

“ИҚТИСОДИЁТНИ РИВОЖЛАНТИРИШ ВА ЛИБЕРАЛЛАШТИРИШДА БАНК МОЛИЯ
ТИЗИМИНИНГ РОЛИНИ ОШИРИШ ЙЎЛЛАРИ”ГА БАҒИШЛАНГАН МАГИСТРАНТЛАРНИНГ
XVII АНЪАНАВИЙ ИЛМИЙ КОНФЕРЕНЦИЯСИ МАТЕРИАЛЛАРИ

ISBN 978-9943-13-659-3



9 789943 136593



ЎЗБЕКИСТОН РЕСПУБЛИКАСИ
ОЛИЙ ВА ЎРТА МАХСУС ТАЪЛИМ ВАЗИРЛИГИ
ТОШКЕНТ МОЛИЯ ИНСТИТУТИ



**“ИҚТИСОДИЁТНИ РИВОЖЛАНТИРИШ
ВА ЛИБЕРАЛЛАШТИРИШДА БАНК МОЛИЯ ТИЗИМИНИНГ
РОЛИНИ ОШИРИШ ЙЎЛЛАРИ”ГА БАҒИШЛАНГАН
МАГИСТРАНТЛАРНИНГ XVII АНЪАНАВИЙ
ИЛМИЙ КОНФЕРЕНЦИЯСИ МАТЕРИАЛЛАРИ**

ТЎПЛАМ

2017 йил 14 июнь

ТОШКЕНТ

**ЎЗБЕКИСТОН РЕСПУБЛИКАСИ ОЛИЙ ВА ЎРТА
МАХСУС ТАЪЛИМ ВАЗИРЛИГИ
ТОШКЕНТ МОЛИЯ ИНСТИТУТИ**

**“Иқтисодиётни ривожлантириш ва
либераллаштиришда банк молия тизимининг
ролини ошириш йўллари”га бағишланган
магистрантларнинг XVII анъанавий илмий
конференцияси материаллари**

ТЎПЛАМИ

2017 йил 14 июнь



УЎК: 625.7/.8-057.21

КБК: 65.441

Тахрир хайъати: проф. Т.Каралиев; доц. Э.Қодиров; доц. У. Ортиқов; доц. Д.Саидов; доц. З.Умаров; доц. Ғ.Сафаров; доц. Р.Шомуродов; доц. И.Муругова; доц. Л.Зойиров; доц. Ў.Абдуллаев; кат.ўқ. И.Жўраев; кат.ўқ. М.Захиров

“Иқтисодиётни ривожлантириш ва либераллаштиришда банк молия тизимининг ролини ошириш йўллари”га бағишланган магистрантларнинг XVII анъанавий илмий конференцияси материаллари тўплами. / Т.: “Iqtisod-Moliya”, 2017. – 652 б.

Ўзбекистон Республикаси Президенти Ш.М.Мирзиёевнинг ташаббуси билан 2017 йил 7 февралдаги ПФ-4947-сонли “Ўзбекистон Республикасини янада ривожлантириш бўйича ҳаракатлар стратегияси тўғрисида”ги Фармони асосида “2017-2021 йилларда Ўзбекистон Республикасини ривожлантиришнинг бешта устувор йўналиши бўйича” Ҳаракатлар стратегияси ишлаб чиқилди.

Ушбу ҳаракатлар стратегиясида кўзда тутилган асосий йўналишлардан бири сифатида **“Иқтисодиётни ривожлантириш ва либераллаштиришнинг устувор йўналишлари”** белгилаб олинган. Мазкур Фармонда белгиланган вазифалардан келиб чиққан ҳолда, Тошкент молия институти Магистратура бўлими томонидан «Иқтисодиётни ривожлантириш ва либераллаштиришда банк молия тизимининг ролини ошириш йўллари» мавзусида илмий конференция ташкил этилиши белгилаб олинди.

Мамлакат истикболини белгилаб берувчи ёшларни ушбу Фармонда кўзда тутилган стратегик масалаларни ижросини таъминлашда муҳим куч эканлигини инобатга олиб, ушбу конференция “Ҳаракатлар стратегиясида”ги масалаларни назарий ва амалий жиҳатларини ёритиб беришга қаратилган.

Конференция ташкилотчилари: Тошкент молия институти

Магистратура бўлими

Мазкур тўпلامга киритилган маъруза тезисларининг мазмуни, ундаги статистик маълумотлар ва меъёрий ҳужжатлар санасининг тўғрилигига ҳамда танқидий фикр-мулоҳазаларга муаллифларнинг ўзлари маъсулдирлар.

ISBN 978-9943-13-659-3

УЎК: 625.7/.8-057.21

КБК: 65.441

© «IQTISOD-MOLIYA», 2017

КИРИШ СЎЗИ

Ўзбекистон Республикаси Президенти Ш.М.Мирзиёевнинг ташаббуси билан 2017 йил 7 февралдаги ПФ-4947-сонли “Ўзбекистон Республикасини янада ривожлантириш бўйича ҳаракатлар стратегияси тўғрисида”ги Фармони асосида “2017-2021 йилларда Ўзбекистон Республикасини ривожлантиришнинг бешта устувор йўналиши бўйича” Ҳаракатлар стратегияси ишлаб чиқилди.

Ушбу ҳаракатлар стратегиясида кўзда тутилган асосий йўналишлардан бири сифатида **“Иқтисодийни ривожлантириш ва либераллаштиришнинг устувор йўналишлари”** белгилаб олинган. Мазкур Фармонда белгиланган вазифалардан келиб чиққан ҳолда, Тошкент молия институти Магистратура бўлими томонидан «Иқтисодийни ривожлантириш ва либераллаштиришда банк молия тизимининг ролини ошириш йўллари» мавзусида илмий–амалий конференция ташкил этилиши белгилаб олинди.

Мамлакат истиқболини белгилаб берувчи ёшларни ушбу Фармонда кўзда тутилган стратегик масалаларни ижросини таъминлашда муҳим куч эканлигини инобатга олиб, ушбу конференция “Ҳаракатлар стратегиясида”ги масалаларни назарий ва амалий жиҳатларини ёритиб беришга қаратилган.

Фармоннинг «Иқтисодийни янада ривожлантириш ва либераллаштириш» деб номланган учинчи йўналишда кўрсатилган чора-тадбирларни рўёбга чиқариш учун миллий валюта ва нархларнинг барқарорлигини таъминлаш, валютани тартибга солишнинг замонавий бозор механизмларини босқичма-босқич жорий этиш, маҳаллий бюджетларнинг даромад базасини кенгайтириш, ташқи иқтисодий алоқаларни кенгайтириш, экспортга мўлжалланган маҳсулот ва материаллар ишлаб чиқариш учун замонавий технологияларни жорий этиш, транспорт-логистика инфратузилмасини, тадбиркорликни ривожлантириш ҳамда хорижий инвесторлар учун инвестициявий жозибадорликни ошириш, солиқ маъмурчилигини яхшилаш, банк фаолиятини тартибга солишнинг замонавий принциплари ва механизмларини жорий этиш, кўп тармоқли фермер хўжалиklarини ривожлантириш, шунингдек туризм индустриясини жадал ривожлантириш кўзда тутилган.

Шу мақсадда мамлакат банк тизимидаги ислохотларни янада ривожлантириш, уларнинг иқтисодийни реал секторини қўллаб-қувватлашдаги ролини янада ошириш, таъбир жоиз бўлса, “иқтисодийни локомотиви” сифатидаги барқарор ва юқори суръатларда ўсишини таъминлаш ҳозирги куннинг долзарб масалаларидан бири ҳисобланади.

Мамлакатимиз банк тизимидаги ислохотларнинг нақадар тўғри йўлдан бораётганлигини банк тизимида эришилаётган ютуқларда яққол кўриш мумкин.

Хусусан, тижорат банклари активларининг умумий суммаси 2017 йилнинг 1 январь ҳолатига кўра, 2015 йилдагига нисбатан 23,3 фоизга ошиб қарийб 80,4 трлн. сўмни ташкил этди.

Хусусан, иқтисодийнинг реал секторига йўналтирилган кредит қўйилмалари ҳажми 2016 йилда 25,1 фоизга ошиб, 53,4 трлн. сўмга етди. Мазкур кредитларнинг 80 фоизини инвестициявий мақсадларга йўналтирилган узоқ муддатли кредитлар ташкил этди. Мазкур ўсиш суръатлари ўз навбатида мамлакатимиз иқтисодий ўсиш суръатларига ҳам ўзининг ижобий таъсирини кўрсатди.

Жумладан, 2016 йилда мамлакатимизда иқтисодий ўсиш 7,8 фоизни ташкил этди. Бу борада ривожланган давлатларда, жумладан, АҚШда иқтисодий ўсиш суръати 2015 йилга (2,6 фоиз) нисбатан 1,6 фоизгача, Евроиттифок ҳудуди мамлакатларида 1,7 фоизгача (2015 йилда – 2,0 фоиз), Японияда 0,9 фоизгача (2015 йилда – 1,2 фоиз) ва Буюк Британияда 2,0 фоизгача (2015 йилда – 2,2 фоиз) секинлашди.

Бундан ташқари, мамлакатимиз банк тизимининг ривожланиш кўрсаткичлари халқаро даражада ҳам юқори баҳоланмоқда.

2016 йилда «Мудис» халқаро рейтинг агентлиги томонидан «Ўзбекистон банк тизимининг ривожланиш истиқболлари» янги ҳисоботи нашр қилиниб, унга мувофиқ кетма-кет еттинчи йил Ўзбекистон банк тизимининг ривожланиш истиқболлари «барқарор» даражада тасдиқланди. Шунингдек, ушбу ижобий баҳо «Стандард энд Пурс» ва «Фитч Рейтингс» рейтинг агентликлари томонидан ҳам доимий равишда эътироф этиб келинмоқда.

Шу билан бирга, мамлакатимизда фаолият юритаётган барча тижорат банклари томонидан кўрсатилаётган банк хизматлари қўламини янада кенгайтириш, миқдорлар ишончи ва халқаро молиявий институтлар билан ҳамкорлигини мустаҳкамлаш, хорижий кредит линияларини жалб этиш имкониятларини янада кенгайтириш мақсадида «Фитч Рейтингс», «Мудис» ва «Стандард энд Пурс» каби етакчи халқаро рейтинг компанияларининг юқори рейтинг баҳосига эга бўлди.

Мамлакат иқтисодий-ижтимоий ривожланишида муҳим дастаклардан бири бўлган иқтидорли ва замон талабларига тўлиқ жавоб берувчи, шунингдек, мамлакатимизни ривожлантиришда муҳим стратегик аҳамият касб этувчи ёшларнинг назарий ва амалий билимларини янада мустаҳкамлаш, уларнинг ижодий фикрлашларига кенг имконият яратиб беришда мазкур илмий-амалий конференциянинг ўрни бекиёсдир.

Ишонамизки, институт илмий изланувчилари, магистрлари ва иқтидорли талабалари иштирокида ўтказилган мазкур конференция якунида чиқарилган хулосалар ва ишлаб чиқилган таклиф ҳамда тавсиялар мамлакатимиз иқтисодийини барқарор ривожланиши ва либераллашувида банк-молия тизимининг ролини ошириш билан боғлиқ муаммолар қўламини қисқартиришга қулай замин яратади.

Тошкент молия институт ректори

и.ф.д. Н.Хайдаров

1-СЕКЦИЯ

ИҚТИСОДИЁТНИ РЕАЛ СЕКТОРИНИ МОЛИЯВИЙ ҚЎЛЛАБ-ҚУВВАТЛАШДА БАНКЛАРНИНГ РОЛИ

ИҚТИСОДИЁТНИ ЛИБЕРАЛЛАШТИРИШ ВА ЯНАДА РИВОЖЛАН-ТИРИШ ШАРОИТИДА МОЛИЯ-БАНК ТИЗИМИНИНГ РОЛИНИ ОШИРИШ: НИМАЛАРГА ЭЪТИБОР БЕРИШ ТАЛАБ ЭТИЛМОҚДА?

Т.С.Маликов - иқтисод фанлари доктори, профессор ТМИ

Энг аввало, иқтисодиётни либераллаштириш ва янада ривожлантириш асосида ҳаётимизнинг барча жавбҳаларини жадал ва барқарор юксалтиришга қаратилган сиёсат молия-банк тизимининг ролини оширишни тақозо этади. Бунинг негизида танқидий таҳлил, қатъий тартиб-интизом ва шахсий жавобгарлик ётиши керак. Айнан шулар, жумладан, молия-банк тизими фаолиятининг кундалик қоидаси бўлиб қолмоғи лозим.

Макроиқтисодий барқарорликни янада мустаҳкамлаш ва иқтисодий ўсишнинг юқори суръатларини сақлаб қолиш, жумладан, барча даражаларда Давлат бюджети бўғинларининг мутаносиблигига эришиш, миллий валюта ва ички бозордаги нарх даражаси барқарор бўлишини таъминлашнинг энг муҳим устувор вазифалар сифатида эътироф этилганлигини ҳам молия-банк тизимининг ролини оширишни талаб қилади.

Молия-банк тизимининг ролини оширишда давлат бюджети дефицити прогнозига нисбатан муносабат масаласи, бу йўналишда фақат бюджет профицити ҳақида сўз бориши мумкинлиги ва зарурлиги, унинг муҳокама қилинмайдиган ва сўзсиз бажарилишни талаб этадиган стратегик вазифа эканлиги алоҳида аҳамият касб этади.

Тегишли жараёнларда молиялаштиришни кенгайтириш билан боғлиқ муаммоларни ҳал этиш, ҳар бир туман ва шаҳарда, республика аҳамиятига молик юридик корхоналар ҳиссасини эътиборга олмаган ҳолда, солиққа тортиш базасини кенгайтириш бўйича амалий чора-тадбирларни ишлаб чиқиш ҳисобидан Қорақалпоғистон Республикаси ва Тошкент вилоятининг барча туманларини субвенциядан чиқаришни сўзсиз таъминлашга эришиш, маълум маънода, молия-банк тизими ролининг қандай ошганлигини кўрсатиши мумкин.

Иқтисодий ислохотлар ва ижтимоий ўзгаришларни муваффақиятли амалга ошириш, энг аввало, иқтисодий ва молиявий органларнинг фаолияти самарадорлигига боғлиқ бўлганлиги учун ҳам молия-банк тизимининг ролини кескин ошириш зарур. Бунда солиқ-бюджет сиёсатига қатъий амал қилиш, давлатнинг ижтимоий мажбуриятларини бажариш, иш ҳақи, пенсия, нафақа ва стипендиялар ҳажми, йирик инвестиция лойиҳалари ва мамлакат мудофаа қобилиятини мустаҳкамлашни молиялаштириш билан боғлиқ бўлган энгм вазифаларни адо этиш, аввало, Молия вазирлиги ва шахсан вазирнинг фаолияти самарадорлиги билан белгиланишини идрок этиш принципиал аҳамиятга эга. Шу муносабат билан бу вазирликнинг ўзига юклатилган энг муҳим вазифаларни самарали бажаришни, иқтисодиёт ва ижтимоий соҳанинг молиявий барқарорлигини мустаҳкамлашни таъмин-ламаётганлигини қайд этиб ўтиш лозим.

Ҳолбуки, кейинги йилларда вазирлик таркибида 16 мингдан ортиқ ходим ишлаган, марказий аппарат ҳаддан ташқари кенгайиб кетган, ҳудудий органлар, Ғазначилик, Назорат-тафтиш бошқармаси, Пенсия жамғармаси ва яна 4 та махсус жамғарма мавжуд.

Уларни сақлаш учун бюджетдан ҳар йили 350 миллиард сўм харажат қилинган. Бир пайтнинг ўзида, энг муҳим дастурлар, лойиҳа ва вазифалар бўйича қабул қилинган айрим қарорлар умуман реал молиялаштириш манбалари билан таъминланмаган ёки қолдиқ принципи бўйича молиялаштирилган.

Тўлов интизоми ҳамон оқсамокда. Жами 18 триллион сўмлик дебитор қарздорликдан 11 триллион сўми ёки 60 фоизи охириги 3 йил мобайнида чўзилиб келмокда. Ушбу муаммо билан Муддати ўтган қарздорликни қисқартириш комиссияси етарли даражада жиддий шуғулланмаяпти.

Пластик карточкаларни муомалага киритишдан илгари барча механизмлар пухта ишлаб чиқилмаган. Бунинг натижасида кўплаб ташкилотлар, энг аввало, бюджет ташкилотлари ходимлари – ўқитувчилар, врачлар, хизмат-чилар ва ҳатто пенсионерлар азият чекишмокда.

Давлат бюджети маблағларини қаттиқ тежаш, уларнинг белгиланган мақсад учун ва оқилона ишлатилишини таъминлаш зарур. Бундай вазиятда Ғазначилик ва Назорат-тафтиш бошқармасининг аппаратлари ҳаддан ташқари кенгайиб кетганлиги, уларда жами 4 минг нафар ходим ишлаётганлиги ва уларнинг харажатига йилига 90 миллиард сўм давлат маблағи сарфланаётганлиги изоҳ талаб этади. Бунинг устига 2016 йилнинг ўзида 22 мингта ташкилотда жами 200 миллиард сўмлик ўзлаштириш ва маблағларни бошқа мақсадлар учун сарфлаш ҳолатларига йўл қўйилган. Уларнинг асосий қисми ижтимоий соҳа ташкилотларига тўғри келган.

Молия вазирлиги, унинг таркибий тузилмалари ва аппаратининг иш юритиш шакли ва усулларига алоҳида эътибор қаратиш зарур. Уларнинг бутун фаолияти ҳукуматнинг барча топшириқларини белгиланган муддатларни бажаришга ва иш сифатини яхшилашга қаратилиши даркор. Бошқа идоралар раҳбарлари давлатнинг аниқ муаммоларини ҳал этиш бўйича улардан малакали тавсия олишлари лозим. Қоғозбозлик ва сансалорлик ҳолатлари улар фаолиятига ёт бўлмоғи даркор. Буларнинг барчаси Молия вазирлигининг ташкилий тузилмаси, унинг вазифа ва функцияларини тубдан қайта кўриб чиқишни тақозо этади. Шунингдек, кадрлар билан ишлаш ҳолати ҳам жиддий танқидий таҳлилга муҳтож.

Иқтисодий либераллаштириш ва янада ривожлантириш шароитида молия-банк тизимининг ролини ошириш сари юз тугилаётганда, биринчидан, иқтисодий ўсишининг юқори суръатлари ва инвестиция ресурсларига ўсиб бораётган талабни қаноатлантиришнинг бир-бирига мувофиқ эмаслигига; иккинчидан, нақд ва нақдсиз шаклдаги ҳисоб-китобларда фарқларнинг мавжудлигига; учинчидан, ҳудудларни барқарор ижтимоий-иқтисодий ривожлантиришни молиялаштириш учун маҳаллий бюджетлар маблағларининг етарли эмаслиги билан боғлиқ бўлган муаммоларни ҳал қилишга алоҳида эътибор бериш лозим.

Шунингдек, бу жараёнда давлат бюджети ҳисобидан катта маблағларни харажат қилиб, хорижга хизмат сафарига бориб келаётган раҳбарлар ва ишчи гуруҳларига нисбатан натижалар, инвесторлар ва инвестициялар аспектида муносабатни ўзгартириш ҳам маълум бир натижаларни бериши мумкин.

Тадбиркорларга нисбатан муносабатни ўзгартириш иқтисодий либераллаштириш ва янада ривожлантириш шароитида молия-банк тизимининг ролини оширишнинг муҳим захираси ҳисобланади. Бунда турли маълу-мотнома, руҳсатнома ва сертификатлар, кредит олишда неча кунлар навбатда туриш, ноқонуний текширувлар, бой берилган иқтисодий ва молиявий фойда масалаларига асосий эътиборни қаратиш лозим. Бу ўринда масаланинг, бир томондан, тадбиркорлар кўпчилигининг ҳақиқий фуқаролик позициясида тураётганлиги, етим болалар ва ночор оилаларга, маҳаллалар ва ижтимоий соҳа муассасаларига беғараз ёрдам бераётганлиги ва иккинчи томондан, буларнинг эвазига уларнинг нима олаётганлиги, фақат қўрқув, яна текшириш ва сиқувга олишнинг

бошланиши, эркин меҳнат қилишга, оилани, бола-чақани боқишга яна имконият берилмаётганлиги, ўз ишида камчилиги ва қонунбузарлик ҳолати бўлмаса ҳам турли даражадаги амалдорлар билан «келишиб олишга» мажбур бўлаётганлиги ҳам назардан четда қолмаслиги керак.

Иқтисодийни либераллаштириш ва янада ривожлантириш шароитида молия-банк тизимининг ролини оширишда ўтган йилларда Молия вазирлиги ва унинг ҳузуридаги Жамғарма раҳбарияти томонидан шакллантирилган, агротехника тадбирларини молиялаштиришда ижобий натижа бермаётган ва мутлақо чала тизимга барҳам бериш ҳам муҳим аҳамиятга эга. Бунда агар қишлоқ хўжалиги масъулиятсизларча ёндашув асосида молиялаштири-ладиган бўлса, давлат хариди учун маҳсулотни қандай етиштириш мумкин, агар фермер давлат олдида ўз мажбуриятини бажарган бўлса, нега давлат ва унинг баъзи бир раҳбар ходимлари бу масалага бефарқ ва безътибор муносабатда бўлишмоқда каби саволларнинг ҳақиқий жавобини топиш зарур.

Ва ниҳоят, иқтисодийни либераллаштириш ва янада ривожлантириш шароитида молия-банк тизимининг ролини ошириш билан боғлиқ бўлган муаммоларни ҳал этишда, энг аввало, энди самарали ишлаш барча раҳбарлар учун ҳам қарз, ҳам фарз эканлигини идрок этиш муҳим аҳамиятга эга. Бир пайтнинг ўзида, у 2017 йил ва ундан кейинги даврга белгиланган вазифа-ларни амалга оширишда молия-банк тизими барча бўғинидаги раҳбарларнинг якуний натижалар учун шахсий жавобгарлиги, бу соҳада ҳам аниқ тартиб ва қаттиқ интизомни таъминлашимиз даркорлиги, қаторларимиз ва кадрлари-мизнинг софлигини таъминлаш, ишдаги ҳар қандай салбий ҳолатларнинг олдини олиш ва бундай иллатларнинг илдизини қуритиш каби учта энг муҳим талабга ҳал қилувчи даражада боғлиқдир¹.

IQTISODIYOTNI REAL SEKTORINI MOLIVAVIY QO'LLAB-QUVVATLASHDA BANKLARNING ROLI

Omonov.A.A. – prof. TMI

Dadamuxamedova B.S. – magistrant TMI

Mamlakatimiz hayotidagi ijtimoiy-iqtisodiy o'zgarishlar, iqtisodiyotning so'nggi yillardagi barqaror o'sishi ta'minlanishida, shubhasiz real sektorga kiritilayotgan investitsion qo'yilmalarning ro'li katta bo'lmoqda. Barcha tarmoqlarga banklar mablag'larining kirib borishi ishlab chiqarish izchilligini ta'minlash garovi bo'lib qolmoqda. Bank operatsiyalari sprktrining yildan yilga kenagishi, iqtisodiyotda banklarning molivaviy vositachilik ahamiyati ortishi natijasida ularning davlat va jamiyat oldidagi mas'uliyati ham adekvatik ravishda ortib bormoqda. Bank tizimining rivojlanish strategiyasiga nazar tashlasak, oldindan ulug' va jiddiy vazifalar turganiga guvoh bo'lamiz. Ular avvalambor, makroiqtisodiy o'sishni ta'minlash, mamlakat ijtimoiy-iqtisodiy rivojlanishi maqsadli dasturlarini amalga oshirish, islohatlar izchilligi va samaradorligini oshirishga qaratilgan.

Bugungi kunda mamlakatimiz banklari o'zlarining rivojlanish strategiyasini aynan real sektordagi o'sish bilan chambarchas bog'lamoqdalar. Ular korporativ mijozlarning nafaqat erishilgan hajmlarni saqlab qolish, balki ishlab chiqarishni kengaytirish yoki raqobatbardosh yangi mahsulotlar ishlab chiqarishga yo'naltirilgan investitsion loyihalarni amalga oshirish uchun qulay sharoit yaratib bermoqdalar. Aytish joizki, yurtimiz bank tizimida real sektorlarni sarmoyalar bilan ta'minlashga qaratilgan zarur huquqiy me'yoriy baza shakllantirilgan. Ushbu jarayonlarni tartibga soluvchi hujjatlar iqtisodiyotimiz rivojida bank tizimining ham o'ziga hos

¹“Ўзбекистон Республикаси Президенти Шавкат Мирзиёевнинг мамлакатимизни 2016-йилда ижтимоий-иқтисодий ривожлантиришнинг асосий якунлари ва 2017-йилга мўлжалланган иқтисодий дастурнинг энг муҳим устувор йўналишларига бағишланган Вазирлар Маҳкамасининг кенгайтирилган мажлисидаги маърузаси” материаллари асосида тайёрланган.

ro'lini bajarishini ta'minlash va bank tizimiga ishonchni oshishiga xizmat qilmoqda. Shuni alohida ta'kidlash joizki, 2015 yilning oktabr oyida chop etilgan hisobotiga ko'ra, mamlakatimiz "Kichik biznes subyektlariga kredit berish" mezonini bo'yicha so'nggi uch yilda 154-o'rinda 42-o'ringa ko'tarilib, o'tgan yilning o'zida reytingni 63 pog'ona yuksaltirildi. Quvonarli jihati, mamlakatimizda iqtisodiyotning real sektori korxonalarini aylanma mablag'lar bilan ta'minlash borasida amalga oshirilgan muvaffaqiyatlarda bank tizimining xissasidir. Bu esa o'z navbatida ushbu sohadagi sarmoyadorlar hamda ekspertlarning yuqori bahosiga sazovor bo'lmoqda. Mamlakatimizda yuritilayotgan oqilona siyosat tufayli iqtisodiyotning real sektori korxonalarini to'la quvvat bilan ishlayotganiga guvoh bo'lmoqdamiz. Ular moliya muassasalari tomonidan zarur aylanma mablag'lar bilan ta'minlanayotgani faoliyatining barqarorligini ta'minlashga kafolat beradi. Bank tizimida bu sohada ishbilarmonlik muhiti yaratilgandir. eng muhimi moliya muassasalari yetarli resurslarga egadirlar.

O'zbekiston Respublikasi Markaziy banki tomonidan sohaga imtiyozli kreditlar ajratish yuzasidan ishlab chiqarilgan keng qamrovli chora-tadbirlar dasturi ham ana shu maqsadlar ro'yobiga qaratilgani bilan axamiyatlidir. Ayni vaqtda unda belgilangan vazifalar bosqichma-bosqich bajarilmoqda. Iqtisodiyotning real sektori rivoji bu mamlakatimizning katta yutug'idir, chunki iqtisodiyotni rivojlangan mamlakatda o'sish barqarorlik rivojlanish bo'ladi. Bu rivojlanishda bank tizimining ham ro'li bor. Banklarimiz tomonidan iqtisodiyotning real sektori korxonalarini qo'llab-quvvatlash, ularning barqaror ishlashini ta'minlash va eksport salohiyatini oshirish chora-tadbirlari amalga oshirilib kelinishida banklarning ro'li ko'zga ko'rinarli darajadadir. Iqtisodiyotimizni rivojlanishida bugun yana bir muhim manba sifatida mamlakatimiz prezidenti tomonidan qabul qilingan "2017-2021 yillarda O'zbekiston Respublikasi rivojlanishining beshta ustuvor yo'nalishlari" bo'yicha harakatlar strategiyalari ishlab chiqilishi ham misol bo'lishi mumkin. Ushbu rivojlanish strategiyasi nafaqat iqtisodiyotimiz uchun balki mamlakatimiz rivoji tinchligi uchun asos bo'lib xizmat qilmoqda. "Iqtisodiyotni rivojlantirish va liberallashtirish ustuvor yo'nalishlari" asosida iqtisodiyotni real sektorini moliyaviy qo'llashda banklar ro'li ahamiyatga ega ekanligi iqtisodiyotimizni har tamonlama rivojlanishi hamda xalqaro andozalarga javob bera olishi hamda yetuk mutahassis kadrlarni tayyorlash muhim vazifadir.

Mamlakatimizda iqtisodiy sektorlarni qo'llab quvvatlashda barcha shart-sharoitlar yartilib kelinmoqda. Iqtisodiyotimizni rivojida bank tizimining ro'li haqida yana bir ta'kidlab o'tsam bizni banklar bugun jahon talablariga ham javob berishi bilan ajralib turadi. Banklarimiz xalqaro reytinglar tomonidan ham o'z o'rinlariga ega bo'lib kelmoqdalar. Iqtisodiyotimiz sektorlarini moliyaviy qo'llab-quvvatlashda banklarimiz bilan chambarchas bog'liqdir. Bu esa banklarimizni ro'li ahamiyati dolzarbligini aytadi. Bugun mamlakatimizdagi banklarimiz "Bank mijoz uchu" tamoyili asosida faoliyat ko'rsatib kelmoqdalar. Ushbu xizmatlardan esa mijozlarning ko'yni to'lishi va banklarimizga bo'lgan ishonchlarni oshishiga sabab bo'lib kelmoqda. Biz bugun rivojlanayotgan mamlakatlar qatorida ko'zga tashlanadigan darajada rivojlanib bormoqdamiz. Chunki bizning mamlakatimizda to'g'ri va foydali siyosat amalga oshirilib kelmoqda. Bu rivojlanishlar mustaqil yurtimiz taraqqiyotida kerakli xizmatl qilmoqda.

Xulosa qilib aytganda, bozor iqtisodiyoti sharoitida banklar milliy iqtisodiyotni moliyaviy resurslar bilan ta'minlaydigan asosiy muassasalardan biri hisoblanib, ularning bu soxada hozirgi paytda olib borayotgan faoliyati milliy iqtisodiyotni to'liq qondirmayopti. Shunga ko'ra aytish mumkinki, banklarning mavjud imkoniyatlarini to'liq ishga solgan holda milliy iqtisodiyotga yo'naltirilayotgan kreditlari hajmini yanada oshirish lozim.

БАРҚАРОР ИҚТИСОДИЙ ҶСИШНИ МУСТАҲКАМЛАШДА МОНЕТАР СИЁСАТНИНГ РОЛИНИ ОШИРИШ МАСАЛАЛАРИ

Шомуродов Р.Т. – ифн., доц., ТМИ

Ривожланган ва ривожланаётган хорижий мамлакатлар иқтисодиёти таҳлили кўрсатадики, монетар сиёсат иқтисодий ўсишни, макроиқтисодий ва молиявий барқарорликни таъминлаш ва уни янада мустаҳкамлашда давлат иқтисодий сиёсатининг таркибий қисми сифатида муҳим роль ўйнайди.

Монетар сиёсат ҳар бир мамлакатда давлат сиёсатининг устувор мақсадларига эришишда қулай шарт-шароитлар яратади. Хусусан, у пул ва кредит ҳамжмига, банк тизими ва пул бозори ликвидлигига, реал секторга, тўлов балансига бевосита таъсир этади ҳамда у доимо иқтисодиётни тартибга солишнинг энг муҳим ва самарали воситаси бўлиб қолаверади.

Ўзбекистонда мустақилликнинг ўтган қисқа даврида хорижий давлатларнинг монетар сиёсат соҳасидаги тўпланган кўп йиллик назарий ва амалий тажрибалари асосида монетар сиёсатни амалга оширишнинг мустаҳкам ҳуқуқий ҳамда иқтисодий асослари яратилди.

Натижада Ўзбекистон Республикаси Марказий банки Ҳукумат билан биргаликда инфляцияни жиловлаш ва уни кескин пасайтириш, иқтисодий ўсишни таъминлаш, мамлакат экспорт салоҳиятини ошириш, иқтисодиётни жадал суръатлар билан ривожлантириш ва модернизациялаш каби ўта муҳим вазифаларни муваффақиятли амалга оширилишини таъминлади.

Ўзбекистонда амалга оширилган қатъий макроиқтисодий, монетар ва фискал сиёсат ҳамда фаол инвестиция сиёсати натижасида Марказий Шарқий Европа ва МДХ мамлакатлари ичида биринчилардан бўлиб 1996 йилдаёқ ишлаб чиқаришнинг пасайиши тўхтатилиб 1,6 фоизлик иқтисодий ўсишга эришилди. 1997 йилда эса ЯИМнинг реал ўсиши 5,2 фоизни ташкил этди.

Агар 1996-2004 йилларда мамлакатимизда ўртача 28 фоизлик инфляция шароитида 4,4 фоизлик барқарор иқтисодий ўсишга эришилган бўлса, глобал инқироз таъсирига қарамасдан, Ўзбекистонда сўнгги 12 йил давомида ўртача 8 фоиздан юқори барқарор иқтисодий ўсиш кузатилмоқда. Бу эса, Марказий банк томонидан Ҳукумат билан биргаликда юритилаётган қатъий монетар сиёсат ва изчил амалга оширилаётган чоратadbирлар натижасидир.

Ўзбекистон Республикаси Марказий банки томонидан амалга оширилаётган монетар сиёсатни такомиллаштириш пуллар таклифини тартибга солиш, мамлакат банк тизимининг ликвидлигини таъминлаш амалиётини такомиллаштириш имконини бериши билан бирга, макроиқтисодий ўсиш барқарорлигини таъминлашда муҳим ўрин тутди. Ўзбекистон Республикасининг Биринчи Президенти И.А.Каримов таъкидлаганларидек, “дунёнинг энг йирик давлатлари марказий банклари томонидан реал активлар билан деярли таъминланмаган пулларни чиқариш давом этаётгани, шунингдек, сунъий молиявий воситалар – деривативларнинг назоратсиз чиқарилаётганлиги кўплаб нуфузли халқаро таҳлил марказлари ва экспертларда жиддий ташвиш уйғотмоқда”².

Таъкидлаш жоизки, республикаимизда монетар сиёсатнинг методологик асосларини такомиллаштиришга оид долзарб муаммолар мавжуд. Жумладан, Марказий банк қайта молиялаш ставкасининг пасайиш тенденцияси кузатилаётган ҳолда, мажбурий захира талаблари ставкаларининг даражаси юқорилигича қолмоқда. Хусусан, умумий талабни рағбатлантиришга қаратилган давлат сиёсати амалга оширилаётган шароитда пул базаси пул массасининг мультипликатив кенгайишига тўсқинлик қилмоқда.

² Каримов И.А. Бош мақсадимиз – кенг қўламли ислохотлар ва модернизация йўлини катъият билан давом эттириш. – Тошкент: Ўзбекистон, 2013. - Б. 20.

Шунингдек, иқтисодий пул маблағлари билан таъминланганлик даражаси паст бўлган пайтда, монетар сиёсат тижорат банкларининг кредит экспансиясини етарли даражада рағбатлантира олмаяпти. Жумладан, 2017 йилнинг 1 январь ҳолатига, Ўзбекистон Республикаси тижорат банклари кредитларининг салмоғи ЯИМга нисбатан атиги 25,0 фоиздан ошди³.

Таъкидлаш жоизки, макроиқтисодий барқарорликни мустаҳкамлашда монетар сиёсатнинг методологик асосларини такомиллаштириш масаласи ўзбекистонлик иқтисодчи олимлар томонидан алоҳида диссертацион тадқиқот объекти сифатида ўрганилмаган.

Айни пайтда, Ўзбекистонда монетар сиёсатнинг барқарор иқтисодий ўсишни таъминлашдаги ролини ошириш билан боғлиқ бўлган долзарб муаммоларнинг мавжудлиги кузатилмоқда. Ўз навбатида, монетар сиёсатни такомиллаштиришнинг ҳали ишга солинмаган йўллари мавжуд бўлиб, улардан асосийлари, фикримизча, қуйидагилардан иборатдир:

1. Ўзбекистон Республикаси Марказий банкнинг экспансионистик монетар сиёсатини амалга ошириш орқали унинг ички талабни рағбатлантиришдаги ролини ошириш зарур. Бунинг учун қуйидаги аниқ чора-тадбирларни амалга ошириш лозим:

– Марказий банкнинг қайта молиялаш ставкасини, инфляциянинг жорий ва кутилаётган даражасидан келиб чиққан ҳолда, камида келгусида амалдаги 9 фоиздан 6-7 фоизгача пасайтириш лозим;

– тижорат банклари кредитларининг корхоналарнинг инвестиция харажатларини молиялаштириш манбалари ҳажмидаги салмоғини ошириш мақсадида, банклар томонидан 3 йилдан ортиқ муддатга жалб қилинган депозитларни Марказий банкнинг мажбурий захира талабномаларидан озод қилиш лозим;

– Марказий банк очик бозор операциялари объектлари сонини корпоратив облигациялар ҳисобига (тижорат банклари ва корхоналарнинг облигациялари) ошириш орқали РЕПО операциялари ҳажмини оширишга эришиши лозим. Бу эса, Марказий банкка тижорат банкларининг жорий ликвидлигига таъсир этиш ва очик бозордаги операциялари ҳажмини ошириш имконини беради.

Ҳозирги даврда республикамиз тижорат банкларининг 3 йилдан ортиқ муддатга жалб қилинган депозитларига нисбатан Марказий банк томонидан ўрнатилган мажбурий захира ставкаси 10,5 фоизни ташкил этмоқда. Бу эса, фикримизча, нисбатан анча юқори ставка бўлиб, тижорат банкларининг узоқ муддатли ресурс базасини шакллантиришга салбий таъсир қилади. Масалан, Россияда Федерацияси Марказий банкнинг мажбурий захира ставкаси 2009 йилнинг 31 декабр ҳолатига 3,5 фоизни ташкил қилди⁴. Евроҳудуд мамлакатлари тижорат банклари томонидан жалб қилинган ресурсларга нисбатан Европа Марказий банки томонидан 2 фоиз даражасида мажбурий захира ставкаси белгиланган.

2. Республикамизда монетизация даражасининг амалдаги миқдорини ошириш мақсадида тижорат банклари кредитларининг хўжалик юритувчи субъектларнинг пасивлари ҳажмидаги салмоғини ошириш лозим. Бунинг учун тижорат банкларига Марказий банк томонидан берилаётган кредитларнинг миқдорини Марказий банкнинг ломбард кредитлари ҳажмини ошириш зарур.

3. Республикамиз тижорат банклари активларининг умумий ҳажмида кредитларнинг салмоғини халқаро банк амалиётига мувофиқ камида 60 фоиз даражасида бўлишини таъминлаш лозим. Бу эса, тижорат банкларининг молиявий барқарорлигини таъминлашнинг зарурий шартларидан бири бўлиб, уларнинг даромад келтирмайдиган активлари-мажбурий захира ажратмалари суммаси, «Ностро» вакиллик ҳисобварақларининг қолдиғи, асосий воситалар миқдорини камайтиришни тақозо қилади.

³ www.cb.uz сайти маълумотлари.

⁴ www.cbr.ru сайти маълумотлари.

4. Пул базасининг кредит мультипликаторига таъсир даражасини пасайтириш йўли билан тижорат банкларининг кредит экспансиясини рағбатлантириш, монетизация даражасининг амалдаги миқдорини сезиларли даражада ошириш мақсадга мувофиқдир. Бу эса, иқтисодиётда нотўловлар муаммосини бартараф этиш имконини беради.

Хулоса сифатида айтиш мумкинки, мамлакатимизда эришилган барқарор иқтисодий ўсишни ва макроиқтисодий барқарорликни янада мустаҳкамлашда монетар сиёсатни халқаро амалиётга мувофиқ равишда мунтазам равишда такомиллаштириб бориш мақсадга мувофиқдир.

МАКРОИҚТИСОДИЙ БАРҚАРОРЛИКНИ ТАЪМИНЛАШДА МАЖБУРИЙ ЗАХИРА СИЁСАТИНИНГ РОЛИ

Саидов Д. – ифн., доц., ТМИ

Комилов Қ. – магистрант ТМИ

Пул-кредит орқали тартибга солиш механизми кўп ҳолларда мамлакатда банк фаолиятини ташкил қилиш шакллари ва Марказий банкнинг ваколатларига боғлиқ. Марказий банк ўзининг ваколатлари доирасидан келиб чиқиб мамлакатда монетар сиёсатни усул ва дастаклар орқали олиб боради.

Марказий банklar томонидан монетар сиёсат инструментлари мамлакатдаги иқтисодий субъектларнинг фаоллиги, бизнес юритиш учун яратилган шарт-шароитлардан келиб чиқиб ҳам белгиланиши мумкин. Қайта молиялаштириш ставкаси ёки мажбурий захира ставкалари пул массасига, банklarнинг ликвидлигига ва кредит баҳосига бевосита таъсир қилади.

Жумладан, мажбурий захира сиёсати тижорат банklarининг жалб қилган депозитларининг муайян қисмини Марказий банкда депонентланишини, яъни муомаладан вақтинча чиқиб туришини ифодалайди. Мазкур ҳолат банklarга жалб қилган ресурсларининг фоиз ставкасидан жойлаштираётган активларининг фоизи орасидаги фарқнинг сезиларли равишда ўсишига олиб келади. М.Фридменнинг хулосасига кўра, муомаладаги пул массасининг ўсиш суръатлари барқарорлигини таъминлаш учун тижорат банklари депозитларининг ўсган қисмига нисбатан 100% мажбурий захира талабномасини жорий қилиш лозим⁵.

О.Лаврушиннинг фикрига кўра, муомаладаги пул массасининг асосий қисми тижорат банklarининг кредит эмиссияси натижасида вужудга келади. Шу сабабли, муомаладаги пул массасини тартибга солишда асосий эътибор тижорат банklarининг кредит экспансиясини жиловлашга қаратилади. Бу эса, ўз навбатида, Марказий банкнинг тижорат банklари кредит эмиссиясига бевосита ва тезкор тарзда таъсир қиладиган монетар инструментларга бўлган эҳтиёжини юзага келтиради. Мажбурий захира талабномаси, бошқа монетар инструментлардан фарқли ўларок, тижорат банklarининг кредитлаш салоҳиятига бевосита ва тезкор таъсир этиш хусусиятига эга.

Лекин таъкидлаш жоизки, мамлакатимизда Марказий банк томонидан олиб борилаётган қайта молиялаш ва мажбурий захира сиёсати бир бирига тескари қўлланилаётганлиги долзарб муаммо бўлиб қолмоқда. Чунки бу сиёсат банklarнинг бераётган кредитини арзонлашувига ва жалб қилинаётган депозитларнинг қимматлашувига сабаб бўлмоқда. Натижада банklarнинг ресурс базасини кенгайтиришда муаммолар юзага келмоқда.

Бироқ мавжуд муаммоларга қарамасдан банklar лаивидлиги ва мамлакатимизда макроиқтисодий барқарорлик таъминланмоқда. Хусусан 2016 йил яқунлари бўйича банк тизимидаги ликвидлик даражасини бошқариш ва шу орқали иқтисодиётдаги пул таклифини тартибга солишда, шунингдек, мажбурий захира талабларидан ҳам кенг фойдаланилди.

⁵ Фридмен М. Если бы деньги заговорили... . Пер. с англ. - Москва: Дело, 1999. - С. 76-77 с.

Мажбурий захиралар қолдигининг динамикаси 6, млрд. сўм



Хусусан, пул агрегатларининг динамикаси ва уларнинг мақсадли прогноз параметрларидан келиб чиққан ҳолда мажбурий захира талаблари муддати 1 йилгача бўлган депозитлар учун – 15 фоиз, муддати 1 йилдан 3 йилгача бўлган депозитлар учун – 12 фоиз, муддати 3 йилдан ортиқ бўлган депозитлар учун 10,5 фоиз миқдорда ўзгартирилмасдан ушлаб турилди.

Натижада мазкур даврда тижорат банкларининг Марказий банкдаги мажбурий захиралар ҳажми 644 млрд. сўмга ёки 20 фоизга кўпайди.

Мавзуни долзарблигини ҳисобга олган ҳолда Ўзбекистон Республикаси Марказий банкининг мажбурий захира сиёсатини такомиллаштиришга қаратилган қуйидаги таклифларни шакиллантирдик:

1, Марказий банкнинг тижорат банкларининг сўмдаги муддатли депозитларини мажбурий захира талабномаларидан тўлиқ озод қилиш йўли билан тижорат банкларининг депозит базасини мустахкамлашга эришиш лозим.

2. Мамлакат Марказий банкининг мажбурий захира ставкаларини инфляциянинг жорий даражасидан келиб чиққан ҳолда, бир рақамли сондан иборат қилиб ўрнатиш керак.

3. Тижорат банкларининг хорижий валюталардаги депозитларига нисбатан белгиланган мажбурий захира ставкаларини минимал даражага келтириш лозим.

ЎЗБЕКИСТОН РЕСПУБЛИКАСИ ТИЖОРАТ БАНЛАРИ АКТИВ ВА ПАССИВЛАРИ АУДИТИНИ АМАЛГА ОШИРИШДА ИЧКИ АУДИТНИ ТАШКИЛ ҚИЛИШ ВА ТАКОМИЛЛАШТИРИШ МАСАЛАЛАРИ

Т.Қоралиев-п роф. ТМИ

Х.Ҳамроев-магистрант ТМИ

Тижорат банкларининг самарали фаолият юритиши иқтисодиётнинг барқарорлиги таянчидир. Шундай экан Ўзбекистон Республикаси тижорат банларида ички аудитни ташкил қилиш ва такомиллаштириш банкларнинг ривожланиши ва барқарорлигининг кафолатидир.

Республикамизда аудиторлик фаолиятини, шу жумладан, банкларда аудит муносабатларини тартибга солиб турадиган қонуний ва меъёрий ҳужжатлар тўпламининг

⁶ www.cbu.uz Монетар сиёсатнинг 2017 йилга мўлжалланган асосий йўналишлари

вужудга келтирилганлигига қарамай, банк аудитини халқаро андозалар талабларига жавоб берадиган даражада ташкил қилиш учун ҳозирги шароитда мавжуд қонун ва меъёрий ҳужжатларга айрим қўшимчалар ва тўлдиришлар киритиш зарурияти туғилмоқда.

Фикримизча биринчи навбатда ўзгаришлар банк ички аудит хизматини ташкил қилишга тегишли бўлиши керак. Марказий банкнинг 1999 йилда тасдиқланган 405-сонли «Тижорат банклари ички аудитига қўйилган талаблар тўғрисида»ги Низомга мувофиқ Аудит Қўмиталари фаолиятини ва умуман, банк кенгашлари фаолиятини қайтадан кўриб чиқиш зарур. Банк кенгашларининг фаолиятини кўриб чиқишнинг сабаби шундан иборатки, шу масала бўйича 2 октябрь 1998 йил Ўзбекистон Республикаси Президентининг фармони ва Вазирлар Маҳкамасининг 1999 йил 15 январдаги 24-сонли ҳамда 2000 йилдаги 104-сонли қарорлари билан банк кенгашлари ички аудит хизматини ташкил қилишни тубдан ўзгартириш кўзда тутилган эди.

Аммо амалиётда банк кенгашлари фаолиятида ва банк ички аудит хизматини ташкил қилишда қутилган ўзгаришлар тўлиғича амалга оширилмади. Чунки йирик тижорат банклари кенгаш аъзолари аввалгидек, давлат вазирликлари, коорпарациялар ва Марказий банк аъзоларидир. Бундай шароитда кенгаш аъзоларининг юқори лавозимлари ва мавқеи банк ички аудит хизмати устидан назорат қилишга, уни зарур даражада ташкил қилишга вақтлари ҳам бўлмайди. Ушбу муаммони ҳал қилиш учун банк кенгаш аъзоларининг бир қисмини шартнома асосида доимий ишга қабул қилиш учун конкурс эълон қилиш керак. Конкурсада ғолиб чиққан энг кучли банкир-иқтисодчиларни ишга қабул қилиш мақсадга мувофиқдир. Ички банк аудити хизматини амалга ошириш билан боғлиқ харажатларни молиялаштириш бош аудиторлар томонидан тайёрланган, банк кенгаши томонидан тасдиқланган харажатлар сметасига мувофиқ амалга оширилиши зарур. Бу харажатлар сметасига керакли ўзгаришлар киритиш фақат банк кенгаши ваколати билан қилиниши зарур. Алоҳида айтиб ўтиш лозимки, ҳозир тижорат банкларида билимли ва тажрибали ички аудит ходимларини тайёрлаш ва қайта таёрлаш муаммоси мавжуд. Чунки кўпгина тижорат банкларида ходимларнинг ишдан бўшаб янгилари ишга келиши муаммоси сақланиб қолмоқда, булар ҳозирги замон талабларига мослаштириш учун доимий ўқув курсларини, чет эл банкларида амалиёт ўташини ташкил қилиш лозим. Бунинг учун, аудиторлик фаолиятининг халқаро андозаларига мувофиқ ДАФларни (доимий аудиторлик файлларини) ишга қўллаш ва фойдаланиш жуда қулайдир. Банк операцияларининг асосий қисмини кредит (60-70%) операциялари ташкил қилади. Шунинг учун аудитни қилишда бу операцияларга қатта эътибор қаратиш зарур.

Ички банк аудити хизматини амалга ошириш билан боғлиқ харажатларни молиялаштириш бош аудиторлар томонидан тайёрланган банк кенгаши томонидан тасдиқланган харажатлар сметасига мувофиқ амалга оширилиши зарур. Бу харажатлар сметасига керакли ўзгаришлар киритиш фақат банк кенгаши ваколати билан қилиниши зарур. Ўзбекистон Республикаси тижорат банларида ички аудитни такомиллаштиришда қуйидаги чора тадбирларни амалга ошириш мақсадга мувофиқдир.

ҲОЗИРГИ ШАРОИТДА ТАБИИЙ РЕСУРСЛАРДАН ФОЙДАЛАНГАНЛИК УЧУН СОЛИҚЛАРНИНГ НАЗАРИЙ МУАММОЛАРИ

Сафаров Ғ.А. – ифн., доц., ТМИ

Мамлакатимиз солиқ тизимининг муҳим таркибий қисми табиий ресурслардан фойдаланганлик учун солиқлардир. Табиий ресурслардан фойдаланганлик учун солиқларнинг моҳияти хўжалик субъектларининг табиий ресурсларни у ёки бу кўринишда истеъмол қилиши билан боғлиқ пулли муносабатлар билан ифодаланади. Бу пулли муносабатлар табиий ресурслардан самарали ва оқилона фойдаланишга, табиий ресурслардан фойдаланишда ижтимоий-иқтисодий шарт-шароитларни тенглаштиришга,

табiiй ресурсларни муҳофаза қилиш ва уларни қайта тиклаш ҳамда сифатий ҳолатини яхшилаш учун молиявий ресурсларни шакллантиришга қаратилган.

Табиий ресурслардан фойдаланганлик учун солиқлар кўпинча ресурс солиқлари сифатида эътироф этилиб, улар хўжалик субъектларининг табиий ресурслардан фойдаланишини муайян даражада тартибга солиб туради. Агарда сўнги йилларда мамлакатимиз солиқ тизимидаги ўзгаришларга назар ташлайдиган бўлсак, табиий ресурслардан фойдаланганлик учун солиқларга кўпроқ эътибор қаратилмоқда. Шунга қарамасдан, айрим соҳалар учун ихчамлаштирилган солиқ тизимини жорий этилиши ҳам кенгайиб бормоқда. Масалан, микрофирма ва кичик корхоналар, қишлоқ хўжалиги товар ишлаб чиқарувчилари, савдо ва умумий овқатланиш корхоналари ва шу қабилар бир қатор умумдавлат солиқлари ва йиғимлари, жумладан, табиий ресурслардан фойдаланганлик учун солиқлар ўрнига ягона солиқ турларидан бирини тўлайдилар.

Мамлакатимиз солиқ тизимидаги ягона солиқ турлари асосан солиқларнинг фискал аҳамиятини эътиборга олган ҳолдаги вазифани бажаради, бироқ табиий ресурслардан фойдаланганлик учун солиқлар фискал аҳамият касб этиши билан бирга тартибга солувчи, рағбатлантирувчи аҳамиятга ҳам эга. Бунда ягона солиқ тизимига ўтган хўжалик субъектларининг табиий ресурслардан фойдаланишини тартибга солиш ва рағбатлантиришда иқтисодий усулнинг энг самарали воситаси ҳисобланган солиқлар орқали таъсир доираси камроқдир.

Мамлакатимиз ва хориж олимлари, мутахассисларининг айримларининг ғояларида фойда солиғини камайтириш ва ресурс солиқларини ошириш лозимлиги илгари сурилса, баъзилари давлат бюджети даромадаларининг асосий қисмини ресурс солиқлари орқали шакллантириш ғоясига устуворлик беради.

Солиқ юкини ҳаддан ортиқ қисмини табиий ресурслардан фойдаланганлик учун солиқларга юклаш солиқларнинг адолатлилик тамойилига зид келади. Бир томондан бу ҳолат иқтисодиётни эркинлаштириш шароитига мос келиши мумкин. Чунки, солиқ юкининг асосий қисми ресурс солиқларига тўғри келса, солиқ манбаси хўжалик субъектларининг даромади (фойдаси) бўлгани билан фойдани яширишга бўлган интилиш ҳеч қандай маъно касб этмайди, чунки ресурс солиқлари учун солиқ солиш объекти ресурслардан фойдаланиш микдори ҳисобланади. Лекин, бунда солиқларнинг адолатлилик тамойилининг бузилиши хўжалик субъектларининг тадбиркорлик шаклига мувофиқ тарзда амалга ошади. Тадбиркорликнинг барча шакллари фойда олишга қаратилсада, улар бу мақсадга қаратилган фаолиятда табиий ресурсларни турли микдорда истеъмол қилади. Айрим ҳолларда эса солиқ ундириш кўзда тутилган табиий ресурслардан умуман фойдаланилмаслиги мумкин.

Мамлакатимиз солиқ тизимини ислоҳ қилишда табиий ресурслардан фойдаланганлик учун солиқларга аҳамиятни камайтирмаган ҳолда, бизнингча, бу борада улар билан боғлиқ қуйидагиларга ҳам устувор йўналиш сифатида қараш мақсадга мувофиқдир:

- табиий ресурслардан фойдаланганлик учун солиқларнинг ставкаларини қайта кўриб чиқиш;
- табиий ресурслардан фойдаланганлик учун солиқларнинг тартибга солувчи ва рағбатлантирувчи мезонларини ишлаб чиқиш;
- ягона солиқ тизимига ўтган хўжалик субъектларининг табиий ресурслардан фойдаланишни тартибга солувчи иқтисодий механизмни яратиш;
- солиқларнинг ресурсларни тежашга, табиатни муҳофаза қилишга қаратилган аҳамиятини кучайтириш.

AKSIYADORLIK JAMIYATLARI FAOLIYATINING SAMARADORLIGINI OSHIRISHDA SOLIQ IMTIYOZLARINING O'RNI

Safarova N. – kat.o'qituv. TMI

Respublikamizda olib borilayotgan keng qamrovli o'zgarishlarda iqtisodiyotni modernizatsiyalash va diversifikatsiyalashga alohida e'tibor qaratilmoqda. Davlatimiz oldida turgan asosiy vazifalar: xususiy mulk va xususiy tadbirkorlik yo'lidagi barcha g'ov va to'siqlarni yo'q qilish, kichik biznes va xususiy tadbirkorlikni rivojlantirish maqsadida mulkdorlarga erkinlik berish, iqtisodiyot tarmoqlarida davlat ulushi ishtirokining mavjudligi va samaradorligini keng va jiddiy tahlil qilish va shu asosda iqtisodiyotimizda davlatning ulushi va o'rnini sezilarli qisqartirish, korporativ boshqaruv tizimidagi tamoyillar va yondashuvlarni tubdan o'zgartirish, ishlab chiqarish, tashqi iqtisodiy va investitsiya jarayonlarining korporativ menejmentiga doir xalqaro zamonaviy standartlarni joriy etish va boshqalar bosqichma - bosqich hal etilmoqda.

Bugungi kunga kelib mamlakatimizda ko'pgina korxonalar, jumladan, xorijlik muassislar ishtirokidagi qo'shma korxonalar ishlab chiqarishni zamonaviy asosda tashkil etib, boshqaruvda ilg'or usullarni joriy qilmoqda.

Hozirda dunyoning rivojlangan mamlakatlari aksiyadorlik jamiyatlari zamonaviy korporativ boshqaruv uslublarini joriy etish evaziga yuqori iqtisodiy natijalarga erishib kelmoqda. Mamlakatimizning bugungi kundagi iqtisodiy salohiyati, mazkur yo'nalishda olib borilayotgan islohotlarning izchilligi bu boradagi munosabatlarning huquqiy mexanizmlarini mustahkamlashni taqazo etmoqda. Shu ma'noda, O'zbekiston Respublikasi Prezidentining 2015 yil 24 apreldagi "Aksiyadorlik jamiyatlarida zamonaviy korporativ boshqaruv uslublarini joriy etish chora-tadbirlari to'g'risida"gi PF-4720-sonli Farmoni to'g'ridan-to'g'ri xorijiy investitsiyalarni keng jalb etish, aksiyadorlik jamiyatlari faoliyatining samaradorligini tubdan oshirish, bo'lajak investorlar uchun ularning ochiqligi va jozibadorligini ta'minlash, zamonaviy korporativ boshqaruv uslublarini joriy qilish, korxonalarni strategik boshqarishda aksiyadorlar rolini kuchaytirish uchun qulay sharoitlar yaratishga mustahkam huquqiy asos bo'lib xizmat qiladi, desak mubolag'a bo'lmaydi. Farmonda chet el kapitali ishtirok etgan aksiyadorlik jamiyatlarini tashkil qilish, xorijiy investitsiyalarni keng jalb etishga alohida e'tibor qaratish ustuvor yo'nalishlardan biri etib belgilangan.

Farmonning ijrosini ta'minlash maqsadida O'zbekiston Respublikasiga investitsiya olib kirmoqchi hamda respublika hududida chet el kapitali ulushi bilan korxonalar ochmoqchi bo'lgan investorlar uchun bir qator soliq imtiyozlari joriy etildi. Jumladan, quyidagi soliq imtiyozlari to'g'risida alohida to'xtalib o'tish o'rinli:

1) Yuridik shaxslar radioelektron sanoati hamda komputer va hisoblash texnikasi butlovchi buyumlarini ishlab chiqarish, yengil sanoat, ipakchilik sanoati, qurilish mollari sanoati va shu kabi Vazirlar Mahkamsi tomonidan belgilab berilgan sohalarga to'g'ridan-to'g'ri xususiy investitsiyalar kiritganda qonun hujjatlariga muvofiq kiritilgan investitsiya hajmidan kelib chiqqan holda soliq imtiyozlari beriladi. Jumladan, ular yuridik shaxslardan olinadigan foyda solig'ini, yuridik shaxslarning mol-mulkiga solinadigan soliqni, infratuzilmani rivojlantirish solig'ini, yagona soliq to'lovini, Respublika yo'l jamg'armasiga majburiy ajratmalarni to'lashdan muayyan muddatga (uch yildan yetti yilgacha) ozod qilinadi.

2) Chet el investitsiyalari ishtirokidagi yangidan tashkil etiladigan, chet ellik investorning pul shaklidagi hissasi kamida 5 million AQSh dollaridan iborat bo'lgan korxonalar soliq to'g'risidagi qonun hujjatlari o'zgargan taqdirda, davlat ro'yxatidan o'tkazilgan paytdan e'tiboran o'n yil mobaynida ular davlat ro'yxatiga olingan sanada amal qilib turgan, respublikada amal qilayotgan 15 turdagi soliq va majburiy to'lovlardan 7 turdagi soliq va boshqa majburiy to'lovlarni to'lashga doir normalar hamda qoidalarni qo'llashga haqli.

3) Chet el investitsiyalari ishtirokida tashkil etilayotgan korxonalar, chet el korxonalari va vakolatxonalar O'zbekiston Respublikasining hukumati qarorlari hamda Soliq kodeksiga

муvofiq mahalliy korxonalar uchun belgilangan barcha imtiyoz va preferensiyalardan foydalanishlari mumkin.

Bulardan tashqari, agar aksiyadorlik jamiyatlari xorijiy mutaxassislarni boshqaruv xodimlari sifatida jalb qilsa, yuqoridagi Farmonga muvofiq:

- aksiyadorlik jamiyatlari boshqaruv xodimlari sifatida jalb qilingan xorijiy mutaxassislarning mehnatiga haq to'lash fondidan yagona ijtimoiy to'lov to'lash;

- xorijiy mutaxassislarning boshqaruv xodimlari sifatidagi faoliyatidan olgan daromadlari daromad solig'i, to'lov manbaidan olinadigan daromad solig'i, shuningdek, fuqarolarning O'zbekiston Respublikasi Moliya vazirligi huzuridagi byudjetdan tashqari Pensiya jamg'armasiga to'lanadigan majburiy sug'urta badallaridan ozod etildi.

Bundan buyon yurtimizda aksiyadorlik jamiyatlari faoliyatiga katta e'tibor berilib, ular nafaqat O'zbekistonda balki xorijda ham o'z o'rniga ega bo'ladi. Chunki bu borada allaqachon amaliy ishlar boshlab yuborilgan. Xususan, yurtboshimizning biz ko'rib o'tgan Farmoniga asosan, aksiyadorlik jamiyatlari faoliyatining samaradorligini oshirish va korporativ boshqaruv tizimini takomillashtirish komissiyasining Germaniya hamda boshqa iqtisodiy rivojlangan davlatlarning yetakchi ta'lim muassasalarini jalb etgan holda, tugatiladigan Oliy biznes maktabi negizida Korporativ boshqaruv ilmiy-ta'lim markazini tashkil etish, uning zimmasiga korporativ boshqaruvning tashkiliy shakllari va zamonaviy uslublarini joriy qilishni metodik ta'minlash, shuningdek, xalqaro talab va standartlarga muvofiq ushbu sohada boshqaruv xodimlarini tayyorlash hamda ularning malakasini oshirish rejalashtirilgan.

Prezidentimizning mazkur farmoni sohada amalga oshirilayotgan islohotlarning mantiqiy davomi bo'ldi. Ushbu hujjat to'g'ridan-to'g'ri xorijiy investitsiyalarni keng jalb etish, aksiyadorlik jamiyatlari faoliyatining samaradorligini tubdan oshirish, bo'lajak investorlar uchun ularning ochiqligi va jozibadorligini ta'minlash, zamonaviy korporativ boshqaruv uslublarini joriy qilish, korxonalarni strategik boshqarishda aksiyadorlar rolini kuchaytirish uchun qulay sharoitlar yaratish imkonini beradi.

ТИЖОРАТ БАНКЛАРИ МОЛИЯВИЙ РЕСУРСЛАРИДАН САМАРАЛИ ФЙДАЛАНИШ МАСАЛАЛАРИ

Очилов И.С. – и.ф.н., доц. ТМИ

Иқтисодиётни либераллаштириш шароитида тижорат банклари узоқ муддатли молиявий ресурслари мамлакатнинг узоқ муддатга мўлжалланган стратегик режаларини амалга оширишда барқарор молиявий манба бўлиб ҳисобланади. Сўнгги пайтларда иқтисодий адабиётларда назариячи ва амалиётчилар томонидан “узоқ муддатли ресурслар” мазмундаги иқтисодий атама тез-тез қўлланилмоқда.

2017-2021 йилларда Ўзбекистон Республикасини ривожлантиришнинг бешта устувор йўналишлари бўйича Ҳаракатлар стратегиясини молиялаштириш узоқ муддатли молиявий ресурсларни шакллантириш ва уларнинг ҳажмини ошириб бориш долзарблигини янада оширмоқда. Айни пайтда мамлакатимизда узоқ муддатли молиявий ресурсларнинг барқарор манбалари муҳим аҳамият касб этади, албатта республикаимизда узоқ муддатли молиявий ресурсларнинг асосий манбалари сифатида хўжалик юритувчи субъектлар, давлат, корхона ва ташкилотлар, хонадон ва жамоат муассасалари ихтиёридаги вақтинчалик бўш пул маблағлари ташкил этади.

Иқтисодиётда узоқ муддатли молиявий ресурслар ҳажмини ошишига қатор омиллар таъсир этиб, бу борада ҳукумат, Марказий банк, тижорат банклари, нодавлат пенсия фондлари, суғурта ва инвестиция компанияларининг алоҳида ўрни мавжуд. Мазкур мақола доирасида уларнинг барчаси ҳақида тўхталиб ўтиш фикридан йироқмиз, иқтисодиётда узоқ муддатли молиявий ресурслар ҳажмини ошишига бевосита ва билвосита таъсир доирасига эга бўлган ҳукумат имкониятларининг айрим жиҳатларини кўриб чиқамиз. Чунки мамлакатимиз иқтисодиётида узоқ муддатли молиявий ресурслар

ҳолатига салбий таъсир кўрсатадиган муаммолардан бири бўлган монетизация коэффициентини оширишда ҳукуматнинг иштироки зарурдир. Шунингдек, халқаро доирада тан олинган “Ўзбек модели”нинг асосий тамойилларидан бири давлатнинг бош ислохотчи эканлиги ҳам иқтисодиётда узоқ муддатли молиявий ресурслар ҳажмини янада оширишда ҳукуматнинг иштирокини талаб этади.

Назаримизда, мамлакатимизда узоқ муддатли молиявий ресурсларни таклиф этувчи молиявий муассасалар ва субъектлар фаолиятини кўллаб қувватлаш ва ривожлантириш учун ҳукуматнинг узоқ муддатга мўлжалланган, яъни 3, 5 ва 10 йил муддатли фоизсиз ва фоизли давлат облигацияларини муомалага чиқариши мақсадга мувофиқ. Фоизсиз ва фоизли давлат облигацияларининг нисбати, мос равишда 20/80 даражада бўлиши мақсадга мувофиқ. Уларни муомалага чиқаришда асосий мезон сифатида иқтисодиётда монетизация коэффициентини етарли даражасини таъминланганлигини олиш лозим.

Ҳукуматнинг муомалага чиқарилган фоизсиз қимматли қоғозлари Марказий банкга, фоизли давлат облигациялари эса тижорат банкларига, асосан Халқ банкида шаклланаётган мақсадли пенсия жамғармаларининг молиявий ресурсларига жойлаштирилиши белгилаб қўйилиши мақсадга мувофиқ.

Ҳукумат узоқ муддатли фоизли ва фоизсиз облигациялари ҳисобидан шаклланган маблағларни йирик тижорат банклари орқали давлатнинг марказлашган инвестицион дастурларини молиялаштиришга йўналтириш мақсадга мувофиқ. Албатта, Молия вазирлигига бевосита ҳисобдор бўлган ҳукуматнинг фоизли ва фоизсиз облигацияларини эмиссия қилиш, жойлаштириш, уларни сотишдан тушган маблағларни тегишли мақсадларга жойлаштириш ва назоратини амалга ошириш билан шуғулланадиган таркибий тузилма ташкил этиш мақсадга мувофиқ.

Бозор иқтисодиёти шароитида молия бозорида узоқ муддатли молиявий ресурсларнинг тақчиллиги миллий иқтисодиётнинг барқарор ривожланиши ва рақобатбардошлигини таъминлашда турли даражадаги зиддиятли ҳолатларни келтириб чиқариши мумкин. Одатда, “узоқ муддатли ресурслар” деганда молиявий муассасалар ресурслари таркибидаги муддати жихатидан камида уч йил, бўлмаса беш ва ўн йилдан ортиқ муддатга жалб қилинадиган молиявий маблағлар назарда тутилади. Бундай молиявий ресурсларнинг миллий иқтисодиётни ривожлантириш имкониятларига эътибор қаратадиган бўлсак, унинг аҳамияти жуда бекиёсдир. Хусусан, халқаро молиявий экспертлар ва мутахассисларнинг фикрига кўра, иқтисодиётда узоқ муддатли молиявий ресурсларнинг улуши мамлакат ЯИМга нисбатан 25-30 фоизни ташкил этиши мақсадга мувофиқ ҳисобланади⁷.

Иқтисодиётдаги “узоқ муддатли молиявий ресурслар” бўйича ушбу мезон таъминланган шароитда корхона ва ташкилотлар фаолиятини бозор талабларидан келиб чиққан ҳолда доимий модернизациялаш, уларнинг рақобатбардошлигини ошириш, мамлакат ташқи савдо балансини ижобий қолдиғини таъминлаш ва бошқа шу каби иқтисодий масалалар ўзининг ижобий ечимини топади. Бироқ, иқтисодиётда “узоқ муддатли молиявий ресурслар”нинг етарли даражада мавжуд эмаслиги, шу билан бирга, уларни самарали жойлаштирилмаслиги қатор муаммоларни келтириб чиқаради.

Буни кейинги йилларда ривожланган ва ривожланаётган мамлакатлар иқтисодиётида рўй бераётган иқтисодий тангликлар, шунингдек ўтиш иқтисодиёти давлатларидаги ижтимоий-иқтисодий жараёнлар ҳам кўрсатиб турибди. Айниқса, тижорат банкларида узоқ муддатли молиявий ресурслар билан боғлиқ танглик ҳолатларининг вужудга келиши мамлакат иқтисодиётининг ривожини, иқтисодий ўсишини ва бошқа жабҳаларининг ҳолатига салбий таъсир кўрсатади. Хусусан, хўжалик юритувчи субъектларнинг узоқ муддатли пул

⁷ Зевин Л.З. Глобализм и регионализм в контексте экономического роста. //Мировая экономика и международные отношения. –М.: 2009. №6, –С. 43-53.

ресурсларига бўлган талаби тўлиқ қондирилмайди, банкларнинг узоқ муддатга кредитлаш имкониятлари пасаяди, узоқ муддатли инвестицион дастурларни молиялаштиришда муаммолар пайдо бўлади. Жумладан, 2017-2021 йилларда Ўзбекистон Республикасини ривожлантиришнинг бешта устувор йўналишлари бўйича Ҳаракатлар стратегияси бўйича бир қатор узоқ муддатли дастурларни амалга ошириш режалаштирилган.

Фикримизча, тижорат банклари фаолиятини баҳолаш мезонларини ўзгартириш зарур яъни, бугунги кунда уларнинг ишини узоқ муддатли кредит қўйилмалари улушининг ўсиши ва бунинг учун ички манбаларни жалб этиш нуқтаи назаридан баҳолаш керак. Чунки, молия бозорида узоқ муддатли молиявий ресурсларни шакллантириш, ушбу маблағларни иқтисодиётнинг реал секторига йўналтириш масаласи долзарб масалалардан бўлиб қолмоқда.

Халқаро молия – банк амалиётидан маълумки, молиявий ресурсларнинг асосий манбалари сифатида ҳукуматнинг Марказий банкка сотган узоқ муддатли қимматли қоғозлари, тижорат банкларининг узоқ муддатларга чиқарилган субординациялашган қарз мажбуриятлари, суғурта компаниялари ва жамғариб бориладиган нодавлат пенсия жамғармаларининг пул маблағлари ҳисобланади. Агар хорижий мамлакатлар иқтисодиётидаги инвестициялар таркибига жиддийроқ эътибор берадиган бўлсак, инвестициялар таркибида узоқ муддатли молиявий ресурслар улуши салмоқли ўринни эгаллайди. Яъни, узоқ муддатли молиявий ресурсларни таклиф этувчи асосий молиявий муассасалар сифатида ҳукумат, Марказий банкнинг монетар инструментлари, тижорат банклари, нобанк кредит ташкилотлар, суғурта компаниялари, пенсия ва инвестиция фондлари ҳамда бошқа молиявий ташкилотлар ҳисобланади. Бугунги кунда нодавлат пенсия жамғармалари ва суғурта ташкилотлари каби нобанк молия институларини ривожлантириш орқали узоқ муддатли молиявий ресурсларни шакллантириш муаммосини ҳал қилишга ҳаракат қилинмоқда.

Қуйидаги расмда АҚШ ва Япония мамлакатлари умумий пул базасининг муддати бўйича тузилиши акс этган.

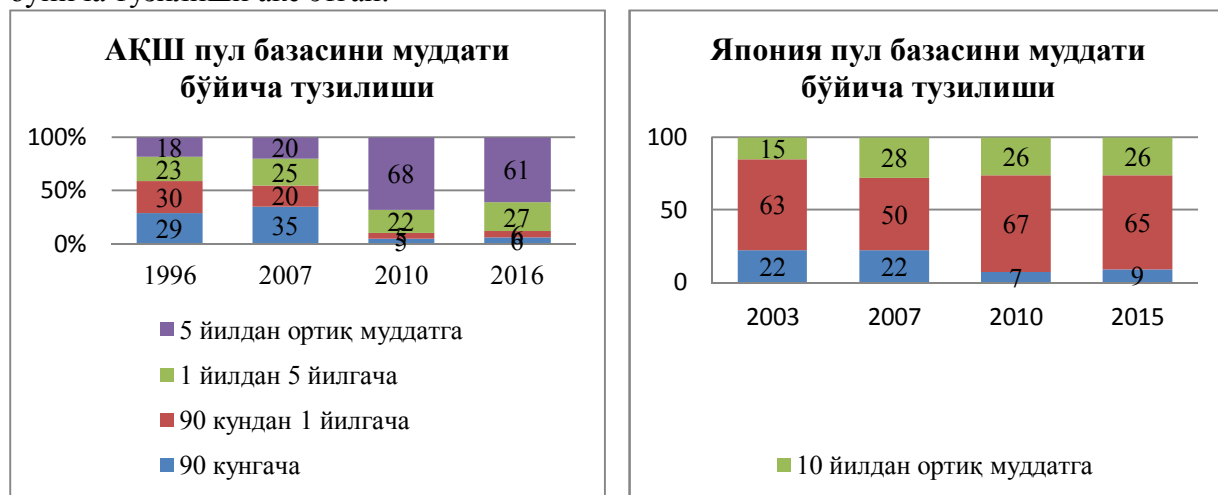

1-расм. АҚШ ва Япония мамлакатлари умумий пул базасининг муддати бўйича тузилиши⁸

Расм маълумотларидан кўриниб турибдики, агар АҚШда 1996 йилда иқтисодиётда бир йилдан ортиқ муддат амал қилувчи ресурслар 41 % ни ташкил қилган бўлса, 2016 йилга келиб бу кўрсаткич 88 % га етган. Шунга ўхшаш ҳолатни АҚШ иқтисодиётида ҳам

⁸ Ершов М. Мировой финансовый кризис. Что дальше? М: Экономика, 2011 Ершов М. Тайны бюджетной эмиссии «Эксперт» №47 (1008), 2016

кузатиш мумкин. Юқорида таъкидлаб ўтганимиздек, ушбу давлатларда Марказий банкнинг монетар инструментларидан кенг фойдаланилади. Ҳукумат облигацияларининг асосий қисми давлат бюджети камомadini қоплаш мақсадида чиқарилади. Қайд этиш жоизки, юқорида келтирилган давлатларнинг 2016 йилга келиб, Давлат бюджети камомади АҚШда 10,0% га, Японияда эса 8,0 % га етган. Зеро, АҚШ да 1990 йилларда давлат бюджети профицит бўлган ҳолатда ҳам давлат облигациялари чиқарилган. Бунга асосий сабаб иқтисодиётда самарали ҳаракатланаётган молиявий ресурсларни қисқартирилиши салбий оқибатларга олиб келиши ва ривожланишга тескари таъсир кўрсатиши деб ҳисоблаш мумкин. Ўзбекистон Республикасида эса, ҳукумат облигациялари эмиссиясининг ҳажми жуда кичик бўлиб, масалан унинг ЯИМ даги салмоғи, 2007 йилнинг 1 январ ҳолатига 0,2 фоизни ташкил қилди.

Кейинги йилларда мамлакатимизда давлат бюджети ижроси профицит билан бажарилмоқда. Жумладан, 2016 йилда Давлат бюджети ялпи ички маҳсулотга нисбатан ошириб, яъни 0,1 фоиз профицит билан бажарилди. Албатта бу солиқ юкини пасайтиришга қаратилган ва изчил амалга оширилаётган сиёсат билан боғлиқ дейиш мумкин. Бироқ, иқтисодиётни эркинлаштириш босқичида давлат бюджети камомadini самарали бошқариш ва уни ҳалқаро қабул қилинган нормалар яъни, ЯИМ га нисбатан 1,5 - 3 % дан ошмаслигини таъминлаш, миллий иқтисодиётимизни узоқ муддатли таркибий ривожланишини янада тезлаштиради.

Ўзбекистон иқтисодиёти ривожланишининг ҳозирги ҳолатида Марказий банк томонидан ҳукумат облигацияларини харид қилиниши салмоғини ортиши миллий валюта қадрининг пасайишига олиб келмайди. Бунинг сабаби шундаки, мамлакатимиз иқтисодиётининг пул маблағлари билан таъминланганлик даражаси халқаро амалиётда қабул қилинган меъёрдан сезиларли даражада паст. Қуйидаги жадвалда айрим ривожланган ва МДҲ мамлакатлари иқтисодиётининг монетизация коэффицентини кўришимиз мумкин.

Бозор иқтисодиётига ўтаётган мамлакатларида монетизация коэффицентини нисбатан паст даражада. Бу эса, ўз навбатида, корхоналар ўртасидаги дебиторлик-кредиторлик қарздорликни янада чуқурлаштиради. Шу нуқтаи назардан Ўзбекистон Республикаси Марказий банки ўзининг очик бозордаги сиёсати орқали Ўзбекистон Республикаси Молия вазирлиги томонидан чиқарилган Давлат облигацияларини бирламчи бозордан сотиб олиш йўли билан кредитлар бериши зарур. Бунинг натижасида, Марказий банк томонидан амалга ошириладиган очик бозордаги операцияларнинг самарадорлиги ортади. Шу билан бирга мамлакатимиз тижорат банклари ихтиёрида ликвид маблағларни улушини ортишига ва иқтисодиётнинг реал секторини молиявий қўллаб қувватлашга хизмат қилади.

АҚШ иқтисодиётига узоқ муддатли молиявий ресурсларни таклиф этувчи қатор муассасалар ва уларнинг иқтисодиётга таклиф этилаётган молиявий ресурслари таркибидаги улушини қараб чиқадиган бўлсак,⁹ уларнинг ичида тижорат банклари, нобанк кредит ташкилотлар, пенсия ва суғурта фондларининг улуши салмоқли даражани ташкил этган. Хусусан, АҚШда узоқ муддатли молиявий ресурслар таркибида тижорат банкларининг улуши 1980 йилда 30 фоиздан ортиқ даражани ташкил этган бўлса, пенсия ва инвестиция фондларининг улуши ҳам салмоқли улушни ташкил этган.

Бозор иқтисодиёти шароитида суғурта муносабатлари мамлакат молиявий тизимининг муҳим бўғинларидан ҳисобланади, ривожланган ва ривожланаётган мамлакатларда мазкур молиявий муассасаларнинг маблағлари салмоқли улушни ташкил этади, айниқса Франция суғурта компанияларининг молиявий маблағлари деярли мамлакат ЯИМ даражасида ва айрим ҳолларда эса ундан ҳам юқори сураётда бўлган.

9 International Monetary Fund. Global Financial Stability Report. September 2016. - С 200.

2-расм маълумотларидан кўришиб турибдики, АҚШ, Германия ва Францияда суғурта компаниялари маблағлари мамлакат ЯИМга нисбатан салмоқли улушни ташкил этади. Хусусан, таҳлил этилган даврда суғурта компанияларининг маблағлари мамлакат ЯИМга нисбатан АҚШда 40 фоиз атрофида бўлган бўлса, Германияда 60 фоиздан юқори даражани ташкил этган, Францияда эса суғурта компанияларининг маблағлари мамлакат ЯИМ суммаси даражасидан ҳам ортиб кетганлиги кўришиб турибди.

Таҳлил объекти сифатида ўрганилаётган ўтиш иқтисодиёти мамлакатларида суғурта компаниялари маблағлари бошқа молиявий муассасалар маблағлари сингари сезиларсиз даражани ташкил этганлигини кўриш мумкин. Хусусан, Польша ва Россияда суғурта компанияларининг маблағлари мамлакат ЯИМга нисбатан жуда паст даражани ташкил этади.

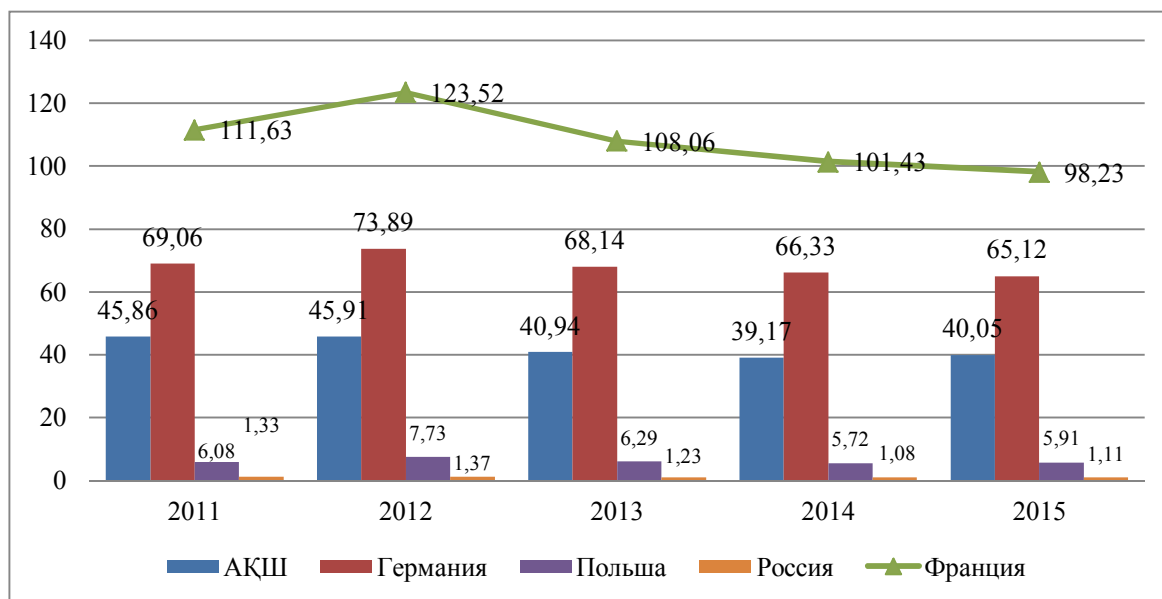

2-расм. Айрим ривожланган ва ўтиш иқтисодиёти мамлакатларида суғурта компанияларининг маблағларини 2011-2015 йилларда ЯИМга нисбати¹⁰.

Назаримизда, бунинг асосий сабаби ўтиш иқтисодиёти мамлакатларида узоқ муддатли молиявий ресурсларини яратувчи молиявий муассасалар фаолияти етарли даражада ривожланмаган. Айти пайтда ушбу давлатларда суғурта компаниялари шаклланиш, ривожланиш ва такомиллашиш жараёнларини бошидан кечираётган молиявий бўғинлар ҳисобланади. Бозор иқтисодиёти шароитида узоқ муддатли молиявий ресурсларни молиявий бозорларга таклиф этувчи суғурта компаниялари ва шунга ўхшаш бошқа молиявий субъектларнинг катта ҳажмдаги маблағларга эга бўлиши учун жуда кўп вақт зарур бўлади. Шу боис мазкур молиявий муассасаларнинг фаолияти ҳозирги жаҳон молиявий-иқтисодий инқироз шароитида мамлакат иқтисодиётига йирик миқдорда молиявий ресурсларни таклиф этиш имкониятига эга эмаслар.

Бундан хулоса сифатида таъкидлаш мумкинки, марказдан бошқариш тизимидан иқтисодий механизмлар орқали бошқариладиган тизимга ўтиш даврини бошидан кечираётган мамлакатларда узоқ муддатли молиявий ресурсларни таклиф этувчи молиявий муассасалар ва субъектлар фаолиятини ривожлантиришда қатор муаммолар мавжуд бўлиб, мазкур масалалар ечимини топишга қатор ижтимоий-иқтисодий омиллар таъсир қилган.

¹⁰ International Monetary Fund. Global Financial Stability Report. September 2011. - С 220.

Хулоса сифатида айтиш мумкинки, мамлакатимизда узок муддатли молиявий ресурсларни таклиф қилувчи молиявий муассалар фаолияти эволюцион йўл билан ривожланиб бораётган ҳозирги шароитда ҳукуматнинг иқтисодий механизмлари орқали уларни қўллаб-қувватлашнинг қатор имкониятларидан самарали фойдаланишни йўлга қўйиш мақсадга мувофиқ.

RESPUBLIKAMIZ TIJORAT BANKLARI FOYDASINING JORIY HOLATI VA SAMARADORLIK KO'RSATKICHLARI TAHLILI

Qurbonov E.I. – magistrant BMA

Bank daromadlarini hisoblashning bir necha yo'llari mavjud. Ya'ni har bir operatsiya bo'yicha daromad o'ziga xos tarzda keladi. Xususan kredit berish operatsiyalarida daromad qarzga berilgan summadan ma'lum foizlar ko'rinishida keladi. Foizlar qanday to'lanishi va uning qancha summani tashkil etishi shartnomada belgilab beriladi. Qimmatli qog'ozlar bilan bo'ladigan operatsiyalarda daromad o'zining va boshqa emitentlar aksiya kurslarining o'sishi natijasida yuzaga keladi. Bu yerda daromadni aniqlashda aksiyalar kursining ular kapital qiymatlaridan qancha farq qilishi orqali, ya'ni real kurs qiymatidan nominal qiymatni ayirish yordamida topiladi. Umuman, ushbu turdagi daromad haqida gapirganda shuni aytish kerakki, bu yerda daromad aktivlar qiymatining o'sishida namoyon bo'ladi. Ya'ni, naqd pul shaklidagi daromad kelmasdan, balki bank egalik qilayotgan aktivlar qiymati oshadi.

Bankning boshqa ko'gina turdagi operatsiyalaridan daromad komission to'lovlar shaklida keladi. Ya'ni ko'rsatilgan xizmat uchun mijoz bankka ma'lun summani to'laydi. Daromad miqdorini hisoblash uchun mijoz bilan bank orasida ko'rsatilgan xizmatga shartnomada belgilangan haqni olishi kerak. Komission to'lovlar summasi ko'rsatilgan xizmat turiga, xizmat ko'rsatish davrida bo'lishi mumkin bo'lgan riskka e'tibor qilgan holda belgilanadi. keladi. Quyidagi jadval ma'lumotlaridan "Ipoteka-bank" AITB ning foyda summasi qaysi manbalardan ko'payganligini, xarajatlar esa qaysi manbalar hisobiga kamayganligini ko'rishimiz mumkin. Bankning foizli daromadlari 2015 yilda o'tgan yilga nisbatan 129.25 foizga ko'paygan bo'lsa foizli xarajatlari ushbu davrda 134.41 foizga ko'paygan.

Demak foizli xarajatlarning o'sish surati juda yuqori, bunday yo'l tutib bo'lmayd. Natijada foizli daromadlar bo'yicha ko'rilgan natija 2015-yilda o'tgan yilga nisbatan faqat 25.15 foizga o'sgan.

Bozor iqtisodiyoti sharoitida tijorat bankining chiqim moddalarini nazorat qilish bank faoliyatining muhim tomonlaridan biriga aylanmoqda. Bank rahbariyati esa bank xarajatlarini oqilonlashtirishga intilmog'i kerak. Bankning qarz mablag'lari kamayishi, shu bilan birga, foizga doir chiqimlar kamayishi, K4 ko'rsatkichini oshirish yo'llaridan biridir. Biroq shuni ta'kidlab o'tish lozimki, xizmatchi xodimlarni saqlash xarajatlari qisqartirilishi maqsadga muvofiq emas.

Jadval ma'lumotlaridan ko'rishimiz mukinki salmoq jihatdan eng yuqori foyda "Milliy bank" xissasiga to'g'ri kelmoqda, lekin o'sish jihatdan

"Universalbank" o'tgan yilga qaraganda 286.98 foizga o'sgan bungabank olib borilgan daromadlarni oshirishga qaratilgan siyosatning to'g'riligini ko'rsatadi, bundan tashqari "Orient finans bank" 252.69 foizga, "Kapitalbank" 192.55 foizga "Hamkorbank" esa 171.59 foizga oshganligini ko'rsatadi. "Asia alliance bank" hamda "Ravnaqbank" esa 2015-yilda, ya'ni mos ravishda 7457.7 va 228.8 mln so'm zarar bilan chiqqanligini ko'rishimiz mumkin.

Tijorat banklari moliyaviy natijalarini tahlil qilish uchun ma'lumotlarni asosan, banklar buxgalterii balansi, «Foyda va zararlar to'grisidagi xisobot»lardan, hamda audit tekshiruvi, yig'ilishlar bayonnomalaridan, zaruriyat tugilganda buxgalteriya hisobining anamitik yozuvlaridan olish mumkin.

Tijorat banklarining 2014-2015 yillarda olgan sof foydasining tahlili (mln. soʻmda)

№	Banklar	2015 yil	2014-yil	Oʻtgan yilga nisbatan	
				farqi	oʻsishi
1	ATB "Xalq banki"	51778,6	45753,2	6025,4	113,1694
2	TIF "Milliy bank"	160820	157895	2925	101,8525
3	ATIB "Ipotek-bank"	58044,3	50949,1	7095,2	113,9261
4	"Qishloq qurilish" ATB	24078,3	20415,3	3663	117,9424
5	"Kapitalbank"	46439,1	24117,8	22321,3	192,5511
6	"Hamkorbank"	89850	52361,5	37488,5	171,5955
7	"Ravnaqbank"	209,6	437,8	-228,2	47,87574
8	"Orient finans bank"	48919	19359,2	29559,8	252,6912
9	"Asia alliance bank"	42756,7	50214,4	-7457,7	85,14828
10	"Utbank"	9408,5	5760,1	3648,4	163,3392
11	"KDB BANK"	51092,7	35997,3	15095,4	141,9348
12	"Agrobank"	10648,9	6381,5	4267,4	166,8714
13	"Universalbank"	2026,4	706,1	1320,3	286,9848

Tijorat banklari moliyaviy natijalari tahlili asosiy vazifalari boʻlib quyidagilar:

- faoliyat moliyaviy natijalarini (foyda yoki zarar) aniqlash;
- foydaning belgilangan reja, oʻtgan davrlardan farʻini oʻrganish;
- foydaning tarkibi: daromadlar, xarajatlar shunday oʻzgarganligini oʻrganish xamda bu oʻzgarish sabablarini aniqlash;
- faoliyat davomida tejamkorlikga rioya shilinganligini oʻrganish;
- rentabellik (foydalilik) koʻrsatkichlarini aniqlash va ularning shunday oʻzgarayotganliklarini oʻrganish;
- xarajatlarni kamaytirib, daromadlarini koʻpaytirib, foydasini koʻpaytirish ichki imkoniyatlarini aniqlash va shu kabilar.

Tijorat banklari foydasini tahlil qilganda, daromadlari xarajatlari turlarining tarkibini tahlil qilinadi. Eng avvalo hisobot davridagi olingan haqiqiy foyda summasi reja bilan taqqoslanib, undan koʻp yoki kam ekanligi aniqlanadi va farqlar ularning sabablari oʻrganiladi. Bank foydasini shakllantiruvchi daromad, xarajatlar tarkibi oʻtgan yillar bilan taqqoslanadi.

Oʻzbekiston Respublikasi tijorat banklarida foydaning taqsimoti quyidagi yoʻnalishlar asosida amalga oshiriladi:

- Soliqlar va boshqa majburiy toʻlovlarni toʻlash;
- Dividend toʻlovlarni toʻlash;
- Turli fondlarni shakllantirish;
- Umumiy zahiralarni shakllantirish;
- Kapitallashuvni oshirish;
- Xodimlarga 13 va 14 – mukofotlarni berish.

Banklarning soliq qonunchiligiga rioya qilishlari birinchi darajali ahamiyat kasb etadi yaʼni soliq toʻlovlarni oʻz vaqtida va toʻliq toʻlashlari talab etiladi. Agar bank soliq qonunchiligiga rioya qilmasa, toʻlovlarni sof foyda hisobidan toʻlashadi.

¹¹Bank axborotnomasi maʼlumotlari asosida muallif tomonidan tayyorlandi.

БАНК НАЗОРАТИНИ ТАКОМИЛЛАШТИРИШДА БАЗЕЛЬ ҚЎМИТАСИ ТАЛАБЛАРИНИНГ ХУСУСИЯТЛАРИ

Избосаров Б. – ўқитувчи ТМИ

Содиқов Б. – магистрант ТМИ

Базель қўмитасининг банк назоратига оид бўлган янги талабларини республикаимиз банк амалиётига жорий этиш масаласи биринчи марта Ўзбекистон Республикаси Президентининг 2010 йил 26 ноябрдаги ПҚ-1438-сонли “2011-2015 йилларда республика молия-банк тизимини янада ислоҳ қилиш ва барқарорлигини ошириш ҳамда юқори халқаро рейтинг кўрсаткичларига эришишнинг устувор йўналишлари тўғрисида”ги қарорида қўйилган эди¹². Кейин эса, мамлакат Президентининг 2015 йил 6 майдаги ПҚ-2344-сонли “Тижорат банкларининг молиявий барқарорлигини янада ошириш ва уларнинг ресурс базасини ривожлантириш чора-тадбирлари тўғрисида”ги қарорида Базель қўмитасининг банк назорати бўйича янги талабларини мамлакат банк амалиётига тўлиқ жорий этиш вазифаси қўйилди¹³.

Мазкур Қарорларнинг ижросини таъминлаш мақсадида Ўзбекистон Республикаси Марказий банки Бошқарувининг 2015 йил 13 июндаги 14/3-сонли (Ўзбекистон Республикаси Адлия вазирлиги томонидан 2015 йил 6 июлда 2693-рақам билан рўйхатдан ўтказилган) “Тижорат банклари капиталининг монандлигига қўйиладиган талаблар тўғрисидаги Низомни тасдиқлаш ҳақида”ги қарори қабул қилинди. Пировард натижада Базель қўмитасининг банк назоратига оид бўлган қуйидаги янги талаблари Ўзбекистон Республикасининг банк амалиётига жорий этилди:

– тижорат банкларининг умумий капитали ва биринчи даражали капитали етарлилигининг энг кам миқдорига нисбатан белгиланадиган талабларни босқичма-босқич ошириб бориш;

- капиталнинг ҳимоявий консервация буферини жорий этиш;
- капиталнинг контрциклик буферини жорий қилиш;
- ликвидликни қоплаш меъёри коэффициентини амалиётга жорий этиш;
- соф барқарор молиялаштириш меъёрини амалиётга жорий этиш.

Аммо, Базель қўмитасининг банк назоратига оид бўлган муҳим талабларидан бири – тижорат банкларининг ўз капитали ва жалб қилинган капитали ўртасидаги нисбатни ўрнатиш талаби республикаимиз банк амалиётига жорий этилмаган.

Фикримизча, Базель қўмитасининг мазкур талабини республикаимиз банк амалиётига жорий этиш тижорат банкларининг тўловга қобиллигини янада ошириш имконини беради. Чунки, капитал ва жалб қилинган маблағлар ўртасидаги нисбат тижорат банкларининг тўловга қобиллигини тавсифловчи муҳим кўрсаткичлардан бири ҳисобланади.

Айрим тижорат банклари фойда кетидан қувиб, жалб қилинган маблағлар миқдорини кескин кўпайтириб юборадилар. Бу эса, банкнинг тўловга қобиллигини жиддий хавф остига қолдиради. Бундай шароитда тижорат банкларининг капитали ва жалб қилинган маблағлар ўртасидаги нисбат кўрсаткичини жорий этиш мамлакат банк тизимининг тўловга қобиллигини таъминлаш нуқтаи-назаридан муҳим амалий аҳамият касб этади.

¹² Ўзбекистон Республикаси Президентининг 2010 йил 26 ноябрдаги ПҚ-1438-сонли “2011-2015 йилларда республика молия-банк тизимини янада ислоҳ қилиш ва барқарорлигини ошириш ҳамда юқори халқаро рейтинг кўрсаткичларига эришишнинг устувор йўналишлари тўғрисида”ги қарори//Ўзбекистон Республикаси қонун ҳужжатлари тўплами. – Тошкент, 2010. - №48. – 4-6-б.

¹³ Ўзбекистон Республикаси Президентининг 2015 йил 6 майдаги ПҚ-2344-сонли “Тижорат банкларининг молиявий барқарорлигини янада ошириш ва уларнинг ресурс базасини ривожлантириш чора-тадбирлари тўғрисида”ги қарори//Ўзбекистон Республикаси қонун ҳужжатлари тўплами. – Тошкент, 2015. - № 18. – 3-4-б.

Марказий банк томонидан тижорат банкларининг ўз капитали ва жалб қилинган маблағлари ўртасидаги нисбат кўрсаткичини ўрнатиш мазкур кўрсаткич бўйича банклар ўртасидаги фарқланишга барҳам беради.

БАНКЛАРНИНГ ПАССИВ ВА АКТИВЛАРИ БЎЙИЧА ФОИЗ СИЁСАТИНИНГ ХОРИЖ ТАЖРИБАСИ

Зуннунова Х.М. – ўқитувчи ТМИ

Ривожланган мамлакатлар банк амалиётида фоиз сиёсатини шакллантириш банкнинг жалб қилинган ресурслари қиймати, кредит рисқи даражаси, кредит амалиёти харажатлари, Марказий банкнинг пул-кредит сиёсати, кредитга бўлаётган талаб ва таклиф, рақобат каби омиллар таҳлилига асосланади. Ушбу мамлакатлар банк амалиётида фоиз сиёсатини белгилаш турли босқичларда ва чуқур таҳлиллар асосида олиб борилишини кўришимиз мумкин. Чунки фоиз сиёсатининг бундай чуқур таҳлил қилинишидан асосий мақсад банк кредит операцияларининг самарадорлигига эришиш ва банкнинг стратегик мақсадларини амалга ошириш ҳисобланади.

Хорижий мамлакатлар банк амалиётида фоиз сиёсатини белгилашда бир қанча моделлар қўлланилиб ишлар олиб борилади. Бу моделлар банк фаолиятининг хусусиятлари, кредитлаш усуллари, мижозларни тоифаларга ажратиш ва бошқа жиҳатлари асосида амалга оширилади. Биз қуйида АҚШ тижорат банклари амалиётида фоиз сиёсатини белгилашда фойдаланиладиган методлар ва моделларга тўхталиб ўтамиз. Кредит тизими ривожланган мамлакатларда фоиз сиёсатини белгилашда қуйидаги моделлардан кенг фойдаланилади:

- «Қиймат плюс» модели;
- «Баҳо етакчилиги» модели;
- «Қиймат – фойда» модели.

1-жадвал

Афзаллик ва камчиликлар¹⁴

№	Модел номи	Афзалликлари	Камчиликлари
1	“Қиймат плюс”	Кредитлаш амалиётидаги барча харажатлар ҳисобга олинади ва кредит баҳоси аниқ кўрсатилади	Бошқа кредиторлар томонидан рақобат омилининг ҳисобга олинмаслиги
2	“Баҳо етакчилиги”	Фоиз рискларини бошқариш имконини беради	Баъзида кредит рискларининг ортишига олиб келиши мумкин
3	“Қиймат–фойда”	Банк рискларини оптимал бошқариш мумкин ва банкнинг мижоз базасини оширади	Техник жиҳатдан мураккаб усул, барча омилларни ҳисобга олиш ва кўп вақтни талаб этади

¹⁴ И. Я.Куллиев Тижорат банкларида кредит баҳосининг шаклланиш амалиёти ва уни такомиллаштириш-Т.: IQTISOD-MOLIYA, 2013. 37 б.

Мижозларнинг молиявий ҳолатини таҳлил қилиш, кредит таъминоти сифатини баҳолаш, кредитнинг мақсади ва бошқа омиллар таҳлили натижасида кредит риски даражаси баҳоланади. Фоиз ставкаларини белгилаш жараёнида муаммолар пайдо бўлса, у ҳолда ҳар бир мижоз учун алоҳида ставка белгиланиши хусусида қарор қилиниши зарур.

Биз юқоридаги 1-жадвал орқали халқаро банк амалиётида кредит баҳоси шакллантиришда қўлланиладиган моделларнинг афзаллик ва камчиликларига тўхталиб ўтдик.

Айрим мамлакатларнинг (Сингапур, Малайзия) банк амалиётида баъзи тоифадаги мижозларга нисбатан паст фоиз ставкада кредитлар тақдим этилади. Бунинг сабаби, мижоз олган кредитдан келадиган даромадидан ташқари бошқа операцияларини бажариш орқали банкка кўпроқ фойда келтиради. Натижада банк мижозига кредит беришдан олинadиган даромад пасайиши кузатилади, лекин аслида банкнинг мижоз билан бўладиган бошқа муносабатларидан оладиган даромадлари унинг ўрнини қоплайди.

Жисмоний шахсларни кредитлаш ва уларга таклиф этилаётган фоиз ставкаларини ўрганишда Россия тажрибасига мурожаат қилишни мақсадга мувофиқ деб ўйлаймиз. Чунки Россия тижорат банклари амалиётида кредит хизматлари қўшимча тўловларнинг жорий қилиниши мижозларнинг кредитни қайтариш имкониятларини пасайтирди ва натижада банк кредитларининг қайтмаслигига олиб келди. Ривожланган мамлакатлар банк амалиётида ҳам жисмоний шахсларни кредитлашда берилган кредитларнинг ижобий даражаси таъминланади. Польша 2000 йил ва Украина банк амалиётида 2006 йилдан бошлаб жорий қилинди. Хорижий мамлакатлар банк амалиётида мижозларга жуда паст фоизларда, баъзи ҳолларда фоизсиз кредитларни тақдим қилишни таклиф қилиб, уларни чалғитиш орқали банкларга жалб қилинади. Банк тижорат ташкилоти сифатида ҳақ эвазига жалб қилинган ресурсларни текинга жойлаштириши мумкин эмас. Демак, банк бундай кредит амалиётларидан бошқа усуллар билан даромад олишни режалаштиради, яъни кредит бўйича шартномадаги фоиз тўловларидан ташқари, юқорида таъкидланган қўшимча тўловларни ундиришга ҳаракат қилади. Кредит фоиз ставкасининг ижобий даражасини таъминлаш банкнинг кредитлаш бўйича олишни режалаштирган даромадлари, яъни мижознинг кредит бўйича жами тўловлари йиғиндисини берилган кредит суммасига нисбати сифатида аниқлаш ва уни мижозга тақдим этиш орқали белгиланади.

Россия банк амалиётида қарз олувчи мижозларга фоиз сиёсатини аниқ ифодаловчи кредит фоиз ставкаларининг ижобий даражасини таъминлаш бўйича мажбурий тартиб ишлаб чиқилган. Унга мувофиқ тижорат банклари жисмоний шахсларга берадиган кредитлари бўйича фоиз ставкаларни ижобий даражасини таъминлаши ва у тўғрисидаги маълумотларни қарздорга тақдим этиши талаб этилади. Россия Марказий банкининг «Жисмоний шахсларга тақдим этиладиган кредитлар бўйича самарали фоиз ставкаларни таъминлаш тартиби тўғрисида»¹⁵ги тартибига мувофиқ, барча тижорат банклари кредитлар бўйича фоиз ставкаларининг ижобий даражасини таъминлаган ҳолда, ўз мижозларига тақдим қила бошлади.

РОЛЬ ЭКСИМ БАНКОВ В ПОВЫШЕНИИ ЭКСПОРТНОГО ПОТЕНЦИАЛА: МИРОВОЙ ОПЫТ

Махкамов Н.Х., Жураев И.М. – стажер-исследователь

Институт прогнозирования и макроэкономических исследований

Увеличение экспорта и улучшение условий торговли развивающихся стран сильно связаны с оказанием поддержки в сфере финансирования и страхования. Поэтому, группа

¹⁵ «Жисмоний шахсларга тақдим этиладиган кредитлар бўйича самарали фоиз ставкаларни таъминлаш тартиби тўғрисида»ги тартиби 29.12.2006

этих стран стремится реализовать свой потенциал экспорта и увеличить его объемы за счет своих экспортных кредитных агентств и финансовых институтов.

По всему миру, на данный момент, более 60 экспортных кредитных агентств осуществляют свою деятельность,¹⁶ которая оказывает сильное влияние на международную торговлю и экономическое развитие. Основная заслуга экспортных кредитных агентств заключается в том, что их финансовые продукты обеспечивают покрытие рисков экспортеров и банков, кредитующих экспортные поставки. А также, экспортные кредитные агентства открывают возможности доступного и долгосрочного финансирования импортерам из развивающихся стран, что в конечном итоге приводит к росту импорта оборудования и капитальных товаров в эти страны, к росту экономики, производственного сектора, доходов и уровня жизни населения, а также к развитию инфраструктуры.¹⁷

В последние годы, эксим банк Индии позитивно повлиял на повышение объема экспорта страны. Экспортно-импортный банк Индии является ведущим государственным учреждением в области финансирования экспортных операций страны, который был создан в 1982 году согласно закону об «экспортно-импортном банке Индии». Правительство Индии создало это учреждение с функцией связанной не только с расширением экспорта Индии, но и интеграции внешней торговли и инвестиций страны с общим экономическим ростом. Финансирование и кредитование экспорта являются важными методами улучшения качества экспортных товаров, их упаковки и доставки. Экспортно-импортный банк Индии (Exim Bank) оказывает финансовую помощь в целях стимулирования экспорта индийских товаров путем предоставления прямой финансовой помощи, зарубежных инвестиций для импортеров индийских товаров.

Основными направлениями политики эксим банка Индии являются: 1) Выделение кредитов индийским экспортным компаниям; 2) Выделение кредитов зарубежным компаниям (импортерам из Индии) и финансовым организациям (зарубежным банкам импортерам); 3) Выделение кредитов индийским банкам. Каждое из этих направлений охватывает несколько инструментов, для того, чтобы осуществить политику «выделения кредитов индийским экспортным компаниям», эксимбанк Индии использует следующие инструменты: 1) Отсроченный платеж на экспорт. Такое финансирование кредита дает для индийских экспортеров такие возможности, как предложение отсроченного кредита для зарубежных покупателей; 2) Предотгрузочный кредит. Эксим банк предоставляет данный вид кредита компаниям, осуществляющим экспортные контракты в период более шести месяцев; 3) Срочные кредиты для экспортных товаров. Срочные кредиты покрывают 100 процентов стоимости экспортных товаров. Эксим банк предоставляет срочные кредиты для компаний, экспортирующих ориентированные продукты, т.е. продукты, которые производятся в свободных зонах, включая компьютерные программы; 4) Инвестиции на зарубежные предприятия. Такое инвестирование предоставляется индийским компаниям, созданным за рубежом в виде совместных предприятий.

Инструменты политики «Выделение кредитов зарубежным компаниям (импортеры из Индии) и финансовым организациям»: 1) Кредиты импортерам. Кредиты предоставляются напрямую, с отсрочками платежа, для иностранных компаний, импортирующих товары и услуги из Индии; 2) Линия кредитов. Линия кредитов доступна для иностранных финансовых институтов и правительственных учреждений. Основное отличие этой программой от «кредитов импортерам» является существованием гаранта правительства для кредита; 3) Кредитование зарубежных коммерческих банков. Кредиты

¹⁶ http://www.progressive-economy.org/trade_facts/60-export-credit-agencies-operate-worldwide/

¹⁷ В.С. Аксенов, А.А. Овчинников «Экспортные кредитные агентства развивающихся стран в системе международного торгового финансирования» стр. 43 – 51.

предоставляются для зарубежных коммерческих банков, чтобы финансировать компании, через местные банки, импортирующие товары и услуги из Индии.

Инструменты политики «Выделение кредитов на индийские банки». 1) Переучет экспортных платежей. Индийские коммерческие банки, имеющие право заниматься валютными операциями, смогут делать переучет своих краткосрочных экспортных счетов с эксим банком, за период не более 90 дней; 2) Рефинансирование экспортных кредитов. Дилеры, имеющие право осуществления деятельности в иностранной валюте, могут получить от эксимбанка 100 процентное рефинансирование отсрочки платежа кредитов на экспорт индийских товаров; 3) Гарантирование обязательств. Эксим банк участвует в коммерческих банках в Индии в сфере гарантий, требуемых индийскими компаниями по экспортным контрактам, а также для выполнения зарубежных строительных и ключевых проектов.

Опыт кредитно-экспортных агентств Индии может быть интересен, особенно в связи с принятием решения о создании в Узбекистане «Узагроэкспортбанка».¹⁸ Тут важно и предоставление кредитов для отечественных предприятий (включая малые и частные предприятия), в которых Узбекистан обладает сравнительным преимуществом, например для экспорта фруктов и овощей. Также это могут быть экспортные кредиты не только для предприятий, экспортирующих фрукты и овощи, но и для СП и предприятий из свободных экономических зон, экспортирующих товары и услуги. На данный момент, такое финансирование активно работает в Индии.

ТИЖОРАТ БАНКЛАРИДА ИЧКИ ВА ТАШҚИ АУДИТ ТЕКШИРУВЛАРИНИ ТАКОМИЛЛАШТИРИШ ЙЎЛЛАРИ

Нодиров А. - магистрант ТМИ

Мамлакатимизда бозор иқтисодиёти муносабатларининг шаклланиши ва корпоратив бошқарувнинг ривожланиши натижасида турли мулкчилик шаклидаги хўжалик юритувчи субъектлар молиявий-хўжалик фаолиятини самарали ташкил этиш ва уларга профессионал аудиторлик хизматлар кўрсатишни такомиллаштириш бугунги кунда долзарб масалалардан бири ҳисобланади. Аудитни оқилона бошқариш текширув жараёнини назорат қилишнинг энг муҳим таркибий қисмларидан биридир. Аудиторлар иш жараёнини тўғри ташкил этиш, яъни аудитни режалаштириш, уни ўтказиш ва хулоса тайёрлаш босқичларини ўрнатилган тартиб ва қабул қилинган стандартлар асосида хужжатлаштиришлари лозим. Бу текширув сифатли ва самарали ўтганини тасдиқлайди. Бунда аудитор жуда ҳам аниқ малумотлар базасига эга бўлиши, жараёнлардан олинган хулосаларнинг натижийлигини баҳолаши, ностандарт бухгалтерик операцияларни баҳолаши, бухгалтерлик амалиётини кўздан кечириши, аниқланмаган ёпиқ турдаги фаолиятни унинг келтириб чиқарган муаммоларини таҳлилий ўлчаши керак бўлади.

Аудитнинг стратегик режалаштирилишида ҳозирда хорижда 4 та махсус жараёнлар мавжуд¹⁹ :

1. Банкнинг бизнес стратегияси таҳлили.
2. Банкнинг бизнес фаолиятининг тўлиқ таҳлили.
3. Мавжуд барча рискларнинг баҳоланиши.
4. Бизнес куламининг тўлиқ қамровини ўрганиш.

Аудитор томонидан банкнинг фаолиятини ўрганишида ва унинг марказида аудитор томонидан ички назорат тизими билан танишиш асосий бўғин бўлиб ҳисобланади. Аудит давомида аудитор томонидан ўчратилган ҳатоликларни тўғри баҳолашда махсус тестлар ва амалий вазифалар амалга оширилиши кузатилади ҳамда бу жараён аудиторга

¹⁸ <http://podrobno.uz/cat/economic/v-uzbekistane-poyavilsya-novyiy-bank-dlya-selskikh-eksporterov>

¹⁹ Salterio and Weirich. The Development of Auditors' Knowledge of the Client's Business. p-24, KPMG методик амалиётидан.

хақиқатдаги ва потенциал мавжуд ҳатоларни тўғри аниқлашда катта кумак беради. Лекин ушбу хато ва камчиликлар вариатив усуллар асосида банкларнинг фаолияти турига қараб ҳам фарқ қилади, ваҳоланки мижоз банкнинг фаолият турларини унинг молиявий ҳисоботида акс этган маълумотлар асосида ҳам аниқлаш ҳозирги амалиёт учун ҳам бироз кийинчилик тўғдирмоқда.

Банк назорати бўйича амалий таклифлар ишлаб чиқувчи Базел қумитаси (BCBS) ва Ҳалқаро Бухгалтерлар Федерацияси (IFAC) шуни такидлашдики, аудиторларнинг мақсади – назорат қилувчи органлар томонидан ташкил этилган юридик ҳуқуқий нормативлар асосида бухгалтериянинг молиявий ҳисоботлари ҳаққонийлигини тўғридан – тўғри ва очикдан очик бўлган аудит натижалари билан таъминлашдир. Айнан бунда албатта қонунчилик юзасидан ишлаб чиқилган ҳар бир бухгалтерия стандартлари муҳум ўрин тутди. Ва яна шуни такидлашдики, аудит – бу мониторинг механизми, потенциал инвесторлар ва акционерлар учун керак бўлган, ассемитрик маълумотларни камайтирган ҳолда ва уларнинг манфаатларини ҳимоя қилиб, ҳеч бир элемент қолдирилиб кетилмаган шаффоф молиявий ҳисоботларни тақдим этишдир.

Молиявий секторнинг ўзига хос жиҳатларини ҳисобга олган ҳолатда, 2008 йилда рўй берган ҳамда барча банклар ва бошқа иқтисодий муассасаларнинг иштирокидаги занжирсимон боғланган молиявий инқироз шуни бизга кўрсатдики, ҳисобни юритиш жамланма маълумотларининг шаффофлиги биз учун муҳимдир. Ишончни таъминлаш учун бошқаров ва назорат органлари ваколатларини кенгайтириш, ва шу орқали молиявий барқарор ҳамда ишончли тизимни қуриш, шунингдек бухгалтерия маълумотларининг таянчилигини исботловчи ташқи аудит тизимини мукамал яратиш бугунги куннинг долзарб муаммолари бўлиб қолмоқда.

О‘ЗБЕКISTON RESPUBLIKA VALYUTA BIRJASIDA BANKLARARO KREDIT SAVDOLARINI O‘TKAZISH TARTIBI

Rahimov N.- o‘qituvchi TMI

Ergasheva M.- talaba TMI

O‘zbekiston Respublika valyuta birjasida banklararo kredit savdolarini o‘tkazish “O‘zbekiston Respublika valyuta birjasida banklararo kredit savdolarini o‘tkazish Qoidalari”²⁰ asosida amalga oshiriladi. Banklararo kredit savdolari ishtirokchilari - banklararo kredit shaklida kredit resurslarini sotib olish va sotish bo‘yicha bitimlarni amalga oshiruvchi O‘zbekiston Respublikasi Markaziy banki va tijorat banklari. Ishtirokchi nomidan banklararo kredit savdolarida ishtirok etishi uchun vakolatga ega bo‘lgan ishtirokchi vakili, ya’ni diler ham qatnashishadi. Banklararo kreditlarini sotib olish va sotishda ishtirok etish shakli bo‘yicha Ishtirokchilar ikki toifaga ajratiladi:

➤ Initsiator – savdolarida Oferta qilishga taklif qilayotgan, kreditini sotib olish yoki sotishga buyurtma joylashtirgan ishtirokchi.

➤ Kontragent – savdolarida joylashtirilgan, Buyurtmaga oferta jo‘natgan ishtirokchi.

O‘zRVBda tashkil qilinayotgan savdolarida birinchi marta ishtirok etayotgan banklararo kredit savdolari ishtirokchilari, quyidagi xujjatlarni taqdim etadi:

➤ bank operatsiyalarini amalga oshirishi huquqi uchun litsenziya nusxasi;

➤ moliyaviy hisobot yili yakunlari bo‘yicha auditor xulosasi nusxasi (O‘zbekiston Respublikasi Markaziy banki bundan mustasno);

➤ Dilerga ishonchnoma.

Agar, savdolarini o‘tkazish vaqtiga yillik hisobot bo‘yicha auditor xulosasi uchun yil yakuni bo‘yicha hisobot muddati xali kelmagan bo‘lsa, unda ishtirokchi o‘tgan yil uchun yillik

²⁰ “O‘zbekiston Respublika valyuta birjasida banklararo kredit savdolarini o‘tkazish Qoidalari. O‘zRVB Birja kengashi majlisi 2002 yil 29 aprel №16 bayon va 2014 yil 13 avgustdagi 159-sonli bayon bilan kiritilgan o‘zgarishlar.

hisobot bo'yicha auditor xulosasini taqdim etadi. Ishtirokchilar O'zRVB bilan ma'lumot - diling tizimida ishtirok etish haqidagi shartnomani tuzadilar. Savdolar ish kuni soat 14.30 dan 16.30 ga qadar o'tkaziladi.

Tizimda bank kreditini sotib olishga buyurtma yoki ofertani joylashtirishni xoxlovchi savdo ishtirokchilari, Birja makleriga savdolar boshlanguniga qadar kamida bir soat oldin, O'zbekiston Respublikasi Markaziy bank me'yoriy xujjatlarida belgilangan shakl bo'yicha, bankning balansi va iqtisodiy normativlari hisob-kitobini savdolardan oldingi kun sanasiga taqdim etadilar. Taqdim etilgan xujjatlar tegishli ravishda ishtirokchining rahbari va bosh buxgalteri tomonidan tasdiqlangan bo'lishi kerak.

Initsiator buyurtmani summani, foiz stavkasini va bank krediti muddatini, hamda bitimni tuzish uchun boshqa ma'lumotlarni ko'rsatgan holda tizimga kiritadi. Kontragent buyurtmaga ofertani mazkur buyurtma raqami va bitimni tuzish uchun muhim shartlarini ko'rsatgan holda tizimga kiritadi. Tizim initsiator buyurtmasini va kontragent ofertasini ro'yxatga oladi va ularga takrorlanmas raqam beradi, keyin buyurtma yoki oferta ro'yxatdan o'tganligi haqida Ishtirokchilarni xabardor qiladi.

Buyurtmani joylashtirgan initsiator, tizim unga taqdim etgan kontragent ofertalari bo'yicha qaror qabul qilishi kerak, bunda u qarorda ko'rsatilgan variantlardan birini qabul qilishi mumkin:

- Buyurtma muddatini uzaytirgan holda Kontragent bilan bitimni tuzishdan voz kechishi mumkin;
- Buyurtmani olib tashlab Kontragent bilan bitim tuzishdan voz kechishi mumkin;
- Kontragentni ofertasini akseptlab, ya'ni ontragent bilan ofertani shartlariga ko'ra bitimni tuzishga rozi bo'lishi;
- Yangi shartlarda - qarama-qarshi Oferta yuborib Kontragent bilan bitim tuzishga rozi bo'lishi.

Savdolar yakunlanguniga qadar initsiator qayd etilgan qarorlardan birini qabul qilishi kerak. Initsiator kontragent bilan bitimni tuzishdan voz kechishi va buyurtma muddatini uzaytirish haqida qaror qabul qilgan hollarda, kontragent ofertasi va initsiatorning yangi buyurtmasi savdo tizimida yangi Buyurtmadek joylashtiriladi.

Agar, initsiator kontragentni ofertasini akseptlab, ya'ni kontragent bilan ofertani shartlariga ko'ra bitimni tuzishga rozi bo'lishi haqida qaror qabul qilsa, bunda tizim bitimni operatsion reestrda ro'yxatga oladi. tomonlar – mazkur bitim tshtirokchilari huquqiy munosabatlar kelishuvlariga kirishadilar, bu haqda Birja makleri tomonlarga bitim ro'yxatga olinganlik haqidagi Birja guvoxnomasini beradi.

Kreditlarini sotish yoki sotib olish kotirovkalari shakllantirish Initsiatorlarning Buyurtmalarini joylashtirish va olib tashlash miqdori bo'yicha amalga oshiriladi.

Banklararo kreditlarini sotish va/yoki sotib olishga kelib tushayotgan takliflarni optimallashtirish maqsadida, Tizim savdolar ishtirokchilarining xoxishlariga ko'ra joriy bozor xolatini tadqiqot qilishi mumkin. Birja makleri savdolar davomida Buyurtma joylashtirgan initsiatorga kontragentlar va ularning ofertalari haqidagi ma'lumotlarni kelib tushishiga qarab va ishtirokchilarning taqdim etgan xujjatlari asosida ularning qarzni to'lay olishi holati haqidagi ma'lumotlarni taqdim etadi.

Berilgan birja guvoxnomasi asosida bitim ishtirokchilari keyingi ish kundan kechiktirmasdan kredit shartnomasini tuzishlari kerak. Kredit shartnomasida quyidagilar majburiy tartibda qayd etilishi kerak: cumma, foiz stavkasi, kredit muddati va Birja guvoxnomasiga binoan zayomchining hisobraqamiga pul mablag'larining kelib tushish sanasi, hamda kredit shartnomasining boshqa zarur shartlari. Tuzilgan bitimlar bo'yicha hisob-kitoblarni ishtirokchilar mustaqil ravishda amalga oshiradilar. O'zRVB savdo yakunlari bo'yicha kredit resurslarini sotib olish bo'yicha bitimlarni amalga oshirgan Ishtirokchilardan vositachilik haqi undiradi. Vositachilik haqi har bir ro'yxatga olingan bitim summasidan yillik foizlarda

hisoblanadi. Tizimda texnik nosozliklar yuzaga kelgan hollarda savdolarni to'xtatib turishga ruxsat beriladi.

БАНК СИРИ БИЛАН ИШЛАШНИНГ ЯНГИ ТЕХНИКАСИ ВА УНИНГ ИЧКИ НАЗОРАТДА ТУТГАН ЎРНИ

Ортиқов У. – ифн., доц., ТМИ

Ҳамидов Ҳ. – магистрант ТМИ

Ўзбекистон банк тизими ривожланишини учинчи босқичида банк тизимида энг муҳим саналган қонунлардан бири қабул қилинди. 2003 йил 30 августда Ўзбекистон Республикасининг “Банк сири тўғрисида” қонуни қабул қилинди. Ушбу қонун қабул қилиниши мамлакатимиз банк тизимида мижозларнинг банкларга бўлган ишончини ошириш йўлидаги муҳим қадамлардан бир сифатида этироф этилади. Бизга маълумки агар банк ўз мижозининг маълумотлар хавфсизлигини ва махфийлигини таъминламас экан банк ва мижоз ўртасида ишончнинг йўқолишига ва бир қатор тадрижий омилларнинг натижасида банк фаолияти самарадорлиги пасайиб кетишига олиб келади. Биз банк сирини ташкил этувчи маълумотлар билан ишлашнинг янгича техникасини ишлаб чиқишга ҳаракат қилдик. Бунда энг аввало биз субъектларга катта эътибор қаратдик. Банк сири аҳамияти ва унинг моҳиятини 4 тоифадаги шахсларга етказиб беришнинг интерактив йўллари келтириб ўтмоқчимиз:

1. Банк тизимида ишлаб нафақага чиққан ёки бошқа фаолият соҳасига ўтган шахслар
2. Айти вақтда банк тизимида ишлаётган кадрлар
3. Банк иши йўналишида таҳсил олувчилар яни банк тизимида келгусида банк тизимида ишлаши кутиладиган шахслар
4. Банк мижозлари

Ушбу классификацияни бирлаштириб турувчи омил бу уларнинг банк сирини ташкил қилувчи маълумотлар билан ўзаро боғлиқлигидадир. Биринчи тоифамиз яни банк соҳасида ишлаб кетган шахсларимиздан ўз фаолиятлари давомида ошкор бўлиб қолган маълумотларни қатъий тартибда сир сақлашларини уқтириш лозим. Биз асосий урғуни қолган учта тоифага беришимиз лозим. Банк ходимларига ушбу қонуннинг аҳамиятини янада кенгроқ тушунтириш лозим. Аммо бизнинг таклиф қиладиган усулимиз бошқача, яна барча моддалар бўйича халқаро ва ички банк амалиётида юз берган банк сири билан боғлиқ қонун бузилишлари ва улар бўйича жавобгарликларни амалий мисол тариқасида семинар дарсларида кўрсатиб бориш мумкин. 13-модда, Банк сирини ташкил этувчи маълумотларни мижознинг (вакилнинг) меросхўрлари ёки ҳуқуқий ворисларига тақдим этиш ҳақида бўлиб, унга доир қонун бузилишларини ва кўрилган жазо чораларини банк ходимларига кўрсатиб ўтиш лозим. Масалан, банкнинг мижози вафот этган ҳолда унинг меросхўрларини етарлича текширмасдан мижозга доир банк сирини ташкил қилувчи маълумотларини тақдим этиши натижасида банкнинг қандайдир даражада жавобгарликка тортилиши каби амалий ҳолатларни келтириб ўтиш лозим. Бизнингча бу усулни қўллаш замонавий банк тизимини такомиллаштириш жараёнларида муҳим ўрин тутади.

Классификациянинг учинчи тоифасини бу талабалар бўлиб, яни келгусида банк тизимида ишлаши кутиладиган банк иши йўналиши ва ахборот технологиялари йўналишидаги талабалар назарда тутилади. Биз ушбу тоифага иккинчи тоифага қараганда фарқ қилувчи таклифни берамиз. Яъни бизнингча олий ўқув юртларида талабалар учун қуйидаги иккита йўналишдан биридан фойдаланган ҳолда банк сири аҳамиятини тушунтириб бериш лозим:

➤ махсус “Банк ходими хавфсизлиги” ёки “Банк ҳуқуқи” фани киритилиши лозим. Ушбу фан банк тизимига оид қонунчиликни қамраб олган бўлиши лозим. Унда банк сири ва у билан ишлаш саънати номли алоҳида боб ишлаб чиқиб, бу орқали талабаларга банк сирини аҳамиятини чуқурроқ етказиб бериш лозим.

➤ агар юқоридаги каби фанларнинг ўқув режасига киритишнинг иложи бўлмаса битирувчи курс талабаларига ўқув йили давомида Ўзбекистон Банклар Ассоциацияси томонидан 4 босқичда ўқув семинарлари ташкил қилиниши лозим.

Юқоридаги ҳар иккала вариантимида ҳам қуйидаги тартибда банк сири билан ишлаш техникаси ёритилиб борилиши лозим:

➤ Банк сири тўғрисидаги қонундаги тушунчалар ва уларнинг тавсифи.

➤ Банк сирини ташкил қилувчи маълумотларни ошкор қилиниши ва муҳофазаси

➤ Банк сириини учинчи шахсларга тақдим қилиниш тартиблари

➤ Банк сири билан боғлиқ низолар ва жавобгарликлар

Шунингдек талабаларга банк сири билан ишлаш техникасини ўргатишда энг аввало уларнинг хавфсизлиги учун эканлигини тушунтириб бериш жуда муҳим аҳамият касб этади. Бунинг учун эса битирувчи ёшдаги талабаларнинг вояга етганлигини ҳисобга олган ҳолда банк сирига эътиборсизлик қилиш ёки ундан шахсий адоват ёки манфаат йўлида ишлатишнинг хунук оқибатлари ҳақида тақдимотлар ёки кичик метражли филмлар тайёрлаб кўрсатилиши лозим. Ушбу материалларни тўплашда халқаро банк ва республика тижорат банклари амалиётидан келиб чиққан ҳолда тайёрлаш талабаларда банк сири билан эҳтиёткорона муносабатда бўлиш ҳиссини келтириб чиқаради. Олий ўқув юртларида бу лойихани амалга оширсак, келгусида банк ходимларига ва қолаверса банк тизимига ишонч ортиши ҳамда банк сири билан боғлиқ нохуш ҳолатларнинг олдини олишимиз мумкин.

Ва ниҳоят тўртинчи тоифани банк мижозлари ташкил этади. Ушбу тоифадаги шахслар билан бевосита семинар ёки марузалар олиб бора олмаслигимиз сабабли улар билан қуйидаги тартибда ишлаш самаралироқ. Бизнинг фикримизча ҳар бир тижорат банки ўзининг барча филиалларида ва ҳудудий бўлинмаларида мижозларнинг ўз маълумотларини банк сири сифатида сақланиши бўйича интерактив стендлар ташкил қилишлари лозим. Ушбу стендлар энг аввало банк сири нима эканлиги ва унинг аҳамияти тушунтирилиши лозим. Банк сири қонуни тўлиқлигича ушбу доскада берилиш лозим. Ҳар бир моддани шарҳини келтириб ўтиш лозим. Стенднинг умумий фонига эса мижоз маълумотлари бўйича хавфсизлиги юзасидан шикоятлар мавжуд бўлган тақдирда бевосита Марказий банк ёки унинг ҳудудий бошқармаларига мурожаат этиш учун контактларни келтириб ўтиш лозим.

Глобализация жараёнларини жадаллашуви ва интеграциялашувнинг кучайиши банк тизимида ҳам халқаро норма ва стандартлар билан янада кенг доирада ишлашни талаб қилмоқда. Банк хавфсизлиги юзасидан ҳам ФАТФ ташкилотига кириш бу банк сири қонуни билан ўзгаришлар бўлишига белги беради. Маълумки, ушбу халқаро ташкилот банк тизимида хавфсизлик даражасини ошириш йўлида фаолият кўрсатади. Республика тижорат банклари фаолиятида ҳам ФАТФ стандартларини жорий қилиниши банк хавфсизлигини янги босқичини бошлаб беради.

Тижорат банкларида банк сири билан боғлиқ меёрлар доирасида фаолият олиб борилиши банк ички назорати зиммасидаги масулиятни енгиллаштириб бевосита уларга кўмак беради. Бу эса банк фаолиятининг хавфсизлигини, унинг барқарорлиги ҳамда унинг ишончлилигини таъминлашга замин яратиб беради.

BANK TIZIMI-BARQAROR RIVOJLANISH OMILI

Zununova X. – katta o‘qituvchi TMI

Nasrullayev B., Ismailov O. – talabalar TMI

Hozirgi kunda insoniyat turmush tarzini banklar xizmatlashtirish tasavvuri etib bo‘lmaydi. Chunki banklar xo‘jalik subyektlarini kredit mablag‘lari bilan ta‘minlab, ijtimoiy sarmoyani qayta taqsimlash jarayonida vositachi sifatida qatnashadi va jamiyat miqyosida umumiy samaradorlikni oshirishga xizmat qiladi. Har qanday mamlakat iqtisodiyotining tayanadigan asosiy ustunlaridan biri bo‘lib moliyaviy jihatdan mustahkam va barqaror faoliyat ko‘rsatuvchi bank tizimi hisoblanadi. Har bir mustaqil davlatning ijtimoiy-iqtisodiy rivojlanish darajasi va kelajakdagi taraqqiyoti avvalo mazkur mamlakatda barpo etilgan va muntazam ravishda takomillashtirib boriladigan bank tizimining faoliyatiga bog‘liqdir.

Davlatimiz rahbarining 2017-yil 7-fevraldagi farmoni bilan tasdiqlangan 2017-2021-yillarda O‘zbekiston Respublikasini rivojlantirishning beshta ustuvor yo‘nalishi bo‘yicha Harakatlar strategiyasini Xalq bilan muloqot va inson manfaatlarini yilida amalga oshirishga oid Davlat dasturida belgilangan vazifalar bu borada muhim dasturi amal bo‘layotir. Kichik biznes va xususiy tadbirkorlik iqtisodiyotimizni rivojlantirish, aholi farovonligini oshirishda tobora muhim o‘rin egallashida tijorat banklarining ham hissasi salmoqli bo‘lmoqda. 2016-yilda bank muassasalari tomonidan kichik biznes subyektlariga qariyb 16 trillion so‘m miqdorida kreditlar ajratilgan, bunda mikrokreditlarning ulushi 3 trillion 300 milliard so‘mni tashkil etgan.²¹ Ayni paytda yosh oilalar, tadbirkor ayollar, kollej bitiruvchilari, oilaviy biznes va hunarmandlikni qo‘llab-quvvatlash uchun tijorat banklari tomonidan 2016-yilda 2 trillion so‘mdan ortiq kreditlar ajratilgan.

Davlatimiz rahbarining O‘zbekiston Respublikasi Konstitutsiyasi qabul qilinganining 24-yilligiga bag‘ishlangan tantanali marosimdagi ma‘ruzasida belgilangan vazifalar ijrosini ta‘minlash maqsadida nafaqat mamlakatimiz, balki dunyo tajribasida nodir bo‘lgan amaliyot – tijorat banklari xodimlarining yurtdoshlarimiz xonadonlariga kelib, ularni tadbirkorlikka jalb qilish yuzasidan bevosita muloqotlar o‘tkazish yo‘lga qo‘yildi. Uchrashuvlar mobaynida yurtdoshlarimizga chorvachilik, parrandachilik, quyunchilik, asalarichilik, baliqchilik, mevasabzavot yetishtirish, issiqxonalar tashkil qilish singari yo‘nalishlarda kredit ajratish tizimi soddalashtirilgani, imtiyozlar joriy etilgani ma‘lum qilindi. Bank xodimlari tomonidan ushbu faoliyat turlarining namunaviy biznes-rejalari taqdim etildi. Natijada joriy yilning birinchi choragida tijorat banklari tomonidan mazkur yo‘nalishda qariyb 1 trillion 500 milliard so‘mlik imtiyozli kreditlar ajratildi. 218 mingdan ziyod ish o‘rni tashkil etildi.

Qishloq joylarda tadbirkorlikni rivojlantirishda ichki imkoniyatlardan samarali foydalanish, kichik biznes subyektlarini sifatli, qulay, ishonchli resurslar bilan ta‘minlashda tijorat banklari tomonidan muayyan ishlar amalga oshirilmoqda. Shuningdek «Asaka» banki bugungi kunda 1,9 million nafardan ziyod mijozga xizmat ko‘rsatmoqda. Ular orasida iqtisodiyotning turli tarmoq va sohalarida faoliyat yuritayotgan korxonalar, tashkilot, birlashmalar, kichik biznes va xususiy tadbirkorlik subyektlari hamda jismoniy shaxslar bor.

Bankning investitsiya loyihalarni moliyalashtirish darajasi yildan-yilga oshib bormoqda. Jahon banki tomonidan e‘lon qilingan ma‘lumotga ko‘ra, O‘zbekiston keyingi yillarda tadbirkorlik faoliyati uchun ishbilarmonlik muhitini yaxshilash sohasida eng yaxshi natijalarga erishgan dunyodagi o‘nta davlat qatoridan joy olgan. Bugun mamlakatimiz tijorat banklari aholiga milliy hamda chet el valyutasida 250 dan ortiq omonat turlarini taklif etmoqda. Depozitga qo‘yilayotgan mablag‘larning miqdori oxirgi besh yilda 3,5 marotabaga, 2016-yilda 25,2 foizga oshdi.

²¹ “O‘zko‘rgazmasavdo” markazida bank texnologiyalari, asbob-uskunalari va xizmatlari “BankEXPO – 2017” X milliy ko‘rgazmasi doirasidan.

THE FINANCIAL SECTOR AND THE ROLE OF BANKS IN ECONOMIC DEVELOPMENT

Samarkand Qushrobot agrarian college “Languages” department

Teacher Abdullayeva Shahlo

In the financial system funds flow from those who have surplus funds to those who have a shortage of funds, either by direct, market-based financing or by indirect, bank-based finance. The financial system comprises all financial markets, instruments and institutions. Today I would like to address the issue of whether the design of the financial system matters for economic growth. My view is that the answer to this question is yes. According to cross-country comparisons, individual country studies as well as industry and firm level analyses, a positive link exists between the sophistication of the financial system and economic growth.

Both market and bank-based financial systems have their own comparative advantages. For some industries at certain times of their development, market-based financing is advantageous. For example, financing through stock markets is optimal for industries where there are continuous technological advances and where there is little consensus on how firms should be managed. The stock market checks whether the manager's view of the firm's production is a sensible one. For other industries, bank-based financing is preferable. This holds in particular for industries which face strong information asymmetries. Financing through financial intermediaries is an effective solution to adverse selection and moral hazard problems that exist between lenders and borrowers. Banks in particular have developed expertise to distinguish between good and bad borrowers. Economies that have both well-developed banking sectors and capital markets thus have an advantage. Furthermore, in times of crisis in either system, the other system can perform the function of the famous spare wheel.

The financial system is also particularly important in reallocating capital and thus providing the basis for the continuous restructuring of the economy that is needed to support growth. In countries with a highly developed financial system, we observe that a greater share of investment is allocated to relatively fast growing sectors.

Nowadays, the lack of a well-developed stock market would be a particularly serious disadvantage for any economy. Equity is essential for the emergence and growth of innovative firms. Today's young innovative high-technology firms will be the main drivers of future structural change essential for maintaining a country's long-term growth potential. The contribution of financial markets in this area is a necessity for maintaining the competitiveness of an economy today given the strongly increased international competition, rapid technological progress and the increased role of innovation for growth performance.

The banking sector also has an essential role to play with respect to the allocation of funds to the most profitable investment opportunities. Banks are, as mentioned before, financial intermediaries that by nature add cost to the allocation of capital. Thus in order for banks to survive in a market economy they need to provide added benefits. It is difficult to compete with the debt securities market, if a bank loan is of a size where the fixed costs of accessing debt markets become negligible. However, securities markets are not always sufficiently liquid and some, especially small and medium, enterprises cannot cover their liquidity needs via securities markets owing to significant fixed costs of access. An additional benefit of bank-based finance relates to the intrinsic nature of the banking business: some projects cannot be financed directly by the market on account of significant information asymmetries between the borrowers and potential lenders. Banks can bridge this gap thanks to their comparative advantages in the assessment and monitoring of investment projects, which contributes to overcoming information asymmetries.

We know that why financial sector development may be positively related to economic growth, it is necessary to understand the critical function the sector provides to the economy. The financial sector is unique because of the risk and uncertainty faced by both savers and investors .

In order to perform their functions, banks provide a large array of financial services to attract customers and to meet their demands. The Economist has often described banks as intermediaries between savers and users of capital. Banks are special intermediaries because of their unique capacity to finance production by lending their own debt to agents willing to accept it and to use it as money. Being at the same time borrowing and lending institutions, banks also offer other types of services, such as: payments, settlements and funds transfer, foreign exchange transactions, savings and investment services, payroll services, financial advice, investments and bill finance, safe-deposit boxes. So as to provide these financial services, commercial banks perform certain functions within the national economy: the function of deposit acceptance, attracting temporarily available resources from business and individual customers; the investment function, granting loans for those in need of financial support; the commercial function that enables fund transfer between account holders determined by various activities. Altogether, banks channel savings into productive capital, facilitate productive use of surpluses to generate employment and promote economic welfare and provide risk-free income to depositors.

ЎЗБЕКИСТОН РЕСПУБЛИКАСИ БАНК ТИЗИМИ ИНФРАТУЗИЛМАСИНИ ЯНАДА РИВОЖЛАНТИРИШ

Исмадова И. – ўқитувчи ТМИ

Ўзбекистонда мустақиллик йилларида бозор иқтисодиётига хос бўлган икки поғонали банк тизими шакллантирилди, айти пайтда ушбу тизим мунтазам равишда такомиллаштирилиб борилмоқда. Бозор иқтисодиётида доимо “рақобат”, деган бозор унсури фаолият кўрсатади. Иқтисодий рақобат йўлида банкларнинг муҳим вазифаларидан бири – ўз миқдорлари ва контрагентлари олдида турган мажбуриятларини бажара олиш қобилиятидир.

Банк муассасаларининг аҳоли ва хўжалик юритувчи субъектлар талабларига мос жойларда ташкил этилиши, уларнинг замонавий ахборот-коммуникация ускуналари билан жиҳозланиши ҳамда сифатли фаолият кўрсатишининг йўлга қўйилганлиги банк хизматларига бўлган талабнинг тўлиқ қондириб борилишига хизмат қилмоқда.

Хусусан, 2017 йилнинг 1 январь ҳолатига кўра, республикамизда фаолият кўрсатаётган тижорат банклари сони 27 тани ташкил этиб, уларнинг 8 таси хусусий ва 5 таси чет эл капитали иштирокидаги тижорат банки ҳисобланади.

Жумладан, ҳудудларда кўрсатилаётган банк хизматлари кўламини ошириш ҳамда хусусий капитални банк тизимига жалб этишни янада кенгайтириш мақсадида 2016 йил октябрь ойида Ўзбекистон Республикасининг «Ўзбекистон Республикасининг Марказий банки тўғрисида»ги Қонунининг 53-моддасига мувофиқ, Фарғона шаҳридаги «Мадад Инвест Банк» хусусий акциядорлик тижорат банкига банк операцияларини амалга ошириш ҳуқуқини берувчи лицензия берилди.

Бугунги кунда республика ҳудудларида тижорат банкларининг 855 та филиали фаолият кўрсатмоқда. Шунингдек, банк муассасаларини аҳоли зич жойлашган манзиллар ҳамда ишлаб чиқариш ҳудудларига яқинлаштириш, коммунал ва бошқа тўловларни тўлашлари учун янада қулайликлар яратиш мақсадида тижорат банкларининг 4 299 та мини-банк ва махсус кассалари ташкил этилган бўлиб, шуларнинг 2 221 таси қишлоқ жойларидаги аҳолига, айниқса, фермер хўжаликларига сифатли банк хизматларини кўрсатиб келмоқда.

Бундан ташқари, бозорлар ҳудудида нақд пул тушумларини, бозор хизматлари ҳамда бошқа тўловларни қабул қилувчи 537 та махсус кассалар, шунингдек, аҳолидан коммунал ва бошқа мажбурий тўловларни бевосита аҳоли яшаш жойларига бориб қабул қилувчи 506 та ихтисослаштирилган кўчма кассалар фаолият юритмоқда.

Шу билан бирга, банк-молия тизимига хизмат кўрсатувчи Кредит ахбороти миллий институти, «Кредит-ахборот тахлилий маркази» кредит бюроси масъулияти чекланган жамияти ва «Гаров реестри» давлат унитар корхонаси каби муассасаларнинг фаолияти ривожланиб, уларнинг кредит бозорини ривожлантиришдаги роли ҳамда аҳамияти тобора ошиб бормоқда.

Барча савдо ва хизмат кўрсатиш шохобчаларининг тўлов терминаллари билан жиҳозланганлиги, уларнинг узлуксиз ишлашни таъминлаш мақсадида сервис хизматларининг ташкил этилганлиги, барча турдаги товарлар ва кўрсатиладиган хизматлар ҳақини тўлашни пластик карточкалар орқали чекловларсиз амалга оширишнинг йўлга қўйилганлиги ушбу тўлов воситасининг жозибадорлигини таъминламоқда.

Банк пластик карточкалари муомаласини кенгайтириш ва такомиллаштириш бўйича амалга оширилган чора-тадбирлар натижасида 2017 йил 1 январь ҳолатига кўра, уларнинг умумий сони 2016 йилнинг бошига нисбатан 3,2 млн.тага ортиб, 19,5 млн. дондан ошди (1-расм)



1-расм22 Муомалага чиқарилган пластик карточкалар сони (минг дон)

DEVELOPMENT OF INTERNATIONAL BANKING: IMPROVING PERSPECTIVES IN UZBEKISTAN

Teacher: Zunnunova H.

MM-88i group students: Sodiqov Sh, Haydarqulov E.

During last several years of reforms, with aim of achieving the objectives on integration of commercial banks of Uzbekistan in the international financial markets following measures were carried out among which creating a legal base for moving out and functioning of commercial banks of Uzbekistan in the international financial markets. According to the article 17 of the Law "On Banks and Banking Activity" from April 25, 1996 commercial banks of Uzbekistan are allowed to establish foreign banking structures is worth noting. Also, most commercial banks of Uzbekistan are currently equipped with necessary IT platforms, means of communication and modern systems of mutual settlements, allowing for international transactions in the global financial markets. Almost all commercial banks of Uzbekistan now have correspondent relations with leading European banks. In conditions of good equipment of domestic banks the necessary communications equipment, the main task for them is to mobilize the large available funds in foreign currency for transactions in the Forex market. The ability to generate income in the

currency market is based on the fact that exchange rates do not stand still, and every day they create large swings in price movements. Since the main purpose of the operations in this market is speculation on the course change, for big profit should trade at a fairly large amount. On the other hand, Forex market dynamic enough and the formation of exchange rates affect many factors which predict, is virtually impossible. In this regard, the presence of highly skilled professionals and analysts with knowledge of the trends and patterns of the international currency market as well as greater freedom for the Bank in the currency markets is a necessary condition for entry and the start of Uzbek banks in this market. During 2006-2016, banking system of Uzbekistan has achieved significant positive growth with the aggregate bank capital increasing by 8 times, and the asset growth showing 11 fold increases (see Chart 1). Also, important steps were taken in achieving the recognition of international rating agencies. Twenty-six commercial banks of the country have positive "stable" ratings of the rating agencies Moody's, S & P and Fitch Ratings.

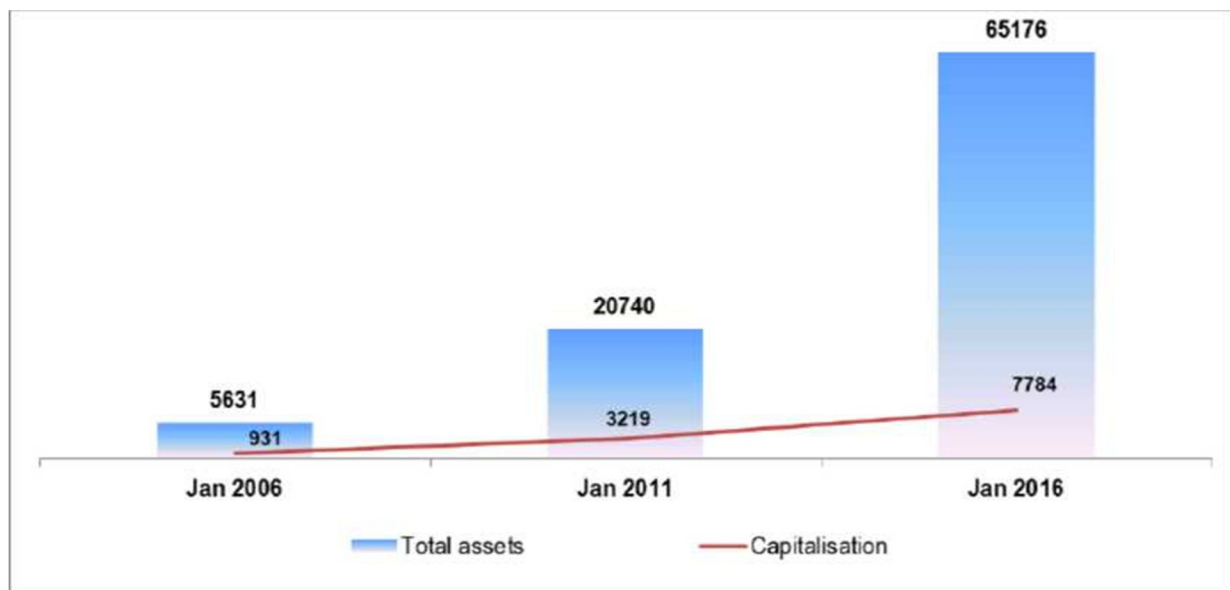

Chart 1. Total assets and capitalization growth of commercial banks of the Republic of Uzbekistan (in billion soums)

These results will undoubtedly contribute to the safe integration of banks in the international banking system and the positive impact on improving the competitiveness of domestic producers on world markets. However, there are some issues preventing them attaining these goals with efficiency which could help to yield the highest positive impact:

1. **The absence of the sovereign rating.** In most cases, the assessment will also improve if the country has a sovereign rating. In addition, the sovereign rating will facilitate the effective integration of the domestic financial market to other countries, obtaining and placing debt instruments involve a more comfortable environment in foreign currency borrowing, expansion of investment opportunities.

2. **Limitation of banks to establish correspondent relations.** One of the necessary conditions for the Bank of currency transactions is the existence of wide correspondence relations with foreign banks. Also, include operations conducted on these accounts for almost 60% are banking, i.e. operation on trade finance, in particular for the opening of a documentary letters of credit.

3. **Low level of development of international currency transactions.** To ensure the successful integration of the banking system in the world banking system and access to international financial markets require liquid foreign exchange market.

To strengthen the processes of international integration of banks and increase their role in ensuring the competitiveness of the country, we conclude and offer following measures:

First of all, expansion of correspondent relations. What's more, policy measures on the expansion of correspondence relations which should include a strategic marketing study to determine the cost-effectiveness of the accounting operations. Moreover, releasing the foreign currency deposits from mandatory reserve. The experience of countries with developed banking system shows that deposits in foreign currency are not valid order of reservation. These measures are aimed to integrate into the international financial market and creating Eurocurrency markets. Besides, expansion of urgent exchange transactions. In the current economic conditions, commercial banks of the republic should actively develop and offer customers those banking products, which are widely used throughout the world. Furthermore, it is necessary to remove the role controlling function from the banks. It is known that banks play a key role in the economy, which is growing more and more in the period of economic reforms. Since banks serve as an account for economic entities, they hold important information about the execution of payments and transactions carried out by companies, which is considered confidential.

ЛИЗИНГ ОПЕРАЦИЯЛАРИ ВА УЛАРНИ РИВОЖЛАНТИРИШНИНГ АСОСИЙ ЙЎНАЛИШЛАРИ

Зуннунова Х. – ўқитувчи ТМИ

Зубайдуллаева М., Сотволдиев Ф. - талабалар ТМИ

Ўзбекистон Республикасининг 2017-2021 йилларга мўлжалланган ижтимоий-иқтисодий ривожлантиришнинг Ҳаракатлар стратегиясида мамлакат иқтисодиётини таркибий ўзгартириш, тармоқларни модернизация ва диверсификация қилиш, техник ва технологик янгилашга доир лойиҳаларни амалга ошириш учун инвестицияларни жалб қилиш борасида бажарилаётган ишлар алоҳида эътиборга лойиқ. Маълумки, инвестицион ресурсларга бўлган талабнинг самарали қондириш манбаларидан бири лизингдир. Инвестицияларни молиялаштиришда лизингнинг алоҳида ўрни бўлиб, лизингга бўлган талабнинг ортиб бориши мамлакат иқтисодиётининг ўсишига тўғридан тўғри ва ижобий таъсир кўрсатади. Лизинг бозори ҳозирги кунда Ўзбекистон молия бозорининг тез ривожланиб бораётган сегментларидан бири бўлиб ҳисобланади. Охириги йилларда лизинг бозорида тижорат банклари актив иштирок этиш билан бирга, лизинг воситасидан кенг фойдаланаётган тижорат банклари сони ортиб бормоқда. 2016 йилда янги лизинг битимлари ҳажмининг ошиши 14% ни ташкил қилди, лизинг портфели эса 5,5% дан зиёдга ўсишни намойиш этди. Лизинг бозорининг охириги 20 йиллик фаолияти даврида илк борм технологик ускуналар сектори етакчи ўринга чиқиб олди ва унинг бозордаги улуши 36% ни ташкил этди. Ўзбекистон лизинг берувчилар рейтингини Ўзбекистон Республикаси Давлат статистика қўмитасининг маълумотларига асосланган ҳолда тайёрлаш жараёнида, 2016 йилда лизинг хизматларини кўрсатувчи 126 та ташкилот рўйхатга олингани аниқланди. Шу билан бирга лизинг амалиётлари билан 69 та ташкилот, шу жумладан 21 та тижорат банки фаол шуғулланган. Қолган лизинг берувчилар эса олдинги йилларда тузилган лойиҳалар бўйича лизинг тўловларининг мониторинги ва уларни узиш билан шуғулланган. лизинг бозори иқтисодиёт фаоллигининг кўрсаткичларидан бири сифатида фаол ўсишни кўрсатди, хусусан лизинг берувчилар томонидан 5540 дан ортиқ янги лизинг битимлари тузилган, бунда уларнинг ҳажми 973,1 млрд. сўмдан ортиқни ташкил этиб, 2015 йил билан солиштирганда 121,9 млрд сўмга ошган. 2016 йилнинг биринчи ярим йиллигида лизинг берувчилар томонидан 430,4 млрд. сўмлик лизинг битими тузилган бўлса, иккинчи ярим йилликда лизинг берувчилар фаоллашиб, ҳажми 542,7 млрд. сўмга оширишди. Лизинг берувчилардан олинган маълумотларга кўра, тузилган лизинг битимларининг ярмидан кўпи лизинг берувчиларнинг ўз маблағлари ҳисобидан молиялаштирилган бўлиб, уларнинг фақат 30%

гина банклар томонидан жалб этилган маблағлар ҳисобидан молиялаштирилган. Ушбу тенденция шу билан шартланганки, банклардан кредит сифатида жалб этилган маблағлар лизинг олувчи учун анча қимматроққа тушади, шу боис лизинг берувчилар, хусусан лизинг компаниялари лойиҳаларни ўз маблағлари ҳисобидан молиялаштиришни афзал кўрадилар.

1–расм. Лизинг битимлари портфелининг ўсиш динамикаси (трлн. сўмда)

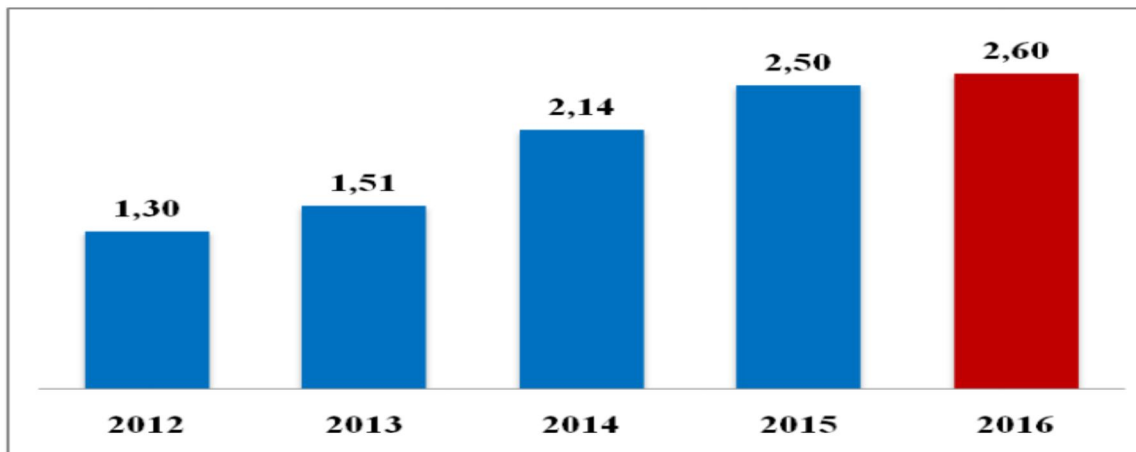

Ўзбекистон Республикасида 2016 йил учун лизинг хизматлари бозорини таҳлил қилган ҳолда қуйидаги тенденцияларни аниқлаш мумкин:

- Мамлакатнинг лизинг хизматлари бозори улкан ўсиш салоҳиятига эга.
- Лизинг берувчилар бозорида рақобат йил сайин ошмоқда, бу эса
- тақдим этиладиган лизинг хизматларининг даражаси ҳам ошишини англатади.

Шундай қилиб, Ўзбекистон лизинг бозори ўсиши учун энг истиқболли бўлган қуйидаги йўналишларни кўрсатиш мумкин:

- Маҳаллий лизинг компанияларининг халқаро бозорларга чиқиши «JV MAN Auto-Uzbekistan» ҚК, «Самарқанд Автомобиль Заводи» МЧЖ, «Женерал Моторс Ўзбекистон» АЖ базасида каптив лизинг компанияларини ташкил этиш;

- микролизинг (хусусий ва кичик фирмалар, оилавий тадбиркорлик ва касаначиликни кўллаб-қувватлаш, хусусан мева ва сабзавотларни қайта ишлаш, озиқ-овқат маҳсулотларини ишлаб чиқариш, чорвачилик учун кичик ускуналарни, тикув ускуналарини лизингга бериш);

- кўчмас мулк лизинги;
- оператив лизинг.

MAMLAKAT IQTISODIYOTIDA REAL SEKTOR RIVOJLANISHI VA UNDA BANKLARNING TUTGAN O'RNI

Umarova M. – katta o'qituvchi TMI

Yoqubjonova M.- talaba TMI

Mamlakatimizda xususiy sektor rivoji yo'lida olib borilayotgan izchil islohotlar iqtisodiyotimizda chuqur tarkibiy o'zgarishlarning mustahkam asosi bo'lib xizmat qilmoqda. Xususan, sektor vakillari uchun keng imkoniyat va imtiyozlar yaratilib berilganligi bois, iqtisodiyotning real sektor korxonalari to'la quvvat bilan ishlayotgani va buning natijasi o'laroq ular tomonidan tayyorlanayotgan raqobatdosh mahsulotlar ichki hamda tashqi bozordan munosib o'rin egallab kelmoqda. Ular faoliyatini barqarorligini kafolash va albatta aholi ish sur'atining oshishida moliya muassasalar tomonidan ta'minladigan zarur aylanma mablag'larning o'rni sezilarli darajada ahamiyatlidir. O'zbekiston Respublikasi Markaziy banki tomonidan sohaga

imtiyozli kreditlar ajratish yuzasidan ishlab chiqilgan keng qamrovli chora-tadbirlar dasturi ham ana shu maqsadlar ro'yobiga qaratilgani bilan ahamiyatlidir. Ayni paytda unda belgilangan vazifalar ijrosi bosqichma-bosqich amalga oshirilib bormoqda. Xususan, o'tgan qisqa davrda mamlakatimizning barcha hududida Markaziy bank hamda viloyatlar hokimliklari hamkorligida sanoat subyektlari rahbarlari ishtirokida amaliy uchrashuvlar o'tkazilib, yaratilgan imtiyoz hamda preferensiyalar, shuningdek, ushbu tuzilmalarga kreditlar ajratish tartib-taomillari to'g'risida so'z yuritildi. Binobarin, bunday tadbirlar doirasida mahalliy ishlab chiqaruvchilar mahsulotlari ko'rgazmalari ham tashkil etildi. Bu esa korxonalar salohiyati va banklarning zamonaviy xizmat turlarini keng namoyish qilish imkonini berdi.

Shu o'rinda aniq raqamlarga asoslansak, 2016 yil yakunlari bo'yicha mamlakatimiz yalpi ichki mahsulotining (YAIM) real o'sish sur'ati 2015 yilga nisbatan 7,8 foizni va uning nominal hajmi 199,3 trln. so'mni tashkil etdi. Iqtisodiyotning bunday sur'atlarda rivojlanishi asosiy kapitalga yo'naltirilgan investitsiyalar hajmining 9,6 foizga, xizmatlar ko'rsatish hajmining 12,5 foizga, sanoat va qishloq xo'jaligi sohalarida mahsulot ishlab chiqarish hajmlarining 6,6 foizga, shuningdek, tashqi savdo aylanmasining ijobiy saldosi hisobiga ta'minlandi. Yuqori iqtisodiy o'sish sur'atlariga erishishda mamlakatda makroiqtisodiy barqarorlikning ta'minlanganligi muhim omil bo'lib xizmat qildi va ushbu barqarorlik mamlakat to'lov balansining, shu jumladan, tashqi savdo aylanmasining ijobiyligi, davlat byudjetining YAIMga nisbatan 0,1 foiz profitsit bilan ijro etilishi, inflyatsiya darajasining yil boshiga nisbatan 5,7 foizni tashkil etib, maqsadli ko'rsatkichlar doirasida bo'lishi hamda bank-moliya tizimining mustahkamligi hisobiga ta'minlanmoqda. 2016 yilga mo'ljallangan iqtisodiyotni isloh etish, tarkibiy o'zgartirish, tarmoqlar va hududlarni modernizatsiya qilish, ularning raqobatbardoshlik darajasini oshirish, eksport salohiyatini rivojlantirish hamda ilg'or texnologiyalar va axborot-kommunikatsiya tizimlarini barcha sohalarga yanada faol joriy etish va infratuzilmani rivojlantirish bo'yicha faol investitsiya siyosatining amalga oshirilishi 2016 yilda ham iqtisodiyotga yo'naltirilgan investitsiyalar hajmining yuqori sur'atlarda o'sishini ta'minladi. Xususan, respublikamiz iqtisodiyotida barcha moliyalash manbalari hisobidan o'zlashtirilgan investitsiyalar miqdori 2015 yilga nisbatan 9,6 foizga oshib, 16,6 mlrd. AQSH dollarini tashkil etdi.²³

Xulosa o'rnida shuni ta'kidlash lozimki, O'zbekiston banklari jahon andozalari darajasida xizmat ko'rsatayotgani real sektor tarmoqlari uchun xizmat qilmoqda va bu qo'shma korxonalar faoliyati rivoji ham sezilarli darajada oshishiga olib kelyapti. Bu natijalar faqat bank tizimi va real sektor tarmoqlari uchun ahamiyatli bo'libgina qolmasdan, balki aholi turmush darajasining oshishiga, ularning farovonligini ta'minlashga o'z navbatida xissa qo'shadi.

TIJORAT BANKLARI TOMONIDAN KREDITLASHNING XALQARO AMALIYOTI VA ULARDAN O'ZBEKISTON TIJORAT BANKLARIDA FOYDALANISH MASALALARI

Abdusalomov A. – o'qituvchi TMI

Hakimova S. – talaba TMI

Iqtisodiy itegratsiyalashuv jarayonida tovar-pul munosabatlarining rivojlanishi o'z navbatida mamlakatda iqtisodiy o'sishni ta'minlash bilan bir qatorda, tadbirkorlikning kengayishiga ishlab chiqarishning rivojlanishiga olib keladi. Mamlakatda ishlab chiqarishni rivojlantirishda, iqtisodiy sohalarni kengaytirishda qo'shimcha kapital, qo'shimcha moliyaviy resurs talab qilinadi. Iqtisodiyot sektorini qo'shimcha mablag' bilan ta'minlashda zamonaviy iqtisodiyotning muhim ajralmas qismi hisoblangan tijorat banklari yuqori o'rin egallaydi. Bu borada muhtarram Prezidentimiz Shavkat Mirziyoyev "...banklar endi xalqimizni

23 O'zbekiston Respublikasi Markaziy Banki hisoboti

tadbirkorlikka, ishbilarmonlikka o'rgatishi va shunga yetaklashi lozim bo'ladi"24 deb ta'kidlab o'tadilar. Banklar o'zlarini kreditlari orqali bu natijalarga erishishlari mumkin.

Tijorat banklarining bugungi kundagi faoliyatiga e'tibor beradigan bo'lsak, iqtisodiyotning hech bir sub'ekti yo'qki, u bugun bank xizmatidan foydalanilmayotgan bo'lsin. Hozirgi kunda banklar qo'shimcha kapitalni jalb qilishda moliyaviy resurlarning asosiy manbasi bo'lib xizmat qilib kelmoqda. Moliyaviy resurslarni jalb qilishning oltin qoidasi tadbirkor o'z faoliyati uchun arzon kapital jalb qilishdir. Bugungi kunda esa bu bo'yicha tijorat banklar yetakchi o'rin egallaydi. Ayni paytda tijorat banklarimizda kreditlash amaliyotini yanada rivojlantirishda va soddalashtirish muhim amaliy ishlar qilib kelinmoqda. Jumladan kreditlash bo'yicha yangi huquqiy asoslar ishlab chiqilib ularni yanada tez fursatda va imtiyozli tarzda ajratilish imkoniyatini berish bilan bir qatorda aholini kam ta'minlangan qatlamini ijtimoiy himoya qilgan holda imtiyozli kreditlash amaliyoti joriy etildi. Bundan tashqari mamlakat hududiy rivojlanish darajasidan kelib chiqqan holda ba'zi hududlarda ma'lum dastur yo'nalishlar bo'yicha imtiyozli kreditlash tizimi yaratildi. Bu esa tijorat banklarimiz kreditlash mexanizmini yanada yaxshilagan holda bank kreditlaridan foydalanish samaradorligini ta'minlaydi. Xususan, iqtisodiyotning real sektoriga yo'naltirilgan kredit qo'yilmalari hajmi 2016 yilda 25,1 foizga oshib, 53,4 trln so'mga yetdi.²⁵ Bu esa tijorat banklarda kreditlash munosabatlarini takomillashayotganligini ko'rsatadi. Lekin ayni paytda tijorat banklarimizda kreditlashning xalqaro amaliyotidagi usullari yo'qligi, kreditlar samaradorligini pasaytirgan holda, jalb qilingan kreditlar imkoniyatlaridan foydalanish darajasini kamaytirmoqda.

Yuqorida ta'kidlaganimizdek, jalb qilinadiga moliyaviy resurslar arzon jalb qilinishi kerak. Bu esa o'z navbatida kredit foiziga bog'liq bo'lib, u kapital narxiga to'g'ridan-tog'ri ta'sir qiladi. Xalqaro kreditlash amaliyotini ko'rib chiqadigan bo'lsak, ularda ajratiladigan kredit foizi ancha foizni tashkil etishini va bu o'z navbatida uzoq muddatga taqdim etilishi kreditlardan qarz kapitali sifatida foydalanish samaradorligini oshiradi. Vaholanki, ssuda foiziga mamlakat iqtisodiyotidagi ko'p omillar ta'sir qiladi. Birinchi navbatda iqtisodiyotdagi inflatsiya darajasi. Agar mamlakat inflatsiya darajasini jilovlay ololsa, ssuda foizni shunga monand pasaytirishi mumkin. Kreditlash munosabatlardagi yana bir muammolardan biri bu banklar tomonidan kredit ajratishda, korxonalarining moliyaviy holatini noto'g'ri baholanishidir. Banklar korxonaning moliyaviy holatini, kreditlarning qaytaruvchanligini baholashda 5-6 ta ko'rsatkichlarda baholanadi va bu haqqoniy baholashda yetarli emas.

Xalqaro amaliyotda bu 10 dan ortiq ko'rsatkichlardan foydalaniladi. Dunyoning ko'p mamlakatlarida mijozning kredit layoqatliligi turlicha aniqlanadi. Jumladan AQShda mijozning kreditga layoqatliligini baholash va kredit riskini minimallashtirish maqsadida 5 "C" nomini olgan usuldan foydalaniladi. Bu usul asosida mijoz faoliyatini baholashda nafaqat uning faqat to'lovga layoqatliligi, kapitali yoki ssudaning ta'minlanganligi, balki ular bilan bir qatorda mijozning obro'si, uning iqtisodiy holati va uning kelajagi ham tahlil qilinadi. Bu usul bo'yicha mijozning obro'si, mas'uliyat darajasi, qarzni to'lashga bo'lgan istagi va tayyorgarligi tekshiriladi. Bunda bank qarzdor bilan suhbat olib boradi, arxivdan mijoz to'g'risida materiallarni olib, tahlil qiladi, boshqa firma va banklar bilan maslahatlashadi va hokazo.

Qarzdorning to'lov qobiliyatida uning moliyaviy imkoniyatlari, uning kreditni to'lash qobiliyati qarzdorning foyda va zararlari hamda kelajakda bo'lishi mumkin bo'lgan o'zgarishlar puxta tahlil qilish orqali aniqlanadi. Bunda bank qarzni to'lash bo'yicha mijoz mablag'larining 3 manbasi ya'ni joriy kassa tushumlari (cash flow), aktivlarni sotish, moliyalashtirishning boshqa manbalari chuqur o'rganib chiqiladi. Bu esa qarz oluvchini kreditni qaytarish layoqatliligini to'g'ri baholashda muhim ahamiyat kasb etadi. Buyuk Britaniyada esa kreditga layoqatlilikni baholashda PARSER , CAMPARI baholash tizimlaridan foydalaniladi. Bu kabi baholash

24 Shavkat Mirziyoyevning O'zbekiston Respublikasi Prezidenti lavozimiga kirishish tantanali marosimiga bag'ishlangan oliy majlis palatalarining qo'shma majlisidagi nutqi. 14.12.2016 yil.

25 Monetar siyosatning 2017 yilga mo'ljallangan asosiy yo'nalishlar. www.cbu/uz

tizimlari qarz oluvchi bilan bog'liq barcha munosabatlarini baholagan holda, uning kreditga layoqatliligini to'g'ri va samarali baholaydi. Vaholanki, hozirda tijorat banklarimizda tahlil qilishda qarz oluvchini kredit olishdan oldingi holati ya'ni balans ma'lumotlari bo'yicha baholanadi va iqtisodiy-texnik asoslanmagan biznes rejalar orqali xulosa qilinadi. Shuningdek baholash bir tomonlama amalga oshirilishi, faoliyatga ta'sir etuvchi omillar hisobga olinmasligi mumkin. Shuning uchun tahlil jarayonida kredit jalb qilinganidan keyingi moliyaviy holat baholanishi kerak va bu ular moliyaviy holatini to'g'ri baholashda katta yordam beradi.

Mijozning kreditga layoqatliligi asosida mijozning faoliyatini xarakterlaydigan zarur axborotlarni yig'ish yotadi. AQSh va boshqa G'arb mamlakatlarida mijozning kreditga layoqatliligini tahlil qilishda banklar uchun maxsus huquqiy norma va qonunlar mavjud. Bu esa ularni kreditga layoqatliligini to'g'ri va samarali baholashda muhim ahamiyat kasb etadi. Angliya banklarida esa mijozning kreditga layoqatliligini aniqlashda savollar varag'i mavjud. Savollarga javoblar bankka kredit berish qarorini qabul qilishga imkon beradi. So'rovnoma qarz oluvchi, unga aloqador shaxslar va kredit bilan bog'liq munosabatlarni qamrab olgan savollardan tashkil topadi. Xalqaro kreditlashning yana bir o'ziga xos xususiyati shundaki mijozni kreditlashning muhim jihati kredit berish jarayonining (yuridik va jismoniy shaxslarga) markazida inson turadi.

Masalan, Germaniyada qanday kredit olishdan qat'iy nazar, qarz oluvchi o'zining shaxsiy fazilatlari va to'lovga layoqatliligi to'g'risida bir qator hujjatlarni bankka berishi lozim. Hozirgi vaqtda Germaniyadagi barcha tijorat banklari individual shaxslarga berilgan ssudalar to'g'risida Bundes bankning maxsus depar-tamentiga ma'lumot berishlari shart. Bu bankning shu sferadagi faoliyatini nazorat qilishga imkoniyat yaratib beradi. Bundan tashqari Fransiya va Belgiyada tijorat banklari Markaziy bankdan individual ssudalarni to'lamaydiganlar haqida ma'lumot olish huquqiga ega. Bu esa o'z navbatida kreditlarni to'g'ri ajratishda va ularni o'z vaqtida qaytarilishida katta rol o'ynaydi. Yuqorida keltirganimizdek xalqaro amaliyotda kreditlash jarayonida asosiy o'rinda shaxsning obro' e'tibori hisoblanadi. Buni baholashning bir yo'li – kredit skoring yo'lidir. Skoringni (ochko, ball yig'ish) har bir bank holati, vaziyatiga qarab o'zlari ishlab chiqadilar. Bu esa qarz oluvchining kreditni kelajakda qaytarish darajasini belgilashda katta yordam beradi.

Tijorat banklar tomonidan kreditlashning xalqaro amaliyotida qo'llaniladigan usullarni O'zbekiston tijorat banklarida qo'llash kreditlash munosabatlarini yanda samarali tashkil etishda, muammoli kreditlarni vujudga kelishni oldini olishda hamda kreditlarni o'z vaqtida qaytishini ta'minlashda katta xizmat qiladi. Shuning bilan bir qatorda, kreditlar ajratilishida mijozlarni kreditni qaytarish layoqatliligini to'g'ri baholashda va kreditni ajratish mexanizmini yanada yaxshilashda muhim rol o'ynaydi.

МАМЛАКАТИМИЗДА БАНК НАЗОРАТИНИНГ САМАРАДОРЛИГИНИ ОШИРИШ МАСАЛАЛАРИ

Избосаров Б. – ўқитувчи ТМИ

Содиқов Б. – магистрант ТМИ

Халқаро банк амалиёти тажрибаси шуни кўрсатмоқдаки, бозор муносабатлари шароитида тижорат банклари капиталининг самарадорлигини ва унинг етарлилигини таъминламасдан туриб, банкларнинг тўлов қобилиятини мустаҳкамлаш ва аҳолининг банк тизимига бўлган ишончини қозониш мушкул вазифалардан бири ҳисобланади. Маълумки, банк капиталининг мавжудлиги банк назоратини амалга оширишда ва банк фаолият кўрсатиши учун энг асосий заруриятдан биридир.

Банк фаолиятини давлат томонидан тартибга солишнинг фарқли хусусияти шундаки, у сезиларли даражада янада қаттиқроқ шаклда – банк назорати шаклида амалга оширилади, бу эса банклар ўзларига белгиланган доирадан чиқмасликларини узлуксиз кузатиб боришни назарда тутди.

Банк назоратини амалга оширишнинг бир қатор сабаблари манфаатлар нуқтаи-назаридан келиб чиқади ва улар қуйидагилардан иборат:

Биринчидан, банклар мамлакат аҳолисининг жамғармасини асосий сақловчиси ҳисобланади. Банклар фаолиятини назорат қилиш мамлакат аҳолисини моддий зарар кўришдан сақлаш учун ташкил этилади.

Иккинчидан, банк кредиторларининг манфаатларини ҳимоя қилиш мақсадида банклар фаолиятини назорат қилиш, тартибга солиш амалиётлари қўлланилади.

Учинчидан, ҳукумат ўз иқтисодий манфаатларини ҳимоя қилиш учун самарали банк назоратини ташкил қилишга ҳаракат қилади. Банклар ҳукуматнинг фиксал агенти бўлиш билан бирга, уларнинг ўзлари ҳам мамлакат бюджетига солиқ тўловларини амалга оширишлари билан ҳукумат томонидан уларнинг юқори даромадлилиги қўллаб-қувватланади, шу билан бирга юқори даромадлилик паст даражадаги ликвидлиликни келтириб чиқариб, ўз навбатида юқори риск туфайли мамлакатда тизимли рискни келтириб чиқаради.

Тўртинчидан, банк аксиядорлари ва ишчи ходимлар манфаатларини ҳимоя қилиш учун ҳам банк назорати ташкил этилади.

Республикамизда Марказий банк томонидан тижорат банклари фаолиятини назорат қилишнинг асосий мақсади тижорат банкларига бирон бир иқтисодий чора кўриш эмас, балки банк фаолиятида мавжуд бўлган камчиликларни баргараф этиб, банк тизимининг барқарорлигини ошириш натижасида банк омонатчилари ва кредиторларининг манфаатларини ҳимоя қилишдан иборат.

Хулоса қилиб айтадиган бўлсак, республикамизда банк тизими барқарорлигини таъминлаш мақсадида банк назоратини халқаро андозаларга мувофиқ ҳолда такомиллаштириш ишлари давом эттирилмоқда.

Умуман олганда, Банк назорати бўйича Базел қўмитаси томонидан илгари сурилаётган ташаббусларнинг туб моҳияти банк капитали ва ликвидлигига нисбатан талабларнинг кучайтирилишида намоён бўлади. Базел қўмитасининг янги тавсияларига кўра, банк капитали таркибида оддий аксиялар салмоғини ошириш мақсадга мувофиқдир.

Хусусан, банк капиталига нисбатан янгича талаблар банк капитали таркибини ўзгартириш, капитал етарлилигига нисбатан талабларни ошириш, жумладан капитал етарлилигининг янги қўшимча меёрларини жорий этиш, махсус захира капиталини шакллантириш каби устувор йўналишларни қамраб олади.

Фикримизча, етакчи молиявий воситачилар ҳисобланган тижорат банклари капитал базаси сифатини янада яхшилаш, капиталнинг оқилона таркибини шакллантириш, ликвид захиралар миқдорини кўпайтириш банк сектори молиявий барқарорлигини мустаҳкамлашга, келгусида банк инқирозлари юзага келишининг олдини олишга хизмат қилади.

ТИЖОРАТ БАНКЛАРИНИНГ ИНВЕСТИЦИОН ОПЕРАЦИЯЛАРИНИ РИВОЖЛАНТИРИШ ЙЎНАЛИШЛАРИ

Миразизов М. – магистрант ТМИ

Мамлакат иқтисодиёти ривожини учун инвестициялар ниҳоятда муҳим роль ўйнайди, чунки инвестициялар бўш молиявий ресурсларга эга бўлган бозор субъектлари учун фойда олиш мақсадида жамғармани самарали жойлаштириш, иқтисодиёт тармоқларининг ишлаб чиқариш ва хизмат кўрсатишни кенгайтириш, аҳолини ишсиз қатламларини иш билан таъминлаш ҳамда шу орқали аҳоли фаровонлигига эришишга ёрдам беради.

Ташқи ва ички инвестицион фаолият ва унинг манбалари иқтисодиёт ривожининг суратларини белгилаб бериш билан бирга у ҳар қандай тизимда кўп жиҳатдан минтақа ва мамлакат иқтисодиётининг барқарор ўсиб боришини ва таракқий этиш даражасини ҳам ифода этади. Бозор иқтисодиёти шароитида давлат иқтисодиётга ҳакам сифатида

аралашади яни иктисодиётни бир ёқлама ривожланишини олдини олиб, иктисодиётни диверсификациялаш чораларини кўриб боради.

Тижорат банкларининг кредит фаолияти биринчи навбатда мижозларнинг банк кредитларига бўлган эҳтиёжларини қондириш, банкнинг ўз ва жалб қилинган маблағларини қулай шарт-шароитларда жойлаштириш орқали даромадлигини ошириш лозим. Молия-пул бозори субъектлари ўз жамғармаларини банк депозитлари ёки молиявий ресурсга талабгор корхонанинг қимматли қоғозларига жойлаштиришади. Ҳар иккала операцияда ҳам банклар манфаатдор ҳисобланади. Шу боис банклар инвестиция жараёнларининг фаол иштирокчиларига, инвестиция лойиҳаларини ҳамда ишлаб чиқаришни модернизация қилиш, техник ва технологик қайта жиҳозлаш дастурларини жорий этишда корхоналар ва кичик бизнес субъектларининг ҳақиқий ҳамкорларига айланиши керак.

Тижорат банкларининг капиталига аҳоли, тадбиркорлик субъектлари ва бошқа сармоядорларни, шу жумладан хорижий сармоядорларнинг бўш пул маблағларини жалб қилиш, банк акцияларини чиқариш, уларни фонд бозорида фаол жойлаштириш ҳисобига банкларнинг капиталлашув даражасини ошириш, тижорат банкларининг янги замонавий ишлаб чиқариш тузилмаларини яратишда, рақобатбардош ва экспортбоп маҳсулотларнинг ишлаб чиқарилишининг кенгайтирилишида инвестиция жараёнларида ҳамда аҳоли бандлигини оширишда ўз капитали билан иштирок этишини таъминлайди.

Банк ташкилотлари катта миқдордаги мижозларга кредитлар бериш операциялари билан шуғулланади. Албатта, бундай шароитларда ҳамма мижозларнинг молиявий ҳолатини бир хил деб бўлмайди ҳамда тақдим этилган кредитларни ўз вақтида қайтарилиши муаммоли масалага айланади.

Тижорат банкларида инвестициялаш жараёнида қуйидаги чора-тадбирларни амалга ошириш мақсадга мувофиқ:

- тижорат банки инвестицион фаолиятида ахборот технологияларини қўллаш ва маълумотларни автоматлашган ҳолда таҳлил этиш лозим;
- инвестиция операцияларида ташкилот ва корхоналардан доимо ахборотлар олиб туришни ташкил этиш керак;
- янги мижозлардан инвестицияларни олиш тўғрисидаги бизнес-режаларини батафсил ўрганиб чиқиш лозим;
- банкнинг фойдасини ошириш мақсадида янги турдаги инвестицион лойиҳаларни таклиф этиш;
- банкда ижро интизомини мустақамлаш учун ҳужжат бўйича бажариладиган ишларни масъул ходимларини тайинлаш керак;
- махсус дастурий воситалар ёрдамида банк фаолияти асосий кўрсаткичларининг (энг аввало кредит бериш жараёнларини) аввалги йиллардаги (ретроспектив) ҳолати таҳлил қилиниб борилиши лозим;
- инвестицион лойиҳаларни олган мижозларнинг молиявий ҳолати устидан мониторинг олиб бориш зарур;
- тижорат банки томонидан молиявий барқарор бўлган корхоналарга кредит бериш амалиётини янада такомиллаштириш зарур.

ЎЗБЕКИСТОНДА ИННОВАЦИОН БАНК ХИЗМАТЛАРИНИ РИВОЖЛАНТИРИШНИНГ НАЗАРИЙ АСОСЛАРИ

Махмадалиева Л. – магистрант ТМИ

Бозор муносабатлари кенгая борган сари тижорат банклари ҳам чакана операцияларни ривожлантириш, мижозларга тақдим этадиган хизматлар турларини кўпайтириш орқали ўз фаолиятини диверсификация қила борадилар. Чунки банклар томонидан замонавий ахборот технологиялари янги банк маҳсулотлари пайдо

бўлишининг асосий омили, бинобарин, банк хизматлари бозори ривожланишига шароит яратиши тушуниб етилган эди.

Мамлакатимиз банк амалиётида 2007 йилдан бери қўлланила бошлаган Интернет-банкнинг хизмат тури фойдаланувчилари сони кундан кун ортиб бормоқда. Зеро, эндиликда жуда кўпчилик тижорат банкларимиз ушбу хизмат турини ўз фаолиятларида қўллаган ҳолда мижозларга таклиф қилишмоқда.

Масофавий банк хизматларининг ривожланиши банк хизматлари тизимида янги ҳажмдаги ва янги шаклдаги турли хизматларни юзага келишига сабаб бўлди.

Бугунги кунда ушбу “Интернет-банкнинг” атамаси бутун тармоқларни забт этган бўлишига қарамасдан, ўзининг қонуний юридик таърифига эга эмас. Бундан ташқари, ҳеч бир ҳуқуқий ёки иқтисодий фанда ушбу тушунчанинг ҳажми тўлалигича ҳаттоки назарий томондан ҳам ёритиб берилмаган.

Интернет-банкнинг тушунчасини ҳуқуқий ҳамда иқтисодий томондан кенг ва тор маъноларда кўриб чиқиш мумкин. Бунда “банк электрон фаолияти” тушунчаси ҳам хусусий ҳам умумий алоқага эга экалигини алоҳида таъкидлаш лозим.

Ҳуқуқий томондан Интернет-банкнинг тушунчаси кенг маънода, банк ходими вазифасининг енгиллашиши ҳамда мижоз (юридик ёки жисмоний шахс)нинг ўз ҳисоб рақамига масофадан туриб кириш ва уни бошқариш имконини бериш, турли ташкилотлари томонидан ҳар хил операцияларни амалга оширишни тижорат банкларида ҳозирги ҳақиқий вақт режимида интернет тармоғига уланган ҳолда фойдаланиш имкониятини яратишдир. Ёки оддий қилиб айтганда, банкнинг одатий веб-сайтидан бошланиб мураккаб виртуал ҳисоб тўлов тизими билан яқунланадиган турли замонавий тизимларни тушунмоқ керак. Чунки Интернет-банкнинг – бу глобал ахборот муҳитида интернет тармоғида электрон банк фаолияти ҳисобланади.

Тор маънода эса, Интернет-банкнинг – интернет орқали ишлайдиган Банк-Мижоз тизимига ўхшаш, унинг замонавийлаштирилган шаклидир. Ҳуқуқий томондан электрон тўловларнинг банк ҳамда мижоз ўртасидаги масофавий тўловларни амалга ошириш ҳамда ахборот алмашинув имконини яратувчи махсус хизмат.

Интернет орқали кўрсатиладиган банк хизматларининг тўлиқ рўйхати жуда каттадир. Улар асосан қуйидагилардан иборат бўлиши мумкин:

- Ҳисобрақам ҳолати тўғрисида маълумот олиш;
- Ҳисобрақамлардаги, пластик карточкалар ҳисобрақамларидаги маблағлар ҳаракатини бошқариш;
- Ҳар хил банк ҳисобварақларини очиш;
- Конвертирлаш операцияларини амалга ошириш;
- Товар ва хизматлар (коммунал тўловлар) учун тўловларни амалга ошириш;
- Амалга оширилган тўловлар рўйхатини кўриш ҳамда керакли тўлов топшириқномаларини чоп этиш;
- Ҳисобрақамни тўлдириш ёки ундан маблағ ечиб олиш;
- Пулларни шу жумладан, чет эл валютасидаги пулларни ўтказиш;
- Кредит операцияларини амалга ошириш (овердрафт кредитлари);
- Консултацион ва ахборот олиш хизматидан фойдаланиш.

Шундай қилиб, интернет хизматларини кўрсатиш учун банк махсус ишланган интернет сайтыга эга бўлиши шарт. Бундай сайтнинг энг содда тури ахборот бериш ва имидж функцияларини бажаради, у мижоз билан тескари алоқа ўрнатишга мўлжалланмаган. Интернет банкларнинг сайтлари кўриниши унинг етуқлигини кўрсатади. У банкдан қайта ишлашга катта маблағ талаб этади, яна банкнинг қўллаб-қувватлаши ва транзакцияларнинг хавфсизлигини таъминлашини ҳам талаб этади.

Хулоса ўрнида қайд этиш жоизки, банк ҳисобварақларини масофадан бошқариш тизимлари (банк-мижоз, интернет-банкнинг, мобиль-банкнинг, sms-банкнинг ва бошқалар)ни

республика миқёсида доимий кенгайтириб бориш бўйича ишлар барча банклар томонидан тизимли амалга оширилиши миллий банк тизимининг ривожланиш тенденцияларидангувоҳлик беради ва республика иқтисодиётида бозор механизмларининг мустаҳкамланишига шароит яратади.

BANK KREDITLARINING INVESTITSIYALARNI MOLIYALASHTIRISHDAGI AHAMIYATI

Zunnunova X. – katta o‘qituvchi TMI
Sattoriy F., Abdullayev S. – talaba TMI

Dunyo tajribasi ko‘rsatishicha, keng iqtisodiy islohotlarni amalga oshirish natijalari investitsiyalarni, xususan, turli sohalardagi investitsiya loyihalarini moliyalashtirish manbalari va usullarini samarali amaliyotga tadbiiq etish bilan ko‘proq ta‘minlanishi mumkin ekan. Amalga oshirilayotgan investitsiya loyihalarining hajmi va miqdoriga qarab iqtisodiyotda yuz berayotgan o‘zgarishlar va siljishlar haqida xulosalar chiqarish mumkin. Milliy iqtisodiyotimizni yanada rivojlantirish bo‘yicha O‘zbekiston Respublikasining 2017-2021 yillarga mo‘ljallangan ijtimoiy-iqtisodiy rivojlantirishning Harakatlar strategiyasi ishlab chiqildi. Ushbu strategiyaga ko‘ra yangi sanoat ishlab chiqarish va servis markazlarini tashkil etish hisobiga shahar tipidagi kichik shaharlar va shaharchalarni aktiv rivojlantirish, yirik xo‘jalik birlashmalarining mablag‘larini, banklarning kreditlarini va xususiy xorijiy investitsiyalarni jalb qilish chora tadbirlarini ishlab chiqish ko‘zda tutilgan.

Rivojlanish davomida O‘zbekiston Respublikasi chet el davlatlaridan qarz olmasdan, balki xorijiy investitsiyalarni jalb qilishga qaratdi. Investorlarga qulay muhit yaratish va kafolatlar berish uchun ularga soliq va boj imtiyozlari taqdim etildi, sharoitlar va kafolatlar tizimi shakllantirildi. Bunga quyidagi Qonunni misol qilishimiz mumkin: “Chet ellik investorlar huquqlarining kafolatlari va ularni himoya qilish choralari to‘g‘risida” (30.04.1998-y). Bu imkoniyatlardan tashqari investitsiyalarni bank kreditlari orqali moliyalashtirish amalga oshirildi. Bank kreditlari orqali moliyalashtirish chet ellik investorlar uchun bir qancha imkoniyatlarning vujudga kelishi va shuningdek O‘zbekiston hududida ham chet el investitsiyalarini ortishiga sabab bo‘ldi. Samaradorlikni ortirish maqsadida Birinchi Prezidentimiz o‘z nutqida shunday degandi: “Banklar investitsiya jarayonining asosiy bo‘g‘iniga, korxonalarining chinakam hamkoriga aylanmog‘i, binobarin, ularning rivojlanishidan manfaatdor bo‘lmog‘i lozim”²⁶. Bundan tashqari shuni ham aytib o‘tish kerakki, investitsiyalarni moliyalashtirish ayrim manbalarning o‘rni va roli, ko‘p jihatdan, makroiqtisodiy muvozanat hamda o‘sish barqarorligi, mulkchilik shakllarining rivojlanish darajasi va o‘zaro nisbatlari, va eng asosiysi bank-moliya tizimining rivojlanganligi bilan belgilanadi. Investitsiyalarni moliyalashtirishda bank krediti ishtirokini mavhum tarzda, iqtisodiyotda joriy etilgan huquqiy me‘yorlar va o‘tkazilayotgan investitsiya siyosatidan, investitsiya faolligi darajasi, moliyalashtirishda qo‘llaniladigan mexanizmlardan, amaldagi soliqqa tortish talablaridan kafolatlar va imtiyozlar tizimi va bankmoliya infratuzilmasining rivojlanganlik darajasidan ayri holda baholab bo‘lmaydi. Iqtisodiyotning real sektoridagi investitsiyalarni moliyalashtirish manbai tarzida bank kreditining roli, asosan, jamg‘armalarning o‘sish sur‘atlari, pul, valuta hamda kapital bozorlarining holati bilan aniqlanadi va belgilanadi.

Investitsiya faoliyati samaradorligini oshirishdagi bosh yo‘nalish moliyalashtirish mexanizmini takomillashtirish, qaytarilmaslik sharti bilan budjet hisobidan moliyalashtirishdan investitsiyalarni kreditlashga o‘tishdan iborat. Bank krediti evaziga mablag‘ ajratishda ehtimoli bo‘lgan jami risklar bir qadar to‘liqroq

hisobga olinadi, ularni kamaytirish yo‘llari belgilanadi, kreditni qaytarish muddatlari, manbalari va ularning foizlarini to‘lash chora-tadbirlari ko‘riladi.

²⁶ Karimov I.A. Ozod va obod vatan, erkin va farovon hayot-pirovard maqsadimiz. – T.: O‘zbekiston, 2000. – 57-bet.

Shuningdek, Vazirlar Mahkamasining 2017-yil 14-yanvar kuni mamlakatimizni 2016 yildagi ijtimoiy-iqtisodiy rivojlantirish yakunlarini har tomonlama tahlil qilish hamda respublika hukumatining 2017 yil uchun iqtisodiy va ijtimoiy dasturi eng muhim yo'nalishlari va ustuvor vazifalarini belgilashga bag'ishlangan kengaytirilgan majlisi bo'lib o'tdi. Ushbu majlisda "Iqtisodiyotga 16,6 milliard AQSH dollari miqdorida yoki 2015 yilga nisbatan 9,6 foizga ko'p investitsiyalar yo'naltirildi. O'zlashtirilgan xorijiy investitsiyalar va kreditlar hajmi 11,3 foizga o'sdi va 3,7 milliard dollardan oshib ketdi. Umumiy qiymati 5,2 milliard dollar bo'lgan 164 ta yirik investitsiya loyihalarini amalga oshirish yakunlandi. Shu jumladan, "GM Uzbekistan" aksiyadorlik jamiyatida "T-250" modeldagi yengil avtomobillarni ishlab chiqarish o'zlashtirildi, Jizzax viloyatida sement zavodi kengaytirildi, Tolimarjon issiqlik energiya stansiyasida quvvati 900 MVt bo'lgan bug'-gaz qurilmalari hamda Angren issiqlik energiya stansiyasida quvvati 150 MVt bo'lgan yuqori kulli ko'mirni yoquvchi energiya bloki ishga tushirildi" deb ta'kidlandi.²⁷ Ssudalarning oldindan belgilangan muddatlarda qaytarilishi majburiyligi va kreditning to'lovliligi asosiy kapitalga safarbar etiladigan investitsiyalardan oqilona foydalanishga ko'maklashadi va qarz vositalaridan samarali foydalanish, ishlab chiqarish quvvatlarini o'z vaqtida ishga tushirish va o'zlashtirish mas'uliyatlarini oshiradi. Iqtisodiy asoslangan holda investitsiyalarni kreditlashni tashkil qilish ularning samaradorligini ko'tarishda alohida ahamiyatga egadir.

Xulosa qilib shuni aytish kerakki, birinchidan, kreditning ishtiroki kapital sarflarni iqtisodiy subyektlar faoliyatining pirovard iqtisodiy natijalariga uzviy bog'lanishini ta'minlashga yordam beradi va, o'z navbatida, loyihaviy qarorlarining eng tejamkor variantlarini tanlashdan manfaatdorlikni ta'minlaydi.

Ikkinchidan, qarzning asosiy miqdorini va u bo'yicha foizlarni qaytarish manbai bo'ladigan foydani o'stirish imkoniyatlarini faol izlashni rag'batlantiradi.

Uchinchidan, loyihalarni moliyalashtirish uchun bank kreditlarini berish, bank, kredit foiz va boshqa risklarni, kredit resurslarini qaytarmaslik risklarini ko'paytiradi.

TIJORAT BANKLARI LIKVIDLILIGI HAMDA TO'LOVGA QOBILLIGINI TAKOMILLASHTIRISH

Shodmonov SH. – magistrant TMI

Iqtisodiyotni erkinlashtirish sharoitida bank tizimini rivojlantirish, aholi va mijozlarni bankka bo'lgan ishonchini yanada mustahkamlash, naqd pulsiz hisob-kitob to'lovlari tizimini takomillashtirish, naqd pul muomalasining bankdan tashqari aylanmasini qisqartirish, aholi qo'lidagi bo'sh pul mablag'larini omonatlarga jalb qilish, bank tizimi likvidliligi va barqarorligining doimiyligini ta'minlash mamlakat uchun g'oyat muhim vazifalardan biri sanaladi. Shu sababli, hozirda tijorat banklari likvidliligi va to'lovga qobilligini ta'minlash hamda boshqarish mexanizmini muntazam ravishda takomillashtirib borish moliya-bank sohasidagi dolzarb masalaga aylangan.

XXI asrning dastlabki yillaridan boshlab xalqaro miqyosda barcha banklar maksimal darajada daromad olishga va buning natijasida o'z daromadlarini muntazam ravishda oshirgani holda ularni misli ko'rilmagan raqamlarda aks ettirishga erishdilar. Bu esa, o'z navbatida barqaror ta'minotga ega bo'lmagan kapitallar ustidan olib borilgan keng ko'lamdagi moliyaviy faoliyat natijasida daromadlilikka teskari proporsional xarakteriga ega bo'lgan banklar likvidliligining keskin pasayib ketishiga olib keldi. Zero, likvidlilik muammosi tijorat banklari yaratilishi bilan o'z vujudga kelgan bo'lib, u doimo bank faoliyatining ma'lum nomuvofiq sohasida o'zini namoyon eta oladigan unsur sifatida ta'sir etadi.

²⁷ 2017 yil 14 yanvar kuni Vazirlar Mahkamasining mamlakatimizni 2016 yildagi ijtimoiy-iqtisodiy rivojlantirish yakunlarini har tomonlama tahlil qilish hamda respublika hukumatining 2017 yil uchun iqtisodiy va ijtimoiy dasturi eng muhim yo'nalishlari va ustuvor vazifalarini belgilashga bag'ishlangan kengaytirilgan majlisida O'zbekiston Respublikasi Prezidenti Sh. Mirziyoyevning ma'ruzasidan

Tijorat banklari likvidliligi va to'lov qobilligiga ta'sir etuvchi makroiqtisodiy omillarga – davlatning iqtisodiy barqarorlik holati, bank faoliyatiga ta'liqli qonuniy va huquqiy normalar, bank tizimining tarkibi va barqarorligi hamda pul va qimmatli qog'ozlar bozori holatini kiritish mumkin.

Makroiqtisodiy ta'sir etuvchi omillarga esa, tijorat banklarining resurslari hajmi, investitsiyalar sifati, boshqarish darajasi va bank faoliyatining tarkibiy tuzilishi kiradi.

O'zbekiston Respublikasi Markaziy Bankining 2015-yil 13-avgustdagi 2709-sonli "Tijorat banklari likvidliligini boshqarishga qo'yiladigan talablar to'g'risida" gi yo'riqnomasiga asosan likvidlilikni qoplash me'yoriy koeffitsiyenti 80% qilib belgilandi. Bazel III talablari asosida tijorat banklari likvidliligini oshirishga doir quyidagi muammolar kutilishi mumkin deb hisoblaymiz:

➤ Bank kapitali bo'yicha oddiy aksiyalar salmog'ini oshirish uchun qo'shimcha aksiyalarni muomalaga chiqarish va investorlarni jalb etish, aksiyalar taklifining oshishi hisobiga aksiyalar bahosining pasayishiga olib keladi;

➤ Yuqori likvidlik talabini joriy etish hisobiga daromadlilikni pasayshiga olib keladi;

➤ 2015-yil 1-yanvar holatiga ko'ra, tijorat banklari tomonidan muomalaga chiqarilgan aholi va xo'jalik yurutuvchi subektlar orasida joylashtirilgan tijorat banklarining jamg'arma sertifikatlari 689,7 mlrd so'mni tashkil etmoqda²⁸. Bu esa jami depozitlarga nisbatan olganda atigi 3.5 foizni tashkil etmoqda. Vaholanki, rivojlangan mamlakatlarda tijorat banklari qimmatli qog'ozlarni muomalaga chiqarish va savdosi orqali bank resurslarining salmoqli jamlashga erishiladi.

Yuqoridagilardan kelib chiqib, tijorat banklari likvidliligi va to'lovga qobilligini oshirishda quyidagi yo'nalishlarda faoliyat olib borishni maqsadga muvofiq deb hisoblaymiz.

➤ Tijorat banklarining qo'shimcha kapital ba'zasini mustahkamlash imkoniyatlaridan to'liqroq foydalanish lozim. Banklar tomonidan oddiy aksiyalarni chiqarish va fond bozoriga chiqarish orqali bank kapitalini oshirishni ta'minlash.

➤ Markaziy bank tomonidan tijorat banklarining Majburiy zaxiralariga nisbatan muddatli foydalanish imkoniyatlarini yaratish.

Yuqorida keltirib o'tilgan muammolar va ularni hal qilish bo'yicha keltirib o'tilgan tavsiyalar asosida ish olib borish milliy bank tizimimizda yangi rivojlanish bosqichini ta'minlashda muhim omil bo'lib xizmat qiladi.

ТИЖОРАТ БАНКЛАРИ КРЕДИТ ПОРТФЕЛИНИ БОШҚАРИШ САМАРАДОРЛИГИНИ ОШИРИШ ЙЎЛЛАРИ

Отамуродов Х.Х. - тадқиқотчи ТМИ

Тижорат банкларининг кредитлари хўжалик юритувчи субъектларнинг жорий ва инвестицион харажатларини молиялаштириш манбаларидан бири бўлиб, иқтисодиётнинг барқарор ривожланишини таъминлашда муҳим ўрин тутди.

Тараққий этган мамлакатларнинг Иккинчи жаҳон урушидан кейинги даврдаги ривожланиш тажрибаси шуни кўрсатдики, кредит иқтисодиётнинг реал секторини ривожлантиришда ва ишсизлик муаммосини ҳал этишда ҳал қилувчи ўрин тутди. Хусусан, Ж.М.Кейнс томонидан таклиф этилган "арзон пуллар" сиёсатининг қўлланилиши АҚШ иқтисодиётини 1945-1960 йилларда барқарор ривожлантиришнинг бош омили бўлди.

Ж.М.Кейнс Марказий банкларнинг ҳисоб ставкасини паст ва барқарор даражада сақлаб туриш орқали тижорат банклари кредитларининг фоиз ставкаларини пасайтиришга эришиш ва шунинг асосида компаниялар ва фирмаларнинг кредитлардан фойдаланиш даражасини оширишнинг мақсадга мувофиқлигини асослаб берди. Унинг фикрига кўра, фоиз ставкаларининг режали инвестицияларга таъсири пул-кредит сиёсати узатиш

механизмининг асосий бўғини ҳисобланади. Бунда пуллар таклифининг ўсиши натижасида фоиз ставкасининг пасайиши инвестицияларнинг муқобил қийматини пасайтиради. Айтиш вақтида, фоиз меъёрининг пасайиб бориши билан фирма ва компаниялар ўзларининг режали инвестициялари ҳажмини оширадилар. Бу харажатлар режали харажатларнинг умумий суммаси билан қўшилиб, товар захираларининг кўзда тутилмаган миқдорда сарфланишига олиб келади. Фирма ва компаниялар эса, бундай шароитда маҳсулот ишлаб чиқаришни кўпайтирадилар. Бу эса, ўз навбатида, миллий даромаднинг кўпайишига олиб келади²⁹.

Эътироф этиш жоизки, тижорат банкларининг кредитлари Ўзбекистон иқтисодиётининг барқарор ривожланишини таъминлашда муҳим ўрин тутмоқда.

1-жадвал

Ўзбекистон Республикасида номинал ялпи ички маҳсулот (ЯИМ), тижорат банклари кредитларининг миқдори ва даражаси³⁰

Кўрсаткичлар	Йиллар				
	2011	2012	2013	2014	2015
Номинал ЯИМ, трлн. сўм	77,8	96,6	118,9	144,9	171,4
Тижорат банклари кредитлари, трлн. сўм	15,7	20,4	26,5	34,8	42,7
Тижорат банклари кредитларининг ЯИМга нисбатан даражаси, %	20,2	21,1	22,3	24,1	24,9

1-жадвалда келтирилган маълумотлардан кўринадики, 2011-2015 йилларда Ўзбекистон Республикасининг номинал ялпи ички маҳсулоти ва тижорат банклари кредитларининг ҳажми ўсиш тенденциясига эга бўлган. Бу эса, мамлакат иқтисодиётини модернизациялаш босқичида ишлаб чиқарилаётган товарлар ва кўрсатилаётган хизматлар ҳажмининг барқарор ўсиш суръатларига эга эканлиги ҳамда тижорат банкларининг кредитлаш имкониятини тобора ошириб бораётганлиги билан изоҳланади.

Ўз навбатида, тижорат банкларининг кредитлаш имкониятини янада ошириш улар кредит портфелининг сифатига боғлиқ. Бу эса, банklar кредит портфелини бошқаришни такомиллаштириш заруриятини юзага келтиради.

Иқтисодий адабиётда тижорат банкларининг кредит портфели кўпчилик иқтисодчи олимлар томонидан берилган, аммо ҳали қайтарилмаган кредитларнинг мажмуи сифатида эътироф этилса-да, айрим иқтисодчи олимлар кредит портфелини кредитларни туркумлаш сифатида талқин этишади. Масалан, К.Барлтрон ва Д.МакНотонларнинг фикрига кўра, тижорат банкларининг кредит портфели - бу кредитларни маълум белгиларига кўра туркумлашдир³¹.

Халқаро банк амалиётида тижорат банклари кредит портфелини бошқариш самарадорлигини баҳолашда бир қатор кўрсаткичлардан фойдаланилади. Ана шундай кўрсаткичлардан бири бўлиб, кредитлардан кўриладиган зарарларни қоплашга мўлжалланган захира ажратмалари кўрсаткичи ҳисобланади. Тижорат банклари кредит портфелини бошқариш самарадорлигини тавсифловчи муҳим кўрсаткичлардан яна бири – бу кредит портфелининг диверсификация даражаси ҳисобланади.

Халқаро банк амалиётида тижорат банклари кредит портфелини мижозларнинг тармоқ хусусиятига кўра диверсификация қилиш кенг қўлланилади. Бунда меъёрий

29 Кейнс Дж. М. Общая теория занятости, процента и денег. Пер. с англ. – М.: Гелиос АРВ, 1999. – 352 с.

30 Ўзбекистон Республикаси Марказий банкининг www.cbu.uz интернет-сайти маълумотлари асосида муаллиф томонидан ҳисобланди.

31 Барлтрон К.Д., МакНотон Д. Банки на развивающихся рынках. – Вашингтон: ИЭР МБРР, 1994. – С. 45.

даража сифатида 25% олинган. Яъни, тижорат банклари кредитларининг 25 фоиздан ортиқ қисмини битта тармоқда тўпланиши мумкин эмас.

Таъкидлаш жоизки, Ўзбекистон Республикасининг йирик тижорат банкларида кредит портфелининг диверсификация даражаси паст. Республикамининг йирик тижорат банкларида берилган кредитларнинг 45-50 фоизини битта тармоқда ёки соҳада тўпланиб қолиши кузатилмоқда. Фикримизча, республикамиз тижорат банкларининг кредит портфелини бошқариш самарадорлигини ошириш мақсадида қуйидаги тадбирларнинг амалга ошириш зарур:

1. Тижорат банклари кредит портфелининг диверсификация даражасини ошириш мақсадида, биринчидан, кредитлашнинг тармоқ лимитларини жорий қилиш зарур; иккинчидан, давлат дастурлари доирасида молиялаштирилаётган объектларни кредитлаш жараёнига барча йирик тижорат банклари тенг улушларда жалб қилиниши лозим.

2. Республикамининг тижорат банкларининг фаолиятидаги кредит рискининг даражасини пасайтириш мақсадида Базель қўмитаси томонидан ишлаб чиқилган Базель-II стандартида таклиф этилган “стандартлашган ёндашув”ни жорий этиш лозим.

Дунёнинг кўплаб мамлакатларида, шу жумладан, АҚШ ва Японияда экспертлар томонидан ижобий баҳоланган “стандартлашган ёндашув”да тижорат банки томонидан берилган кредитнинг риск даражаси кредит олган мижозга рейтинг агентликлари томонидан берилган суверен кредит рейтинги даражасига қараб аниқланади.

2-жадвал

Базель қўмитаси томонидан кредит рискин баҳолаш бўйича таклиф этилган “стандартлашган ёндашув”³²

Суверен кредит рейтинги	AAA дан AA гача	A + дан A - гача	BBB + дан BBB - гача	BB – дан паст	Рейтинги йўқ
Кредит рискининг оғирлик коэффициенти	20%	50%	100%	150%	100%

2-жадвал маълумотларидан кўринадики, кредит рискин баҳолаш бўйича таклиф этилган “стандартлашган ёндашув”да кредит рискининг даражаси кредит олган мижознинг суверен кредит рейтингининг даражасига боғлиқ равишда ўзгариб боради. Бу эса, ўз навбатида, тижорат банкларини тўловга қобиллиги нисбатан юқори бўлган мижозларни кредитлашдан манфаатдорлигини оширишга хизмат қилади. Бу эса, ўз навбатида, банкларнинг кредит портфелиин сифатини ошишига олиб келади.

БАНК РЕСУРСЛАРИНИ БОШҚАРИШ УСУЛЛАРИНИ ТАСКОМИЛЛАШТИРИШ

Ш.З.Абдуллаева - проф., ТМИ

Эркинов Д. – магистр ТМИ

Мамлакатимизда молия-банк тизимини ислоҳ қилишни янада чуқурлаштириш ва барқарорлигини ошириш ва бутун молия-банк тизими фаолиятига ёндашувларни, баҳолаш тизими ҳамда молиявий ресурсларни бошқариш тизимини тубдан ўзгартириш, халқаро нормалар, стандартлар ва баҳолаш кўрсаткичларига улар фаолиятини мослаштириш соҳасида кенг қамровли ишлар олиб борилмоқда. Айниқса, Ўзбекистон Республикаси Президентининг 2010 йил 26 ноябрдаги “2011-2015 йилларда республика молия-банк тизимини янада ислоҳ қилиш ва барқарорлигини ошириш ҳамда юқори халқаро рейтинг кўрсаткичларига эришишнинг устувор йўналишлари тўғрисидаги” ПҚ-134- сонли Қарорига асосан республика молия-банк тизимининг барқарорлигини ошириш, улар фаолияти самарадорлигини баҳолаш тизимини такомиллаштириш, халқаро нормалар,

32 Международная конвергенция измерения капитала и стандартов капитала: уточненные рамочные подходы. Базельский комитет по банковскому надзору. – Базель-2004. – С. 24. ISBN web: 92-9197 – 669 - 5.

стандартлар ва баҳолаш кўрсаткичларига мувофиқ банк фаолиятини ташкил этишнинг янада юқорироқ даражасига чиқишни таъминлаш бўйича вазифалар белгилаб олингани ҳамда бу вазифалар қаторида банкларнинг ресурс базасини мустаҳкамлашга устивор эътибор қаратилганлиги аҳамиятга моликдир. Бунда Базель кўмитаси томонидан белгиланган халқаро стандартлар талабларига мувофиқ, тижорат банкларини янада капиталлаштириш, ушбу соҳага хусусий капитални жалб этиш, банкларнинг ресурс базасини кўпайтириш, активлар сифатини яхшилаш, банк ишини такомиллаштириш ҳисобига банкларнинг молиявий барқарорлиги ва ликвидлигини ошириш, шунингдек, омонатчилар учун кафолатларни кучайтириш ва банк тизимига аҳоли ҳамда хорижий инвесторларнинг ишончини янада мустаҳкамлаш, янги жозибали омонатлар ва депозитларни жорий этиш, кўрсатилаётган банк хизматларининг тури ва кўламини кенгайтириш йўли билан аҳоли ҳамда хўжалик субъектларининг бўш маблағларини банк айланмасига кенг жалб этиш бўйича тизимли чора-тадбирларни амалга ошириш борасидаги ишларни жадаллаштиришга эришишнинг режалаштирилганлиги мамлакатимиз банк тизими тараққиётида янги босқични белгилаб бермоқда. Банк фаолиятини бошқаришда банк ресурсларини бошқариш муҳим ўрин тутади. Банк ресурсларини бошқариш уларни самарали ва оптимал жойлаштиришни кўзда тутади. Биз олиб борган тадқиқодларимизнинг натижаси сифатида қуйида банк ресурсларини бошқариш алгоритминини тавсия қилмоқчимиз.

Банк ресурсларини бошқариш жараёни алгоритми (1-ёндашув):

1. Банк стратегияси ва фаолиятдан келиб чиқиб банк актив операциялари турларини аниқлаш.
2. Бу операцияларни амалга оширишда зарур бўлган банк ресурсларининг миқдорини аниқлаш.
3. Ресурсларни четдан жалб қилиш имкониятларини ўрганиб чиқиш.
4. Банк ресурсларини бошқариш учун зарур бўлган мезонларни аниқлаш.
5. Ресурсларни бошқариш бўйича аниқ режа ва ҳаракатлар йўналишларини ишлаб чиқиш.
6. Ишлаб чиқилган ҳаракат стратегиясини амалга ошириш.

Бу алгоритмда асосий ҳаракат актив операцияларни пассив операциялар ҳисобидан кондириш, депозитлар бўйича фоиз ставкалари билан активлар бўйича фоиз ставкаларнинг монандлигини математик ҳисоб-китоблар асосида кўриб чиқиш талаб этилади.

Бу алгоритмда банк учун ресурсларни топиш уларни активларга жойлаштиришдан кўра осонроқ кечиши мумкин бўлган бозор конъюктурасида бу усул қулай ҳисобланади. Ресурсларнинг бу усулида банк актив операциялар объектини топгандан кейин банк мененджери пассивларни жалб қилиш операцияларига киришиши мумкинлигини кўрсатади.

Банк ресурсларини бошқариш жараёни алгоритми (2-ёндашув):

1. Ресурсларни жалб қилишнинг ташқи имкониятларини ўрганиш.
2. Банк актив операцияларининг турлари ва хусусиятларини ўрганиш. (жалб қилинган ресурсларнинг ҳажмини инобатга олган ҳолда).
3. Маблағларни жалб қилиш стратегиясини ишлаб чиқиш.
4. Маблағларни жалб қилиш ва уларнинг максимал миқдори ни ушлаб туриш.
5. Банк ўзи лозим деб ыанлаган актив операцияларни амалга ошириш.

Агар банк 2- ёндашувдаги алгоритмни танлайдиган бўлса, унда банк ҳаракати биринчи навбатда ресурсларни жалб қилиш кейин уларни актив операцияларга йўналтиришга қаратилган бўлади. Бу усул кўпроқ оптималлаштирилган ёндашувни ифодалайди.

У ёки бу усулни танлаш банк фаолиятининг ихтисослашувига пул маблағига эҳтиёж сезаётган мижозлар эҳтиёжини нг катта кичиклигига ва бошқа қатор сабабларга боғлиқ бўлади. Асосий мақсад фойда олиш бўлгандан кейин ресурсларни кўп миқдорда узок муддатга кам фоиз ставкада жалб қилиш ва қисқа муддатга юқори фоиз ставкада жойлаштиришга қаратилган усуллар ҳисобланади. Шунингдек, банк ресурсларини бошқаришда - банкнинг ўз маблағларини бошқариш, банкга жалб қилинган депозит маблағларни бошқариш, нодепозит маблағларни бошқариш усулларини ҳам жорий қилиш банкларга ресурслардан оқилона фойдаланишга имкон беради деб ўйлаймиз. *Банк ресурсларини бошқариш жараёни алгоритмларидан*, шунингдек, банкнинг ўз маблағларини, жалб қилинган депозит маблағларни бошқариш, нодепозит маблағларни бошқариш усулларини ҳам жорий қилиш банкларга ресурслардан оқилона фойдаланишга имкон беради деб ўйлаймиз.

БАНК РЕСУРСЛАРИ ВА УЛАРНИНГ ТЎЛОВГА ҚОБИЛЛИКНИ ТАЪМИНЛАШДАГИ АҲАМИЯТИ

Шодмонов Ш. – магистрант ТМИ

Бозор иктисодиёти талабларига жавоб берувчи банк тизимини ислоҳ қилиш, барқарорлигини ошириш, ресурс базасини кўпайтириш, банкларнинг молия бозоридаги ролини фаоллаштириш, халқаро нормалар, стандартлар ва баҳолаш кўрсаткичларига мувофиқ банк фаолиятини ташкил этиш Ўзбекистон Республикаси банк тизимини ислоҳ қилишнинг стратегик мақсади ҳисобланади. Мамлакатимиз иктисодиётининг муҳим бўғинларидан ҳисобланган банк тизимининг самарали фаолият кўрсатиши иктисодиётни янада ривожланишига олиб келади ва бунда банк ресурсларини самарали бошқариш алоҳида аҳамиятга эга.

Тижорат банклари ресурсларини бошқариш мураккаб ва кўп киррали жараён бўлиб, уни икки даражага - давлат (макроиктисодий) ва тижорат банки даражасига бўлиш мумкин. Бунда ҳар бир даражадаги бошқарувда иктисодий ва ташкилий методлар кўлланилади. Ушбу методларни узи билвосита ва бевосита тижорат банклари ресурслари миқдорига таъсир килади. Марказий банк тижорат банкларига берган кредитлари бевосита уларнинг пасивларнинг миқдорига таъсир килади. Бунда Марказий банкнинг банклараро кредитлашда олиб борадиган фоиз сиёсати муҳим аҳамиятга эга. Марказий банк қўллайдиган иккинчи муҳим инструментлардан очик бозордаги операциялар ҳисобланади. Марказий банк давлат қимматли қоғозларини олиши ёки сотиши билан тижорат банклари пасивлари миқдорини оширади ёки камайтиради. Тижорат банкларининг ресурслар базасини бошқаришда учинчи муҳим инструмент, бу иктисодий нормативларни ўрнатиш. Устав капиталининг минимал миқдорини белгилаш, тижорат банкларини ўз капиталининг миқдорига нафакат билвосита ва бевосита ҳам таъсир килади. Тўртинчи макроиктисодий инструмент бу тижорат банкларининг мажбурий захиралар меъёри. Мажбурий захиралар омонатлар ва депозитларни суғурталаш функциясини бажаради. Ресурсларни бошқаришда тижорат банкининг ликвидлик ва рисклилиқ даражаси кўрсаткичлари муҳим ўрин тутади.

Бугунги кунда тижорат банкларининг капитал таркиби Базель андозаларидан биров фарқ қилади, яъни банкнинг устав капиталдаги валюта қисмига тенг бўлган валюта активларининг қайта баҳоланиши ҳисобига ташкил этилган девальвация захираси биринчи даражали капитал таркибига киритилган. Бундан ташқари, тижорат банкларининг жорий йилдаги соф фойдаси иккинчи даражали капитал таркибидан ўрин эгаллайди.

Шунингдек, тижорат банкларида жалб қилинаётган ресурслар ҳамда мижозларга берилаётган кредитлар ўртасида юзага келаётган даврий ва фоиз ставкасидаги

тафоввутлар трансформация рискинни келтириб чиқармоқда. Бу эса ўз навбатида тижорат банкларининг тўлов қобилиятига ўзининг салбий таъсирини кўрсатади.

Тижорат банкларининг қимматли қоғозларни эмиссиясидан жалб қилган маблағлари миқдори, умумий капиталининг 3.3 фоизи миқдорига тўғри келмоқда. Ҳолбуки ушбу кўрсаткич ривожланган давлатлар банк тизимида 20 фоизгача бўлган миқдорни ташкил қилади. Кейинги долзарб мавзулар сифатида Марказий банк томонидан тижорат банкларининг жалб қилинган ресурсларига табақалаштирилган тартибда белигиланган мажбурий захира ставкаларини келтириб ўтишимиз мумкин. Мажбурий захира ставкалари ва тижорат банклари ресурс баъзари ўртасида тескари боғлиқлик мавжуд бўлиб уларнинг юқори бўлиши актив операциялар ҳажми ва самарадорлигига салбий таъсирини кўрсатади.

Юқорида келтириб ўтилган банк тизимининг айрим долзарб вазифалар ижросини таъминлашда қуйидаги йўналишларда ишларни ташкил қилиш зарур деб ўйлаймиз:

➤ фонд бозорида акцияларни жойлаштириш орқали янги акциядорларни жалб этиш, бунда самарали дивидент сиёсатини ишлаб чиқиш;

➤ Базель III талабларини жорий этиш борасида кўрсатмаларни ифодаловчи услубий тавсияларни ишлаб чиқиш ва такомиллаштириш;

➤ капитал таркибидаги нобарқарор молиявий манбаларни камайтириш, хусусан, девальвация захирасини асосий капитал таркибидан қўшимча капитал таркибига киритиш;

➤ умумий капиталда қўшимча капиталнинг улушини ошириш, айниқса, консолидациялашган шўба корхоналарга қўйилмаларни жорий этиш, республикамик тижорат банкларининг қўшимча капитал базасини мустаҳкамлашнинг мавжуд имкониятларидан тўлиқ фойдаланиш;

➤ тижорат банклари қошида мустақил балансга эга бўлмаган лизинг ва факторинг компанияларини ташкил этиш қўламини кенгайтириш.

➤ Марказий банк томонидан тижорат банкларининг жалб қилинган маблағларига нисбатан белгиланган мажбурий захира ставкасини пасайтириш ҳамда муддатли фойдаланиш имкониятини жорий қилиш;

➤ халқаро талаблар (4.5 фоиз) га мос кредит ва депозит фоиз ставкалари ўртасидаги тафоввутни мувофиқлаштириш.

Хулоса ўрнида шуни айтиш мумкинки ресурсларни самарали бошқаришдан кўзланган асосий мақсад, зарарлар урнини тулдириш ва фойда олиш, ҳамда банк ликвидлигини таъминлаш демакдир. Тижорат банклари ушбу вазифанинг самарали ижросини актив ва пасив операциялар ўртасидаги нисбатни мувоқлаштириш йули билан амалга оширилиши мумкин. Хаддан зиёд кўп ресурсларни жалб қилиш, рискни кучайтиради ва тижорат банкини тўловга кодирсизлик хатарини кучайтиради, шунингдек, бошқа банкларга ва кредиторларга молиявий боғлиқ бўлиб қолиши мумкин.

ZAMONAVIY BANK XIZMATLARINING MAMLUKATIMIZ BANK TIZIMIDAGI O'RNI VA AHAMIYATI

Xolmamatov F. – katta o'qituvchi TMI

Bahromov N. – talaba TMI

Hayotimizda zamonaviy axborot-kommunikatsiya texnologiyalarining o'zni tobora ortib borayotgani bir sharoitda axborotlardan tezkor xabardor bo'lish, turli interaktiv xizmatlardan foydalanish ehtiyoji tobora ortib bormoqda. Bank xizmatlari ko'lamini kengaytirish, mijozlarga qulaylik yaratish maqsadida zamonaviy talablarga javob beruvchi interaktiv xizmat turlari amaliyotga tatbiq etilmoqda. O'zbekiston Respublikasi hisob-kitoblar mexanizmining yaxshi yo'lga qo'yilishi va uning aniq faoliyat yuritishi – barcha rivojlangan davlatlar taraqqiyotining asosiy poydevori hisoblanadi. Har qanday davlatning iqtisodiy qudratini yuqori samaraga ega

bo‘lgan pul tizimi va zamonaviy to‘lov mexanizmlarisiz tasavvur etib bo‘lmaydi. O‘zbekistonda elektron to‘lovlar va elektron tijorat tizimlarini rivojlantirish maqsadida mazkur muhim yo‘nalishning tadrijiy rivojlanishini ta‘minlovchi zarur huquqiy baza yaratilgan. Jumladan, O‘zbekiston Respublikasida “Elektron tijorat to‘g‘risida”, “Axborotlashtirish to‘g‘risida”, “Elektron to‘lovlar to‘g‘risida”, “Elektron raqamli imzo to‘g‘risida”gi Qonunlar va boshqa qator normativ hujjatlar qabul qilingan.

Axborot-kommunikatsiya texnologiyalarining zamonaviy vositalaridan iqtisodiyot tarmoqlari, ayniqsa, bank, moliya va tijorat tuzilmalari faoliyatida keng miqyosida foydalanish O‘zbekiston Respublikasi Prezidentining 2012-yil 21-martdagi «Zamonaviy axborot-kommunikatsiya texnologiyalarini yanada kengroq joriy qilish chora-tadbirlari to‘g‘risida»gi 1730-sonli Qarori, 2012-yil 16-iyuldagi «Statistik, soliq, moliyaviy faoliyat turlarini va ruxsat berish tartib-taomillarini tubdan qisqartirish chora-tadbirlari to‘g‘risida»gi 4453-sonli hamda 2012-yil 18-iyuldagi «Ishbilarmonlik muhitini yanada tubdan yaxshilash va tadbirkorlikka yanada keng erkinlik berish chora-tadbirlari to‘g‘risida»gi 4455-sonli Farmonlarida asosiy yo‘nalishlari sifatida belgilangan

Ayni paytda barcha tijorat banklari Internet tarmog‘ida o‘zlarining web-saytlarini ochib, ular bank faoliyati, yangi xizmat turlari va shartlari, mijozlar manfaatiga tegishli ma‘lumotlar bilan muntazam boyitib borilmoqda. Markaziy bank veb-sayti orqali esa davlat interaktiv xizmatlari ko‘rsatish yo‘lga qo‘yilgan. Xususan, tijorat banklari tomonidan olib borilayotgan keng ko‘lamli ishlar ham mijozlarga turli qulayliklar yaratmoqda. Bugungi kunda tijorat banklari tomonidan “Internet banking”, “Uyali Pul”, “SMS informer”, “Elektron reyestr” kabi interaktiv xizmat turlari joriy qilinib, fuqarolarga tez va sifatli xizmat ko‘rsatib kelmoqda. “Internet banking” xizmati orqali bankning yuridik mijozlari internetdan o‘z hisob raqami harakatini nazorat qilishi va to‘lovlar o‘tkazishi mumkin bo‘lsa, “Uyali Pul” interaktiv xizmati orqali fuqarolar uyida yoki hohlagan joyidan turib shaxsiy hisob raqamlaridagi mablag‘laridan to‘lovlarni on-layn ravishda amalga oshirishlari mumkin. Bundan tashqari, “SMS informer” xizmati orqali bankning yuridik mijozlari mobil telefoni orqali hisob raqami holatini va harakatini nazorat qilib borishlari mumkin bo‘ladi.

“Elektron reyestr” xizmatida Ish beruvchi korxonalar va tashkilotlar fuqarolarning jamg‘arib boriladigan pensiya ta‘minoti tizimiga o‘tkazilgan badallar bo‘yicha reyestrlarni Internet orqali “nps” dasturiga on-layn tarzda elektron ko‘rinishda taqdim etishlari mumkin. Ta‘kidlash joizki, “Kliring” axborot tizimida “Munis” moduli bank tarmoqlari tomonidan qabul qilingan chakana to‘lovlarni (real vaqt) on-layn rejimida xizmat ko‘rsatuvchi korxonalarga o‘tkazib berilishini ta‘minlaydi. Bugungi kunda bankning barcha filiallari Markaziy bankning “Kliring” tizimiga ulanish uchun telekommunikatsiya vositalari bilan to‘liq butlandi va Markaziy bankning “Banklararo universal netting axborot tizimi” (“MUNIS”) banklararo to‘lov tizimiga ulanib, on-layn rejimida ishlashi yo‘lga qo‘yildi.

Naqd pulsiz to‘lovlar hajmining o‘sish dinamikasi birinchi navbatda, tovar va xizmatlar uchun to‘lovlarning bankomatlar orqali amalga oshirilishi, plastik kartalar vositasida ko‘rsatilayotgan xizmatlar ko‘lami va infrastrukturasi kengayishi bilan chambarchas bog‘liqdir. To‘lovlarni naqd pulsiz amalga oshirishning innovatsion shakllariga bo‘lgan ehtiyoj muttasil ortib bormoqda. Buni quyida berilgan dinamikada ham yaqqol ko‘rishimiz mumkin.

Muomalaga chiqarilgan plastik kartochkalar soni, ming dona³³

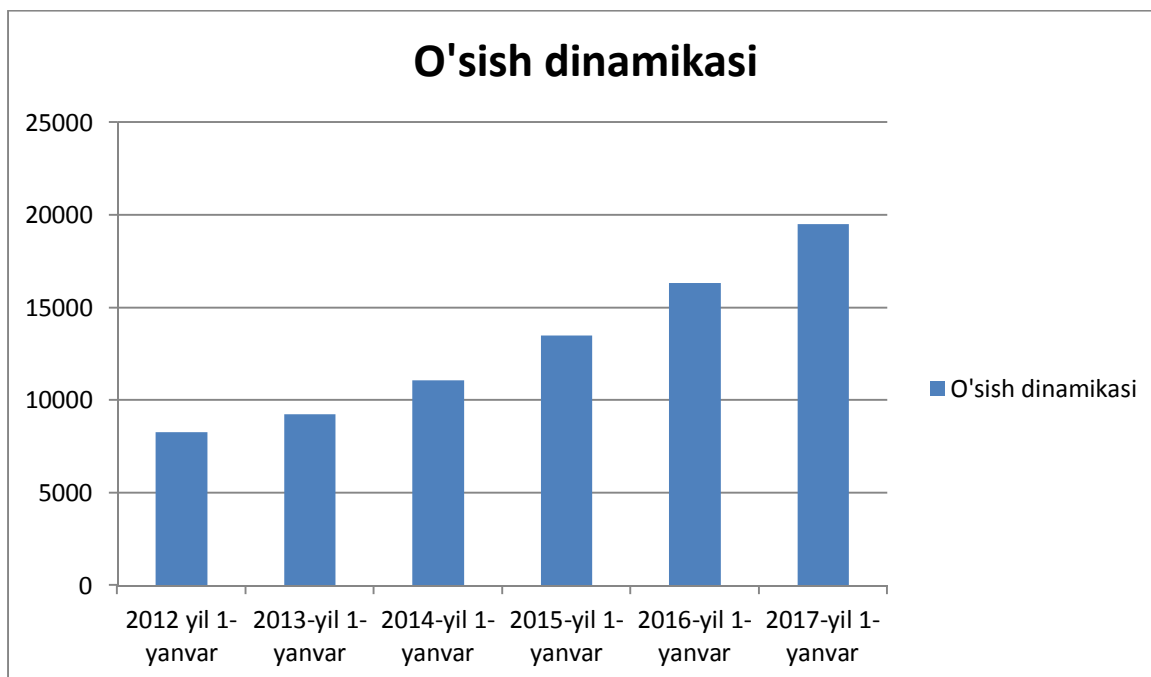

Xulosa qilib aytganda, Zamonaviy axborot texnologiyalari yangi bank mahsulotlari va xizmatlarining joriy etilishi mamlakatimiz bank xizmatlari bozori kengayishiga sharoit yaratmoqda. Respublikamizda bozor iqtisodiyoti munosabatlari rivojlangan sari tijorat banklari ham chakana operatsiyalar, mijozlarga taqdim etadigan xizmatlar turlarini oshirish orqali o'z faoliyatini diversifikatsiya qila bormoqdalar. Bank tomonidan bunday yangi, jozibador xizmatlarni taklif qilinishi aholining bank tizimiga bo'lgan ishonchini yanada mustahkamlanishiga, ularning bank xizmatlaridan to'laroq foydalanib, o'z turmush sharoitlarini yaxshilab olishlariga xizmat qilmoqda.

TIJOTAT BANKLARI FAOLIYATI TAHLILINING DOLZARB MASALALARI

A.K.Sultanov – magistrant TMI

Bugungi kunda xalqaro bank tizimining rivojlanishiga, eng avvalo, jahon moliyaviy-iqtisodiy inqirozining salbiy oqibatlari, turli davlatlarning hukumatlar tomonidan inqirozni salbiy oqibatlarini yumshatish maqsadida qabul qilinayotgan qisqa muddatli, o'zgaruvchan qarorlar, o'zgaruvchan makroiqtisodiy va institutsional o'zgarishlarga ko'nikish, moslashish maqsadida banklar sturkturalarining tez-tez o'zgartirilib turishi kabi omillarni ta'sirini kuzatmoqdamiz. Ta'kidlangan ko'rsatkichlar qatoriga kapitalning yetarliligi, aktivlarning tarkibi va ularning sifati, korporativ boshqaruv kabi ko'rsatkichlarni kiritish mumkin.

Kapitalning yetarlilik darajasi va uning sifati tahlili yuqorida aytilgan ko'rsatkichlar ichida bank tizimining tahlili uchun asosiylaridan hisoblanadi. Bugungi kunda chet mamlakatlarda inflyatsiya sur'atlarining oshib borishi, joriy faoliyatdan ko'riladigan zararlar, kredit institutlarining kapital darajasiga salbiy ta'sir ko'rsatmoqda. Ushbu holatlarning salbiy oqibatlarini oldini olish va qayta kapitallashtirish maqsadida ba'zi davlatlar tomonidan bir qancha kredit institutlarini milliyashtirish jarayonlari ham kuzatilmoqda. Bank tizimini qayta kapitallashtirish Avstriyada – qiymati 15 mlrd. yevro bo'lib, "Bank Medici AG" banki milliyashtirildi, bu ko'rsatkich Buyuk Britaniyada – 500 mlrd. funt sterlingni tashkil etgan holda, 8 ta yirik bank milliyashtirilgan, ushbu yirik banklar ichida Royal Bank of Scotland ham bor. Germaniyada Hypo Real Estate banki milliyashtirilgan, Xitoyda Agricultural Bank of Chinani qayta kapitallashtirish maqsadida 20 mlrd. dollar, Shveytsariyada UBS bankini qayta kapitallashtirish maqsadida esa 5.2 mlrd. dollar qiymatida qayta kapitallashtirish miqdori belgilandi. Makroiqtisodiy konyukturadagi ijobiy o'zgarishlar va qayta kapitallashtirish bilan

olib boriladigan boshqa chora – tadbirlarning amalga oshirilishi ko‘plab xorijiy mamlakatlarga nafaqat bank kapitallarini yo‘qotishlarini oldini olishga, balki uning o‘shishini ta‘minlash uchun ham zamin yaratib berdi. Bank tizimining kapital bazasini mustahkamlash choralari nafaqat rivojlangan mamlakatlarda, balki rivojlanayotgan mamlakatlarda ham amalga oshirilmoqda. Shuni ham alohida ta‘kidlab o‘tish kerakki, banklarning o‘z kapitalini oshirishning muhim manbalaridan bo‘lib, ular kapitalida davlatning turli shakllarda ishtiroki namoyon bo‘lmoqda, ya‘ni: kredit tashkilotlariga hukumat tomondan kreditlarning ajratilishi, banklar kapitalida to‘g‘ridan – to‘g‘ri davlat institutlarining ishtirok etishi va ba‘zi banklarning vaqtinchalik milliylashtirilishini kiritishimiz mumkin bo‘ladi. Umuman olganda, hozirgi kunda ko‘plab jahon mamlakatlari kapital yetariligidagi sezilarli zaxiralarga ega bo‘lib, kapitalning yetarlilik darajasi Argentinada 16.6%, Rossiyada 13.8%, Xitoyda 12.7%, AQShda 14.6%, Yaponiyada 14.2%, O‘zbekistonda 24% ni tashkil etmoqda. Lekin, ushbu sohadagi bir qancha salbiy holatlar Yevropa Ittifoqi davlatlari – Gretsiya, Ispaniya va Italiya bank tizimlarida kuzatilishi bashorat qilinmoqda.

Shuningdek, bank tizimining muhim ko‘rsatkichlari qatorida bank menejmenti va faoliyatni barqarorlashtirish ko‘rsatkichini kiritishimiz mumkin. Chunki, bank faoliyati boshqaruvi va uni barqarorlashtirish chora – tadbirlari qancha mukammal ishlab chiqilgan bo‘lsa, uning faoliyatidagi ijobiy siljishlar o‘zining natijasini shunchalik tez namoyon qiladi. Bank boshqaruvi va uni barqarorlashtirishdagi eng asosiy jarayonlardan biri bu Bazel III standartlarini amaliyotga joriy qilish bo‘lib, eng avvalo, kapitalga qo‘yilgan talablar hisoblanadi. Xitoyda 2013 yil 1 yanvardan boshlab Bazel III standartlariga mos ravishda kapital yetarililigiga qo‘yilgan minimal talablar amaliyotga joriy qilina boshlangan bo‘lib, xususan, bazaviy kapitalga 5%, birinchi darajali kapital uchun 6%, umumiy kapitalga 8% miqdorida belgilangan. Ko‘plab mamlakatlarda banklarga likvidlilik sohasida ham, xususan, likvidlilik sifatiga, likvidlilik riskini boshqarishga, valyuta operatsiyalari sohasida likvidlilikni boshqarish va monitoring qilish borasida bir qancha talablar amaliyotga joriy qilinmoqda. Masalan, Yevropa Ittifoqida 2011 yil “Tizimli risklar bo‘yicha Yevropa byurosi” – “European Systemic Risk Board” ning mos tavsiyalari ishlab chiqilgan edi. Shuningdek, Bazel IIIning standartlari ichida bank tizimiga ta‘sir ko‘rsatuvchi talablariga bank strukturasi va uning aktivlariga qo‘yilgan talablarni, hamda kredit reytingini o‘zlashtirish borasidagi qoidalarni ko‘rsatishimiz mumkin. Chunki, ayni paytda ko‘plab mamlakatlar bank tizimining tashkiliy strukturasi, hamda boshqaruv tizimi va moddiy rag‘batlantirish borasida keskin o‘zgarishlar sodir bo‘lyotganini kuzatishimiz mumkin. Bundan ko‘zlanayotgan asosiy maqsad bank tizimini makroiqtisodiy o‘zgarishlarga integratsiyalash, ya‘ni ularning o‘zgarishi natijasida vujudga keladigan salbiy oqibatlariga, hamda siyosiy xarakterdagi salbiy ta‘silarga ko‘proq chidamli qilib shakllantirishdan iboratdir.

Yana bir muhim ko‘rsatkichlardan biri bu bank aktivlari sifat darajasi hisoblanadi. Jahon moliyaviy – iqtisodiy inqirozi banklarning aktivlari sifatiga salbiy ta‘sir ko‘rsatdi, ya‘ni ularning kredit portfelli sifatida yomonlasha boshladi, qimmatli qog‘ozlarga qilingan savdo va investitsion qo‘yilmalar qadrsizlanib ketdi, hamda sezilarli ravishda kreditlar bo‘yicha qo‘yiladigan garovlarning ko‘plab turlari qiymatining keskin tushib ketishi kuzatildi. Ushbu salbiy oqibatlarni oldini olish maqsadida ko‘plab mamlakatlar hukumatlari tomonidan bank balansidagi “zaxarli” aktivlar bilan bog‘liq muammolarni hal qilish uchun yetarli darajada ko‘plab chora – tadbirlar amalga oshirildi. Buning misoli sifatida alohida maxsus institutlar shakllantirilib, aktivlar ular hisobidan sotib olinib boshlanganini ko‘rmoqdamiz. Masalan, Germaniyada “Moliyaviy bozorni barqarorlashtirish fondi” tomonidan muammoli aktivlarni sotib olish uchun 80 mlrd. yevrolik zaxira shakllantirilgan. Xulosa, o‘rnida aytishimiz mumkinki, bank tizimi barqarorligi, eng avvalo, banklarning kapitallashuv darajasining yuqoriligiga, aktivlarining sifatli bo‘lishiga, uning tashkiliy strukturasi kamchiliklarining past darajada ekanligiga, hamda uni boshqaruvidagi yuqori samaradorlikga bog‘liq. Ta‘kidlangan ko‘rsatkichlarni oshirish esa banklarning barqaror rivojlanishi garovi demakdir.

БАНКЛАРНИНГ ҚИММАТЛИ ҚОҒОЗЛАР БОЗОРИДАГИ ФАОЛИЯТИНИ РИВОЖЛАНТИРИШ МУАММОЛАРИ

ТБК ўқитувчи Акромова Ж.З.

Иқтисодиёт турли тармоқларининг мутаносиб равишда ривожланиши учун инвестициялар зарур экан, ҳозирда жуда улкан молиявий ресурсларни жамловчи ва уни иқтисодиётнинг устувор тармоқларига йўналтира оладиган молиявий институтлардан бири тижорат банкларидир. Шунинг учун юқори даражада ташкил этилган ва самарадорлик билан фаолият кўрсатувчи банк тизимсиз миллий иқтисодиётни барқарор фаолият кўрсатиши чекланади. Бу соҳада тижорат банклари ўз капиталининг етарлилиги ва унинг капиталлашув даражаси алоҳида ўрин эгаллайди.

Мамлакатимизда кейинги йилларда молия-банк тизимини мустаҳкамлаш масаласига эътибор қаратиб келинмоқда. Шунини таъкидлаш лозимки, банкларнинг капиталлашув даражасини ошириш республикаимизда жаҳон молиявий-иқтисодий инқирози юз беришидан олдин бошланди ва бу тижорат банкларининг ўртасида ўзаро мустаҳкам ишончининг сақланиб қолишини ва ликвидлик муаммоларини юз бермаслигини таъминлади.

Шу жиҳатдан, Ўзбекистон Республикаси банк амалиётида капиталлашув даражасига сезиларли таъсир этувчи қимматли қоғозлар билан боғлиқ банк операцияларининг етарли даражада ривожланмаганлигини кузатиш мумкин. Бу ҳолат Республикаимиз тижорат банкларининг активлари таркибида қимматли қоғозларга қилинган инвестицияларнинг кичик салмоққа эга эканлиги ва ўз капитал таркибида узоқ муддатли субординар қарзлар ҳиссасининг пастлигида яққол намоён бўлади. Бунинг натижасида тижорат банкларининг қимматли қоғозлардан оладиган дивиденд ва фоиз кўринишидаги даромадлари банкларнинг ялпи даромадларининг ҳажмида жуда кичик салмоқни эгаллайди.

Холбуки, ривожланган индустриал мамлакатларда тижорат банкларининг фоизли даромадларининг таркибида кредит фоизлардан кейинги иккинчи ўринни қимматли қоғозлардан олинган фоизлар эгаллайди.

Бизнинг фикримизча, мамлакатимиз тижорат банкларининг миллий қимматли қоғозлар бозоридаги ролини ошириш ва уларнинг фонд бозоридаги фаолияти самарадорлигини таъминлашга бирмунча омиллар салбий таъсир кўрсатмоқда. Булар:

1. Мамлакатимиз иккиламчи қимматли қоғозлар бозорида юқори ликвидлик хусусиятга эга бўлган қимматли қоғозларнинг етарлимаслиги ва тўловга қобил эмитентларнинг камлиги. Маълумотлар таҳлилидан шу нарса маълум бўлдики, Республикаимизда юқори ликвидлилик хусусиятига эга бўлган қимматли қоғозлар жуда кам ва айрим қимматли қоғозлар турлари амалда мавжуд эмас.

2. Тижорат банкларида қимматли қоғозлар эмитентларининг молиявий ҳолатини баҳолаш тизимининг такомиллашмаганлиги. Таҳлил натижаларидан шу нарса маълум бўлдики, Республикаимизнинг бир қатор йирик тижорат банкларида ликвидлик даражаси паст бўлган акцияларни сотиб олиш ва бунинг натижасида молиявий йилни зарар билан якунлаётган эмитентларнинг акцияларини қимматли қоғозлар портфелида узоқ вақт давомида ушлаб туриш ҳоллари тез-тез учрамоқда.

3. Тижорат банкларининг қимматли қоғозлар портфелини эмитентларнинг тармоқ хусусиятига кўра диверсификация қилинмаганлиги. Таҳлил натижаларидан маълум бўлдики, мамлакатимизнинг бир қатор йирик тижорат банкларида қимматли қоғозлар портфелини эмитентларнинг тармоқ хусусиятига кўра диверсификация қилиш масаласи ҳал қилинмаган. Бу эса, ўз навбатида, қимматли қоғозлар билан боғлиқ операциялардаги риск даражасини кучайтиради ва банкнинг балансида йирик миқдорда зарар суммасининг юзага келиш хавфини сақлаб қолади.

Фикримизча, тижорат банклари капитали барқарорлигини таъминлаш борасида ўз ечимини топиши лозим бўлган қатор масалалар мавжуд. Хусусан тижорат банкларнинг

устав капиталини самарали бошқариш ҳамда банк активларидан фойдаланиш самарадорлиги муаммоси шулар жумласидандир.

ТИЖОРАТ БАНКЛАРИДА ОПЕРАЦИОН РИСКНИ БАҲОЛАШ ВА БОШҚАРИШ МУОММОЛАРИ

Бабаханов Аҳмаджон Адхамжонович – БМА тингловчиси

Иқтисодиётнинг ҳар қандай соҳасидаги фаолият рисклар билан боғлиқ бўлганлиги каби тижорат банклари ҳам ўз фаолиятларини амалга оширишда бир қатор муаммосига дуч келади. Банклар фаолиятининг самарадорлигига эришишда рискларни доим ўрганилиши ва таҳлил қилиб борилиши муҳим аҳамият касб этади. Шунинг учун ҳам тижорат банклари фаолиятининг бирон бир кўринишини амалга оширишдан олдин энг аввало мазкур фаолиятнинг рискли ҳолатларини ўрганишга ва таҳлил қилишга интилади. Акс холда, юқори даромад илинжида керагидан ортиқ рискни ўз зиммасига олиши яъни рискларни тўғри баҳолай олмаслиги натижасида нафақат алоҳида банк, балки бутун банк тизими барқарорлигига салбий таъсир этиши мумкин. Бунинг оқибатида эса мамлакат иқтисодиётига ўзининг салбий таъсирини ўтказиши мумкин.

Тижорат банклари фаолиятидаги операцион риск бошқа рисклар ичида олдиндан айтиш ва уни бошқарилишини қийинлигига кўра биринчи ўринда туради. Дунёда бу риск туфайли катта миқдорда зарарлар кўрилган, ҳаттоки бир бутун банклар инқирозга учраб ўз фаолиятини тўхтатган. Шунингдек, содир бўлаётган глобал молиявий-иқтисодий инқирозлар бу рискнинг яна янги қирралари борлигини кўрсатмоқда. Бу ҳолат ҳатто, Европа мамлакатлари банк тизимига ҳам салбий таъсирини кўрсатиб келмоқда.

Бунга яққол мисол сифатида 2008 йилда бошланган ва унинг асорати ҳамон давом этаётган глобал молиявий инқирозини келтириш мумкин. Унинг оқибатлари барча таҳлилчиларни банк тизимига кўпроқ эътиборни қаратишга мажбур қилди. Шунинг учун ҳам кўплаб мутахассисларнинг таъкидлашича, у ҳамма банкларда, ҳаттоки ривожланган давлатлар банкларида ҳозир ҳам мавжуд, у ҳеч қачон ногла тенг бўлмайди ва у ҳозирги куннинг долзарб муаммоларидан бири бўлиб қолмоқда.

Шу ниқтаи назардан, банк фаолияти билан боғлиқ рискларни баҳолаш ва бошқаришни самарали ташкил этиш, рискларни тартибга солишнинг меъёрий талабларини Базель назорати бўйича Базель қўмитасининг замонавий тамойиллари асосида қайта кўриб чиқиш, ички рейтинг тизимини шакллантириш бўйича зарурий шарт-шароитларни яратиш устувор йўналишлар сифатида белгилаш заруриятга айланмоқда.

Ривожланган мамлакатлардан фарқли ўлароқ, Россия ва Марказий Осиё мамлакатлари сингари юртимизда операцион рискни бошқаришнинг илмий жиҳатларини ўрганилиши бошланганлигига кўп вақт бўлгани йўқ. Шу сабабдан ҳам бу риск соҳаси бўйича баҳолаш услубиёт тўлиқ шакллантирилмаган.

Ғарб мамлакатлари банклари бу рискни олдинроқ риск сифатида тан олишган ва ҳозирда хорижий консалтинг агентлари (Ernst&Young, Pricewaterhouse Coopers, McKinsey, Roland Berger), молия бозоридаги йирик банклар (JPMorganChase, DeutscheBank, UniCreditbank ва ҳ.к.) ва халқаро ташкилотлар (Банк назорати бўйича Базель қўмитаси ва бошқ) томонидан операцион рискни бошқаришнинг амалий жиҳатларини фаол тарзда ўрганилиб келинаётган бўлсада, мамлакатимизда фақатгина банк капиталининг етарлилиги жиҳатидан Банк назорати бўйича Базель қўмитаси тавсияларидаги энг содда усулидан фойдаланиб келинмоқда.

Ҳозирги кунда мамлакатимиз тижорат банклари амалиётда банк назорати бўйича Базель қўмитаси томонидан тавсия этилган усуллардан базавий ёндашув усули фойдаланилади. Лекин, стандарт усул ва операцион рискни баҳолашга нисбатан илғор усулларни фойдаланиш базавий индикатор асосида усулга қараганда операцион рискларни баҳолашнинг янада аниқроқ усуллари ҳисобланишади. Бу усулларда

баҳоланган операцион риск миқдори нисбатан камроқ бўлади ҳамда бу усул ва моделлар учун операцион зарарлар бўйича кўп йиллик статистик маълумотлар базасини шакллантириш талаб этилади.

Албатта, бундай усулларнинг қўлланилмаслигига сабаб сифатида банк тизимининг ривожланганлик даражаси, операциялар турларининг ва ҳажмининг катталиги ҳамда турли минтақаларда жойлашганлиги бизнинг банк тизимимизда қўлланилишига салбий таъсирини ўтказмоқда.

Шу билан бир қаторда, операцион рисклар ҳақидаги маълумотлар асосида марказлаштирилган маълумотлар базасининг яратилмаганлиги уни тўғри ва тўлиқ баҳолашни имкониятини яратмайди.

Ҳозирги кунда тижорат банкларида барча операциялар асосан компьютер ахборот тизимларида ишлаб чиқилади. Бундай тизимлар операцион риск-менеджмент учун муҳим ўрганиш предмети ҳисобланади. Маълумотни марказлаштирилган маълумотлар базасида сақлаш банкнинг бутун фаолиятини назорат қилиш ва рискларни натижали идора қилиш, шу билан бирга ҳар бир операция ёки битимни алоҳида таҳлил қилиш имкониятини беради. Айнан марказлаштирилган маълумотлар базаси операцион рисклар ҳақидаги маълумотларнинг асосий манбаси ҳисобланади.

Мисол учун, Буюк Британияда операцион рискни бошқариш жараёнларини яхшилаш масалалари билан икки муассаса-Британия Суғурта Ассоциацияси (БСА) ва Британия Банклари Ассоциацияси (ББА) шуғулланади. ББА 2000 йилда қабул қилинган банк йўқотишлари бўйича Европадаги энг тўлиқ маълумотлар базаси Global Operational Loss Database (GOLD)ни мунтазам такомиллаштириш билан шуғулланади. Бу эса бошқаришда самарали воситалардан бири ҳисобланади.

Бу рискни вужудга келиши сабабларидан бири бўлган банк операцияларини амалга оширувчи компьютер технолигиялари ва ходимлари билан боғлиқ жиҳатлари уни олдиндан аниқлаш имкони чегаралайди. Яъни, операцияларни амалга оширувчи ходимлар билан боғлиқ жиҳати риск инсон ҳис-туйғулари (нафси) ва ҳатти- ҳаракатлари билан боғлиқ бўлса, компьютер технолигиялари билан боғлиқ жиҳатлари эса миллионлаб турадиган дастурларнинг арзимас бир кичик хатолик туфайли ишламай қолиши ёки нотўғри ахборотлар беришига олиб келади. Булардан ташқари, банк ходимларининг ўқувсизлиги ва малакасининг етишмаслиги натижасида ёки операцияни амалга ошириш учун керак бўладиган ҳужжатлар тўпламларини тўлиқ олинмаслиги натижасида ҳам бир қатор иқтисодий ва ҳуқуқий меъёрларни бузилиши ва молиявий йўқотишларга олиб келиши мумкин.

Мамлакатимиз тижорат банклари тажрибасида операцион рискни бошқариш учун уни учинчи шахсларга ўтказган ҳолда, уни суғурта қилдириши амалиётидан фойдаланилмайди. Унинг ўрнига, асосан, операцион риск туфайли кўрилиш мумкин бўлган зарарлар ва йўқотишларга захираларни шакллантириш орқали операцион рискни бошқарилади. Бунда банк фаолиятида кўриладиган зарарлар миқдорида захира шакллантирилиши билан бирга маълум бир миқдорда банк фаолиятидаги даромад келтириб турган активларидан айрилади. Натижада, ҳам зарарлар миқдори ҳам захира миқдоридаги даромад манбаидан маҳрум бўлади.

Агар операцион рискни бошқаришда суғурталаш амалиётини жорий этилганда, банк катта миқдорда даромад олмаслиги мумкин, бироқ зарар миқдори ҳам унчалик катта бўлмайди.

Шу билан бирга, ходимлари билан боғлиқ жиҳатларининг ҳам суғурталаш амалиётини киритилмаганлигини таъкидлаш мақсадга мувофиқ деб ҳисоблаймиз. Бундай ҳолатда, банкнинг даромад олиш даражаси камаймаган ҳолда, унинг харажатлари нисбатан камаяди. Бу ҳам бўлса тижорат банки фаолияти самарадорлигига ўз таъсирини кўрсатади.

Мазкур ҳолатларни кенг кўламда, янада кўпроқ ўрганиш тижорат банклари фаолиятида юзага келиши мумкин бўлган операцион рискларни тўлақонли ва аниқ баҳолашга, уларни тўғри ва самарали бошқаришга замин яратиши мумкин. Бу эса ўз навбатида тижорат банклари фаолиятини янада яхшилаш ва мамлакатнинг иқтисодий сиёсатини амалга оширишда муҳим аҳамият касб этади.

ИСТЕЪМОЛ КРЕДИТИ ВА УНДАН САМАРАЛИ ФОЙДАЛАНИШ ИМКОНИЯТЛАРИ

Абдуллаева Ш.З. – проф., ТМИ

Низомов С. – магистрант ТМИ

Мамлакатимиз тижорат банкларининг жисмоний шахсларга кўрсатадиган хизматлари ичида, нисбатан янги бўлган аҳолига истеъмор кредитларни бериш операцияси катта аҳамиятга эга. Бугунги кунда тижорат банклари ўз кредит портфелида истеъмор кредитларнинг улушини кўпайтириш ва уларни беришнинг янги шаклларни қўллашга интиломқдалар.

Шу ўринда Ўзбекистон Республикаси Президенти И.А.Каримов мамлакатимизда истеъмор кредитлар бериш соҳасини ривожлантиришга ўз этиборини қаратиб харид талабини ошириш ва рағбатлантириш мақсадида узоқ муддат фойдаланиладиган товарларни сотиб олиш учун аҳолига, айниқса қишлоқ аҳолисига кредитлар ажратишни кескин кўпайтиришимиз кераклиги, ҳозирги вақтда фақат енгил автомобиль харид қилишни кредитлаш кенг қўлланилаётганлиги, айни пайтда мебель, телевизор, холодильник, кир ювиш машиналари, мурракаб маиший ва бошқа электрон техникани сотиб олиш учун кредитлар ажратишнинг талай имкониятлари мавжудлиги ҳамда барча банкларнинг бу йўналишдаги фаолиятини кучайтириш лозимлиги тўғрисида таъкидлаб, мазкур соҳани ниҳоятда аҳамиятли, шу билан бирга ўта долзарб эканлигини эътироф этган эди.

Мамлакатимизда ўтказилаётган иқтисодий ислохотлар банк ишини, кредитлар тури ва кредитлаш механизмини ривожлантиришга, хусусан истеъмор кредитлар бериш борасида қўйиладиган янги вазифаларни бажаришга қаратилган. Бу вазифаларни амалга ошириш учун авваламбор ривожланган хорижий мамлакатлардаги банк фаолиятини, бой иш тажрибаларини ўрганиб, мамлакатимиз банк тизимига янги тараққий қилган самарали шакллар ва усулларни жорий этиш мақсадга мувофиқдир. Иқтисодиётда истеъмор кредитининг ўрни унинг функциялари билан белгиланади. Истеъмор кредити қуйидаги функцияларни бажаради:

1. Меҳнат самарадорлигини оширади;
2. Маҳсулотларнинг реализацияси ва фойда олиш жараёнини тезлаштиради;
3. Хўжалик тармоқлари ўртасида маблағни қайта тақсимлайди ва бу билан даромаднинг ўртача меъёрини ташкил қилишда ёрдам беради;
4. Маҳсулотлар бозорини кенгайтиради;
5. Пул айланиши ва маҳсулот айланиши билан боғлиқ бўлган муомала харажатларни камайтиришни таъминлайди.
6. Аҳолининг турмуш фаровонлиги ва маданий даражасини оширади.

Истеъмор кредитининг бир қанча кўринишлари ва турлари мавжуд. Истеъмор кредитининг таснифи қарздорларнинг ва кредит объектларининг турли кўринишлари, яъни қарздорнинг тури, таъминланиш шакли, қарзни узиш муддати ва усули, кредитлаш объекти ва бошқаларга қараб амалга оширилади.

Истеъмор кредит берувчи бўйича қуйидагиларга бўлинади:

- Банклар томонидан берилган истеъмор кредитлари;
- Савдо ташкилотлари томонидан бериладиган истеъмор кредитлар;

- Нобанк кредит муассасалари томонидан бериладиган истеъмол кредитлари (ломбардлар, прокат пунктлари, кредит уюшмалар, микрокредит ташкилотлари ва х.к.);

- Қарз олувчилар ишлайдиган ташкилот ва муассасалар томонидан бериладиган истеъмол кредитлар ва бошқаларга бўлинади.

Мамлакатимизда истеъмол кредитини ривожлантириш мазкур кредит билан боғлиқ рискларни тўғри бошқаришни ҳам талаб этади.

Шу муносабат билан истеъмол кредити riskини бошқариш аввало:

1. Кредит операциялари бўйича йўқотишларни минималлаштириш механизмини ишлаб чиқиш;

2. Аҳолини кредитлаш бўйича операцияларни банкнинг кредит шартлари ва мижоз манфатларини бирхиллаштирилганлигини ўзида мужассам этган кредит механизмини жорий қилиш;

3. Riskнинг энг аҳамиятли омилларини аниқлаб топиш асосида бир параметрдан келадиган йўқотишларни бошқа параметрга бўлган қўшимча талаблар билан қоплаш имконини беручи кредит битими параметрларини баҳолаш тизими шакллантирилишни тақазо қилади.

Бундан ташқари истеъмол кредитнинг худудлар иқтисодиётидаги ролини аниқлаш, истеъмолни кредитлаш операцияларининг банк учун аҳамиятини кўриб чиқиш, кредит riskининг асосий кўрсаткичлари ва ўлчовларини аниқлаш, risk кўрсаткичларининг ривожланиш қонуниятларини ўрганиш, истеъмол кредити riskини ташкил этувчи омилларни, riskни пасайтиришнинг эҳтимолли йўллари аниқлаш ҳам истеъмол кредитнинг ўрни, роли ва самарасини оширишга замин яратади.

Кредитлаш ҳажмини кенгайтириш ҳар бир кредит битимининг амалга оширилишидан аввал risk даражасини ҳисобга олиш ҳамда кредитларнинг истиқбол ҳажмини аниқлашни тақазо қилади. Ушбу мақсадда келажакда юзага келиши мумкин бўлган riskларнинг олдини олиш бўйича прогноз режаларни ишлаб чиқиш ижобий натижалар бериши мумкин. Прогнозлаштириш учун эса кредит ҳажмининг шаклланишга таъсир этувчи омиллар ҳамда мазкур омилларнинг юзага келиш сабабларини аниқлаб олиш зарур.

Истеъмол кредитини қўллаш амалиётини кенгайтириш учун аҳолини кредитлашда истеъмол кредити бўйича солиқ имтиёзлари ва преференциялар жорий қилиш ҳам мазкур кредитнинг кенг ишлатилишига, кам таъминланган, ижтимоий ҳимояга муҳтож қатлам аҳолининг турмуш фаровонлигини оширишга асос бўла олиши мумкин. Юқоридагилардан келиб чиқиб истеъмол кредитдан олинadиган даромадларни фойдадан олинadиган солиқ базасидан чиқариб ташлаш ёки мазкур даромадлар бўйича солиққа тортиш ставкасини кредитлашнинг бошқа активларига қўйилмалардан олинаётган ёки умуман солиққа тортиладиган даромадлар ўзга ёки имтиёзли ставкада солиққа тортиш тизимини жорий қилиш, истеъмол кредитлари бўйича ташкил қилинган захиралар суммасини фойда солиғи бўйича солиқда тортиладиган базадан чиқариб ташлаш, умумреспублика ва худудий кредит бюрolari тизимини вужудга келтиришда ташаббускорлик қилиш ва бу борада тижорат банкларини рағбатлантириш механизмини ишлаб чиқиш ҳам муҳим ҳисобланади.

Улар бўйича тегишли чоралар кўриб, мавжуд муаммоларнинг олдини олиш, камчиликларни бартараф қилиш йўллари, яъни истеъмол кредити бўйича кўпроқ эркинлик бериш, банklar кредит портфелидаги истеъмол кредити улушини ошириш, замонавий, янги информацион технологиялардан фойдаланиб, аҳолига истеъмол кредити бўйича хизмат турларини кенгайтириш, янгидан-янги дунё стандартларига мос кредит линияларини йўлга қўйиш лозим.

Истеъмол кредитини янада кенгроқ қўллаш қўламини кенгайтириш учун:

Биринчидан. Банклар ҳамда нобанк ташкилотлар мамлакатимиздаги йирик дўконлар, савдо муассасалари ҳамда ишлаб чиқарувчи саноат корхоналари билан уларнинг маҳсулотларини сотишни истеъмол кредити орқали йўлга қўйиш, истеъмол кредити бозорини ривожлантиришда бундай рағбатлантирувчи омиллардан кенгроқ фойдаланиш лозим.

Иккинчидан, истеъмол кредити, унинг сотувчига ҳам, харидорга ҳам, кредит берувчига ҳам фойдали жиҳатларини кенг тарғибот ишларини амалга ошириш лозим.

Учинчидан, ҳозирги шароитда банклар ҳам, истеъмол кредити берувчи нобанк ташкилотлар ҳам аҳоли орасига янада кенгроқ кириб бориши, банк ходимларининг миждозларга хизмат кўрсатиш маданияти ва тезкорлигини ошириш зарур.

Тўртинчидан, истеъмол кредити бозорида рақобат муҳитини шакллантириш бўйича чора-тадбирлар ишлаб чиқиш зарур.

Бешинчидан, истемол кредити бозорини ривожлантиришда жаҳон тажрибасини муттасил ўрганиб бориш лозим.

Хулоса қилиб айтиш мумкинки, бозор муносабатлари ва ишлаб чиқаришнинг ривожланиши истеъмол кредити бозори ва унинг имкониятларининг ҳам кенгайишига замин яратади. Бу ўз навбатида аҳолининг истеъмол эҳтиёжларини янада кўпроқ қондириш ҳамда халқимизнинг турмуш фаровонлигини юксалтиришга хизмат қилади.

TIJORAT BANKLARI FAOLIYATIDA AKTIV VA PASSIVLARNI SAMARALI BOSHQARISH MASALALARI

Abdullayev O'. – magistrant TMI

Passivlar va aktivlar bo'yicha majburiyatlarni boshqarish bankning muhim vazifasi bo'lib hisoblanadi. Zaxiralarni jalb qilish yoki ularni joylashtirish - operatsiyalarning har ikkalasi ham bank uchun muhim. Chunki bular o'zaro bog'liq, o'zaro shartlangan ikkita jarayondir. Ularni ratsional tashkil qilish yuqori natijalarga erishish imkonini beradi.

Odatda, bank resurslarini shakllantirish bilan bog'liq bo'lgan operatsiyalar banklarning passiv operatsiyalari deyiladi. Passiv operatsiyalar yordamida tijorat banklarining passiv va aktiv - passiv schetidagi pul mablag'larining salmog'i oshib boradi. Banklarning passiv operatsiyalari ularning faoliyatini tashkil qilishda katta rol o'ynaydi. Passiv operatsiyalar yordamida tijorat banklari kreditlash uchun zarur bo'lgan kredit resurslarini tashkil qiladi.

Tijorat banklari passiv operatsiyalarining asosan to'rtta shakli mavjud:

1. Tijorat banklari qimmatbaho qog'ozlarini muomalaga chiqarish yo'li bilan resurslar yig'ish;
2. Bank foydasi hisobidan har xil fondlar tashkil qilish yoki fondlar summasini oshirish;
3. Boshqa kreditorlarning mablag'larini jalb qilish;
4. Depozit operatsiyalarini amalga oshirish.

Yuqorida keltirilgan passiv operatsiyalarning birinchi va ikkinchi shakllarida banklarning o'z mablag'lari yuzaga keladi va qolgan oxirgi ikki shaklida kredit resurslarning ikkinchi qismi jalb qilingan resurslar yuzaga keladi.

Daromad olish maqsadida bank resurslarini joylashtirish bilan bog'liq bo'lgan operatsiyalar banklarning aktiv operatsiyalari deyiladi. Bankning aktiv operatsiyalarida asosiy o'rinni ularning kredit yoki ssuda operatsiyalari egallaydi.

Ssudalar berilishining ta'minotidan kelib chiqib kreditlar moddiy boyliklar, tovarlar va boshqalar bilan ta'minlangan kreditlarga beriladi.

Aktiv va passivlarni diversifikatsiya qilish Bankning to'lovga layoqatsizlik xatarini kamaytirib, likvidlikni boshqarish imkonini beradi.

Tijorat banklari aktiv va passivlarini boshqarish nazariyalarini atroflicha o'rganib xulosa qilish mumkinki, barcha nazariyalar asosan xorijiy davlatlarda banklar amaliyotida vujudga kelgan.

Hozirgi vaqtda respublikamiz tijorat banklari aktivlarining tarkibida salmog'iga ko'ra birinchi o'rinni ssuda va lizing operatsiyalari, ikkinchi o'rinni esa boshqa banklardagi va O'zR Markaziy bankidagi mablag'lar egallaydi. Holbuki, O'zR Markaziy bankidagi mablag'lar daromad keltirmaydigan aktiv hisoblanadi va ularning daromadlilik darajasi esa, deyarli yo'qdir. Rivojlangan industrial mamlakatlarning bank amaliyotida esa, tijorat banklari aktivlarining tarkibida salmog'iga ko'ra birinchi o'rinni kreditlar, ikkinchi o'rinni qimmatli qog'ozlar shaklidagi aktivlar, uchinchi o'rinni esa, kassali aktivlar egallaydi. Qimmatli qog'ozlarga qilingan investitsiyalar daromadlilik darajasiga ko'ra kreditlardan keyingi aktiv hisoblanadi. Bundan tashqari, ular banklarning likvidliligini ta'minlashda muhim rol o'ynaydi. SHu boisdan ham, ko'plab xorijiy banklarda aktivlarning daromadlilik darajasini yuqori ekanligi kuzatiladi.

Respublikamiz tijorat banklari aktivlarining daromadlilikini oshirish bilan bog'liq bir qator muammolarning mavjudligi xususida xulosa chiqarish mumkin. Bizning fikrimizcha, ulardan asosiylari sifatida quyidagi muammolarni ko'rsatish mumkin:

1. Respublikamiz tijorat banklarining aktivlari tarkibida daromad keltirmaydigan va daromadlilik darajasi past bo'lgan aktivlarni, ya'ni O'zR Markaziy bankidagi mablag'lar, kassali aktivlar, bino va inshootlarni sezilarli darajada yuqori salmoqqa ega ekanligi;

2. Respublikamiz tijorat banklari aktivlarining daromadlilik darajasiga salbiy ta'sir qiluvchi majburiy zahira talabnomalarining yuqoriligi;

3. Tijorat banklarida mijozlarning kredit to'loviga layoqatliligini baholash tizimini takomillashmaganligi;

4. Respublikamiz tijorat banklarining qimmatli qog'ozlar bilan amalga oshiriladigan operatsiyalarini rivojlanmaganligi.

Respublikamiz tijorat banklarining milliy va xalqaro fond birjalaridagi faoliyati sustligicha qolmokda. Bu holat banklarning qimmatli qog'ozlar portfelini tahlil qilish jarayonida yaqqol namoyon bo'ldi. Holbuki, rivojlangan xorijiy davlatlar bank amaliyotida qimmatli qog'ozlar bilan bog'liq operatsiyalar banklarning ssudalardan keyingi ikkinchi asosiy faoliyat turi hisoblanadi.

Xulosa o'rnida shuni aytishimiz mumkinki yuqoridagi muammolarni bartaraf etish bilan tijorat banklarimizning daromadini oshirish va likvidlilik darajasini oshishga erishish mumkin.

ОТЧЕТНОСТЬ КОММЕРЧЕСКИХ БАНКОВ, ЕЕ ЗНАЧЕНИЕ И КЛАССИФИКАЦИЯ

Магистантка гр БХА-2 Салохиддинова Н.

Формирование достоверной и полной информации о деятельности банков является одним из существенных условий укрепления дисциплины на рынке банковских услуг, совершенствования корпоративного управления в банках и роста доверия общества к банковскому сектору. Информация представляется в различных формах, но среди них основное место занимает отчетность. Банковская отчетность представляет собой систему показателей, отражающих условия и результаты деятельности банка за отчетный период. Целью отчетности является обеспечение информацией о финансовом состоянии банка, его деятельности на валютном рынке и участия в выполнении отдельных поручений правительства и Центрального банка. С одной стороны, отчетность является основным источником получения информации для субъектов хозяйствования, с другой - каналом связи, через который субъект передает сведения о своей деятельности в рыночную среду. Необходимость отчетности обусловлена открытостью экономики. Отчетность является основным источником информации о деятельности организации. В широком смысле она представляет собой совокупность показателей бухгалтерского учета, представленных в утвержденной форме и отражающих операции и процессы за отчетный период. Банковская отчетность классифицируется по многим признакам, основными из которых

являются: виды отчетности; сроки составления; степень обобщения данных; способ представления и пр.

По видам отчетность подразделяется на бухгалтерскую (финансовую), статистическую, оперативную и пруденциальную. Бухгалтерская (финансовая) отчетность содержит сведения об имуществе и обязательствах, их источниках и финансовых результатах деятельности по стоимостным показателям за отчетный период. Такая отчетность составляется по данным синтетического и аналитического учета и подтверждается первичными документами. Финансовая отчетность содержит информацию о финансовом положении, финансовых результатах деятельности и движении денежных средств, полезной для пользователей, предусмотренных законодательством Республики Узбекистан. Статистическая отчетность отражает сведения по отдельным показателям хозяйственной деятельности как в натуральном, так и в стоимостном выражении. Оперативная отчетность содержит сведения по основным показателям деятельности банка за короткие промежутки времени (день, неделю, декаду) и используется для оперативного контроля и управления отдельными направлениями банковской деятельности. Содержание и периодичность представления данной отчетности определяются конкретными особенностями деятельности банка. Чем ниже уровень руководителя структурного подразделения, тем более детальными должна быть составленная для него отчетность. Пруденциальная отчетность представляет собой совокупность сведений о деятельности банка, соблюдении установленных нормативов безопасного функционирования, полноте и своевременности создания специальных резервов на покрытие возможных убытков по активам и операциям, не отраженным на балансе (условным обязательствам), финансовом состоянии и эффективности работы банка. Отчетность о соблюдении пруденциальных норм включает в себя отчетность о соблюдении нормативов безопасного функционирования, установленных для банков, о формировании и использовании специального резерва на покрытие возможных убытков по активам, подверженным кредитному риску, специального резерва под обесценивание ценных бумаг и специального резерва на покрытие возможных убытков по операциям, не отраженным на балансе (условным обязательствам). Аналитическая пруденциальная отчетность включает в себя отчетность о деятельности банка, его финансовом состоянии и эффективности работы, ликвидности и качестве активов. По способу предоставления выделяют отчетность, представляемую: - в электронном виде; - на бумажных носителях. В современных условиях информатизации банковского дела отчетность коммерческими банками предоставляется преимущественно по электронной почте в виде файлов. Это удобный и надежный способ передачи информации в рамках банковской системы. Он позволяет: - экономить время на подготовку и передачу информации. - уменьшить объем бумажных носителей. - уменьшить количество ошибок. - создавать условия для осуществления логического и арифметического сопоставления информации, содержащейся в различных формах - внедрить систему показателей комплексного анализа и анализа отдельных направлений деятельности банков. Классификация по сроку предусматривает предоставление банками отчетности: 1) текущей (промежуточной) отчетности, составляемой за небольшой промежуток времени (день, неделю, месяц, квартал); 2) годовой отчетности, представляющей собой отчет о деятельности банка за год; 3) отчетности по запросу, предоставляемая органам государственного управления, ЦБ РУз банками, которые находятся в режиме финансового оздоровления, а также в случае возникновения потребности в дополнительной информации, не предусмотренной в других видах отчетности. Наиболее полная классификация банковской отчетности представлена рисунке 2. Значение банковской отчетности заключается в том, что она позволяет удовлетворить информационные запросы широкого круга пользователей: акционеров, менеджеров, государства, клиентов и кредиторов и др. При этом целевые предпочтения

отдельных пользователей отчетности определяют перечень показателей, которые находятся в сфере их интересов. Так, для государства в лице надзорных органов, а также для клиентов-кредиторов важной является информация, позволяющая оценить возможность банка отвечать по своим обязательствам. Данные группы пользователей особое внимание уделяют показателям ликвидности и платежеспособности. Акционеры ориентируются на показатели прибыльности (рентабельности) банка в целом и его отдельных операций.

ЎЗБЕКИСТОН РЕСПУБЛИКАСИ МАРКАЗИЙ БАНКИ ВАЛЮТА СИЁСАТИНИ ТАКОМИЛЛАШТИРИШ БИЛАН БОҒЛИҚ МУАММОЛАР

Латипов Д. – магистрант ТМИ

Валюта сиёсати орқали муомаладаги пул массасини тартибга солишни амалга оширувчи расмий орган Ўзбекистон Республикаси Марказий банки ҳисобланади. Ҳозирги иқтисодий эркинлаштириш шароитида Марказий банкнинг ҳукуматни расмий пул-кредит институти сифатидаги мавқеи беқиёсдир. Бу эса аввало, валюта муносабатларини тартибга солишнинг самарали тизимни вужудга келтириш зарурияти билан изоҳланади. Марказий банкнинг ушбу мавқеига эришганлиги, кўп жihatдан валюта сиёсатининг самарали олиб борилаётганлиги билан изоҳланади.

Ўзбекистон Республикаси томонидан 2003 йил 15 октябрда Халқаро Валюта Фонди Битимлар келишувининг 8-моддасини қабул қилиши ва 2003 йил 11 декабрда Ўзбекистон Республикаси «Валютани тартибга солиш тўғрисида»ги қонуни қабул қилиниб, мазкур қонуннинг 7-моддаси охири бандида жорий операцияларда валюта чекловларини бекор қилинганлиги кўрсатиб ўтилиши натижасида ташқи иқтисодий фаолият билан шуғулланадиган корхона ва ташкилотлар кўпайиб, экспорт-импорт операцияларни ҳамда капиталлар ҳаракати (инвестицион фаолият) билан боғлиқ операцияларни амалга оширувчи корхоналар сони ортиб бормоқда.

Ҳозирги вақтда импорт ўрнини босувчи ёки экспортга йуналтирилган ишлаб чиқариш технологиясини ва республикага биринчи даражали халқ истеъмоли моллари олиб келинишини таъминлайдиган корхоналарга ички валютага устувор тарзда конвертирлашнинг ишлаб чиқилган механизми амал қилмоқда.

Операцияларни амалга оширилиши фақат ўзлари мижози ҳисобланган ваколатли банклар орқали амалга оширилади. Ушбу ҳолда ваколатли банк бозорда мижознинг топшириғига кўра ўз номидан иш кўради. Банклараро валюта савдолари сессияларида ваколатли банкларнинг валюта ресурсларини харид қилиш ва сотиш операциялари амалга оширилади.

Марказий банкнинг валюта операцияларини амалга оширишга ва тартибга солишга имкон берувчи бир қатор асослар мавжуд бўлиб, улардан асосийлари сифатида қуйидагиларни ажратиш мумкин:

1. Марказий банкнинг етарли миқдорда олтин-валюта захираларига эга бўлиши.
2. Марказий банкнинг хорижий мамлакатларнинг банклари билан кенг тармоқли вакиллик муносабатларининг мавжудлиги.
3. Марказий банкка валюта операцияларини амалга ошириш тартибини белгилаб берувчи меъёрий ҳужжатларнинг мавжудлиги Республикамизда “Ўзбекистон Республикаси Марказий банки тўғрисида”ги, “Валютани тартибга солиш тўғрисида”ги Ўзбекистон Республикаси қонунлари, Президент фармонлари ва Вазирлар Маҳкамасининг қарорлари Марказий банкнинг валюта операцияларини амалга ошириш учун ҳуқуқий асос бўлиб хизмат қилади.
4. Чет эл валюталари билан савдо қилишда мавжуд бўлган савдо удумларига риоя қилиш.

Ўзбекистон Республикаси Марказий банкининг валюта сиёсатини такомиллаштириш тадбирларини ишлаб чиқиш бу борада мавжуд бўлган асосий муаммоларнинг моҳиятини очиб беришни тақозо қилади. Амалга оширилган таҳлил натижаларига асосланган ҳолда, мавжуд муаммоларнинг моҳиятини кўриб чиқамиз.

1. Республика Марказий банкининг пул-кредит инструментларининг такомиллашмаганлиги муаммоси.

Таҳлил натижалари шуни кўрсатдики, республикамыз Марказий банки пул-кредит сиёсатининг инструментларидан фойдаланиш амалиётига хос бўлган асосий камчиликлар куйидагилардан иборат:

а) Марказий банк дисконт сиёсатининг мавжуд эмаслиги.

Марказий банк дисконт сиёсатининг мавжуд эмаслиги унинг қайта молиялаштириш сиёсатининг самарадорлик даражаси паст эканлигидан далолат беради. Миллий иқтисодиёт ривожланишининг ҳозирги босқичида иқтисодиётнинг устувор тармоқларини молиявий жиҳатдан қўллаб-қувватлаш долзарб масала ҳисобланади. Айниқса, мамлакат миллий даромадининг 40 фоиздан ортиқ қисмини бераётган ва аҳолининг асосий қисми банд бўлган қишлоқ хўжалигини молиявий жиҳатдан қўллаб-қувватлаш ҳукумат иқтисодий сиёсатининг асосий йўналишларидан бири бўлиб турибди. Мана шундай шароитда дисконт сиёсати қишлоқ хўжалик корхоналарини молиявий жиҳатдан қўллаб-қувватлашнинг самарали воситаси бўлиши мумкин эди.

Бундан ташқари, дисконт сиёсати республикамыз тижорат банкларига ликвидлиликни ошириш имконини берар эди. Чунки Марказий банк молиявий йил давомида дисконт ставкасини ўзгартирмайди. Бу эса тижорат банкларига, фоиз ставкаларининг бозор даражасини ўзгаришидан қатъий назар, белгиланган фоиз ставкасида кредит олиш имконини беради. Бундан ташқари, молиявий жиҳатдан қийналиб қолган тижорат банкларига бошқа тижорат банклари, одатда, кредит бермайди. Марказий банк эса тратталарни қайта ҳисобга олиш йўли билан молиявий ночор банкларга ҳам кредит олиш имконини беради.

б) Марказий банкнинг валюта сиёсатидаги камчиликларнинг мавжудлиги.

Миллий валютанинг биржа курси билан нақд валюталар савдоси бўйича белгиланган тижорат курси ўртасида сезиларли фарқнинг мавжудлиги, миллий спот курсининг ликвидлилик даражасининг нисбатан пастлиги, тижорат банкларининг валюта захираларини диверсификация даражасининг паст эканлиги, расмий олтин- валюта захираларининг сезиларли қисмининг Ташқи иқтисодий фаолият Миллий банкининг балансида эканлиги Марказий банкнинг валюта сиёсатини такомиллаштириш йўлидаги асосий муаммолар ҳисобланади.

Республикамызда битим валютаси сифатида етакчи хорижий валюталар-АҚШ доллари, евро, Япония иени ва Буюк Британиянинг фунт стерлингидан фойдаланилмоқда. Сўм баҳоловчи валюта бўлмаганлиги сабабли, биз, баҳоловчи валюта сифатида иккинчи бир хорижий валютадан фойдаланамиз Бу эса, ўз навбатида, Ўзбекистон тижорат банкларини, Марказий банкни ҳамда корхоналарини «спот» операциялари кўламини жиддий тарзда жиловлаб туради.

Спот операцияларини амалга ошириш натижасида Ўзбекистон тижорат банкларининг оладиган фойдаси ва кўрадиган зарарларининг реал даражасини акс эттириш имконининг мавжуд эмаслиги тижорат банкларини спот операциялари кўламига салбий таъсир қилмоқда.

2. Сўмнинг етакчи валюталарга нисбатан алмашинув курси йиллар мобайнида пасайиб келмоқда. Бу ҳолат айниқса АҚШ долларида содир бўлаётганлигини инобатга олсак, экспортни қўллаб-қувватлашда муҳим ўрин тутаяди. Чунки мамлакатимиз ташқи савдо операцияларининг 95 фоизга яқини АҚШ долларида амалга оширилади.

Лекин шуни алоҳида таъкидлаш лозимки, бу ҳолат йиллар мобайнида ўсиб келмоқда. Бу эса, юқорида таъкидлаб ўтганимиздек капитал ҳаракати билан боғлиқ операцияларга кескин равишда таъсир кўрсатиб ҳамда ўз навбатида биржадан ташқари курсларга таъсир этган ҳолда АҚШ долларига нисбатан талабнинг кескин ошишига сабаб бўлмоқда.

ТИЖОРАТ БАНКЛАРИДА АСОСИЙ ВОСИТАЛАР ТУШИНЧАСИ, УНИНГ МОҲИЯТИ

Тўраев Ш. – магистрант ТМИ

Давлатимиз мустақилликка эришганидан буён республикаимиз ҳукумати томонидан банк тизимини ислоҳ қилиш, унинг инфратузилмасини ривожлантириш ва банк хизмати кўрсатишни жаҳон андозаларига етказиш бўйича қатор ишлар амалга оширилмоқда.

Ўзбекистонда молиявий-иқтисодий, бюджет, банк-кредит тизими, шунингдек иқтисодиётнинг реал сектори корхоналари ва тармоқларининг барқарор ҳамда узлуксиз ишлашини таъминлаш учун етарли даражада мустаҳкам захиралар яратилганини ва зарур ресурслар базаси мавжуд эканлигини таъкидлаш жоиз.

Модернизациялаш шароитида асосий воситалар ҳисоби ва аудитини амалга оширишда назарий ва услубий асослар бўлиб, шу соҳага тегишли ва республикаимизда амал қилаётган меъёрий ҳужжатлар ҳисобланади.

Асосий воситалар бу – банк фаолиятида банк хизматларини кўрсатиш жараёнида, ижарага бериш учун ёки маъмурий мақсадлар учун фойдаланиладиган, бир йилдан ортиқ вақт мобайнида фойдаланиш кўзда тутилган моддий активдир. Асосий воситаларга бинолар, иншоотлар, асбоб-ускуна ва приборлар, компьютерлар, мебель ҳисоблаш техникаси, транспорт воситалари, фойдаланиш ҳуқуқларида харид қилинган ер, қутубхона фонди, қуришда бино қийматида киритилмаган сигнализация ва телефонизация объектлари-қийматидан қатъи назар ва хоказолар киритилади.

Асосий воситаларни ҳисобга олишда уларни актив сифатида тан олинган пайтини белгилаш, мазкур активларга нисбатан қўлланиладиган уларнинг баланс қийматини ва амортизацияни ҳисоблаш усулларини белгилаш, шунингдек асосий воситаларнинг баланс қийматидаги бошқа ўзгаришларни ва уларнинг чиқиб кетиши ҳисобига молиявий натижаларни белгилаш ва ҳисобга олиш асосий қоидалар ҳисобланади. Қўчмас мулк, ускуналар ва жиҳозлар-бир йилдан ошқ фойдали хизмат муддатида фойдаланишга мўлжалланган, ишлаб чиқариш ёки товарларни етказиб бериш, маъмурий мақсадлар учун фойдаланиладиган ёки ижарага бериладиган моддий активларлар. Улар асосий воситалар таркибига киради. Шунинг учун уларни асосий воситалар деб аташади.

Асосий воситалар ҳисобида тўрт асосий масала мавжуд :

1. Асосий воситалар қабул қилинишида дастлабки рўйхатдан ўтказиш суммаси ёки унинг таннархини аниқлаш. Бу қиймат асосий воситанинг бошланғич-тарихий қиймати бўлади.

2. Асосий воситалар қийматини келгуси даврларга тақсимлаш учун аниқланган эскириш усули ва ставкасини белгилаш.

3. Асосий воситалар олингандан кейин қийматнинг ўзгариши, шу жумладан, қийматни кўпайиши ёки мумкин бўлган камайиши, камайишининг оқибатлари ҳисобварақларда қандай қилиб акс эттирилиши.

4. Асосий воситаларнинг ҳисобдан чиқарилишини рўйхатга олиш.

Асосий воситаларнинг бухгалтерия ҳисоби 16-МҲХСи бўйича тартибга солиш мумкин. Асосий воситалар корхоналарда ҳам, ташкилотларда ҳам, банкларда ҳам бир хил аҳамиятга эга.

Асосий воситалар объекти актив сифатида МҲХСнинг умумий қоидалари асосида тан олиниши керак яъни :

1. Актив билан боғлқ бўлган келгуси иқтисодий нафлар банк томонидан олинши эҳтимоли юқори даражада деб тасдиқланганда;
2. Тижорат банклари учун активнинг таннархи ишончли баҳоланиши мумкин бўлганда.

Хулоса ўрнида шуни айтиб ўтиш керакки тижорат банкларининг фаолиятини ташкил қилишнинг дастлабки босқичи бу асосий воситаларга қўйилган талабларни тўлиқ бажаришидан келиб чиқиб, банкнинг кейинги фаолиятида асосий воситалар ҳисобини тўғри ташкил қилиш ҳар бир тижорат банкнинг барқарор ривожланишини маълум бир омили сифатида айтиб ўтишимиз мумкин.

БАНКЛАРДА АСОСИЙ ВОСИТАЛАР ҲИСОБИНИ ТАШКИЛ ЭТИШ ВА ЮРИТИШ ТАРТИБИ

Тўраев Ш. – магистрант ТМИ

Бозор иқтисодиёти шароитида мулкчилик шаклидан каътий назар барча хўжалик юритувчи субъектлар молиявий хўжалик фаолиятини амалга оширишларида албатта биринчи навбатда моддий базаларини яратишларига катта эътибор берадилар. Шулар қаторида тижорат банклари ҳам ўз фаолиятларини амалга ошириш жараёнида асосий воситалар билан тўлиқ таъминланишга ҳаракат қиладилар. Банклар учун асосий воситалар энг муҳим моддий асос бўлиб, уларнинг фаолияти бевосита уларга боғлиқ бўлади. Чунки банк фаолиятини амалга оширишда банк биноси ва бошқа асосий воситаларини шакллантиргандан сўнг иш бошлайдилар.

Шу боисдан, банкларда асосий воситалардан фойдаланиш ва уларнинг бутлигини таъминлаш ҳамда асосий воситаларнинг бухгалтерия ҳисоби орқали назорат қилиш муҳим аҳамият касб этади. Шунинг учун банкларда фойдаланишда бўлган асосий воситаларнинг туркумланиши, қайта баҳоланиши ва уларнинг бухгалтерия ҳисобини тўғри ташкил этиш бугунги кунда долзарб масалалардан бири ҳисобланади. Бу ўз навбатида, асосий воситалар тўғрисида тўлиқ маълумот ва тушунчага эга бўлишни талаб қиладилар.

Асосий воситалардан фойдаланиш натижасида келажақда олинадиган иқтисодий самара, банк ундан фойдаланиш натижасида юзага келган хизматларни сотишдан тушадиган тушум ва харажатларни тежаш ҳамда бошқа фойдаларни ўз ичига олиши мумкин.

Тижорат банкларида асосий воситаларнинг ҳисобини ташкил қилиш Ўзбекистон Республикаси Адлия вазирлиги томонидан 17.12.2004 йилда 1434-сон билан руйхатга олинган йуриқнома асосида ташкил қилинади, юритилади ҳамда тартибга солиб борилади.

Мазкур юриқнома бўйича асосий воситалар доирасида бажариладиган бухгалтерия ўтказмалари, асосий воситалар билан боғлиқ бухгалтерия **ҳисобини ташкил этиш ва юритиш** ишлар кўрсатиб ўтилган жумладан:

Асосий воситалар ҳисобини юритишнинг асосий қоидалари, уларнинг баланс қиймати ва шу активларга нисбатан қўлланилиши мумкин бўлган амортизация усулларини аниқлаш, шунингдек асосий воситаларнинг баланс қиймати ўзгаришини аниқлаш ва ҳисобини юритиш, амортизация ҳисоблаш ҳамда уларни ҳисобдан чиқаришдан кўрилган молиявий натижалар ҳисобини юритиш тартибларини;

Асосий воситаларнинг ҳисоб бирлиги бўлиб, алоҳида инвентар объектлари ҳисобланишини. Инвентар объектлари деганда, битта вазифани бажаришга мўлжалланган, тўла қуриб битказилган ёки ишлаб чиқарилган алоҳида предмет ёки предметлар комплекси тушунилиши;

Ҳар бир инвентар объектига алоҳида инвентар рақамлари белгиланади ва фойдаланиш, тугатиш, таъмирлаш жараёнида ушбу инвентар рақамлари сақланади. Инвентар рақамлари ҳисобга олинадиган воситага бириктириб қўйилади ва тегишли

хужжатларда акс этирилади, ижарага олинган асосий воситалар эса, ижарага берувчи инвентар рақамлар бўйича ҳисобга олинishi ва бошқаларни ўз ичига олади.

Хулоса ўрнида айтиш жоизки республика банк-молия тизимини янада ислоҳ қилиш, унинг барқарорлигини ошириш ва юқори халқаро рейтинг кўрсаткичларига эришишни устувор йўналишлари бўйича олиб борилаётган ишлар барча банклар томонидан амалга оширилиши ва асосий воситаларнинг ҳисобини тўғри ташкил қилиш ва йуритишни янада такомиллаштириши республикамиздаги ҳар бир тижорат банкининг юксалишига ўзининг ижобий таъсирини кўрсатиши шубҳасиз.

IQTISODIYOTNI MODERNIZATSYALASHDA BANK VA INVESTITSYALARNING O'RNI

Tillayev X. – katta o'qituvchi TMI

Maxsudov B. – talaba TMI

Bugungi kunda mamlakatimizda olib borilayotgan ijtimoiy iqtisodiy rivojlanishga qaratilgan islohatlar ko'lamini yildan yilga ortib bormoqda, jumladan bank tizimini moliyaviy barqarorligini ta'minlash va yanada rivojlantirish yo'lida olib borilayotgan say harakatlar o'z samarasini berib kelmoqda. Bank tizimini barqarorligini yanada mustahkamlashda samarali pul kredit siyosati yetakchi rol o'ynayotganligini har birimiz ko'rib to'ribmiz.

Respublikamizda bank tizimini rivojlantirishning asosiy yunalishlari qonunchilik yo'li bilan bir maromda tartibga solinib borilayotganligi iqtisodiyotimizning yanada jadal suratlarda rivojlanishiga zamin bo'lmoqda deyishimiz mumkin: Zero O'zbekiston markaziy banki raisining „Tijorat banklari tomonidan shaxsiy yordamchi xo'jaliklarga qishloq xo'jaligi maxsulotlarini yetishtirish uchun mikrokreditlar berish tartibi to'g'risidagi nizomni tasdiqlash haqida”gi 2344 sonli qarori ham aynan ushbu sohaning ya'niy mamlakatimizdagi faoliyat olib borilayotgan Xo'jalik yurituvchi subektlar faoliyatining moddiy texnik bazasini mustahkamlash hamda madernizatsiyalashga kattadan katta yordam bermoqda desak adashmaymiz.

Jahon tajribasidan ma'lumki, tijorat banklarining investitsion jarayonlarda faol qatnashishi iqtisodiyotni modernizatsiya qilishda va mamlakatning iqtisodiy yuksalishida muhim o'rin tutadi. Ya'ni, „Barchamiz oddiy bir haqiqatni yaxshi anglab olishimiz darkor-investitsiyalarsiz modernizatsiya ham, yangilanish ham bo'lmaydi. Bu o'rinda biz nafaqat korxonalar tomonidan investitsiya loiyhalarini amalga oshirishni jadallshtirish, balki bundan butun tijorat banklari qanchalar manfaaddor ekani va ular bu loiyhalarda o'z kredit resurslari bilan nechog'lik faol ishtirok etayotganini ham ko'zda tutamiz. Buning uchun banklar yetarli kapitalga ega yetarli barqaror bo'lishi lozim, ular yirik investitsiya institutlariga aylanishlari darkor”³⁴. Tijorat banklarining yirik investitsiya institutlariga aylanishi o'z navbatida, iqtisodiy barqarorlikka erishishda muhim o'rin tutadi, bundan tashqari esa mamlakat istiqbolini bashorat qilishda hamda mamlakat hududida faoliyat olib borayotgan banklarning likvidliligi hamda mablag' bilan ta'minlanganlik darajasi ham inobatga olinadi. Zero vazirlar mahkamasining 2016-yil yakunlari hamda 2017-yilgi ustuvor yunalishlarga bag'ishlangan majlisda quyidagilar 2017-yilgi maqsad qilib qo'yildi. „O'zbekiston YaIM 2017-yilda 7,8%ga, sanoat 6,9% ga, qishloq xujaligi 6,2% ga, qurilish 9,8% ga, chakana savdo 14,2%ga, kapital qo'yilmalar 9,6% ga o'sishi pragnoz qilindi. Iqtisodiyotning real sektoriga esa 2,5 mlrd dollar qiymatida 168 ta loiyha amalga oshiriladi”³⁵. Mamlakatimizda 2030-yilga borib YaIMni kamida 2 barobarga oshirish masalasi qo'yilishi esa aynan ushbu sohalarning rivojlanirish orqali ayni maqsadga erishish mumkinligi tobora

34 Mamlakatimiz birinchi prezidenti I.A.Karimovning asosiy vazifamiz- vatanimiz taraqqiyoti xalqimiz farovonligini yanada yuksaltirishdir. Toshkent "O'zbekiston", 2010. –B.57.

35 Vazirlar Mahkamasining mamlakatimizni 2016yildagi ijtimoiy-iqtisodiy rivojlantirish yakunlarini har tomonlama tahlil qilish hamda respublika hukumatining 2017yil uchun iqtisodiy va ijtimoiy dasturi eng muhim yo'nalishlari va ustuvor vazifalarini belgilashga bag'ishlangan kengaytirilgan majlisi

oydinlashib bormoqda. Yuqoridagilarga e'tibor qaratiladigan bo'lsak rivojlanayotgan sohalarning barchasi yangi zamonaviy texnika texnologiyalarni tadbiiq etgan sohalarga to'g'ri kelayotganligiga huvoh bo'lamiz.

Xulosa o'rnida esa banklar iqtisodiyotimizning muhim bo'g'ini, ya'ni turtkilovchi tarmog'i, mablag' bilan ta'minlovchi muhim dastagi deb aytib o'tishimiz mumkin. Mamlakatimizda faoliyat olib boprayotgan tijorat banklari ana shunday masulyatni his etgan holda ish olib borib, yurtimiz iqtisodiyotining yetakchi tarmog'iga aylantirishga harakat qilmoqda va tadbirkorlik faoliyatini amalga oshirishda ham asosiy o'rinji egallamoqda. Yuqorida qayd etgan raqamlarda ham ko'rib turibmizki mamlakat iqtisodiyotini rivojlanishida banklarning roli katta va salmoqli ekanligi, kelgusida ham bundanda ko'proq e'tibor qaratilishini va buning oqibatida esa iqtisodiyotimiz yanada gullab yashnashiga munosib ravishda o'z hissalarini qushishlari mumkinligidan dalolat berib turibdi.

KICHIK BIZNES VA XUSUSIY TADBIRKORLIKNI RIVOJLANTIRISHDA BANKLARNING O'RNI

Saidova M. – katta o'qituvchi TMI

Madixonov Sh. – talaba TMI

Mamlakatimizda barqaror ijtimoiy-iqtisodiy o'sishni ta'minlashda kichik biznes va xususiy tadbirkorlik sub'ektlarining o'rni beqiyosdir. Xususan, ularning yalpi ichki mahsulotdagi ulushi muttasil oshib borib, 2016 yil yakunlari bo'yicha 56,9 foizni tashkil etdi. Bunda ko'rsatilayotgan moliyaviy xizmatlar, jumladan, ajratilayotgan kreditlar hajmining jadal sur'atlarda oshishi ham muhim omil bo'lmoqda. 2016 yilda kichik biznes va xususiy tadbirkorlik sub'ektlariga ajratilgan kreditlar miqdori 2015 yilga nisbatan 1,3 barobardan ziyodga oshib, qariyb 15,9 trln. so'mni, shundan mikrokreditlar hajmi 1,3 barobarga ortib, 3,3 trln. so'mdan ortiqni tashkil etdi. Xususan, oilaviy tadbirkorlik va hunarmandchilikni rivojlantirish uchun 367,2 mlrd. so'm, xotin-qizlar tadbirkorligini rivojlantirish uchun 1 647,0 mlrd. so'm, oziq-ovqat mahsulotlari ishlab chiqaruvchi korxonalariga 2 752,6 mlrd. so'm, nooziq-ovqat iste'mol mahsulotlari ishlab chiqaruvchi korxonalariga 2 993,0 mlrd. so'm, kasb-hunar kollejlari bitiruvchilarining biznes loyihalarini moliyalashtirish uchun 362,1 mlrd. so'm miqdorida kredit mablag'lari ajratildi.

Shu bilan birga, «Mikrokreditbank» ATB tomonidan kichik biznes va xususiy tadbirkorlik sub'ektlariga 437,6 mlrd. so'm miqdorida yoki 2015 yilning mos davriga nisbatan 1,2 barobarga ko'p mikromoliyaviy xizmatlar ko'rsatildi. Bundan tashqari, mazkur davrda Tashqi iqtisodiy faoliyat milliy banki qoshidagi Kichik biznes va xususiy tadbirkorlik sub'ektlari eksportini qo'llab-quvvatlash jamg'armasi ko'magida qariyb 2,9 mlrd. dollarlik eksport shartnomalari imzolanib, ular doirasida 470 ta tadbirkorlik sub'ekti tomonidan 1,4 mlrd. dollarlik eksport amalga oshirildi.

Jamg'arma tomonidan jami 3 356 ta tadbirkorlik sub'ektiga o'z tovar va xizmatlarini tashqi bozorlarga chiqarish bo'yicha huquqiy, moliyaviy hamda tashkiliy xizmatlar ko'rsatildi. Kichik biznes sub'ektlarining investitsion loyihalarini moliyalashtirish uchun xalqaro moliya institutlarining imtiyozli kredit liniyalari hisobidan 206,7 mln. AQSH dollari miqdorida kreditlar ajratildi. Respublika hududlarini ijtimoiy-iqtisodiy rivojlantirish dasturlariga asosan tijorat banklari tomonidan 2,0 trln. so'm yoki 2015 yilga nisbatan 25 foizga ko'p miqdorda kreditlar ajratildi.

Tijorat banklari tomonidan kichik biznes va xususiy tadbirkorlik sub'ektlariga berilgan ushbu kreditlar 2016 yilda iqtisodiyotimizning turli sohalarida 200 mingdan ziyod ish o'rinlari tashkil etishda muhim omil bo'ldi. Tijorat banklari tomonidan iqtisodiyotning real sektori sub'ektlarini kreditlashni yanada kengaytirish va shu orqali mamlakatda ishlab chiqarish hamda investitsion faollikni rag'batlantirish bank tizimi oldidagi muhim vazifalardan biri bo'lib qoladi.

Bundan tashqari, O'zbekiston Respublikasi Prezidentining 2016 yil 22 noyabrdagi «2017-2020 yillarda shaharlarda arzon ko'p qavatli uy-joylarni qurish va rekonstruksiya qilish Dasturini

amalga oshirish chora-tadbirlari to'g'risida»gi PQ-2660-sonli Qaroriga muvofiq, 2017 yilda respublikamiz shaharlarida 8,1 ming xonadonga mo'ljallangan 191 ta ko'p qavatli uylarning qurilishi rejalashtirilgan bo'lib, ushbu maqsadlarga tijorat banklari orqali 673 mlrd. so'm miqdoridagi moliyaviy resurslarning yo'naltirilishi mo'ljallanmoqda.

Shu bilan birga, «Navoiy», «Angren» va «Jizzax» erkin iqtisodiy zonalari, shuningdek, yangi tashkil etilayotgan «Urgut», «G'ijduvon», «Qo'qon» va «Hazorasp» erkin iqtisodiy zonalaridagi bank muassasalari faoliyatini xalqaro andozalarga mos ravishda yanada takomillashtirish yuzasidan tegishli chora-tadbirlar amalga oshiriladi.

Umuman olganda, ushbu dasturlarning amalga oshirilishi aholini ijtimoiy qo'llab-quvvatlash hamda ularning yashash va turmush sharoitlarini yaxshilash bilan birga qurilish ishlari, qurilish materiallarini ishlab chiqaruvchi hamda ularga tutash korxonalar mahsulotlariga talabning oshishi natijasida ushbu sohalarining jadal rivojlanishiga asos yaratib, iqtisodiyotning real sektoridagi faollikning oshishida muhim omil bo'lib xizmat qiladi.

ТИЖОРАТ БАНКЛАРИНИНГ ДЕПОЗИТ БАЗАСИ ВА УНИ КРЕДИТЛАШ ЖАРАЁНИДА ТУТГАН РОЛИ

Амирдинова М. – катта ўқитувчи ТМИ

Маркаев Р. – талаба ТМИ

Бугунги кунда Ўзбекистон тижорат банклари мажбуриятларини бошқариш билан боғлиқ муаммолар ва уларнинг ечимларига тўхталиб ўтадиган бўлсак, биринчи навбатда, банкларнинг ресурслари таркибини кўриб чиқиш мақсадга мувофиқ бўлар эди. Банклар ресурсларни жойлаштира олиш имкониятига қараб жалб қилишлари лозим, яъни банклар шундай омонат турларини таклиф қилишлари керакки, бу орқали банкнинг ликвидлик даражаси таъминлансин ва банкнинг фойдаси ҳам кўпайсин.

Ҳозирги кунда Марказий банк томонидан ўрнатилган мажбурий резервлар нормаси, юридик шахсларнинг талаб қилиб олингунча ва 1 йилгача бўлган муддатга жалб қилинган депозитлар учун – 15 %, 1 йилдан 3 йилгача бўлган депозитлар учун – 12 %, 3 йилдан ортиқмуддатга жалб қилинган депозитлар учун – 10,5 % миқдориде белгиланган. Бундай табақалашган ҳолда мажбурий резервлар нормасининг ўрнатилишига асосий сабаб тижорат банкларининг узок муддатли ресурс базасини янада кенгайтириш бўлиб ҳисобланади.

Банкларнинг депозит операцияларини рағбатлантириш мақсадида мажбурий захиралар нормасини босқичма-босқич пасайтириб бориш лозим деб ўйлашимиз.

Банкларнинг депозит операцияларини ривожлантиришнинг шартларидан бири бу банкга бўлган ишончни ошириш бўлиб ҳисобланади. Бунинг учун, энг аввало, мижозларга биринчи талаби билан уларнинг депозитларини бериш лозим ёки янада қулайроқ шароитлар яратган ҳолда, масалан, фоиз ставкасини ошириш ҳисобига депозит муддатини узайтириш керак бўлади.

Депозитлар масаласини ечиш учун тижорат банклари томонидан турли хилдаги банк хизматлари таклиф қилиниши ҳамда хизматларнинг сифатини ошириб бориш мақсадга мувофиқдир. Банк хизматлари ўзгарувчан иқтисодиётда шаклланадиган талабларга мослашувчан бўлиши керак. Жисмоний ва юридик шахсларни тижорат банклари ўзларига ишонтиришлари керак.

2012-2016 йилларни таҳлил қиладиган бўлсак, банк депозитлари кредитларга нисбатан сезиларли даражада камайган. 2012 йилда ушбу нисбат 116,34 фоизни ташкил этган бўлса, 2016 йилда 83,5 фоизга пасайган.

Демак, банкларимиз томонидан аҳоли бўш пул маблағларини депозитларга жалб қилиш борасидеги қилиниши лозим бўлган ишлар талай эканлиги кўриниб турибди.

Кўплаб тижорат банклари учун депозит операциялар билан шуғулланиш фойдали бўлмаслиги мумкин, чунки бошқа операциялар уларга юқорироқ даромад олиб келиши

мумкин. Шунинг учун банклар хатто ўз ходимларига ҳам бошқа банкларда депозитга маблағларини қўйишни тавсия этади. Чунки ушбу депозитлар учун банклар ҳақ тўлашлари керак, қолаверса, тўпланган маблағлардан унумли фойдаланиш керак, фаол тарзда уларни жойлаштирган ҳолда юқори фоизда даромад олиш керак. Шунинг учун банклар депозит операцияларини ривожлантирмаслиги мумкин.

Масаланинг иккинчи томонида эса депозитарни жалб этиш асосий иқтисодий аҳамиятга эга. Чунки аҳоли қўлидаги бўш пул маблағларини банклар ҳаракатга келтиради ва ушбу маблағлар ишлайдиган активга айланади, яъни бошқа шу маблағлар зарур бўлган хўжалик юритувчи субъектларга йўналтирилади.

Ўзбекистон Республикаси Марказий банки тижорат банклари фаолиятини назорат қилиш жараёнида депозитлар ва кредитларнинг муддатлари ўртасидаги мувофиқликнинг ҳолатига алоҳида эътибор қаратиши лозим.

Республикамиз тижорат банклари депозит базасининг етарли эмаслиги уларни талаб қилиб олингунча депозитлардан ресурс сифатида фойдаланишга мажбур қилмоқда. Бу эса, уларнинг ликвидлигига салбий таъсир кўрсатмоқда. Шундан келиб чиқиб АҚШ ФЗТ ва Депозитларни суғурталаш Федерал корпорацияси томонидан тавсия этилаётган талаб қилиб олингунча депозитларнинг барқарор қолдиғидан фойдаланиш усулидан фойдаланиш тижорат банкларида мазкур салбий таъсирнинг даражасини пасайтириш имконини беради деб ўйлайман.

O'ZBEKISTONDA TIJORAT BANKLARINING KREDITLASH FAOLIYATINI VA TAKOMILLASHTIRISH YO'NALISHLARI

Amirdinova M. – katta o'qituvchi TMI

Maxmudov J. – talaba TMI

Mamlakat ijtimoiy-iqtisodiy rivojlanishini ta'minlashda bank-moliya sohasida amalga oshirilayotgan islohotlar hamda erishilayotgan natijalarning roli muhimdir. Zero, iqtisodiyotni modernizatsiyalash, ishlab chiqarishni rivojlanishin ta'minlashda muhim bo'lgan moliyaviy resurslar harakati, ya'ni aholi qo'lidag bo'sh pul mablag'larini iqtisodiyotni real sektoriga kreditlar ko'rinishin yo'naltirilishida sohaga bog'liqdir.

Tijorat banklarini kredit faoliyatini tahlil qilar ekanmiz uning kredit portfeli hamda kredit siyosatiga katta ahamiyat qaratish lozim bo'ladi. Chunki bular kredit operatsiyalarini amalga oshirishda asosiy o'rinni egallaydi. Bizga ma'lumki banklar kredit operatsiyalari bilan shug'ullanish evaziga nafaqat daromad oladi balki iqtisodiyotni real sektoriga moliyaviy mablag'larni yo'naltiradi. Bu esa bank kredit operatsiyalarning portfelini boshqarishni va kredit siyosatini belgilab olishni yanada takomillashtirib borish lozimligini talab qiladi

Mamlakatimiz tijorat banklarida kredit portfelini shakllantirish va kredit siyosatini ishlab chiqishda samarali ishlar amalga oshirilib kelinmoqda natijada biz yuqorida ko'rsatib, tahlil qilib o'tgan muvaffaqiyatlarga erishilmoqda. Ammo shunday bo'lishiga qaramasdan bank kredit portfeli muntazam ravishda tahlil va audit qilib borish lozimligi qonunchilikda belgilab berilgan. Bunda asosiy e'tibor ajratilayotgan kreditni sifat jihatdan ko'rib chiqish bilan birga kreditlash jarayonini boshqarish sifatini baholash, jumladan, tasdiqlangan kredit siyosatiga va kredit hujjatlarini rasmiylashtirish jarayonlariga, garovni rasmiylashtirish va baholash, kreditlashga doir vakolatlarni taqsimlash, qonunchilik me'yorlariga rioya qilishga muvofiqligini ta'minlashga qaratilishi lozim. Bank tizimi qanchalik rivojlangan va takomillashgan bo'lishiga qaramasdan, u har doim o'zining kredit siyosati va kredit portfelini takomillashtirib borishga harakat qilishi lozim. Chunki Jahon banki tomonidan olib borilgan tahlil natijalariga ko'ra, tijorat banklarining kreditlar bo'yicha yo'qotishlarga ta'sir etuvchi omillar qatorida muhim o'rinni ichki omillar egallaydi. Mazkur masala Evropa banklari misolida qarab chiqilganda kredit yo'qotishlarining 67 foizi bankning ichki omillari sababli yuzaga kelganligi va qolgan 33 foizi tashqilari hisobiga sodir bo'lganligi aniqlangan

Kredit yoqotishlariga ta'sir qiluvchi tashqi va ichki omillarning bunday nisbati bizning sharoitimizga ham to'g'ri keladi. Olib borilgan tahlil natijaridan ko'rishimiz mumkinki mamlakatimiz tijorat banklarida muddati o'tgan va sud jarayonidagi qarz va foizlarini 3–4 ta banklar hissasiga to'g'ri kelib qolishi buni asoslaydi. Jumladan 2015 yilda muddati o'tgan va sud jarayonidagi qarz va foizlarining 73 foizi Xalq banki, 15 foizi Milliybank, 9 foizi Mikrokreditbank hissasiga to'g'ri kelgan. Chunki barcha banklar bir hududda, ya'ni bir xil ijtimoiy-iqtisodiy rivojlanishda faoliyat ko'rsatmoqdalar. Shunigdek, ularning mijozlari ham ular orasida erkin harakat qiladilar. Mazkur holatda mijozlarning kreditni so'ndirishga qobilligini baholashdagi kamchiliklar, hamda kredit risklarini to'g'ri baholay olmaslikni bankning muammosi sifatida qarashni adolatli xulosa deyishimizga asos bo'ladi. Bizning fikrimizcha mazkur banklar kredit operatsiyalarini takomillashtirish uchun kreditlash jarayonini tahliliy o'rganib chiqishlari va kreditlash jarayonining qaysi bosqichida kamchilikka yo'l qo'yilayotgan bo'lsa shunga qarab o'z faoliyatini tartibga solishi maqsadga muvofiq bo'ladi. Buni inobatga olgan holda kredit jarayonini tashkil etish tartibini ko'rib chiqamiz va u quyidagi bosqichlardan tashkil topadi:

- kredit olish uchun tushgan arizani qabul qilish va uni o'rganib chiqish;
- kreditni tahlil qilish jarayoni boshqa banklar hamda yetkazib beruvchilar bilan kredit haqida axborot almashinuvi;
- kredit shartnomasini tayyorlash va kredit hujjatlarini rasmiylashtirish; – kredit berish;
- kreditni nazorat qilish;
- kreditni so'ndirish va kredit ishini yopish.

Xulosa qilishimiz mumkinki kredit yo'qotishlarining katta qismi uningdastlabki bosqichida sustkashlikka yo'l qo'yishdan boshlanadi. Keyingi o'rinlarda 2-, 3-bosqichlarga e'tibor qaratish lozim bo'ladi. Ta'kidlab o'tilganidek kredit oluvchini faoliyatini yaxshi o'rganilmasligi va kerakli hujjatlarga ega bo'lmaslik kredit riskini kuchaytiradi. Banklar har doim kredit riskini kamaytirishga harakat qilishadi, chunki uni umuman yo'qotishni iloji yo'q. Riskni kamaytirishda uni taqsimlash muhim rol o'ynaydi. Buning uchun bankning kredit portfeli shunday diversifikatsiya qilingan bo'lishi lozimki, bunda biror bir mijozning, mijozlar guruhining yoki ma'lum bir tarmoqdagi mijozlarning nochor holatga tushib qolishlari bank faoliyati uchun xavf tug'dirmasligi kerak. Biz bank operatsiyalarini tahliliy o'rganib uni rivojlantirish uchun taklif va tavsiyalar berishdan oldin mamlakatimiz banklarining kreditlash faoliyatida kuzatilayotgan muammolarni kelitib o'tishni lozim topdik. Mazkur muammolar bitiruv oldi amaliyotini o'tash davrida, ish o'rganish chog'idagi kuzatishlarga asoslanadi.

- kreditlash amaliyotining huquqiy asoslarini yanada takomillashtirish;
- banklarning optimal kredit portfelini shakllantirish; – banklarda muddati o'tgan qarzdorliklarni mavjudligi va ularni minimalashtirish;
- kreditlarni rasmiylashtirish jarayonida ma'lumotlarni to'liq tahliliy o'rganish;
- banklarning kredit bo'limlarida faoliyat olib borayotgan xodimlar malakasini doimiy oshirib borish;
- xodimlarni vakolatli ish o'rinlariga tayinlashda ularning ma'suliyatlilik darajasidan kelib chiqish bilan bog'liq muammolar va boshqalar.

Yuqorida keltirib o'tilgan muammolardan kelib chiqqan holda tijorat banklarini kreditlash faoliyatini yanada takomillashtirishga xizmat qiladigan taklif va tavsiyalarni keltirib o'tamiz.

- Banklarda uzoq va qisqa muddatli kreditlar nisbatini optimallashtirish; – kredit ajratish jarayonini soddalashtirish, ammo kredit ajratishdagi hujjatlarni o'rganib chiqish tizimini takomillashtirish;
- kreditlar riskini baholashda xorijiy tajribalardan keng foydalanish;

REAL SEKTORINI KREDITLASH FAOLIYATI ORQALI YANADA RIVOJLANTIRISH

Nazarova G. – katta o‘qituvchi TMI
Madixonov Sh. – talaba TMI

Iqtisodiy o‘shishga erishishda mamlakatda real sektorni rivojlantirish hamda uning texnologik yangilab, tarkibiy o‘zgartirish muhim ahamiyat kasb etadi. Bunda asosiy vazifa – ishlab chiqarishni texnik va texnologik jihatdan uzluksiz yangilab borish, doimiy ravishda ichki imkoniyat va zaxiralarni izlab topish, iqtisodiyotda chuqur tarkibiy o‘zgarishlarni amalga oshirish, sanoatni modernizatsiya va diversifikatsiya qilishni izchil davom ettirishdan iborat bo‘lishi zarur. Buning uchun esa doim qo‘shimcha kapital va qo‘shimcha moliyaviy resurs talab etiladi. Yildan-yil bank aktivlari va bank kredit qo‘yilmalarining oshishi hisobiga banklar iqtisodiyotning real sektori korxonalariga kredit ajratishda faol qatnashib kelmoqda. Ayniqsa tijorat banklarining xo‘jalik subyektlariga uzoq muddatli kredit ajratish ularning moliyaviy yuqori ahamiyat kasb etgan holda, uzoq muddatga investitsion loyihalarini amalga oshirish imkonini beradi. Xususan, tijorat banklari aktivlarining umumiy summasi 2017 yilning 1 yanvar holatiga ko‘ra, 2015 yildagiga nisbatan 23,3 foizga oshib qariyb 80,4 trln. so‘mni tashkil etdi. Xususan, iqtisodiyotning real sektoriga yo‘naltirilgan kredit qo‘yilmalari hajmi 2016 yilda 25,1 foizga oshib, 53,4 trln. so‘mga etdi.

Mazkur kreditlarning 80 foizini investitsiyaviy maqsadlarga yo‘naltirilgan uzoq muddatli kreditlar tashkil etdi. Qayd etish lozimki, tijorat banklari tomonidan ajratilgan kreditlarning 86,8 foizi ichki manbalar hisobidan moliyalashtirilmoqda. Bu esa tijorat banklarining hamda umuman, mamlakatimiz bank tizimining etarli darajada shakllangan resurs bazasiga ega ekanligidan va har qanday tashqi omillarning salbiy ta’sirlaridan himoyalanganligidan dalolat beradi. O‘z navbatida, xorijiy moliya institutlaridan jalb qilinayotgan mablag‘lar esa, asosan infratuzilma ob’ektlarini qurish va rekonstruksiya qilish dasturlari bo‘yicha uzoq muddatli loyihalarni moliyalashtirishga yo‘naltirilmoqda. Tijorat banklari tomonidan ajratilayotgan investitsion kreditlar hajmi 2016 yilda ham barqaror sur’atlarda o‘sib bordi. Ular asosan «2015-2019 yillarda ustuvor ravishda iqtisodiyotning sanoat tarmoqlarini tarkibiy o‘zgartirish, modernizatsiyalash va diversifikatsiya qilishni chuqurlashtirish, zamonaviy infratuzilmani shakllantirishga qaratilgan Davlat dasturlari»ga kiritilgan investitsion loyihalarni moliyalashtirish maqsadlariga yo‘naltirilmoqda.

Xususan, 2016 yil davomida korxonalarni modernizatsiyalash, texnik va texnologik qayta jihozlash maqsadlariga tijorat banklari tomonidan jami 12,2 trln. so‘m yoki 2015 yilga nisbatan 1,2 barobar ko‘p investitsion kreditlar ajratildi. Shu bilan birga, qishloq aholi punktlari arxitektura-rejalashtirish qiyofasini tubdan yaxshilash, namunaviy loyihalar asosida uy-joylar qurilishi ko‘lamini kengaytirish orqali qishloq aholisi hayot sifati va darajasini oshirish, qishloq joylarida transport, muhandislik-kommunikatsiya va ijtimoiy infratuzilmani jadal rivojlantirish maqsadida 2016 yilda tijorat banklari tomonidan 13 mingta yakka tartibdagi uy-joylar qurilishi uchun 1,6 trln. so‘mlik kredit mablag‘lari ajratildi.

Umuman olganda, ushbu dasturlarning amalga oshirilishi aholini ijtimoiy qo‘llab-quvvatlash hamda ularning yashash va turmush sharoitlarini yaxshilash bilan birga qurilish ishlari, qurilish materiallarini ishlab chiqaruvchi hamda ularga tutash korxonalar mahsulotlariga talabning oshishi natijasida ushbu sohalarning jadal rivojlanishiga asos yaratib, iqtisodiyotning real sektoridagi faollikning oshishida muhim omil bo‘lib xizmat qiladi.

КИЧИК БИЗНЕС ВА ХУСУСИЙ ТАДБИРКОРЛИК КОРХОНАЛАРИНИНГ ИНВЕСТИЦИЯ ЛОЙИХАЛАРИНИ КРЕДИТЛАШ

ТМИ магистранти Саидакбаров Д.,

Илмий раҳбар: ТМИ доценти Хўжамқулов Д.

Мулкчилик шакллари ўзгариб ва такомиллашиб бораётган ҳозирги шароитда кичик бизнес ва хусусий тадбиркорликни ривожлантириш Ўзбекистон иқтисодиёти учун стратегик жиҳатдан ўта муҳим вазифалардан биридир. Жаҳон тажрибаси шуни тасдиқлайдики, кичик бизнес ва хусусий тадбиркорлик ички бозордаги истеъмол товарлари ва хизматларнинг ортишини таъминлайди, экспорт имкониятини оширади, фуқароларнинг иш билан бандлиги муаммосини ҳал этади, аҳолининг реал даромадлари даражасини оширади.

Республикамизда кичик бизнесни ривожлантириш учун қулай ишбилармонлик муҳитини шакллантириш ва тадбиркорликка янада кенг эркинлик бериш борасида амалга оширилган кенг қўламли тадбирлар кичик бизнес субъектларига ажратилган кредитлар ҳажмининг 2015 йилга нисбатан 1,3 баробар кўпайиб, 2017 йилнинг 1 январь ҳолатига кўра 15,9 трлн. сўмдан ошишига имкон берди. Ушбу кредитлар, асосан, узоқ ва чекка, шунингдек, ортикча меҳнат ресурсларига эга туман ва шаҳарлардаги кичик бизнес ва хусусий тадбиркорлик субъектлари лойиҳаларини молиялаштиришга йўналтирилди.

Амалга оширилаётган чора-тадбирларнинг давоми сифатида 2017-2021 йилларда Ўзбекистон Республикасини ривожлантиришнинг бешта устувор йўналишлари бўйича ХАРАКАТЛАР СТРАТЕГИЯСИни мисол қилиб келтирсак бўлади. Ушбу белгилаб олинган стратегияга кўра, кичик бизнес ва хусусий тадбиркорлик субъектларининг инвестиция лойиҳаларини кредитлашни янада кенгайтириш, янги турлардаги суғурта, лизинг ва бошқа молиявий хизматлар ҳисобига уларнинг ҳажмини кенгайтириш ва сифатини ошириш, капитални жалб қилиш ҳамда корхона, молиявий институтлар ва аҳолининг эркин ресурсларини жойлаштиришдаги муқобил манба сифатида фонд бозорини ривожлантириш, банк тизимини ислоҳ қилиш, банклар депозит базасининг капитализациясини чуқурлаштириш ва барқарорлигини ошириш, уларнинг молиявий барқарорлигини ва ишончилигини мустаҳкамлаш чоралари белгилаб олинди.

Бундан ташқари, Ўзбекистон Республикаси Президентининг 2017 йил 17 мартдаги “Тадбиркорлик субъектлари ва кенг аҳоли қатламига микрокредитлар ажратиш тизимини янада соддалаштириш чора-тадбирлари тўғрисида”ги ПҚ-2844 сонли Қарорига мувофиқ, кичик бизнес ва хусусий тадбиркорлик субъектлари учун турли имтиёз ва қулайликлар берилди, имтиёзли кредитлаш тизими соддалаштирилди. Хусусан:

- янги рўйхатдан ўтган юридик шахс ташкил этмаган яқка тартибдаги тадбиркорлар ва оилавий тадбиркорлик субъектларига фаолиятини амалга ошириш учун олинган товарларни гаров сифатида ҳисобга олган ҳолда энг кам иш ҳақининг 20 баробаригача миқдорда микрокредитлар ажратиш;

- тижорат банклари кредити ҳисобидан сотиб олинадиган қорамол, қўй-эчки, қуён, парранда, балиқ, асалари уяси, мевали дарахт ва ток кўчатлари, уруғ, минерал ўғит, ўсимликларни кимёвий химоя қилиш воситалари, маиший техника, ускуналар, қурилиш материаллари ва бошқа товарларни ҳеч қандай чекловларсиз нақд пулсиз ҳисоб-китоб йўли билан етказиб беришни ташкил этишга қўмаклашиш белгилаб қўйилди.

Иқтисодиётни инвестициялаш борасида давом эттирилаётган ислохотлар натижасида 2017 йилда иқтисодиётнинг реал секторига йўналтирилган кредит қўйилмалари қолдиғи 2016 йилга нисбатан қарийб 1,5 баробар кўпайиб, 55 трлн. сўмдан ошиши, инвестиция мақсадларига ажратилган инвестицион кредитлар миқдори ҳам 1,4 марта ошиб, 13,5 трлн. сўмни ташкил қилиши кўзда тутилган.

Юқоридаги кўрсаткичлардан кўриниб турибдики, юртимизда кичик бизнес ва хусусий тадбиркорликнинг янада ривожланиши учун кенг имкониятлар яратиб

берилмоқда. Аммо, бизнинг фикримизча, кичик бизнес ва хусусий тадбиркорлик корхоналарининг инвестиция лойиҳаларини молиялаштиришда кредитнинг ролини янада кучайтириш учун қўшимча равишда қуйидаги тадбирлар амалга оширилса, мақсадга мувофиқ бўларди:

✓ рақобатбардош маҳсулот ишлаб чиқаришни, экспорт ҳажмини кўпайтиришни, маҳаллий минерал хом ашё ресурсларидан оқилона фойдаланишни кўзда тутувчи инвестиция лойиҳаларини рўёбга чиқаришга кўмаклашишни фаоллаштириш;

✓ давлат маблағларидан оқилона фойдаланиш, хусусий капитални жалб этиш ва корхоналарнинг ўз жамғармаларини ишга солиш асосида таъсирчан молия-кредит механизмларини кенгайтириш чора-тадбирларини амалга ошириш;

✓ истикболда хом ашё ресурсларини қайта ишлаш ва экспортни кўпайтириш учун замонавий технологиялар сотиб олишда кичик бизнес эҳтиёжларини таъминлайдиган ҳажмларда хорижий инвестицияларни босқичма-босқич жалб этиш дастурини ишлаб чиқиш;

Таъкидлаш лозимки, тадбиркорлик субъектларини ҳар томонлама қўллаб-қувватлаш, молиявий барқарорлиги ва рақобатбардошлигини ошириш борасидаги чора-тадбирлар самарасида юртимиз иқтисодиёти юксалишида уларнинг улуши сезиларли равишда ошиб бормоқда. Хулоса қилиб шуни айтиш мумкинки, мамлакатимизда тадбиркорлик муҳитини ривожлантириш борасида яратилаётган бундай қулай шарт-шароитлар соғлом рақобат тизимини қарор топтиришга ва миллий иқтисодиётимизни инвестициялашнинг янада ривожланишига олиб келади.

МАМЛАКАТ ИҚТИСОДИЁТИГА ЖАЛБ ЭТИЛГАН ХАЛҚАРО КРЕДИТЛАРДАН УНУМЛИ ФОЙДАЛАНИШ ЙЎЛЛАРИ

ТМИ доценти Абраев Нормурод Каримович

ТМИ магистри Талъатов Шоакбар Эркин ўғли

Халқаро кредитлар ссуда капиталининг товар ва валюта шаклидаги халқаро миқёсдаги ҳаракати бўлиб, миллий иқтисодиётни ривожлантиришда муҳим ўрин тутуди. Шу сабабли, Ўзбекистон давлат мустақиллигининг дастлабки давридан бошлаб халқаро кредитларни мамлакат иқтисодиётига жалб этиш давлат иқтисодий сиёсатининг устувор йўналишларидан бирига айланди.

Халқаро кредитларни кенг қўламда жалб қилиш мамлакатимиз учун стратегик аҳамиятга эга бўлган Шўртангаз кимё-мажмуаси, Бухоро нефтни қайта ишлаш заводи, Қўнғирот сода заводи, Деҳқонобод калийли ўғитлар заводи, йилига 83 минг тонна ноёб полипропилен маҳсулотини ишлаб чиқариш имконини берадиган Устюрт газ-кимё мажмуасини, Жиззах вилоятида 760 минг тонна портландцемент ишлаб чиқарадиган заводни барпо этишда, юқори тезликда ҳаракатланадиган “Тальго-250” йўловчи поездларини сотиб олиб, “Тошкент-Самарқанд” ва “Тошкент-Қарши” йўналишида улар ҳаракатини йўлга қўйишда, “Ангрен-Поп” электрлаштирилган темир йўл қурилишини ниҳоясига етказишда муҳим роль ўйнади.

Шу ўринда қайд этиш жоизки, Ўзбекистон иқтисодиётига жалб қилинган халқаро кредитлардан унумли фойдаланиш билан боғлиқ бўлган айрим долзарб муаммоларнинг мавжудлиги кузатилмоқда. Ана шундай муаммолардан бири – бу халқаро кредитларни самарасиз ишлатишдир.

Инвестиция лойиҳаларини комплекс экспертиза қилишдаги хатоликлар, миллий валютанинг қадрсизланиш суръатининг нисбатан юқори эканлиги, экспертиза органларининг айрим қўли эгри раҳбарлари ва мутахассислари томонидан амалга оширилаётган ноқонуний хатти-ҳаракатлар бир қатор лойиҳаларни ўзини оқламаслигига ва натижада барбод бўлишига сабаб бўлмоқда.

Ўзбекистон Республикаси Президенти Ш.М. Мирзиёев эътироф этганларидек, “халқаро молия институтларининг кредитлари, айниқса, лойиҳалар буюртмачилари бўлмиш Республика йўл жамғармаси ва “Ўзкоммунхизмат” агентлиги томонидан самарасиз ишлатилмоқда. Чунки уларнинг фаолиятида тизим, назорат ва маъсулият йўқ”³⁶.

Республикада иқтисодиётига жалб қилинган халқаро кредитлардан унумли фойдаланиш билан боғлиқ бўлган долзарб муаммолардан яна бири – миллий валютанинг хорижий валюталарга нисбатан қадрсизланиш даражасининг юқори эканлигидир.

1-жадвал

Миллий-валюта – сўмнинг АҚШ долларига нисбатан номинал алмашув курси ва йиллик қадрсизланиш суръати³⁷

Кўрсаткичлар	31.12.2014 й.	31.12.2015 й.	31.12.2016 й.
Сўмнинг 1 АҚШ долларига нисбатан номинал алмашув курси, сўм	2422,40	2810,00	3231,48
Сўмнинг АҚШ долларига нисбатан йиллик қадрсизланиш суръати, %	10,0	16,0	15,0

1-жадвалда келтирилган маълумотлардан кўринадики, 2014-2016 йилларда сўмнинг АҚШ долларига нисбатан қадрсизланиш суръати юқори бўлган. Бу эса, халқаро кредитлардан унумли фойдаланишга тўсқинлик қилади. Чунки, миллий валютанинг қадрсизланиш суръатининг юқори эканлиги туфайли сўмда олинган тушумларни хорижий валютадаги халқаро кредитни қоплашга етмаслиги муаммоси юзага келади. Бундан ташқари, мазкур муаммо импортнинг қимматлашишига олиб келади ва хўжалик юритувчи субъектларнинг халқаро кредитлар ҳисобидан техника ва технологияларни сотиб олиш имкониятини пасайтиради.

Фикримизча, юқорида қайд этилган муаммоларни ҳал этиш мақсадида қуйидаги чораларни кўриш лозим:

1. Халқаро кредитларни самарасиз ишлатишга барҳам бериш мақсадида, биринчидан, халқаро кредитлардан фойдаланиш устидан амалга ошириладиган мониторингга эътиборни кучайтириш лозим; иккинчидан, халқаро кредитдан самарасиз ишлатилиш ҳолатига барҳам берилгунга қадар кредит линиясини вақтинчалик ёпиб қўйиш керак; учинчидан, халқаро кредитдан самарасиз фойдаланишга йўл қўйган корхона раҳбарига нисбатан жарима чораларини кучайтириш зарур.

2. Миллий валютанинг қадрсизланиш суръатини пасайтириш ва сўмнинг номинал алмашув курсини прогнозлашни такомиллаштириш йўли билан девальвациянинг халқаро кредитлардан фойдаланиш самарадорлигига нисбатан юзага келган салбий таъсирига барҳам бериш лозим.

Фикримизча, Ўзбекистон Республикаси Марказий банкининг пул-кредит сиёсати инструментларидан фойдаланиш амалиётини такомиллаштириш миллий валютанинг барқарорлигини таъминлашда муҳим ўрин тутади.

Ҳозирги даврда, мамлакат Марказий банкининг очиқ бозор сиёсати ва дисконт сиёсати мавжуд эмас. Бу эса, унинг пул-кредит сиёсати инструментларидан фойдаланиш амалиётини такомиллаштиришда муаммоларнинг мавжуд эканлигидан далолат беради.

³⁶ Мирзиёев Ш.М. Танқидий таҳлил, қатъий тартиб-интизом ва шахсий жавобгарлик – ҳар бир раҳбар фаолиятининг кундалик қондириши керак. – Тошкент: Ўзбекистон, 2017. – 28-б.

³⁷ Жадвал муаллиф томонидан Ўзбекистон Республикаси Марказий банкининг www.cbu.uz сайти маълумотлари асосида тузилган.

Шунингдек, миллий валютанинг номинал алмашув курсини юкори аниқликда прогноз қилиш халқаро кредитлардан унумли фойдаланишнинг зарурий шартларидан бирига айланиши лозим.

ПРОГНОЗИРОВАНИЕ БАНКРОТСТВА ПРЕДПРИЯТИЙ АГРАРНОЙ СФЕРЫ

И.Сулейманов преподаватель ТФИ

При организации своей деятельности предприятие сталкивается с множеством проблем, оценить значение которых чрезвычайно трудно. Одной из таких проблем является риск банкротства предприятия. Риском необходимо управлять, используя разнообразные методы, позволяющие в определенной степени прогнозировать наступление рискованного события и своевременно принимать меры к снижению степени данного риска.

Попыткой компенсировать эти недостатки является метод балльной оценки "А-score"³⁸. В отличие от указанных "количественных" подходов к предсказанию банкротства в качестве самостоятельного можно выделить "качественный" подход, основанный на изучении отдельных характеристик, присущих бизнесу, развивающемуся по направлению к банкротству. Если для исследуемого предприятия характерно наличие таких характеристик, можно дать экспертное заключение о неблагоприятных тенденциях развития.

Существует «Четырёх факторная модель прогноза риска банкротства»³⁹, которая имеет следующий вид:

$K = OKA_1 + ЧПСК_2 + ВРА_3 + ЧПИЗ_4$, где: OKA_1 - оборотный капитал/актив;

$ЧПСК_2$ - чистая прибыль/собственный капитал; $ВРА_3$ - выручка от реализации/актив;

$ЧПИЗ_4$ - чистая прибыль/интегральные затраты.

Вероятность банкротства предприятия в соответствии со значением коэффициента определяется следующим образом:

Таблица 1

Вероятность банкротства, определяемая по четырех-факторной модели

Значение коэффициента	Вероятность банкротства, процентов
Меньше 0	Максимальная (90-100)
0-0,18	Высокая (60-80)
0,18-0,32	Средняя (35-50)
0,32-0,42	Низкая (15-20)
Больше 0,42	Минимальная (до 10)

К очевидным достоинствам данной модели можно отнести то, что механизм её разработки и все основные этапы расчетов достаточно подробно описаны в источнике, но по результатам практического его применения получается, что эта методика годится для прогнозирования кризисной ситуации, когда уже заметны очевидные ее признаки, а не заранее, еще до появления таковых. Некоторые учёные предлагают использовать в качестве механизма предсказания банкротства цену предприятия, которая определяется капитализацией прибыли по формуле: $V = P/K$ где P - ожидаемая прибыль до выплаты налогов, а также процентов по займам и дивидендов; K - средневзвешенная стоимость

³⁸ Модель «Аргенти» - характеризует, в первую очередь, управленческий кризис, который может повлечь банкротство компании. Предсказание банкротства как самостоятельная проблема возникла в передовых странах. Этому способствовал рост числа банкротств в связи с резким сокращением военных заказов, неравномерность развития фирм, процветание одних и разорение других.

³⁹ Разработано учёными из Иркутской государственной экономической академии.

пассивов (обязательств) фирмы.

Снижение цены предприятия означает снижение его прибыльности либо увеличение средней стоимости обязательств. Прогноз ожидаемого снижения требует анализа перспектив прибыльности и процентных ставок. Целесообразно рассчитывать цену предприятия на ближайшую и долгосрочную перспективу. Условия будущего падения цены предприятия обычно формируются в текущий момент и могут быть в определенной степени предугаданы. Кризис управления характеризует показатель "A-score". Согласно данной методике, исследование начинается со следующих предложений: 1 – идет процесс, ведущий к банкротству; 2 – данный процесс для своего завершения требует нескольких лет; 3 – процесс может быть разделен на следующие три стадии: недостатки, ошибки и симптомы. При расчете А-счета конкретной компании необходимо ставить либо количество баллов согласно А-score, либо 0 – промежуточные значения не допускаются. Каждому фактору каждой стадии присваивают определенное количество баллов и рассчитывают агрегированный показатель – А-счет. Основным достоинством показателя "А-score" является то, что в нем впервые были предприняты попытка упорядочивания и систематизации показателей, по которым описаны обанкротившиеся компании в Европе. Таким образом, исследователю остается только сравнить признаки уже обанкротившихся компаний с аналогичными признаками исследуемой. Поскольку опыт применения этого метода в нашей стране еще не велик, сложно говорить как о его недостатках, так и достоинствах.

С учётом выше изложенного, учитывая положительные и отрицательные моменты методик, можно разработать гибридную модель расчёта, с учётом особенности модели развития национальной экономики, законодательства и финансовых возможностей, и в целях предсказания банкротства, предлагается деление всех предприятий по классам кредитоспособности. Расчет класса кредитоспособности связан с классификацией оборотных активов по степени их ликвидности. Поскольку, с одной стороны, для предприятий разных отраслей⁴⁰ применяются различные показатели ликвидности, а, с другой, специфика отраслей предполагает использования для каждой из них своих уровней даже по одинаковым показателям.

В случае диверсификации деятельности предприятие отнесено к той группе, деятельность в которой занимает наибольший удельный вес. Как видно, данная методика применима только для некоторых отраслей, а сельское хозяйство, в частности, не входит в группу проанализированных отраслей. Можно заметить, что во многих государствах, не уделяется должного внимания специальным методикам прогнозирования возможного банкротства сельскохозяйственных предприятий. В связи с этим, с нашей точки зрения, для таких предприятий представляется целесообразным использовать комплексный подход, учитывающий применение перечисленных методик, а также экспертных оценок. Разработка методологии прогнозирования возможного банкротства предприятия, в т.ч. сельскохозяйственного, призвана способствовать становлению цивилизованного механизма банкротства, который является необходимым инструментом повышения эффективности экономики государства.

40 Такие отрасли как: промышленность, торговля, строительство и проектные организации, наука и др.

TIJORAT BANKLARINING MOLIVAVIY HOLATIGA TA'SIR ETUVCHI OMILLAR VA ULARNI BARTARAF ETISH YO'LLARI

Ilmiy rahbar: TMI i.f.n., dots. D. Saidov

TMI magistrant X. Azimova

Tijorat banklarining likvidligi va moliyaviy holatiga ta'sir etuvchi bir qator omillar mavjud bo'lib ularni makroiqtisodiy va mikroiqtisodiy omillarga bo'lish mumkin. Ushbu omillar tijorat banklari likvidligi va moliyaviy holatiga kompleks tarzda ta'sir etadi, chunki o'rtasida o'zaro aloqalar kuzatiladi.

Tijorat banklarining likvidligi va moliyaviy ahvoriga ta'sir etuvchi asosiy makroiqtisodiy omillarga quyidagilarni kiritish mumkin:

- mamlakatdagi geosiyosiy va makroiqtisodiy vaziyat;
- bank faoliyatining barcha qonuniy, yuridik va huquqiy me'yorlari;
- bank tizimining tarkibiy tuzilmasi va barqarorligi;
- Markaziy bank tomonidan qo'yiladigan talablarning o'zgarishi yoki yangi talablarning qo'shilishi;
- pul bozori va qimmatli qog'ozlar bozorining holati va boshqalar.

Bizning mamlakatimizda tijorat banklarining likvidligi va moliyaviy barqarorligini davlat tomonidan tartibga solishning turli usullari keng qo'llanilmoqda. Bu usullar tijorat banklarining faoliyatini O'zbekiston Respublikasi Markaziy Banki tomonidan turli me'yorlar va cheklovlar o'rnatish hamda banklar faoliyatini soliqqa tortish kabilardan iboratdir.

Shunga muvofiq holda tijorat bankining likvidligiga va moliyaviy barqarorligiga bevosita ta'sir ko'rsatuvchi bir qator omillarni ajratish mumkin.

Birinchidan, tijorat banklari Respublika Markaziy banki tomonidan olib boriladigan restruksion siyosatning oqibatlarini o'zlarida sezadilar. Masalan, O'zbekiston Respublikasi Markaziy bankining rasmiy hisob stavkasining oshirilishi, majburiy rezerv me'yorlari va ustav fondini eng kam miqdorining o'zgarishi, tijorat banklarining aktiv va passiv operatsiyalarining tarkibi va samaradorligiga bevosita ta'sir qiluvchi iqtisodiy me'yorlarning o'rnatilishi kabilardan.

Ikkinchidan, banklarning likvidligi va moliyaviy barqarorligiga mamlakatning bank sohasidagi fiskal siyosati ta'sir ko'rsatadi. Bu bevosita va bilvosita to'lovchisi bank hisoblangan soliqning soni va turini belgilash; soliq stavkalari miqdorini, ular bo'yicha imtiyozlarni va undirish usullarini belgilash orqali namoyon bo'ladi.

Uchinchidan, so'nggi vaqtlarda pul-kredit orqali tartibga solishga O'zbekiston Respublikasi Markaziy bankining ochiq bozorda davlatning qimmatli qog'ozlari bilan amalga oshiradigan operatsiyalari kuchli ta'sir ko'rsata boshladi.

Bundan tashqari tijorat banklarining likvidligi va moliyaviy holatiga ta'sir etuvchi mikroiqtisodiy omillar ham mavjud bo'lib ular sirasiga quyidagilarni kiritish mumkin: tijorat bankining resurs bazasi, qo'yilmalar sifati, menejment darajasi, shuningdek, bank faoliyatining funksional tizimi va ushbu faoliyatning rag'batlantirilishi.

Hozirgi kunda Respublikamizda bank kapitali xalqaro amaliyotdagi singari asosiy va qo'shimcha kapitaldan tashkil topadi. Asosiy kapital tarkibiga aksionerlik kapitali va taqsimlanmagan foyda kirsas, qo'shimcha sarmoya tarkibiga umumiy maqsadlarga mo'ljallangan rezervlar, devalvatsiya zaxiralari, ssudalar bo'yicha yo'l qo'yilishi mumkin bo'lgan zaralar uchun rezervlar kiritiladi.

Markaziy bank talablaridan kelib chiqib va o'tkazilgan tahlil natijalarini umumlashtirib, inspeksion tekshiruv jarayonida asosan quyidagi masalalarga e'tibor berilishi lozim:

- ustav kapitalidagi aksiyadorlar ulushining dinamikada o'zgarish sabablarini aniqlash;
- bank kapitali Markaziy bank tomonidan belgilangan minimal talabga javob berishi;
- bank tushumining kapital o'sishiga ta'siri;

- kapitalni o‘stirish rejasining tahlili;
- yuqoridagilar qatorida aktivlarning sifati, tushumlarning o‘zgarishi va foydaning sifatiga ham alohida e’tibor berilishi kerak.

Yuqoridagilar asosida shunday xulosaga kelish mumkin:

- inspeksion-joyida nazorat qilish bank faoliyatini oydinlashtiradi;
- bank hisobotlarini to‘g‘riligini tasdiqlaydi;
- obyektни xalqaro auditning kiritilishiga tayyorlaydi.

Ushbu afzalliklar birikib, bankning bankrotlikdan saqlab, shu orqali jismoniy va yuridik shaxslarning omonatlari va depozitlarini behudaga sarflanib ketishining oldini oladi.

Shunday qilib, Markaziy bank tomonidan tijorat banklari faoliyatini tartibga solish va nazorat etishda joyida nazorat qilish ancha samarali bo‘lib, unda jahon tajribasida o‘z o‘rnini topgan yagona standartlashgan «CAMELS» tizimini qo‘llanilishi banklarning raqobatli faoliyatida ularning inqirozga tushib qolishini oldini oladi. Shu bilan banklarda o‘z pul mablag‘larini saqlab kelayotgan jismoniy va yuridik shaxslarning manfaatlari himoya etiladi.

Shuni xulosa qilish mumkinki, bozorda o‘zining salmoqli o‘rnini egallagan, muvozanatlashmagan likvidlik xatarini aniqlash va nazorat qilish imkoniyatiga ega bo‘lgan, oqilona boshqariladigan, kreditga layoqatli bank ham omonatchilar o‘rtasida tarqalgan mish-mishlarga qarab o‘z omonatlarini ommaviy tarzda olgan va boshqa omillar ta’sirida bank qisqa davrda o‘zining to‘lovga qobiliyatligini yo‘qotish mumkin. Ammo shunday vaqtda yuqoridagi talablarni nazorat qiluvchi organ – O‘zbekiston Respublikasi Markaziy bank talablariga mos keluvchi bank banklararo kredit yoki Markaziy bankdan kredit olib, o‘zining muddati kelgan hamda kechiktirib bo‘lmaydigan majburiyatlarini bajarishi mumkin.

Shunday qilib, tijorat banki moliyaviy barqarorligi, shu jumladan likvidligi va foydaliligini ta’minlashning asosi bank amaliyotlari barcha qoidalarga rioya qilgan holda amalga oshirish bilan aktivning yuqori sifatini ta’minlash tashkil etadi. Bank amaliyotlarini puxta o‘tkazish bank xatarlarini o‘z vaqtida va to‘la aniqlash, unga qarshi javob choralarini ko‘rish esa o‘z navbatida bank xodimlarining yuqori malakasi, mijozlarga xizmat ko‘rsatish madaniyatining yuqoriligi, ish sharoitlari, zamonaviy texnologiyalar bilan qurollangan darajasiga, bu ham birinchi navbatda bankni boshqarish sifatiga bog‘liq bo‘ladi.

ЎЗБЕКИСТОНДА ЛИЗИНГ ХИЗМАТЛАРИ БОЗОРИНИ РИВОЖЛАНИШИ

Илмий раҳбар: ТМИ Ифн. Доц. Баймуратов Т.

ТМИ магистранти: Ахмедов Б.

Кишилиқ жамиятининг тадрижий тараққий этиши жараёнида унга мос равишда илм-фан ҳам ривожланди. Ресурслар чекланганлиги шароитида, ишлаб чиқаришни самарали ташкил этиш нафақат молиявий ресурслар, балки техник-технологик такомиллашувга бўлган талаб ҳам ошди. Бу ҳолда мол-мулкка эгалиқ қилишдан кўра ундан белгиланган муддатда маълум бир ҳақ эвазига мулкдан фойдаланишга бўлган талаб ортиб борди.

Ўзбекистон иқтисодиётидаги институтционал ўзгаришлар, ислохотларнинг чуқурлашуви ва тадбиркорликнинг ривожланиши кўшимча молиявий ресурслар қидиришни, излаб топишга бўлган талабни оширди. Умуман миллий иқтисодиёт ва хусусан, янги шаклланаётган тадбиркорлик тузилмалари ички молиявий ресурсларининг чекланганлиги инвестицияларни молиялаштиришнинг ноанъанавий йўллари ва усуллари излаш заруратини келтириб чиқарди. Шундай манба ва усуллар сифатида жаҳон амалиётида хорижий капиталнинг кўчиб юришига асосланган, қўшма корпоратив мулкчиликни келтириш мумкин.

Ҳозирги шароитда лизинг муносабатларини йўлга қўйиш орқали тадбиркорларни энг янги технология ва асбоб-ускуналарни фойдаланиш учун олиб туришига имконият яратилади. Лизинг муносабатларининг моҳияти бугунги кунгача қатор олимлар ва

мутахассислар томонидан турлича талқин этиб келинмоқда. “Лизинг (инглизча leasing, to lease) сўздан олинган бўлиб, ижарага бермоқ маъносини англатади ва молиявий хизмат тури ҳисобланади. Унга кўра асосий восита юридик шахс томонидан ижарага олинади ҳамда жисмоний шахслар томонидан қимматбаҳо товарларни ижарага олиб фойдаланиш назарда тутилади”⁴¹.

Лизинг амалиётларининг ҳажми кундан-кунга кенгайиб бораётганлиги ҳамда унинг кўпдан-кўп шакллари ва турлари қўлланилаётганлиги сабабли, лизинг тушунчасига аниқлик киритиш ва унинг туб моҳиятини очиб бериш ҳам назарий-амалий жиҳатдан муҳим аҳамият касб этади.

Корхона ёки тадбиркор ишлаши ва даромад топиши учун мол-мулкка эгалик қилиши билан биргаликда, балки муайян муддат давомида маълум шартлар асосида фойдаланишнинг ўзи кифоядир. Бу айниқса, техника, асбоб-ускуналарни мулк қилиб сотиб олиш молиявий имкониятлар чекланган корхоналар учун муҳимдир. Лизинг “механизми”⁴² бундай корхоналарга асбоб-ускуналардан муайян муддат давомида мақбул миқдордаги лизинг тўловлари эвазига фойдаланиш ҳуқуқини қўлга киритиш имкониятини беради. Шунингдек ушбу асбоб-ускунадан фойдаланиш муддати тугагандан сўнг уни корxonанинг мулкига ўтказиш имконияти ҳам мавжуд.

Тадбиркорлик фаолиятини ривожлантириш воситаси сифатида лизинг рақобат натижасида юзага келди ва унинг муайян афзалликлари кузатилди. Тадбиркорлик фаолияти учун инвестиция ресурсларини кидириб топиш мулкка эгалик қилиш ва ундан фойдаланиш ҳуқуқини олишнинг бошқа усулларига нисбатан лизингнинг афзалликлари турли ҳуқуқий-иқтисодий маконларда намоён бўлди.

Лизинг турларини қуйидагича гуруҳлаш таклиф этилган:

- Оператив ёки хизмат кўрсатувчи лизинг;
- Молиявий, капитал ёки тўғри лизинг;
- Қайтариладиган лизинг⁴³.

Мустақиллик йилларида тараққиётнинг “Ўзбек модели”га асосланган ҳолдаги бозор иқтисодиётига босқичма-босқич ўта бошланди. Лизинг муносабатлари ривожланишига мос равишда лизинг хизматлари бозори ҳам ривожлана борди.

2016 йилда янги лизинг битимлари ҳажмининг ошиши 14% ни ташкил қилди, лизинг портфели эса 5,5% дан зиёдга ўсишни намойиш этди. Лизинг бозорининг охириги 20 йиллик фаолияти даврида илк бор технологик ускуналар сектори этакчи ўринга чиқиб олди ва унинг бозордаги улуши 36% ни ташкил этди⁴⁴. Миллий иқтисодиётда ишлаб чиқариш ва хизмат кўрсатиш соҳаларини ривожлантиришнинг, лизинг бозорида технологик асбоб-ускуналар сектори этакчи ўринга чиқиб олганлиги кузатилди.

2012-2016 йилларда жами тузилган янги лизинг битимлари ҳажмининг ўсиш динамикаси (1-расм) шуни кўрсатадики, лизинг бозори иқтисодиёт фаоллигининг кўрсаткичларидан бири сифатида фаол ўсишда, хусусан лизинг берувчилар томонидан 2016 йилда 5540 дан ортиқ янги лизинг битимлари тузилган, бунда уларнинг ҳажми 973,1 млрд. сўмдан ортиқни ташкил этиб, 2015 йил билан

41 Wikipedia саҳифаси маълумоти асосида муаллиф томонидан тайёрланди.

42 Механизм-(грекча) мослашиш, мувофиқлашиш, мослама маъноларини англатади. Wikipedia 2017 й. муаллиф томонидан тайёрланди.

43 Қазимгамаедова А.А., Гаджиев А.А. Деньги, кредит, банки: Учебник. М.: «Экзамен», 2007. С. 232-233.

44 Ўзбекистон лизинг берувчилар уюшмасининг 2016 йилги ҳисоботи.

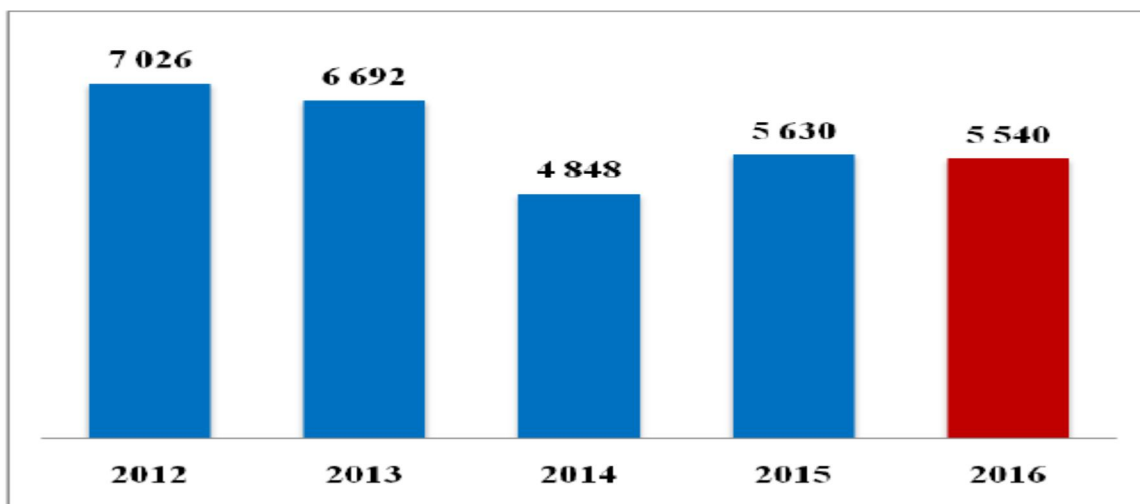

1-расм. Янги лизинг битимлари ҳажмининг ўсиш динамикаси (млрд. сўмда)⁴⁵

солиштириганда 121,9 млрд сўмга ошганлиги аниқланди. 2016 йилнинг биринчи яримида лизинг берувчилар томонидан 430,4 млрд. сўмлик лизинг битими тузилган бўлса, иккинчи яримида лизинг берувчилар фаоллашиб, ҳажми 542,7 млрд. сўмга ошди.

Хулоса тарзида такидлаш мумкинки, келгусида мамлакат лизинг бозори фаол тарзда ўсиши кутилмоқда ва ҳолатни амалга ошишига, ҳақиқатга айланишига “2017-2021 йилларда Ўзбекистонни ривожлантириш бўйича ҳаракатлар стратегияси”ни амалга ошириш ҳам кўмаклашади, деб умид қиламиз. Ушбу стратегия, энг аввало, инновацион технологияларни жорий этишни, ишлаб чиқариш ва умуман иқтисодиётни модернизациялашни кўзда тутди. Бунда рақобатбардош маҳсулотларнинг янги турларини ўзлаштиришга қаратилган ва Ўзбекистон учун мутлақо янги бўлган маҳсулот турларини ишлаб чиқаришни кўзда тутувчи саноат ишлаб чиқаришининг деярли барча йўналишлари ва тармоқларини ривожлантириш дастури асос сифатида хизмат қилади.

O‘ZBEKISTON RESPUBLIKASIDA ISHBILARMONLIK MUHITI SHAKLLANISHIDA BANKLARNING AHAMIYATLILIGI

TMI talabasi Oltiboyev A.

Ilmiy rahbar: Amridinova M.

Mustaqillik yillarida kichik biznes va xususiy tadbirkorlikni rivojlantirish iqtisodiyotimiz oldida turgan eng ustuvor vazifalardan biriga aylandi. Chunki jahon iqtisodiyotda bo‘layotgan shiddatli o‘zgarishlar ushbu sohaning naqadar ahamiyatli ekanligini takror va takror isbotlab bermoqda. Prezidentimiz rahnamoligida bank tizimida kichik biznes va xususiy tadbirkorlik uchun qulay ishbilarmonlik muhitini yaratish uchun qulay ishbilarmonlik muhitini yaratish, tadbirkorlikka yanada keng ekinlik berish borasida tizimli ishlar amalga oshirilmoqda.

Davlatimiz rahbarining 2015-yil 6-maydagi “Tijorat banklarining moliyaviy barqarorligini yanada oshirish va ularning resurs bazasini rivojlantirish chora-tadbirlari to‘g‘risida”gi qarori va shu yil 15-maydagi “Xususiy mulk, kichik biznes va xususiy tadbirkorlikni ishonchli himoya qilishni ta‘minlash, ularni jadal rivojlantirish yo‘lidagi to‘siqlarni bartaraf etish chora tadbirlari to‘g‘risida”gi farmoni bank tizimida xorijiy investorlar hamda kichik biznes va xususiy tadbirkorlik subyektlarini qulay ishbilarmonlik muhitini yaratishda muhim ahamiyat kasb etadi.

Markaziy bank tomonidan tadbirkorlik subyektlariga zamonaviy bank xizmatlari ko‘rsatish jarayonini tartibga soluvchi tegishli me‘yoriy-huquqiy baza shakllantirilib, muntazam ravishda takomillashtirib borilmoqda.

⁴⁵ Ўзбекистон лизинг берувчилар уюшмасининг 2016 йилги ҳисоботи асосида муаллиф томонидан тайёрланди.

Kichik biznes va xususiy tadbirkorlikni rivojlantirish, qulay ishbilarmonlik muhitini yaratish borasidagi keng ko‘lamli ishlar samarasida so‘nggi besh yilda tijorat banklari tomonidan kichik biznes subyektlariga ajratilgan kreditlar hajmi 4,4 barobar, mikro kreditlar hajmi 5 barobar oshdi. Joriy yilning o‘tgan davrida tijorat banklari tomonidan kichik biznes va xususiy tadbirkorlik subyektlariga ajratilgan kreditlar hajmi o‘tgan yilga nisbatan 1,3 barobar oshib, 9 trillion 642 milliard so‘mni tashkil etadi. Shundan 2 trillion 70 milliard so‘mi mikro kreditlardir.

Kredit mablag‘lari ishlab chiqarishni modernizatsiy qilish, texnik va texnologik qayta jihozlash hisobiga raqobatbardosh va eksport tayyor mahsulotlar ishlab chiqarishni tashkil etish va kengaytirish, yangi ish o‘rinlarini yaratish, yuqori texnologik va innovatsiya loyihalarni moliyalashtirishga yo‘naltirildi. Buning samarasida sanoat ishlab chiqarishi, eksport va aholi bandligini ta‘minlashda kichik biznesning ulushi muttasil o‘sishi ta‘minlamoqda.

Kichik biznes va xususiy tadbirkorlikni barqaror rivojlantirishda bank-moliya muassasalari tomonidan ko‘rsatilayotgan moliyaviy xizmatlarning ahamiyati ham salmoqli bo‘lmoqda.

Joriy yilda banklar tomonidan kasb-hunar kollejlari bitiruvchilarining biznes loyihalarini moliyalashtirish, oilaviy tadbirkorlikni rivojlantirish, ayollar tadbirkorlikni qo‘llab-quvvatlashga 1 trillion 450 milliard so‘m miqdorda kreditlar ajratilishi belgilangan.

Prezidentimiz I.A.Karimov: ”- Bizning bozor munosabatlariga o‘tish modelimiz respublikaning o‘ziga xos sharoitlari va xususiyatlarini an‘analari, urf-odatlar trumush tarzini har tomonlama hisobga olishga, o‘tmishdagi iqtisodiyotni bir yoqlama beso‘naqay rivojlantirishning muthish me‘rosiga barham berishga asoslanadi”, -deydi.

Xulosa qilib aytganda banklar iqtisodiyotimizning qon tomiri bolib hisoblanadi va ularning samarli faolyat olib borishi mamlakat rivojida muhim ahamiyat kasb etadi. Buning uchun albatta aholi qo‘lida turgan bo‘sh pul mablag‘larini iqtisodiyotga jalb qilishi kerak.

БАНКЛАРДА БУХГАЛТЕРИЯ ҲИСОБИНИНГ МИЛЛИЙ ВА ХАЛҚАРО СТАНДАРТЛАРИ АСОСИДА ҲИСОБ СИЁСАТИНИ ТАКОМИЛЛАШТИРИШ

ТМИ магистранти Ж.Жўраев

Ҳисоб сиёсати деганда хўжалик юритувчи субъектнинг раҳбари бухгалтерия ҳисобини юритиш ва молиявий ҳисобот тузиш учун қабул қиладиган муайян тамойиллар, усуллар, одатлар, қоидалар ва амалиётларнинг йиғмаси тушунилади, молиявий ҳисобот шу усулларга мувофиқ ва уларнинг қоидалари ва асосларига мувофиқ равишда тузилади.

Ҳисоб сиёсатини шакллантиришда ҳисоб сиёсати субъект раҳбари томонидан хўжалик юритувчи субъект фаолиятининг турли йиллар учун тузилган молиявий ҳисоботда келтириладиган молиявий кўрсаткичлари бир-бирига қиёсланадиган бўлиши учун БҲМС асосида шакллантирилади.

Банкнинг ҳисоб сиёсати Ўзбекистон Республикасининг амалдаги қонунчилиги, хусусан Ўзбекистон Республикасининг “Бухгалтерия ҳисоби тўғрисида”ги Қонуни, Адлия вазирлигида 1998 йил 14-августда 474-сон билан рўйхатга олинган “Ҳисоб сиёсати ва молиявий ҳисоботлар” номли бухгалтерия ҳисоби миллий стандарти, Адлия вазирлигида 2003 йил 3-сентябрда 1270-сон билан рўйхатга олинган “Банкларнинг ҳисоб сиёсати ва молиявий ҳисоботи тўғрисида”ги Низом ҳамда Марказий банкнинг меъёрий ҳужжатлари, шунингдек банк Устави ҳамда ички меъёрий ҳужжатлари талабларидан, шунингдек МҲХСлардан келиб чиққан ҳолда ишлаб чиқилади.

Банк Кенгашининг кўрсатмасига кўра банк Бошқаруви банкни ҳисоб фаолияти сиёсатини ва тартиботларини тузишда «Банкларнинг ҳисоб сиёсати ва молиявий ҳисоботи тўғрисида»ги 1270-Низомни қўллаш бўйича масалаларни аниқлаб олиши ва таърифлаб бериши шарт.

Банклар банк ҳисоб сиёсатини «Банкларнинг ҳисоб сиёсати ва молиявий ҳисоботи тўғрисида»ги Низомга мувофиқ тузилиши бўйича жавобгардир.

Банкнинг тасдиқланган ҳисоб сиёсати ва тартиботлари банкнинг мансабдор шахслари ва ходимлари томонидан бажарилиши шарт ва уларга тегишли бухгалтерия ҳисоби қоидаларини (принципларини) қўллашга ва асосланмаган қарорларни қабул қилинмаслигига ёрдам бериши керак.

Банк бўйича бир турдаги ва стандарт усулларни босқичма-босқич қўлланилишини таъминлаш мақсадларида банк Бошқаруви томонидан ҳисоб тартиботлари тасдиқланади. Ушбу мақсадларга самарали (муваффақиятли) эришиш учун бухгалтерия ҳисоби жараёнининг катта қисми автоматлаштирилган бўлиши шарт.

Барча банклар ўзларининг ҳисоб фаолиятини тартибга солувчи ҳужжатларни ишлаб чиқишлари ва жорий этишлари шарт. Зарур бўлган тақдирда Марказий банк МХХСга мувофиқ ишлаб чиққан меъёрий ҳужжатларни қўллаш билан боғлиқ бўлган техник масалалар бўйича тушунтиришлар беради.

Банкнинг Кенгаши «Банкларнинг ҳисоб сиёсати ва молиявий ҳисоботи тўғрисида»ги Низом ва бухгалтерия ҳисобини 1-иловага мувофиқ юритиш бўйича Марказий банкнинг бошқа меъёрий ҳужжатларидан банкнинг ҳисоб фаолиятида қўлланилиши учун жавобгардир.

Банкнинг Кенгаши ҳисоб сиёсати ва тартиботларини ишлаб чиқиш, шунингдек уларни қўллашни Бошқарувнинг мажбуриятларига киритиши керак. Кенгаш ҳисоб сиёсатини тасдиқлайди, ҳамда уларни Марказий банк томонидан бухгалтерия ҳисоби бўйича МХХСга мувофиқ ишлаб чиқилган меъёрий ҳужжатларига тўлиқ мос келишини таъминлаш мақсадида бир йилда бир марта, 1 февралгача қайтадан кўриб чиқилади.

Банк кенгаши томонидан ҳисоб сиёсати ва тартиботларини ишлаб чиқиш бўйича ваколатларни Бошқарувга берилиши Кенгашни банкнинг ушбу сиёсати ва тартиботларини «Банкларнинг ҳисоб сиёсати ва молиявий ҳисоботи тўғрисида»ги Низомга мувофиқ ишлаб чиқилишини ва бажарилишини таъминлаш мажбуриятидан озод қилмайди.

Банкнинг Кенгаши йиллик молиявий ҳисоботларини нашр этишдан аввал уларни тасдиқлаши керак. Бунда, Кенгаш нашр этилаётган молиявий ҳисоботларни Марказий банк томонидан МХХСга мувофиқ ишлаб чиқилган меъёрий ҳужжатларга тўлиқ мос келишини таъминлаш учун барча чораларни кўриши лозим.

Банк Бошқаруви Марказий банкнинг меъёрий ҳужжатлари талабларига мувофиқ ҳолда ҳисоб тартиботларини ишлаб чиқиш ва тасдиқлаш учун жавобгардир.

Банк Бошқаруви банкнинг молиявий ҳисоботларини тузиш ва тақдим қилиш учун жавобгардир. Банк Бошқаруви чиқарилаётган молиявий ҳисоботларни Марказий банк томонидан МХХСга мувофиқ ишлаб чиқилган меъёрий ҳужжатларга тўлиқ мос келиши учун барча зарур чораларни кўриши шарт.

Банкнинг бухгалтерия ҳисоби Департаменти (бошқармаси, бўлими) «Банкларнинг ҳисоб сиёсати ва молиявий ҳисоботи тўғрисида»ги Низом ва бухгалтерия ҳисобини юритиш бўйича банкнинг ички сиёсати билан боғлиқ бўлган техник масалаларни тегишли тарзда тушунтириш ва тўғри қўллаш учун жавобгардир.

Банкнинг бухгалтерия ҳисоби Департаменти (бошқармаси, бўлими) тегишли ички назоратни, бухгалтерия ҳисоби ва ҳисоб жараёнлари услубиётини ишлаб чиқиш, шунингдек Марказий банк томонидан МХХСга мувофиқ ишлаб чиқилган ҳужжатларни қўллашда уларни банкни ичида жорий этиш учун жавобгардир.

Умуман хулоса қилиб айтганда тижорат банкларида бухгалтерия ҳисобини юритишни такомиллаштириш учун халқаро стандартлар асосида қабул қилинган стандартлардан фойдаланилган ҳолда ўзимизнинг такомиллашган МХХСни ишлаб чиқишимиз ва банклар томонидан ҳисоб сиёсатини ишлаб чиқишда кенгроқ фойдалансак олдимизга қўйган мақсадимизга эришган бўлардик.

ТАДБИРКОРЛИК СУБЪЕКТЛАРИДА ҲИСОБ СИЁСАТИНИ ТАКОМИЛЛАШТИРИШ ЙЎЛЛАРИ

ТМИ магистранти Ж.Жўраев

Тадбиркорлик субъекти ўхшаш операциялар, бошқа ҳодисалар ва шароитларга тегишли ҳисоб сиёсатларини изчил равишда танлаши ва қўллаши керак, агар қандайдир МХХС моддаларнинг ҳар хил ҳисоб сиёсатлари тўғри келиши мумкин бўлган тоифаларга бўлинишини алоҳида талаб этмаса ёки рухсат этмаса. Агар қандайдир МХХС моддаларнинг бундай тоифаларга бўлинишини талаб этса ёки рухсат этса, бундай ҳар бир тоифага тегишли бўлган ҳисоб сиёсати изчил равишда танланиши ва қўлланилиши керак.

Молиявий ҳисоботдан фойдаланувчилар тадбиркорлик субъектининг ҳар хил даврларга тегишли молиявий ҳисоботларини унинг молиявий ҳолати, молиявий натижалари ва пул оқимларидаги тенденцияларни аниқлаш учун таққослаш имкониятига эга бўлишлари керак. Шунинг учун, бир давр мобайнида ҳамда даврдан-даврга бир хил ҳисоб сиёсатлари қўлланилади, токи ҳисоб сиёсатидаги ўзгариш юқорида келтирилган мезонларнинг биттасига жавоб бермагунича.

Тадбиркорлик фаолиятига хос бўлган ноаниқликлар мавжуд бўлиши натижасида, молиявий ҳисоботлардаги кўпгина моддалар аниқ баҳолана олмайди ва фақат тахминий (ҳисоблаб чиқиб) баҳоланиши мумкин. Тахминий баҳолалар энг сўнгги ишончли ахборотга таянган ҳолда мулоҳаза қилишни камраб олади. Масалан, қуйидагиларни тахминий баҳолаш зарур бўлиши мумкин:

- ❖ умидсиз қарзлар;
- ❖ товар-моддий захираларнинг кадрсизланиши;
- ❖ молиявий активлар ёки молиявий мажбуриятларнинг ҳаққоний қиймати;
- ❖ эскирадиган активларнинг фойдали хизмат муддати ёки уларда мужассамланган келгуси иқтисодий наф қай тарзда олинishi; ва
- ❖ кафолат мажбуриятлари.

Асосланган тахминий баҳолалардан фойдаланиш – молиявий ҳисоботларни тайёрлашнинг муҳим қисмидир ва уларнинг ишончилигини камайтирмайди.

Тахминий баҳолалар асосланган шароитларда ўзгаришлар рўй берганида ёки янги маълумотлар олинishi ёхуд кўпроқ тажриба тўпланиши натижасида тахминий баҳолаларни қайта кўриб чиқиш зарур бўлиши мумкин. Ўз моҳияти бўйича, тахминий баҳолаларнинг қайта кўриб чиқилиши олдинги даврларга алоқаси бўлмайди, ва у ҳатони тузатиш бўлиб ҳисобланмайди.

Қўлланилаётган баҳолалар асосининг ўзгариши – бу ҳисоб сиёсатидаги ўзгаришдир, ва у ҳисоблаб чиқилган баҳодаги ўзгариш бўлиб ҳисобланмайди. Агар ҳисоб сиёсатидаги ўзгаришни ҳисоблаб чиқилган баҳодаги ўзгаришдан фарқлаш қийин бўлса, бундай ўзгариш ҳисоблаб чиқилган баҳодаги ўзгариш бўлиб ҳисобланади.

Ҳисоблаб чиқилган баҳодаги ўзгаришнинг таъсири, бунда юқорида келтирилган ўзгариш истисно, уни қуйидаги давр фойдаси ёки зарарида акс эттириш орқали истиқболли равишда тан олинishi керак:

- ❖ ўзгариш рўй берган давр, агар ўзгариш фақат ушбу даврга таъсир қилса; ёки
- ❖ ўзгариш рўй берган давр ва келгуси даврлар, агар ўзгариш иккаласига ҳам таъсир қиладиган бўлса.

Ҳисоблаб чиқилган баҳодаги ўзгариш қай даражада активлар ва мажбуриятларнинг ўзгаришини келтириб чиқарса, ёки капиталнинг қандайдир моддасига тегишли бўлса, у тегишли бўлган активларнинг, мажбуриятларнинг ёки капитал моддасининг баланс қийматига тузатиш китириш йўли билан ўзгариш рўй берган даврда тан олинishi керак.

Тадбиркорлик субъекти жорий даврга таъсир қиладиган ёки келгуси даврларга таъсир қилиши кутилаётган ҳисоблаб чиқилган баҳодаги ўзгаришнинг хусусиятини ва суммасини очиб бериши керак, бундан келгуси даврларга бўлган таъсирини, ушбу таъсирни баҳолаларни амалий имкони йўқ бўлганида, очиб бериш истисно.

Агар келгуси даврларга бўлган таъсир суммаси, ушбу таъсирни баҳолашни амалий имкони йўқ бўлгани туфайли, очиб берилмаса, тадбиркорлик субъекти ушбу фактни очиб бериши лозим.

ЎЗБЕКИСТОН ИҚТИСОДИЁТИНИНГ БАРҚАРОР РИВОЖЛАНИШИДА ЛИЗИНГНИНГ ЎРНИ

ТМИ доц. Зойиров Л.С.

ТМИ Махмудова К.А., Баратова М.Р.

Ўзбекистон иқтисодиётида таркибий ўзгаришларнинг юзага келиши, иқтисодий ислохотларнинг чуқурлашуви ва тадбиркорлик фаолиятининг ривожланиши асосий капитални шакллантириш, янгилаш учун қўшимча молиявий ресурсларни излашни талаб этади. Бунинг учун лизинг хизматлари бозорини ривожлантириш миллий иқтисодиётимизда асосий вазифалардан бири бўлиб келмоқда.

Ҳурматли, Биринчи Президентимиз И.А.Каримовнинг "...маҳсулот ракобатбардошлигини таъминлаш учун ишлаб чиқаришни техник ва технологик янгилаш бўйича катта ва кичик лойиҳаларни излаш, бунинг учун зарур маблағ ва манбаларни топиш ва модернизация қилиш бу ҳар бир корхона раҳбари ва муҳандис – техник ходимларни биринчи навбатдаги энг муҳим вазифа ва мажбурияти бўлмоғи керак"⁴⁶ деб таъкидлаган жумлаларини унутмаслик лозим.

2017-2021 йилларда Ўзбекистон Республикасини ривожлантиришнинг бешта устувор йўналиши бўйича Ҳаракатлар стратегияси ишлаб чиқилди. Унинг учинчи Иқтисодиётни ривожлантириш ва либераллаштиришнинг устувор йўналишларига кўра, банк тизимини ислоҳ қилишни чуқурлаштириш ва барқарорлигини таъминлаш, банкларнинг капиталлашув даражаси ва депозит базасини ошириш, уларнинг молиявий барқарорлиги ва ишончилигини мустаҳкамлаш, истиқболли инвестиция лойиҳалари ҳамда кичик бизнес ва хусусий тадбиркорлик субъектларини кредитлашни янада кенгайтириш режалаштирилган. Шунингдек, суғурта, лизинг ва бошқа молиявий хизматларнинг ҳажмини уларнинг янги турларини жорий қилиш ва сифатини ошириш ҳисобига кенгайтириш ва капитални жалб қилиш, ҳамда корхона, молиявий институтлар ва аҳолининг эркин ресурсларини жойлаштиришдаги муқобил манба сифатида фонд бозорини ривожлантириш зарурлиги белгиланган⁴⁷.

2016 йилда асосий капиталга йўналтирилган инвестициялар йўналтирилган инвестициялар ҳажмининг 9,6 фоизга, хизматлар кўрсатиш ҳажмининг 12,5 фоизга, саноат ва қишлоқ хўжалиги соҳаларида маҳсулот ишлаб чиқариш ҳажмларининг 6,6 фоизга, шунингдек, ташқи савдо айланмасининг ижобий сальдоси ҳисобига таъминланди. Бу 2015 йилга нисбатан 9,6 фоизга ошиб, 16,6 млрд. АҚШ долларини ташкил этди.

Республикада лизинг фаолиятини ривожланишига ижобий таъсир қилувчи қуйидаги омиллар кўрсатиб ўтишимиз мумкин:

- тижорат банкларида лизинг компанияларининг тўлов қобилиятини баҳолаш бўйича махсус методикани ишлаб чиқишнинг зарурлиги асосланди;
- кичик бизнес субъектлари фаолиятини лизинг асосида молиялаштириш жараёнида инвестицион солиқ имтиёзини қўллашнинг мақсадга мувофиқлиги асослаб берилди;
- давлат маблағлари ҳисобидан тижорат банклари устав капиталига қўйилган маблағлар ва уларга ҳисобланган дивидендлар ҳисобидан кичик бизнес субъектларига бериладиган лизинг кредитлари ҳажмини оширишнинг мақсадга мувофиқлиги асосланди;

46 И.А.Каримов Жаҳон молиявий – иқтисодий инкирози Ўзбекистон шароитида уни бартараф этиш йўллари ва чоралари. Т.: Ўзбекистон, 2009, 40-бет

47 "Ўзбекистон Республикасини янада ривожлантириш бўйича Ҳаракатлар стратегияси тўғрисида" Ўзбекистон Республикаси Президентининг 2017 йил 7 февралдаги ПФ-4947-сон Фармони. ЎР ҚХТ 6-сон (766) 2017 йил 13 февраль.

- лизинг кредитлари бўйича тўловлар миқдорининг ўсиш суръати лизинг кредитлари ҳажмининг ўсиш суръатидан паст бўлмаслиги илмий таклифи асослаб берилди;
- лизинг бозорида хизмат қиладиган молиявий институтлар, ривожланган лизинг компаниялар, консалтинг фирмалар тармоқларининг камлиги;
- халқаро молия ташкилотлари билан ҳамкорлик муносабатларининг етарли даражада йўлга қўйилмаганлиги;
- миллий лизинг ташкилотлари тақдим этаётган хизматлар турининг ривожланган давлатларга нисбатан сезиларли даражада камлиги.

Ўзбекистонда лизинг бозорини ривожлантириш истиқболлари ва бу борада муаммоларни бартараф этишда қуйидагиларни кўрсатиб ўтишимиз мумкин:

1. Лизинг хизматларини ривожлантиришда лизинг бозорини янада эркинлаштириш;
2. Лизинг хизматларини нафақат юридик шахсларга балки жисмоний шахсларга ҳам кўрсатиш учун қонунчилик базасига ўзгартиришлар киритиш;
3. Лизинг хизматларини бошқаришда етук мутахассислар, хусусан, молиявий лизинг менежерларини тайёрлаш ва уларнинг малака ошириш курсларини ташкил этиш;
4. Лизингни молиялаштириш манбаларини етарли даражада молиявий ресурслар билан таъминлашда тижорат банклар ролини ошириш;
5. Лизинг бозори инфратузимасини ривожланиш даражаси паст бўлган соҳалар бўйича шакллантириш;
6. Лизинг хизматлари кўрсатаётган компания ва бошқа молиявий ташкилотларда халқаро сифат тизимини жорий этилиш даражасини назорат қилиш.
7. Лизинг хизматлари ичида халқаро лизинг улуши даражасини кўтариш.

Лизинг хизматлари бозорини ривожлантириш миллий иқтисодиётимизда мулкдорлар сонининг кўпайиши, маҳаллий ишлаб чиқаришнинг ривожланиши, экспорт салоҳиятининг ошиши, янги иш ўринларининг ташкил этилиши орқали бандлик муаммосининг сезиларли тарзда ўзининг ижобий ечимини топиши, солиқ субъектлари сонининг кўпайиши орқали давлат бюджетига солиқ тушумларининг ортиши, ҳамда пировард натижада аҳоли турмуш даражасининг юксалишига эришиш имконини беради.

TIJORAT BANKLARINING INVESTITSIYA PORTFELINI VA INVESTITSION FAOLIYATI SHAKLLANTIRISH USULLARI

ТМІ. ”ІКТ” kaf. kat.o‘qit. D.E.Ishanxodjayeva

ТМІ talabasi A.R.Xolmuxamedov

Tijorat banklari faoliyatining pirovard maqsadi - daromad topishdir. Xalqaro amaliyotda banklarning daromad topishga yo‘naltirilgan faoliyati aktiv operatsiyalar deb nomlanadi. Tijorat banklarining o‘zlik va yuridik hamda jismoniy shaxslarning vaqtincha bo‘sh turgan pul mablag‘larini jalb etish natijasida ma‘lum daromad topish uchun o‘z nomidan foydalanishdagi faoliyati aktiv operatsiyalardir. Tijorat banklarining aktiv operatsiyalari juda hilma-hildir, lekin xalqaro amaliyotda aktiv operatsiyalar quyidagi asosiy turlarga ajratiladi:

- yuridik va jismoniy shaxslarga turli muddatlar va turli maqsadlarga hamda turli shartlar asosida kreditlar berish;
- bank mijozlariga har hil vositachilik xizmatlarini ko‘rsatish;
- davlat va boshqa yuridik shaxslarning qimmatli qog‘ozlariga o‘z nomidan va o‘z xisobidan investitsiya qilish;
- lizing operatsiyalarini amalga oshirish;
- investitsiya loyixalarini amalga oshirish;
- mijozlarga boshqa turdagi an‘anaviy va noan‘aviy bank xizmatlarini ko‘rsatish.

Tijorat banklari aktiv operatsiyalarni olib borish yo‘li bilan daromad olishga xarakat qiladi, lekin bu faoliyatni olib borish jarayonida tasdiqlangan qonunchilik me‘yorlariga amal qilishlari lozim. Tijorat banklari o‘zlari uchun o‘rnatilgan likvidlik darajasini saqlab turishlari hamda olib

borilayotgan aktiv operatsiyalarining turlari bo'yicha yuzaga chiqishi mumkin bo'lgan qaltisliklarni oqilona taqsimlashlari shart. Amaldagi qonunchilikka asosan tijorat banklari o'zlarining aktivlarining ma'lum qismini daromad keltirmaydigan hamda juda kam miqdorda daromad keltiruvchi aktivlarga yo'naltiriladi.

Mamlakatimizda faoliyat ko'rsatayotgan tijorat banklari o'z ixtisosiga asosan turlicha aktiv operatsiyalar olib boradilar. Ushbu omil asosida tijorat banklari balansining tarkibida aktivlarning salmog'i turlicha bo'ladi, chunki ba'zi tijorat banklari asosan kredit operatsiyalarini olib boradi.

Amalda tijorat banklarining investitsiyalariga – bank aktivining so'ndirilish muddati bir yildan ortiq bo'lgan qimmatli qog'ozlarga qo'shimcha daromad olish uchun yo'naltirilishi xisoblanadi. Agar tijorat banki, emitentlarning muomalaga chiqargan qimmatli qog'ozlarni har hil miqdorda xarid etib olsa, bu qo'yilmalarni diversifikatsiya qilishda ushbu bankning investitsiya portfelni xaqida gapirish mumkin. Tijorat banklarining investitsiya portfelini boshqarishning mohiyati esa boshqa investorlarning investitsiya portfelini boshqarishidan asosan farq qilmaydi. Bu erda boshqa investorlar deyilganda investitsiya institutlari, yirik sub'ektlar va Holding kompaniyalari nazarda tutilmoqda. Investitsiya portfelini boshqarish o'z ichiga quyidagilarni oladi:

- portfelni rejalashtirish;
- portfel tarkibini taxlil etish va uni tartibga solib turish;
- portfelni shakllantirish va uni saqlab turish uchun kerakli likvidlik darajasiga amal qilish;
- portfelni boshqaruv faoliyatidagi xarajatlarni kamaytirish va boshqalar.

Tijorat banklari o'zlarining bo'lajak investitsiya siyosatini ishlab chiqishda va investitsiya portfelni xajmi hamda uning tarkibini aniqlashda eng avvalo ular qimmatli qog'ozlarning quyidagi o'ziga xos xususiyatlariga e'tiborni qaratadilar:

- foydalilik;
- likvidlilik (samaradorlik);
- kapitalni oshirish manbai;
- ishonchlilik darajasi;

Respublikamizda milliy iqtisodiyotni modernizatsiyalash, ishlab chiqarishni diversifikatsiyalash korxonalarini texnik va texnologik jihatdan qayta qurollantirish hamda boshqaruv jarayonlarida axborot-kommunikatsiya texnologiyalaridan samarali foydalanish asosida barqaror iqtisodiy o'sishni ta'minlashdan iborat.

СУЩНОСТЬ И ЗНАЧЕНИЕ ОСНОВНЫХ СРЕДСТВ В БАНКОВСКОЙ ДЕЯТЕЛЬНОСТИ

ТФИ магистрант Тиллашайхов Х.З.

Принято считать, что основные средства, как экономическая категория, являются частью средств производства или оказания услуг, т. е. средствами труда, с помощью которых в процессе производства или оказания услуг человек воздействует на предметы труда, видоизменяя их для определенной цели.

По действующим международным правилам бухгалтерского учета, основные средства также являются частью имущества предприятия и отражаются в активе баланса. Но отражение основных средств как объекта бухгалтерского учета при их поступлении в банк связано не только с внесением их владельцами, а с приобретением, созданием, дарением, безвозмездной передачей и т. п. К тому же причисление основных средств к активам банка также предполагает их прямую связь с получением будущих экономических выгод.

В современных нормативных документах критерий продолжительности использования капитала является приоритетным при пообъектной идентификации основных средств. Несмотря на развитие экономической науки, в нормативных актах по

бухгалтерскому учету этот критерий продолжают связывать с отчетным периодом (как правило, календарным годом) или нормальным операционным циклом производства предприятия, если этот цикл больше одного года. Причем длительность пребывания основных средств в процессе производства характеризуется сроком их полезного использования (эксплуатации), который определяется либо ожидаемым периодом времени их использования, либо объемом продукции (работ, услуг), который планируется произвести (выполнить) с их использованием.

Так, в определении, которое приводится в международном стандарте финансового учёта (МСФО 16) «Основные средства»⁴⁸ основные средства – это материальные активы, которые используются в производстве или для поставки товаров и услуг, для сдачи в аренду или для административных целей, будут использоваться дольше, чем один отчетный период.

На основании вышеизложенных доводов автором сгруппированы критерии определения основных средств, представленные в национальных и международных стандартах бухгалтерского учета (табл. 1).

Таблица 1

Критерии определения основных средств в национальных и международных стандартах бухгалтерского учета⁴⁹

Название критерия	НСБУ 5 «Основные средства»	Инструкция № 1434 «По бухгалтерскому учету основных средств в банках Республики Узбекистан»	МСБУ 16 «Основные средства»
Материальность	Материальные активы	Материальные активы	Материальные активы
Функциональная роль	Использование как в сфере материального производства, так и в непроизводственной сфере, используемые также для сдачи в аренду.	используются в деятельности банка в процессе предоставления банковских услуг, для сдачи в аренду или для административных целей	Использование в производстве, поставке товаров, оказании услуг, операциях сдачи в аренду другим лицам, для осуществления административных целей
Сфера применения	Производство, поставка товаров, предоставление услуг, сдача в аренду, административные и социально-культурные функции	Деятельность банка в процессе предоставления банковских услуг, для сдачи в аренду или для административных целей	Производство, поставка товаров, предоставление услуг, сдача в аренду другим лицам, административные цели
Термин использования	Больше одного года	Более одного года	Больше одного периода

Следует отметить, что включение незавершенных капитальных инвестиций в состав основных средств является неправомерным. По нашему мнению, это взаимосвязанные, но совершенно разные экономические категории, которые не следует объединять в одну группу объектов бухгалтерского учета.

Определение термина «основные средства» в НСБУ Республики Узбекистан N 5 «Основные средства» отличается от определения, приведенного в МСФО 16 «Основные средства». Последнее, как уже отмечалось выше, учитывает сферу и цели использования основных средств и в том числе для получения добавленной стоимости - «будущих экономических выгод». Получение будущих экономических выгод от использования объекта основных средств - это принципиальный вопрос, решение которого сопряжено с признанием данного объекта учета как актива. По сути получение будущих

48 МСФО (IAS) 16 Основные средства

49 Составлено автором

экономических выгод от использования основных средств является ключевым критерием идентификации (определения) основных средств как актива.

Например, в НСБУ 5 или инструкции 1434 содержится прямое указание на критерий получения предприятием в будущем экономических выгод (дохода) от использования основных средств при их идентификации для целей бухгалтерского учета.

Таким образом, проведенный анализ научной литературы и действующей нормативно-правовой базы позволил разграничить взаимосвязанные, но разные по сути понятия основных средств, основных фондов и основного капитала. В результате было выявлено, что основной капитал является частью капитала предприятия или банка (собственного или заемного), инвестированной в приобретение (создание) средств производства в форме средств труда, которые в совокупном денежном выражении являются основными фондами экономического субъекта, предназначенными для его участия в хозяйственной деятельности с целью максимизации прибыли. Идентифицированные (определенные) пообъектно, последние после надлежащей классификации и оценки становятся, в свою очередь, основными средствами - объектами бухгалтерского учета, соответствующими установленным критериям.

Качественно и полноценно разработанный понятный аппарат бухгалтерского учета основных средств позволяет построить экономически верную структуру бухгалтерского учета, способную достоверно отражать все операции, производимые с основными средствами, на счетах бухгалтерского учета и формировать достоверную информацию об активах коммерческих банков.

ТЕОРИТИЧЕСКИЕ ОСНОВЫ УЧЁТА ОСНОВНЫХ СРЕДСТВ В КОММЕРЧЕСКИХ БАНКАХ

ТФИ магистрант Тиллашайхов Х.З.

Бухгалтерский учёт основных средств в Фоммерческих банков ведётся в соответствии с законами Республики Узбекистан «О Центральном банке Республики Узбекистан», «О банках и банковской деятельности», «О бухгалтерском учете», инструкциям «По бухгалтерскому учету основных средств в банках Республики Узбекистан» и в соответствии с Международными стандартами финансовой отчетности.

Основными задачами бухгалтерского учета основных средств в коммерческих банков являются: контроль за сохранностью и наличием основных средств по местам их использования; правильное документальное оформление и своевременное отражение в учете их поступления, выбытия и перемещения; контроль за рациональным расходованием средств на реконструкцию и модернизацию основных средств и их отражением в учете; правильное исчисление амортизации для включения в затраты предприятия; контроль за эффективностью использования основных средств; контроль за своевременным проведением и отражением в учете реконструкции и модернизации средств труда; проведение анализа использования основных средств; достоверное определение результатов от списания, ликвидации, выбытия объектов основных средств.

Эти задачи решают с помощью надлежащей документации и обеспечения правильной организации учета наличия и движения основных средств, расчетов по их амортизации и учета затрат по их ремонту.

Правила формирования в бухгалтерском учете информации об основных средствах организации устанавливает положение по инструкциям «По бухгалтерскому учету основных средств в банках Республики Узбекистан», утвержденное постановлением Правления Центрального банка от 27 ноября 2004 года № 25/8, зарегистрированное Министерством юстиции Республики Узбекистан от 17 декабря 2004 г. Регистрационный № 1434.

Основными положениями в учете основных средств является определение их балансовой стоимости и методов амортизации, которые должны быть применены по отношению к этим активам, а также определение и учет изменений балансовой стоимости основных средств, порядка начисления амортизации и финансовых результатов от их выбытия.

Для того чтобы объект основных средств был принят к бухгалтерскому учету, необходимо выполнение следующих условий: - основное средство признается в бухгалтерских записях банка тогда, когда его стоимость надежно оценена; - будущие экономические выгоды, поступающие от актива могут включать выручку от продажи услуг, экономию затрат и другие выгоды, являющиеся результатом использования актива банком.

Учет основных средств, приобретенных банком в целях финансового лизинга, регулируется отдельным нормативно-правовым актом Центрального банка Республики Узбекистан.

Единицей учета основных средств является инвентарный объект. Инвентарным объектом признается: - объект со всеми приспособлениями и принадлежностями; - отдельный конструктивно обособленный предмет, предназначенный для выполнения определенных самостоятельных функций; - обособленный комплекс конструктивно сочлененных предметов, представляющих собой единое целое, предназначенный для выполнения определенной работы.

Комплекс конструктивно сочлененных предметов - это один или несколько предметов одного или разного назначения, имеющие общие приспособления и принадлежности, общее управление, смонтированные на одном фундаменте, в результате чего каждый входящий в комплекс предмет может выполнять свои функции только в составе комплекса, а не самостоятельно.

Для учёта основных средств в коммерческих банках используется первоначальная (фактическая) стоимость, балансовая стоимость, ликвидационная стоимость, справедливая (реальная) стоимость, восстановительная стоимость, амортизируемая стоимость.

Аналитический учет представляет собой пообъектный учет основных средств и ведется в инвентарных карточках по форме № ОС - 6. Инвентарная карточка открывается на каждый инвентарный объект или группу однотипных объектов, которым присваивается инвентарный номер. Заполнение инвентарных карточек производится на основе первичной документации: акт приемки - передачи основных средств (ф. № ОС - 1), акт на списание основных средств (ф. № ОС - 4), технических паспортов и других документов.

Основные средства принимаются к бухгалтерскому учету по счету 16500 "Основные средства" по первоначальной стоимости. В бухгалтерском учете все объекты основных средств учитываются в суммовом выражении.

Учет движения основных средств ведется в журнале - ордере № 13 - АПК, где отражаются записи по кредиту счета 16500 "Основные средства" в корреспонденции с дебетуемыми счетами. По всем видам основных средств, за исключением животных, записи ведут индивидуально по каждой операции движения основных средств непосредственно на основании первичных документов без их группировки.

BANKLARNING INVESTITSION FAOLLIGINI OSHIRISH MASALALARI

TMI kat., o'qt., Xudoyorova X.

TMI talabasi Eshmamatov A.

Investitsiyalar zamonaviy iqtisodiyotda nihoyatda muhim rol o'ynaydi, chunki investitsiyalar bo'sh moliyaviy resurslarga ega bo'lgan bozor subyektlari uchun foyda olish maqsadida jamg'armani samarali joylashtirish, iqtisodiyot tarmoqlarining ishlab chiqarish va xizmat ko'rsatishni kengaytirish, aholini ishsiz qatlamlarini ish bilan ta'minlash hamda

shu orqali aholi farovonligiga erishishga yordam beradi. Moliya bozori subyektlari o'z jamg'ar-malarini bank depozitlari yoki moliyaviy resrusga talabgor korxonaning qimmatli qog'ozlariga joylashtirishadi. Har ikkala operatsiyada ham banklar manfaatdor hisoblanadi. Shu bois banklar investitsiya jarayonlarining faol ishtirokchilariga, investitsiya loyihalarini hamda ishlab chiqarishni modernizatsiya qilish, texnik va texnologik qayta jihozlash dasturlarini joriy etishda korxonalar va kichik biznes subyektlarining haqiqiy hamkorlariga aylanishi kerak. Bank tizimini yanada rivojlantirishda banklarning moliyaviy barqarorligini yanada mustahkamlash va investitsiya faolligini oshirish ustuvor vazifalardan biri bo'lib, ushbu vazifalar doirasida tijorat banklarining resurs bazasini yanada kengaytirish, ularning investitsion faolligini kuchaytirish, ishlab chiqarishni modernizatsiya qilish, texnik va texnologik qayta jihozlash bo'yicha strategik muhim investitsiya loyihalarini amalga oshirishga, kichik biznes va xususiy tadbirkorlikni moliyaviy qo'llab-quvvatlashga yo'naltiriladigan kreditlar hajmlarini ko'paytirish kabi muhim chora-tadbirlarni samarali amalga oshirishni taqozo etadi. O'tgan yili bank tizimini yanada mustahkamlash, banklarning kapitallashuv darajasini oshirish va investitsiyaviy faolligini kengaytirish ta'minlandi. Bank tizimining jami kapitali 2014-yilga nisbatan 23,3 foiz ko'payib, 7 trillion 800 milliard so'mga yetdi. So'nggi 5-yilda mazkur ko'rsatkich 2,4 barobar o'sdi. Bank tizimi kapitalining yetarlilik darajasi qariyb 24 foizni tashkil qildi. Bu umumiy qabul qilingan xalqaro standartlardan 3-marta, bank likvidligi esa eng yuqori ko'rsatkichlardan 2-marta ko'pdir50. Bu ko'rsatkich hukumat tomonidan bank tizimini rivijlantirishga qaratilgan etiborining ijobiy natijasi hisoblanadi.

Bozor iqtisodiyotining xo'jalik subyektlarida moliyaviy resurslar etishmasligi, sarmoya qo'yish darajasini oshirishni chegaralab turuvchi asosiy sabablardan biri bo'layotganligi bois, bugungi kunda nafaqat xo'jalik subyektlariga balkim iqtisodiyotga investitsion kreditlar jalb qilishni banklari orqali amalga oshirishni jadallashtirish asosiy muammolardan biri bo'lib qolmoqda. Banklarning resrus bazasini kengaytirishda quyidagi ishlar sifat darajasini yanada oshirish ijobiy natijalar keltirishi mumkin:

- omonatchilar talabini o'rganib mavjudlardan ustunroq ,omonatchilarni bankka jalb
- etadigan jozibador omonatlar yaratish;
- mamlakatdagi davlat va nodavlat fondlarning bo'sh turgan pul mablag'larini omonatlarga jalb etish.
- omonatchilarga o'z omonatlarini bankda uzoq muddat saqlanishini rag'batlantiradigan imtiyozlar yaratish;
- ¾ banklarning qimmatli qog'ozlariga investitsiya kirita oladigan xorijiy hamkorlarini ko'paytirish;
- xorijiy kredit liniyalarini ko'paytirish choralari ko'rish;
- hukumat tomonidan banklarning investitsion faoliyatini yanada rag'batlantiradigan soliq imtiyozlari tizimini takomillashtirish.

Tijorat banklari tomonidan investitsion faoliyat olib borishdan asosiy maqsad ularning daromadliligi va likvidliligini ta'minlashdan iborat. Rivojlangan mamlakatlar iqtisodiyotida tijorat banklarining investitsiya siyosati bank faoliyatining asosiy yo'nalishlaridan biri hisoblanadi va banklarning likvidliligini ta'minlaydi. Banklarning investitsion faoliyati turli xil qimmatbaho qog'ozlar: oddiy va imtiyozli aksiyalar, obligatsiyalar, davlat qarzdorlik majburiyatlari, depozit sertifikatlari, veksel va boshqalarga mablag'larini qo'yish orqali amalga oshiradilar.

Investitsion faoliyat va uning manbalari iqtisodiyot rivojining suratlarini belgilab berish bilan birga u har qanday tizimda ko'p jihatdan mintaqa va mamlakat iqtisodiyotining

50 O'zbekiston respublikasi prezidenti Islom Karimovning mamlakatimizni 2015-yilda ijtimoiy-iqtisodiy rivojlantirish yakunlari va 2016-yilga mo'ljallangan iqtisodiy dasturning eng muhim ustuvor yo'nalishlariga bag'ishlangan Vazirlar Mahkamasining kengaytirilgan majlisidagi ma'ruzasi. <http://www.press-service.uz/uz/news/5226/>

barqaror o'sib borishini va taraqqiy etish darajasini ham ifoda etadi. Bozor iqtisodiyoti sharoitida davlat iqtisodiyotga hakam sifatida aralashadi yani iqtisodiyotni biryoqlama rivojlanishini oldini olib, iqtisodiyotni diversifikatsiyalash choralari ko'rib boradi. Bozor iqtisodiyotda investitsiyalar eng asosiy yaratuvchi kuch hisoblanadi shuning uchun investitsiyalarning iqtisodiyotda o'rinli taqsimoti ko'p ukladli kuchli iqtisodiyotni barpo etishda asosiy omil hisoblanadi.

Jahon amaliyotida davlatning investitsion jarayonlarga aralashuvining qo'yidagi shakllari keng qo'llaniladi:

- Byudjet hisobidan subsidiyalar berish;
- Xorijiy kreditlarning bir qismini ajratish; - Imtiyozli kreditlash;
- Asosiy fondlarni tezlashtirilgan amortizatsiya siyosati;
- Reinvestitsion foydaga, chetdan olib kelishdan uskuna, materiallar, xom ashyoga va chetga eksport qilinadigan tayyor mahsulotga imtiyozli soliqlar belgilash.

Investitsiyalar hal qiluvchi kuch hisoblanar ekan, bozor iqtisodiyoti sharoitida davlat investitsion jarayonlarni faol nazorat qilib, tartibga solib borishi lozim aks holda iqtisodiyot tartibsiz rivojlanishi mumkin. Bu borada hukumatimiz tomonidan olib borilgan oqilona investitsion siyosat o'zining kutilgan natijalar bermoqda.

РЕАЛ СЕКТОРНИ МОЛИЯВИЙ ҚЎЛЛАБ -ҚУВВАТЛАШДА БАНК ИНВЕСТИЦИЯЛАРИНИНГ РОЛИ

Додиев Фозил Ўткурлович – и.ф.н.,

Прогнозлаштириш ва макроиктисодий тадқиқотлар институти лойиҳа раҳбари

Республикамиз иқтисодиётини барқарор ўсишини таъминлаш учун реал сектордаги корхоналарни модернизация қилиш ва технологик янгилаш зарур. Шундагина илмий сиғими даражаси юқори бўлган рақобатбардош маҳсулотлар ишлаб чиқариш имконияти туғилади, иқтисодиётнинг экспорт салоҳияти ошади. Натижада мамлакатимиз савдо балансининг аҳволи яхшиланади ҳамда миллий валюта курсини барқарорлаштириш имконияти ошади.

“2017-2021 йилларда Ўзбекистон Республикасини ривожлантиришнинг бешта устувор йўналишлари бўйича ҳаракатлар стратегияси”да таркибий ўзгартиришларни чуқурлаштириш, миллий иқтисодиётнинг етакчи тармоқларини модернизация ва диферсификация қилиш ҳисобига унинг рақобатбардошлигини ошириш, иқтисодиёт тармоқлари ва ҳудудларнинг экспорт салоҳиятини кенгайтириш масалалари алоҳида кўрсатилган. Ушбу масалаларни ижобий ҳал қилиш учун иқтисодиётнинг реал секторига катта ҳажмда инвестицияларни йўналтириб, уни молиявий қўллаб-қувватлаш лозим. Республикамизда қимматли қоғозлар бозори етарли даражада ривожланмагани туфайли тижорат банклари асосий молиявий воситачи ҳисобланади. Шунинг учун ҳам ҳозирги шароитда банкларнинг инвестиция фаолиятини ривожлантириш муҳимдир.

Иқтисодиёт тармоқларини ривожлантиришда тижорат банкларининг ролини аниқлаш учун уларнинг инвестицияларни молиялаштиришдаги улушини аниқлаш лозим. 2016 йилда Ўзбекистонда 16,6 млрд.доллар миқдорида инвестициялар ўзлаштирилган бўлса, унинг 53,3 фоизи корхона ва аҳолининг ўз маблағлари, 15,3 фоизи хорижий инвестициялар ва кредитлар, 10,3 фоизи тижорат банклари кредитлари ва бошқа қарзлар, 4,5 фоизи давлат бюджети, 4,7 фоизи давлат мақсадли жамғармалари ҳамда 4,7 фоизи Ўзбекистон Республикаси Тикланиш ва тараққиёт жамғармаси маблағлари ҳисобидан молиялаштирилди⁵¹. Хорижий давлатларда инвестицияларни молиялаштиришда банкларнинг улуши 50 фоиз атрофида ташкил этади. Бундан хулоса қилиш мумкинки, республикамизда банкларнинг инвестиция жараёнларидаги иштирокини янада ошириш

⁵¹<http://www.cbu.uz/uzc/monetarnaya-politika/doklad-o-monetarnoy-politike/> Монетар сиёсатнинг 2017 йилга мўлжалланган асосий йўналишлари.

лозим.

Тижорат банкларининг иқтисодиётдаги инвестицион фаолияти ҳолатини уларнинг активлари асосини ташкил қиладиган кредит қўйилмалари ҳажми ва унинг таркибидан ҳам кўриш мумкин. Банкларни иқтисодиётнинг реал секторига йўналтирилган кредит қўйилмалари ҳажми 2016 йилда 25,1 фоизга ошиб, 53,4 трлн. сўмга етди. Ушбу кредитларнинг 80 фоизини инвестициявий мақсадларга йўналтирилган узоқ муддатли кредитлар ташкил этди. Қайд этиш лозимки, тижорат банклари томонидан ажратилган кредитларнинг 86,8 фоизи ички манбалар ҳисобидан молиялаштирилмоқда 52. Ушбу маълумотлар тижорат банклари кредитларининг асосий қисми инвестицион кредитлар бўлиб, улар ташқи рисклардан ҳимояланганлигини кўрсатади. Шу билан бирга, таҳлиллар кўрсатадики, банклар депозит базасининг 50 фоиздан ортиғи талаб қилиб олингунгача депозитларга тўғри келади. Мазкур ҳолат тижорат банкларида трансформация рискинни вужудга келтиради.

Республикамиз иқтисодиётининг реал секторини молиявий қўллаб-қувватлашда тижорат банклари инвестициялари ролини ошириш учун қуйидаги чора-тадбирларни амалга ошириш мақсадга мувофиқдир:

- тижорат банклари молиявий ресурс базасини янада мустаҳкамлаш, аввало, уларнинг капиталлашув даражасини янада ошириш лозим. Чунки банкларнинг молиявий барқарорлик даражаси, актив операциялар ҳажми ва кредит бериш салоҳияти капиталлашувига узвий боғлиқдир. Банкларнинг капиталлашув даражасини уларнинг акцияларини сотиб олган корхоналар ва аҳолига солиқ имтиёзлари берган ҳолда ҳамда хорижий инвесторларни жалб қилган ҳолда ошириш зарур.

- тижорат банклари депозитлари таркибида муддатли депозитлар улушини ошириш ва уни 2019 йилгача 70 фоизга етказиш зарур. Бунинг учун, энг аввало, фоиз ставкаларини эркинлаштириш лозим бўлиб, бу банкларга бозор ставкаларида депозитлар жалб қилиш ва Базель-III стандартлари бўйича тижорат банклари ликвидлигига қўйилган талабларни бажариш имкониятини беради.

- тижорат банклари ликвидлигини қўллаб-қувватлаш ва уларнинг кредит салоҳиятини ошириш учун Марказий банк қайта молиялаштириш воситасидан фойдаланиши лозим. Марказий банк монетар сиёсатда асосий ставкани жорий этиб, тижорат банкларини молиялаштиришни йўлга қўйиши мақсадга мувофиқ. Бунинг натижасида тижорат банклари ликвидликни таъминлаш учун зарур бўлган молиявий ресурсларни Марказий банкдан олиш имконияти туғилади, трансмиссион механизмнинг фоиз ва кредит каналларининг таъсири ошади ва пул бозорини шаклланиши тезлашади.

- иқтисодиётнинг реал секторига инвестиция лойиҳаларини молиялаштиришга Ўзбекистон Республикаси Тикланиш ва тараққиёт жамғармаси маблағларини жалб қилиш лозим. Бундай лойиҳаларни молиялаштириш учун мазкур жамғармадан тижорат банкларига субординар қарз бериш механизмининг йўлга қўйиши мақсадга мувофиқдир. Чунки ҳозирги кунда ушбу жамғармада йирик ҳажмда молиявий ресурслар жамғарилган бўлиб, уларнинг асосий қисми хорижий валютададир.

- инвестиция лойиҳаларини ислом банкинг орқали молиялаштиришни ривожлантириш лозим. Ушбу механизм орқали хориждан йирик ҳажмда инвестициялар жалб қилиш мумкин. Энг муҳими, 2008 йилги жаҳон молиявий инқирози кўрсатдики, ислом банкингиде ликвидлик муаммоси бўлмади.

Хулоса қилиб айтганда, юқоридаги таклиф ва тавсияларни амалиётга тадбиқ қилиниши реал секторни модернизация қилиш, техник ва технологик янгилаш учун банк инвестициялари ҳажмини ошириш имконини беради.

СОВРЕМЕННЫЕ ТРЕБОВАНИЯ К ОРГАНИЗАЦИИ НАДЛЕЖАЩЕЙ СИСТЕМЫ УПРАВЛЕНИЯ БАНКОВСКИМИ РИСКАМИ

Мурадов Н.

Старший научный сотрудник института прогнозирования и макроэкономических исследований

Риск-менеджмент в банках представляет собой комплексную систему управления риском, направленную на обеспечение сохранности активов и капитала банка путем минимизации подверженности рискам, которые могут привести к неожиданным потерям. Данная система включает в себя меры по идентификации, оценке, мониторингу, контролю, ограничению (минимизации) уровня рисков и подготовки управленческой отчетности по рискам, осуществляемых как в рамках отдельных направлений банковской деятельности, так и на интегрированной основе по всему банку в целом.

Ключевым в этой системе является понятие риска, проявляющегося в результате воздействия внутренних и внешних факторов на банковскую деятельность. При этом риск означает возможность наступления негативного события, в большей степени связанного с неустойчивостью ключевых показателей банковской деятельности: качество кредитного портфеля, прибыль, денежный поток и т.д. В этом отношении решающим фактором становится возможность руководства банка производить взвешенную оценку всего спектра рисков на основе единого интегрального показателя.

В вычислении интегрального показателя важная роль отводится деятельности риск-менеджмента. Использование подхода оценки риска на интегральной основе позволяет учесть взаимосвязь отдельных рисков. Как показывает практика, выявление таких связей между рисками дает возможность сформировать более взвешенную оценку ситуации и соответственно оптимизировать потребность в объеме средств, необходимых для обеспечения сбалансированной деятельности.

Актуальность риск-менеджмента в банках в особенности возросла в условиях наметившейся тенденции снижения доходности по основным направлениям банковской деятельности, в особенности связанных с вложениями в финансовые инструменты. В такой ситуации надлежащий контроль за рисками становится одним из основных источников обеспечения рентабельности банка на требуемом уровне.

Таким образом, основная цель риск-менеджмента состоит в обеспечении достижения оптимального соотношения между принимаемыми банком рисками и доходностью банковских операций (кредитование, принятие депозитов, расчетно-кассовые операции и т.д.).

С принятием Положения Центрального банка Республики Узбекистан «О требованиях, предъявляемых к управлению банковскими рисками коммерческих банков» (рег. №2229 от 25.05.2011 г.) подразделения по риск-менеджменту, действовавшие в большинстве банках в составе кредитного департамента, были реорганизованы в самостоятельные структурные единицы с прямой подотчетностью Правлению банка.

Управление банковскими рисками представляет собой непрерывный процесс, состоящий из последовательности этапов идентификации риска, оценки последствий наступления рисков, принятия управленческих решений о степени их воздействия и минимизации. Эффективным способом минимизации рисков является их регулирование путем установления лимитов. В соответствии с «аппетитом на риск» банком устанавливаются основные лимиты риска, а все основные решения по управлению активами и пассивами анализируются на предмет возможного нарушения установленных лимитов. Основной задачей системы установления лимитов является обеспечение формирования структуры активов и пассивов банка, адекватной характеру и масштабам его бизнеса.

В целом система риск-менеджмента способствует организации четкого процесса по эффективному управлению рисками посредством установления границ, лимитных параметров для каждого типа рисков.

Важным элементом данного процесса является также формирование отчетности по управлению банковскими рисками. В формируемой отчетности производится сведение информации по различным видам рисков в целях проведения комплексного анализа степени подверженности рискам и осуществления оценки достаточности капитала, а также приводится информация о размерах принятых рисков в сравнении с установленными внутренними документами целевыми (контрольными) значениями.

Для построения эффективно функционирующей системы управления риском в банке, отвечающей требованиям действующего законодательства, помимо создания самостоятельной специализированной структуры необходимо внести соответствующие изменения в порядок и характер работ ряда ключевых подразделений банка, в деятельности которых возникают основные виды рисков (кредитные, рыночные, валютные, процентные, операционные и т.д.). Эти изменения направлены на создание в банке так называемой «распределенной» системы управления рисками, в рамках которой функции по непосредственному управлению рисками передаются в соответствующие подразделения.

В настоящее время вопрос необходимости совершенствования системы риск-менеджмента определен в качестве приоритетных задач в рамках Постановления Президента Республики Узбекистан от 6.05.2015 года №ПП-2344 «О мерах по дальнейшему повышению финансовой устойчивости коммерческих банков и развитию их ресурсной базы». В соответствии с этим, в частности, предпринимаются меры по ограничению роста концентрации кредитных рисков и обеспечению соответствия действующих систем риск-менеджмента банков мировым стандартам, предусматривающих полный охват всех аспектов банковской деятельности: от корпоративной культуры и бизнес-планов до операций финансирования и оперативного принятия решений.

ДАЛЬНЕЙШЕЕ РАЗВИТИЕ ФИНАНСОВО-БАНКОВСКОЙ СИСТЕМЫ КАК ФАКТОР МАКРОЭКОНОМИЧЕСКОЙ СТАБИЛЬНОСТИ И ВЫСОКИХ ТЕМПОВ ЭКОНОМИЧЕСКОГО РОСТА В БУДУЩЕМ

к.э.н., Урманова Н.Р.
заместитель руководителя проекта
Института прогнозирования и
макроэкономических исследований

Роль финансового сектора в социально-экономическом развитии стран доказана большим количеством эмпирических исследований, проведенных как по группам стран, регионам, так и отдельным государствам, с помощью использования различных техник и методик оценок.⁵³ Достижение задач долгосрочного развития Республики – качественного экономического роста и повышения уровня жизни населения, в значительной степени зависит от наличия эффективной финансово-банковской системы, которая будет способна обеспечить доступными ресурсами субъектов экономики. Это требует формирования соответствующей инфраструктуры финансовой системы, постоянного совершенствования

⁵³ 53 Ross Levine. Financial Development and Economic Growth: Views and Agenda. 1997, Journal of Economic Literature, Vol. XXXV (June 1997), pp. 688–726; King R.G., Levine R. Finance and Growth: Schumpeter Might be Right // Quarterly Journal of Economics, 1993. № 108(3). – pp. 717-737; Bogdan Dima, Petru Eugen Opris «Financial intermediation and economic growth». Timisoara Journal of Economics and Business, – pp.: 127–138, Issue 20, 2013; Mehmet MERCAN, İsmet GOCER, «The Effect of Financial Development on Economic Growth in BRIC-T Countries: Panel Data Analysis» 21 January 2013 и др.

норм, методов и инструментов экономического регулирования, что обуславливает необходимость совершенствования деятельности, как органов регулирования, так и финансовых институтов. Так, одним из важных пунктов Стратегии действий по пяти приоритетным направлениям развития Республики Узбекистан в 2017–2021 годах является коренное реформирование финансово-банковской сферы, что предопределяет необходимость обеспечения конкурентоспособной, инновационно-ориентированной финансовой системы.

Усиление давления на сектор в будущем вследствие роста спроса как стороны внутреннего рынка, так и внешнего без совершенствования и изменения подходов к регулированию финансового сектора может привести к развитию неформального финансового сектора, оттоку капитала, или высокой зависимости от внешнего капитала.

На основе изучения зарубежного опыта развития финансовых систем, особенностей функционирования национальной экономики и финансового сектора (например, доминирование на рынке финансовых услуг коммерческих банков, наличие большого количества льготных программ кредитования и др.) необходима реализация следующих основных мер для формирования финансового сектора, способного эффективно содействовать поддержанию макроэкономической стабильности и высоких темпов экономического роста:

- повышение эффективности проводимой монетарной политики (снижение ставки рефинансирования; постепенная либерализация процентной ставки; постепенная либерализация валютного рынка; использование операций на открытом рынке в качестве одного из основных инструментов денежно-кредитной политики;

- укрепление государственных структур, повышение транспарентности их деятельности, усиление их способности эффективно и своевременно при необходимости оказывать поддержку финансовым институтам, содействие в создании необходимых условий для эффективной работы финансовых институтов;

- постепенный переход на инфляционное таргетирование, что будет способствовать повышению эффективности монетарной политики и ее воздействия на реальный сектор;

- дальнейшая коммерциализация банковской системы (снижение объемов директивного кредитования, создание альтернативных источников финансирования – сети небанковских организаций);

- расширение фондового рынка, развитие рынка облигаций – новых каналов привлечения финансирования; – получения странового суверенного кредитного рейтинга, что будет способствовать привлечению иностранных инвестиций, которые является одним из основных источников обеспечения высоких темпов экономического роста в долгосрочной перспективе;

- привлечение средств международных финансовых институтов и банков для расширения кредитного потенциала банковской системы;

- создание новых финансовых институтов – венчурные фонды, бизнес ангелы, что должно стать важным фактором успешного финансирования инновационного развития;

- усиление системы регулирования и надзора. Необходимо внедрение требований Базельского комитета по банковскому надзору. Внедрение требований Базеля III будет способствовать укреплению стабильности, увеличению устойчивости к внешними и внутренним шокам, и в результате повышению уровня конкурентоспособности банковской системы;

- совершенствование системы предотвращения рисков, внедрение системы раннего оповещения, системы стресс-тестирования. (Важность определения чувствительности банковской системы к внешним шокам обуславливается так же тем фактом, что согласно исследованиям, в период кризисных явлений, финансовые системы, основанные на

банках, являются более уязвимыми, и рецессия в таких странах значительно сильнее, чем в странах с доминированием фондовых рынков⁵⁴);

Реализации комплексных и системных мер в области финансового сектора, охватывающих все аспекты деятельности регулирующих органов и финансовых организаций, будет способствовать эффективности функционирования финансового сектора, способного содействовать обеспечению высоких темпов экономического роста и повышения уровня жизни населения.

ФИНАНСОВОЕ СТИМУЛИРОВАНИЕ ЭКСПОРТА – НЕОБХОДИМОЕ УСЛОВИЕ РАСШИРЕНИЯ ЭКСПОРТНОГО ПОТЕНЦИАЛА И РОСТА КОНКУРЕНТОСПОСОБНОСТИ СТРАНЫ

Хасанов Ш.Ш.

младший научный сотрудник

Институт прогнозирования и

макроэкономических исследований

при Кабинете Министров РУз

В современных условиях повышения уровня конкуренции, нестабильности на мировых рынках, одним из важнейших приоритетов экономического развития Республики Узбекистан является расширение экспортного потенциала. Как было определено главой государства – ключевым направлением работы в 2017 году должна стать реализация комплексных мер по дальнейшему развитию экспортного потенциала отраслей экономики и территорий республики⁵⁵. Одним из основных направлений Стратегии действий по пяти приоритетным направлениям развития Республики Узбекистан в 2017–2021 годах является повышение конкурентоспособности экономики.

В республике на протяжении ряда лет реализуются комплексные меры по стимулированию и расширению экспорта, повышению конкурентоспособности отечественных товаров на мировом рынке. Реализуемая политика способствовала значительному увеличению объемов экспорта, расширению его номенклатуры и географии. Значительно изменилась структура экспорта, повысилась доля товаров с высокой добавленной стоимостью, что в свою очередь способствовало снижению влияния кризисных явлений в мировой экономике на страну. Существенную роль в стимулировании экспорта сыграла, созданная в республике система финансового стимулирования экспортоориентированных предприятий, которая включает в себя коммерческие банки, в т.ч. Национальный банк внешнеэкономической деятельности Республики Узбекистан и национальную компанию экспортно-импортного страхования «Узбекинвест». Кроме того, учитывая возрастающую роль в экспорте субъектов малого бизнеса, в 2013 году был создан Фонд поддержки экспорта субъектов малого бизнеса и частного предпринимательства при Национальном банке ВЭД РУз, который оказывает профессиональные консультационные, юридические, финансовые и организационные услуги по продвижению продукции на внешние рынки. Также в 2017 г. в республике создан Гарантийный фонд развития малого предпринимательства.

Для дальнейшего повышения экспортного потенциала страны, снижения зависимости экономики от динамики цен на мировом рынке на отдельные виды товаров,

54 Leonardo Gambacorta, Jing Yang, Kostas Tsatsaronis Financial structure and growth. BIS Quarterly Review, March 2014, pp. – 15.

55 Доклад Президента Республики Узбекистан Ш.М. Мирзиёева на расширенном заседании Кабинета Министров, посвященном итогам социально-экономического развития страны в 2016 году и важнейшим приоритетным направлениям экономической программы на 2017 год. "Критический анализ, жесткая дисциплина и персональная ответственность должны стать повседневной нормой в деятельности каждого руководителя".

укрепления позиций на внешних рынках, завоевания новых перспективных сегментов, необходима последующая диверсификация экспорта в направлении повышения доли товаров с высокой степенью переработки. Достижение данных целей обуславливает необходимость повышения эффективности системы финансовой поддержки, обеспечения доступности кредитных ресурсов для экспортеров.

В большинстве стран активно реализуется политика стимулирования кредитования приоритетных секторов экономики, имеющих значительный экспортный потенциал. Важное значение в данной системе имеют Агентства по кредитованию экспорта, роль которых в разных странах могут выполнять банки, страховые компании, гарантийные фонды, специализированные институты и др. Такого рода агентства функционируют во многих странах мира. Эти институты предоставляют три категории финансовых услуг (кредиты, гарантии и страхование коммерческих или политических рисков). целесообразно рассмотрение вопроса создания такого рода Агентства и в республике. В целом, анализ зарубежного опыта по стимулированию расширения экспорта, с учетом специфических особенностей развития экономики и финансовой системы республики, позволяет выделить несколько приоритетных направлений, ориентированных на повышение доступности кредитных ресурсов для экспортеров:

- расширение деятельности Фонда поддержки экспорта субъектов малого бизнеса и частного предпринимательства, созданного при Национальном банке РУз – активизация деятельности в регионах, развитие сотрудничества с местными органами власти для охвата большего количества предпринимателей и привлечения банков-партнеров;

- совершенствование экспортного финансирования, в том числе расширение факторинговых сделок. Международный форфейтинг будет способствовать сокращению размера дебиторской задолженности экспортеров, а применение экспортного факторинга будет содействовать сокращению кассовых разрывов, пополнению оборотного капитала, росту объема продаж товаров на экспорт, страхованию кредитных, валютных и инфляционных рисков. Факторинг позволяет субъектам экономики получать финансирование без залога.

- формирование финансового механизма поддержки предприятий, осуществляющих инновационные проекты, в т.ч. государственно-частное партнерство по совместному финансированию инновационных проектов и НИОКР; венчурное финансирование с участием коммерческих банков, лизинговых и страховых компаний и других частных инвесторов;

- расширение сотрудничества с международными финансовыми учреждениями для привлечения дополнительных ресурсов для финансирования крупных перспективных проектов, имеющих значительный экспортный потенциал .

Все эти меры, будут способствовать повышению доступности финансовых ресурсов для экспортеров и соответственно расширению их экспортного потенциала, выходу на новые рынки, повышению конкурентоспособности отечественных товаров на международной арене.

МЕТОДЫ СОСТАВЛЕНИЯ ОТЧЁТА О ДЕНЕЖНЫХ СРЕДСТВАХ БАНКОВ

ТФИ магистрантка Мусаева С.Ю.

Коммерческие банки могут представлять информацию о потоках денежных средств от операционной деятельности, используя прямой и косвенный методы. При применении прямого метода в отчете отражаются валовые денежные поступления и платежи, при использовании косвенного метода в разделе операционной деятельности отражаются финансовый результат банка (прибыль или убыток) и его необходимые корректировки, позволяющие перейти от величины финансового результата к величине чистого

денежного потока от операционной деятельности за период. Для этого финансовый результат корректируется с учетом результатов операций неденежного характера, операций, связанных с выбытием долгосрочных активов, на величину изменения оборотных активов и краткосрочных обязательств.

В качестве финансового результата для составления отчета косвенным методом рекомендуется использовать либо чистую прибыль - нераспределенную прибыль (убыток) - отчетного периода, отражаемую в отчете о прибылях и убытках, либо прибыль до налогообложения.



Рис.1. Методы представления потоков денежных средств от операционной деятельности банка⁵⁶

Банк должен представлять потоки денежных средств от операционной деятельности, используя либо:

а) прямой метод, при котором раскрываются основные виды валовых денежных поступлений и валовых денежных платежей;

б) косвенный метод, при котором чистая прибыль или убыток корректируется с учетом результатов операций неденежного характера, любых отсрочек или начислений прошлых периодов или будущих операционных денежных поступлений или платежей, и статей доходов или расходов, связанных с инвестиционными или финансовыми потоками денежных средств.

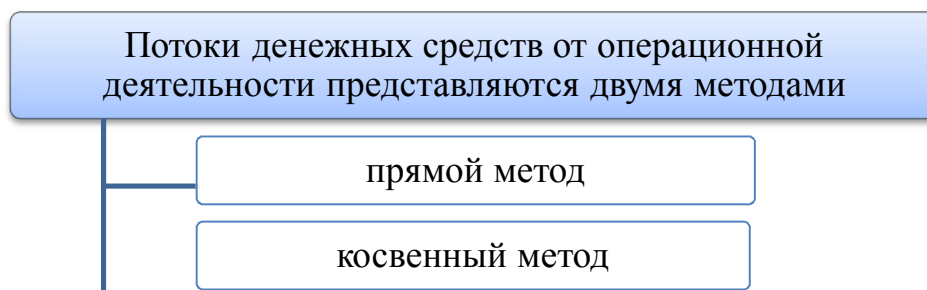
Потоки денежных средств, выраженные в иностранной валюте, представляются в отчетах способом, описанным в МСФО. Это позволяет использовать обменный курс, примерно равный фактическому курсу. Например, средневзвешенный обменный курс за период может быть использован для записи операций в иностранной валюте, или пересчета потоков денежных средств иностранного дочернего хозяйственного общества. Однако, МСФО не разрешают применения обменного курса по состоянию на отчетную дату при пересчете потоков денежных средств зарубежных дочерних хозяйственных обществ.

Банк, представляющий отчет о своей доле в совместном предприятии с использованием метода пропорциональной консолидации, включает в свою консолидированную отчетность о движении денежных средств свою пропорциональную долю денежных потоков совместного предприятия. Банк, использующий метод долевого участия, включает в свой отчет о движении денежных средств денежные потоки, связанные с его инвестициями в совместное предприятие, распределения и другие выплаты или поступления между ним и совместным предприятием.

Банк должен раскрывать состав денежных средств и их эквивалентов и представлять сопоставление сумм в своем отчете о движении денежных средств с соответствующими статьями, представленными в балансовом отчете. Банк также раскрывает метод, принятый для определения состава денежных средств и эквивалентов денежных средств.

Влияние любого изменения в политике определения состава денежных средств и эквивалентов денежных средств, например, изменение в классификации финансовых

⁵⁶ Составлено автором

инструментов, ранее считавшихся частью инвестиционного портфеля банка, представляется в отчете в соответствии с МСФО.

Банк должен раскрывать, вместе с комментариями руководства, сумму значительных остатков денежных средств и эквивалентов денежных средств, имеющихся у него, но не доступных для использования группой в целом.

Существуют разные обстоятельства, при которых остатки денежных средств и эквивалентов денежных средств банка, оказываются недоступными для использования группой. Пример тому — остатки денежных средств и денежных эквивалентов, имеющихся у дочернего хозяйственного общества, работающего в стране, в которой применяется валютный контроль или другие юридические ограничения, не позволяющие общее использование этих средств головным хозяйственным обществом или другими дочерними хозяйственными обществами.

Отдельное раскрытие потоков денежных средств, представляющих увеличение операционных возможностей, и потоков, необходимых для поддержания операционных возможностей, позволяет пользователям определить, достаточно ли средств банк направляет на поддержание своих операционных возможностей. Банк, не выделяющий средства на поддержание своих операционных возможностей адекватно, может жертвовать своими будущими прибылями ради текущей ликвидности и распределений средств среди владельцев.

Раскрытие денежных потоков по сегментам позволяет пользователям лучше понять взаимосвязь между потоками денежных средств банка в целом и составляющими ее частями, а также наличие и изменчивость потоков денежных средств сегментов.

ТИЖОРАТ БАНКЛАРИ ТОМОНИДАН ТАДБИРКОРЛИК ФАОЛИЯТИНИ МИРОКРЕДИТЛАШ АМАЛИЁТИНИНГ ТАҲЛИЛИ

ТМИ катта ўқитувчиси Нуритдинова В.

ТМИ талабаси Райимназаров С.

Ҳозирги ривожланиш жараёнида иқтисодий эркинлаштиришда асосан кредит тизими моҳиятини, унинг хусусияти, ривожланишининг методологик жиҳатларини, мамлакатимизда шаклланаётган кредит тизимининг таракқиёти хусусиятлари таҳлилини, кредит механизмларини бошқариш тамойилларини, усул ва воситаларини, АҚШ, Япония, Жанубий Корея, Германия, Россия каби ривожланган давлатлар кредит тизимини ўрганиш асосида уни республика раънақида қўллашни, кредитларни жамият ривожланишида мавжуд банкларнинг аҳамияти ва ўрни, кредит муассасалари ривожланишини жаҳон андозаларига яқинлаштиришни, кредит портфелининг қулай таркибини қарор топтиришни, кредит тизимини тартибга солишда инвестицион жараёни бошқаришнинг бозор талаб ва тамойилларига асосланишини тушунтириш ҳамда илмий тадқиқ қилиш муҳим аҳамиятга эгадир. Чунки кредит тизимини такомиллаштириш мамлакатимиз иқтисодий сиёсатининг устувор йўналишларидан биридир. Зеро, бу соҳани ривожлантириш иқтисодийнинг барча соҳасида ишчан фаолликни оширади, иқтисодий ўсишга ҳамда барқарорликка хизмат қилади.

Тижорат банкларининг микромолиявий хизматлари иккита компонентга бўлинади:

- банкларнинг ўз ресурслари ҳисобидан микрокредитлар бериш;
- бюджетдан ташқари фондлар ва халқаро институтларнинг кредит линияларига хизмат кўрсатиш.

Ҳозирги кунда Ўзбекистон Республикасида микромолиявий хизматларни тақлиф этишни диверсификациялаш давом этирилмоқда.

Банк томонидан микрокредитлаш мулкчиликнинг турли шаклларига мансуб бўлган Ўзбекистон Республикаси тижорат банклари томонидан амалга оширилади. Ҳозирги кунда микрокредитнинг ўртача миқдори 2,5 млн. сўмни ташкил қилади.

Микромолиялаш тизими ва nobank кредит ташкилотлари фаолиятини ривожлантириш. Бу борада nobank кредит ташкилотлари тизимида ахборот-коммуникация технологияларидан фойдаланишни кенгайтириш, дастурий таъминотлар асосида бухгалтерия ҳисоби ва бошқа молиявий ҳисоботларни тайёрлаш амалиётини такомиллаштириш ишлари давом эттирилади. Шунингдек, nobank кредит ташкилотларининг молиявий ҳолати ва барқарорлиги маҳаллий рейтинг компаниялари томонидан баҳоланишининг янгилаб борилиши таъминланади.

Республикада nobank кредит ташкилотларининг барқарор фаолият юритишини таъминлаш мақсадида Марказий банк томонидан nobank кредит ташкилотлари фаолиятини масофадан туриб ҳамда бевосита жойларда назорат қилиш усуллари ва амалиётини янада такомиллаштириш борасидаги ишлар давом эттирилмоқда. Маслан 2016 йилнинг 1 январь ҳолатига республикада худудларида жами 70 та nobank кредит ташкилотлари фаолият юритаётган бўлиб, уларнинг 27 тасини микрокредит ташкилотлари ва 43 тасини ломбардлар ташкил қилади.

Хусусан, 2015 йилда 3 та микрокредит ташкилоти ва 4 та ломбардга фаолиятни амалга ошириш ҳуқуқини берувчи лицензиялар берилди.

2015 йилда микрокредит ташкилотларининг асосий кўрсаткичлари барқарор ўсиш тенденциясига эга бўлиб, жами активлари қолдиғи 2014 йилдагига нисбатан 30,2 фоизга ошиб, 2016 йилнинг 1 январь ҳолатига кўра, 67,5 млрд. сўмга, капитали 25,3 фоизга ошиб, 46,7 млрд. сўмга ва ажратилган кредит ва кўрсатилган лизинг хизматлари қолдиғи 24,2 фоизга ошиб, 54,4 млрд. сўмга етди.

Шунингдек, 2016 йилнинг 1 январь ҳолатига кўра, ломбардларнинг жами активлари ўтган йилнинг шу даврига нисбатан 36,0 фоизга ошиб, 41,5 млрд. сўмни, кредит қўйилмалари қолдиғи 44,7 фоизга ошиб, 34,6 млрд. сўмни ва жами капитали ҳажми 29,6 фоизга ошиб, 35 млрд. сўмни ташкил этди.

Диаграмма-5

**Кичик бизнес ва хусусий тадбиркорлик субъектларига
ажратилган кредитлар (трлн. сўм)**

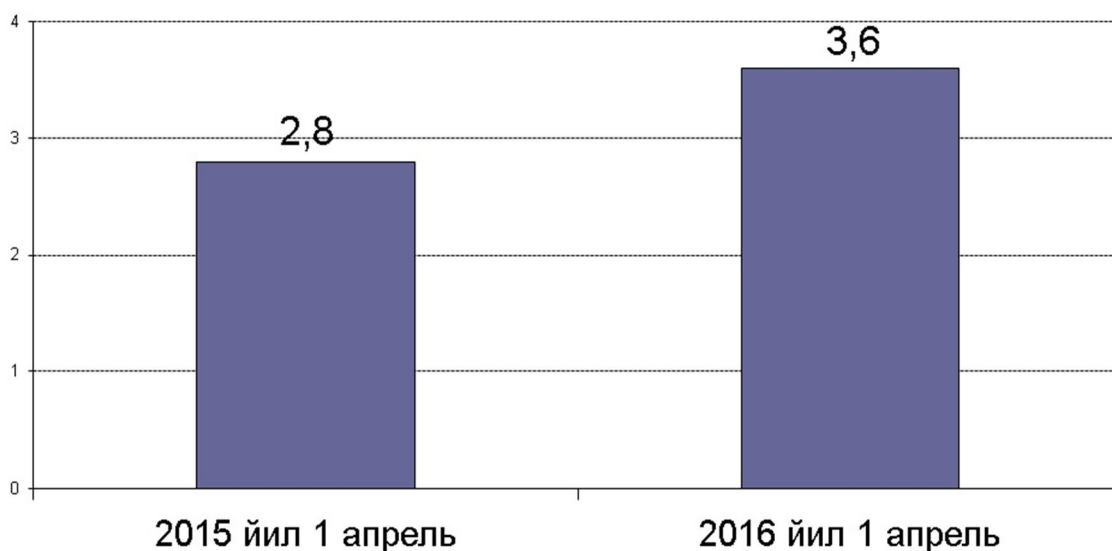

Жумладан, микрокредитлар ҳажми 772,9 млрд. сўмдан ошиб, бу кўрсаткич ҳам ўтган йилнинг шу даврига нисбатан 1,3 баробар ўсди.

Тижорат банклари томонидан аёлларнинг тадбиркорлик фаолиятини қўллаб-қувватлашга йўналтирилган кредитлар миқдори 2015 йилнинг шу даврига нисбатан 1,3 баробар ошиб, жорий йилнинг 1 апрель ҳолатига кўра, 409,7 млрд. сўмдан ошиб кетди.

ТИЖОРАТ БАНКЛАРИНИНГ РИВОЖЛАНИШ КОНЦЕПЦИЯСИ

Қаршимухандистлик иқтисодиёти институти кат.ўқт. Ҳасанова Ю.

Қарши шаҳар Банк коллежи уқитувчиси Жумаева Х.

Банк тизимини ислоҳ қилиш ва янада ривожлантириш биз танлаган ва бушуг дунёда эътироф этилган беш тамойилга таянган “узбек модели” асосида босқичма-босқич амалга оширилди. Охириги беш йилда амалга оширилган иқтисодиётни модернизациялаш, таркибий узгаришлар ва инкирозга қарши чоралар дастури давом этаётган глобал молиявий-иқтисодий инкироз шароитида банк тизими барқарорлигини таъминлашга таянч булиб хизмат қилади.

Бугунги кунда мамлакамизнинг турли жабҳаларида амалга оширилаётган барча ислохотлар, энг аввало, халқ фаровонлиги ва тинчлигини таъминлаш учун хизмат қилишга қаратилгандир. Хусусан, иқтисодий ислохотларнинг дебочаси сифатида иқтисодиётнинг қон томири бўлмиш пул-кредит тизимида амалга оширилаётган дастурий ишлар кўламининг янада кенгаяётганлиги ўз самарасини кўрсатмоқда. Бугунги даврга келиб мамлакатимиз тижорат банклари аҳолига хизмат кўрсатиш билан чекланибгина қолмай, балки мамлакамиз иқтисодиётини ривожлантиришда ҳам ўзининг муҳим ҳиссасини кўшмоқда.

Ҳозирда миллий банк тизими барқарорлигини таъминлаш борасида сўз кетар экан Президентимиз томонидан 2010 йил 26 ноябрда қабул қилинган «2011-2015 йилларда республика банк-молия тизимини янада ислоҳ қилиш ва унинг барқарорлигини ошириш ва юқори халқаро рейтинг кўрсаткичларига эришишининг устувор йўналишлари тўғрисида»ги қарори мамлакатимиз банк-молия тизимини янада ислоҳ этиш, банклар фаолиятини такомиллаштириш ва унинг барқарорлигини ошириш бугунги кунда жаҳон

банклари билан эркин рақобатлаша оладиган банкларни ривожлантиришга асосий туртки бўлди.

Банк тизимининг молиявий барқарорлиги ва ривожланиши Ўзбекистон

Республикаси Президентининг 2011 йил 7 январдаги ПҚ-1464-сонли қарори² билан тасдиқланган индикаторлар тизимига асосан таҳлил қилинганда, банк тизимининг барча кўрсаткичлари «юқори даражада»ги индикатор баҳоларига мувофиқ келмоқда. 2014 йилда республика банк тизимида Ўзбекистон Республика Президентининг 2010 йил 26 ноябрдаги ПҚ-1438-сонли қарори³ билан белгиланган 2011-2015 йилларда тижорат банкларнинг умумий капитал ҳажмини кўшимча акцияларини чиқариш ва жойлаштириш орқали камида 2,1 баробарга ошириш вазифасини бажариш юзасидан ишлаб чиқилган чора-тадбирлар дастурини амалга ошириш давом эттирилди.

2015 йилнинг 1 январ ҳолатига кўра, республикамызда фаолият юритаётган барча тижорат банклари (26та) жаҳоннинг энг нуфузли халқаро рейтинг компаниялари ҳисобланган «Мудис», «Стандарт энд Пурс» ва «Фитч рейтингс» агентликларининг «барқарор» рейтинг баҳоларига эга. Охириги беш йилда Ўзбекистон банк тизимининг ривожланиш истиқболини «Мудис» халқаро рейтинг агентлиги «барқарор» даражада тасдиқламоқда.

Мамлакатимиз иқтисодиётни модернизациялаш ҳамда инвестицион фаолликни оширишда банк тизими алоҳида уринга эга. Иқтисодиётни модернизациялаш, техник ва технологик жиҳатдан қайта жиҳозлаш янги замонавий ускуналар билан таъминлашда тижорат банклари кредит борасидаги лойиҳалари билан фаол иштирок этиб келмоқда.

Айни вақтда мамлакатимиз босиб ўтган тараққиёт йўлининг чуқур таҳлили, бугунги жаҳон бозор конъюктураси кескин ўзгариб, глобаллашув шароитида рақобат тобора

кучайиб бораётгани давлатимизни янада ривожлантириш учун мутлақо янгича ёндашув ҳамда тамойилларни ишлаб чиқиш ва рўёбга чиқаришни тавозо этади. 57

Бугунги кунда банкларнинг фаолият доираси кундан кунга кенгайиб, аҳоли ҳамда хўжалик фаолияти субъектларининг турли хил молиявий эҳтиёжларини қондириш мақсадида, хилма – хил хизматлар кўрсатиб келинмоқда. Бу эса, банклар ўртасида рақобатни кучайтириб, ҳар бир банкнинг мижоз учун «иктисодий» курашишига, янгиликларни тезкор жорий этиш ва инновация жараёнларини фаоллаштиришга ундамоқда.

Тижорат банкларининг ЯИМ ни яратишда, ишлаб чиқариш ва хизматлар кўрсатиш соҳаларини ва худудларни иқтисодий-ижтимоий янада ривожлантиришдаги ролини банкларнинг активлари ва кредит қўйилмаларининг ЯИМдаги салмоғи ва уни ўзгаришини баҳолаш орқали очиб бериш мумкин.

Банк тизимини ислох қилишни янада чуқурлаштириш ва барқарорлигини ошириш, банк тизимига аҳоли ҳамда хорижий инвесторларнинг ишончини мустахкамлаш, ахборот-коммуникация технологияларини кенг қуллаган ҳолда курсатилаётган банк хизматларининг тури ва қуламини кенгайтириш буйича тизимли чора-тадбирларни амалга ошириш Ўзбекистонда иқтисодий ислохотларни чуқурлаштиришнинг устувор вазибаларидан бири ҳисобланади.

Демак, амалга оширилаётган ислохотлар доирасида республика банк тизимини янада такомиллаштириш, тижорат банкларининг инвестицион фаоллигини кучайтириш ҳамда янги ишлаб чиқариш корхоналарини барпо этиш, мавжуд корхоналарни модернизация қилиш, техник ва технологик жиҳатдан янгилаш бўйича инвестицион лойиҳаларни молиялаштиришда банкларнинг иштирокини янада кенгайтириш муҳим аҳамиятга эга. Хулоса ўрнида шуни таъкидлаш лозимки, мамлакатимизда олиб борилаётган иқтисодий ислохотларининг туб моҳияти авваламбор, инсон ва унинг фаровонлиги учун хизмат қилади.

BANK KAPITALI BILAN BOG'LIQ RISKLARNI BOSHQARISHDA XORIJ TAJRIBASI

Izbosarov B.B. – o'qituvchi TMI

Rayimnazarov S.D. – talaba TMI

Kapitalni boshqarish kompaniyaning pul oqimi orqali maksimal foyda olishga qaratilgan moliyaviy strategiya hisoblanadi. Bundan maqsad biznesda o'zining har kunlik xarajatlarini ko'tarish, qisqa muddatli obligatsiyalarni ham to'g'ri yo'lga qo'yish adekvat vositalardan foydalanish demakdir. Asosiy masala bankning aktivlari va majburiyatlari o'rtasida kerakli nisbatni saqlab qolishdir. Samarali kapital boshqaruvi biznesda o'z xarajatlar va qarzlarni hech qanday asosiy faoliyat riskisiz hal qilishni ifodalaydi.

Kapital boshqaruvi aktiv va majburiyatlarning e'tibor bilan tahlil qilinishiga, samaradorlik va daromadlarni oshirish maqsadida har bir alohida qismni boshqarishga asoslanadi.

Banklarda kapital boshqaruvi banklar uchun hech qachon hozirgidek muhim ahamiyat kasb etmagan. Butun jahon bo'ylab, ayniqsa, Yevropada ushbu sanoat past kapital yetishmovchiligiga yuzma-yuz kelmoqda, bu holat esa asosan yangi nizomlar, qonun qoidalar va moliyaviy bozorlarning o'zgaruvchanligining ortishi bilan izohlanadi. Bazel II va Bazel III kapital sifatini oshirishi mumkin, bunda ba'zi kapital ko'rinishlari regulativ maqsadlar uchun yaroqsiz holga keltiriladi, ular keyinchalik yuqori o'z kapital xarajatlarini bozor riskiga qo'shib yuborishadi, shuningdek, kredit riski va sekyuritizatsiyaning ham bir qismini ham bunga kiritish mumkin.

Boshqa tartiblar ham kapital talablarini tezlashtirishi mumkin. 2012-yil iyunda Yevropa Banklari Tashkiloti Asosiy 1-darajali kapitalni eng kamida 9 foizga oshirish talab qildi, bu

57 Ўзбекистон Республикаси Президентининг “Ўзбекистон Республикаси ривожлантириш бўйича ҳаракатлар стратегияси тўғрисида”ги Фармони. Тошкент, 2017 йил 7 феврал

choraga bir qancha qiyinchilikka uchragan Yevropa iqtisodiyotlarida tartibga solishni amalga oshirish maqsadida kelindi. Avstriya, Shvetsiya, Shveysariya va Birlashgan Qirollikda milliy tartibga soluvchilar buni hisobga olishdi hamda ushbu davlatlardagi banklar yuqori kapital talablariga misol sifatida keltirilishi mumkin. Shunday qilib, ushbu Tizimli Muhim Moliyaviy Tashkilotlar (TMMT) lar talablarini bajaruvchi banklar kapital qo'shimcha kapital uchun asos bo'lib xizmat qilishadi.

Yevropa banklari bir qancha kapital yetishmovchiligiga duch kelishmoqda. Ushbu muammoning miqyosi zamonaviy bank tarixi bilan solishtirib bo'lmaydi. Yuqorida ta'kidlanganidek, keyingi yillardagi say harakatlardan so'ng ham yevropa banklari 750 milliard yevro qo'shimcha kapital haqida o'ylashmoqda, bularning manbalari bo'lib esa bozorlar, taqsimlanmagan daromad, yoki balans hisobvarag'idagi o'zgarishlar xizmat qiladi. Ushbu tajriba kapital boshqaruvidagi bir qancha imkoniyatlarni ko'rsatib beradi hamda yangi o'sish dinamikalarini o'zida ifodalaydi.

Kapital va riskka tortilgan aktivlarni optimallashtirish Ko'plab institutlar riskka tortilgan aktivlarning o'rtacha miqdorini 5 – 8 % ga yetkazib kapital va riskka tortilgan aktivlarni optimallashtirish programmasiga o'tishgan. Riskka tortilgan aktivlar optimalligi tasodifiy o'zgarishlarga olib keladi degani emas, lekin u riskka chidamilikni, garovning elastikligini va riskka tortilgan aktivlarda o'sishga sabab bo'ladi.

Kapital samaradorligiga yangi yechim bir qancha yetakchi banklar tomonidan ilgari surilayotgan optimallashtirilgan tizimli moliyaviy yechimlar ayniqsa tijorat ko'chmas mulklari bilan ta'minlanmoqda. Ammo bunga qayta ishlanadigan inergiya, moliyaviy infrastruktura, hayot sug'urtasi va pensiya fondlarini ham kiritishimiz mumkin. Bu banklar mijozlari uchun uzoq muddatli majburiyat (30 yil, ba'zida undan ham ko'proq) ni o'ziga oladigan uzoq muddatli institutsional va suveren obligatsiyalar chiqarishadi. Bu obligatsiyalarda risk juda kam yoki yo'q bo'ladi. Hozirgi kunda deyarli barcha firmalar bu kam daromadli obligatsiyalar qaytishidan tashvishga tushishgan yoki yangi aniq kredit risklaridan bezovtalar.

Bank ajratmalarining yana katta oqimi bu biznes uchun yangi foiz stavkalar o'rnatishdir. 55 foiz banklar har bir biznes turi uchun deyarli bir xil foizlar o'rnatishgan. Ammo yangi keynschilar buni inkor qilishadi. Ular ayrim biznesning kapital xarajatlari katta, ayrimlarniki esa juda kam, foizni shunga qarab o'rnatishni nazarda tutishgan. Menejmentdan mohirona foydalanib kapital topish bank uchun eng yaxshi yo'l hisoblanadi. Shunga qaramay ko'pchilik resuslarni to'g'ri taqsimlashmaydi.

Xalqaro Bezel standarti bo'yicha tijorat banklarining asosiy kapitali barqaror moliyalashtirish manbalaridan tashkil topishi lozim. SHu sababli Bezel qo'mitasining talabiga ko'ra asosiy kapitalning tarkibiga quyidagi manbalargina kiritilishi lozim:

- ustav kapitalining to'langan qismi;
- bankning emission daromadi;
- zaxira kapitali;
- o'tgan yillarning taqsimlanmagan foydasi;
- bankning nokumilyativ imtiyozli aksiyalarini sotishdan olingan tushum.

Xalqaro bazel standartida tijorat banklari umumiy kapitalining etarliligiga nisbatan belgilangan minimal talab 8 foiz qilib belgilangan. Xalqaro ta'minlash va taraqqiyot banki eksportlarning tavsiyaga ko'ra, ushbu minimal talab 15 foiz darajada bo'lishi lozim. O'zbekiston respublikasi markaziy banki tomonidan tijorat banklari kapitalining etarliligi nisbatan belgilangan minimal talab 10 foiz qilib belgilangan. Ko'rinib turibdiki, tijorat banklari umumiy kapitalning etarliligiga nisbatan minimal talabni o'rganish borasida ham turli xil yondashuvlar mavjud.

Xalqaro Bezel qo'mitasining kapital tarkibini shakillantirish to'g'risidagi talablarni respublikamiz bank amaliyotida qshllash borasida muammolar mavjud emas. CHunki O'zbekiston Respublikasi tijorat banklari qo'shimcha kapitalning tarkibi Bezel standarti ko'zda

tutilgan vo‘shimcha kapital tarkibidan deyarli farq qilmaydi. Faqat respublikamizning banklari qo‘shimchakapital tarkibida Bezel qo‘mitasining standartida ko‘zda tutilmagan joriy yil foydasi mavjud. Shuni ta’kidlash joizki, respublikamiz Markaziy bank tomonidan Bezel qo‘mitasining qo‘shimcha kapitalning chegaraviy miqdori bo‘yicha belgilangan talabi o‘zgarishsiz qabul qilingan. Ushbu talabga ko‘ra, qo‘shimcha kapital asosiy kapital summasining 100 foizdan oshib ketmasligi kerak.

2006 yil oktyabr oyida meksikada bo‘lib o‘tgan bank nazorati organlarning xalqaro konferensiyasida bank nazoratning minimal standartlari bo‘yicha samarali bank nazorati proinsiplarining aniqlashtirilgan varianti e‘lon qilindi. Bu esa, bezel-ii standarti uchun sabab bo‘ladi.

**Банк капитали етарлилиги бўйича Базель-3 талабларини жорий этиш
муддатлари (тегишли молиявий йилнинг 1 январь ҳолатига)**

№	Кўрсаткичлар	2013й	2014й	2015й	2016й	2017й	2018й	2019й
1	Базавий 1 даражали капитал,(оддий акция + тақсимланмаган фойда)га минимал талаб	3,5%	4,0%	4,5%	4,5%	4,5%	4,5%	4,5%
2	Махсус заҳира капитали				0,625%	1,25%	1,875%	2,50%
3	Базавий 1-даражали капиталга минимал талаб+махсус заҳира капитали	3,5%	4,0%	4,5%	5,125%	5,75%	6,375%	7,0%
4	1-даражали капиталга минимал талаб	4,5%	5,5%	6,0%	6,0%	6,0%	6,0%	6,0%
5	Умимий капиталга минимал талаб	8,0%	8,0%	8,0%	8,0%	8,0%	8,0%	8,0%
6	Умимий капиталга минимал талаб+махсус заҳира капитали	8,0%	8,0%	8,0%	8,625%	9,25%	9,875	10,5%

Muddati o‘tgan kreditlarning risk darajasiga oshishi natijasida tijorat banklarning kapital bazasi va ularni likvidliligiga nisbatan yuzaga tkelishi mumkin bo‘lgan salbiy ta’sirga barham berish uchun Markaziy bank tomonidan tijorat banklarining muddati o‘tgan kreditlariga nisbatan qo‘yiladigan talablar aniqlashtirilishi va kuchaytirilishi lozim. Fikrimizcha, O‘zbekiston Respublikasi Markaziy bank tijorat banklarning muddati o‘tgan tkreditlariga yo‘l qo‘yish mumkin bo‘lgan chegaraviy darajasida belgalashi va unga rioya qilishni ustidan nazorat o‘rnatish lozim. 5 foiz deyishimizning tsababi shundaki, Xalqaro ta’minlash va taraqqiyot banki ekspertlarning tavsiyaga ko‘ra, tijorat banklarida muddati o‘tgan kreditlarning brutto kreditlar hajmidagi salmog‘ining yo‘l qo‘yish mumkin bo‘lgan chegaraviy darajada 5 foizni tashkil qilish lozim. Xalqaro bank amaliyotida ushbu tavsiya me’yoriy ko‘rsatkich sifatida qabul qilingan.

Bezel – II standartida operatsion risk bo‘yicha kapitalning etarligigina hisoblash uchun uch usuldan foydalanish tavsiya etiladi. Birinchi usul bazaviy indikator usuli, ikkinchi usul –standart usul, uchunchi usul esa kengaytirilgan usul hisoblanadi. Mazkur usullar bo‘yicha hisoblangan kapitalning etarlilik koeffitsentlari birg‘biridan sezilarli darajada farqlanadi. SHu sababli, fikrimizcha, O‘zbekiston Respublikasi Markaziy banki mavjud uch usuldan birini tanlab olishi

va respublikamiz tijorat banklarning barchasida operatsion risk bo'yicha kapitalning etarligi ana shu usulda hisoblash lozim.

Xulosa qilib aytganda, Xalqaro Bezel qo'mitasining mavjud bank nazorati bo'yicha standarti va uning takomillashgan varianti bo'lgan Bezel – II talablari asosida respublikamiz tijorat banklari kapitalini shakillantirishni ta'minlash ularning kapital bazasi mustahkamligini ta'minlaydi. Biz tomonimizdan ishlab chiqarilgan milliy takliflar esa, tijorat banklari kapitalini Bezel standarti talablariga to'laroq moslashtirish imkonini beradi.

ЎЗБЕКИСТОН РЕСПУБЛИКАСИ ТИЖОРАТ БАНКЛАРИ ДЕПОЗИТЛАРИ МИҚДОРИНING ЎЗГАРИШИ ТАҲЛИЛИ

ТМИ доц., Шоғиёсов Т. – доц., ТМИ

Райимназаров С. – талаба ТМИ

Ўзбекистон Республикаси мустақилликка эришгандан кейинги қисқа давр ичида икки поғонали банк тизими жорий этилди. Ушбу тизимнинг биринчи поғонасида Ўзбекистон Республикаси Марказий банки ва иккинчи поғонасида барча тижорат банклар туради. Тижорат банклари турли соҳаларга мос равишда ташкил этилиб, ҳар бир тижорат банки ўша соҳани такомиллаштириш ва ривожлантириш йўлида маблағлар ажратади. Шу билан бирга, аҳолининг қўлидаги бўш турган пул маблағларини йиғиб иқтисодиётда пул айланиш тезлигини ўсишини таъминлайди.

Мамлакатимиз банкларининг барқарор ҳолати, банк тизимига бўлган ишончнинг йилдан-йилга ошиши ҳамда аҳоли реал даромадларининг ўсиб бориши аҳоли ва хўжалик юритувчи субъектларининг бўш пул маблағларини омонатларга жалб қилишнинг мустаҳкам асоси бўлиб қолмоқда.

Тижорат банклари ресурсларининг асосий қисмини жалб қилинган маблағлар ташкил этади. Ҳар бир тижорат банки фаолиятида жалб қилинган маблағлар муҳим аҳамият касб этади, чунки тижорат банкларининг ўз маблағлари, асосан, банкни ташкил қилиш ва шакллантириш билан боғлиқ вазифани амалга оширса, жалб қилинган маблағлар эса, банкнинг барқарор даромад олиш имкониятини таъминлаб туради.

Мамлакатимиз банкларининг барқарор ҳолати, банк тизимига бўлган ишончнинг йилдан-йилга ошиши ҳамда аҳоли реал даромадларининг ўсиб бориши аҳоли ва хўжалик юритувчи субъектларининг бўш пул маблағларини омонатларга жалб қилишнинг мустаҳкам асоси бўлиб қолмоқда.

Тижорат банкларининг ресурс базасини кўпайтириш борасида амалга оширилаётган ишлар банкларнинг жами депозитлари ҳажмининг йилдан йилга ошиб боришини таъминламоқда. Хусусан, ушбу кўрсаткич 2014 йилга нисбатан 30,5 фоиз ўсиб, 2016 йилнинг 1 январь ҳолатига кўра, 28,5 трлн. сўмни ташкил этди.

Тижорат банклари ресурсларининг таркибида депозитли манбалар муҳим рол ўйнайди. Шу сабабли, биз қуйидаги жадвал маълумотлари орқали Ўзбекистон Республикаси тижорат банклари депозитларининг таркибини таҳлил қиламиз.

Жадвал маълумотларидан кўринадики, таҳлил қилинган давр мобайнида талаб қилиб олинган депозитларнинг тижорат банклари депозитларининг умумий ҳажмидаги салмоғи 60 фоиздан юқори бўлган. Бу эса, республикамиз тижорат банклари депозит базасининг заиф эканлигидан далолат беради. Чунки халқаро банк амалиётида қабул қилинган меъерий талабга кўра, талаб қилиб олинган депозитларнинг тижорат банклари депозитларининг умумий ҳажмидаги салмоғи 30 фоиздан ошмаслиги керак. Лекин шу ўринда эътироф этиш жоизки, банкларнинг жами депозитлари ўтган йилга нисбатан 3 711 500 млн сўмга ошган. Талаб қилиб олинганча депозитлар 2 785 923 млн сўмга ёки 2,9 фоизга ошган. 58 “Ahbor-Reyting” reyting agentligi. Bank tizimi tahlili, fevral

2015 й. Жамғарма депозитлар эса 449 559 млн сўмга (1,0 фоизга) ошган бўлса, муддатли депозитлар 476018 млн сўмга ошган. Ушбу депозитларнинг улуши жамига нисбатан 3,9 фоизга камайган.

1-жадвал

Ўзбекистон Республикаси тижорат банклари депозитларининг таркиби¹

№	Кўрсаткичлар	01.01.2015		01.01.2016		фарқи	
		млн. сўм	% да	млн. сўм	% да	млн. сўм	%да
1	Талаб қилиб олингунча депозитлар	6 721 272	63,8	9 507 195	66,7	2 785 923	2,9
2	Жамғарма депозитлар	867 074	8,2	1 316 633	9,2	449 559	1,0
3	Муддатли депозитлар	29 48 958	28,0	3 424 976	24,0	476 018	-3,9
	Жами	10 537 304	100	14 248 804	100	3 711 500	х

Биз қуйидаги жадвал маълумотлари орқали республикаимиз тижорат банклари депозитлари миқдорининг шу жумладан, жисмоний шахслар депозитларининг ўсиш суръатларини кўриб чиқамиз.

2-жадвал

Ўзбекистон Республикаси тижорат банклари депозитлари миқдорининг ўзгариши

Кўрсаткичлар		01.01.2014		01.01.2015		фарқи	
		Млн.сўм	Ул уши %	Мл н.сўм	У луши %	Мл н.сўм	У луши %
1	Юридик шахслар депозитлари	7 661 824	72. 71	10 6 53 023	7 4.76	2 991 199	2 ,05
2	Жисмоний шахслар депозитлари	2 875 531	27. 29	3 59 5 780	2 5.24	720 249	- 2,05
3	Тижорат банклари жами депозитлари ҳажми	1053 7 355	10 0.00	142 48 803	1 00.00	3 711448	 х

Шуни алоҳида таъкидлаш жоизки, Ўзбекистон Республикаси тижорат банклари депозит базасининг барқарорлик даражасини ошишида жисмоний ва юридик шахсларнинг банк муассасаларига жалб қилинган депозитлари ҳажмининг юкори ўсиш тенденциясига эга эканлиги муҳим рол ўйнамоқда.

Жадвал маълумотларидан кўринадики, 2014-2015 йиллар мобайнида республикаимиз тижорат банкларининг жисмоний ва юридик шахслардан жалб қилинган депозит маблағларининг миқдори юкори ўсиш суръатига эга бўлган. Жами депозит маблағлари 3 711 448 млн сўмга ошган бўлса, унинг 74,76 фоизи юридик шахсларнинг депозитларига,

720 249 млн сўми эса жисмоний шахсларнинг депозитлари хиссасига тўғри келади. Юридик шахсларнинг депозитлари улуши 2,05 фоизга ошган. Бу эса, ўз навбатида, тижорат банклари депозит базасининг барқарорлигига ижобий таъсир кўрсатади. Чунки талаб қилиб олинadиган депозитлар миқдорининг юқори суръатларда ўсиши уларнинг сезиларли қисмини муддатли депозит хисобрақамларига олиниши учун имкон яратади. Айниқса, жисмоний шахсларнинг муддатли омонатлари бўйича республикаимиз тижорат банкларига солиқ имтиёзининг берилганлиги тижорат банкларининг аҳоли омонатларини жалб қилишдан бўлган манфаатдорлигини ошишига хизмат қилмоқда. Ушбу солиқ имтиёзининг қўлланиш тартиби шундайки, Ўзбекистон тижорат банкларининг солиққа тортиш базаси аҳоли муддатли омонатларининг ўсган қисми миқдорида камайтиради.

Республикаимиз тижорат банкларида депозитлар барқарорлигини таъминлашга қаратилган стратегияни ишлаб чиқиш зарур. Бунинг учун эса, биринчидан, миждозларга депозит хисобрақамларининг жозибадорлигини ошириш имкониятини берадиган маркетингни ривожлантириш лозим; иккинчидан, депозитларнинг барқарорлик даражасини тавсифловчи кўрсаткичлар тизими ишлаб чиқилиши лозим; учинчидан, банк учун депозит базасининг асосини ташкил қилувчи миждозлар гуруҳини аниқлаб олиш ва уларга комплекс депозит-ссуда хизматини таклиф қилиш лозим.

Банкларда омонатлар ҳажмининг муттасил ўсишини таъминлаш мақсадида оммавий ахборот воситаларида аҳоли ва хўжалик юритувчи субъектларининг маблағларини банклардаги депозитларга жойлаштириш бўйича шакллантирилган кафолатлар тизими, яратилган имтиёзлар ва қулай шарт-шароитларни кенг тарғиб қилиш ишлари давом эттирилади.

Шунингдек, ҳудудларда аҳолининг банк тизимига бўлган ишончини ошириш мақсадида доимий равишда амалий семинарлар ўтказиш, уларни банк хизматлари билан таништириш, банк миждозларининг ҳуқуқий маданияти ва молиявий саводхонлигини ошириш, шунингдек тақдим этилаётган хизматлар сифатини ва келиб чиқаётган мавжуд муаммоларни баҳолаш мақсадида аҳоли ва хўжалик юритувчи субъектлар ўртасида сўровлар ўтказиш ишлари давом эттирилади.

IQTISODIYOTNING REAL SEKTORINI RIVOJLANTIRISHDA TIJORAT BANKLARINING RO'LINI OSHIRISH YO'LLARI

Axmedova D. - katta o'qituvchi TMI

Rayimnazarov S. - talaba TMI

Hozirgi paytda jahon iqtisodiyotida ko'plab mamlakatlar moliyaviy-iqtisodiy krizisni boshdan kechirayotgan bir vaziyat jahon moliya va tovar bozorlarida vaziyatni barqarorlashtirish, bank tizimini hamda iqtisodiyot real sektori korxonalarini qo'llab-quvvatlash yo'llari izlanmoqda.

Shu sababli, O'zbekiston Respublikasi birinchi Prezidentining 2008 yil 28 noyabrda qabul qilingan "Iqtisodiyotning real sektori korxonalarini qo'llab-quvvatlash, ularning barqaror ishlashini ta'minlash va eksport salohiyatini oshirish chora-tadbirlari dasturi to'g'risida"gi PF-4058-sonli Farmoni asosida mamlakatimizda iqtisodiyotning real sektori korxonalarini kapitallashtirish darajasini yanada oshirish va moliyaviy barqarorligini mustahkamlash, iqtisodiy nochor korxonalarini moliyaviy sog'lomlashtirish va boshqarish mexanizmlarini takomillashtirish, iqtisodiyotni tarkibiy o'zgartirish, ishlab chiqarishni modernizatsiyalash, texnik va texnologik qayta jihozlash masalalari Respublikamiz iqtisodiy islohotlarining ustivor yo'nalishlari sifatida belgilab qo'yildi.

Inflyatsiyaning amaldagi va kutilayotgan darajasidan kelib chiqqan holda, hamda yuqori iqtisodiy o'sish sur'atlarini, iqtisodiyotning real sektorida investitsion faollikning oshishini yanada rag'batlantirish maqsadida O'zbekiston Respublikasi Markaziy banki Boshqaruvi 2015 yilning 1 yanvaridan qayta moliyalash stavkasini amaldagi 10 foizdan 9 foizgacha tushirishi ham

mamlakatimiz iqtisodiyotini o'sishi va yanada barqarorlashishiga zamin yaratdi. Buning natijasida banklar tomonidan kelgusi moliya yillari uchun ustuvor vazifa qilib belgilangan sanoatda yuqori texnologiyali va zamonaviy bo'lgan eng muhim ob'ektlar hamda quvvatlarni ishga tushirish, ishlab chiqarishni texnik va texnologik jihatdan yangilash va modernizatsiyalashga qaratilgan keng ko'lamli chora-tadbirlar amalga oshirilmogda.

Iqtisodiyotning real sektorini rivojlantirish va ularda tijorat banklarining ro'lini oshirish, milliy iqtisodiyotimizni yanada barqaror o'sishi uchun muhim ahamiyat kasb etadi. Jumladan :

- Davlatimiz tomonidan iqtisodiyotning real sektorlarini tartibga solish va ularning faoliyatini barqarorlashtirish chora-tadbirlirini to'g'ri va aniq rejalar asosida amalga oshirish;

- Iqtisodiyotning real sektorlarini qo'llab-quvvatlashda bank kreditlarining o'ziga hos usullarini ishlab chiqish;

- Iqtisodiyotning real sektorlariga imtiyozlar berish tizimini yanada takomillashtirish;

- Xorijiy mamlakatlar real sektor iqtisodiyotini, o'zbek iqtisodiy modelidan kelib chiqqan holda joriy qilish va rivojlantirish;

Qisqacha xulosa qilib aytganda, hozirgi paytda jahon bozorlarida raqobat tobora kuchayib borayotgan bugungi sharoitda iqtisodiyotimizning raqobatdoshligini tubdan oshirish, eksportga mahsulot chiqaradigan korxonalarini qo'llab-quvvatlashni kuchaytirish, fermer xo'jaliklari, kichik biznes va xususiy tadbirkorlik subyektlarining eksport faoliyatidagi ishtirokini har tomonlama rag'batlantirish iqtisodiyotimizning ustuvor yo'nalishlaridan biri sifatida ahamiyat kasb etadi.

Shuni alohida qayd etish kerakki, «yangi biznesni qo'llab-quvvatlash» deb ataladigan mezon bo'yicha mamlakatimiz ayni paytda jahonda 42-o'rinni, tuzilgan shartnomalar ijrosini ta'minlash bo'yicha 32-o'rinni, iqtisodiy nochor korxonalariga nisbatan qo'llanadigan bankrotlik tizimining samaradorligi bo'yicha 75-o'rinni egallab turibdi. «Kichik biznes subyektlariga kredit berish» deb nomlanadigan ko'rsatkich bo'yicha O'zbekiston so'nggi uch yilda 154-o'rindan 42-o'ringa ko'tarildi va o'tgan yilning o'zida reytingini 63 pozitsiyaga yaxshiladi.

БАНКЛАРДА АҲОЛИ ЖАМҒАРМАЛАРИНИ ОШИРИШ ОМИЛЛАРИ

ТМИ ўқт. Рустамов М.

ТМИ магистранти Темиров А.

ДЕПОЗИТ - талаб қилиниши биланоқ ёки тўловни амалга оширувчи шахс билан тўловни олувчи шахс ёхуд уларнинг қонуний вакиллари ўртасида келишилган муддатда фоизлар ёки устама ҳақ тўлаган ҳолда ёхуд бундай тўловларсиз қисман ёки ҳаммасини қайтариб бериш шарти билан топшириладиган пул суммасидир.

ДЕПОЗИТ ОПЕРАЦИЯЛАРИ - қонун ҳужжатларида белгиланган тартибда ҳамда банкнинг омонатчилар билан тузган банк омонати шартномаси шартлари асосида уларнинг пул маблағларини муайян муддатга жалб этиш, сақлаш, қайтариш, фоизлар ҳисоблаш ва тўлаш ҳамда омонатчи топшириғига асосан омонатдаги пул маблағларини бошқа ҳисобварақларга ўтказишга доир операциялар мажмуаси ҳисобланади.

Ўзбекистон Республикаси банкларида депозит операциялари Ўзбекистон Республикасининг Фуқаролик Кодекси, “Ўзбекистон Республикасининг Марказий банки тўғрисида”ги, “Банклар ва банк фаолияти тўғрисида”ги қонунларига мувофиқ банклар томонидан депозитларни жалб қилиш, қайтариш, фоизлар ҳисоблаш ва тўлаш билан боғлиқ операциялари амалга оширилади ва назорат қилиб борилади.

Иқтисодиётда депозит операцияларининг асосий субъектларига қуйидагилар киради:

- давлат корхона ва ташкилотлари;
- хусусий корхоналар;
- ҳиссадорлик жамиятлари;
- қўшма корхоналар;
- партиявий ва жамоавий ташкилот ва жамғармалар;

- молия ва суғурта компаниялари;
- инвестиция и траст жамғарма ва компаниялари;
- жисмоний шахслар;
- банклар ва бошқа кредит ташкилотлари.

Тижорат банкларида омонатлар (депозитлар) куйидаги турларга бўлинади:

- Талаб қилиб олингунча сақланадиган омонатлар;
- Жамғарма омонатлар;
- Муддатли омонатлар;
- Омонат сертификатлари;

Банклар юқорида қайд этилган омонат турларидан ташқари қонун ҳужжатларига зид бўлмаган, бошқа омонатларни қабул қилишлари мумкин.

Маълумки, мамлакатимизда 2011-2015 йиллар мобайнида аҳоли ва хўжалик субъектларининг тижорат банкларидаги депозитлари ҳажмини 2,5 мартага ошириш кўзда тутилган бўлиб, шу боисдан, бу йўлда тижорат банклари томонидан аҳоли ва хўжалик субъектларини ишончли даромад манбаи бўлган банк омонатларидан унумли фойдаланишга жалб қилиш ва улар учун қўшимча қулайликлар яратишда алоҳида эътибор қаратилмоқда.

2016 йил мобайнида мижозларга кўрсатилаётган банк хизматлари сифатини тубдан яхшилаш, хусусан, омонатларнинг янги ва мижозлар талабларига мос жозибадор турларини жорий этишга алоҳида эътибор қаратилди.

2016 йил якунига кўра тижорат банклари томонидан жалб этилган депозитларнинг умумий ҳажми 2015 йилга нисбатан 25,2 фоизга ошиб, 44,6 трлн. сўмни ташкил этди (1-диаграмма).



1-диаграмма. **Жами депозитлар қолдиғи, трлн.сўм**

Бундан ташқари, тижорат банклари ресурс базасини барқарор манбалар ҳисобидан янада кенгайтириб бориш мақсадида банклар томонидан узоқ муддатли облигациялар ва депозит сертификатларини муомалага чиқаришга алоҳида эътибор қаратилмоқда.

Хусусан, тижорат банкларининг муомаладаги қарз қимматли қоғозлари ҳажми 2017 йил 1 январь ҳолатига 1 054,1 млрд. сўмни, жумладан, муомаладаги узоқ муддатли облигациялар 216,3 млрд. сўмни ва депозит сертификатлари миқдори 837,8 млрд. сўмни ташкил этмоқда.

Шу билан бирга, аҳолининг молиявий саводхонлиги оширилиши ҳам оилада режалаштириш, жамғарма, қарздорлик, молиявий хизматлардан самарали фойдаланишга доир иқтисодий билимларини сезиларли даражада юксалтиришга имконият яратади. Бу

эса, ўз навбатида, аҳолига ўз даромадларини режали сарфлаш ҳамда уни банк омонатлари орқали кўпайтиришга кўмак беради.

Хусусан, банк-молия тизимида жамғарма ишларини ташкил этишда фоиз ставкаси, омонатларни ҳимоялаш кафолати, омонатчилар ҳуқуқи, аҳолининг молиявий билимлари, инфляция ҳамда банк консултация ва хизматларининг сифати каби омилларга алоҳида эътибор қаратилиши лозим деб ўйлаймиз.

Халқаро экспертларнинг эътирофи этишича, республикада тижорат банклари томонидан аҳоли омонатларини жалб этиш бўйича амалдаги қонунчилик базасини, айниқса банкларга нисбатан ишончнинг ошишига хизмат қиладиган аҳоли омонатларининг юз фоизлик ҳимоялаш кафолати мавжудлиги, уларга доир сирнинг сақланиши ҳамда омонатлар бўйича олинган даромадларнинг солиқдан озод этилганлиги бу борадаги ишлар самарадорлигини таъминлашда муҳим омил бўлиб хизмат қилмоқда.

Мамлакатингиз молия муассасаларида халқаро ҳамкорлик алоқаларини кенгайтириш молия муассасалари ходимларининг янги ва замонавий жамғарма турларини ишлаб чиқишдаги профессионал билимларини ошириш юзасидан турли тадбирлар ташкил қилиш келгусида ўз самарасини беради. Зеро, тижорат банкларида жамғармалар ҳажмининг ошиши иқтисодийнинг истиқболли тармоқлари ривожини йўлидаги кредитлаш фаолиятларини сезиларли равишда кенгайтиришга шароит яратади. Бу эса аҳоли учун зарур бўлган сифатли маҳсулотлар билан ички бозор таъминланишига ҳамда иқтисодийда янги иш ўринлари ташкил қилиниб, аҳоли турмуш даражаси янада яхшиланишига хизмат қилади.

TESKARI FAKTORING VA UNI AMALIYOTDA QO'LLASH ISTIQBOLLARI

TMI i.f.n Ochilov I.

TFI magistranti Kazakbayev J.

Ko'plab kichik va o'rta sinf tadbirkorlik sub'ektlari uchun faoliyatini moliyalashtirish ularning oldida turgan dolzarb muammolardan biri hisoblanadi. Ayniqsa mahsulotlar aylanishida buni juda katta qiyinchilik bilan yengishadi, chunki bu davrda ularning xaridorlari to'lash muddatini 30 kundan 90 kungacha cho'zib yuborishadi. Bu davr davomida esa o'zlari uchun tovar va xizmatlarning puli to'lanmaguniga qadar aktiv sifatida hisobga olinib turiladigan xaridorlar uchun hisob-fakturalarni muomalaga chiqarishadi. Faktoring bu o'z debitorlik qarzlarni chegirma asosida sotib naqd pulni olishni hohlaydigan firmalarni moliyalashtirish usulidir. Faktoring bu qarz emas va garchi u kapital moliyalashtirishni nazarda tutsada u bo'yicha firmaning balansida majburiyatlar mavjud bo'lmaydi. Bundan tashqari faktoring operatsiyalari ko'pincha resurslarsiz amalga oshiriladi. Bu esa xaridorning to'lashga qodirlik riskini o'z bo'yniga olish omilini anglatadi. Shuning uchun ham faktoring bu keng qamrovli moliyaiviy xizmat bo'lib, u o'z ichiga kredit himoyasini, debitorlik qarzlarni hisobini yuritish, xizmatlar va moliyalash to'plamlarini o'z ichiga oladi.

Tijoriy qarzlarning ananaviy shakllari kabi faktoring ham kichik va o'rta korxonalarini aylanma mablag'kar bilan taminlab turadi. Biroq aylanma mablag'larni moliyalash ananaviy shakllaridan farq qilgan holda qarzlarga faqatgina kafolat beribgina qolmay undan tashqari Faktoring debitorlik qarzlarni oshkora sotishni o'z ichiga oladi. Zaif biznes muhitida faktoring asosiy afzallik jihati shuki faktorlangan debitorlik qarzlari sotuvchining mol mulkidan chiqib vositachi mol mulkiga aylanadi.

Hozirgi kunda faktoring amaliyotining yangi ko'rinishi yani teskari faktoring amaliyoti keng qo'llanilmoqda. Teskari faktoring kichik, riskli taminotchilar va katta xorjiy xaridorlarga ega mamlakatlarda moliyalashtirishning ideal manbasi hisoblanadi. Odatiy faktoring vaqt tartibiga qa'tiy amal qilishni va batafsil kredit axborotlarini talab qilsa, teskari faktoring faqatgina bir yoki bir necha ishonchli firmalar haqida kredit axborotini to'ldirishni talab qiladi

xolos. Ayniqsa bunda xorijiy ishonchli xaridorlarga ochiq pozitsiya shartlarida sotib va yangi bozorlarga kiruvchi eksportyorlarimiz faktoring operatsiyalaridan foyda ko'rishlari mumkin.

Oddiy faktoringda kichik va o'rta korxonalar o'zlarining ko'p sonli xaridorlaridan debitorlik portfellarini yagona vositachiga sotishadi. Ko'plab vositachilar faqatgina dbeitorlik qarzlarning to'liq portfellarini o'zlarining risklarini diversifikatsiya qilishlari uchun bitta sotuvchidan sotib olishadi. Aslida esa ko'plab vositachilar sotuvchilardan faktoringning tashqi ta'sirlarga nisbatan salbiyligini kamaytirish maqsadida kam sonli mijozlar bazaasiga ega bo'lishlarini talab qiladi.

Teskari faktoring kichik va o'rta korxonalariga past narxlarda ko'proq moliyalashni qo'lga kiritishga imkoniyat yaratib beradi. Faktoring amaliyotidagi bu kabi to'siqlar uchun yagona yechim texnologiyasi ko'pincha "teskari faktoring" sifatida qayd qilinadi. Ushbu holatda qarz beruvchi alohida yuqori saviyadagi xaridorlardangina debitorlik qarzlarni sotib oladi va vositachi faqatgina kredit malumotini to'plashi va tanlangan xaridorlar uchun kredit riskini hisoblashi zarur bo'ladi.

Agar yuqori saviyali xaridorlarning debitorlik qarzlari bilan faktoring amalga oshirilsa teskari faktoring zaif axborot infratuzilmalari muammosini bir qadar yumshatib turishi mumkin. Bundan tashqari teskari faktoring kamaytirgan risklar firmalar uchun resurslarsiz ham mijozlarining kredit riskiga firmaning ta'sirini kamaytiruvchi faktoring amaliyotini amalga oshirish imkonini taqdim etadi.

Teskari faktoringning yana bir afzalligi shuki u qarz beruvchi uchun ham xaridor uchun ham foydali hisoblanadi. Juda ko'plab mamlakatlarda banklar faktoring operatsiyalarini taklif qilishadi. Ushbu holatda esa faktoring qarz beruvchilarning kichik korxonalar(yuqori saviyali) bilan munosabatlarini rivojlantirish imkonini beradi. Bu esa mavjud mijozlar imkoniyatlarini ta'minlab qarz beruvchilarga qo'shimcha qarz berishga boshlovchi kichik korxonalar bilan kredit tarixlarini yaratishga yo'l beradi. Katta xaridorlar ham foyda ko'rishlari mumkin. Qarz beruvchi bilan teskari faktoring kelishuvlarini tashkillashtirish va o'z mijozlarini aylanma mablag' bilan taminlash orqali xaridor o'z taminotchilari bilan yanada yaxshiroq shartlar uchun bahs munozaralarga kirishishi imkoniga ega bo'ladi. Masalan, xaridor debitorlik qarzlari muddatini 30 kudan 60 kunga qadar cho'zishi mumkin.

Teskari faktoring qimmatli qog'ozlarni ko'plab sotuvchilardan bitta yoki bir nechtagina ishonarli xaridorlarga birlashtirish orqali mahalliy obligatsiyalar bozori rivojiga ham yordam beradi. Debitorlik qarzlarni birlashtirilishi yuqori saviyali xaridorlarning kredit darajasi bilan sekyurizatsiyalashgan bo'lishi mumkin.

Ma'lumki O'zbekiston Respublikasining Prezidenti SH.Mirziyoyev 2017-2021 yillarda O'zbekiston Respublikasini rivojlantirishning beshta ustuvor yo'nalishlari bo'yicha harakatlar strategiyasida iqtisodiyotni rivojlantirish va liberalizatsiyalash yo'nalishida bank faoliyati va real sektorni rivojlantirishga alohida ur'gu berilgan bo'lib ushbu sohalarda yangi xizmatlarni joriy etishni ustuvor vazifalar sifatida belgilab berilgan. Teskari faktoring garchi jahon amaliyotida mavjud bo'lsada bizda hali qo'llanilgani yo'q. Eksport bilan shug'ullanuvchi kichik korxonalar sonini oshirish bugungi kunning asosiy talablaridan biridir. Teskari faktoring amaliyotini ham ayni vaqtdan boshlab tatbiq qilish bank va uning yangilik hamda qulaylikka intiluvchan mijozlar uchun ajoyib imkoniyat sifatida paydo bo'ladi. Bundan tashqari teskari faktoring amaliyotini qo'llanilishi bevosita bank va korxonalar hamda tadbirkorlar o'rtasidagi o'zaro munosabatlarni rivojlantirishga imkon beradi.

RESPUBLIKAMIZ TIJORAT BANKLARINING KREDIT SIYOSATI VA KREDIT PORTFELI TAHLILI

TMI i.f.n dotsenti Jalolova Jamolovna Dildora
TMI magistranti Ahmedova Dildora SHaydullo qizi

Davlatning iqtisodiy salohiyatini rivojlantish har bir davlat oldida turgan muhim vazifalardan biri hisoblanadi va albatta har qanday iqtisodiy-siyosatda real sektorni negizini tashkil qiladigan bank-molya tizimi ham o'zining muxim o'rniga ega. Mamlakatimizda mustaqillik yillarida iqtisodiy sektorda, xusasan bank-moliya tashkilotlarida tubdan isloh etish jarayonida ulkan o'zgarishlar sodir bo'ldi. Iqtisodiyotning asosiy omili sifatida tijorat banklari muhim ahamiyat kasb etmoqda, bozor iqtisodiyotiga tobora chuqurlashib borayotgan hamda jahon hamjamiyatida o'z o'rnini va mavqeiga ega bo'lgan O'zbekistonda ham bu jarayon o'z aksini topmoqda. Bank-moliya sohasiga qaratilgan islohatlar O'zbekiston Respublikasi prezidenti tomonidan belgilab berilgan Harakatlar strategiyasida ham qattiq qilib belgilab berilgan.

Davlatimiz mustaqillikka erishganidan buyon respublikamiz hukumati tomonidan bank tizimini isloh qilish, uning infratuzilmasini rivojlantirish va bank xizmatlar ko'rsatishni jahon andozalariga etkazish bo'yicha bir qator ishlar amalga oshirilmoqda. Iqtisodiy munosabatlardagi yangiliklar eng avvalo bank tizimini bozor talablariga javob beradigan holda qayta qurishni talab etadi.

Iqtisodiyotning holati banklar faoliyati bilan aniqlanadi. Banklar iqtisodiyotni harakatga keltiruvchi organ hisoblanib, moddiy ishlab chiqarishni tashkil qilish va olib borishda vositachi sifatida, kapital aylanishining uzluksizligini ta'minlash, bo'sh pul mablag'larini yig'ish va ularni pul zarur bo'lgan subyektlar o'rtasida taqsimlash bo'yicha faoliyat olib boradi.

Respublikamiz bank amaliyotida kreditlash shakllaridan keng foydalanish mijozlarning kreditlarga bo'lgan ehtiyojlarini to'laroq qondirishga banklarning kredit operatsiyalari ko'lamini kengaytirishga kredit riskini ma'lum darajada minimallashtirishga va nihoyat, banklarning kredit operatsiyalaridan oladigan daromadlari oshishiga olib keldi.

Iqtisodiyotni erkinlashtirish sharoitida iqtisodiyotning real sektorini kreditlash tijorat banklarining muhim daromad manbaiga aylangan. Milliy iqtisodiyot taraqqiyotini ta'minlashga mamlakatimizda kichik biznes va xususiy tadbirkorlikni rivojlantirish, ularga mikromoliyaviy xizmatlar ko'rsatish, xo'jalik yurituvchi subyektlarga bank kreditlari berish amaliyotini takomillashtirish orqali erishish mumkin. Tijorat banklari faoliyat natijalari va banklar tomonidan iqtisodiyotning real sektoriga yo'naltirilgan hajmi ularga belgilanadigan baho darajasiga bog'liq.

Shu jihatdan, bugungi kunda bank amaliyotida muhim o'rin kasb etadigan kredit bahosi haqida mavzuni yoritishga harakat qilib ko'ramiz. Iqtisodiyot turli sohalarining moliyaviy resurslarga bo'lgan talabini qondirish orqali ishlab chiqarish va xizmatlar ko'rsatish hajmining yuqori sur'atlar bilan o'sishini ta'minlashda tijorat banklari tomonidan beriladigan kreditlar muhim ahamiyatga ega. Bugungi kunda O'zbekiston sharoitida kichik biznes va xususiy tadbirkorlikni rivojlantirish, aholini istimol va boshqa turdagi kreditlarga bolgan talabini qondirish, bu jarayonda kredit bahosini o'rnini qay darajada ekanligi va iqtisodiy subyektlar va aholi uchun bu baho nechg'olik mos kelishini, tijorat banklari tomonidan iqtisodiyotning turli sohalariga ajratilayotgan kreditlarning o'sish dinamikasi aynan tijorat banklarining kreditlash salohiyatiga, banklarning kapitallashuv darajasiga va tijorat banklari tomonidan jalb qilinayotgan moliyaviy resurslarning nechog'lik barqarorligiga bevosita bog'liq hisoblanadi. Mamlakatimiz bank tizimidagi kredit operatsiyalari, kredit bahosi va bu jarayonda yuzaga keladigan kredit bahosiga ta'sir etuvchi omillar haqida so'z boradi. Kredit bahosini shakllantirish yani foiz stavkani iloji boricha kamaytirish, arzon kredit resursidan samarali foydalanish va kreditga ehtiyoji bo'lgan sohalarga uni taqsimlashdan iborat.

Mamlakatimizda tijorat banklarining o'rnini bundanda mustahkamlash, har bir operatsiyada banklarning ahamiyati o'ziga xosligi, bank – mijoz o'rtasidagi o'zaro ishonchning mustahkamligi, yuridik va jismoniy shaxslarning kreditga bo'lgan talabini vaqtida ta'minlash, bu borada ularga imkoniyatlar yaratish, kredit bahosini kredit siyosati bandida alohida ko'rib chiqish zarurligini belgilab berdi. Kredit bahosi bilan bog'liq muammolarni o'z vaqtida aniqlagan holda, mijozlarga iloji boricha arzon kreditlar bilan ularni rag'batlantirib, bank aktiv operatsiyalariga ijobiy ta'sir ko'rsatishdan iboratdir. Shuni to'g'ri tushunishimiz lozim, bizning

mamlakatimiz bank amaliyotida bir qancha muommolar bor, bunday muammolarga hech birimiz ko‘z yummasligimiz kerak. Jahon tajribasi shuni ko‘rsatdiki, rivojlangan mamlakatlar bank amaliyotida har qanday yo‘l bilan mijoz ishonchini oqlash, ularni ilochi boricha bank xizmatlaridan foydalanishga rag‘batlantirish, “bank - mijoz uchun” shiorini doim tushurmasligiga guvoh bo‘lmoqdamiz. Chunki, bankning barqaror rivojlanishi mijozlar manfaatlarining ustuvorligi bilan belgilanadi. Respublikamizda foliyat olib borayotgan tijorat banklarining kreditlash salohiyatining birlamchi omili hisoblangan kapitali hamda ular tomonidan jalb qilinayotgan yuridik shaxslarning depozitlari va aholi omonatlari yildan-yilga o‘sish tendentsiyasiga ega bo‘lmoqda. Davlatimiz tomonidan bank tizimi barqarorligini oshirish, ularning resurs bazasini mustahkamlash va kapitallashuv darajasini doimiy ravishda o‘shirish ta‘minlash xar yili ustuvor vazifa sifatida belgilanmoqda. Bu esa bevosita tijorat banklarining kreditlash salohiyatini oshirishga va natijada ularning iqtisodiyotni modernizatsiya qilish jarayonidagi ishtirokini faollashuviga olib kelmoqda⁵⁹.

Hozirgi sharoitda bank iqtisodiy sektorning lokomativi hisoblanadi. Bankning asosini esa kredit operatsiyalari tashkil qiladi. Ayniqsa, jismoniy shaxslarning bank kreditlari hisobiga turli iste‘mol tovarlari va xizmatlarini sotib olishga bo‘lgan talabning oshishi tijorat banklari kreditlariga bo‘lgan talabning o‘shirishga imkon yaratdi. Respublikamiz bank amaliyotida kredit bahosining shakllanishida kredit foiz stavkasidan tashqari, tijorat banklari tomonidan qo‘shimcha to‘lovlar joriy qilinganligiga guvoh bo‘lmoqdamiz.

РОЛЬ БАНКОВ В ФИНАНСИРОВАНИИ РЕАЛЬНОГО СЕКТОРА ЭКОНОМИКИ

Магистрант ТФИ Гафурова А.Ф.

Реальный сектор экономики (РСЭ) — совокупность отраслей экономики, производящих материальные и нематериальные товары и услуги, за исключением финансово-кредитных и биржевых операций, которые относятся к финансовому сектору экономики.⁶⁰

На основании макроэкономических показателей по итогам 2016 года доля малого бизнеса в ВВП составило 56.9 процентов, а в производстве до 45 процентов. В 2016 году субъекты малого бизнеса увеличились на 18 процентов по отношению 2015 году.⁶¹

Очень важным является увеличения количества предпринимателей и развитие малого бизнеса, так как они являются более мобильными по отношению к большим предприятиям, и быстро реагируют на изменения спроса на рынке. Роль банков всё больше возрастает в условиях инновационно-инвестиционного развития экономики. Роль банковского сектора заключается в аккумуляции и инвестировании финансовых ресурсов всех секторов экономики в соответствии с уровнем спроса и предложения на них, в обеспечении движения товарных потоков денежными. В соответствии с ней определяется характер взаимосвязей между банками и реальным сектором экономики.

Кредитование является традиционным направлением использования ресурсов коммерческих банков. Изначально банки создавались как чисто кредитные учреждения, получающие основной доход в виде разницы процентов, получаемых банком по кредитам, и процентов, выплачиваемых по привлекаемым банком депозитам. В настоящее же время помимо кредитования выделяют разнообразные формы взаимодействия предприятий реального сектора и банков: расчеты и платежи, валютные операции, размещение средств, трастовые операции, лизинг, сюрвейерные услуги (оценка имущества), услуги мобильного

59 <http://dic.academic.ru/dic.nsf/ruwiki/1397966>, Современный экономический словарь 2007

60 <https://www.gazeta.uz/oz/2017/01/16/yaim/> 2016-yilda O‘zbekistonda YAIM 7,8 foizga o‘sdi

61 <http://euroasia-science.ru/ekonomicheskie-nauki/analiz-rol-i-kommercheskix-bankov-v-kreditovanii-realnogo-sektora-ekonomiki/>

банкинга, предоставление банковских гарантий, консультационно-информационные услуги и др.⁶²

В нашей стране уделяется большое внимание развитию малого бизнеса и предпринимательства. «В целях поддержки предпринимательской деятельности и организации малых производств в течение 2016 года субъектам малого бизнеса выделены кредиты в размере 15,9 трлн.сум, с ростом в 1,3 раза к 2015 году, в т.ч. 3,3 трлн.сум микрокредитов, освоены кредитные линии международных финансовых институтов в объеме 206,7 млн.долл».⁶³

Противоречием финансового взаимодействия коммерческих банков и субъектов реального сектора являются высокие кредитные риски и ставки процента при низкой кредитоспособности предприятий. Каждый второй руководитель предприятия отмечает дороговизну кредита, тормозящую рост капитальных вложений. Именно поэтому для молодых предпринимателей с хорошим бизнес планом создаются льготные кредитные условия.

ЗАРУБЕЖНЫЙ ОПЫТ СОВЕРШЕНСТВОВАНИЯ БЕЗНАЛИЧНЫХ ПЛАТЕЖЕЙ В РЕСПУБЛИКЕ УЗБЕКИСТАН

ТФИ преп. кафедры
«Финансы» МУРОДОВ Б.

История нам доказывает, что обращение наличными деньгами в экономике любой страны является ключевым фактором. При обсуждении вопросов стимулирования безналичных платежей в Узбекистане и ограничения наличных платежей официальные органы и отдельные исследователи ссылаются на частичные нерешённые проблем. Вместе с тем отечественные трудности по увеличению доли безналичных форм оплаты не являются уникальными. Многие страны уже сталкивались с похожими проблемами и успешно их разрешили. Следует заметить, что международный опыт использования и распространения безналичных платежей чрезвычайно разнообразен. Развитие этой сферы шло стремительно. Изначально основными преимуществами перед наличными платежами назывались оперативность, комфорт и безопасность. Постепенно «безналичка» распространилась и на мелкие покупки и платежи, вплоть до оплаты общественного транспорта.

И хотя в масштабах мировой экономики большинство участников рынка платежей по-прежнему продолжают использовать наличные денежные

средства, особенно в сфере торговли, онлайн и мобильные платежи представляют собой наиболее широкое пространство для конкуренции на рынке платежей, и все больше покупателей тратят деньги в сфере электронной коммерции.

Электронные способы оплаты имеют ряд преимуществ по сравнению с наличными. Выделяют, прежде всего, прозрачность сделок, эффективность

и безопасность. Платёж наличными анонимен, именно поэтому он представляет собой идеальное средство платежа для теневой экономики.

Венгерский национальный банк опубликовал несколько исследований, посвящённых анализу причин высокого уровня использования наличных

денежных средств в Венгрии в международном сравнении. В этих работах было доказано, что высокая интенсивность использования наличных денег в венгерской экономике отчасти связана с тем, что в такой экономике теневой сектор очень обширен и подобные сделки легче скрыть от налоговых органов. Чтобы способствовать выводу части

62 <https://mineconomy.uz/ru/node/1478> Об итогах социально-экономического развития Республики Узбекистан за 2016 год

63 Расчеты авторов согласно основной направлению денежно-кредитной политики Центрального банка Республики Узбекистан предусмотренные на 2017 г.

экономики из теневого сектора и бороться с незаконной деятельностью, наиболее эффективным средством признается ограничение использования наличных путём поощрения электронных платёжных инструментов.

Ряд государств принял правила, ограничивающие оплату наличными выше определённого уровня в сделках между предприятиями и (или) частными лицами и требующие использования электронных способов оплаты. Кроме того, в некоторых странах требуют, чтобы уплата налогов проводилась банковским переводом и платежи публичного сектора – исключительно посредством электронных платёжных средств.

В Дании в дополнение к электронному платежу, являющемуся обязательным, когда сумма превышает 10 000 датских крон, как у поставщиков, так и покупателей стимулируют соблюдать налоговое законодательство, так как все они несут солидарную ответственность за неуплаченный налог на добавленную стоимость или за любую другую разновидность обмана в налоговой сфере.

В Италии также действуют дополнительные стимулы к ограничению наличных расчётов, чтобы способствовать распространению электронных

платежей. С октября 2012 г. органы государственного управления обязаны принимать электронные платежи, и с 2014 г. каждый хозяйствующий субъект, предлагающий продукцию или услуги, обязан принимать оплату дебетовой картой.

В отношении регулирования платёжных операций в государственном секторе, а также операций с наличностью предприятий во многих странах

приняты серьёзные меры, однако интенсивность использования наличных денежных средств во многих странах по-прежнему высока. Именно поэтому признается необходимость дальнейшего содействия распространению электронных платежей. Получатели наличных средств должны иметь возможность взимать плату, соответствующую их прямым издержкам, которые связаны с оплатой наличными деньгами, если при этом другие способы оплаты также доступны.

Очевидно, что наличность как платёжное средство по-прежнему будет активно использоваться и в обозримом будущем. Наличные деньги обладают качествами, которые остаются важными для населения. Считают, что легче управлять ежемесячными расходами и что наличные денежные средства предоставляют анонимность, тем самым защищая частную жизнь.

Основываясь на опыте ряда европейских стран, можно прийти к выводу, что распространение электронных способов оплаты имеет устойчивую тенденцию, в особенности потому, что они более эффективны и дешевле. Роль наличных денежных средств как платёжного средства если не по объёму, то в пропорции будет сокращаться даже в тех странах, где она сейчас велика. А мировая практика разработала уже значительное число рецептов для избавления от наиболее острых и актуальных проблем, которые возникают при расширении сферы использования безналичных платежей в экономике.

НЕКОТОРЫЕ ВОПРОСЫ КАПИТАЛИЗАЦИИ

БАНКОВ И ИХ УЧЕТ В СОВРЕМЕННЫХ УСЛОВИЯХ

Муругова И.А. к.э.н., доц.ТФИ

Абдуназаров Ш.А. магистр ТФИ

Абстракт. В статье изучено и анализировано источники капитала банка и их ведение учет в балансе, также сформировано некоторые рекомендации.

Ключевые слова. Центральный банк, коммерческий банк, уставный капитал, добавочный капитал, резервные капитал, девальвация.

Абстракт. Мақолада банкларнинг капиталлари манбалари ва уларни банк балансида акс эттириш жиҳатлари ўрганилган ва таҳлил этилган, шунингдек айрим тавсиялар шакллантирилган.

Таянч сўзлар. Марказий банк, тижорат банки, устав капитал, қўшимча капитал, зазира капитал, девальвация.

Abstract. The article studied and analyzed the sources of the bank's capital and their keeping records in the balance sheet, and also made some recommendations.

Keywords. Central bank, commercial bank, authorized capital, additional capital, reserve capital, devaluation.

В условиях глобализации мирового хозяйства и усиление конкуренции между финансовыми учреждениями вопросы увеличение объема и качество капитала банков становится важным задачей коммерческих банков. Капитализации банков, то есть обеспечение достаточности капитала коммерческих банков необходимо для выполнения требования установленным Центральным банкам страны, а также служит для сохранения свои компетенции в отечественных и международных финансовых рынках, обеспечивает стабильности и устойчивости коммерческого банка.

Известно, что в условиях рыночной экономики Центральный банки каждой страны исходя из целей обеспечение устойчивости национальной валюте и банковской системы в целом разрабатывает и устанавливает соответствующие требования к источникам и достаточности капиталов коммерческих банков. Например, в Узбекистане право Центрального банка по обеспечению устойчивости и регулирование банковские системы страны установлено в статье 50 закона «О Центральном банке Республики Узбекистан», в котором указано, что: «Центральный банк осуществляет регулирование и надзор за деятельности банков, микрокредитных организации, ломбардов и кредитных бюро с целью поддержания стабильности финансово-банковской системы, обеспечения защиты интересов вкладчиков, заемщиков и кредиторов, а также мониторинг и контроль за соблюдением ими правил внутреннего контроля и порядка предоставления информации, связанной с противодействием легализации доходов, полученных от преступной деятельности, и финансирование терроризма, в специально уполномоченный государственный орган».

Необходимо отметить, что Центральный банк как регулирующий орган финансовых институтов в страны, не только устанавливает к достаточности и источников капиталов коммерческих банков, но и имеют широкие полномочие по обеспечению финансовое безопасности в страны. Согласно статье 52 этого же закона Центральный банк устанавливает ряд экономических нормативов, в том числе коэффициент адекватности капиталов для коммерческих банков.

Когда мы говорим о адекватности капиталов коммерческих банков, необходимо отметить что, имеются две разные требования Центрального банка к капиталам коммерческих банков. Первый из них, минимальные требования к сумме капитала вновь открываемых банков и второе требования к капиталом банком исходят из практических деятельности.

Первый тип требования к капиталом коммерческим банком является официальными, то есть каждый вновь открываемых банков должен формировать минимальные сумму установленным Центральным банком Республики Узбекистан. Который составляют для вновь открываемых частных и совместных банков 5,0 млн евро в эквивалентах к суму, а для акционерным коммерческим банком 10,0 млн евро в эквивалентах к суму.

Структура капитала банков состоит из капитала первого уровня и второго уровня. В свои очередь капитал первого уровня делятся на основной капитал первого уровня и дополнительного капитала первого уровня.

Капитал коммерческих банков формируется из денежных средств учредителей и акционеров, эти средств учитывается на пассивных счетах. Если учредитель или акционер вновь организуемого банка вкладывает 100,0 млн сумов наличными, эти сумма в уставном капитале отражается следующим образом.

Касса	Уставн ый капитал
1	1
00,0	00,0

Необходимо отметить, что вновь организуемые банки в одном из коммерческом или в расчетно-кассовом центры (РКЦ) открывает временные накопительные счет для формирование уставного капитала.

В структуре капитала коммерческих банков могут формироваться добавленные капитал, источником которого является разница между номинальной и рыночной цены акции коммерческих банков. То есть коммерческие банки выпускает свои акции с номинальным ценам, а при продаже формируется его рыночная цена. Например, номинальная цены акции составляет 1000,0 сумов, при продаже формировался его рыночная цена и стало 1200,0 сумов, средства поступающих от продаже акции в балансе банка отражается следующим порядке.

Касса/Корс чет банка	Уставны й капитал	Добавлен ный капитал
1200, 0	1 000,0	200,0

В процессе исследование мы убедились, что в структуре основного капитала первого уровня имеется такие источники, как резервы на девальвации которые только служит раздувание объема капитала банка, так как это источник не смогут возможность служит как «защитные подушка» для банка в условиях финансовых проблемы.

Поэтому, по нашему мнению, источники резервы девальвация необходимо учитывать в структуре дополнительного капитала первого уровня. Так как, резервы на девальвация, учитываемых в структуре капитала основного капитала первого уровня является не реальная денежная средства, то есть формирующейся средства за счет переоценка иностранных валют внесенных зарубежными акционерами невозможно учитывать на корреспондентских счетах банка.

В условиях современный экономики Центральный банки страны становится основными регулятором деятельности коммерческих банков. Согласно закону «О Центральном банке Республики Узбекистан» в нашем страны такой полномочия дано Центральному банку Республики Узбекистан, поэтому Центральной банк на основе статья 52 этого же закона и положение о требованиях к адекватности капитала коммерческих банков устанавливает следующие экономические нормативы для достаточности капитала для коммерческим банком.

K1- коэффициент достаточности регулятивного капитала и K2-коэффициент достаточности капитала I уровня. С 1 января 2016 года минимальное значение K1 устанавливается в размере 0,115 (11,5%), минимальное значение K2 устанавливается в размере 0,075 (7,5%).

Коэффициент достаточности регулятивного капитала K1 вычисляется следующим образом: $K1 = PK / OCAP$. Коэффициент достаточности капитала I уровня определяется как $K2 = \text{Капитал I уровня} / OCAP$.

Регулятивный капитал (PK) определяется как сумма капитала I уровня и капитала II уровня, общая сумма активов, взвешенных с учетом риска (OCAР), определяется как сумма взвешенных с учетом риска балансовых и забалансовых активов.

Наряду с требованиями к достаточности капитала, банки должны соблюдать коэффициент левераж, определяемый как результат деления капитала I уровня на сумму общих активов, за вычетом стоимости нематериальных активов, в том числе гудвилла:

$K3 = \text{Капитал I уровня} / (\text{Общие активы минус Нематериальные активы})$.
Минимальное значение коэффициента левераж равняется 0,06 (6%).

Необходимо отметить, что капиталы коммерческих банков Узбекистана соответствуют по требованию Центрального банка, и даже три раза превышает норму установленном международным Базельским комитетом. Но с другой стороны остается в низком уровне к ВВП страны. Например, в 2016 году общей капитал коммерческих банков по отношению к ВВП страны составляло 4,7 процентов, а общей активы коммерческих банков 40,0 процентов, кредиты 27,0 процентов к ВВП страны⁶⁴.

В заключение можно сказать, что отечественный коммерческим банком необходимо активно действовать по увеличению общего капитала банков и соответственно свои активы и кредиты направляемым в реальной сектор экономики.

ИННОВАЦИОН БАНК ТЕХНОЛОГИЯЛАРИДАН ФЙДАЛАНИШ АСОСИДА БАНК ХИЗМАТЛАРИ КУРСАТИШНИНГ ЎЗИГА ХОС ЖИХАТЛАРИ

ТМИ магистранти У.Юлдашев

Хар мамлакат иқтисодиёти юксалишида банк тизими етакчи бўғинни ташкил этади. Банк тизими самарадорлигига иқтисодиётнинг барқарор бўлиши тўғридан-тўғри боғлиқдир. Мустақиллик йилларида банк тизими шаклланиши тубдан ўзгаришларни бошидан кечирди. Республикамиз икки поғонали банк тизимига эга бўлди. Банк тизимини эркинлаштириш борасида бир қанча ислохотлар амалга оширилди. Бу эса ўз ўрнида банкларнинг молия бозорида тутган ўрнини мустақамлаб, уларнинг кучли рақобат шароитида самарали ишлашини таъминлашга имкониятларни яратиб берди.

Бугунги кунда мамлакатимизда замонавий инновацион технологияларда фойдаланувчилар, жумладан, банк ҳисобварақларини масофадан бошқариш тизимларидан “Банк-мижоз”, “Интернет банкинг”, “Мобил банкинг”, “Sms банкинг” фойдаланувчилар сони ҳам ортиб ормоқда. 2016 йилнинг 1 январ ҳолатига кўра, банк ҳисобварақларини масофадан бошқариш тизимларидан фойдаланувчилар сони 450 мингдан ортди. Шундан, “Интернет банкинг” ва “Банк-мижоз” дастурий мажмаси хизматларидан фойдаланувчилар сони 150 мингтани ташкил этиб, уларнинг сони 2015 йил бошига нисбатан 2,3 баробарга ўсган. Банклар томонидан кўрсатилаётган хизмат турларини янада кенгайтириш ҳамда сифатини яхшилаш борасида амалга оширилиб келинаётган чора-тадбирлар 2017 йилда ҳам давом эттирилмоқда. Бунда асосий эътибор қишлоқ жойларда банк инфратузилмалари тармоғини кенгайтириш, ахборот коммуникация технологияларини кенг қўллаган ҳолда масофадан туриб хизматлар кўрсатиш, жумладан, банк ҳисобварақларини масофадан бошқариш хизматлари (“Банк-мижоз”, “Интернет банкинг”, “Мобил банкинг”, “Sms банкинг”) кўрсатиш қўламларини янада кенгайтириш билан боғлиқ ишлар амалга оширилади. Шу билан бирга, умумий фойдаланишдаги телекоммуникация тармоқларини қўллаган ҳолда пластик карточкалар ёрдамида амалга ошириладиган ҳисоб-китоблар қўламларини кенгайтириб боришда хавфсизлик даражасини оширишга алоҳида эътибор

64 Каримов И.А. Асосий вазифамиз – Ватанимиз тараққиёти ва халқимиз фаровонлигини янада юксалтиришдир. – Т.: «Ўзбекистон», 2010. -80 б

қаратилади. Бу эса ўз навбатида, молия бозрида рақобат муҳитининг кучайиши ҳамда банк хизматлари сифатининг ошишига хизмат қилди.

Шу билан биргаликда XXI аср технология ва ягиликлар асри бўлгани учун ҳам мижозлар ҳар бир хизматни танлаётганларида унинг қулайлиги, замонавийлиги, технологик асоси, сифати ва бошқа турли жиҳатларига эътибор қаратишади. Янги хилдаги хизматлар ва маҳсулотларни эса банк маркетинги мижозлар талаби - истаги ва бошқа рақобатчи банклар таклиф қилаётган турли – туман хизматларни ўрганиб уни ҳаётга тадбиқ этади. Шу боисдан ҳам мамлакатимизда банк соҳасига алоҳида эътибор қаратилиб, ушбу соҳа ривожланиши учун қўллаб ишлар олиб борилмоқда. Зеро, банк соҳаси ривожланса, мамлакат иқтисодиётига киритиладиган инвестициялар кўлами кенгаяди, ишлаб чиқариш, савдо, саноат, қишлоқ хўжалиги ва бошқа соҳалар ривож топади.

Банк секторидида кўрсатиладиган хизматларни маълум бир иқтисодий ҳудуд ёки мамлакат миқёсида олиб ёритиб бўлмайди, банк соҳаси бу – чегара билмас, географик ҳудуд танламайдиган, кўра-и заминимиз бўйлаб сезиларли даражадаги молиявий капиталга ва молиявий кучга эга бўлганлиги учун ҳам бу мавзу “Халқаро миқёсда” олиб ўрганишни талаб этади.

Бизнингча қуйидаги инвестицион банк хизматларини тақдим этишда банк хизматларининг жаҳон тажрибасидан фойдаланишга алоҳида эътибор қаратиш зарур:

1. Маҳаллий корпорациялар томонидан қарз мажбуриятларини чиқаришда инвестицион хизматлар портфелига эмитент аудитини ўтказиш, информацион меморандумни тайёрлаш, қоғозлар сотувидан олинган маблағлар аккумуляцияси учун махсус компанияни ташкил қилиш, маслаҳатлар, турли инвесторлар ўртасида капитални қимматли қоғозлар кўринишида қайта тақсимлаш жараёни учун депозитар хизматлар киради;

2. Молиявий маслаҳатлар ва корпоратив молиялар соҳасидаги хизматлар. Буларга корхоналарнинг бирлашуви, хусусийлаштириш, стратегик инвестор излаш, қўшма корхоналарни ташкил қилиш, битим амалга оширилувчи бозор таҳлили, битимлар ва шартномавий ва ҳуқуқий ҳужжатлаштириш бўйича информацион аналитик хизматлар киради.

3. Экспорт тушуми ёки активлар билан таъминланган қарз мажбуриятларини чиқариш бўйича хизматларни ривожлантириш.

Мижозларга кўрсатиладиган банк хизматларининг самарадорлигини оширишда банк тизимининг ривожланиши нафақат кредит муассасаларини капиталлаштиришнинг катталашуви, ишончнинг ўсиши билан, балки банк хизматлари капиталининг ривожланиши билан ҳам бир қаторда олиб борилиши зарур.

Шунинг учун банк тизими модернизациясининг асосий мақсади ва масаласи қатъий ривожланишнинг илғор турини таъминлашдан иборат бўлиши керак. Бу банк тизимини шакллана олишига ва мустаҳкамлаша олишига имкон беради, иқтисодий ўсиш тенденцияларининг ривожланиши учун қўшимча стимуллар яратади.

ХУСУСИЙ МУЛК ВА ТАДБИРКОРЛИКНИ РИВОЖЛАНТИРИШДА БАНК КРЕДИТЛАРИНГ РОЛИ

Исматов Ш.Б.

ТДИУ талабаси

Мамлакатимизда барқарор ижтимоий-иқтисодий ўсишни таъминлашда кичик бизнес ва хусусий тадбиркорлик субъектларининг ўрни беқиёс. Хусусан, уларнинг мамлакатимиз ЯИМдаги улуши 2016 йил якунига кўра 56,9 фоизга етган бўлса, шу соҳада банд аҳоли улуши 78 фоизни ташкил этди.

Бундай юқори даражадаги ўсиш суръатлари таъминлашда тижорат банклари томонидан ажратилаётган кредитлар ҳажмининг йилдан-йилга ошиши ҳам муҳим омил бўлмоқда.

Хусусан, 2016 йилда кичик бизнес ва хусусий тадбиркорлик субъектларига 15 870 млрд.сўм ёки 2015 йилга нисбатан 1,3 баробар кўп кредитлар ажратилган бўлиб, шу жумладан, 3 326 млрд. сўм миқдоридagi микрокредитлар ажратилди ва бу ўтган йилга нисбатан 1,3 баробардан зиёддир(диаграмма).

Ўтган йилда тадбиркорларга ташқи бозорларни ўрганиш ва ўзларининг экспорт салоҳиятларини янада ошириш борасида ҳам бир қатор самарали ишлар амалга оширилди. Таъкидлаш жоизки, 2016 йилда оилавий тадбиркорлик ва ҳунармандчиликни ривожлантириш учун 367,2 млрд.сўм, хотин-қизлар тадбиркорлигини ривожлантириш учун 1 647,0 млрд.сўм ва касб-ҳунар коллежлари битирувчиларининг бизнес лойиҳаларини молиялаштириш учун 362,1 млрд.сўм миқдоридa кредитлар маблағлари ажратилди.

Кичик бизнес ва хусусий тадбиркорликни молиявий қўллаб-қувватлашни кенгайтиришга қаратилган чора-тадбирлар, уларга ажратилаётган кредитлар ҳажмининг жадал суръатларда ошириш имконини бермоқда.

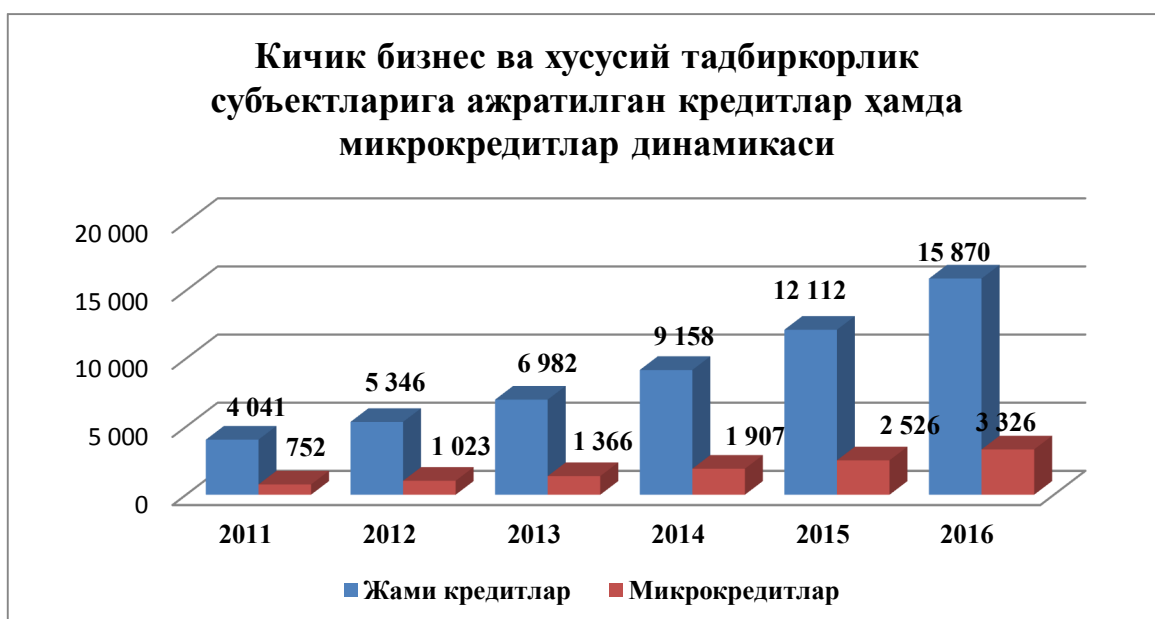

Ўзбекистонда кичик бизнес ва хусусий тадбиркорлик субъектларини молиявий қўллаб-қувватлаш мақсадида 2017 йилда тижорат банклари томонидан 18,8 трлн.сўм ёки 2016 йилга нисбатан 1,2 баробар кўп миқдорда кредитлар ва 4,2 трлн.сўм микрокредитлар ажратиш прогноз қилинди.

Ўзбекистон Республикаси Президентининг 2016 йил 5 октябрдаги “Тадбиркорлик фаолиятининг жадал ривожланишини таъминлашга, хусусий мулкни ҳар томонлама ҳимоя қилишга ва ишбилармонлик муҳитини сифат жиҳатидан яхшилашга доир қўшимча чора-тадбирлар тўғрисида”ги Фармони мамлакатизда тадбиркорлик фаолиятини янада ривожлантиришда муҳим қадам бўлди. Унга мувофиқ 2017 йил 1 январдан бошлаб тадбиркорлик субъектларини режадан ташқари текширишларнинг барча турлари бекор қилинди, тадбиркорлик субъектларига нисбатан тадбиркорлик фаолиятини амалга ошириш ҳуқуқидан маҳрум қилиш тарзидаги жиноий жазо қўлланилинмаслиги ва шуларга ўхшаш 40дан ортиқ чора-тадбирлар белгиланди.

Таъкидлаш жоизки, 2017-2021 йилларда Ўзбекистон иқтисодиётини янада ривожлантириш Ҳаракатлар стратегиясининг устувор йўналишларини амалга оширишда кичик бизнес ва хусусий тадбиркорликнинг ролини янада ошириш мақсадида уларни молиялаштиришга ажратиладиган кредитлар миқдорини 2,2 баробарга ошириш мўлжалланган.

Хусусий тадбиркорлик субъектларини молиявий жихатдан қўллаб-қуватлаш, яратилаётган қулай ишбилармонлик ҳамда соф рақобат муҳити, кучли ҳуқуқий ҳимоя ва яратилаётган имтиёзлар, мулкдорларнинг ўрта синфини шакллантириш ёрдамида мамлакатимизнинг иқтисодий равнақида рағбатлантирувчи янги омил ва имкониятлар очиб беришига шубҳа йўқ.

ТИЖОРАТ БАНКЛАРИНИНГ ИНВЕСТИЦИОН ФАОЛЛИГИ ВА УНИ ОШИРИШ ЙЎЛЛАРИ

А.О.Камолов и.ф.н.,
ТБХҚК бош ўқитувчиси

Тижорат банкларининг ресурс базасини хусусий капитални жалб этиш орқали мустаҳкамлаш, банкларнинг кредитлаш ва инвестициялаш имкониятини тубдан ошириш орқали банк активлари ҳажмининг ошишига имкон яратади. Бунинг натижасида тижорат банкларининг инвестиция жараёнларидаги иштироки янада фаоллашади.

Тижорат банклари томонидан ажратилаётган инвестицион кредитлар ҳажми 2016 йилда ҳам юқори суръатлар билан ўсиб, корхоналарни модернизация қилиш, техник ва технологик жихатдан қайта жиҳозлашга тижорат банклари томонидан жами 12,2 трлн. сўм ёки 2015 йилга нисбатан 1,2 баробар кўп инвестицион кредитлар ажратилди.

Иқтисодиётнинг реал секторига ажратилган кредитларнинг 80 фоиздан ошғини инвестицион мақсадларга йўналтирилган узоқ муддатли кредитлар ташкил қилди.

2016 йилда давлат активларини хусусийлаштириш, аввало чет эллик инвесторларга сотиш ва бунинг учун тегишли шароитлар яратиш давом эттирилди. Масалан, 506 та мулк комплекси танлов асосида, инвестиция киритиш шарти билан “ноль” қийматида янги инвесторларга сотилиши ва шу инвесторлар томонидан қарийиб 1 трлн. сўм ҳамда 40 млн. АҚШ доллари миқдорида инвестиция киритилиб, 22 мингга яқин иш ўринлари яратилди.

Эътиборга молик жиҳати шундаки, республикаимиз тижорат банкларининг кредит портфели ва умумий активларининг юқори ўсиш суръатлари ҳамда инвестицион фаолликлари асосан ички захираларни ва манбаларни кўпроқ жалб қилиш эвазига амалга оширилмоқда.

Сўнги 5 йил давомида тижорат банклари жами активлари 3 баробардан ортиқ, иқтисодиётнинг реал секторига йўналтирилган кредит қўйилмалари умумий қиймати эса салкам 4 баробарга кўпайди. Хусусан, тижорат банкларининг жами активлари 2016 йилда 2015 йилга нисбатан 23,3 фоизга ўсиб, 2016 йилнинг 1 январь ҳолатига 80,4 трлн.сўмни ташкил этган бўлса, кредит қўйилмаларининг умумий ҳажми 2016 йилда 2015 йилга нисбатан 25,1 фоизга ошиб, 2016 йилнинг 1 январь ҳолатига 53,4 трлн.сўмни ташкил этди.

2017-2021 йилларда Ўзбекистон Республикасини янада ривожлантиририш Ҳаракатлар стратегиясининг устувор йўналишларини амалга оширишда тижорат банклари томонидан ажратилаётган инвестицион кредитлар ролини янада ошириш мақсадида, инвестицион кредитлар миқдорини 1,7 баробарга ошириш мўлжалланган. Банклар томонидан ажратилаётган инвестицион кредитлар асосан - саноат тармоқларини модернизация қилиш, замонавий инфратузилмани шакллантириш ва ривожлантириш, ҳудудларни ижтимоий-иқтисодий жихатдан юксалтириш ҳамда янги иш ўринлари ташкил этишга қаратилган дастурлар доирасидаги инвестицион лойиҳаларни молиялаштиришга йўналтирилади.

Тижорат банкларининг инвестицион фаоллигини янада оширишни таъминлаш мақсадида:

- инвестицион лойиҳаларга банк ички ва хорижий инвесторлар маблағларини жалб қилишни янада кенгайтириш орқали инвестицион кредитлар ҳажмини ошириш;

- тижорат банклари фаолиятига корпоратив бошқарув услубларини жорий этиш орқали, айрим тижорат банклари устав капиталидаги давлатга тегишли акцияларни очик савдога қўйиш орқали сотиш.

Хулоса сифатида шуни эътироф этиш мумкинки, тижорат банклари инвестицион фаоллигининг янада оширилиши хўжалик субъектлари молиявий барқарорлигининг ошиши ва экспорт салоҳиятининг кучайишини рағбатлантирувчи муҳим омилга айланади.

ИҚТИСОДИЁТНИНГ РЕАЛ СЕКТОРИ КОРХОНАЛАРИНИ МОДЕРНИЗАЦИЯЛАШДА БАНК КРЕДИТЛАРИНИНГ РОЛИНИ ОШИРИШ МАСАЛАЛАРИ

Файзиева Г.С. – ўқитувчи ТБХЖК

Тижорат банкларининг ресурс базасини хусусий капитални жалб этиш орқали мустаҳкамлаш, аҳоли ва хўжалик юритувчи субъектлар учун жозибадор омонатлар ва депозитлар қўламини кенгайтириш ҳар томонлама мақсадга мувофиқдир.

Банкларнинг иқтисодиёт реал сектори корхоналарига йўналтирилган кредитлари устувор равишда “2015-2019 йилларда саноатни ривожлантириш” Давлат дастурига киритилган лойиларни қўллаб-қувватлашга йўналтирилмоқда.

2016 йил мобайнида корхоналарни модернизация қилиш, техник ва технологик жиҳатдан қайта жиҳозлашга тижорат банклари томонидан жами 12,2 трлн. сўм ёки 2015 йилга нисбатан 1,2 баробарга яқин инвестицион кредитлар ажратилди. 2017-2021 йилларда инвестицион кредитлар миқдорини 1,7 баробарга ошириш мўлжалланди.

Тижорат банкларининг иқтисодиёт реал сектори корхоналарини кредитлашга йўналтирилган маблағлари суммаси 2014 йил бошида 2013 йил бошига нисбатан 30,1 фоизга ошиб, 26,5 трлн. сўмни ташкил этган бўлса, 2015 йилнинг 1 январь ҳолатига кўра 34,8 трлн.сўмни, 2016 йилнинг 1 январь ҳолатига кўра эса 42,7 трлн.сўмни, ҳамда 2017 йил бошига келиб ўтган йилга нисбатан 25,1 фоизга ошиб, 53,4 трлн. сўмга етди. 2017 йилда тижорат банклари томонидан иқтисодиётнинг реал сектори корхоналарига ажратиладиган кредитлар ҳажми 2016 йилга нисбатан 25 фоизга ўсиши прогноз қилинган.

Эътиборга молик жиҳати, республикамиз тижорат банкларининг кредит портфели ва умумий активларининг юқори ўсиш суръатлари асосан ички захираларни ва манбаларни кўпроқ жалб қилиш эвазига таъминланмоқда.

Ўтган йилда иқтисодиётнинг реал секторига ажратилган кредитларнинг 90 фоизга яқини ички манбалар ҳисобига тўғри келмоқда.

Ўзбекистон Республикаси Президентининг 2010 йил 26 ноябрдаги ”2011-2015 йилларда республика молия-банк тизимини янада ислоҳ қилиш ва барқарорлигини ошириш ҳамда юқори халқаро рейтинг кўрсаткичларига эришишнинг устувор йўналишлари тўғрисида” ПҚ-1438-сонли Қарорининг амалдаги ижроси мамлакатимиз иқтисодиётининг реал сектори корхоналарини кредитлаш ҳажмини ошириш орқали барқарор иқтисодий ўсиш суръатларига эришиш имкониятини яратмоқда.

Иқтисодиётнинг реал сектори корхоналарини модернизацилаш, техник ва технологик жиҳатдан қайта жиҳозлаш мақсадида ажратилган банк кредитларининг ролини янада ошириш учун:

-хусусий капитални кенг жалб қилган ҳолда тижорат банклари ресурс базаси ҳажмини, унинг таркиби ва сифат даражасини ошириш;

-мижозларни кредитлаш жараёнининг ташкилий босқичи муддатларини янада камайтириш борасида дастурий таъминотлардан кенгроқ фойдаланиш ва мижозлар молиявий аҳолини аниқлашнинг кредит скоринги каби замонавий усулларида самарали фойдаланиш;

-банклар фаолиятида замонавий банк хизматлари турлари кўламини кенгайтириш, замонавий корпоратив бошқарув усулларини жорий этиш ва уларнинг самарадорлигини ошириш орқали мижозларга кенг қулайликлар яратиш лозим.

Тижорат банклари томонидан иқтисодийнинг реал сектори корхоналарини кредитлаш ҳажмини ошириш - корхона ва ташкилотлар ишлаб чиқариш ҳажмини ошириш орқали, уларнинг экспорт салоҳиятини мустаҳкамлашда муҳим аҳамият касб этади.

БАНК МЕНЕЖМЕНТИНИ - ЗАМОНАВИЙ КОРПОРАТИВ БОШҚАРУВ УСЛУБЛАРИ АСОСИДА ТАШКИЛ ЭТИШ МАСАЛАЛАРИ

Н.Ж.Худойқулов
ТБХҚК ўқитувчиси

Мамлакатимиз Президентининг 2015 йил 24 апрелдаги «Акциядорлик жамиятларида замонавий корпоратив услубларини жорий этиш чора-тадбирлари тўғрисида»ги ПФ-4720-сонли Фармони ва Вазирлар Маҳкамасининг 2015 йил 28 июлдаги «Давлат улуши бўлган акциядорлик жамиятлари ва бошқа хўжалик юритувчи субъектлар фаолияти самарадорлигини баҳолаш мезонларини жорий этиш тўғрисида»ги 207-қарори асосида акциядорлик жамиятлари, жумладан тижорат банкларида замонавий корпоратив услубларини жорий этиш чоралари изчил амалга оширилмоқда.

2016 йилда корпоратив бошқарув тизимидаги принцип ва ёндашувларнинг тубдан ўзгартирилиши ҳақиқий бозор хусусиятларига эга бўлиши ва консерватив қарашлардан холис бўлишда ҳал қилувчи омил бўлди.

Раҳбар ходимларнинг корпоратив бошқариш бўйича илғор хорижий тажрибаларни ўрганиш ва уларнинг малакаларини ошириш борасида Германияда жойлашган Европа менежмент ва технологиялар мактабининг илғор тажрибаларидан фойдаланилди.

Сабаби, Ўзбекистонда банкларни бошқарув тизими бевосита Германия-Европа услубига асосланган ҳолада қуйидагича ташкил этилган:

- акцидорларнинг умумий йиғилиши;
- кузатув кенгаши;
- банк Бошқаруви.

Шу билан бирга, Ўзбекистон Республикаси Президентининг 2015 йил 21 декабрдаги «Акциядорлик жамиятларига хорижий инвестицияларни жалб қилиш борасидаги қўшимча чора-тадбирлар тўғрисида»ги ПҚ-2554-сонли Қарори талабларидан келиб чиққан ҳолда тижорат банклари томонидан банк устав капиталининг 15 фоизидан кам бўлмаган қисмини хорижий инвесторларга сотиш юзасидан ўтган йилда зарурий чора-тадбирлар амалга оширилди.

Хусусан, ушбу қарор талабларидан келиб чиқиб, Марказий банкнинг «Банкларни рўйхатга олиш ва улар фаолиятини лицензиялаш тартиби тўғрисида»ги Низомга ўзгартиришлар киритилиб, 2016 йил давомида республикада фаолият юритаётган 12та тижорат банкларининг (асосан ХАТБлари ва ЧЭКИ банклар) устав капиталларига Осиё тараққиёт банки, Халқаро молия корпорацияси, Корея тараққиёт банки ва Голландия ривожланиш ва тараққиёт ташкилотларининг улушлари жалб этилди. Бу эса корпоратив бошқарув тизимини янада такомиллаштиришга имкон яратади.

Тижорат банклари фаолиятига замонавий корпоратив услубларини жорий этиш орқали банк менежментини янада такомиллаштириш мақсадида Ўзбекистон Республикаси Марказий банкнинг қарорига кўра урта банкнинг номига ўзгартириш киритилди.

Бундан ташқари «Алоқабанк» ва «Туронбанк»даги давлатга тегишли акциялар ҳам савдога қўйилди.

Мамлакатимиз тижорат банклари фаолиятига замонавий корпоратив услубларини жорий этиш орқали:

- тижорат банклари фаолиятини бошқарув тизими(менежмент)ни тубдан ўзгартириш, янгича фикрлаш ва бошқарувга замонавий ёндашишга эришиш;
- тижорат банклари фаолиятини замонавий корпоратив услублари ёрдамида бошқариш натижасида янада юқорироқ халқаро рейтинг кўрсаткичларига эришиш мумкин.

ТИЖОРАТ БАНКЛАРИНИНГ КАПИТАЛЛАШУВ ДАРАЖАСИНИ ОШИРИШ ВА РЕСУРС БАЗАСИНИ МУСТАҲҚАМЛАШ МАСАЛАЛАРИ

Худойқулов Н.Ж. – ўқитувчи ТБҲЖК

Жаҳоннинг нуфузли халқаро рейтинг агентликларидан бири бўлган “Фитч Рейтингс” томонидан 2016 йил 12 декабрда эълон қилинган тадқиқотларига кўра МДҲ давлатлари банк тизимларининг рейтинги Россия, Арманистон ва Украинада сезиларли равишда секинлашиши таъкидланган. Ўзбекистон ва Гурузия давлатлари банклари молиявий ҳолатининг ўсиши кузатилган ва “Барқарор” рейтинг кўрсаткичлари 2017-2018 йилларда ҳам сақланиб қолиши прогноз қилинган.

Бозор муносабатлари шароитида ҳар қандай мамлакат иқтисодий раванқи кўп жиҳатдан молия институтлари фаолиятининг барқарорлигига боғлиқ. Бу борада банк тизимининг фаолияти, яъни, ҳисоб-китоблар самарадорлиги, пул маблағларини, айниқса хусусий сектор ва хорижий инвесторларнинг маблағларини жалб этиш жарёнлари тижорат банклари ресурс базасини мустаҳқамлаш ва барқарорлигини оширишда муҳим аҳамият касб этади.

Ўзбекистон Республикаси Президентининг 2010 йил 26 ноябрдаги “2011-2015 йилларда республика молия-банк тизимини янада ислоҳ қилиш ва барқарорлигини ошириш ҳамда юқори халқаро рейтинг кўрсаткичларига эришишнинг устувор йўналишлари тўғрисида”ги ПҚ-1438-сонли ҳамда 2015 йил 6 майдаги “Тижорат банкларининг молиявий барқарорлигини янада ошириш ва уларнинг ресурс базасини ривожлантириш чора-тадбирлари тўғрисида”ги ПҚ-2334-сонли Қарорларида мамлакатимиз молия-банк тизимини янада ислоҳ қилиш, барқарорлигини таъминлаш ҳамда юқори халқаро рейтинг кўрсаткичларига эришишнинг устувор йўналишлари сифатида банклар капиталининг етарлилик даражасини босқичма-босқич ошириб бориш, банклар ликвидлиги ва тўловга қобиллигини таъминлаш ҳамда тижорат банкларининг ресурс базасини хусусий капитални жалб этиш орқали мустаҳқамлаш масалалари кўзда тутилган.

Банкларнинг капиталлашув даражасини ошириш борасида кўрилган чора-тадбирлар натижасида 2016 йил якунлари бўйича банкларнинг жами капитали 2015 йилга нисбатан салкам 20 фоизга ошиб, 9,4 трлн. сўмга етди.

Базель талабларига кўра, 2016 йил 1 январдан белгиланган банк регулятив капиталининг етарлилик даражаси(K-1)ни амладаги 11,5 фоиздан 2019 йил 1 январгача 14,5 фоизгача ошириш кўзда тутилган.

2015 йилнинг 1 сентябрдан I-даражали капитал регулятив капитал таркибида 75 фоиздан кам бўлмаслиги, 2019 йил 1 январдан эса 11 фоиз миқдоридан кам бўлмаслиги назарда тутилган. Биринчи даражали асосий капиталнинг регулятив капиталдаги улуши 2015 йил 1 сентябрдан 6 фоиз ва 2019 йил 1 январдан 9,5 фоизни ташкил этиши белгиланган.

Тижорат банкларининг капиталлашув даражасини ошириш ва ресурс базасини мустаҳқамлаш учун:

-биринчидан, банк тизими ресурс базасининг барқарорлигини таъминлаш мақсадида банкларнинг капиталлашув даражасини ошириш (2017-2021 йилларда камида 2 баробарга) ҳамда депозитлар миқдорини ошириш (2017-2021 йилларда 2,1 баробарга) ва барқарорлигини таъминлаш;

-иккинчидан, тижорат банклари томонидан хусусий капитал ва хорижий инвестицияларни жалб этишни янада кучайтириш (2017-2021 йилларда инвестицион кредитлар ҳажмини 1,7 баробардан юкори ошириш);

-учинчидан, 2017-2021 йилларга мўлжалланган Ўзбекистон Республикаси иқтисодиётини янада ривожлантириш Ҳаракатлар стратегиясининг устувор йўналишлари ижросини таъминлашда банк тизимининг роли ва етакчилик мавқеини янада мустаҳкамлаш лозим.

TIJORAT BANKLARINING MOLIVAVIY HISOBOTLARINI TUZISHNI TAHLIL QILISH YO'LLARI VA ULARNI TAKOMILLASHTIRISH USULLARI

Ishanxodjaeva D.E. – katta o'qituvchi TMI

Tijorat banklarining moliyaviy hisobotini keng miqyosda o'rganishda iqtisodiy tahlil usullaridan foydalaniladi. Ko'pincha iqtisodiy tahlil deganda, ko'rsatkichlarni aloqasi va o'zaro bog'liqligini o'rganish yo'li bilan hisob va boshqa iqtisodiy axborotga baho berish tushuniladi. Moliyaviy hisobot tahlilini maqsadi bo'lib, moliyaviy xo'jalik faoliyatiga baho berish tushuniladi. Mijozning moliyaviy xo'jalik faoliyatini kelajagini baholash, odatda kelajakda bankda yuzaga kelishi mumkin bo'lgan moliyaviy qiyinchiliklarni aniqlash imkonini beradi. Masalan, agar o'z kapitalining uzoq muddatli qarzga nisbatan koeffitsienti odatdagidan yuqori bo'lib, foydani aktivlarga nisbatan koeffitsienti o'rtadan past bo'lsa, u holda bankni moliyaviy faoliyatida turg'unlik yo'qligini tavakkali yuqori bo'ladi. Hisobotni xatolari bo'lishi mumkin bo'lgan moddalar bankning oldindan hisoblangan ko'rsatkichlari bilan oldingi yillarni ma'lumotlarini taqqoslash orqali aniqlanadi. Notabiiy farqlarni vujudga kelishini bir sababi bo'lib, ongli ravishda hisob va hisobotda xatolarga yo'l quyish hisoblanadi. Chet mamlakatlarda tahlilning qo'llaniladigan usul va uslublarini ayrimlarini ko'rib chiqamiz. Tashqi hisobotni o'qish usuli. Bu usul tashqi hisobot asosida banklarni foydasi, mablag'lari va ularni manbalarini aniqlash uchun foydalaniladi. Hisobotdagi notabiiy ko'rsatkichlarga, axborotlarga e'tibor beriladi. Tarmoq taqqoslash tahlili usuli. Tarmoq bo'yicha ko'rsatkichlarni taqqoslab o'rtacha ko'rsatkichlarni aniqlash uchun foydalaniladi. Bu usulni ijobiy tomoni uning yordamida bank biznesini manbasini aniqlab, moliyaviy holatni turg'unligini, to'lov qobiliyati va kredit qobiliyatini baholaydi. Bankni hisob va hisobot ko'rsatkichlarini bir nechta muddat bo'yicha taqqoslash usuli. Bu usul yordamida oraliq va yakuniy ko'rsatkichlarni nisbati aniqlanib o'rganiladi. Reja va haqiqiy ko'rsatkichlarni taqqoslash usuli. Bu usul yordamida belgilangan rejani bajarilishi, haqiqiy ko'rsatkichlarni aniqligi aniqlanadi. Tahlilni koeffitsient usuli. Buxgalteriya hisoboti ko'rsatkichlari bo'yicha moliyaviy-xo'jalik faoliyati tahlilining mazmuni va asosiy protseduralari boshqarish qarorlarini qabul qilish, foyda dinamikasini va uning o'zgarishini kelajagini belgilash mumkin: bankdagi resurslarni baholash va ularni o'zgarishi, hamda ulardan foydalanish samaradorligini aniqlanadi. Buxgalteriya balansini tahlil etish turli darajadagi detallashtirish orqali amalga oshirish mumkin. Ekspress-tahlil doirasida asosining kam miqdorini ko'rsatkichlarning hisob-kitobi, nazorati va dinamikasi tahlili tashkil qiladi. Chuqurlashtirilgan moliyaviy tahlil mumkinroq bo'lib, unda ko'p ko'rsatkichlarni dinamikasi o'zaro bog'liq bo'lgan analitik jadvallarni tuzish orqali amalga oshiriladi.

Amaliyotda tahlilning quyidagi analitik usullaridan foydalaniladi: o'zaro bog'liq analitik jadvallar tizimini tuzish; balansni ayrim moddalarini detallashtirilgan tahlili; omillar tahlili. O'zaro bog'liq analitik jadvallar tizimini tuzish o'z ichiga quyidagilarni oladi: moliyaviy reja bajarilishini baholash; korxonada bo'lgan xo'jalik mablag'larini hisob-kitobi; xo'jalik mablag'larini, ularning manbalarini, aylanma o'z mablag'larini joylashishini, tarkibini va ulardan foydalanishning tahlili; debitorlik va kreditorlik karzlarini tahlili; aylanma mablag'larning aylanishini tahlili; bankning to'lov qobiliyatini tahlili. Balansning ayrim moddalarini detallashtirilgan tahlilida joriy buxgalteriya hisobi operativ ko'rsatkichlari o'rganiladi. Dasturni axborot bazasi bo'lib, yillik moliyaviy hisobot hisoblanadi.

Tijorat banklarida moliyaviy hisobotlarni takomillashtirish bo'yicha quyidagi ishlar amalga oshirish maksadga muvofikdir: tijorat banklari moliyaviy hisobotlarini o'ziga xos tomonlari ochib berish; tijorat banklari moliyaviy hisobotlari orqali aktivlar tuzilishi va sifatini atroflicha tahlil qilish asosida ularning hozirgi kunda mavjud bo'lgan kamchilik va yutuqlari aniqlash.

Shunday qilib, tijorat banklarida moliyaviy hisobotlar tahlil etilib, daromadlar manbalariga ta'sir etuvchi omillarning o'ziga xos xususiyatlari, foizli daromadlarining yalpi daromadidagi salmog'ining kichikligi, banklarning resurs bazasi zaifligi, likvidli aktivlarning yuqori darajada saqlanib qolishligi, qimmatli qog'ozlardan keladigan bank daromadlari pastligi aniqlanadi.

XALQARO REYTING AGENTLIKLARINING O'ZBEKISTON BANK AMALIYOTIDAGI TA'SIRI

Sayfullayev S. – magistrant TMI

Birinchi prezidentimiz Islom Karimov tomonidan ishlab chiqilgan taraqqiyotning "o'zbek modeli" amalda o'zining yuksak samaralarini bermoqda. Buni mamlakatimiz iqtisodiyotining barqaror rivojlanib, xalqimiz farovonligi izchil yuksalib borayotganligi misolida yaqqol ko'rish mumkin. Ayni paytda iqtisodiyotning qon tomirlari deb ta'rif berilgan mamlakatimiz bank tizimi dunyo moliya-bank tizimi tamoyillariga hamohang ravishda rivojlanmoqda.

Mamlakatimiz bank tizimida olib borilayotgan bunday tizimli tadbirlar, jumladan, tijorat banklari faoliyatini takomillashtirish, ularning moliyaviy barqarorligini mustahkamlash, kapitallashtirish darajasi va likvidligini oshirish borasida amalga oshirilayotgan islohotlar xalqaro reyting agentliklari tomonidan yuksak baholanmoqda.

Bazel qo'mitasi tomonidan belgilangan xalqaro standartlar talabiga muvofiq tijorat banklarini yanada kapitallashtirish va likvidligini oshirish, respublika moliya-bank tizimini yanada isloh qilish va barqarorligini oshirish hamda yuqori xalqaro reyting ko'rsatkichlariga erishish ustuvor yo'nalishlar etib belgilandi.

Bank tizimida amalga oshirilgan chora-tadbirlar natijasida sohada erishilgan ko'rsatkichlar nafaqat xalqaro umumqabul qilingan me'yorlarga javob beradi, balki ayrim yo'nalishlar bo'yicha undan ham yuksak baholarga sazovor bo'lmoqda. Xususan, bugungi kunda bank tizimi kapitalining yetarlilik darajasi 24,2 foizni tashkil qilib, xalqaro bank nazorati bo'yicha Bazel qo'mitasi tomonidan qabul qilingan talabga (8 foizga) nisbatan 3 barobar yuqori. Bank barqarorligini baholash omillaridan biri bo'lgan bank tizimining joriy likvidlik darajasi bir necha yildan buyon 65 foizdan yuqori bo'lib, belgilangan minimal darajadan (30 foizdan) 2 barobar ko'pdir. Ikki yildirki, "Moody's" xalqaro reyting agentligi O'zbekiston bank tizimiga "barqaror" reyting darajasini bermoqda. "Standart and Poors" xalqaro reyting agentligi ham mamlakatimiz bank tizimini ijobiy baholab, reytingini bir pog'ona yuqoriga ko'tardi. Shuningdek, jahonning "Fitch Reytings", "Moody's" va "Standart and Poors" kabi nufuzli xalqaro reyting agentliklarining ijobiy reyting bahosini olgan banklarimiz safi yil sayin kengayib borayotganligi ham quvonarlidir. Avvalgi yillarda xalqaro reyting agentliklarining "barqaror" reytingini olgan tijorat banklari soni 13-15 tani tashkil qilgan bo'lsa, bugungi kunda ularning soni 26 taga yetdi. Ushbu banklarning bank tizimi jami aktivlaridagi salmog'i 98 foizdan oshib ketdi. Mamlakatimizning yetakchi banklari, jumladan, Tashqi iqtisodiy faoliyat milliy banki ("Moody's", "Standart and Poors"), Asakabank ("Moody's", "Fitch Reytings"), "O'zsanoatqurilishbank" ("Fitch Reytings", "Standart and Poors") va Ipotekabank ("Moody's", "Standart and Poors") bir paytning o'zida ikkita xalqaro reyting agentligining "barqaror" reyting bahosiga sazovor bo'ldi. O'zbekiston bank tizimining nufuzli xalqaro reyting agentliklari bilan hamkorligi yildan-yilga kengayib bormoqda. O'zbekiston tijorat banklari uchun ular ishtirokida xalqaro reyting baholash uslubiyotida qo'llaniladigan me'yor, mezon va standartlarga asoslangan bank va moliya-bank tizimi faoliyatini baholash va tahlil qilishning zamonaviy tizimini joriy etish borasida xalqaro konferentsiya va seminarlar o'tkazish an'anaga aylandi.

Ma'lumot o'rnida bir narsani ta'kidlab o'tish lozimki, xalqaro reyting agentliklari bank tizimiga baho berishi milliy bank tizimi va banklar uchun bir qancha imkoniyatlarni yaratadi;

- ❖ Banklarning barcha moliyaviy va iqtisodiy darajasining ortib borishi.
- ❖ Mijozlarning banklarga bo'lgan ishonchining ortishi.
- ❖ Banklarning xalqaro bank amaliyotiga chiqish imkoniyatining kengayishi.
- ❖ Bank imidjini ortishi va shunga o'xshagan bir qancha imkoniyatlar yaratib boradi.

ХОРИЖИЙ ИНВЕСТИЦИЯЛАРГА БЕРИЛАДИГАН ИМТИЁЗЛАРНИНГ ЎЗИГА ХОС ХУСУСИЯТЛАРИ

Сафаров Ж.Р. - магистр ТМИ

Иқтисодиётга инвестицияларни жалб этиш ва ундан самарали фойдаланиш энг муҳим ижтимоий-иқтисодий аҳамият касб этувчи категориядир. Шу ўринда таъкидлаб ўтиш лозимки, Ўзбекистон Республикаси Биринчи Президентимиз И.А. Каримовнинг қуйидаги: “Барчамиз оддий бир ҳақиқатни яхши англаб олишимиз даркор – инвестицияларсиз модернизация ҳам, янгиланиш ҳам бўлмайди”⁶⁵, деган фикрлари нақадар ҳақиқат эканлиги ўз тасдиғини топмоқда.

Хорижий инвестициялар орқали қуйидаги муҳим устувор вазифаларни амалга ошириш мумкин:

- худудларни ривожлантириш;
- янги ишчи ўринларини яратиш;
- иқтисодиётнинг ноанъанавий тармоқларини ривожлантириш;
- ишлаб чиқариш жараёнига илмий ишланмаларни жорий этиш;
- хорижий инвестицияларни жалб этиш асосида ракобатбардош маҳсулотларни ишлаб чиқариш ва экспорт қилиш.

Мамлакатимиз иқтисодиётини таркибий ўзгартириш, тармоқларни модернизация қилиш, техник ва технологик янгилашга доир лойиҳаларни амалга ошириш учун инвестицияларни жалб қилиш борасида бажарилаётган ишлар алоҳида эътиборга лойиқ.

Бундан ташқари шу иқтисодиётга хорижий инвестицияларни кўпроқ жалб этиш учун, ҳукумат томонидан хорижий инвесторларга кенг имтиёзлар тизимини тақдим этиш керак.

Жаҳон тажрибаси кўрсатишича, миллий иқтисодиётга хориж инвестициясини жалб қилиш иқтисодий ўсишни таъминлашнинг муҳим омилларидан биридир. Иқтисодиётда инвестиция даражасининг ошиши ялпи ички маҳсулот (миллий даромад, ялпи даромад)нинг инвестицияга сарфланадиган қисмини тежашга ва истеъмолнинг даражасини ошишига замин яратади, натижада эса, аҳолининг турмуш даражаси яхшиланади.

Бундан ташқари, хорижий инвестициялар учун қонун ва имтиёзлар ишлаб чиқиш борасидаги чет эл тажрибасини қарайдиган бўлсак, саноати ривожланган мамлакатлардаги иқтисодий ва сиёсий барқарорлик хориж капитали ва инвестицияни махсус қонунларсиз ҳам етарлича ҳимоялаш имконини беради. Бу ерда хорижий инвестициялар ҳам миллий ички инвестициялар каби умумий қонунлар асосида мувофиқлаштирилади. Бу мамлакатлардаги аниқ ишлаб чиқилган қонуний база чет эл инвесторларининг тўлақонли фаолиятини, яъни янги компанияларни ташкил этишда эркин фаолиятни (рўйхатдан ўтказиш жараёни, мулк ҳуқуқи кафолати), фойда олиш (солиқ сиёсатидаги энгилликлар ва имтиёзлар), низоларни тартибга солиш (меҳнат қонунларидаги шаффофлик, монополияга қарши аниқ тадбирлар) кабиларни кафолатлайди. Хорижий инвестицияларни қабул қилувчи энг катта давлатлардан бири Хитой давлатининг тажрибаси аҳамиятлидир. Хитой ҳукумати инвестициялар оқимини

65 Manba: O'zbekiston Respublikasining 2017-2021-yillar uchun Harakatlar strategiyasi, 7-fevral, 2017-yil, PF 4947-sonli Prezident Farmoni

худудлар даражасида, маҳаллий ҳокимиятга катта ваколат берган ҳолда муваффақиятли равишда мувофиқлаштириб келмоқда. Марказий органлар умумий инвестиция сиёсати доирасида қайси соҳага инвестициялар йўналтириш зарурлигини аниқлаб беради. Маҳаллий органлар эса айнаи вақтда инвестицияларни рағбатлантириш дастурларини ишлаб чиқади. Чет эл инвестицияларини жалб этиш учун солиқ энгилликлари, импорт тарифлар бўйича энгилликлар каби турлича рағбатлантириш усуллари ишлаб чиқилган.

Бир қатор эркин иқтисодий худудларда ташкил этилган корхоналарга нисбатан айнан шундай энгиллик ва имтиёзлар кўпроқ ишлатилади. Ҳозирда Хитой ҳукумати мамлакатнинг ички туманларига кўплаб хорижий инвестицияларни жалб этиш учун уларга узоқ муддатга солиқ тўлашдан озод этиш, фойдасини ҳеч қандай тўсиқларсиз олиб чиқиб кетиш каби шарт- шароитларни яратмоқдалар. Маҳаллий ҳокимиятлар маҳаллий иқтисодиётни ривожлантириш учун чет эл капиталини жалб этишни рағбатлантириш дастурларини марказий органларнинг рухсатисиз ҳаётга тадбиқ этишлари мумкин. Хитой давлатининг инвестициялар бўйича қонунлари кўп жиҳатдан Япония, Жанубий Корея, Тайвань, Сингапур каби давлатларнинг қонунларига ўхшаш ҳолда ишлаб чиқилган. Хорижий инвестицияларни жалб қилиш бўйича жаҳон тажрибасини ўрганган ҳолда Ўзбекистонда ҳам мавжуд қонунчилик тизимини такомиллаштириш ҳамда хорижий инвестицияларни жалб қилиш шаклларида бири ҳисобланган эркин иқтисодий худудларнинг янги турларини ташкил қилиш ижобий натижаларни беради. Хорижий инвестицияларни жалб этиш билан боғлиқ муаммоларни зудлик билан бартараф этиш, меъёрий даражада давлат назоратини олиб бориш, бу борадаги қонуний-ҳуқуқий асосларни янада такомиллаштириш керак. Чунки хорижий инвестициялар бўйича давлат назоратининг суствлашуви, меъёрий- ҳуқуқий базада шаффофликнинг бўлмаслиги яхши натижаларга олиб келмайди.

MAHALLIY BUDJETLAR IJROSINI TA'MINLASHNING HOZIRGI ZAMON XUSUSIYATLARI

Ataniyazov J.-i.f.n., dots. TMI

Allanova Z- magistranti TMI

Bizga ma'lumki, har qanday davlatning ijtimoiy-iqtisodiy rivojlanishida budjet mablag'lari muhim ahamiyat kasb etadi. Mahalliy budjet esa bevosita hududiy rivojlantirishni bir maromda amalga oshirishda asosiy rol o'ynaydi. O'zbekiston Respublikasida ham mahalliy budjetlar barqarorligini ta'minlashga alohida e'tibor qaratilmoqda.

Umumdavlat pul mablag'larining budjet bo'g'inlari o'rtasida alohida yo'naltirish, ya'ni taqsimlashning asosini, mahalliy budjetlar mustaqilligi, ularning davlat tomonidan moliyaviy qo'llab-quvvatlanishi, ular daromadlarini hududiy manbalar hisobiga shakllanishi tamoyillari tashkil etadi. Ushbu tamoyillarga asoslangan holda, mahalliy budjetlarning daromadlari o'z daromadlari va boshqariladigan manbalar hisobidagi daromadlardan shakllanadi. O'z daromadlari yoki biriktirilgan daromadlar, to'liq yoki qat'iy belgilangan ulushda bevosita mahalliy budjetga tushadigan mablag'lardan iborat. O'z daromadlarining asosini mahalliy soliqlar va yig'imlar tashkil etadi. O'zbekiston Respublikasi mahalliy budjetlari tomonidan xarajatlarni amalga oshirish uchun tegishli daromadlarga ega bo'lishi kerak. Shuning uchun mahalliy budjet daromadlarini shakllanishining amaldagi holati va ushbu jarayondagi daromad manbalarini ko'rib chiqadigan bo'lsak birinchi navbatda daromadlarning shakllanishiga e'tibor berish lozim.

Mahalliy soliqlar mahalliy budjetlar tarkibida birinchi moliyaviy manba sifatida qaralsa ham, bu soliqlar mahalliy budjetga biriktirilgan xarajatlarini moliyalashda yetarli moliyaviy manba hisoblanmaydi. O'zbekiston Respublikasida budjet parametrlarini belgilash vaqtida umumdavlat soliqlaridan ajratmalar ham alohida belgilanadi. Bu jarayon har yili budjet parametrlarini tasdiqlash paytida ishlab chiqiladi va Prezident qaroriga muvofiq belgilanadi va

tasdiqlanadi. Umumdavlat soliqlaridan ajratmalar ulushi har yili mahalliy budjetlarning o'z daromadlarining tushumi hamda ular tomonidan amalga oshiriladigan xarajatlarning miqdoriga qarab o'zgartirilib boriladi. Umumdavlat soliqlarining muhim xususiyati shundaki, respublika budjetiga tushadigan soliqlardan mahalliy budjetlarni boshqarib borish uchun ajratma sifatida tushishi mumkin. Agar kelgusi yili mahalliy budjetlarning o'z daromad manbalari (soliqlari) ko'payib qolsa, umumdavlat soliqlaridan ajratma berishning hojati qolmaydi.

Mahalliy soliqlarlarning budjetga to'liq to'planishini amalga oshirish ularning zimmasidagi asosiy vazifa hisoblanadi. Respublikamiz iqtisodiyotida davom etayotgan iqtisodiy islohotlar sharoitida soliqlar iqtisodiy barqarorlikni ta'minlovchi muhim vosita sifatida doimiy isloh qilib borilishi davr talabi hisoblanadi. Hozirgi kunda aholi daromadlarining salmoqli hissasi xususiy sektorda shakllanmoqda.

O'zbekiston Respublikasi Sh.Mirziyoyev tomonidan 2017-yil 7-fevralda O'zbekiston Respublikasini rivojlantirish maqsadida Harakatlar strategiyasi qabul qilindi. Ushbu Harakatlar strategiyasida ham mahalliy budjetlar daromad bazasini kengaytirish masalasi "Iqtisodiyotni yanada rivojlantirish va liberallashtirish" nomli uchinchi yo'nalishda ham alohida belgilangan⁶⁶. Mahalliy budjetlarning ijrosini yanada samarali amalga oshirish uchun hududlarda quyidagi yo'nalishlar bo'yicha amaliy ishlar amalga oshirilishi zarur:

- respublikaning turli hududlarida xorijiy davlatlar bilan tashqi iqtisodiy aloqalarni kengaytirish;

- hududlarda eksportga mo'ljallangan mahsulot va materiallar ishlab chiqarish uchun zamonaviy texnologiyalarni joriy etish;

- har bir hudud sharoitidan kelib chiqqan holda transport-logistika infratuzilmasini, tadbirkorlikni rivojlantirish;

- xorijiy investorlar uchun respublikada hududiy investitsiyaviy jozibadorlikni oshirish

- respublika tuman va shaharlarida soliq ma'murchiligini yaxshilash;

- hududlarda ko'p tarmoqli fermer xo'jaliklarini rivojlantirish, shuningdek, turizm industriyasini jadal rivojlantirish.

Yuqoridagi ishlarni amalga oshirish bevosita hududlardagi mahalliy budjetlarning daromadlari oshishiga hamda mahalliy budjet ijrosini ta'minlashni yanada takomillashtirishda muhim ahamiyat kasb etadi. Chunki ishlab chiqarish hamda xizmat ko'rsatish sohasini rivojlantirish orqali soliq to'lovlarini o'z vaqtida to'lanishiga hamda mahalliy budjet ijrosini to'g'ri tashkil etishga erishish mumkin.

Mahalliy budjetlar ijrosini ta'minlashda quyidagichalarni inobatga olish zarur(TAKLIFLAR):

- mahalliy budjetlarning samarali ijrosini ta'minlash hamda hududlar ijtimoiy-iqtisodiy taraqqiyoti barqarorligiga erishish uchun davlatning budjet-soliq siyosatida barcha hududlarning mavjud muammolarini muvaffaqiyatli hal etishga imkon beruvchi jihatlarini kuchaytirish lozim;

- davlatning budjet-soliq siyosati istiqbollari belgilashda hududiy omillar ta'siriga alohida e'tibor qaratish zarur;

- mahalliy budjetlar ijrosini yanada yaxshilashda mablag'larni to'g'ri yo'naltirishga alohida e'tibor berish ham samarali hamda ahamiyatlidir.

Xulosa qilib aytish mumkinki, mahalliy budjetlar ijrosini to'g'ri tashkil etishga davlat tomonidan alohida e'tibor berilishi hamda hududiy ishlab chiqarish va xizmat ko'rsatish yo'nalishlarini davlat dasturlari bo'yicha rivojlantirish muhim hisoblanadi. Mahalliy budjetlarga e'tibor qaratish jahon hamjamiyatiga integratsiyalashishni tezlashtiradi hamda aholi farovonligini ta'minlashga xizmat qiladi.

IQTISODIYOTDA INVESTITSIYANING ROLI

Po‘latova M.-K.o‘qituvchi TMI

Po‘latov A.-talaba TMI

“GM-Uzbekistan”, “Ana shu zavodni bugungi kunda kim boshqarmoqda, kim uni butun dunyoga mashhur qilmoqda? O‘zimizning iste‘dodli bolalarimiz, Janubiy Koreyada, boshqa mamlakatlarda o‘qib, bilim va malakasini oshirgan o‘z yoshlarimiz”, - deya alohida ta‘kidlagan edilar Prezidentimiz: “Bu insonlarning barchasiga ana shunday fidoyi mehnati uchun shu yuksak minbardan turib, chin qalbidan minnatdorlik bildirishni o‘z burchim deb bilaman”¹.

Birgina Andijon viloyatining o‘zida bunday korxonalar soni keyingi 7 yilda 47 tadan 108 taga, ular tomonidan tayyorlangan mahsulot hajmi esa 1 trillion 100 milliard so‘mga etdi. Tarmoqda mehnat qilayotganlar soni esa 22400 kishiga yetdi.

Iqtisodiyot tarmoqlarini, ishlab chiqarish va muhandislik kommunikatsiya infratuzilmasini jadal modernizatsiyalash va rivojlantirishga yo‘naltirilgan faol investitsiya siyosatini amalga oshirish hisobiga birgina Andijon viloyatida 2014-2016 yillarda ijtimoiy- iqtisodiy rivojlantirish bo‘yicha tasdiqlangan dastur doirasida jami 2443 ta loyiha amalga oshirilib, 124 million AQSH dollariga teng investitsiyalar kiritildi.

Bozor iqtisodiyoti sharoitida investitsion faoliyat kuyidagi yo‘llar bilan amalga oshiriladi: Jismoniy shaxslar, davlatga qarashli bo‘lmagan korxonalar, xo‘jalik uyushmalari, jamiyat shirkatlari shuningdek, jamoat tashkilotlari va yuridik shaxslar tomonidan mablag‘lar ajratish yo‘li bilan; davlat tomonidan mablag‘lar ajratish yo‘li bilan, ayni vaqtda bu ishni hukumat va boshqaruv organlari investitsion va ssuda resurslarini byudjetdan mablag‘ bilan ta‘minlash xisobiga amalga oshiriladi. Bozor iqtisodiyoti sharoitlarida davlatning investitsion faoliyatdagi roli asosan fan-texnika taraqqiyotini rag‘batlantirish malakali ishchi kuchini etishtirib berish, ishlab chiqarish infrastrukturasi ajratish singari qimmat turadigan jarayonlarga davlat sektori byudjetidan etarli mablag‘ berish bilan cheklanishi kerak. Bundan tashqari iqtisodiy mustaxkamlikni ta‘minlash va fan-texnika taraqqiyotini tezlashtirish jamoat ishlab chiqarish sohasini sog‘lomlashtirish, qoloq tumanlar ijtimoiy

infrastrukturasi industriyalash hamda yaxshilash maqsadlarida iqtisodiyotni ustivor sohalari davlat tomonidan ssudalar va subsidiyalari ko‘rinishida yordam berishi mumkin; chet el fuqarolari, yuridik shaxslar va davlat tomonidan chet el investitsiyalari berish yo‘li bilan; mulkka egalik qilish huquqiga, bekamu-ko‘st xo‘jalik yuritish yoki operativ ravishda boshqarish huquqiga, shuningdek, daromadlar manbaiga jamg‘armalarga ega bo‘lgan va qarzga beriladigan hamda jalb etiladigan mablag‘larni olish huquqidan foydalana oladigan va chet el fuqarolari, yuridik shaxslari, shuningdek ajnabiy davlatlar ajratish yo‘li bilan; investor investitsiya ob‘ektlari va natijalariga, jumladan, reinvestitsiyalar va savdo ishlariga egalik qilish va ularni o‘z ixtiyoridan kiritishi huquqiga egadirlar.

Investitsion faoliyat ob‘ektlarining o‘zaro munosabatlari, shartnomalar bilan tartibga solinadi. investitsion faoliyatni mablag‘ bilan ta‘minlash juda har xil mablag‘lar xisobiga amalga oshiriladi:

O‘ziga qarashli va jalb etilgan mablag‘lar, belgilangan tartibda chiqarilgan qimmatbaho qog‘ozlar, zayomlar va boshqalar shular jumlasidandir.

Bugungi kunda O‘zbekiston xorijiy investitsiyani qaysi turini ko‘prok jalb qilishi kerak degan savol tug‘iladi. Avvalo, biz bugungi kunda real investitsiyalarni o‘zlashtirishimiz zarur. Bu bizga yangi texnologiyalar “nou-xau” va boshqa asosiy ishlab chiqarish fondlarini jalb qilish degani. Bu turdagi xorijiy investitsiyani jalb qilish hisobiga quyidagi yutuklarga erishish mumkin:

- asosiy ishlab chiqarish xisobiga fond qaytimi ko‘rsatkichi oshadi;
- asosiy ishlab chiqarish o‘sishi byudjet tushumini oshiradi;
- asosiy ishlab chiqarish o‘sishi ishsizlikni kamaytiradi;

■ respublikada aholini import tovarlar va xizmatlarga boʻlgan talabi qondirilishiga qisman erishiladi.

Oʻz oʻrnida agar investitsion muhit yomon boʻlsa, investitsiya qoʻshni davlatlarga oqadi. Demak, biz investitsion muhitga katta eʼtibor berishimiz kerak.

Chet el investitsiyalari nuqtai nazaridan investitsion muhitga taʼsir koʻrsatadigan asosiy omil boʻlib respublikamizdagi iqtisodiy siyosiy barqarorlik hisoblanadi.

Respublikamizda kechayotgan mana shu siyosiy va iqtisodiy barqarorlik tufayli qisqa vaqt ichida koʻpgina, aniqrogʻi, 3300 dan oshiq qoʻshma korxonalar tashkil etildi. Bugun Oʻzbekistonda qoʻshma korxonalar uchun soliq imtiyozlari ham berilgan. Bularning barchasi investitsion muhitni yaxshilamokda.

Birinchi Prezidentimiz I.A Karimovning bir qator Qaror va Farmonlari asosida bugun Oʻzbekistonda qoʻshma korxonalar uchun bir qancha soliq imtiyozlari berilgan. Bularning barchasi investitsion muhitni yaxshilash bilan birga yuqorida taʼkidlaganimizdek yangidan-yangi ish oʻrinlari ochilishiga hamda soliqlar vositasida byudjet tushumlarini koʻpayishiga olib kelmoqda.

IQTISODIYOTIMIZGA YOʻNALTIRILGAN INVESTITSİYALAR MAMLAKATIMIZNING YUQORI SURʼATLAR BILAN BARQAROR OʻSISHINING MUHIM OMILIDIR

Poʻlatova M.-katta oʻq. TMI

Sherovatov B.-talaba TMI

Mamlakatimiz jahon iqtisodiyotida hamon davom etayotgan inqirozning salbiy oqibatlariga, nafaqat, ishonchli tarzda bardosh bermoqda, balki makroiqtisodiy va ijtimoiy oʻsish surʼatlarini saqlashga erishmoqda.

Ayniqsa, investitsiya sohasida roʻy berayotgan tarkibiy oʻzgarishlar eʼtiborga molik. Istiqloq yillarida mamlakatimizda samarali qonunchilik bazasi, xorijiy sarmoyadorlar uchun keng koʻlamli huquqiy kafolat va imtiyozlar majmui yaratildi, Xorij kapitali ishtirokidagi korxonalar faoliyatini ragʻbatlantirish boʻyicha yaxlit chora-tadbirlar tizimi ishlab chiqildi.

Yurtimizda olib borilayotgan oqilona va uzoq muddatga moʻljallangan investitsion siyosat natijasida 2017- yilda jami investitsiyalarning qariyb 72 foizi ishlab chiqarishni modernizatsiya qilish va yangilashga qaratilgan dastur va loyihalarni amalga oshirishga yoʻnaltirildi. Ayni damda hukumatimiz tomonidan mintaqalarda investitsion loyihalarni moliyalashtirishda ichki resurslardan samarali foydalanish maqsadida izchil chora-tadbirlar amalga oshirib kelinmoqda.

Maʼlumki, iqtisodiy barqarorlik – xorijiy investorlar uchun ham, mamlakat taraqqiyoti uchun ham muhim ahamiyatga ega. Chunki, qaysi davlatda sarmoyadorlarga qulay muhit yaratilsa, oʻsha joyga intilish kuchayadi. Quvonarlisi shundaki, bugungi kunda Oʻzbekiston ana shunday mamlakatlar sirasiga kiradi.

Mamlakatimizda investitsion jozibadorlikni oshirishga qaratilgan qonunlar, huquqiy-meʼyoriy hujjatlar, eng muhimi, yurtimizda hukm surayotgan tinchlik-totuvlik, global moliyaviy-iqtisodiy inqirozning salbiy oqibatlarini oldini olish boʻyicha izchil amalga oshirilayotgan chora-tadbirlar hamda Oʻzbekistonning xalqaro miqyosdagi obroʻ-eʼtibori ortib borayotgani bu borada muhim. Iqtisodiyotning real sektoriga investitsiyalar kiritish orqali quyidagi ijtimoiy-iqtisodiy samaralarga erishilmoqda:

- ishlab chiqarish va xizmatlar koʻrsatish miqdor va sifat jihatdan oʻsmoqda;
- ishlab chiqarish va xizmat koʻrsatish miqdorining oʻsishi davlat byudjetiga tushayotgan soliq tushumlarining koʻpayishiga olib kelmoqda;
- ishlab chiqarish va xizmat koʻrsatish samaradorligining oshishi ish haqining ortishi va aholi farovonligining yuksalishiga xizmat qilmoqda;
- jahon talablariga javob beradigan raqobatbardosh ishlab chiqarish orqali mamlakatning eksport salohiyati oʻsmoqda.

Birgina o'tgan 2016 yilda iqtisodiyotning soha va tarmoqlari tomonidan jami 19542 milliard so'mlik sanoat mahsulotlari ishlab chiqarilgan bo'lsa, bunda xorijiy kompaniya va korxonalarining hissasi 35,3 foizni tashkil qilgan. Sanoat korxonalarini tomonidan ishlab chiqarilgan tovar va xizmatlarni eksport qilish natijasida 2781,9 million AQSH dollari hajmida valyuta tushumiga erishilgan bo'lsa, xorijiy kompaniyalar bilan hamkorlikda barpo etilgan korxonalarining hissasi bu borada 18,8 foizni tashkil etgan. Sanoat mahsulotlari importi esa 5045,9 million dollarni tashkil etgan. Ushbu ko'rsatkichda xorijiy kompaniyalar sarmoyasi ishtirokida tuzilgan qo'shimcha korxonalarining ulushi 48 foizni tashkil qilgan.

Mazkur raqamlarni viloyatlar miqyosida qarab chiqadigan bo'lsak, Toshkent shahrining ulushi mos ravishda 36,6 foiz, 36,2 foizni va 44,4 foizni tashkil etgan. Aytish kerakki, Andijon viloyatida faoliyat yuritayotgan qo'shma korxonalar tomonidan ishlab chiqarilgan sanoat mahsulotlari viloyatda ishlab chiqarilgan umumiy sanoat mahsulotlarining qariyb 79 foizini tashkil qilib, mamlakatimiz viloyatlari ichida eng yuqori ko'rsatkichni namoyon etgan. Sanoat mahsulotlari eksportidan kelib tushayotgan mablag'larning 89,1 foizi, importning 95 foizi aynan xorijiy sarmoyalar ishtirokidagi xo'jalik yurituvchi sub'ektlarning hissasiga to'g'ri kelgani e'tiborlidir. Toshkent shahrida ushbu ko'rsatkich 63,2 foizni tashkil etgan va Andijon viloyatidan keyingi ikkinchi o'rinni egallagan. Eng past ko'rsatkich esa Navoiy viloyati hissasiga to'g'ri kelgan. Nega deganda, mazkur viloyatda ishlab chiqarilayotgan sanoat mahsulotlarining aksariyatqismi mahalliy korxonalar hissasiga to'g'ri kelgan. Iste'mol mahsulotlari ishlab chiqarish bo'yicha ham Andijon viloyati peshqadam viloyatlardan hisoblanadi. Tahlil etilayotgan 2016 yilda mamlakatimizda ishlab chiqarilgan iste'mol tovarlarining 25,2 foizi mazkur viloyat hissasiga to'g'ri kelgani ham bu fikrni tasdiqlaydi.

Xulosa o'rnida shuni aytish mumkinki, 2016 yilda mamlakatimizni ijtimoiy-iqtisodiy rivojlantirishning barcha muhim yo'nalishlarida keng ko'lamli modernizatsiya jarayonlari izchillik bilan davom ettirildi. Buning uchun ichki va tashqi investitsiya mablag'larini iqtisodiyotimizning etakchi tarmoq

va sohalariga keng ko'lamda jalb etish borasida investitsiya siyosati to'g'ri va oqilona amalga oshirildi. O'ylaymizki, bunday harakatlar, tizimli va mantiqiy qarorlar yanada yuqori sur'at kasb etgani holda, keyingi yillarda yanada keng miqyos kasb etadi. Uning samarasi esa xalqimizning hayotini yanada yaxshilash, farovon, tinch va osuda turmush kechirish, mamlakatimiz ravnaqini yuksaltirishga, rivojlangan mamlakatlar qatoridan joy olishimizga xizmat qiladi

KICHIK BIZNES VA XUSUSIY TADBIRKORLIK SOHASIDA INVESTITSION JOZIBADORLIKNI OSHIRISH

Bobomurodov A.Z.-magistrant TMI

Bugun respublikamizni qay bir jabhasiga qaramaylik islohatlarni, yangilanishlarni hamda rivojlanishni guvohi bo'lishimiz mumkin. O'zbekiston bugun jahon hamjamiyatida o'zining munosib o'rnini egallab bormoqda. Jahon hamjamiyatida esa dunyo davlatlari o'zining iqtisodiy qudrati va salohiyati bilan saralanadi. O'zbekistonning bugungi iqtisodiy salohiyatini quyidagi raqamlardan ham bilish mumkin: Mustaqillik yillarida O'zbekiston iqtisodiyoti qariyb 6 barobar, aholining real daromadlari esa 9 barobardan ziyodga o'sgan. Mamlakatimiz YaIM mana 10 yildirki har yili 8 foiz atrofida o'sishiga erishilmoqda. Shu o'rinda o'zbekistonning to'liq sanoatlashgan respublikaga aylanayotganligiga yaqqol misol 1990-yillarda sanoatning YaIM dagi ulushi 14,1 foizni tashkil etgan bo'lsa, 2016-yilga kelib bu ko'rsatkich 45 % ga chiqdi.⁶⁷

Iqtisodiyotni modernizatsiyalash sharoitida mamlakatimizga investitsiyalarni jalb qilish, xususan, kichik biznes va xususiy tadbirkorlik sohasida faoliyat yurituvchi xo'jalik sub'ektlarni zamonaviy texnika hamda jihozlar bilan ta'minlash, bozor talabiga javob beradigan raqobatbardosh va eksportbop mahsulotlar ishlab chiqarish bugungi kunning asosiy talabidir. Bu

67 www.stat.uz Davlat statistika qo'mitasi Axborot xizmati

borada investitsiyalarning o'zni beqiyosdir, xususan kichik biznes va xususiy tadbirkorlikning rivojlanayotganligi, barqaror iqtisodiy o'sish va mahalliy hamda xorijiy investitsiyalar hajmi yildan-yilga oshib borishi real sektordagi investitsion jarayonlarni faollashtiradi. Investitsion jozibadorlikni oshirish yo'li orqali iqtisodiy rivojlanishga erishish mumkin. Xorijiy investitsiyalarni, xalqaro moliya institutlarining kreditlarining hamda to'g'ridan-to'g'ri investitsiyalarni keng jalb etilishi, sanoat tarmoqlarida kichik biznes va xususiy tadbirkorlikni rivojlantirishga hamda yuqori texnologiyaga asoslangan zamonaviy ishlab chiqarishlar tashkil etish uchun keng imkoniyatlar yuzaga keltiradi. Investitsiya muhiti – bu mamlakatning ma'lum bir hududiga kiritiladigan investitsiyalarning samaradorligini va xavfsizligini ta'minlashga qaratilgan iqtisodiy, ijtimoiy, siyosiy shart-sharoitlar majmuasidir. Mamlakatdagi umumiy investitsiya muhiti hudud, tarmoq va korxonalaridagi investitsiya faoliyatiga ta'sir ko'rsatadi. Investitsiyalarni shakllantirish va ulardan foydalanish, mamlakat va xo'jalik yurituvchi sub'ektlarning investitsion siyosati asosida amalga oshiriladi.

Kichik biznes va xususiy tadbirkorlikning investitsion jozibadorligini oshirish, kredit va moliya institutlarini rivojlantirish, xorijiy va mahalliy investitsiyalar hajmini ko'paytirish hamda davlat dasturlarini ishlab chiqqan holda kichik biznesga mablag' ajratish hozirgi kunning asosiy vazifalaridan biridir. Chunki bugungi kunga kelib kichik biznes va xususiy tadbirkorlik iqtisodiyotimizning asosiy ustunlaridan biriga aylanib ulgurdi. Buni quyidagi raqamlardan ham ko'rish mumkin: 2016-yil yanvar-dekabr oylarining dastlabki yakunlari bo'yicha kichik biznes va xususiy tadbirkorlarning mamlakatimiz yalpi ichki mahsulotidagi ulushi 56,9 foizni (2015-yilning yanvar-dekabr oylarida 56,5 foiz), sanoatda - 45,0 foizni (40,6 foiz), xizmatlar sohasida - 60,5 foizni (57,8 foiz), eksportda - 28,5 foizni (27,0 foiz) va bandlikda - 78,1 foizni (77,9 foiz) tashkil etdi.⁶⁸ Ana shu raqamlardan ko'rinib turibdiki, kichik biznes shaklan kichik bo'lishiga qaramasdan, iqtisodiyotimizni barqaror rivojlantirish, aholini ish bilan ta'minlash muammosini hal etish va xalqimiz farovonligini yuksaltirishda tobora katta rol o'ynamoqda. Iqtisodiyotimiz tarkibidagi chuqur o'zgarishlar mamlakatimiz eksport salohiyatini mustahkamlash eksport hajmini barqaror oshirish va uning tarkibida ijobiy o'zgarishlarga erishishda eng muhim omilga aylandi. Mamlakatimizda kichik biznesga investitsiyalarni keng jalb etish va ularning jozibadorligini oshirish, hamkorlikdagi istiqbolli loyihalarni amalga oshirish, yangi zamonaviy texnika va texnologiyalarni joriy etish asosida mamlakatimizda ishlab chiqarilayotgan mahsulotlar sifatini jahon bozorlari talabi darajasiga ko'tarishga imkoniyat yaratmoqda. Biroq mamlakatimizda investitsiya faoliyatini moliyalashtirish usullarini takomillashtirish, shu bilan bir qatorda, ularni moliyalashtirish manbalarini optimallashtirish va investitsiya bozori infratuzilmasini shakllantirishda hali o'z echimini to'liq topmagan muammolar mavjud. Agar tijorat banklari tomonidan kichik biznes sub'ektlarini boshlang'ich kapitalini shakllantirish uchun va ularning investitsion loyihalarini qo'llab-quvvatlash maqsadida uzoq muddatli kreditlar hajmini oshirsa, kichik biznesni moliyalashtirishga qaratilgan ixtisoslashgan fondlar ko'proq shakllantirilsa, kichik biznes sub'ektlarining investitsion loyihalariga davlat tashkilotlari mas'uliyat bilan qarashsa, kichik biznes va xususiy tadbirkorlikning investitsion jozibadorligini oshirish va etarli darajada rivojlantirishda quyidagi ijobiy natijalarga erish mumkin:

– investitsion jozibadorlikni oshirish va hududlarga investitsiya kiritishni yaxshilash, bozor munosabatlarining mustahkamlanishiga yordam beradi;

– kichik biznes va xususiy tadbirkorlikni moliyaviy qo'llab-quvvatlash, birinchi navbatda, investitsiya maqsadlari, boshlang'ich kapitalni shakllantirish uchun uzoq muddatli kreditlar ajratish hajmini kengaytiradi.

– raqobat muhitini yuzaga kelishi mamlakatda ijtimoiy-iqtisodiy sharoitni yaxshilash uchun kuchli vosita bo'ladi ;

68 Karimov I.A. Asosiy vazifamiz - Vatanimiz taraqqiyoti va xalqimiz farovonligini yanada yuksaltirishdir. - T.: "O'zbekiston", 2010.

– ijtimoiy va iqtisodiy muammolarni ma'lum darajada hal qilinishini ta'minlash kichik biznes iqtisodiyotning strategik va mobil sektorini rivojlanishiga olib keladi.

Kichik biznes kapital taqchilligi sharoitida ko'p mablag' talab etmaydigan xo'jalik faoliyati sifatida resurslar aylanmasining yuqori sur'atlarini ta'minlaydigan, iqtisodiyotni qayta qurish, iqtisodiy nobarqarorlik va resurslar cheklanganligi sharoitida iste'mol bozorini shakllantirish va uni to'ldirish muammosini tez hamda tejamli tarzda hal etadigan tarmoq ekan, uni imkoniyatlarini yanada kengaytirish uchun ularning investitsion faoliyatlarini davlat tomonidan qo'llab – quvvatlanishi bugunning asosiy vazifalaridan biridir.

MILLIY IQTISODIYOTNI YUKSALTIRISHDA TO'G'RIDAN-TO'G'RI INVESTITSIYALARNING AHAMIYATI

Po'latova M.- katta o'qituvchisi TMI

Rahimov Z.-talaba TMI

Iqtisodiyotga investitsiyalarni jalb etish muhim ijtimoiy-iqtisodiy muammolarni hal etib, bo'sh turgan ishlab chiqarish quvvatlaridan samarali foydalanishga erishish, mahalliy xom ashyodan import o'rnini bosuvchi yuqori sifatli - eksportbop mahsulotlarni ishlab chiqarib, iqtisodiyot raqobatbardoshligini oshirish hamda aholini ish bilan ta'minlashga ko'maklashadi. Xo'jalik yurituvchi sub'ektlar va mamlakatning iqtisodiy faoliyati ko'p jihatdan amalga oshirilayotgan investitsiyalar hajmi va shakli bilan belgilanadi. "Investitsiya" termini lotincha "invest" so'zidan olingan bo'lib, "qo'yish", "mablag'ni safarbar etish" ma'nosini anglatadi. Iqtisodiyot bo'yicha Nobel mukofotining laureati (1990 yil) U.F.SHarp eng ommabop bo'lgan "Investitsiya" nomli darsligida investitsiyalar kelgusida (ehtimol, nomuayyan) qiymatni olish maqsadida hozirgi vaqtda muayyan qiymatdan voz kechishdir¹, deb ta'riflaydi.

To'g'ridan-to'g'ri investitsiyalar investorning investitsiyalash obektini tanlashda va vositalarni qo'yishda bevosita qatnashishini ko'zda tutadi. To'g'ri-to'g'ri investitsiyalarni investitsiyalash ob'ekti to'g'risida aniq axborotga ega yoki investitsiyalash mexanizmi bilan yaxshi tanish investorlar amalga oshiradilar.

O'zbekiston Respublikasi birinchi Prezidenti I.A.Karimov 2012 yilda mamlakatimizni ijtimoiy-iqtisodiy rivojlantirish yakunlari hamda 2013 yilga mo'ljallangan iqtisodiy dasturning eng muhim ustuvor yo'nalishlariga bag'ishlangan Vazirlar Maqkamasining majlisida "Bosh maqsadimiz - keng ko'lamlı islohotlar va modernizatsiya yo'lini qat'iyat bilan davom ettirish" nomli ma'ruzalarida faol investitsiya siyosati mamlakatimizni modernizatsiya qilish va yangilash bo'yicha amalga oshirilayotgan chora-tadbirlarning eng muhim sharti va manbai bo'lmog'i kerakligini hamda O'zbekistonda so'nggi besh yil mobaynida investitsiyalarning yillik o'sish sur'ati 10 foizdan ziyodni tashkil etib, bu dunyodagi yuqori, barqaror ko'rsatkichlardan biri ekanligini, jahon miqyosida global moliyaviy-iqtisodiy inqiroz davom etayotganini inobatga oladigan bo'lsak, bugungi murakkab sharoitda biz erishgan bu natijaning ahamiyati va moqiyatini alohida ta'kidlab o'tkanlar.

Keyingi 10 yilda mamlakatimiz iqtisodiyotiga kiritilgan investitsiyalar hajmi 3,7 barobar oshgan bo'lsa, shu davrda to'g'ridan-to'g'ri xorijiy investitsiyalar qajmi 23 barobardan ziyod o'sgani e'tiborga sazovordir. Strategik xorijiy investorlarni jalb etish maqsadida mamlakatimizda investorlarning o'zi uchun ham, xorijiy investitsiyalar ishtirokidagi korxonalar uchun qam noyob kafolatlar tizimi yaratildi. Jumladan, mamlakatni modernizatsiya qilish va iqtisodiyotni diversifikatsiya etish, iqtisodiyot tarmoqlarining raqobatdoshligini oshirish hamda mahalliy ishlab chiqarish korxonalarining eksportdagi hajmini kengaytirishga qaratilgan investitsiya faoliyatini tartibga soluvchi 60 dan ortiq ququqiy-qujjat qabul qilindi, jumladan, "Kontsessiyalar to'g'risida"gi, "Yirkin iqtisodiy zonalar to'g'risida"gi, "CHet el investitsiyalari to'g'risida"gi, "CHet ellik investorlar huquqlarining kafolatlari va ularni himoya qilish choralari to'g'risida"gi 30.04.1998 yildagi qonuni; "Investitsiya faoliyati to'g'risida"gi, "Tashqi iqtisodiy faoliyat to'g'risida"gi qonunlar ayni shu maqsadga xizmat qilmoqda

SHuningdek, davlat tomonidan xorijiy investorlarning barcha huquqlari ta'minlanmoqda, ularning sarmoyalari, mamlakatimiz hududida ular tomonidan yaratilgan mulkning daxlsizligi kafolatlanmoqda, yaratilayotgan imtiyoz va preferentsiyalarni kengaytirish va liberallashtirish bo'yicha olib borilayotgan ishlar izchil davom ettirilmoqda. Yana bir qulaylik tomoni shundaki, davlat boshqaruv organlari yoki davlat hokimiyati mahalliy organlari tomonidan chet ellik investorlarning huquqlarini kamsitadigan normativ hujjatlar qabul qilingan, shuningdek, chet ellik investorlarning xo'jalik faoliyatiga g'ayriqonuniy aralashishga yo'l qo'yilgan taqdirda, bularning oqibatida yetkazilgan zarar sud orqali mazkur organlar tomonidan qoplanadi.

Mamlakatimizda chet ellik investorning O'zbekistonda olgan daromadlarini qaytadan investitsiya sifatida kiritish bo'yicha ech qanday cheklovlar yo'q - chet ellik investorning daromadi, uning xohishiga ko'ra, har qanday shaklda ishlatilishi mumkin.

O'sayotgan investitsiyalar hajmi iqtisodiyotning barqaror yuqori sifatlar bilan o'sishi va uning tuzilmasini diversifikatsiyalashning eng muhim manbai bo'lmoqda. Investitsiyalarning salmoqli qismi iqtisodiyotning yetakchi tarmoqlarini modernizatsiyalash, texnik va texnologik jihatdan yangilash, transport va muhandislik-kommunikatsiya infratuzilmasini jadal rivojlantirishga yo'naltirildi. O'tgan yilda mamlakat iqtisodiyotiga 14,7 milliard AqSH dollariga teng bo'lgan investitsiyalar jalb etildi, bu 2016 yildagiga nisbatan 14 foiz ko'pdir. Bunda barcha investitsiyalarning 22 foizdan ko'proqini yoki 3.2 milliard dollardan ortig'ini xorijiy investitsiyalar tashkil qildi, ularning 75 foizdan ko'prog'i to'g'ridan-to'g'ri xorijiy investitsiyalardir. Eksport hajmi 12,3 foizga ko'paydi, tashqi savdo aylanmasining salmoqli ijobiy sal'dosi ta'minlandi.

Xulosa qilib aytadigan bo'lsak, milliy iqtisodiyotga to'g'ridan-to'g'ri investitsiyalarni kengroq jalb etish orqali sanoatni yangi zamonaviy texnologiyalar bilan ta'minlash, qishloq xo'jaligida esa qayta ishlovchi sanoat majmuini yaratish, xuddi shunday boshqa sohalarda ham tub o'zgartirishlar kiritib mamlakatimiz iqtisodiyotini yuksaltirish mumkin.

MINTAQALARNING INVESTITSION-MOLIYAVIY FAOLLIGINI OSHIRISH YO'LLARI

Po'latova M.-katta o'q., TMI

Normuxammedov A.-talaba TMI

Bozor islohotlarini chuqurlashtirish va iqtisodiyotni erkinlashtirish sharoitida investitsiyaviy faollikni, moderinizatsiyalash va barqaror iqtisodiy o'sishni ta'minlash maqsadida moliyaviy resurslarni ishga solishning ahamiyati ortib bormoqda. Mintaqalarda mavjud bo'lgan katta moliyaviy resurslar solohiyati ularning maxalliy va xorijiy tadbirkorlar uchun investitsiyaviy jozibadorligi bo'lganidagina ishga solinishi mumkin.

Iqtisodiyotni moderinizatsiyalash sharoitida mintaqalarni barqaror ijtimoiy-iqtisodiy rivojlantirishning muxim ustuvor yo'nalishlaridan biri bo'lib investitsion muhitni shakllantirish va moliyaviy qo'llab-quvvatlashni yaxshilash hisoblanadi. Bu nuqtai nazardan investitsiyaviy faollikni oshirish maqsadida maxalliy va xorijlik investorlarni rag'batlantirish, investitsiyalash manbalarini kengaytirish bo'yicha aniq amaliy tavsiyalarni ishlab chiqish dolzarb ahamiyat kasb etmoqda.

Shu munosabat bilan mintaqalarning investitsion-moliyaviy faolligini oshirish uchun quyidagilarni amalga oshirish zarur:

- mintaqalar darajasida moliyaviy resurslarning shakllanishi xususiyatlarini aniqlash;
- bozor islohotlarini chuqurlashtirish va investitsiyaviy faollikning moliyaviy manbalarini shakllantirishdagi muammolar va nomunosibliklarni belgilash;
- alohida hududlarning moliyaviy va investitsion faolligini baholash bo'yicha uslubiy yonlashuvlarni ishlab chiqish;
- mintaqalarda vujudga kelgan ijtimoiy-iqtisodiy vaziyat va ularning investitsion jozibadorligiga baho berish;

- mintaqalar ichki moliyaviy resurslarini ishga solish darajasi va asosiy yo'nalishlarini aniqlash;
- mintaqalarning istiqboldagi tarkibiy-investitsion siyosati va iqtisodiyotini modernizatsiya qilish strategiyasini ishlab chiqish.

Investitsion-moliyaviy jarayonlarni faollashtirish bo'yicha keltirilgan taklif va tavsiyalarni amalga oshirish barqaror ijtimoiy-iqtisodiy rivojlanishni ta'minlash, maxalliy va xorijlik investorlarni jalb qilish, mintaqalar maxalliy byudjetlarini shakillantirishning asosi bo'lib hisoblanadi.

Mamlakatimiz va uning alohida mintaqalari iqtisodiyotining samaradorligi investitsiya siyosatining xususiyatlari va miqyoslariga bevosita bog'liq. Respublikamizga investitsiyalarni jalb qilish ijtimoiy-iqtisodiy rivojlanishdagi mintaqaviy tafovutlar va nimuttanosibliklarni kamaytirishning muhim vositasi bo'lib, ulardan maqsadga muvofiq foydalanish mintaqalarda mavjud bo'lgan tabiiy, iqtisodiy va mehnat resurslardan samarali foydalanishga va shu orqali iqtisodiyotning hududiy tarkibini takomillashtirishga imkon beradi.

Ma'lumki, 2016 yilda iqtisodiyotimizga 12 milliard 250 million dollar miqdorida ichki va xorijiy investitsiyalar jalb etildi. Jami investitsiyalarning 22 foizdan yoki 2 milliard 690 million dollardan ortig'ini xorijiy investitsiyalar tashkil etdi, ularning 79 foizdan ko'prog'i to'g'ridan-to'g'ri xorijiy investitsiyalardir.¹

O'tgan yilning o'zida umumiy qiymati 1 milliard 760 million dollardan ortiq bo'lgan kapitalqo'yilmalar o'zlashtirilib, 205 ta yirik investitsiya ob'ekti qurib bitkazildi. 2016 yilda Navoiy issiqlik elektr stantsiyasida Yaponiyaning «Mitsubishi» kompaniyasi tomonidan ishlab chiqarilgan 480 megavolt quvvatga ega bo'lgan bug'-gaz qurilmasi ishga tushirildi. Muborak gazni qayta ishlash zavodida 278 ming tonna suyultirilgan gaz va 143 ming tonna kondensat ishlab chiqarish quvvatiga ega bo'lgan zavodning birinchi navbati foydalanishga topshirildi.

Dunyodagi yirik «Tomson Reyter» biznes-axborot agentligining moliya sohasidagi jahonga mashhur «Projekt faynens interneshnl» jurnali ushbu loyihaning noyobligi va ishga novatorlik bilan yondoshish natijasi ekanini qayd etib, Ustyurt gaz-kimyoo kompleksi qurilishini neft'-gazkimyo sanoatidagi yilning eng yaxshi loyihasi, deb tan oldi.

O'tgan yilda Janubiy Afrika Respublikasining «Sosol» kompaniyasi va Malayziyaning «Petronas» korporatsiyasi bilan hamkorlikda qiymati 4 milliard dollardan ziyodni tashkil etadigan, tozalangan metan asosida sintetik suyuq yoqilg'i ishlab chiqarish bo'yicha katta istiqbolga ega bo'lgan yirik loyihani amalga oshirishirildi. Ushbu loyiha asosida barpo etiladigan zavod dunyodagi sanoqli korxonalaridan biri bo'lib, u sintetik suyuq yoqilg'i –suyultirilgan gaz, aviakerosin va «premium klass» toifasidagi, ya'ni «evro-4» standartidan kam bo'lmagan dizel yoqilg'isi ishlab chiqaradi.²

QIQTISODIYOTNI MODERNIZATSIYALASH SHAROITIDA O'ZBEKISTONDA INVESTITSIYA SIYOSATI

Nuriddinov J.- magistranti TMI

Mustaqillik yillarida mamlakatimizda olib borilayotgan keng ko'lamli ijtimoiy-iqtisodiy islohotlar tobora chuqurlashib, milliy iqtisodiyotning turli soha hamda tarmoqlarida tub o'zgarishlar sodir bo'lmoqda. Bu makroiqtisodiy barqarorlik, barqaror iqtisodiy o'sish sur'atlari va aholi turmush darajasining oshishida yaqqol nomoyon bo'lmoqda.

Hozirgi iqtisodiyotni modernizatsiyalash sharoitida investitsion faoliyat iqtisodiy faoliyatning muhim shakllaridan biri hisoblanadi. Har bir mamlakatning rivojlanish darajasi, ya'ni iqtisodiyotning rivojlanishi va iqtisodiy o'sishi ko'p jihatdan mamlakatdagi investitsion jarayonlarga bog'liq. Bizga ma'lumki, mamlakatdagi investitsion jarayonlar investitsion siyosat orqali amalga oshiriladi va tartibga solinadi. Investitsion dastur mamlakatning investitsion salohiyatini oshirishga va investitsion faoliyatni kengayishiga yordam beradi. Shundan kelib chiqqan holda aytish mumkinki, O'zbekistonda mustaqillikning dastlabki yillaridanoq

investitsiya faoliyatini rivojlantirishga katta e'tibor berildi. Chunki, bizning mamalakatda ham iqtisodiy rivojlanishga samarali investitsiya faoliyatisiz erishib bo'lmaydi. Darhaqiqat, bugun O'zbekiston mamlakat iqtisodiyotini yanada isloh qilish va modernizatsiyalash, ayniqsa, xususiy sektorni rivojlantirar ekan, investitsion faoliyatni jadallashtirishdagi xalqaro tajribalarga suyanmog'i lozim. Binobarin, O'zbekistonning jahon hamjamiyatiga dadil va nufuzli tarzda kirib borayotganligi mamlakatning iqtisodiy-siyosiy sohalaridagi imkoniyatlaridan to'liq foydalanishni talab qilishi tabiiydir. O'zbekiston Respublikasi Birinchi Prezidenti I.A.Karimov ta'kidlaganlaridek: "Barchamiz bir oddiy haqiqatni yaxshi anglab olishimiz darkor – investitsiyalarsiz modernizatsiya ham, yangilanish ham bo'lmaydi"⁶⁹. Iqtisodiyotni texnik–iqtisodiy modernizatsiyalash va kerak bo'lsa tubdan yangilash, xalq xo'jaligining ustuvor tarmoqlarini rivojlantirish, bozor iqtisodiyoti talablariga javob beradigan, ya'ni tashqi va ichki bozordagi talablarga javob beradigan raqobatbardosh tovarlar va hizmatlarni ko'paytirish hamda yangilarini yaratish bugungi kunning dolzarb vazifalaridan biri hisoblanadi

Iqtisodiyotni modernizatsiyalash sharoitida yurtimizga zamonaviy texnologiyalar olib kelib, sanoat ishlab chiqarishini yangilash va modernizatsiyalash jarayonlarini olib borishni investitsiya faoliyatisiz tasavvur etib bo'lmaydi. Bu ishlarni amalga oshirish bo'yicha hukumatimiz tomonidan katta amaliy ishlar olib borilmoqda. Shu kabi qator tadbirlarni amalga oshirish o'z navbatida katta miqdorda moddiy, moliyaviy, intellektual investitsiyalar manbalarini izlash, shakllantirish va umuman, O'zbekiston uchun yangi va qulay bo'lgan investitsiyaviy faoliyatni samarali yo'lga qo'yish hamda uni yanada rivojlantirishni taqozo etadi. Davlatimiz hozirgi sharoitda ushbu jarayonni rivojlantirishga qaratilgan bir qator muhim chora-tadbirlarni muntazam amalga oshirib kelmoqda, xususan, investitsiya faoliyatini huquqiy asoslari ishlab chiqildi. Xorijdan jalb qilinadigan investorlar uchun turli kafolatlar beruvchi qonun va me'yoriy hujjatlar yaratildi. Shuningdek ular mamlakat iqtisodiyoti rivojlana borishi bilan takomillashtirilib borilmoqda. Jadal va mutanosib iqtisodiy o'sish, chuqur tarkibiy o'zgarishlarni amalga oshirish va iqtisodiyotni diversifikatsiya qilishda faol va aniq yo'naltirilgan investitsiya siyosati yuritish eng muhim omil hisoblanadi.

Bunday sharoitda sanoat korxonolari investitsion faoliyatini moliyalashtirish bilan bog'liq masalalarni ijobiy hal qilish alohida ahamiyat kasb etadi. Mustaqillik davrida investitsiya faoliyatini moliyalashtirish bilan bog'liq muammolarni hal etishda juda ko'p ishlar qilinganiga qaramay, ularni uzil-kesil nihoyasiga yetgan deb bo'lmaydi. Bu narsa O'zbekiston iqtisodiyotining sanoat tarmoqlarida ayniqsa ko'zga tashlanadi. Mazkur muammolar qatoriga investitsion faoliyatni moliyashtirish manbalari, tarkibi, moliyalashtirish manbalarining diversifikatsiyalash darajasi va sanoat korxonolari investitsion faoliyatini amalga oshirish uchun sarflangan mablag'larning samaradorligini oshirish islohotlarini ham kiritish mumkin.

O'ZBEKISTON RESPUBLIKASIDA ERKIN IQTISODIY ZONALARNI TARTIBGA SOLISHNING ME'YORIY-HUQUQIY ASOSLARI

Zoyirov L.-ifn., dotsenti TMI

Kulimova X.- magistranti TMI

Yurtimizda raqobatbardosh maxsulotlar ishlab chiqarishni ta'minlashda, zamonaviy yuqori texnologiyaga asoslangan yangi ishlab chiqarish quvvatlarini tashkil etishda erkin iqtisodiy zonalar faoliyatini takomillashtirish alohida o'rin egallaydi. O'zbekiston Respublikasi Prezidentining 2016 yil 26 oktabrda qabul qilingan «Erkin iqtisodiy zonalar faoliyatini faollashtirish va kengaytirishga doir qo'shimcha chora-tadbirlar to'g'risida»gi PF-4853-sonli Farmoni mazkur yo'nalishdagi eng muhim huquqiy hujjatlardan biri bo'lib hisoblanadi.

69 www.bis.org "Basel III: A global regulatory framework for more resilient banks and banking systems"

Ushbu Farmonning ahamiyatli tomoni shundaki, unga muvofiq, «Navoiy» erkin industrial-iqtisodiy zonasi, «Angren» maxsus industrial zonasi hamda Jizzax va Sirdaryo viloyatlarining hududlarida tashkil etilgan «Jizzax» maxsus industrial zonalarining nomlari birxillastirilib, endilikda, ular «Navoiy», «Angren» va «Jizzax» erkin iqtisodiy zonalar deb ataladigan bo'ldi.

Shu bilan birga, xorijiy investorlarga mamlakatimiz iqtisodiyotining real sektorlariga investitsiya kiritishi uchun yanada qulay sharoitlar yaratish maqsadida, erkin iqtisodiy zonalar uchun yagona huquqiy rejim belgilanib soliq, bojxona imtiyozlari va preferensiyalari birxillastirildi.

Unga muvofiq, «Navoiy», «Angren» va «Jizzax» erkin iqtisodiy zonalarining ishtirokchilari:

-yuridik shaxslardan olinadigan foyda solig'i, yuridik shaxslarning mol-mulkiga solinadigan soliq, yer solig'i, obodonlashtirish va ijtimoiy infratuzilmani rivojlantirish solig'i, mikrofirmalar va kichik korxonalar uchun yagona soliq to'lovi, shuningdek, Respublika yo'l jamg'armasi va O'zbekiston Respublikasi Moliya vazirligi huzuridagi byudjetdan tashqari Umumta'lim maktablari, kasb-hunar kollejlari, akademik litseylar va tibbiyot muassasalarini rekonstruksiya qilish, kapital ta'mirlash va jihozlash jamg'armasiga majburiy ajratmalarini to'lashdan;

-o'zining ishlab chiqarish ehtiyojlari uchun olib kelinadigan uskunalar, xomashyo, material va butlovchi buyumlar, shuningdek, mamlakatimizda ishlab chiqarilmaydigan va loyihalarni amalga oshirish doirasida O'zbekiston Respublikasi Vazirlar Mahkamasi tomonidan tasdiqlanadigan ro'yxatlar bo'yicha olib kelinadigan qurilish materiallari uchun bojxona to'lovlarini (bojxona rasmiylashtiruvi yig'implaridan tashqari) to'lashdan ozod etildi.

Yangi joriy etilgan soliq va bojxona imtiyozlarini ushbu zonalar uchun ilgari berilgan imtiyozlar bilan taqqoslaydigan bo'lsak, «Angren» va «Jizzax» erkin iqtisodiy zonalar qatnashchilariga qo'shimcha ravishda yer solig'ini va Moliya vazirligi huzuridagi byudjetdan tashqari umumta'lim maktablari, kasb-hunar kollejlari, akademik litseylar va tibbiyot muassasalarini rekonstruksiya qilish, mukammal ta'mirlash va jihozlash jamg'armasiga majburiy to'lovni to'lashdan ozod etilganligini ko'rishimiz mumkin. Imtiyozlarni qo'llashdagi asosiy jihat shundan iboratki, Farmon bilan, yuqorida qayd etilgan soliq imtiyozlarining joriy etilishida erkin iqtisodiy zonalar qatnashchilari tomonidan kiritiladigan investitsiyalar hajmi hamda imtiyoz joriy etiladigan muddatlar ham qat'iyashtirilib, erkin almashtiriladigan valyuta faqat bir xil valyutada, ya'ni AQSh dollarida kiritilishi hamda imtiyozli davr 3 yildan 10 yil muddatgacha qat'iy qilib belgilandi hamda soliq va bojxona imtiyozlaridan foydalanish muddati kiritilgan investitsiya hajmiga nisbatan:

300 ming AQSh dollaridan 3 million AQSh dollarigacha hajmdagi investitsiyalar uchun – 3 yil muddatga;

3 million AQSh dollaridan 5 million AQSh dollarigacha hajmdagi investitsiyalar uchun – 5 yil muddatga;

5 million AQSh dollaridan 10 million AQSh dollarigacha hajmdagi investitsiyalar uchun – 7 yil muddatga;

10 million va undan ko'p AQSh dollari hajmidagi investitsiyalar uchun so'nggi 5 yilda amaldagi stavkalaridan 50 foiz kam hajmdagi daromad solig'i va yagona soliq to'lovi stavkalari qo'llangan holda – 10 yil muddatga berilishi belgilandi.

Farmonga muvofiq belgilangan soliq va bojxona imtiyozlaridan foydalanish shartlarini ilgari imtiyozlarni qo'llash shartlari bilan taqqoslaydigan bo'lsak, endilikda erkin iqtisodiy zonalar qatnashchilariga soliq imtiyozlaridan foydalanishda bir qator qulayliklar yaratilganligi ma'lum bo'ladi.

Shuni ham ta'kidlab o'tish lozimki, mazkur Farmon bilan erkin iqtisodiy zonalar qatnashchilariga berilgan bojxona imtiyozlaridan maqsadli foydalanishni ta'minlash va mas'uliyatini oshirish masalasiga e'tibor kuchaytirilib, unga muvofiq, chetdan olib kelingan

asbob-uskunalar, xomashyo, material va butlovchi buyumlar sotilgan yoki beg'araz berilgan hollarda, ular olib kelingan paytdan boshlab 3 yil davomida bojxona to'lovlari qonunchilikda belgilangan tartibda to'liq hajmda undirilishi belgilangan. Mamlakatimizda mavjud bo'lgan mineral-xom ashyo va qishloq xo'jaligi resurslarini chuqur qayta ishlash bo'yicha zamonaviy ishlab chiqarishlarni tashkil etishga xorijiy va mahalliy investitsiyalarni jalb etish uchun qulay sharoitlarni yaratish, shuningdek, viloyatlarning ishlab chiqarish hamda resurs salohiyatidan kompleks va samarali foydalanish, shu asosda yangi ish o'rinlari tashkil etish hamda aholi daromadlarini oshirishga yo'naltirilgan ishlar izchil davom ettirilmoqda.

Xususan, Prezidentimizning 2017 yil 12 yanvardagi PF-4931-sonli Farmoni bilan Samarqand viloyatining Urgut tumanida – «Urgut», Buxoro viloyatining G'ijduvon tumanida – «G'ijduvon», Farg'ona viloyatining Qo'qon shahrida – «Qo'qon», Xorazm viloyatining Hazorasp tumanida – «Hazorasp» erkin iqtisodiy zonalarini tashkil etilganligi alohida ahamiyat kasb etadi.

Farmonga muvofiq, «Urgut», «G'ijduvon», «Qo'qon» va «Hazorasp» erkin iqtisodiy zonalarining faoliyat ko'rsatish muddati, keyinchalik uni uzaytirish imkoniyati bilan 30 yilga belgilanib, ushbu davr mobaynida alohida soliq, bojxona va valyuta rejimi amal qiladi.

Shuningdek, Farmonda Vazirlar Mahkamasiga «Urgut», «G'ijduvon», «Qo'qon» va «Hazorasp» erkin iqtisodiy zonalarining direksiyalarini tashkil qilish direksiyalarining ustavlarini va «Erkin iqtisodiy zonalar to'g'risida»gi yagona Nizomni tasdiqlagan holda, ular faoliyatini tashkil etish yuzasidan qaror qabul qilish hamda erkin iqtisodiy zonalarining direksiyalarini butun faoliyat ko'rsatish davrida soliqlar va davlat maqsadli jamg'armalariga majburiy ajratmalar to'lashdan ozod qilinishi belgilangan.

Xulosa qilib aytganda, mamlakatimizda erkin iqtisodiy zonalar qatnashchilariga berilgan soliq va bojxona imtiyozlari xorijiy investorlarni mamlakatimizga investitsiya kiritish imkoniyatlarini oshiradi. Bu esa o'z navbatida iqtisodiyotimizga yuqori texnologiyaga asoslangan yangi ishlab chiqarish quvvatlarini tashkil etish, hududlarimizda raqobatbardosh va eksportga yo'naltirilgan zamonaviy sanoat mahsulotlari ishlab chiqarishni yanada rivojlantirish, yo'l-transport, ijtimoiy infratuzilmani jadal rivojlantirishga qo'shimcha imkoniyatlar yaratilishida muhim o'rin egallaydi.

IQTISODIYOTNI MODERNIZATSIYALASH SHAROITIDA MAMLAKAT VALYUTA SIYOSATINI LIBERALLASHTIRISH

TMI katta o'qituvchi Bazarova F.

TMI talabasi Mahmudova S.

Bugungi kunda mamlakatimizda iqtisodiyotning barcha sohalari rivojlanib bormoqda. Bular orasida valyuta siyosati ham alohida o'rin tutadi. 2017-yildan O'zbekistonda valyuta siyosatining keng miqyosda liberallashtirilishi kutilmoqda. Bundan ko'zlangan maqsad ichki valyuta bozorini rivojlantirish, uning samaradorligini oshirish, shuningdek, tadbirkorlik subyektlarining tashqi iqtisodiy faoliyati uchun sharoitlarni yaxshilashdir.

Valyuta siyosatini liberallashtirish va mukammallashtirish, ichki valyuta bozorining taraqqiyoti va uning samaradorligini oshirish, sub'yektlarning tashqi iqtisodiy faoliyati uchun sharoitlarni yaxshilash maqsadida yurtimizda qator ishlarni amalga oshirish maqsad qilingan:

1. Valyuta siyosati liberallashtirishning ustuvor yo'nalishlarini belgilash:

- barcha davlat organlarining boshqarish usulini nazorat-cheklov yondashuvdan muhofaza-rag'batlantiruvchi yondashuvga o'zgartirish;
- respublika eksport salohiyatini rag'batlantirish, ichki va tashqi bozorlarda mahalliy ishlab chiqaruvchilarning raqobatbardoshligini oshirish;
- valyuta operatsiyalarini o'tkazish davomida tashqi iqtisodiy faoliyat ishtirokchilarining barchasiga teng sharoitlar yaratish;

- milliy valyutaning xorijiy valyutalarga nisbatan kursini faqatgina bozor mexanizmlarini qo'llab belgilash;
- O'zbekiston Respublikasi milliy valyutasining barqarorligiga salbiy ta'sir ko'rsatuvchi qonunchilik normalarini belgilashga yo'l qo'ymaslik;

2. Yuridik huquqlarni to'liq amalga oshirish va jismoniy shaxslarning o'z mablag'larini o'zlari erkin boshqarishlarini ta'minlash maqsadida belgilansin:

- aksionerlar qarori asosida jismoniy shaxslar hisobida valyuta daromadlari va vositalari bo'lgan taqdirda, foyda, dividend va boshqa daromadlar to'lovini xorijiy valyutada amalga oshirish mumkin;
- O'zbekiston Respublikasi hududida bank o'tkazmasi, pochta o'tkazmasi yoki to'lov tizimlarini qo'llash orqali jismoniy shaxslar o'rtasidagi pul o'tkazmalarini xorijiy valyutada amalga oshirish mumkin;
- eksportchi va importchilar imzolagan tashqi savdo shartnomalariga ko'ra, to'lov shaklini erkin tanlash huquqiga ega bo'lishadi;
- Naqd xorijiy valyutani O'zbekiston Respublikasidan tashqariga olib chiqishda tijorat va Markaziy banklar tomonidan ruxsat olish tajribasi bekor qilinadi;
- O'zbekiston Respublikasi norezidentlari (yuridik va jismoniy shaxslar) O'zbekiston Respublikasi banklarida hisob ochish va o'z hisoblaridagi pullardan erkin foydalanish huquqiga egalar;

3. Tashqi iqtisodiy faoliyat ishtirokchilari tomonidan eksportning yo'lga qo'yilishida qulay sharoitlar yaratish maqsadida belgilansin:

- eksportchilar va importchilar to'lov shaklini o'zlari tanlash huquqiga egalar;
- eksportchilarning xorijiy valyutadagi daromadlari xususiy mulk shaklidan qat'i nazar, sotuvga qo'yilishi majburiy emas;
- yakka tartibdagi tadbirkorlarga ichki valyuta bozorida yuridik shaxslar - O'zbekiston Respublikasi rezidentlari uchun belgilangan tartibda xorijiy valyutani qo'lga kiritish huquqini berish;

4. Markaziy bank, Moliya vazirligi, Davlat soliq qo'mitasiga manfaatdor vazirliklar va idoralar bilan hamkorlikda, 2017 yilning birinchi yarim yilligi natijalari tahlilidan kelib chiqib, Vazirlar Mahkamasiga O'zbekiston Respublikasining "Valyutani tartibga solish to'g'risida"gi Qonunining yangi tahrir loyihasini kiritish.

Xulosa o'rnida aytish joizki, mamlakatimizda valyuta siyosati tobora takomillashib bormoqda. Bu borada qabul qilingan yangi qonun va farmonlar, amalga oshirilayotgan ishlar fikrimizning yaqqol dalilidir. Bundan ko'zlangan asosiy maqsadlardan biri milliy valyutaning qiymatini oshirish hamda uning barqarorligini ta'minlash hisoblanadi.

БАНК НАЗОРАТИ БЎЙИЧА ЯНГИ ТАЛАБЛАРНИНГ МОЎИЯТИ

Холмуродов С.- магистранти ТМИ

2008 йилда бошланган жаҳон молиявий-иқтисодий инқирози натижасида тижорат банклари фаолиятини тартибга солиш жараёнидаги янги тенденцияларни юзага келиши Базель кўмитасини банк капиталини баҳолаш стандартларига ўзгаришлар киритиш зарурлигини юзага келтирди. Базель III 2010 йил ноябрда Сеулда бўлиб ўтган йирик 20 талик (G20) давлатлар саммитида маъқулланди ва уни амалиётга жорий этиш муддатлари ҳам тасдиқлаб олинди. Ушбу янги битим Базель талабларини бекор қилмайди, балки уни тўлдиради. Қуйида Базель III талабларининг амалиётга тадбиқ қилиш муддатлари келитирилган.

Банк капитални бўйича Базель III талабларининг жорий этиш муддатлари (тегишли молия йилининг 1-январь ҳолатига)⁷⁰

Кўрсаткич номи	2013	2014	2015	2016	2017	2018	2019
----------------	------	------	------	------	------	------	------

70 www.bis.org "Basel III: A global regulatory framework for more resilient banks and banking systems"

Базавий 1 даражали капитал (оддий акциялар+Таксимланмаган фойда) га минимал талаб	3,5%	4,0%	4,5%	4,5%	4,5%	4,5%	4,5%
Махсус захира капитали	-	-	-	0,625%	1,25%	1,875%	2,50%
Базавий 1 даражали капиталга минимал талаб+махсус захира капитали	3,5%	4,0%	4,5%	5,125%	5,75%	6,375%	7,0%
Биринчи даражали капиталга минимал талаб	4,5%	5,5%	6,0%	6,0%	6,0%	6,0%	6,0%
Умумий капиталга минимал талаб	8,0%	8,0%	8,0%	8,0%	8,0%	8,0%	8,0%
Умумий капиталга минимал талаб+махсус захира капитали	8,0%	8,0%	8,0%	8,625%	9,25%	9,875%	10,5%

Манба: Базель III: Йирик банклар ва банк тизими учун халқаро дастур.

Мазкур келишувда 1 даражали капиталга минимал талаб 4 % дан 2013 йил 1 январда 4,5 фоиз, 2019 йил 1 январга келиб эса 6 % этиб белгиланиши назарда тутилган. Базавий 1 даражали капитал эса (оддий акциялар+таксимланмаган фойда) га нисбатан талаб 2013 йилдан бошлаб 3,5 %, 2015 йилдан буён эса 4,5 фоиз даражасида белгиланди. Фавкулотда ҳолатлар учун махсус захира капитал (Capital conservation buffer) шакллантирилиб, унинг меърий даражаси 2019 йилга келиб 2,5 фоиз этиб белгиланди. Бундан ташқари Базель III га мувофиқ банкларга капиталнинг 15 фоизидан ошмайдиган миқдорда консолидациялашмаган молиявий муассасаларнинг оддий акцияларга инвестициялар қилишга рухсат берилади. Инвестицияларнинг юқоридаги 15 фоизидан ортиқ қисми 2018 йилнинг 1 январидан бошлаб капитал таркибидан 100 фоиз чегириб ташланади.

Базель III нинг асосий талаблари:

1. Қўмитанинг янги талабларини бажара олмаган тижорат банклари бонус тўловлари ва дивидентлар миқдори бўйича чекловларга мажбур бўладилар. Мазкур жазо чоралари акционерлар ва банк бошқарувининг банк фаолияти барқарорлигидаги маъсулятини оширишга қаратилган бўлиб, қўмита томонидан илк бор тавсия этилгани эътиборга моликдир.

2. Акционерлик капитали миқдorigа нисбатан белгиланган талаблар оширилди. Агар мазкур талаб бундан олдин активдарнинг рискка тортилган суммасини солиқ тўлагунга қадар миқдорини 2 фоизини ташкил этадиган бўлса, энди ушбу кўрсаткич мазкур сумманинг солиқ тўлагандан кейинги миқдорини 4,5 фоиз даражасида белгиланди.

3. Умумий капитал етарлилиги ўзгаришсиз 8 фоизлигича қолдирилди. Аммо биринчи даражали капиталнинг етарлилигига нисбатан белгиланган минимал талаб оширилди. Ушбу талаб 2013 йилдан 2015 йилгача бўлган даврда амалдаги 4 фоиздан 6 фоизга оширилди. Иккинчи даражали капитал эса 2 фоизни ташкил этиши белгиланган.

4. Капиталнинг химоявий консервация буфери жорий этилди. Капиталнинг химоявий “консервация буфери” биринчи даражали капиталнинг 2,5 фоизи ҳажмида ташкил этиладиган қўшимча захирадан иборатдир. Шундай қилиб биринчи даражали

капиталга нисбатан белгиланган умумий талаб даражаси 7 фоизини (2,5+4,5) ташкил этади.

5. Контрциклик буффер жорий этилади. Контрциклик буффер банк ўз капиталнинг 0 фоизидан 25 фоизигача бўлган ораликдаги ҳажмда ташкил этилади ва кредитлаш ҳажмининг кескин ошишига тўсқинлик қилади.

6. Тижорат банкларининг ўз капитали ва жалб қилинган капитал ўртасидаги нисбат. Ушбу нисбат рисксиз миқдорни аниқлаш мақсадида қўлланилади. Рисксиз миқдор сифатида биринчи даражали капиталнинг 3 фоиз даражаси олинди. Мазкур кўрсаткич 2013-2017 йилларда жорий қилинади ва тегишли тузатишлардан сўнг директив аҳамият касб этади.

7. Шунингдек, 2015 йилдан эътиборан ликвидликни қоплаш кўрсаткичи – Liquidity coverage ratio (LCR) жорий этилиш белгиланган⁷¹.

$$LCR = \frac{\text{Юқори ликвидли активлар}}{\text{30 кун мобайнида соф пул чиқимлари}} \geq 100\%$$

LCR 30 кунлик муддатда капитал чиқимини юқори ликвидли активлар захираси билан тўлиқ қопланишини кўрсатади. Яъни мазкур нормативнинг қисқа муддатли даврда (30 кун) фавқулотда пул маблағларининг оқиб чиқиб кетиш ҳолатига банкда мавжуд бўлиши лозим бўлган юқори ишончли ва ликвид активларнинг миқдорини аниқлашдан иборат.

8. Банкларда молиялаштиришнинг етарлилигини назорат қилиш мақсадида Соф барқарор маблағлар манбаи (СБММ) кўрсаткичини 2018 йилдан эътиборан жорий этиш кўзда тутилган⁷².

$$СБММ = \frac{\text{Мавжуд барқарор манбалар}}{\text{Талаб қилинган барқарор манбаларнинг фойдаланиши}} \geq 100\%$$

Ушбу кўрсаткич мавжуд ва талаб қилинадиган молиялаштириш ҳажми ўртасидаги нисбат шаклида аниқланади. Яъни банкнинг барқарор молиялаштириши учун зарур бўлган суммасига нисбати орқали топилади.

9. Иқтисодиётда жуда юқори даражада таъсир кўрсатадиган банкларга нисбатан юқори даражадаги захира талаблари қўлланилади. Яъни йирик банклар учун рискка тортилган активларга нисбатан 1-2,5 фоиз миқдорида захира капитал шакллантирилиш назарда тутилган. Зеро йирик банклар бутун банклар барқарорлигига бевосита таъсир этадилар ва айнан 2008 йилдаги жаҳон-молиявий-иқтисодий инқирози банк секторидан аниқроғи йирик кредит институтларининг фаолияти ва молиявий аҳволини ёмонлашуви билан бошланган эди.

10. Стресс-тестлаш. 2008-2009 йилларда жаҳон молиявий-инқирози банк секторининг бақарорлиги билан боғлиқ бўлган масалаларга бўлган қизиқишни кучайтирди. Натижада банк секторининг инқироз ҳолатларида кўриш мумкин бўлган зарарлари, йўқотишлари даражасини баҳолаш имконини берадиган стресс-тестлашга бўлган эътибор кескин кучайди. Стресс-тестлаш инқироз даврида банк-молия тизимида чуқур таркибий ўзгаришлар, амалга оширилаётганда алоҳида олинган банкнинг ва умуман банк тизими ишончилиги ва барқарорлигини баҳолаш имконини берадиган муҳим таҳлил инструментиدير. Стресс-тестлаш бир омилли ва кўп омилли, тизимли ва тизимсиз, сценарийлардан фойдаланган ҳолда амалга оширилиши мумкин. Бир омилли тестларни ўтказишда, риск омилларидан бирининг ўзгариши портфелнинг қийматига таъсири баҳоланади. Масалан улар валюта курсининг ўзгариши омилини тест орқали баҳолаш мумкин. Аммос стресс ҳолатида битта эмас, бир нечта риск омиллари ўзгаради. Кўп омилли стресс-тестнинг бир нечта шакли мавжуд. Аммо улардан энг кенг қўлланиладиганлари тарихий сценарийларга асосланган тестлардир. Бунда ўтмишда юз берган риск омилларининг ўзгариши инобатга олинади. Кўп омилли стресс-тестлашнинг

71 www.bis.org “Basel III: International framework for liquidity risk measurement, standards and monitoring”

72 www.bis.org/publ/bcbs147pdf

асосий камчилиги шундаки, унда институционал тузилмаларда юз берадиган ўзгаришларнинг инобатга олишнинг иложи йўқ. Кўп омилли стресс-тестлаш гипотетик сценарийларга асосланиши мумкин. Агар тарихий сценарий кўриб чиқиладиган портфелдаги риск омилларини инобатга олинмаса, у ҳолда гипотетик сценарийлардан фойдаланилади. Стресс-тестнинг ушбу турига хос бўлган авзаллиги шундан иборатки, унда юз бериши мумкин бўлган стресс ҳолатларни аниқроқ ҳисобга олиш мумкин бўлади.

Базель кўмитаси 2008 йилда бошланган жаҳон молиявий-иқтисодий инқирозининг мамлакатларнинг банк тизимига бўлган таъсирини таҳлил қилиш натижаларига асосланган ҳолда “Стресс-тестлаш ва назоратнинг самарали амалиёти тамойиллари” деб номланувчи ишланмасини нашр қилди⁷³. Ушбу нашрда кўмита ҳар бир назорат органига ўзининг стресс-тест ўтказиш методологиясини яратишни тавсия қилди. Бундан ташқари Базель Кўмитасининг тавсиясига кўра, стресс-тестлаш ҳар бир банк бўйича алоҳида ўтказилиш лозим. Европа Марказий банки томонидан 2014 йил октябрь ойида ўтказилган стресс-тестнинг натижаларига кўра, 11 та банк тестдан ўтаолмаган⁷⁴. Уларда капитал етарлилиги, активларнинг рисклилик даражаси ва бошқа кўрсаткичлар бўйича меъёрий талабларни бажараолмаслик ҳолатлари аниқланган. Жумладан, Италия ва Германия 3 нафардан, Австриядан 2 нафар, Португалия ва Испаниядан 1 нафардан банк мазкур стресс-тестдан ўтаолмаган. Республикамиз банк амалиётида Базель III талабларини самарали тадбиқ қилишда қуйдаги муаммоларни эътироф этиш мақсадга мувофиқ:

➤ Европа мамлакатларининг банк амалиётида стресс-тестлашда индивидуал кредит олувчиларнинг банкрот бўлиш рискини ҳисобга олиш усулларида кенг фойдаланилади. Ушбу усулни, республикамиз банк амалиётида ҳар бир миқдори бўйича кредит тарихи маълумотлари сўнги 10-15 йил мавжуд эмаслиги сабабли қўллаш жуда қийинлиги;

➤ Ўзбекистон Республикаси тижорат банкларида кредитлардан кўриладиган зарарларни қоплашга мўлжалланган захира ажратмаларининг даражаси ва кредитларнинг риск даражаси ўртасидаги алоқадорликларнинг заифлиги;

➤ республикамиз тижорат банкларининг активлар таркибида даромад келтирмайдиган ва даромадлилик даражаси паст бўлган активларни сезиларли даражада юқори салмоққа эга эканлиги муаммоси;

➤ республикамиз тижорат банкларининг қимматли қоғозлар билан операцияларининг ривожланмаганлиги Марказий Банкнинг очиқ бозор операциялари орқали улар фаолиятини тартибга солишни чеклаб қўймоқда. Республикамиз банк амалиётида Базель III талабларини самарали жорий қилишда қуйидаги йўналишларда амалий ишлар олиб бориш мақсадга мувофиқ.

1. Тижорат банкларида кассали активларни йирик миқдорда тўпланиб қолинишига йўл қўймаслик чораларини ишлаб чиқиш учун дастлаб тижорат банкларининг депозит базаси таркибида муддатли ва жамғарма депозитлар салмоғини ошириш лозим;

2. Республикамиз тижорат банкларининг жалб қилинган маблағларига нисбатан қўлланиладиган мажбурий захира ажратмалари ставкасини юқори эканлигини ҳисобга олган ҳолда, захира ажратмаларини давлатнинг қимматли қоғозлари ва тўлов қобилияти юқори бўлган ишлаб чиқариш корхоналарининг облигациялари ҳисобидан шаклантириш тартибини ҳамда мажбурий захиралардан муддатли фойдаланиш тизимини жорий қилиш мақсадга мувофиқ;

73 www.eba.europa.eu/documents/2014-EU-wide-stress-test-results.pdf

74 Ўзбекистон Республикаси Президентининг 2017 йил 7 февралдаги ПФ-4947-сонли фармони. Ўзбекистон Республикасини янада ривожлантириш бўйича Ҳаракатлар стратегияси тўғрисида//Ўзбекистон Республикаси қонун ҳужжатлари тўплами. – Тошкент, 2017. – № 6 (766). – 32-б.

3. Муддати ўтган кредитларнинг республикамиз банк тизимининг ликвидлигага нисбатан салбий таъсирини инобатга олган ҳолда, Марказий банк томонидан тижорат банкларининг гаров амалиётига нисбатан қўлланиладиган талабларини кучайтириш зарур;

4. Республикамиз банк амалиётида агрегатлашган стресс-тест тизимидан фойдаланишни янада такомиллаштириш ва республика тижорат банкларида алоҳида бўлим ташкил қилиш.

Юқорида келтириб ўтилган муаммолар ва уларни ҳал қилиш бўйича келтириб ўтилган тавсиялар миллий банк тизимида Базель III талабларини қўллаш имконияти мавжудлигини ва буни амалга ошириш учун Марказий банк бошчилигида тижорат банклари ички имкониятларидан келиб чиққан ҳолда фаолиятини тўғри ва асосли йўлга қўйиш лозим. Бу эса ўз навбатида мамлакатимиз банк-молия соҳасини янги ривожланиш босқичига олиб чиқишда муҳим омил бўлиб хизмат қилади.

ИННОВАЦИОННАЯ ДЕЯТЕЛЬНОСТЬ В БАНКОВСКОМ СЕКТОРЕ

Умарова М. –доц., ТФИ

Усаров Б., Эмберганов А.-студент ТФИ

В настоящее время инновационность является системообразующим фактором развития банковского сектора. Она реализуется путем последовательной инновационности институциональной среды банковской деятельности и конкретизации результатов инновационности в новом качестве банковской деятельности, соответствующей требованиям реального сектора экономики.

Целепологание инновационной деятельности конкретного кредитного учреждения определяется через установление целевых нормативов роста бизнеса, в том числе повышение показателей его эффективности. Таким показателями могут быть: рост доли рынка по продуктовому ряду; динамика доли рынка по новым банковским продуктам, как результат продуктовых и коммуникационных инноваций; рост прибыли на одного работающего, как результат применения эффективных технологий организации бизнеса. Текущие результаты деятельности банка с точки зрения его инвестиционной привлекательности определяются объемными показателями роста капитала и активов, а также рентабельностью. Цель деятельности банка, которая может включать: оптимизацию уровня рентабельности и выполнение финансовых показателей, расширение присутствия на рынке банковских услуг и др., реализуется участием персонала в бизнес-процессах по предоставлению инвестиционных и других финансовых услуг. Согласование целей всех уровней управления основано на регламентации деятельности подразделений и сотрудников. Анализ конкурентной среды и потребностей реального сектора экономики позволяет определить параметры несоответствия процесса перераспределения капитала и разработать инновационную стратегию по формированию новых банковских продуктов и услуг, обеспечивающих привлечение и размещение дополнительных ресурсов. Поэтому развитие банковской деятельности в интересах реальной экономики осуществляется изменением операционной среды и бизнес-процессов на основе инноваций. Внедрение новых электронных технологий, средств коммуникации, высокотехнического оборудования обеспечило более качественную и быструю передачу информации, а это, в свою очередь, дало возможность более оперативно манипулировать финансовыми потоками в масштабах мирового хозяйства в соответствии с требованиями его субъектов. Постоянно совершенствуясь, информационные технологии получают все новые возможности применения в банковской информации, а также для планирования и контроля в банках. Они рассматривались как средство сокращения объема ручного труда и снижения банковских издержек. На современном этапе информационные технологии стали движущей силой радикальных структурных изменений в банковском бизнесе. Они в

полном смысле слова преодолевает пространство и время, открывая банкам круглосуточный выход на любые географически отдаленные рынки.

Большую роль при этом играют банкоматы (Automated Teller Machine, Atm). Это многофункциональные автоматы, так называемые автобанки, управляемые последним поколением пластиковых карточек. Их ценность для потребителя заключается в том, что они расширяет временные и пространственные рамки, в которых клиент может осуществить банковские операции. При этом клиент осуществляет самостоятельную работу со своими счетами (текущим, сберегательным, карточным и т.д.), а именно: оплату коммунальных услуг, телефонных переговоров и т.д.; перевод денежных средств со счета; осуществление безналичных денежных переводов; получение выписок за необходимый период времени и др.

Банком же выполняются такие операции и услуги, как обслуживание карт различных платежных систем; операции по приему денежной наличности с зачислением денежных средств на счета клиента в реальном режиме времени; операции по выдаче денежной наличности со снятием денежных средств со счета клиента; круглосуточный доступ клиентов к индивидуальным ячейкам для хранения ценностей; автоматическая инкассация с зачислением денежных средств на счет клиента в реальном режиме времени; круглосуточная выдача с помощью VIP-абонентских ящиков требуемых клиенту документов, подготовленных сотрудниками банка; получение справочной информации об услугах, предоставляемых банком, и персонале, отвечающем за различные виды деятельности, с возможностью записи на встречу сотрудником. В этой связи появилась новая концепция банковской деятельности Dialog banking, или «обслуживаемое самообслуживание», по которой автоматы освобождают сотрудников от рутинной работы, а сами сотрудники ориентируются на консультирование клиентов. Технология, при которой проведение операций не требует визита клиента в банк, называется дистанционным банковским обслуживанием. При этом банк проводит платежи или совершает другие действия со средствами клиента на основании дистанционных распоряжений, передаваемых клиентам в банк по различным каналам доступа (телефон, Интернет и др.) при помощи различных средств доступа (телефонный аппарат, компьютер). Такая система в целом получила название онлайн-банкинг (online banking). Удаленное управление банковскими счетами может осуществляться различными способами:

- посредством телефона-телебанкинг (telebanking)
- персонального компьютера-е-банкинг (e-banking)
- Интернета- интернет –банкинг (Internet banking)
- портативных устройств –мобильный банкинг (mobile banking, m-banking).

XO'JALIK YURITUVCHI SUBYEKTLARDA EKSPORT VA IMPORT OPERATSIYALARI TAHLILI

Samadova.N.R-katta o'qituvchi TMI

Maxmanov.D-talaba TMI

Tashqi iqtisodiy faoliyatni yo'lga qo'yish va rivojlantirish iqtisodiy harakatda asosiy yo'nalishlardan biri sifatida olinadi. Negaki, tashqi iqtisodiy faoliyat bilan shug'ullanish va jahon bozorining aktiv ishtirokchisiga aylanish korxonalar faoliyatining muhim va samarali yo'nalishlaridan biri hisoblanadi. Shu jihatdan, tashqi iqtisodiy faoliyatni yo'lga qo'yish va uning rivojlanish istiqbollari belgilashga davlat dasturini tuzib chiqishda, bu borada iqtisodiy hamda huquqiy negizlarni belgilashga muhim ahamiyat qaratiladi.

Mamlakatni iqtisodiy-ijtimoiy rivojlantirishni tashqi iqtisodiy faoliyatsiz tasavvur qilib bo'lmaydi. Bu esa, o'z navbatida faoliyatning turli sohalarida xorij bilan aloqada va hamkorlikda

bo'lishni, mahsulot, ish va xizmatlar bo'yicha jahon bozoriga chiqish, unda muqim o'rin egallashning imkon shartlarini belgilab olishni ham talab etadi.

Tashqi bozorga chiqish uchun xalqaro tijorat bitimlarini tuzish, xalqaro hisob-kitob va mol yetkazib berish texnikasini bilish hamda savdo aloqalari qilinadigan sheriklarini tanlab olishga qodir bo'lish kerak bo'ladi. Xalqaro iqtisodiy faoliyatining mol yetkazib berish, kontrakt narxlarni belgilash va hisob-kitob shakllarini tanlash borasidagi talablar ancha murakkab bo'ladi. Shuning uchun tashqi bozorga chiqayotganda bizning korxonalar mana shu talablarni bilishi lozim.

Tashqi iqtisodiy faoliyatning yana bir xususiyati shundaki, u yerda bizning mamlakatimizda kam qo'llaniladigan va chet elda keng tarqalgan hisob-kitobning akkreditiv shaklidan foydalanish, tijorat kreditlari bo'yicha hisob-kitob qilishdan iboratdir. Shuningdek, eksport-import muomalalarini bir vaqtning o'zida ikki xil valyutada, ya'ni so'mda va chet el valyutasida aks ettirishga to'g'ri keladi.

Tashqi iqtisodiy faoliyatning yuqorida keltirilgan bu xususiyatlari o'z navbatida buxgalteriya hisobini tashkil qilish, yuritish va ularni auditorlik tekshiruvidan o'tkazishga ham ta'sirini ko'rsatadi.

Muomalalarda so'm va valyutalarning qo'llanilishi munosabati bilan so'mda yuritiladigan schyotlar bilan bir qatorda chet el valyutasidagi schyotlarni ham yuritish zaruriyati tug'iladi. Lekin ularning har ikkalasi pirovardida tegishli schyotlarning chet el valyutasidagi so'mlar summasini beradi.

Tashqi savdo operatsiyalarning asosiy turlarini quyidagi chizmada ko'rishimiz mumkin:

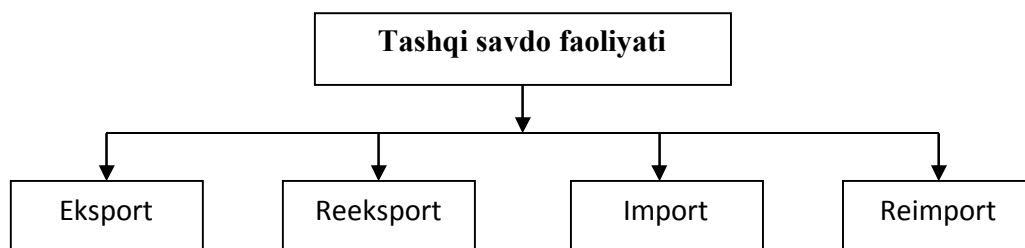

Tashqi savdo faoliyati tarkibi.

Tovarlarning O'zbekiston Respublikasining bojxona hududidan ularni qayta olib kirish majburiyatini olmasdan olib chiqib ketilishi, agar qonun hujjatlarida boshqacha qoidalar belgilanmagan bo'lsa, tovarlar eksportidir. Tovarlarni eksport rejimida olib chiqish eksport boji va boshqa bojxona to'lovlari to'langan, iqtisodiy siyosat choralariga rioya etilgan va qonun hujjatlarida nazarda tutilgan boshqa talablar bajarilgan taqdirda amalga oshiriladi.

Import deb tovarlarni O'zbekiston Respublikasining bojxona hududiga, ularni qayta olib chiqib ketish majburiyatini olmasdan, olib kirish tushuniladi. Rejim import bojarini, soliqlarni va boshqa boj to'lovlarini to'lashni, iqtisodiy siyosat choralariga hamda boshqa chora-tadbirlarga rioya etishni nazarda tutadi.

TASHQI IQTISODIY FAOLIYATNI MAMLAKATIMIZDA RIVOJLANTIRISH ISTIQBOLLARI

Samadova.N.R-katta o'qituvchi TMI

Mengliqulov.R.T-talaba TMI

Istiqlolimizning o'tgan 25 yili mobaynida Respublikamizning tashqi iqtisodiy aloqalari kun sayin rivojlanib, kengayib bormoqda. Jahon hamjamiyatidan mustahkam mavqeni egallash, xalqaro mehnat taqsimotida mamlakatimizning o'z o'rnini bo'lishini ta'minlash borasida amalga oshirilayotgan chora-tadbirlar ham o'z mevasini bera boshladi.

Mamlakatimizda iqtisodiy islohat boshlangunga qadar tashqi iqtisodiy faoliyat bilan faqat tashqi iqtisodiy birlashmalar shug‘ullanar edi. Endilikda esa chet el korxonalarini bilan raqobatga qodir bo‘lgan barcha korxonalar va firmalar jahon bozoriga chiqishi mumkin.

O‘zbekiston Respublikasida ro‘yxatga olingan yuridik shaxslar, shuningdek, O‘zbekiston Respublikasining hududida doimiy yashash joyiga ega bo‘lgan va yakka tartibdagi tadbirkor sifatida ro‘yxatga olingan jismoniy shaxslar tashqi iqtisodiy faoliyat bilan shug‘ullanishga haqlidir. Tashqi iqtisodiy faoliyatni amalga oshirayotgan O‘zbekiston Respublikasining yuridik va jismoniy shaxslari tashqi iqtisodiy faoliyat subyektlari hisoblanadilar.

Oldi-sotdi yoki ayirboshlash ob‘ekti hisoblangan tovarlar (ishlar, xizmatlar), har qanday mol-mulk, shu jumladan, qimmatli qog‘ozlar, valyutalar va valyuta qimmatliklari, elektr, issiqlik energiyasi va energiyaning boshqa turlariga, transport vositalariga, intellektual mulk ob‘ektlariga nisbatan tashqi iqtisodiy faoliyat amalga oshirilishi mumkin.

Tashqi iqtisodiy soha tarmoqlari majmuini vujudga keltirmasdan turib, shuningdek, auditorlik, bank-kredit tashkilotlari, bojxona xizmati ishini xalqaro me‘yorlar va talablar darajasida yo‘lga qo‘ymasdan turib, xalqaro aloqalarni rivojlantirish hamda mustaxkamlashni tasavvur etib bo‘lmaydi.

Tashqi iqtisodiy faoliyatni yo‘lga qo‘yish va rivojlantirish iqtisodiy harakatda asosiy yo‘nalishlardan biri sifatida olinadi. Negaki, tashqi iqtisodiy faoliyat bilan shug‘ullanish va jahon bozorining aktiv ishtirokchisiga aylanish korxonalar faoliyatining muhim va samarali yo‘nalishlaridan biri hisoblanadi. Shu jihatdan, tashqi iqtisodiy faoliyatni yo‘lga qo‘yish va uning rivojlanish istiqbollari belgilashga davlat dasturini tuzib chiqishda va bu borada iqtisodiy va huquqiy negizlarni belgilashga muhim ahamiyat qaratiladi.

Jumladan, Respublika Oliy Majlisi tomonidan tashqi iqtisodiy faoliyat bilan bog‘lik bo‘lgan qator huquqiy aktlar qabul qilingan. “Tashqi iqtisodiy faoliyat to‘g‘risida”gi qonunning qabul qilinishi va uning xalqaro huquqiy normalarga mosligini alohida ta’kidlash lozim. Ushbu qonunda korxonalarining tashqi iqtisodiy faoliyat bilan shug‘ullanish shartlari, holati va tartibi belgilangan. Shu bilan birga, har bir korxonalar albatta mustaqil tashqi iqtisodiy faoliyat bilan qonun chegarasida shug‘ullanishi mumkin.

Respublikamiz hukumati tomonidan tashqi iqtisodiy faoliyatni rag‘batlantirish va rivojlantirish maqsadida belgilangan chora tadbirlar maqsadi ham, avvalo respublikamizning tashqi savdo oborotini yaxshilashga, unda ijobiy farqlanishga chiqishga qaratilgan.

Respublikamiz Prezidenti tomonidan tashqi faoliyatni rivojlantirish chora-tadbirlari bo‘yicha Farmonlari va Vazirlar Mahkamasining qarorlarini maqsadi ham shunga qaratilgan.

Shuningdek, soliq qonunchiligi bo‘yicha ham tashqi iqtisodiy faoliyatdan olingan daromadlarga imtiyozli soliq stavkalarini qo‘llash, mahsulotlarning nazoratdagi qatorlari bo‘yicha imtiyoz shartlari va ko‘plab imtiyozlarning belgilanishi ham tashqi iqtisodiy faoliyatni yo‘lga qo‘yishda qo‘l kelmoqda.

Respublika tashqi iqtisodiy faoliyatini yo‘lga qo‘yishning bosh shartlaridan biri sifatida bevosita mamlakatimizdagi osoyishtalikni ham olishimiz mumkin.

ТИЖОРАТ БАНКЛАРИДА ИЧКИ ВА ТАШҚИ АУДИТНИ МУВОФИҚЛАШТИРИШДАГИ МУАММОЛАР ВА УЛАРНИ БАРТАРАФ ЭТИШ БЎЙИЧА ТАКЛИФЛАР

Вахобов Д. – магистранти ТМИ

Ўзбекистон Республикасини янада ривожлантириш бўйича Ҳаракатлар стратегиясида банк тизимини ислоҳ қилишни чуқурлаштириш ва барқарорлигини таъминлаш, уларнинг молиявий барқарорлиги ва ишончилигини, макроиқтисодий барқарорликни янада мустаҳкамлаш ва юқори иқтисодий ўсиш суръатларини сақлаб

қолишнинг зарурий шартлари сифатида эътироф этилганлиги банк тизимини 2017-2021 йилларда барқарор ривожланишини таъминлашда муҳим ўрин тутади.⁷⁵

Банк тизимини ривожлантиришда уларнинг фаолияти шаффофлигини таъминлаш ва банк фаолиятига оқилана баҳо беришда аудитнинг аҳамиятини алоҳида таъкидлаб ўтиш тўғри бўлади. Сўнгги йилларда республикада ички аудитни такомиллаштириш бўйича олиб борилган ислохотлар тижорат банклари фаолияти барқарорлигини таъминлашда муҳим аҳамият касб этмоқда. Хусусан, тижорат банклари ички аудит хизмати иши самарадорлигини баҳолаш мезони сифатида банк активлари сифати, кредит ва инвестиция портфели сифати қаралиши янги ўзгаришлардан бири бўлди. Ички аудит ходимлари малакаси юқорилигини таъминлаш мақсадида энг кам банк иш стажи 1 йилдан 3 йилга оширилди.

Банк тизимида амалга оширилаётган ислохотлардан кўзда тутилган асосий мақсад акциядорлар ҳуқуқини тўлақонли таъминлаш, тижорат банклари активлари сифатига ҳамда унинг капиталлашув даражасига жиддий эътибор қаратишдир. Ушбу ҳолат тижорат банклари ички ва ташқи аудити ўртасидаги мувофиқликни таъминлаш заруриятини юзага келтиради.

Аммо, тижорат банклари фаолиятини таҳлил қилиш жараёнида ички ва ташқи аудитни мувофиқлаштириш билан боғлиқ бўлган бир қатор муаммоларнинг мавжудлиги аниқланди. Ана шундай муаммолардан бири – бу тижорат банкларида ташқи аудитни ўтказиш жараёнида ташқи аудиторлар ва банкнинг ички аудит хизмати ходимлари ўртасидаги самарали мулоқотларни йўлга қўйилмаганлигидир. Натижада, тижорат банкнинг ички аудит хизмати ходимлари ташқи аудит жараёни хусусида аниқ маълумотларга эга бўлмайдилар, ташқи аудиторлар эса, ички аудит хизмати ходимларининг ёрдамидан фойдаланиш имконига эга бўлмайди.

Тижорат банкларида ички ва ташқи аудитни мувофиқлаштириш билан боғлиқ бўлган яна бир муаммолардан бири бу Республикада аудиторлик далилларини шакллантиришда халқаро стандартларнинг талаблари ҳозиргача тўлиқ ҳисобга олинмагандир.

Аудиторлик далиллар ҳақида халқаро стандартларда батафсил тўхталиб ўтилган. Аудитнинг халқаро стандартлари – АХС (International Standards of Auditing – ISAs) да стандартлаш объекти сифатида V – «Аудиторлик далиллар» (500-599) номли махсус бўлим ажратилган. Ушбу бўлим 9 та стандартни ўз ичига олади:

№ 500 – «Аудиторлик далиллар» (Audit Evidence)

№ 510 – «Бирламчи келишувлар – бошланғич қолдиқлар» (Initial Engagements Opening Balances)

№ 520 – Таҳлилий амаллар (Analytical Procedures)

№ 530 – Аудиторлик танлаш (Audit Sampling)

№ 540 – Бухгалтерия ҳисобида баҳоланадиган қийматлар аудити (Audit of Accounting Estimates)

№ 550 – Боғлиқ томонлар (Related Parties)

№ 560 – Кейинги ҳодисалар (Subsequent Events)

№ 570 – Узлуксиз фаолият (Going Concern)

№ 580 – Раҳбариятнинг билдиргиси (Management Representations).

Юқоридаги муаммолар ечилса бўладиган муаммолар бўлиб, банк тизимимизда олиб борилаётган ислохотлар натижасида ушбу муаммоларни ечиш, ҳамда ички ва ташқи аудитни мувофиқлаштиришга эришиш мумкин. Муаммоларни ҳисобга олган ҳолда тижорат банкларимизда ички ва ташқи аудитнинг мувофиқлигини таъминлаш бўйича қуйидаги илмий таклифларни келтириб ўтишимиз мумкин:

75 O'zbekiston Respublikasi Statistika qo'mitasi ma'lumotlari asosida tuzilgan.

1.Тижорат банкларида ички ва ташқи аудит ўртасидаги мувофиқлик даражасини ошириш учун, аввало, ташқи аудит ўташнинг бутун даври мобайнида ва ташқи аудит натижаларини муҳокама қилиш пайтида ташқи аудиторлар ва банкнинг ички аудит хизмати ходимлари ўртасидаги доимий ва самарали мулоқотларни ташкил қилиш лозим.

2. Ички ва ташқи аудитнинг тижорат банкларида самарли корпоратив бошқаришни таъминлашдаги ролини ошириш мақсадида халқаро ҳисоб ва аудиторлик стандартларини айниқса, аудиторлик далилларни олиш усулларини шунга асосан Ўзбекистонда қўллаш, уларни миллий шароитларга мослаштириш билан бирга амалга ошириш жоиз.

3. Республикамиз банкларида ички ва ташқи аудитнинг мувофиқлигини таъминлашда халқаро стандартларнинг қўлланиш тартиби, ривожланган мамлакатлардаги аудит тизимининг ташкил этилиши ва унда таҳлилий амалларни бажариш усулларининг хусусиятларига муҳим эътибор қаратиш лозим.

4. Тижорат банклари аудитида таҳлилий амалларни такомиллаштириш бевосита риск ёндашувли самарадорлик кўрсаткичлари билан бевосита боғлиқ бўлиши лозим.

Айтиш мумкинки, юқорида келтирилган таклифларнинг амалиётга татбиқ этилиши аудит текширувлари сифати ва самарадорлигининг ошишига, тижорат банкларида халқаро талабларни ҳисобга олган ҳолда корпоратив бошқарув тизимининг самарадорлигини оширишга хизмат қилади.

IQTISODIYOTNI MODERNIZATSIYALASH JARAYONIDA MOLIVAVIY NAZORATNING O'RNI

Xidirov N. – o'qituvchi TMI

Azimov O., Maxmanov D. – talaba TMI

Mamlakatimizda iqtisodiyotni erkinlashtirish va modernizatsiyalash, bozor islohotlarining yanada chuqurlashtirilishi natijasida yildan yilga salmoqli natijalar qo'lga kiritilib, barqaror iqtisodiy o'sish yo'nalishi mustahkamlanib bormoqda. Hukumatimiz tomonidan ishlab chiqilgan moliyaviy siyosat to'la va izchil amalga oshirilishi, iqtisodiyotning muhim ustuvor tarmoqlarining belgilab berilishi hamda ularni rivojlantirish bo'yicha barcha imkoniyatlarnin g safarbar etilishida moliyaviy nazorat o'z ahamiyatini yo'qotgani yo'q. Moliyaviy nazoratni tashkil etish bu moliyaviy resurslarni boshqarishning majburiy elementi hisoblanib, bunday boshqaruv jamiyat oldidagi javobgarlikni aks ettiradi.

Nazorat bu oxirgi maqsad hisoblanmaydi, nazorat bu boshqarish tizimining ajralmas qismi bo'lib, mamlakat iqtisodiyoti va moliya tizimining samarali amal qilishining zaruriy shartidir. Moliyaviy nazorat jamiyatning ijtimoiy-iqtisodiy rivojlanishini boshqarish ustidan davlat nazoratining tarkibiy elementi bo'lib hisoblanadi.

Nazorat boshqarish siklining shakli sifatida qabul qilinayotgan yoki qabul qilingan boshqaruv qarorlarining asoslanganligi va samaradorligini baholash, bu qarorlarning amalga oshirilish darajasini haqiqiy natijalarning o'rnatilgan parametrlari va me'yoriy ko'rsatmalardan og'ish (farq qilish) darajasini aniqlash va salbiy holatlarni bartaraf etishga qaratiladigan boshqaruv qarorlarini qabul qilish maqsadida boshqariluvchi obyekt faoliyatini kuzatish, solishtirish, tekshirish va tahlil qilish tizimidir.

Hozirgi kunda moliyaviy nazoratning asosiy maqsadi tekshirilayotgan obyektida mavjud bo'lgan haqiqiy holatni obyektiv o'rganish va boshqaruv qarorlarini qabul qilish va ijro etishga salbiy ta'sir ko'rsatuvchi omillarni aniqlash yoki oldini olishdan iborat.

Davlat moliyaviy nazoratning boshqaruv tizimining asosiy elementi bo'lgan umumiy nazorat tizimidagi muhim o'rni va ahamiyati shundaki, birinchidan, moliya o'zi iqtisodiy kategoriya sifatida obyektiv tarzda nazorat funksiyasini bajaradi; ikkinchidan, bozor iqtisodiyotida moliyaviy munosabatlarning roli oshib boradi. Barcha uzluksiz takror ishlab

chiqarish jarayonlarini, xo‘jalik yuritishning barcha pog‘onalari, davlat boshqaruvining barcha darajalarini qamrab olar ekan, moliyaviy nazorat universal qurol sifatida amal qiladi.

Bu boradagi davlat moliyaviy nazorati avvalo davlat moliyaviy resurslaridan maqsadga muvofiq va samarali foydalanishi, davlat mulkidan oqilona foydalanishini ta’minlashga xizmat qilmog‘i lozim.

Haqiqatan ham, qat’iy va samarali moliyaviy nazoratsiz moliyaviy intizomni mustahkamlash qiyin. Moliyaviy intizom bo‘lmagan joyda esa iqtisodiyotni rivojlantirish va aholining yashash darajasini yaxshilashga qaratilgan muhim vazifalarni hal etib bo‘lmaydi.

Yuqoridagilarni hisobga olgan holda O‘zbekiston Respublikasida davlat moliyaviy nazoratiga quyidagicha ta’rif berish mumkin: davlat moliyaviy nazorati davlat xokimiyati organlarining hamda mahalliy o‘z-o‘zini boshqarish organlarining huquqiy normalari bilan tartibga solinadigan davlat moliyaviy resurslarining shpkllanishi, taqsimlanishi, maqsadga muvofiq va samarali ishlatilishi ustidan, shuningdek, davlat va mahalliy mulkdan qonuniy tarzda foydalanish ustidan nazorat qilish yuzasidan moliyaviy huquq normalari bilan tartibga solinadigan maqsadli faoliyatdir. Bu faoliyatning asosiy maqsadi nazorat qilinadigan ob’yektlar faoliyatidagi kamchiliklarni topish va mansabdor shaxslarni jazolashdan iborat bo‘lib qolmasdan, balki bu kamchiliklarning oldini olish, ularga yo‘l qo‘ymaslik, ogohlantirishdan iboradir.

DAVLAT SEKTORIDA BUXGALTERIYA HISOBI XALQARO STANDARTLARIDAN FOYDALANISHNING AHAMIYATI.

Bozorov A.R. - Katta o‘qituvchi TMI

G‘ayratov J. – magistrant TMI

Davlat sektorida buxgalteriya hisobi xalqaro standartlari – davlat sektoridagi tashkilotlarda (davlat ishtirokidagi tijorat korxonalaridan tashqari) yuqori sifatda jahon standartlari asosida moliyaviy hisobotlarni tuzish bo'yicha xalqaro miqyosda umumqabul qilingan qoidalardir. Davlat sektorida buxgalteriya hisobi xalqaro standartlarini mamlakatlarda qo‘llash yanada yuqori sifatli moliyaviy hisobotlarni tuzishga shuningdek davlat sektori faoliyati natijalarini baholashga katta imkoniyat yaratadi, axborotlarni shaffofligini oshiradi, budjetga moliyaviy hisob va statistik hisobotlarni yuqori darajada integratsiyalashuvini ta’minlaydi, axborotlarni ishonchliligi va to‘liqligini oshishi hisobiga davlat aktivlarini samarali boshqarish imkonini beradi, moliyaviy hisobotlarni boshqa mamlakatlar moliyaviy hisobotlari bilan solishtirish imkoniyati yaratiladi, xalqaro munosabatlarni globallasuvi sharoitida mamlakat majburiyatlari qandayligi va uni o‘z resurslari bilan qanday boshqarayotganligi shuningdek moliyaviy xolatni tushinish asosida chet el investitsiyalarini xajmini oshishi va donorlik mablag‘larini ko‘payishi imkonini beradi hamda davlat sektorida moliyaviy intizom darajasini oshiradi.

Davlat sektorida buxgalteriya hisobini tashkil etish quyidagi metodlari mavjud:

- Hisoblash usuli;
- Kassa usuli.

Hisoblash usulida operatsiyalar va barcha xodisalar (daromadlar, xarajatlar, majburiyatlar) ular sodir bo‘lgan paytda (pul mablag‘lari xarakatiga bog‘liq bo‘lmagan holda) tan olinadi.

Kassa usulida operatsiyalar va barcha xodisalar (daromadlar, xarajatlar) pul mablag‘lari xarakatiga bog‘liq bo‘lgan holda qayd qilinadi yoki tan olinadi. Amaliyotda qisman mamlakatlar kassa usulida (sof holda) hisobni yuritadi. Davlat sektorida buxgalteriya hisobini kassa usuli hisoblash usuliga o‘tish bosqichini bajaradi. Davlat sektorida kassa metodiga asoslangan buxgalteriya hisobini yuritishdan hisoblash metodiga asoslangan buxgalteriya hisobini yuritishga o‘tish to‘rt bosqichda amalga oshirilishi mumkin.

Birinchi bosqich - «Davlat moliyasini boshqarishning axborot tizimi»ni qo‘llashdan oldin olib boriladigan tayyorgarlik ishlari. Mazkur bosqichda «Davlat moliyasini boshqarishning

axborot tizimi» qo‘llashga tayyorlanadi. *Davlat moliyasi statistikasi bo‘yicha qo‘llanma 2001» bo‘yicha tasniflangan axborotlarni taqdim etila boshlanadi.*

Ikkinchi bosqich - «*Davlat moliyasini boshqarishning axborot tizimi» amal qila boshlaydi. Mazkur bosqichda «Davlat moliyasini boshqarishning axborot tizimi»ni konsolidatsiyalashtirish bo‘yicha imkoniyatlari davlat boshqaruv sektorining barcha institutsional birliklari va konsolidatsiyalashti-rilgan hisobot birligining moliyaviy hisobotlarini «Kassa metodi bo‘yicha buxgalteriya hisobida moliyaviy hisobot» DSBHXSga qisman muvofiklashtirishga erishiladi.*

Uchinchi bosqich - «*Davlat moliyasi statistikasi bo‘yicha qo‘llanma 2001»ga mosligi erishiladi. Mazkur bosqichda «Davlat moliyasi statistikasi bo‘yicha qo‘llanma 2001»ga qandaydir darajada mosligiga erishiladi. Ammo, bu bosqichda ishlab chiqarilmagan aktivlarning to‘la baholanishiga erishish tugallanmay qolishi mumkin.*

To‘rtinchi bosqich - *mamlakatda davlat sektori uchun buxgalteriya hisobining xisoblash metodi bo‘yicha «Davlat sektori uchun buxgalteriya hisobi xalqaro standartlari»ga to‘la moslitiga erishiladi. Mazkur bosqichda mamlakatda davlat sektori uchun buxgalteriya xisobining hisoblash metodi uchun «Davlat sektori uchun buxgalteriya hisobi xalqaro standartlari»ga va «Davlat moliyasi statistikasi bo‘yicha qo‘llanma 2001»ga to‘la mosligiga erishiladi. Mamlakatning davlat sektorida «Kassa metodi bo‘yicha buxgalteriya hisobida moliyaviy hisobot» DSBHXS bo‘yicha moliyaviy xisobotlar tayyorlash to‘xtatiladi.*

Hozirgi kunda rivojlangan mamlakatlar *Davlat sektori buxgalteriya hisobi xalqaro standartlarining hisoblash metodidan foydalanmoqda.*

IQTISODIYOTNI MODERNIZATSIYALASH SHAROITIDA MILLIY IQTISODIYOTGA XORIJIY INVESTITSİYALAR JALB ETISH IQTISODIY TARAQQIYOT OMILDIR

Arifboyev B. – magistr TMI

O‘zbekiston Respublikasida olib borilayotgan investitsion siyosatning maqsadi iqtisodiy faoliyat ishtirokchilarining manfaatdorligini oshirish, moliyalashtirish manbalari tuzilmasini takomillashtirish va xorijiy sheriklar bilan hamkorlikda qo‘shma korxonalar tashkil qilish asosida mamlakatni taraqqiy ettirishdan iborat. Samarali investitsion siyosat, avvalo, investitsiya jarayonlarini davlat tomonidan tartibga solish va qo‘llab-quvvatlashning samarali tizimini shakllantirish orqali barqaror iqtisodiy o‘shishni ta‘minlashga xizmat qilishi lozim. Bunda korxonalar va aholining investitsiya faolligini rag‘batlantirish hamda respublika iqtisodiyotiga xorijiy kapitalni keng jalb qilishga alohida e‘tibor qaratilishi zarur.

2016-yilda O‘zbekistonda YaIM 2015-yilga nisbatan 7,8 foizga o‘tdi va 2017 yilga YaIMning o‘shishi 2016 yilga nisbatan 7,8 foizga o‘shishi prognozlashtirildi. Sanoat mahsuloti hajmlari — 6,6 foizga, qurilish-pudrat ishlari — 12,5 foizga, chakana savdo aylanmasi — 14,4 foizga, xizmatlar — 12,5 foizga o‘tdi. Davlat budjeti yalpi ichki mahsulotga nisbatan 0,1 foiz miqdorida profitsit bilan ijro etildi. Tashqi savdo aylanmasining ijobiy saldosi ta‘minlandi. Inflyatsiya darajasi prognoz parametrlaridan oshmadi va 5,7 foizni tashkil etdi. Iqtisodiyotni erkinlashtirish bosqichida amalga oshirilayotgan investitsiya siyosati mamlakatning ijtimoiy-iqtisodiy va strategik maqsadlarini belgilash, O‘zbekistonning xalqaro iqtisodiy hamjamiyatdagi roli va o‘rnini aniqlash imkonini berdi.

Respublikamiz iqtisodiyotida investitsiyalarning so‘nggi olti yildagi o‘shish sur‘atlari turlicha bo‘lib, bunda oldingi yillardagiga nisbatan o‘shish holati kuzatilmoqda.

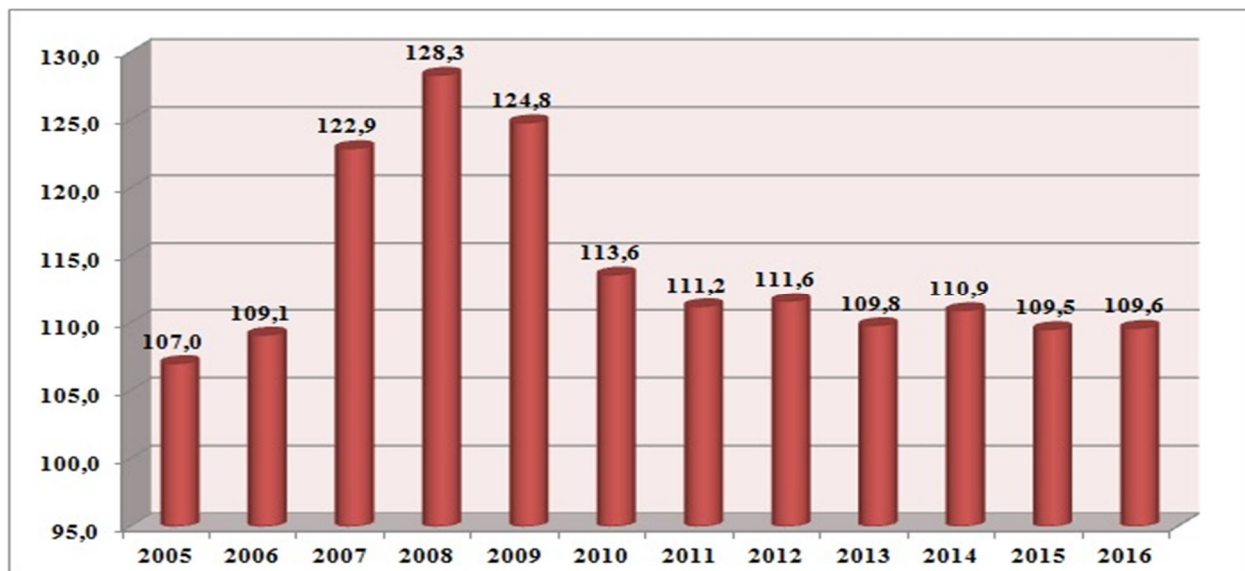

1-rasm. 2005-2016 yillarda mamlakatimiz iqtisodiyotiga yo'naltirilgan investitsiyalarning o'sish sur'atlari, (foizda)76

Rasmiy ma'lumotlarga ko'ra, 2017 yilda milliy iqtisodiyotda asosiy kapitalga kiritilgan investitsiyalar hajmi 61 403,4 mlrd. so'mni tashkil etishi rejalashtirilgan. Investitsiyalarning umumiy hajmida markazlashgan investitsiyalar 25,6 foizni, investitsiyalarning yalpi ichki mahsulotdagi ulushi esa 23,1 foizni tashkil etgani ham mamlakatimizda investitsiya jarayonlarining jadal faollashib borayotganini ko'rsatadi.

Mamlakatimiz iqtisodiyotiga jalb etilayotgan investitsiyalar manbalari va ulardan foydalanish borasida ijobiy sifat o'zgarishlari ro'y bermoqda. Moliyalashtirish manbalari tarkibiga to'xtaladigan bo'lsak, 2016 yil yanvar-sentyabr oylarida asosiy kapitalga kiritilgan investitsiyalarning umumiy hajmida aholi va korxonalar mablag'lari 49,4 %ni, xorijiy investitsiya va kreditlar 23,3%ni, bank kreditlari va boshqa qarz mablag'lari 11,8%ni tashkil etgan. Byudjetdan tashqari jamg'armalarning investitsiyalarning umumiy hajmidagi ulushi 2006 yildagi 6,9 %dan 2016 yilda 6,0% bo'ldi. Shu bilan birgalikda byudjet mablag'larining ulushi 12,3%dan 4,2 %ga kamaydi. Mazkur holat mamlakatimizda investitsiyalarni moliyalashtirish manbalarining diversifikatsiyalash darajasining oshirilganligi hamda mahalliy va xorijiy tashkilotlarning investitsion jarayonlardagi ishtirokining faollashganligi bilan izohlanadi.

Yuqoridagi rasm ma'lumotlarini tahlil qiladigan bo'lsak, Milliy iqtisodiyotga 2016-yil 16,6 milliard AQSh dollari miqdorida yoki 2015 yilga nisbatan 9,6 foizga ko'p investitsiyalar yo'naltirildi. O'zlashtirilgan xorijiy investitsiyalar va kreditlar hajmi 11,3 foizga o'sdi va 3,7 milliard dollardan oshib ketdi. Umumiy qiymati 5,2 milliard dollar bo'lgan 164 ta yirik investitsiya loyihalarini amalga oshirish yakunlandi. Jumladan, Talimarjon IESda 450 MVt quvvatli ikkita bug'-gaz turbinasi va Angren IESda ko'mir kukunidan foydalanishga mo'ljallangan 130-150 MVt quvvatli energiya bloki qurish, Jizzax viloyatidagi sement zavodi quvvatini kengaytirish, "Indorama Qo'qon tekstil" xorijiy korxonasi va "Fanteks" MCHJda yigiruv ishlarini tashkil etish, "GM O'zbekiston" aksiyadorlik jamiyatida "T-250" rusumidagi yengil avtomobillar ishlab chiqarishni tashkil qilish", shu bilan birga "Sirdaryo viloyatidagi "Guliston Med Texnika" qo'shma korxonasida steril shpritslar ishlab chiqarish" va boshqa loyihalar amalga oshirilib, ishga tushirildi.

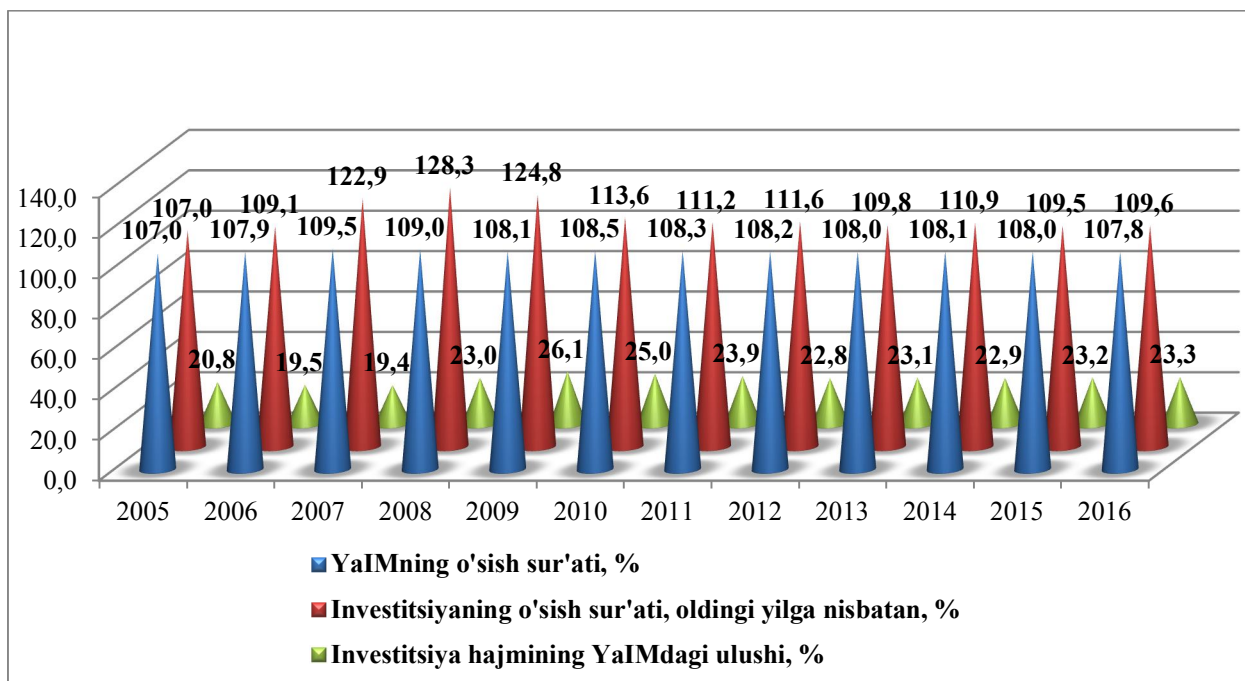

2-rasm. Investitsiyaning o'sish sur'ati va investitsiya hajmining YaIMdagi ulushi⁷⁷

MAHSULOT SIFATI BOSHQARUVINI TASHKIL QILISHDA OLTİ SIGMA USULINING SIFATSIZ MAHSULOT ISHLAB CHIQRILISHINI KAMAYTIRISHDA VA KORXONADAGI ISROFGARCHILIKNI KAMAYTIRISHDAGI AHAMIYATI

Tursunov U. - o'qituvchi TMI

Hozirgi kunda mahsulot sifatining statistik nazoratiga oid juda ko'p usullar va konsepsiyalar mavjud. Ularning har biri ishlab chiqarish jarayoni samaradorligini oshirishda o'ziga xos ahamiyatga ega. Bu usullar ichida olti sigma usuli hozirda eng ko'p qo'llanilayotgan statistik sifat nazorati usullaridan biri hisoblanadi. Olti sigma usuli birinchi marta Motorola kompaniyasi prezidenti Bob Gelvin tomonidan 2 yil davomida kompaniya daromadini 10 barobar oshirishga mo'ljallangan "Olti sigma instruksiyasi" (Six Sigma Challenge) da 1987-yilda e'lon qilindi. Bu usul joriy qilinganidan 10 yil o'tganidan so'ng,

Sifat yaxshilanishining eng sezilarli moddiy afzalligi bu mahsulotning sifatsizligi bilan bog'liq xarajatlarning kamayishidir. Masalan, agar ishlab chiqarish jarayonida, biror xatoga yo'l qo'yilishi tufayli birorta sifatsiz mahsulot hosil bo'lsa, mahsulot ishlab chiqarishning umumiy xarajatlari ham ortib boradi. Bunday vaziyatlar sanoat va xizmat ko'rsatish korxonalarida juda ko'plab uchrab tursada, an'anaviy biznes buxgalteriyasi tizimlari bu vaziyatda kerakli yechimga olib bora olmaydi. Chunki, an'anaviy buxgalteriya asosan korxonada pul oqimlarini hisobga oladi. Past sifatli mahsulotning ortiqcha xarajatlarga sabab bo'lishi hisobga olinmasligi mahsulot sifatini oshirishga e'tibor berilmasligiga olib keldi. 1950-yillarda "Sifatning narxi" yondashuvining yuzaga kelishi, sifatsizlik bilan bog'liq xarajatlarni baholash imkoni berdi va shundan so'ng sifat nazorati va boshqaruviga katta e'tibor berila boshlandi. Olti sigma usuli sifatdagi ijobiy o'zgarishlarni rag'batlantirgan va kutilgan foydani ko'rsatgan holda, to'g'ridan-to'g'ri sifatsizlik bilan bog'liq xarajatlarni baholaydi.

Ushbu usulning asosiy mantig'i shundan iboratki, sifatsizlikni oldini olishga qaratilgan xarajatlarning nisbatan kichik miqdorda o'sishi, monitoring va sifatsizlik bilan bog'liq

⁷⁷ Krimov.I.A Asosi maqsadimiz- vatanimiz taraqqiyoti va xalqimiz farovonligini yanada yuksaltirish. Toshkent "O'zbekiston" 2010-B. 57

xarajatlarni qisqartirishi hisobiga kompensatsiya qilibgina qolmasdan sezilarli darajada, iqtisodiy samara ham keltiradi.

Sifatning narxi modellari sifatni yaxshilashga doir xarajatlarning optimal darajasini topishga yordam beradi, lekin bu modellar ko'pi bilan iqtisodiy samaranigina ko'rsatadi. Sifatsiz mahsulotni kamaytirilishiga e'tibor berilishi, ishlab chiqarish jarayonining borishi va samaradorligiga aloqador bo'lgan, isrofgarchilikni e'tirof etmaydi.

Ishlab chiqarish jarayonidagi ma'lum darajadagi isrofgarchilik bu odatiy hol. Ko'p korxonalar isrofgarchilikni "qo'shimcha qiymat qo'shmaydigan faoliyatlar" va "jarayondagi isrofgarchilik" deb atashadi. Ishlab chiqarish jarayonidagi 7 xil isrofgarchiliklar Toyota ishlab chiqarish tizimi loyihasining bir qismi sifatida Ono (Ono, 1988) tomonidan keltirilgan. Quyida ushbu 7 ta isrofgarchiliklar turlari keltirib o'tilgan:

Isrofgarchilik turi	Yuzaga kelishi mumkin bo'lgan qo'shimcha xarajatlar
Kutish	Ishlanmagan vaqtdagi ishchi kuchi xarajatlari; Agar umumiy protsessing vaqti ta'sir qilsa, kech yetkazib berish xarajatlari va boshqalar.
Korreksiya	Qayta ishlash xarajatlari; Kechiktirish xarajatlari; Inspeksiya xarajatlari; Korreksiya mumkin bo'lmagan holdagi muqarrar xarajatlar va boshqalar.
Ko'p ishlab chiqarish	Saqlash xarajatlari; Qo'shimcha moddiy xarajatlar; Eskirish xarajatlari; Hujjatlashtirish xarajatlari va boshqalar.
Qo'shimcha ishlov berish xarajatlari	Qo'shimcha ishlov berish xarajatlari va transport xarajatlari
Yetkazib berish	Nokerak yetkazib berish xarajatlari va boshqalar.
Ombor	Saqash xarajatlari va boshqalar.
Harakat	Qo'shimcha ishchi kuchi xarajatlari.

Xulosa qilib aytish muminki, yuqoridagi xarajat turlarini kamaytirgan holda, olti sigma usuli, ishlab chiqarish jarayoni samarali tashkil etishda, sezilarli iqtisodiy samara keltiradi.

MAHSULOT SIFATINI STATISTIK NAZORATINING OLTIGMA USULIDA XARIDORLAR VA MIJOZLARNING MAHSULOT VA XIZMATDAN QONIQLASHINING TUTGAN O'RNI

Tursunov U. - o'qituvchi TMI

Tadbirkorlik faoliyatini muvaffaqiyatli olib borishda xaridorlarning ishlab chiqarilayotgan mahsulotga bo'lgan munosabati muhim ahamiyat kasb etadi. Lekin, ba'zida tadbirkorlik faoliyati bilan shug'ullanuvchi subyektlar o'z xaridorlari haqida to'liq ma'lumotga ega ekanliklariga ishonishadi. Chunki, ishlab chiqaruvchi o'zi ishlab chiqarish jarayoning tashabbuskori va ish yurituvchisi bo'lgani uchun, ishlab chiqarish jarayoni natijasi hisoblangan mahsulot va xizmatning texnik jihatlari haqida uning o'zi yaxshiroq bilishi tabiiy hol. Aksiyonerlik jamiyatlari va korporatsiyalar miqyosida ham, korxonaning ma'muriy tarkibi va ishchilari mahsulot va xizmatning texnik jihatlari haqida juda ko'p bilimga ega bo'ladilar. Bu esa o'z navbatida, osongina o'zi nima xohlashini ham mahsulot va xizmatning murakkab spesifikalarini ham tushunmaydigan xaridorning tadbirkorlikdagi ahamiyatiga past baho berilishiga olib kelishi mumkin.

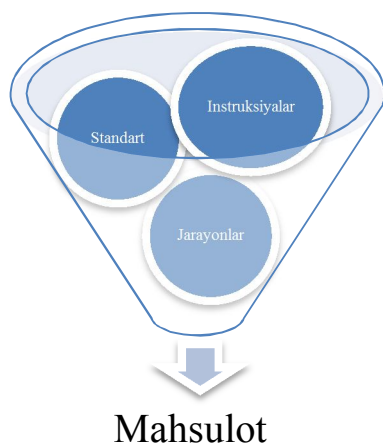

1-chizma. “Mahsulot tashqariga” konsepsiyasi

Yuqoridagi vaziyat “Mahsulot tashqariga” (Product out) deb ataladi va bunda asosiy eʼtibor ishlab chiqarish jarayonidagi oldindan belgilangan spesifikasiyalar va instruksiyalarga koʻra mahsulot ishlab chiqarilishiga eʼtibor beriladi va mahsulot firma yoki kompaniyadan “surib chiqariladi”. “Mahsulot tashqariga” konsepsiyaning kamchiligi shundan iboratki, bunda kompaniya bozordagi oʻzgarishlarga va xaridor ehtiyojlariga juda sekin javob beradi.

“Bozordan ichkariga” konsepsiyasi esa bundan koʻra bozordagi oʻzgarishlarga yaxshiroq javob beradigan tizimni tuzish imkonini beradi va kompaniyaning xaridor va mijozning talablariga koʻra harakat qilishini taqozo etadi. Toʻgʻri, xaridorlar mahsulotning texnik jihatlari haqida toʻliq maʼlumotlarga ega boʻlmasliklari mumkin, lekin ular mahsulot oʻzlari uchun qanday vazifa bajarishi zarurligini juda yaxshi bilishadi.

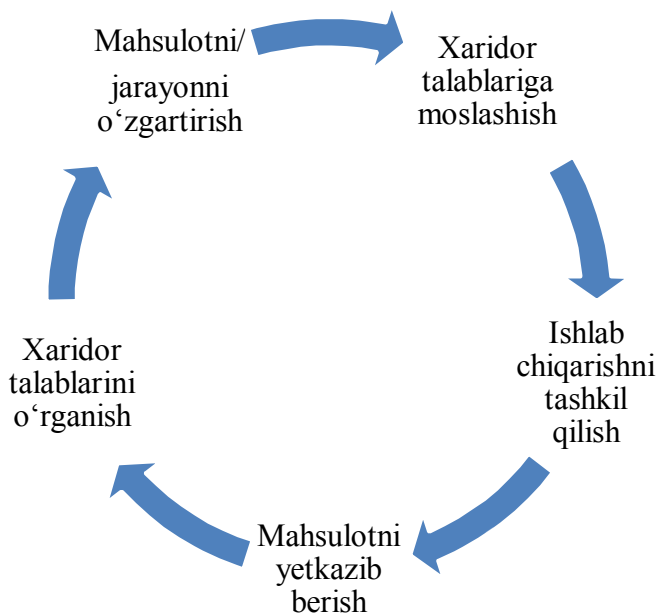

2-chizma. “Bozordan ichkariga” konsepsiyasi

Yuqoridagi ikki jarayon tavsifidan shuni bilish mumkinki, olti sigma usuli kompaniya jarayonlari orasida xaridorning fikrlari inobatga olinishini taʼminlaydi. Mahsulotni yaxshilash jarayoni nafaqat ishlab chiqarish va xizmat koʻrsatish jarayonidagi xarajatlarni qisqartirishga yoʻnaltirilishi balki, xaridorning mahsulot va xizmatdan qoniqish darajasiga ham eʼtibor berishi zarur.

TIJORAT BANKLARINI INVESTITSION FAOLIYATINI TAKOMILLASHTIRISH - IQTISODIY TARAQQIYOT GAROVIDIR

Hidoyatova N.S. – magistr TMI

Har qanday jarayon yoki faoliyat borki o‘z-o‘zidan bo‘lmaydi bunga ma’lum bir sharoit, eng birinchi o‘rinda qonuniy huquq va erkinlik va mukammal ishlangan reja va g‘oya talab etiladi, shundan keyin qolgani mehnat bilan amalga oshirish mumkin. Shuning uchun ma’lum bir faoliyat turlari borki ularni rivojlantirmasdan iqtisodiyotni rivojlantirib bo‘lmaydi, bunday masalalarni markazida albatta banklar turadi, chunki har qanday masalani yechimi bozor iqtisodiyoti sharoitida moliyaviy qo‘llab quvatlash yotadi. Bunda ijtimoiy masalalarni ijobiy hal qilishning asosiy vazifalaridan biri banklarning investitsion faoliyati barqarorligini ta’minlash, rivojlantirish va islohatlar o‘tkazish va yangiliklar joriy qilish natijasida iqtisodiyotni shu jumladan, moliya bozorini ham rivojlantirishga erishish mumkin. Bank investitsiya faoliyatini amalga oshirish uchun bu ishdan ko‘zda tutilgan maqsadlarni aniqlab olishi zarur. Tijorat banklari uchun bu vazifa odatda mablag‘larni saqlash, diversifikatsiyalash, daromad va likvidlikni ta’minlashdan iborat. Amaliy jihatdan olganda, tijorat bankining barcha depozitlarini bir xil ssudalarga joylashtirish mumkin emas. Bunday holat investitsiyalashning asosiy qoidasi - diversifikatsiyalashga zid kelgani uchun ham mumkin emas va noshudlik hisoblanadi. Diversifikatsiyalash deganda majmuada turli-tuman ko‘rinishdagi qimmatli qog‘ozlar borligi tushuniladi. Diversifikatsiyalash (tabaqalashtirish) siyosatida qaytarish muddatlari, jug‘rofiy taqsimlanishi, majburiyatlar turi va emitent hisobga olinishi lozim. Diversifikatsiyalash yo‘li bilan tavakkalchilik xavf-xataridan butunlay qochib qutulib bo‘lmaydi, ammo uni bir muncha pasaytirish mumkin. Investitsiya siyosatining asosiy ustivorliklari va yo‘nalishlari haqidagi hujjatlar bo‘lishi maqsadga muvofiq hisoblansada, banklarning hammasi ham unga ega emas, gap shundaki, tavakkalchilik xavf-xatari faqat investitsiya faoliyati bilangina cheklanib qolmaydi, qimmatli qog‘ozlarda faol operatsiyalar o‘tkazish bilan 4 bog‘liq tavakkalchilikni boshqa sohalarda ehtiyotkorona siyosat o‘tkazish bilan muvozanat holiga keltirsa bo‘ladi. Albatta, iqtisodiyotni erkinlashtirish sharoitida tijorat banklarining qimmatli qog‘ozlar bozorida investitsiyalarni keng qo‘lamda eng foydali tarzda joylashtirish yangi mijozlarni jalb qilish sohasidagi raqobat kurashi kuchayadi. Sog‘lom raqobat kurashida faol qatnashish uchun tijorat banklari o‘z faoliyatlarini takomillashtirishi, shu jumladan, qimmatli qog‘ozlar bozorida faol investitsiya siyosatini olib borishlari lozim. Investitsiya faoliyati tijorat banklarining qimmatli qog‘ozlar bozorida imkoniyatlaridan foydalanishni kengaytirish, muayyan daromad olish, bank likvidligini ta’minlashda muhim rol o‘ynaydi.

Jahon tajribasidan ma’lumki, tijorat banklarning investitsion jarayonlarida faol qatnashishi iqtisodiyotni modernizatsiya qilishda va mamlakatning iqtisodiy salohiyotini yuksaltirishda muhim o‘rin tutadi. Ya’ni, “Barchamiz oddiy bir haqiqatni anglab olishimiz darkor - investitsiyalarsiz modernizatsiya ham, yangilanish ham bo‘lmaydi. Bu o‘rinda nafaqat korxonalar tomonidan investitsiya loyihalarini oshirish jadallashtirishni, balki bundan tijorat banklari qanchalik manfaatdor ekani va ular bu loyihalarni o‘z kredit resurslari bilan nechog‘lik faol ishtirok etayotganligini ham ko‘zda tutamiz. Buning uchun tijorat banklar yetarli kapitalga ega, moliyaviy barqaror bo‘lishi lozim., bir so‘z bilan aytganda ular yirik investitsiya institutlariga aylanishi darkor”⁷⁸. Tijorat banklarning yirik investitsiya institutlariga aylanishi o‘z navbatida, iqtisodiy barqarorlikka erishish muhim o‘rin tutadi. Tijorat banklari tomonidan investitsion faoliyat olib borishdan asosiy maqsad ularning daromadligi va likvidligini taminlashdan iborat. Rivojlangan mamlakatlar iqtisodiyoti tijorat banklar investitsion siyosati bank faoliyatining asosiy yo‘nalishlaridan biri hisoblanadi va banklarning likvidligini taminlashda asosiy rol o‘ynaydi. Banklarning investitsion faoliyati turli xil qimmatli qog‘ozlar: oddiy va imtiyozli aksiyalar, obligatsiyalar, dipozit sertifikatlar h.k mablag‘larni qo‘yish orqali

78 www.stat.uz ma’lumotlar bazasi.

amalgaga oshiriladi. Qimmatli qog'ozlar bozori zamonaviy bozor iqtisodiyotining ajralmas qismi sifatida, bo'sh moliyaviy resurslarni foydali joylashtirishni xohlovchi investorlarning hamda investitsiyalarga ehtiyoj sezgan va jozibali investitsiya loyihalarga ega bo'lgan emitentlarning manfaatlarini uyg'unlashtirishga yordam beradi. Bank tizimi va qimmatli qog'ozlar bozori milliy iqtisodiyotning yetakchi sohalardan hisoblanib, davlat tomonidan qabul qilinayotgan qonunlar, farmonlar, qarorlar va amalga oshirilayotgan chora-tadbirlari ushbu sohalarni rivojlantirishga qaratilgan. Qimmatli qog'ozlar bozorini rivojlantirishda davlat tomonidan amalga oshirilgan asosiy chora tadbirlardan biri, bir qator qonunlar qabul qilinishi bilan qimmatli qog'ozlar bozorining davlat boshqaruvidagi vakolatli nazorat idorasi sifatida O'zbekiston Respublikasi Prezidenti Farmoni va Respublika Vazirlar Mahkamasining qaroriga muvofiq O'zbekiston Respublikasi Davlat mulk Qo'mitasi huzurida qimmatli qog'ozlar bozori faoliyatini muvofiqlashtirish va nazorat qilish Markazining tashkil etilishi hisoblanadi. Markaz O'zbekiston Respublikasi Prezidenti Farmoni va Respublika Vazirlar Mahkamasining qaroriga asosan tasdiqlangan Nizomiga binoan Respublikada qimmatli qog'ozlar bozorini shakllantirishi, rivojlantirish, nazorat qilish va boshqarish sohasida davlatning iqtisodiy siyosatini amalga oshirib kelmoqda. Respublika qimmatli qog'ozlar bozorida tijorat banklarining investitsion faoliyatini rivojlantirish va istiqbollarini belgilashda davlat tomonidan bir qator tadbirlar amalga oshirilmoqda. Bozor iqtisodiyoti talablariga javob bera oladigan bank tizimini shakllantirish, banklarni moliya bozorlarida, jumladan qimmatli qog'ozlar bozorida rolini faollashtirish, ularning faoliyatini Jahon banklari amaliyotiga yaqinlashtirish va pirovard natijada, banklarning ichki va xalqaro moliyaviy bozorlarda raqobatbardoshligini yuqori darajasiga erishish davlat tomonidan bank tizimining isloh qilishning strategik maqsadi hisoblanadi. Bu maqsadga erishish uchun, banklarni xususiy lashtirish va davlat tasarrufidan chiqarish jarayonlarini chuqurlashtirish, tijorat banklarini yanada aksiyadorlashtirish, banklarga rahbarlik qilishda aksiyadorlarning rolini oshirish yo'li bilan korporativ boshqarish tizimini mustahkamlash lozim.

IQTISODIYOTNI MODERNIZATSIYALASH SHAROITIDA MAMLAKATDA KICHIK BIZNES VA XUSUSIY TADBIRKORLIKNI RIVOJLANTIRISH

Jamalova N. S. – magistrant TMI

Kichik biznes va xususiy tadbirkorlikni rivojlantirish, avvalom bor mamlakatni iqtisodiy jihatdan yuksalishida katta ahamiyat kasb etadi. Respublikamizda kichik biznes va tadbirkorlikni rivojlantirishdan asosiy maqsad, aholini ish bilan ta'minlash, raqobatbardosh maxsulotlar ishlab chiqarish orqali joxon bozoriga chiqish va mavjud iqtisodiy-ijtimoiy muamolarini bartaraf etishdan iboratdir. O'zbekiston iqtisodiyotida xususiy sektor asosiy o'rinni egallaydi. Barcha tarmoqlar va korxonlarda boshqaruv tizimlari tubdan o'zgartirilmoqda. Xususiy tadbirkorlik, kichik biznesni rivojlantirish uchun iqtisodiy va xususiy asoslar yaratilgan bo'lib, joylarda uni hududiy tashkil qilishga e'tibor qaratilmoqda. O'tgan yillarda davlatimizda 2011 yilni «Kichik biznes va xususiy tadbirkorlik yili» deb e'lon qilinganligidan maqsad iqtisodiy o'sishning qo'shimcha manbalaridan to'laqonli foydalanish, joylarda aholini yangi ish o'rinlari bilan ta'minlash, mahalliy xom ashyo resurslaridan keng ko'lamda foydalanish orqali mavjud ijtimoiy-iqtisodiy muammolarni bartaraf etishga qaratilgandi.

Kichik biznes orqali aholini ish bilan ta'minlash, milliy boyliklarni ko'paytirish, ichki bozorlarni sifatli raqobatdosh mahsulotlar bilan muhim ahamiyat kasb etadi. Bu o'rinda aholini oziq-ovqat, qishloq xo'jaligi mahsulotlari, sanoat mahsulotlariga bo'lgan talabni to'la qondirishga erishish muhim masalalardan biridir. Kichik biznes va xususiy tadbirkorlikni xududlarda rivojlantirishdan maqsad joylarda aholi bandlik xolatini o'rganish, mahalliy hom ashyo resurslari mavjudligi hamda tabiiy-iqtisodiy shart-sharoitlarni o'rgangan holda rivojlanish imkoniyatlariga ega bo'lgan qishloqlarda kichik korxonalarni tashkil etish va oilaviy biznesni yo'lga qo'yishni taqozo etadi.

Mazkur vazifalarni bajarishda birinchi navbatda mavjud aholi talabi va ehtiyojlaridan, ikkinchidan bozor talabidan kelib chiqqan holda amalga oshirish lozimdir.

Mamlakatimizda mavjud resurslardan oqilona foydalanish, qishloq xo‘jaligi tarmoqlari va sanoat ishlab chiqarishni tubdan yaxshilash, aholini, xususan qishloq aholisini yangi ish o‘rinlari bilan ta‘minlash, mamlakat iqtisodiy va ijtimoiy o‘rinishni qo‘shimcha manbalarini yaratishda kichik biznes va xususiy tadbirkorlikni o‘rni, ahamiyati benixoyat kattadir.

Xozirgi kunda qishloq joylarida odamlarni ish bilan band qilish, daromad manbai bilan ta‘minlash, ishsizlik masalasini hal etish dolzarb iqtisodiy va ijtimoiy muammolardan biri sanaladi. Bu muammolarni hal etishning samarali yo‘nalishlardan biri kichik biznes va xususiy tadbirkorlikni rivjlantirish kichik korxonalar, mikrofirmalarni tashkil qilishga jiddiy e‘tibor qaratish, hamda tadbirkorlarni har tomonlama qullab-quvvatlashdan iborat.

Aholi bandligini tarmoqlardagi holatini yaxshilash uchun shaxar va tumanlarda, shuningdek qishloq joylarda birinchi navbatda tadbirkorlik, kichik biznes jadal rivojlantirish uchun zarur bo‘lgan barcha shart-sharoitlarni yaratish, fermer xo‘jaliklari, hamda dehqon xo‘jaliklari faoliyatini samaradorligini oshirish, ular negizida qayta ishlash korxonalarini ko‘proq tashkil qilish orqali yangi ish o‘rinlarini tashkil etish kerak.

Xulosa o‘rnida shuni aytish kerakki kelajakda mamlakatimizda kichik biznes va xususiy tadbirkorlikni kengaytirish, oilaviy biznesni tashkil qilish hamda turli xil iste‘mol maxsulotlari ishlab chiqaruvchi korxonalarini rivojlantirish, shu bilan birga mikrofirmalar sonini, sifatini oshirish, joylarda aholini ish bilan ta‘minlashda katta o‘ringa ega bo‘ladi. Hududlardagi mavjud barcha resurslardan hamda imkoniyatlardan to‘liq foydalansak, kelajakda kichik biznes va xususiy tadbirkorlikni rivojlantirish orqali aholini ish bilan bandlik muamosini hal qilishga erishamiz.

XIZMAT KO‘RSATISH SOHASINING RIVOJLANISHIDA QIMMATLI QOG‘OZLAR BOZORINING O‘RNI VA AHAMIYATI

Hikmatov N. - magistranti TMI

Mustaqil Respublikamizda olib borilayotgan iqtisodiy islohotlarning bosh maqsadi barqarorlikka, iqtisodiyotni yuksaltirishning ijobiy sur‘atlarga va aholi turmush darajasini oshirishga erishish hisoblanadi. Ushbu maqsadni amalga oshirish uchun Respublikamizda faol islohotlar amalga oshirilmoqda.

Bugungi kunda mamlakatimizda eng tez o‘tib borayotgan iqtisodiyot tarmoqlaridan biri bu – xizmat ko‘rsatish sohasi hisoblanadi. Ushbu sohaning rivojlanishi nafaqat aholini ish bilan ta‘minlash, balki mamlakatimizni iqtisodiy jihatdan rivojlantirish uchun ham muhim omil hisoblanadi.

Bizning mamlakatimiz uchun xizmat ko‘rsatish sohasi iqtisodiyotning nisbatan yosh tarmoqlaridan biri hisoblanadi. Mamlakatimizda iqtisodiyotning barcha tarmoqlari kabi xizmat ko‘rsatish sohasi ham mustaqillik davrida rivojlandi desak yangilashmagan bo‘lamiz. Xususan, amalga oshirilgan islohotlar natijasida yildan yilga mamlakatimiz yalpi ichki mahsuloti hajmida xizmat ko‘rsatish sohasi ulushi ortib bormoqda. Jumladan ushbu ko‘rsatkich 2011 yilda 50.5 foiz, 2012 yilda 52.0 foiz, 2013 yilda 53.0 foiz, 2015 yilda 54.5 foiz, 2016 yilda esa 56 foizni tashkil etdi⁷⁹:

Keyingi yillarda mamlakatimizda xizmat ko‘rsatish sohasini taraqqiy etishida investitsiya bozorining rivojlanishi alohida turtki bo‘ldi. Ayniqsa, joriy yilda mamlakatimizga kirib kelayotgan investitsiyalar hajmi o‘tgan yillardagiga nisbatan sezilarli darajada oshdi.

O‘zbekiston Respublikasining birinchi Prezidenti I.A.Karimov ta’kidlaganlaridek, “Makroiqtisodiy barqarorlik, ishlab chikarishning izchil va mutanosib o‘rinish sur‘atlarini ta‘minlash, jalb etilayotgan investitsiyalarni ko‘paytirish hisobidan tarkibiy o‘zgarishlarni qat’iy davom ettirish,

79 Karimov I.A. Asosiy vazifamiz – Vatanimiz taraqqiyoti va halqimiz farovonligini yanada yuksaltirishdir.// Xalq so‘zi, 2010 yil 29 yanvar.

iqtisodiyotning etakchi tarmoklarini modernizatsiya qilish va yangilash - biz uchun bosh vazifa bo‘lib qoladi”⁸⁰.

Darhaqiqat, bugungi kunda mamlakatimiz iqtisodiyotining rivojlanishi uchun Prezidentimiz Shavkat Mirziyoyev tomonidan amalga oshirilayotgan keng ko‘lamli islohotlar alohida diqqatga sazovvor.

Xususan, Prezidentimizning 2017-yilning dastlabki choragida Turkmaniston, Qozog‘iston va Rossiya davlatlariga amalga oshirgan davlat tashrifi natijasida Respublikamizga 15 mlrd AQSH dollaridan ortiq investitsiya liniyalari jalb etildi. Ushbu investitsiyalar mamlakatimizda iqtisodiyotning barcha tarmoqlari kabi xizmat ko‘rsatish sohasining rivojlanishi uchun ham muhim ahamiyat kasb etadi.

Mamlakatimizda keng ko‘lamli islohotlar amalga oshirilayotganiga qaramasdan, ayrim sohalardagi muammolar hamon o‘z yechimini kutib yotganligiga aslo ko‘z yumish mumkin emas. Bu o‘rinda shuni ta’kidlab o‘tish kerakki, Respublikamizda xizmat ko‘rsatish sohasi vakillari, asosan, kichik beznis subyektlaridan iborat bo‘lib, ularni boshqaruvchi menejerlar ham qimmatli qog‘ozlar bozori haqida aniq fikrlarga ega emas. Mamlakatimizdagi tadbirkorlar o‘z faoliyatini rivojlantirishda, asosan, bank kreditlaridan foydalanadi. Bu esa ortiqcha foiz to‘lovlarini yuzaga keltiradi. Qolaversa, banklarda hamisha ham kreditlarni berish uchun resurslar yetarli darajada bo‘lmaydi.

Birjalar faoliyati rivojlanishi qimmatbaho qog‘ozlarni investorlarning keng qatlami ichida tarqalishini rag‘batlantiradi, bu esa iqtisodiyotning katta qismini egallagan xizmat ko‘rsatuvchi sub’ektlar moddiy bazasini yaxshilashga imkon yaratadi.

Shunday qilib shuni alohida e‘tiborga olish mumkinki, qimmatbaho qog‘ozlar bozorining rivojlanishi iqtisodiyotning barcha tarmoqlari kabi, xizmat ko‘rsatish sohasining rivojlanishi uchun ham muhim ahamiyat kasb etadi va qimmatli qog‘ozlar xizmat ko‘rsatuvchi subyektlar faoliyatini moliyalashning muhim vositalaridan biridir.

⁸⁰ <http://www.mfer.uz/ru/investments/statistics/>

2 СЕКЦИЯ

МАКРОИҚТИСОДИЙ БАРҚАРОРЛИКНИ ЯНАДА МУСТАҲКАМЛАШ ВА ЮҚОРИ ИҚТИСОДИЙ ЎСИШ СУРЪАТЛАРИНИ ТАЪМИНЛАШНИНГ МОЛИЯ-КРЕДИТ МЕХАНИЗМИ;

СТИМУЛИРОВАНИЕ ПРИВЛЕЧЕНИЯ ИНОСТРАННЫХ ИНВЕСТИЦИЙ

Назирова С. – магистрант ТФИ

Широкое привлечение иностранных инвестиций в структурные преобразования экономики Узбекистана, ускорение технического перевооружения и модернизации производства требуют изменения концептуальных подходов к их стимулированию, выработки новых концепций, стратегий, учитывающих возросшие задачи инвестиционной политики, обусловленные либерализацией и углублением реформ в экономике. Такой подход обуславливает необходимость более полного учета конкретных условий проведения экономических реформ в республике, выработки рациональных направлений инвестирования, выбор и использование новых источников финансирования инвестиций, применение более совершенных форм и методов привлечения, аккумулирования и распределения инвестиционных ресурсов, адекватных рыночным отношениям.

Мировой опыт достаточно убедительно показывает, что привлечение и использование иностранных инвестиций способствует развитию экономики и служит мощным стимулом социально-экономических реформ. Мысль о том, что инвестиции являются двигателем экономики, обеспечивающим ее движение вперед, — это аксиома любой экономической теории. Каждое государство должно прилагать усилия для привлечения в первую очередь в сферу материального производства как отечественных, так и иностранных инвесторов. С этой целью разрабатывается и реализуется определенная инвестиционная политика, формируется соответствующий инвестиционный климат.

За годы независимости в Республике Узбекистан создан благоприятный инвестиционный климат, широкая система правовых гарантий и льгот для иностранных инвесторов, разработана целостная система мер по стимулированию деятельности предприятий с иностранными инвестициями. Инвестиционное законодательство Республики Узбекистан является одним из передовых в системе законодательства стран СНГ, вобрав в себя основные положения международного инвестиционного права, в частности, положения о гарантиях прав иностранных инвесторов, предоставлении определенных преференций для инвесторов и другие.

Иностранные инвестиции на территории Республики Узбекистан могут быть осуществлены и различных формах. В частности:

- долевое участие в уставных фондах и ином имуществе хозяйственных обществ и товариществ, банков, страховых организаций и других предприятий, созданных совместно с юридическими и (или) физическими лицами Республики Узбекистан;
- создание и развитие хозяйственных обществ и товариществ, банков, страховых организаций и других предприятий, полностью принадлежащих иностранным инвесторам;

- приобретение имущества, акций и других ценных бумаг, включая долговые обязательства, эмитированные резидентами Республики Узбекистан;
- вложение прав на интеллектуальную собственность, включая авторские права, патенты, товарные знаки, полезные модели, промышленные образцы, фирменные наименования и ноу-хау, а также деловую репутацию (гудвилл);
- приобретение концессий, включая концессии на разведку, разработку, добычу либо использование природных ресурсов;
- приобретение права собственности на объекты торговли и сферы обслуживания, на жилые помещения вместе с земельными участками, на которых они размещены, а также права владения и пользования землей (в том числе на основе аренды) и природными ресурсами.

В соответствии с Постановлением Президента Республики Узбекистан от 25.12.2015 г. за № ПП-2458 «Об Инвестиционной программе Республики Узбекистан на 2016 год» за период с января по декабрь 2016 года в рамках 163 проектов, были освоены более 3,5 млрд.долл иностранных инвестиций и кредитов. Основная часть освоенных иностранных инвестиций приходится на нефтегазовую промышленность (36,0%), энергетику (13,9%), транспортную инфраструктуру (9,0%), ИКТ (8,1%), финансовому сектору (5,9%), дорожную инфраструктуру (5,3%), сельскую и водное хозяйство (4,5%), водоснабжение (4,0%), легкую промышленность (3,7%), производства стройматериалов и строительство (3,0%) и др.⁸¹

В целях выравнивания социально-экономического развития отдельных регионов в плане повышения занятости и доходов на душу населения, видимо, целесообразно пересмотреть сложившуюся практику территориального распределения инвестиционных ресурсов.

Повышение роли регионов в активизации инвестиционных процессов может осуществляться в следующих направлениях:

- развитие регионального инвестиционного законодательства;
- поддержка инвестиций со стороны местных органов власти путем предоставления льгот в рамках компетенции регионов. Это собственно, тоже является частью законодательства, и, кстати, нередко наиболее активной;
- формирование инвестиционной открытости и привлекательности регионов, их инвестиционного имиджа, в том числе посредством составления каталогов предприятий, каталогов инвестиционных проектов и т.п.;
- проведение активной деятельности по привлечению иностранных инвестиций. Характерно, что при еще малой привлекательности страны в целом для иностранных инвесторов есть регионы, в которых этот показатель сопоставим со странами Европы;
- формирование инвестиционной инфраструктуры.

Подводя итог сказанному, можно сделать однозначный вывод: осуществление рыночных реформ в Узбекистане, включая углубление процессов приватизации, достижение макроэкономической стабилизации и обеспечение устойчивого экономического роста, коренные структурные преобразования в национальном народнохозяйственном комплексе неразрывно связаны с проведением активной инвестиционной политики.

¹ Қосимова Г.А, Каримова З.Х. Бюджетдан ташқари фондлар. Ўқув қўлланма. –Т.: “IQTISOD-MOLIYA”. 2009. - 202 б. 6 Қосимова Г.А, Каримова З.Х. Бюджетдан ташқари фондлар. Ўқув қўлланма. –Т.: “IQTISOD-MOLIYA”. 2009. - 202 б.

ASPECTS OF FINANCIAL RISK MANAGEMENT IN SME

A. Umarova

Senior Lecturer

Department of Finance, TFI

Similar to large companies, SME do also face business risks, which in worst case can cause financial distress and lead to bankruptcy. However, although SME are a major part of the international economy, research mainly focused on risk management in large corporations. Due to differences in characteristics and resources, in various fields ranging from management over structure and IT systems to specialty of knowledge, large corporations' practices cannot easily be adapted to SME. Thus, risk management is a challenge for most SME. In contrast to larger companies they often lack the necessary resources, with regard to manpower, databases and specialty of knowledge to perform a standardized and structured risk management.

A risk management for SME has to take the characteristics of SME into consideration, which can also be risk factors for the business. Their organisation, structure and also management differ from those in larger companies. Therefore the latter's risk management cannot easily be transferred to SME.

One important aspect and general risk factor is the management of the company. SME often lack the necessary resources expertise, as well with regard to IT systems as also experts among the employees and management, for establishing and performing an in depth risk management. A risk management should easily be integrated into the existing management of the company and understandable also without special knowledge of risk management. As Rautenstrauch and Wurm (2008) point out that additional costs and resource intensity are among the main reasons for SME not to exercise risk management, the additional costs should be as low as possible (Rautenstrauch & Wurm, 2008, p.111). This can be achieved when using existing data for identifying risks and integrating the risk management into the existing structure.

Every business decision and entrepreneurial act is connected with risk (Stroeder, 2008, p.135). This applies also to business of small and medium sized enterprises as they are also facing several and often the same risks as bigger companies. In a real business environment with market imperfections they need to manage those risks in order to secure their business continuity and add additional value by avoiding or reducing transaction costs and cost of financial distress or bankruptcy (Hermann, 1996, p.38 Oosterhof, 2001, p.2). The result is that many smaller companies do not perform sufficient analysis to identify their risk. A risk management for SME has to take the characteristics of SME into consideration, which can also be risk factors for the business. Their organisation, structure and also management differ from those in larger companies. Therefore the latter's risk management cannot easily be transferred to SME.

One important aspect and general risk factor is the management of the company. SME often lack the necessary resources expertise, as well with regard to IT systems as also experts among the employees and management, for establishing and performing an in depth risk management. A risk management should easily be integrated into the existing management of the company and understandable also without special knowledge of risk management. As Rautenstrauch and Wurm (2008) point out that additional costs and resource intensity are among the main reasons for SME not to exercise risk management, the additional costs should be as low as possible (Rautenstrauch & Wurm, 2008, p.111). This can be achieved when using existing data for identifying risks and integrating the risk management into the existing structure.

Summarized a risk management for SME needs to be understandable and simple in the way that neither special theoretical knowledge nor large resources nor new statistical databases are needed for exercising and understanding it. The management should be able to see and understand how the risk situation of the company is.

РЕГИОНАЛЬНАЯ ПОЛИТИКА РЕСПУБЛИКИ УЗБЕКИСТАН

Шукуров М., ТФИ, студент

Научный руководитель: доц. ТФИ Абдалова З.Т.

Региональная экономика является еще молодой наукой в экономике, возникшая в середине двадцатого столетия в США, но ее актуальность и значимость растет с каждым годом, в особенности в развивающихся странах. Региональная экономика - это прикладная экономическая наука, изучающая основы рационального размещения производства и рынков сбыта продукции. Эта наука связана с пространственными аспектами развития региона и в центре внимания региональной экономики стоят проблемы связанные с:

- Размещение производительных сил
- Экономика отдельного региона
- Экономические связи между регионами
- Региональные системы и их взаимосвязь с национальной экономикой
- Региональные особенности и аспекты экономической жизни
- Совершенствование механизмов и методов управления и регулирования хозяйственной деятельности в регионе

Главной задачей региональной экономики является урегулирование пространственно-экономических аспектов дифференциации регионов социально-экономического развития и взаимоотношений регионов в условиях неравномерности распределения ресурсов с учетом специфичности каждой территории.

За проведением мер и задач региональной экономики стоит региональная политика государства, которая составляется с учетом факторов влияющих на развитие и особенностей каждого региона. Региональная политика проявляет свою необходимость в переходный период, и так для молодого независимого Узбекистана проведение активной региональной политики было жизненно необходимым для развития экономики страны и урегулирования однобокой экономики, ориентированную на производство сырьевых товаров, которая осталась после распада СССР.

В период с 1991-2007 гг. политика по обеспечению пространственного и промышленного развития была направлена на:

- Снижение зависимости Узбекистана от транспортных коридоров других стран посредством строительства новых транспортных путей;
- Диверсификацию экономики путем создания новых импортозамещающих производств.

Политика регионального развития формировала «точки роста» для сбалансированного роста отдельных регионов, осуществлялось строительство железных и автомобильных дорог, автомобильных заводов в Асаке и Самарканде, Караулбазарского нефтеперерабатывающего завода и др. Строительство крупных промышленных проектов стала основой для дальнейшего продвижения индустриализации. За годы независимости в Узбекистане было построено и реконструировано более 5000 километров железных дорог, соединяющих разные уголки страны и дающих возможность для прямых перевозок в зарубежные страны.

Начиная с 2008 года роль регионального развития значительно возросла. Мощным толчком послужило открытие СИЭЗ в Навоийской области согласно № УПРУ-4059 “О создании свободной экономической зоны в Навоийской области”. Активно начала развиваться сфера логистики и перевозок, было принято ПКМРУ № 154 “О дополнительных мерах по совершенствованию механизма формирования и реализации программы локализации производства готовой продукции, комплектующих изделий и материалов на основе промышленной кооперации”.

В целях уменьшения диспропорций между регионами, крупные производственные объекты, сконцентрированные ранее в отдельных центрах, поэтапно «расширяются» в другие регионы страны.

Динамика межрегиональных разрывов по производству промышленной продукции и ВРП, 2000, 2012 гг., (в размах)

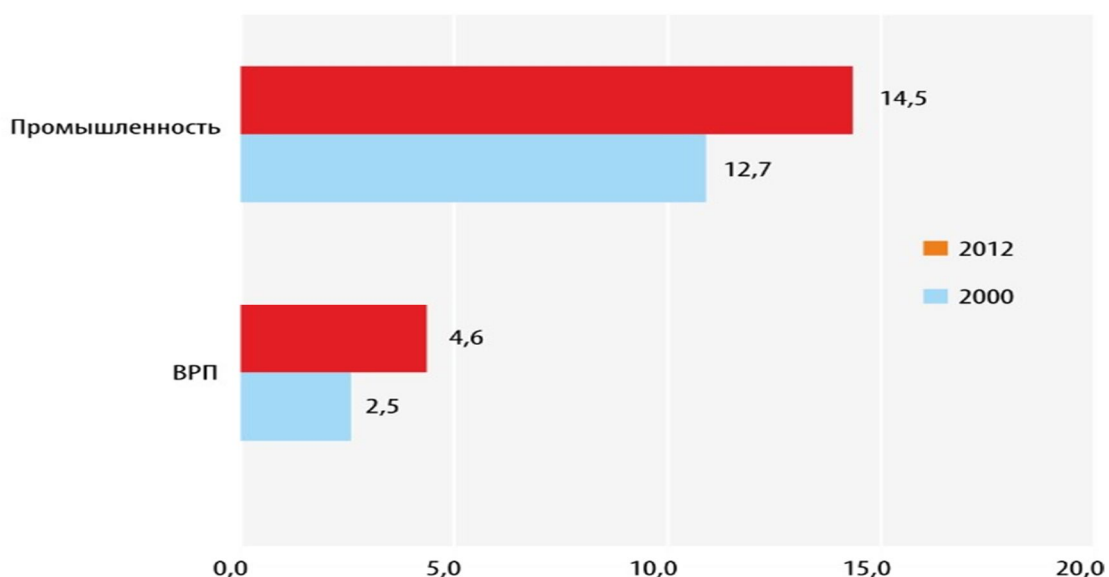

Огромное внимание уделяется так же малым городам. В настоящее время на их долю приходится 68% общего числа городов, в них проживают около 9 млн. человек или около 30% от населения республики. Рост населения малых городов потребует не мало инвестиций для создания рабочих мест и улучшения качества жизни. Для этого проводится активная инвестиционная политика и инвестиции направляются в те отрасли на которых регион специализируется. В рамках проекта развития малых городов определены цели:

- Разработка и утверждение «паспорта» малого города.

В «паспорте» города будет содержаться полная информация о благосостоянии и города и инвестор сможет определить о недостатках и преимуществах региона.

- Разработка пилотной Программы развития малых городов.

Программа оценки существующего потенциала городов

- Постепенный перенос части органов управления крупных отраслевых компаний и концернов в малые города и пригородные зоны.

- Формирование новых институтов управления на уровне малых городов.

Следует улучшить систему органов местного управления. Решения принимаемые местными органами должны быть хорошо скоординированы с другими органами, но в тоже время должны иметь полномочия для самостоятельного урегулирования территории.

- Развитие механизмов управления финансами малых городов.

Из данной таблицы можно сделать вывод, что существует диспропорция между регионами Узбекистана и дальнейшие меры региональной политики Узбекистана будут направлены на урегулирование и сбалансирование экономических показателей регионов. Самая крупная доля ВВП страны приходится на город Ташкент, Ферганскую, Ташкентскую, область, Кашкадарьинскую и Андижанскую области. Среди отстающих регионов можно выделить Сырдарьинскую, Джизакскую, Хорезмскую области и Республику Каракалпакистан, на эти регионы приходится 11,9% доли ВВП страны. Но также стоит учесть, что в этих регионах существуют проблемы связанные с

климатическими условиями, географическим положением, аграрной склонности и других факторов замедляющих экономический рост регионов.

Таблица 1.

Территориальная структура валовой региональной продукции



*Таблица составлена по материалам Государственного комитета статистики Республики Узбекистан

Выполнение поставленных задач, обеспечит укрепление национальной экономики Узбекистана и улучшит благосостояние и уровень жизни в стране.

РЕГИОНАЛЬНАЯ ПОЛИТИКА УЗБЕКИСТАНА. ОСНОВНЫЕ ДОСТИЖЕНИЯ И ПРИОРИТЕТНЫЕ НАПРАВЛЕНИЯ НА БУДУЩЕЕ.

Абдалова З. Т. доцент ТФИ

Хошимов М. Р. студент ТФИ

В первые годы независимости на повестке дня не только перед правительством, но и перед всем народом Узбекистана стоял вопрос о дальнейшем развитии нашей страны, ее переходе на качественно новый этап строительства государственности, гражданского общества и повышении социально – экономического положения республики в целом.

Получив независимость, Узбекистан также унаследовал однобокую экономику, которая была ориентирована на обеспечение «Социалистического Центра» сырьевыми товарами, а также сильные отраслевые и территориальные диспропорции в развитии. Размещение производства и его специализация были реализованы под запросы аграрной экономики, которые обеспечивали функцию «сырьевого придатка» страны. Естественным было и расположение транспортных коридоров, ведущих исключительно на север, что создавало дополнительные трудности в транспортном сообщении между регионами Узбекистана. Все эти факторы обусловили региональную направленность разрабатываемой политики дальнейшего развития страны.

Так, в начале суверенного пути, политика по обеспечению пространственного и промышленного развития была направлена на строительство новых транспортных коридоров и магистралей, для уменьшения зависимости от других государств, а также на основательную диверсификацию экономики страны, для создания новых производств,

способных обеспечить внутренний рынок необходимыми товарами. В Узбекистане региональная политика направлена, прежде всего, на выравнивание уровня социально – экономического развития регионов, а также снижение региональной дифференциации.

В период с 1991 по 2007 года были построены и сданы в эксплуатацию железнодорожные и автомобильные пути, позволившие связать между собой даже самые отдаленные уголки Узбекистана. Также, было налажено автомобилестроение в лице заводов в городах Асака и Самарканд, ставших в дальнейшем «локомотивами» экономики. Были разведаны новые месторождения нефти и газа, что позволило обеспечить топливную и энергетическую независимость. Были построены Шуртанский газохимический комплекс и Караулбазарский нефтеперерабатывающий завод. Реализация данных проектов стала фундаментом индустриального развития Республики Узбекистан и дальнейшего экономического роста.

Таблица 1

Территориальная структура промышленного производства
1. (в % к итогу 2011 года)*

Наименование региона	2000	2005	2006	2007	2008	2009	2010	2011	Структурные сдвиги	
									2000-2011	2005-2011
Республика Узбекистан	100	100	100	100	100	100	100	100	100	100
Республика Каракалпакстан	1,7	1,4	1,2	1,2	1,2	1,2	1,2	1,2	-0,5	-0,1
Андижанская обл.	8,1	10,6	11,7	11,7	12,4	12,7	12,5	12,2	4,1	1,6
Бухарская обл.	6,4	4,7	4	4,3	4,1	3,8	4,1	4,4	-2	-0,3
Джизакская обл.	1,1	1,6	1,4	1,3	1,3	1,1	1,2	1,3	0,1	-0,4
Кашкадарьинская обл.	8,3	12,6	13,1	12,3	12,9	14,6	11,8	10,3	2	-2,3
Навоийская обл.	10	14,2	14,3	13	12,7	11,2	10,5	9,9	-0,1	-4,3
Наманганская обл.	3,7	2,3	1,9	1,8	1,8	1,9	2,2	2,5	-1,1	0,2
Самаркандская обл.	5,6	3,4	3,3	3,7	3,9	4,1	4,7	4,8	-0,8	1,5
Сурхандарьинская обл.	2,3	1,9	1,7	1,6	1,7	1,7	1,8	1,8	-0,5	-0,1
Сырдарьинская обл.	1,2	1	1,1	1,1	1	1,1	1,2	1,3	0,1	0,4
Ташкентская обл.	13,1	14,4	15,5	15,2	12,7	11,8	12,6	12,7	-0,4	-1,7
Ферганская обл.	12,7	8,9	8,9	10,1	9,8	8,9	8,1	8,3	-4,5	-0,7
Хорезмская обл.	2,8	2	1,7	1,6	1,5	1,4	1,4	1,6	-1,2	-0,4
г. Ташкент	14,6	10,9	10,8	12	14,7	15,8	17,8	19,5	4,9	8,6
Нераспределенный объем	8,4	10,3	9,4	9	8,2	8,7	9	8,2	-0,2	-2,1

**Таблица составлена на основании данных Государственного комитета статистики за 2000-2011 года*

Принятые в последующие годы программа локализации производства готовой продукции, комплектующих изделий и материалов на основе местного сырья, программа по модернизации и диверсификации производства, а также реализация региональных программ обеспечили рост промышленного потенциала регионов. Благодаря рациональному размещению производственных объектов, учитывающих социально – экономический, демографический, территориальный и прочие особенности областей и регионов страны было налажено эффективное производство в различных областях экономики. Обеспечение работоспособности данных производственных объектов также позволило решить проблему трудоизбыточных регионов и реализацию государственных целевых программ по социальному развитию.

Несмотря на то, что в целом, была достигнута положительная динамика роста и развития регионов страны, все еще наблюдалось диспропорциональное развитие регионов Узбекистана, что видно из таблицы 1, которая показывает динамику промышленного производства с 2000 по 2011 года.

Учитывая наличие отсталых регионов, и регионов, способных оказать положительное воздействие на развитие смежных территорий, начиная с 2008 года увеличилась роль региональных структурных преобразований экономики страны. В процессе реализации региональной политики акцент смещается от принципа выравнивания межрегиональной дифференциации к политике их поляризованного развития, основанного на стимулировании и фокусировании развития «полюсов» роста экономики. Основными инструментами данной политики являются свободные индустриально – экономические зоны (СИЭЗ), свободные экономические зоны (СЭЗ), реализация различных инвестиционных проектов и многое другое.

Так, для формирования благоприятных условий по привлечению иностранных инвестиций для создания высокотехнологичных производств, которые обеспечили бы выпуск конкурентоспособной продукции, а также комплексное и эффективное использование производственного и природно-ресурсного потенциала регионов, создание на этой основе новых рабочих мест и повышение доходов населения, тем самым обеспечивая рост уровня и качества жизни населения Первым Президентом Республики Узбекистан был подписан Указ № 4059 «О создании свободной индустриально – экономической зоны в Навоийской области». Также, было принято решение о создании интермодального центра логистики на базе аэропорта города Навои. В последующие годы были образованы Центр логистики в городе Андижане, индустриальные зоны «Ангрен» в Ташкентской и «Джизак» в Джизакской и Сурхандарьинской областях, а также мультимодальный центр логистики в Наманганской области. Близкая географическая совмещенность индустриальных зон и логистических центров обеспечивает синергетический эффект индустриально – транспортного развития регионов Узбекистана.

В современных условиях бурного развития научно – технического прогресса и обострения межрегиональной конкуренции немаловажным является недопущение отставания Республики Узбекистан и ее регионов в области передовых технологий, внедрения достижений науки и техники в процесс производства, укрепления конкурентоспособности и повышения уровня жизни. Для укрепления дальнейшего устойчивого регионального развития, совершенствования производственной и социальной инфраструктур, с учетом успешного опыта в области создания СЭЗ, Президентом Республики Узбекистан был подписан Указ «О создании свободных экономических зон «Ургут», «Гиждуван», «Коканд», и «Хазарасп»».

Каждая создаваемая СИЭЗ, исходя из своих природных, демографических и других особенностей имеет свои приоритетные задачи, преимущества и потенциал. В качестве примера, в таблице 1, рассмотрим функционирующие на сегодняшний день СИЭЗ - «Навои», «Джизак» и «Ангрен».

Всесторонний анализ пройденного Узбекистаном этапа независимого развития, а также изменяющаяся конъюнктура мировой экономики в условиях глобализации требуют выработки и реализации «кардинально новых идей и принципов дальнейшего устойчивого и опережающего развития страны.

В целях коренного повышения эффективности проводимых реформ, создания условий для обеспечения всестороннего развития государства и общества в целом, реализации основных направлений по модернизации страны и либерализации всех сфер жизни республики, 7 февраля 2017 года Президентом страны Шавкатом Миромоновичем Мирзиёевым был подписан Указ «О стратегии действий по дальнейшему развитию

Республики Узбекистан». Данная программа имеет пять приоритетных направлений, среди которых:

Таблица 1

Потенциал СЭЗ Узбекистана

Критерий	СИЭЗ «Навои»	СИЗ «Ангрен»	СИЗ «Джизак»
Расположение	Центральная зона	Северо-восточная зона	Центральная зона
Промышленный потенциал региона	Химическая, нефтехимическая, легкая промышленность, добыча полезных ископаемых, строительные материалы	Добыча полезных ископаемых, строительные материалы, легкая и пищевая промышленность	Глубокая переработка минерально-сырьевых ресурсов и сельскохозяйственного сырья, легкая промышленность, строительные материалы
Логистика	Международный аэропорт «Навои», железнодорожные и автомобильные магистрали	Международная автомагистраль и железнодорожное сообщение	
Специальные преимущества	Воздушный хаб, расположение между Бухарой и Самаркандом, удобный выход на рынки Туркменистана, Афганистана и Ближнего Востока	Логистический центр «Ангрен», стратегическое расположение в качестве транспортного узла между столицей и Ферганской долиной, удобный доступ к рынкам Казахстана, России и Китая	Имеется промышленная зона, расположение между Ташкентом и Самаркандом, удобный доступ к рынкам Таджикистана, Казахстана и России

2. совершенствование государственного и общественного строительства, построение гражданского общества с высоким уровнем правовой грамотности и общественной активности;

обеспечение верховенства закона, а также реформирование судебной – правовой системы;

дальнейшее развитие, модернизация и либерализация экономики страны, совершенствование хозяйственной системы и пропорциональное развитие регионов Узбекистана, в соответствии с их природно-климатическими, демографическими, социальными и экономическими особенностями;

развитие социальной сферы, системы государственной защиты социально – уязвимых и нуждающихся слоев населения и совершенствования социальной инфраструктуры;

обеспечение безопасности, межнационального согласия и религиозной толерантности, осуществление взвешенной, взаимовыгодной и конструктивной внешней

политики, направленные на укрепление независимости и суверенитета Узбекистана, создание в Центрально – Азиатском регионе «пояса» безопасности, стабильности и добрососедства.

Принятая стратегия действий на ближайшие пять лет доказывает социальную и региональную направленность в проводимых реформах, что позволяет достичь сбалансированного и пропорционального развития как отдельно взятых регионов страны, так и всего Узбекистана в целом. В условиях настоящего времени, мировая практика показала, что выбранный путь развития нашей страны является наиболее рациональным и в то же время одним из самых эффективных на сегодняшний день.

MOLIYA TIZIMINING RIVOJLANISHIDA G'AZNACHILIK TIZIMINING O'RNI VA AHAMIYATI

Ruziboyev F. – TMI magistranti

Davlat moliya tizimida o'tkazilayotgan islohotlar davlat xarajatlarni boshqarish samaradorligini oshirishni nazarda tutadi. Shu sababli, davlat byudjetini ijro etishning g'aznachilik tizimini joriy etilishi muhim ahamiyatga egadir.

G'aznachilik–davlat byudjetining ijrosini ta'minlashning bir shakli bo'lib, unda maxsus idora davlat soliqlarini yig'imini va ulardan foydalanishni ta'minlaydi, mablag'lar ustidan davlat nazorati amalga oshiriladi, shuningdek, davlat tashqi va ichki qarzlarini boshqaradi hamda byudjetdan tashqari maqsadli jamg'armalar, byudjet tashkilotlarining byudjetdan tashqari mablag'lari pul oqimlarini monitoringini olib boradi.

Bugungi kunga kelib, MDH davlatlarini barchasida ushbu tizimni joriy qilindi va ayni paytda ular mavjud tizimni takomillashtirish ishlari bilan band. Mana shu nuqtai-nazardan qarasa, bizning respublikamizdagi g'aznachilik tizimi mukammalroq bo'lishi uchun barcha imkoniyatlar mavjud. Sababi ular yo'l qo'ygan xato va kamchiliklarni biz chetlab o'tishimiz va ular tajribasiga tanqidiy yondashishimiz mumkin.

Markaziy g'aznachilikning tashkil qilishdan maqsad – O'zbekiston Respublikasi Davlat byudjetining ijrosi jarayonida mablag'lar samarali boshqarish, davlat buyurtmalarini va dasturlarini moliyalashtirishda tezkorlikni oshirish, byudjet daromadlari tushumini va davlat mablag'laridan maqsadli sarflanishini nazorat qilishda tezkorlikni ta'minlashdir.

Byudjet mablag'laridan samarali foydalanish degani bu – byudjet mablag'lari, byudjet tizimining har bir bo'g'inida amaldagi qonunchilikka muvofiq qanday maqsadga mo'ljallangan bo'lsa, o'sha maqsadni amalga oshirish uchun o'z vaqtida va to'liq moliyalashtirilishi, aniq sarflanishi lozimdir

Jahon tajribasi shuni ko'rsatadiki, bugungi kunda dasturlarni moliyaviy ta'minlash va davlat mablag'lari foydalanilishi ustidan nazorat o'rnatish ishida g'aznachiliksiz mufaqqiyatga erishib bo'lmaydi. G'aznachilikni joriy etish davlat mablag'larini boshqarish tizimining samadorligini oshirishga ko'maklashadi. G'aznachilik tizimida qilinayotgan xarajatlarni eng yuqori darajadagi «tiniqligi»ga erishiladi.

G'aznachilik organlarining asosiy vazifalaridan biri byudjet mablag'larini maqsadli va samarali ishlatilishini nazorat qilish hisoblanadi. O'zbekistonda yaratilayotgan markazlashtirilgan G'aznachilik tizimi g'aznachilikning yagona hisobraqamida naqd pullarni markazlashtirishni, shuningdek, byudjet ijrosining nazoratini va hisob-kitobini ko'zda tutadi.

G'aznachilik tizimida byudjetni ijro qilish jarayoni detallashtirilgan, u quyidagi ko'rsatkichlarni aniq nazorat qilish imkonini beradi:

- barcha byudjet mablag'larining miqdori;
- byudjetdan moliyalashtirishning kafolatlangan limiti;
- byudjetdan mablag' oluvchilar tomonidan haqiqiy tuzilgan shartnomalarning hajmi;
- tuzilgan shartnomalar asosida berilgan avans to'lovlarning hajmi;

– tovar-moddiy boyliklar va bajarilgan ishlar hajmi qabul qilinganligi tasdiqlangandan keyin, shuningdek taqdim qilingan schyot-fakturalarning to‘g‘riligini tekshirilganidan so‘ng to‘lanadigan ish haqi va boshqa turdagi pul mablag‘lari summasi;

– to‘lovga taqdim etilgan hisobraqamlardagi mablag‘lar miqdori;

–byudjet mablag‘lari hisobraqamidan haqiqiy ko‘chirilgan mablag‘lar miqdori.

Davlat byudjetdan mablag‘ oluvchilarning shaxsiy hisobraqamlaridan xarajatlarni moliyalashtirish paytida g‘aznachilik organlari tomonidan dastlabki va joriy nazoratni amalga oshirishda barcha byudjet tashkilotlari va muassasalar qamrab olinishi ko‘zda tutilmoqda.

Davlat byudjeti mablag‘larini maqsadli ishlatilishining yakuniy nazorati G‘aznachilikning mintaqaviy organlari tomonidan Moliya Vazirligi iqtisodiy va nazorat ishlarining asosiy masalalari Rejasiga muvofiq, boshqa tashkilotlar bilan birgalikda amalga oshirilishi ko‘zda tutilmoqda.

Nazorat-tekshiruv boshqarmasi tekshirish natijalariga ko‘ra materiallarni G‘azinachilik boshqarmasiga Davlat byudjeti daromadlarini to‘ldirish uchun, shtraf sanksiyalari qo‘llash uchun maqsadli ishlatilmagan mablag‘lar to‘g‘risidagi ma‘lumotlarni yo‘naltiradi. G‘azinachilik organlari taqdim qilingan materiallarni ko‘rib chiqib, shtraf sanksiyalari qo‘llanilgandan keyin byudjetdan mablag‘ oluvchilarga joriy yilning moliyalashtirish rejasi shu miqdorda kamaytirilganligi to‘g‘risida ma‘lumot yuboradi. G‘aznachilik organlari tekshiruv natijalarini to‘liq amalga oshirish va mas‘ul rahbar xodimlarni, shuningdek, qonunni buzgan shaxslarni jazolash maqsadida byudjet mablag‘larini noqonuniy ishlatish holatlari bo‘yicha sud, prokratura organlariga axborot beradi

Bizning fikrimizcha byudjet tashkilotlarida g‘aznachilik tizimining takomillashtirilishi quyidagi ijobiy holatlarning yaratilishiga olib keladi.

Byudjet tashkilotlari xarajatlar to‘lovi ularning hisob-raqamlariga o‘tkazilmay to‘g‘ridan-to‘g‘ri ta‘minotchi hisob raqamiga o‘tkazib beriladi va bu bilan g‘aznachilik tizimi byudjet xarajatlar ijrosini yanada samaraliroq amalga oshirilishi nazoratini kuchaytiradi.

Byudjet tashkilotlarining asossiz kreditorlik qarzlariga chek qo‘yiladi. Tuzilgan shartnomalar asosida etkazib berilgan tovar mahsulotlarning birlamchi hujjatlari jamlangandan so‘ngina byudjet mablag‘larining kassa xarajatlari amalga oshiriladi.

Barcha darajadagi byudjet mablag‘lari holati haqidagi ma‘lumotlar kundalik monitoring holatida olib boriladi. Buxgalteriya hisobining avtomatlashtirilgan tizimining yaratilishi byudjet tashkilotlarining kassa ijrosi to‘g‘risidagi ma‘lumotlarni yig‘ish, qayta ishlash, tahlil qilish va nazorat qilish uchun asos bo‘lib xizmat qiladi.

Shunday qilib, g‘aznachilik tizimining O‘zbekistonda joriy etilishi davlat byudjeti mablag‘laridan samarali foydalanishni, davlat byudjeti ham daromad, ham xarajat qisimlari to‘g‘risidagi ma‘lumotlar shaffofligini ta‘minlanadi.

ЖАМҒАРИБ БОРИЛАДИГАН ПЕНСИЯ ТАЪМИНОТИ ТИЗИМИНИ ТАШКИЛ ЭТИШНИНГ ХОРИЖ ТАЖРИБАСИДАН ЎЗБЕКИСТОН ШАРОИТИДА САМАРАЛИ ФЙДАЛАНИШ МАСАЛАЛАРИ

Насиров С. – талаба ТМИ

Қўлдошева М. – ўқитувчи ТМИ

Мамлакатимиз иқтисодиётининг ривожланган давлатлар даражаси томон тараққиётини таъминлаш пенсия таъминоти тизимини тубдан ислоҳ қилишни талаб этадики, у ижтимоий суғурта функциясини бажаради ва нодавлат муассасалар ролини оширишни ва шу билан бирга мажбурийлик ва бирдамлик шартлари сақланиб қолишини тақазо этади. Бунда пенсия суғуртаси тизимининг ислохотлари амалдаги пенсияларни молиялаштириш тамойилидан меҳнаткашларни мажбурий пенсия жамғармалари ҳисобидан молиялаштиришга ўтилиши билан бирга бориш лозим. Ижтимоий пенсия тизимининг такомиллаштиришга муҳтож жиҳатлари қаторига ташкилий ва молиявий

масалалар ҳам киради. Пенсия тизимини номарказлаштириш ва бозор иқтисодиётига ҳос тизимини шакллантириш меҳнат қобилиятини йўқотишни молиявий қоплаш тизимни ишлаб чиқиш билан биргаликда сифатли ижтимоий хизматларни таъминлаш ва ижтимоий инфратузилмани вужудга келтиришни тақозо этади.

Бюджетдан ташқари Пенсия жамғармаси давлат томонидан жамият эҳтиёжларини мустақил, комплекс равишда харажат қилиш учун жалб этилган маблағларни қайта тақсимлаш ва улардан фойдаланиш билан боғлиқ муносабатлардир. Мамлакатда бугунги кунда амалга оширилган чора-тадбирлар пенсия тизимининг қуйидаги молиявий муаммоларни тўлиқ ҳал қилиш имконини бермаяпти:

1. пенсия жамғармасига мажбурий бадалларни ўз вақтида тўламаслик;
2. пенсия жамғармаси маблағларидан мақсадга мувофиқ бўлмаган нафақалар тўлаш амалиётининг давом этаётганлиги;
3. имтиёзли пенсия олувчилар сонининг ортиб бораётганлиги;
4. тадбиркорлик фаолияти билан шуғулланувчилар сони ортгани билан, уларнинг жамғармада кам иштирок этаётганлиги;
5. меҳнатга лаёқатли аҳолининг барчаси мазкур жамғарма маблағларини шакллантиришда иштирок этмаётганлиги.

Хорижий мамлакатлардаги моделларда бюджетдан ташқари пенсия фондлари жамғариб бориладиган хусусий пенсия тизими, давлат ижтимоий суғурта фондлари, мажбурий тиббий суғурта фондлари, аҳоли бандлиги фондлари кўринишида ифодаланади. Мустақил Давлатлар Ҳамдўстлиги мамлакатларининг пенсия тизимидаги асосий муаммолари бир хил: улар пенсияга чиқиш ёшининг барвақтлиги, бюджетга даромадларнинг тўлиқ тушмаслиги, пенсия тўловлари учун харажатларнинг катталиги, имтиёзли пенсияларнинг мавжудлиги, пенсияларга инфляциянинг таъсиридан иборат. Аҳолининг қариши, туғилишнинг камайиши каби демографик муаммолар аҳолининг фаол қисми билан пенсионерлар ўртасидаги нисбатнинг бузилишига олиб келса, инфляциянинг юқори даражаси ишсизликнинг кўпайиши, давлат бюджети тақчиллиги каби иқтисодий омилларга кучли таъсир этади.

Мустақилликка эришган мамлакатлар пенсия тизимида ўтказилаётган ислохотларга ёрдам бериш мақсадида Лондондаги иқтисод мактабида Пол Жонсон томонидан компьютерда ушбу тизимни такомиллаштиришнинг модели яратилди. Бу модел Жаҳон банкининг Иқтисодий ривожлантириш институтини консультантлари томонидан Қозоғистон Республикасида синаб кўрилди. Тақдим қилинган модел ёрдамида 1995 йилдан 2075 йилгача йиллик прогнозлар қилинди, ушбу модел ёрдамида ҳар хил параметрлар ва комбинациялар билан келгуси даврлар учун ҳулосалар қилиш имкони яратилади¹. Мазкур модел иккиламчи пенсия фондларини жалб қилиш йўли билан пенсия тизимини фундаментал қайта қуриш йўлини кўрсатди. Моделда Жаҳон банки маълумотлари асосидаги аҳоли таркиби ўзгармас элемент бўлади. Пенсионерларнинг умумий сони, бадал тўловчиларнинг сони, ўртача иш ҳақи, ўртача пенсия миқдори, пенсияни молиялаштириш учун керак бўладиган ажратмалар ставкаси ўзгаради. Агар шу параметрлар ҳар йилга киритилса, 2075 йилгача бўлган давр учун таҳлил натижаларини олиш мумкин. Мазкур моделда ҳулоса сифатида ҳар йилги пенсия тизимини молиялаштириш учун керак бўладиган бадал ставкалари, пенсионерлар билан бадал тўловчилар ўртасидаги муносабат, ҳар йилги пенсияларнинг бошланғич йилдаги пенсияга нисбатан реал қиймати, ҳар йилги давлат, хусусий ва комбинациялашган тизим-даги ўртача пенсия миқдори, бадал ставкалари каби маълумотлар аниқланади.

Юқорида айтиб ўтилганидек, ривожланган мамлакатларда давлат пенсия таъминоти тизими билан бир қаторда давлат тасарруфида бўлмаган хусусий пенсия таъминоти ҳам мавжуд бўлган. Унинг зарурлиги қуйидаги икки асосий сабаблардан келиб чиқади. Биринчидан, бозор муносабатлари ва демократия фуқаро-ларга кўпроқ эркинлик ва давлат

тасарруфидан мустақилроқ бўлиш имконини бериш билан бир қаторда, уларга ўз ҳаётларини фаровонлаштириш, шу жумладан, ижтимоий жиҳатдан таъминла-ниш борасида катта масъулият юклайди.

Иккинчидан, ҳар бир давлатнинг, у қанчалик ривожланган ва бой бўлишидан қатъий назар, молиявий имкониятларининг чегараси мавжуд. Давлат фуқароларни, улар меҳнат қобилиятларини йўқотгунларига қадар бўлган ижтимоий ҳимояланганлик даражасида ижтимоий таъминлаш имконига эга эмас. Шунинг учун ҳар бир давлат фуқароларнинг ижтимоий таъминланганлик даражасини ўз имкониятларидан келиб чиққан ҳолда белгилайди. Амалдаги пенсия тизими кескин ислоҳотларни жадал давом эт-тириш, Пенсия жағармаси балансида юзага келадиган тақчилликни бартараф қилиш ва ижобий қолдиққа эришиш имкониятларини беради.

ИҚТИСОДИЁТНИ МОДЕРНИЗАЦИЯЛАШ ШАРОИТИДА ДАВЛАТ БЮДЖЕТИ ДАРОМАДЛАРИ ВА ХАРАЖАТЛАРИ ТАРКИБИНИ ОПТИМАЛЛАШТИРИШ

С.Насиров - ТМИ талабаси

А.Турсунов - ТМИ ўқитувчиси

Давлат бюджети иқтисодий муносабатлар тизими бўлиб, ривожланган товар ва пул муносабатлари шароитида муҳим иқтисодий омил сифатида давлат олдига қўйган вазибаларни бажаришда кенг қўлланилади. Одатда, бюджет миқдори ва таркибига қараб давлатнинг иқтисодий салоҳияти, унинг молиявий ресурсларининг ҳолати ва солиқ юқининг даражасига баҳо бериш мумкин бўлади.

Ривожланиш даражаси бир-бирига яқин бўлган мамлакатларнинг бюджетларида даромад ва харажатларнинг таркиби ўхшаш ва ёки умуман фарқли бўлиши мумкин. Бирок ҳар қандай ҳолатда ҳам давлат бюджети даромадларини шакллантиришнинг асосий мақсади – давлатнинг ўз функцияларини бажариши учун зарур маблағларни етарли даражада ҳазинага йиғишдан иборат. Давлатнинг асосий пул даромад ва харажатларини ўзида акс эттирадиган молиявий муносабатдаги бюджет – давлат бюджети дейилади. Бундан ташқари, алоҳида минтақалар, маъмурий органлари ўз функцияларини бажариш учун ўз бюджетларини шакллантиради ва бу бюджетларни тегишли маҳаллий ҳокимият органлари идора қилади. Бюджет бу давлатнинг устувор тармоқлари ривожини учун жалб қилинган ресурсларни йўналтириб, солиқлар ёрдамида ижтимоий қайта тақсимлашга катта таъсир ўтказади. Шу билан бир қаторда, бюджет ижтимоий ишлаб чиқариш структурасини такомиллаштириш, уни ривожлантириш, ички хўжалик ва умумдавлат заруриятлари учун даромадни тақсимлаш, ишлаб чиқариш ҳамда бошқа хўжалик тармоқлари ва ижтимоий соҳани ривожлантиришга ҳам ўз таъсирини кўрсатади. Шу билан бирга давлат бюджети ҳар бир давлат молиявий тизимининг асоси ҳисобланади, чунки бюджет барча молиявий тизимларни ягона бир тизимга бирлаштириб, давлатнинг маълум бир йил учун бюджетдан маблағ олувчилар билан ўзаро муносабатларини белгилаб беради. Ҳар бир давлат бюджети юқори қонун чиқарувчи органлар томонидан тасдиқланади, унинг даромад ва харажат қисмларини ижросининг таъминланиши бюджет жараёни иштирокчилари учун муҳим ҳисобланади.

Мамлакатимизда иқтисодий ислоҳотларни амалга ошириш жараёнида бюджет-солиқ сиёсатидан самарали фойдаланиб келинмоқда. Агар республика-камиз мустақилликка эришган дастлабки йилларда бюджет тақчиллигини камайтириш мақсадида бюджет-солиқ сиёсатида фискалликка устуворлик берилган бўлса, кейинги даврларда кўпроқ корхоналарнинг инвестицион фаолиятини рағбатлантиришга урғу берилди. Иқтисодиётни модернизация-лаш бўйича ислоҳотларнинг кучайиб бориши билан бюджет-солиқ сиёсатида ҳам туб ўзгаришлар юз бермоқда. Бунда бюджет даромадларини шакллантиришда эгри солиқларга кенг эътибор берилган ҳолда, фойдадан олинмаган солиқлардан чегирмалар кўлами кенгайтирилди. Хусусан, ишлаб чиқаришни модернизациялаш, техник

ва технологик янгилаш учун қилинган сарф-харажатларга чегирма ва имтиёзлар татбиқ этилди. Мисол учун, биргина ягона солиқ тўловининг асосий ставкаси 2005 йилдан бошлаб 2 баробардан кўп пасайтирилди (13 фоиздан 6 фоизга тушди), шунингдек, ишлаб чиқаришни модернизациялашга, техник ва технологик жиҳатдан қайта жиҳозлашга, янги технологик жиҳозлар харид қилишга йўналтириладиган маблағлар суммасига солиқ солинадиган фойдадан чегирма берилди. Бюджет харажатлари таркибида эса ушбу даврда иқтисодиётга қилинадиган инвестицияларнинг улуши нисбатан ошди. Шу билан бирга, хориж тажриба-сига назар соландиган бўлсак бу даврда ижтимоий соҳа харажатлари улуши қисқаради, лекин республикамизда ижтимоий йўналтирилган бозор иқтисодиёти тамойиллари амал қилаётганлиги боис ижтимоий соҳа харажатларини бюджет даромадларидаги улуши камайган эмас.

Иқтисодиёт соҳаларини молиялаштириш манбалари бўйича инвестициялар таркибида ҳам туб ўзгаришлар рўй бермоқда. Агар 1990 йилда иқтисодиётга киритилган инвестицияларнинг 46 фоиздан ортиғи давлат бюджети, бюджетдан ташқари фондлар ва бошқа марказлашган манбалар маблағлари ҳисобидан молиялаштирилган бўлса, кейинги йилларда марказлашган молиялаштириш манбаларининг жами капитал қўйилмалар ҳажмидаги улуши 13 фоизга тушди. Инвестициялар таркибида ёқилғи-энергетика, транспорт ва алоқа ҳамда металлургия соҳасини ривожлан-тиришга йўналтирилган инвестициялар улуши ортди.

2011–2015 йилларда таркибий ўзгаришларни иқтисодиётнинг соҳа ва тармоқларни диверсификация ва модернизация қилишни изчил давом эттириш, ишлаб чиқаришни техник ва технологик янгилаш, шунингдек, транспорт, муҳандислик, инновация, коммуникация ва ижтимоий инфра-тузилмаларни ривожлан-тириш жараёнларини янада чуқурлаштиришга қаратилган фаол инвестиция сиёсати олиб борилади. Ушбу мақсадлар учун 2011–2015 йилларда охириги беш йил мобайнида ўзлаштирилган инвестицияларга қараганда 2 баробар кўп, жами 77,4 миллиард доллар миқдордаги инвестицияларни йўналтириш мўлжалланмоқда.

Хулоса қилиб айтганда, мамлакатимизда иқтисодиётни модернизациялаш, ишлаб чиқаришни техник ва технологик янгилаш бўйича олиб борилаётган ислохотлар даврида бюджет-солиқ сиёсати давлатнинг асосий иқтисодий омили сифатида самарали ташкил этилмоқда. Бюджет-солиқ сиёсатини келгусида такомиллаштиришнинг асосий йўналишлари сифатида иқтисодиётга қилинадиган инвестицион харажатларнинг салмоғини янада оширилиш мақсадга мувофиқдир.

ХОРИЖИЙ ИНВЕСТИЦИЯЛАРНИ МИЛЛИЙ ИҚТИСОДИЁТГА ЖАЛБ ЭТИШНИНГ ҲОЛАТИ ВА ТАРКИБИ

ТМИ талабаси Шокиров С.

ТМИ катта ўқитувчиси Абдуллаев О.

Иқтисодий ислохотларни чуқурлаштириш ва иқтисодиётни модернизациялашнинг муҳим омилларидан бири – иқтисодиётга хорижий инвестицияларни жалб этишдан иборат. Бу борада мамлакатда амалга оширилаётган инвестиция сиёсати қуйидаги тамойилларга асосланади. ташқи иқтисодий фаолиятни эркинлаштириш; хорижий инвестицияларни жалб этишнинг ҳуқуқий ва институционал асосларини такомиллаштириш; хорижий инвесторларга нисбатан «очик эшиклар» сиёсатини изчиллик билан олиб бориш; хорижий инвестицияларни рақобатбардош маҳсулот ишлаб чиқариладиган устувор тармоқларга йўналтириш. Хорижий инвестицияларни миллий иқтисодиётга кенг миқёсда жалб этиш ўтиш даврининг стратегик ва жорий вазифаларини ҳал этиш зарурияти билан боғлиқ. Ушбу вазифалар ичида энг муҳимлари - иқтисодиётда таркибий ўзгаришларни амалга ошириш, мамлакатнинг экспорт салоҳиятини мустаҳкамлаш, иқтисодиётни модернизациялаш, юқори технологик рақобатбардош

тармоқларни яратиш, илгор хориж технологияси ноу-хау ва бошқарув тажрибаларини жалб этишдир. Ўзбекистон иқтисодиётига хорижий инвестициялар оқимининг жадал суръатларда ўсишини қуйидаги омиллар белгилаб бермоқда

Мамлакатдаги инвестиция муҳитининг барқарорлиги. Йирик инвестицион лойиҳалар узоқ муддатга мўлжаллаб амалга оширилиши билан характерланади. Юқоридаги сабабларга кўра инвесторларга, биринчи навбатда, хорижий инвесторларга бизнес олиб бориш учун қулай инвестиция муҳити, ишонч керак;

Валюта курсини тартибга солишдаги ижобий ўзгаришлар. Миллий валютанинг диверсификациялашуви, маҳаллий товар ишлаб чиқарувчиларга хорижий товар ишлаб чиқарувчилар ва импорт қилинадиган товарларга нисбатан рақобат курашида маълум афзалликни беради;

2008 йилга қадар жаҳон товар бозорларидаги ижобий ҳолатлар ва миллий экспорт таркибидаги асосий товарларга (олтин, мис, пахта) қулай нарх конъюнктураси йирик миллий экспортёрларнинг молиявий имкониятларини кенгайтди ва ўзларининг инвестицион дастурларини молиялаштиришнинг фаоллаштирилишига, кенгайтишига олиб келди. Бу эса, ўз навбатида, ўзаро боғлиқ тармоқлар маҳсулотига талабнинг ўсишига сабабчи бўлди ва мультипликатор самарасини ҳаракатга келтирди;

3) давлат молияси ва давлат қарзига хизмат кўрсатиш ҳолатининг мўътадиллашуви, мамлакатимизга 18 ойлик импорт миқдорига тенг олтин-валюта захираларининг жамланишига,

бюджет тақчиллигини бартараф этишга ва 2005 йилдан бошлаб бюджет профицитига чиқишга имкон берди.

Ўзбекистон Республикаси Президенти И.А.Каримов таъкидлаганларидек, «...ташқи қарзлар аксарият ҳолларда узоқ муддатга, фақат иқтисодиётнинг стратегик тармоқларини модернизация қилиш, кичик бизнес ва хусусий тадбиркорлик субъектларини қўллаб-қувватлаш бўйича инвестиция лойиҳаларини молиялаш учун жалб қилинмоқда».

Мамлакатимизга киритилаётган хорижий инвестицияларда давлат кафолатининг камайиб боришини хорижий инвесторларда республикамизда олиб борилаётган иқтисодий сиёсатга бўлган ишонч ортиб бораётганлиги билан изоҳлаш мумкин. Шу билан бирга, иқтисодиётни модернизациялаш шароитида, давлат томонидан иқтисодий манфаатли бўлмаган лойиҳаларни молиялаш тўхтатила бошланди. Ҳукумат томонидан фақат иқтисодий манфаат чегараланган ёки умуман бўлмаган ижтимоий муҳим лойиҳалар кафолатланади. Булар, биринчи навбатда, сув таъминоти, таълим ва соғлиқни сақлаш, транспорт ва алоқа инфраструктураси соҳаларидаги лойиҳалардан иборат.

МАКРОИҚТИСОДИЁТНИ МОЛИЯВИЙ СОҒЛОМЛАШТИРИШДА ЎРТА МУДДАТГА МЎЛЖАЛЛАНГАН БЮДЖЕТ АМАЛИЁТИНИНГ ЎРНИ

Акмал Аллакулиев

Ўзбекистон Республикаси Вазирлар Маҳкамаси ҳузуридаги
Прогнозлаштириш ва макроиқтисодий тадқиқотлар институти,

Тадқиқотчи

Аброр Ибодуллаев

Тошкент молия институти, ўқитувчи

Маълумки, ривожланишнинг ҳозирги босқичида мамлакатимизда давлат бюджет харажатларини режалаштиришнинг замонавий воситалари ва илғор усулларини қўллашга алоҳида урғу берилмоқда, бу ўз навбатида келажакда давлат бюджетининг мақсадли ва натижага асосланган ҳолда амал қилишини таъминлашга олиб келади. Жамият ижтимоий-иқтисодий тузилмасининг шаклланиши ва ривожланишида тарихий тараққиётнинг ҳар бир босқичида давлат томонидан тартибга солиш муҳим рол ўйнайди. Давлат ўз функция

вазифаларини бажаришига, шунингдек, иқтисодий ва ижтимоий сиёсатини амалга оширишига имкон берадиган қурол ва дастаклардан бири - давлат бюджетидир.

Албатта, давлат бюджети билан боғланган ҳар қандай ислохотлар тизими пухта, чуқур ўйланган ва аниқ ҳисоб-китобларга асосланган ҳолда бўлиши керак. Мазкур давлат бюджети ислохотларининг марказий ўрнида бюджет лойиҳасини режалаштириш энг асосий, керак бўлса, бутун мамалакат тақдирини ҳал қилувчи куч сифатида қараш мақсадга мувофиқ бўлади. Давлат бюджетини режалаштиришининг асосий объекти бўлиб бюджет маблағлари сарфланаётган харажатлар ҳисобланади. Шу боисдан, амалга оширилаётган харажатлар ҳажмини белгилашда маълум мажбуриятларни юклатиш эвазига ҳам уларнинг ижросини таъминлаш мумкин.

1-жадвал

Бюджет маблағларининг миқдор ва сифат хусусиятлари тавсифи⁸²

Бюджет маблағлари	
Миқдор жиҳати	Сифат жиҳати
Давлатнинг функция ва вазифаларини амалга ошириш учун сарфланадиган пул маблағи.	Бюджет маблағларини сарфлашнинг йўналишлари ва шакллари асосида вужудга келадиган махсус ва аниқ мажбуриятлар.
Иқтисодий категория	Ҳуқуқий категория

Давлат бюджети харажатларининг бугунги кунда миқдор кўрсаткичлари эътибор марказида асосий ўринни эгаллаб, сифат кўрсаткичларида бироз оксоқланишлар мавжуд. Бюджет харажатларининг сифат кўрсаткичлари макроиқтисодий миқёсда сезиларли ижтимоий-иқтисодий ривожланишга сабаб бўладиган омил ҳисобланади. Жаҳон амалиётида бюджет харажатларининг сифат жиҳатига “харажатларга оид мажбуриятлар” атамаси орқали талқин этилмоқда (1-жадвал).

Айнан, харажатларга оид мажбуриятлар давлат бюджет харажатларининг сифат жиҳатига айланиши, бунда ҳар бир харажатлар маълум бир мажбуриятлар асосида (аниқ мақсад ва кутилаётган натижа) амалга оширилади. Мазкур ҳолат бюджет харажатлари учун ҳуқуқий механизм вазифасини бажаради. Бюджет маблағларидан фойдаланиш тўғрисидаги қарорларни харажатларга оид мажбуриятларни қабул қилиш йўли билан расмийлаштириш олиб борилаётган бюджет сиёсатининг барқарорлиги ва изчиллигини таъминлайди. Харажатларга оид мажбуриятларни қабул қилиш давлат ҳокимияти ва маҳаллий ўзини-ўзи бошқариш органларига бириктирилган ваколатлар ва функцияларга мувофиқ амалга оширилади

1-расм. Бюджет харажатларининг миқдор кўрсаткичидан сифат хусусиятига ўтишининг наъмунавий чизмаси⁸³

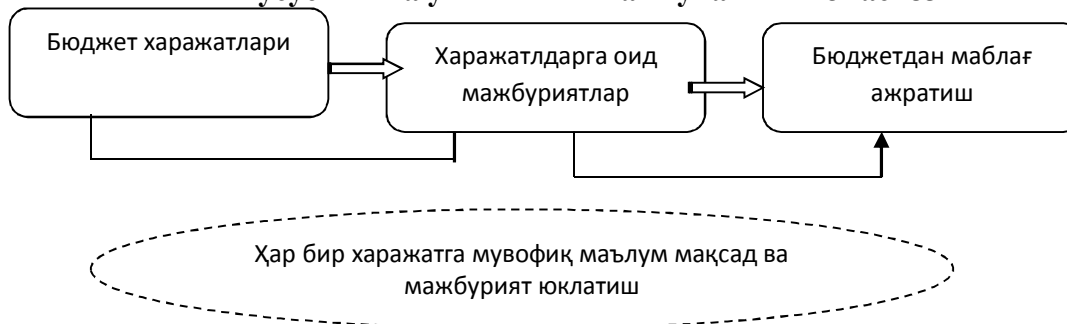

82 Илмий изланишлар натижасида муаллиф томонидан ишлаб чиқилган.

83 Илмий изланишлар натижасида муаллиф томонидан ишлаб чиқилган.

Албатта, ҳар бир ислоҳот бир молия йилида ўз натижасини кўрсатиши мушкул, айниқса, бюджет хизмати соҳасида. Шу боис, харажатни тақсимлашдан бюджет ташилотлари ва бюджетдан маблағ олувчилар учун мажбуриятларни юклаш, ҳамда улардан натижа кутиши бир молия йили доирасидан ўрта муддатга мўлжалланган бюджет амалиётига ўтиши сари етаклайди.

Бугунги кунда жаҳон амалиётида кўплаб давлатлар бюджет тизимини ўрта муддатли давр учун ишлаб чиқиб, амалиётга тадбиқ этишмоқда. Давлат бюджетини режаслаштириши жорий методология амалиётида бюджет маблағларидан самарали фойдаланиши имкониятларини чекловчи бир қатор камчиликлар мавжуд бўлиб⁸⁴, уларга:

- жорий бюджет амалиётида бюджетдан молиялаштирилган хизмат (иш, товар)ларнинг оралиқ ёки якуний натижаларини аниқлаш имконияти жуда мураккаблиги;

- бюджетни сметали режаслаштириши бир молия йил билан чегараланган ҳолда, бюджет-солиқ сиёсати ижтимоий-иқтисодий ривожланишининг жорий йилги молиялаштириши доирасидан четга чиқувчи устувор вазифалари ва мақсадларига эришишига йўналтириши имкониятини чеклаиб қолиши;

- амалдаги бюджет жараёни узоқ муддатли инвестиция дастурлари билан узвий даражада боғланиши имкониятининг етарли даражада бўлмай чегараланиб қолганлиги ва бошқалар.

Ҳозиргача мавжуд бўлган, ўтган молия йили учун бюджетнинг харажатлар моддаларига доир ҳисобот маълумотларига асосланган бюджет харажатларини “сметали режаслаштириши” усулида молиялаштириши натижаларини аниқлаш имконини бермайди. Бюджет харажатларини режаслаштиришининг сметали тартиби маблағлар мақсадли сарфланишини таъминлаш ва молиялаштиришининг режада белгиланган ва амалдаги суммаларини таққослаш имкониятини беради. Бу фактлар режаслаштириши ва молиялаштиришининг ҳозирги тизими доирасида, албатта, фойдали, лекин бюджет харажатларининг самарадорлик даражасини аниқлаш имкониятини чеклаб қўяди.

Шундай қилиб, йиллик бюджет доирасида бюджет харажатларининг самарадорлик даражасини аниқлаш амалда мумкин эмас, чунки муҳим иқтисодий ва ижтимоий жараёнларнинг кўп қисми ўрта ва узоқ муддатда амалга оширилади.

Умумий ҳолда шуни қайд этиши мумкинки, ўрта муддатли бюджетлаштиришини амалга жорий этиши:

- мамлакатнинг иқтисодий сиёсатини ўрта муддатга мўлжалланган устувор вазифаларидан келиб чиқиб бюджет маблағларини сарфлаш стратегиясини ишлаб чиқиши имкониятини кенгайтиради;

- бюджет маблағларини сарфлашнинг самарадорлик даражасини оширади (барча даражадаги бюджетларнинг харажатлари пировард натижага энг самарали йўл билан эришишига қаратилиши лозим);

- бош тақсимловчиларнинг мустақиллиги ва жавобгарлигини кучайтириши (идоравий даражада молиявий менежмент сифатига баҳо бериши усуллари ва тартиб-таомилларини ишлаб чиқиши ва жорий этиши, бюджет дастурларини ишлаб чиқиши, ички аудитни ривожлантириши, молиявий интизомни мустаҳкамлаш) йўли билан эришиши назарда тутилган.

Кўриб ўтганимиздек, ўрта муддатли бюджетлаштириши амалиёти мамлакат молия тизимини янги босқичга олиб чиқиши билан биргаликда ижтимоий-иқтисодий фаровонликни таъминлашга ўз ҳиссасини қўшади.

⁸⁴ АҚШ, Россия Федерацияси, Чили, Германия Федератив Республикаси ва бошқа бир қатор мамлакатлар бюджет амалиётини ўрганиш асосида муаллиф томонидан ишлаб чиқилган.

ЎЗБЕКИСТОНДА ИНВЕСТИЦИЯ ФАОЛИЯТИНИ ТАРТИБГА СОЛИШ ВА БОШҚАРИШНИ ТАКОМИЛЛАШТИРИШ ЙЎЛЛАРИ

Алимов Б. - катта ўқитувчи ТМИ

Валиев А. – талаба ТМИ

Инвестиция фаолиятини тартибга солиш ва бошқаришда халқаро тажрибаларни ҳисобга олиш, чет эл инвестицияларини барча турлари ва шаклларида миллий тартиботни бериш янада қулай инвестиция муҳитини шаклланишига олиб келади. Шу билан бир қаторда чет эл инвестициялари-нинг кириб келишини тезлаштиради. Инвестиция муносабатларининг давлат томонидан тартибга солиниши ҳуқуқий шароитлар яратиш, ушбу фаолиятни амалга ошириш учун кафолатлар бериш, у фаолият субъектларини суғурта-лаш ва бошқа воситалар орқали ижтимоий ёки давлат манфаатларини ривожланиши йўлида хизмат қилади. Республикада миқёсида ва жаҳон мамлакат-ларида кўз ўнгида барқарор иқтисодий шакллантириш учуна инвестиция фаолиятини давлат томонидан тартибга солишнинг асосий вазифалар қуйидагилардан иборат:

- ижтимоий ва хусусий манфаатларни, айрим мамлакатлар, корпорация-лар, халқаро молия институтлари, яқка инвесторлар ҳамда давлатимизнинг манфаатларини тўғри аниқлаш;

- манфаатларнинг ўзаро мақбул нисбатларини келишиб олиш;
- манфаатларнинг кафолати ва тенг ҳуқуқий шароитларини белгилаш.

Иқтисодий эркинлаштириш ва чет эл инвестицияларини жалб қилишнинг кенгайиб бориши даражасига қараб инвестиция фаолиятини давлат томонидан тартибга солиш, бевосита чет эл инвестицияларини янги лойиҳаларга ҳамда қўшма корхоналарга жалб этишга қаратилиши лозим. Шунингдек тартибга солиш жараёнида кичик бизнес ва хусусий тадбиркор-лик субъектларнинг катта қисмини инвестиция фаолиятига жалб қилишни ҳам инobatга олиш лозим. Бунда чет эл инвестицияларининг оқиб киришини рағбатлантириш, шунингдек миллий иқтисодий субъектларининг бу фаолиятда иштирок этишини тақдирлаш муҳим ҳисобланади. Шундай қилиб тартибга солишнинг вазифаси, бир томондан, бевосита чет эл инвестиция-лари оқимини ошириш ва хорижий тажрибанинг ўзлаштирилишидан, иккин-чи томондан, миллий иқтисодийдаги хусусий мулкчиликка асосланган ташкилотлар таркибидаги капитал қўйилмаларни кенгайтиришдан иборат бўлади. Бевосита чет эл инвестициялари оқимини кенгайтиришга қулай шароитлар яратиш натижасида, уларнинг фаолиятини давлатлараро айир-бошланишидан, қўшимча рискларнинг пайдо бўлиш эҳтимолларидан ва капитал оқимининг вақтли концепциясидан келиб чиққан ҳолда иш юритиш талаб этилади.

Ўзбекистоннинг бозор иқтисодиётига ўтиш шароитида жами рисклари орасида валюта рисклари ажралиб туради. Ҳукумат кафолати билан олинadиган кредитлар ва қарзлар ролининг ошиб бораётганлиги инвестиция муҳитини ва инвестиция фаолиятини давлат томонидан тартибга солишни янада такомиллаштириш мақсадида кескин чора-тадбирлар кўрилишини таъқозо этадики, унга иқтисодийнинг устувор секторларида солиқ кредит-ларидан кенг фойдаланишга ўтиш лозим.

Давлат томонидан инвестицион фаолиятини бошқариш бир қатор чора-тадбирларни қўллаш, уларни ҳаётга тадбиқ этиш асосида амалга оширилиши мумкин. Бу чора-тадбирлар қуйидагилардан иборат:

- солиқ тизимини қулайлаштириш, яъни солиқ субъектларини, объект-лари, ставкаларини табақалаштиришмасдан ягона солиқ тизимини яратиш ва шу асосида солиқ имтиёзларини бериш;

- амортизация сиёсатини амалга ошириш, шу жумладан тезлаштирил-ган амортизация сиёсатини қўллаш ҳамда амортизация имтиёзларини тақдим этиш;

- айрим хуудларни, тармоқларни ривожлантириш мақсадида дотация-лар, субсидиялар, субвенциялар орқали ёрдам кўрсатиш ва уларнинг самара-ли сарфланиши учун хорижий мутахассислар билан ҳамкорликда фаолият юритиш;
- кредит сиёсатини, давлатнинг норма ва стандартларининг антимоно-пол табдилларини ишлаб чиқариш, давлат мулкни хусусийлаштириш ва нарх сиёсатини ўтказиш;
- ер ҳамда бошқа табиий бойликлардан фойдаланиш шарт-шароит-ларини аниқлаш ва имкониятларни кенгайтириш;
- қиймати нолга тенглаштирилган корхоналарни имтиёзли кредитлар асосида ишга туширишни йўлга қўйиш;
- инвестиция лойиҳаларининг мониторингини ўтказиш ва механизмини такомиллаштириш.

Умуман, инвестиция фаолиятини давлат томонидан тартибга солиниши ҳуқуқий шароитлар яратиш, ушбу фаолиятни юритиш учун кафолатлар бериш, у фаолият субъектларини суғурталаш ва бошқа воситалар орқали ижтимоий ёки давлат манфаатларини амалга ошириш йўлида ташкил этилади, шунингдек инвестиция фаолиятини давлат томонидан бошқариш орқали мамлакатнинг иқтисодий, илмий-техникавий, ижтимоий сиёсатини амалга ошириш ва бу соҳалардаги салохиятини ошириш мақсадларини кўзлайди.

FERMER XO‘JALIKLARINI BOSHQARISHDA XIZMAT KO‘RSATISH TIZIMINI TAKOMILLASHTIRISH

Kasimov Jaxongir Ablakulovich – magistrant TMI

Mamlakatimizda amalga oshirilayotgan iqtisodiy islohotlardan ko‘zlanayotgan asosiy maqsad mulkiy xilma-xillik asosida iqtisodiy faoliyatni yanada jadallashtirish, mulklarni davlat tasarrufidan chiqarib, nodavlat sektorga o‘tkazish va shu orqali turli o‘z-o‘zini boshqaruvchi xususiy iqtisodiy xo‘jalik birliklarini vujudga keltirish ekanligi bugungi kunda xech kimga sir emas. Mamlakatimizda amalga oshirilayotgan bunday iqtisodiy islohotlarning muvaffaqiyati ko‘p jihatdan davlat tasarrufidan chiqarilgan mulklarni samarali tarzda qayta harakatga keltirish, qo‘shma korxonalar tuzish, korxonalarni ochiq turdagi aksiyadorlik jamiyatlariga aylantirish, ayniqsa, kichik hamda xususiy tadbirkorlikni rivojlantirishga bog‘liqdir.

Ma'lumki, iqtisodiyotda turli boshqaruv shakllariga ega bo‘lgan tadbirkorlik tashkilotlari yonma-yon amal qilib keladi. Mustaqillik yillari mobaynida qishloq xo‘jaligi sohasida bozor munosabatlarini joriy etish va xususiy mulkchilik shaklini rivojlantirishga yo‘naltirilgan iqtisodiy islohotlar bo‘yicha keng ko‘lamli chora-tadbirlar amalga oshirildi. Fermerlikni rivojlantirish, fermer xo‘jaliklarining iqtisodiy va moliyaviy mustaqilligi uchun mustahkam huquqiy asoslar va kafolatlarni yaratib beruvchi Yer kodeksi, “Fermer xo‘jaligi to‘g‘risida”gi Qonun hamda boshqa qonunchilik va me‘yoriy-huquqiy hujjatlar qabul qilindi.

Fermer xo‘jaliklarining yer, suv va moddiy-texnika resurslaridan yanada oqilona foydalanish hisobiga ishlab chiqarish hajmlari muttasil oshib borishini, fermer xo‘jaliklari samaradorligi va rentabelligi o‘shirishini ta‘minlash imkonini beradigan moddiy-texnik bazasini mustahkamlash, ularning yer maydonlarini maqbullashtirish borasidagi kompleks chora-tadbirlar amalga oshirildi. Qishloqda fermer xo‘jaliklariga barcha zarur xizmatlarni ko‘rsatayotgan zamonaviy ishlab chiqarish va bozor infratuzilmasi shakllantirilmoqda.

Qishloq xo‘jaligi yerlarining uzoq muddatli ijara mulki qilib berilishi va qishloqda bozor munosabatlarining joriy qilinishi fermer xo‘jaliklarini shakllantirish

hamda rivojlantirishning eng muhim omili va asosi bo‘ldi, buning natijasida yerga va ishlab chiqarilayotgan mahsulotga haqiqiy egalik tuyg‘usi mustahkamlandi.

Yurtboshimiz ta‘biri bilan aytganda, “inson resurslarni boshqaruv tizimini tegishli tartibda o‘rganish bugungi kunning muhim strategik yo‘nalishlaridan biridir”. Zero, mamlakatimizda

mazkur sohani iqtisodiyotda keng targ'ib etish, mamlakatimiz iqtisodiyotini yuksaltirishda fermer xo'jaliklarining roli va ahamiyatini oshirish borasida hali ko'plab vazifalarni amalga oshirish lozim. Bu esa istiqbolda mazkur boshqaruv shaklidan samarali foydalanish maqsadida rivojlangan mamlakatlar iqtisodiyotida amal qilib kelayotgan fermer xo'jaliklarini boshqaruv usullarini teran tahlil etish lozimligini ko'rsatadi.

Mazkur sohadagi asosiy vazifalari quyidagilardan iborat:

-fermer xo'jaliklarini boshqaruv tizimida jahon tajribasining maqsadga muvofiq jihatlari ko'rsatib berish;

-iqtisodiyotni modernizatsiyalash sharoitida fermer xo'jaliklarini boshqarishni nazariy asoslash;

-O'zbekiston Respublikasi Fermerlar kengashi tizimi faoliyatini tadqiq etish;

-Respublikafermer xo'jaliklarida agrar mahsulotlar ishlab chiqarish va ularning iqtisodiy holatini tahlil etish;

-fermer xo'jaliklarini boshqarishda xizmat ko'rsatish tizimini takomillashtirish.

Respublikamizda fermer xo'jaliklarini boshqaruv tuzilmalarining boshqaruv tizimini takomillashtirish, iqtisodiyoti rivojlangan mamlakatlar tajribasidagi fermer xo'jaliklarini boshqaruv usullaridan samarali foydalangan holda boshqaruv tuzilmalarini tashkil etish va boshqarish jarayonida qo'l keladigan taklif va tavsiyalarni ishlab chiqishdan iborat.

MAHALLIY BYUDJETLAR BARQARORLIGINI TA'MINLASHNING USTUVOR YO'NALISHLARI

Ismadiyarova N. – TMI magistranti

Iqtisodiyotni modernizatsiyalash sharoitida mamlakat ijtimoiy hayotining barcha sohalarida bo'lgani kabi moliya sohasida ham chuqur o'zgartirishlarni amalga oshirish hozirgi kunning asosiy talabidir. Moliya sohasida olib borilayotgan o'zgarishlarning markazida mahalliy byudjetlarni shakllanishi va xarajatlaridan oqilona foydalanish, mahalliy byudjetlar bilan respublika byudjeti o'rtasidagi munosabatlarni tubdan o'zgartirish, byudjet tashkilotlarini mablag' bilan ta'minlash tartibini takomillashtirish, byudjet intizomiga rioya kilinishi ustidan nazoratni kuchaytirish, mahalliy byudjetlarni xududlarning ijtimoiy-iqtisodiy rivojlanishidagi tutgan o'rnini oshirish masalalari turadi.

O'zbekiston Respublikasida byudjet tizimini isloh qilish va mahalliy byudjetlarning barqarorligini oshirish hozirgi kundagi dolzarb vazifalardan biri hisoblanadi. Mahalliy byudjetlar davlat byudjetining asosini tashkil etganligi uchun mahalliy byudjetlar daromadlarni oshirish mamlakatimiz ijtimoiy-iqtisodiy rivojiga hissa ko'shish bilan bir qatorda hududlar iqtisodiy rivojlanishida muhim o'rin tutadi.

Bu borada O'zbekiston Respublikasi Prezidenti Sh.M.Mirziyoev quyidagilarni ta'kidlab o'tdilar: "Makroiqtisodiy barqarorlikni yanada mustahkamlash va iqtisodiy o'sishning yuqori sur'atlarini saqlab qolish, jumladan, Davlat byudjeti barcha darajada mutanosib, milliy valyuta va ichki bozordagi narx darajasi barqaror bo'lishini ta'minlash – eng muhim ustuvor vazifamizdir".⁸⁵

Mahalliy byudjetlar barqarorligini ta'minlash, byudjet etishmovchiligi va uni tugatish hozirgi davrning dolzarb masalalaridan biri ekanligi yuqorida keltirilgan fikrlardan ko'rinib turibdi. Shuning uchun xam byudjet etishmovchiligi hamda byudjet xarajatlarining sarflanishi davlat tomonidan doimiy ravishda nazorat qilinadi. Byudjet etishmovchiligini tugatishga davlat, shu jumladan mahalliy byudjet daromad qismini kengaytirish va shu bilan birgalikda byudjetning xarajatlar qismini samarali ijro etish hisobiga erishiladi. Ushbu maqsadga erishish uchun esa mahalliy byudjetlar daromadlarini oshirishning asosiy yo'nalishlarini aniqlash muhim vazifa hisoblanadi.

⁸⁵ Mirziyoev Sh.M. Tanqidiy tahlil, qat'iy tartib-intizom va shaxsiy javobgarlik – har bir rahbar faoliyatining kundalik qoidasi bo'lishi kerak. Toshkent: "O'zbekiston", 2017. 8-bet.

Mahalliy byudjetlar Respublika byudjetida muhim tarkibiy qismini tashkil etadi va mahalliy xokimiyatlarning faoliyat yuritishlarida moliyaviy asos bo'lib hisoblanadi. Mahalliy byudjetlar faoliyati mahalliy talab-ehiyojlarni to'laroq qondirishni hamda davlatning markazlashgan tartibda amalga oshiradigan tadbirlarining bajarilishi bilan uzviy bog'liq holda ijro etishga imkon yaratib beradi. Mahalliy byudjetlar mintaqalardagi ijtimoiy-iqtisodiy muammolarni bartaraf etishda asosiy manba va mahalliy boshqaruv organlari faoliyatining iqtisodiy asosi bo'lganligi tufayli byudjetga qo'shimcha mablag'lar jalb etish manbalarini izlab topish va mavjud mablag'larni samarali sarflanishini ta'minlash orqali byudjet siyosati samaradorligini ta'minlaydigan asosiy omil bo'lib xizmat qiladi.

Mahalliy byudjetlar daromad bazasining yanada mustahkamlanishi byudjetlarni shakllantirish yuzasidan vujudga kelgan munosabatlarni isloh qilishning asosiy yo'nalishlaridan biri hisoblanadi. Bu yo'nalishda mulkka, erga, resurslarga soliq solishning samaradorligini yanada oshirish muhim ahamiyat kasb etadi. Mahalliy byudjetga to'liq tushadigan mulk solig'ining tushumlarini real oshirishda ushbu soliqning hisoblanish uslubiyoti va imtiyozlari tizimini takomillashtirish muhim ahamiyatga egadir.

Mamlakatimiz byudjet amaliyotida mahalliy byudjetlarning daromad bazalari barqarorligini ta'minlash va ularning rivojlanish istiqbollari taxminlashtirish jarayonida har qaysi manbaning alohida roli hamda qat'iyligiga e'tibor berish mahalliy byudjetlarni tartibga solish davlat siyosatida muhim jihat hisoblanadi.

Mahalliy byudjetlar imkoniyatini mustahkamlash maqsadida qonuniy tarzda faqat mahalliy soliq va to'lovlarning tarkibini aniq belgilab qo'yish, balki respublika ahamiyatidagi umumdavlat soliqlarining mahalliy byudjetlar daromadlaridagi ulushlari dinamikasini tahlil qilish va yanada takomillashtirish ham zarurdir. Mazkur masalaning echimini ta'minlashda, bizning fikrimizcha, quyidagi jihatlar albatta e'tiborga olinishi muhimdir:

- davlat soliq siyosatidagi har qanday o'zgarish uning hududlaridagi ijtimoiy-iqtisodiy holat va byudjet majburiyatlarining dinamikasini, ya'ni mahalliy byudjetlar imkoniyatlarining istiqbollari bilan bevosita hisoblashishi va muvofiqlashtirilishi lozim;

- mahalliy byudjetlar soliqli daromadlari ahamiyatining o'sib borishi sharoitida ularning ortirib bajarilishidan soliq organlari qatorida moliya organlarining ham birday manfaatdorliklarini oshirish zarur;

- mahalliy byudjetlar imkoniyatlarini oshirishning istiqboldagi vazifalarini belgilashda soliq omillarining barqaror va muhim manba ekanligini, soliqli daromadlarning mukammal nisbatlarini ta'minlash lozim.

Yuqoridagilardan xulosa o'rnida mamlakatimizda mahalliy byudjetlar barqarorligini ta'minlashda byudjet-soliq siyosatini yanada takomillashtirishning asosiy yo'nalishlari sifatida quyidagilarni taklif etish mumkin:

- yuqori qo'shilgan qiymatga ega bo'lgan sanoat tovarlari ishlab chiqarishni rivojlantirish, qishloq xo'jaligiga ixtisoslashgan mintaqalarda qishloq xo'jaligi xomashyosini chuqur qayta ishlash orqali tayyor mahsulotlar ulushini oshirish bilan soliq bazasini kengaytirish;

- mahalliy xokimiyat organlarining mahalliy byudjet daromadlarini ko'paytirishga bo'lgan manfaatdorligini oshirish, umumdavlat soliqlaridan normativ ajratmalar barqarorligini ta'minlash, mahalliy byudjetlarda xarajatlardan daromadlarning ortgan qismini o'zida qolish jarayonini rag'batlantirish;

- davlat byudjeti daromadlaridan foydalanish samaradorligini oshirish, xarajatlarni oqilona boshqarish, ulardan to'g'ri foydalanishni monitoring qilishni kuchaytirish;

- soliq tushumlari turlarining umumiy sonini chegaralash, ularni baholash usullarini soddalashtirish, foydaga solinadigan soliqning bazasini aniqlash usullarini halqaro standartlarga moslashtirish yo'nalishlarida soliq qonunchiligini takomillashtirish;

soliq sohasida yangi qarorlar qabul qilish va qonunosti hujjatlari va tashkiliy ko'rsatmalarga tez-tez o'zgartirish kiritish amaliyotini bosqichma-bosqich cheklash orqali soliq tizimida ko'proq barqarorlikni ta'minlash bo'yicha chora-tadbirlarni amalga oshirish.

QIMMATLI QOG'OZLAR BOZORINI RIVOJLANTIRISHNING ISTIQBOLLI YO'NALISHLARI

Almuratova G. –magistran TMI

Mamlakatimizda mustaqillikning o'tgan yillarida milliy qimmatli qog'ozlar bozorini yaratish, uni turli moliyaviy vositalar, shu jumladan, davlat korxonalari va muassasalarini aksiyadorlik jamiyatiga aylashtirish hamda davlat aksiya paketlarini xususiy mulkka sotish yo'li bilan etarli darajada ta'minlash bo'yicha keng ko'lamli ishlar amalga oshirildi.

Bugungi kunda qimmatli qog'ozlarni chiqarish, ularni joylashtirish va muomalada bo'lishini ta'minlashni tartibga soluvchi barcha zaruriy me'yoriy-huquqiy baza mavjud. Chunonchi Fuqarolik kodeksi, "Qimmatli qog'ozlar bozori to'g'risida"gi, "Aksiyadorlik jamiyatlari va aksiyadorlar huquqlarini himoya qilish to'g'risida"gi, "Birjalar va birja faoliyati to'g'risida"gi, "Investitsiya va pay fondlari to'g'risida"gi qonunlar, shuningdek, bir qator qonunosti hujjatlar va savdo tashkilotchilarining qoidalari amal qilmoqda. Milliy kapital bozorining raqobatbardoshligi va barqarorligini ta'minlash maqsadida qimmatli qog'ozlar bozorini rivojlantirish va aksiyadorlik jamiyatlarida korporativ boshqaruvni takomillashtirishga doir dasturlar qabul qilinmoqda.

Shu bilan birga, respublikamizda qimmatli qog'ozlar ikkilamchi bozorining milliy iqtisodiyotdagi rolini yanada oshirish uchun uni keyingi yillarda rivojlantirishning harakat strategiyasini, bozor munosabatlari sharoitida uning faoliyat yuritish mexanizmini takomillashtirish borasidagi g'oyalar va qarashlar tizimini belgilab beradigan muayyan kontseptsiyani yaratishga ehtiyoj sezildi. Shu maqsadda O'zbekiston Respublikasida 2017-2018 yillarda ikkilamchi fond bozorini rivojlantirish kontseptsiyasi tasdiqlandi. Mazkur kontseptsiya bugungi kunda mamlakatimizda amalga oshirilayotgan keng iqtisodiy islohotlar, 2017-2021 yillarda O'zbekiston Respublikasini rivojlantirishning beshta ustuvor yo'nalishi bo'yicha Harakatlar strategiyasidagi iqtisodiyotni rivojlantirish va liberallashtirishning ustuvor yo'nalishlarini ro'yobga chiqarish negizida qabul qilindi.

Bundan ko'zlangan asosiy maqsad O'zbekistonda emissiyaviy qimmatli qog'ozlar, ayniqsa, aksiyalar va korporativ obligatsiyalarning ikkilamchi bozorini rivojlantirish, hosilaviy moliyaviy vositalar bozorini yaratish uchun zarur shart-sharoitlarni barpo etishga imkon beradigan strategiyani va bu borada davlat organlari, fond bozori barcha ishtirokchilarining faoliyat yo'nalishlarini belgilashdan iborat.

Mamlakatimizda yaqin istiqbolda ikkilamchi fond bozorini rivojlantirishning asosiy yo'nalishlari sifatida quyidagilarni ko'zda tutish lozim:

aksiyadorlik jamiyatlari va xo'jalik birlashmalari ustav kapitalidagi davlat ulushlarini qisqartirish, qimmatli qog'ozlar bozori rivojlanishini rag'batlantiradigan imtiyoz va preferentsiyalarni yaratish, aholining moliyaviy savodxonligini oshirish, aksiyadorlik jamiyati shaklidagi tadbirkorlik faoliyatini qo'llab-quvvatlash, milliy ikkilamchi bozorning xorijiy va xalqaro bozor bilan integratsiyasini ta'minlash kabi maqsadlarni ko'zlashga qaratilgan davlat siyosatini olib borish;

aksiyadorlik jamiyatlari va xo'jalik birlashmalari ustav kapitalidagi davlat ulushlarini xususiy sektorga sotish yoki ularni maqbul darajagacha qisqartirish orqali qimmatli qog'ozlar ikkilamchi bozorining resurs bazasi yaratish;

davlat organlari bilan bir qatorda birja va birjadan tashqari savdo tashkilotchilari, emitentlar, investorlar, fond bozorining professional ishtirokchilari, ilmiy-tadqiqot markazlari va ta'lim muassasalarini jalb etgan holda qimmatli qog'ozlar ikkilamchi bozorini rivojlashtirish bo'yicha maxsus dasturlarni ishlab chiqish va tasdiqlash;

–qimmatli qog‘ozlar bozori infratuzilmasi tashkilotlari, professional ishtirokchilari, tartibga soluvchi davlat organlari faoliyati bilan bog‘liq bo‘lgan qimmatli qog‘ozlar ikkilamchi bozorining me‘yoriy-huquqiy bazasini takomillashtirish;

-- qimmatli qog‘ozlar ikkilamchi bozori sohasidagi soliq siyosatini takomillashtirish, jumladan, yagona soliq to‘lovini qo‘llayotgan brokerlik tashkilotlari uchun soliqqa tortishning yagona normasini o‘rnatish, dilerlik operatsiyalarini o‘tkazish chog‘ida yuzaga keladigan zararlarning hisobga olinishi yuzasidan Soliq kodeksiga o‘zgartirishlar kiritish;

-- qimmatli qog‘ozlar ikkilamchi bozorida kliring operatsiyalarini rivojlantirish, buning uchun Yagona dasturiy-texnik majmua tarkibidagi kliring, hisob-kitob va subdepozitar modulini to‘la amalga oshirilishini ta‘minlash, brokerlik tashkilotlari mijozlari uchun Tashqi iqtisodiy faoliyat milliy bankida hisobvaraqlar ochish, real vaqt rejimida “bank-broker” o‘zaro elektron munosabatni ta‘minlaydigan dasturlarni joriy etish;

-- korporativ harakatlarni amalga oshirish tizimini takomillashtirish, shu jumladan, korporativ axborotni tarqatish va qimmatli qog‘ozlar bo‘yicha daromadlarni to‘lashni markazlashtirilgan tarzda Qimmatli qog‘ozlar markaziy depozitariysi va investitsiya vositachilari orqali amalga oshirish tizimini yaratish;

-- ikkilamchi fond bozori infratuzilmasi institutlarini rivojlantirish, ular faoliyatini erkinlashtirishga qaratilgan maxsus chora-tadbirlar dasturini ishlab chiqish, ularning ikkilamchi fond bozorida faoliyat yuritishlari uchun turli rag‘batlantiruvchi omillarni yaratish, shuningdek, qimmatli qog‘ozlar bozorida reyting agentliklari, maxsus ommaviy axborot vositalari, qimmatli qog‘ozlar bozori professional ishtirokchilari uyushmasi kabi institutlar faoliyatini ta‘minlash.

Xulosa o‘rnida ta‘kidlash lozimki, belgilangan ushbu ustuvor yo‘nalishlarga amal qilish qimmatli qog‘ozlar bozorini tartibga soluvchi davlat boshqaruv organlari va mamlakat fond bozorining eng muhim institutlari sa‘y-harakatlarini birlashtiradi. Qimmatli qog‘ozlar bozori ishtirokchilariga nisbatan izchil va muvofiqlashgan iqtisodiy siyosatni olib borishga imkon beradi. Bu esa, o‘z navbatida, qimmatli qog‘ozlar ikkilamchi bozorini rivojlantirish jarayonini sezilarli darajada tezlashtiradi, uni yangi tashkiliy va iqtisodiy darajaga olib chiqadi hamda fond bozori holatiga va umuman bozor munosabatlarining rivojlanishiga samarali ta‘sir etadi.

НАПРАВЛЕНИЕ РАЗВИТИЯ ИНВЕСТИЦИОННОГО ПОТЕНЦИАЛА СБЕРЕЖЕНИЙ НАСЕЛЕНИЯ.

Науч. рук. и.о.доц. кафедры «Финансы» Жиянова Н.Э.

Магистр Курамшин Р.М.

Сбережения населения играют очень важную роль в экономике не только целой страны, но и города, в котором они расположены. Естественно, что домохозяйства являются именно конечными потребителями товаров и услуг, так же они поставляют на рынок трудовые ресурсы и получают от этого доход. Самым важным, является то, что домохозяйства являются значимым источником сбережений, которые являются инвестиционным ресурсом для экономики.

Следует отметить, что финансы домохозяйств важны не только на уровне одной ячейки общества, но они также оказывают влияние на экономическую ситуацию в стране в целом. Домохозяйства есть наиболее адаптивный субъект, что является несравненным преимуществом в постоянно меняющийся экономике.

Ежегодно с 2012 по 2015 года средства населения увеличивались с 4,562 трлн сумм по 8,697 трлн сумм соответственно⁸⁶. В среднем ежегодный прирост составил 15,7%. Анализируя данные можно предположить, что уровень сбережений населения имеет тенденцию роста, что в среднесрочном и долгосрочном периоде является потенциально весомым инвестиционным ресурсом. В связи с этим у государства возникает

⁸⁶ <http://stat.uz> Основные показатели социально-экономического развития Республики Узбекистан за 2012 - 2015 года.

необходимость по эффективному использованию сбережений населения в качестве источника финансирования инвестиций. Одним из основных инструментов привлечения средств населения является фондовый рынок. Следовательно, возникает необходимость совершенствовать данный финансовый инструмент. Так, согласно Постановлению Президента Республики Узбекистан от 19 марта 2012 года № ПП–1727 «О мерах по дальнейшему развитию фондового рынка» был внедрен в практику организации торговли ценными бумагами Единый программно-технический комплекс. Внедрение новых технических решений благополучно сказывается на привлекательности фондового рынка для физических лиц. Так, например, в I квартале 2017 года объем биржевых сделок с ценными бумагами составил 429 сделки на сумму 16,8 млрд. сум. Из них 61 сделка на сумму 50 млн. сум пришлось на долю физических лиц. Доля физических лиц в структуре биржевого рынка по видам инвесторов составляет 46,5%, юридические лица – 40,5% и страховые компании – 12,9%. По итогам I квартала 2017 на долю финансового сектора приходится – 50,4% от биржевого оборота с ценными бумагами, в частности банков – 44% и страховых компаний 6,4%. Вторым по удельному весу стали бумаги агропромышленного комплекса – 13,3%. За истекший период у инвесторов – физических лиц наибольшим доверием пользовались ценные бумаги финансовой сферы – 89,1% в общем объеме инвестиций физических лиц, из них акций коммерческих банков 87,7%, а также страховых компаний – 1,4%.⁸⁷

Как видно из данных основные инвестиции населения консолидируются в финансовом секторе, в частности в ценные бумаги банковских учреждений. Однако не стоит забывать и про остальные отрасли экономики. Необходимо, чтобы сбережения населения распределялись пропорционально между ценными бумагами других отраслей. Это позволит предприятиям различных секторов развиваться равномерно, а также диверсифицирует риски при инвестировании населением своих сбережений.

В заключении можно сказать что сбережения населения являются значительным и очень мобильным инвестиционным ресурсом, что позволяет ему инвестироваться, диверсифицироваться в различных направлениях инвестиционных инструментов, в условиях каких-либо тенденций, или роста того или иного финансового рынка.

ИНВЕСТИЦИОН ЛОЙИҲАЛАРНИ МОЛИЯЛАШТИРИШГА ҚАБУЛ ҚИЛИШ ЖАРАЁНЛАРИНИ ТАКОМИЛЛАШТИРИШ

Юлдашев О. – доц., ТМИ

Покилов Б. – магистрант ТМИ

Иқтисодий таркибий ўзгаришларни амалга ошириш ва иқтисодий ислохотларни чуқурлаштиришда асосий ишлаб чиқариш фондларини модернизация қилиш, техник қайта таъмирлаш, ишлаб чиқаришда замонавий технологияларни қўллаш ва рақобатбардош маҳсулотлар ишлаб чиқариш муҳим хисобланади. Унда инвестицияларнинг ўрни доимий ортиб боради ва инвестицияларни ЯИМ даги улуши орқали баҳолаб борилади. Бундай ижобий кўрсаткичга аввало инвестицион қарорларни тўғри қабул қилиш ва уларни молиялаштириш орқали эришилади. Инвестицияларни молиялаштириш манбалари ва услублари йилдан йилга ўзгариб бормокда.

Ўзбекистон Республикаси Президенти Шавкат Мирзиёев таъкидлаб ўтганларидек: “Хорижий инвестицияларни, биринчи навбатда, тўғридан-тўғри хорижий инвестицияларни жалб этиш бўйича ишлар қандай аҳволда экани танқидий таҳлилни талаб этади. Бундай инвестицияларнинг улуши 30 фоизга тушиб қолган”⁸⁸.

Бизга маълумки, иқтисодий ўсиш инвестиция ресурсларисиз бўлиши мумкин эмас,

⁸⁷ «Биржевое обозрение». Март 2017 г.

⁸⁸ Ш.М.Мирзиёев “Танқидий таҳлил, қатъий тартиб-интизом ва шахсий жавобгарлик – ҳар бир раҳбар фаолиятининг кундалик қондаси бўлиши керак”. Халқ сўзи, 17.01.2017 йил.

бу ресурслар ўз моҳияти билан ишлаб чиқаришни ривожлантиришга қаратилган маблағлардир. Пул маблағлари шаклидаги инвестициялар номинал инвестициялардир. Бу инвестициялар моддийлашиб, амалда ишлаб чиқаришга жалб этилгандан сўнг реал инвестицияларга айланади ва иқтисодий ўсишни таъминлайди.

Иқтисодий ўсиш учун йўналтириладиган инвестициялар икки қисмдан иборат бўлади. Биринчиси қоплаш фонди бўлиб, бу меҳнат куруллари ва бино-иншоотларига тадбиқан амортизация фонди деб юритилади. Иккинчиси соф инвестициялар ёки жамғариш фонди бўлиб, ресурсларни ўстириш ёки уларнинг сифатини оширишга хизмат қилади. Соф инвестициялар манбаи бу жамиятда яратилган соф маҳсулотдир. Шу маҳсулотнинг бир қисми ишлаб чиқариш воситалари шаклида инвестиция ресурсларига айлана олади. Демак, инвестициялар иқтисодий ўсишга кўп томонлама таъсир этади, у биринчидан янги технологияларни жорий этиш орқали меҳнат унумдорлигини оширади; иккинчидан қўшимча иш жойларини яратиб, ишлаб чиқаришга янги меҳнат ресурсларини жалб этади; учинчидан, янги табиий ресурсларни хўжалик оборотига туширади, яъни ишлаб чиқаришни табиий ресурслар билан таъминлашга хизмат қилади. Шунинг учун ҳам иқтисодий ривожланган мамлакатларда инвестициялашни амалга оширувчи субъектлар (юримдик ва жисмоний шахслар) ҳар томонлама давлат томонидан рағбатлантирилади, жумладан, ўз маблағларини қайта инвестицияларга сафарбар этилган қисми солиқлардан тўлиқ озод этилади.

Инвестицияларни худудий ва тармоқлар тузилмавий хусусиятларини инобатга олган ҳолда ўзлаштириш ва улардан самарали фойдаланиш, уларнинг самарадорлигини чуқур баҳолаш ва комплекс экспертиза қилиш орқали молиялаштиришни амалга ошириш масаласи бугунги долзарб муаммолардандир.

Ўзбекистонда инвестиция лойиҳаларини молиялаштиришда уларни комплекс экспертиза қилишдаги муаммоларни умумлаштириб, қуйидагиларни алоҳида таъкидлаб ўтиш мақсадга мувофиқдир:

- инвестиция лойиҳаси (маҳсулотлар бозори) бўйича маркетинг изланишларининг чуқур олиб борилмаслиги ва бу лойиҳанинг келгусидаги пул оқимлари ҳаракатининг барқарорлигига ҳамда кредитни қайтариш манбасининг ишончсизлигига салбий таъсир этиши.

- инвестиция лойиҳасини амалга ошириш натижасида кўзланган даромаднинг (лойиҳа бўйича пул киримлари) ўз вақтида келиб тушмаслик рискининг мавжудлиги ва бундай рискларнинг омиллари ишлаб чиқариш жараёни ва маҳсулотни сотиш билан, харидорлар билан ўзаро ҳисоб-китоблар билан, бозор конъюнктурасининг ўзгариши ёки мавсумий тебранишлар билан боғлиқ бўлиши.

- инвестиция лойиҳаларини комплекс экспертиза қилиш ишларининг ҳолисона бўлмаслиги ва бу ҳолат лойиҳанинг келгуси тақдирига салбий таъсир этиши;

- амалиётда инвестиция лойиҳаларини комплекс экспертиза қилишда билим ва тажрибаларнинг тўлиқ эгалланмаганлиги ва ўзлаштирилмаганлиги;

- инвестиция лойиҳаси самарадорлигини баҳолаш ишлари фақат банклар ва айрим санокли ташкилотлар томонидан олиб борилиши, бошқа манфаатдор субъектларнинг эса ҳали бу янгиликни қабул қила олишга мос билим ва тушунчалари етарли эмаслиги;

- инвестиция лойиҳаларини комплекс экспертиза қилишда чет элда ишлаб чиқилган услубиётлардан кўр-кўрона фойдаланишлик ва ўзимизнинг ички ва миллий хусусиятларимиз кабиларга кўпроқ эътибор берилмаслиги, хом ашёни етказиб бериш ва маҳсулотларни сотиш бозорларида маркетинг тадқиқотларнинг тўлиқ ва ҳақиқий олиб борилмаслиги;

- инвестиция лойиҳаларини комплекс экспертиза қилишда малакали ва ёш мутахассисларнинг етишмаслиги, уларга бўлган бироз эътиборсизлик; айрим лойиҳаларда ҳақиқий бўлмаган, лекин яхши натижалар берувчи рақам ва кўрсаткичларнинг

кўрсатилиши, таҳлил ишларида банк мутахассисларнинг ўзлари ҳам кўп хатоликларга йўл қўйиши, таҳлил дастурини яхши тушунмаслиги ва келиб чиқиш сабабларини ўзлари ҳам тўлиқ билмаслиги ва ҳ.к.

Шуни алоҳида таъкидлаш жоизки, Ўзбекистонда инвестиция лойиҳаларини комплекс экспертиза қилишдаги муаммолар қаторида инвестиция лойиҳаларининг инвестиция олди фазасида бажариладиган техник-иқтисодий асосномасини (ТИА) талаб даражасида ва лойиҳага таъсир этувчи барча омилларни ҳисобга олган ҳолда ишлаб чиқиш ва тайёрлаш бош масаладир. Сўнгги йилларда инвестиция лойиҳаларини сифатли тайёрлаш, яъни уларнинг ТИАлари пишиқ-пухта ишлаб чиқиш борасида сезиларли ишлар амалга оширилмоқда. Тижорат банклари ҳам ТИАларни сифатини кўтариш борасида махсус тавсиялар ишлаб чиқмоқда. Шундай бўлса ҳам ҳозирги қадар инвестиция лойиҳаларининг ТИАларини тайёрлашда кўпгина муаммолар мавжуд.

Инвестиция лойиҳаларининг ТИАларини ишлаб чиқишни такомиллаштириш масалалари ҳам, фикримизча, ТИАларни ишлаб чиқишдаги мавжуд муаммоларни аниқлаш ва уларни самарали ҳал этиш йўли билан амалга оширилади. Бизнинг фикримизча:

1. Инвестиция лойиҳаларини молиялаштиришда лойиҳаларнинг таҳлилий жиҳатдан ишонч билан прогнозланиши мумкин бўлмаган келажакка боғлиқлигини ҳисобга олиб, молиявий таҳлил ва баҳолаш ишлари риск ва ноаниқликни ҳисобга олган ҳолда олиб борилиши лозим.

2. Республика иқтисодиётига хорижий инвестицияларни жалб этишда ҳудуд инвестиция муҳити жозибадорлигини баҳолашнинг BERI индексидан фойдаланиш услубиятидан фойдаланиш мақсадга мувофиқ.

3. Тараққий этган мамлакатларнинг инвестиция лойиҳаларини комплекс экспертиза қилишни такомиллаштириш борасидаги илғор тажрибаси, жумладан, мувозанатлашган кўрсаткичлар тизими (BSC) ва иқтисодий қўшимча қиймат (EVA) концепциялари асосида баҳолашдан республикамиз амалиётида ижодий фойдаланиш зарур.

MILLIY IQTISODIYOT RAQOBATBARDOSHLIGINI OSHIRISHDA TO'G'RIDAN-TO'G'RI XORIJIY INVESTITSİYALARNING AHAMIYATI

Xujamkulov D. – TMI dotsenti, i.f.n.,

Qlichev X. – TMI magistranti

To'g'ridan-to'g'ri xorijiy investitsiyalar (TTXI)ni qabul qiluvchi mamlakatlar iqtisodiy rivojlanishiga ta'sirini baholashning muhim masalalaridan biri xorijiy investitsiyalar oqimi hisobiga umumiy kapital fondlar hajmining ortishi bo'lib, bunda xorijiy investitsiyalarning jalb etilishi yangi kapital qo'yilmalarni rag'batlantiradi, ya'ni TTXI bo'lmaganida, ular ham bo'lmasdi. Bu samara xorijiy investitsiyalarni jalb qilish hisobiga jamg'arilgan kapitalning ko'payishi nomini oldi. Bunga nisbatan teskari samara milliy investitsiyalarning xorijiy investitsiyalar tomonidan siqib chiqarilishidir.

Umuman olganda, TTXIning kapital jamg'arish darajasiga ta'siri turli mamlakatlardagi milliy iqtisodiy siyosat, xorijiy investitsiyalar shakllari, milliy kompaniyalarning raqobatbardoshligiga qarab turlicha bo'lishi mumkin.

Kapital qo'yilmalarning samaradorligini oshirish uchun qabul qiluvchi mamlakatlarda qator shart-sharoitlar mavjud bo'lishi kerak. Bu – ilgari qabul qiluvchi mamlakatda bo'lmagan va ichki yoki tashqi bozorlarda sotishga mo'ljallangan yangi tovarlar, xizmatlar, texnologiyalarning joriy etilishiga ko'maklashishdir. Bunday investitsiyalar mahalliy ishlab chiqaruvchilar faoliyat yuritayotgan tarmoqlarga kiritiladigan xorijiy kapitalga qaraganda ijobiy ta'sir ko'rsatadi. Birinchi holda xorijiy investitsiyalar kapital fondlariga ijobiy ta'sir ko'rsatadi, chunki milliy ishlab chiqaruvchilar bunday tovarlar ishlab chiqarish yoki xizmatlarni ko'rsatish uchun tegishli bilim darajasiga, texnik jihozlarga va texnologiyalarga ega emas.

Agar investitsiyalar raqobatbardosh mahalliy kompaniyalar (yoki eksportga yo'naltirilgan kompaniyalar) faoliyat yuritadigan tarmoqlarga yo'naltirilsa, xorijiy investitsiyalarning kiritilishining o'zi TTXIlar paydo bo'lishidan oldin milliy ishlab chiqaruvchilar uchun ochiq bo'lgan investitsiya imkoniyatlarini chegaralashi mumkin. Boshqacha qilib aytganda, bunday TTXIarning ichki kapitalni qisqartirishi aniq ko'rinib turibdi, vaholanki, bu kapital mahalliy ishlab chiqaruvchilar tomonidan kelgusida kiritilishi mumkin edi. Bunday TTXIning umumiy kapital fondlardagi ulushi kiritilgan investitsiyalar hajmlariga qaraganda kamroq bo'ladi.

Shunday qilib, xorijiy investitsiyalarning tarmoq bo'yicha taqsimlanishi ancha tabaqalashgan. Agar xorijiy investitsiyalar qabul qiluvchi iqtisodiyotning rivojlanmagan tarmoqlariga kiritilsa, texnologik omillarga yoki xorijiy bozorlar haqida axborotning yo'qligiga bog'liq holda TTXI va ichki kapital qo'yimlari o'zaro bir-birini to'ldiradi. Boshqa tomondan, tarmoqda turli milliy firmalar faoliyat yuritayotgan bo'lsa, TTXI ichki kiritmalarni siqib chiqaradi. Mahalliy firmalar ilgari xorijiy TMK tomonidan berilgan yuqori texnologiyalardan foydalanish imkoniyatiga ega bo'lsa ham xuddi shunday holat yuz beradi.

Shunday qilib, TTXIning qabul qiluvchi mamlakat iqtisodiyotiga ijobiy ta'sirini quyidagi yo'nalishlarda aniqlash mumkin.

1. TMK tomonidan shu'ba kompaniyalar va filiallarning tashkil etilishi iqtisodiyotga kapital kiritmalar hajmining o'sishiga, mehnat unumdorligi va bandlik darajasining ortishiga ko'maklashadi.

2. Yuqori texnologiyalar – boshqaruv va marketing ko'nikmalarining kirib kelishiga ko'maklashadi.

3. Eksport bozorlarini o'zlashtirish imkoniyatlari kengayadi, chunki ko'pincha, TMKdan tovarlarning bir davlatdan boshqa davlatlar bozoriga o'tishi kanallari sifatida foydalaniladi.

4. TMK qabul qilayotgan mamlakatlarda faoliyat yuritayotgan o'z filiallariga tegishli qaltisliklarni to'liq qoplaydilar. Agar filiallar operatsiyalari rentabelli bo'lmasa, daromadlar repartitsiya qilinadi, demak, kapital qo'yimlar olingan foyda hisobiga qoplanadi.

O'z navbatida, TTXIning milliy iqtisodiyot uchun salbiy ta'siri ham mavjud:

1. Mahalliy kompaniyalar tomonidan milliy ishlab chiqarish va rivojlanish strategiyasini tanlash nazoratining yo'qotilishi. Amalda ishlab chiqarishning alohida tarmoqlari ustidan nazorat xorijliklarga berib qo'yiladi, ular esa muayyan rivojlanish strategiyalariga ta'sir o'tkazadilar.

2. TTXI kuchli raqobat asosida milliy kompaniyalarni siqib chiqarishlari mumkin.

3. Agar filiallarning ishlab chiqarishi katta import hajmlarini talab qilsa, TTXI qabul qiluvchi iqtisodiyotning to'lov balansi holatiga salbiy ta'sir ko'rsatadi (bunda ishlab chiqarish eksport bozorlariga emas, balki ichki bozorga qanchalik ko'p yo'naltirilgan bo'lsa, ushbu salbiy samara shunchalik kuchli bo'ladi).

4. Uzoq muddatli istiqbolda TTXI qimmatga tushishi mumkin, chunki kiritilgan investitsiyalar muddati qanchalik uzoq bo'lsa, repartitsiyalangan daromadlar va «royalti» summaları shunchalik katta bo'ladi ("investitsiyalarning qarishi" yuz beradi, ya'ni olingan daromadlar shaklida kiritilgan kapital hajmi jalb qilingan TTXI hajmidan oshib ketadi).

Shunday bo'lsada, TTXIarning milliy iqtisodiyot raqobatbardoshligini oshirishdagi ta'siri va ahamiyatini hisobga olganda holda ulardan foydalanishni takomillashtirish maqsadida quyidagi tadbirlarni amalga oshirishni lozim, deb hisoblaymiz:

1. TTXIarni, nafaqat, hududlar kesimida jalb etilishini, balki, hududlardagi oliy burchaklarida ham jalb etilishini ta'minlash, buning uchun, ularni o'ziga jalb etuvchi infratuzilmalarni rivojlantirish zarur.

2. TTXIlar hisobiga faoliyati eksportga yo'naltirilgan kichik tadbirkorlik sub'ektlarini tashkil etishni ham rivojlantirish lozim.

3. Mahalliy xom ashyolarni to'liq qayta ishlashga va tayyor mahsulotlarni eksport qilishga ixtisoslashgan TTXIlar ishtirokidagi korxonalariga qo'shimcha imtiyozlar taqdim etish maqsadga muvofiqdir.

4. Har yili TTXIlar ishtirokidagi yirik va kichik korxonalarining iqtisodiyot

raqobatbardoshligi va eksport salohiyatini oshirishdagi hissasini tahlil qilib borish asosida ularning alohida tarzda reytingini ishlab chiqish hamda shu asosda eng yuqori 10 talikdagilarga kelgusi yilda amaldagi foyda solig'i stavkasini 50 %ga kamaytirishni joriy etish tavsiya etiladi.

ГЕРМАНИЯДА КОРПОРАТИВ БОШҚАРУВ ТИЗИМИ РИВОЖЛАНИШ СТРАТЕГИЯСИ

ТМИ и.ф.н., И.С.Очилов
ТМИ магистранти Ў.Р.Саидова

Мақолада Германия корпоратив тизими яъни бугунги кунда самарали корпоратив бошқарув тизимлардан бири ҳисобланган бу тизимнинг жорий қилинишига сабаб бўлган омиллар, шунингдек, амал қилинишида тўсиқ бўлган муаммолар ва уларнинг ечимларига алоҳида эътибор қаратилади.

Бугунги кунда бир қанча мамлакатларда корпоратив бошқарув тизими жорий этилмоқда. Чунки барча томонларнинг манфаатлари ҳимоя қиладиган бу тизим барча давлатлар тажрибасида ўзини оқлаб келмоқда. Корпоратив бошқарув андозаларини жорий этишнинг иқтисодий жиҳатлари, корпорациялар бошқарувининг самарали тизимини шакллантириш, бошқарувнинг тамойиллари, уни тузишга таъсир этувчи омиллар каби масалалар ҳозирги вақтда долзарб ҳисобланади. Бошқарув органлари тузилмалари ва улар фаолиятини ташкил қилишнинг турли моделларини баҳолашда, ҳар бир модел ўзининг кучли ва заиф томонларига эга эканлигини тушуниш муҳимдир. Агар тизимлар мос равишдаги бошқаруви билан ўзлари жойлашган айни бир ижтимоий тизимнинг ҳуқуқий, маданий ва ижтимоий-иқтисодий моҳиятига монанд бўлса, уларнинг ҳар бири ҳам самарали бўлиши мумкин.

Бошқа давлатлардаги корпоратив бошқарув тизими сингари Германияда ҳам корпоратив бошқарув тизими тўғри йўлга қўйилганлиги ўзининг яққол исботини топиб келмоқда. Шунинг ҳам таъкидлаш жоизки, Германияда корпоратив бошқарув тизимида акциядорлик капиталининг катта қисми бошқа компаниялар эгалигида туради: умумий капиталининг ярмидан кўпини бир-бирининг акцияларига эгалик қилиш тизими ўз ичига олади. Шахсий инвесторлар бу моделида иккинчи йирик инвесторлар гуруҳини ташкил қилса ҳам (немис компаниялари умумий акцияларнинг тахминан 16% ига эгалик қилади) улар акцияларининг кўп қисми тақдим этувчига сертификати кўринишига эга бўлиб, бу сертификатлар уларнинг эгалари топшириғига кўра, хусусий акциядорлар акцияларининг жуда катта қисми жамланган банклар томонидан бошқарилади. Шунинг учун, Германия компанияларини эркин сотувда бўлган акцияларининг жуда катта улуши (90% дан ортиғи) ташкилот-инвесторлар томонидан бошқарилади (ўзлари акция эгалари бўлмаса ҳам) [1]. Немис компанияларининг акциядорлик капитали йирик акциядорлар қўлида кучли даражада жамланган ҳисобланади. Натижада, америкалик касбдошларига нисбатан немис мулкдорлари ва улар капиталини бошқарувчи молия институтлари ўз компаниялари билан анча яқин иш муносабатларида бўладилар. Оқибатда, улар мулкчилик ҳуқуқларидан фаол фойдаланишдан ва компания фаолияти устидан назорат қилишга қатнашишдан кўпроқ даражада манфаатдор бўладилар.

Корпоратив бошқарув тизими ривожланишида қуйидаги учта омиллар муҳим рол ўйнайди. Буларнинг энг биринчиси ва энг муҳими бу банклар, иқтисодий рақобат ва ҳуқуқий асослар ҳисобланади. Бу омиллар орқали мамлакат корпоратив бошқарув моделини ривожлантириш ва яхшилашга эришиш мумкин. Иккинчиси, халқаро инвесторлар муҳим ҳудудий хусусият ҳисобланган ҳуқуқат тизими орқали жалб қилинади яъни Германия корпоратив бошқарув тизими 2 поғонали ҳисобланади. Учтинчиси ва сўнгги омил эса солиқ сиёсати ҳисобланади.

Германия корпоратив бошқаруви тизимига таъсир ўтказувчи яна бир омил бу, юқорида таъкидланганидек, ҳуқуқий асослар эди. Аслида, бу тизим ўзгарган норматив

муҳит сифатида кириб келди. Охир-оқибат, Германия назорат органлари бозорлашган молиялаштиришни ривожлантиришни рағбатлантирадиган бир нечта қарорлар қабул қилишига тўғри келган. Молия ва қонун экспертлари давлат қонунлари ва қарорлари, унинг корпоратив молиялаштириш тажрибаси, унинг корпоратив бошқарув тизими ўртасидаги алоқани ривожлантириш борасида бир нечта услублар ишлаб чиқдилар.

Бундан ташқари, Германия корпоратив бошқарув тизимида ислохотлар қилишдаги ҳуқуқий қарорлардан бири бу миноритар акциядорларнинг ҳуқуқларини мустаҳкамлаш эди. Миноритар акциядорлар ҳуқуқларини мустаҳкамлашда овоз беришнинг кўп тармоқлилигидан фойдаланишни бекор қилинди, шунингдек, ёпиқ сотувларни назорат қилина бошланди. Шунингдек, Қимматли қоғозлар савдоси учун Федерал Назорат Органи ташкил қилинди, кейинчалик бу орган Федерал Молиявий Назорат Органининг бир қисмига айланди. Ҳозирда эса АҚШнинг қимматли қоғозлар ва Алмашинув Комиссияси мавқеига тенг ҳисобланарди. Натижада, акциядорлар 1990-йилларнинг бошларига нисбатан ҳуқуқий ҳимояга эга бўлишди. Чунки 1990-йилларда Германиядаги акциядорларни ҳимоя қилиш бошқа Европа давлатларига қараганда, анча заиф ҳисобланар эди. Буни қуйидаги диаграммалардан ҳам кўриш мумкин. Бу диаграммаларда миноритар акциядорларнинг ҳуқуқларини ҳимоя қилиш ва немис корпоратив директорларнинг хусусиятлари Буюк Британия ва Скандинавия компаниялари билан таққосланган [2].

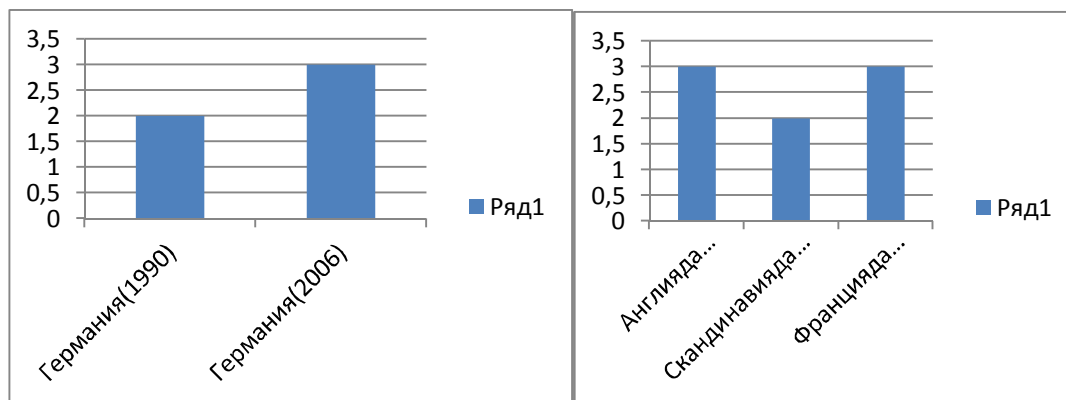

Анти-Директор Индекси (2006)

Юқоридаги диаграммалардан кўришиб турибдики, давр охирида давр бошига нисбатан анти-директор индекси ва миноритар акциядорларнинг ҳуқуқларини ҳимоя қилиш индексларида ўсиш кузатилган.

Бундан ташқари, ички бошқарув органи, яъни кузатув кенгаши фаолияти анча ривожлантирилиб яхшиланди. Бунда, нафақат уларнинг жавобгарлигини ошириш, балки ижрочи бўлмаган директорларнинг потенциал лаёқатини оширишга еришилди. Натижада, кузатув кенгаши фаолияти тубдан ўзгарди. Чунки авваллари кузатув кенгаши аъзоси обрўли ҳисобланган бўлса, ҳозирда улар муҳим вазифаларни бажарувчи жавобгар шахслар ҳисобланадилар.

Шу билан биргаликда, ҳукуматнинг ҳуқуқий қарорларининг асосий мақсади бу немис компанияларида акциядорлар базасини кенгайтириш бўлган. Худди мана шу нуктада ўз таъсир доирасига эга бўлган иккинчи омил яъни, инвесторлар омили ўз кучини кўрсатарди. Аввало, Германияда уй хўжаликлари акция бозорларида инвестиция киритишни исташмаган. 1990-йилларда 171 та немис компанияларининг 85% ининг овоз берувчи акцияларининг 25% и бир кишига тегишли эди. Бу компанияларнинг 57% ида овоз берувчи акцияларнинг ярмидан кўпига эгалик қилувчи акциядорлар бор бўлган эди. Бу эса, ўз навбатида, самарадорликнинг пасайишига олиб келган. Чунки қарорлар мажоритар акциядорлар томонидан қабул қилинар эди ва қайсидир маънода, компаниялар уларнинг қўлларида бўлган. Аммо булардан воз кечишда иккита муаммони ҳал қилишга тўғри келарди. Биринчи асосий муаммо – бу нафақат банкларни ўрнини эгаллаш, балки

корпоратив секторни маблағ билан таъминлайдиган “ янги “ инвесторларни топиш ҳисобланар эди. Бунда, битта ечим яъни чет эллик инвесторларни жалб қилиш эди. Аммо бу ерда ҳам бир қанча муаммолар келиб чиқди. Буларни ҳал қилиш учун Немис Корпоратив Бошқарув Коди 2002-йилда ишлаб чиқилди ва унда иккита асосий мақсад бор эди, яъни халқаро инвесторлар учун немис компаниялари тажрибалари ва ҳукуматнинг муҳим сиёсатлари очиқлигининг кўпайганлиги ва немис компаниялари раислари учун корпоратив бошқарувнинг энг яхши тажриба қоидалари халқаро танилган қолипи билан таъминлаш эришиш кўзланган эди ва бунга эришилди.

Иккинчидан, амалда бўлган солиқ режими катта таъсирни келтириб чиқарарди. Мана шу нуқтада, солиқ сиёсати корпоратив бошқарув ривожига туртки бўла олди. Шунини таъкидлаш жоизки, акциядорлар анча йиллардан бери ўзларининг акцияларига эгалик қилишарди ва мос равишда, даромад даражалари ҳам йилдан-йилга ошиб борарди. Ўз навбатида, улар давлатга катта миқдордаги солиқларни тўлашарди. Бу муаммони ҳал қилиш мақсадида, Германия Ижтимоий Демократлари 2001 йилда корпорацияларга солиқ тўлашдан озод қилинган ҳолда, акцияларини сотишга руҳсат берадиган “Солиқларни қисқартириш тўғрисида” ги қонунни қабул қилди. Банклар томонидан ушлаб турилган раислик ўринлари сони ҳам кескин тушиб кетди ва шу сабабли банклар корпоратив секторга таъсир қилувчи иккита муҳим ролини йўқотишига тўғри келди.

Юқоридагилардан келиб чиққан ҳолда, бу учта муҳим омиллар ўзаро бир-бирига боғлиқлигини кўриш мумкин ҳамда қуйидагиларни алоҳида таъкидлаш лозим: немис компаниялари анча халқаролаштиришга эришилди. Натижада, Германия компаниялари молиялаштиришда сўнгги 25 йилликда муҳим ўзгаришлар содир бўлди ва шу билан бирга, Германия корпоратив бошқарув тизими ҳам ўзгарди.

Юқоридагилардан хулоса қилиб айтганда, бугунги кунда Германия корпоратив бошқарув тизими ривожланган мамлакатлар корпоратив бошқарув тизимлари орасида энг самарали ва натижавий тизимлардан бири ҳисобланади. Албатта, ўз-ўзидан бу даражага чиқиб бўлмайди. Яъни Германия корпоратив бошқарув тизими ривожланишида қуйидаги учта омиллар муҳим рол ўйнайди. Буларнинг энг биринчиси ва энг муҳими бу иқтисодий рақобат ва ҳуқуқий асослар ҳисобланади. Иккинчиси, халқаро инвесторлар муҳим ҳудудий хусусият ҳисобланган ҳукумат тизими орқали жалб қилинади яъни Германия корпоратив бошқарув тизими 2 поғонали ҳисобланади. Учинчиси ва сўнгги омил эса солиқ сиёсати ҳисобланади.

КОРХОНАЛАРДА МОЛИЯВИЙ СТРАТЕГИЯНИ ИШЛАБ ЧИҚИШ МАСАЛАЛАРИ

ТМИ Катта ўқитувчиси Ҳ.Ахмедов

ТМИ магистранти Ў.Қурбонов

Бугунги кунда миллий иқтисодиётни модернизациялашда корхоналар молиявий фаолияти алоҳида ўрин тутади. Шу боис, улар фаолияти самарадорлигини таъминлашга кўмаклашиш, корхонларнинг мамлакат иқтисодиёти барқарорлигини таъминлашдаги ролини ошириш жараёнида фаол иштирокини таъминлаш ҳамда шарт-шароит яратиш давр талаби ҳисобланади.

Корхоналар фаолияти самарадорлигини таъминлашда корпоратив стратегияни шакллантириш ва амалга ошириш истиқболли молиявий режалаштиришнинг асоси бўлиб хизмат қилади. Бунда корхоналар миқёсида молиявий стратегияни шакллантириш учун, аввало, молия стратегиясининг моҳияти, принципларини ташкил этиш босқичлари ва бу борада эътибор қаратиш лозим бўлган жиҳатларни ўрганиб чиқишни зарурат қилиб кўяди.

Молиявий фаолиятни стратегик бошқаришни тадбиркорлик стилига мақсадли йўналтириш принципи корхоналарда молиявий бошқарувни ўсиш ёки тадбиркорлик стилига мос стратегик мақсадларни тавсифлайди. Стратегик молиявий бошқарувнинг

ўсиш стили корхона молиявий фаолиятининг ривожланиш даражаси юқори бўлган ҳолатда қабул қилинадиган молиявий қарорлар муқобилларини минималлаштиришни ўзида акс эттиради ва ривожланиш даражасини сақлаб қолишни ўзида акс эттиради.

Стратегик молиявий бошқарувнинг тадбиркорлик стили асосини молиявий фаолиятнинг барча йўналишлари ва шакллари бўйича самарали бошқарув қарорлари устида фаол ишлаш ташкил этади. Молиявий бошқарувнинг бу стили ташқи омиллар ўзгаришини ҳисобга олган ҳолда қўйилган стратегик мақсадларга эришиш учун барча йўлларда молиявий фаолиятларни амалга оширишнинг йўналишлари, шакллари ва методлари доимий трансформацияси билан боғлиқ.

Юқоридагилардан келиб чиққан ҳолда таъкидлашимиз мумкинки, корхоналарда молиявий ресурсларни шакллантириш стратегияси корпоратив стратегияни молиявий таъминлашга қаратилади. Молиявий ресурсларини тақсимлаш стратегияси эса бир томондан алоҳида функционал стратегияларни амалга оширишни молиявий таъминлашга қаратилса, бошқа томондан стратегик мақсадларда корхона инвестицион фаолиятини шакллантиришга йўналтирилади.

Корхона молиявий хавфсизлигини таъминлаш стратегияси унинг стратегик ривожланиш жараёнида молиявий барқарорликнинг асосий параметрларини шакллантириш ва қўллаб-қувватлашга йўналтирилади. Ўз навбатида, корхона молиявий фаолияти бошқарувининг сифатни ошириш стратегияси корхоналарда молиявий хизматни шакллантиришга хизмат қилади.

Молиявий стратегиянинг мослашувчанлигини таъминлаш принципи корхона молиявий фаолиятининг келгусидаги ривожланиши ҳар доим ҳам ноаниқлик касб этиши билан изоҳланади. Шунинг учун ишлаб чиқилган корхона молиявий стратегиясини уни амалга оширишнинг барча босқичларида ўзгаришсиз кўринишда сақлаш мумкин эмас ёки имкониятига эга эмас. Бундай шароитда молиявий менежерларнинг муқобил стратегик хатти-ҳаракатлари асосида ишлаб чиқилган молиявий стратегиянинг юқори даражадаги эгилувчанлиги юзага чиқади.

Стратегик мослашувчанлик молиявий фаолиятни амалга оширишнинг ички ёки ташқи шарт-шароитлари ўзгариши натижасида янги стратегик молиявий қарорларни ишлаб чиқиш ёки тезкор коррективкалар амалга ошириш бўйича корхонанинг реал имкониятларини ўзида акс эттиради. У молиявий фаолиятни ички ташкилий мувофиқлаштириш орқали молиявий ресурсларни бир стратегик хўжалик юритиш зонасидан бошқасига осонлик билан кўчириш (ўтказиш) имкониятини беради.

Молиявий стратегияни амалга ошириш жараёнини молиявий менежерлар профессионал аппаратига йўналтириш принципи корхона молиявий стратегияси алоҳида параметрларини ишлаб чиқишга, уни амалга оширишга махсус тайёрланган мутахассислар – молиявий менежерлар жалб қилиниши лозимлигини англатади. Бундай менежерлар стратегик бошқарувнинг асосий принциплари, молиявий фаолиятнинг алоҳида жиҳатларини бошқариш механизмлари билан таниш бўлишлари, молиявий контроллинг методларини егаллаган бўлишлари лозим.

Ишлаб чиқилган молиявий стратегиянинг ташкилий тузилма ва ташкилий маданиятга мувофиқлигини таъминлаш принципи молиявий стратегияни самарали амалга оширишнинг муҳим шarti сифатида бошқарувнинг ташкилий тузилмаларидаги ўзгаришлар ва ташкилий маданиятни ўзаро мувофиқлаштиришда намоён бўлади. Бу соҳада кўзда тутилган стратегик ўзгаришлар молиявий стратегия параметрлари ва уни амалга оширишни таъминлашнинг таркибий қисми бўлиши лозим.

Хулоса ўрнида айтишимиз мумкинки, юқорида келтириб ўтилган корхона молиявий стратегиясини ишлаб чиқиш принципларига тўлиқ амал қилиниши, хусусан, корхона истикболли молиявий ривожланишининг доминант соҳа (йўналиш)ларида корхоналар молиявий ресурсларини шакллантириш стратегияси, тақсимлаш стратегияси, молиявий

хавфсизлигини таъминлаш стратегияси, молиявий фаолиятини бошқаришнинг сифатни ошириш стратегияси мукамал ишлаб чиқилиши корхоналар фаолияти барқарорлиги ва самарадорлигини таъминлашга хизмат қилади.

ҲАЗНА ИЖРОСИ ШАРОИТИДА БЮДЖЕТ ТАШКИЛОТЛАРИНИНГ БЮДЖЕТДАН ТАШҚАРИ МАБЛАҒЛАРИ ҲИСОБИ

ТМИ ўқитувчи Исмадова И.

ТБИК катта ўқитувчиси Машарипова Н.

Мамлакатимиз мустақилликка ришгач барча соҳада бўлгани каби бюджет тизимида ҳам ислохотлар амалга оширилди. Жумладан, Давлат бюджети ижросининг халқаро талаблар даражасида меъёрий ҳуқуқий тизими юзага келди, бюджет тизимининг ғазна ижроси жорий қилинди. Бу эса ўз навбатида Ўзбекистон Республикаси Президентининг "Давлат бюджетининг ғазна ижроси тизимини янада ривожлантириш чора-тадбирлари тўғрисида"ги қарорида белгиланганидек Давлат бюджетининг ғазна ижросини тадбиқ этиш ҳисобига бюджет тизимини янада ислох қилиш, замонавий ахборот технологияларидан фойдаланган ҳолда бюджет маблағларининг мақсадли сарфланиши устидан назоратни кучайтириш, барча даражалардаги бюджет даромадлари ва ҳаражатларини бошқариш самарадорлигини оширишга хизмат қилмоқда. Буни бюджет маблағларининг асосий истеъмолчиси ҳисобланган бюджет ташкилотларининг бюджет ва бюджетдан ташқари маблағлари тўлалигича ғазначиликка қамраб олингани билан изоҳлаш мумкин.

Бюджет ижросининг ғазначилик тизими жорий қилиниши, бюджетдан маблағ олувчиларнинг бюджет ва бюджетдан ташқари маблағлари бўйича ҳисобварақлари, ғазначиликка қамраб олинishi билан нафақат бюджет маблағлари балки, бюджет ташкилотлари бюджетдан ташқари маблағларидан фойдаланишнинг муҳим сифат босқичи юзага келди. Бюджет ташкилотлари бюджет ва бюджетдан ташқари маблағлари бўйича сметалари доирасида ҳаражатларни амалга ошириб ушбу ҳаражатларни молиялаштириш бевосита ташкилотнинг кўрсатмасига кўра ғазначиликда очилган бюджет ва бюджетдан ташқари маблағлар бўйича шахсий ҳисобварақлар орқали амалга оширилади.

Ўзбекистон Республикаси Вазирлар Маҳкамасининг 1999 йил 3 сентябрдаги 414-сонли "Бюджет ташкилотларини маблағ билан таъминлаш тартибини такомиллаштириш тоғрисида"ги қарорига мувофиқ бюджет ташкилотларига бюджетдан ташқари маблағларни шакиллантириш имконияти берилган.

Ҳозирги кунда бюджет ташкилотларининг қуйидаги бюджетдан ташқари маблағлари шакллантирилмоқда:

- тўловларнинг махсус турларига доир ҳисоб-китоблар бўйича тушган маблағлар;
- таълим муассасаларида тўлов-контракт шаклидан тушган маблағлар;
- бюджет ташкилотларининг ривожлантириш жамғармаси даромадлари;
- тиббиёт муассасаларининг моддий рағбатлантириш ва ривожлантириш жамғармаси даромадлари;
- бюджет ташкилотларининг бошқа бюджетдан ташқари маблағлари бўйича тушумлар.

Бу ўз навбатида ғазначиликда бюджет ташкилотларининг бюджетдан ташқари маблағлари ҳисобини юритиш бўйича янги ҳисоб амалиётини юзага келтирди.

Бюджет ташкилотларининг бюджетдан ташқари маблағлари ғазначиликда 019-“Бюджет ташкилотларинг бюджетдан ташқари маблағлари” счётида, даромадлари эса 049-“Бюджет ташкилотларинг бюджетдан ташқари даромадлари” счётида ҳисобга олинади. Бюджет ташкилотларининг бюджетдан ташқари маблағлари бўйича даромадлари тушуми ғазначилик ва унинг худудий бўлинмаларида бухгалтерия ёзувларида қуйидагича акс эттирилади:

Кўрсаткичлар номи	Ғазначилик бўлинмаларида	
	Дебет	Кредит
Бюджет ташкилотларининг бюджетдан ташқари маблағлари келиб тушганда	019	049

Бу жараён ғазначилик бўлинмаларида ҳар куни бухгалтерия ходимлари томонидан тақдим этилган кўчирмаларга асосан бюджетдан маблағ олувчиларнинг бюджетдан ташқари маблағлари бўйича алоҳида бюджетдан молиялаштириладиган ташкилотлар бюджетдан ташқари тушган даромадлари бўйича маълумотнома (Зсвб-шакл) расмийлаштирилиб тегишли 274-в - сон шаклдаги мемориал ордерга муомала содир бўлган вақтдан сўнг кейинги кундан кечиктирмай ўтказилади ва ҳужжатлар илова қилиниб тикилади. Даромадлар китобига маълумотлар автоматик ўтказилади. Шундан кейин шу кундан кечиктирмай ғазначилик органи бош ҳисобчиси томонидан даромадлар ҳақида маълумотнома (3-шакл)да даромадлар таснифини акс эттирилганлиги, бухгалтерия ёзувлари текширилади ва 274-в - сон шаклдаги мемориал ордер тасдиқланади.

Молия органи бош ҳисобчиси ғазначилик бухгалтерияси томонидан тасдиқланган юқорида келтирилган ҳужжатларни текшириб чиқади. Унда синтетик ва аналитик ҳисоб маълумотларини мувофиқлиги текширилади ва ғазна дастурий мажмуасида “Ижрога” белгисини қўяди ва маълумотлар бош дафтарга ва ҳисобот шаклларига автоматик ўтади. Ғазначилик бўлинмаларида бюджетдан ташқари маблағлар бўйича харажатлар ҳисобини ҳужжатлаштиришни схематик кўринишини қуйидагича акс эттириш мумкин.

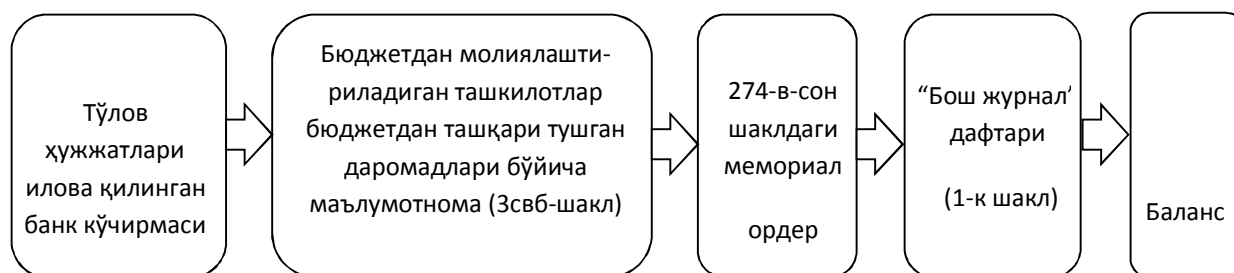

1-чизма. Ғазначилик бўлинмаларида бюджетдан ташқари маблағлар бўйича даромадлар ҳисобини ҳужжатлаштиришнинг схематик кўриниши

ДАВЛАТ БЮДЖЕТИ ХАРАЖАТЛАРИ КАССА ИЖРОСИ ҲИСОБИНING АМАЛИЙ ЖИҲАТЛАРИ

ТБИК катта ўқитувчиси Машарипова Н.

Ўзбекистон Республикаси Молия вазирлиги Ғазначилиги ва унинг ҳудудий бўлинмалари Давлат бюджети, жамғармалар бюджети, божхона органлари депозит счёти, шунингдек бюджетдан молияланадиган ташкилотларнинг бюджетдан ташқари маблағлари касса харажатлари ижросини таъминлайди. Бюджет маблағлари олувчиларнинг харажатлари уларнинг Ўзбекистон Республикаси Молия вазирлиги Ғазначилигида ёки унинг ҳудудий бўлинмаларида очилган шахсий ҳисобварақларидаги бюджетдан ажратилган маблағлар қолдиқлари доирасида тўлов топшириқномалари бўйича амалга оширилади. Ғазна ҳисобварағидан тўланадиган бюджетларнинг касса харажатлари ҳисоби ҳар бир бюджетдан маблағ олувчи ёки харажатлар йўналиши бўйича ғазначилик бўлинмаларида банк кўчирмалари ва унга илова қилинган тўлов ҳужжатлар асосида бюджет таснифининг бўлимлари, боблари, параграфлари ва моддалари (харажат турлари, объект ва кичик объект) бўйича очилган тегишли шахсий ҳисобварақларда юритилади.

Давлат бюджети харажатларининг вазифа жиҳатидан таснифи давлат бошқаруви органлари, маҳаллий давлат ҳокимияти органлари, шунингдек бошқа бюджет ташкилотлари томонидан ижро этиладиган асосий вазифалар бўйича харажатларни

гурухлашдан иборат бўлади. Яъни харажатларнинг вазифа жиҳатидан таснифи ёрдамида Давлат бюджетидан амалга оширилаётган харажатлар Давлатнинг айнан қайси вазифасини бажариш учун амалга оширилаётганлигини аниқ белгилаб олишимиз мумкин.

Давлат бюджети харажатларининг ташкилий таснифи бюджетдан ажратиладиган маблағлар уларни бевосита олувчилар ўртасида тақсимланишини акс эттирувчи хўжалик юритувчи субъектлар ва тадбирлар турлари бўйича харажатларни гурухлашдан иборат бўлади.

Харажатларни иқтисодий таснифи Ўзбекистон Республикаси барча даражадаги бюджетлари харажатларини хўжалик белгиларига, ишлаб чиқариш элементларига кўра фарқлашни назарда тутаяди, давлат бошқарувида амалга оширилаётган харажатларнинг иқтисодий мазмунидан келиб чиқиб бюджет харажатлари йўналишларини белгилаб беради.

Бухгалтерия ходимлари Ғазна дастурий мажмуада томонидан ғазначиликка хизмат кўрсатувчи банк томонидан тақдим этилган кўчирмаларга асосан тегишли бюджет, жамғарма бюджети, бюджетдан маблағ олувчиларнинг бюджетдан ташқари маблағлари, божхона органлари ғазна депозит счёти маблағлари бўйича тегишли касса харажатлари китоби, 274-сон шаклдаги Мемориал ордер расмийлаштирилади. Ғазначилик органи бош бухгалтери муомала содир бўлган куни кейинги кундан кечиктирмай дастурий мажмуада касса харажатлари бўйича Мемориал ордердага киритилган ёзувларни текшириб тасдиқлайди.

Молия органи бош бухгалтери Ғазна дастурий мажмуасида ғазначилик органи бухгалтерияси томонидан киритилган ва тасдиқланган бюджет касса харажатлари бўйича шакллантирилган мемориал ордердаги ёзувлар шунингдек аналитик ва синтетик ҳисобни мувофиқлигини текширади ва дастурий мажмуага “Ижрога” белгисини киритади ва натижада Мемориал ордердаги ёзувлар автоматик равишда Бош журнал китобига ва ҳисобот шаклларида акс эттирилади.

Ўзбекистон Республикаси молия вазирлиги Ғазначилиги ва унинг ҳудудий бўлимларида Давлат бюджети касса харажатлари дафтарлари бюджет ва бюджетдан ташқари маблағлар бўйича ҳар бир бюджетдан маблағ олувчи бўйича алоҳида юритилади.

Харажат турлари бўйича режали ажратилган бюджет маблағлари ўзгаришлари, харажатлар турлари бўйича сметаларга киритилаётган ўзгартиришлар рўйхати реквизитлари кўрсатилган ҳолда, тегишли ёзувлар билан расмийлаштирилади. Кейинчалик, касса харажатлари ҳисобида, операциялар амалга оширилган санага мувофиқ: тегишли харажат турлари бўйича суммалар ёйилмасида касса харажатларини амалга оширилишида асос бўлган тўлов топшириқномалари, чеклар ва бошқа тегишли ҳужжатларнинг реквизитлари ёзилади.

Шахсий ҳисобварақдан кунлик амалга оширилган операциялар кўчирмага иловалар киритилгандан сўнг касса харажатлари жами ҳисобланади ва сўровномага кўра ҳисобот сана бошига режали ажратилган бюджет маблағлари қолдиқлари чиқарилади.

Режали ажратилган бюджет маблағларига ўзгартиришлар киритишда уларнинг қолдиқлари, киритилган ўзгартиришларни ҳисобга олган ҳолда чиқарилади. Бундан ташқари, ой охирида тегишли равишда ойлик ва йил бошидан (касса) айланмалар жами ҳисобланади.

Молия органлари, Ғазначилик ва унинг ҳудудий бўлинмалари томонидан амалга оширилган касса харажатлари бюджет таснифининг ҳар бир бўлинмаси бўйича ҳисобга олинади.

Молия органлари, Ғазначилик ва унинг ҳудудий бўлинмаларида бюджет харажатлари ҳисоби 02 "Харажатлар" номли ҳисобварақда юритилади. Ушбу ҳисобварақлар актив ҳисобланиб Республика бюджети, Қорақалпоғистон республикаси ва маҳаллий бюджетларнинг касса харажатлари ҳисобга олинади. Бу сётнинг дебет

томонида давлат бюджети харажатлари суммаси кредит томонида харажатларни ҳисобдан чиқарилиши ёки ўтказилиши акс этирилади.

Бюджет харажатлари касса ижросининг амалга оширилиши харажатларни ҳисобга олувчи ҳисобварақлар дебети ва пул маблағлари ҳисобварағи кредитида ёзиш орқали акс этирилади. Давлат бюджети харажатлари касса ижроси ҳисобини юритишда харажатлар таснифи ва бухгалтерия ҳисобварақлари кўрсаткичлари ўзаро мувофиқлиги таъминланади.

INVESTITSIYA FAOLIYATINI TAKOMILLASHTIRISH - TASHQI IQTISODIY ALOQALARNI YAXSHILASHNING BOSH OMILI

TMI o'qituvchisi Xusinov I.

TMI talabasi Botirov R.

O'zbekiston Respublikasi Prezidenti I.A.Karimov ta'kidlaganlaridek "uzoq muddatli istiqbolga mo'ljallangan, mamlakatimizning salohiyati, qudrati va iqtisodiyotimizning raqobatbardoshligini oshirishda hal qiluvchi ahamiyat kasb etadigan navbatdagi muhim ustuvor yo'nalish - bu asosiy va shu bilan bir qatorda yetakchi sohalarni modernizatsiya qilish, texnik va texnologik jihatdan yangilash, transport va infrotuzilma kommunikatsiyalarini rivojlantirishga qaratilgan strategik ahamiyatga molik loyihalarni amalga oshirish uchun faol investitsiya siyosatini olib borishdan iborat. Barchamiz oddiy bir haqiqatni anglab olishimiz darkor-investitsiyalarsiz modernizatsiya ham, yangilanish ham bo'lmaydi". Zero, "Mamlakatimizda investitsiya siyosatini kuchaytirish masalasiga biz alohida ustuvor ahamiyat qaratamiz"⁸⁹.

Mamlakatimiz iqtisodiyotiga chet el investitsiyalarini jalb etish - bu nafaqat xorijiy sheriklar bilan hamkorlikda yangi, istiqbolli loyihalarni amalga oshirish, ayni paytda - bu avvalo yangi zamonaviy texnika, dastgoh va uskunalar, texnologiya va nou-xaularni joriy etish, shu asosda ishlab chiqariladigan mahsulotlarning yuksak sifatini ta'minlashga qaratilgan. Makroiqtisodiy ko'rsatkichlar barqarorligini, davlat byudjeti profitsitini saqlash va inflyatsiya sur'atini nazorat qilish mamlakatimiz iqtisodiyotida investitsiyalar hajmining 1,8 barobar, shu jumladan, xorijiy investitsiya va kreditlarning 2,4 barobar o'sishiga yordam berdi.

Mamlakatimiz iqtisodiyotini tarkibiy o'zgartirish, tarmoqlarni modernizatsiya qilish, texnik va texnologik yangilashga doir loyihalarni amalga oshirish uchun investitsiyalarni jalb qilish borasida bajarilayotgan ishlar alohida e'tiborga loyiq.

2015 yilda ana shu maqsadlarga barcha moliyalashtirish manbalari hisobidan 15 milliard 800 million AQSh dollari miqdorida investitsiyalar jalb etildi va o'zlashtirildi. Bu 2014 yilga nisbatan 9,5 foiz ko'p demakdir. Jami investitsiyalarning 3 milliard 300 million dollardan ziyodi yoki 21 foizdan ortig'i xorijiy investitsiyalar bo'lib, shuning 73 foizi to'g'ridan-to'g'ri chet el investitsiyalaridir.

Investitsiyalarning 67,1 foizi yangi ishlab chiqarish quvvatlarini barpo etishga yo'naltirildi. Bu esa 2015 yilda umumiy qiymati 7 milliard 400 million dollar bo'lgan 158 ta yirik ishlab chiqarish ob'ekti qurilishini yakunlash va foydalanishga topshirish imkonini berdi.

Xalqaro moliya institutlarining kredit va investitsiyalari sog'liqni saqlash, ta'lim sohasida strategik muhim investitsiya loyihalarini amalga oshirish, akademik litsey hamda kasb-hunar kollejarini qurish va jihozlash, respublikamizning chekka hududlarida ichimlik suvi ta'minoti va kommunal xo'jalik infratuzilmasini takomillashtirish, shuningdek, energetika tarmog'ini rekonstruksiya hamda modernizatsiya qilish kabi maqsadlarga yo'naltirilmoqda.

Mamlakatimiz iqtisodiyotining yetakchi tarmoqlaridan hisoblangan qishloq xo'jaligi mahsulotlarini qayta ishlovchi, kimyo sanoati bilan shug'ullanuvchi, sayyohlik xizmatlarini ko'rsatuvchi faoliyatlarga o'z investitsiyalarini kirituvchi xorijiy investorlar ishtirokidagi

⁸⁹ Mirziyoev Sh.M. «Qonun ustuvorligi va inson manfaatlarini ta'minlash – yurt taraqqiyoti va xalq farovonligining garovi». 7 dekabr, 2016 yil, www.gazeta.uz.

korxonalar uchun shart-sharoitlar yaratish, imtiyozlar berish, ularning huquqiy kafolatlarini himoya qilish kabi masalalarni hal etish ustuvor vazifalardandir. Rivojlangan davlatlar tajribasi shuni ko'rsatadiki, mamlakatda investorlar uchun qulay investitsion muhit yaratmay, milliy iqtisodiyotga xorijiy investitsiyalarni jalb qilmasdan o'tish sharoitida mamlakatlar jahon iqtisodiy hamjamiyatiga muvafaqqiyatli integratsiyalasha olmaydi.

Bugungi kunda bozor iqtisodiyoti sharoitida Respublikamiz iqtisodiyotiga xorijiy investitsiyalarni jalb etishning zarurati quyidagilardan kelib chiqadi:

- Respublikamizning xom-ashyo va tabiiy qazilma boyligi uchun va ilg'or zamonaviy xorijiy texnologiyalarni jalb qilish orqali ko'plab qayta ishlovchi korxonalar qurish imkoniyatining mavjudligi;

- Iqtisodiyot tarmoqlaridagi aksariyat ishlab chiqarish quvvatlarining jismoniy va ma'naviy jihatdan eskirganligi, ular qayta tiklashga yoki texnik jihatdan qayta jihozlashga muhtojligi;

- Aholi sonining o'sib borayotganligi va mehnat resurslarining manbai qishloq ho'jaligida zamonaviy, mo'jaz korxonalarini barpo etishning o'ta muhimligi;

- Respublika esportida xom-ashyo salmog'ini kamaytirish va ko'plab tayyor maxsulotlar ishlab chiqarish imkoniyatlarini yuzaga keltirish zaruriyati.

Chet el investitsiyalar hajmini oshirishda quyidagi takliflarni aytib o'tishimiz mumkin:

- * Makroiqtisodiy barqarorlikni, iqtisodiy o'sishning barqaror va muvozanatlashgan sur'atlarini ta'minlash, jalb qilingan xorijiy investitsiyalarni, eng avvalo to'g'ridan-to'g'ri xorijiy investitsiyalarni ko'paytirish hisobiga tarkibiy o'zgartirishlarni, iqtisodiyotning yetakchi tarmoqlarini modernizatsiya qilish va yangilashni davom ettirish;

- * Xorijiy investitsiyalar ishtirokidagi korxonalarining joylashgan hududiga soliq stavkasining belgilanishi;

- * Ishlab chiqarishni modernizatsiya qilish va texnik jihatdan yangilash, jahon bozorida raqobatbardosh mahsulotlar ishlab chiqarish bo'yicha o'z zimmasiga majburiyat olayotgan ishonchli va ma'suliyatli xususiy investorlarni xususiylashtirish jarayonlariga jalb etish uchun eng qulay sharoitlar yaratish;

Mamlakatimiz iqtisodiyotiga investitsiyalarni jalb qilish orqali nafaqat milliy iqtisodiyotimizni rivojlantirish, shu asnoda yangi ish o'rinlarini tashkil etish, aholi turmush darajasining yaxshilanishiga erishiladi. Shuni ta'kidlash lozimki hozirgi paytda mamlakatimizda investitsiyalarning kirib kelishi uchun qulay investitsion muhit yaratilgan va kelajakda aynan shu faoliyat orqali iqtisodiyotning taraqqiy etishiga ishonch hosil qilishimiz mumkin.

ЎЗБЕКИСТОНДАГИ ИНВЕСТИЦИОН МУҲИТ ВА УНИ ЯХШИЛАШ ЙЎЛЛАРИ

ТМИ ўқитувчиси Хусинов И.

ТМИ талабаси Рискибаева Д.

Маълумки, мамлакатимизда амалга оширилаётган ислохотлар стратегиясининг самарадорлиги, барча саъй-ҳаракатларимизнинг инсон тараққиётини юксалтиришга йўналтирилаётганлиги алоҳида эътиборга эгадир⁹⁰.

Ҳозирги кунда мамлакатимиз иқтисодиётига чет эл инвестицияларини жалб этиш учун қулай шарт-шароитлар яратиш, уларни ҳуқуқий Ҳимоя қилишнинг амалий механизмларини жорий этиш ва инвестицион муҳитни янада яхшилаш иқтисодий ривожланиш соҳасидаги энг муҳим вазифалардан бири ҳисобланади. Зеро, “Мамлакатимизда инвестиция сиёсатини кучайтириш масаласига биз алоҳида устувор аҳамият қаратамиз”⁹¹.

Инвестицион муҳитни яхшилаш учун муҳим меъёрий ҳужжатлари:

«Чет эллик инвесторлар ҳуқуқларининг кафолатлари ва уларни Ҳимоя қилиш чоралари тўғрисида», «Эркин иқтисодий зоналар тўғрисида» Ўзбекистон Республикасининг Қонунлари ҳамда хорижий инвесторлар ва хорижий инвестициялар иштирокидаги корхоналар томонидан ўз ишлаб чиқариш эҳтиёжлари учун олиб келинаётган мол-мулкни аниқлаш тартиби тўғрисида Низомлар бўлиб ҳисобланади.

Чет эллик инвесторлар Ўзбекистон Республикаси ҳудудида инвестицияларни қуйидаги йўллар билан амалга оширишлари мумкин:

- Ўзбекистон Республикасининг юридик ва (ёки) жисмоний шахслари билан биргаликда ташкил этилган хўжалик жамиятлари ва ширкатларининг, банклар, суғурта ташкилотлари ва бошқа корхоналарнинг устав жамғармаларида ва бошқа мол-мулкда улуш қўшиб қатнашиш;

- чет эллик инвесторларга тўлиқ қарашли бўлган хўжалик жамиятлари ва ширкатларини, банклар, суғурта ташкилотлари ва бошқа корхоналарни барпо этиш ва ривожлантириш;

- мол-мулк, акциялар ва бошқа қимматли қоғозларни сотиб олиш;

- интеллектуал мулкка, шу жумладан муаллифлик ҳуқуқлари киритиш;

- савдо ва хизмат кўрсатиш соҳалари объектларига, турар жой биноларига улар жойлашган ер участкалари билан биргаликда мулк ҳуқуқини, шунингдек ерга эгалик қилиш ва ундан фойдаланиш ҳамда табиий ресурсларга эгалик қилиш ва улардан фойдаланиш ҳуқуқларини сотиб олиш;

- маҳсулот тақсимотига оид битимларга мувофиқ ер қаъри участкаларида конларни аниқлаш, кидириш ҳамда фойдали қазилмаларни қавлаб олиш ҳуқуқини олиш орқали.

Бир сўз билан айтганда Ўзбекистон Республикасида хорижий инвестицияларни жалб қилиш учун қулай шарт-шароитларни таъминлаш, хорижий инвестицияларни ишончли ҳуқуқий Ҳимоя қилишнинг амалий механизмини барпо этиш, мана шу асосда мамлакатдаги инвестиция муҳитини янада яхшилаш бўйича бир қанча ишлар амалга оширилган бўлиб булар эса ўз навбатида иқтисодиёт тармоқларига чет эл инвестициялари кириши даражасига сезиларли таъсир кўрсатмоқда .

Ушбу билдирилган фикрларимиз исботини қуйидаги жадвал маълумотларида кўришимиз мумкин.

Ўзбекистонда асосий капиталга киритилган инвестициялар(млрд.сум)

90Каримов И.А. «2015 йилда иқтисодиётимизда туб таркибий ўзгаришларни амалга ошириш, модернизация ва диверсификация жараёнларини изчил давом эттириш ҳисобидан хусусий мулк ва хусусий тадбиркорликка кенг йўл очиб бериш – устувор вазифамиздир»// «Халқ сўзи», 17 январ, 2015 йил, 11-сон.

91 Мирзиёев Ш.М. «Қонун устуворлиги ва инсон манфаатларини таъминлаш – юрт тараққиёти ва халқ фаровонлигининг гарови». 7 декабрь, 2016 йил, www.газета.uz.

Курсаткичлар	2012	2013	2014	2015	2015 йил 2012 га нисбатан
Асосий капиталга киритилган инвестициялар	22797,3	28694,6	35233,3	41670,5	182,8
марказлашган	4581,9	5581,3	6524,2	8595,2	187,6
Шундан чет ел инвестициялар давлат кафиллигидаги	984,7	1217,8	1490,7	2176,4	221,1
Марказлашмаган инвестициялар	18215,4	23113,3	28709,1	33075,2	181,6
Чет елнинг тугридан тугри инвестиция ва кредитлари	3668,6	4315,5	5489,4	6133,1	167,2

Жадвал маълумотларидан кўриниб турибдики 2012-2015 йилларда инвестициянинг умумий миқдори 22797,3 млрд.сўмдан 41670,5 млрд. сўмга яъни 2,2 баробарга ўсган. Энг кувонарлиси инвестицион муҳитни яхшиланаётганлигини кўрсатиб берувчи барометр бўлган тўғридан- тўғри киритилган чет эл инвестиция ва кредитлар ушбу даврда 1,7 мартага ошган ҳолда 2015 йилга келиб 6133,1 млрд.сўмни ташкил этди.

Хулоса қилиб айтганда, хорижий шериклар билан ўзаро манфаатли ҳамкорлик яхши самаралар бермоқда. Негаки, Ўзбекистонда хорижий инвесторлар ишончини мустаҳкамлаш учун барча шарт-шароитлар яратилган. Мамлакатимиз давлат инвестиция сиёсати узоқ муддатли истиқболга мўлжалланган бўлиб, инвесторларнинг самарали ишлаши учун зарур барча шароитни яратишга қаратилган. Ўзбекистоннинг географик жihatдан қулай ерда жойлашгани, транспорт тармоғининг ривожлангани, табиий ресурсларнинг кўплиги, ишлаб чиқариш ҳамда ижтимоий инфратузилманинг юқори даражада тараққий этгани, малакали кадрларнинг мавжудлиги ва бошқа омиллар инвесторларга келажакка ишонч билан қараш имконини бермоқда.

ПЛАТЕЖНАЯ СИСТЕМА И РИСКИ, СВЯЗАННЫЕ С НЕЙ

Абдуллаева Ш.З – проф., ТФИ

Қулмуродов А. – магистрант БФА

Платежная система согласно Глоссарию БМР есть совокупность учреждений, правовых норм, инструментов, процедур, программно-технических, коммуникационных и информационных средств, обеспечивающих проведение расчетов между участниками. Хотя данное определение не противоречит экономическому содержанию, оно не содержит ссылки на такой важный аспект функционирования платежной системы, как ее структурная организация и подверженность рисковому явлениям.

Расширенными формами платёжных систем являются проведение финансовых транзакций с помощью банкоматов, платёжных киосков, POS-терминалов, карт с хранимой денежной стоимостью, проведение транзакций на валютных рынках, рынках фьючерсов, деривативов и опционов.

Компоненты категории «платежная система» могут быть рассмотрены с позиции как микроэкономического, так и макроэкономического уровня. Логика разделения

компонентов на различные уровни определяется их иерархией по значимости и функциональности.

В микроэкономике роль безналичных расчетов, как элемент платежной системы, состоит в том, что они выступают условием завершения сделок или выполнения принятых ранее обязательств, способствуют обеспечению кругооборота товаров, услуг и денег, объединяющего всю экономику. Это база управления ликвидностью со стороны хозяйствующих субъектов, неотъемлемый элемент функционирования бюджетных звеньев.

Платежная система состоит из трех блоков:

- 1- блок. Формальные договоренности между участниками системы расчетов;
- 2 - блок. Совместно согласованные и принятые технические стандарты проведения расчетов;
- 3 - блок. Общие процедуры и правила работы платежной системы.

При процессе функционирования платежной системы они подвергаются рискам. Риски платежных систем связаны со структурой и операциями платежных систем, а также с участниками систем и с процедурами перевода денежных средств.

Риски платежных систем воздействуют и на систему клиентских, и на систему межбанковских платежей. Когда риски платежных систем воздействуют и на систему клиентских платежей, банки действуют как предоставляющие профессиональные услуги по осуществлению платежей по поручению клиентов, во втором случае — система разрабатывается самими банками и используется преимущественно для собственных платежей.

Одним из критериев качества работы, при рассмотрении вопросов оценки операционного риска в платежных системах, является показатель доступности платежных систем в среднем в течение операционного дня.

Показатель доступности принимает значения из интервала $[0,1]$. При этом значение $d = 1$ соответствует ситуации, когда в течение рассматриваемого промежутка времени платежная система функционировала без сбоев. Значение $d = 0$ возможно в случае неработоспособности платежной системы.

Если при расчете средней длительности нарушений работоспособности платежной системы учитываются, только сбои инфраструктурных элементов и ошибки персонала, обусловившие временное прекращение обслуживания участников платежной системы, то показатель d можно рассматривать как один из показателей уровня операционных рисков платежной системы. При продлении операционного дня до 24 часов, показатель доступности d можно расценивать как меру операционного риска при оценке рисков электронной платежной системы.

Банковская практика показывает, что при измерении риска платежной системы, которая является частью операционного риска, банки сталкиваются со следующими проблемами, которые условно можно разделить на два сегмента:

- методические, к данному сегменту можно отнести несовершенство методического инструментария оценки операционных рисков, в том числе отсутствие универсальной модели определения операционного риска; контекстный характер рисков, так характеристики операционного риска могут быть различны в различных ситуациях, в том числе зависеть от сегмента деятельности;

- статистические, включающие в себя отсутствие достаточного количества наблюдений в анализируемых рядах данных для достоверной и адекватной оценки операционного риска; разнородность распределения убытков и наличие выбросов в распределении потерь затрудняет их моделирование, кроме того не до конца выявлены взаимозависимости между различными видами рисков, которым подвергается платежная система в рамках ее функционирования.

В целом, вопрос оценки риска платежной системы, в значительной степени зависит от понимания ситуации как непосредственно банками, так и надзорными органами. Необходимо отметить, что вопросы рассмотрения и регулирования сферы операционного риска лишь недавно стали анализироваться надзорными органами, и, как следствие, в настоящий момент в Узбекистане не существует баз данных с обширным объемом информации, необходимой для анализа операционного риска в коммерческом банке. Примером подобной базы данных может служить классификация рисков, предложенная British Bankers Association (BBA). По нашему мнению, учитывая опыт British Bankers Association, следует создать базу данных с обширным объемом информации, которая будет необходима для анализа операционного риска в коммерческом банке.

Кроме того, для эффективного управления операционным риском необходимо не только прибегать к методам его измерения, но и создать эффективную модель, как определяющую источники возникновения и природу рискового явления, так и включающую в себя сценарии выхода из рискованной ситуации.

ХОРИЖИЙ ИНВЕСТИЦИЯЛАРНИНГ КЎПАЙИШИДА ФИСКАЛ РАЎБАТЛАНТИРИШНИНГ АҲАМИЯТИ

Шавкатов Н. Ш. – магистрант ТМИ

Бугунги кунда иқтисодий тизимнинг юксалтириш, инвестицион иқлим ва ишбилармонлик муҳитини янада яхшилаш, мамлакатимиз солиқ тизимини ислоҳ этиш ва унинг асосий истиқболларини белгилаш муҳим аҳамият касб этмоқда.

Маълумки, хорижий инвестицияларни жалб қилишда асосий омиллардан бири бўлиб мамлакатнинг олиб бораётган солиқ сиёсати ҳисобланади. Солиқлар ва бошқа мажбурий тўловлардан имтиёзлар бериш мамлакат инвестицион жозибадорлигини янада оширишда муҳим роллардан бирини ўйнайди. Жаҳон иқтисодий тизимини кузатадиган бўлсак, дунё мамлакатларининг 80 фоизидан ортиғида хорижий инвестицияларни жалб қилишда солиқлардан маълум муддатга озод қилиш ёки пасайтирилган солиқ ставкаларини қўллаш каби имтиёзлар мавжуд. Солиқ сиёсатини тўғри ва оқилона юритиш хорижий инвестицияларнинг иқтисодийдаги ролини янада оширади.

Ўзбекистонда хорижий инвестицияли корхоналарнинг бир маромда фаолият юритиши ва инвесторларнинг ҳуқуқларини ҳимоя қилиш учун бир қатор меъёрий ҳужжатлар қабул қилинган. Жумладан, 1998 йил 30 апрелда қабул қилинган «Чет эл инвестициялари тўғрисида»ги, «Чет эллик инвесторлар ҳуқуқларининг кафолатлари ва уларни ҳимоя қилиш чоралари тўғрисида»ги Ўзбекистон Республикаси Қонунлари ҳамда Солиқ кодекси ва Божхона кодекси чет эл сармояларини амалга оширишнинг ҳуқуқий асослари ва тартиблари, шунингдек, имтиёзларни белгилаб беради.

Шу жиҳатдан олиб қараганда, ҳозирги кунда республикамизда ўтказилаётган солиқ ислоҳотлари натижасида солиқ тизимида қатор ижобий ўзгаришлар рўй бермоқда. Жумладан:

– хўжалик юритувчи субъектлар зиммасидаги солиқ юкининг йилдан-йилга камайтирилиши;

– солиқларнинг маҳсулот ишлаб чиқариш ва сотиш ҳажмларини кўпайтиришга, тадбиркорлик фаолиятини қўллаб-қувватлашига, инвестицион фаолликни оширишга, маблағлар айланишини жадаллаштиришга ҳамда фойдани оширишга рағбатлантирувчи таъсирининг кучайиши;

– солиқ механизмининг соддалаштириб борилаётганлиги;

– ресурс ва ишлаб чиқариш қувватларидан фойдаланиш самарадорлигини оширилиши ва бошқа шу каби муҳим масалалар ҳал этилмоқда.

Иқтисодий тизимга 2016 йилда 16,6 миллиард АҚШ доллари миқдорида ёки 2015 йилга нисбатан 9,6 фоизга кўп инвестициялар йўналтирилган бўлиб, ўзлаштирилган

хорижий инвестициялар ва кредитлар ҳажми 11,3 фоизга ўсди ва 3,7 миллиард доллардан ошиб кетди⁹².

Ўзбекистонда хорижий инвестициялар “Инвестиция фаолияти тўғрисида”ги ҳамда “Чет эл инвестициялари тўғрисида”ги ва бошқа Ўзбекистон Республикаси қонунлари билан тартибга солинади.

Қулай солиқ ва божхона сиёсати Ўзбекистон иқтисодиётига киритилаётган хорижий инвестициялар учун инвесторларга қатор имтиёз ва преференциялар “Тўғридан-тўғри хусусий хорижий инвестицияларни жалб этишни рағбатлантириш борасидаги қўшимча чора-тадбирлар тўғрисида”ги ҳамда “Тўғридан-тўғри хорижий инвестицияларни жалб этишни рағбатлантиришга оид қўшимча чора-тадбирлар тўғрисида”ги ва бошқа Ўзбекистон Республикаси Президенти Фармонлари билан мустаҳкамлаб қўйилган

Иқтисодий адабиётларда таъкидланишича, ҳар бир мамалakatда хорижий инвестицияларни жалб этиш учун қулай инвестиция муҳити барпо этилмаса, турли имтиёзли молиявий шарт-шароитлар ва давлат кафолатлари яратилмаса хорижий инвестицияларни жалб этиш муайян муаммоларни келтириб чиқаради. Аммо мамлакатимизда хорижий инвесторлар учун яратилган қулай инвестицион муҳит, имтиёз ва давлат кафолатларининг мавжудлиги ва уларнинг халқаро талаблар даражасига яқинлаштирилганлиги хорижий инвестицияларни жалб этиш кўламининг кенгайишига сабаб бўлмоқда. Хусусан, мамлакатимизда Инвестицион муҳитни яхшилаш ва қулайлигини ошириш мақсадида бир қатор ишлар амалга оширилмоқдаки, булар ўз навбатида хорижий шериклар ва ишбилармон доира вакилларида катта қизиқиш уйғотмоқда. Яратилган қулай инвестицион муҳит хорижий инвестиция иштирокидаги корхоналар сонининг кўпайишига муҳим омил бўлаётир.

Статистик маълумотларга кўра, 2015 йил мамлакатимизда хорижий капитал иштирокида 494 та корхона ташкил этилган. Хусусан, пойтахтимиз ва Тошкент вилоятида мувофиқ равишда 330 та ва 40 та корхона, Самарқанд вилоятида 23 та, Фарғонада 21 та, Жиззах ва Сирдарёда 7 тадан ҳамда Қорақалпоғистонда 8 та корхона очилган. Асосан, Хитой Халқ Республикаси резидентлари ҳаммадан кўп сармоя киритган бўлиб, уларнинг капитали иштирокида 107 та корхона ташкил этилган. Россия Федерацияси вакиллари 91 та, Корея Республикаси 53 та, Буюк Британия 41 та, Туркия 39 та, Ҳиндистон 22 та, Қозоғистон 20 та корхона очилишига сармоя киритган. 2016 йил 1 январь ҳолатига хорижий капитал иштирокидаги мавжуд корхоналар сони 4,8 мингдан ошган.

Хулоса ўрнида шунини таъкидлаш мумкинки мамлакатимизда хорижий инвестициялар учун яратилган инвестицион муҳит ҳамда рағбатлантирувчи тизим амалий жиҳатдан ўз жозибадорлигини намойиш этмоқда.

МАҲАЛЛИЙ БЮДЖЕТ ХАРАЖАТЛАРИНИ РЕЖАЛАШТИРИШНИНГ САМАРАДОРЛИГИНИ ТАКОМИЛЛАШТИРИШ ЗАРУРИЯТИ

Юлдашев А. А. – магистрант БМА

⁹² Ўзбекистон Республикаси Президенти Шавкат Мирзиёевнинг «Вазирлар Маҳкамасининг мамлакатимизни 2016 йилдаги ижтимоий-иқтисодий ривожлантириш якунларини ҳар томонлама таҳлил қилиш ҳамда республика ҳукуматининг 2017 йил учун иқтисодий ва ижтимоий дастури энг муҳим йўналишлари ва устувор вазибаларини белгилашга бағишланган кенгайтирилган мажлиси»даги маърузаси, 2017 йил 14 январь, www.uza.uz

Ўзбекистонда жаҳон иқтисодиётида мавжуд тенденциялардан, шунингдек, мамлакатимизни келажакда иқтисодий ва ижтимоий ривожлантириш стратегиясидан келиб чиққан ҳолда, биринчи даражали эътибор иқтисодиётнинг рақобатдошлигини ошириш зарурияти бор. Бу мақсаднинг долзарблиги ва аҳамияти аввало шу билан белгиланадики, биз ўрта муддатли истикболда иқтисодиётимизни ривожланган демократик давлатлар даражасига олиб чиқишни ҳозирги босқичдаги бош стратегик вазифа сифатида ўз олдимизга қўйганлигимиздир.

Бюджет харажатларини молиялаштириш аниқ принципга ва бюджет маблағларини тақдим этиш шакллариغا асосланади. Улар қуйидагиларни ўз ичига олади:

1) Минимум харажат орқали максимум натижага эришиш. Бунда бюджет харажатларининг қанчалик даражага камайтирилса максимум натижага эришиш имконияти мавжудлиги ҳисобланади ;

2) Бюджет маблағларидан мақсадли фойдаланиш. Бу ҳолатда бюджет маблағлари фақатгина бевосита назорат қилинадиган аввалдан аниқлаб олинган мақсадлар учун сарфланади;

3) Бюджет маблағларини натижаларига асосан фойдаланиш. Бунда молия органлари бюджет ташкилотлари фаолияти устидан самарали назоратни ўрнатишга имкон берса. Бошқа томондан бюджет маблағларини чегараланганлигини кўрсатади;

4) Бюджет маблағларининг қайтарилмаслиги. Бунда бюджет харажатлари бюджетга қайтариш кафолатларисиз амалга оширилади.

Бюджет маблағларидан фойдаланишнинг асосини биринчи навбатда ижтимоий соҳани ривожлантириш ва устувор вазифаларни маблағ билан таъминлаш ташкил этади. Бу борада молиявий ресурслардан самарали фойдаланиш муҳим аҳамият касб этади.

Юқоридаги вазифани амалга оширишда, фикримизча, бюджет маблағларидан фойдаланиш самарадорлигини ошириш алоҳида ўрин тутади. Шу нуқтаи назардан бюджет харажатларини тўғри режалаштириш, миллий иқтисодиётимизнинг рақобатбардошлигини орттириш ва ҳудудларнинг ижтимоий-иқтисодий ривожланишини таъминлаш мақсадида бюджет харажатларининг самарали ишлатилиши учун тегишли чора-тадбирлар кўриш зарур ҳисобланади. Ҳудудларнинг бюджет харажатларини амалга ошириш ўзига ҳос турли факторларга асосланиб ишлаб чиқиш керак.

Булар:

- ҳудуднинг табиати ва хусусиятлари;
- ижтимоий–иқтисодий ривожланиш даражаси;
- миллий иқтисодиётга боғлиқлиги;
- давлат маъмурий ҳудудий тўзилиши; ва х.к.

Бу факторларнинг уйғунлиги ижтимоий–иқтисодий ривожлантиришнинг маълум босқичида ҳар қандай минтақада ягона бюджет тизимини яратади. Маҳаллий бюджет харажатларини зарурияти шундаки, маҳаллий ҳокимият органлари ва уларнинг тасарруфдаги маблағлар ҳудуднинг эҳтиёжларини қондиришга хизмат қилади. Бу борада А.Пермчанд шундай деб фикр юритади “Ҳудуднинг харажат тизимини яхшилаш учун аввало уни тубдан ўрганиб, уларда мавжуд бўлган муаммоларни таҳлил қилишдан бошланади. Ҳудуд харажатларини маълум даражада чеклалмаслик бу ҳудудда ривожланиш бўлмаслигини билдирса, харажатларнинг кам миқдорда бўлсада чеклаш ҳудудда юқори даражада ўсиш ва тараққий этиш учун имкониятларнинг яратиш мумкин эканлигини билдиради.

МАҲАЛЛИЙ БЮДЖЕТ ХАРАЖАТЛАРИНИ РЕЖАЛАШТИРИШНИНГ САМАРАДОРЛИГИНИ ОШИРИШ МУАММОЛАРИ

Юлдашев А. А. – магистрант БМА

Ўзбекистон Республикаси Молия вазирлигини 2007-2018 йилларда “Давлат молиясини бошқаришни ислоҳ қилиш” стратегияси ва Бирлашган миллатлар ташкилотининг Тараққиёт дастурининг “Ўзбекистон бюджет тизимини ислоҳ қилиш” лойиҳасида кўзланган асосий мақсадларидан бири вазирлик ва бюджетдан маблағ олувчилар даражасида натижага йўналтирилган бюджетлаштириш ва стратегик режалаштиришни жорий этиш ҳамда ўрта муддатли бюджет стратегиясини ишлаб чиқишдан иборат.

2013 йил 26 декабрда Ўзбекистон Республикасининг 360-сонли қонуни билан Ўзбекистон Республикаси Бюджет Кодексининг қабул қилиниши ўрта муддатли бюджетлаштиришни жорий этиш учун асос яратилди ва бюджетдан маблағ ажратишнинг натижа билан боғлиқлигини таъминлайдиган дастурий бюджетлаштириш воситалари жорий этилди, яъни давлат бюджети лойиҳасини тўзишда бюджет сўрови ўзида уч йилга харажат реестри ва бюджет маблағларини таксимловчининг ривожлантириш дастурини жамлади.

Бугунги кунда бюджет харажатлари самарадорлигини ошириш мақсадида бюджет харажатларини режалаштириш сифатини яхшилаш борасида бюджет ташкилотларининг электрон паспорти ташкил этилган бўлиб, электрон дастурда барча маълумотлар ҳудудлар ва бюджет ташкилотлари типлари бўйича киритилиши таъминланган. Ушбу ҳуқуқий асоси, бино, иншооти ва ер майдонлари, мавжуд моддий-техник базаси ва ҳолати ҳамда бошқа шу каби маълумотлар акс эттирилган бўлиб, молия органларига бюджет ташкилотлари сметаларини асосли режалаштирилишини таҳлил қилиш учун маълумотлар базаси ҳисобланади.

Бугунги кунда Республикамиз бюджет тизимида барча ҳуқуқий асослар таъминланганига қарамасдан, бюджет харажатларини мақсадли дастурлар асосида шакллантириш, мақсадли дастурлар самарадорлигини баҳоловчи индикаторлар ва мезонлар ишлаб чиқиш, бюджетни режалаштириш самарадорлигини баҳоловчи курсаткичлар ва мезонларни татбиқ этиш, бюджетдан ажратилган маблағларни якуний натижадорлигини таъминлаш яқунланмаган энг катта муаммолардан саналади.

Маҳаллий бюджет харажатлари режалаштириш самарадорлигини оширишда муаммоларни ҳисобга олган ҳолда маҳаллий бюджет харажатлари режалаштириш самарадорлигини ошириш мураккаб саналади.

Биринчидан, Ўзбекистоннинг бюджет қонунчилигида “бюджет харажатлари самарадорлиги” умумий қабул қилиш мумкин бўлган тушунча белгиланган эмас, “самарадорлик” термини борасида турли хил тушунчалар ва бошқа термин маъносида қулланиш мавжуд (натижавийлик, мақсадга мувофиқлик).

Иккинчидан, меъёрий-ҳуқуқий ҳужжатларда бюджет харажатлари режалаштириш самарадорлиги бўйича ягона меъёр, принцип, методик йўналишларни йўқлиги ҳисобланади.

Учинчидан, маҳаллий бюджет харажатлари ижтимоий самарадорлигини аниқлаш мураккаб, яъни бюджет харажатларини амалга оширилишидан олинган ижтимоий самарани миқдор, қиймат кўринишдаги эквивалентига ўтказиш мураккаб саналади.

Туртинчидан, маҳаллий бюджет харажатларининг режалаштириш самарадорлигини муаммолардан бири маҳаллий бюджетдан молиялаштириладиган муассасаларнинг фаолият натижа кўрсаткичлари маълумотларини тулиқ эмаслиги ҳисобланади.

ИНВЕСТИЦИЯ ЛОЙИҲАЛАРИНИ ИШЛАБ ЧИҚИШ СИФАТИ ВА САМАРАДОРЛИГИНИ ОШИРИШ ЙЎНАЛИШЛАРИ

Матякубов Б.И. – магистрант ТМИ

Инвестициялар хусусида қарорлар қабул қилишда, энг аввало, инвестиция лойиҳаларини мукамал даражада ишлаб чиқиш, уни техник-иқтисодий асослаш ва

комплекс экспертизадан ўтказиш, ушбу мураккаб жараёнларда баҳолашнинг турли усулларида самарали фойдаланиш, шунинг асосида лойиҳани амалга оширишнинг илмий асосланган услубиёти ва услубидан фойдаланиш масаласи ғоят муҳим ҳисобланади.

Бугунги кунда ҳар бир сўм, вақт ва сарфланадиган меҳнатнинг қадри жуда юқори туриши сабабли инвестор томонидан молиялаштириш учун қабул қилинган инвестиция лойиҳаси, нафақат, унинг талаблари, балки, у амалга оширилаётган давлат талаблари ва иқтисодиёти ривожини учун аҳамиятли эканлиги ўрганиб чиқилади.

Шу сабабли инвестиция лойиҳасини ишлаб чиқиш ва унинг самарадорлиги асосланиши босқичларида лойиҳанинг самарадорлиги қиёсий таҳлиллар орқали асослаб берилиши лозим бўлади. Бу эса инвестиция лойиҳасининг муқобил вариантларини ҳам ишлаб чиқиш зарурлигини кўрсатади.

Бунга асос сифатида айрим ҳолатларда инвестиция лойиҳаларини амалга оширишда бир қатор муаммоларнинг пайдо бўлишини келтириб ўтиш мумкин. Хусусан:

- инвестиция лойиҳаси бўйича объектларни ишга тушириш графигининг бузилиш ҳоллари. Бу ҳолат, одатда, объект қурилиши учун зарур маблағлар ҳисоб-китоби аниқ олиб борилмаслиги ва амалдаги хом ашё ва материаллар нархининг ўзгариши ва асоссиз ортиқча сафр-харажатларнинг юзага келиши ва унинг назорати сифатли ташкил этилмаслиги билан пайдо бўлади;

- инвестиция лойиҳаси бўйича объектларни ишга тушириш, технологиялар ва хом ашёларни сотиб олиш билан боғлиқ харажатларнинг олдиндан аниқ ҳисоб-китоблар асосида ишлаб чиқилмаслиги натижасида юзага келадиган маблағлар етишмовчилиги;

- инвестиция лойиҳасини молиялаштиришда қатнашувчи инвесторлар молиявий имкониятларининг тўлиқ баҳоланмаслиги натижасида улар молиявий ҳолатининг лойиҳани ўз вақтида ва узлуксиз молиялаштиришга салбий таъсирининг юзага келиши;

- инвестиция лойиҳасини аалга ошириш жараёнида турли кўзда тутилмаган рискларнинг пайдо бўлиши ва уни ўз вақтида бартараф этиш чораларини кўришга ожизликнинг юзага келиши. Бунда инвестиция лойиҳаларини ишлаб чиқиш босқичларида лойиҳа рискларининг тўлиқ ўрганилмаслиги ҳамда рискли вазиятда маблағлар йўқотилиши ёки қўшимча талаб этилиши эҳтимоли билан рискларни молиялаштириш учун махсус жамғарманинг ташкил этилмаслиги ҳолатларини кузатиш мумкин;

- бозордаги риқобатчиларнинг ҳолати ва қудрати тўлиқ ўрнагилмаслиги натижасида бозордаги ўрни ва улушини бой бериб қўйиш ҳафвининг юзага келиши;

- юқоридаги ва бошқа муаммолар сабаб олинмадиган фойда миқдорининг камайиб кетиши ва бунинг натижасида қарз ва у бўйича фоиз тўловларининг ўз вақтида ва тўлиқ амалга оширилмаслиги билан боғлиқ муаммоли кредитларнинг пайдо бўлиши кабиларни келтириб ўтиш мумкин.

Шу сабабдан инвестиция лойиҳаларини амалга оширишдан аввал уни сифатли ва мукамал ишлаб чиқиш талаб этилиб, бу мураккаб босқичда лойиҳа имкониятлари, унга таъсир этувчи барча омиллар тўлиқ таҳлил этилиши мақсадга мувофиқдир. Шунга кўра, барча инвестиция лойиҳаларини ишлаб чиқиш босқичларида лойиҳанинг қуйидаги томонлари ва маълумотларини ўрганишни лозим, деб ҳисоблаймиз: 1. Инвестиция лойиҳаси амалга оширилиши ва фаолият кўрсатиши мўлжалланаётган бозордаги аҳвол, бозорда ўрнатилиши мумкин бўлган мавжуд амалий алоқалар ва эришилиши зарур ва мумкин бўлган амалий нуфуз. 2. Лойиҳа стратегияси (лойиҳани яратиш тарихи ва шарт-шароитлари). 3. Маркетинг бозори ва концепцияси. 4. Моддий ресурслар. 5. Объектнинг жойлашган жойи. 6. Лойиҳалаштириш ва технология. 7. Ишлаб чиқаришни ташкил этиш ва қўшимча харажатлар. 8. Меҳнат ресурслари. 9. Лойиҳани амалга ошириш схемалари. 10. Лойиҳани амалга ошириш вариантларини молиявий-иқтисодий баҳолаш. 11. Лойиҳанинг асосий афзалликлари ва камчиликлари. 12. Қабул қилинган вариантнинг муқобил вариантлардан афзалликлари. 13. Ноаниқлик таваккалчиликлари ва жиҳатлари. 14. Лойиҳани амалга

ошириш имкониятини баҳолаш.

Инвестиция лойиҳаларини ишлаб чиқиш босқичлари сифати ва самарадорлигини янада ошириш мақсадида мақсадида қуйидагиларни амалга оширишни лозим, деб ҳисоблаймиз:

1. Ҳар бир ҳудуд ва тармоқда мавжуд иқтисодий ҳолати ва имкониятлари, шунингдек, инвестицион жозибadorлиги тўғрисида аниқ маълумотлар билан таъминлаш имконини берувчи ва мазкур йўналишда мунтазам тадқиқотлар олиб борувчи махсус рейтинг агентликларини ташкил этиш лозим. Чунки уларнинг ташкил этилиши улар ўртасида ўзаро рақобатни таъминлаб, ўз соҳасини чуқурроқ ўрганиш ва инвесторлар учун ёритиб беришга интилишни кучайтиради. Бу инвесторлар ва бошқа тадқиқотчилар учун ҳам заруррий маълумотларни эркин ва тезроқ олиш имконини беради.

2. Инвестиция лойиҳаларини катта-кичик ҳажмда бўлишидан қатъий назар комплекс экспертиза қилиш ва техник-иқтисодий асослаш сифатини ошириш учун: а) лойиҳа бўйича ишлаб чиқариладиган маҳсулотларнинг маркетинг тадқиқотларини олиб бориш; б) техник-иқтисодий асосномани чуқур экспертиза қилиш, бу ишга мустақил ва юқори тажрибали, малакали экспертларни жалб қилиш; в) лойиҳа қатнашчиларининг ёки шерикларнинг ўз зиммасига олган мажбуриятларини бажарилишини қаттиқ назорат остига олиш ва унинг қонуний асосларида мажбуриятни бажармаган томонни тегишли жавобгарликка тортиш; г) олиб келинадиган технологик ускуналарнинг сифатини, нархини, ҳаётийлигини, ишлаб чиқариш қувватларини жиддий таҳлил қилиш; сифатли мониторингни ташкил этиш лозим.

ИНВЕСТИЦИЯ ЛОЙИҲАЛАРИНИ МОЛИЯЛАШТИРИШ МАНБАЛАРИНИНГ КАПИТАЛ ҚИЙМАТИНИ БАҲОЛАШ

Акрамов А. – доц., ТМИ

Матякубов Б. – магистрант ТМИ

Инвестиция лойиҳаларини молиялаштириш учун жалб қилинадиган манбаларнинг капитал қийматини баҳолашда турли ресурсларнинг нархларини аниқлашга тўғри келади. Инвестициялар бўйича қарорлар қабул қилишда молиялаштиришни таъминлаш жараёнини шундай ташкил қилиш керакки, бир томондан уларнинг нархи пасайсин, иккинчи томондан, турли манбалардан фойдаланиш вариантларини баҳолаш мумкин бўлсин. Бундай ёндашув инвестицияларни молиялаштиришнинг давлат механизмига ҳам, бозор механизмига ҳам бир хилда тааллуқлидир. Капиталнинг танланиш нархи ёки ундан фойдаланишнинг муқобил қийматидан иборат бўлган капитал қийматини баҳолаш уларни фаолиятнинг бошқа кўринишларига қўйишни истисно этади. Шу сабабли маблағларни қўйиш фақат rischi бир хил бўлган муқобил лойиҳаларга қараганда кўпроқ даромад келтирадиган ҳоллардагина тўғри ва ўринли ҳисобланади. Демак, капитал қиймати капитал эгалари манфаатларини қондириш учун зарур бўлган фойдадан иборат, унинг соф жорий қиймати эса инвесторлар томонидан худди шундай фойдани қўйилган маблағлар билан бирга қарз олувчига қолдиришга рози бўлган пул суммасидан иборат. Инвестицияланадиган капиталнинг умумий қиймати инвесторнинг ўз инвестицияларидан келажакдаги жами пул тушумларининг дисконтланган жорий қиймати билан аниқланади. Реал ҳаётда маблағларни жалб қилишни оқилона ташкил этиш зарурати туфайли капитал манбаларининг мақбул пропорциялари доимо ўзгариб туради. Инвестиция капитали қийматини баҳолаш жорий қийматни дисконтлаш усулидан фойдаланишга асосланади. Бунда инвестиция имкониятларини аниқлаш учун қилинадиган инвестиция лойиҳаларининг самарадорлигини баҳолашнинг асосий кўрсаткичларидан фойдаланилади.

Компания харажатларининг умумий суммасини характерловчи кўрсаткичлардан бири компания фаолиятига аванслаштирилган капитал баҳоси ҳисобланади ва капиталнинг ўртача тортилган баҳоси дейилади ва қуйидаги формула орқали аниқланади:

$$WACC = \sum_{j=1}^{\pi} kj \cdot dj$$

Қуйидаги жадвал маълумотлари ёрдамида компания капиталининг ўртача баҳосини аниқлаш мумкин:

Жадвал

Т/р	Компания маблағлари манбаларининг номи	Капитал қиймати, минг сўмда	Капиталдаги баъзи бир манбаларнинг салмоғи (%)да	Шу маблағ манбасининг баҳоси (%)да
I.	Ўз ва жалб қилинган маблағлар <i>Шу жумладан:</i>	114.000	76,5	18
1.1	Имтиёзли акциялар	31.000	20,8	20
1.2	Оддий акциялар ва таксимланмаган фойда	83.000	55,7	16
II.	Қарз маблағлари <i>Шу жумладан:</i>	35.000	23,5	16
2.1	Узоқ муддатли кредитлар	8.000	5,4	8
2.2	Қисқа муддатли кредитлар	27.000	18,1	20
ЖАМИ		149.000	100	17,1

Юқоридаги формула асосида компания капиталининг ўртача тортилган баҳосини ҳисоблаймиз.

$$WASS = \frac{20 \cdot 20,8 + 16 \cdot 55,7 + 8 \cdot 5,4 + 20 \cdot 18,1}{100} = \frac{416 + 891,2 + 43,2 + 362}{100} = \frac{1712,4}{100} = 17,1\%$$

Таъкидлаш жоизки, инвестиция лойиҳаларини молиялаштириш манбалари қийматини баҳолашда ўртача тортилган қиймат (WACC) кўрсаткичи муҳим ҳисобланади. Биринчидан, у корхонага тақдим этилаётган инвестиция лойиҳаларнинг самарадорлигини баҳолашда фойдаланилади. Капитал баҳоси инвестиция лойиҳасининг даромадлилиги қуйи чегарасини кўрсатади. Ҳамма инвестиция лойиҳалари самарадорлигини баҳолашда, асосан, улар даромадлилиги ҳисобга олинади ва ишлаб чиқаришга капитал ўртача баҳосидан юқори даромад келтирувчи лойиҳалар қабул қилинади;

Иккинчидан, бу кўрсаткич капитал тузилишини баҳолаш ва уни оптималлаштириш учун фойдаланилади. Оптимал деб шундай капитал тузилишига айтиладики, яъни авансланган капиталга хизмат кўрсатиш бўйича минимал харажатларни таъминлайдиган ва капитал ўртача баҳоси минимал варианты бўйича аниқланади.

WACC қиймат, нафақат, ҳисоб ишларида, балки аналитик ҳисоб-китобларда маълум шартлар билан боғлиқ. Хусусан, инвестицион лойиҳаларни таҳлил қилишда WACCни дисконтлаш коэффиценти сифатида қўллаш мумкин. Агар инвестициялар бир хил рискка эга ва турли хил манбаларнинг молиялаштирилишига асос бўлганда, мазкур компания инвестицион фаолиятини молиялашга хизмат қилувчи янги лойиҳаларни молиялаштириш учун қўшимча манбаларнинг жалб қилиниши компания молия рискини бутунлай ўзгаришига олиб келади, яъни WACC қийматини ўзгаришига олиб келади. Шунингдек, бу кўрсаткич қийматига нафақат компания фаолиятининг ички шартлари, шунингдек, молия бозорининг ташқи конъюнктураси ҳам таъсир қилади. Масалан, фоиз ставкаларининг ўзгариши билан инвестицион капитал фойда меъёри ҳам ўзгаради. Бу эса WACC қийматига таъсир кўрсатади. Хулоса қилиб айтадиган бўлсак, ҳозирги тараққиёт пайтида юртимизга

жалб қилинаётган узоқ муддатли капитални баҳосини аниқлаш ва унинг самарадорлигини ошириш муҳимдир. Бу эса, инвестиция лойиҳаларини молиялаштириш манбаларининг оптимал вариантини танлашда, капитал бюджетини шакллантиришда ва уларнинг самарадорлигини таъминлашда асосий роль ўйнайди. Шу сабабли ушбу кўрсаткичдан фойдаланиш инвестицион қарорларни қабул қилишда муҳим аҳамият касб этади.

ЎЗБЕКИСТОНДА МАҲАЛЛИЙ БЮДЖЕТ ДАРОМАДЛАРИ БАЗАСИНИ ОШИРИШ ЗАРУРИЯТИ ВА АҲАМИЯТИ

Ходжаев М.А. – магистрант БМА

Ҳар қанақа демократик давлат тузилишининг зарурий шарти маҳаллий ўзини-ўзи бошқаришидир. Маҳаллий бошқарув органларига юклатилган вазифаларни бажариш учун уларга муайян молиявий бюджет ҳуқуқлари берилади. Бу ҳуқуқлар ўз бюджетларини тузиш, кўриб чиқиш, тасдиқлаш, бажариш ҳамда улар бошқарувига берилган ташкилотларни бошқариш ва бу корхона, ташкилотлардан маҳаллий даромадни шакллантириш имкониятини яратади. Худудий давлат бошқарув органлари молиявий тизимининг асосий таркибий қисми бу маҳаллий бюджет ҳисобланади. Худди шу ўринда иқтисодий ҳокимият билан бюджет тизимининг бевосита узвий бирлиги бошланади.

Республикада иқтисодий ислохотлар чуқурлаштирилаётган ва иқтисодий эркинлаштиришни янги босқичда худудий ва маҳаллий ҳокимият органларини худудларни ижтимоий-иқтисодий томондан бошқаришдаги ролини кўтариш асосий масалалардан бири ҳисобланади. Биринчидан марказий бошқарув органлари маълум даражада ортиқча ташвиш ва вазифалардан холи бўлади, иккинчидан, маҳаллий ҳокимият органларини худудларнинг ижтимоий-иқтисодий ривожланишидаги маъсулияти ошади, учинчидан, ушбу худуддаги муаммоларни тез ечилишга олиб келади.

Маҳаллий ҳокимиятларни маҳаллий бюджетларни шакллантириш ва бажарилишини ташкил этиш, уларни ўз ҳуқуқ-мажбуриятлари Конституциянинг 100-моддасида акс этган:

- қонунийликни, ҳуқуқ-тартиботни ва фуқароларнинг ҳавфсизлигини таъминлаш;
- худудларни иқтисодий, ижтимоий ва маданий жихатдан ривожлантириш;
- маҳаллий бюджетни шакллантириш ва уни ижро этиш, маҳаллий солиқлар ва йиғимларни белгилаш, бюджетдан ташқари жамғармаларни ҳосил қилиш;
- маҳаллий коммунал хўжаликка раҳбарлик қилиш;
- атроф-муҳитни муҳофаза қилиш, фуқаролик ҳолати актларини кайд этишни таъминлаш;
- норматив ҳужжатларни қабул қилиш ҳамда Ўзбекистон Республикаси қонунларига зид келмайдиган бошқа ваколатларни амалга ошириш.

Бу кайд этилган ҳуқуқ ва мажбуриятлар орасида учинчи бандда белгиланган вазифа ижтимоий-иқтисодий моҳияти жихатидан алоҳида мавқеига, хусусиятга ва маъсулиятга мойил вазифалардан бири ҳисобланади. Чунки, маҳаллий солиқлар ва йиғимлар маҳаллий ҳокимиятларнинг молиявий ресурсларга бўлган эҳтиёжларини қоплашда энг муҳим восита ва манба бўлиб ҳисобланади. Бинобарин, маҳаллий ҳокимиятларнинг зиммасига ваколатидаги бошқа вазифаларни тўлақонли бажариш, кўпинча молиявий ресурсларнинг мавжуд миқдорига бевосита боғлиқ бўлади.

Юқорида келтирилган ҳуқуқ ва мажбуриятлардан кўриниб турибдики, маҳаллий бюджетларга ўз худудини иқтисодий, ижтимоий, маданий ривожлантириш маъсулияти юкланган. Амалга оширилаётган ислохотлар маҳаллий вакиллик ва ижро ҳокимиятларининг худудларини иқтисодий ва ижтимоий ривожлантиришдаги муаммоларни ўз вақтида ечишдаги ролини кучайтиришни талаб қилади.

Конституцияга асосан маҳаллий ҳокимиятлар ўзларининг бюджет ва бюджетдан ташқари фондларини тузиш ҳуқуқига эга. Бугунги кунда эса ушбу ҳуқуқларнинг

моддий асосини яратиш ва ривожлантирилиши зарур. «Бюджет» кодексида ҳам маҳаллий ва йиғимларни жорий этиш бўйича маҳаллий ҳокимиятларнинг ҳуқуқлари кўрсатиб берилган. Бу қонунга мувофиқ, Қорақолпоғистон Республикаси давлат ҳокимияти органлари ва маҳаллий давлат ҳокимияти органлари бюджет тизимини бошқариш соҳасида тегишли равишда маҳаллий бюджетларни қабул қилади, шунингдек, уларнинг ижроси тўғрисидаги ҳисоботларни тасдиқлайди.

Қорақолпоғистон Республикаси бюджетига ва маҳаллий бюджетлар даромадлари:

- қонун ҳужжатларида белгиланган нормативларга мувофиқ, Қорақолпоғистон Республикаси бюджетига ва маҳаллий бюджетларга йўналтириладиган маҳаллий солиқлар, йиғимлар, божлар ва бошқа мажбурий тўловлар;

- қонун ҳужжатларида белгиланган нормативларга мувофиқ Қорақолпоғистон Республикаси бюджетига ва маҳаллий бюджетларга ўтказиладиган умумдавлат солиқлари, йиғимлари, божлари ва бошқа мажбурий тўловлар;

- қонун ҳужжатларида белгиланган нормативлар мувофиқ давлат мулкани жойлаштириш, фойдаланишга беришдан олинган даромадлар;

- қонун ҳужжатларига мувофиқ мерос олиш, ҳадя этиш ҳуқуқи бўйича давлат мулкига ўтган пул маблағлари;

- юқори бюджетлардан бериладиган бюджет субвенциялари, бюджет дотациялари ва бюджет ссудалари;

- юридик ва жисмоний шахслардан, шунингдек, чет эл давлатларидан келган қайтарилмайдиган пул тушумлари;

- қонун ҳужжатларида таъқиқланмаган бошқа даромадлар ҳисобига шаклланади»⁹³.

Мазкур қонунга мувофиқ эса маҳаллий солиқлар, йиғимлар, тўловлар бўйича имтиёзлар ўрнатиш маҳаллий ҳокимият вакиллик органлари томонидан ушбу имтиёзларни белгилаш ҳуқуқи берилган. Ушбу солиқлар бўйича имтиёзлар ҳокимликлар томонидан маҳаллий бюджет даромадларига тушадиган маблағлар даражасида берилган. Имтиёзлар энг аввало ҳудуднинг ижтимоий-иқтисодий ривожланишидаги муаммоларни ечишга ижобий ёрдам бериши керак. «Маҳаллий солиқлар бўйича имтиёзлар берилиши маҳаллий бюджетларнинг даромадларини шакллантиришда даромадларни тушиши камайишига олиб келади, бироқ бу камайиш ўз навбатида солиқ тўловчиларнинг молиявий аҳолини яхшиланиши ҳамда юзага келган муаммоларни ечилиши билан боғланиши зарур. Солиқлар бўйича маҳаллий ҳокимликлар томонидан енгилликлар берилиши республика (давлат) бюджети даромадлар қисмига салбий таъсир қилмаслиги лозим. 94»

Маҳаллий солиқлар ва йиғимлар белгиланиш усулига кўра Ўзбекистон Республикасининг қонунлари билан жорий этиладиган маҳаллий солиқлар ва йиғимлар, маҳаллий ҳокимият идоралари томонидан жорий этиладиган маҳаллий солиқлар ва йиғимларга бўлинади. Маҳаллий бюджет даромадлари ёки бириктирилган даромадлар, тўлиқ ҳамда қатъий белгиланган улушда бевосита маҳаллий бюджетга тушадиган маблағлардан иборат. Маҳаллий бюджет даромадларининг асосийсини маҳаллий солиқлар ва йиғимлар ташкил этади ҳамда ҳаражатларни қопланмаган қисмига юқори бюджетдан қўшимча пул маблағлари ажратилади. Ўзбекистон Республикаси маҳаллий бюджетлари томонидан ҳаражатларни амалга ошириш учун даромадларга эга бўлиши керак. Шунинг учун маҳаллий бюджет даромадларини шаклланишининг амалдаги ҳолати ва ушбу жараёндаги даромад манбааларини таҳлил қиладиган бўлсак, авваламбор, даромадларнинг шаклланишига эътибор бериш лозим.

⁹³ Ўзбекистон Республикасининг «Бюджет» кодекси. Тошкент 2014 й

94 Касимова Г.А, Шаакрамов К.К «Маҳаллий бюджетлар» -Т.: 2012. -260б

ЎЗБЕКИСТОН РЕСПУБЛИКАСИДА МАКТАБГАЧА ТАЪЛИМНИ МОЛИЯЛАШТИРИШ МЕХАНИЗМИ

Юлдашев У.И. – ЎЗБМА,

магистранти

Мамлакатимизда мустақиллик йилларида таълимни тубдан ислоҳ қилишнинг муҳим босқичлари амалга оширилиб, узлуксиз таълим тизими шакллантирилди. Ёш авлоднинг мактабгача таълим муассасасидан то олий таълимдан кейинги таълимгача бўлган узлуксиз таълим олиши, касб ўрганиши учун шарт-шароитлар яратиш давлат сиёсатининг устувор вазифаси бўлиб келмоқда.

Мактабгача таълимнинг мақсади болаларни мактабда таълим олишга тайёрлаш, соғлом, ҳар томонлама етук, эркин шахсни тарбиялаш, болаларнинг қобилиятларини намоён қилиш, уларда ўқишга, мунтазам таълим олишга ҳавас уйғотишдан иборат.

Мактабгача таълим муассасаларини тубдан ислоҳ қилиш, уларнинг фаолиятини янада такомиллаштириш мақсадида Вазирлар Маҳкамасининг 2007 йил 25 октябрдаги 225-сонли 95 қарори қабул қилиниб, мактабгача таълим соҳасида турли йўналишлар кесимида “Ўзбекистон Республикаси давлат мактабгача таълим муассасалари тўғрисида”, “Ўзбекистон Республикасида нодавлат мактабгача таълим муассасаси тўғрисида” ва “Қисқа муддатли гуруҳлар тўғрисида”ги низомлар қабул қилинган.

Ўзбекистон Республикасининг биринчи Президентимиз ўз маърузаларида таълим тизимида амалга оширилаётган ислохотларга тўхталиб “...бундан 15 йил олдин қабул қилинган, Кадрлар тайёрлаш миллий дастури деб ном олган Таълим соҳасини ислоҳ қилиш дастури мамлакатимизда янги жамият қуришнинг босқичма-босқич ва тадрижий ривожланиш принципига асосланган иқтисодий ва сиёсий ислохотларнинг биз танлаган “ўзбек модели” – ўз тараққиёт йўлимизнинг ажралмас таркибий қисмидир”⁹⁶ деган эдилар.

Ўзбекистон Республикаси мустақилликка эришгандан сўнг таълим тўғрисида бир қанча меъёрий-ҳуқуқий ҳужжатлар ишлаб чиқилди. Булар Ўзбекистон Республикаси Вазирлар Маҳкамасининг 2005 йил 21 декабрдаги 275-сонли қарори⁹⁷, Ўзбекистон Республикаси Адлия вазирлигидан 2016 йил 23 февралда 2821-сон билан рўйхатга олинган қарори⁹⁸, Ўзбекистон Республикаси Вазирлар Маҳкамасининг 2010 йил 18 июндаги 117-сонли қарори⁹⁹ ва шу каби кўплаб меъёрий-ҳуқуқий ҳужжатлар ишлаб чиқилган.

Ўзбекистон Республикаси Вазирлар Маҳкамасининг 2007 йил 25 октябрдаги 225-сонли Қарори¹⁰⁰ асосида Ўзбекистон Республикасида давлат мактабгача таълим муассасаси тўғрисидаги Низоми, Ўзбекистон Республикасида нодавлат мактабгача таълим

95 Ўзбекистон Республикаси Вазирлар Маҳкамасининг 2007 йил 25 октябрдаги 225-сонли “Мактабгача таълим соҳасидаги норматив-ҳуқуқий ҳужжатларни тасдиқлаш тўғрисида”ги қарори.

96 Президент Ислон Каримовнинг “Юксак билимли ва интеллектуал ривожланган авлодни тарбиялаш – мамлакатни барқарор тараққий эттириш ва модернизация қилишнинг энг муҳим шarti” мавзусидаги халқаро конференциянинг очилиш маросимидаги нутқи.// Халқ сўз газетаси 2012 йил 18 феврал.

97 Ўзбекистон Республикаси Вазирлар Маҳкамасининг 2005 йил 21 декабрдаги 275-сонли “Халқ таълими ходимлари меҳнатига ҳақ тўлашнинг такомиллаштиришган тизимини тасдиқлаш тўғрисида”ги қарори

98 Ўзбекистон Республикаси Адлия вазирлигидан 2016 йил 23 февралда 2821-сон билан рўйхатга олинган Ўзбекистон Республикаси Молия вазирлигининг ҳамда Ўзбекистон Республикаси Халқ-таълим вазирлигининг “Мактабгача таълим муассасалари ва мактаб интернатларидаги болалар таъминотига ҳақ тўлаш тартиби тўғрисида”ги Низомни тасдиқлаш ҳақидаги қарори

99 Ўзбекистон Республикаси Вазирлар Маҳкамасининг 2010 йил 18 июндаги 117-сонли “Давлат маҳсул мактабгача таълим муассасаларининг фаолиятини такомиллаштириш чора-тадбирлари тўғрисида”ги қарори

100 Ўзбекистон Республикаси Вазирлар Маҳкамасининг 2007 йил 25 октябрдаги 225-сонли “Мактабгача таълим соҳасидаги норматив-ҳуқуқий ҳужжатларни тасдиқлаш тўғрисида”ги Қарори

муассасаси тўғрисидаги Низоми ва Қисқа муддатли гуруҳлар тўғрисидаги Низомлар тасдиқланган.

Мактабгача таълим муассасаларини Давлат бюджетидан молиялаштириш ҳам ривожланган давлатларда аҳолининг ижтимоий химоясига киради. Мактабгача таълим муассасалари ўртасида ривожланган давлатларда соғлом рақобатни яратилганлиги, аҳолининг ўз даромадлари ва имкониятларига мос болаларининг бундай муассасаларга беришга замин яратиб беради. Хар бир давлат ўз фуқороларининг илмли ва манавий жихатдан кучли бўлишини таъминлаш мақсадида турли усул ва шакллар орқали бу соҳаларни молиялаштиради.

Аҳолининг ижтимоий химояси мамлакатимизга ўхшаб кучли бўлган барча мамлакатларда мактабгача таълим муассасаларининг барчаси Давлат бюджетидан молиялаштирилади. Бундай тенглик ривожланишга кескин олиб келмаслиги мумкин лекин аҳолининг барча тоифалари учун тенг шароитни яратиб беради. Бундай молиялаштириш Швеция ва Скандинавия давлатлари учун хосдир. Имкон тарзида ривожланган давлатларда мактабгача таълим муассасаларида болаларнинг гуруҳларда оз бўлишини талаб этадилар. Ясли гуруҳларида 5-6 та, 1-2 ёшли гуруҳларда 6-8 та ва ўрта гуруҳларда 8-10 тадан бола бўлиши талаб этилади. Бу биринчидан хар бир бола билан тарбиячининг индивидуал ишлаш имкониятини беради, боланинг нималарга кучли қизиқиши борлиги хақида тасаввурга эга бўлинади. Боланинг келажаги хақида аниқ унинг ота-онасига фикр билдирилади. Ривожланган давлатларда мактабгача таълим муассасаларининг Давлат бюджетидан молиялаштирилдиган барчаси юридик шахс сифатида фаолият юритади.

Мактабгача таълим узлуксиз таълимнинг бошланғич қисми ҳисобланади. У боланинг соғлом ва ривожланган шахс бўлиб шаклланишини таъминлаб, ўқишга булган иштиёқини уйғотиб, тизимли ўқитишга тайерлаб боради. 6-7 ёшгача бўлган мактабгача таълим давлат ва нодавлат болалар мактабгача таълим муассасаларида ва оилада амалга оширилади.

Юқорида келтириб ўтганимиздек хорижий давлатларда ҳам мактабгача таълимни молиялаштиришнинг ўзига хос услублари мавжуд бўлиб, бу услублар ушбу давлатларнинг шароитлари, сиёсатлари, тарихий анъаналари ва иқтисодий омиллари билан узвий боғлиқдир.

НЕДОСТАТКИ И ПРЕИМУЩЕСТВА ПОЛИТИКИ ПРОТЕКЦИОНИЗМА

Научный руководитель: доц. Н.Касимова
студент Муртазов М.

История мировых экономических отношений связана с развитием двух концепций в подходе к мировым связям, следовательно, и двух направлений в государственной внешнеэкономической политике. Сторонники протекционизма считают необходимым осуществление государственной защиты отечественных производителей от иностранной конкуренции. Сторонники свободной торговли считают, что международная торговля должна развиваться на основе рыночных сил спроса и предложения, т.е. структуру экспорта и импорта должен формировать рынок. Сочетание этих двух подходов в той или иной пропорции в разные периоды формирует внешнеэкономическую политику государств.

В пользу протекционизма обычно выдвигаются как социально-политические, так и экономические аргументы.

Социально-политические преимущества протекционизма:

- поддержание государственной безопасности страны;

- защита более высокого уровня жизни и заработной платы в стране (защита богатых стран от наплыва дешевой рабочей силы и наплыва товаров, произведенных дешевой рабочей силой);

- сохранение некоторых традиционных видов деятельности (национальные промыслы);

- достижение определенных политических целей в отношениях с другими государствами.

Экономические аргументы в защиту протекционистских мер:

- с помощью импортных пошлин страна может достичь улучшения условий торговли и увеличения экономического выигрыша;

- поддержка национальной промышленности на этапе ее зарождения и становления;

- повышение уровня занятости национальных ресурсов;

- смягчение кризиса в отраслях, испытывающих экономические трудности;

- ограждение национальной экономики от мировых кризисов. Реакцией на протекционистские меры государства в разные периоды развития национальной экономики стало появление и дальнейшее совершенствование принципа свободной торговли.

Критика протекционизма:

- в долгосрочном периоде протекционизм подрывает основы национального производства, поскольку ослабляет конкурентное давление со стороны мирового рынка;

- снижает благосостояние потребителей, поскольку из-за введения протекционистских мер происходит рост цен на товары;

- усиливает международное соперничество государств и создает угрозу стабильности и безопасности мирового хозяйства.

Преимущества свободной торговли:

- свободная торговля позволяет улучшить благосостояние торгующих наций в результате применения международной специализации производства и обмена на основе принципа сравнительных преимуществ;

- способствует повышению качества выпускаемой продукции вследствие роста международной конкуренции;

- оптимизирует процесс распределения производственных ресурсов;

- способствует международной концентрации производства и массовому выпуску товаров.

Таким образом, можно сделать выводы, что политика протекционизма характерна для развивающихся стран, которые применяют эту политику с целью поддержания национальных производителей товаров и услуг.

ОСНОВНЫЕ ПРОБЛЕМЫ РАЗВИТИЯ РЫНКА ЦЕННЫХ БУМАГ РЕСПУБЛИКИ УЗБЕКИСТАН

Ш.Ш. Сайдуллаев - магистрант ТФИ

Современный финансовый «мир» страны нельзя представить без рынка ценных бумаг. Рынок ценных бумаг является важной частью финансового рынка и его развитие способствует на развитие и повышение конкурентоспособности экономики стран с переходной экономикой. В большинстве стран с переходной экономикой рынок ценных бумаг имеет ряд проблем поскольку он на стадии формирования или же на начальных стадиях развития.

После приобретения независимости Узбекистаном в 1991 году, страна начала быстро развивать все секторы экономики. Конечно, основное внимание было направлено на реальный сектор экономики, но и финансовый сектор стал объектом колоссальных изменений и многих реформ. Примером может послужить образование республиканской

фондовой биржи «Тошкент» в 1994 году. В начальном периоде деятельность РФБ «Тошкент» была тесно связана с проводимыми в республике реформами и политикой создания открытых акционерных обществ на базе приватизируемых государственных предприятий. В настоящее время РФБ «Тошкент» выступает основным инфраструктурным институтом на рынке ценных бумаг, обеспечивающим привлечение средств инвесторов в финансовые инструменты фондового рынка, а также котировку акций и других ценных бумаг эмитентов различных отраслей экономики.

Узбекистан взял отличный ход на пути реформирования экономики и является развивающейся страной, и тут обнаружение ряд проблем, как в финансовом рынке, так и в фондовом рынке считаются естественными. Если быть конкретнее и говорить только о рынке ценных бумаг, тут нельзя не перечислить основные проблемы его развития.

Рынок ценных бумаг РУз сталкивается проблемами, связанными с привлечением иностранных инвесторов. Причинами могут служить многие факторы, например, экономические. Инвесторы не будут покупать ценные бумаги организаций и компаний, у которых рентабельность ниже 1-1,25 коэффициента, так как эти вложения не будут приносить им прибыль. Рассмотрим следующие данные. Доля юридических иностранных инвесторов в биржевом обороте 2016 года составляет 50,1 % или 150,2 млрд. сум всего объема инвестиций юридических лиц. Этот же показатель для физических лиц составила 3,9 % или 11,7 млрд. сум от общей доли инвестиций физических лиц. (Диаграмма 1)

Диаграмма 1

Структура биржевого оборота в разрезе инвесторов за 2016 год



Источник: www.uzse.uz – официальный сайт РФБ «Тошкент»

Мы всесторонне изучив эти важные проблемы хотим предложить свои варианты и пути решения:

1. Осведомлять народ можно многими путями. По нашему мнению самый лучший путь – это осведомление через средств массовой информации. Осуществить это можно разными способами: рекламы, радиорекламы, снять видеоролики и показывать на национальных каналах и т.п. Также можно использовать операторов мобильной связи как информаторов новостей рынка ценных бумаг, в особенности, как осведомителей продажи акций. Через отправки СМС сообщений можно будет осведомлять населения о купле-продаже ценных бумаг (например, как МЧС).

2. Современность требует быть тщательными во всех сферах деятельности. Нельзя просто так связать отношения компаниями международной величины. Тут должен быть польза для обеих сторон. Разрешить эти вопросы могут следующие действия:

- Поднять вопрос до государственного уровня, разработать программы установления связи привлечение зарубежных специалистов;
- Установить отношения между иностранными фондовыми рынками, такими как Нью Йоркская биржа, Лондонская биржа, Токийская биржа, Франкфуртская биржа и т.п.;
- Получить разрешение на международные торги;
- Переквалификация кадров в таких развитых международных рынках ценных бумаг.

В заключении нужно отметить что реформы в экономической сфере имеют огромную роль в развитие страны. Что бы соответствовать международным требованиям сначала нужно изменить касающиеся законодательные акты. Тут речь идет только о иностранных инвесторов. Привлечь их внимание путем снижения налогов и выдачей льгот, от которых бы они не отказались. Также стоит повысить сознания людей о фондовом рынке путем бесплатных лекций в колледжах и лицеях, в высших учебных заведениях и в самом РФБ «Тошкент». Для дальнейшего развития рынка ценных бумаг в Республике Узбекистан необходимо уделять внимание решению этих проблем, в частности, повышению рентабельности и эффективности АО, увеличению инвестиционных возможностей и бизнес климата, развитию и интеграции торговых, расчетно-клиринговых и депозитарных систем рынка ценных бумаг и повышению осведомленности потенциальных участников рынка ценных бумаг о возможностях рынка.

МИЛЛИЙ ИҚТИСОДИЁТ ВА ДАВЛАТ МОЛИЯВИЙ ХАВФСИЗЛИГИНИ ТАЪМИНЛАШНИНГ АМАЛИЙ ЖИХАТЛАРИ

Исмоилов М. Н. БМА-тингловчиси

Дунёда ЯИМнинг ¼ қисмини етказиб берувчи ва дунё хужалигининг ўзига хос “локомотиви” АҚШнинг қарзи бугунги кунга келиб 19,8 трлн . АҚШ доллридан ошиб кетди. Буюк Британия, Ирландия каби мамлакатларда ташқи қарздорлик ЯИМга нисбатан 4 мартадан ортиқни, Францияда 2 марта, Германияда 1,6 марта ва Италияда 1.2 мартадан ортиқни ташкил этмоқда. Ўзбекистонда бу кўрсаткич ЯИМга нисбатан 2016 йил ҳолатига 16.3%ни ташкил этамоқда. Бу эса қарз мажбуриятлари бўйича бошқа бир қатор мамлакатлардан анча натижа яхшилигини кўрсатади. Аммо бозор иқтисодиётида ташқи қарзлар бўйича ёндошув икки хил бўлиб қарз бу қўшимча инвестиция ҳисобланиб бозор муносабатлари шароитида фондлар даражасини ошишига ва иқтисодиётни ривожлантиришда молиявий имконият ҳисобланади. Аммо ривожланаётган мамлакатлар учун узок муддатли бўлиши айни муддао ва қисқа муддатли ташқи қарзлар мамлакат молиявий барқарорлиги учун хавф-хатарлар rischi даражасини оширади.

Бугунги кунда дунёнинг санокли мамлакатларигина бюджет профицити кўрсаткичига эришмоқда, камсонли мамлакатлар эса ЯИМнинг йиллик ўсиш сиратида йиллик ўсиш суратида инқирздан олдинги ўртача даражани сақлаб қолган ҳолос.

Ўзбекистонда охириги 10 йилликда, 2007-2016 йилларда ўртача 8 фоиз атрофида бўлган бўлса. Мамлакат давлат бюджети профицити кўрсаткичи ЯИМга нисбатан 2009 йилдан кейинги даврда 0,3-0,1 фоиз кўрсаткичидан пасаймаган. Айни пайтда инқироз таъсирини юмшатиш оқибатларини бартараф этиш борасида биринчилардан бўлиб ўзининг инқирозга қарши чоралар элон қилган мамлакатлар қаторига киради. Бу дастурнинг изчил ривожини жаҳон молиявий-иқтисодий инқирози салбий оқибатлари ва давлат миллий иқтисодиёти ва молия-хужалик фаолияти хавфсизлигини таъминлашга замин яратади. Очiq иқтисодиётга ўтиш юқори даражадаги протекционизмдан воз кечишни тақозо этади, аммо мамлакатнинг жаҳон иқтисодиётига кириб бориши нуктаи назаридан истиқболли бўлган тармоқлар ва ишлаб чиқарувчиларни ҳимоя қилиш керак, яъни селектив протекционизм зарурдир.

Иқтисодиёт шароитида миллий иқтисодиётни ҳимоялашда ва молиявий хавфсизликни таъминлашда селектив протекционизм сиёсатини қўллашда аввало

танланаётган стратегияни аниқ ва самарали натижасини таъминлашда аниқ маълумотларга эга бўлиш ва давлат сиёсатининг очик бўғинларида ҳуқуқий асосларни таъминлашни амалга ошириш таълаб этилади. Провард натижа маҳаллий бюджет даромадларини таъминлашга қаратилган шароитда очик бозор иқтисодиёти шароитида миллий иқтисодиёт субъектлари ва уй хўжаликлари даромадларини ошириш муоммосини таъминлаш асосий вазифа ҳисобланади. Демакки бунда ҳар қандай шароитда қўшимча маблағларни жалб қилиш таълаб этилади яни иқтисодиётни ривожлантири ва аҳолини истемолга стимул бериш учун. Бу эса давлатни қарз сиёсатини фаол юритишга мажбур этади. Аҳоли даромадаларининг ошиши молиявий муносабатлар ва молия бозорлари фаолиятини кенгайтишига туртки бўлади. Тўғридан тўғри инвестициялар эса мамлакат иқтисодий ривожланишининг таянчи ва аҳоли бандлиги ва даромадлигини оширишнинг муҳим омили ҳисобланади. Фақатгина инвестицияларнинг айнан қайси соҳага йўналтирилаётганлиги муҳим омил ҳисобланади. Агарда инвестициялар провард мақсадда инвестиция киритувчининг манфаатларига хизмат қилса ва иккинчи томоннинг манфаатларига ишласа, бу жараён миллий манфатларнинг ва иқтисодиётнинг самарали фаолиятига путур етказди. Шунинг учун давлат бевосита иқтисодиётга аралаштириш сиёсатидан кўра иқтисодиётдаги жавраёнларни фаол кузатиши ва тегишли муоммоларни ҳал этишга йўналтирилган иқтисодий муҳим яратиши лозим. Албатта бу аниқ ва провард мақсадлар ҳақида ахборотга эга бўлишини таълаб этади.

ДАВЛАТ БЮДЖЕТИ ДАРОМАДЛАРИНИ ПРОГНОЗЛАШТИРИШ ВА РЕЖАЛАШТИРИШ АМАЛИЁТИ

Юнусов Ў. – магистрант БМА

Прогнозлаштириш ва режалаштириш бюджет жараёнининг илмий асосланган зарур компоненти сифатида намоён бўлади. Бюджетни прогнозлаштириш – бу асосий бюджет кўрсаткичларининг прогноз ҳисоб-китобларини амалга ошириш, бюджетнинг даромадлар ва харажатлар қисмларининг ривожланиши мумкин бўлган йўллари эҳтимолли баҳолаш мажмуасидир.

Прогнозлаштиришнинг уч тури – узоқ, ўрта ва қисқа муддатли прогнозлаштириш мавжуд. Узоқ муддатли прогнозлар 5 йилдан 10 йилгача муддатга ишлаб чиқилади, ижтимоий-иқтисодий концепцияларни, ўрта муддатли истиқболга – 3 йилдан 5 йилгача бўлган муддатга (ҳар йили тузатишлар киритиш билан) мўлжалланган прогнозлар ва дастурларни ишлаб чиқишда фойдаланилади. Қисқа муддатли прогнозлар молия йилига тузилади.

Бюджетнинг ривожланиш прогнозини ишлаб чиқишда экстраполяция, эксперт баҳолаш, бириктирилган методлардан фойдаланилиши мумкин.

Экстраполяция методи – аввалги даврлардаги тажрибалардан келиб чиқиб истиқболни белгилаш. Бу метод нисбатан барқарор бюджетнинг харажатлар ва даромадлари баъзи бир моддаларини прогнозлаштиришда қўлланиши мумкин. Эксперт баҳолаш методи – бу экспертлар (миллий иқтисодиётнинг алоҳида тармоқлари етакчи мутахассислари) нинг баҳолари асосида тузиладиган прогноздир. Ушбу методнинг камчилиги – субъективизм элементининг мавжудлиги. Бириктирилган метод экстраполяция ва эксперт баҳолаш методларини биргаликда ишлатишни назарда тутди.

Бюджетни режалаштириш – молиявий режалаштиришнинг муҳим таркибий қисми бўлиб, давлатнинг молиявий сиёсати талабларига бўйсунди. Бундай режалаштиришнинг иқтисодий функцияси марказлашган режалаштириш орқали ялпи ижтимоий маҳсулот ва миллий даромадни молиявий тизимнинг бўғинлари орасида мамлакат ижтимоий-иқтисодий ривожланишининг умуммиллий дастурини бюджетларни ва турли даражадаги бюджетдан ташқари фондларни тузиш ва ижро этиш жараёнида ишлаб чиқишдир. Бюджетни режалаштириш жараёнида молия мамлакат ривожланишининг давлат

дастурларини иқтисодий ва сифат кўрсаткичларига ҳамда табиий, моддий, меҳнат ва молиявий ресурсларни самарали ишлатиш усулларини ажратиб олишга фаол таъсир кўрсатади.

Бюджетни режалаштиришнинг асосий принциплари қуйидагилардир:

- бюджет масалаларини ягона ҳуқуқий меъёрлар билан бошқариш;
- бюджет маблағларини манзилли ва мақсадли йўналтириш характери;
- йиллик бюджетни режалаштиришнинг узлуксизлиги;
- молиявий кўрсаткичларнинг барқарорлиги (нормативлар, солиқ ставкалари, сметалар);
- баланс методи.

Бюджетни режалаштириш давлат ҳокимияти ва бошқарув органлари томонидан амалга оширилади. Бюджетни режалаштириш ўзида турли даражадаги бюджетларни тузиш жиҳатидан бюджет жараёнини, унинг норматив-ҳуқуқий ва ташкилий асосини, шунингдек мамлакат бюджетини тузиш назарияси ва методологияси масалаларини мужассамлаштиради.

Бюджет даромадларини шакллантириш уч муҳим йўналишни ўзида мужассамлаштиради:

- жалб қилинаётган барча турдаги даромадларнинг прогнозлаштирилаётган суммасини ҳисоб-китоб қилиш;
- бошқариладиган даромадларни бюджет тизимининг даражалари бўйича қонунчиликда назарда тутилган тартиб ва нисбатларда тақсимлаш;
- юқори ва қуйи бюджетлар ўртасида молиявий ёрдам кўрсатиш (дотациялар, субвенциялар) ва бюджет таъминотини тенглаштириш (трансфертлар) борасидаги ўзаро муносабатларни аниқлаштириш.

Даромадларни режалаштириш жараёнида солиқ солиш базаси тўғрисидаги маълумотдан ташқари режалаштирилаётган йилда солиқ солиш хусусиятлари, чунончи, ставкаларнинг ўзгариши, имтиёзлар берилиши ёки бекор қилиниши ва бошқалар ҳақидаги маълумотлар ҳам бўлиши керак. Шундай қилиб, бюджет даромадларини жамланма режалаштириш методи қуйидагиларга асосланади: солиқ солиш базаси ставкаларини шакллантириш тартибига оид қонун ҳужжатлари ва тегишли йўриқнома материалларига асосланган келаси йил ва ўрта муддатли истиқболга мўлжалланган макроиқтисодий кўрсаткичлар прогнози; солиқлар тўпланишининг шаклланган даражасидан таркиб топганлиги мақсадга мувофиқ ҳисобланади.

Давлат бюджети ва бюджетдан ташқари фондларга даромадлар тушумини прогнозлаштириш Бюджет Кодексига мувофиқ, бюджет жараёнининг таркибий қисми ҳисобланиб, даромадларни истиқбол режаларини белгилаш “Давлат бюджетини тузиш ва ижро этиш” Қоидаларида (АВ 14.03.2012 йилда 1111-сон билан рўйхатдан ўтган) белгиланган тартиб ва муддатларда амалга оширилади.

Давлат бюджети даромадларини прогнозлаштириш вазирликлар, идоралар ва уларнинг жойлардаги ҳудудий органлари тақдим этган ҳақиқий ва прогноз маълумотлар асосида Молия вазирлиги ва унинг ҳудудий молия органлари томонидан тегишли давлат идоралари билан келишилган ҳолда амалга оширилади.

СУҒУРТА КОМПАНИЯЛАРИНИНГ ИНВЕСТИЦИЯ ФАОЛИЯТИДАГИ ИШТИРОКИ ВА ТУТГАН ЎРНИ

Файзуллаев С. – магистрант ТМИ

Бозор иқтисодиёти шароитида инвестиция фаолияти қуйидаги йўллар билан амалга оширилади:

- Жисмоний шахслар, давлатга қарашли бўлмаган корхоналар, хўжалик уюшмалари, жамиятлар, ширкатлар, компаниялар шунингдек жамоат ташкилотлари ва бошқа юридик шахслар томонидан маблағлар ажратиш йўли билан;
- Давлат томонидан маблағлар ажратиш йўли билан айти вақтда бу ишни ҳукумат ва бошқарув органлари инвестиция ва ссуда ресурсларини бюджетдан маблағ билан таъминлаш ҳисобига амалга оширади. Инвестиция фаолияти ва унинг манбалари иқтисодиёт ривожининг жадал суръатларда ўсиб боришини белгилаб бериш билан бирга у ҳар қандай тизимда кўп жихатдан минтақа ва мамлакат иқтисодиётининг барқарор ўсиб боришини ва тараққий этиш даражасини ифода этиши лозим.

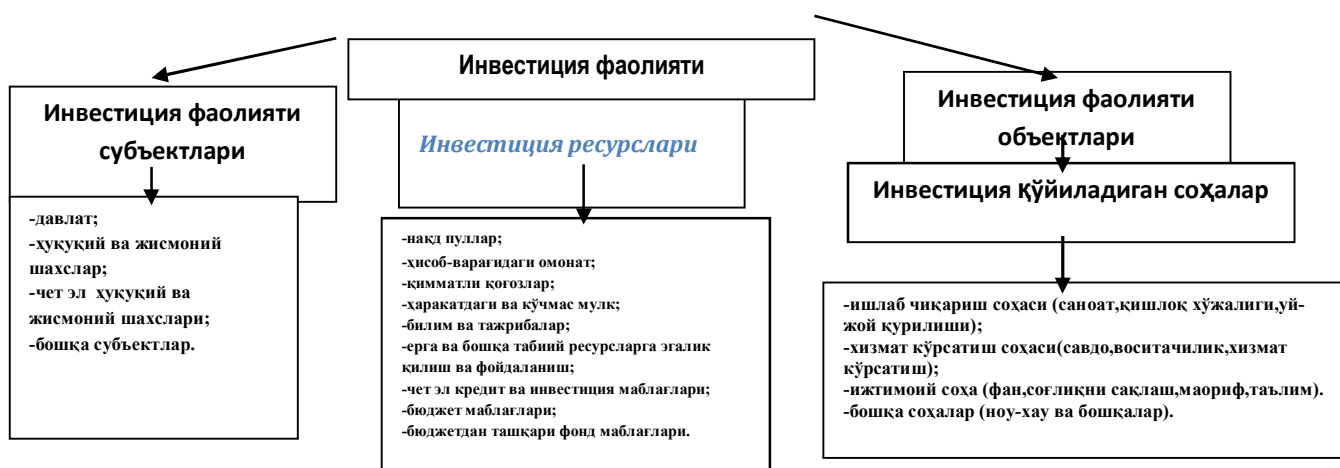

1-расм.101 Инвестиция фаолияти субъектлари ва таркибий тизими

Инвестиция кенгайтирилган такрор ишлаб чиқаришнинг асосий негизини ташкил этар экан, ўз навбатида, бу такрор ишлаб чиқаришга инвестор (субъектлар) инвестиция ресурсларини иқтисодиёт соҳаларига (объектларига) ўзи кўзлаган мақсадни, асосан, даромад (фойда) олиш ёки ижтимоий самарага эришиш учун жойлаштиради ва инвестор амалга оширган бундай фаолиятни илмий нуқтаи назардан инвестиция фаолияти деб, уни ташкил этувчи таркибий тизимини эса юқоридаги чизма орқали ифодалаш мумкин.

Юқоридаги чизмадан кўриниб турибдики инвестиция фаолияти субъектларига давлат, ҳуқуқий ва жисмоний шахслар, чет эл ҳуқуқий ва жисмоний шахслари ва бошқа субъектлар киради. Инвестиция ресурсларига нақд пуллар, ҳисоб варағидаги омонатлар, қимматли қоғозлар, ҳаракатдаги ва кўчмас мулклар, билим ва тажрибалар, ерга ва бошқа табиий ресурсларга эгаллик қилиш ва фойдаланиш, чет эл кредит ва инвестиция маблағлари, бюджет маблағлари ва бюджетдан ташқари маблағлар киради.

Инвестиция фаолияти объектлари-инвестиция қўйиладиган соҳалар қуйидагилардан иборат:

- ишлаб чиқариш соҳаси (саноат, қишлоқ хўжалиги, уй-жой қурилиши);
- хизмат кўрсатиш соҳаси (савдо, воситачилик, хизмат кўрсатиш);
- ижтимоий соҳа (фан, соғлиқни сақлаш, маориф, таълим).
- бошқа соҳалар (ноу-хау ва бошқалар).

Бозор иқтисодиётига ўтиш даврида, мамлакатда ишлаб чиқаришни янада ривожлантиришни, ишсизлик салмоғини камайтиришни, кичик бизнес ва тадбиркорликни, деҳқон ҳамда фермер хўжаликлари фаолиятини қўллаб қувватлаш,

101 “Инвестиция лойиҳалари таҳлили” А.С.Жўраев, Д.Ю. Хўжамқулов, Б.С. Маматов. “Шарқ” НБАК – Тошкент 2003 йил.

уларнинг фаолияти самарадорлигини ошириш, хусусий мулкчиликни кенгайтириш муҳим аҳамият касб этади.

Ушбу вазифаларни амалга ошириш ўз навбатида молиявий ресурсларга, айниқса инвестицияларга бўлган талабни келтириб чиқаради. Шу сабабли барча бошқа молия институтлари билан бир қаторда суғурта ташкилотларининг ҳам инвестиция потенциалидан унумли фойдаланишни тақазо этади. Суғурта компаниялари эса инвестиция фаолиятини ўзининг вақтинчалик бўш бўлган маблағларини йўналтириш орқали амалга оширадilar.

ЎЗБЕКИСТОН РЕСПУБЛИКАСИДА МОНЕТАР СИЁСАТНИ ТАКОМИЛЛАШТИРИШ

Зуннунова Х. – катта ўқитувчи ТМИ

Расулов М., Сатторий Ф. – талаба ТМИ

АҚШ, Япония давлатлари, еврохудуд мамлакатлари тажрибаси кўрсатадики, монетар сиёсатни такомиллаштириш мамлакатда баҳолар барқарорлигига эришиш, миллий банк тизимининг ликвидлигини таъминлаш ва миллий валютанинг алмашув курслари барқарорлигига эришиш имконини беради. Бу эса, мамлакат иқтисодиётининг барқарор ривожланишини таъминлашда муҳим ўрин тутади Шу жиҳатдан олганда, монетар сиёсатни такомиллаштириш Ўзбекистон иқтисодиётини барқарор ривожланишини таъминлаш нуктаи-назаридан муҳим аҳамият касб этади. Айни вақтда, республикамизда Марказий банк монетар сиёсатини такомиллаштириш билан боғлиқ бўлган муаммоларнинг кўзга ташланмоқда. Улардан асосийлари сифатида қуйидагиларни ажратиб кўрсатиш мумкин:

1. Республика Марказий банкнинг дисконт ва ломбард кредитларининг мавжуд эмаслиги (бу эса, Марказий банкнинг қайта молиялаш сиёсати орқали банк тизимининг ликвидлигига, кредитларнинг баҳосига ва пуллар таклифига таъсир этиш имкониятини чеклаб қўйган).

2. Марказий банкнинг мажбурий захира ставкалари юқори бўлиб, бунинг натижасида тижорат банклари депозит базасининг мустаҳкамлигига ва ликвидлигига нисбатан салбий таъсир юзага келмоқда.

3. Республика Марказий банки томонидан очик бозор сиёсатини амалга оширилмаётганлиги.

Ўзбекистон Республикаси Марказий банки очик бозор операцияларининг объекти фақат Ҳукуматнинг қимматли қоғозлари бўлганлиги сабабли, 2013 йил 1 январдан бошлаб мазкур қимматли қоғозларни эмиссия қилишни тўхтатилганлиги Марказий банкнинг очик бозор операцияларини барҳам топишига сабаб бўлди.

4. Миллий валютанинг қадрсизланиш суръатининг юқори эканлиги. 2016 йилда миллий валюта-сўмнинг АҚШ долларига нисбатан қадрсизланиш суръати 15 фоизни ташкил этди¹⁰²

Фикримизча, юқорида эътироф этилган муаммоларни ҳал қилиш учун қуйидаги тадбирларни амалга ошириш лозим:

1. Марказий банкнинг қайта молиялаш сиёсати самарадорлигини таъминлаш мақсадида, биринчидан, марказлашган дисконт ва ломбард кредитлари бериш амалиётини йўлга қўйиш лозим; иккинчидан, тижорат банкларини Марказий банк томонидан тўғридан -тўғри кредитлашни (овердрафт, кунлик, муддатли шакллардаги кредитлар) узлуксизлигини таъминлаш зарур.

2. Марказий банк мажбурий захира талабномаларининг базавий ставкасини (15%) пасайтириш ва захира талабномаси суммасини тижорат банкларининг —Ностро вакиллик

¹⁰² Монетар сиёсатнинг 2017 йилга мўлжалланган асосий йўналишлари//Бозор, пул ва кредит. – Тошкент, 2017.

хисобаркамларида қолдириш йўли билан банкларнинг муддатли депозитларга фойз тўлаш имкониятини ва ликвидлигини ошириш лозим.

3. Халқаро рейтинг агентликларининг юқори кредит рейтингига эга бўлган (камида ВВВ рейтинг баҳога) тижорат банклари ва корхоналарнинг қимматли қоғозлари (депозит сертификатлари, облигациялари) ҳисобидан Марказий банкнинг очик бозор операцияларини йўлга қўйиш лозим.

4. Баҳолар барқарорлигига эришиш орқали миллий валютанинг қадрсизланиш даражасини пасайтириш мақсадида инфляцион таргетлашни жорий қилиш зарур. Бунда инфляциянинг мақсадли кўрсаткичи аниқ даража сифатида олиниб, бир йиллик муддат белгиланиши лозим.

O'ZBEKISTON RESPUBLIKASIDA XORIJIY INVESTITSİYALAR ISHTIROKIDAGI KORXONALARGA BERILGAN IMTIYOZLARNING AHAMIYATI

Raximov M. – dots., TMI

Shukurov Sh. – talaba TMI

Hozirgi kunda mamlakatimizda faoliyat ko'rsatuvchi xorijiy investitsiyalar ishtirokidagi korxonalariga amaldagi soliqlar va bojlar yuzasidan qator engilliklar, imtiyozlar belgilangan. Ushbu imtiyozlarning amal qilishi bevosita mamlakatimizda yuritilayotgan investitsiya siyosatining asosiy negizlaridan birini tashkil etib, o'z ijobiy samarasini bermoqda. Masalan, Respublikamizda xorijiy investorlar o'z ishlab chiqarish ehtiyojlari uchun olib kiriladigan mol-mulkidan boj to'lovi olinmaydi, Respublika investitsiya dasturiga kiritilgan loyihalarga sarf etilayotgan xorijiy investitsiyalar ishtirokidagi ishlab chiqarish korxonalari daromad (foyda) solig'idan 7 yil muddatga ozod etilgan, korxonalar jamg'armasida xorijiy investitsiya mablag'lari hissasi 50% va undan yuqori bo'lsa, ular 2 yil muddatga daromad (foyda) solig'idan ozod qilingan va boshqa soliq imtiyozlari belgilangan. O'zbekistonda iqtisodiy islohotlarni amalga oshirishning birinchi bosqichida mamlakat iqtisodiyotiga xorijiy investitsiyalarni keng jalb etish uchun qulay investitsiya muhitini yaratish hukumat tashqi iqtisodiy faoliyatini diqqat markazida bo'ldi. Xorijiy investitsiyalarni jalb etish tadbirlarini amalga oshirishda hukumat quyidagi tamoyillarga asoslandi:

Tashqi iqtisodiy faoliyatni yanada erkinlashtirish sohasida aniq maqsadni ko'zlab siyosat yuritish;

Respublika iqtisodiyotiga bevosita kapital mablag'ni keng jalb etishni ta'minlaydigan huquqiy ijtimoiy-iqtisodiy va boshqa shart-sharoitlarni tobora takomillashtirish; Respublikaga jahon darajasidagi texnologiyani etkazib berayotgan va iqtisodiyotni zamonaviy tarkibini vujudga keltirishga ko'maklashayotgan xorijiy investorlarga nisbatan ochiq eshiklar siyosatini yurgizish;

Mablag'larni respublika mustaqilligini ta'minlaydigan, import o'rnini qoplovchi va raqobatbardosh mahsulot ishlab chiqarish bilan bog'liq bo'lgan eng muhim ustuvor yo'nalishda jamlash. Shuningdek, respublika iqtisodiyotiga xorijiy investitsiyani jalb etishni faollashtirish uchun quyidagilarni amalga oshirish zarur:

Investitsiya loyihalarini malakali ekspertlar nazoratidan o'tkazish va mukammal tayyorlanishiga erishish;

Qo'shma korxonalar va xorijiy investitsiya ishtirokidagi boshqa turdagi tadbirkorlik faoliyatini ro'yxatdan o'tkazishdagi to'siqlarni butunlay olib tashlash.

Mamlakatimizda xorijiy investitsiyalarni milliy korxonalariga jalb etishda quyidagi ustuvor yo'nalishlarni belgilash maqsadga muvofiqdir:

Qishloq xo'jalik mahsulotlarini chuqur qayta ishlash sohalarini rivojlantirish;

Mineral xom ashyo resurslarini, shu jumladan, neft, va gazni qazib chiqarish, qayta ishlash bo'yicha ekologik ishlab chiqarishni tashkil etish;

Transport va telekommunikatsiya infratuzilmasini rivojlantirish;

Iqtisodiyotning barcha tarmoqlarida ilm talab va jahon bozorlarida raqobatbardosh mahsulotlar ishlab chiqarishni tashkil etish;

Turizm sohasini rivojlantirish, xalqaro va ichki turizmning zamonaviy infratuzilmasini yaratishga erishish.

O'zbekistonda xorijiy investorlarga qonuniy faoliyat natijasida olgan foydalari va boshqa daromadlarini biror-bir cheklovlarisiz istalgancha chet davlatga o'tkazish imkoniyati kafolatlanadi. Bundan tashqari xorijiy investorlar Respublika banklarida hech bir cheklovlarisiz istalgan valyutada hisob raqamiga ega bo'lishlari mumkin. Xorijiy investitsiyasi bo'lgan korxonalar amaldagi qonunlarga binoan o'zi ishlab chiqargan mahsulotni litsenziyasiz eksportga chiqarish va o'z ishlab chiqarish ehtiyojlari uchun zarur mahsulotlar importini amalga oshirish huquqiga egadir. Xorijiy investorlarga tabiiy boyliklarni qidirish, ishlab chiqarish va foydalanish va boshqa xo'jalik ishlarini yuritish uchun kontsessiyalar berilishi mumkin. Kontsessiya shartnomalar xorijiy investorlar bilan O'zbekiston Respublikasi davlat boshqaruvining vakil qilingan organlari o'rtasida tuziladi. O'zbekiston Respublikasida barpo etilayotgan korxonalar ustav sarmoyasiga xorijiy investorlarning hissasi sifatida yoki xorijiy xodimlarning o'z ehtiyojlari uchun olib kirilayotgan mulk bo'xona to'lovidan ozod qilinadi va import solig'i undirilmaydi. Xorijiy investorlar O'zbekistonda faoliyat ko'rsatayotgan korxonalarining aksiyalari, hissalarini va paylarini, shuningdek, yuridik shaxslar tomonidan chiqarilgan qimmatli qogozlarni sotib olishlari mumkin. Xorijiy investitsiyalari bo'lgan korxonadan chiqish yoki bunday korxonaning tugatilish hollarida xorijiy investorlar shu korxonadan mulkidan o'zining hissasini korxonadan mulki bilan qiymatiga mutanosib ravishda pul yoki natura tariqasida qaytarib olish huquqiga ega bo'ladi. Xorijiy investitsiyalar ishtirokida tuzilgan korxonalarining xo'jalik ishlarida hisob-kitoblar O'zbekiston Respublikasining 'qonunchiligi asosida olib borilishi lozim. Bu holatlar ham qonunda ko'rsatilgan. Bu korxonalar bankrot holatiga tushib qolganda u o'z mulki, ya'ni savdo ob'ektlari, xizmat ko'rsatish sohalari, er uchastkasi, binolari, qurilishlari, uskunalardan kelib chiqib majburiyatlari ta'minlanadi. Erdan foydalanish va egalik qilish huquqi bundan mustasno. Agar O'zbekiston Respublikasi qonunchiligida ko'rsatilgan shart-sharoitlar xalqaro shartnoma va xorijiy investorlar bilan kelishuvlarda ko'rsatilgan shart-sharoitlar farq qilsa, xalqaro shartnoma va kelishuvga asosan faoliyat yurgiziladi. Shunday qilib, yaratilgan huquqiy asoslar xorijiy hamkorlarning keng investitsiya faoliyati uchun qulay sharoitlar yaratib, ularning huquqlari va sarflagan investitsiyasini himoya qiladi.

Hozirga kelib, O'zbekiston hududida xorijiy kompaniyalar faoliyatining huquqiy asoslarini shakllantirish jarayoni asosan nihoyasiga etkazildi va amalda qo'llanilmokda. Bu faoliyatni rag'batlantirishga yo'naltirilgan chora-tadbirlarning quyidagi tizimi ishlab chiqilgan: xususiy lashtirish jarayonida xorijiy investitsiyalarning qatnashishi; texnikaviy qayta qurollanish; xalq iste'moli va eksportga mo'ljallangan mahsulotlar ishlab chiqarishni rag'batlantirish.

O'zbekiston Respublikasi xorijiy investitsiyalarni milliy lashtirish va rekvizitsiya qilinmasligiga kafolat beradi. Xorijiy investitsiyalar faqat favqulodda holatlarda, avariya, epidemiya tarqalgan vaqtlarda Vazirlar Mahkamasining qarori bilan rekvizitsiya qilinishi mumkin. Bu holat investorga ko'rsatilgan zarar miqdorida kompensatsiya qilinadi. Xorijiy investorlarga uchun zarur moliyaviy-iqtisodiy kafolatlarni ta'minlash uchun hukumat tomonidan xorijiy investorlarni himoyalashning Milliy sugurta jamg'armasini barpo etish to'g'risida qaror qabul qilingan. Bu jamg'arma respublika hududida ta'sis etilgan chet el banklarida O'zbekiston Respublikasi, xorijiy investitsiya ishtirokidagi sugurta kompaniyalari valyuta qadriyatlarining bir qismini deponentlash yo'li bilan hosil qilinadi. Xorijiy investorlarning qonuniy faoliyatlari orqali qilingan daromadlari xorijiy valyutada, chegaralanmagan miqdorda chegaradan olib o'tishlari davlat tomonidan kafolatlanadi.

Xorijiy investitsiyalarni jalb qilish va o'zlashtirish maqsadida investorlarga beriladigan imtiyozlar.

O'zbekiston Respublikasida xorijiy investitsiyalarni jalb qilish va o'zlashtirish maqsadida investorlarga bir qator imtiyozlar (iqtisodiy platforma) beriladi. Xorijiy investitsiyalar bilan tashkil etilgan korxonalar (savdo, vositachilik, xom ashyo etkazib beruvchilardan tashqari) ro'yxatdan o'tgan kundan boshlab:

daromad (foyda) solig'idan 1-yil – 25%, 2-yil – 50%, 3-yildan 100%, qishloq hududida 1-yil ozod qilinadi;

mulk solig'idan 2 yilga ozod qilinadi;

ishlab chiqargan mahsulotining 30% ortig'i eksportga chiqsa, 50%ga daromad (foyda solig'i), 15-30% eksportga chiqarilsa, 30% daromad (foyda) solig'idan ozod qilinadi;

ishlab chiqarish bilan band bo'lsa, er solig'idan 2 yilga ozod qilinadi. To'g'ridan to'g'ri xususiy xorijiy investitsiyalarni jalb etgan mamlakatimizdagi ishlab chiqarish tarmoqlari o'zlarining asosiy faoliyat turlaridagi quyidagi soliqlardan ozod etiladilar: daromad (foyda) solig'i;

mulk solig'i;

ijtimoiy infratuzilmani va hududiy rivojlanishni rivojlantirish solig'i;

atrof-muhit solig'i;

mikrofirmalar va kichik biznes uchun yagona soliq;

yo'l fondiga majburiy ajratmalardan.

Agar, xorijiy investitsiyalar xajmi:

300 000 – 3 000 000 AQSH dollariga teng bo'lsa – 3 yilga;

3 000 000 – 10 000 000 AQSH dollariga teng bo'lsa – 5 yilga;

10 000 000 AQSH dollaridan ortiq bo'lsa – 7 yilga.

MAMLAKAT INVESTITSIYA MUHIT JOZIBADORLIGINI OSHIRISHNING ZARURLIGI VA SAMARADORLIGI

Sobirova L. – dots., TMI

Avloqulov S. – magistrant TMI

O'zbekistonda qulay investitsion yaratish maqsadida hukumatimiz tomonidan keng ko'lamli investitsiya siyosatida olib borilmoqda. Bu esa mintaqalarimizga keng miqyosdagi investitsiyalar oqimini kirib kelishiga zamin yaratmoqda.

O'zbekiston Respublikasi iqtisodiyotiga 16,6 milliard AQSh dollari miqdorida yoki 2015-yilga nisbatan 9,6 foizga ko'p investitsiyalar yo'naltirildi. O'zlashtirilgan xorijiy investitsiyalar va kreditlar hajmi 11,3 foizga o'sdi va 3,7 milliard dollardan oshib ketdi. Umumiy qiymati 5,2 milliard dollar bo'lgan 164 ta yirik investitsiya loyihalarini amalga oshirish yakunlandi¹⁰³.

Mavjud iqtisodiy salohiyatga tayanib va investitsiya imkoniyatlaridan kelib chiqqan holda, shuningdek, dengiz va okean bandargohlariga to'g'ridan-to'g'ri chiqish imkoniyati yo'qligini to'liq e'tirof etgan holda quyidagi chora-tadbirlarni amalga oshirmoq maqsadga muvofiq:

- qishloq hududlari va yo'l qurilish yo'nalishlarida xorijlik sheriklar bilan konsessiya shartnomalari tuzib, ushbu tarmoqdagi muammolar ko'lamini qisqartirishni jadallashtirish;

- qo'shni mamlakatlar bilan tutash bo'lgan mintaqalarda dunyoda e'tirof etilgan investitsiyalar manbai hisoblangan erkin iqtisodiy zonalarini tashkil etish va izchil rivojlantirishni ta'minlash;

- xorijiy to'g'ridan-to'g'ri investitsiyasi mavjud bo'lgan investorlarni keng jalb etishga qaratilgan shart-sharoitlarni yaratish lozim.

Bu o'rinda O'zbekiston Respublikasi Prezidentining "Erkin iqtisodiy zonalar faoliyatini faollashtirish va kengaytirishga doir qo'shimcha chora-tadbirlar to'g'risida"gi Farmonining e'lon

¹⁰³ O'zbekiston Respublikasi Prezidenti Sh.M.Mirziyoyevning 2017-yil 14-yanvar kuni Vazirlar Mahkamasining mamlakatimizni 2016-yildagi ijtimoiy-iqtisodiy rivojlantirish yakunlarini har tomonlama tahlil qilish hamda respublika hukumatining 2017-yil uchun iqtisodiy va ijtimoiy dasturi eng muhim yo'nalishlari va ustuvor vazifalarini belgilashga bag'ishlangan kengaytirilgan majlisidagi ma'ruzasi

qilinishi o‘zbek bozorida mamlakat hududlari iqtisodiyotini rivojlantirishga, eksportga yo‘naltirilgan sanoat mahsulotlarini oshirishga va ko‘plab ish o‘rinlari yaratilishiga xizmat qiladigan xorijiy sarmoyaning hajmini oshirga zamin yaratadi.

1-jadval

**O‘zbekiston Respublikasining 2015-2017-yillardagi investitsiya dasturi parametrlari
(mln. so‘m)104**

№	Moliyalashtirish manbasi	2015-yil	2016-yil
	Kapital qo‘yilma, jami shu jumladan:	40 605 781	49 938 511
1	Markazlashgan investitsiyalar	8 991 846	11 575 698
1.1	Budjet mablag‘lari	1 800 000	2 100 000
1.2	Davlat maqsadli jamg‘armalar	2 316 436	2 989 494
1.3	Bolalar sportini rivojlantirish jamg‘armasi	225 530	264 500
1.4	O‘zbekiston Respublikasining “Tikalanish va taraqqiyot” jamg‘armasi (so‘m ekvivalentida)	2 002 273	2 359 930
1.5	Davlat kafolati ostidagi xorijiy investitsiyalar va kreditlar	2 466 207	3 861 774
2	Markazlashmagan investitsiyalar	31 613 935	38 362 813
2.1	Korxonalar mablag‘lari	11 818 348	14 239 900
2.2	Tijorat banklarining kreditlari va boshqa qarz shakllari	5 345 600	5 870 000
2.3	Tog‘ridan-to‘g‘ri xorijiy investitsiyalar (so‘m ekvivalentida)	6 564 187	7 798 338
2.4	Aholi mablag‘lari	7 885 800	10 453 575

Mamlakatimizning barqaror iqtisodiy o‘rinishini, ishlab chiqarish va eksport salohiyatini mustahkamlash va kengaytirishni, milliy iqtisodiyotimizni jahon xo‘jaligi tizimiga integratsiyalanishuvini ta‘minlashga, tadbirkorlik sub‘yektlari hamda investorlarga zarur kafolatlarni yaratib berishga xizmat qiluvchi muhim loyihalarning ishlab chiqilishi va amalga oshirilishi, zarur normativ-huquqiy bazaning yaratilishi kutilgan natijalarni bermogda.

Hududlarni ijtimoiy-iqtisodiy rivojlantirish hududiy dasturlari doirasida hisobot davrida qariyb 22000 ta loyiha, jumladan, sanoat sohasida 3195 ta korxonada yangi quvvatlarni ishga tushirish, 162 ta korxonada yangi faoliyat turlarini yo‘lga qo‘yish, 264 ta korxonani modernizatsiya qilish va 653 ta korxonaning ishlab chiqarish quvvatini kengaytirishni o‘z ichiga olgan 4274 ta loyiha amalga oshirildi. Ushbu loyihalarni amalga oshirishda joriy yil boshidan buyon 2,65 milliard dollarlik xorijiy investitsiya va kreditlar o‘zlashtirildi, o‘rinish sur‘ati o‘tgan yilning shu davriga nisbatan 11,2 foizni tashkil qildi. Bu mablag‘larning 1,8 milliard dollardan ortig‘i to‘g‘ridan-to‘g‘ri xorijiy investitsiyalardir. Natijada o‘zlashtirilgan investitsiyalar umumiy hajmida xorijiy sarmoyalar ulushi 21,1 foizdan 22,3 foizga yetgan. Xorijiy investorlarning bizning mamlakatga qiziqishi ortib bormogda va o‘z sarmoyalarini bizning iqtisodiyot tarmoqlariga kiritishga harakat qilishmogda.

Xulosa o‘rnida quyidagilarni aytishimiz mumkinki, mamlakatimiz iqtisodiyotining turli sohalariga jalb etilayotgan xorijiy investitsiyalar iqtisodiyotimizni barqaror rivojlantirishimizga zamin yaratadigan quyidagi maqsadlarga erishishimizga bevosita keng yo‘l ochadi:

104 Oz‘bekiston Respublikasi Prezidentining “O‘zbekiston Respublikasining investitsiya dasturi to‘g‘risida”gi tegishli Qarorlari asosida shakllantirildi.

- iqtisodiyotda tarkibiy o'zgarishlarni amalga oshirishning ustuvor yo'nalishlarini ta'minlash;
- import o'rnini qoplash va eksport salohiyatini kengaytirish bo'yicha samarali choralarni amalga oshirish uchun moddiy ishlab chiqarish bazasini yaratish;
- eksportga yo'naltirilgan raqobatdosh mahsulotlarni ishlab chiqarishni kengaytirish;
- mahsulotning raqobatdoshligini tashkil etish;
- makroiqtisodiy barqarorlik va iqtisodiy o'sishni ta'minlash uchun mustahkam moddiy ishlab chiqarish bazasini yaratish;
- milliy iqtisodiyotning jahon xo'jaligiga integratsiyalashuvini faollashtirish;
- ishlab chiqarishni rivojlantirish, innovatsion texnik jihatdan qayta qurollantirish va modernizatsiyalash, yangi ishchi o'rinlarini yaratish.

INVESTITSİYALARNI MOLIYALASHTIRISHDA BANK KREDITLARINING O'RNI

Xolmamatov F. – katta o'qituvchi TMI

Tuxtayev D. – talaba TMI

O'zbekiston Respublikasi mustaqillikka erishgandan so'ng iqtisodiyotda o'zining aniq yo'lini tanlab oldi, ya'ni iqtisodning barcha tarmoqlarini imkon darajada rivojlantirishga kirishdi. Bunga misol qilib besh tamoyildan tarkib topgan o'zbek modelini misol qilishimiz mumkin. Bu modelning birinchi tamoyiliga asosan iqtisodiyotning siyosatdan ustunligi qilib olindi. Aynan o'sha tamoyil orqali rejali iqtisodiyot boshqaruv tizimiga barham berishning dastlabki qadami bo'ldi. Bu tamoilda siyosatni iqtisodiyotga aralashmaydi degani emas, siyosat iqtisodiyotni qonun qoidalar asosida nazorat qiladi. Bu tushunchani oddiyroq misol bilan tushuntirishga harakat qilamiz: savdo magazinini olib qaraydigan bo'lsak, magazinning ichki qismi iqtisod, magazinni qo'riqchilar turadigan joyini esa siyosat desak, ko'rinib turibdiki, qo'riqchilar savdo-sotiq ishlariga aralashmaydi, balki nazorat qiladi, xafv-hatarlardan himoyalaydi. Bu bizning iqtisodiyotni rivojlantirishdagi ilk qadamlarimiz edi. Rivojlanish davomida O'zbekiston Respublikasi chet el davlatlaridan qarz olmasdan, balki xorijiy investitsiyalarni jalb qilishga qaratdi. Investitorlarga qulay muhit yaratish va kafolatlar berish uchun ularga soliq va boj imtiyozlari taqdim etildi, sharoitlar va kafolatlar tizimi shakllantirildi. Bunga quyidagi qonunni misol qilishimiz mumkin: "Chet ellik investorlar huquqlarining kafolatlari va ularni himoya qilish choralari to'g'risida" (30.04.1998-y). Bu imkoniyatlardan tashqari investitsiyalarni bank kreditlari orqali moliyalashtirish amalga oshirildi. Bank kreditlari orqali moliyalashtirish chet ellik investorlar uchun bir qancha imkoniyatlarning vujudga kelishi va shuningdek O'zbekiston hududida ham chet el investitsiyalarini ortishiga sabab bo'ldi. Samaradorlikni ortirish maqsadida Respublikamizning birinchi Prezidentimiz o'z nutqida shunday degandi:

"Banklar investitsiya jarayonining asosiy bo'g'iniga, korxonalarining chinakam hamkoriga aylanmog'i, binobarin, ularning rivojlanishidan manfaatdor bo'lmog'i lozim". Va shuni ham aytib o'tish kerakki, Investitsiyalarni moliyalashtirish ayrim manbalarning o'ri va roli, ko'p jihatdan, makroiqtisodiy muvozanat hamda o'sish barqarorligi,

105 Karimov I A. O'zbekiston iqtisodiy siyosatining ustuvor yo'nalishlari. - T.: "O'zbekiston", 1993. 16-17-b.

mulkchilik shakllarining rivojlanish darajasi va o'zaro nisbatlari, va eng asosiysi bank-moliya tizimining rivojlanganligi bilan belgilanadi. Investitsiyalarni moliyalashtirishda bank krediti ishtirokini mavhum tarzda, iqtisodiyotda joriy etilgan huquqiy me'yorlar va o'tkazilayotgan investitsiya siyosatidan, investitsiya faolligi darajasi, moliyalashtirishda qo'llaniladigan mexanizmlardan, amaldagi soliqqa tortish talablaridan kafolatlar va imtiyozlar tizimi va bank-moliya infratuzilmasining rivojlanganlik darajasidan ayri holda baholab bo'lmaydi. Iqtisodiyotning real sektoridagi investitsiyalarni moliyalashtirish manbai tarzida bank

kreditning roli, asosan, jamg'armalarning o'sish sur'atlari, pul, valuta hamda kapital bozorlarining holati bilan aniqlanadi va belgilanadi.

Tijorat banklari tomonidan ajratilayotgan investitsion kreditlar xajmi 2016 yilda xam barqaror sur'atlarda o'sib bordi. Ular asosan "2015 – 2019 yillarda ustuvor ravishda iqtisodiyotning sanoat tarmoqlarini tarkibiy o'zgartirish modernizatsiyalash va diversifikatsiya qilishni chuqurlashtirish, zamonaviy infratuzilmani shakllantirishga qaratilgan davlat dasturlari" ga kiritilgan investitsion loyihalarni moliyalashtirish maqsadlariga yo'naltirilmoqda .

Investitsion kreditlar dinamikasi, trln so'm106

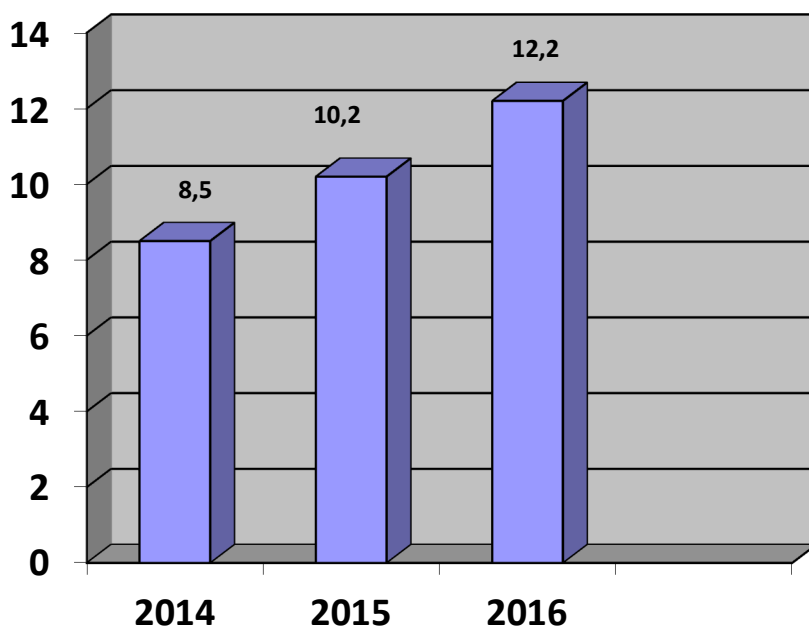

Ko'rishimiz mumkinki , 2016 yil davomida korxonalarni modernizatsiyalash , texnik va texnologik qayta jihozlash maqsadlariga tijorat banklari tomonidan jami 12,2 trln so'm yoki 2015 yilga nisbatan 1,2 barobar ko'p investitsion kreditlar ajratildi.

Investitsiya faoliyati samaradorligini oshirishdagi bosh yo'nalish moliyalashtirish mexanizmini takomillashtirish, qaytarilmaslik sharti bilan budjet hisobidan moliyalashtirishdan investitsiyalarni kreditlashga o'tishdan iborat. Bank krediti evaziga mablag' ajratishda ehtimoli bo'lgan jami risklar bir qadar to'liqroq hisobga olinadi, ularni kamaytirish yo'llari belgilanadi, kreditni qaytarish muddatlari, manbalari va ularning foizlarini to'lash chora-tadbirlari ko'riladi.

Ssudalarning oldindan belgilangan muddatlarda qaytarilishi majburiyligi va kreditning to'lovliligi asosiy kapitalga safarbar etiladigan investitsiyalardan oqilona foydalanishga ko'maklashadi va qarz vositalaridan samarali foydalanish, ishlab chiqarish quvvatlarini o'z vaqtida ishga tushirish va o'zlashtirish mas'uliyatlarini oshiradi. Iqtisodiy asoslangan holda investitsiyalarni kreditlashni tashkil qilish ularning samaradorligini ko'tarishda alohida ahamiyatga egadir.

106 2013 parametrlari to'g'risida"gi 1887-sonli Qarori (2012 yil 25 dekabr), 2014 parametrlari to'g'risida"gi 2099-sonli Qarori (2013 yil 25 dekabr). 2015 parametrlari to'g'risida"gi 2270-sonli Qarori (2014 yil 4 dekabr). O'zbekiston Respublikasi Prezidentining "O'zbekiston Respublikasining 2016 yilgi asosiy makroiqtisodiy ko'rsatkichlari prognozi va Davlat byudjeti parametrlari to'g'risida"gi 2455-sonli Qarori (2015 yil 22 dekabr). O'zbekiston Respublikasining 2017 yilgi asosiy makroiqtisodiy ko'rsatkichlari prognozi va Davlat byudjeti parametrlari to'g'risida"gi 2699-sonli.

Xulosa qilib shuni aytish kerakki, birinchidan, kreditning ishtiroki kapital sarvlarni iqtisodiy subyektlar faoliyatining pirovard iqtisodiy natijalariga uzviy bog‘lanishini ta’minlashga yordam beradi va, o‘z navbatida, loyihaviy qarorlarining eng tejamkor variantlarini tanlashdan manfaatdorlikni ta’minlaydi.

Ikkinchidan, qarzning asosiy miqdorini va u bo‘yicha foizlarni qaytarish manbai bo‘ladigan foydani o‘stirish imkoniyatlarini faol izlashni rag‘batlantiradi.

Uchinchidan, loyihalarni moliyalashtirish uchun bank kreditlarini berish, bank, kredit foiz va boshqa risklarni, kredit resurslarini qaytarmaslik risklarini ko‘paytiradi.

To‘rtinchidan, umuman investitsiyalarning moliyalashtirish manbalarida qarz mablag‘lari rolining oshishi, asosan, chet el kreditlarining ko‘payishi hisobiga yuz beradi. Chet el kreditlari salmog‘ining yuqoriligi chet el kreditlari bo‘yicha davlat kafolatlarning mavjudligi va tijorat banklari kreditlari bo‘yicha foiz stafkalarining nobarqarorligi bilan izohlanadi.

КОРХОНАЛАР МОЛИЯСИНИ НАЗОРАТ ҚИЛИШНИ ТАКОМИЛЛАШТИРИШ ИСТИҚБОЛЛАРИ

Очилов О. –ўқитувчи ТМИ

Мирбадалов Р. – талаба ТМИ

Жаҳон молиявий-иқтисодий инқирози жараёнида фаолият юритаётган корхоналар фаолиятини самарали бошқариш ҳамда улар фаолияти устидан назоратни амалга ошириш муҳим аҳамият касб этади. Таъкидлаш жоизки, турли мулкчилик шароитидаги корхоналар молиясини ташкил этилиши ва назоратини амалга оширишнинг ўзига хос хусусиятлари мавжуддир. Чунки самарали ташкил этилган молиявий назорат уларнинг келажак истиқболини белгилаб берувчи асосий омиллардан биридир. Иқтисодиётни эркинлаштириш шароитида корхоналар молиясини тартибга солиш, уларни тўғри баҳолаш ҳамда самарали назоратини ташкил этиш, пул маблағларининг янги манбаларини излаб топиш ва уларнинг ҳолатини мунтазам таҳлил қилиб туриш борасида бир талай ишларни амалга оширишни талаб этади. Корхоналар молиясини назорат қилишни такомиллаштириш мақсадида бизнингча қўйидаги чора тадбирларни амалга ошириш мақсадга мувофиқдир.

Биринчидан, жаҳон молиявий иқтисодий инқирози жараёнида фаолият юритаётган корхоналар молиявий хўжалик ҳолати назорат қилинганда уларга нисбатан фақат камчиликларни аниқловчи субъектлар сифатида эмас, аксинча келгуси фаолиятини яхшилашда, бугунги мураккаб вазиятда улар фаолиятини соғломлаштириувчи субъектлар сифатида иштирокини таъминлаш бизнингча мақсадга мувофиқдир.

Иккинчидан, Корхоналар фаолиятида олиб борилган молиявий назорат натижасида аниқланган солиқ тўловчиларнинг қилган хато ва камчиликларини нафақат жазолаш, балки солиқ қонунларини уларга бўлган таъсирларини ўрганиш ҳамда улар орқали келиб чиқиши мумкин бўлган камчиликларни ҳам таҳлил қилиш лозимдир.

Учинчидан, бугунги кунда корхона менежерининг (ёки корхона раҳбари, бухгалтерларининг) ишончли бухгалтерия, шу жумладан солиқ ҳисобини юритиш, солиқлар ҳисобланишининг тўғрилиги устидан назорат қилиш, шунингдек, солиқ хатоларининг солиқ органлари назорати олдида аниқлаш ва йўқотиш чораларига қаратилган бир тизимдаги ички тузилмавий фаолиятни акс эттирувчи корхона солиқ назоратини корхоналарда ташкил этиш мақсадга мувофиқдир. Ички назоратни юритиш асосида аввало корхона манфаатларига риоя қилиш ётиши керак. Шунингдек, назорат натижаларидан корхона ўзидаги мансабдор шахслари ва солиқ органлари, божхона органлари, монополияга қарши курашиш ташкилотлари тахлилий фаолияти учун фойдалана олишлари керак.

Тўртинчидан, бугунги қонунчиликдаги айрим номукамалликлар ва nobarqaror солиқ тизими шароитида солиқ ҳисобини тўғри юритиш ва ички солиқ назоратини

юритиш жуда мураккаб жараён ҳисобланади ҳамда ўзига хос хусусиятларга эгадир. Шу билан бир пайтда корхона манфаатлари нуқтаи назаридан жуда муҳимдир. Бундай шароитда солиқ тизимига киритилаётган ўзгаришларни ва улардан корхона фаолиятида келадиган натижаларни кузатишнинг технологик харитасини тузиш мақсадга мувофиқдир. Кузатишлар кўрсатадики солиқ хатоларининг юзага келиши кўп ҳолларда кадрларнинг нотўғри фаолияти билан боғлиқдир. Хулоса қилиб айтадиган бўлсак, корхона молиясини назорат қилишда корхоналарнинг молиявий ҳолатини ижобий бўлиши корхонанинг рентабиллигини юқори бўлиши ва ишлаб чиқариш барқарорлиги таъминланиши билан боғлиқ ҳисобланади.

YURIDIK SHAXSLARDAN OLINADIGAN FOYDA SOLIG‘INING DAVLAT BUDJETI DAROMADLARINI SHAKLLANTIRISHDAGI AHAMIYATI

Raxmonov J. –magistrant TMI

Davlat budjetining iqtisodiy tushunchasi, umumjamiyat miqyosida markazlashgan va davlat ishtirokida to‘plangan va sarflanadigan moliyaviy resurslarni anglatadi. Umuman budjet inglizcha so‘z bo‘lib, davlat, korxonalar, muassasasi va ayrim shaxslarning ma‘lum muddatga olinadigan belgilab qo‘yilgan kirim-chiqim, ya‘ni daromad va xarajatlari majmuini ifodalaydi.

Iqtisodiy mazmuniga ko‘ra sof daromad ishlab chiqarish jarayonida yangidan yaratilgan qiymatning bir qismi bo‘lib tarkibida ish haqi va foydani gavdalanitiradi. Sof daromaddan ishchi va xizmatchilarga belgilangan ish haqi chegirib olinsa, korxonada yalpi foyda shakllanadi.

Yuridik shaxslardan olinadigan foyda solig‘i idora etilishi bo‘yicha umumdavlat soliqlari tarkibiga kiradi. Ijtimoiy-iqtisodiy tarkibiga ko‘ra esa to‘g‘ri soliqlar tarkibidan o‘rin olgan.

Yuridik shaxslarning foyda solig‘i (7,5%) hamda obodonlashtirish va ijtimoiy infratuzilmani rivojlantirish solig‘i (8%) stavkalari saqlab qolindi.¹

Budjetning qaysi darajada ekanligidan qat‘iy nazar unga uch jihatdan yondashish mumkin:
iqtisodiy kategoriya sifatida;
moddiy ma‘noda;
huquqiy kategoriya sifatida.

Yuqorida ta‘kidlaganimizdek, yuridik shaxslardan olinadigan foyda solig‘i joriy etilgan davrdan boshlab, uning salmog‘i davlat budjeti daromadlarida pasayib bormoqda. Buni quyidagi jadvalda ham ko‘rish mumkin (1-jadvalga qarang)

Jadval ma‘lumotlaridan ko‘rinib turibdiki, yuridik shaxslardan olinadigan foyda solig‘ining budjet daromadlaridagi salmog‘i nobarqaror tendensiyasiga ega. Ya‘ni, uning salmog‘i yillar bo‘yicha tahlil qiladigan bo‘lsak, 2013 yilda jami budjet daromadlarida 4,4 foizni, 2014 yilda 5,4 foizni, 2015 yilda 4,3 foizni tashkil etgan bo‘lsa, 2016 yilda esa 3,6 foizni tashkil etishi rejalashtirilgan.

1-jadval

2013-2016 yillarda O‘zbekiston Respublikasi davlat budjeti daromadlarining asosiy ko‘rsatkichlari¹⁰⁷

¹⁰⁷ Qarshi shahar DSI hisobot ma‘lumotlari.

Ko'rsatkichlar	2013 y	2014 y	2015 y	2016 y
	jami nis-n, %da	jami nis-n, %da	jami nis-n, %da	jami nis-n, %da
Davlat maqsadli jamg'armalar daromadlarisiz – jami	100	100	100	100
To'g'ri soliqlar	26,2	25,8	23,6	23,0
Yuridik shaxslardan olinadigan foyda solig'i	5,0	4,3	3,6	3,1
Savdo va umumiy ovqatlanish korxonalaridan olinadigan yagona soliq to'lovidan davlat budjetiga ajratmalar	3,2	3,3	3,3	3,4
Yagona soliq to'lovidan davlat budjetiga ajratmalar	3,0	3,0	2,9	3,1
Jismoniy shaxslardan olinadigan daromad solig'i	11,0	11,0	10,1	10,0
Tadbirkorlik faoliyati bilan shug'ullanuvchi yuridik va jismoniy shaxslardan olinadigan qat'iy soliq	1,3	1,7	1,7	1,8
Obodonlashtirish va ijtimoiy infratuzilmani rivojlantirish solig'i	2,6	2,5	2,0	1,7

Yuridik shaxslardan olinadigan foyda solig'ining davlat budjeti daromadlarini shakllantirishdagi ahamiyatini ko'rsatuvchi xulosalar ana shulardan iborat. Endi ushbu soliqning mahalliy budjetlarda tutgan o'rnini aniqlash maqsadida, Toshkent shahar Qarshi shahar mahalliy budjetida mazkur soliqdan tushumlarni tahlil qilamiz. (2-jadvalga qarang)

2-jadval

Qarshi shahar mahalliy budjeti daromadlarida yuridik shaxslardan olinadigan foyda solig'ining o'rnini108

Ko'rsatkichlar	2014 yil	2015 yil	2016 yil
	jami n-n, %da	jami n-n, %da	jami n-n, %da
Daromadlar, jami	100	100	100
Yuridik shaxslardan olinadigan foyda solig'i	2,7	2,9	3,6

Jadval ma'lumotlaridan ko'rinib turibdiki, Qarshi shahar bo'yicha budjetga undiriladigan soliqlar ichida yuridik shaxslardan olinadigan foyda solig'ining salmog'i o'sish tendensiyasiga ega. Jumladan, 2014 yilda ushbu soliqning budjet daromadlaridagi ulushi 2,7 foizni tashkil etgan bo'lsa, 2015 yilda 2,9 foizni tashkil etgan, 2016 yilda esa 3,6 foizni tashkil etgan, ya'ni 2016 yilda 2014 yilga nisbatan 0,9 punktga o'sish bo'lgan.

CHET EL INVESTITSİYALARNI JALB QILISHDA INVESTITSION SIYOSATNING ROLI

Raxmonov J. –magistrant TMI

Hozirgi kunda mamlakatimizda olib borilayotgan investitsion siyosatning asosiy maqsadi chet el investitsiyalarni to'g'ridan to'g'ri jalb qilish va ularni iqtisodiyot tarmoqlarini yanada yaxshilash uchun sarflashni ko'zda tutadi. Davlatimiz hozirgi sharoitda ushbu jarayonni rivojlantirishga qaratilgan qator muhim chora-tadbirlarni muntazam amalga oshirib kelmoqda, xususan, investitsiya faoliyatini huquqiy asoslari ishlab chiqildi. Xorijdan jalb qilinadigan investorlar uchun turli kafolatlar beruvchi qonun va me'yoriy hujjatlar yaratildi va ular bozor iqtisodiyoti rivojlanib borishi bilan takomillashtirilib borilmoqda. 2016 yilda mamlakatimizni ijtimoiy-iqtisodiy rivojlantirish yil yakunlari bo'yicha 2016 yilda YAIMning o'sish sur'atlari 8.0% ni, inflyatsiya darajasi esa 6.0% ni tashkil etdi109.

Xususan, O'zbekiston Respublikasi Prezidentining 2017-yil 31-mart kuni "O'zbekiston Respublikasi Investitsiyalar bo'yicha Davlat qo'mitasini tashkil etishi to'g'risidagi Farmonga imzo chekishi ham buning amaliy tasdiqidir. Mazkur Farmonda iqtisodiyot tarmoqlaridagi chet

108 1 O'zbekiston Respublikasi Prezidenti Islom Karimovning mamlakatimizni 2015 yilda ijtimoiy- iqtisodiy rivojlanish yil yakunlari va 2016 yilga mo'ljallangan iqtisodiy dasturning eng muhim ustuvor yo'nalishlaiga bag'ishlangan Vazirlar Mahkamasining majlisidagi ma'ruzasi.// Xalq so'zi 2016 yil 17-yanvar.

1 С.Н.Ташназарова. Иқтисодийни модернизациялаш шароитида кичик корхоналарда меҳнатга ҳақ тўлаш тизимини такомиллаштириш масалалари.-Т.: 2015 й. 59-бет

el investitsiyalari bilan hamkorlikda tashkil etilgan qo'shma korxonalar va O'zbekiston Respublikasining chet eldagi milliy korxonalarining faoliyatini muvofiqlashtirish va nazorat qilish ushbu qo'mita zimmasiga yuklandi. Ma'lumot o'rnida shuni aytib o'tish kerakki, Qo'mitaning ish faoliyat davri 2017-yil 1-iyundan boshlanadi. O'zbekiston Respublikasi investitsiya siyosati xorijiy investitsiyalarni jalb qilish uchun yanada qulay shart-sharoitlarni ta'minlash, xorijiy investitsiyalarni ishonchli huquqiy himoya qilishning amaliy mexanizmini barpo etish, mana shu asosda mamlakatdagi investitsiya muhitini yanada yaxshilashda MDH mamlakatlari orasida yetakchi hisoblanadi.

Sohaning muhim me'yoriy hujjatlari:

«Chet ellik investorlar huquqlarining kafolatlari va ularni himoya qilish choralari to'g'risida» O'zbekiston Respublikasining Qonuni

«Erkin iqtisodiy zonalar to'g'risida» O'zbekiston Respublikasining Qonuni

“Xorijiy investorlar va xorijiy investitsiyalar ishtirokidagi korxonalar tomonidan o'z ishlab chiqarish ehtiyojlari uchun olib kelinayotgan mol-mulkni aniqlash tartibi to'g'risida” Nizomi

Chet ellik investorlar O'zbekiston Respublikasi hududida investitsiyalarni quyidagi yo'llar bilan amalga oshirishlari mumkin:

- O'zbekiston Respublikasining yuridik va (yoki) jismoniy shaxslari bilan birgalikda tashkil etilgan xo'jalik jamiyatlari va shirkatlarining, banklar, sug'urta tashkilotlari va boshqa korxonalarining ustav jamg'armalarida va boshqa mol-mulkida ulush qo'shib qatnashish;

- chet ellik investorlarga to'liq qarashli bo'lgan xo'jalik jamiyatlari va shirkatlarini, banklar, sug'urta tashkilotlari va boshqa korxonalarini barpo etish va rivojlantirish;

- mol-mulk, aksiyalar va boshqa qimmatli qog'ozlarni sotib olish;

- intellektual mulkka, shu jumladan mualliflik huquqlari, patentlar, tovar belgilari, foydali modellar, sanoat namunalarini, firma nomlari va nou-xauga, shuningdek ishchanlik nufuziga (gudvillga) huquqlar kiritish;

- konsepsiyalar, shu jumladan tabiiy resurslarni qidirish, ishlab chiqish, qazib olish yoki ulardan foydalanishga bo'lgan konsepsiyalar olish;

- savdo va xizmat ko'rsatish sohalari ob'ektlariga, turar joy binolariga ular joylashgan yer uchastkalari bilan birgalikda mulk huquqini, shuningdek yerga egalik qilish va undan foydalanish (shu jumladan ijara asosida foydalanish) hamda tabiiy resurslarga egalik qilish va ulardan foydalanish huquqlarini sotib olish;

- mahsulot taqsimotiga oid bitimlarga muvofiq yer qa'ri uchastkalarida konlarni aniqlash, qidirish hamda foydali qazilmalarni kavlab olish huquqini olish orqali.

Bugungi kunda salohiyatli xorijiy investorlar investitsiya kiritishning quyidagi turli shakllarini taklif qilmoqdalar:

-Hamkorlikda qo'shma korxonalar tashkil etish;

-100 % xorijiy kapital asosida korxonalar tashkil etish;

- Xususiylashtirilayotgan korxonalar aksiya paketlarini bir qismi yoki yarmini sotib olish.

Xorijiy investitsiya asosida tashkil etiladigan korxonalar quyidagi shartlar qo'yiladi:

- Ustav fondida eng kamida 150 ming AQSh dollariga teng mablag'ning bo'lishi;

-Korxonalar tashkilotchilaridan biri xorijiy yuridik shaxs bo'lishi lozim;

-Korxonalar ustav fondidagi mablag'ning eng kamida 30 %i xorijiy investitsiya ulushi bo'lishi lozim.

Xulosa qilib aytganda, investitsion faoliyatning davlat tomonidan tartibga solinishi huquqiy sharoitlar yaratish, ushbu faoliyatni yuritish uchun kafolatlar berish, xo'jalik yurituvchi sub'ektlarini faoliyatini sug'urtalash va boshqa vositalar orqali ijtimoiy va iqtisodiy yoki davlat manfaatlarini amalga oshirish yo'lida tashkil etiladi.

BUDJET TASHKILOTLARIDA MEHNAT HAQI TO'LOVLARI HISOBINI TAKOMILLASHTIRISH

Tursunov A. – o'qituvchi TMI

Respublikamizda 2017 yil “Xalq bilan muloqot va inson manfaatlarini yili” dasturi hamda 2017-2021 yillarda O‘zbekiston Respublikasini rivojlantirishning beshta ustivor yo‘nalishi bo‘yicha Harakatlar strategiya-sida belgilangan ustivor vazifalarda budjet tizimini yanada takomillash-tirishga alohida e‘tibor qaratilgan. Barchamizga ma‘lumki, bugungi kunda mamlakimizda mehnatga layoqatli har bir shaxs mehnat qilishi va o‘z mehnati evaziga tegishli mehnat haqi to‘lovlarini olish huquqiga ega hisoblanadi. Uning barcha huquq va majburiyatlari davlat tomonidan qonuniy himoyalanganidir. Aynan shu nuqtai nazardan mehnat haqi to‘lovlari hisoblanishi va to‘lanishi bo‘yicha respublikamizda bir necha tegishli meyoriy hujjatlar ishlab chiqilgan va amalda qo‘llanilib kelinmoqda. Biz bugun aynan budjetdan mablag‘ oluvchi tashkilotlarda mehnat haqi to‘lovlarini meyoriy hujjatlarga mos ravishda to‘g‘ri xisoblanishi va to‘lanishi xamda mazkur xolatlar bo‘yicha oshiqchaliklarga yo‘l quyimaslik uchun bir necha qo‘shimcha amaliy choralar va takliflar to‘g‘risida so‘z yuritimiz.

Budjet tashkilotlarida mehnat haqi mablag‘lari tegishli shtatlar jadvalidagi hisoblangan mablag‘ga asosan rejalashtiriladi va O‘zbekiston Respublikasi Moliya vazirligi hamla uning hududiy bo‘linmalari tomonidan taqsimlanib moliyalashtirib beriladi. Bugungi kunda respublikamizdagi barcha budjet tashkilotlarida xodimlarga ish haqi unga tenglash-tirilgan barcha to‘lovlar hisoblanishi O‘zbekiston Respublikasi Moliya vazirligi tomonidan ishlab chiqilib joriy qilingan UZASBO dasturi orqali hisoblanishi yo‘lga qo‘yilgan. Mazkur dastur qulay va tushunarli qilib yaratilganligi bilan boshqa elektron buxgalteriya dasturlaridan ajralib turadi. Demak, mazkur dastur orqari barcha mehnat haqi to‘lovlarini hisoblanishi inobatga oladigan bo‘lsak, aynan shu dastur orqali ish haqi to‘lovlarni hisoblashdagi oshiqchaliklarga yo‘l qo‘ymaslik uchun amaldagi me‘yoriy hujjatlarga asoslangan holda bir necha qo‘shimcha o‘zgartirishlar kiritish bo‘yicha takliflar keltiramiz, soddaroq qilib aytganda, dasturga shunday topshiriqlar berish kerakki natijadan mehnat haqi to‘lovlarini ortiqcha hisoblash va to‘lash imkoni bo‘lmasin. **Masalan qanday topshiriq?**

Biz hozirgi kunda amaliyotda kuzatilayotgan ish haqi to‘lovlarini ortiqcha hisoblanishiga va boshqa bir qancha me‘yoriy hujjatlarni buzilishiga sabab bo‘layotgan bir necha holatlarni sanab o‘tish joiz va mazkur holatlarni oldini olish uchun dasturga quyidagicha amaliy takliflar keltirish mumkin.

Birinchidan, amaldagi belgilangan meyorlarga asosan bir oy ishlagan xodim 2 kun (bazi sohalarda va holatlarda 3 kun va unda oshiq) pullik dam olish huquqiga ega bo‘ladi, ya‘ni yillik 24 kun (bazi sohalarda va holatlarda 36 kun va unda oshiq) mehnat ta‘tili olish huquqiga ega bo‘ladi. Shuni inobatga olgan holda O‘zAsbo dasturida yillik mehnat ta‘tilini xisoblashda O‘zbekiston Respublikasi Mehnat kodeksining 141,143-moddalariga mos ravishda xodimning haqiqatda ishlagan davrlarida oshib ketishiga yo‘l qo‘ymaslik, ya‘ni dasturga mazkur holatni nazoartga oluvchi topshiriqni berish;

ikkinchidan, mehnat shartnomasi bekor qilingan xodimga O‘zbekiston Respublikasi Mehnat kodeksining 151-moddasida asosan foydalanilmagan

ta‘tillar uchun pullik kompensatsiya to‘lash bo‘yicha dasturning mazkur so‘mmani hisoblovchi qismida foydalanilmagan ta‘tillar kunlari sonini xaqikatdagidan oshiqcha qo‘yilishiga yo‘l qo‘ymaslik uchun dasturga maxsus topshiriqni berish;

uchinchidan, xodimlarning ish vaqtini hisobga olishda (tabel qismida)

xodimlarning umumiy (kunlik, haftalik) ish soatlarini O‘zbekiston Respublikasi Mehnat kodeksining 115,125-moddalari va boshqa qonunda

belgilangan meyorlarda oshib ketishiga yo‘l qo‘ymaslik. O‘zAsbo dasturida har bir jismoniy shaxsning barcha o‘rindoshlik asosida ish soatlarini umumiy bazada nazorat qilishni yo‘lga ko‘yish;

to‘rtinchidan, Tashqi o‘rindoshlik asosida ishlovchi xodimlarning asosiy ish joyidan boshqa hududga xizmat safariga bo‘lgan davrlar uchun mazkur xizmat safari buyrug‘ini dasturga

kiritib belgilash orqali ushbu xodimga boshqa tashqi o'rindoshlik asosida ishlayotgan tashkilotlarida ish vaqtini kiritilishiga yo'l qo'ymaslik, ya'ni dasturga mazkur holat buyicha umumiy topshiriq berish.

Xulosa qilib ta'kidlash mumkinki, bildirib o'tilgan takliflar asosida UZASBO dasturiga tegishli o'zgartirishlar kiritish budjet tashkilotlarida shu kabi holatlar bo'yicha mehnat haqi mablag'larini oshiqcha to'lanib yuborilishini oldini olinishiga sabab bo'ladi. Bu esa budjet mablag'larini samarali, maqsadli ishlatishi orqali bir qancha me'yoriy hujjatlar buzilishini oldini olishga va o'z o'zidan bu bo'yicha bir qancha javobgarlar sonini kamaytirishga erishiladi.

БОЗОР МУНОСАБАТЛАРИ ШАРОИТИДА ИҚТИСОДИЙ РИВОЖЛАНИШНИНГ БОШ МЕЗОНИ

Товошев С. – талаба ТМИ

Аметова Ф. – ўқитувчи ТМИ

Халқ манфаатларини ифода этувчи мустақил иқтисодий сиёсат Ўзбекистон тарақиётининг муҳим мезонидир. Тарихий тажриба шуни кўрсатдики, фақат изчил иқтисодий ислохатлар бугунги кунда халқнинг аҳлий ва жисмоний имкониятларини очиб беради, боқимандаликка хотима ясайди, ташаббускорлик ва ишбилармонликни ривожлантиради, рағбатлантиради.

Призидентимиз «Бозор муносабатларга утиш даврида давлат бош ислохатчиси булиши, иқтисодиёт ва ижтимоий турмушнинг ҳамма соҳаларини ушлаштириш режаларини тузиб амалга ошириши зарур» деб таъкидлаган эдилар.

Бозор муносабатлари асосида ривожланган жамиятни куриш бу узок, мураккаб жараён булиб, уни доимий равишда чуқур идрок килиш зарур холларда тузатишлар киритиш талаб килинади. Бозор муносабатларига ўтилган сари иқтисодиётни бошқариш ва тартибга солишда давлатнинг вазифаси жиддий узгаради. Бозор иқтисодиётининг ўзини-ўзи тартибга солувчи воситалари тобора муҳумлашади. Давлатга иқтисодий режа ва рағбатлантириш, ижтимоий химоя вазифалари қолади. Худи шу йул билан хақиқий бозор муносабатларига утиш ва бунинг учун зарур шароитлар яратиш мумкин булади.

Бу даврда давлат бош ислохатчи сифатида иқтисодиётнинг бозор муносабатларини қарор топтиришни уз олдиға мақсад килиб қуяди ва қуйдаги вазифаларни амалга оширади;

-утиш даврида аҳолининг манфаатларини қучли қайта тақсимлаш воситалари ёрдамида химоя қилиш;

-ижтимоий-сиёсий барқарорлик ва миллатлараро тотувликни қафолатлаш;

-фуқоролар иқтисодий фаолиятларини ҳуқуқий асосларини, бозор шарт-шароитларини вужудға келтириш;

-уларнинг иқтисодий эркинликларини қафолатлаш;

-тартибға солинадиган бозор шароитида асосий мақсад йўналишларини ишлаб чиқиш, ижтимоий-иқтисодий ислохатларни амалга оширишнинг бош йулини белгилаш ва бу йулни утказиш юзасидан қарорлар қабул қилиш вазифаларини бажариш;

-аҳолини ижтимоий химоялашнинг самарали ва аниқ-равшан тизимини вужудға келтириш;

-вужудға келаётган ишбилармонлик, тадбиркорлик тузилмаларининг барқарор булишиға ва ривожланишиға қумаклашиш;

-аниқ мақсадға йуналтирилган халқ ҳужалиги тармоклари тузилишини қарор топтириш мақсадида тузилма сиёсатини амалга ошириш;

Давлат бош ислохатчи сифатида иқтисодий ислохотларнинг биринчи босқичида бозор иқтисодиётининг асосларини вужудға келтира бориб, маъмурий-буйрукбозлик усулининг огир оқибатларини енгиб, тангликка бархам бериш, иқтисодиётни

баркарорлаштиришга ҳаракат килди. Ушбу вазифаларни бажариш жараёнида куйдагилар амалга оширилди;

-иктисодий ислохотларнинг ҳуқуқий негизи барпо этилди ва бу негиз бундан буён ҳам такомиллашиб борди;

-давлат мулкани хусусийлаштириш ва куп укладли иктисодиёт асосларини шакллантиришнинг дастлабки босқичи якунланди;

-қишлоқ хужалигида ислохотлар устивор равишда амалга оширила бошланди ва аграр муносабатларнинг янги тури шаклланди;

-бошқарувнинг маъмурий-буйрукбозлик тизими тугатилиб, институционал узгаришлар амалга оширилди;

-ташки иктисодий фаолиятни эркинлаштириш ва жаҳон иктисодий ҳамжамиятига кушилиш учун дастлабки ишлар амалга оширилди;

-аҳолини ёппасига ижтимоий химоялашдан, максадли, факат энг кам таъминланган аҳоли катламларини маҳаллалар орқали ижтимоий химоялашга утилди;

-ижтимоий-сиёсий баркарорлик таъминланди, МДХ мамлакатлари ичида ишлаб чиқариш ҳажмининг ўсиши республикамизда юқори;

-халқнинг маънавий-рухий тикланишига катта эътибор қаратилмоқда.

Иктисодий ислохотларнинг иккинчи босқичида давлат бош ислохотчи сифатида куйдаги вазифаларни уз олдиға куймоқда:

-давлат мулкларини хусусийлаштириш соҳасида бошланган ишни охириға етказиш, рақобатчилик муҳитини шакллантириш;

-ишлаб чиқаришда микроиктисодий баркарорликни таъминлаш, корхоналар, тармоқларнинг, умуман давлатнинг иктисодий ва молиявий баркарорлиғиға эришиш;

-миллий валюта “Сўм”нинг кадрини мустаҳкамлаш, бунинг учун эса ызимизда истеъмол моллари ишлаб чиқаришни кенгайтириш ҳамда ички бозорни шундай моллар билан тулдириш, корхоналарнинг четға мол чиқаришини кенгайтириш ҳисобиға валюта захираларини мустаҳкамлашға эришиш;

-иктисодиёт структурасини, халқ хужалигининг тармоқлар тузилишини тубдан узгартириш, хомашё етказиб беришдан тайёр маҳсулот ишлаб чиқаришға утиш, унинг сифатини ва рақобатбардошлигини жаҳон бозори талаблари даражасиға етказишдан иборат.

ANALYSIS OF PENSION SYSTEMS OF SOME COUNTRIES WHERE THERE IS NO OLD-AGE PENSION

Supervisor: Hakimov B.

Student: Jumanazarova Z. MM-58i group

We are all used to it, and it is in the order of things that, working all our lives, we are earning our own old age, because at the end of a working career, a monthly pension provision from the state is supposed. It goes without saying that we think and compare ourselves with countries with a high standard of living and good pensions, but very rarely we can even assume that in some countries, state pensions are even lower or completely absent.

Of course, we should rely more on the amount collected by our own labor - a kind of "deposit for old age", which is accumulated in a cumulative way by monthly deductions from the salary under the terms of the contract with the above-mentioned organization. In addition, it is partly worth hoping for a national mite. At least theoretically, not taking into account many political-geographical and other conditions and cases that can occur in 20-30 years, you can live for the total amount.

In which countries there is practically no pension

This list includes far from the most backward countries of the "third world". On the contrary, these states are considered developed. The list is as follows:

1. The Celestial Empire. Yes, yes, although it's hard to believe. It was China that refused to provide retirees - they simply do not pay mandatory pension funds. In their traditional society it is normal and necessary to take care of the elderly parents on their own, thanks to them for their life and content. And there is no particular choice, because - no matter who your Chinese parents are, whatever way they live, your moral and civic duty is to inspect them in retirement - otherwise severe public censure will instantly overtake you. Although in the order exclusively the rights of pensions are paid to former civil servants. Neither employees of private firms and companies, nor peasants for such privileges claim - for them there are simply no compulsory payments.

2. Thailand. Disputes about the pension vicissitudes of this country have been going on for a long time and have already had time to subside. As a result, almost one in five believes that on this island, pensions are not paid at all by age, but they simply are not. But having delved into the pension system of Thailand (and it, believe me, really exists), it remains to be surprised at the nature of such "pension gossip". The first thing that needs to be clarified is that in the late 1990s the government of the country carried out a number of reforms, including a complete modernization of the pension system.

3. India. Most of the citizens of this country do not really receive old-age pensions - they are provided only for civil servants. As for the rest of the population - they are on providing their families or socially-oriented programs, as well as other funds (private, religious). Indians retire at age 60, regardless of gender. The number of pensioners of this country is steadily growing and is now about 100 million people. In fact, every citizen spends on his own for retirement, its size directly depends on the salary, and those who receive it at a minimum, can not count on a pension as such at all. Nevertheless, at the moment the Indian government is looking for investors to reform the system of pension payments of its country.

So, the conclusion is that there is no country in the world in which the pension system would be completely absent. The second question is that each has its own peculiarities, problems and sources of financing.

Where to live as a pensioner well

According to the summaries and ratings of experts, countries with a high standard of living in retirement do not just exist, but continue to improve all the necessary conditions. Making up the rating, a number of indicators were taken into account: the cost of living and real estate, the climate and the quality of medical services. Let's consider together, what kind of residents are so lucky:

1. The leader of the list is Ecuador. A dream for old age. According to recent data, the cost of living in this country is half that in America. Here it is good to live for \$ 1,5 thousand a month, taking into account the cost of rent. A visit to the doctor will cost \$ 10, and lunch in a decent institution - at \$ 2.5. People over the age of 65 have discounts on flights, cultural events and all types of public transport.

2. Mexico. The cheapness of household services and basic goods is the main trump card of the country. The most expensive may be rental housing - a decent property will cost about 800 dollars a month. Live without special restrictions will help about \$ 2,200 for two, taking into account not only basic needs, but also entertainment, leisure, infrequent travel to other countries. If the contrasting society and hot climate is your dream, do not be shy, but prepare documents.

3. Spain. The developed system of entertainment and cultural events at affordable prices and the availability of benefits and discounts make this country attractive for retirement. Low prices for food and shelter attract pensioners-emigrants from all over the world. A warm attitude towards the elderly and social programs with a high standard of living of pensioners put this country in order higher than other desired oases for living on pension.

Taking everything into consideration it could be said in some countries a pensioner lives improbably well, in others it is unacceptably bad, such are the realities of the present. In any

case, the new system of reforming the domestic pension puts Uzbekistan in a competitive position with other countries, and there simply is no reason for unrest in the future.

ВАЛЮТА ОПЕРАЦИЯЛАРИНИ СУҒУРТАЛАШ ОРҚАЛИ БОШҚАРИШ

БМА магистранти Қурбонов Д.

ТМИ Проф. Ш.З.Абдуллаева

Мамлакатимизда ташқи иқтисодий фаолият ва валюта сиёсатини эркинлаштиришга қаратилган кенг қўламли тадбирлар амалга оширилмоқда. Бунда, миллий валютадаги барқарорлигини таъминлаш, валюта бозорини эркинлаштириш ва унда амалга ошириладиган операциялар ҳажмини кенгайтиришга катта эътибор қаратилмоқда. Валюта сиёсатини эркинлаштириш жараёни мамлакатимизда амалга ошириладиган иқтисодий ислохотларни чуқурлаштириш йўлида қўйилган ўзига хос бир ижобий қадам бўлмоқда.

Сўнгги йилларда ички валюта бозорини эркинлаштиришга қаратилган ишларнинг асосий мақсади ички валюта бозорида иштирок этадиган барча хўжалик юритувчи субъектларга тенг шарт-шароит яратиш, корхона ва ташкилотларнинг миллий валютадаги маблағларини хорижий валютага айирбошлаш тартибини соддалаштириш, валюта курсларини бирхиллаштиришдан иборат. Бу эса ўз навбатида экспорт - импорт операциялари ҳажми ва салмоғи ошишига олиб келади. Провард натижада валюта операциялари бўйича рисклар вужудга келади.

Валюта рисклари халқаро иқтисодий муносабатлар иштирокчилари дуч келиши мумкин бўлган тижорат рискларининг бир тури ҳисобланади. Валюта рисклари – шартнома ёки кредит шартномаси имзоланиши ва тўловларнинг амалга оширилиши орасидаги даврда валюта курсининг ўзгариши натижасида валютавий йўқотишлар юзага келиши эҳтимоли мавжудлигини ифодалайди. Валюта rischi асосида кўрсатилган даврда пул мажбуриятининг реал қиймати ўзгариши юзага келади ва бундай ўзгаришлар битим иштирокчилари бўлган ҳар икки томонун ҳам хатарли бўлиб, бу жараёнларни бошқаришни ва маълум чора - тадбирларни амалга оширишни талаб қилади. Айниқса, халқаро иқтисодий муносабатларда кенг қўлланиладиган захиравий валюталар, масалан, АКШ доллари, евро ва бошқа баъзи бир валюталар курсининг доимий равишда объектив ва субъектив сабабларга кўра ўзгариб туриши халқаро иқтисодий алоқалар амалиётида валюта рискларидан ҳимояланиш стратегиясини ишлаб чиқишни, валюта рискини суғурталаш ёки хеджирлаш бўйича махсус чоралар қўлланишини заруратга айлантиради. Ташқи савдо шартномаларида валютани танлашда валюта рискларини суғурталашни инобатга олиш, бунинг учун шартномани шундай нарҳда белгилаш керакки, токи унинг ўзгариши фақат фойда келтирсин. Экспортер учун бу «кучли» деб аталувчи валюта ҳисобланади, яъни бу қарз шартноманинг амал қилиш муддати даврида кўтарилиб борадиган валютадир. Аксинча, импортер курси пасайиб борадиган валюта «кучсиз» валютада шартнома тузиши мақсадга мувофиқ бўлади, чунки у ҳолда тўлов вақтида у кутилгандан камроқ суммадаги қийматни тўлайди. Нархлар валютасининг муваффақиятли танланиши нафақат валюта курсининг ўзгариши билан боғлиқ зарарларни кўришнинг олдини олади, балки фойда олишга ҳам ёрдам беради. Демак, валюта курслари ўзгарувчанлиги истикболларини баҳолаб бориш ва валюта рисклари бўйича зарарлардан ҳимояланиш қафолат таъминлайдиган валюта позициясини тартибга солиш услуги жуда қулай ва мақбул ҳисобланади. Ташқи савдо шартномаси ёки кредит келишуви бўйича очик валюта позициясида суғурталаниши лозим бўлган миқдор доимо хом-чўт қилиниши ва рискни суғурталашнинг аниқ усул ва услуги танланиши лозим. Жаҳон амалиётида валюта рискини суғурталашнинг 3 та асосий усули қўлланилади. Булар:

- шериклардан бирининг турли усулларни қўллаш бўйича бир томонлама ҳаракати;
- суғурта компаниялари операциялари, банк ёки ҳукумат қафолатлари;
- битим иштирокчиларининг ўзаро келишуви.

Валюта операцияларини амалга оширишда юзага келувчи валюта рискларини суғурталашнинг аниқ услубини танлашга қуйидаги омиллар таъсир этиши мумкин:

- битимнинг контрагент томони билан иқтисодий ва сиёсий алоқаларнинг доимийлиги ва бошқа хусусиятлари;
- товарларнинг рақобатбардошлиги;
- битим контрагентининг тўловга лаёқатлилиги;
- импортер бўлган давлатларда амалда бўлган валюта ва кредит-молиявий чекловлар;
- рискни қоплаш муддатлари;
- битимни амалга оширишдаги қўшимча шартларнинг мавжудлиги;
- бозорда валютакурси ва фоизли ставкаларнинг ўзгариш истиқболлари ва бошқалар.

Валюта ва кредит рисклари жаҳон амалиёти, умуман бутун дунё иқтисодиёти ва валюта тизимида рўй бераётган ўзгаришларни акс эттиради. Валюта операцияларида имкони борича валюта курслари ўзгаришларини янада аниқроқ прогнозлаштириш, валюта рискини суғурталаш (хеджирлаш)дан фойдаланиши зарур.

Банклар хорижий валютадаги барча актив ва мажбуриятлар ҳажми ва муддатлари учун лимитлар белгилаган ҳолда барқарор сиёсат ишлаб чиқишлари, шунингдек ҳар бир алоҳида валюта лимитлари бўйича мониторинг ва доимий кузатувни амалга оширишлари зарур. Бажариладиган жараён ва лимитлар банкнинг кредит сиёсатида белгиланган бўлиши шарт.

Ўзбекистонда валюта бозорини либераллаштириш борасида ўтказилаётган қатор тадбирлар валюта операциялари соҳасини кенгайтириш ва уларни жаҳон амалиётига мувофиқ ҳолатга келтириш имконини беради. Мана шу мақсадда манфаатдор органлар халқаро валюта бозори фаолияти механизмларини изчил ўрганиб чиқишлари зарур ва мамлакат иқтисодиётига валюта ўзгарувчанликларининг салбий таъсир этишига йўл қўймаслик учун валюта рискини тартибга солиш борасидаги воситаларни тўғри танлаш ва қўллаш ўта муҳим ҳисобланади.

ПУЛ ТИЗИМИНИНГ НАЗАРИЙ АСОСЛАРИ

ТМИ магистранти Тўлаганов Б.

ТМИ Проф.Ш.З.Абдуллаева

Бозор муносабатларининг ривожланиб бориши пул муносабатларининг ҳам тараққий қилиб боришини бу асосда мамлакат пул тизимининг барқарорлигини таъминлашни талаб қилади. Ўзбекистонни 2017-2021 йилларда ривожлантириш бўйича “Ҳаракатлар стратегияси”да мамлакатимиз иқтисодиёти, унинг банк молия ва пул тизимини янада ривожлантириш, пулнинг барқарорлигини таъминлашга оид муҳим масалаларни комплекс ҳал қилиб бориш орқали Ўзбекистон тараққиётини жадаллаштириш, давлат ва жамият ривожланишида туб ўзгаришлар қилиш, мамлакатимиз иқтисодиётини модернизация қилишни янада изчил давом эттириш, ижтимоий-иқтисодий, сиёсий – ҳуқуқий соҳаларда амалга оширилаётган ислохотларни янги босқичга олиб чиқиш вазифалари белгиланган. Мазкур ривожланиш стратегиясида пул-кредит сиёсатини янада такомиллаштириш, миллий валютанинг ташқи ва ички бозордаги нархларнинг барқарорлигини таъминлаш ҳамда миллий валюта курсига оид масалаларга эътибор қаратилганлиги ҳам мамлакатимиз пул тизимини барқарорлаштириш борасида амалга оширилаётган ишларни самарасини оширишда муҳим аҳамият касб этади¹¹⁰. Пул бозор муносабатлари шароитида муҳим роль ўйнайди. Бозор пулсиз ва пул муомаласи бўлиши мумкин эмас.

110 1-Ўзбекистон Республикасини янада ривожлантириш бўйича ҳаракатлар стратегияси тўғрисида. www.gov.uz.

Пул — бу умумий эквивалент сифатида қўлланиладиган универсал товарнинг алоҳида тури бўлиб, бошқа барча товарларнинг қиймати у орқали ифодаланади. Пул айирбошлаш, тўлов, қийматни ўлчаш, бойликни тўплаш воситаси функцияларини бажарадиган ноёб товардир. Ҳозирги иқтисодиётда пул муомаласи амалда товарларнинг ҳамма турлари муомаласининг ўзгармас шарти ҳисобланади. Пул туфайли товарларни қийёслаш, айирбошлашда зарур бўладиган қийматнинг ягона мезонига эга бўлиш мумкин.

Пул — бу бошқа неъматларнинг қимматини ўлчаш воситаси (умумий эквивалент) ёки айирбошлашда ҳисоб-китобларни амалга ошириш воситаси

(айирбошлаш воситаси) функцияларини бажарувчи, мутлоқ ликвидликка эга бўлган махсус товар ва иқтисодий категория бўлиб, субъектлар ўртасидаги муносабатлар унда намоён бўлади ва унинг ёрдамида қурилади.

Иқтисодий адабиётларда пул тизими, унинг элементлари ва барқарорлигини таъминлаш масалалари қатор маҳаллий ва хорижлик иқтисодчи олимлар томонидан таҳлил ва тадқиқ қилиб келинган. Биз баъзи иқтисодчи олимларимизнинг пул тизимига оид баъзи бир фикрларини таҳлил қилишдан олдин пул тизимининг шаклланиш тарихи тўғрисида қисқача тўхталиб ўтмоқчимиз. Пул тизимининг ҳолати мамлакат иқтисодиётга, ишлаб чиқаришнинг ривожланишига узвий боғлиқ бўлади. Пул тизими ишлаб чиқариш суръатларини ушлаб туриш ёки тезлаштиришга таъсир кўрсатади. Замонавий пул тизими қуйидаги элементларни ўз ичига олади: пул бирлиги, валюта курсини ўрнатиш қоидалари, баҳолар масштаби, пул кўринишлари, эмиссия тизими, давлат ёки кредит аппарати миллий валюта тизимидир нисбатан мустақил бўлса ҳам пул тизимининг таркибий қисми. Пул бирлиги – қонуний тарзда ўрнатилган пул белгиси бўлиб, барча товарлар баҳосини ўзаро солиштириш ва ифодалаш учун хизмат қилади. Пул сиёсати кредит сиёсати билан ҳамбарчас боғлиқ бўлгани учун бозор муносабатлари шароитида иқтисодиётни давлат пул-кредит сиёсати билан тартибга солиб туради.

Иқтисодий адабиётларда пул тизими бир-бирига боғлиқ бўлган элементлардан ташкил топганлиги тўғрисидаги фикрни А.Маршаллнинг асарларида учратиш мумкин.¹¹¹ Аммо, пул тизими аниқ қайси элементларни ўзида мужассамлаштириши мумкинлиги тўғрисидаги фикрни А.Маршалл ўз асарларида тўлиқ очиқ берилмаган. Украиналик олимлар А.М.Бандурка ва В.В.Глушенколарнинг фикрича, пул тизими - бу тарихан шаклланган ва миллий қонунчилик билан мустаҳкамланган пул муомаласининг ташкил қилинишидир.¹¹²

Россиялик олимлардан Т.И. Горинанинг фикрича, пул тизими – пул бўлиши ва унинг ҳаракатининг тарихан келиб чиққан ва қонунан бўлиши муқаррар бўлиши давлат томонидан ташкил этиладиган ва мувофиқлаштириладиган тизимидир¹¹³. Бу иккала муаллиф пул тизими тўғрисида фикр юритганда кўпроқ пулнинг келиб чиқиши ва унинг ҳаракати тарихан шаклланган жараён эканлигига эътибор қаратганини кўришимиз мумкин. М.Абрамованинг фикрига кўра эса, пул тизими – бу алоҳида олинган мамлакатда ёки ягона иқтисодий ҳудудда пул муносабатларини ташкил қилиш шаклидир¹¹⁴. Бизнинг фикримизча, М.Абрамова пул тизимига пул муносабатларини ташкил қилиш шакли сифатида баҳо бераётганлигини кўришимиз мумкин. Пул тизимига фақат пул муносабатларини ташкил қишлиш шакли сифатида қараш ҳам пул тизимини кўламини торайтириши мумкин. Шунингдек, ушбу муаллиф пул муомаласининг қайси шаклларини

111 Маршалл А. Принципы экономической науки. Т. III. – М.: ФиС, 1993. – С. 187.

112 Бандурка А.М., Глушенко В.В.. Деньги и кредит: Учебник. - Харьков: Изд-во Нац. ун-та внутр. дел, 2003. 480 с. 2003

113 Горина Т. И. Деньги, кредит, банки : учебное пособие. 2-е изд. / сост. Горина Т. И. – Хабаровск : РИЦ ХГАЭП, 2010. – 152 с. 2010

114 Абрамова М.А. Национальная денежная система: теория, методология исследования, концепция развития в условиях модернизации современной экономики. – М.: ИНФРА-М, 2014. – 380 с.

пул тизими таркибига киритиш маъқул бўлиши тўғрисида ҳам ўз фикрини баён этмаган. тўғри эътироф этган.

Таъкидлаш жоизки, пул тизимига бағишланган монографиялар ва дарсликларнинг мутлақ кўпчилигида пул тизими пул муомаласини ташкил қилиш шакли сифатида эътироф этилган ва иқтисодий адабиётда, пул тизимининг элементлари масаласида бир-биридан кескин фарқланувчи ва, кўпчилик ҳолларда, бир-бирини инкор қилувчи мунозарали ҳолатлар, хулосалар кўп учрайди.

Шундай қилиб ушбу муаллифларнинг фикрича пул тизими қайси мамлакатники бўлишидан қатъий назар унинг асосини товар – пул муносабатлари ташкил этади. Пул тизимининг субъектив томонларига уни ташкил этиш бўйича давлатнинг турли норматив – ҳуқуқий меъёрлари, қоидалари ва қонунлари қиради. Давлат бу механизмлар орқали пул тизимини ташкил этади ва уни юритади. Аммо, давлат пул тизимининг баъзи элементларини ўзгартирсада, лекин иқтисодиётда мавжуд товар- пул муносабатларини буткул йўқота олмайди. Шунинг учун алоҳида олинган мамлакат пул тизими шу давлатнинг қонун ва меъёрлари асосида шаклланади ва олиб борилади. Бундан ташқари, иқтисодчи олимлар пул тизимини пул айланмасини ташкил этишнинг давлат-ҳуқуқий шакли эканлигини эътироф этмайдилар. Ҳолбуки, фикримизча, пул айланмасини давлат ташкил этади ва қабул қилинган қоидалар ҳуқуқий кучга эга бўлиб, пул айланмасида иштирок этувчи барча субъектлар учун директив мазмунга эга.

Шунингдек, бизнинг фикримизча, пул тизими қуйидаги элементлар, яъни:

- пул бирлиги ва пул айланмасининг таркиби;
- пул айланмасини ташкил қилиш ва тартибга солиш;
- миллий валютанинг паритети ва миллий валютанинг курси;
- пул тизимини ташкил қилиш принциплари;
- пул тизимининг меъёрий- ҳуқуқий асосларидан ташкил топади.

РОЛЬ МАКРОЭКОНОМИКИ В СИСТЕМЕ ЭКОНОМИЧЕСКИХ НАУК

ТФИ Касимова Н.

Студентка ТФИ Миноварова Н.

Как экономическая теория в целом, макроэкономика является научной основой механизма функционирования экономической системы общества, социально-экономической политики государства. Макроэкономика выступает методологической основой других взаимодействующих с ней экономических наук, прежде всего прогнозирование и планирование национальной экономики, денежное обращение и кредит, финансы, социально-экономическая статистика, региональная экономика и др.

Макроэкономика формирует теорию экономических отношений и поведение одного из субъектов этих отношений – государства, раскрывает сущность и содержание макроэкономических категорий, которые используют другие экономические науки.

С другой стороны, применение в макроэкономике приемов и методов других наук позволяет более полно представить характеристику макроэкономических процессов, на которые влияют исторические, отраслевые, управленческие, демографические, региональные и другие факторы. В этом смысле другие экономические науки выступают частными по отношению к экономической теории (и макроэкономике) как по объекту, так и по функциям.

Особенно важно подчеркнуть взаимосвязь макроэкономики с прогнозированием и планированием, статистикой экономической истории, региональной экономикой. Макроэкономика и прогнозирование национальной экономики базируется на категориях и показателях, характеризующих создание и использование национального богатства и валового продукта, национального дохода, потребления и накопления в стране. Макроэкономика выделяет объект прогнозирования и его механизм, формирует

методологию и принципы прогнозирования и планирования. В планировании на уровне национальной экономики на основе макроэкономического анализа учитываются особенности предшествующего этапа развития и предстоящие задачи, выделяются приоритеты социально-экономического развития, цели и задачи, а также параметры роста.

Макроэкономика и статистика (прежде всего, социально-экономическая) различаются не только как общее и частная экономическая наука, но и отношением количественной и качественной характеристике этих явлений и процессов. Макроэкономика раскрывает сущность и содержание, функции и принципы организаций экономических отношений, т. е. дает, прежде всего, их качественную оценку. Статистика обеспечивает возможность количественного выражения уровней и определение границ экономических процессов, масштабов и факторов их развития, выявления тенденций и закономерностей. Используемая в макроэкономике система научных счетов определяет объект макроэкономического, статистического анализа, национального продукта и богатства. В тоже время статистические методы широко применяются в макроэкономике для оценки иллюстраций особенностей, взаимосвязей факторов, проявления действия экономических законов в реальной жизни.

Макроэкономика и экономическая история пользуется одним и тем же методом – исторического подхода при характеристике развития экономических процессов. Этот принцип макроэкономики сочетается с логическим, системным методом, что позволяет выделить различные подходы, школы и направления экономической теории, главные тенденции в историческом развитии экономики. В макроэкономике исторический подход позволяет проанализировать жизненные этапы в развитие экономике.

В заключении следует отметить, что макроэкономика стремится найти закономерности, открыть законы, по которым развивается национальная экономика, вырабатывать механизм и инструменты макроэкономического регулирования.

ЭРКИН ИҚТИСОДИЙ ЗОНАЛАРДА ИНВЕСТИЦИЯЛАРНИНГ ЎРНИ

ТМИ профессори А.Каримов

ТМИ талабаси Б.Ғайратов

Эркин иқтисодий ҳудудлар мамлакатнинг бошқа қисмларида ишлатилмайдиган имтиёз ва рағбатлантиришларнинг ўзига хос тизими қўлланиладиган миллий иқтисодий ҳудуднинг бир қисми ҳисобланади. Одатда эркин иқтисодий зоналар географик жихатдан маълум даражада алоҳида ҳудуддир. Эркин иқтисодий зоналарнинг божхона, солиқ ва инвестицион режими эса ташқи ва ички инвестициялар учун қулай ҳисобланади. Эркин иқтисодий зоналарнинг мамлакат ичидаги иқтисодий жараёнларни фаоллаштиришда фойдаланиш учун хорижий капитални жалб қилишдан ташқари, қуйидаги яна уч вазифасини кўрсатиб ўтиш мумкин:

- саноат, қишлоқ хўжалиги ва хизмат кўрсатиш соҳалари экспортини рағбатлантириш ва шу орқали валюта маблағларини жалб қилиш;
- ҳудуд аҳолисининг иш билан бандлик даражасини ошириш;
- ҳудудларни хўжалик юретишнинг янги усулларини синаш майдонига, миллий иқтисодиёт ривожланишининг асосига айлантириш.

Турли эркин иқтисодий ҳудудларда имтиёз ва рағбатлантиришлар тизими алоҳида жихатлари билан фарқ қилиши мумкин, бунда имтиёзлар тўртта асосий гуруҳга ажратилади:

– ташқи савдо имтиёзлари. Бу имтиёзлар алоҳида божхона - тариф режимини киритиш (экспорт-импорт божлари даражасини камайтириш ёки бекор қилиш) ва ташқи савдо операцияларини амалга ошириш тартибини соддалаштириш ва енгиллаштиришда намоён бўлади;

– солиқ имтиёзлари. Бунда фаолиятнинг маълум кўринишлари рағбатлантирилиб, бу имтиёзлар орқали солиқ базаси (даромад, мулк қиймати ва ҳоказо), унинг таркибий қисмлари (амортизация ажратмалари, иш ҳақи харажати, транспорт) ва солиқ ставкалари даражаси пасайтирилади, шунингдек солиққа тортишдан бутунлай ва вақтинча озод қилинади;

– молиявий имтиёзлар. Мазкур имтиёзлар турли кўринишдаги субсидияларни ўз ичига олади, масалан, коммунал хизматларни таннархидан арзон нархларда кўрсатиш, ер майдонлари ҳамда ишлаб чиқариш бинолари ва қурилмаларини имтиёзли нархларда ижарага бериш, имтиёзли кредитлар ажратиш;

– маъмурий имтиёзлар. Хўжалик юритувчи субъектларни рўйхатдан ўтказишда, хорижий фуқароларнинг мамлакат ҳудудига кириб-чиқишида енгилликлар бериш ва бошқа имтиёзлар.

Шундай қилиб, эркин иқтисодий зоналарда алоҳида божхона, валюта, солиқ тартиботи, шунингдек фуқаролар кириши, чиқиши ва бу ерда бўлишининг, меҳнат муносабатлари, молия-кредит фаолиятининг алоҳида тартиботи ҳамда инвестицияларни жалб этишга, тадбиркорликни ривожлантиришни рағбатлантиришга ва зонани ижтимоий - иқтисодий ривожлантиришга қаратилган бошқача тартибот ўрнатилади.

Ўзбекистон Республикаси Президенти Шавкат Мирзиёевнинг «Эркин иқтисодий зоналар фаолиятини фаоллаштириш ва кенгайтиришга доир қўшимча чора-тадбирлар тўғрисида»ги фармонида мувофиқ “Навоий”, “Ангрен” ва “Жиззах” эркин иқтисодий зоналари учун ягона ҳуқуқий режимни белгилаш, солиқ ва божхона имтиёзлари, преференцияларни бирхиллаштириш белгиланди.

Шу билан бир қаторда улар ер солиғи, даромад солиғи, юридик шахслар мулк солиғи, ободонлаштириш ва ижтимоий инфратузилмани ривожлантириш солиғи, микрофирмалар ва кичик корхоналар учун ягона солиқ тўлови, шунингдек, Республика йўл жамғармаси ва Ўзбекистон Республикаси Молия вазирлиги ҳузуридаги бюджетдан ташқари Умумтаълим мактаблари, касб-ҳунар коллежлари, академик лицейлар ва тиббиёт муассасаларини реконструкция қилиш, капитал таъмирлаш ва жиҳозлаш жамғармасига мажбурий ажратмаларидан, мамлакатимизда ишлаб чиқарилмайдиган ва лойиҳаларни амалга ошириш доирасида Ўзбекистон Республикаси Вазирлар Маҳкамаси томонидан тасдиқланадиган рўйхатлар бўйича четдан келтириладиган қурилиш материалларини божхона тўловларидан (божхонада расмийлаштириш йиғимлари бундан мустасно), ўзининг ишлаб чиқариш эҳтиёжлари учун четдан келтириладиган асбоб-ускуналар, хом ашё, материаллар ва бутловчи буюмларни божхона тўловларидан озод этилди.

Имтиёзлар киритилган инвестициялар ҳажмига қараб 3 йилдан 10 йил муддатгача, жумладан:

• 300 минг АҚШ долларидан 3 миллион АҚШ долларигача ҳажмдаги инвестициялар — 3 йил муддатга;

• 3 миллион АҚШ долларидан 5 миллион АҚШ долларигача ҳажмдаги инвестициялар — 5 йил муддатга;

• 5 миллион АҚШ долларидан 10 миллион АҚШ долларигача ҳажмдаги инвестициялар — 7 йил муддатга;

• 10 миллион ва ундан кўп АҚШ доллари ҳажмидаги инвестициялар сўнгги 5 йилда амалдаги ставкалардан 50 фоиз кам ҳажмдаги даромад солиғи ва ягона солиқ тўлови ставкалари қўлланган ҳолда — 10 йил муддатга берилади.¹¹⁵

¹¹⁵ Ўзбекистон Республикаси Президенти Шавкат Мирзиёевнинг «Эркин иқтисодий зоналар фаолиятини фаоллаштириш ва кенгайтиришга доир қўшимча чора-тадбирлар тўғрисида»ги фармони 2016 йил 26 октябрь

Эркин иқтисодий зоналарда белгиланган имтиёзлар - инвестициялар, айниқса хорижий инвестицияларни жалб этиш ҳамда маҳсулот ишлаб чиқариш ҳажми ва сифатини оширишни таъминлашга ёрдам беради.

Хулоса ўрнида шуни айтиш мумкинки, эркин иқтисодий зоналарда инвестицияларни жалб қилишнинг энг муҳим шартларидан бири – шундай зона ташкил этилган мамлакатда сиёсий барқарорликнинг мавжудлиги ҳисобланади. Эркин иқтисодий зоналарнинг иқтисодий ва ижтимоий жиҳатдан самарадорлигини инфраструктуранинг юқори даражада ривожланганлиги, табиий-иқлимий шароитлар, хом-ашё ва меҳнат ресурслари билан таъминланганлик даражаси каби омиллар муҳим ҳисобланади.

МАМЛАКАТИМИЗ БЮДЖЕТ ТИЗИМИДА МАХАЛЛИЙ БЮДЖЕТЛАРНИНГ РОЛИ

Илмий раҳбар: ТМИ ўқитувчиси Турсунов А.

ТМИ талабаси Бахромов Н.

Давлат молия тизимининг асосини давлат бюджети ташкил этади. У бир томондан, ресурсларнинг ҳал қилувчи қисмини ўзида жамлайди ва улардан самарали фойдаланишни назорат қилиб боради, иккинчи томондан эса барча молия бўғинлари ва муассасаларининг ўзаро алоқадорлигини таъминлайди, уларнинг фаолиятини мувофиқлаштириб боради.

Ўзбекистон Республикаси давлат бюджетига муҳим таркибий қисми маҳаллий бюджетлар ташкил этади. Маҳаллий бюджетлар умумдавлат иқтисодий ва ижтимоий вазифаларини амалга оширишда, биринчи навбатда, давлат маблағларини тақсимлаш ва ижтимоий инфратузилмани ривожлантиришда муҳим аҳамиятга эга. Улар маҳаллий ҳокимиятнинг фаолият кўрсатишларида молиявий манба бўлиб, давлатнинг ижтимоий сиёсатини жойларда амалга оширишда асосий ролни ўйнайди. Шу боисдан ҳам Ўзбекистон Республикасида бюджет тизимини ислоҳ қилиш ва маҳаллий бюджетларни оқилона бошқариш ҳозирги кундаги долзарб вазифалардан бири бўлиб ҳисобланиб келинмоқда. Ўзбекистон Республикаси биринчи президенти И.А.Каримов таъкидлаганларидек, «Жойларда ижтимоий-иқтисодий тараққиёт муаммоларини муваффақиятли ва молиявий инқирозларсиз ҳал этиш маҳаллий бюджетлар даромад базасининг барқарорлигини, шу жумладан, улардаги инвестицион, солиқ, валюта имкониятларининг бир текис тақсимотини талаб этади ва бу нисбатдошликда худудларнинг иқтисодий фаоллиги рағбатлантирилиши лозим»¹¹⁶.

Маҳаллий бюджетлар Давлат бюджетининг асосини ташкил этганлиги учун маҳаллий бюджетлар даромадларни ошириш мамлакатимиз иқтисодиётининг ривожига жуда катта ҳисса қўшиш билан бир қаторда халқимиз фаровонлигининг ошишига ҳамда мамлакатимизнинг ривожланган давлатлар қаторига тезроқ қўшилишга ёрдам беради.

2006--2016 йиллар учун Қорақалпоғистон Республикаси бюджети, вилоятлар ва Тошкент шаҳар маҳаллий бюджетларининг даромадларининг миқдори (млрд. сўм)¹¹⁷

№	Кўрсаткичлар	2013	2014	2015	2016
1	Қорақалпоғистон Республикаси	435,9	557,6	716,7	949,5
2	Андижон вилояти	662,2	822,6	928,3	1051,1
3	Бухоро вилояти	762,2	883,5	1098,6	1780,1

¹¹⁶ Каримов И.А. Эришган марраларимизни мустаҳкамлаб, ислохотлар йўлидан изчил бориш – асосий вазифамиз // Қишлоқ ҳаёти. 2004 й. № 20 (6701). 2 б.

¹¹⁷ Монетар сиёсатнинг 2017 йилга мўлжалланган асосий йўналишлари

4	Жиззах вилояти	261,4	318,4	396,2	478,6
5	Қашқадарё вилояти	1297,7	1512,4	1587,7	1765
6	Навоний вилояти	524,7	623,2	655,6	776,3
7	Наманган вилояти	575,4	608,2	753,7	843
8	Самарқанд вилояти	759,3	883,9	1082,4	1304,6
9	Сурхондарё вилояти	482,2	566,3	720	460,9
10	Сирдарё вилояти	261,5	316,5	377,2	823,3
11	Тошкент вилояти	1273,8	1539,6	1632,3	1817,7
12	Фарғона вилояти	1309,7	1506,5	1681,1	731,4
13	Хоразм вилояти	447,3	532,4	683,9	731,9
14	Тошкент шаҳри	1532,4	1765,6	2151	2326,2
	ЖАМИ	10586	12437	14465	15840

Хулоса қилиб айтадиган бўлсак маҳаллий бюджетлар Ўзбекистон Республикаси давлат бюджетининг муҳим таркибий қисмини ташкил этиб, маҳаллий ҳокимиятларнинг фаолият кўрсатишларида асосий молиявий манба бўлиб ҳисобланади. Маҳаллий бюджетлар орқали халқ таълими, соғлиқни сақлаш, маданият ва спорт муассасаларини, маҳаллий ҳокимият бошқарув органларини, кам таъминланган оилаларга бериладиган нафакалар молиялаштириб борилади.

Мамлакатда ислохотларни амалга ошириш босқичида солиқ ва ваколатларни бюджетлар ўртасида тақсимлаш механизми, бизнинг фикримизча ўзида янада мураккаб тизим сифатида намоён бўлади. Методология, тамойил ва уни амалга ошириш амалиёти қийин ва мураккаб тизим бўлибгина қолмай, бюджетлараро муносабатлар тизимини шакллантиришда ўтиш босқичи муаммоларини кўп қиррали кўрсатиб беради. Бундай шароитларда маҳаллий бюджетлар баланслашганлигини таъминлаш ҳамда унинг манбаларини такомиллаштириш янада муҳим аҳамият касб этади.

PENSIYA TA'MINOTI TIZIMI VA UNING HUQUQIY ASOSLARINI TAKOMILLASHTIRISH

ТМІ magistranti Allamurotov Nurbek

О'tgan yillar mobaynida O'zbekistonda amalga oshirilayotgan kuchli ijtimoiy siyosat jamiyatimizdagi ijtimoiy-iqtisodiy vaziyatni barqarorlashtirishda o'zining ijobiy tasirini ko'rsatdi va olib borilayotgan iqtisodiy islohotlarni muvaffaqiyatli amalga oshirish uchun zarur bo'lgan shart-sharoitlarni yaratib berdi. Bozor islohotlarini yanada chuqurlashtirish va milliy iqtisodiyotni modernizatsiyalashning bugungi jarayoni jamiyatda aholi daromadlarini qayta taqsimlashning moliyaviy mexanizmini takomillashtirishni qat'iy talab qilib qo'yimoqda. Istiqolning dastlabki kunlaridan boshlab bozor iqtisodiyoti munosabatlariga o'tish jarayonida mamlakatimiz iqtisodiyotiga keskin salbiy ta'sir ko'rsatadigan oqibatlarni imkon qadar kamaytirish, ko'p bolalik va kam ta'minlangan oilalar, yolg'iz keksalar, yetim va nogironlar, talaba va pensionerlarning manfaatlarini har tomonlama himoya qilish bo'yicha keng ko'lamli ishlar amalga oshirildi.

Respublikamizda 2016 yilda ish haqi 20,2 foizga, byudjet tashkilotlari xodimlarining ish haqi 15 foizga, pensiyalar, nafaqa va stipendiyalar miqdori esa 12,1 foizga o'sdi. Aholining real daromadlari 11 foizga ortdi. Mamlakatda pensiya tizimini isloh qilish, uning huquqiy asoslarini respublikamizdagi demografik sharoitga moslashtirish lozim. Budjetdan tashqari Pensiya jamg'armasi hamda uning hududiy boshqarmalari va bo'limlarining fuqarolarni pensiya ta'minotini amalga oshirish bilan bog'liq huquq va majburiyatlarini takomillashtirish talab etiladi. Ushbu yo'nalishdagi tadbirlar mamlakatimizda mehnatni rag'batlantirish, ish haqini ko'paytirish va aholi daromadlari o'sishini ta'minlash eng muhim ustuvor yo'nalishlar sifatida belgilangan. Mamlakatimizda fuqarolarga davlat pensiyasini to'lash tartibini takomillashtirish o'tgan yili 215 mingdan ziyod muhtaram faxriylarimiz bepul tibbiy ko'rikdan o'tkazildi. Ehtiyojmand nogironlarga 11 mingdan ortiq yuqori sifatli protez-ortopediya buyumlari va texnik rehabilitatsiya vositalari bepul topshirildi. 70 mingga yaqin keksalar to'liq tibbiy ko'rikdan o'tkazildi va statsionar hamda sanatoriy-kurort muassasalarida o'z sog'lig'ini tikladilar, 100 yoshga to'lgan nuroniylarning pensiyasiga eng kam oylik ish haqi miqdorida ustamalar qo'shib berildi.

Istiqlol yillarida aholini ijtimoiy himoyalashni yanada kuchaytirish, pensiya ta'minoti sifatini oshirish bo'yicha bosqichma-bosqich islohotlar olib borilmoqda. Natijada o'tgan qisqa davr ichida respublikamizda aholini ijtimoiy muhofaza qilish va kafolatlashning kuchli va ta'sirchan mexanizmi yaratildi.

Prezidentimizning 2009 yil 30 dekabrda "Fuqarolarning Pensiya ta'minoti tizimini yanada takomillashtirish chora-tadbirlari to'g'risida" gi Farmoni, aytish mumkinki, pensiya ta'minoti tashkiliy tizimini yanada takomillashtirish imkonini berdi. Gap shundaki, mazkur xujjatda Pensiya jamg'armasi tomonidan pensiya va ijtimoiy nafaqalarni o'z vaqtida, to'liq miqdorda moliyalashtirish, to'lovlar ustidan monitoringni yuritish, pensiya ta'minotiga yo'naltiriladigan mablag'larning maqsadlilik va nazoratini kuchaytirish borasida bir qator vazifalar belgilab berildi. Albatta ushbu vazifalarni amalga oshirishda va umuman Pensiya jamg'armasi faoliyatini samarali tashkil etishda ma'lum bir moliyaviy resurslar bazasi talab etiladi. Iqtisodiyotni modernizatsiyalash sharoitida mamlakatimizda amalga oshirilayotgan iqtisodiy islohotlarning yanada chuqurlashuvi, aholini manzilli ijtimoiy himoya qilishning kuchayishi pensiya tizimini moliyalashtirish amaliyotini takomillashtirishni taqozo etmoqda hamda Pensiya jamg'armasi mablag'larini shakllantirish va ulardan samarali foydalanish masalalari bugungi kundagi dolzarb masalalardan biri bo'lib kelmoqda.

Budjetdan tashqari Pensiya jamg'armasi o'ziga yuklangan vazifalar va funksiyalarni bajarish uchun quyidagi huquqlarga ega (1-rasm):

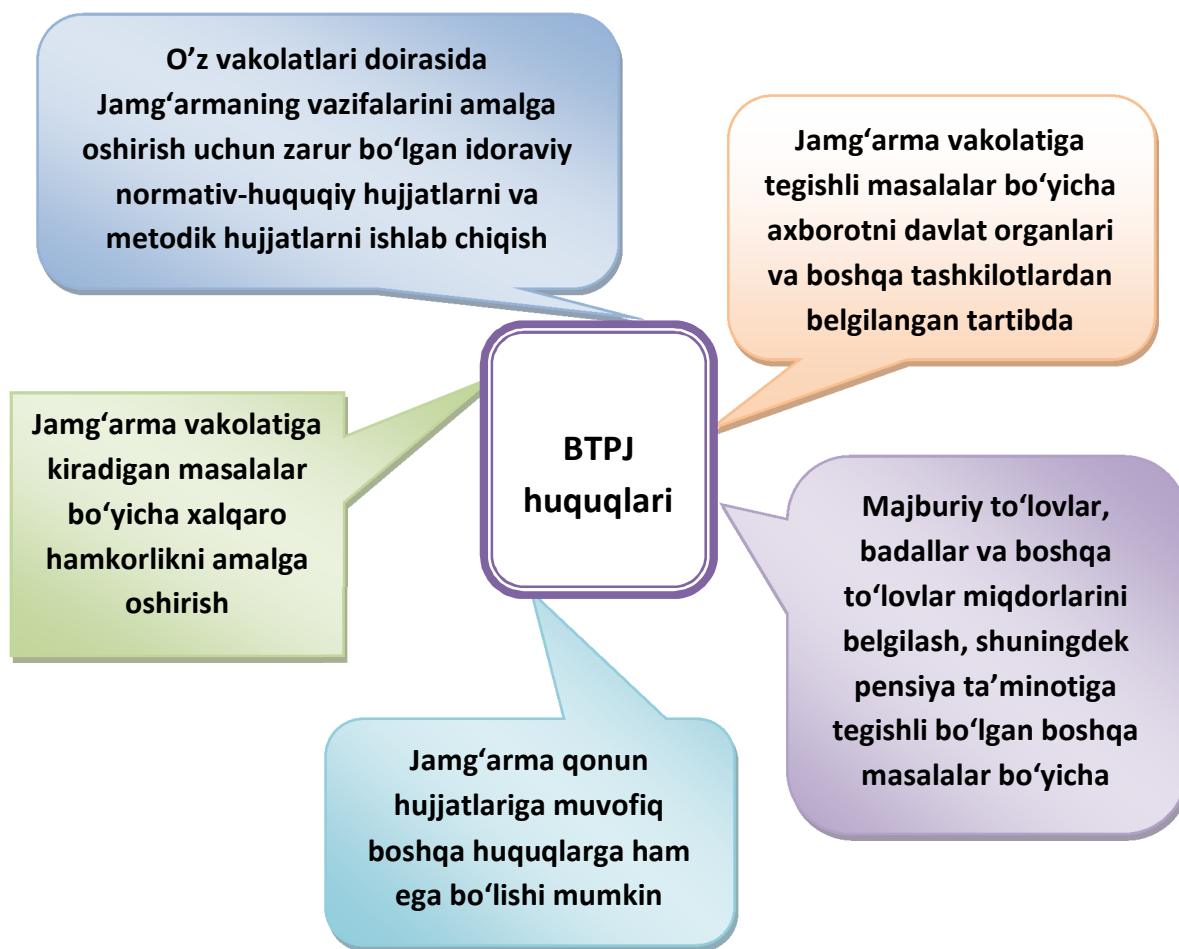

1-rasm. **Budjetdan tashqari Pensiya jamg'armasi huquqlari**¹¹⁸

Bugungi kunda respublikamiz bo'yicha Pensiya jamg'armasining 14 ta hududiy boshqarmalari, 196 ta tuman (shahar) bo'limlari, 108 ta hududiy va ixtisoslashtirilgan TMEK lar faoliyat ko'rsatib kelmoqda. Respublikamiz bo'yicha jami 2 mln. 936 ming nafardan ortiq pensiya va nafaqa oluvchilar istiqomat qilayotgan bo'lib, shundan, 2 mln. 716 ming nafari yoshga doir, 430 ming nafari nogironlik va 184 ming nafari boquvchisini yo'qotganlik pensiyasini oluvchilari hamda 220 ming nafardan ortiq ijtimoiy nafaqa oluvchilar tashkil etadi. 2014 yil mobaynida 138 mingga yaqin yangi pensiya va nafaqalar tayinlanadi. Ushbu pensiya va nafaqaoluvchilarga respublika bo'yicha jami 5 mingdan ortiq ishchi va hodimlar hizmat ko'rsatib kelmoqda.

Xulosa qilib aytganda, 2017 yil ham jamiyatimiz hayotidagi yangilanish jarayonlari va islohotlarni rivojlantirish va chuqurlashtirishning mantiqiy davomi bo'lib, iqtisodiyotimizning salohiyati, barqarorligi va mutanosibligini mustahkamlash yo'lida, eng muhimi, ijtimoiy ximoyani kuchaytirishga, pensiya ta'minoti tizimini yaxshilanishiga va xalqimizning turmush darajasini oshirishga qaratilgan ishlarda yangi va yuksak bosqich bo'ladi.

¹¹⁸ O'zbekiston Respublikasi Vazirlar Mahkamasining 2010 yil 19 fevraldagi, 30-son Qarori "O'zbekiston Respublikasi Moliya vazirligi huzuridagi byudjetdan tashqari Pensiya jamg'armasi to'g'risida Nizom" ilovasiga muvofiq talaba tomonidan tayyorlandi

O'ZBEKISTON RESPUBLIKASIDA TA'LIM TIZIMINI ISLOH QILISHDA INVESTITSİYALARNING O'RNI VA AHAMIYATI

TMI i.f.n. Bakiyeva I.

TMI magistranti Xayrullayev A.X.

O'zbekiston Respublikasining o'ziga xos taraqqiyot strategiyasi – “o'zbek modeli” mustaqil o'tgan yillar mobaynida biz erishgan barcha muvaffaqiyatlar, keng ko'lamli islohotlar, aholi farovonligini ta'minlash, xalqimiz genofondini sog'lomlashtirish, yuksak ma'naviyatli, har tomonlama barkamol avlodlarni tarbiyalash maqsadimizning asosiy tayanchiga aylandi. Qolaversa, jahonning taraqqiy topgan mamlakatlari qatoridan joy olishdagi sa'y-harakatlarimiz bosh mezoni bo'lib, dunyo jamoatchiligida katta qiziqish hamda zo'r havas uyg'otmoqda. Ma'lumki, har yurtning kuch-qudrati, erishgan muvaffaqiyatlari zamiridagi buyuk mohiyat, avvalo, shu zamin aholisining intellektual salohiyati, ongu tafakkuri, yuksak ma'naviyati bilan o'lchanadi, qadr topadi. Darhaqiqat, istiqloq yillarida mamlakatimiz ta'lim tizimi tubdan isloh qilindi.

Bugungi kunda Respublikamiz xalq ta'limi tizimida 9 680 ta maktab, 4 916 ta maktabgacha ta'lim muassasalari, 211 ta “Barkamol avlod” bolalar markazlari, 304 ta bolalar musiqa va san'at maktablari, 227 ta bolalar va o'smirlar sport maktablari, 27 ta mehribonlik uylari, 16 ta pedagog kadrlarni qayta tayyorlash va malakasini oshirish institutlari¹¹⁹, shu jumladan, Respublika bo'yicha oliy ta'lim muassasalari jami 74 ta, ulardan universitetlar 20 ta, institutlar 35 ta, akademiyalar 2 ta, filiallar 10 ta hamda chet el OTM filiallari 7 ta faoliyat ko'rsatmoqda¹²⁰. O'tgan davr mobaynida respublikamizdagi jami 9 680 ta maktabning 7 515 tasida qurilish-ta'mirlash ishlari amalga oshirildi. Shundan 424 ta yangi maktab qurilgan bo'lsa, 3006 ta maktab rekonstruksiya qilindi, 4 085 ta maktab esa kapital ta'mirlandi. Birgina 2016-yilgi Investitsiya dasturiga ko'ra 381 ta maktabda qurilish-ta'mirlash ishlari amalga oshirildi. Shundan 219 ta maktab rekonstruksiya qilindi, 162 ta maktab esa kapital ta'mirlandi. Xalq ta'limi tizimida amalga oshirilgan keng ko'lamli islohotlarning bu kabi raqamlardagi sharhi ham sohada biz erishgan yutuqlar e'tirofi sifatida namoyon bo'ladi.

Mustaqillik yillarida oliy o'quv yurtlari soni 37 tadan 74 taga o'sdi, shu jumladan xorijiy mamlakatlar nufuzli oliy o'quv yurtlarining bir qator filiallari faoliyat yuritmoqda. Mamlakatimizda ta'lim-tarbiya sohasiga har yili sarflanayotgan xarajatlar yalpi ichki mahsulotga nisbatan 10-12 foizni tashkil etmoqda. Bu YUNESKOning mamlakatni barqaror rivojlantirishni ta'minlash uchun ta'limga yo'naltirilishi zarur bo'lgan investitsiyalar miqdori bo'yicha tegishli tavsiyalaridan, ya'ni 6-7 foizdan qariyb 2 barobar ko'pdir.

Birgina 2016-yilning o'zida O'zbekiston Respublikasi Moliya vazirligi huzuridagi Oliy ta'lim muassasalarining moddiy-texnik bazasini rivojlantirish jamg'armasi zarur infratuzilmani yanada rivojlantirish maqsadlari uchun 355,6 milliard so'm mablag' ajratgan bo'lib, ular hisobidan 14 ta oliy o'quv yurtining kapital ta'mirlandi. Xususan, 22 065 o'quvchi o'ringa ega bo'lgan 30 ta o'quv binolari, 3 560 o'ringa ega bo'lgan 12 ta talabalar turar joylari, 5 ta sport inshootlari, 3 ta talabalar oshxonasi, 2 ta Axborot resurs markazlari, 1 ta madaniyat saroyini qurildi hamda rekonstruksiya qilindi. Shu yilning to'qqiz oyi ichida ushbu oliy ta'lim muassasalari ob'ektlarini qurish hamda rekonstruksiya qilish uchun 229,7 milliard so'm yo'naltirildi¹²¹.

Mamlakat oliy o'quv yurtlarida ta'lim, fan va ishlab chiqarishni birlashtirish jarayoni rivojlanmoqda. Talabalar ilmiy-tadqiqotlarda faol ishtirok etmoqdalar, innovatsion faoliyat bilan, shu jumladan, korxonalar buyurtmasiga ko'ra shug'ullanmoqda. Yetakchi oliy o'quv yurtlarida

119 www.uzedu.uz O'zbekiston Respublikasi Xalq ta'limi vazirligi rasmiy veb-sayti

120 www.edu.uz O'zbekiston Respublikasi Oliy va o'rta maxsus ta'lim vazirligi rasmiy veb-sayti

121 www.mf.uz O'zbekiston Respublikasi Moliya vazirligi rasmiy veb-sayti

O‘zbekiston Fanlar Akademiyasi ishtirokida hozirgi vaqtda fan, texnika va texnologiyalarning eng istiqbolli yo‘nalishlari bo‘yicha o‘quv-ilmiiy laboratoriya majmualari yaratilmoqda.

Shu bilan birgalikda dunyodagi globallashuv jarayonlari oliy ta‘lim tizimi oldiga yuqori talablarni qo‘ymoqda. Ayniqsa, oliy ta‘lim tizimi xalqaro andoza va standartlarga mos bo‘lishi uchun ularning ilmiy va pedagogik faoliyati darajasini oshirishni taqozo etmoqda. Negaki, davlatimizning iqtisodiy qudratini oshirish uchun birinchi navbatda uning ilmiy salohiyati va innovatsion rivojlanishi muhim ahamiyat kasb etadi. Bunday sharoitda oliy ta‘lim tizimida yuqori malakali zamon talabiga javob beradigan milliy kadrlarni voyaga yetkazish asosiy vazifa hisoblanadi. Shuning uchun o‘tgan yili oliy o‘quv yurtlarining professor-o‘qituvchilarini muntazam qayta tayyorlash bo‘yicha mutlaqo yangi, takomillashtirilgan tizim joriy qilindi. 15 ta tayanch oliy o‘quv yurtida Janubiy Koreya, Italiya, Avstriya, Yaponiya, AQSh, Ispaniya, Fransiya kabi davlatlardan 15 xorijiy mutaxassis ushbu markazlar direktor o‘rinbosari sifatida jalb etilgan holda oliy ta‘lim muassasalari rahbarlari va pedagog kadrlarini qayta tayyorlash hamda malakasini oshirish kurslari tashkil etildi. Hozirgi paytda mazkur kurslarda oliy o‘quv yurtlarining professor-o‘qituvchilari malaka oshirib kelmoqda.

Mamlakatimizda olib borilayotgan keng ko‘lamli islohotlarda yoshlarning faol ishtirokini ta‘minlash, yuksak ma‘naviyatli, mustaqil va erkin fikrlaydigan, zamonaviy ilm-fan yutuqlarini puxta o‘zlashtirgan har tomonlama sog‘lom va barkamol avlodni voyaga yetkazishga qaratilgan yoshlarga oid davlat siyosati izchil amalga oshirilmoqda. Davlatimiz rahbarining yoshlarning chuqur bilim egallashi hamda ma‘lum bir kasb-hunarni egallashiga bo‘lgan alohida e‘tibori tufayli ularning intellektual qobiliyatlari va salohiyatini to‘la namoyon qilishiga ko‘maklashishga ustuvor masala sifatida yondashilmoqda.

“Kadrlar tayyorlash milliy dasturi”da belgilangan vazifalarni amalga oshirish, yoshlarning ta‘lim olishi uchun yanada keng imkoniyatlar yaratish, oliy ma‘lumot olayotgan fuqarolarni ijtimoiy muhofaza qilishni kuchaytirishga qaratilgan Vazirlar Mahkamasining “Oliy o‘quv yurtlarida to‘lov-kontrakt asosida o‘qish uchun ta‘lim kreditlari berish to‘g‘risida”gi qarori yuqoridagi fikrimizning yorqin ifodasidir.

Tijorat banklari yoshlarning yetuk, bilimli va barkamol bo‘lishlari uchun kreditlar orqali har tomonlama ko‘maklashishga yetarlicha e‘tibor qaratmoqda. Buni so‘nggi yillarda banklar tomonidan talaba-yoshlar uchun ajratilayotgan ta‘lim kreditlari miqdorining o‘sib borishida ham ko‘rishimiz mumkin.

РОЛЬ ВЫСШЕГО ОБРАЗОВАНИЯ В СОЦИАЛЬНО-ЭКОНОМИЧЕСКОМ РАЗВИТИИ

Сулейманов И. ТФИ

Современные научные исследования в области высшего образования наряду с рядом важнейших вопросов затрагивают проблемы становления экономической деятельности вузов и механизма их финансирования в новых организационно-экономических условиях. Недостаточной исследованной является также проблема адаптации различных сторон деятельности высшей школы к условиям рынка. В ЕС такой аспект деятельности, как управление университетом, уже достаточно долго и плодотворно изучается, и результаты этих исследований используются на практике.

В настоящее время социально-экономическая значимость и роль знаний в научно-техническом прогрессе, в развитии экономики общепризнаны. Накопление профессиональных знаний стало основным фактором экономического развития и приобретает все большее значение как главное конкурентное преимущество страны в масштабах мировой экономики. Также, в частности, для любой организации, желающей преуспеть в сегодняшней глобальной информационной экономике, необходима интеллектуальная, исчерпывающая и простая в использовании система для управления запасами знаний, а также система доступа к знаниям и система приобретения новых

знаний. Развитие современного общества зависит от роста объема знаний, их распространения и передачи посредством образования, обучения и информационных технологий. Знания становятся ключевым ресурсом развития, и глобальная конкуренция, основанная на создании наукоемких продуктов и услуг, возрастает. Существенным становится процесс не только создания новых знаний, но и их передачи, тиражирования, трансформации и использования. Высшие учебные заведения являются своего рода уникальными центрами по созданию и распространению знаний. Способность экономики абсорбировать знания и производительно их использовать будет все в большей мере определять экономическую силу нации и ее благосостояние. Открытость общества для импорта разнообразных знаний, идей и информации, способность экономики продуктивно их использовать - вот то, от чего зависит успешное социально-экономическое развитие. Современному миру присуще международное разделение труда, производство товаров и оказание услуг по единым мировым стандартам. Так, мировыми стали требования к качеству и безопасности авиационного, автомобильного транспорта, всемирный характер имеют информационные технологии и телекоммуникация и многое другое. В этой связи такая сфера, как образование, не может остаться в стороне. Образование определяет положение государства в современном мире и человека в обществе. Оно одновременно является движущей силой и результатом развития. Высококачественное образование способствует сокращению бедности и ликвидации неравенства, способствует устойчивому экономическому росту. Общеизвестно, что образование является основой духовного, социального и экономического развития человека, общества, государства. Все национальные успехи в экономическом росте развитых стран основывались на образовательных революциях, на росте количества и качества профессиональной подготовки широких масс населения. Экономический эффект от образования проявляется в эффективном использовании накопленного научно-образовательного потенциала, который сегодня является главным условием экономической и социальной стабильности общества. Высшее профессиональное образование является системообразующим элементом национальной экономики, так как формирует кадровый потенциал для всех отраслей экономики.

В мире существуют различные типы и системы образования - российская, американская, европейская, японская и др. Накоплен колоссальный опыт их эффективного развития и влияния на экономику страны. В то же время общество столкнулось с проблемами, которые отражают мировую тенденцию развития системы образования и влияния процесса глобализации на создание единого образовательного пространства.

С подписанием декларации все присоединившиеся страны должны выполнить ряд ключевых условий:

- ✓ обеспечить сопоставимость дипломов;
- ✓ ввести двухступенчатую систему образования;
- ✓ ввести систему зачетных единиц и учета часов изучаемых дисциплин, принятую в Европе (модульный процесс и кредиты);
- ✓ обеспечить аттестацию и аккредитации учебных заведений.

К положительным возможностям создания единого образовательного пространства можно отнести:

- возможность свободного доступа к знаниям и информации;
- обеспечение доступа к опыту, навыкам и знаниям, накопленным профессионалами разных стран;
- возможность роста в некоторых сферах экономики;
- совершенствование мирового рынка труда;
- распространение демократии;
- формирование мировой культуры и толерантности между людьми.

К отрицательным последствиям можно отнести следующие факторы:

- увеличение разрыва в уровне и качестве знаний между странами;
- рост темпов «утечки умов» и оттока человеческого капитала;
- политическая и социальная нестабильность в обществе;
- монополизация научно-технического прогресса и образования

(воспроизводства высококвалифицированной рабочей силы).

Таким образом, перед обществом появляется проблема формирования такой системы высшего образования, которая бы соответствовала мировому уровню развития и отвечала национальным интересам отдельного государства.

МИНТАҚАЛАРНИНГ ИНВЕСТИЦИОН-МОЛИЯВИЙ ФАОЛЛИГИНИ ОШИРИШ ЙЎЛЛАРИ

ТМИ доц., Саидов Р.

ТМИ магистранти Алланова З.

Бозор ислохотларини чуқурлаштириш ва иқтисодиётни эркинлаштириш шароитида инвестициявий фаолликни, модернизациялаш ва барқарор иқтисодий ўсишни таъминлаш мақсадида молиявий ресурсларни ишга солишнинг аҳамияти ортиб бормоқда. Минтақаларда мавжуд бўлган катта молиявий ресурслар солоҳияти уларнинг маҳаллий ва хорижий тадбиркорлар учун инвестициявий жозибадорлиги бўлганидагина ишга солиниши мумкин. Иқтисодиётни модернизациялаш шароитида минтақаларни барқарор ижтимоий-иқтисодий ривожлантиришнинг муҳим устувор йўналишларидан бири бўлиб инвестицион муҳитни шакллантириш ва молиявий қўллаб-қувватлашни яхшилаш ҳисобланади. Бу нуқтаи назардан инвестициявий фаолликни ошириш мақсадида маҳаллий ва хорижлик инвесторларни рағбатлантириш, инвестициялаш манбаларини кенгайтириш бўйича аниқ амалий тавсияларни ишлаб чиқиш долзарб аҳамият касб этмоқда. Шу муносабат билан минтақаларнинг инвестицион-молиявий фаоллигини ошириш учун куйидагиларни амалга ошириш зарур:

- минтақалар даражасида молиявий ресурсларнинг шаклланиши хусусиятларини аниқлаш;
- бозор ислохотларини чуқурлаштириш ва инвестициявий фаолликнинг молиявий манбаларини шакллантиришдаги муаммолар ва номуносибликларни белгилаш;
- алоҳида ҳудудларнинг молиявий ва инвестицион фаоллигини баҳолаш бўйича услубий ёнлашувларни ишлаб чиқиш;
- минтақаларда вужудга келган ижтимоий-иқтисодий вазият ва уларнинг инвестицион жозибадорлигига баҳо бериш;
- минтақалар ички молиявий ресурсларини ишга солиш даражаси ва асосий йўналишларини аниқлаш;
- минтақаларнинг истиқболдаги таркибий-инвестицион сиёсати ва иқтисодиётини модернизация қилиш стратегиясини ишлаб чиқиш.

Инвестицион-молиявий жараёнларни фаоллаштириш бўйича келтирилган таклиф ва тавсияларни амалга ошириш барқарор ижтимоий-иқтисодий ривожланишни таъминлаш, маҳаллий ва хорижлик инвесторларни жалб қилиш, минтақалар маҳаллий бюджетларини шакллантиришнинг асоси бўлиб ҳисобланади.

Мамлакатимиз ва унинг алоҳида минтақалари иқтисодиётининг самарадорлиги инвестиция сиёсатининг хусусиятлари ва миқёсларига бевосита боғлиқ. Республикаимизга инвестицияларни жалб қилиш ижтимоий-иқтисодий ривожланишдаги минтақавий тафовутлар ва номутаносибликларни камайтиришнинг муҳим воситаси бўлиб, улардан мақсадга мувофиқ фойдаланиш минтақаларда мавжуд бўлган табиий, иқтисодий ва меҳнат ресурслардан самарали фойдаланишга ва шу орқали иқтисодиётнинг ҳудудий таркибини такомиллаштиришга имкон беради.

Иқтисодиётга 16,6 миллиард АҚШ доллари миқдорида ёки 2015 йилга нисбатан 9,6 фоизга кўп инвестициялар йўналтирилди. Ўзлаштирилган хорижий инвестициялар ва кредитлар ҳажми 11,3 фоизга ўсди ва 3,7 миллиард доллардан ошиб кетди. Умумий қиймати 5,2 миллиард доллар бўлган 164 та йирик инвестиция лойиҳаларини амалга ошириш якунланди. Шу жумладан, «ЖМ Ўзбекистон» акциядорлик жамиятида «Т-250» моделдаги енгил автомобилларни ишлаб чиқариш ўзлаштирилди, Жиззах вилоятида цемент заводи кенгайтирилди, Толимаржон иссиқлик энергия станциясида қуввати 900 МВт бўлган буғ-газ қурилмалари ҳамда Ангрен иссиқлик энергия станциясида қуввати 150 МВт бўлган юқори қулли кўмирни ёқувчи энергия блоки ишга туширилди.

2012 йилда Навоий иссиқлик электр станциясида Япониянинг «Мицубиси» компанияси томонидан ишлаб чиқарилган 478 мегавольт қувватга эга бўлган буғ-газ қурилмаси ишга туширилди, Германиянинг дунёга машҳур «МАН» компанияси билан ҳамкорликда Самарқанд вилоятида йилига 3 мингта юк автомобили ишлаб чиқариш қувватига эга бўлган янги комплексни бнёд этишнинг иккинчи босқичи якунланди, Муборак газни қайта ишлаш заводида 258 минг тонна суюлтирилган газ ва 125 минг тонна конденсат ишлаб чиқариш қувватига эга бўлган заводнинг биринчи навбати фойдаланишга топширилди, «Шўртаннефтгаз» корхонасида эса пропан-бутан қоришмаси асосида 50 минг тонна суюлтирилган газ ишлаб чиқарадиган қурилма ўрнатилди, Дехқонобод уалийли ўғитлар заводининг иккинчи навбатини қуриш ишлари давом эттирилмоқда. Сурғил қони базасида ҳатто, дунё мезонлари бўйича ҳам ноёб бўлган, қиймати 2,5 миллиард доллардан зиёдни ташкил этадиган Устюрт газ-кимё комплекси қурилиши бошланди. Мазкур объектнинг қурилиши 2016 йилда ниҳоясига етказилди ва бу корхона 4 миллиард 500 миллион куб метр табиий газни қайта ишлаш, 400 минг тонна полиэтилен ва 100 минг тонна полипропилен ишлаб чиқариш имконини беради. Ушбу лойиҳа технологик жиҳатдан дунёдаги энг илғор лойиҳалардан бири бўлиб, энг юксак даражадаги газ-кимё технологияларини жорий этишни кўзда тутди. Бу ўз навбатида, табиий газдан 97 фоизгача этан, пропан ва бошқа қимматбаҳо компонентларни ажратиб олишни таъминлайди.

Дунёдаги йирик «Томсон Рейтер» бизнес-ахборот агентлигининг молия соҳасидаги жаҳонга машҳур «Прожект файненс интернешнл» журнали ушбу лойиҳанинг ноёблиги ва ишга новаторлик билан ёндошиш натижаси эканини қайд этиб, Устюрт газ-кимё комплекси қурилишини нефть-газкимё саноатидаги йилнинг энг яхши лойиҳаси, деб тан олди. Ўтган йилда Жанубий Африка Республикасининг «Сосол» компанияси ва Малайзиянинг «Петронас» корпорацияси билан ҳамкорликда қиймати 4 миллиард доллардан зиёдни ташкил этадиган, тозаланган метан асосида синтетик суюқ ёқилғи ишлаб чиқариш бўйича катта истикболга эга бўлган йирик лойиҳани амалга ошириш бошланди. Ушбу лойиҳа асосида барпо этиладиган завод дунёдаги санокли корхоналардан бири бўлиб, у иқтисодиётимиз учун жуда катта фойда келтиради.

ИНВЕСТИЦИИ – МЕХАНИЗМ РАЗВИТИЯ ГОСУДАРСТВА

Сулейманов И.Р.ТФИ

Инвестиции способствуют прежде всего: ускорению экономического и технического прогресса, внедрению новых форм управления, обновлению и модернизации производственного аппарата, активизации конкуренции, ускоренному развитию малого бизнеса и частного предпринимательства и подготовке кадров, отвечающих требованиям рыночной экономики, а так-же расширению экспортного потенциала страны, замене импортозамещающего производства, созданию новых рабочих мест, повышению уровня занятости, снятию социальной напряженности, повышению конкурентоспособности отечественного производства, решению проблем реформирования экономики. Но для этого крайне необходимо создание инвестиционного климата, который предопределяет

необходимость: улучшения макроэкономической конъюнктуры (снижение инфляции, процента за долгосрочный банковский кредит, укрепление финансового положения предприятий); развития системы гарантий, обеспечения прав инвесторов, защиту их собственности; развития организационно-правовых условий, включающих целевое использование амортизации, налоговые стимулы для капитализации прибыли, развитие вторичного рынка ценных бумаг, страхование инвестиций, залоговое право, ипотеку (земли, жилья), использование накоплений населения; проведения реформы налоговой системы по снижению налогового бремени на инвесторов и стимулирования инвестиционной деятельности; введения мер для предотвращения утечки капитала за рубеж и стимулирование возврата отечественного капитала в страну.

Наиболее высокие темпы роста инвестиций обеспечены за счет средств внебюджетных фондов – на 43,9%, населения – на 26,1%, кредитов коммерческих банков – на 10,1%. При этом из общего объема освоенных инвестиций свыше 25 процентов составили средства населения, что характеризует возрастающую инвестиционную активность населения.

Одной из стратегических целей и основных задач в области экономического развития Республики Узбекистан является рост инвестиционной привлекательности и формирование положительного имиджа всех областей, городов Узбекистана, повышение инвестиционной и инновационной активности организаций. Однако при реализации указанной цели имеется большое количество проблем:

во-первых, значительное внимание должно быть уделено вопросам совершенствования корпоративного управления, как одного из компонентов институциональной инфраструктуры, обеспечения экономической безопасности и использования инструментов фондового рынка для снижения рисков и привлечения инвестиций;

во-вторых, в экономическом развитии большое влияние оказывает банковский сектор как инфраструктура, способствующая активизации инвестиционных процессов в республике.

По результатам проведенных исследований, нами предложены пути повышения инвестиционной привлекательности. Основное внимание уделено вопросам развития инвестиционной инфраструктуры.

Так, на наш взгляд, в рамках реализации инвестиционной политики должны решаться следующие основные задачи: усовершенствование законодательного, организационного, инфраструктурного и информационного обеспечения инвестиционной деятельности; содействие организациям, реализующим или планирующим реализацию инвестиционных проектов, в продвижении информации о проектах в мировой рынок, а также в привлечении инвестиций; упразднение многих налоговых льгот для создания конкурентной среды; дальнейшее совершенствование политики в области конвертации национальной валюты; стимулирование деятельности инвестиционных фондов; формирование климата, благоприятного для вложения инвесторами средств, в том числе поддержание позитивного инвестиционного имиджа всех областей Республики Узбекистан; совершенствование процентной политики; инвентаризация приоритетов государственной кредитной поддержки и упорядочение перечня льготных кредитов, активизация межбанковского денежного рынка; мобилизация инвестиционных ресурсов и обеспечение их эффективного использования путём применения передовых методов управления инвестиционными процессами, в том числе программно-целевых методов и механизмов государственно-частного партнерства для реализации приоритетных и социально значимых направлений развития областей; развитие фондового рынка, создание условий для трансформации сбережений населения в инвестиции. создание рабочих мест в малых городах, обучение и привлечение высококвалифицированных кадров, для создания технопарков и ученых городков, бизнес – инкубаторов; разработка эффективной системы предоставления бюджетно-налоговых кредитов; обучение органов исполнительной власти на территориальном уровне, методике и разработке системы по привлечению инвесторов. органам исполнительной власти на местном уровне часто не хватает

знаний по маркетингу города, области. Не всегда они владеют технологиями работы с инвесторами и правильного позиционирования города и области, не всегда смотрят на свою территорию «глазами инвестора», а также необходимо проводить семинары с населением по основам предпринимательства, проведение мероприятий, направленных на борьбу с коррупцией, включающие: формирование межведомственной антикоррупционной структуры с разработкой антикоррупционных программ на региональном уровнях, объединяя их в общегосударственную программу, подписание международных антикоррупционных конвенций.

Следует обратить внимание и на то, что развитие инфраструктуры инвестиционной деятельности должно рассматриваться с учётом специфики территориальных условий, высоких рисков, связанных с природно-климатическими условиями, относительно более высокими издержками в большинстве секторов экономики.

МАҲАЛЛИЙ БЮДЖЕТЛАРИНИНГ ДАВЛАТ БЮДЖЕТИДАГИ ЎРНИ

Шавкатов Н. Ш. – магистрант ТМИ

Бозор иқтисодиёти шароитида ўз тасарруфидаги ҳудудларни барча томондан ва барқарор ривожлантириш, саноатнинг изчил тараққий этишиини таъминлаш, кичик бизнес ва тадбиркорликни ривожлантириш, маҳаллий табиий ресурслардан самарали фойдаланиш, атроф-муҳитни ҳимоя қилиш ва маҳаллий меҳнат бозорини ташкил қилиш масалаларида маҳаллий ҳокимият ва маҳаллий ўзини-ўзи бошқариш органларининг роли алоҳида аҳамиятлидир. Бозор муносабатлари шароитида бюджет сиёсатининг аҳамияти, бюджет жараёнларида маҳаллий бюджетларнинг роли, маҳаллий бошқарув органлари фаолияти, молия ва бюджет сиёсати масалалари ҳудудларнинг иқтисодиёт тараққиёти ва маҳаллий бюджетлар муаммоларни ҳал этишнинг долзарб масалаларидир.

Республикамизда давлат бюджети қурилмаси бошқаришнинг маъмурий ва бозор механизмларини қўшилган ҳолатида амал қилинмоқда. Албатта, мустақил Республикамизда амалга оширилаётган туб ислохотлар шароитида бошқаришнинг бозор усулларига мос келувчи бюджет қурилмасини тез ва мукамал шакллантириш қийин кечиши табиийдир. Шунинг учун бюджет тизимидаги ислохотлар ҳам босқичма - босқич иқтисодий ислохотларнинг бош концепциясига мувофиқ равишда амалга оширилмоқда.

Ўзбекистон Республикаси Конституцияси ва Ўзбекистон Республикасининг Бюджет кодексига мувофиқ Ўзбекистон Республикасининг бюджети тузулмаси қуйидаги даражалардан иборат:

- Ўзбекистон Республикасининг республика бюджети;
- Қорақалпоғистон Республикаси бюджети, вилоятлар ва Тошкент шаҳар маҳаллий бюджетлари.

Маҳаллий бюджетлар Ўзбекистон Республикаси Давлат бюджетининг муҳим ва асосий қисми ҳисобланади. Маҳаллий бюджетлар орқали ҳудудларнинг ижтимоий-иқтисодий ривожланиши молиявий маблағлар билан таъминлаб борилади. Маҳаллий бюджетлар Ўзбекистон Республикаси бюджет тизимининг ажралмас қисми сифатида ўзида 14 та мустақил бюджетни мужассамлаштиради.

Амалдаги иқтисодий сиёсат стратегик йўналишларидан келиб чиққан ҳолда жойлардаги ислохотларни амалга оширишда давлат бюджетининг роли гоят муҳимлиги табиий ҳолдир. Шунга асосланган ҳолда давлатнинг марказлаштирилган пул фондларининг асосий шаклларида бири бўлган давлат бюджети муносабатларини шакллантириш ва бюджет ҳуқуқлари ҳамда мажбуриятларини ҳудудлар бўйича тақсимланишининг умумий механизмлари бюджетлараро муносабатлар тизимида ўз аксини топади.

Биринчи Президентимиз И.А. Каримовнинг фикр – мулоҳазаларидан ва давлат бюджети ижросининг амалдаги ҳолатидан келиб чиққан ҳолда, маҳаллий бюджетларнинг,

хукуматнинг ижтимоий – иқтисодий сиёсатини амалга оширишдаги мавқеи янада ошишига сабаб бўлаётган қуйидаги омилларни ажратиб кўрсатиш мумкин:

а) маҳаллий молия органларининг бюджет ижросидан манфаатдорлигини ошириш ва шунинг асосида бюджет харажатларини тўғри ва оқилона тарзда сарфланиши ва бюджетга тушумларнинг янги манбаларини қидириб топишга ва рағбатлантиришни таъминлаш зарурати.

б) аҳолини ижтимоий ҳимоя қилиш масаласининг устуворлиги Ўзбекистон Республикасида аҳолини ижтимоий жиҳатдан ҳимоя қилиш бозор иқтисодиётига ўтиш дастурининг энг устувор йўналиши сифатида тан олинди. Ўзбекистон Республикаси Президенти И.А. Каримов томонидан илгари сурилган бозор муносабатларига ўтишнинг беш тамойилларидан бири – аҳолининг демографик таркибини ҳисобга олган ҳолда, кучли ижтимоий сиёсат юритиш ҳисобланади. Шунинг учун ҳам аҳолининг ҳам таъминланган қатламларига тўланаётган ижтимоий тўловлар ҳажми ошиб бормоқда.

НАҚД ПУЛ МУОМАЛАСИНИ ТАРТИБГА СОЛИШ АМАЛИЁТИНИ ҲУСУСИЯТЛАРИ ВА ТАРКИБИЙ ТУЗИЛМАСИ

Курязов Ф. Х. – магистрант БМА

Бугунги кунда тараққиёт натижасида нақдсиз пул айланмасининг пул айланмасидаги улуши ошиб бораётганлигига қарамасдан нақд пул айланмаси ўз хусусиятини сақлаб қолмоқда. Натижада нақд пул айланмасини таҳлилий ўрганиш, уни ташкил қилиш тамойиллари такомиллаштириш пул-кредит сиёсатини амалга оширишда асосий омиллардан биригича қолмоқда.

Нақд пуллар айланишининг ташкил қилиш, такомиллаштириш ва амалиётга тадбиқ қилишда бир қатор тамойилларга асосланиши мақсадга мувофиқ бўлади. Мамлакатимизда нақд пул айланмаси Ўзбекистон Республикаси Марказий Банки томонидан ташкил этилади ва тартибга солиб борилади. Мамлакатимиз мисолида кўриб чиқадиган бўлсак, нақд пул айланмасини ташкил этиш тамойиллари қуйидагилардан ташкил топади:

- барча юридик шахслар ўз пулини тижорат банкларида сақлаши лозим;
- банклар мулкчиликнинг барча шаклидаги корхоналар учун нақд пулнинг энг кам даражадаги қолдиғини белгилаб беради;
- нақд пулларнинг муомаласи прогноз режалаштириш объекти бўлиб хизмат қилади;
- пул айланмасининг мақсади — пул муомаласи эластиклиги барқарорлигини таъминлайди;
- корхоналар нақд пулни фақат уларга хизмат кўрсатаётган банк муассасаларидан олиши мумкин.

Ўзбекистон Республикаси Марказий Банкининг Ҳисоб китоб- касса марказларига (ҲККМ) тегишли йўналишларда нақд пуллар келтирилади ва нақд пуллар захира фондлардан айланма кассаларига ўтказилади ва шунга мувофиқ муомалага келиб тушади.

Айланма кассаларидан нақд пуллар кредит муассасалари, тижорат банклари операцион кассаларига йўналтирилади. Ана шу пулларнинг бир қисми банклараро Ҳисоб-китобларга хизмат кўрсатади, бошқа бир қисми эса кредитлар сифатида бошқа банкларга йўналтирилади. Аммо нақд пулларнинг катта қисми тижорат банклари томонидан хизмат кўрсатиладиган юридик ва жисмоний шахсларга тарқатилади. Ўзбекистон Республикаси Марказий Банки давлат стратегик аҳамиятига эга бўлган корхона ва ташкилотларни нақд пул билан таъминлайди.

Ҳисоб-китоб касса марказлари айланма кассаларида бўлиб турган нақд пуллар Марказий Банк томонидан белгиланган лимитдан кўп бўлган ҳолларда қайта захира фондларига жўнатилади.

Банкларнинг мижозлар билан касса операциялари бўйича муносабатлари банк ҳисобварағига хизмат кўрсатиш борасида тузилган шартнома асосида амалга оширилади ва мижозларнинг аниқланган камомад, ортиқча, тўловга яроқсиз, сохта ва қалбаки пул билетлари юзасидан қилинган эътирозлари ушбу шартномага асосан тартибга солинади.

Нақд пул муомаласини ташкил қилиш ҳақида гап борганда уни ташкил қилишга таъсир қилувчи асосий омилларга тўхталиб ўтиш лозим бўлади. Булар:

✓ Давлат бюджети тақчиллигини қоплаш мақсадида Марказий Банк томонидан пулларни эмиссия қилиниши;

✓ пластик карточкалар воситасида тўловларни амалга ошириш тизимининг ривожланганлиги ёки ривожланмаганлиги;

✓ солиқ юкининг оғирлиги натижасида солиқ тўловлари миқдорини яшириш мақсадида нақд пуллардан фойдаланиш даражасининг юқори эканлиги;

✓ Аҳолининг чеклар билан ҳисоб-китоб қилиш имкониятининг чекланганлиги;

✓ Ҳукумат томонидан нақд пуллардан фойдаланишга нисбатан чекловларнинг жорий қилинганлиги;

✓ тижорат банкларининг мажбурий захира ажратмалари суммасини уларнинг айланма кассасидаги нақд пуллар қолдиғига камайтириш тартибининг мавжудлиги.

Шу ўринда нақд пул айланмасининг таркиби қандай қисмлардан ташкил топишини таҳлилиий ўрганиш уни ташкил қилиш ва томийлларига амал қилишда муҳим аҳамият касб этади. Нақд пул айланмасининг таркибий қисмлари қуйидагилардан ташкил топади:

1. Марказий Банк ва тижорат банклари ўртасидаги нақд пул айланмаси;

2. Тижорат банклари ўртасидаги нақд пул айланмаси;

3. Банклар ва уларнинг мижозлари ўртасидаги нақд пул айланмаси (барча мижозлар нақд пул кўринишидаги пулларини тижорат банкларига топширишлари шарт. Тижорат банклари ўз мижозларига нақд пулдаги харажатларини молиялаштириш учун нақд пуллар беради: Иш ҳақи, мукофот, меҳнат таътили пуллари ва бошқалар);

4. Ташкилотлар ўртасидаги нақд пул айланмаси;

5. Ташкилотлар ва уларнинг ходимлари ўртасидаги нақд пул айланмаси;

6. Фуқаролар ўртасидаги нақд пул айланмаси;

Кейинги йилларда нақдсиз тўлов воситалари ва усулларининг кенгайиб бориши нақд пул айланмасига сезиларли даражада таъсир қилди. Аммо бу нақд пул айланмасининг аҳамиятини камайганлигидан далолат бермайди. Чунки, инсонларнинг шундай харажат турлари мавжудки уларга тўловлар одатда нақд пул кўринишида амалга оширилади. Биз мазкур жараёни АҚШ мисолида қараб чиқамиз.

Қуйда келтирилган 1-расм маълумотлари асосида 2012-2015 йиллар мобайнида АҚШда харажатлар турлари бўйича нақд ва нақдсиз тўловларни амалга оширилишини қараб чиқамиз.

Келтирилган маълумотлардан кўришимиз мумкинки айрим харажат турлари бўйича нақд кўринишдаги тўловларнинг улуши катталигича қолмоқда. Хусусан яқинларига совға олиш ва пул жўнатиш ёки бериш харажатларининг 75 фоизи нақд кўринишда амалга оширилмоқда. Бундан ташқари давлат ва нотижорат ташкилотларга тўланадиган харажатларнинг 40 фоизи нақд кўринишда амалга оширилмоқда.

Хордиқ чиқариш ва транспорт харажатлари, автомобил ва транспорт востилари билан боғлиқ харажатлар, озиқ-овқат ва гигиена воситаларига қиланаётган харажатларнинг 39 фоизи учун нақд кўринишда тўлов амалга оширилмоқда. Мазкур маълумотларга асосланган ҳолда айтишимиз мумкинки инсонлар томонидан амалга оширилаётган харажатларда нақд кўринишда тўловларни амалга ошириш салмоқли улушга эгаллигича қолмоқда.

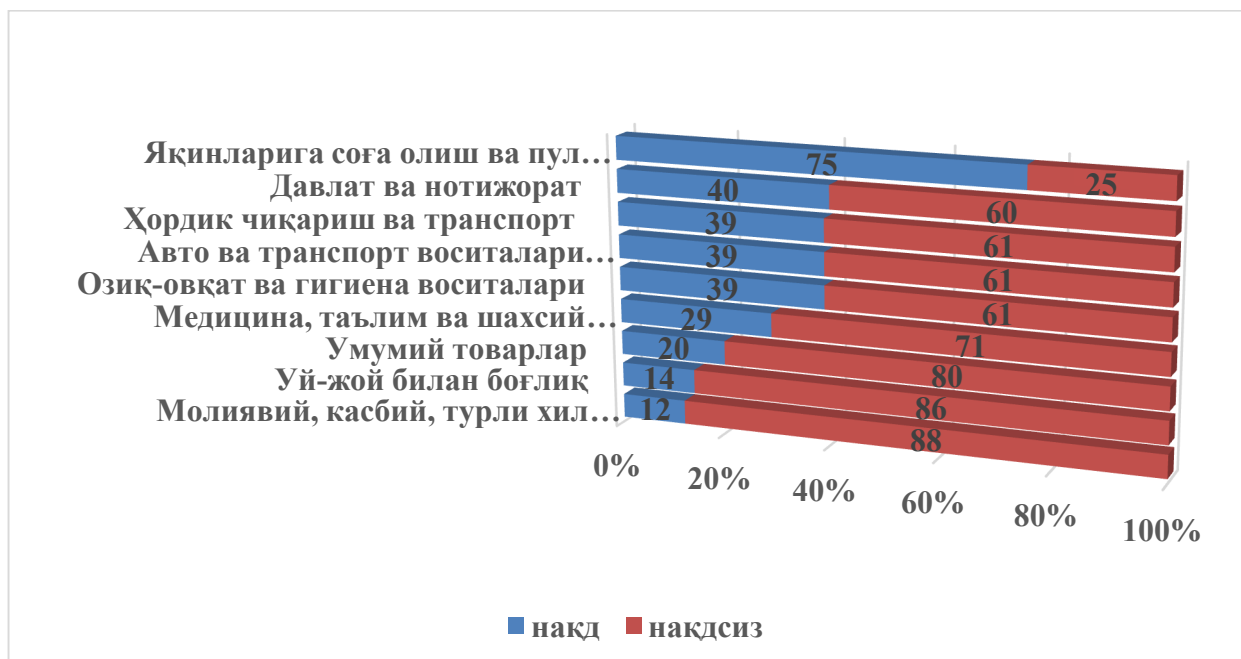

1-расм. АҚШда 2012-2015 йилларда харажатлар турлари бўйича нақд ва нақдсиз тўловларни амалга ошириш¹²²

Хулоса ўринида шуни айтишимиз мумкинки нақд пул муомаласи умумий пул муомаласида салмоқли улушига эга бўлиб қолиши ва асосий тўлов шаклларида бири сифатида ўз моҳиятини сақлаб қолади. Олинган назарий билимларга асосланган ҳолда таъкилаб ўтишимиз мумкинки бугунги кунда мамлакатимизда нақд пул муомаласини ташкил этиш ва тартибга солиш бўйича мукамал меъёрий ҳуқуқий асослар шакллантирилган бўлиб, улар нақд пул муомаласини такомиллаштиришга хизмат қилмоқда.

ХУДУДИЙ МОЛИЯ ОРГАНЛАРИДА МАҲАЛЛИЙ БЮДЖЕТ ДАРОМАД ВА ХАРАЖАТЛАРИ ИЖРОСИ САМАРАДОРЛИГИНИ ОШИРИШ ЙУЛЛАРИ

Шодмонов Б. – магистрант БМА

Бугунги кунда маҳаллий бюджет даромадларини истикболини аниқ таҳлилларга асосланган ҳолда белгилаш уларни шакллантириш ҳамда маҳаллий бюджетларни етарли молиявий манбалар билан таъминлаш ва уларни бошқариш муҳим масалалардан бири ҳисобланади. Маҳаллий бюджетларнинг фаолият кўрсатишининг кучли ҳуқуқий ва назарий асослари яратилган бўлиб, уларга кўра маҳаллий бюджет даромадлари бириктирилган даромадлардан, умумдавлат солиқларидан ажратмалар ва юқори бюджетдан бериладиган дотация ва субвенциялардан иборатдир.

Ривожланган давлатларда маҳаллий бюджетларнинг даромадларини шаклланиши бир мунча фарқ қилади. Даромадларнинг шаклланиш механизми ҳар хил давлатларда турлича. Бу давлатда олиб бориладиган бюджет ва солиқ сиёсатига боғлиқ. Бир томондан бу давлатларнинг маъмурий ҳудудий бўлинишига боғлиқ бўлса, иккинчи томондан мамлакат ҳудудида ундириладиган солиқ турларига боғлиқ. Бюджет таркибида солиқларнинг улушлари ҳам турлича. Бизда асосан умумдавлат солиқлари кўшилган қиймат солиғи, даромад (фойда) ва акциз солиқлари бўлса, Америка Қўшма Штатлари федерал ёки маҳаллий бюджетда мол-мулк солиғининг улуши каттадир.

Бюджет кодексига кўра, маҳаллий бюджетларда тақчилликка йўл қўйилмайди. Бунинг учун дотация ва субвенциялардан фойдаланилади. Ҳудуднинг даромадлари

¹²² <http://www.frbsf.org/cash/files/FedNotes-The-State-of-Cash-Preliminary-Findings-2015-Diary-of-Consumer-Payment-Choice.pdf> (Сан Франсиско Федерал Резерв банки)

харажатларидан кам бўлган ҳолатда юқори бюджетдан дотация берилади. Бунда албатта худуднинг солиқ имкониятларини тўғри белгилаш муҳимдир.

Бозор иқтисодиётини шакллантириш жараёнида молиявий муносабатларни ва шу жумладан, корхона, ташкилот ҳамда фуқароларнинг давлат билан солиқлар бўйича муносабатларини такомиллаштириш ўта муҳим ва мураккаб муаммоларидан бўлиб қолмоқда. Республикамиз иқтисодиёти ҳозирги даврда том маънодаги бозор иқтисодиёти талабларига ҳали тўлалигича жавоб бера олмайди. Республикамизда молия ва бюджет сиёсатини такомиллаштириш қийинчиликлари ҳам кўп ҳолда шунга асосланади, иқтисодиётимизни ҳозирги шароитдан келиб чиққан ҳолда бюджет сиёсатимизни ва солиқ қонунчилигимизни такомиллаштиришни муҳим ҳарактерли томонларини куйидагича ифодалаш мумкин:

Биринчидан, ижтимоий соҳа харажатларини ўз вақтида ва керакли миқдорда молиялаштириш учун бюджетга етарли бўлган тушумни таъминлаш.

Иккинчидан, аҳолини биринчи навбатдаги эҳтиёжларини кондириш билан бевосита боғлиқ бўлган иқтисодий соҳаларни зарур даражада ривожлантиришни таъминлаш.

Учинчидан, ишбилармонлар хўжалик фаолиятини рағбатлантириш учун янада қулай шарт-шароитлар яратиб бериш, бундан ташқари иқтисодиётдаги жиддий масалалар билан бир қаторда, юқорида таъкидлаб ўтилган жараёнларни солиқ назорати ёрдамида бошқариб туриш зарурияти пайдо бўлган.

Бундан ташқари худудлардаги молия идораларида маҳаллий бюджет даромадлари ва харажатлари истикболини белгилаш учун зарур ахборот ва маълумотлар базасининг мавжуд эмаслиги, замонавий билимларга эга бўлган ёш мутахассисларнинг етишмаслиги ва шу каби бир қатор муаммоларнинг мавжудлиги маҳаллий бюджет даромадларини истикболини аниқ таҳлиллар асосида белгилашда бир қатор қийинчиликларни юзага келтирмоқда. Бироқ, барча зарурий чора-тадбирларни кўрган ҳолда шу муаммоларни ҳал қилиш лозим, чунки уларнинг ҳал қилиниши тўғри молиявий сиёсатнинг асоси, яширин даромадларни қонунийлаштириш ва шу каби ижобий ўзгаришларнинг муҳим омили бўлиб қолади.

Ўзбекистон Республикасида мустақилликка эришилганидан сўнг бозор талабаларига жавоб бера оладиган миллий бюджет тизими шакллана бошлади. Авваламбор, бюджет тизимининг ҳуқуқий асоси бўлган Конституция қабул қилинди, бюджет сиёсатининг институционал асослари бўлган давлат ҳокимияти идораларининг ҳуқуқий мақоми, молия-бюджет сиёсати соҳасидаги ваколатлари ва вазифалари белгилаб берилди.

Худудий молия органларида даромадлар ва харажатлар ижроси самарадорлигини оширишда куйидаги таклифларни амалга оширсак мақсадга мувофиқ бўлади:

■ Худудларда яратилаётган товар ва махсулотларни худуднинг ўзида қайта ишлаб тайёр махсулотга айлантириш чораларини кўриш;

■ Худудларда даромадлар манбаини (объектини) аниқлаш ва солиқларни ўз вақтида маҳаллий бюджетларга келиб тушишини таъминлаш, аниқланмаган солиқ объектларини қайта инвентаризациядан ўтказиш; (Маҳаллий бюджетда маблағлар шаклланишига ҳамда касса узилиши олидини олишга хизмат қилади).

■ Хар бир туман (шаҳар)да бюджет муассасалари учун сўхалар кесимида марказлашган ҳисобхона ташкил қилиш.

Маҳаллий бюджет харажатларини режалаштириш ва унинг ижроси жараёнида бир қатор муаммолар юзага келади. Хар бир туманда халқ таълими ва соғлиқни сақлаш муассасалари кўплигини ҳисобга олсак, ҳозирги кунда бирор бир бюджет муассасаси биринчи даражали тўловлари, иш ҳақи, иш ҳақидан ажратма ва бошқа харажатларни амалга ошириш мақсадида “ЎзАСБО” электрон дастури орқали амалга оширилаётганлиги, иш куламининг анчагина қисқарганлигини кўрсатиб беради.

ИҚТИСОДИЁТНИНГ РИВОЖЛАНТИРИШИДА ЭРКИН ИҚТИСОДИЙ ЗОНАЛАРНИНГ ЎРНИ

Раимжанова М.А. – ифн., доц., ТМИ

Чориева Ш. Ж – магистрант ТМИ

Ҳозирги бозор иқтисодиёти даврида ривожланаётган мамлакатларнинг иқтисодий барқарор ўсиши учун кенг имкониятлар яратиб бераётган ташқи ва ички инвестициялар деб ҳисобласак муболаға бўлмайди. Бу инвестицияларни жалб қилиш ва инвесторлар ўз фаолиятини амалга ошириши учун эса имкониятлар, қулай инвестицион муҳит, тадбиркорлик муҳити ва уларга бериладиган имтиёзлар яратилиш лозим бўлади.

Инвесторлар инвестицион фаолиятини амалга ошириш учун қулай шарт- шароит бўлсагини, инвесторлар сармояларини киритиб кўзлаган мақсадга эриша оладилар. Бундай шарт- шароитларни ўзида мужассам қилган ҳудудлар айнан *Эркин иқтисодий зона (ЭИЗ)лар* ҳисобланади. Инвестицион фаолиятни амалга оширишда ЭИЗларнинг ўрни бекиёсдир. Чунки ЭИЗлар миллий ва хорижий инвестицияларни жалб қилиш билан биргаликда, ишлаб чиқаришга янги технологияларни олиб кириш, замонавий хорижий менежмент ва маркетинг тажрибаларидан фойдаланиш, ички бозорни импорт ўрнини босувчи товарлар билан тўлдириш, мамлакат экспорт салоҳиятини янада ошириш, ҳудудларда янги иш ўринлари яратиш, валюта тушумлари кириб келишини кўпайтириш ва пировардида миллий иқтисодиётнинг жаҳон иқтисодиётига интеграциялашувини кучайтиришга олиб келади. Шундай экан, ҳар бир ривожланаётган мамлакатлар ЭИЗларни яратиши ва кенгайтириши учун инвестицион муҳитни янада жозибали қилиши лозим бўлади.

Ўзбекистон Республикаси Биринчи Президентининг 2008 йил 2 декабрдаги Фармони¹²³ асосан “Навоий” эркин индустриал-иқтисодий зона (ЭИИЗ) ташкил этилди. ЭИИЗ жаҳон стандартларига жавоб берадиган ва жаҳон бозорларида талаб қилинадиган маҳсулот ишлаб чиқаришни таъминлайдиган, замонавий юқори технологияли ишлаб чиқаришларни ташкил этиш учун хорижий инвестицияларни, биринчи галда тўғридан-тўғри инвестицияларни жалб этиш бўйича қулай шарт-шароитлар яратиш, шунингдек, Навоий вилоятининг саноат салоҳиятини, ишлаб чиқариш, транспорт-транзит ва ижтимоий инфратузилмасини ривожлантириш мақсадида ташкил этилди.

Бундан ташқари, 2012 йил 13 апрелдаги ““Ангрен” махсус индустриал зонасини барпо этиш тўғрисида”ги Фармонига кўра Тошкент вилоятида махсус индустриал зона (МИЗ) ташкил этилди¹²⁴. Ҳудудни ташкил этишдан мақсад юқори қўшилган қийматга эга бўлган рақобатбардош маҳсулот ишлаб чиқаришни таъминлайдиган замонавий, юксак технологияли ишлаб чиқаришларни ташкил этиш учун хорижий ва маҳаллий инвестицияларни жалб этиш бўйича қулай шарт-шароитларни шакллантириш, Тошкент вилоятининг ишлаб чиқариш ва ресурс салоҳиятидан комплекс ҳамда самарали фойдаланиш, шу асосда янги иш жойларини яратиш ва аҳоли даромадларини ошириш деб белгиланди.

2013 йил 18 мартда ““Жиззах” махсус индустриал зонасини барпо этиш тўғрисида”ги фармонига¹²⁵ кўра Жиззах ва Сирдарё вилоятлари ҳокимлигининг Жиззах вилоятида Сирдарё вилоятининг Сирдарё туманида филиали бўлган “Жиззах” махсус индустриал зонаси ташкил этилди. Қуйидагилар «Жиззах» махсус индустриал зонаси фаолиятининг асосий вазифалари ва йўналишлари этиб белгиланди: ички ва ташқи бозорларда рақобатбардош бўлган юқори қўшилган қийматга эга маҳсулот ишлаб чиқариш бўйича замонавий, юксак технологияли ва инновацион ишлаб чиқаришларни

123 <http://www.lex.uz/home/doc/1411630>

124 Халқ сўзи № 73 (5493) 14.04.2012.

125 http://www.press-service.uz/uz/news/show/ukazyi_prezidenta/o_sozdanii_specialnoye_industrialnoye_2/

барпо этиш ва уларнинг самарали фаолият юритиши учун тўғридан-тўғри инвестицияларни жалб этиш; махсус индустриал зонага кирувчи минтақаларнинг ишлаб чиқариш ва ресурс салоҳиятидан комплекс ва самарали фойдаланишни таъминлаш, минерал-хом ашё ресурсларини ва қишлоқ хўжалик хом ашёсини чуқур қайта ишлаш бўйича янги ишлаб чиқаришларни барпо этиш; махсус индустриал зона ва умуман республика корхоналари ўртасида мустаҳкам кооперацион алоқалар ўрнатиш ҳамда саноат кооперациясини ривожлантириш асосида маҳаллий хом ашё ва материаллар негизида юксак технологияли махсулот ишлаб чиқаришни маҳаллийлаштириш жараёнларини чуқурлаштириш; “Жиззах” махсус индустриал зона ҳудудида транспорт, муҳандислик-коммуникация ва ижтимоий инфратузилманинг жадал ривожланиши ва улардан самарали фойдаланишни таъминлаш.

Ўзбекистон 2017 йилда эркин иқтисодий зоналарнинг ишлаб чиқариш қобилияти ва муҳандислик-коммуникация ва транспорт инфратузилмасини ривожлантириш мақсадида 23,701 млрд сўмдан ортиқ маблағ сарфлашни режалаштирган. Жорий йилда «Навоий» ЭИЗ ривожини учун 1,556 млрд сўмга яқин маблағ ажратади. 17,145 млрд сўмдан ортиқ маблағ «Ангрен» ЭИЗга ва 5 млрд сўм «Жиззах» ЭИЗга сарфланади¹²⁶.

Президентимиз Ш.Мирзиёевнинг 2016 йил 26 октябр куни “ЭИЗлар фаолиятини фаоллаштириш ва кенгайтиришга доир қўшимча чора-тадбирлар тўғрисида”ги Фармонга асосан “Навоий” эркин индустриал-иқтисодий зонаси, “Ангрен” ҳамда “Жиззах” махсус индустриал зоналарининг номини “Навоий”, “Ангрен”, “Жиззах” ЭИЗлар деб, уларда қўлланиладиган имтиёзлар ҳам бир хиллаштирилди.

Мамлакатимиз иқтисодиётини янада ривожлантириш ва чет мамлакатларининг юртимизга киритаётган инвестицияларини кўпайтириш ҳамда инвестицион фаолиятни кенгайтириш мақсадида 2017 йил 12 январда Президентимиз томонидан “Ургут”, “Ғиждувон”, “Қўқон” ва “Хазорасп” эркин иқтисодий зоналарни ташкил этиш тўғрисидаги фармони имзоланди. Фаолият кўрсатиш муддати мобайнида “Ургут”, “Ғиждувон”, “Қўқон” ва “Хазорасп” ЭИЗларида алоҳида солиқ, божхона ва валюта режими амал қилиши кўзда тутилган.

“Ургут”, “Ғиждувон”, “Қўқон” ва “Хазорасп” эркин иқтисодий зоналарини ташкил этишдан асосий мақсадлар ташқи бозорларда талаб катта бўлган ва импортнинг ўрнини босувчи, юқори сифатли махсулотлар ишлаб чиқариш бўйича замонавий ишлаб чиқаришни ташкил этиш учун хорижий ва маҳаллий инвесторларнинг тўғридан-тўғри инвестицияларини жалб этиш, мева-сабзовот ва қишлоқ хўжалиги махсулотларини чуқур қайта ишлаш, сақлаш ва қадоқлаш, тўқимачилик, гилам тўқиш, поябзал ва чарм-галантерея. Фарматсевтика, электротехника саноати, машинасозлик ва автомобилсозлик, қурилиш материаллари ишлаб чиқариш ва бошқа йўналишларда янги замонавий ишлаб чиқаришларни ташкил этишлардан иборатдир.

Республикамызда ЭИЗларнинг кенгайтириши иқтисодиётимизнинг ривожланишида ўрни катта ҳисобланиб, ҳозирги кунда амалга оширилаётган ишлар, мақсадли чора-тадбирлар келажакда мамлакатимиз иқтисодиётини ривожланида муҳим аҳамиятга эга ва юртимизни ривожланган мамлакатлар қаторига киришга, жаҳон бозорида мустаҳкам ўрин эгалашига пойдевор ҳисобланади.

126 kun.uz/news/2017/01/09/uzbekiston-erkin-iktisodij-zonalar-rivozi-ucun-237-mlrd-sum-junaltiradi

ЎЗБЕКИСТОН РЕСПУБЛИКАСИ ДАВЛАТ БЮДЖЕТИДА БЮДЖЕТ ДЕФИЦИТИ ВА УНИНГ ДАРАЖАСИНИ КАМАЙТИРИЛИШИ ОҚИЛОНА БЮДЖЕТ-СОЛИҚ СИЁСАТИ НАТИЖАСИДИР

Каримова К. – доц., ТМИ

Абдуллаев М. – талаба ТМИ

Бир шароитдан бошқа бир шароитга ўтиш ёнги бир жамият тузилишидан бошқа жамият тузилишига ўтиш даврида янги муаммолар, ижтимоий-иқтисодий қийинчиликлар пайдо бўлади. Уларни бартараф этиш учун ишлаб чиқариш назариясини такомиллаштириш, хўжалик юритишнинг янги механизмларини ишлаб чиқиш, амалга ошириш лозим. 1991 йил мустақилликка эришилгандан сўнг, мамлакатимиз иқтисодиётида ҳам ана шундай қалтис вазият пайдо бўлди. Мамлакатда ҳам иқтисодий ҳам ижтимоий емирилиш юзага келган эди. Мустақилликнинг илк йилларида бундай муаммоли вазиятни бартараф этиш учун Ўзбекистон Республикаси Биринчи Президенти И.Каримов томонидан тараққиётнинг “Ўзбек модели” ишлаб чиқилди ва амалиётга татбиқ этилди.

Республикамиз мустақилликка эришгандан сўнг дастлабки йилларда, бошқа соҳаларда муаммолар қаторида, Давлат бюджетидида ҳам йирик даражадаги дефицитни камайтириш масаласи турар эди. Ҳукуматнинг бу муаммоларга бўлган муносабатини Ўзбекистон Республикаси Биринчи Президенти И.Каримовнинг қуйидаги фикрлари билан изоҳлаш мумкин: “Иқтисодиётни барқарорлаштириш-бозорни шакллантириш йўлидаги қонуний ва муқаррар босқичдир. Мана шу босқичда қуйидагилар муҳим ва биринчи навбатдаги чоралар сифатида олға сурилади:

➤ республика бюджетидидаги тақчилликни чеклашга ва уни изчиллик билан жуда камайтиришга қаратилган қаттиқ молиявий сиёсатни ўтказиш, бошқарув апаратини сақлаш учун давлат маблағлари сарфлашни, зарур қўрувчи корхоналарга ва бошқа нозарур мақсадларга дотация ажратишни камайтиришга қаратилган йўл изчиллик билан ўтказилади. Бюджет маблағлари сира кечиктириб бўлмайдиган давлат эҳтиёжлари ва ижтимоий эҳтиёжларга ажратилади”¹²⁷.

Ўзбекистонда социал бозор иқтисодиётига ўтиш жараёни турли вақтлар оралиғида ҳамда ўтиш жараёнининг турли йўналишлари бўйича нотекис амалга ошди. 1992 йил бошларидан бошлаб ҳукуматнинг бир-биридан тубдан фарқ қилувчи макроиқтисодий сиёсати ва ўтиш жараёнидаги ислохотлари амалга оширилди ва бу ислохотларни шартли равишда тўрт босқичга бўлишимиз мумкин:

➤ Биринчи босқич (1992-1993й)-юритилган юмшоқ макроиқтисодий сиёсат, секин ва чекланган тарздаги иқтисодий ислохотлар ва макро-иқтисодий мувозанатсизлик билан тавсифланади;

➤ Иккинчи босқич (1994-1996 йилнинг IV чораги)-қаттиқ молиявий сиёсатни амалга ошириш, кўпгина соҳаларда ислохотлар суръатларининг тезлашганлиги ва макроиқтисодий аҳволнинг барқарорлашуви орқали ифодаланади;

➤ Учинчи босқич (1996 йилнинг IV чорагидан-1999 й). 1996 йилнинг охириги чорагиги келиб республика ҳукумати кўпгина муҳим соҳаларда юритилаётган иқтисодий ислохотларни ўзгартириши ва жадаллаштирилиши билан тавсифланади;

➤ Тўртинчи босқич (1999 йилдан-ҳозиргача бўлган давр)-мамлакатда макроиқтисодий барқарорликни таъминлаш, иқтисодий ўсишни таъминлаш, бюджет-солиқ ва пул-кредит сиёсатини мустаҳкамлаш босқичи.

Маълумки, иқтисодиётни барқарор ривожланишида иқтисодий сиёсатни самарали ижросини таъминлаш жуда муҳим омил ҳисобланади. Иқтисодий сиёсатнинг энг муҳим дастакларидан бири, мамлакатда оқилонга олиб борилаётган молиявий сиёсатдир. Мамлакатимизда олиб борилган оқилонга молиявий сиёсат натижасида, давлатимиз

127 Каримов И.А. Ўзбекистон буюк келажак сари.-Т.:“Ўзбекистон”.1998. -159 б.

мустақилликка эришилган йиллардаги иқтисодиёти паст мамлакатдан, ривожланаётган мамлакатга айланди. Мустақилликнинг илк йилларида бюджет дефицити кўрсаткичи жуда юқори бўлган бўлса, амалга оширилган ислохотлар натижасида бюджет дефицити даражаси 2000 йилларга келиб, кескин равишда камайтиришга эришилди. 2005 йилдан бошлаб эса Давлат бюджети ЯИМга нисбатан профицит билан ижро этила бошланди ва ҳали ҳамон шундай давом этмоқда. Буни куйидаги 1-расмда ҳам кўришимиз мумкин.

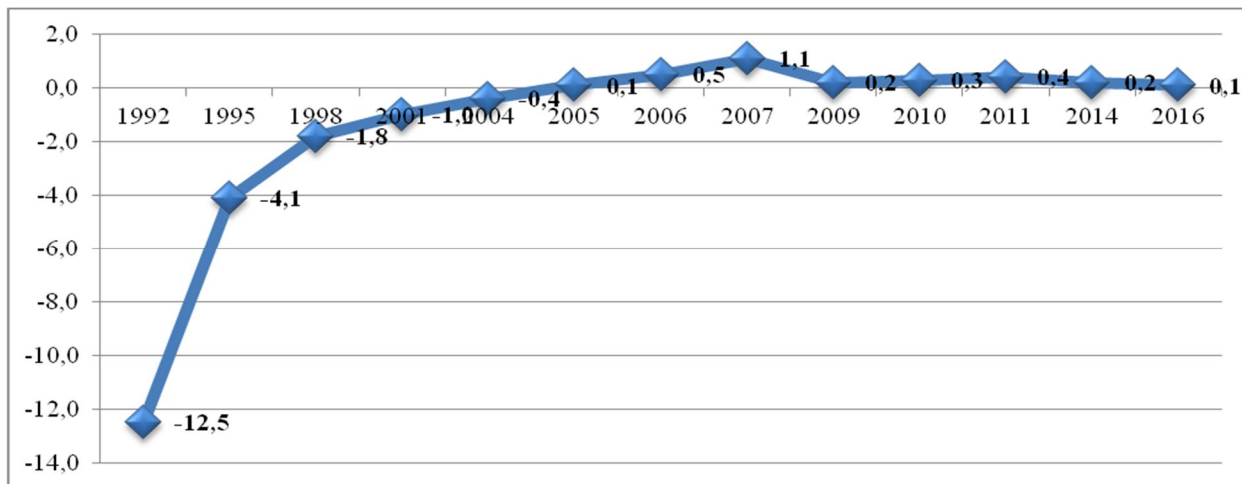

1-расм. Ўзбекистон Республикасининг 1992-2016 йиллардаги Давлат бюджетини ЯИМга нисбатан ижро этилиши(фоизда)¹²⁸

Юқоридаги расмда Ўзбекистон давлат бюджети ижросини 1992-2016 йиллардаги ҳолати динамикаси келтирилган. Ундан кўриниб турибдики, 2005 йилгача мамлакатимиз бюджети дефицит билан ижро этилган. Бу эса ўз навбатида дефицитни қоплаш учун қўшимча маблағлар жалб қилинишини талаб этиб, маълум бир миқдордаги молиявий ресурсларни иқтисодий жараёндан чиқарилишига сабаб бўлган. 2005 йилдан бошлаб эса мамлакат бюджети профицит билан ижро этилмоқда.

Ўзбекистон давлат бюджети кейинги 8 йил мабойнида профицит билан яқунланмоқда. Бу эса давлат бюджетининг қўшимча маблағларини иқтисодий-ижтимоий соҳаларни, хусусан ҳудудларни ривожлантиришга йўналтириш имкониятини бермоқда.

AGRAR SEKTORDA AMALGA OSHIRILAYOTGAN ISLOHOTLAR VA ULARNING IQTISODIYOTDA TUTGAN O'RNI

Utanov B. – катта ўқитувчи ТМИ

Xolto'rayev L. – талаба ТМИ

Dunyo iqtisodiyotida yetakchi o'rinlardan birini egallovchi agrar soha, eng avvalo, har bir davlatning ichki imkoniyatlaridan kelib chiqib rivojlanadi. Bundan tashqari tuproq, iqlim sharoitlari, ishchi kuchi eksport masalalari ham katta ahamiyatga ega. Mamlakatimizda qishloq xo'jaligida amalga oshirilayotgan iqtisodiy islohotlar o'zining ijobiy natijalarini bermoqda. Xususiyl mulk, mulk egasi, mulkdorlar sinfi kabi iboralar hayotimizda kundalik ishlatiladigan va o'zining tub ma'nosi bilan yangi jamiyatni ifodalovchi iboralarga aylanib bermoqda. Qishloq xo'jaligi mamlakatimiz iqtisodiyotida yetakchi o'rinni egallaydi. Mamlakatda ishlab chiqarilayotgan yalpi ichki mahsulotning salmoqli qismi shu sohada yetishtiriladi. SHuning uchun sohani rivojlantirish masalasiga mamlakatimiz mustaqilligining dastlabki kunlardanoq katta e'tibor berila boshlandi, ya'ni qishloq xo'jaligini rivojlantirish va uning samaradorligini oshirish maqsadida qator qonunlar, Farmonlar va qarorlar qabul qilindi, natijada ushbu sohada ular o'z samarasini bera boshladi .

¹²⁸ Ўзбекистон Республикаси Молия вазирлиги маълумотлари асосида магистр томонидан тайёрланди.

O'zbekiston Prezidentining 2012 yil 22 oktabrdagi "O'zbekistonda fermerlik faoliyatini tashkil qilishni yanada takomillashtirish va uni rivojlantirish chora-tadbirlari to'g'risida"gi farmoniga ko'ra, fermerlarning imtiyozlar ko'lami yanada ortdi. Fermer xo'jaliklariga xizmat ko'rsatish tizimini yanada yaxshilash maqsadida tuman fermerlar kengashlari qoshida huquqiy, iqtisodiy, agrotexnik va boshqa masalalar bo'yicha xizmat ko'rsatuvchi 220ga yaqin konsalting markazlari tashkil etildi. Bunday imkoniyatlar fermerlarni yanada faol bo'lishga undamoqda. Zamon ulardan faqat hosil yetishtirish bilan cheklanmay, qo'shimcha tarmoqlarni rivojlantirishni ham talab etmoqda. 2013-2015 yillarda hamda 2016 yilning o'tgan davrida fermer xo'jaliklarining 46 mingtasida qo'shimcha ishlab chiqarish, qishloq xo'jalik mahsulotlarini qayta ishlash, servis xizmatlari ko'rsatish va boshqa yo'nalishlar yo'lga qo'yildi. Buning natijasida qishloqlarda 310 mingdan ziyod yangi ish o'rinlari yaratildi.

2017yil 25 yanvar kuni "2017-2021 yillarda O'zbekiston Respublikasini rivojlantirishning beshta ustuvor yo'nalishlari bo'yicha harakatlar strategiyasi" loyihasining navbatdagi jamoatchilik muhokamasi bo'lib o'tdi. Bu muhokamad fermer xo'jaliklariga soliqlar va imtiyozlar masalasida bir qator imtiyozlar yaratilayotganiga e'tibor qaratildi.

2017 yilda O'zbekiston qishloq xo'jaligiga 337,8 mln dollar sarmoya kiritiladi. Bu mablag'larni ajratish «2017-2021 yillarda O'zbekiston Respublikasini yanada rivojlantirish bo'yicha harakatlar strategiyasi to'g'risida»gi farmoni loyihasida ko'zda tutilgan.

Bunga ko'ra fermer xo'jaliklar, eng avvalo, qishloq xo'jaligi mahsulotlari ishlab chiqarish bilan bir qatorda, qayta ishlash, tayyorlash, saqlash, sotish, qurilish ishlari va xizmatlar ko'rsatish bilan shug'ullanayotgan ko'p tarmoqli fermer xo'jaliklarini rag'batlantirish va rivojlantirish uchun qulay shart-sharoitlar yaratish,

qishloq xo'jaligi mahsulotlarini chuqur qayta ishlash, yarim tayyor va tayyor oziq-ovqat mahsulotlari ishlab chiqarish bo'yicha eng zamonaviy yuqori texnologiyalar asosida asbob-uskunalar bilan jihozlangan yangi qayta ishlash korxonalarini qurish, mavjudlarini rekonstruksiya va modernizatsiya qilishga qaratilgan investitsiya loyihalarini amalga oshirish kuzda tutilmoqda.

Bundan tashqari qishloq xo'jaligi mahsulotlarini saqlash, tashish va sotish, agrokimyo, moliyaviy va boshqa zamonaviy bozor xizmatlari ko'rsatish infratuzilmasini tarmoqlarini yanada kengaytirish kabi masalalar Prezidentimizni 2017–2021-yillarda O'zbekistonni rivojlantirishning beshta ustuvor yo'nalishi bo'yicha harakatlar strategiyasining ustuvor yunalishlaridan biri bo'lib hisoblanadi.

Prezidentimiz Shavkat Mirziyoyevning 2016-yil 5-oktabrdagi "Tadbirkorlik faoliyatining jadal rivojlanishini ta'minlashga, xususiy mulkni har tomonlama himoya qilishga va ishbilarmonlik muhitini sifat jihatidan yaxshilashga doir qo'shimcha chora-tadbirlar to'g'risida"gi farmoni bu borada muhim dasturilamal bo'lmoqda.

Savdo-sanoat palatasining ma'lumotiga ko'ra, bugungi kunda yurtimizda 160 mingdan ziyod fermer xo'jaligi faoliyat ko'rsatmoqda. Ularning 36 ming dan ortig'i ko'p tarmoqli yirik fermerlik subyektlardir. Yurtimizda zamonaviy taraqqiyot mezonlari asosida tashqi bozorni o'rganish, xalqaro ko'rgazmalarda qatnashish, sertifikat va litsenziyalar olish borasida fermer xo'jaliklarining tajribasi ortib bormoqda.

Qishloq xo'jaligi ishlab chiqarishni tashkil etish va ixtisoslashtirish eng muhim omillardan hisoblanadi. Umuman olganda O'zbekiston mustaqilligi sharoitida agrar sohadagi islohatlarning jadal rivojlantirilishi mamlakat iqtisodiy salohiyatining yanada o'sishiga zamin yaratadi.

MAHALLIY BYUDJETLAR SHAKLLANTIRISHDA MAHALLIY HOKIMIYAT ORGANLARI QARORLARINING AHAMIYATI

Tursunov A. – talaba TMI

Mirzayev SH. – talaba TMI

Davlat moliyaviy siyosati makroiqtisodiy siyosatning muhim tarkibiy qismi bo'lib, uning mohiyati davlat va jamiyat oldiga qo'yilgan ijtimoiy, iqtisodiy, siyosiy hamda boshqa strategik maqsadlarni ro'yobga chiqarishga qo'llaniladigan iqtisodiy, huquqiy vositalar, usullar, yo'nalishlarning belgilanishi, real shart-sharoitlar aniq hisobga olingan holda, ulardan samarali foydalanishga qaratilgandir.

Respublikamizdagi qonun hujjatlarida viloyat, tuman, shahar hokimlari tomonidan amalga oshiriladigan moliyaviy faoliyat bu sohada mahalliy idoralarga berilgan vakolatlar va ularning huquqiy holati belgilab qo'yilgan.

Mahalliy davlat idoralari tarkibidagi moliya boshqarmalari va moliya bo'limlarining huquqiy holatlari belgilangan tartibda ular to'g'risidagi tasdiqlangan nizomlarga ko'ra belgilanadi.

Mahalliy boshqaruv organlarining rolini oshirish bevosita ularni moliya-byudjet huquqlarini oshirishni, ularga yuklangan vazifalarni amalga oshirishda yetarli mablag'lar bilan ta'minlashni talab etadi. Byudjet jarayonida huquqiy munosabatlar sub'ektlari doirasi jumlasiga quyidagilar kiradi:

- ✓ davlat, ma'muriy-hududiy tuzilmalar;
- ✓ davlat vakillik, ijroiya hamda mahalliy idoralar;
- ✓ davlat va munitsipial tashkilotlar.

Birinchi guruhga O'zbekiston Respublikasi idoralari, viloyat, tuman, shahar hokimiyatlari kiradi. Ikkinchi guruhga hukumat, viloyat, shahar, tuman ma'muriyati, moliyaviy idoralar gizimi (O'zbekiston Respublikasi Moliya vazirligi, moliya boshqarmalari, bank tizimlari, soliq tizimlari) kiradi.

O'zbekiston Respublikasi Prezidentining "2017 yilga O'zbekiston Respublikasi Davlat byudjeti asosiy makroiqtisodiy ko'rsatkichlari va parametrlari prognozi to'g'risida"gi qarori 129 (№ PQ-2699 27.12.2016 y.) doirasida qaror ijro etilishini ta'minlash maqsadida, Qoraqalpog'iston Respublikasi Moliya vaziri, viloyatlar va Toshkent shahar moliya boshqarmalari boshliqlari hamda shahar, tuman moliya bo'limi mudirlarining zimmasiga quyidagilar yuklatilgan:

- hududlardagi soliq organlari bilan hamkorlikda mahalliy byudjetlarning 2017 yilgi tasdiqlangan daromadlarining yillik va choraklik parametrlarini soliq manbalari va barcha hududlar bo'yicha to'laqonli bajarilishini ta'minlab borish, tushumlarni doimiy ravishda tahlil va prognoz qilish;

- mahalliy hokimiyat organlariga xo'jalik yurituvchi sub'ektlarning soliq va yig'implardan byudjetga boqimanda qarzdorliklarini qisqartirish, daromadlarning tasdiqlangan ko'rsatkichlarini muttasil bajarilishini ta'minlash, hududning soliq bazasini va moliyaviy salohiyatini kengaytirish bo'yicha samarali chora-tadbirlar qabul qilish uchun amaliy takliflar kiritish.

Hokimiyat vakillik idoralari tomonidan byudjet ijrosi ustidan amalga oshiriladigan nazorat sohasidagi vakolatlar quyidagicha bo'linadi:

- ✓ nazoratni tashkil etish yuzasidan vakolatlar;
- ✓ bevosita nazorat qilish vakolatlari.

Hokimiyat vakillik idoralari byudjet ijrosi ustidan nazoratni amalga oshirish maqsadida turli tashkiliy tuzilmalar (komissiyalar va boshqalar) tashkil etishlari mumkin. Ular tegishli idoralarga byudjet ijrosini tashkil etish, byudjetga o'zgarishlar kiritish yuzasidan bajarilishi majburiy bo'lgan ko'rsatmalar berishlari mumkin. Byudjet qonunchiligi hokimiyat vakillik

idoralari tomonidan tegishli byudjet ijrosini tekshirish uchun auditorlarini jalb etish mumkinligi nazarda tutadi. Byudjet ijrosini tekshirish jarayonida aniqlangan nuqsonlar yuzasidan aybdor mansabdor shaxslarga jazo choralari qo'llash masalasi hal etilishi mumkin.

O'zbekistonda bozor iqtisodiyotiga o'tish yuzasidan amalga oshirayotgan islohotlar jarayonida mahalliy hokimiyatlar vakolatini kengaytirish asosida, boshqaruv organlari faoliyatini isloh qilish islohotlarning muhim tarkibiy qismi hisoblanadi. O'z navbatida mahalliy hokimiyatlarni vakolatini kengaytirishning eng asosiy yo'nalishlaridan biri bu ularni byudjet jarayonidagi vakolatlarini oshirish bilan bevosita bog'liq. Chunki mahalliy byudjetlar hokimiyatlar faoliyatida ularga yuklatilgan vazifalarni bajarish uchun iqtisodiy negiz hisoblanadi.

O'zbekiston Respublikasi Moliya vazirligi nazorat-taftish Bosh boshqarmasi va uning hududiy boshqarmalarining asosiy vazifasi etib moliya organlari, byudjet muassasalari va banklarni birinchi navbatdagi sarf-xarajatlarni mablag' bilan ta'minlash hamda byudjet muassasalari xodimlariga ish haqi, ijtimoiy nafaqalar, stipendiyalarni to'lash muddatlariga va to'liqligiga rioya qilish, shuningdek, byudjet muassasalariga ko'rsatib o'tilgan maqsadlar uchun naqd pul berish bo'yicha faoliyati ustidan nazorat va monitoringni amalga oshirishi belgilangan.

Xulosa o'rnida shuni aytish mumkinki, Har bir mamlakatning joriy holatining ko'zgusi sifatida qaraladigan respublika va mahalliy budjetlarining ijrosini ta'minlashda mahalliy davlat organlarining ahamiyati katta. Bu o'z navbatida ushbu organlar faoliyatining ahamiyatini ochib bersa, ikkinchi tomondan esa ularga katta ma'suliyat yuklaydi. Mahalliy hokimiyat organlarining budjet ijrosini ta'minlashda davlat boshqaruv organlari bilan mutanosib faoliyat olib borishi esa turli xil ko'zda tutilmagan vaziyatlar, xususan, noqonuniy faoliyatning cheklanishiga sabab bo'ladi. Zero, moliyaviy nazoratni tashkil etish hamda yuritilishi bugungi kunning dolzarb muammolaridan biri hisoblanadi.

ХЎЖАЛИК СУБЪЕКТЛАРИ ИНВЕСТИЦИОН ФАОЛИЯТИНИ ТАҲЛИЛ ҚИЛИШДА ҚЎЛЛАНИЛАДИГАН КЎРСАТКИЧЛАР ВА МЕТОДЛАР

ТМИ доценти Сагдиллаева З.А.

ТМИ магистранти Абдуллаев Ж.

Инвестицияларни бошқаришда аниқ масалаларни ечиш учун инвестицион таҳлилнинг алоҳида тизимлари ва методлари қўлланилади. Мазкур усул ва тизимлар ҳам маълум бир мuddатга ҳам даврга корхонанинг инвестиция фаолиятининг натижаларини уларнинг ҳар бир жиҳатлари қирқимида баҳолашга имкон беради. Инвестицион менежмент назариясида корхонада ўтказиладиган инвестицион таҳлилнинг қуйидаги асосий тизимлари мавжуд: *горизонтал таҳлил; вертикал таҳлил; таққослама (қийсий) таҳлил; коэффициентлар таҳлили; интеграл (ҳосилавий) таҳлил.*

Интеграл таҳлил алоҳида умумлаштирувчи баҳолаш кўрсаткичларни шакллантириш шароитларини чуқур (кўп омилли) баҳолаш имконини беради. Инвестицион менежмент назариясида интеграл таҳлилининг бир неча турлари мавжуд.

Айтиш мумкинки, баъзи ривожланган мамлакатларда хўжалик субъектлари инвестиция фаолияти таҳлил қилишда интеграл таҳлил қўлланилади. Интеграл таҳлил алоҳида умумлаштирувчи баҳолаш кўрсаткичларни шакллантириш шароитларини чуқур (кўп омилли) баҳолаш имконини беради. Яъни бунда таҳлил кўрсаткичлари ўзаро боғлиқликда ўрганилади. Хориж амалиётида интеграл таҳлилнинг қуйидаги турлари мавжуд:

1. Корхона активларидан фойдаланиш самарадорлигини таҳлил қилишнинг Дюпон тизими. АҚШнинг Дюпон фирмаси томонидан ишлаб чиқилган молиявий таҳлилнинг мазкур тизими “активлар самарадорлиги коэффициенти” кўрсаткичини уни ташкил этувчи ўзаро бир бирига алоқадор қатор молиявий коэффициентларга ажратишни ифодалайди. Мазкур турдаги инвестицион таҳлилдан фойдаланиш чизмасини қуйида келтирамиз.

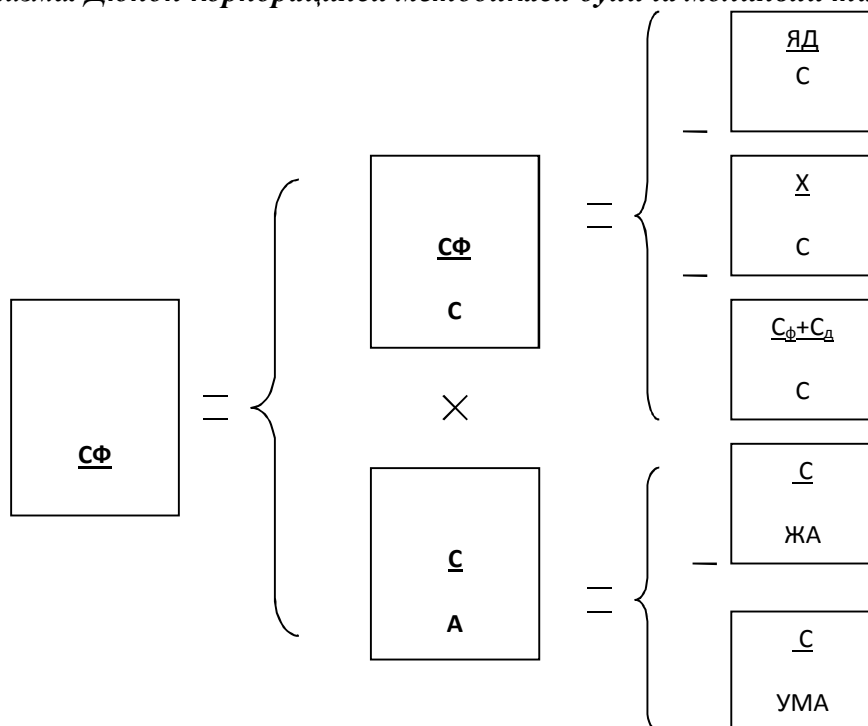

Шартли белгилашлар: CF – соф фойда миқдори; C – маҳсулот сотишдан тушадиган тушум; A – жами активлар ўртача суммаси; YD ялпи даромад миқдори; X – харажатлар миқдори; C_{ϕ} – фойда ҳисобидан тўланадиган солиқлар суммаси; C_d – даромадлар ҳисобидан тўланадиган солиқлар суммаси; JA – жорий активлар (айланма маблағлар)нинг ўртача миқдори; UMA – узоқ муддатли активлар (нооборот маблағлар)нинг ўртача миқдори. Таҳлилнинг мазкур тизими асосида “Дюпон модели” ётиб, унга кўра корхона томонидан фойдаланилаётган активлар рентабеллиги коэффициенти ўзида маҳсулот сотиш рентабеллиги коэффициенти билан активлар айланувчанлиги коэффициенти кўпайтмасини ифодалайди:

$$P_A = P_{MC} \times A_A$$

бу ерда, P_A - фойдаланилаётган активлар рентабеллиги коэффициенти

P_{MC} - маҳсулот сотиш рентабеллиги коэффициенти

A_A – активлар айланувчанлиги (айланмалар сони) коэффициенти

ИНВЕСТИЦИЯ ФАОЛИЯТИ КОРХОНАЛАР ИСТИҚБОЛИНИ КўРСАТУВЧИ АСОСИЙ КўРСАТКИЧДИР

Сагдиллаева З.А. – доц., ТМИ

Абдуллаев Ж. – магистрант ТМИ

Маълумки, бозор иқтисодиёти шароитида ҳар бир хўжалик юритувчи субъектнинг ривожланиши истикболларини кўпинча унинг инвестиция ресурслари ҳажми ва улардан самарали фойдаланишга қараб баҳолаб келинади. Бугунги кунда хўжалик юритувчи субъектлар инвестиция фаолияти истикболлини кўрсатувчи асосий кўрсаткичдир.

Турли адабиётларда инвестицияларга ҳар хил таърифлар бериб келинади. Шулардан баъзиларга тўхталиб ўтсак.

Россиялик олима Г.П. Подшиваленконинг фикрича “Инвестициялар деганда фойда олиш ва инвесторларнинг ҳам шахсий манфаатларига, ҳам ижобий ижтимоий самарага

¹³⁰ Д.В. Лысенко «Комплексный экономический анализ хозяйственной деятельности» Учебник М: «ИНФРА-М» 2008 г. - 320 с.

эришиш мақсадида маълум бир муддатга иқтисодиётнинг турли тармоқ ва соҳаларига, тадбиркорлик ва фаолиятнинг бошқа турларига мақсадли йўналтирилган капитал қўйилмалари шаклида амалга ошириладиган харажатлар йиғиндиси тушунилади.”

Бундан ташқари яна бир рус олими Зимин А.И. инвестициялар атамасига қуйидаги таърифни келтиради:

“Инвестициялар атамаси лотинча invest сўзидан олинган бўлиб “киритмоқ, ҳисса қўшмоқ” маъносини англатади. Кенг маънода инвестициялар деганда кейинчалик капитални янада қўпайтириш мақсадида узоқ муддатга капитал киритиш сифатида қаралиши мумкин, яъни кележақда дастлабки киритилган капиталдан ортиқ соф фойда олиш мақсадида иқтисодий ресурслар киритилиши тушунилади”.

Шунингдек яна бир рус олими иқтисод фанлари номзоди Чиненов М.В. инвестицияларга қуйидагича таърифни келтирилган:

“Инвестиция – қўшимча фойда олиш ёки корхона ва компания фаолиятига ижобий таъсир кўрсатиш мақсадида қимматли қоғозларни ёки бевосита корхонани сотиб олиш орқали қандайдир бир ишга капитал киритиш ҳисобланади.

Ҳозирги кунга қадар «инвестиция» тушунчаси моҳиятини хорижий иқтисодчи олимлар ҳам турлича талқин қилиб келадилар. Айрим иқтисодчилар уни «тадбиркорлик фаолиятига даромад олиш мақсадида сафарбар этилган барча турдаги бойлик» деб тушунсалар, айримлари лотинча сўзининг айнан таржимаси «киритиш» деган маънони билдиришидан келиб чиққан ҳолда «маблағ киритиш» билан бирдай қилиб таърифлайдилар.

Хусусан Нобел мукофотининг иқтисодиёт буйича лауреати бўлган У.Ф.Шарпнинг «Инвестициялар» дарслигида инвестицияларни “келгусида (эҳтимол номуайян) қийматлик олиш мақсадида ҳозирги вақтдаги муайян қийматликдан воз кечишдир» деб таърифлайди. «Инвестициялаш» атамасининг маъносини У.Шарп қуйидаги тарзда шарҳлаган: «Келажакда фойда олиш учун бугун пулдан воз кечиш бўлиб, инвестициялар ё реал ёки молиявий активларга киритилиши мумкин».

Швед иқтисодчи олими Клас Эклунд фикрича, «инвестиция — бу келажакда кўпроқ истеъмол қилиш шароитига эга бўлиш учун эртанги кунга қолдирилган нарса. Унинг бир қисми ҳозирда ишлатилмасдан захирага қолдириладиган истеъмол буюмлари бўлиб, бошқа қисми эса бу ишлаб чиқаришни кенгайтиришга йўналтирилган ресурслардир». Бу иқтисодчи олим инвестицияларнинг моҳиятини соддароқ талқин қилган бўлиб, у қисман «капитал қўйилмаларга» берилган таърифга кўпроқ мос тушади.

Инвестициялар фойда олиш ва ижобий ижтимоий самарага эришиш учун тадбиркорлик ва бошқа фаолият объектларига киритиладиган пул маблағлари, мақсадли банк омонатлари, шерикчилик пайлари, акциялар ва бошқа қимматли қоғозлар, технологиялар, машина ва асбоб-ускуналар, кредитлар, бошқа исталган мол-мулк ва мулк ҳуқуқлари, интеллектуал қимматликлардир.”

Ўз навбатида Ўзбекистон Республикасининг “Инвестиция фаолияти тўғрисида”ги Қонунининг 2 моддасига кўра, **инвестициялар** - иқтисодий ва бошқа фаолият объектларига киритиладиган моддий ва номоддий неъматлар ҳамда уларга доир ҳуқуқлардир.

SOG'LIQNI SAQLASH TIZIMINI MOLIYALASHTIRISHNING AMALIY-NAZARIY JIHATLARI

TMI magistranti Ravshanov N.

Mamlakatimizda iqtisodiyotni erkinlashtirish bosqichida sog'liqni saqlash sohasida amalga oshirilayotgan islohotlar muhim ahamiyat kasb etadi. O'zbekiston Respublikasining Birinchi Prezidenti I.A.Karimov ushbu masala xususida to'xtalib, «Ijtimoiy rivojlanish, birinchi navbatda, ta'lim va sog'liqni saqlash sohalarining moddiy-texnik bazasini mustahkamlash va ularni jihozlash masalalari, hech shubhasiz, joriy yilda ham diqqatimiz markazida bo'ladi», deb ta'kidlab o'tganlar¹³¹.

Iqtisodiyotni modernizatsiyalash sharoitida Davlat byudjetining xarajatlarida sog'liqni saqlash sohasini moliyalashtirish orqali aholini manzilli ijtimoiy ko'llab-quvvatlash ta'minlanmoqda. Byudjetdan ajratilgan mablag'larning samaradorligini oshirish, tizimda investitsiya dasturi xarajatlarini byudjetdan moliyalashtirishni maqbullashtirish, boshqa to'lovlar bo'yicha xarajatlarni to'liq, o'z vaqtida amalga oshirish, to'lov intizomini mustahkamlash masalalariga alohida e'tibor qaratilmoqda.

Sog'liqni saqlash xarajatlari miqdori bir nechta omillarga, ya'ni tibbiy xizmatlarga bo'lgan ehtiyoj, resurslardan foydalanishda moliyaviy mexanizmning samaradorligi va narxlar barqarorligi darajasiga uzviy ravishda bog'liq. Sog'liqni saqlash tizimi xarajatlari hajmi me'yorini va buning boshqa ijtimoiy sohalarga nisbatan davlat xarajatlari miqdorini aniq darajasini belgilash lozim. Bunda asosiy o'rinni davlat byudjeti daromadlari qismi tashkil qiladi. Sog'liqni saqlash muassasalari xarajatlari davlat byudjetidan quyidagi tartibda moliyalashtiriladi:

1. Respublika byudjetidan;
2. Mahalliy byudjetdan.

Respublika byudjeti doirasida: respublika ixtisoslashgan tibbiyot markazlari; respublika miqyosidagi shifoxonalar; tez tibbiy yordam markazlari; Oliy o'quv yurtlari va ularning klinikalari; Ilmiy tekshirish institutlari va ularning klinikalari.

Mahalliy byudjetlar doirasida: kasalxonalar; qishloq vrachlik punktlari; feldsherlik-akusherlik punktlari; tez tibbiy yordam; sanitar-epidemiologik xizmat; qon quyish stantsiyalari.

Sog'liqni saqlash muassasalarini byudjet mablag'lari bilan ta'minlash amaliyoti 2004 yil 26 avgustda qabul qilingan O'zbekiston Respublikasining "Davlat byudjetining g'azna ijrosi to'g'risida"gi Qonuni¹³² bilan hamda O'zbekiston Respublikasi Prezidentining 2007 yil 28 fevraldagi "Davlat byudjetining g'azna ijrosi tizimini yanada rivojlantirish chora-tadbirlari to'g'risida"gi PQ-594-sonli Qarori¹³³ bilan tartibga solinadi.

Sog'liqni saqlash muassasalarini moliyalashtirishni maqsadli yondashuvlar asosida takomillashtirish bir necha bosqichlarni o'z ichiga oladi, ularga quyidagilarni kiritish mumkin:

- davlat kafolati ostida bo'lgan tibbiy yordamlar va moliyaviy resurslar o'rtasidagi o'zaro bog'liqlik darajasini ta'minlash yanada kuchaytirish;
- tizimda mablag'larni tasarruf etishning natijaviyligini oshirish;
- sohada bozor munosabatlari sharoitiga mos tarzda tajribadan o'tgan va samarali sug'urta tizimini rivojlanishini jadallashtirish;
- sifatli tibbiy xizmat ko'rsatilishini moliyaviy rag'batlantirish;
- to'g'ridan-to'g'ri to'lovlar va tibbiy sug'urta hisobiga ko'rsatiladigan bir turdagi tibbiy xizmatlarning o'rtasidagi o'zaro farq darajasi bo'lishiga yo'l qo'ymaslik;
- sog'liqni saqlashning birinchi bo'g'ini bo'lgan ambulatoriya-poliklinika muassasalariga ularga birlashtirilgan aholining tibbiy xizmatlarga bo'lgan talabidan kelib chiqib moliyaviy rejalashtirishni boshqarish vakolatlarini kengaytirish.

131 Karimov I.A. Barcha reja va dasturlarimiz Vatanimiz taraqqiyotini yuksaltirish, xalqimiz farovonligini oshirishga xizmat qiladi. – Toshkent: O'zbekiston, 2011. – B. 36.

132 O'zbekiston Respublikasi qonun hujjatlari to'plami, 2009. 15-son, 174-modda.

133 O'zbekiston Respublikasi qonun hujjatlari to'plami, 2010. 52-son, 513-modda.

Xulosa o'rnida shuni aytishimiz mumkinki, respublikamizda sog'liqni saqlash muassasalarini moliyalashtirish amaliyotini takomillashtirish saqlash muassasalari faoliyatini yanada rivojlanishiga hamda pirovard natijada aholi turmush farovonligini oshishiga hizmat qiladi.

ХОРИЖИЙ ИНВЕСТИЦИЯЛАРНИ ЖАЛБ ҚИЛИШНИНГ ХОРИЖ ТАЖРИБАСИ ВА ЎЗБЕКИСТОН АМАЛИЁТИ

Раимжанова М. А. – ифн., доц., ТМИ

Сайфуллаев О. О. – магистрант ТМИ

Бугунги кунда мамлакатлар ижтимоий, иқтисодий ва сиёсий ривожланишида инвестицияларнинг жумладан, хорижий инвестицияларнинг аҳамияти катталиги ҳеч кимга сир эмас.

Хорижий инвестицияларни жалб қилиш барча давлатларнинг устувор иқтисодий сиёсатини шакллантиришда марказий ўринлардан бирини эгаллайди. Хозирги кунда республикамиз иқтисодиётига инвестицияларни, хусусан, хорижий инвестицияларни кенгроқ жалб этиш уларнинг мамлакатимизда ўтказилаётган иқтисодий ислохотларнинг самарали ижросини таъминлашнинг муҳим асосига айланганлиги билан боғлиқлигини тушуниб олиш қийин эмас.

Таъкидлаш лозимки, ҳар қандай инвесторнинг бош мақсади ўз сармоясини самарали жойлаштириш ва юқори даражада фойда олиш бўлганлиги сабабли, улар албатта инвестиция киритадиган давлатида инвесторларга яратилган рағбатлантириш ҳамда имтиёзларни синчковлик билан ўрганиб чиқади.

Дунё давлатларида хорижий инвестицияларни жалб этишда қулай инвестиция муҳитини яратиш, тадбиркорликка кенг йўл очиб бериш, инвесторларнинг ҳуқуқ ва манфаатларини ҳимоя қилиш бўйича қонун йўли билан кенг қўламдаги имтиёзлар, афзалликлар ва кафолатлар яратиш устувор вазифалар сифатида белгилаб олинган.

Реципиент мамлакат (қабул қилувчи иқтисодиёт) хорижий ва миллий тадбиркорларга *молиявий, фискал (солиқ) ва бошқа имтиёзларни* тақдим этади.

Молиявий имтиёзларга кўп жихатдан иқтисодиёти ривожланган мамлакатлар кўпроқ эътибор қаратадилар. Бунда молиявий субсидиялар қабул қилувчи мамлакат иқтисодиётининг алоҳида соҳаларини минтақавий ривожлантириш мақсадида минтақалар, шаҳарлар ёки туманлар даражасида берилади. Субсидиялашнинг асосий талаби – молиявий имтиёзларнинг шаффофлиги ва керакли мажбуриятлар бажарилмаган тақдирда маблағларни қайтариб бериш шарти ҳисобланади. Масалан, АҚШда молиявий имтиёзлар қайтариш талаби юқори даражадаги рискка эга дастурларга нисбатан қўлланилади. Ҳар қандай молиявий имтиёзлар катта харажатларни, ўз ўрнида қўшимча фондларни яратишни талаб қилади. Шу сабабли хорижий инвестицияларни молиявий рағбатлантириш ривожланган мамлакатларга кўпроқ, ривожланаётган мамлакатлар ва бозор муносабатларига ўтаётган мамлакатлар учун камроқ даражада хосдир.

Фискал (солиқ) имтиёзлари инвестицияларни рағбатлантиришнинг муҳим тури ҳисобланади ҳамда уларнинг қуйидаги шакллари мавжуд:

- **Имтиёзли билвосита солиққа тортиш, хусусан божхона божлари ставкаларини камайтириш.** Улар асосан алоҳида соҳаларда: Аргентина ва Нигерияда - экспортга йўналтирилган ва хом ашё қазиб олиш соҳаларида, Шри-Ланкада – устувор соҳалар ёки хорижий инвестиция иштирокидаги устувор фирмалар учун, Гватемала иқтисодиётининг барча соҳаларида қўлланилади. Австралияда инвесторларга мамлакатда ишлаб чиқарилмайдиган товарларни бож тўловларисиз импорт қилишга рухсат этилади.

- **Солиқ таътиллари.** Энг кенг тарқалган солиқ имтиёзларидан бири ҳисобланадиган ҳамда солиқлар тўлашни биринчи эълон қилинган фойдани олиш кунидан бошлаб бир неча йилларга кечиктиришда намоён бўлади. Масалан, ЖАРда янги ташкил

қилинган ва 1966 йил 1 октябрдан бошлаб рўйхатдан ўтган ҳамда ер ресурслари, ишлаб чиқариш ва маъмурий бинолар, шунингдек ускуналарга инвестициялар ҳажми камида 3 млн. рандни ташкил қилган компанияларига солиқ таътиллари берилади:

-Солиқ кредити. Солиқ кредити – фойда солиғидан компания инвестицион харажатларининг бир қисмини ажратишдир: ушбу кредит келгусидаги капитал қўйилмалар учун ишлатилиши мумкин.

Бошқа имтиёзларга мисол қилиб эркин иқтисодий ҳудудларга бериладиган имтиёзларни келтиришимиз мумкин. **Эркин иқтисодий ҳудудлар (ЭИХ)** -жаҳон амалиётида XX-асрнинг 50-йиллари боши ва 60-йиллари охирида пайдо бўлган хужалик фаолиятини ташкил этишнинг нисбатан янги шакли ҳисобланади. Улар, айниқса, Хитой, Болгария, Италия, Венгрия, Полшада фаол равишда яратилмоқда ва самарали фаолият юритмоқда. ЭИХларни ташкил қилишнинг асосий мақсади муайян минтака ривожланишини рағбатлантириш, хорижий инвестицияларни жалб этиш орқали иқтисодиётнинг алоҳида соҳаларини тез ўсишини таъминлаш эканлигини кўришимиз мумкин. Бу борада мамлакатимизда ҳам улкан ишлар амалга оширилди. Шу даврга қадар ишлаб турган “Навой”, “Ангрен”, “Жиззах” ЭИХ каторига янги “Кўкон”, “Ургут”, Гиждувон”, “Хазорасп” ЭИХлари ҳам қўшилди.

Мамлакатимизда хорижий инвестицияларни, хусусан, тўғридан-тўғри хусусий хорижий инвестицияларни жалб қилишда солиқ имтиёзлари кенг кўламда тақдим этилади. Жумладан, мамлакатимизга киритилган тўғридан-тўғри хусусий хорижий инвестициялар ҳажмига қараб қуйидагича муддатларга солиқ имтиёзлари берилади:

- 1) 300 минг АҚШ долларидан 3 миллион АҚШ долларигача - 3 йил муддатга;
- 2) 3 миллиондан АҚШ долларидан 10 миллион АҚШ долларигача - 5 йил муддатга;
- 3) 10 миллион АҚШ долларидан ортиқ бўлганда - 7 йил муддатга¹³⁴.

Солиқ имтиёзлари қуйидаги шартлар асосида қўлланилиши мумкин:

- мазкур корхоналарни Тошкент шаҳри ва Тошкент вилоятини истисно қилган ҳолда, республиканинг барча шаҳарлари ва қишлоқ аҳоли пунктларида жойлаштириш;

- хорижий инвесторлар томонидан тўғридан-тўғри хусусий хорижий инвестицияларни Ўзбекистон Республикасининг кафолати берилмаган ҳолда амалга ошириш;

- корхонанинг низом жамғармасида хорижий иштирокчиларнинг улуши камида 33 фоизни ташкил этиши лозим;

- хорижий инвестицияларни эркин алмаштириладиган валюта ёки янги замонавий технологик ускуна тарзида қўйиш;

- мазкур имтиёзларни қўлланиш муддати давомида имтиёзлардан олинган даромадни камида корхонани янада ривожлантириш мақсадида қайта инвестициялашга йўналтириши лозим.

Юқоридагилардан келиб чиқиб, ривожланган хорижий давлатлар тажрибаларидан фойдаланиш ва мамлакатимиз ҳудудларининг инвестиция жозибадорлигини янада ошириш мақсадида қуйидагиларни амалга ошириш мақсадга мувофиқ:

-инвестицияларни жалб қилишда жаҳон тажрибаларини ўрганиш, улардан самарали фойдаланиш ҳамда шу орқали иқтисодиётнинг қайси тармоқ ва соҳаларига инвестиция киритиш лозимлигини тўғри аниқлаш;

- мамлакатимиз вилоятларида инвестицион жозибадорликни оширишга қаратилган ҳудудий ривожлантириш концепцияларини замон талабига мос ҳолда янада такомиллаштириш. Бу вилоятларда инвестицион фаолликнинг сезиларли даражада ўсишини таъминлайди, бугунги кунда долзарб ҳисобланган янги иш ўринлари сонининг ортишига олиб келади.

¹³⁴ Lex.uz. 10.04.2012 й. “Тўғридан-тўғри хорижий инвестициялар жалб этилишини рағбатлантиришга оид қўшимча чора-тадбирлар тўғрисида”ги Президент Фармони.

СОВЕРШЕНСТВОВАНИЕ СИСТЕМЫ НАЛОГООБЛОЖЕНИЯ В РЕСПУБЛИКЕ УЗБЕКИСТАН

Хамидова Ф. доц. кафедры «Финансовый менеджмент» ТФИ
Самариддинов Б. Магистрант ТФИ

Формирование и совершенствование системы налогообложения - это сложная и противоречивая социально - экономическая и политическая юридическая проблема, отражающая диалектику принципов стабильности и динамике хозяйственной системы. Происходящее в нашей стране изменения в налогообложении предприятий в определенной степени стали прогрессивным шагом в расширении их самостоятельности поставили предприятия всех форм собственности, в примерно сопоставимые условия. Со времени обретения независимости Узбекистана производство химической и пищевой продукции остается под полным контролем государства, а производители химической продукции вынуждены продавать экспортированной продукцию в условиях жесткой конкуренции.

Кроме изучения состояния налогообложения Республики Узбекистан со стороны специалистов ООН, в стране не проводились углубленные исследования состояния налогообложения в отрасли, абсолютно не изучены возможности применения упрощенной системы налогообложения в отрасли. В целях повышения эффективности налоговой системы, применяемой в отрасли необходимо изучить возможности классифицировать предприятия отрасли подразделяя их на малые и нормальные предприятия, т.к. только малые предприятия отрасли имеют право переходить на упрощенную систему налогообложения, имеющую ряд преимуществ по сравнению с общеустановленной системой налогообложения.

Преимущества упрощенной системы налогообложения: - взамен комплекса налогов и платежей во внебюджетные фонды уплачивается только один единый налоговый платеж:

- резкое сокращение документооборота, учетных работ и отчетности;
- сокращение налоговой нагрузки;
- полное отсутствие месячных и авансовых платежей по налогам;
- резкое снижение трудоемкости бухгалтерских расчетов;
- сокращение затрат времени на прием отчетов субъектов малого бизнеса налоговой инспекцией;
- сохранение налоговых льгот, предоставляемых отдельным субъектам предпринимательства;
- сокращение численности работников бухгалтерии налогоплательщика и работников налоговых органов.

В настоящее время предприятия, переведенные на упрощенную систему налогообложения уплачивают только «единый налоговый платеж». Указом было предусмотрено введение с 1 июля 2005 года для микрофирм и малых предприятий, перешедших на упрощенную систему налогообложения, взамен единого налога, обязательных платежей во внебюджетный: Пенсионный, Республиканский дорожный фонды и фонд школьного образования, единого налогового платежа.

Таким образом, переход субъектов малого бизнеса на уплату единого налогового платежа способствует еще большему повышению эффективности их деятельности, максимальному сокращению расчетных работ и в конечном итоге снижению налогового бремени.

Поэтому предлагается предприятиям относящимся по критериям к малым предприятиям переход на уплату единого налогового платежа.

1. Действующий сегодня в Республике налог на имущество еще не в должной мере выполняет фискальную и стимулирующую функции. Несмотря на рост ставок и

расширение налогооблагаемой базы, его поступления в бюджет остаются незначительными. Без реальной оценки стоимости имущества нельзя осуществлять эффективное его перераспределение. В мировой практике, как уже отмечалось, налог на недвижимость охватывает здания, сооружения и земельные участки под ними и исходит при этом из их оценочной стоимости. Налог на недвижимость может эффективно заменить действующий в республике налог на имущество. При этом земли несельскохозяйственного назначения подпадут под обложение налогом на недвижимость, что позволит отменить для них земельный налог. Последний будет распространяться только на сельскохозяйственные угодья.

2. В Узбекистане предприятиям, применяющим упрощенную систему налогообложения, необходимо предоставить наряду с уплатой единого налогового платежа, свободный выбор по уплате налога на добавленную стоимость.

В результате предприятие, приобретающее продукцию у субъектов малого бизнеса с НДС и использующее ее в производстве как сырье, может уменьшить платежи в бюджет по НДС на сумму уплаченного НДС по материальным ресурсам. Кроме того, если субъекты малого бизнеса - плательщики единого налогового платежа, выбравшие добровольную уплату НДС, будут производить поставки своей продукции на экспорт, то в соответствии со статьей 72 Налогового кодекса, при экспорте товаров за свободно конвертируемую валюту они имеют право на применение нулевого обложения по НДС. При этом образование отрицательного сальдо по НДС за счет применения нулевого обложения будет возмещаться или возвращаться из бюджета в порядке, определяемом законодательством.

THE IMPORTANCE OF EXCISE TAX IN THE TAX SYSTEM

Ortiqova N. student of TFI

We all know that the tax is a compulsory, individually gratuitous payment, compulsorily levied by public authorities of various levels from organizations and individuals, with a view to providing financial support for the activities of the state and municipalities. Taxes should be distinguished from fees (duties), the collection of which is not a gratuitous nature, but one is a condition for certain actions to be taken against their tax-payers. The collection of taxes is regulated by tax legislation. The aggregate of the established taxes, as well as the principles, forms and methods of their establishment, modification, cancellation, collection and control form the tax system of the state. An indirect tax is very important for the budget of the government.

As we know, that the indirect tax is a tax collected by an intermediary from the person who bears the ultimate economic burden of the tax. The intermediary later files a tax return and forwards the tax proceeds to government with the return. In this sense, the term indirect tax is contrasted with a direct tax, which is collected directly by government from the persons (legal or natural) on whom it is imposed.

The indirect tax may increase the price of a good to raise the price of the products for the consumers¹³⁵. Examples would be fuel, liquor, and cigarette taxes. An excise duty on motor cars is paid in the first instance by the manufacturer of the cars; ultimately, the manufacturer transfers the burden of this duty to the buyer of the car in the form of a higher price. Thus, an indirect tax is one that can be shifted or passed on. The degree to which the burden of a tax is shifted determines whether a tax is primarily direct or primarily indirect. This is a function of the relative elasticity of the supply and demand of the goods or services being taxed.

The excise tax is any duty on manufactured goods which is levied at the moment of manufacture, rather than at sale. Excises are often associated with customs duties. The customs are levied on goods which come into existence - as taxable items - at the border, while excise is levied on goods which came into existence inland.

135 Source: *Financial Dictionary Online*, Article on Indirect taxes

Typically, an excise is distinguished from a sales tax or VAT in four ways:

- The excise is typically a per unit tax, costing a specific amount for a volume or unit of the item purchased, whereas a sales tax or VAT is proportional to the price of the good.
- The excise typically applies to a narrow range of products;
- The excise is typically heavier, accounting for a higher fraction of the retail price of the targeted products.

The main function of the taxes is to protect the citizens of the country. For example, excise taxes for alcohol drinks are useful, because the citizens decrease to drink alcohol drinks because of their high prices thanks to excise taxes.

When there is low excise taxes for imported goods, the prices in local markets will be lower than usually they have been. Uzbekistan's government has decreased excise taxes for some imported goods. Imported goods subject to excise tax, excise tax rates applicable to a number of changes were realized to the Republic, as of April 1 of the current year¹³⁶. The two most important aspects are taken into account. That is very important these changes will help the population to maintenance of high-quality food. In addition, the import of certain raw materials for lowering the excise tax plays an important role in supporting local producers.

Some kinds of taxes were changed in the Decree of the President of the Republic of Uzbekistan "The forecasting main macroeconomic indicators' and the government budget of the Republic of Uzbekistan" accepted on 27th December 2016 PF-2699. For example, tax of excise for wheat flour was 11 percent of the customs value of imported goods, and the excise tax is now 5 percent. One of the most important news, in excise tax is that the tax for engine capacity of 2 800 cc. sm. for new trucks is now 30% (earlier 70%) respectively.

It is clear that the decrease of excise tax is very useful for business owners and citizens of the Republic of Uzbekistan. It is true that the news on the excise tax is very crucial for the importers which are importing the goods from foreign countries, because they will save some funds from the lower rate of excise taxes and they will broaden their business sphere and sort of their business.

Only the imported goods stated above charged for the equivalent of US \$ 13 million of excise tax for government budget on the 2nd quarter of 2016. If in the first quarter of this year the volume of imports remains in the corresponding period of the previous year, in this case, nearly 33 billion soums the amount of money the participants of foreign economic activity is now expected to remain in their possession. This is great opportunity for the business owners. In developed countries the excise tax is very low and usually the excise is used for the harmful or non economically-friendly goods.

In our opinions, the excise duties should be lowered year by year for foods and medicines for country. And the excise taxes for alcohol drinks must be increased. The alternative excise tax will enhance and support the country with appropriate quality oriented production process.

¹³⁶ Source: http://customs.uz/uz/events/changes_legislation_news/2362/

СОВЕРШЕНСТВОВАНИЕ УПРАВЛЕНИЯ ИНВЕСТИЦИОННОЙ ПОЛИТИКИ АКЦИОНЕРНЫХ ОБЩЕСТВ

Х. Шералиева ТФИ магистрант

Поскольку глобализация объединяет экономику соседних стран и торговых государств, они, как правило, вынуждены компрометировать такие правила как часть общего режима налогообложения, тарифа и торговли, например. Как это определено пактом о свободной торговле. Инвестиционная политика, благоприятствующая местным инвесторам в отношении глобальных, как правило, не поощряется в таких пактах, и идея отдельной инвестиционной политики быстро становится фантастикой или фантазией, поскольку реальные решения отражают реальную потребность стран конкурировать за инвестиции даже от своих местных инвесторов¹³⁷.

Инвестиционная политика - составная часть общей финансовой стратегии акционерное общество, которая определяет выбор и способ реализации наиболее рациональных путей расширения и обновления его производственного потенциала. Существование и эффективная деятельность акционерное общество в рыночных условиях хозяйствования нереальна без хорошо налаженного управления его капиталом, то есть основными видами финансовых средств (инвестиционных ресурсов) в форме материальных и денежных средств, различных видов финансовых инструментов. Капитал акционерное общество является, с одной стороны, источником, а с другой, результатом деятельности предприятия. Финансовые ресурсы акционерное общество направляются на финансирование текущих расходов и на инвестиции, представляющие собой использование финансовых ресурсов в форме долгосрочных вложений капитала в целях увеличения активов и получения прибыли.

Развитие инвестиционной политики в акционерных обществах очень важно для развития компании. Потому что рынок меняется очень быстро, и акционерные компании должны быть готовы адаптировать эти изменения. Рынок Узбекистана развивается очень быстро, и это явление требует от акционерных обществ изменения и повышения рентабельности их инвестиционной политики.

Инвестиционная политика акционерных обществ принадлежит законам правительства. Правительство Республики Узбекистан уделяет особое внимание инвестиционной политике. Когда инвестиции поступают из-за рубежа, финансовое состояние акционерных обществ будет увеличено. Инвестиции зарубежных стран предлагаются как новые и современные технологии.

Инвестиционное законодательство Республики Узбекистан является одним из самых передовых в законодательстве стран СНГ, включающим основные положения международного инвестиционного права, в частности положения о гарантиях прав иностранных инвесторов, предоставления определенных преференций инвесторам, и другие.

В Республике Узбекистан нет ограничений в отношении формы инвестиций. Иностранные инвесторы могут создавать предприятия на территории республики в любой организационно-правовой форме, разрешенной законом. На сегодняшний день потенциальным иностранным инвесторам предлагаются различные формы инвестиций:

- Создание совместного предприятия;
- Создание предприятия со 100-процентным иностранным капиталом;
- Приобретение части или полного пакета акций приватизированных предприятий.

Предприятия с иностранными инвестициями признают вновь создаваемые предприятия, которые отвечают следующим условиям:

¹³⁷ Источник: <http://www.calpers.ca.gov/index.jsp?bc=/investments/policies/home.xml>

- Размер уставного фонда предприятия составляет не менее суммы, эквивалентной 150 тысячам долларов США;
- Один из участников предприятия - иностранное юридическое лицо;
- Доля иностранных инвестиций составляет не менее 30 процентов от уставного капитала компании.

Важность инвестиций была подчеркнута Президентом Республики Узбекистан Шавкатом Мирзиёевым в Стратегии действий. В 2017-2021 годах намечается осуществить в сфере экономики общую сумму в 40 миллиардов долларов США по 649 инвестиционным проектам. В результате этих планов объем производства в промышленности увеличивается в 1,5 раза, а доля его в валовом внутреннем продукте увеличивается с 33,6 процента до 36 процентов, а доля обрабатывающей сферы в эти годы увеличивается с 80 процентов до 85 процентов. Из-за этих проектов планируется реализовать около 25 тыс. инвестиционных проектов в местных регионах и создать 256,4 тыс. рабочих мест¹³⁸.

Есть несколько предложений по реализации инвестиционной политики акционерных обществ:

1. Эти акционерные общества должны инвестировать в самые современные технологии.
2. Вся инвестиционная политика должна быть создана экспертами по инвестициям из-за рубежа.
3. Инвестиционная политика должна быть создана при планировании бизнес-стратегии акционерного общества на долгосрочную перспективу.

Инвестиционная политика акционерных обществ выгодна в зарубежных странах. И настало время для акционерных обществ Узбекистана внедрить новую выгодную и адаптивную инвестиционную политику, ориентированную на местный и мировой рынок. Более эффективная инвестиционная политика дает лучшие результаты.

ВЗАИМОСВЯЗЬ МЕЖДУ РЕАЛЬНЫМ И ФИНАНСОВЫМ СЕКТОРАМИ ЭКОНОМИКИ

Саидхонов С. младший научный сотрудник
Институт прогнозирования и
макроэкономических исследований
при Кабинете Министров РУз

Необходимо отметить, что обеспечение реального сектора экономики финансово-кредитными ресурсами играет ключевую роль в его развитии. В развитой экономике такое перераспределение денежных ресурсов происходит через такие финансовые институты как: коммерческие банки, страховые компании, инвестиционные фонды и т.д. Согласно мировому опыту, можно заметить, что из всех вышеперечисленных финансово-кредитных институтов, именно коммерческие банки играют весьма существенную роль в стимулировании роста реального сектора экономики. Одновременно, стабильный рост в экономике приводит к повышению спроса на финансовые услуги и стимулирует развитие финансового сектора. В свою очередь более развитая сфера финансовых услуг способствует более эффективному распределению ресурсов, тем самым содействуя дальнейшему экономическому развитию страны.

Таким образом, стоит рассмотреть каналы передачи между реальным и финансовым секторами, которые потенциально работают в обоих направлениях. Условия в реальной экономике влияют на финансовые условия - в частности, балансы предприятий и (финансовых и нефинансовых) компаний - и условия балансов домашних хозяйств и

¹³⁸ Источник: Стратегия действий Республики Узбекистан на 2017-2021 годы.

фирм, в свою очередь, влияют на реальную экономическую деятельность. В частности, более слабые макроэкономические условия сокращают доходы и прибыль предприятий (включая банки) и доходы домашних хозяйств, что приводит к тому, что чистая стоимость домашних хозяйств и предприятий увеличивается медленнее или в некоторых случаях снижается. Дополнительным следствием сокращения коммерческих доходов и доходов домашних хозяйств является увеличение вероятности дефолта по заемщикам, что, в свою очередь, влияет на убытки банков и, тем самым, на балансы банков. Теоретическая литература о связях, которая идет от финансового к реальному сектору, представляет собой значительную часть существующей литературы по каналам передачи реального и финансового секторов. Однако, существует эндогенность, другими словами обратная зависимость.

Трансмиссионный механизм от реального сектора к финансовому сектору

В этом разделе рассматриваются эмпирические данные о каналах передачи финансовых и реальных секторов, начиная с того, как условия в реальном секторе влияют на ключевые переменные в финансовом секторе. Как отмечалось выше, модели, лежащие в основе связей, которые идут от реального к финансовому сектору, по большей части являются стандартной макроэкономической теорией. Более слабые макроэкономические условия сокращают доходы и прибыль предприятий (включая банки) и доходы домашних хозяйств, что приводит к тому, что чистая стоимость домашних хозяйств и предприятий увеличивается медленнее или в некоторых случаях снижается. Кроме того, более слабые доходы бизнеса и доходы населения повышают вероятность дефолта заемщиков, что, в свою очередь, ослабляет позиции балансов банков. Балансовые позиции заемщиков и банков важны для рассмотрения реальных и финансовых каналов передачи. Стабильность банковских балансов явно важна, потому что состояние баланса банков влияет на их способность предоставлять кредиты. Большой объем эмпирической работы, связанной с макрострессовым тестированием, был посвящен изучению связи между макроэкономическими моделями и качеством кредитоспособности корпоративного сектора, где качество кредитов фиксируется такими переменными, как вероятность дефолта или резервы на потери по ссудам банков. Alves (2005), Asberg-Sommar и Shahnazarian (2007)¹³⁹ нашли коинтегрирующие связи между макропеременными и ожидаемыми частотами невозврата (EDF) Moody's KMV определил значимые отношения между EDF и краткосрочными процентными ставками, ВВП и инфляцией в коинтегрированном VAR моделях с закрытой экономикой. Aspachs et al (2006)¹⁴⁰ также используют модель VAR, которая включает в себя EDF банковского сектора и макроэкономические данные для семи промышленно развитых стран, и показывают, что шоки с вероятностями дефолта и величинами капитала банков могут влиять на показатели ВВП. Jacobson et al (2005)¹⁴¹ используют подход VAR для изучения взаимодействия между балансами шведских фирм и эволюцией шведской экономики и считают, что макроэкономические переменные важны для объяснения меняющейся во времени частоты дефолта в Швеции.

Таким образом, результатом анализа стали выводы, позволяющих в той или иной степени судить о характере влияния финансового рынка на структуру экономики и предприятия реального сектора с позиций эффективности предоставления им заемных средств. Предварительный вывод для Республики Узбекистан можно свести к тому, что уровень взаимосвязи от реального сектора к финансовому сектору сравнительно сильнее,

139 "Sectoral fragility: factors and dynamics", *Investigating the relationship between the financial and real economy*, BIS Paper, no 22, Basel, pp 450–80.

140 "Towards a measure of financial fragility", *Annals of finance*, vol 3, no 1, pp 37–74.

141 "Exploring interactions between real activity and the financial stance", *Journal of Financial Stability*, vol 1, no 3, pp 308–41.

чем противоположная связь и, в первую очередь данное явление объясняется тем, что финансовые услуги и финансовый рынок находится на развивающемся этапе. Однако, было проанализировано несколько методических подходов с помощью эконометрических моделей которые можно имплементировать при оценке взаимосвязи финансового сектора с реальным.

ТЕОРЕТИЧЕСКИЕ ОСНОВЫ ВЗАИМОСВЯЗИ РАЗВИТИЯ ФИНАНСОВОГО СЕКТОРА И НЕРАВЕНСТВА ДОХОДОВ НАСЕЛЕНИЯ

Яхьева Г.А. Институт прогнозирования и макроэкономических исследований при Кабинете Министров РУз

После финансового кризиса 2008 года вопросы влияния финансового развития на экономический рост и динамику неравенства доходов населения вновь стали актуальными. Известно, что устойчивое финансовое развитие приводит к ускорению темпов экономического роста и является одним из основных факторов перехода к рыночной экономике. Но появляется вопрос –оказывает ли этот рост положительное влияние на благосостояние всех слоев населения?

Исследования показывают, что финансовое развитие способствует экономическому росту и сокращению неравенства в доходах (Неравенство доходов измеряется коэффициентом Gini) двумя способами. Во-первых, развитие финансового сектора позволит финансовым учреждениям представлять более дешевые кредиты для реального сектора, особенно для мелких предпринимателей, которые извлекают выгоду из низкой стоимости получения средств. Следовательно, возможности трудоустройства увеличатся, экономика становится более конкурентоспособной и экономическое благосостояние населения улучшится.

Во-вторых, дешевые кредиты могут содействовать семьям с низкими доходами, создавая возможности для инвестиций в человеческий капитал и, следовательно, повышая возможности для населения для решения своих социальных вопросов (трудоустройство, реализация своих прав, защита интересов). Инвестирование в образование приводит к улучшению квалификации рабочей силы; и это в свою очередь, приводит к более справедливому распределению доходов. Тем не менее, в литературе выделяется три гипотезы: 1) «перевернутая U-образная» (inverted U-shaped) гипотеза утверждает, что влияние финансовых реформ на благосостояние населения зависит от уровня финансового развития страны¹⁴²; 2) «неравенство-сужающая» (inequality-narrowing) гипотеза предполагает, что развитие финансового сектора может улучшить благосостояние малообеспеченных за счет оптимального распределения капитала; 3) «неравенство-увеличивающая» (inequality-widening) гипотеза утверждает, что финансовые реформы работают в интересах богатых из-за кредитных ограничений в результате некачественной деятельности финансовых посредников и судебных учреждений¹⁴³. Эта гипотеза имеет решающее значение в разработке государственной политики, поскольку финансовые реформы не эффективны, если основные правительственные учреждения смещены в сторону верхнего меньшинства¹⁴⁴.

Каждая из вышеуказанных гипотез о влиянии финансового развития на неравенство доходов влечет различные последствия. Если "неравенство-сужающая" гипотеза верна, то

142 Greenwood, J. and Jovanovic, B. (1990). Financial Development, Growth, and the distribution of Income. *Journal of Political Economy*, 98 (5), p.1076

143 Claessens, S. and Perotti, E., (2007). Finance and inequality: Channels and evidence. *Journal of Comparative Economics*, 35(4), pp.748-773.

144 Rajan, R., and Zingales, L., (2003). Saving Capitalism from the Capitalists. *Crown Business Division, Random House (New York)*.

по мере развития финансовой структуры, как богатые и бедные извлекают пользу в равной степени и неравенство доходов снижается. Если "неравенство-увеличивающая" гипотеза верна, экономика может сталкиваться с высоким уровнем неравенства доходов с улучшением финансовых структур. Наконец, в случае, если гипотеза перевернутой U-образной верна, то эффект финансового развития зависит от стадии финансового развития. Выводы имеют крайне важное значение для того, как политика правительства разрабатывается и реализуется.

Ряд исследований указывают на важность качества институционального развития и наличие пороговых эффектов. Неравный доступ к политическим договорным правам может привести к некачественному предоставлению финансовых ресурсов бедным²⁸. Прямой контроль де-факто политической системы позволяет определенным интересующим сторонам влиять на доступ к финансовым ресурсам, следовательно, подавляя конкуренцию и вхождение на рынок. Кроме того, слабые институты подрывают способность финансовых посредников направлять ресурсы на деятельности с высокой производительностью. Даже когда проводятся финансовые реформы, высокие операционные издержки этих реформ могут привести к абсолютному и относительному падению доходов агентов в теневой экономике и привести к искажениям в распределении¹⁴⁵. Однако, когда институциональная среда развивается до определенного уровня, правоохранительные органы становятся надежными и политическая ответственность улучшится, и неравенство доходов сужается через более широкий доступ к финансовым ресурсам.

В заключении следует отметить, что отсутствие общего консенсуса о том, как финансовое развитие влияет на неравенство доходов можно объяснить изучениями линейной или U-образной формы взаимосвязи. Более современные исследования показывают, что минимальный уровень финансового развития является необходимым условием для улучшения распределения доходов через финансовых посредников и / или развития фондового рынка. Кроме того, во взаимосвязи финансового развития и неравенства доходов качество институтов является связующим звеном. Качество институтов гарантирует, что финансовые реформы эффективны: если исполнительные органы имеют высокое качество, права кредиторов и инвесторов защищены, уровень политического участия высок, судебные и законодательные органы справедливы, распределение ресурсов становится более объективным и поможет малообеспеченным. Это означает, что на основе уровня качества институциональной системы, развитие финансового сектора по-разному может влиять на экономику и благосостояние населения.

ХОРИЖИЙ ИНВЕСТИЦИЯЛАРНИНГ АҲОЛИ ТУРМУШ ДАРАЖАСИНИ ОШИРИШДАГИ РОЛИ

Қарши Мухандистлик иқтисодиёт институти
ўқитувчиси Рашидов Р.

Қарши Мухандистлик иқтисодиёт институти
талабаси Қудратова М.

Мамлакатимизда бугунги кунда олиб борилаётган барча ислохотлар негизида аҳоли турмуш фаровонлигини ошириш масаласи турибди. Ўзбекистон Республикаси Президенти Ш.Мирзиёев томонидан 2017 йилни “Халқ билан мулоқот ва инсон манфаатлари” йили деб эълон қилинишининг ўзи мамлакатимизда бундан кейин аҳоли турмуш даражасини янада оширишга катта аҳамият қаратилганлигининг далолатидир. Айниқса, 2017 йилнинг 7 февралда қабул қилинган 2017-2021 йилларда мамлакатни

145 Chong, A., and Calderon, C., (2000). Causality and feedback between institutional measures and economic growth. *Journal of Economics & Politics*, 12 (1), pp.69-81.

ривожлантиришнинг “Харакатлар стратегияси” нинг қабул қилиниши бу борадаги ишларнинг изчил давоми десак муболаға бўлмайди. Аҳоли турмушини яхшиланиш омилларидан бири эса мамлакат иқтисодиётига хорижий инвестицияларни жалб қилиш ҳисобланади.

Ҳозирги кунда ҳар бир ривожланган мамлакат иқтисодиётининг тараққий топиши, албатта, инвестициялар билан боғлиқ эканлигини деярли ҳар бир мутахассис ва хўжалик юритувчи субъект яхши англаб етади. Шундай экан, бугунги кунда республикаимиз иқтисодиётига инвестицияларни, хусусан хорижий инвестицияларни кенгроқ жалб этиш, уларнинг мамлакатимизда ўтказилаётган иқтисодий ислохотларнинг самарали ижросини таъминлашнинг муҳим асосига айланган.

Ўзбекистон Республикаси ҳудудида чет эллик инвесторлар инвестиция фаолиятини амалга оширишлари чоғида уларнинг барча ҳуқуқларини кафолатлайди ва ҳимоя қилиш бўйича ҳуқуқий асослар яратилган.

2016-йилда иқтисодиётимизга жалб қилинган инвестициялар ҳажми 9,6 фоизга ўсди ва 16,6 миллиард АҚШ долларни ташкил этди.¹⁴⁶

Қашқадарё вилоятида хорижий инвестиция иштирокидаги корхоналар сони 49 тани ташкил этган бўлиб, ҳозирги вақтда уларнинг 46 таси иқтисодиётнинг турли тармоқларида фаолият юритиб келмоқда. Вилоятда хорижий инвестициялар иштирокида корхоналарнинг 2015 йилда экспорт ҳажми 312869,1 минг АҚШ долларини ташкил этган бўлса, бу кўрсаткич 2016 йилда 302584,2 минг АҚШ долларини ташкил этди. Импорт ҳажми эса 2015 йилда 473802,3 минг АҚШ долларини ташкил этган бўлса, 2016 йилда бу кўрсаткич 371423,4 минг АҚШ долларини ташкил этди. Жами ташқи савдо айланмаси вилоятда 2013 йилда 786671,4 минг АҚШ долларини, 2014 йилда эса 674007,6 минг АҚШ долларини ташкил этди.¹⁴⁷

Республикаимизда яратилган қулай инвестицион муҳитнинг асосий омиллари – республикаимиздаги қулай сиёсий барқарорлик, бой хом ашё ресурсларининг мавжудлиги, инвесторларнинг ҳуқуқлари ва мажбуриятлари кафолатланганлиги, давлат инвестицияларнинг ҳимоя қилинишини кафолатланганлиги, қўшма тадбиркорликнинг ҳуқуқий асоси яратилганлигидир.

Хулоса ўрнида шуни айтиш керакки, инвестиция тўғрисидаги қонунларнинг такомиллашиб борилиши келгусида давлатимизнинг молиявий барқарорлигини таъминлашда муҳим аҳамият касб этади. Мамлакатимизда чет эл инвесторлари учун қулай инвестицион муҳит ва афзалликлар яратилганлиги ва унинг натижасида Республикаимизда жалб этилаётган хорижий инвестициялар ҳажмининг йилдан - йилга ошиб бораётганлиги давлатимиз иқтисодий салоҳиятининг барқарор тарзда тараққий этишида мустаҳкам асос бўлмоқда. Демак, инвестициялар мамлакатимиз иқтисодиётини ривожлантирувчи ва тараққиётни таъминловчи куч экан, барча имкониятимизни ишга солиб иқтисодиётимизга йўналтириладиган инвестициялар ҳажмини оширишимиз лозим.

146 Ўзбекистон Республикаси Президенти Шавкат Мирзиёевнинг мамлакатимизни 2016 йилда ижтимоий-иқтисодий ривожлантиришнинг асосий яқунлари ва 2017 йилга мўлжалланган иқтисодий дастурнинг энг муҳим устувор йўналишларига бағишланган Вазирлар Маҳкамасининг кенгайтирилган мажлисидаги маърузаси

147 Қашқадарё вилояти статистика маълумотлари

BUDJET TASHKILOTLARIDA ASOSIY VOSITALARNI IJARAGA BERISH HISOBINI TAKOMILLASHTIRISH YO‘LLARI

Tursunov A. – o‘qituvchi TMI

Rayimnazarov S. – talaba TMI

Mamlakatimiz Davlat moliyasini boshqarish tizimida amalga oshirilayotgan islohotlar jarayonida budjet tashkilotlari buxgalteriya hisobi uslubiy asoslarini Davlat sektori uchun buxgalteriya hisobi xalqaro standartlari talablari darajasida takomillashtirishga alohida e‘tibor qaratish talab etiladi. Ayniqsa, budjetdan tashqari mablag‘lar hisobini xususan asosiy vositalar ijarasi hisobini yuritishni takomillashtirib borish bugungi kundagi asosiy vazifalardan biri bo‘lib qolmoqda.

O‘zbekiston Respublikasi mustaqillikka erishgandan so‘ng, o‘tgan davr ichida chuqur iqtisodiy siyosat negizida barqaror moliyaviy tizimni, shuningdek, uning asosini tashkil etuvchi mustahkam budjet tizimini shakllantirish sohasida muayyan ijobiy ishlar amalga oshirildi. Dastavval asosiy qomusimiz O‘zbekiston Respublikasi Konstitutsiyasida mamlakatimizning Davlat budjeti shaklan qonuniy asoslab berildi. O‘tgan davr ichidagi barqaror byudjet tizimini to‘liq shakllantirish sohasidagi barcha ishlari-miz va tajribalarimiz bu sohadagi jahon tajribasi bilan uyg‘unlashdi, bu esa O‘zbekiston Respublikasining «Budjet Kodeksi»da o‘zining huquqiy aksini topdi.

2013 yil 26 dekabrda O‘zbekiston Respublikasining Budjet Kodeksi qabul qilinishi O‘zbekiston Respublikasining budjet tizimi tuzilishi hamda uni boshqarish asoslarini hamda davlat byudjetini tuzish, ko‘rib chiqish, qabul qilish va ijro etish tartibini va Davlat budjetining daromadlarini shakllantirish hamda uning xarajatlarini amalga oshirish printsiplarini yanada takomillashtirishga zamin yaratdi. Shuningdek, mazkur Kodeks davlat budjeti tuzilmasiga kiruvchi budjetlar o‘rtasidagi o‘zaro munosabatlarni hamda davlat budjeti mablag‘lari bilan operatsiyalarni amalga oshirish jarayonida hisobga olish, hisobot va nazorat qilish tartibini belgilaydi.

Budjet tizimining xarajatlari davlat va mahalliy xarajatlarning asosiy qismini tashkil qiladi. Davlat budjeti xarajatlarini tarkibi va nisbati muayyan davrda davlat oldida turgan vazifalar bilan belgilanadi. Budjet xarajatlari daromad tarkibi, hajmiga bog‘liq bo‘lib, ularga o‘z ta‘sirini o‘tkazib turadi. Budjet tizimi xarajatlari tarkibi quyidagi yo‘nalishlarda sarf-xarajatlarni o‘z ichiga oladi. Budjet tizimi xarajatlarini taqsimlash paytida ikki muhim vazifa hal etiladi. O‘zbekiston Respublikasi mahalliy budjetlarini ular oldida turgan vazifalarni bajarish uchun etarli bo‘lgan mablag‘ bilan ta‘minlanishiga erishiladi. Turli darajadagi budjetlarga ular faoliyati doirasiga muvofiq keladigan xarajatlar yuklanadi.

Mamlakatimizda budjet resurslarini samarali boshqarishga qaratilgan islohotlarning izchillik bilan amalga oshirilishi davlat budjetining profitsit bilan ijro etilishiga xizmat qilmoqda. Xususan, 2016 yilda davlat budjeti yalpi ichki mahsulotga nisbatan 0,1 foiz profitsit bilan bajarildi.

Ma‘lumki qonunchilikka muvofiq Budjet tashkilotlari tomonidan asosiy vositalar ijaraga beriladi va ular bo‘yicha tegishli axborotlar buxgalteriya hisobini yuritish asosida shakllantiriladi.

Budjet tashkilotlarida asosiy vositalarni ijaraga berish jarayonini tashkil etish davlat mulkini ijaraga berish markazlari tomonidan amalga oshiriladi. Budjet tashkilotlariga Davlat mulkini ijaraga berish markazlari tomonidan asosiy vositalarni ijaraga berishdan tushgan mablag‘ni qonunchilikda belgilangan miqdori o‘tkazib beriladi. Bunda Budjet tashkilotlari hisobda asosiy vositalarni ijarasidan kelib tushgan mablag‘ ko‘rinishida aks ettiradi. Budjet tashkilotlarida asosiy vositalarni ijaraga berish hisobini tashkil etishning maqsad etib asosiy

vositalarni ijaraga berilishi jarayonida ijara to'lovlaridan kelib tushadigan mablag'lar holati va harakati bo'yicha buxgalteriya axborotlarini shakllantirib berish belgilanadi.

Budjet tashkilotlarida asosiy vositalarni ijaraga berish hisobini me'yoriy huquqiy asoslari to'la shakllantirilgan. Binolar va inshootlar bo'yicha ijara to'lovi stavkasi O'zbekiston Respublikasi Davlat mulki qo'mitasi taqdim etgan hamda Moliya vazirligi va Iqtisodiyot vazirligi bilan kelishilgan ijaraning eng kam stavkalari hisob-kitobi asosida tegishli Qoraqalpog'iston Respublikasi Vazirlar Kengashi, viloyatlar va Toshkent shahar hokimliklari tomonidan tasdiqlangan eng kam stavkalardan kam bo'lishi mumkin emas.

Mol-mulkning boshqa turlari uchun ijara to'lovi stavkasi ijaraga topshirilayotgan mulkdan amalda foydalanilgan muddat undan samarali foydalanish muddatiga bog'liq holda belgilanadi.

Asosiy vositalarni ijaraga berish hisobini takomillashtirishda quyidagilarga e'tibor qaratish maqsadga muvofiq deb hisoblaymiz:

1. Asosiy vositalarni ijarasi hisobini yo'riqnoma talablariga qat'iy amal qilgan xolda tashkil etish;

2. Budjet tashkilotlari tomonidan asosiy vositalarni ijaraga berishdan tushadigan hisobda daromadlarni tan olish me'zonlariga aniqlik kiritish;

3. Budjet tashkilotlari tomonidan hisob siyosatini ishlab chiqish unda asosiy vositalar ijarasi bilan bog'liq muomalalarni hisobda aks ettirish tartibini alohida aks ettirish;

4. Budjet tashkilotlarida asosiy vositalar ijarasi hisobini bazaviy tamoyillarini aks ettiruvchi alohida Davlat sektori buxgalteriya hisobi milliy standartini ishlab chiqish va tasdiqlash;

5. Budjet tashkilotlarida asosiy vositalar ijarasi hisobini tashkiliy, texnik va uslubiy jihatlarini aks ettiruvchi alohida mutaxassislar uchun uslubiy qo'llanmalar ishlab chiqish va amaliyotga joriy qilish;

6. Budjet tashkilotlarida ijaraga berilgan asosiy vositalarni saqlanishini ta'minlash bo'yicha nazorat qilish tizimini huquqiy yo'lga qo'yish ya'ni mulkni saqlanishiga oid qo'shimcha kelishuvlar tuzish;

7. Asosiy vositalar va ularni ijaraga berish hisobini avtomatlashtirilgan shaklda tashkil etish.

Yuqorida keltirilgan takliflar amalyotda qo'llanilishi asosiy vositalarni ijrosi hisobini takomillashtirishda muhim ahamiyat kasb etadi.

СТИМУЛИРОВАНИЕ ПРИВЛЕЧЕНИЯ ИНОСТРАННЫХ ИНВЕСТИЦИЙ В РЕСПУБЛИКУ УЗБЕКИСТАН

Ю.Хасанова ст.преп. кафедры "Бухгалтерский учёт на производстве" КарИЭИ

Инвестиции не случайно называют «топливом» экономики, её «кровью», пусковым механизмом для бизнеса. Их важность для развития государства настолько очевидна, что эта тема стала неотъемлемой частью многочисленных экономических публикаций. Тем не менее, что зарубежные инвестиции - это новые производства и современные технологии, культура ведения бизнеса и новые рабочие места, развитие человеческого и социального капитала.

Под стимулированием прямых иностранных инвестиций в широком смысле слова можно понимать процесс создания максимально благоприятных условий, гарантий и стимулов для их широкого привлечения в экономику страны. В настоящее время эта задача стала ключевой и требует выработки новых подходов и механизмов для своего решения. А для этого необходимо объективно и самокритично оценить все проделанное. В этом плане следует прежде всего подчеркнуть тот факт, что создана серьезная законодательная база инвестирования.

Стимулирование прямых иностранных инвестиций обеспечивается, по нашему мнению, осуществлением мер, направленных на совершенствование финансово-

кредитных, налоговых рычагов и стимулов, а также такими нефинансовыми методами, как общая оптимизация рыночной инфраструктуры, обеспечивающей нормальное функционирование иностранного капитала. Сюда относятся: обеспечение необходимыми факторами производства, информацией, различного рода коммуникациями, службами управления, транспорта, улучшение банковского обслуживания и т. д.

В осуществлении структурных преобразований экономики Узбекистана иностранные инвестиции играют чрезвычайно важную роль, поскольку производительные силы республики нуждаются в крупных капиталовложениях для модернизации и реконструкции, а внутренние источники финансирования инвестиций недостаточны. Поэтому привлечение в широких масштабах иностранных инвестиций преследует стратегические цели и является одним из важнейших направлений проводимой государственной политики.

Важным фактором инвестиционного климата является система финансово-экономических стимулов и льгот для иностранных инвесторов, которая сориентирована на увеличение прямых иностранных инвестиций в производственную сферу и, в особенности в отрасли и производства, обладающие большим экспортным потенциалом. Дальнейшее углубление экономических реформ подразумевает выработку и осуществление новой стратегии привлечения иностранных инвестиций, основанной не на "точечном" инвестировании отдельных отраслей, производств, а на комплексном, программно-целевом подходе, заключающемся в создании и реализации целевых или комплексных инвестиционных программ, охватывающих всю совокупность предприятий различных отраслей, расположенных на одной территории. Это могут быть территориально-производственные комплексы, специальные экономические, экспортные или другие зоны. Причем наиболее важны не текущие краткосрочные программы, а долгосрочные, рассчитанные на решение стратегически значимых задач либерализации экономики.

Указанные направления реализуются по мере формирования необходимых условий и в прямой связи с характером и масштабом общих экономических преобразований оптимальных форм инвестиционной деятельности. К этим критериям относятся: сфера деятельности и вид продукции (научноёмкие, технически сложные и т.д.); масштабы проекта (мелкий, средний, крупный); стратегическая цель привлечения (от импорта оборудования до использования производственно-управленческого опыта).

Изучение достоинств и недостатков существующих форм привлечения иностранных инвестиций показывает, что наиболее приемлемыми можно считать прямые инвестиции, так как они характеризуются наличием долговременных интересов инвестора в хозяйстве принимающей страны и обуславливают большую выгоду по сравнению с внешними займами.

Сегодня можно смело констатировать, что Узбекистан переживает период значительного инвестиционного подъёма. Теперь на повестке дня стоит принципиально иная задача, количественные показатели должны перерасти в качественные. Это и ориентация инвестиционных потоков на развитие высоких технологий, и повышение конкурентоспособности национальной экономики, и достижение высокого уровня деятельности государственных структур, ответственных за инвестиционную политику и совершенствование деятельности судебных органов и масштабное инвестирование в человеческий и социальный капитал.

Эффективная инвестиционная политика должна, прежде всего, адекватно отвечать внутренним и внешним вызовам современности, наиболее масштабным из которых, вне сомнения, является глобализация.

O'ZBEKISTONDA MAKROIQTISODIY BARQARORLIKNI YANADA MUSTAHKAMLASHNING NAZARIY VA AMALIY JIHATLARI

Mirzayev M. – o'qituvchisi TMI

Respublika iqtisodiyotini barqaror o‘shirish sur‘atlarini ta‘minlash, kichik biznes va xususiy tadbirkorlik muhitini, investitsiya salohiyatini yanada yaxshilash hamda to‘g‘ridan-to‘g‘ri kirib keluvchi investitsiya hajmini kengaytirish, milliy manfaatlarimiz uchun eng qulay tarzda jahon iqtisodiyotiga integratsiyalashish, aholi o‘rtasida iqtisodiy faollik darajasini oshirish, yashash turmush tarzini yaxshilash kabi ustuvor vazifalar davlat tomonidan amalga oshiriladigan makroiqtisodiy siyosat samaradorligiga, uning har jihatdan ilmiy asoslanganligi hamda real voqelikni hisobga olib o‘tkazilayotganligiga bog‘liqdir.

Mazkur holat yuzasi bo‘yicha, Prezidentimiz Shavkat Mirziyoyev ta‘kidlaganlaridek, “ Makroiqtisodiy barqarorlikni yanada mustahkamlash va iqtisodiy o‘shirishning yuqori sur‘atlarini saqlab qolish, jumladan, davlat byudjeti barcha darajada mutanosib, milliy valyuta va ichki bozordagi narx darajasi barqaror bo‘lishini ta‘minlash – eng muhim ustuvor vazifamizdir. ” 148

Makroiqtisodiy ko‘rsatkichlar yalpi ishlab chiqarishning barqaror o‘shirishini, xususan, yalpi ichki mahsulot hamda yalpi milliy mahsulotni, resurslarning to‘liq bandlik darajasini, inflyatsiyaning sur‘atlarini va to‘lov balansining muvozanatini ta‘minlash nuqtai nazaridan mamlakat iqtisodiyotini bir butun holda tadqiq qiladi, qo‘shimcha qilib aytganda, uni makroiqtisodiy tartibga solishning iqtisodiy mexanizmlarini o‘rganadi.

“Bugungi kunga kelib ko‘pchilik mamlakatlarda davlatning iqtisodiyotdagi roli sezilarli darajada katta ekanligini hisobga olsak, davlatning iqtisodiy rivojlanish strategiyasini belgilashi, bozor mexanizmlariga putur yetkazmagan holda iqtisodiyotni tartibga solishi muhim ekanligiga iqror bo‘lamiz. Davlat, makroiqtisodiyotining boshqa subyektlari xatti-harakatlarini belgilovchi omillarni hisobga olgan holda, barqaror iqtisodiy rivojlanishni ta‘minlash maqsadida, o‘z tasarrufida mavjud bo‘lgan vositalarni yo‘naltirib turadi.” 149

2008-2016 yillarda erishilgan makroiqtisodiy ko'rsatkichlar 150

Ko'rsatkich	2008	2009	2010	2011	2012	2013	2014	2015	2016
Yalpi ichki mahsulot	9,0	8,1	8,5	8,3	8,2	8,0	8,1	8,0	7,8
Sanoat ishlab chiqarishi	12,7	9,0	8,3	6,3	7,7	8,8	8,3	8,0	6,7
Qishloq xo'jaligi mahsulotlari yetishtirish	4,5	5,7	6,8	6,6	7,0	6,8	6,9	7,0	6,8

148 O‘zbekiston Respublikasi Prezidenti Shavkat Mirziyoyevning mamlakatimizni 2016-yilda ijtimoiy-iqtisodiy rivojlantirishning asosiy yakunlari va 2017-yilga mo‘ljallangan iqtisodiy dasturning eng muhim ustuvor yo‘nalishlariga bag‘ishlangan Vazirlar Mahkamasining kengaytirilgan majlisidagi “ Tanqidiy tahlil, qat’iy tartib-intizom va shaxsiy javobgarlik –har bir rahbar faoliyatining kundalik qoidasi bo‘lishi kerak”, nomli ma‘ruzasidan.

149 Sh. Sh. Shodmonov, B. E. Mamaraximov. Iqtisodiyot nazariyasi. -T.: “IQTISOD-MOLIYA”, 2016 yil

150 O‘zbekiston Respublikasi Davlat Statistika qo‘mitasi.

Chakana savdo aylanmasi	7,2	16,6	14,7	16,4	13,9	14,8	14,3	15,0	14,1
Davlat byudjetining bajarilishi	+1,5	+0,2	+0,3	+0,4	+0,4	+0,3	+1,0	+0,1	+0,1
Inflyatsiya darajasi	7,8	7,4	7,3	7,6	7,0	6,8	6,1	5,6	5,7

Yuqorida keltirilgan jadvaldan ko‘rish mumkinki, 2008-2016 yillardagi makroiqtisodiy ko‘rsatkichlarni tahlil qilganda shu ayon bo‘ladiki, mamlakatimizda 2016 yilgi yalpi ichki mahsulot hamda chakana savdo aylanmasi 2015 yilga nisbatan pastroq ko‘rsatkichni tashkil etmoqda, biroq shuni ham qayd etish joizki, rivojlangan G7 davlatlar orasida hamda MDH mamlakatlari o‘rtasida bu ko‘rsatkichlar ancha yuqori hisoblanadi.

Mamlakat iqtisodiyoti barqarorligini saqlashda inflyatsiya hamda ishsizlik darajasi muhim o‘rinni egallaydi. Sababi, yuqori inflyatsiya bozor iqtisodiyotini izdan chiqaradi, narxlarning erkinlashuvi, pul massasining ortib ketishi shular jumlasidandir. Iqtisodiyotning beqaror rivojlanishi oqibatida, iqtisodiy pasayish davrida, ishlab chiqarish resurslaridan to‘liq foydalanilmaydi.

Yalpi ichki mahsulot yaratishda ishtirok etadigan iqtisodiy resurslarning eng muhimlaridan biri bo‘lmish mehnat resurslaridan to‘liq foydalanilmaslik ishsizlik ko‘rinishida yuzaga keladi. Makroiqtisodiy tahlilda mehnat resurslari emas, balki ishchi kuchi kategoriyasidan ko‘proq foydalaniladi.

“Ishchi kuchi yoki iqtisodiy faol aholi deganda mehnatga layoqatli yoshdagi ishlayotgan va ishsiz yurgan aholining umumiy soni tushuniladi. 2016 yil yakunlariga ko‘ra, O‘zbekistonning iqtisodiy jihatdan faol aholisi soni 13,298 mln. kishini tashkil etib, 2015 yilning aynan shu davri mobayniga nisbatan 1,8% ko‘proq o‘shirishga erishildi.” 151

Chet eldan kirib keluvchi investitsiyalar ishlab chiqarish jarayonida zamonaviy texnika va texnologiyalarni tashkil etib, jahon bozorlarida qo‘shimcha qiymatga ega bo‘lgan, eksportga mo‘ljallangan mahsulotlarni ishlab chiqarishni vujudga keltiradi. Korxonalar va tashkilotlarning eskirgan ishlab chiqarish quvvatlari va moddiy-texnika bazasini yangilash imkonini beradi. So‘nggi yillarda O‘zbekiston iqtisodiyotiga jalb qilinayotgan xorijiy investitsiyalar hajmining izchil va barqaror o‘sib borayotgani e‘tiborga molik holatdir. Ta’kidlash joizki, xorijiy investitsiyalarning 75% ini to‘g‘ridan –to‘g‘ri xorijiy investitsiyalar qamrab oladi.

Umuman olganda, O‘zbekistonning 2016 yildagi tashqi savdo aylanmasi qariyb 24,7 mlrd. AQSH dollarini tashkil etib, 2015 yilga nisbatan 1,0 % ga kamaydi.

Bularning barchasi mamlakatimizda olib borilayotgan oqilona makroiqtisodiy siyosatning samarasidir.

O‘zbekistonda makroiqtisodiy barqarorlikni ta’minlash xususida taklif va tavsiyalar:

- xususiy tadbirkorlikni yanada samarali yo‘lga qo‘yish hamda to‘lanadigan soliq stavkalaridan ozod qilish muddatini uzaytirish;

- soliq imtiyozlari turini kengaytirish;

- YAİM ko‘rsatkichini oshirish maqsadida, chet eldan qo‘shimcha yangi texnologiyalarni barcha sohalarga kiritilishini ta’minlash, ichki va jahon bozori uchun yuqori qo‘shimcha qiymatga ega bo‘lgan mahsulotlar ishlab chiqarish ko‘lamini kengaytirish;

- to‘g‘ridan-to‘g‘ri xorijiy investitsiyalar hamda xorijiy kredit linyalar hajmini kengaytirishni tashkil etish;

- tashqi savdo aylanmasi, shu jumladan eksportning tovar tarkibini yanada diversifikatsiya qilish.

Xulosa qilib aytganda, yuqoridagi taklif va tavsiyalarni amaliyotda qo'llash respublika makroiqtisodiy ko'rsatkichlarini barqarorlashtirishga hamda aholi farovonligini oshirishga ko'maklashadi.

IQTISODIYOTNING USTUVOR TARMOQLARIDA TIKLANISH VA TARAQQIYOT JAMG'ARMASIDAN FOYDALANISH

Ametova F. – o'qituvchi TMI

Muhtorov Sh. – talaba TMI

Iqtisodiyot rivojlanishining turli bosqichlarida davlat maqsadli jamg'armalari davlat siyosatini amalga oshirish quroli, mo'ljallangan dasturlar va tadbirlarni amalga oshirish uchun pul mablag'larining manbasi hisoblanadi. Oxir-oqibatda aynan u davlat hokimiyatining kundalik masalalarini ham, rivojlanish istiqbollari ham hal etishdagi salohiyatini belgilaydi.

Ma'lumki, mamlakatimizda amalga oshirilayotgan islohotlar strategiyasining samaradorligi barcha sa'y-harakatlarimizning inson taraqqiyotini yuksaltirishga yo'naltirilayotganligi alohida e'tiborga egadir.¹⁵²

Iqtisodiyotni davlat tomonidan qo'llab-quvvatlash, iqtisodiyotga davlat capital qo'yilmalarini safarbar etishda davlatning aniq maqsadlarga mo'ljallangan fondlari muhim ahamiyatga ega. Shunday fondlardan biri O'zbekiston Respublikasi Prezidentining 2006-yil 11 maydagi 3751-sonli Farmoni bilan tashkil qilingan Tiklanish va taraqqiyot jamg'armasidir. Mazkur jamg'arma iqtisodiyotning yetakchi, eng avvalo bazaviy tarmoqlarini modernizatsiyalash va texnikaviy qayta qurollantirish loyihalari amalga oshirilishini ta'minlash, mamlakatni muttasil, barqaror va mutanosib ravishda ijtimoiy-iqtisodiy rivojlantirishga erishish, shuningdek samarali tarkibiy va investitsion siyosatni amalga oshirish maqsadida tuzilgan.

Ma'lumki, O'zbekiston iqtisodiyotini modernizatsiya qilishning hozirgi bosqichida investitsiya faoliyatini amalga oshirish mexanizmlarini yanada takomillashtirish talab etilmoqda. Investitsiya bozorini shakllantirish investitsiya resurslarini to'plash, jamg'armalarni investitsiyalarga aylantirish, ulardan foydalanish samaradorligini oshirish muammolarini hal etishning zaruriy sharti hisoblanadi. Zero, mamlakatimizda investitsiya siyosatini kuchaytirish masalasiga biz alohida ustuvor ahamiyat qaratamiz.¹⁵³

Tiklanish va taraqqiyot jamg'armasini shakllantirishning asosiy manbalari quyidagilardan iborat:

–Strategik resurslarga jahon narxlarining qulay kon'yunkturasi natijasida, shuningdek xo'jalik yurituvchi sub'ektlardan olinadigan, O'zbekiston Respublikasi Vazirlar Mahkamasi tomonidan navbatdagi yilga Davlat byudjetini tasdiqlash chog'ida belgilanadigan ayrim soliq va to'lov turlari bo'yicha hosil bo'ladigan qo'shimcha tushumlar;

–Hukumatning xorijiy valyutadagi aktivlarining bir qismi;

–O'zbekiston Respublikasining xorijiy sheriklar bilan mahsulotni taqsimlash to'g'risidagi bitimlari doirasida mahsulotni sotishdan oladigan daromadlari;

–Davlat mulkini xorijiy investorlarga chet el valyutasiga sotishda Davlat byudjeti daromadlari rejasidan ortiqcha tushadigan mablag'lar;

–Jamg'arma aktivlarini boshqarishdan olinadigan investitsiya daromadlari;

–O'zbekiston Respublikasi qonun hujjatlarida ta'qiqlanmagan boshqa tushum va daromadlar.

¹⁵²Karimov I.A. "2015-yilda iqtisodiyotimizda tub tarkibiy o'zgarishlarni amalga oshirish, modernizatsiya va diversifikatsiya jarayonlarini izchil davom ettirish hisobidan xususiy mulk va xususiy tadbirkorlikka keng yo'l ochib berish – ustuvor vazifamizdir"// "Xalqso'zi", 2015-yil 17 yanvar, 11-son.

¹⁵³Mirziyoyev Sh.M. "Qonun ustuvorligi va inson manfaatlarini ta'minlash – yurt taraqqiyoti va xalq farovonligining garovi" 2016-yil 7 dekabr.

Prezident Farmoni bilan O‘zbekiston Respublikasi Vazirlar Mahkamasi 2006-2009-yillar mobaynida Jamg‘armaning O‘zbekiston Respublikasi Markaziy bankidagi hisobvarag‘ida Jamg‘arma aktivlarini 1,0 mlrd. AQSh dollari miqdorida shakllantirishni ta‘minlashi belgilab qo‘yildi. Jamg‘arma soliqlar, yig‘imlar, bojlarning barcha turlaridan hamda davlatning maqsadli jamg‘armalariga majburiy ajratmalaridan ozod qilinadi (yagona ijtimoiy to‘lov bundan mustasno).

Har qanday maqsadli davlat jamg‘armasi kabi, Tiklanish va taraqqiyot jamg‘armasi mablag‘laridan foydalanish yo‘nalishlari va tartiblari tegishli me‘yoriy hujjatlar bilan belgilab qo‘yilgan. Xususan, Tiklanish va taraqqiyot jamg‘armasi to‘g‘risidagi Nizomga muvofiq, Jamg‘arma mablag‘lari quyidagi maqsadlar uchun foydalaniladi (1-rasm):

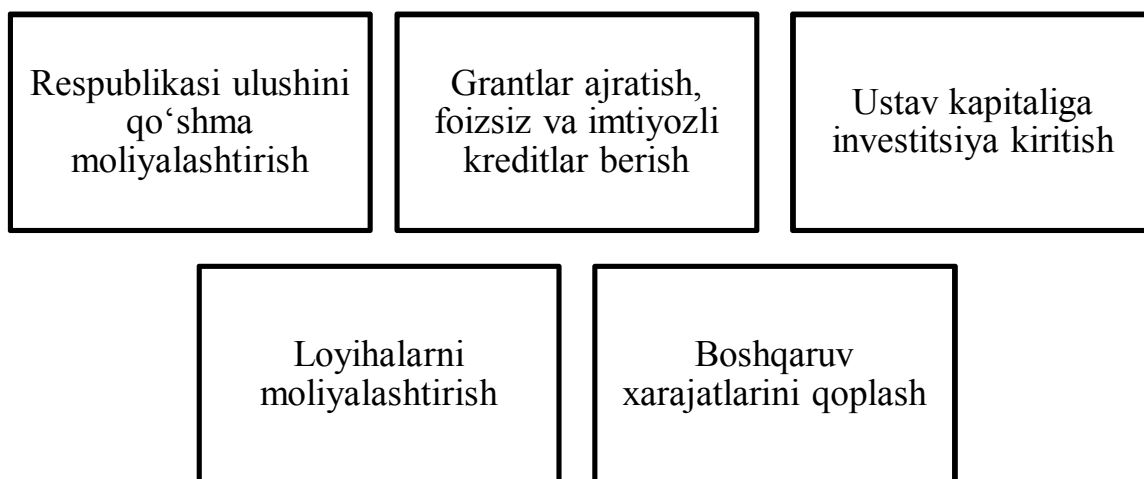

1-rasm. Tiklanish va taraqqiyot jamg‘armasi mablag‘laridan Foydalanish maqsadlari¹⁵⁴

Xulosa qilib aytanda, bugungi kunda Tiklanish va taraqqiyot jamg‘armasi mamlakat iqtisodiy salohiyatini mustahkamlash va strategic vazifalarni hal etish uchun zarur va yetarli resurslarni markazlashgan tartibda jamlashda muhim o‘rin egallamoqda. Yaqin va o‘rta istiqbolda mazkur jamg‘arma mablag‘larine bir qator, ya‘ni iqtisodiy taraqqiyotning mustahkam poydevorini yaratish maqsadida iqtisodiyotni tizimli va izchil tarkibiy yangilash, iqtisodiy o‘sishning lokomotivi bo‘lishi lozim bo‘lgan sohalar, tarmoqlar va ishlab chiqarishlarni rivojlantirish, zamonaviy texnologiyalar asosida mineral xomashyoni qidirish, qazib olish va qayta ishlash uchun keng miqyosli investitsiyalarni jalb qilish, yetarlicha rivojlanmagan hududlarda transport kommunikatsiyalari, zamonaviy ishlab chiqarish va ijtimoiy infratuzilmani jadal rivojlantirish hamda ishlab chiqarish samaradorligini yangi darajaga ko‘tarish va mahsulotning raqobatdoshligini oshirishga yordam beruvchi zamonaviy axborot texnologiyalarni ishlab chiqarish sohalariga tadbiiq qilish kabi ustuvor yo‘nalishlarga yo‘naltirilishi maqsadga muvofiqdir.

¹⁵⁴Matnga muvofiq mualliflar tomonidan tuzildi.

КОРХОНАЛАРДА ИЧКИ НАЗОРАТ ТИЗИМИНИНГ АСОСИЙ ВАЗИФАЛАРИ

ТМИ катта ўқитувчиси Чориев И. – катта ўқитувчи ТМИ

Низомов С. – талаба ТМИ

Ҳар қандай хўжалик муомалаларини самарали бўлишида ички назорат концепцияси муҳим ўрин эгаллайди. Умуман олганда назорат тушунчасини бир қанча маъноси мавжуд. Бу маънолар ичидан эса: ҳукмронлик қилиш ғояси ва бошқариш ғояларини алоҳида келтириб ўтиш керак. Кенгроқ маънода назорат корхонанинг ташқи шароитларга мослашиш жараёни билан бевосита боғланиб ўрганилади.

Корхона бозор механизми ва конъютурасини батафсил таҳлил қилган ҳолда барча уз имкониятларини йулга қуйишнинг иктисодий, ижтимоий, ҳуқуқий шартларини тузиб чиқади. Бу эса яқин ва узок даврийликда фаолият юритишнинг йуналишларини белгилаш ҳамда унинг режасини тузиб чиқишни характерлайди. Корхоналарда режали асосда ишлаб чиқаришни бошқариш ҳам бевосита бозор регулатори элементлари таъсирида йулга қуйилади.

Корхонада назорат умумий мақсадларга эришишда режаларни самарали амалга ошириш йўллари ишлаб чиқиш каби жорий муаммолар ва корхонанинг турли хил вазиятларга қандай қилиб мослашиши каби унинг стратегик муаммолари билан шуғулланади.

Шунга мувофиқ биз ички назорат тизимининг моҳиятини қуйида кўриб ўтаемиз.

Назорат бу - корхонанинг мақсадига эришишда унга доир ўрнатилган кўрсаткичларни мақбул чегарада бўлишлиги юзасидан унинг фаолиятини бошқариш. Бундай бошқаришни амалга оширмасдан туриб эса корхонанинг стратегик мақсадлари йўлида улар қанчалик муваффақиятли ҳаракат қилаётганлиги ҳақида ахборотни ололмаймиз. Назорат тизими режадаги билан ҳақиқатда олинган натижаларни солиштиришга имкон беради. Назорат, ушбу ҳолатда, агар кўрсаткичлар мақбул чегарадан четланса, корхона йўналишига тегишли тузатишлар киритишни таъминлайди.

Ички аудиторлар институти қўйилган мақсадларга имкон қадар юқори натижалар билан эришиш учун раҳбарият томонидан қўлланиладиган ҳар қандай ҳаракатни назорат қилишни белгилайди. У назоратни қуйидагича бўлиши мумкин деб кўрсатади:

- Огоҳлантирувчи: Номақбул воқеаларни олдини олишга имкон беради.
- Ошкор этувчи: Бўлиб ўтган номақбул воқеаларни ошкор этишга ва тузатиш киритиш имконини беради.
- Йўл-йўриқ кўрсатувчи: мақбул воқеаларни амалга ошириш ва уларни рағбатлантириш имконини беради.

Ички назорат ташқи назоратдан фарқланиши керак. Ташқи назорат умуман корхонанинг жамиятдаги фаолиятини назорат қилиш ва билвосита бошқариш учун ўтказилади.

Корхона мақсадларини қўллаб қувватлаш: Ички назорат тизимини жорий қилиш ва уни таъминлашнинг асосий сабаби корхонани олдида қўйган мақсадларига етишиши учун унинг ҳаракати даражасини аниқлаш ва қўллаб қувватлаш ҳисобланади. Тўғри ишлаб чиқилган ва фаолият кўрсатаётган ички назорат тизими корхонанинг асосий инструменти ҳисобланади. Чунки корхона мақсадига эришганлигини аниқлаш ёрдамида унинг қанчалик ривожланиш сари бораётганлигини кўриш мумкин. Бу функцияни бажармайдиган системага сарф харажатлар юзасидан самарасиз ҳисобланади.

Молиявий ҳисобнинг ишончилигини таъминлаш: Назорат тизими шундай ишлаб чиқилиши керакки, натижада, у маълумотларни аниқлиги ва тўлиқлигини таъминлаши керак. Барча жабҳаларда ишончли молиявий ва ҳисоб маълумотларининг мавжудлиги корхонада қарорлар қабул қилиш жараёнининг энг муҳим элементи бўлиб хизмат қилади. Аниқ бўлмаган ва ишончли маълумотларсиз тўғри қарорлар қабул қилиш мумкин эмас.

Активларни ҳисобга олинганлигининг таъминоти: Ички назорат тизимининг асосий вазифаси – корхона активларига доир ҳисобни аниқ юритилишини таъминлаш. У корхона бошқарувчиларига активларнинг тури ва хусусиятига кўра таҳлилини олиб бориши ҳамда ҳар бир актив ёки активлар гуруҳига доир риск даражасини аниқлашга ёрдам беради.

Активлар тўлиқлигини таъминлаш: Ички назорат тизимининг асосий вазифаси корхона активлари бутлиги ва сифати мажбурий кўринишда таъминланишига қаратилиши керак. Ички назорат тизими активларнинг даврий инвентаризациядан ўтказилиши, улар бўйича счётлар қолдиқларини тасдиқлаш, жорий баҳолаш амаллари, йўқотиш, камомадлар ва табиий камайишни ҳисобдан чиқариш тартибига асосланиб ишлаб чиқилиши шарт.

Норматив ҳужжатлар ва қонунларга мувофиқ вазифалари: Ички назорат тизимини ишлаб чиқиш ва уни амалга оширишда бевосита ташқи ўзгаришлар натижасида корхонанинг мажбуриятларини ҳисобга олиш зарур. Қонун ёки норматив талабларнинг ўзгариши натижасида ички назорат тизимини ҳам шунга мос ҳолда ўзгартириш кераклиги юзасидан доимо назорат олиб боришлари керак.

Хулоса қилиб айтадиган бўлсак, норматив ҳужжатларга асосан ички назорат тизими ишлаб чиқилган вақтда корхонанинг турли рисклари камаяди ва шу билан бирга ишлаб чиқариш корхоналарида рентабиллигини бирмунча юқори бўлишини кузатишимиз мумкин. Бундан ташқари яна назоратни корхонада белгиланган пайтда ўтказилиши турлича жиддий камчиликларни аниқлашда жумладан камомадни ва жинойий аломатларни ҳам олдини олишда муҳим ҳисобланади. Корхоналарда ички назоратида, инвентаризация текширувларини ўтказиш айниқса корхона активларини барқарорлигини таъминлашда шу билан бирга келажакдаги кузда тутилган мақсадларига еришишда ҳар томонлама қўллаб қувватлаши муҳим аҳамият касб этади.

ЎЗБЕКИСТОНДА МАКРОИҚТИСОДИЙ БАРҚАРОРЛИКНИ ТАЪМИНЛАШДА БЮДЖЕТ-СОЛИҚ СИЁСАТИНИ ТАКОМИЛЛАШТИРИШНИНГ ЎЗИГА ХОС ХУСУСИЯТЛАРИ

Тошкент шаҳар Сергели тумани
Молия бўлими мудирини А.А.Файзиллоев
Закирова Р. – талаба ТМИ

Ўзбекистонда мустақиллик йилларида амалга оширилган кенг кўламли ислохотлар иқтисодиётда маъмурий-буйруқбозликка асосланган бошқарув тизимидан мутлақо воз кечилишини, бозор ислохотларининг босқичма-босқич амалга оширилишини, бюджет-солиқ сиёсатини оқилона олиб боришни, макроиқтисодий барқарорликни, иқтисодиётнинг юқори суръатлар билан ўсишини, инфляцияни прогноз кўрсаткичлари даражасида сақлаб қолишни таъминлади. Давлат ва жамиятнинг ҳар томонлама ва жадал ривожланиши учун шарт-шароитлар яратиш, мамлакатимизни модернизация қилиш ҳамда ҳаётнинг барча соҳаларини либераллаштириш бўйича устувор йўналишларни амалга ошириш мақсадида Ўзбекистон Республикаси Президентининг 2017 йил 7- февралдаги “Ўзбекистон

Республикасини янада ривожлантириш бўйича ҳаракатлар стратегияси тўғрисида” Фармони эълон қилинди¹⁵⁵

Жамиятдаги долзарб масалаларни ҳар томонлама ўрганиш, амалдаги қонунчилик, ҳуқуқни қўллаш амалиёти ва илғор хорижий тажрибани таҳлил қилиш ва кенг жамоатчилик муҳокамаси натижасида ишлаб чиқилган 2017- 2021 йилларда Ўзбекистон Республикасини ривожлантиришнинг бешта устувор йўналиши бўйича Ҳаракатлар стратегиясининг учинчи йўналиши макроиқтисодий барқарорликни мустаҳкамлаш ва юқори иқтисодий ўсиш суръатларини сақлаб қолиш масалаларини қамраб олган. Бюджет харажатларини янада оптималлаштириш, шаҳарлар ва туманларнинг субвенцияланишини камайтириш, фискал номарказлаштириш жараёнларини чуқурлаштиришга қаратилган норматив- ҳуқуқий ҳужжатлар лойиҳаларини ишлаб чиқиш галдаги муҳим вазифалардан ҳисобланади.

Маҳаллий давлат ҳокимияти органларининг минтақалар маблағларини бошқариш бўйича мустақиллигини оширган ҳолда фискал номарказлаштириш

жараёнларини чуқурлаштириш мақсадга мувофиқ бўлади. Иқтисодий адабиётларда муаллифлар бюджет-солиқ сиёсатига кўплаб ўз таърифларини берганлар. Жумладан, бир манбада бюджет-солиқ сиёсати деганда давлатнинг иқтисодиётга давлат харажатлари, трансферт тўловлари, солиқлар, бюджет дефицити (профицити), давлат қарзи каби давлат молия таркибий қисмларини бошқариш орқали таъсир кўрсатишини тушуниш мақсадга мувофиқ эканлиги келтирилган ¹⁵⁶.

Сўнги йилларда мамлакатимиз иқтисодиётида бюджет-солиқ соҳасида чуқур ислохотлар амалга оширилмоқда. Хусусан, солиқ солишнинг рағбатлантирувчи роли ошди, фойда солиғи, ягона солиқ тўлови, мажбурий суғурта тўловлари даражаси салмоқли пасайди. Давлат бюжети солиқ даромадларининг ялпи ички маҳсулотга нисбати билан ўлчанадиган солиқ юки даражаси мамлакатимизда 1992 йилда 49,3% дан, 2000 йилда 27,9% га, 2016 йилда эса 20,2% га тушган. Давлат бюжети харажатларининг асосий қисмини аҳолини кучли ижтимоий ҳимоя қилишни молиялаштириш харажатлари эгаллайди. Давлат бюжети харажатлари таркибида аҳолини ижтимоий қўллаб-қувватлашга йўналтирилган маблағлар улуши 1990 йилда 31,5%, 2000 йилда 42,5% дан 2015 йилда 58,8%га чиққан.¹⁵⁷

Бюджет-солиқ сиёсатининг такомиллашуви натижасида Давлат бюжети дефицитининг салмоқли камайишига эришилди. Маҳаллий бюджетлар ҳолати минтақаларда иқтисодий ривожланиш, бандлик даражаси ва бюджетлараро муносабатлар ривожланишини ифодалайди. 2015 йилда мамлакатимизда давлат бюжетида маҳаллий бюджет харажатлари улуши 53,4%ни ташкил этган. Ижтимоий соҳага ажратилаётган маблағларнинг 80%дан ортиғи маҳаллий бюджетлар ҳисобига молиялаштирилаётгани уларнинг аҳолини ижтимоий ҳимоя қилишда барқарор ўринга эга эканини кўрсатади.

Ўзбекистонда 2005-2015 йилларда маҳаллий бюджетлар даромадлари республика бўйича ўртача 2,5 баробарга ошган. Бунда, айниқса, Андижон (2,8 марта), Жиззах (3,8 марта), Самарқанд (3 марта) вилоятлари ва Қорақалпоғиятон Республикасида (3,9 марта) маҳаллий бюджет даромадлари ишлаб чиқаришнинг ўсиши натижасида салмоқли даражада кўпайган. Ўзбекистонда сўнги йилларда янги ишлаб чиқариш қувватларини ишга тушириш, маҳаллий бюджетларнинг субвенция даражасини камайтириш бўйича чора-тадбирлар амалга оширилган. Натижада 2011-2015 йилларда маҳаллий бюджетлар харажатларида субвенциялар улуши 27,3%дан 15%га тушди. Эришилган ютуқларга

155 Ўзбекистон Республикаси Президентининг 2017 йил 7 февралдаги ПФ-4947 сонли “Ўзбекистон Республикасини янада ривожлантириш бўйича ҳаракатлар стратегияси тўғрисида”ги фармони. Ўзбекистон Республикаси қонун ҳужжатлари тўплами, 2017 й., 6-сон, 70-модда.

156 Золотарчук В.В. Макроэкономика: учебник. –М.: ИНФРА –М, 2011. –с. 273.

157 Ўзбекистон Республикаси Давлат статистика қўмитаси маълумотлари асосида ҳисобланган.

қарамасдан Наманган (субвенция даражаси 39,8%), Жиззах (41,6%) ва Сурхондарё (43,8%) каби баъзи ҳудудлар маҳаллий бюджетларида субвенциялар улуши юқорилигича қолмоқда.

Юқоридагилардан хулоса ўрнида мамлакатимизда бюджет-солиқ сиёсатини янада такомиллаштиришнинг асосий йўналишлари сифатида қуйидагиларни таклиф этиш мумкин:

- юқори кўшилган қийматга эга бўлган саноат товарлари ишлаб чиқаришни ривожлантириш, қишлоқ хўжалигига ихтисослашган минтақаларда қишлоқ хўжалиги хомашёсини чуқур қайта ишлаш орқали тайёр маҳсулотлар улушини ошириш билан солиқ базасини кенгайтириш;

- маҳаллий хокимият органларининг маҳаллий бюджет даромадларини кўпайтиришга бўлган манфаатдорлигини ошириш, умумдавлат солиқларидан норматив ажратмалар барқарорлигини таъминлаш, маҳаллий бюджетларда харажатлардан даромадларнинг ортган қисмини ўзида қолиш жараёнини рағбатлантириш;

- давлат бюджети даромадларидан фойдаланиш самарадорлигини ошириш, харажатларни оқилона бошқариш, улардан тўғри фойдаланишни мониторинг қилишни кучайтириш;

ҒАЗНАЧИЛИҚДА БЮДЖЕТ ТАШКИЛОТЛАРИНИНГ БЮДЖЕТДАН ТАШҚАРИ МАБЛАҒЛАРИНИ БОШҚАРИШ

Муминов Ш. – магистрант ТМИ

Иқтисодийни модернизациялаш шароитида мамлакатимизда амалга оширилаётган кенг кўламдаги истиқболли ислохотларнинг асосий соҳаси сифатида молия-банк тизимидаги изчил таркибий ўзгаришлар муҳим аҳамият касб этади. Президентимиз Ш.М.Мирзиёевнинг 2017 йил 7 февралдаги “Ўзбекистон Республикасини янада ривожлантириш бўйича ҳаракатлар стратегияси тўғрисида”ги ПФ-4947-сонли Фармонида таъкидланганидек, “харажатларни ижтимоий йўналтирилганлигини сақлаб қолган ҳолда давлат бюджетнинг барча даражаларида мутаносибликни таъминлаш, маҳаллий бюджетларнинг даромад қисмини мустаҳкамлашга қаратилган бюджетлараро муносабатларни такомиллаштириш” каби устувор йўналишлар белгилаб олинган.

Ўзбекистон Республикаси Бюджет Кодексининг 4-моддасига асосан бюджет жараёни иштирокчилари бўлган бюджет ташкилотлари бюджет маблағлари доирасида фаолият юритиш билан бир қаторда, бюджет ташкилотларининг бюджетдан ташқари жамғармаларини шакллантириш ва улардан фойдаланиш ҳуқуқига эгадирлар ҳамда бюджет ташкилотларининг бюджетдан ташқари жамғармалари қонун ҳужжатларида назарда тутилган манбалардан бюджет ташкилоти тасарруфига келиб тушадиган маблағлар ҳисобидан шакллантирилади.

Ўзбекистон Республикаси Президентининг 2009 йил 22 декабрдаги ПҚ-1275-сонли қарорининг 25-бандига мувофиқ, 2010 йилдан бошлаб вазирлик ва идораларнинг, бюджет ташкилотларининг барча бюджетдан ташқари жамғармалари маблағларини давлат бюджетининг ғазна ижроси механизми билан қамраб олиш амалга оширилди. Бунда, бюджет ташкилотларининг бюджетдан ташқари маблағлари бўйича банк ҳисобварақлари ёпилиб, Ғазначилиқда қуйидаги тегишли шахсий ҳисобварақлар очилди:

- Бюджет ташкилотларини ривожлантириш жамғармаси;
- Ўзбекистон Республикаси Молия вазирлиги ҳузуридаги бюджетдан ташқари Пенсия жамғармасининг ижтимоий нафақаларни тўлаш учун маблағлари;
- Тиббиёт муассасаларини моддий рағбатлантириш ва ривожлантириш жамғармаси;
- ўтган йиллар дебиторлик қарзларининг тушган суммаси;

- мактабгача таълим муассасаларида болалар таъминоти учун ота-оналардан тушумлар;
- мактабдан ташқари муассасаларда (муסיқа ва санъат мактаблари) болалар таъминоти учун ота-оналардан тушумлар;
- ходимлардан, улар ишлаётган жойида овқатланганлиги бўйича ҳисоб-китоблардан тушадиган тушумлар;
- мактаб-интернатлар ва лицейларда болаларнинг таъминоти учун ота-оналардан тушумлар;
- таълим муассасаларида ўқишдан тушадиган маблағлар;
- вазирлик ва идораларнинг ажратмалар ҳисобига шаклландиган бюджетдан ташқари жамғармалари;
- умумтаълим муассасаларида дарсликлар ижараси тўловидан тушган бюджетдан ташқари маблағлар;
- капитал қўйилма маблағлари бўйича депозитлар;
- турғун даволаш-профилактика муассасаларида даволанаётган беморлардан овқатланиш учун ундириладиган тўловлар;
- тақсимланиши назарда тутилган тушумлар;
- бошқа таълим муассасаларида болалар таъминоти учун ота-оналар тўлови;
- бошқа маблағлар бўйича депозитлар;

Хозирги кунда ушбу бюджет ташкилотларининг бюджетдан ташқари маблағлари ҳисоб рақамларига келиб тушаётган даромадлари манбаи фақатгина буш биноларни ижарага беришдан ҳамда хомийлик маблағларидан иборат бўлиб қолмоқда.

Фикримизча, ушбу даромад манбаиларини купайтириш мақсадида ҳар бир бюджет ташкилоти (соғлиқни сақлаш, олий ва халқ таълими ва бошқалар) чегарасидаги ер майдонларида иссиқ хоналарни ташкил қилиш керак, чунки ҳар бир ташкилот алоҳида иситиш тизими билан таъминланган. Бундай тизимни йулга қўйиш бюджет маблағларини тежалишига ва бюджет ташкилотларини кредиторлик қарзларини бюджетдан ташқари маблағлари ҳисобидан тўлашга имконияти яратади.

DAVLAT BUDJET DAROMADLARINI SHAKLLANISHINI SAMARALI TASHKIL ETISHDA XORIJIY DAVLATLAR TAJRIBASI

Xidirov N. G` . – o`qituvchi TMI

Mamlakatlarning davlat tuzilishiga bog`liq ravishda budjet daromadlari quyidagicha farqlanadi: markaziy budjet daromadlari, unitar davlatlardagi mahalliy budjetlar daromadlari (1-rasm). Federativ tuzilishga ega bo`lgan davlatlarda budjet daromadlarining bu ikki ko`rinishi federatsiya a`zolari budjetlarining daromadlari bilan to`ldiriladi. Budjet daromadlari davlatning daromadlariga nisbatan torroq bo`lgan tushunchadir. Chunki davlat daromadlari hokimiyat barcha darajalari budjetlarining moliyaviy mablag`lari bilan birgalikda yana o`zining tarkibiga davlat nobudjet fondlari va barcha davlat sektoriga tegishli bo`lgan boshqa resurslarni ham qamrab oladi.

Budjet daromadlarining asosiy moddiy manbai milliy daromaddir. Agar davlatning moliyaviy ehtiyojlarini qondirish uchun milliy daromad yetarli bo`lmasa, davlat bunday ehtiyojni qondirishga milliy boylikni jalb etishi mumkin. Bu yerda milliy boylik deyilganda ma`lum bir davrda jamiyatning ixtiyorida bo`lgan, hozirgi va o`tgan avlodning mehnatlari evaziga yaratilgan moddiy ne`matlar hamda kengaytirilgan takror ishlab chiqarish jarayoniga jalb qilingan tabiiy resurslar majmui nazarda tutilayapti.

Jahonda budjet daromadlarining shakllanish amaliyotining tajribalarini o`rganish natijalari shuni ko`rsatadiki, rivojlangan xorijiy davlatlarda, birinchi navbatda, “kuchli yettilik” deb atalmish mamlakatlarda davlat budjeti daromadlarining 70-90 foizdan ortiq qismi soliq tushumlaridan iboratdir.

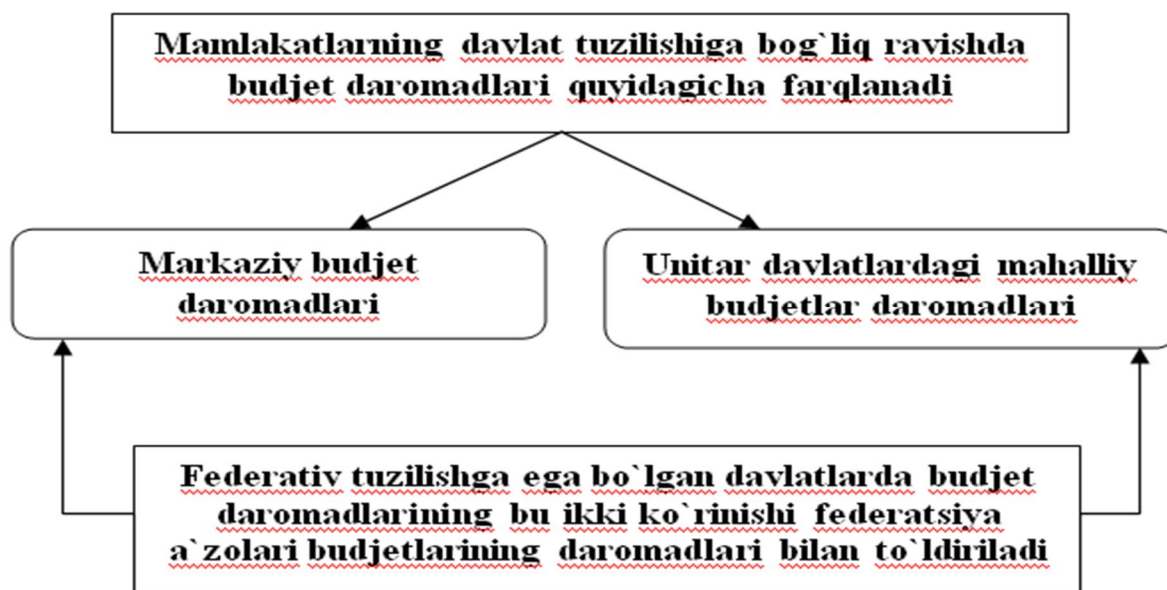

1-rasm. Davlat tuzilishiga muvofiq budget daromadlari tasnifi¹⁵⁸

Ma'lumki, rivojlangan mamlakatlar ichida iqtisodiy salohiyati jihatidan birinchi o'rinni AQSH egallaydi. AQSH yalpi ichki mahsulotining miqdori taxminan 18,5 trln. AQSH dollarini tashkil qiladi. Iqtisodiy salohiyati jihatidan ikkinchi o'rinni Yevropa Ittifoqiga a'zo bo'lgan mamlakatlar guruhi egallaydi. Ularning yalpi ichki mahsuloti 17,1 trln. AQSH dollarini tashkil qiladi. AQSHda davlat budjeti daromadlarining 70 foizdan ortiq qismini soliqlar tashkil qiladi. Shunisi xarakterliki, soliq tushumlari ichida aholidan olinadigan daromad solig'i asosiy o'rinni egallaydi. Uning 2016-yil AQSH federal budjeti daromadlarining umumiy hajmidagi salmog'i 46,7 foizga yaqinni tashkil qiladi (2-rasm).

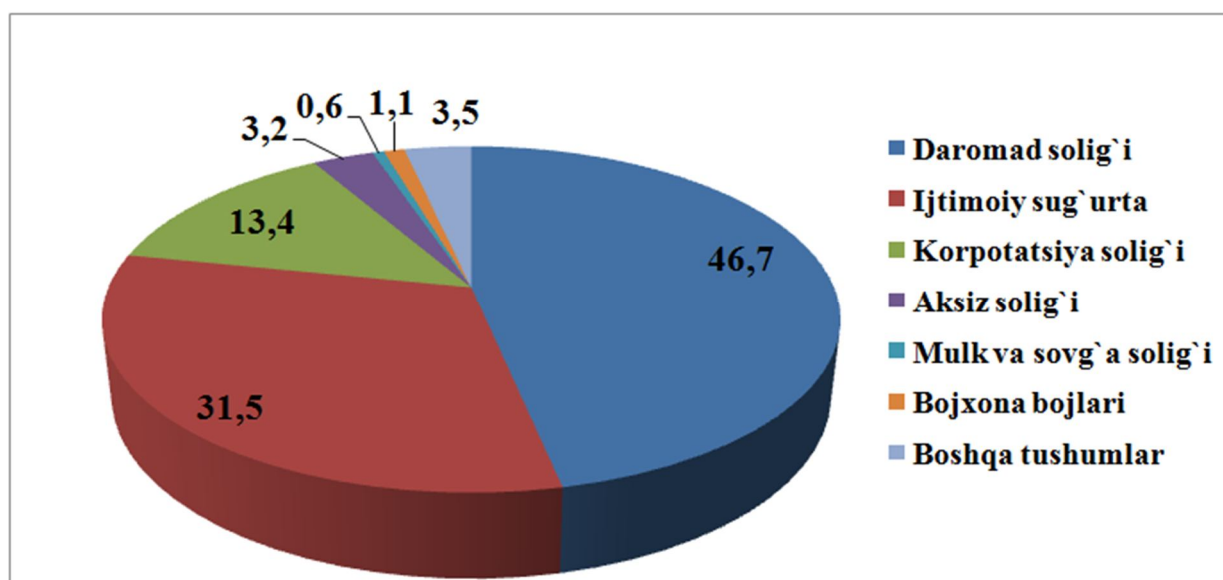

2-rasm. AQSH davlat budjeti daromadlari tarkibi¹⁵⁹ (2016-yil, %da)

158 T.S.Malikov, N.H.Haydarov: "Budjeti daromadlari va xarajatlari", o'quv qo'llanma. –T.: "Iqtisod-Moliya", 2007 y.

159 https://en.wikipedia.org/wiki/2016_United_States_federal_budget

Mazkur soliq jismoniy shaxslardan va yuridik shaxs maqomiga ega bo'lgan individual korxonalaridan olinadi. Soliqqa tortishning sub'ekti bo'lib, alohida shaxs yoki oila hisoblanadi. Shunisi xarakterliki, AQSHda daromad solig'ini aniqlash muhim o'ziga xos xususiyatga ega bo'lib, bu xususiyat alohida soliq to'lovchilar bo'yicha tabaqalashgan standart chegirmalar mavjudligi hisoblanadi. Mazkur chegirma boshqa rivojlangan ilg'or mamlakatlarning budjet amaliyotida mavjud emas. 1-jadval.

1-jadval

AQSH da jismoniy shaxslarni daromadini soliqqa tortish bazasi shkalasi160 (2017-yil uchun)

Soliq stavkasi	Yolg'iz daromad oluvchilar	Oilalik yoki malakali bevalar	Yolg'iz fuqorolar	Oila boquvchisi
10%	\$0 – \$9,325	\$0 – \$18,650	\$0 – \$9,325	\$0 – \$13,350
15%	\$9,326 – \$37,950	\$18,651 – \$75,900	\$9,326 – \$37,950	\$13,351 – \$50,800
25%	\$37,951 – \$91,900	\$75,901 – 153,100	\$37,951 – \$76,550	\$50,801 – 131,200
28%	\$91,901 – \$191,650	\$153,101 – \$233,350	\$76,551 – \$116,675	\$131,201 – \$212,500
33%	\$191,651 – \$416,700	\$233,351 – \$416,700	\$116,676 – \$208,350	\$212,501 – \$416,700
35%	\$416,701 – \$418,400	\$416,701 – \$470,700	\$208,351 – \$235,350	\$416,701 – \$444,550
39,6%	\$418,401+	\$470,701+	\$235,351+	\$444,501+

1-jadval ma'lumotlaridan ko'rinib turibdiki, 2017-yilda olingan daromadlari \$212,501 – \$416,700 bo'lgan 4-guruh soliq to'lovchilar 33% miqdorida soliq to'lashadi. 3-guruh soliq to'lovchilari esa 33 % soliqni daromadlari \$116,676 – \$208,350 oraliqda bo'lganda to'lashadi. AQSHda fuqarolardan olinadigan daromad solig'iga nisbatan progressiv stavkalar qo'llaniladi. Progressiv soliq stavkalari fuqarolarning daromadini o'sishiga bog'liq ravishda oshib boradi. Shunisi xarakterliki, birinchidan, AQSHda fuqarolardan olinadigan daromad solig'ining stavkalari shtatlar va munitsipalitetlar miqyosida tabaqalashtirilgan va stavkalar turlicha bo'lgan darajani tashkil etadi.

Shuni alohida ta'kidlash lozimki, standart chegirmalar faqat daromad darajasi past bo'lgan fuqarolar uchun qulay hisoblanadi. Bu esa, fuqarolarning mazkur toifasini ijtimoiy jihatdan himoya qilishda muhim rol o'ynaydi.

AHOLI TURMUSH DARAJASI KO'RSATKICHLARGA TA'SIR ETUVCHI OMILLAR

F.Sh.Odilov – katta oi'qituvchi TMI

O'zbekistonning ijtimoiy siyosatida ham, aholini ijtimoiy himoyalashning muhim sharti sifatida ham ish bilan bandlik va ishsizlikdan himoyalash siyosatini davlat byudjetidan moliyalashtirish dunyodagi ko'pgina rivojlangan mamlakatlarning boy tajri-basiga asoslangandir. Ammo bu tajribalarni ko'pchiligi O'zbekistonning ijtimoiy siyosatining tub mohiyatiga takomillashtirili-shi kerak.

Turmush darajasini tavsiflovchi ko'rsatkichlar xilma-xil. Avvalo, aholining turmush darajasi ko'rsatkichlari umumiy va xususiy ko'rsatkichlarga bo'linadi.

Umumiy ko'rsatkichlarga quyidagilarning aholi jon boshiga to'g'ri keladigan miqdorlari kiradi:

- milliy daromad;
- iste'mol fondi (bevosita iste'molchilar maqsadlariga ketuvchi iqtisodiyot tarmoqlari mahsulotlari);
- milliy boylikning iste'mol fondi (to'plangan iste'molchilar mulklari
- uy-joy, madaniy-maishiy binolar, madaniy-maishiy, xo'jalik predmetlari).

Bu ko'rsatkichlar jamiyat ijtimoiy-iqtisodiy rivojlanishining umumiy yutuqlarini tavsiflaydi.

Xususiy ko'rsatkichlarga quyidagilar kiradi:

- iste'mol darajasi va usullari;
- mehnat sharoitlari;
- uy-joy bilan ta'minlanganlik;
- ijtimoiy-madaniy xizmat ko'rsatish darajasi;
- bolalarni tarbiyalash sharoitlari;
- ijtimoiy ta'minot.

Ushbu ko'rsatkichlar jamiyat rivojlanishi bilan bog'liq, lekin katta batafsillikka ega va aholining (xodimlarning) muayyan guruhlari, hududlar bo'yicha aniqlashtiriladi.

Iqtisodiy ko'rsatkichlar jamiyat va inson hayoti hamda faoliyatining iqtisodiy tomonini, ehtiyojlarni qondirishning iqtisodiy imkoniyatlarini tavsiflaydi. Ularga jamiyat iqtisodiy rivojlanishining darajasini hamda har bir inson boyligini (nominal va real daromadlar, bandlik) tavsiflovchi ko'rsatkichlar kiradi. Bu ko'rsatkichlar ishchi kuchining (aholining) iqtisodiy asosini tavsiflab, ularni takror ishlab chiqarish bilan chambarchas bog'liq, bu aholi daromadlari o'lchami va darajalanishida, ayniqsa yaqqol namoyon bo'ladi.

Ijtimoiy-demografik ko'rsatkichlar aholining jins va yosh, kasb-malakaviy tarkibini, ishchi kuchining jismoniy takror barpo bo'lishini tavsiflaydi. Ular ijtimoiy ko'rsatkichlarda (kengroq talqin) o'z aksini topadi, ijtimoiy soha va umuman iqtisodiyotning rivojlanishi bilan uzviy bog'liqdir. Bu omillar ommaning tabiiy asosi haqida tasavvur beradi va aholining, uning alohida guruhlari sonining o'zgarishida hamda umr davomiyligida yaqqol ko'rinadi. Ob'ektiv va sub'ektiv ko'rsatkichlar odamlar hayoti va faoliyatidagi o'zgarishlarning asoslanishi bilan bog'liq: birinchisi obektiv (iqtisodiy, texnik) asosga, ikkinchisi – alohida shaxslar va aholi guruhlarning sub'ektiv fikriga, mehnat, oilaviy munosabatlar, daromadlar, turmush tarzidan qoniqishining sub'ektiv bahosiga ega. Sub'ektiv baho turmush sifati kontseptsiyasida hisobga olinadi.

Qiymat va natural ko'rsatkichlar. Qiymat ko'rsatkichlariga daromadlarning barcha ko'rsatkichlari va pul shaklidagi boshqa ko'rsatkichlar (tovar aylanishi, xizmatlar, yuk tashish hajmi, pul qo'yilmalari va jamg'armalar) kiradi. Natural ko'rsatkichlar aniq moddiy boyliklar va xizmatlarni iste'mol qilishning natural ko'rsatkichlardagi (kg, dona, kv.m, kub) miqdorini – oziq-ovqat mahsulotlarini iste'mol qilish, uy-joy, madaniy-maishiy tovarlar bilan ta'minlanishni tavsiflaydi.

Aholi turmush darajasini baholashning asosiy ko'rsatkichlarini 10 guruhga birlashtirish mumkin: aholi daromadlari; ijtimoiy ta'minot; sog'liqni saqlash; ta'lim; uy-joy sharoitlari; madaniyat va dam olish; transport ta'minoti va aloqa; aholini huquqiy himoya qilish; atrof muhit; demografik vaziyat (1-jadval).

Shuni alohida ta'kidlash lozimki, kambag'allik miqyoslarini ta'riflashga uy xo'jaliklari tavsifini tanlash ham ta'sir etadi va u kambag'allikni baholash uchun foydalaniladigan ko'rsatkich bilan taqqoslanadi. Amaliyotda uy xo'jaliklarining quyidagi tavsiflaridan foydalaniladi:

- uy xo'jaliklarining pul daromadlari;
- uy xo'jaliklarining pul sarf-harajatlari;
- uy xo'jaliklari tasarrufidagi moddiy resurslar ko'rsatkichlari.

Aholi turmush darajasining asosiy ko'rsatkichlari¹⁶¹

Hajmiy (mutlaq)	Solishtirma (o'rtacha)
1. Milliy daromad hajmi	1. Iste'mol fondining milliy daromaddagi ulushi
2. Aholining milliy daromadlari	2. Aholi jon boshiga to'g'ri keladigan real daromadlar
3. Ish haqi fondi	3. O'rtacha va eng kam ish haqi
4. Tadbirkorlik faoliyatidan keladigan daromadlar	4. Tadbirkorlik faoliyatidan keladigan o'rtacha daromad
5. Pensiya jamg'armasi hajmi	5. O'rtacha va eng kam pensiya miqdori
6. Tovar aylanish hajmi	6. Aholi jon boshiga tovar aylanishi
7. Bajarilgan xizmatlar hajmi	7. Aholi jon boshiga xizmatlar hajmi
8. Uy-joy fondi kattaligi	8. Bir kishiga uy-joy bilan ta'minlanganlik (kv.m, xona)
9. Iqtisodiyot tarmoqlarida band bo'lgan aholi soni	9. Iqtisodiy faol aholida ishsizlar ulushi
10. Aholining tabiiy o'sishi	10. Umrning davomiyligi

O'zbekistonda kambag'allikni ta'riflash, kambag'allik darajasini baholashda o'rta hisobda bir oyda pul daromadlari ko'rsatkichidan foydalanilgani tarzda kambag'allik chegarasini tirikchilik minimumi darajasida belgilaydigan mutlaq kontsepsiyaga asoslanadi.

Tirikchilik minimumi inson salomatligini saqlash va uning hayotiy faoliyatini ta'minlash uchun zarur bo'lgan moddiy ne'matlar va xizmatlar iste'molining minimal ko'rsatkichidir. Tirikchilik minimumi o'rta hisobda aholi jon boshiga to'g'ri keladigan qiymat tarzida, asosiy ijtimoiy-demografik guruhlar bo'yicha, shu jumladan, alohida shaharlar va ma'muriy-hududiy birlashmalar bo'yicha belgilanishi mumkin.

ЎЗБЕКИСТОН ИҚТИСОДИЁТИ РИВОЖЛАНИШИНИНГ ЗАМОНАВИЙ БОСҚИЧИ

ТДИУ талабаси Исмамов Ш.Б.

Ҳозирги кунда Ўзбекистон иқтисодиётининг жадал суръатлар билан барқарор ривожланаётганлигини жаҳоннинг энг нуфузли халқаро молия ташкилотлари юқори баҳолаб, муносиб эътироф этмоқдалар.

Жумладан, Жаҳон иқтисодий форуми рейтингига кўра, 2014-2015 йиллар якунлари ва 2016-2017 йиллардаги ўсиш прогнозига мувофиқ, Ўзбекистон дунёдаги иқтисодиёти жадал ривожланаётган мамлакатлар бешлигига кирди.

2017 йил январь ойидаги Жаҳон банкининг “Жаҳон иқтисодиёти параметрлари”га бағишланган маърузасида дунё мамлакатларида 2008 йилги жаҳон молиявий-иқтисодий инқирозидан кейинги даврда ялпи ички маҳсулот(ЯИМ)нинг ўсиши 2,3 фоизга секинлашганлиги, Россияда ҳам бу кўрсаткич 2016 йил якунлари бўйича бир фоизга секинлашган бир пайтда, Ўзбекистонда 2016 йилда ЯИМнинг барқарор ўсиши таъминланиб-7,8 фоиз, 2017 йилда унинг реал ўсиши 7,4 фоиздан кам бўлмадлиги

таъкидланди. Жаҳон банки экспертларининг прогнозлари бўйича Ўзбекистонда ЯИМнинг йиллик ўсиш даражаси 2018-2019 йилларда ҳам 7,4 фоиз даражасида сақланиб қолади.

Глобал савдо муносабатларининг турғунлиги (стагнация ҳолати) ва инвестиция жараёнларининг сустлиги кузатилаётган ҳозирги кунда Ўзбекистон танлаган йўл ва ижтимоий-иқтисодий ривожланишнинг ўзига хос “Моделли” ҳар томонлама ўзини оқламоқда.

Мустақиллик йилларида республикамиз иқтисодиёти қарийиб 6 баробарга, аҳолининг реал даромадлари жон бошига 9 баробардан зиёдга ошди. Кейинги 11 йилда ЯИМнинг барқарор ўсиш суръатлари таъминланиб, унинг йиллик ўсиш даражаси 8,0 фоиздан кам бўлмади.

Давлат бюджети ўн етти йилдан буён профицит билан бажарилиши (2016 йилда 0,1 фоиз), инфляциянинг 2003 йилдан бошлаб 8,0 фоиздан паст даражаси таъминланиб, уни 2016 йилда 5,7 фоизгача туширишга эришилди.

Диаграмма

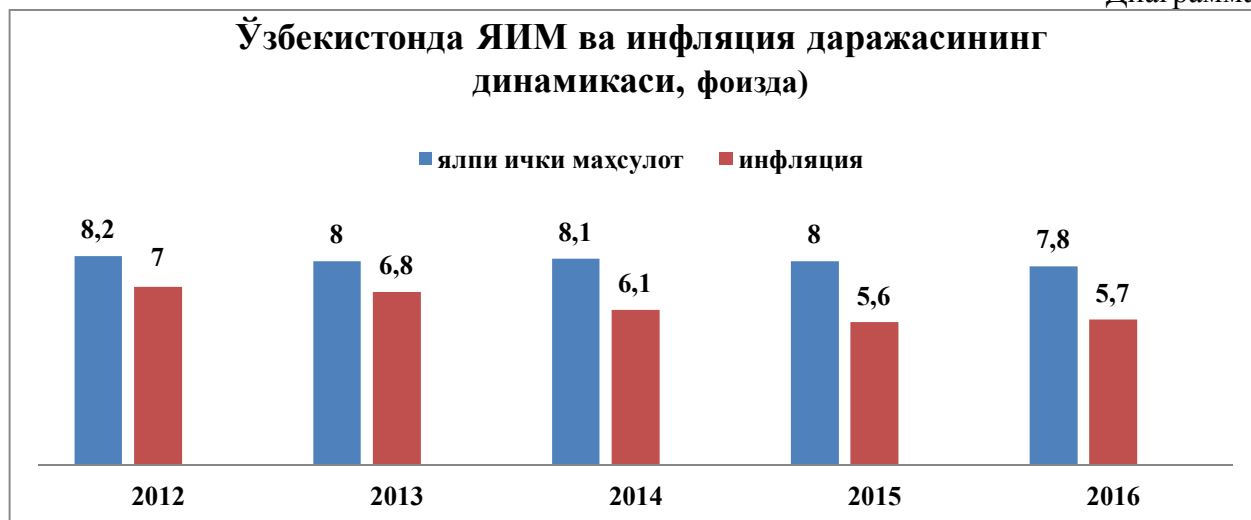

Ўзбекистон эришилган марра ва ютуқларда тўхталиб қолмасдан, ўз олдида янада кенг қамровли вазифаларни қўймоқда. Жумладан, 2030 йилга бориб мамлакатимиз ЯИМ ҳажмини икки баробардан кам бўлмаган миқдорга оширишни мақсад қилган.

Мамлакатимизда хусусий мулк, кичик бизнес ва тадбиркорликни ривожлантириш, бу йўлдаги ғов ва тўсиқларни бартараф этиш борасида амалга оширилаётган изчил ислохотлар ҳамда қабул қилинган норматив-ҳуқуқий ҳужжатларнинг амалий ижроси натижасида ЯИМда кичик бизнес ва хусусий тадбиркорликнинг улуши 2000 йилдаги 31,0 фоиздан бугунги кунда 56,9 фоизга етди ёки 1,8 баробардан юқори ошди.

2017 йилнинг биринчи чорагида 13,6 мингта янги кичик бизнес ва тадбиркорлик субъектлари ташкил этилди. Бу эса 2017-2021 йилларда Ўзбекистон Республикаси иқтисодиётини янада ривожлантириш Ҳаракатлар стратегиясининг устувор йўналишларини амалда бажаришга қаратилган чора-тадбирларнинг яққол исботдир.

АНАЛИЗ ТРАДИЦИОННЫХ МЕТОДОВ И ПРИНЦИПОВ ПОСТРОЕНИЯ ЭЛЕКТРОННОГО МАГАЗИНА

ст. преп. каф. «Информационно- коммуникационные технологии»

ТФИ. Ольховская И.В.

Развитие информационной технологии (ИТ) в Республике Узбекистан поставило задачу - решить многие проблемы в этой области. Глобальная сеть Internet сделала электронную коммерцию доступной для фирм любого масштаба. Если раньше

организация электронного обмена данными требовала заметных вложений в коммуникационную инфраструктуру и была по плечу лишь крупным компаниям, то использование Internet позволяет сегодня вступить в ряды "электронных торговцев" и небольшим фирмам.

Электронная витрина в World Wide Web дает любой компании возможность привлекать клиентов со всего мира. Подобный on-line бизнес формирует новый канал для сбыта - "виртуальный", почти не требующий материальных вложений. Если информация, услуги или продукция могут быть поставлены через Web, то весь процесс продажи может происходить в on-line режиме. *Мобильная коммерция* это использование мобильных портативных устройств, для общения, развлечения, получения и передачи информации, совершения транзакций через общественные и частные сети.

Сегодня на рынке появилась прекрасная возможность оплачивать услуги или товары различных компаний через *мобильный телефон*. Оплата услуги или товара происходит с помощью посылки секретного сообщения (SMS), включающего в себя цепочку информации типа номер счёта владельца телефона/сумма к оплате или кодовый номер товара или услуги/ номер счёта продавца.

Скретч – карты, являются картами предоплаты поскольку, покупая их, вы делаете предоплату сервиса или товара, который собираетесь заказать. *Цифровые деньги*, являются основой платежной системы Интернет. Они могут быть классифицированы по видам организации их функционирования, по уровню безопасности, а также по способу расчета. Разновидностью электронных денег являются системы цифровых наличных, основанные на использовании технологии *smart - card*.

Современная *смайт-карта* - это маленький компьютер со своим процессором, памятью, программным обеспечением и системой ввода/вывода информации. *Кредитная карта* - именной платежно-расчетный документ в виде пластиковой карточки, выдаваемый банком своим вкладчикам для безналичной оплаты ими товаров и услуг в розничной торговой сети, снабженной компьютерными устройствами, передающими запрос на оплату товара в банк. Существует целый комплекс методов создания веб - сайтов для электронных магазинов. Все эти методы связаны с информационно-программными обеспечениями по созданию веб - сайтов. Эти информационно-программные обеспечение по своим свойствам различаются между собой. К примеру, можно перечислить следующее ПО : DENWER, SHOPOS . *Система Интернет - магазина* должна быть многопользовательским Интернет – приложением, т.е. выбранный язык программирования должен обязательно иметь инструменты для реализации многопользовательской системы. Также, данный язык должен иметь средства для взаимодействия с СУБД. В Узбекистане технология DUET была выбрана как платформа для создания единой межбанковской платежной системы (ЕПМС) «UZKART», в которую в настоящее время входят все банки Узбекистана с общим количеством эмитированных карт порядка 3 миллионов.

Разработанное программное обеспечение, призвано повысить эффективность реализации оргтехники в Узбекистане, облегчить и ускорить поиск компьютеров по различным заданным характеристикам, вывести результат поиска, помочь покупателю легко выбрать необходимый ему товар, оформить заказ на любую сумму в любое удобное для покупателя и продавца время или же оплатить товар через электронную платежную систему.

OSIYO TARAQQIYOT BANKI VA O'ZBEKISTON

Gapparov F. - magistranti TMI

Izchil yuqori o'sish sur'atlari, yurtimizda barpo etilgan bank-moliya tizimining barqaror va ishonchli faoliyat yuritishi, iqtisodiyotda amalga oshirilayotgan yangilanish va o'zgarishlar,

umuman, mamlakatimizni modernizatsiya qilish yo‘lidagi dadil qadamlarimiz dunyo jamoatchiligi, shuningdek, nufuzli xalqaro moliya tashkilotlari tomonidan bugun qayta va qayta e’tirof etilmoqda desak, aslo mubolag‘a bo‘lmaydi. Xalqaro moliya tashkilotlarining O‘zbekistonga qiziqishi yildan – yilga ortib bormoqda. Buni 2015-yilning 5-6-noyabr kunlari yurtimizda o‘tkazilgan xalqaro investitsiyaviy forum ham isbotlaydi. Eng asosiysi, mamlakatimizdagi siyosiy barqarorlik, fuqarolar tinchligi va milatlararo totuvlikni asrab qolishga muvaffaq bo‘lindi. Ushbu masalada Birinchi Prezidentimizning: “Bir narsani hech qachon unutmasligimiz kerak. Kim qo‘lidagi milliardlab pullarni notinch erga sochgisi keladi? Hozirgi tinchlik, barqarorlik – eng katta boyligimiz”¹⁶², degan so‘zlarini keltirib o‘tish lozim.

Osiyo taraqqiyot banki bizning ko‘p yillardan beri ishonchli hamkorimiz sanaladi. Davlatimizning Birinchi Prezidenti - “... Osiyo taraqqiyot banki bilan kengayib borayotgan hamkorlik aloqalarini yuksak qadrlaymiz, so‘nggi yillarda ham kredit portfeli hajmi bo‘yicha, ham Markaziy Osiyoda mintaqaviy hamkorlik doirasida yetakchi xalqaro moliya institutiga aylangan mazkur bank muhim strategic sheriklarimizdandir” deb, ta’kidlab o‘tgan edilar. Shu o‘rinda OTB, uning faoliyati hamda O‘zbekiston bilan munosabatlari xususida to‘xtalib o‘tsak.

Osiyo taraqqiyot banki (OTB) 1966-yil, 19-dekabrda tashkil etilgan Osiyo va Tinch okeani davlatlarida texnik yordam va qarzlarni berish orqali iqtisodiy va ijtimoiy rivojlantirishni maqsad qilib qo‘ygan hududiy taraqqiyot banki hisoblanadi. Uning a‘zolari umumiy hisobda bugungi kunda 67 tani tashkil etib, shundan 47 tasi hududiy va 20 tasi dunyoning boshqa hududlaridandir. OTB uning a‘zolari tomonidan egalik qilinuvchi, ko‘p tomonlama rivojlanish moliyaviy institutidir. OTB ning bosh maqsadi nochorlikdan holi bo‘lgan hudud shakllantirishdir. Shu ma’noda uning vazifalaridan biri ham rivojlanayotgan a‘zo davlatlariga nochorlikni kamaytirish va o‘z fuqarolarining hayot tarzini ko‘tarishiga yordam berishdir. OTB ning asosiy vazifasi esa Osiyo va Tinch okeani mintaqasidagi mamlakatlarga iqtisodiy hamda ijtimoiy rivojlanishda ko‘maklashish, iqtisodiy o‘sishni jadallashtirish, aholi turmush darajasini oshirish, inson resurslarini rivojlantirish, ekologik muammolar, jumladan iqlim o‘zgarishi bilan bog‘liq masalalarni hal etishda yordam berishdan iboratdir. Bosh qarorgohi Manilla (Filippin)da joylashgan bo‘lib, bugungi kunda bu tashkilotni Yaponiyalik Takihoko Nakao boshqarib kelmoqda. Shiori – Osiyo va Tinch okeani mintaqasida qashshoqlikka qarshi kurashish.

Mamlakatimiz 1995-yildan buyon ushbu yirik xalqaro moliya tashkilotining teng huquqli a‘zosisidir. O‘zbekiston moliya siyosatining o‘ziga xos jihati shundaki, xorijiy kreditlar, jumladan, OTBning kredit liniyalari bo‘yicha mablag‘lar uzoq muddatli asosda iqtisodiyot tarmoqlarini modernizatsiya qilish, texnik va texnologik qayta qurollantirish dasturiga kiritilgan strategic investitsiya loyihalarini moliyalash, shuningdek kichik biznes va xususiy tadbirkorlikni rivojlantirishni qo‘llab – quvvatlash yo‘lida jalb etilmoqda. 1995-yildan shu kunga qadar OTB tomonidan 5,1 mlrd AQSH dollari miqdorida kreditlar hamda 64,9 mln AQSH dollari miqdorida turli xildagi grantlar ajratilgan.¹⁶³ O‘zbekistonning OTB tomonidan ajratilgan mablag‘larni qaytarish bo‘yicha majburiyatlarini o‘z vaqtida bajarayotgani jahon moliya bozorlarida mamlakatimizga bo‘lgan ishonchni yanada oshirmoqda. Ta’kidlash joizki, global inqiroz sharoitida ko‘plab sarmoyadorlar nafaqat ayrim banklar, balki qator mamlakatlarning to‘lovga layoqatsizligiga duch keldi. Shu munosabat bilan O‘zbekistonning Osiyo-Tinch okeani mintaqasidagi eng barqaror hisoblangan bank moliya tizimi yuqori darajada ishonchliligi bilan alohida ahamiyat kasb etadi. OTB mamlakatimiz bilan kredit hamkorligi bo‘yicha xalqaro moliya institutlari orasida birinchi o‘rinda turadi. Ushbu hamkorlik ko‘plab yo‘nalishlarda amalga oshirilmoqda. Jumladan, transport infratuzilmasini takomillashtirish, energetika, qishloq xo‘jaligi, kichik biznes va xususiy tadbirkorlik, suv resurslarini boshqarish, sog‘liqni saqlash, ta’lim va boshqa sohalarida strategic ahamiyatga ega qo‘shma loyihalar amalga oshirib

162 I.A.Karimovning O‘zbekiston Respublikasi Oliy Kengashining XII chaqiriq X sessiyasidagi so‘zlagan nutqi. Xalq so‘zi gazetsining 1992-yil 5-iyuldagi soni.

163 Osiyo taraqqiyot bankining rasmiy sayti ma’lumotlaridan olindi. <http://www.adb.org/>

kelinmoqda. Osiyo taraqqiyot bankining yurtimizga ajratilayotgan kreditlaridan ko'zlangan umumiy maqsad shundan iboratki: yurtimizda kichik biznes va xususiy tadbirkorlikni yanada aholimiz orasida targ'ib qilib, uni rivojlantirish; aholi orasida o'rta qatlam vakillari sonini ko'tarish hamda xalqimiz yashash farovonligini oshirish; xususiy sektor vakillariga o'ta qulay bo'lgan kreditlar taklif qilish; hududlarning ijtimoiy-iqtisodiy gurkirab rivojlanishiga erishish va boshqalar.

Ma'lumot o'rnida, O'zbekiston Prezidenti Shavkat Mirziyoyev Prezidentlik lavozimiga kirishgandan so'ng ilk bor joriy yilning 3-mart sanasida Osiyo taraqqiyot banki prezidenti Takehiko Nakao bilan uchrashdi. Shavkat Mirziyoyev mehmon qutlab, O'zbekiston iqtisodiyoti tarmoqlari va infratuzilmasini modernizatsiya qilish bo'yicha ustuvor dastur va loyihalarni amalga oshirish borasida O'zbekiston va Osiyo taraqqiyot banki o'rtasidagi o'zaro manfaatli sheriklik izchil rivojlanib borayotganini mamnuniyat bilan ta'kidladi. Uchrashuvda 2017—2019-yillarga mo'ljallangan qo'shma dastur doirasida amaliy hamkorlikni yanada rivojlantirish va uning samaradorligini oshirish masalalari muhokama qilindi. Aholi, ayniqsa, qishloq aholisi turmush darajasini oshirish, tadbirkorlik sub'ektlarini qo'llab-quvvatlash, agrar tarmoqni modernizatsiya qilish, yo'l-transport infratuzilmasi, muqobil energetikani rivojlantirish, energiya tejaydigan texnologiyalarni joriy etish va boshqa yo'nalishlarga qaratilgan ustuvor loyihalarni amalga oshirish muhim ahamiyat kasb etishi ta'kidlandi. OTB prezidenti samimiy qabul va o'zaro sheriklik munosabatlarini mustahkamlashni qo'llab-quvvatlayotgani uchun Shavkat Mirziyoyevga chuqur minnatdorlik bildirib, Osiyo taraqqiyot banki O'zbekiston bilan keng ko'lamlil hamkorlikni rivojlantirishga tayyorligini ta'kidladi. Xulosa o'rnida, xalqaro moliya institutlari bilan keng qamrovli hamkorlikni yo'lga qo'yish O'zbekistonni jahon hamjamiyatiga integratsiyalashuvini yanada tezlashtiradi.

KICHIK BIZNES VA XUXUSIY TADBIRKORLIKNI RIVOJLANTIRISH ISTIQBOLLARI

Bazarova F. – katta o'qituvchi TMI

Boboqulova Z. – talaba TMI

Respublikamizda ishbilarmonlik muhitini yanada yaxshilash, kichik biznes va xususiy tadbirkorlikni ishonchli himoya qilinishini ta'minlash, ularni har tomonlama qo'llab-quvvatlash va jadal rivojlantirish yo'lidagi to'siqlarni bartaraf etish borasida amalga oshirilayotgan kompleks chora-tadbirlar 2016 yil davomida 31766 ta yangi kichik tadbirkorlik sub'ektlarini (dehqon va fermer xo'jaliklaridan tashqari) tashkil etish imkonini berdi. Natijada 2017 yil 1 yanvar holatiga faoliyat ko'rsatayotgan kichik tadbirkorlik sub'ektlarining soni 218170 tani tashkil etib, o'tgan yilning shu davriga nisbatan 11066 taga ko'paydi.

Kichik biznes va xususiy tadbirkorlik sub'ektlariga yanada qulay shart-sharoitlar yaratib berilayotganligi natijasida 2016 yil yanvar-dekabr oylarining dastlabki yakunlari bo'yicha ularning ulushi mamlakatimiz yalpi ichki mahsulotida 56,9 foizni (2015 yilning yanvar-dekabr oylarida 56,5 foiz), sanoatda - 45,0 foizni (40,6 foiz), xizmatlar sohasida - 60,5 foizni (57,8 foiz), eksportda - 28,5 foizni (27,0 foiz) va bandlikda - 78,1 foizni (77,9 foiz) tashkil etdi.

2016 yilning yanvar-dekabr oylarida kichik biznes va xususiy tadbirkorlik sub'ektlari tomonidan iqtisodiyotga 19963,2 mlrd.so'mlik investitsiyalar kiritildi. Bu respublika bo'yicha jami kiritilgan investitsiyalar hajmining 40,3 foizini tashkil etadi. Shuningdek, ular tomonidan 20677,7 mlrd.so'mlik qurilish ishlari bajarildi (jami qurilish ishlari hajmining 70,7 foizi) yoki o'tgan yilning shu davriga nisbatan 15,6 foizga o'sdi.

O'zbekiston amalga oshirilayotgan iqtisodiy islohotlarning hozirgi bosqichi kichik biznes va xususiy tadbirkorlikni rivojlantirish, unga keng iqtisodiy erkinlik berish bilan tavsiflanadi. Bu borada jahon moliyaviy-iqtisodiy inqirozi xatarlariga qarshi chora tadbirlarni belgilash, bu inqiroz mamlakatimiz iqtisodiyotiga ta'sir ko'rsatishi mumkin bo'lgan har qanday salbiy oqibatlarini oldini olish va qarshi kurashish, "2009-2012 yillarga mo'ljallangan inqirozga qarshi

choralar dasturi”da belgilangan vazifalar muvaffaqiyatli amalgam oshirilishini ta’minlash bugungi kunda barchamiz uchun ustuvor vazifadir.

Kichik tadbirkorlik subyektlariga mustaqillik berish ular faoliyatining yakuniy natijalari uchun javobgarlik hissini oshiradi. Kichik biznes va xususiy tadbirkorlikni rivojlantirish O‘zbekistonda amalga oshirilayotgan iqtisodiy islohotlarning eng muhim ustuvor yo‘nalishlaridan biridir.

O‘tgan qisqa davr mobaynida mamlakatimizda kichik biznes va xususiy tadbirkorlikni rivojlantirishning iqtisodiy va huquqiy asoslari yaratilib, bu borada O‘zbekiston Respublikasining bir qator qonunlari, O‘zbekiston Respublikasi Prezidenti Farmonlari hamda Vazirlar Mahkamasining bu soha faoliyatiga doir qaror va me‘yoriy hujjatlari qabul qilinganligini qayd etish maqsadga muvofiqdir. Ushbu huquqiy me‘yoriy hujjatlar natijasida kichik biznes va xususiy tadbirkorlik subyektlarining ijtimoiy-iqtisodiy holati ham ijobiy tomonga o‘zgardi.

Shu jumladan, “Kichik biznes va xususiy tadbirkorlik yili” davlat Dasturid kichik biznesning huquqiy asoslarini yanada takomillashtirish sohasida birgina 2015 yilning birinchi yarim yilligida “Xususiy mulkni himoyalash va mulkdorlr huquqlarining kafolatlari to‘g‘risida”, “Tadbirkorlik faoliyati sohasida ruxsat berish shart-sharoitlari to‘g‘risida”, “Oilaviy tadbirkorlik to‘g‘risida” yangi Qonun loyihalarini, shuningdek “Tadbirkorlik faoliyati erkinliklarining kafolatlari to‘g‘risida” gi Qonunning yangi tahrirdagi loyihasini hamda “Soliq kodeksi”ga, “Ayrim faoliyat turlarini litsenziyalash to‘g‘risida”gi va “Lizing to‘g‘risida”gi Qonunlarga kichik biznes va xususiy tadbirkorlik faoliyatini yanada rivojlantirish bo‘yicha qulay shart-sharoitlarni yaratish bilan bog‘liq o‘zgartirish va qo‘shimchalarni kiritish yuzasidan tegishli qonun loyihalarni ishlab chiqish vazifalari belgilangan.

DAVLAT TOMONIDAN TADBIRKORLIK SUBYEKTLARINI QO‘LLAB- QUVVATLASH YO‘NALISHLARI

Umarova M.-katta o‘qituvchi TMI

Valiev T.-talaba TMI

Kichik biznes va xususiy tadbirkorlikning iqtisodiyotdagi o‘rni, nafaqat son jihatdan, balki vazifa jihatidan ham kattadir. Buni biz bozor konyunkturasi rivojlanishi, talab va taklif muvozanati oshishi, raqobat muhiti shakllanishida ko‘rishimiz mumkin.

Shuningdek, tadbirkorlikning ijtimoiy ahamiyati ham katta. Buni quyidagilarda ko‘rishimiz mumkin:

- tadbirkorlik sub’ektlari mustaqil ravishda o‘z ijtimoiy-iqtisodiy ahvolini yaxshilashdan tashqari, yollanma ishchilarning turmush darajasini ko‘tarish imkoniga ega bo‘ladi;

- tadbirkorlik, nafaqat ish bilan bandlik, balki shaxsning ichki imkoniyatlari ochilishi uchun ham imkoniyat yaratadi;

- tadbirkorlik ishsizlik darajasini qisqartirish va mamlakatning ijtimoiy muammolarini bartaraf etish imkoniga ega;

- mamlakatning eng chekka hududlarida ham infratuzilma rivojlanishiga hissa qo‘sha oladi.

Mamlakatimizda ham mustaqillikning ilk yillaridayok kichik biznes va xususiy tadbirkorlik sub’ektlari faoliyatini har tomonlama qo‘llab-quvvatlash maqsadida huquqiy, iqtisodiy, ijtimoiy va siyosiy asoslar yaratildi.

2017 yil 7 fevralda mamlakatimiz Prezidenti Shavkat Mirziyoev **“O‘zbekiston Respublikasini yanada rivojlantirish bo‘yicha Harakatlar strategiyasi to‘g‘risida”**164gi Farmoni imzolandi. Ushbu Farmonning 3-ustuvor yo‘nalishi “Iqtisodiyotni rivojlantirish va liberallashtirishning ustuvor yo‘nalishlari” deb nomlanib, 3.4. punktida mamlakatimizda kichik

biznes va xususiy tadbirkorlikni keng rivojlantirish uchun qulay ishbilarmonlik muhitini yaratish, tadbirkorlik tuzilmalarining faoliyatiga davlat, huquqni muxovaza qiluvchi va nazorat idoralari tomonidan noqonuniy aralashuvlarning qat'iy oldini olish lozimligini ta'kidlab o'tilgan.

Oxirgi 4 yilda xususiy mulkchilikning rolini oshirish va uni himoya qilishni kuchaytirish, ishbilarmonlik muhiti va biznes shart-sharoitlarini yanada yaxshilashga qaratilgan 15 dan ortiq, shu jumladan "Xususiy mulkni himoya qilish va mulkdorlar huquqlarining kafolatlari to'g'risida", "Tadbirkorlik faoliyati erkinligining kafolatlari to'g'risida", "Tadbirkorlik faoliyati sohasidagi ruxsat berish tartib-tamoyillari to'g'risida", "Oilaviy tadbirkorlik to'g'risida", "Raqobat to'g'risida"gi qonunlar qabul qilindi. 186 turdagi ruxsat berish tartibotlari va litsenziyalar, 65 ta statistik va 6 ta soliq hisoboti shakllari bekor qilindi. Soliq va statistika hisobotlarini topshirish tizimi, shuningdek, bojxonada hujjatlarni rasmiylashtirish jarayonlari to'liq elektron shaklga o'tkazildi.

Davlatimiz tomonidan tadbirkorlik sub'ektlarini qo'llab-quvvatlash natijasida mamlakatimizda yaratilayotgan YaIMda kichik biznes va xususiy tadbirkorlikning ulushi oshib bormoqda.

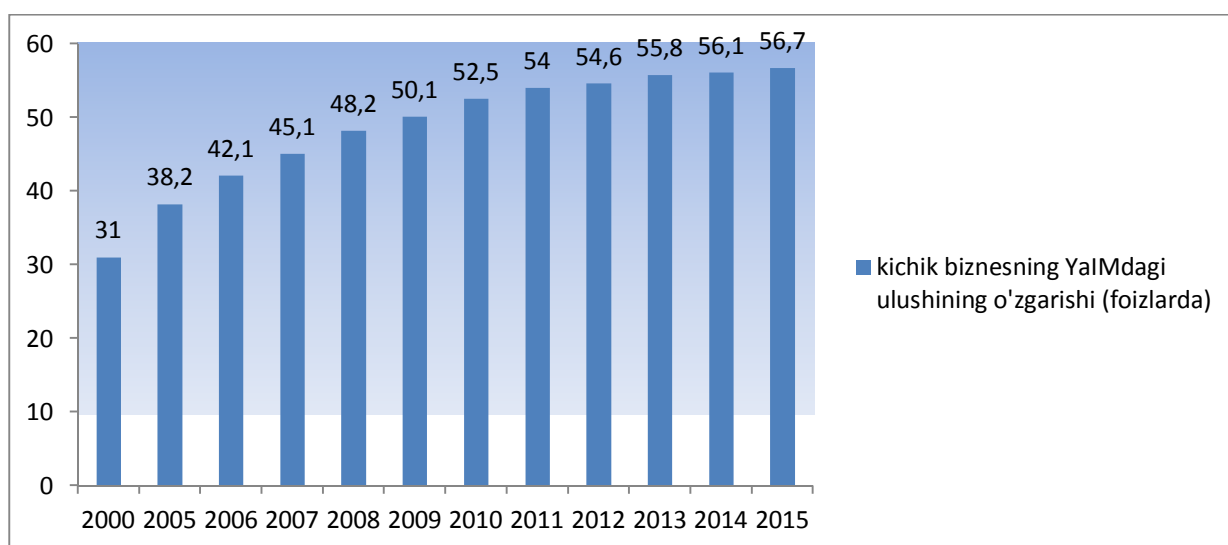

1-rasm. O'zbekiston Respublikasida 2000-2016 yillarda yaratilgan YaIMda kichik biznes va xususiy tadbirkorlikning ulushi, foizda

1-rasm ma'lumotlaridan ko'rinib turibdiki, 2000 yilda YaIMda kichik biznes va xususiy tadbirkorlikning ulushi 31 foizni tashkil qilgan bo'lsa, 2016 yilda ushbu ko'rsatkich 56,9 foizni tashkil qilgan. 2000 yilga nisbatan 2016 yilda 25,9 punktga oshganini ko'rishimiz mumkin.

Kichik biznes va xususiy tadbirkorlik sohasini yanada rivojlantirishda quyidagi ishlarni amalga oshirish lozim deb hisoblaymiz:

- davlat tomonidan kichik biznes va xususiy tadbirkorlik sub'ektlarini qo'llab-quvvatlashning yangi mexanizmlarini ishlab chiqish;
- innovatsion menejment va marketingni takomillashtirish;
- kichik biznes va xususiy tadbirkorlik sub'ektlarini moliyaviy va bozor risklaridan himoya qilish mexanizmini ishlab chiqish;

Xulosa o'rnida aytish mumkinki, rivojlangan mamlakatlarning iqtisodiy asosini kichik biznes va xususiy tadbirkorlik tashkil qiladi. Shunday ekan mamlakatimiz iqtisodiyoti barqaror rivojlanishida kichik biznes va xususiy tadbirkorlikni yanada rivojlantirish lozim deb hisoblaymiz.

ДАВЛАТ БЮДЖЕТИНИНГ ҒАЗНА ИЖРОСИ ЖАРАЁНИДА ҒАЗНАЧИЛИК ТОМОНИДАН АМАЛГА ОШИРИЛАДИГАН НАЗОРАТНИНГ АҲАМИЯТИ

Жумаев С.- магистрант БМА

Ҳар бир мамлакат учун бюджет даромадлари ва харажатлари устидан назоратни самарали ташкил қилишга эришиш энг катта ютуқлардан бири бўлиб ҳисобланади. Давлат бюджети назоратини ташкил қилишни ғазначилик тизимисиз таъминлаш мумкин эмас. Чунки ғазначилик тизими бюджет даромадлари ва харажатларини ўз вақтида ва тўғри ҳамда молиявий назорат асосида ижро қилиш имконини беради.

Ўзбекистон Республикаси Биринчи Президенти И.А. Каримов таъкидлаганларидек, “Давлат бюджетининг самарали ижроси, бюджет интизомини яхшилаш давлат молиясини соғломлаштиришнинг, мамлакат ижтимоий-иқтисодий тараққиётини молиявий таъминлашнинг муҳим омили бўлиб қолаверади”¹⁶⁵.

Ғазначилик органларининг асосий вазифаларидан бири бюджет маблағларини мақсадли ва самарали ишлатилишини назорат қилиш ҳисобланади.

Давлат молиявий назорати тафтиш, текшириш (шу жумладан бюджет тўғрисидаги қонун ҳужжатларининг аввалги тафтишда ёки текширишда аниқланган бузилиши ҳолларини бартараф этиш юзасидан назорат тартибидаги текшириш) ва ўрганиш шаклида амалга оширилади.

Давлат молиявий назоратининг турлари қуйидаги:

дастлабки назорат – молиявий операциялар бажарилгунига қадар ғазначилик бўлинмалари ва молия органлари томонидан амалга ошириладиган;

жорий назорат – молиявий операциялар бажарилиши жараёнида ғазначилик бўлинмалари, молия органлари ва давлат солиқ хизмати органлари томонидан амалга ошириладиган;

яқуний назорат – молиявий операциялар бажарилганидан сўнг Бюджет Кодекснинг 171-моддасида кўрсатилган давлат молиявий назорат органлари томонидан амалга ошириладиган назоратлардир.

Давлат молиявий назоратининг усуллари қуйидагилардир:

ҳужжатларни текшириш ҳажмига қараб:

ёппасига назорат – текширилаётган давр учун барча бухгалтерия, молия, статистика, банк ҳужжатлари ва бошқа ҳужжатларни назорат қилиш;

танлов асосидаги назорат – муайян давр учун бухгалтерия, молия, статистика, банк ҳужжатлари ва бошқа ҳужжатларнинг айрим қисмларини назорат қилиш;

назоратнинг мақсадга йўналтирилганлиги ва предметига қараб:

комплекс назорат – молиявий назорат объектининг муайян давр учун молиявий-хўжалик фаолиятининг барча йўналишларини назорат қилиш;

мавзули назорат – молиявий назорат объектининг муайян давр учун айрим масалалар бўйича фаолиятини назорат қилиш;

муқобил назорат – операциялар ягоналиги билан ўзаро боғлиқ бўлган ва турли молиявий назорат объектларида турган ҳужжатларни солиштиришни ўз ичига олган текшириш¹⁶⁶.

Ўзбекистонда яратилаётган марказлаштирилган ғазначилик тизими ғазначиликнинг ягона ҳисоб рақамида маблағларни марказлаштиришни шунингдек, бюджет ижросининг назоратини ва ҳисоб-китобини кўзда тутади.

¹⁶⁵Асосий вазифамиз – Ватанимиз тараққиёти ва халқимиз фаровонлигини янада юксалтиришдир. Президент Ислам Каримовнинг 2009 йилнинг асосий яқунлари ва 2010 йилда Ўзбекистонни ижтимоий-иқтисодий ривожлантиришнинг энг муҳим устувор йўналишларига бағишланган Вазирлар Маҳкамасининг мажлисидаги маърузаси. Халқ сўзи. 2010 йил 30 январь.

¹⁶⁶ Бюджет кодекси. Ўзбекистон Республикаси Қонун ҳужжатлари тўплами. 52 (I) сон, 2013 й. 173-модда

MAHSULOT SIFATINING STATISTIK NAZORATIDA OLTIGMA USULINING VUJUDGA KELISHI, O'ZIGA XOS JIHATLARI

Tursunov U. - o'qituvchi TMI

Olti sigma bu statistik sifat nazorati sohasidagi muhim yutuqlardan biridir. Bu usul juda katta miqdorda moliyaviy resurslarning tejalishiga olib keldi hamda katta tashkilotlarning xaridorlar bilan ishlash layoqatini sezilarli darajada yuksaltirdi. Shunga qaramasdan, ko'pgina kompaniyalarda bu usul doimiy ravishda qo'llanmaydi yoki ba'zi elementlari qisqartirilib joriy qilinadi. Bu esa o'z navbatida bu usulni ko'p adabiyotlarda tanqid qilinishiga olib keldi. Shunga qaramasdan, bu usulning amaliy yutuqlari ko'lami, uni yanada ko'proq o'rganishni va tadqiq qilinishini hamda amaliyotga keng miqyosda joriy qilinishini taqozo etmoqda. Olti sigma usuli tarafdorlari yondashuvning originalligini ko'p ta'kidlasalarda, darhaqiqat ushbu yondashuv statistik sifat nazorati konsepsiyasining mantiqiy davomidir. Shuning uchun, olti sigmani keng miqyosdagi kontekstda tasavvur qilish muhim.

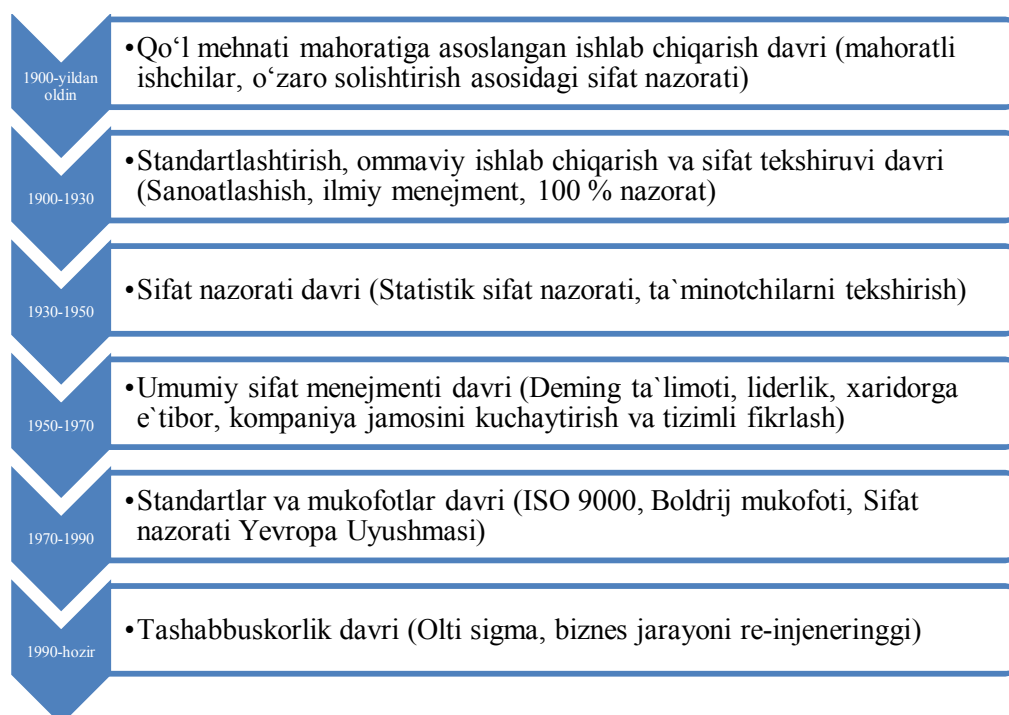

1-rasm. Sifat nazoratiga oid qarashlarning rivojlanishi bosqichlari

1-rasm tarixdagi turli sifat nazorati usullarini o'zida aks ettirgan. Sifat nazoratiga oid zamon g'oyalarining dunyoga kelishi, tarixdagi boshqa g'oyalarning butunlay yo'qolib ketishini anglatmaydi. Aksincha tarixdagi juda ko'p sifat nazoratiga oid qarashlar hozirgi zamonaviy sifat nazoratiga oid qarashlarning vujudga kelishida asos bo'lib xizmat qilgan hamda ushbu tarixiy sifat nazoratiga oid ta'limotlar unsurlari hozirgi zamonaviy usullarda ham bor. Masalan, muntazamlik mahsulotlar uchun ham biznes jarayoni ushun ham muhimligini rivojlanishiga sabab bo'lgan standartlashtirish g'oyasi statistik sifat nazoratida muhim tushuncha hisoblanadi. Vaholanki, ushbu g'oya 1900-yillarda shakllana boshlagan.

Olti sigmani umumiy sifat menejmenti (Total Quality Management) konsepsiyasining rivojlangan shaklidir. Olti sigmani XX asrda shakllangan menejment statistikasi va sifat muhandisligi sohalaridagi rivoj topgan tamoyillarning jamlanmasi sifatida ko'rish mumkin. Olti sigma yondashuvi 1980-yillarda Motorola kompaniyasida ishlab chiqilgan. Shundan keyin olti sigma usuli sezilarli rivojlanish jarayonlarini bosib o'tdi. Olti sigma usuli o'z ta'rifida 3 ta muhim unsurga ega:

- O'lchov: jarayon mukammallikdan qanchalik farq qilishining statistik ta'rifi

- Maqsad: 1 million ta imkoniyatda 3.4 ta nuqson.
- Falsafasi: Mahsulotlar va jarayonlardagi o'zgaruvchanlikni kamaytirish orqali xarajatlarni kamaytirishga yo'naltirilgan uzoq muddatli biznes strategiyasi

Turli mualliflar yuqoridagi uchta unurni o'z ichiga oluvchi turli ta'riflarni keltirishgan. Masalan: "Biznes muvaffaqiyatiga erishish, hamda uni saqlab qolish va maksimalashtirishga qaratilgan keng qamrovli va moslashuvchan tizim. Olti sigma xaridor ehtoyojlarini yaqindan o'rganilishidan, faktlardan, statistic tahlildan va biznes jarayonini boshqarishga, yaxshilashga va qayta kashf etishga e'tibor berilishidan harakatga keluvchi usuldir (Pande va boshqalar).

Xulosa qilib aytganda olti sigma, hozirgi kundagi tadbirkorlik faoliyatini yanada yuksaltirishdagi muhim iqtisodiy-statistik dastak bo'lishi mumkin.

ТУРМУШ ДАРАЖАСИНИ БУГУНГИ КУНДАГИ ФАРОВОНЛИГИ ЭРТАНГИ КУНИМИЗНИНГ КАФОЛАТИДИР.

Рашидова Н. – доц. ТМИ

Жумакулов Т. – талаба ТМИ

Турмуш даражаси, асосан, миқдор кўрсаткичига эга булиб, турмуш тарзининг моҳияти, мазмуни ва намоён булиш шакллари кўп ҳолатда кишиларнинг ҳаёт кечириши, меҳнати, соғлиги ва бошқа омиллар билан ифодаланади. Бугунги кунга келиб турмуш кечириш даражаси давлатнинг эртанги кунини белгиловчи асосий кўрсаткич сифатида қаралмоқда. Турмуш даражаси кўрсаткичларига қараб, ҳар бир соҳада қандай ютуқ ва камчиликлари тўғрисида ўрганилаётган давлат ҳақида умумий маълумотга эга бўлишимиз мумкин. Муайян элат, миллат ва халқнинг турмуш тарзи уларнинг яшаш жойлари билан боғлиқ ҳолда шаклланиб узғариб боради. Чунончи ривожланган ғарб давлатлари Соғлиққа ижтимоий-экологик ёндашув унга бўлган эътибор ва тиббий хизматнинг муҳимлигини инкор этмайди. Дунё аҳолисининг соғлиги ҳақидаги йиллик марузалар Ер шари аҳолиси, айниқса, болалар ўлимини ҳозирги кунда олдини олиш мумкин бўлган кўпгина касалликлар билан касалланганликларини кўрсатмоқда.

Тугилиш ва 1 ёшгача бўлган вақт оралигида ўлим эҳтимоли



Манба: ЖССТ6 2012

Болаларни асранг ташкилоти”ни болалар орасидаги ўлим тўғрисидаги статистик маълумотлар кўрсатишича, бутун дунё бўйича болалар касалликлари ва улар ўлимининг энг асосий сабаблари турмуш даражасини пастлиги бўлиб, ўртача йил давомида глобал болалар ўлими 2,9 миллионга тенг бўлмоқда. Жаҳон соғлиқни сақлаш ташкилотининг тадқиқотлари кўрсатишича, 51 фоиз яни 40 миллион африкалик аёллар доясиз ва малакали тиббий ходим ёрдамисиз туғишган, 6.6 миллион бола 5 ёшга етмай даволаш мумкин бўлган касалликлардан ўлиб кетганини, Жанубий Суданда эса 2 ёшгача бўлган болаларни атига 2 фоизи эмланишини қайд этиб келмоқда. БМТ ташкилотининг келтирилган рақамига эътибор қаратсак, 1йил давомида ўртача 1,2 миллион бола туғруқ пайтида, 1 миллион бола 1 кунликда вафот этганини ва ҳар куни 800 та аёл туғиш жараёнида вафот этаётганини келтирмоқда.¹⁶⁷ Жаҳоннинг нуфузли ташкилотлари томонидан йиғилган юқоридаги малумотлар қолоқ давларлага тўғри келмоқда. Бу кўрсаткичлар эса асосан Африка қитъасида юқори эканлигини кўрсатмоқда.

Юқорида келтирилган малумотларни ўрганиб чиқиш натижасида,бу даражада салбий оқибатларга олиб келишини куйидагича таҳлил қилишимиз мумкин. Сўнгги 25 йил мобайнида ривожланган мамлакатларда жон бошига истеъмол доимий равишда ортиб борди, Шарқий Осиёда жуда юқори (6,1%) ва Жанубий Осиёда ўсиб бораётган (2,0%) даражада кузатилди. Шунга қарамасдан, ривожланаётган мамлакатлар ривожланган мамлакатлар даражасидан жуда орқада қолмоқда, уларда жон бошига истеъмол даражасини ўсиши жуда секин ёки деярли ўзгаришсиздир. Африкадаги ўртача оила бундан 25 йил аввалгига даражага нисбатан 25% кам истеъмол қилмоқда. Дунёнинг энг қашшоқ 20% аҳолиси истеъмол даражасини жуда тез ўсишидан четда қолмоқда, миллиарддан ортиқ одамлар асосий истеъмол эҳтиёжларини қондира ололмайдилар.

Жанубдаги 4,4 миллиард аҳолининг 60% энг оддий санитария шароитларига эга эмаслар, 25% яхши бошпанага эга эмас, 20% замонавий соғлиқни сақлаш хизматидан фойдалана олмайди.¹⁶⁸ Болаларнинг 20% мактабда 5-синфдан ортиқ ўқимайди,олис худудларда мажбурий таълим жорий қилинмаган,тиббиёт соҳасида кўплаб муаммолар ҳанузгача ўз ечимини кутмоқда. Дунёдаги барча инсонлар ҳам етарлича озик-овқатга эга эмас, дунё аҳолисининг 20% тўйиб овқат емайди бу эса дунёдаги очарчилик ва тўйиб овқат емасликнинг сабабидир. Бугунги кунда дунёдаги 840 миллионга яқин киши доимий равишда тўйиб овқат емайди, улар ўз организмларининг минимал эҳтиёжларини қондириш учун етарли миқдорда озик-овқат олмайдилар. 200 миллионга яқин 5 ёшгача бўлган болалар тўйиб овқат емасликнинг ўткир ва сурункали белгиларига эгадирлар. Мавсумий овқат етишмаслик ёки очарчилик вақтида ҳамда ижтимоий исёнлар вақтида уларнинг миқдори ортади. Баъзи баҳолашларга кўра, тўйиб овқат емаслик 5 ёшгача бўлган (йилига деярли 13 миллион!) болаларнинг яралар, диарея, малярия ва пневмония каби касалликлардан нобуд бўлишининг кўпайишининг асосий омилларидан биридир.¹⁶⁹ Дунёдаги тўйиб овқат емайдиган одамларнинг асосий фоизи Африкадаги Сахройи Кабирдан Жанубда жойлашган мамлакатларга тўғри келади. Марказий, Шарқий ва Жанубий Африкада айниқса оғир вазият вужудга келган, бу ерда аҳолининг 44 фоизи, тўйиб овқат емайди. Бугунги кунга келиб Африка давлатларида болалар ўлими юқорилиги туфайли туғилиш ҳаддан зиёд кўп, бу эса ўз навбатида тиббиёт тизими салоҳияти орқада бўлган давлатлар ўртасида кўплаб муаммоларга сабаб бўлмоқда. Жумладан она ва бола ўлими кўпайиши, касалликларни олдини олиш мақсадида, давлатни молиявий ҳолатини ёмонлаши,ўртача умр кўриш ёшини пастга тушиб кетиши, таълим ва тиббиёт соҳасида етарли кадрларни етишмаслиги ҳамда турмуш даражаси пастлиги ва бошқа сабаблар

167 BBC.com 15.02.2014

168“Жаҳон соғлиқни сақлаш ташкилоти”нинг малумотлари асосида тайёрланди.

169 И Каримов " Ўзбекистонда озик-овқат” дастури 07.06.2014 йил.

туфайли, Африка давлатлари иқтисодиёти мисли кўрилмаган даражада назоротдан чиқиб кетмоқда.

Дунёда болалар ўлими

Бир ёшга етмай ўлаётган болалар сони, ҳар 1.000 туғилишга, 2012

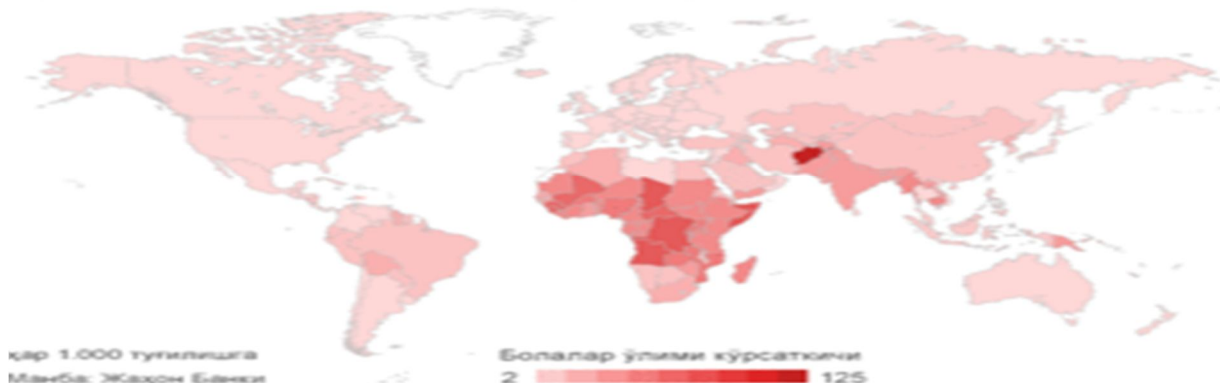

Африка қитъасида содир бўлаётган бундай глобал муаммолар эртанги кунга бориб қандай тугайди? Бу муаммолар билан фақат Африка давлатлари кураш олиб бориши керакми деган савол бугунги кунда инсониятни олдида ечилиши керак бўлган асосий муаммолардан ҳисобланади. Африка қитъасида тарқалган юқумли вирус ҳисобланган ЭБОЛА 100 минг аҳолини ҳаётдан олиб кетди. 170 Давлатлар иқтисодиётини бир неча ўн йил тикланмас даражада зарар етказди. Кўплаб тадқиқотчи олимлар бу касалликни тарқалишига асосий сабаб сифатида Африка давлатларидаги турмуш даражасини ўта пастлигини кўрсатиб турган бир вақтда, Африка давлатларида 2014 йилда тарқалган ЗИКА вируси дунёнинг бошқа қарама қарши Шимолий Америка қитъасида 2016 йилга келиб кенг тарқала бошлади. Бу эса кўплаб қарашларга зид эканлигини асослади. Тадқиқотчи олимларни фикрига кўра Африка давлатида учрайдиган вирусли касалликлар фақат турмуш даражаси паст бўлган Африка давлатларига хос деган далилни инкор қилди. Бу вирусни тарқалиши натижасида Бразилияда туғилган 400 мингга яқин чақолақларни бош диаметрида нуқсон билан туғилгани аниқланди. Бу касалликни келиб чиқиш сабаби 2016 йилда ўтказилган РИО-2016 ОЛИМПИАДА да ўйинлари орқали Африка фуқораларидан келинганлиги қайд этилмоқда. Шу йўл орқали тарқалган бу турдаги вируслар макон,замон, ҳудуд танламаслигини далолат бериб турибди.



Бу маълумотлар асосида шунга айтишимиз мумкинки, турмуш фаровонлигини таъминлаш орқали эртанги кунимизнинг дахлсизлигини кафолатлайди. Турмуш фаровонлигини нафақат давлат миқёсида балки ер шари миқёсида таъминланишига эришиш бугунги куннинг асосий муаммоларидандир. Кўплаб нуфузли бир қатор ташкилотлар бу борада кўплаб ишлар олиб бормоқда, олиб борилаётган ишлар тўла қонли ўз самарасини тўлиқлигича оқламапти. Бунинг асосий сабаби сифатида ривожланган ва ривожланаётган давлатлар ҳамда қолоқ давлатларни истеъмол маҳсулотини ўрганиб чиқилганда жуда катта тафовут борлигини кўрмоқдамиз. Шу сабабли бу муаммоларга чора қидиргандан кўра, бу муаммони олдини олиш муҳим ҳисобланмоқда. Шундан келиб чиқиб ҳар бир фуқаро ҳар бир инсон бу муаммони ечишда бир хил қарор асосида иш олиб борса, бу муаммо ҳеч шубҳасиз ўз ечимини топади.

O'ZBEKISTON RESPUBLIKASIDA AHOLINI IJTIMOIIY HIMOYA QILISH TAMOYILLARI

Bozorov B. B. - magistrant TMI

Aholini ijtimoiy himoya qilish siyosati konstitutsiyaviy tamoyillarga asoslangan holda boqimandalik va davlatning yalpisiga ijtimoiy ta'minlashidan aholining ijtimoiy yordamga haqiqatan ham muhtoj bo'lgan real zaifqatlamlarini aniq yo'naltirilgan tarzda qo'llab-quvvatlashga o'tishga asoslangan holda yanada rivojlantirilishi lozim.

O'zbekiston Respublikasining iqtisodiy siyosatida aholi turmush darajasini yaxshilash muhim o'rin tutadi. Shuning uchun ham mamlakatimizda aholini kuchli ijtimoiy himoyalash bozor iqtisodiyotiga o'tishning besh tamoyilidan biri sifatida belgilangan. Islohotlar chuqurlashib, bozor iqtisodiyoti tomon ilgari lab borilgan sari ijtimoiy siyosatning ustivor jihatlari ham, aholini ijtimoiy himoyalash va qo'llab-quvvatlash chora-tadbirlari ham o'zgarib bormoqda. Turli bosqichlarda davlat tomonidan tartibga solish usullari va uslublarining keng vositalaridan foydalanilmoqda. Bular orasida muntazam sur'atda qayta ko'rib turilgan ish haqi, pensiya, stipendiya, nafaqalarning miqdoridan iborat bevosita pul to'lovlari ham, imtiyozlar, tovon to'lovlari, dotatsiyalar va subsidiyalar sifatidagi bivosita pul to'lovlari ham bor.

Bozor iqtisodiyotiga o'tish davrida davlat turli iste'mol mollari, ayniqsa, oziq-ovqat mahsulotlari narxlariga dotatsiyalar o'rnatadi, ya'ni ularni haqiqiy bahosidan kamroq narxlarda sotishni nazarda tutadi. Bunday dotatsiyalar aholining muayyan qatlamlarini emas, balki barcha fuqarolarni ijtimoiy himoyalash maqsadida joriy etilib, davlat byudjetiga anchagina og'ir yuk hisoblanadi. Aholi daromadlari darajasida keskin tabaqalashuvga yo'l qo'ymaslik choralari davlatning diqqat markazida turuvchi masalalardan hisoblanadi. Shuni nazarda tutish kerakki, gap adolatsiz daromatlar to'g'risida borayapti. Katta daromad faqat halol va unumli ish natijasi evaziga bo'lishi kerak. Nopok yo'l bilan daromad topuvchilar davlat nazoratida bo'ladi. Bozor iqtisodiyotiga o'tish davrida birmuncha rivojlanib ketgan nopok daromad topish yo'llari bu tizim madaniylashib borgan sari tobora barham topib boradi va adolatli daromadlar salmog'i ortib boradi.

Aholiga ijtimoiy yordam ko'rsatishda mahalliy hokimiyat va boshqaruv organlarining huquqlari ancha kengaytirilishi hamda mas'uliyati oshirilishi lozim. Ular mintaqalarning imkoniyatlarini hisobga olgan holda aholini ijtimoiy qo'llab-quvvatlash sohasida qo'shimcha chora-tadbirlarni amalga oshirishga haqlidir. Mahalliy organlarning asosiy vazifasi - odamlarga o'z farovonliklarini yuksaltirish maqsadida mehnatqilish uchun keng imkoniyatlar yaratib berishdan iborat. Ijtimoiy siyosat, uni amalga oshirish mexanizmlari odamlarning mehnatdagi faolligini va tadbirkorligini o'stirish uchun shart-sharoitlar yaratilishi darkor.

Oilani ijtimoiy jihatdan qo'llab-quvvatlashga qaratilganligi ijtimoiy siyosatimizning tamal toshidir. Biz davlatimizning ijtimoiy negizlarini, uning barqarorligini mustahkamlashda, jismonan baquvvat, ma'naviy boy avlodni - mamlakatimizning ertangi kuni egalarini

tarbiyalashda oilaning rolini oshirishga juda kata ahamiyat berilmoqda. Respublikada onalik va bolalikni muhofaza qilish bo'yicha kuchli kafolatlar yaratilgan. Yosh avlodga ta'lim beri shva unga kasb o'rgatish tizimi shakllanmoqda, oilaning mustahkamlanishiga yordam berishi, unga moddiy yordam ko'rsatishi kerak bo'lgan turli ijtimoiy fondlar tashkil etilgan. So'nggi paytlarda aholining ijtimoiy nochor qatlamlariga oila orqali beriladigan nafaqalarning yangi tizimi joriy etildi.

Milliy ruhiyatning va aholi turmush tarzining hususiyatlarini hisobga olgan holda, ijtimoiy jihatdan eng nochor oilalarni mahalla qo'mitalari orqali aniqlash va ularga muayyan moddiy yordam ko'rsatishdan iborat ijtimoiy madad berish shakli joriy etildi va keng qo'llab-quvvatlandi. Masalaga bunday yondashish aholi orasida ko'p asrlik ildizlarga ega. Tajriba bu usul aholining ijtimoiy nochor, muhtoj qatlamlarini qo'llab-quvvatlashga mo'njallangan mablag'lar aynan egalariga tegadigan qilib taqsimlanishiga kafolat berishini ko'rsatadi. Odamlar ijtimoiy faolligining ortishida, hayotimizning ko'plab yetilgan muammolarini hal qilishda nodavlat tuzilmalari katta rol o'ynaydi. Biz jamiyatimizning tuzilmalarida kuchli ommaviy, ijtimoiy raqobat bo'lmas ekan, hamma darajalarda sub'ektivizm va ijtimoiy adolat tamoyillarining buzilishlari ro'y bermasligiga ishonchli kafolatlar ham bo'lmasligini aniq tushunib olishimiz zarur.

Respublikadagi hozirgi ijtimoiy ahvolni ana shu nuqtai nazardan baholab dadil aytishimiz mumkinki, xalqimiz chekiga tushgan va o'tish davrida muqarrar bo'lgan eng qiyin sinovlar ortda qoldi. Tor fikr yuritish, mafkuraviy mahdudlik bilan bog'liq bo'lgan hamma holatlar o'tmishga aylanmoqda. Mamlakat ichidagina emas, balki uning tashqarisida ham yuz berayotgan barcha hodisalarga daxldorlik hissi kuchayib bormoqda. Mustaqillik yillarida nafaqat o'zimizning, balki boshqa mamlakatlar misolida to'plangan oz, ammo achchiq tajriba ko'p masalalarda odamlarning ko'zini ochdi, ularni yanada donoroqva sabr-toqatliroq qilib qo'ydi.

Inson ma'naviyatining, yuksak ahloq va madaniyatining, go'zal milliy an'analarni qayta tiklashning muazzam qatlamlari ochildi.

Xulosa qilib aytganda, bugungi kunda aholining moddiy farovonligiga salbiy ta'sir ko'rsata oladigan omillar deyarli yo'q. Aksincha, barqarorlashtiruvchi, aholining turmush darajasi o'sishi uchun shart-sharoit va ishonchli kafolatlar yaratib beruvchi omillar tobora ortib bormoqda.

INVESTITSIYALARNI JALB ETISH ORQALI QISHLOQ XO'JALIGI TARMOQLARINI RIVOJLANTIRISH

Hasanova N.H. – magistr TMI

Mustaqillikka erishgan jahondagi ko'plab mamlakatlar o'zining iqtisodiy poydevorini asosiy qishloq xo'jaligini tiklashdan boshlagan. Hozirgi kunda ham jahonning 100 dan ortiq rivojlanayotgan mamlakatlarning iqtisodida qishloq xo'jaligining ahamiyati va uning ulushi kattadir. O'zbekiston qishloq xo'jaligi mahsulotlari etishtirish miqdori bo'yicha Osiyoda etakchi o'rinlarda, hatto ba'zi qishloq xo'jaligi mahsulotlari etishtirish bo'yicha dunyoda birinchilar qatorida turadi. O'zbekiston o'z mustaqilligiga erishganidan keyin, birinchi navbatda qishloq xo'jaligi tarmoqlarini rivojlantirishdan boshladi. Chunki, mamlakatimiz aholisining asosiy qismi (60% atrofida) ham, iqtisodiy salohiyatning katta ulushi ham asosan qishloqdadir. Mamlakatimizda bozor iqtisodiyotini erkinlashtirish va mulkiy munosabatlarining yangi tizimiga o'tish, qishloq xo'jaligi sektorida muhim va dolzarb vazifalarni amalga oshirishni taqozo etadi. Qishloq xo'jaligi sektorida mulkiy munosabatlarining muhim yo'nalishi bevosita dehqon va fermer xo'jaliklarini tashkil etish, ularning yangi ichki mahsulotdagi salmog'ini, ish unumi hamda samaradorligini oshirishdan iborat. Mamlakatimizda aholi va mehnat resurslari har yili yuksak natijalar bilan o'sib bormoqda. Shu sababli, qishloq joylarda tarmoqlari bo'yicha zamonaviy texnologiyaga ega bo'lgan kichik korxonalar ochish va ish joylarini tashkil qilish eng muhim vazifadir. Hozir qishloq xo'jaligida barcha ijtimoiy ishlab chiqarish hodimlarining 1/3

qismidan ko'prog'i band. Yuqorilardan kelib chiqib aytish mumkinki, qishloq xo'jaligini yuksaltirishda katta ishlar amalga oshirildi. Ammo bu sohadagi qishloq xo'jalik tarmoqlarini moliyalashtirish, mexanizmini takomillashtirish eng dolzarb masalalardan biridir.

Iqtisodiy taraqqiyotning jahon tajribasi shuni ko'rsatadiki, agrar tarmoqning jadal o'sishi mamlakatda umumiy iqtisodiyotning o'sishi uchun asosiy omillardan biri bo'lib xizmat qiladi. Shuning uchun olis istiqbolda mamlakatimizning butun iqtisodiyoti barqaror va uzluksiz rivojlanishi uchun makroiqtisodiy ko'rsatkichlar muvozanatida qishloq xo'jaligining o'rnini alohida ahamiyatga ega. Tadqiqotning oldingi boblarida amalga oshirilgan tahlillarning natijalariga asoslangan holda, mamlakatimizda qishloq xo'jaligini investitsiyalash amaliyotini takomillashtirishga qaratilgan quyidagi fikrlarni taklif etdik:

1. Azotli o'g'it ishlab chiqaruvchi korxonalarining texnik va texnologik jihatdan qayta qurollantirish maqsadida ularga imtiyozli kreditlar va soliq imtiyozlari berishni joriy etish lozim; ikkinchidan azotli o'g'itlarni tovar fyucherslari orqali sotish yo'li bilan ular bahosining barqarorlik darajasini saqlab qolish lozim. O'zbekiston Respublikasida katta miqdorda azotli o'g'itlar ishlab chiqariladi va uni Eron, Pokiston, Tojikiston, Afg'onistonga eksport qilamiz. Global iqtisodiy inqiroz natijasida azotli o'g'itlarga bo'lgan talab kamaydi. Bu esa, ularning jahon bahosining pasayishiga olib keldi.

2. Tijorat banklari tomonidan qishloq xo'jaligi korxonalariga berilgan investitsion kreditlarning ta'minoti sifatida ijara huquqidan foydalanish mexanizmini yaratish lozim. Hozirga qadar respublikamizda ijara huquqidan investitsion kreditlarning ta'minoti sifatida foydalanish mexanizmi ishlab chiqilmagan. Buning natijasida qishloq xo'jaliklari erga ijara huquqidan foydalanib investitsion kreditlar olish imkoniyatiga ega bo'lmayapdilar. Ayniqsa, paxta tolasining jahon bahosi pasayib ketgan hozirgi sharoitda ijara huquqidan ta'minot ob'ekti sifatida foydalanish qishloq xo'jaligiga berilgan investitsion kreditlar hajmini sezilarli darajada oshirish imkonini bergan bo'lar edi.

3. Qishloq xo'jaliklari va qishloq xo'jalik mahsulotlarini qayta ishlovchi korxonalarining xorijiy investitsiyalar va kreditlar bo'yicha to'lov yukining og'irlashib ketishiga yo'l qo'ymaslik maqsadida: birinchidan, milliy valyutaning devalvatsiya jarayonini to'xtatish lozim; ikkinchidan, jalb etilayotgan xalqaro kreditlarning imkon qadar katta qismini belgilangan foiz stavkalarida olinishi ta'minlash lozim.

4. Fermer xo'jaliklarining pul oqimiga salbiy ta'sir qiluvchi omillarni bartaraf etish maqsadida tabiiy monopoliyalar mahsulotlari va xizmatlari baholarining oqilona darajasini ta'minlash choralarini ko'rish lozim.

5. Ma'lumki, fermer xo'jaligini moliyalashtirishda byudjet mablag'lari asosiy moliyaviy resurs hisoblanadi.

Yuqoridagi fikrlardan kelib chiqqan holda shuni ta'kidlash lozimki, mamlakatimiz iqtisodiyoti qishloq tarmog'ining jadal va samarali rivojlanishida ham ichki, ham tashqi investitsiyalar muhim ahamiyat kasb etadi. Shuning uchun mamlakatimizda xorijiy investitsiyalar uchun yaratilgan investitsiya muhiti amalga oshirilayotgan iqtisodiy siyosatning xalq qiluvchi muhim omillaridan biriga aylanib qoldi. Investitsiyalarsiz moliyaviy inqiroz davrida iqtisodiy qiyinchiliklarni tezda hal qilish hamda inqiroz oqibatlarini bartaraf etish, iqtisodiy o'sishga erishish, ijtimoiy samaraning o'sishini va makroiqtisodiy barqarorlikni ta'minlash imkoni mavjud emas.

MAHSULOT ISHLAB CHIQRISH JARAYONIDA TASHKILY TUZILMASIDA STATISTIK SIFAT NAZORATI TIZIMLARI NAZARIYALARINING VUJUDGA KELISHI TARIXI

Tursunov U. - o'qituvchi TMI

XX asrga kelib, xalqaro tovar va mahsulotlar bozorlarining vujudga kela boshlashi bilan, Shimoliy Amerika, Yevropa hamda Osiyoning bir nechta sanoati rivojlangan mamlakatlarida

ishlab chiqarish jarayonini takomillashtirish va mahsulotning sifatini oshirish masalasi ko‘tarila boshlandi. Ushbu mamalakatlar o‘rtasida, nafaqat mahsulot ishlab chiqarish hajmini oshirish borasida balki, mahsulot sifatini ham oshirib borish masalasida ham raqobat boshlandi. Umuman olganda, ishlab chiqarish jarayoni boshqarish va mahsulot ishlab chiqarishni standartlashtirish borasida Eli Uitney, Fredrik Teylor, Frenk Gilbreyt, Henri Ford va Henri Gantlarlar nazariy va amaliy tavsiyalarini ishlab chiqishgan. bu olimlarning tavsiyalari markazida ko‘proq ishlab chiqarish jarayoni takomillashtirish va ishchi kuchidan samarali foydalanish masalalari turgan. Ishlab chiqarish jarayoning uzluksiz kengayib borishi va mahsulot sifati tushunchasi to‘g‘risida qarashlarning o‘zgarishi, xususan ishlab chiqarishda mahsulot sifati va ishlab chiqarish jarayonidagi o‘zgaruvchanlik o‘zaro qarama-qarshi ekanligi, o‘zining amaliy va nazariy tasdig‘ini topa boshlagach, ishlab chiqarish jarayonida o‘zgaruvchanlikni o‘lchash, qayd etish va statistik tahlil qilish zaruriyatini tug‘dira boshladi. Shu tariqa ishlab chiqarish jarayonidagi o‘zgaruvchanlik muammosi statistik usullarning ishlab chiqarish jarayoniga kirib kelishiga sabab bo‘ldi. Mahsulot sifatini boshqarishda statistik metodlardan keng miqyosda foydalanishni birinchilardan bo‘lib amerikalik olim Uolter Shyuvert taklif qilgan. Shyuvert 1924-yilda nazorat diagrammalari konsepsiyasini e‘lon qildi. 1920 yillarning oxirigacha Bel Telefon Laboratoriyesi (Bell Telephone Laboratories) kompaniyasi olimlari Harold Dodj va Harry Romig 100% tekshirishga muqobil sifatida qabul qilish tanlanmasini tekshirish usulini ishlab chiqishdi.

Ikkinchi Jahon urushi davrida ishlab chiqarish sanoatida statistik sifat nazoratidan keng miqyosda foydalanildi. Urush davri tajribasi, mahsulot sifatini nazorat qilish va yaxshilash uchun statistik texnikalar juda muhim ahamiyat ega ekanligini ko‘rsatdi. 1950 va 1960 yillarga kelib, statistik sifat boshqaruviga oid qo‘llanmalar paydo bo‘la boshladi va sifat boshqaruvini korxonani boshqarish usuli sifatida qarala boshlandi.

1950-yillarda Amerika Qo‘shma Shtatlarida birinchi bo‘lib mahsulot va ishlab chiqarish jarayonini yaxshilash uchun tashkil qilinadigan tajribalar tashkil qilingan. Tashkil qilinadigan tajribalarning ilk qo‘llanish sohasi kimyo sanoati bo‘ldi. Ushbu metodlarning sanoatning boshqa sohalariga tarqalishi 1980-yillarda yuz berdi, chunki shu paytga kelib Yaponiyadagi ko‘plab sanoat korxonalari, ayniqsqa avtomobil ishlab chiqaruvchi konsernlari statistik sifat boshqaruviga katta e‘tibor berishayotgan va natijada jahon bozorida katta ulushga ega bo‘lib borayotgan edilar¹⁷¹. Yaponiyada statistik sifat boshqaruvi metodlarining tarqalishida amerikalik mashhur olimlar Edvards Deming va Jozef Jyuranlar yaponiyalik tadbirkorlarga konsultatsiya ishlarini olib borish orqali katta hissa qo‘shishdi.

XX asr oxiri va bugungi kunga qadar, statistik sifat boshqaruvi metodlari an‘anaviy va zamonaviy ishlab chiqarish menejmenti tajribalari bilan birgalikda rivojlanib takomillashib bormoqda. Natijada hozirgi kunda ko‘plab sanoat va xizmat ko‘rsatish korxonalarida statistik sifat boshqaruvining umumiy sifat boshqaruvi (Total Quality Management), olti sigma (Six Sigma), o‘z vaqtida (Just in Time) poka-yoke kabi usullar keng miqyosda qo‘llanib kelinmoqda va sezilarli yutuqlarga sabab bo‘lmoqda.

МИЛЛИЙ ИҚТИСОДИЁТГА ТЎҒРИДАН-ТЎҒРИ ХОРИЖИЙ ИНВЕСТИЦИЯЛАРНИ ЖАЛБ ҚИЛИШНИНГ ИМКОНИЯТЛАРИ

Тиллаев Х. – катта ўқитувчи ТМИ

Тошпулатов Ж. - талабаси ТМИ

Ўзбекистон ҳукумати мустақилликнинг бошлариданоқ хорижий инвестицияларни жалб қилиш бўйича илдам қадамларни ташлади. Бу ҳаракатлар вақтинчалик ёки мавсумий бўлмасдан, доимий эътиборни талаб қилувчи долзарб масала ҳисобланадики, Ўзбекистон Республикаси биринчи Президенти Ислон Каримов бу соҳага жиддий эътибор қаратиб «Бизнинг доимий эътиборимизни, тинимсиз саъй-ҳаракатларимизни талаб қилувчи

171 Statistical Quality Control 6th edition Douglas C. Montgomery John Wiley & Sons, Inc., 2009 22 p

масалалардан яна бири – иқтисодиётимизга хорижий инвестицияларни жалб этиш масаласидир»¹⁷², - деб таъкидлаб ўтганлар. Ушбу масаланинг узвий давоми сифатида Ўзбекистон Республикаси Президенти Шавкат Мирзиёевнинг 7 февраль кунги фармони билан 2017—2021 йилларда Ўзбекистонни ривожлантиришнинг бешта устувор йўналиши бўйича Ҳаракатлар стратегияси тасдиқланди. Унга кўра халқаро иқтисодий ҳамкорликни янада ривожлантириш, жумладан, етакчи халқаро ва хорижий молиявий институтлар билан алоқаларни кенгайтириш, пухта ўйланган ташқи қарзлар сиёсатини амалга оширишни давом эттириш, жалб қилинган хорижий инвестиция ва кредитлардан самарали фойдаланиш, истиқболли инвестициявий лойиҳалари кўламини янада ошириш зарурлиги белгилаб қўйилди. Албатта, бу масалалар бизнинг доимий диққат марказимизда туради. Ҳеч муболағасиз айтиш мумкинки, мамлакатимизда бу борада тегишли шарт-шароитлар яратилган.

Ўзбекистонда тўғридан-тўғри хорижий инвестицияларни жалб этиш иқтисодий ислохотларни устувор йўналишларидан биридир. Чунки бевосита хорижий инвестицияларнинг роли миллий жамғармалардан ортиқча бўлган инвестиция эҳтиёжини таъминлаш ва ишлаб чиқариш базасини технологик жиҳатдан янгилаш билан чекланмайди. Иқтисодиётни модернизациялаш ва такомиллаштириш алоҳида аҳамият касб этсада, тўғридан-тўғри хорижий инвестицияларни ўзлаштиришнинг ўзига хос афзал жиҳатлари мавжуд бўлиб, улар замонавий технологик ускуналарни импорт қилишда, илғор усулларда ишлаб чиқаришни ташкил этиш ва бошқариш тажрибаларини ўзлаштирилишида, нуфузли компанияларнинг савдо белгиларидан, ноу-хоуларидан, маркетинг тадқиқотлари ва маҳсулот экспортини ошириш йўлларида фойдаланиш каби ҳолатларда намоён бўлади. Чунки замонавий ишлаб чиқаришнинг ушбу шарт-шароитлари ҳар доим ҳам жаҳон бозорида сотилмайди ва уларни тўғридан-тўғри хорижий инвестицияларни жалб қилиш орқали ўзлаштириш мумкин. Тўғридан-тўғри хорижий инвестицияларни ўзлаштириш жаҳон ҳўжалигида глобаллашув жараёнлари чуқурлашиб бораётган ҳозирги кунда миллий иқтисодиётларни модернизация қилиш ва ишлаб чиқаришни рақобатбардошлигини кучайтиришнинг асосий омили бўлмоқда.

Мамлакатимиз иқтисодиётини таркибий ўзгартириш, тармоқларни модернизация қилиш, техник ва технологик янгилашга доир лойиҳаларни амалга ошириш учун инвестицияларни жалб қилиш борасида бажарилаётган ишлар алоҳида эътиборга лойиқ. 2015 йилда ана шу мақсадларга барча молиялаштириш манбалари ҳисобидан 15 миллиард 800 миллион АҚШ доллари миқдорида инвестициялар жалб этилди ва ўзлаштирилди. Бу 2014 йилга нисбатан 9,5 фоиз кўп демакдир. Жами инвестицияларнинг 3 миллиард 300 миллион доллардан зиёди ёки 21 фоиздан ортиғи хорижий инвестициялар бўлиб, шунинг 73 фоизи тўғридан-тўғри чет эл инвестицияларидир. 2016 йилга келиб иқтисодиётга 16,6 миллиард АҚШ доллари миқдорида ёки 2015 йилга нисбатан 9,6 фоизга кўп инвестициялар йўналтирилди. Ўзлаштирилган хорижий инвестициялар ва кредитлар ҳажми 11,3 фоизга ўсди ва 3,7 миллиард доллардан ошиб кетди. Умумий қиймати 5,2 миллиард доллар бўлган 164 та йирик инвестиция лойиҳаларини амалга ошириш якунланди. 2017 йилда эса фаол инвестиция сиёсатини давом эттириш ҳисобига асосий капиталга йўналтирилган жами инвестициялар ҳажмини 9,6 фоизга ошириш кўзда тутилган.

Тўғридан тўғри хорижий инвестицияларнинг ўзига хос ютуқларидан яна бир фаолияти трансмиллий компаниялар билан боғлиқ бўлмаган маҳаллий ишлаб чиқарувчилар ҳам хорижий инвестиция иштирокидаги корхоналарнинг фаолиятдан ўзига тегишли даромад олиш имкониятига эга бўладилар. Ишлаб чиқарувчилар билан

172 Президент Ислон Каримовнинг 2001 йилда республикани ижтимоий-иқтисодий ривожлантириш якунлари, иқтисодий ислохотларнинг боришини баҳолаш ҳамда 2002 йилги вазифаларга бағишланган Вазирлар Маҳкамаси йиғилишида сўзлаган нутқи. «Халқ сўзи», 2002 йил, №34,1-бет.

истеъмолчилар занжирида миллий ва хорижий инвестиция иштирокидаги корхоналарнинг ўзаро алоқалари қанчалик ривожланган бўлса, улар билан ўзаро рақобатдан маҳаллий корхоналарнинг қўшимча ижобий самарага эришиш имконияти шу даражада юкори бўлади. Бундан ташқари бундай натижа қолган маҳаллий корхоналарга ҳам тез суръатларда оммавийлашади. Хорижлик тадбиркорлар ўз маҳсулотларининг жаҳон бозорида рақобатбардошлигини ошириш учун филиалларида ва эҳтиёт қисмларни етказиб берадиган маҳаллий корхоналарда интеграциялашган ишлаб чиқариш жараёнлари ва уларга ёндош ишлаб чиқариш турлари бўйича ҳам жадал ривожлантириш фаолиятларини амалга оширадilar. Натижада бу жараён бевосита маҳаллий корхоналарнинг рақобат салоҳиятини мустаҳкамлашга ва экспортини кенгайтиришга ижобий таъсир кўрсатади. Маҳаллий корхоналарда ишлаб чиқарилган маҳсулот экспортининг ортиши, нафақат мамлакатга, балки корхоналарга ҳам катта фойда келтиради ва ишлаб чиқарувчилар фаолиятининг жадал суръатларда ривожланишига замин яратади.

Тўғридан-тўғри хорижий инвестицияларнинг бошқа хорижий инвестицияларга қараганда ўзига хос афзал жиҳатлари мавжуд бўлиб, улардан бири узоқ муддатли характерга эгаллигида акс этади ва бу мамлакатдан қисқа муддатли капиталларнинг чиқиши ёки кириб келиши сингари ҳолатларни юзага келтирмайди. Глобаллашув чуқурлашаётган шароитида иқтисодий барқарорликни таъминлаш муҳим аҳамият касб этади. Иккинчиси тўғридан-тўғри хорижий инвестициялар тўлов мажбуриятларини келтириб чиқармайди ва шунинг учун ташқи қарз муаммоси вужудга келмайди. Инвестиция қабул қилаётган мамлакат билан хорижлик инвесторларнинг ўзаро манфаатлари доимо мос келиши қийин. Шундай экан, жалб этилаётган хорижий инвестицияларни муҳим дастурлар асосида ўзлаштириш орқали уларнинг салбий таъсирини имкон қадар камайитириш ва миллий иқтисодиёт тараққиётига қўшаётган ҳиссасини янада ошириб бориш мақсадга мувофиқ бўлади.

Хорижий инвестицияларни жалб қилишдан мақсад – бошлаган ислоҳотларимиз, иқтисодиётимизни янгилаш ва модернизация қилиш жараёнларини давом эттириш ҳамда чуқурлаштириш, ҳаётимиз даражаси ва сифатини изчил ошириб боришни таъминлаш, жаҳон ҳамжамиятида муносиб ўрин эгаллашдан иборатдир. Хорижий инвестициялар иқтисодий ривожланиш гарови бўлиб, улар иқтисодиётни характерга келтирувчи кучлардан бири ҳисобланади.

ИЖТИМОЙ СОҲА КОРХОНАЛАРИНИНГ ХИЗМАТЛАР СОҲАСИДА МАРКЕТИНГ ФАОЛИЯТИ

Аббасов Б.Ф. – магистрант ТМИ

Хизматлар соҳаси иқтисодиётнинг таркибий қисми бўлиб иқтисодий муносабатлар умумий тизими таркибига киради ва жамиятдаги мавжуд иқтисодий қонунларга бўйсунди. Ҳозирги кунда тармоқларнинг халқаро таснифида улар уч секторга бўлинади: бирламчи (қишлоқ хўжалиги, қазиб олиш саноати), иккиламчи (қайта ишлаш саноати) ва учламчи (хизматлар соҳаси ёки ижтимоий соҳа). Бугунги кунга келиб, иқтисодий адабиётларда хизматлар соҳасининг чегаралари тўғрисида турли фикрлар мавжуд. Жумладан, ушбу соҳага маиший хизматлар, йўловчи транспорти хизматлари, алоқа хизматлари, турар жой коммунал хизматлари, таълим, маданият, санатория-соғломлаштириш, ҳуқуқ соҳасидаги ижтимоий-иқтисодий функциялари бир-бирига ўхшаш хизматлар киради.

Маркетинг-бозорда вужудга келадиган иқтисодий муносабатларни фаоллаштириш услубларини, товарларни ишлаб чиқариш ҳамда реализация қилиш муаммоларини комплекс, системали ечиш услубларини бозорда вужудга келадиган ўзгаришларга тезда мослашиш, истеъмолчиларга табақали ёндошиш, рақобатдош янги товарларни вужудга келтириш ва уларни ишлаб чиқаришни ташкил этиш, конъюнктурани ўрганиш ва башорат қилиш ҳамда таъсирчан рекламани ривожлантириш масалаларини ўрганишни ўз олдига

мақсад қилиб қўйгандир. Маркетинг корхоналарни (фирмаларни) бозорда иқтисодий мақсадларга эришиш курали (яъни фойда оладиган бозорлар хиссасига эришиш) сифатида қарашга алоҳида эътибор беради.

Хизматлар маркетинги хусусиятлари - маркетинг хизмат кўрсатиш доирасида, ўз ичига товарлар ижараси, уларнинг таъмирлаш ёки ўзгартириш ва шахсий хизматларни олади.

Табиий газ сотишнинг бозор механизмларини жорий этиш, республика газ таъминоти тизимини бошқариш тузилмасини такомиллаштириш, ҳисоб-китоб-тўлов интизомини янада мустаҳкамлаш мақсадида Вазирлар Маҳкамасининг 2003 йил 1 октябридаги 421- сонли "Республика газ таъминотини бошқариш тизимини такомиллаштириш чора-гадбирлари тўғрисида"ги қарорига асосан 2003 йилгача ишлаб келган республика бўйича марказлаштирилган газ таъминоти бошқаруви тугатилиб, ҳар бир ҳудудда мустақил юридик шахс мақомига эга бўлган ҳудудий газ таъминоти корхоналари ташкил этилди. Бу эса республикамиз газ таъминоти соҳасини бозор муносабатларига боқичма-босқич ўтишидаги ўзига хос бир қадам бўлиб хизмат қилди. Бу жараёни амалга ошириш даврида ҳудудларда газ таъминоти соҳасида маълум даражадаги иқтисодий ва ишлаб чиқаришда қийинчиликлар ва муаммолар келиб чиқди.

Бу жараёнларда, маркетингни умумий мақсади- бозор субъектларининг кўзлаган марралари(фойда олиш ёки талабни қондириш)га етишларини самарали маркетинг сиёсати орқали таъминлашдан иборат. Кенгроқ маънода, маркетингни мақсади, талаб ва таклиф келишувини тезлаштириш, товар(хизмат)ни яратиш ғояси; ишлаб чиқариш жараёни, тақсимоти, сотилиши ва яна такрорланиши, талабни ўз вақтида қондиришига қисқа давр ичида эришишни таъминлашдир.¹⁷³

Ижтимоий соҳа корхоналарида маркетинг моҳиятига кўра қуйидаги асосий тамойиллар келиб чиқиши лозим:

- истеъмолчиларга қандай хизмат бўлса ўшани ишлаб чиқариш керак;
- бозорга хизматлар таклифи билан эмас, балки истеъмолчиларн муаммоларини ечиш воситалари билан ишлаш;
- хизмат кўрсатишни эҳтиёж ва талабни тадқиқ қилгандан сўнг ташкил этиш керак;
- маркетинг концепцияси воситаларини қўллаш асосида маркетинг дастурини шакллантиришга олиб келувчи қўйилган мақсадларга эришиш учун комплекс ёндошиш ва мақсадли дастур услубини ишлатиш;
- хизмат кўрсатишни истеъмолчига силжитишни барча бўғинларини маркетинг билан қамраб олиш мақсадида бир вақтни ўзида мақсадли йўналтирилган таъсир асосида бозор талабига мос келувчи хизмат кўрсатиш стратегия ва тактикасини қўллаш;
- корхона фаолиятини ва маркетинг хизматини бозорда хизматлар хулқ-атворини башорат қилиши ва стратегик режалаштиришни амалга ошириш асосида самарали коммуникацияни узоқ муддатли истиқболга мўлжал олиш;
- хизматларни яшаш даврини барча босқичларини ишлаб чиқариш ва товар тақсимлашни ижтимоий ва иқтисодий омилларини ҳисобга олиш;
- ташкилот ва тармоқлар режасига нисбатан бозорни бирламчи эканлигини эслаш;
- талаб ва таклифни баланслаштириш мақсадида режаларни тармоқлараро координациялаш ва ўзаро таъсирини ушлаб туриш;
- хизмат кўрсатиш бозори ёки фирма имиджи (обруйи) ва рақобатли афзалликни қидириш ва шакллантириш жараёнида аниқ ҳолатда агрессивликка, хужумкорликка, фаолликка интилиш, умумий ҳолда маркетингнинг асосий тамойиллари – бу бозорни билиш, унга мослашиш ва бозорга таъсир ўтказишдан иборат.

Лекин шу билан бирга, иқтисодий ислохотларни чуқурлашуви шароитида мамлакатимизда хизмат кўрсатиш корхоналари фаолиятини суғртиги, уларни маркетинг тизимини замон талабларига жавоб бермаслиги, хизмат кўрсатиш корхоналарида маркетинг тамойилларига етарли даражада эътибор берилмаётганлиги ва бу масаланинг ечими катта аҳамиятга эга.

JAMG'ARMALARNING INVESTITSİYALARGA TRANSFORMATSIYALASHUVI JARAYONI VA USHBU JARAYON AMALGA OSHUVCHI TIZIM TAVSIFI

Tursunov U. - o'qituvchi TMI

Jamg'armalarning investitsiyalarga transformatsiyalashuvi uzluksiz va qayta takrorlanuvchi jarayon bo'lib, u ko'pgina iqtisodiy-moliyaviy munosabatlarni o'z ichiga oladi. Bu jarayon ikki yo'sinda amalga oshishi mumkin. Birinchi usulda jamg'arma egasi va investitsion resursga talabgor bitta subyekt bo'ladi, ya'ni buni investitsiyalarni o'z jamg'armalari hisobidan moliyalashtirish yoki o'z mablag' manbalari hisobidan moliyalashtirish deb ataladi. Agar investor jismoniy shaxs bo'lsa, o'z mablag' manbasi – bu uning daromadining kundalik iste'molidan ortgan qismi bo'lishi mumkin. Agar investor yuridik shaxs bo'lsa, o'z mablag' manbalari sifatida amortizatsiya fondlari, o'tgan yilning taqsimlanmagan foydasi, zahira mablag'lari va xo'jalik yurituvchi subyektning boshqa o'z mablag' manbalari bo'lishi mumkin. Investitsiyalarni o'z mablag' manbalari hisobidan moliyalashtirishning o'ziga xos jihati shuki, moliyaviy resurslar o'z jamg'armalari hisobidan shakllantirilgani uchun, korxonaga moliyaviy resurslar tekkinga tushadi va resurslarni investitsiyaga yo'naltirish ko'p vaqt talab qilmaydi. Shuning uchun moliyalashtirish xarajatlari nisbatan kam bo'ladi.

Garchi investitsiyalarni o'z jamg'armalari hisobidan moliyalashtirish ancha qulay bo'lsada, lekin amalda har doim ham investitsiyalarni amalga oshirish uchun investorlarda yetarli mablag'lar mavjud bo'lavermaydi va jamg'arma egalari doim ham bo'sh pul mablag'larini biror iqtisodiy faoliyatga investitsiya qilish imkoniyatiga ega bo'lavermaydilar. Jamg'arma egalari va investorlarning ehtiyojlarini qondirish uchun investitsiyalarni moliyalashtirishning ikkinchi turi jalb qilingan mablag' manbalari (qarz mablag'lari hisobidan moliyalashtirish ham nazarda tutilyapti) hisobidan moliyalashtirish iqtisodiy munosabatlar tizimida qo'llaniladi.

Investitsion resursga talabgorlar va jamg'arma egalari o'rtasidagi munosabatlar butun bir moliyaviy va iqtisodiy munosabatlar tizimini tashkil etadi. Ushbu munosabatlar tizimi g'arb mamlakatlaridagi iqtisodiy adabiyotlarda moliya tizimi (financial system) deb ataladi. Masalan, Dr. A.P. Faur jamg'armalarni investitsiyalarga aylanish jarayonini, ya'ni moliya tizimini quyidagicha ta'riflaydi: "Moliya tizimi bu nomoliyaviy iqtisodiy subyektlar tomonidan moliyaviy resurslar oldi-berdisini va moliyaviy vositachilar tomonidan mablag'lar transferiga qulay sharoit yaratish maqsadida, agar zarur bo'lsa qo'shimcha pul yaratish maqsadida hamda mablag'larning samarali taqsimlanishi va narxlanishi uchun turli moliyaviy instrumentlar bozorini yaratish maqsadida ushbu oldi-berdi jarayonini amalga oshirilishini ifodalovchi kelishuvlar va bitimlar to'plamidir."¹⁷⁴

Ushbu ta'rifdan kelib chiqib olim moliya tizimining oltita elementini keltiradi:

Birinchi, mablag' oluvchilar (investitsiyani amalga oshirish uchun moliyaviy resursga talabgorlar) va beruvchilar (jamg'arma egalari) ya'ni nomoliyaviy iqtisodiy subyektlardir.

Ikkinchi, mablag'lar oldi-berdisi jarayonida vositachilik qiluvchi moliyaviy vositachilar.

Uchinchi, moliya tizimi turli ishtirokchilarining ehtiyojlarini qondirish uchun yaratilgan moliyaviy instrumentlar.

To'rtinchi, zarur paytda pulning yaratilishi. Bu yerda bankalarning pul yaratish xossasi nazarda tutilmoqda.

174 Dr. AP Faure. "Financial system: an introduction" www.bookboon.com p. 8

Beshinchisi, moliya bozorlari ya`ni, moliyaviy instrumentlarni emissiya qilish va savdo qilish uchun yaratilgan institutsional kelishuvlar va bitimlar.

Oltinchisi, narx aniqlanishi, ya`ni moliyaviy instrumentlar narxining moliya bozorida va demak moliya tizimida aniqlanishi.

Ushbu elementlar birgalikda butun bir moliya tizimining adekvat va samarali ishlashini ta`minlaydi va iqtisodiyotning real sektorini kerakli moliyaviy resurslar bilan ta`minlashda juda muhim ahamiyat kasb etadi.

БАНК ТИЗИМИНИНГ ЛИКВИДЛИГИНИ БОШҚАРИШДА МОНЕТАР СИЁСАТНИНГ РОЛИ

Д. Саидов - ифн., доц., ТМИ

Абдурахмонов И. – магистрант ТМИ

Банк ликвидлиги бўйича рискларнинг ортишига таъсир қилувчи бир қанча омиллар мавжудки, бу омиллар банк ликвидлигига алоҳида аҳамият беришни ва банк ликвидлиги бўйича хатарни доимий равишда кузатиб боришни талаб қилади. Шу сабабли банклар ўз даромадидан кечиб бўлса ҳам, ликвидликни сақлаб туришга мажбур. Ўз навбатида, ресурслар банкларнинг даромадлигини ошириш мақсадига йўналтирилса, унда бу банкнинг ликвидлигига таъсир кўрсатади.

Шуни таъкидлаш лозимки, ликвидлик кўрсаткичи асосий макроиктисодий кўрсаткичлар, хусусан, инфляция даражаси ва иқтисодий ўсиш суръатлари ҳамда пул агрегатлари билан ҳам узвий боғлиқ. Фикримизча, пул маблағларини ресурси сифатида қисқа муддатга банкка жалб қилиш, уларни узоқ муддатли активларга жойлаштириш, иқтисодий ва сиёсий нобарқарорлик натижасида маблағнинг чиқиб кетиш жараёнлари банкнинг ликвидлик даражасини пасайтиради, ва аксинча, халқаро капиталларнинг банкларга кириш қилиниши банкнинг ликвидлик даражасини оширади. Бунда асосий эътибор банк тизимида ортиқча ликвидликни шакллантирувчи ва инфляцион босимнинг ошишига олиб келиши мумкин бўлган омиллар хусусиятига қаратилади. Хусусан, банк тизими соф ташқи активлари кўпайиши ҳисобига шаклланган қўшимча ликвидликнинг инфляцион босимга таъсирининг олдини олиш мақсадида тижорат банкларининг бўш пул маблағларини Марказий банкдаги депозитларга мунтазам равишда жалб этиш орқали стерилизация операциялари ўтказилиб борилмоқда.

2016 йил давомида амалга оширилган стерилизация операцияларининг ўртача ҳажми 2015 йилга нисбатан 1,3 мартага ошди¹⁷⁵.



Бу эса, банк тизимидаги ликвидликни самарали бошқаришга, пул массасининг прогноз кўрсаткичларидан ортиқча ўсишининг олдини олишга ва шу орқали ички бозорда нархлар барқарорлигини таъминлашга хизмат қилади. Юқоридаги таҳлил натижаларини инобатга олган ҳолда қуйидаги таклифларни ўринли деб топдик:

¹⁷⁵ www.cbu.uz йил якунлари 2016 й.

1. Тижорат банклари энг арзон ресурс бўлишига қарамасдан талаб қилиб олингунча сақланадиган депозитлар ҳажмини камайтиришга ва муддатли депозитлар ҳажмини оширишга жиддий эътибор қаратишлари лозим. Чунки, талаб қилиб олингунча сақланадиган депозитлар трансформация rischi энг юқори бўлган ресурс ҳисобланади.

2. Марказий банкнинг тижорат банкларининг сўмдаги муддатли депозитларини мажбурий заҳира талабномаларидан тўлиқ озод қилиш йўли билан тижорат банкларининг депозит базасини мустаҳкамлашга эришиш лозим.

3. Ханузгача мамлакатимизда нақд ва нақдсиз пул баҳолари ўртасида фарқ мавжуд бўлиб, нақд пуллар кўпроқ жозобага эга ва аҳоли банкдан ўз маблағларини нақд ҳолда олишга ҳаракат қиладилар ва банкни тезкор равишда қўшимча нақд пулларни жалб этишга ундайдилар.

Хулоса қилиб айтганда, банк ликвидлигига таъсир қилувчи омилларни таҳлил қилиш ва уларнинг ўзига хос хусусиятларини батафсил ўрганиш банкнинг «оғрик» нуқталарини ва мавжуд муаммоларнинг ечимларини топишга, уларни юзага келишининг олди олинади ва улар ўз вақтида бартараф этиш учун амалий ёрдам беради.¹⁷⁶

ТИЖОРАТ БАНКЛАРИ АКТИВЛАРИНИ БОШҚАРИШНИ ТАКОМИЛЛАШТИРИШ

Саидов Д. – ифн., доц., ТМИ

Зокиров Н. – магистрант ТМИ

Тижорат банклари молиявий барқарор ва иқтисодий қудратга эга бўлиши учун унинг фаолият натижалари самарали бўлмоғи лозим. Шу сабабли тижорат банклари фаолияти самарадорлигига тасир этувчи омилларнинг таҳлили бугунги кунда долзарб масалалардан бири бўлиб ҳисобланади.

Активлар сифатини капиталнинг етарлилиги таҳлили билан бир каторда баҳолаш банкнинг ишончлилиги ва унинг фаолияти самарадорлиги даражасини аниқлаш учун муҳим кўрсаткич ҳисобланади. Активлар сифати улар тижорат банкининг асосий мақсадга этишига, айнан олганда эса унинг даромадли барқарор фаолият юритишига қанчалик ёрдам бериши билан белгиланади.

Лекин банкларимиз амалиётида активлар таркибида рисклилик даражаси юқори бўлган, яъни умидсиз кредитларнинг мавжудлиги долзарб муаммо ҳисобланмоқда. Чунки банк даромадининг қарийб 70 фоизи берилган кредитлар ҳажмига тўғри келмоқда.



Сўнги йилларда мавжуд муаммоларга қарамасдан республикамиз банклари салмоғи ортаётганлигини кузатишимиз мумкин. Хусусан, тижорат банклари активларининг умумий суммаси 2017 йилнинг 1 январь ҳолатига кўра, 2015 йилдагига нисбатан 23,3

¹⁷⁶ <http://www.business-daily.uz/uz/birjaexpert/16170>

фоизга ошиб қарийб 80,4 трлн. сўмни ташкил этди. Қолаверса иктисодиётнинг реал секторига йўналтирилган кредит қўйилмалари ҳажми 2016 йилда 25,1 фоизга ошиб, 53,4 трлн. сўмга етди. Мазкур кредитларнинг 80 фоизини инвестициявий мақсадларга йўналтирилган узоқ муддатли кредитлар ташкил этди¹⁷⁷.

Республикамиз тижорат банклари кредит қўйилмаларини тартибга солишни такомиллаштириш мақсадида, фикримизча, тижорат банкларида депозитларни кредит сифатида жойлаштиришнинг чегаравий даражасини ўрнатиш орқали кредит хатарини пасайтириш зарур. Бунда жалб қилинган муддатли ва жамғарма депозитларининг 70 фоизигача бўлган қисмини кредит сифатида жойлаштиришга рухсат этиш тартибини жорий қилиш лозим. Депозитларнинг қолган 30 фоизи хатар даражаси 20 фоиздан юқори бўлмаган активларга жойлаштирилиши зарур.

Фикримизча, республикамиз тижорат банкларининг кредитлардан олинadиган фоизли даромадларининг ялпи даромад ҳажмидаги салмоғининг барқарорлигини таъминлаш мақсадида:

Биринчидан, кредитларнинг брутто активлар ҳажмидаги салмоғини пасайишига йўл қўймаслик керак;

Иккинчидан, кредитлар фоиз ставкалари кескин тебранишининг олдини олиш лозим;

Учинчидан, муддати ўтган кредитларнинг брутто кредитлар ҳажмидаги салмоғи кўрсаткичининг меъёрий даражасини таъминлаш зарур.

Хулоса қилиб шуни айтиш мумкинки, банк активлари банкнинг самарали натижага эришишига асосий туртки ҳисобланади ва активларни бошқаришни тўғри йўлга қўйиш ва бу борада активларни бошқариш бўйича етакчи кадрларни етиштириб чиқариш мақсадга мувофиқ ҳисобланади. Шунинг банк активлари бошқаруви доимий равишда назоратда бўлиши лозим.

ОПЫТ США ПО ИСПОЛЬЗОВАНИЮ ДАННЫХ ОПРОСОВ РАБОТОДАТЕЛЕЙ ПРИ ПРОГНОЗИРОВАНИИ ПОТРЕБНОСТИ ЭКОНОМИКИ В КАДРАХ

Умарова М. доц. ТФИ

Рустамова Ш, Абдурахмонова В. студент ТФИ

Сбор и анализ статистических данных о состоянии рынка труда и уровне подготовки трудовых ресурсов на регулярной основе позволяет оперативно оценивать ситуацию на рынке труда. Эти же данные являются исходными для составления прогнозов потребности экономики в кадрах, что предъявляет очень высокие требования к состоянию национальной статистики. Кроме традиционных для большинства стран данных переписей и микропереписей населения, обследований занятости, поступающих из национальных статистических комитетов, для прогнозирования потребности экономики в квалифицированных кадрах все больше используются ведомственные данные министерств труда и образования, данные опросов населения и работодателей, оценки потоков на рынке труда и через образовательную систему. Целью проведения опросов работодателей, экспертов, а также кадровых агентств является определение направления и интенсивности движения трудовых ресурсов на предприятиях и организациях. Проведение опросов позволяет выявить запланированные работодателями изменения в количестве занятых лиц на предприятии, причины изменений и профессии, в которых требуется дополнительное количество работников либо, наоборот, их сокращение. Несмотря на то что определение текущей и перспективной потребности в профессиональных кадрах осуществляется с использованием методов количественного прогнозирования на основе разработанных макроэкономических моделей, опросы работодателей позволяют дополнить и детализировать получаемые в результате расчетов

агрегированные данные. Кроме того, в последнее время все более активно используются методы качественного прогнозирования.

Главным образом, переход к качественному прогнозированию знаменуется прогнозированием востребованных на рынке труда компетенций. Построение такого рода прогнозов также стало возможным благодаря использованию опросов работодателей.

Таким образом, опросы работодателей служат для достижения следующих целей:

- получение детализированной информации о параметрах рынка труда, отсутствующих в регулярных статистических формах;
- определение профессий, востребованных на рынке труда;
- выявление востребованных компетенций;
- получение информации о вакансиях для оперативного подбора специалистов для работодателей
- подготовка необходимой информации для услуг по карьерным консультациям и профессиональной ориентации; организации курсов профессиональной подготовки, пере подготовки и повышение профессиональной квалификации ищущих работу и безработных в соответствии с требованиями работодателей определенных профессиям в отраслях экономики. Так, рассмотрим пример сбора и использования данных опросов в США.

Первоисточником данных по занятости и безработице в США является Бюро трудовой статистики. Результаты опросов публикуются на сайте, где представлены подробные данные о структуре рабочей силы, определенной по социально-демографическим признакам, о количестве отработанного рабочего времени, заработной плате, инфляции и т. д. Имеются ежемесячные временные ряды по различным показателям за последние 10 – 20 лет. В США существует исторически сложившаяся система сбора данных и проведения опросов. Разработаны многочисленные анкеты для различных отраслей экономики, учитывающие специфику деятельности в той или иной отрасли и в зависимости от целей обследования. Анкеты содержат от 8 до 200 вопросов. Ответы на вопросы закодированы для облегчения сбора и анализа результатов. К каждой анкете прилагается подробная инструкция.

Данные о занятости, отработанных часах и заработной плате, получаемые в ходе проведения обследования предприятий (сбор данных проходит ежеквартально) используются при выработке фискальной и экономической политики. Оценки занятости опроса «Текущей статистики занятости» являются основными компонентами экономических индикаторов текущей экономической активности.

Ряды данных, касающиеся среднего количества рабочих часов в неделю в промышленности, используются в индексе ведущих экономических индикаторов, предсказывающем изменения цикла деловой активности. Совокупные данные о зарплате являются основным компонентом личного дохода в счете национального дохода и продукта. Показатели изменения темпов роста отдельных секторов экономики и занятости являются основными исходными данными при составлении прогнозов занятости.

Серии данных используются в частном секторе фирмами, рабочими организациями, университетами, торговыми ассоциациями и частными. Научно исследовательскими организациями для изучения экономических условий и выработки планов на будущее. Фирмы, например, используют данные о занятости, количестве рабочих часов и заработной плате как руководство при выборе места для строительства завода, определения объемов продаж и покупок. Кроме того, фирмы, ведущие переговоры о долгосрочных контрактах на закупку, часто используют оговорки о скользящих ценах, основанные на данных о средних почасовых заработках, которые помогают скорректировать платежи с учетом изменения оплаты труда.

Как представители рабочих организаций, так и деловых кругов проявляют большой интерес к разбитым по секторам экономики данным о почасовых заработках и количестве отработываемых в неделю часов, что служит основой при ведении переговоров между рабочими и предпринимателями. В этих данных содержится не только текущая и историческая информация по данному сектору экономики, но приводятся и сравнительные данные, отражающие положение в смежных отраслях. Обследование, осуществляемое с целью сбора «Статистики занятости по профессиям», представляет проводимое по почте обследование предприятий, направленное на сбор данных о занятости по профессиям в различных секторах экономики. Обследование «Статистика занятости по профессиям» охватывает более 800 тыс. предприятий, относящихся к 400 подотраслям промышленности. Работодатели являются конечным источником данных занятости по профессиям. Информация о занятости собирается по приблизительно 700 профессиям, разбитым на 7 основных категорий. Разработан список профессий для каждой отрасли промышленности или для каждой группы отраслей промышленности, имеющих аналогичную профессиональную структуру.

В ходе обследования используются два типа опросников – подробный и краткий.

В оба типа включены специфические профессиональные названия и определения, информация об идентификации предприятий и несколько вопросов, касающихся точного описания экономической деятельности предприятия. Кроме того, в опросник включены описания трехзначных подотраслей экономики с целью уменьшения ошибок при классификации промышленности. Данные занятости по профессиям, полученные в ходе проведения обследования «Статистики занятости по профессиям», используются для расчета текущих и перспективных потребностей в рабочей силе и возможности получения работы. Эта информация используется при разработке планов по профессиональной подготовке на региональном и федеральном уровнях. Эти данные также позволяют провести анализ профессионального состава разных секторов промышленности, различных предприятий, входящих в эти секторы промышленности, и изменений, происходящих со временем в штатном расписании и профессиональном распределении в промышленности. Оценки занятости рабочей силы в разрезе секторов промышленности позволяют выявить тренды в изменении квалификации, выявить секторы, где требуется переподготовка и повышение квалификации работников.

Опыт других зарубежных стран в области проведения опросов работодателей следующий. Финляндия, Великобритания, Швеция проводят ряд опросов работников ежеквартально. В Швеции и США самым популярным методом обследования является online-анкетирование; большинство стран ОЭСР используют метод анкетирования по телефону [computer-assisted telephone interviewing (CATI) technology].

Например, в США у 65% респондентов данные получают различными электронными методами (сбор данных по телефону проводится при помощи компьютеров, тонального метода ввода данных и технологии распознавания голоса), остальные данные передают по факсу или почте. Участие в опросах работодателей в США является добровольным и регулируется Гражданским кодексом. Несмотря на добровольный характер обследования, большое количество предприятий регулярно предоставляют данные в течение многих лет. Опросы работодателей и работников выступают важным аспектом при анализе и формировании востребованных компетенций. Практика показывает, что страны члены ОЭСР проводят опросы работников на предмет новых и востребованных компетенций на регулярной основе не реже раза в год. Опросы работодателей являются важным этапом при определении потребности экономики в профессиональных кадрах.

ИҚТИСОДИЁТНИНГ РЕАЛ СЕКТОРИДА ЕНГИЛ САНОАТ КОРХОНАЛАРИНИ РИВОЖЛАНТИРИШ

Ўролов Ислон Фуркатович

Жахон иқтисодиёти ва дипломатия университети талабаси

Набиева Сарвиноз Қаюмжон қизи

Гулистон давлат университети талабаси

Мамлакатимизда чуқур ўзгаришлар, сиёсий ва ижтимоий-иқтисодий ҳаётнинг барча томонларини изчил ислоҳ этиш ва либераллаштириш, жамиятимизни демократик янгилаш ва модернизация қилиш жараёнлари жадал суръатлар билан ривожланиб бормоқда. Бунда кучли фуқаролик жамиятини шакллантириш йўлида белгилаб олинган ва изчил равишда амалга оширилаётган улкан вазифалар мустаҳкам замин яратмоқда.

Иқтисодиётнинг изчил ва барқарор ривожланишини таъминлашда келгуси давр учун пухта ва ҳар томонлама асосланган чора-тадбирлар, муҳим вазифа ва йўналишлар, турли даражалардаги иқтисодий тараққиёт дастурларнинг ишлаб чиқилиши ва аниқ белгилаб олиниши муваффақият гарови ҳисобланади. Айни пайтда, босиб ўтилган йўл – олдинги даврдаги эришилган ютуқ ва натижаларни танқидий баҳолаш орқали тегишли хулосалар чиқариш, улар асосида ижтимоий-иқтисодий ривожланиш дастурларини янада такомиллаштириб бориш ҳам муҳим принципал аҳамият касб этади. Мамлакатимизда мустақилликни мустаҳкамлаш ва иқтисодиётни барқарорлатириш иқтисодиётнинг муҳим соҳаси ҳисобланган саноатни ва енгил саноат корхоналарининг ривожланишига боғлиқ бўлиб қолди. Енгил саноат корхоналарининг ривожини ундаги ишлаб чиқариш жараёнларини ташкил этиш самарадорлигига ҳамда бошқарув самарадорлигига кўп жиҳатдан боғлиқдир. Мамлакат аҳолисининг талабларини қондириш учун ўзимиздаги енгил саноат ишлаб чиқаришини ривожлантиришимиз, уларни имкони борича кенгайтиришимиз ҳамда самарадорликни ошириб бориш талаб этилади. Бунинг учун мулкчилик шаклидан қатъий назар, халқ учун маҳсулотлар ишлаб чиқарадиган енгил саноат корхоналарга ҳар томонлама ёрдам кўрсатиш лозим, бу соҳага инвестицияни биринчи навбатда йўллаш, уларни ҳом ашё ва кредит ресурслари билан таъминлашга эътибор бериш лозим. Мамлакат саноатини харидорларнинг юксак дидларига жавоб берадиган юқори сифатли халқ истеъмоли моллари ишлаб чиқаришга қаратиш талаб қилинади. Замонавий истеъмол моллари ишлаб чиқарадиган янги корхоналарни ташкил қилиш ва улардаги бошқарув фаолиятини замон талаблари даражасида йўлга қўйиш бугунги кундаги энг муҳим масалалардан биридир. Енгил саноат корхоналарида ишлаб чиқариш жараёнларини самарали ташкил этиш ва бошқариш енгил саноат корхоналаридаги маҳсулотлар сифатига, меҳнат унумдорлиги, маҳсулот ишлаб чиқариш таннари, корхонада фойдаланиладиган иқтисодий ресурслардан фойдаланиш самарадорлиги каби муҳим кўрсаткичларни яхшиланишига ва бозорни рақобатбардош ва харидоргир маҳсулотлар билан тўлдиришга имкон беради. Бу билан биз истеъмолчиларимизни бозорларимизга истеъмол сифати паст бўлган ва одамларнинг соғлиги учун, зарарли, нархи қиммат маҳсулотлар кириб келишидан химоя қилиб, импорт моллар таркибини такомиллаштираверамиз.

Ҳозирги бозор муносабатларига ўтиш шароитидаги муҳим вазифалар қаторига енгил саноат корхоналарида ишлаб чиқариш жараёнларини самарали ташкил этиш ҳамда улардаги мавжуд иқтисодий ресурслардан самарали тарзда фойдаланиш ва унумдорликни орттириш сингари вазифаларни келтириш мумкин. Енгил саноат корхоналарида ишлаб чиқариш жараёнларини самарали ташкил этиш моддий ва меҳнат ресурсларидан юқори даражада фойдаланиш, корхона фаолиятини илмий жиҳатдан мукамал ташкил этиш ва бошқарув тизими фаолиятини такомиллаштиришга кўп жиҳатдан боғлиқ бўлиб қолмоқда.

Шу нуқтаи назардан олганда енгил саноат корхоналарида ишлаб чиқариш жараёнларни самарали ташкил этиш иқтисодий ислохотларни чуқурлаштириш шароитидаги энг долзарб масалалардан бири бўлиб ҳисобланади.

3 СЕКЦИЯ

ТАРКИБИЙ ЎЗГАРТИРИШЛАРНИ ЧУҚУРЛАШТИРИШ, МИЛЛИЙ ИҚТИСОДИЁТНИНГ ЕТАКЧИ ТАРМОҚЛАРИНИ МОДЕРНИЗАТСИЯ ВА ДИВЕРСИФИКАТСИЯ ҚИЛИШДА ҲИСОБ-СОЛИҚ ТИЗИМИНИНГ ЎРНИ

BUXGALTERLIK KASBINING KELAJAGI: UCHTA ASOSIY YANGILANISH VA O'QITISH TIZIMIDA KUTILAYOTGAN O'ZGARISHLAR

Kurbanbaev S. – talaba TMI

Barakaev O. – o'qituvchisi TMI

Kelgusi 30 yil ichida buxgalteriya kasbida ulkan o'zgarishlar ro'y berishi va ushbu sohada ish yurituvchi tashkilotlar, ularning a'zolari va ta'lim muassasalari bu o'zgarishlardagi vaziyatga yechim topishlariga to'g'ri keladi. Bu bugungi kunda xalqaro ilmiy jurnallarda hamda ushbu soha olimlari, professional tashkilotlar tomonidan keng talqin qilinmoqda. Bu sohadagi uchta asosiy o'zgarishlar sifatida: aqlli va raqamli texnologiyalarning joriy qilinishi, hisobot va standartlarining globallashuvi va yangi shakldagi tartib qoidalarning ishlab chiqilishi sifatida bayon etilmoqda. Bular ushbu sohadagi eng asosiy muammoli tomonlardir. Sertifikatlangan Buxgalterlar Assotsatsiyasi (ACCA) kuzatuvlariga ko'ra quyidagi muhim o'zgarishlar 2025-yilga qadar sodir bo'lishi kutilmoqda:

Birinchi, buxgalterlar an'anaviy ishlash usullarini yaxshilash maqsadida murakkab va aqlli texnika, texnologiyalardan foydalanish keng miqyosida oshib, natijada bu texnologiyalar an'anaviy usullarning o'rnini egallaydi. Aqlli dasturiy tizimlar (bulutli hisoblash (cloud computing -elektron hisoblash xizmatlarini kompyuter tarmoqlari orqali yetkazib berishni) bilan birgalikda) tashqi manbalardan foydalanish xizmatining (ko'proq mintaqalararo tashqi ma'lumot tizimini ichiga olgan holda) keng miqyosda tarqalishiga turtki bo'ladi va aqlli texnologiyalar orqali ijtimoiy axborotdan kengroq miqyosda foydalanish, o'z o'rnida hamkorlik qilish, axborotlarning ochiqligini, aktyidorlar va kuzatuv kengashi bilan aloqasini yaxshilaydi. Ijtimoiy axborot vositalari (Facebook, Twitter va Google qidruv tizimini o'z ichiga olgan holda) har qanday korporativ hisobot va aktyidorlar "katta hajmli ma'lumotlar (Big Data- juda katta hajmdagi bir jinsli bo'lmagan va tez tushadigan raqamli ma'lumotlar bo'lib, ularni odatiy usullar bilan qayta ishlab bo'lmaydi)"ni sharhlay oladigan vositalardan ko'ra ko'proq axborot bilan ta'minlaydi.

Ikkinchidan, davom etayotgan globallashuv buxgalterlik sohasi ishtirokchilariga ko'proq imkoniyatlar bilan birgalikda murakkabliklar ham keltirib chiqaradi. Globallashuv- pul oqimlarining bir moliya bozoridan ikkinchisiga o'tishiga erkinlik yaratishi, xorijiy outsorsing (tashqi manba) faoliyatining keng tarqalishi va texnik, professional malakalarni almashishi bilan bir vaqtda mahalliy muammolar (madaniyatlar, moliyaviy va soliq tizimlaridagi har xillik)ni hal qilishda turli muammolarni keltirib chiqaradi. Globallashuv natijasining ta'siriga misol sifatida AQSH, Yevropa Ittifoqi va Avstraliyadagi buxgalterlik tashkilotlari Hindiston va Xitoyga xarajatlarini minimallashtirish maqsadida outsorsing xizmatlarini ko'rsatilishini keltirib o'tish mumkinki, bu esa o'z navbatida G'arbda buxgalteriya sanoati doirasida ish bilan taminlanish darjasining ko'tarilishiga olib keldi.

Uchinchidan, kuchaytirilgan tartib qoidalar, qoidalar sharhining birlashishi ushbu kasbga bir necha yillar davomida eng katta ta'sirga ega bo'lib borishi kutilmoqda. Masalan, yoppasiga soliqdan qochish, narxlarni almashinishi va pul yuvish kabilar sababli kuchaytirilgan qonun-qoidalar tez orada vujudga kelishi muqarrar bo'lib qolmoqda. Bazaviy yemirilish va foydani kamaytirishni chegaralab qo'yish maqsadida ko'pchilik professional (soliq) buxgalterlariga hukumatlararo soliq chora-tadbirlari orqali ta'sir o'tkaziladi.

Bundan tashqari, zamonaviy tashkilotlarda iqtisodiy xavotirlar bilan birga jamoat bosimi va aktsiyadorlar kutilmalari, ijtimoiy va ekologik omillar ta'siri ortishi ham muhim ahamiyat kasb etib bormoqda. Bugungi kunda aktsiyadorlar guruhiga kiruvchi hissadorlar, ishchilar, hukumatlar yoki tartibga soluvchi organlar, nodavlat tashkilotlar, ommaviy axborot vositalarini tashkiliy, ijtimoiy va atrof-muhit muammolariga qiziqishi tobora oshib borayotganini ko'rishimiz mumkin. Shuning uchun ijtimoiy va ekologik omillar tufayli, keng tarqalgan aktsiyadorlar xavotiri va tartib qoidalarning birlashishi, zamonaviy tashkilotlarning moliyaviy, ijtimoiy va atrof muhit holati integratsiyasining murakkabliklarini hal etishda muqarrar yechimini topishga duch kelmoqdalar. Shu bilan bog'liq holda tartibga soluvchi qonun qoidalarning yangi shakllari (masalan Janubiy Afrika kompaniyalariga integratsiyalashgan hisobot qilish talabi qo'yiladi, ko'pchilik Koliforniya kompaniyalaridan esa ta'minot zanjirining sof ochiqligi talab qilinadi) joriy qilinmoqda va buxgalteriya tashkilotlarining a'zolari ushbu o'zgarishlarga faoliyatlarida amal qilmoqdalar.

Turli ijtimoiy va atrof muhit muammolarini tartibga solish, shu bilan bog'liq holda bu masalalarni aniqlash va e'lon qilish murakkabliklari, buxgalteriya professionallarini buxgalteriyaning o'zgarish ehtimolligini anglab yetishiga talab quyadi. Muhim jihati shundaki professional buxgalterlar cheksiz talablar ostida qoladi, bu esa o'z navbatida turli xil kasb ishtirokchilari buxgalterlar, shifokorlar, huquqshunoslar, atrof-muhitni o'rganuvchilar, jamiyatshunoslar va boshqalar bilan o'zaro hamkorlikda ishlashni kengaytiradi.

O'qitish tizimi bilan bog'liq o'zgarishlar

Kelajakdagi buxgalterlar raqamli texnologiyalar (bularga kloud computing va katta hajmli ma'lumotlardan foydalanish), globallashuv (masofadan buxgalteriya xizmatlarini ko'rsatish) va rivojlanib borayotgan qonun tizimlari (soliqni tartibga soluvchi qonunlar, korporativ hisobotning yangi shakllari, integratsiyalashgan hisobot tartib qoidalari va b.r) sohalarida bilimga bo'lgan ehtiyoji oshib boradi. ACCAni ma'lum qilishicha professional buxgalterlar malaka kamchiliklariga duch kelganda, raqamli texnologiyalar sohasidagi bilimi- kalit yechim sifatida yuzaga chiqadi. Professional buxgalterlar hamma narsani o'z ichiga oluvchi korporativ hisobot (ya'ni raqamlar to'g'risida kamroq va tashkilotni sharhlab beruvchi xususiyatlar haqida ko'proq ma'lumot beruvchi hisobot) tayyorlash malakasiga ehtiyoj sezadilar.

Afsuski, ayni paytda juda kam universitetlar buxgalteriya sohasi talabalarining kelajakdagi ehtiyojlarini hisobga olib dars jadvallarini tuzishadi. Universitetlar bu talabalar uchun yangi birliklarni, ya'ni kloud kompyuting, katta hajmli ma'lumot, raqamli texnologiya, integratsiyalashgan hisobot ka'bilarni rivojlantirish yoki kengaytirishi kerak. Professional buxgalteriya tashkilotlari universitetlarni yangi sohalarida ekspertlar/ma'ruzachilar to'plash va yangi kurslar ochishga undashi kerak. Shu bilan bir vaqtda universitetlar bu yangi birliklar haqida mavjud jamoa a'zolarini malakasini oshirishi yoki yangi ekspertlarni jalb qilgan holda ularga mashg'ulot o'tkazib malakasini oshirish lozim.

ХАЛҚАРО СТАНДАРТЛАР АСОСИДА МОЛИЯВИЙ ҲИСОБОТ АУДИТИНИ ТАКОМИЛЛАШТИРИШ

ТМИ магистранти М.Насриддинов

Республикамизда корпоратив бошқарув принциплари тўла-тўқис жорий этилиши учун халқаро талабларни ҳисобга олган ҳолда акциядорлик жамиятларида корпоратив бошқарув тизимининг самарадорлигини ошириш, шунингдек, уларнинг инвестиция жараёнларида ҳамда иқтисодиётдаги таркибий ўзгаришларни амалга оширишда кенг иштирокини таъминлаш бугунги кунда долзарб масалалардан биридир. Бу борада Ўзбекистон Республикасининг Биринчи Президенти И.Каримов томонидан 2015 йил 24 апрелдаги “Акциядорлик жамиятларида замонавий корпоратив бошқарув услубларини жорий этиш чора-тадбирлари тўғрисида”ги ПФ-4720 Фармонининг қабул қилиниши

акциядорлик жамиятлари фаолиятини ривожлантиришда муҳим ҳисобланади. Ушбу Фармоннинг 8-бандига мувофиқ “Акциядорлик жамиятлари фаолиятининг очиқлигини ошириш, улар томонидан халқаро стандартлар асосида аудит ва молиявий ҳисобот ахборотини нашр қилиш”¹⁷⁸ белгилаб қўйилган. Бу ҳолат ўз-ўзидан акциядорлик жамиятларида халқаро стандартлар асосида молиявий ҳисоботларни нашр қилиш ва халқаро аудит стандартлари асосида аудиторлик текширувларини ўтказишни талаб қилади.

Халқаро стандартлар асосида тузиладиган молиявий ҳисоботлар ташкилотни самарали бошқаришда зарур ҳисобланади. Халқаро стандартларга ўтишдан асосий мақсад халқаро бозорга чиқиш ҳамда инвестицияларни жалб этишдир. Шунингдек халқаро стандартлар мамлакат иқтисодиётини сифат жиҳатдан ривожлантиришга ҳам муҳим ҳисса қўшади. Бу жараёнда қулай инвестицион муҳит, компаниялар фаолияти очиқлиги, бошқарувнинг акциядорлар олдидаги ҳисобдорлиги, корпоратив бошқарувнинг замонавий услубларининг жорий қилиниши акциядорлик жамиятларининг ривожланишига муҳим ҳисса қўшади. ҳисоботнинг халқаро стандартлари бухгалтерия ҳисобини юритиш ва унинг асосида молиявий ҳисобот шакллари тузиш учун асос бўлиб хизмат қилса, аудитнинг халқаро стандартлари аудиторлик фаолиятини амалга ошириш учун дастурий амал ҳисобланади. Чунки ушбу трансмиллий компаниялар томонидан аудиторлик текширувини амалга ошириш учун молиявий ҳисоботлар бухгалтерия ҳисоби ва молиявий ҳисоботнинг халқаро стандартлари асосида тузилиши керак, аудит ўтказиш жараёнида эса аудиторлик фаолиятини ташкил қилиш ва унинг услублари аудитнинг халқаро стандартлари асосида амалга оширилиши керак.

Аудиторлик текширувларини амалга ошириш ва унинг натижаси ҳисобланган аудиторлик ҳисоботларини тузиш жараёнларида трансмиллий аудиторлик компаниялари томонидан тузилган аудиторлик ҳисоботлари умумий эталон вазифасини бажаради, улар алоҳида аудитнинг халқаро стандартлари асосида амалга оширилади ва маҳаллий аудиторлик ташкилотлари томонидан аудит қилинадиган бўлса, аудиторлик фаолиятининг миллий стандартлари асосида амалга оширилади ва бундан ташқари, хўжалик юритувчи субъектнинг талабига кўра аудитнинг халқаро стандартлари асосида ҳам ташқи аудит амалга оширилиши ва аудиторлик ҳисоботлари тузилиши мумкин.

Юқорида таъкидланган масалалар ва аудит жараёнида пайдо бўладиган муаммолар аудиторлик фаолиятининг сифатини яхшилаш, уни ташкил этиш ва ҳар томонлама ривожланишини таъминлаш, унинг назарий ва услубий жиҳатларини қараб чиқиш ҳамда чуқур тадқиқ қилишни тақозо қилмоқда. Ушбу объектив жараёнларнинг ҳаммаси субъектларда молиявий ҳисобот аудитини ўтказиш, аудиторлик ҳисоботларини тузиш ва уни таркибини такомиллаштириш муаммоларини тадқиқ қилишни тақозо этади.

УЗОҚ МУДДАТЛИ АКТИВЛАР АУДИТИДА ИЧКИ НАЗОРАТ ТИЗИМИ САМАРАДОРЛИГИНИ БАҲОЛАШ ДАРАЖАЛАРИ

ТМИ магистранти Ж.Ўрақбоев

Республикамизнинг иқтисодий ривожланиши ва жаҳоннинг етакчи давлатлари сафига қўшилиши борасида изчил иқтисодий ислохотлар олиб борилмоқда. Банк-молия тизими барқарорлигини таъминлаш ва бюджет-солиқ сиёсатини изчил амалга ошириш, корхоналар фаолиятида қатъий тежамкорликка амал қилиш каби тадбирлар барқарор иқтисодий ривожланишнинг гаровидир. Бу хусусда Президентимиз Ш.Мирзиёев фикр юритар экан, қуйидагиларни таъкидлайди: “Барчамиз сўзсиз тушунамиз, иқтисодий

¹⁷⁸ Ўзбекистон Республикаси Президентининг 2015 йил 24 апрелдаги “Акциядорлик жамиятларида замонавий корпоратив бошқарув услубларини жорий этиш чора-тадбирлари тўғрисида”ги ПФ-4720 Фармони. www.lex.uz

ислохотлар ва ижтимоий ўзгаришларни муваффақиятли амалга ошириш энг аввало иқтисодий ва молиявий органларнинг фаолияти самарадорлигига боғлиқдир. Улар яқин ва узоқ истиқболга мўлжалланган, мамлакатимиз иқтисодий қудратини мустаҳкамлашга доир стратегик вазибаларни нафақат ишлаб чиқиши, балки амалга оширишни таъминлаши зарур”¹⁷⁹.

Дарҳақиқат, молиявий ва иқтисодий органларнинг самарали фаолияти орқали саноат, қишлоқ хўжалиги, қурилиш, транспорт ва бошқа тармоқларни барқарор ривожлантириш мумкин. Иқтисодиёт тармоқлари корхоналарида қатъий тежамкорликка риоя қилиш, маҳсулот сифатини ошириб боришда фаолиятни пухта ишлаб чиқилган режалар асосида тўғри ташкил қилиш муҳим ўрин тутди.

Хўжалик юритувчи субъектлар кам йўқотишлар билан ўз фаолиятини давом эттиришда узоқ муддатли активлардан самарали фойдаланиш назоратини ўрнатиши бухгалтерия ҳисоби ва аудитнинг муҳим объектларидан бири эканлигидан далолат беради. Шунингдек, хўжалик юритувчи субъектлар активларини ушбу турининг ҳисобга олиш ва аудиторлик текширувидан ўтказиш усул ҳамда услубларини ҳозирги вақт талабларидан келиб чиқиб, такомиллаштириш муҳим аҳамият касб этади.

Аудитор узоқ муддатли активлар аудитини бошлар экан, авваламбор у аудит давомида фойдаланадиган амаллар кўламини, вақт омилини белгилашда ҳамда аудиторлик режиси ва дастурини тузишда ички назорат тизимига баҳо бериши лозим.

400-сонли “Рискни баҳолаш ва ички назорат” деб номланувчи аудиторлик фаолияти халқаро стандартида ички назорат тизимига таъриф берилиб ва унинг ташкилий тузилмаси ёритилган эди, лекин бу халқаро стандарт 2004 йилда бекор қилиниб, унинг ўрнига №315 “Субъект ва уни холатини билиш, муҳим хатоликлар рискни баҳолаш” деб номланувчи янги аудитнинг халқаро стандарти қабул қилинди ва бу стандарт 2007 йили такомиллаштирилган.

Аудиторлик ташкилоти ички назорат тизимини ишончилигини баҳолашда учта даражадан фойдаланиши лозим: юқори, ўрта, паст. Ички назорат тизимини ишончилигини баҳолашни объективлигини оширишда аудиторлик ташкилоти юқорида келтирилган даражалардан ташқри бошқа даражалардан ҳам фойдаланиши лозим. Хориж мамлакатларида уни ишончилигини беш-ўн балли ситемада, айримлари эса фоизларда (0-100) баҳолайдилар.

Фикримизча, ички назорат тизимини батафсил баҳолашда, уни чуқурроқ ўрганишга – турли тест амалларини ишлаб чиқишга, намунали саволлар рўйхатини тузиш; олинган натижаларни таҳлил қилиш, баллар шкаласи, коэффицентлар ва формулалардан фойдаланиш лозим

THE CAPABILITY AND COMPETENCY REQUIREMENTS FOR AUDITORS IN FUTURE'S COMPLEX GLOBAL BUSINESS ENVIRONMENT

Supervisor: Barakayev Otabek

Student of XBA-54i group: Toxirov J.

Various factors have changed the business environment in which today's auditors operate. This has resulted in a worldwide challenge to align the capabilities (technical knowledge, skills, values, ethics and attitudes) of auditors to the requirements of this new environment. Questions

179 Мирзиёев Ш. Танқидий таҳлил, қатъий тартиб-интизом ва шахсий жавобгарлик – ҳар бир раҳбар фаолиятининг кундалик қондаси бўлиши керак. Ўзбекистон Республикаси Президенти Шавкат Мирзиёевнинг мамлакатимизни 2016 йилда ижтимоий-иқтисодий ривожлантиришнинг асосий якунлари ва 2017 йилга мўлжалланган иқтисодий дастурнинг энг муҳим устувор йўналишларига бағишланган Вазирлар Маҳкамасининг кенгайтирилган мажлисидаги маъруза, 2017 йил 14 январь. - Тошкент: «Ўзбекистон», 2017. - 104 б.

have subsequently been raised as to whether auditors have adequately responded to this challenge and it is within this context that this collaborative investigation into the current and future capability requirements of auditors performing complex financial statement audits was conducted. Firms and individuals will need the technical knowledge, IT expertise and interpersonal competencies to adapt, and to ensure that they have the necessary professional quotients.

There is no doubt that the environment within which business operates is constantly changing. This change engenders challenge, both in terms of the current capabilities of the audit team and also whether the scope of the current audit is still fit for purpose. A proper constructive debate on the future of an audit was called for, including all role-players (institutional investors, regulators, audit companies and auditors) to assess the scope of future audits and forthcoming capability needs.

The mechanisms for maintaining core technical competencies are well established. More action will be necessary to develop the interpersonal competencies needed to communicate effectively. Auditing has made great strides in the past decade, but it has not seemingly kept pace with the real-time economy. Some auditing approaches and techniques that were valuable in the past now appear outdated. Also, the auditing evolution has reached a critical juncture whereby auditors may either lead in promoting and adopting the future audit or continue to adhere to the more traditional paradigm in some manner. Future audit approaches would likely require auditors, regulators, and standards setters to make significant adjustments. Such adjustments might include:

1. changes in the timing and frequency of the audit;
2. increased education in technology and analytic methods;
3. adoption of full population examination instead of sampling;
4. re-examination of concepts such as materiality and independence;
5. mandating the provisioning of the audit data standard.

Auditors would need to possess substantial technical and analytical skills that are currently not components of most traditional four year university accounting programs.

OTHER FUTURE AUDIT CONSIDERATIONS

The preceding discussion demonstrates that sophisticated audit technologies are being actively researched and developed to facilitate the future audit. However, many organizations will have much to overcome prior to moving toward that real m. For example, the AICPA formulated the following listing of six conditions necessary for advancing to the future audit:

- ***Subject matter with suitable characteristics.*** Highly automated processes are needed to provide reliable information shortly after occurrence of associated events and transactions.
- ***Reliability of systems providing the subject matter.*** Probability the system will operate effectively over a given period of time; reliability optimized when enterprise controls are effective and system provides complete and accurate information in a timely fashion.
- ***Audit evidence provided by highly automated procedures.*** Auditors must quickly understand causes of all recognized anomalies and errors, determine where they originated, and discuss corrective action with management.
- ***Reliable means of obtaining results of audit procedures on a timely basis.*** The outcomes of automated audit procedures must be efficiently communicated to auditors; this suggests reliable and efficient electronic communication methods with appropriate security measures in effect.
- ***Timely availability of and control over audit reports.*** Organizational information and associated audit reports must be available in an ongoing manner and easily accessed by legitimate users.
- ***High degree of auditor proficiency in information technology and the audited subject matter.*** Auditor must have necessary skill sets to handle the engagement.

Therefore, a host of variables and characteristics must be adequately addressed in order to fully realize the benefits of the future audit. Although the system architecture and software components are extremely important considerations, complementary elements such as auditor education, the socio-technical environment of the firm and tone at the top are fundamental as well. Consequently, comprehensive strategic planning joining technical with human issues is also a necessary ingredient in helping to ensure a successful transition to the future audit.

OVER THE NEXT 5 TO 10 YEARS

Over the next 5 to 10 years there are other areas where skills will become increasingly important to audit and assurance professionals. These include (in descending order of significance): business acumen, understanding of money laundering, analytical thinking, forensic audit, cross-functional working knowledge and the ability to take a more global perspective.

The most important audit and assurance skills that are currently in short supply are:

1. IT knowledge
2. communication skills
3. sector-specific knowledge; business awareness; global perspective.

Skills that will become less important over the next 1 to 3 years:

1. manual processing
2. traditional historical auditing
3. small entity audit
4. practice management: advertising, publicity, obtaining professional work and fees.

ҚУРИЛИШ ХАРАЖАТЛАРИНИ НАЗОРАТИ ВА БОШҚАРУВИНИ ТАКОМИЛЛАШТИРИШ

ТМИ магистранти А.Курбонов

Қурилиш ташкилотларида ишлаб чиқариш учун маълум миқдорда харажатлар талаб қилинади. Харажатларнинг пулда ифодаланиши маҳсулот таннархини ташкил этади. Маҳсулот таннархи қурилиш корхоналарида иш самарадорлигини белгилловчи асосий кўрсаткич ҳисобланади. Харажатлардан фойдаланишнинг самарадорлик даражасини, меҳнат унумдорлигини, ишчиларга тўланадиган меҳнат ҳақини, асосий фондлардан, қурилиш материалларидан фойдаланишни кўзда тутаяди. Қурилиш ташкилотларида маҳсулот таннархининг пасайиши муҳим аҳамиятга эга.

Қурилиш объектларини таннархини таҳлил қилишда ҳисобот давридаги маҳсулот таннархи режадаги ҳамда ўтган йилги таннархи билан таққосланади. Иқтисодиётни эркинлаштириш ва модернизациялаш шароитида бошқарув омили, бошқарув маданияти, бошқарув қарорлари аҳамияти ошиб кетди.

Бугунги куннинг рақобатчилик курашида корхоналар мавқеини кучайтириш бошқарув сифатига боғлиқ бўлиб қолди. Инновация ишлаб чиқариш самарадорлигини оширишнинг асосий омилларидан бири бошқарув усулларини такомиллаштиришда деб қараш керак.

Янги маҳсулотни яратиш ҳали инновация дегани эмас. Ташкилот янги маҳсулот яратар экан, биринчи навбатда ишлаб чиқариш харажатлари таркиби ўзгаришига эътибор бериши лозим. Бу таркибга биринчи навбатда иш ҳақи харажатлари киради. Ишлаб чиқариш харажатларининг асосий қисмини моддий-энергетика, ускуналарни эксплуатация қилиш ва қўшимча харажатлар ташкил этади.

Шу билан бирга бу ерда сифат ёки харажатларни пасайтириш, истеъмолчиларга хизмат кўрсатиш даражаси ёки ишлаб чиқаришнинг мослашувчанлиги каби кўрсаткичлар бир-бири билан қарама-қарши бўлмаслиги лозим. Ишлаб чиқариш ва бошқариш самарадорлиги кўрсаткичлари бир вақтнинг ўзида яхшиланиши мақсадга мувофиқ. Бунинг учун харажатларни камайтириш манбаларини доимий излаш ва топиш даркор.

Шунда махсулот сифатини яхшилаш билан бирга ишлаб чиқариш харажатларини камайтириш мумкин. Барча тармоқларда ички ва ташқи назорат мавжуд бўлганидек қурилиш корхоналарида ҳам бу назоратлар албатта муҳим саналади. Харажатларни назорат қилиш келгусида корхоналар учун жуда катта таъсир кўрсатади ва фаолиятининг давомийлиги, юксалиши, бозорда ўзининг ўрнига эга бўлишига олиб келади. Ҳозирги глобаллашув шароитида айниқса харажатларнинг назорати сифат билан боғлиқдир.

Иқтисодиётнинг модернизациялаш шароитида харажатларни назоратини ташкил қилиш қуйидагиларни бажаришга зарурат туғилади:

1. Бошқарув аппарати аниқ қарорлар қабул қилиш учун лозим бўлган маълумотларни тўплаши ва тартибга солиши лозим.
2. Корхонада барча соҳаларни иқтисодий натижаларини таҳлил қилиш.
3. Корхона фаолиятининг истикболдаги ривожланиш стратегиясини ишлаб чиқиш.
4. Корхонада бошқарув қарорларини қабул қилиш учун бошқарув ҳисоби ва молиявий менежментни ривожлантириш.
5. Қабул қилинган қарорларни корхона фаолиятига тадбиқ қилиш ва мунтазам назоратга олиш.

Ҳозирги вақтда харажатлар назоратини амалга оширишдан кўзланган асосий мақсад корхонанинг барча ресурсларидан самарали фойдаланилган ҳолда максимал даражада ўз соф фойдасини кўпайтириш ва шу йўсин билан рақобат муҳитида ўз ўрнини мустақил сақлашдир.

Иқтисодиётни модернизация қилиш шароитида бухгалтерия нафақат назорат воситаси, балки корхона бошқарув аппаратида уни самарали бошқариш учун зарур маълумотлар билан таъминлаши керак.

Харажатларнинг назоратини амалга ошириш асосан бухгалтерия ҳисоботлардаги маълумотларга асосланмаслиги керак. Тадқиқот объектида амалга оширилаётган харажатларни назорат қилиш асосан бошқарув ҳисобига тўлиқ қаратилганлиги ва ўз самарасини берилаётганини кўриш мумкин.

Қурилиш ташкилотларида қурилиш харажатларининг назоратини амалга ошириш давомида биринчи назорат фаолият бошлангунча назорат қилинади. Жорий назорат харажатлар билан боғлиқ ҳолда амалга ошириш жараёнида ўтказилади. Харажатларнинг режа бўйича сарфланишини ва улардан четланиш сабабларини ўрганиш уларнинг самарадорлигини мақсадга мувофиқлигини ўрганиш мақсадида амалга оширилади. Қурилиш харажатларини назорати содир бўладиган муомаладан сўнг амалга оширилганлиги ҳам шулар асосида керакли хулосалар ва кейинги фаолиятлар учун аниқ мақсадлар, чора-тадбирлар ишлаб чиқилади.

Қурилиш ташкилотларида тезкор назоратни амалга ошириш механизми ишлаб чиқмаган. Амалиётда қурилиш харажатларини текор назорат қилиш жуда паст даражада ташкил қилингандир.

Амалиётда қурилиш ташкилотларида тезкор назорат асосан тезкор маълумотларни йиғиш ва қайта ишлаш билан чегараланмоқда. Бизнингча, қурилишда харажатларнинг тезкор назоратини тўғри ташкил қилиш учун энг аввало тезкор назорат объектларни тўғри белгилаш зарур. Ҳар бир харажатларни назорат қилиб бўлмайдиганлиги уларни баъзиларини назорат қилишдан эса қутилган натижани бермайдиганлиги.

Қурилиш жараёнида вужудга келадиган барча харажатларни иш ҳажмига боғлиқлиги билан иккига, доимий ва ўзгарувчан харажатларга бўлинади. Доимий харажатлар деярли иш ҳажми билан боғлиқ эмас ва улар доимий характерга эга. Ўзгарувчан харажатларга эса бажарилган иш ҳажми билан боғлиқ харажатлар киради.

Ўзгарувчан харажатлар бажарилган иш ҳажми билан тўғридан-тўғри боғлиқ бўлмаганлиги учун уларни белгиланган режа асосида назорат қилинади. Ортиқча харажатларга йўл қўймаслик учун уларни доимий тарзда назорат қилиш даркор.

TAHLIL ISHLARINI TASHKIL ETISHDA CHET EL TAJRIBASI

Ibragimov G'. – dots., TMI

Alisherova M. – talaba TMI

Iqtisodiy tahlil korxonasi, firma faoliyatini o'rganadi, erishilgan natijalarni yo'l qo'yilgan kamchiliklarni o'z vaqtida ko'rsatib, ilg'or tajriba va g'oyalarni umumlashtiradi hamda iqtisodiy hodisa va jarayonlarni kelgusida to'g'ri boshqarish uchun dastur tayyorlashda muhim vosita bo'lib xizmat qiladi. Korxonani rivojlantirish strategiyasini ishlab chiqish va samaradorligini oshirishda uni faoliyatini oldin har tomonlama tahlil qilish maqsadga muvofiq hisoblanadi.

Bugungi kunda korxonalarining ishlab chiqarish quvvatini oshirish ishlari bosqichma-bosqich amalga oshirib kelinmoqda. Shu vaziyatdan foydalangan holda korxonalarda tashqi iqtisodiy aloqalarni va eksport salohiyatini rivojlantirish tadbirlarini takomillashtirish zarur. Buning uchun korxonalarda ishlarni tizimli tashkil etish va korxonalar iqtisodiy salohiyatining yetarlilik darajasini o'rganish maqsadga muvofiqdir. Tashqi bozorga mustaqil chiqish va xorijiy hamkorlarni jalb etish korxonalar uchun mahalliy iqtisodiyot o'sishining qo'shimcha manbasi hisoblanadi. Bu narsa ayniqsa, korxonalarining iqtisodiy barqarorligini ta'minlash va markaziy hukumatdan moliyaviy tushumlar asosida korxonalarining o'z ishlab chiqarishini qo'llab - quvvatlash, kredit mablag'larini jalb etishning haddan ziyod ortib ketishini oldini olishga qaratilgan korxonasi siyosatini olib borishda katta ahamiyatga ega bo'ladi. Korxonalar o'z mahsulotlarining ham mahalliy, ham jahon bozorida raqobatbardoshligini ta'minlashda sifatning o'rni beqiyosdir. AQSHning ko'plab mutaxassislari past sifatni mehnat unumdorligi va mahsulot raqobatbardoshligi o'sishining asosiy to'sig'i deb baholashgan. Shu boisdan jahon talablariga mos yuqori sifatli mahsulot ishlab chiqarish va kompaniya yashovchanligini oshirish hozirgi bozor iqtisodiyoti sharoitida xo'jalik yurituvchi subyektlarning asosiy maqsadiga aylandi. Jahonda korxonasi faoliyatini rivojlantirish va tahlil qilish bo'yicha turli usullar tadbiriq etilgan bo'lib, ulardan biri "benchmarking"dir. Benchmarking ingliz tilidan tarjima qilinganda "tayanch nuqtasi", "etalon qiyoslash", "balandlikni belgilash" degan ma'nolarni anglatadi.

Benchmarking – bu bir korxonasi faoliyati samaradorligini boshqa muvaffaqiyatliroq korxonasi ko'rsatkichlari bilan taqqoslash, ya'ni raqobatchi korxonalar amaliy tajribasini tahlil etish imkonini beradigan tahlil usuli. Boshqa korxonalar yutuqlaridan nusxa ko'chirish, ularning kuchli va kuchsiz tomonlarini o'rganish orqali korxonasi o'z raqobatbardoshligini oshirishi mumkin. Benchmarking konsepsiyasi 1950-yillar oxirida Yaponiyaning AQSH va Yevropa davlatlarining yirik kompaniyalari tajribasini ijobiy tomonlarini o'rganish va o'z amaliyotiga tadbiriq etish chog'ida vujudga keldi. G'arbda 1979-yilda AQSH kompaniyalaridan biri bo'lgan Xerox "Raqobatbardoshlik benchmarking" loyihasiga asosan o'z mahsulotlarini sifat va xarajatlar tahlilini o'tkazdi. Xerox Yaponiya tajribasi bilan tanishish orqali kompaniya xarajatlarini kamaytirish, mehnat unumdorligini oshirish maqsadida ma'lum vaqtga u yerga ko'chib o'tib, o'z faoliyatini boshlaydi. Bu esa yaxshi natija beradi. Shundan buyon benchmarking Xerox biznes strategiyasining bir qismi hisoblanadi.

Raqobatchilarni o'rganish mushkul vazifa hisoblanib, bunda raqobat razvedkasi asosiy qurol sanaladi. Tahlilchi raqobatchilarni o'rganish chog'ida asosiy e'tiborni ma'lumotlarga qaratadi. Iste'molchilar o'rtasida so'rovlar o'tkazadi, narxlari, hujjatlari bilan tanishib chiqadi, tovar sotish usullarini o'rganadi. Yig'ilgan ma'lumotlar asosida kompaniyaning kuchli, kuchsiz tomonlarini tahlil qiladi, unga muvaffaqiyat keltirgan harakatni, jarayonni izlaydi.

Benchmarking quyidagi 5 bosqichni o'z ichiga oladi:

1) kompaniyada benchmarking qo'llash bo'yicha rahbariyatni qaror qabul qilishi, benchmarking turini tanlash;

- 2) muammolarni tanlash;
- 3) komanda shakllanishi, personalni o'qitish, benchmarking bo'yicha uslubiy baza yaratish;
- 4) o'rganish obyektni tanlash;
- 5) benchmarking loyihasini rejalash va axborot to'plash.

Kompaniyaning katta kichikligiga qarab iqtisodiy samarasi, ijtimoiy samarasi, tarmoqning iqtisodiy ko'rsatkichlari, kompaniya, korporatsiyaning ish natijalari ko'rsatkichlari tahlil qilinadi. O'rganilayotgan obyektga qarab benchmarking turlarga ajratiladi. Jahon tajribasida benchmarkingning 4 asosiy turi mavjud bo'lib, ular:

- Raqobatbardoshlik benchmarkingi – korxonalar ko'rsatkichlarini o'lchash, o'ziga xos mahsulotlarini, bozor imkoniyatlarini o'rganish va ularni o'z ichki imkoniyatlari bilan taqqoslash.

- Ichki benchmarking – bu bitta korxonada turli bo'linmalar faoliyati samaradorligini taqqoslash. Masalan , Xoldinglarda bir vazifani turli korxonalarida bajarilishini taqqoslasa bo'ladi.

- Funksional benchmarking – bitta sektor bo'yicha 2 yoki undan ortiq korxonalar ko'rsatkichlarini taqqoslash.

- Umumiy benchmarking – butun korxonada faoliyati bo'yicha eng samarali faoliyat turini aniqlash va rejalash tuzish.

Hozirgi sharoitda rentabellik darajalarining o'sishi va ishlab chiqarish foydaliligini ta'minlash har qanday korxonaning muhim vazifasi hisoblanadi, chunki endilikda uning ko'plab masalalari davlat mablag'lari hisobiga emas, balki o'zi qo'lga kiritgan mablag'lar hisobiga hal qilinadi. Shuning uchun ular bozor iqtisodiyoti sharoitida nafaqat ko'p «pul topish», foydani ko'paytirish va rentabellikni oshirishga intilishi, balki o'zlari ishlab topgan mablag'larini iqtisod qilishni va ulardan oqilona foydalanishni ham bilishlari kerak. Bu borada esa chet el tajribasidan to'g'ri foydalanish va albatta, ijobiy natijalarga erishishga bo'lgan ishonch katta ahamiyatga ega.

7 KEYS FOR AUDITORS' SUCCESS IN A CHANGING ENVIRONMENT

Student of TFI, XBA 54i group, Sh. Jumanazarov

Supervisor, TFI teacher O.Barakaev

Pains by auditors in three key areas have led to improved quality in audits, international accounting and auditing organizations inspections show.

Helen Munter, the *Public Company Accounting Oversight Board* (PCAOB in USA)'s director of registration and inspections, said three positive trends in auditing were identified in 2016 inspections:

- **Developing appropriate understanding of the issuer:** Walk-throughs are one tactic auditors are using to better understand their clients.

- **Coaching:** At both the engagement team level and engagement member level, coaching is leading to improvement.

- **Monitoring:** Firms' monitoring of engagement teams' high-level processes and "inflight reviews" of audit work in progress are making a difference.

Internal control over financial reporting (ICFR) remained one of the top three areas of concern identified in inspection findings, Munter said. Management review controls continue to be at the top of the list of problem areas related to ICFR.

Other top areas of focus in inspection findings were assessing and responding to risks of material misstatement, and auditing accounting estimates, including fair value measurements. Munter acknowledged that auditing accounting estimates is a challenging area for firms.

"Firms are taking a hard look to ensure that the remedial actions and tools that they have in place are really able to move the bar," she said.

2017 inspection focus

During the 2017 inspection cycle, inspectors will continue to focus on ICFR, assessing and responding to risks of material misstatement, and auditing accounting estimates, Munter said.

“With respect to ICFR and risk assessment, auditors will note that inspectors will be increasing their probing to understand the risks identified by engagement teams and how engagement teams design and perform procedures to address the risks that the team itself has specifically identified, including risk of fraud,” Munter said.

Inspectors will continue to focus on the economic risks in 2017 that they targeted in 2016. These will include continuing fluctuations in oil and gas prices and the search for higher-yielding investments.

New accounting standards for revenue recognition and leases also will be an area of focus. Inspectors will be reviewing audit firms’ tools and requirements at a national office level. Inspectors also will try to understand how auditors are maintaining independence during client implementation and appropriately reporting concerns about clients’ readiness or technical ability to the audit committee on a timely basis.

Keys for auditors’ success

New political leadership and implementation of new standards ensure that 2017 will be a time of significant change. In an environment of change, Munter said the following skills and actions can help auditors:

➤ **Judgment:** “Technology can assist us, help make things more efficient and more effective,” Munter said. “But we will still need experience and appropriate judgment to make sure we’re doing the right thing.”

➤ **Adaptability:** “Just as the market ebbs and flows, auditors should continually monitor emerging risks, react timely ... and consider adjusting their audit approach as appropriate,” she said.

➤ **Responding:** Targeted actions in response to emerging risks are a key to investor protection and audit quality, she said.

➤ **Challenging the status quo:** Munter encouraged auditors to constantly ask how they can do better.

➤ **Embracing change:** “Be it in the environment, accounting or auditing standards, [or] technology, change brings opportunity and promise and new ways of looking at things,” she said.

➤ **Making a difference:** “What can you do to make things better?” Munter asked. “... Each person is critical to affecting the quality of the audit, and each person is critical to a system of quality control.”

➤ **Keeping your eye on the investor:** “That goal of investor protection is really where the focus of audit and inspection work needs to be,” she said.

We will conclude that above, immense changes waiting auditor in the near future. And auditor, not only international but also our national audit companies’ employees should be ready for these kinds of changes.

BYUDJET-SOLIQ XAVFSIZLIGINI TA’MINLASH MILLIY IQTISODIY XAVFSIZLIK GAROVIDIR

Ismailova N.K. – katta o‘qituvchi TMI

Radjabov U. – talaba TMI

O‘zbekiston Respublikasida bugungi kunda iqtisodiy xavfsizlikni ta’minlash borasida hukumatimiz tomonidan keng islohotlar olib borilmoqda. Iqtisodiy xavfsizlikni ta’minlashning muhim omili-bu byudjet soliq xavfsizligi bo‘lib, ushbu sohani ta’minlanganligi davlatning iqtisodiy tizimini samarali shakllanishida muhim ahamiyat kasb etadi. Moliya tizimining markaziy bo‘g‘ini davlat byudjeti hisoblanadi. Moliyaviy xavfsizlikning asosiy turi hisoblangan

davlat byudjeti davlatning asosiy moliyaviy rejasi va muhim iqtisodiy kategoriyasi bo‘lib, moliyaviy sohadagi ustuvor vazifalardan biri ham davlat byudjeti xavfsizligini ta‘minlashdir.

Davlat byudjeti xavfsizligi – bu milliy iqtisodiy manfaatlarning kafolatli himoyalanganligini va milliy iqtisodiyotning mutanosib rivojlanish yo‘nalishini, byudjetni shakllantirish bilan bog‘liq bo‘lgan mamlakatning moliyaviy tizimi hamda barcha moliyaviy munosabatlari va jarayonlarining majmuasini, byudjet siyosatini yuritish doirasida byudjet tizimi institutlarining milliy iqtisodiy, moliyaviy rivojlanishini va manfaatlarini himoyalash, amalga oshirish mexanizmlarini yaratishga tayyorligi va qodirligini ta‘minlovchi byudjetning barcha segmentlari va institutlarining holati, shuningdek, ichki va tashqi rivojlanishining noqulay sharoitlarda ham moliyaviy tizimning yaxlitligi va barqarorligini saqlash uchun zarur va etarli iqtisodiy salohiyat hamda moliyaviy sharoitlarni tashkil qilish, moliyaviy xavfsizlikning ichki va tashqi tahdidlariga nisbatan bardoshlilikidir. Bugungi kunda byudjet – soliq tizimi, pul – to‘lov tizimi, bank tizimi va fond bozorlarining hamda ularning amal qilishi bilan bog‘liq tarmoqlar xavfsizligining qay darajada ta‘minlanganlik holatini quyidagi indikatorlar asosida baholanadi:

Respublikada YaIMga nisbatan soliq yuki darajasi 30% dan oshmasligi kerak. Davlat o‘z ijtimoiy–iqtisodiy siyosatini amalga oshirishda byudjet daromadlaridan keng foydalanadi. Bu borada soliq siyosatini oqilona tarzda olib borilishi byudjet daromadlari xavfsizligini ta‘minlaydi, bu masalaning bir tomoni bo‘lsa, ikkinchi tomondan mamlakatdagi ishlab chiqaruvchilar zimmasiga tushadigan soliq yuki miqdorini ham belgilab beradi. Shu sababli, byudjet daromadlari xavfsizligini ta‘minlash borasida asosiy o‘rinni tutadigan soliq siyosatini to‘g‘ri amalga oshirilishi o‘ta muhimdir. Bu o‘rinda soliqlar stavkasi va miqdorini shunday optimal darajada tanlash lozimki bu daromadlar miqdorining yuqori nuqtasini belgilasin. Bizga ma‘lumki, jahon amaliyotida soliq yukining YaIMdagi ulushi 20–25 foiz atrofida tebranishi maqbul holat hisoblanadi. Chunki, belgilangan ko‘rsatkichdan, ya‘ni 20 foizdan past bo‘lsa, davlat byudjetining makroiqtisodiy xarajatlarni qoplay olish kafolati ta‘minlanmaydi. 25 foizdan ortib borishi esa soliq yukining haddan tashqari ortib borishi va iqtisodiy o‘sishni sekinlashishi kabi tahdidlarni vujudga keltiradi.

Iqtisodiy siyosatning muhim yo‘nalishlari barqaror iqtisodiy o‘sishning zaruriy sharti sifatida mamlakat iqtisodiyotining muvozanatiga erishishdir¹⁸⁰.

1-jadval

Mamlakat iqtisodiyotining byudjet-moliyaviy xavfsizligiga tahdidlar¹⁸¹

Byudjet tizimi	Byudjet daromadlari tushumining beqarorligi
	To‘lovchilar va nazorat organlari tomonidan moliyaviy intizomning bajarilmasligi
	Byudjet mablag‘larini maqsadsiz sarflash
Byudjet siyosati	Byudjet xarajatlarining makroiqtisodiy ko‘rsatkichlarga nomuvofiqligi
	Mintaqalar iqtisodiy rivojlanishiga respublika byudjetining defitsitsizligiga intilish
	Byudjet mablag‘larini taqsimlashdagi nomutanosiblik
	Byudjet zaxiralarining yo‘qligi yoki ulardan noto‘g‘ri foydalanish

Davlatning byudjet moliyaviy xavfsizligi quyidagilardan iborat:

- davlatning barqaror iqtisodiy rivojlanishini ta‘minlash;
- hisob-kitob to‘lov tizimi va asosiy moliyaviy-iqtisodiy ko‘rsatkichlar barqarorligini ta‘minlash

¹⁸⁰ Горегляд В.П. Бюджет как финансовый регулятор экономического развития. – М.: Экономика, 2005, - 256стр.

¹⁸¹ <http://uza.uz>.

- jahon moliyaviy inqirozlarining xamda milliy iqtisodiy va ijtimoiy-siyosiy tizimdagi yashirin tuzilmalar ta'sirini me'yorlashtirish,
- milliy byudjet tizimi mablag'larini taqsimlash va ulardan foydalanish bo'yicha turli darajadagi hokimiyat organlari o'rtasidagi nizolarni oldini olish;
- mamlakat iqtisodiyoti uchun eng optimal tarzda xorijiy qarz mablag'larini jalb qilish va ulardan foydalanish;
- moliyaviy huquqiy munosabatlarda jinoyatlar va ma'muriy huquqbuzarliklarning oldini olish;

Davlat iqtisodiy xavfsizlik strategiyasida ko'rsatilishicha "moliyaviy tizimning barqarorligi byudjet defitsitining darajasi, moliyaviy oqimlar va hisob-kitob munosabatlarining me'yordaligi, omonatchilar manfaatlarining himoyalanganlik darajasi, qimmatli qog'ozlar bozori, tashqi va ichki qarz hamda to'lov balansi defitsitining kamayishi, investitsion faoliyatni kuchaytirish uchun moliyaviy sharoitlarning ta'minlanganlik darajasi bilan belgilanadi".

Xulosa qilib aytganda, byudjet moliyaviy xavfsizlikni ta'minlashdagi asosiy vazifalardan biri bu vaziyatni o'z vaqtida aniq va to'liq baholash hisoblanadi. Moliyaviy xavfsizlik muammolarini tadqiq etishda indikatorlar tizimi va chegaraviy qiymatlarga asoslangan yondashuv samarali hisoblanadi. Bu yondashuvning o'ziga hosligi shundaki, moliyaviy xavfsizlikni ta'minlash tizimida sohadagi milliy manfaat va tahdidlarga mos ravishda indikatorlar tizimini yaratilishi moliya tizimida yuz berishi mumkin bo'lgan salbiy holatlarni o'z vaqtida aniqlab, aniq chora tadbirlar qo'llash imkonini beradi.

KICHIK BIZNES VA XUSUSIY TADBIRKORLIK SUBEKTLARINI SOLIQQA TORTISH TARTIBINI TAKOMINLASHTIRISH

Umirov A. – o'qituvchi TMI

Xolturaev L. – taalaba TMI

Tadbirkorlik moliyaviy munosabatlarida soliqlar muhim o'rin tutadi. Soliqlar- bu davlat budjetiga majburiy to'lov hisoblanadi. Davlat budjeti esa davlat tomonidan o'z vazifalarini amalga oshirish uchun sarflanadigan markazlashtirilgan pul jamg'armalaridir. Soliqlar har qanday davlatning asosiy daromad manbasi va shakli hisoblanadi. Soliqlarni davlatga pul mablag'lariga va boshqa boyliklarga ega bo'lgan jismoniy va yuridik shaxslar to'laydilar. Ular to'lovchilari va obyektlariga qarab bevosita va bilvosita soliqlarga bo'linadi. Bevosita soliqlar daromad, foyda, mol-mulk, yer va boshqa boyliklarga solinadi va ularga ega bo'lgan jismoniy hamda yuridik shaxslar mazkur soliqlarning to'lovchilari hisoblanadilar. Bilvosita soliqlar esa mahsulot narxi ustiga qo'yiladi va ularni to'lash mahsulot iste'molchilari (xaridorlari) zimmasiga tushadi. Bundan tashqari, soliqlar ular tushadigan budjetga qarab umumdavlat va mahalliy soliqlariga bo'linadi. Umumdavlat soliqlari respublika markaziy budjetiga, mahalliy soliqlar esa mahalliy-viloyat, shahar, tuman budjetlariga tushadi.

Davlat soliqqa tortish yo'li bilan fuqarolar, korxonalar, tashkilotlar, muassasalar daromadi, foydasi, mol-mulki va boshqa boyliklarining bir qismini olib qo'yadi. Albatta, bu mazkur boyliklar egalariga yoqmaydi. Ammo soliq to'lovchilar shuni anglab olishlari zarurki, ular to'laydigan soliqlar hisobidan davlat ularning xavfsizligi, tinchligi va istiqboli, aholi farovonligi, ta'limi, sog'ligi va ijtimoiy himoyasini ta'minlaydi, ularning unumli faoliyati uchun kerakli sharoitlar yaratadi. Eng muhimi soliq maqbul bo'lishi va tadbirkorlik, biznesning rivojlanishiga to'sqinlik qilmasligi lozim.

O'zbekistonda soliqlarning huquqiy asoslarini O'zbekiston Respublikasi Soliq kodeksi va soliqqa oid boshqa qonunlari, O'zbekiston Respublikasi Prezidentining farmonlari va qarorlari, Vazirlar Mahkamasining qarorlari va O'zbekiston Respublikasi Davlat soliq qo'mitasining me'yoriy hujjatlari tashkil etadi. Har bir tadbirkorlik subyekti o'zi to'laydigan soliqlar va boshqa majburiy to'lovlar to'g'risida yaxshi tasavvurga ega bo'lishi kerak. Tadbirkorlik subyektlari to'laydigan soliqlar va to'lovlar quyida ko'rib chiqiladi.

Yuridik shaxs tashkil etmagan holda tadbirkorlik faoliyati bilan shug'ullanadigan jismoniy shaxslar (yakka tadbirkorlar) daromadidan qat'i belgilangan soliq. Bu soliq stavkasi eng kam oylik ish haqining karrali miqdorida faoliyat turi, uni amalga oshirish joyi (shahar, tuman, borish qiyin bo'lgan uzoq joylar), faoliyat hajmi va fizik ko'rsatkichlari (maydoni, o'tirish o'rnini, jihozlangan joy va boshqalar)ga qarab belgilangan. Mazkur soliq har oy naqd pulda yoki pul ko'chirish yo'li bilan to'lanadi.

Yagona soliq to'lovi. Bu soliq ko'pgina umumdavlat va mahal-liy soliqlar va ayrim yig'imlar o'rnida to'lanadi. Uni mikrofirmalar va kichik korxonalar, barcha savdo va umumiy ovqatlanish korxonalari (ulgurji savdo korxonalari uyushmasiga kiruvchi ixtisoslashgan ulgurji savdo bazalaridan tashqari), tavakkalchilikka asoslangan o'yinlarni tashkil etuvchi yuridik shaxslar, xususiy amaliyot bilan shug'ullanuvchi notariuslar to'laydilar. Shunday qilib, tadbirkorlikda moliyaviy resurslarni shakllantirish va ishlatish katta ahamiyat kasb etadi. Shuning uchun har birtadbirkor moliyaviy resurslar va jarayonlarni boshqarishni yaxshi yo'lga qo'yishi va u bilan jiddiy shug'ullanishi lozim.

“ECONOMIC IMPACT ANALYSIS OF CLIMATE CHANGE (WHICH PREDICTED TO INTENSIFY IN CENTRAL ASIA) ON MICROECONOMIC WELL-BEING”

Saburova Feruza Muradovna

2- year master degree student

Tashkent Financial Institute

In Central Asia, the topic of climate change is rarely discussed. Global warming may reach from 3° to 6° Celsius by the second half of the century. But a mere 2°Celsius rise in temperature could have serious consequences for human life. This would be the case for Central Asia. The climatic conditions of Central Asia vary from region to region, even though they have one thing in common: the climate is highly continental with extremely varying temperatures, and scant precipitation throughout the area. If emissions are unmitigated and greenhouse gas continues to accumulate, temperatures could exceed today's by 3° to 6°C by the end of the century. The amount of CO₂ emission in CA is 1,3% the worldwide CO₂ emission.

The main question is why this is becoming a serious issue?

Climate change will affect many sectors, including water resources, agriculture and food security, ecosystems and biodiversity, human health. Many environmental and developmental problems in Asia will be exacerbated by climate change. In Central Asia, crop yields are predicted to fall by up to 30 percent, creating a very high risk of hunger. In the longer term, global warming could lead to a rise in the snowline and disappearance of many glaciers causing serious impacts on the populations relying on the 7 main rivers in Asia. Glaciers are melting!

The World Bank has given the highest vulnerability rank to four of the five Central Asia countries. The most vulnerable are Tajikistan and Kyrgyzstan. But something could be done to reverse the situation. The next two decades offer a window of opportunity for Central Asian states to make their development more resilient to climate change by improving key sectors, such as water resource management, land use, biodiversity protection, addressing environmental pollution, and strengthening cooperation between states on forecasting and mitigation of disaster risks. In Tajikistan and Kyrgyzstan, average annual economic losses reach 1-1.5% GDP (equivalent to US\$25-30 million). In Turkmenistan and Kazakhstan the temperature warms to such an extent that it causes heat stress exceeding the endurance limits of animals. Climate warming and desertification would have a huge impact on pasture productivity, constrain sheep breeding and reduce wool production by 10- 20%. In Uzbekistan and Kyrgyzstan pasture degradation linked to climate change is not expected. Other factors such as grazing pressure and regulations, availability of water and impacts of dust storms from the Aral Sea area are expected to be the main hazards. In scenarios of high climate warming by +5+6°C and lack of precipitation, water resources in the main rivers would fall by 15-40%. With less fresh water and

land suitable for agricultural use, people will have to move to places where they can survive. Water is both a key resource for agricultural production and for electricity generation in the region. 5 Competition for the control of this vital resource is likely to increase while the flow of the rivers may decline in the next 50 years. As mountain countries Kyrgyzstan and Tajikistan will probably have enough water for their own needs but may not be able to meet demand in their role as regional water suppliers. Turkmenistan and Uzbekistan, as downstream states, with extensive irrigated agriculture and high dependence on external water supplies may suffer the most from water deficit.

In Central Asia it is clear that the priority adaptation sectors are water, agriculture and disaster risk management. Over the last few years there has been a significant progress made on adaptation - vulnerability areas identified, adaptation measures proposed, concepts of national adaptation plans drafted, a certain pool of “good” adaptation practices formed. However, this thesis proposes to focus the further activities 1) on improving the quality of proposed measures (eliminating the gap between needed and proposed measures) and 2) on enhancing the adaptation enforcement (eliminating the gap between proposed and activities on the ground). In addition to water and agriculture, the sectors that require further research and policy action are public health, forests and biodiversity.

АУДИТ НЕМАТЕРИАЛЬНЫХ АКТИВОВ В УСЛОВИЯХ РЫНОЧНОЙ ЭКОНОМИКИ

Научный руководитель: Эргашева Ш.

Магистрант Наврузов М.

«Как отмечено в докладе Всемирного банка, Узбекистан в настоящее время входит в первую десятку стран мира, которые за последний год достигли наилучших результатов в области улучшения деловой среды для предпринимательской деятельности.

Хотел бы отметить, что благодаря принимаемым мерам доля малого бизнеса и частного предпринимательства в валовом внутреннем продукте возросла с 31 процента в 2000 году до 56,7 процента в настоящее время, или в 1,8 раза».¹⁸²

При современном уровне развития рынка предприятия не могут получить существенных преимуществ только за счет материальных и финансовых ресурсов. Решение данной проблемы в настоящее время во многом зависит от эффективности использования уникальных по своей природе ресурсов нематериального, неосязаемого характера, которые объединяет общее понятие «интеллектуальная собственность».

Аудит нематериальных активов – это аудит результатов интеллектуальной деятельности, установление соответствия

применяемой предприятием методики учёта нематериальных активов требованиям нормативных актов, регулирующих формирование себестоимости продукции (работ, услуг) и финансовых результатов, а также требованиям соответствующих стандартов и положениям, устанавливающим правила их учёта и он выражается в итоге виде реестра объектов интеллектуальной собственности, отчета о результатах аудита или инвентаризации, содержащем заключение с конкретными рекомендациями.

Нематериальными активами считается часть имущества предприятия, которое обладает следующими характеристиками:

1. Отсутствие материально-вещественной структуры.
2. Возможность приносить экономическую выгоду.
3. Способность к идентификации.
4. Применение при производстве продукции или оказании услуг.

¹⁸² Доклад Президента Республики Узбекистан Ислама Каримова на расширенном заседании кабинета министров, посвященном итогам социально-экономического развития страны в 2015 году и важнейшим приоритетном направлениям экономической программы на 2016 год

5. Срок полезного использования более 1-го года.

Аудитору следует детализировать задачи, которые поставлены и решаются таким видом аудиторской деятельности. В эту группу входят:

1. изучить состав и структуру нематериальных активов по данным первичных документов и учетных регистров;
2. подтвердить право собственности на объекты нематериальных активов;
3. установить правильность отражения в учете операций с нематериальными активами;
4. подтвердить достоверность начисления и отражения в учете амортизации по нематериальным активам;
5. оценить качество инвентаризации.

В целом, следует отметить, что нематериальные активы играют достаточно важную роль в деятельности предприятия: являются основой и индикатором технологического развития предприятия, отображают инновационную направленность его деятельности. Поэтому именно учет и аудит нематериальные активы занимают очень важную роль на промышленных предприятиях. Однако несформированный рынок нематериальных активов приводят к тому, что нематериальные активы, в отличие от зарубежной практики, почти не учитываются на отечественных предприятиях.

ПРАКТИЧЕСКОЕ ЗНАЧЕНИЕ АУДИТА СТРАХОВЫХ КОМПАНИЙ

Научный руководитель: доц. Н.Касимова
студент Ким П.

В целях стабильного развития страховых компаний они подвергаются регулярным аудиторским проверкам со стороны внутренних и внешних аудиторских организаций (обществ).

Аудиторская деятельность регулируется Законом Республики Узбекистан «Об аудиторской деятельности» от 09.12.1992 г. №734-ХП, в котором отмечены такие понятия как: понятие, основные принципы и стандарты аудиторской деятельности, ответственность, права и обязанности аудиторской организации и т.д.

Согласно этому Закону под аудиторской деятельностью понимается предпринимательская деятельность аудиторских организаций по оказанию аудиторских услуг.

По состоянию на 01.04.2017 г. более 100 аудиторских организаций имеют лицензии на осуществление аудиторской деятельности.

Проведение страхового аудита заключается в комплексной проверке всего финансового и налогового учета организации, которая занимается страховой деятельностью. Аудит страховых компаний – важнейший инструмент улучшения качества имеющихся процессов в организации, приводящий к снижению рисков возможных материальных санкций налоговых органов.

Как известно, основой расходов страховой компании (организации, общества и т.д.) являются выплаты по страховым случаям. Поэтому аудиторские компании, которые проводят обязательный или инициативный аудит страховщиков, в первую очередь проверяют правомерность и своевременность выплат в случае наличия страхового случая, обоснованность в отказе от таких выплат. Основной посыл провести аудит страховых организаций – получение профессионального и объективного мнения профессиональных аудиторов о финансовой устойчивости проверяемой страховой компании.

Действительно, в настоящее время, когда экономическое положение многих субъектов гражданских правоотношений неустойчиво, руководство многих страховых компаний задумывается о сокращении расходов. Но есть необходимые статьи расходов, которые невозможно страховой компании избежать в их числе обязательный аудит

страховых компаний проведение которого предусмотрено законодательством. Проведение такого аудита является обязательным и ежегодным.

Проведение аудиторской компанией обязательного аудита у страховщиков связано с определенной спецификой деятельности проверяемой организации. Основная специфика страховой организации – это предварительная собираемость страховых взносов по договорам страхования со значительного числа страхователей. Это служит возможностью страхователя произвести необходимые платежи по страховому случаю, которые он взял на себя и гарантировал по условиям договора страхования.

Внешний обязательный аудит страховщика направлен, прежде всего, на проверку правильности и соответствия выполнения обязательств компаний – страховщика перед страхователями, соответствие его действий нормам текущего законодательства, аудит расчетов по страховым взносам, которые нашли свое подтверждение в финансовой отчетности страховой компании.

Прямая обязанность страховщика проводить ежегодный аудит своей отчетности связано с рисками страховщиков. И это не только риски предпринимательской деятельности, которым подвергнуты и другие участники предпринимательства. Дополнительные риски обоснованно возможны и от страхователей.

Именно этим и обусловлено повышенное внимание со стороны государства страхователей к устойчивости страховщика на рынке страховых услуг. Одним из реальных подтверждений устойчивости страховой компании в области предлагаемых ею услуг и является заключение и отчет аудиторской компании.

Конечно, крупные страховые компании, такие как НКЭИС «Узбекинвест», АО СК «Кафолат», ГАСК «Узагросгурта» и т.п. имеет в своем составе проверяющий орган или отдел, который играет роль внутреннего аудита. Но внешний, независимый аудит позволяет самой страховой компании и заинтересованным лицам иметь полную и достоверную информацию о реальной деятельности страховой организации, ее устойчивости на рынке страховых услуг.

Аудиторская компания, заключившая договор о проведении проверки страховой организации, является лицом независимым, поскольку руководствуется в своих действиях стандартами аудиторской деятельности. Это позволяет аудиторам руководствоваться только законодательством и не поддаваться внешнему воздействию на результаты своей работы и вынесенное заключение.

Таким образом аудит занимает важную и первоочередную роль в деятельности не только страховых компаний но и в других финансовых учреждениях и хозяйствующих субъектах.

ИҚТИСОДИЁТНИ МОДЕРНИЗАЦИЯЛАШ ШАРОИТИДА ХУСУСИЙ КАПИТАЛ ҲИСОБИ ВА ТАҲЛИЛИ

Абдуллаев А. – ўқитувчи ТМИ

Одилов А.Н. – талаб ТМИ

Бугунги кунда иқтисодиётнинг очиклиги ва рақобатдошлигини ошириш, иқтисодий мустақилликни кучайтириш, макроиқтисодий барқарорликни мустаҳкамлаш ва иқтисодий ўсиш суръатларини сақлаб қолиш, етакчи ишлаб чиқариш тармоқларини модернизация ва фаол диверсификация қилиш, молия-банк соҳасини тубдан ислох этиш, хусусий мулк ва тадбиркорликни ҳар томонлама ҳимоя қилиш, ташқи иқтисодий алоқаларни янада кенгайтириш, хорижий инвестицияларни фаол жалб этиш, туризм тармоғини самарали ривожлантириш, қишлоқ хўжалигида таркибий ўзгартиришларни амалга ошириш мақсадида иқтисодиётни янада ривожлантириш ва либераллаштириш мамлакатимизнинг устувор вазифалари ҳисобланади. Ушбу вазифалар Ўзбекистон Республикасида фаолият юритаётган хўжалик юритувчи субъектларнинг ҳар томонлама ривожлантириш йўлида

қилинаётган чора-тадбирлар ва олиб борилаётган ислохотларни янада кучайтиришга хизмат қилади. Ҳар қандай бошқарув тизимида иқтисодий қарорлар қабул қилиш тегишли ахборот таъминоти тизимига муҳтож бўлади. Хусусий капиталлар ҳисоби бундай иқтисодий ахборотларни тўплаш ва умумлаштиришнинг энг муҳим кўрсаткичлари сифатида унинг ролини бир қадар оширади. Бухгалтерия ҳисоби турли тизимларда ҳар хил вазифаларни бажаради ва турли мақсадларни назарда тутади, шунинг учун ҳам ҳар бир иқтисодий тизимдан бошқасига ўтишда хусусий капиталлар ҳисоби ҳам шунга мувофиқ тарзда ўзгариб бориши лозим.

Республикамиз мустақилликка эришган вақтдан бошлаб бозор иқтисодиёти талаблари ва молиявий ҳисоботнинг халқаро андозаларига мувофиқлаштириш мақсадида бухгалтерия ҳисоби тизими босқичма-босқич ислоҳ қилиб келинмоқда. Ушбу ислохотни иқтисодий, фуқаролик-ҳуқуқий соҳада юз бераётган жараёнлар ва бухгалтерия ҳисоби бобида халқаро миқёсда уйғунлаштириш зарурияти такозо этди.

Бунинг учун, энг аввало, бухгалтерлар БҲМСларини ва ҳисоб ишларига оид меъёрий-ҳуқуқий ҳужжатларни билишлари лозим. Ана шундагина бухгалтерия ҳисобини самарали ташкил қилишга эришиш мумкин.

Бозор иқтисодиётига қадам ташлаганимиздан сўнг давлат томонидан молиялаштириш (давлат корхоналаридан ташқари) бекор қилинди. Бу авваламбор, хўжалик фаолиятини юритувчи ҳуқуқий ҳамда жисмоний шахслар ўртасида боқимандалик ҳиссини йўқотиш ҳамда уларда мулкка бўлган ҳиссиётни кучайтириш учун қўлланилган бўлиб, эндиликда улар куйидаги маблағлар манбаига таянган ҳолда фаолият юритмоқдалар:

Ўз маблағлар манбаи;

Жалб қилинган маблағлар манбаи (мажбуриятлар).

Республикамизда ўз фаолиятини йўлга қўяётган корхоналар ушбу маблағлар манбаи асосида ўз мулкни ташкил этадилар. Бозор иқтисодиётида корхона мулкни ташкил топиш манбаининг қисқариши (давлат томонидан молиялаштириш), ўз навбатида унинг бошқа молиялаштириш каналларини йўлга қўйиш ва шакллантиришни талаб этади. Шу жиҳатдан хўжалик субъектларининг солиққа тортиладиган фойда суммасини маълум қисмини меъёри, муддати бўйича бўлинмас жамғармага ўтказиш тартибини Ишлаб чиқиш ва уни амалиётга тадбиқ этишни йўлга қўйиш керак.

Корхоналар хусусий капитали таҳлил бугунги кунда корхонанинг энг муҳим самарадорлик кўрсаткичлар таҳлилидан бири ҳисобланади.

Республикамизда фаолият юритаётган хўжалик юритувчи субъектларининг хусусий капитали тўғрисидаги ҳисоботни таҳлил қилиш уларнинг келгусидаги фаолиятини янада ривожлантириш учун ҳам бир пойдевор бўлади десак муболаға бўлмайди.

Хусусий капитал тўғрисидаги ҳисоботга бўлган тушунтиришда хўжалик юритувчи субъект хусусий капиталининг қатнашчининг чиқиб кетиши, акциядорлик жамияти томонидан акцияларнинг сотиб олиниши ёки сотиб олинган акцияларни бекор қилиниши, акциялар номинал қийматининг пасайиши ёки бошқа сабабларга кўра камайиб кетганлиги ҳақидаги маълумотлар келтирилади.

Юқоридагилардан шуни хулоса қилиш мумкинки, мақсадли жамғармаларга корхона хўжалик фаолияти давомида эришади, келгуси давр харажатлари ва тўловлари резервини ташкил этиш манбаи соф фойда. Соф фойдани тақсимланмаган фойда сифатида хусусий капитал таркибида акс эттиришимиз мумкин. Келгуси давр харажатлари ва тўловлари резервини соф фойданинг номи ўзгарган шаклда хусусий капитал таркибида такрор санаш ўтиш лозим эмас.

Сотиб олинган хусусий акциялар акциядорлик жамияти хусусий капиталини камайтиради ва шу сабабли бухгалтерия балансида устав капиталидан чегирилиши лозим.

"Хусусий капитал тўғрисида" ги ҳисоботда бу акцияларнинг акс этирилиши қанча қийматдаги ўз акцияларининг сотиб олинганлиги ҳақида маълумот беради.

ОБОСНОВАНИЕ СПОСОБА ОЦЕНКИ ФИНАНСОВОЙ УСТОЙЧИВОСТИ ОРГАНИЗАЦИИ

Научный руководитель: Касымова Н.

Давлятова М.

Для оценки финансовой устойчивости можно использовать следующие способы: традиционный, ресурсный, ресурсно-управленческий, стохастический факторный анализ, теорию нечетких множеств и другие специальные способы.

Традиционный способ. Оценка финансовой устойчивости в рамках традиционного способа базируются на коэффициентом анализе. К традиционному относится способ, при котором оценка финансовой устойчивости позволяет определить финансовые возможности организации на длительную перспективу. С этой целью применяются четыре группы показателей, характеризующие: 1) финансовую независимость от внешних заемных средств; 2) состояние оборотных средств; 3) состояние основных средств; 4) способность организации оплатить проценты по кредитам и запас финансовой устойчивости.

Комплексная оценка финансовой устойчивости предполагает расчет интегрального показателя, включающего наиболее существенные показатели из каждой группы: коэффициент автономии, коэффициент накопления амортизации и коэффициент рентабельности. На основании интегрального коэффициента определяется тип финансовой устойчивости организации. В общем случае значения интегрального показателя могут варьировать в пределах от 0 до 100.

Традиционному способу присущ ряд недостатков: разнообразие коэффициентов, связанных с использованием различных источников информации; значимость каждого коэффициента зависит от квалификации экспертов; коэффициенты, рассчитанные на основе данных бухгалтерской отчетности, отражают ретроспективные данные, то приводит к снижению качества оценки.

Ресурсный способ. Сущность ресурсного подхода заключается в том, что ресурсы рассматриваются как факторы производства как факторы производства, привлекаемые для достижения определенного результата. В рамках рассматриваемого подхода моментом снижения финансовой устойчивости будет наличие экстенсивных факторов в развитии производства, свидетельствующих об имеющихся резервах, использование которых может вывести организацию из наступающей кризисной ситуации. Для обеспечения системной и структурной устойчивости производства организации необходимо установить между основными показателями системы устойчивы.

Ресурсно-управленческий способ. Эффективность используемых ресурсов зависит от качества управления организацией, что не учитывается в традиционном и ресурсном способах оценки финансовой устойчивости. В связи с этим при наращивании экономического потенциала организации должно выполняться следующие условие: темп роста управленческих расходов на объем выпуска продукции не должен превышать темп роста удельного расхода ресурсов для выпуска этого же объема продукции.

Способ, основанный на стохастическом анализе. Определение вероятности потери финансовой устойчивости возможно на основе сопоставления показателей исследуемого и аналогичных организаций, обанкротившихся или избежавших банкротства. Однако найти в каждом случае подходящий аналог для сравнения весьма затруднительно, а часто и невозможно. Надежность выводов о возможности потери финансовой устойчивости существенно повышается, если дополнить финансовый анализ прогнозированием вероятности потери финансовой устойчивости организации с использованием способов

многофакторного стохастического анализа. Оценка риска банкротства организации возможен при выполнении следующих условий: 1) основой являются результаты наблюдений за длительный период времени деятельности организации; 2) используемые данные должны достоверно отражать финансовое состояние организации; 3) применение показателей в наибольшей степени отражающих возможность потери устойчивости исследуемой организации; 4) наличие представительной статистики банкротств. Для достижения более высокой точности результатов необходим постоянный мониторинг финансового состояния организации, что позволит построить адекватные для отечественных условий модели прогнозирования финансовой устойчивости, позволяющие дать достоверные и объективные результаты.

Способы, основанные на теории нечетких множеств. Теория нечетких множеств позволяет для круга отдельных показателей определить степень вероятности определяемого уровня финансовой устойчивости организации. Для каждого показателя строятся границы нечетких подмножеств, определяющих финансовое состояние (предельное кризисное, кризисное, неустойчивое, нормальное, абсолютное). Производится оценка текущего уровня анализируемого показателя, строится классификация уровня показателя по подмножествам и определяются числа, с помощью которых следует производить оценку финансовой устойчивости.

Таким образом, наиболее распространенным способом оценки финансовой устойчивости организации является традиционный, так как основывается на абсолютных и относительных показателях, которые являются наиболее простыми в расчетах. Вместе с тем, использование всех рассмотренных способов позволит получить комплексную оценку финансовой устойчивости организации.

НАПРАВЛЕНИЕ СОВЕРШЕНСТВОВАНИЯ ГОСУДАРСТВЕННОЙ ФИСКАЛЬНОЙ ПОЛИТИКИ РЕСПУБЛИКИ УЗБЕКИСТАН

Мирхамидова Д.А - магистрант ТФИ

Фискальная политика - это средство, с помощью которого правительство корректирует свои уровни расходов и ставки налогов, чтобы контролировать и влиять на экономику страны. Фискальная политика является одной из основных макроэкономических инструментов любого государства, так как она способна напрямую влиять на экономику через воздействие на совокупный спрос и норму накоплений. Государство оказывает регулирующее воздействие на экономических агентов при помощи системы налогообложения, налоговых льгот и государственных расходов.

Фискальная политика оказывает большое влияние на развитие государства и на складывающуюся ситуацию в стране. Поэтому очень важно анализировать существующую фискальную политику и прогнозировать последствия еще только планируемой фискальной политики. Таким образом, для выбора наиболее правильной и экономически целесообразной фискальной политики необходим ее системный анализ и прогнозирование последствий, так как фискальная политика играет большую роль в развитии государства, влияя на социальное положение граждан государства, на состояние государственного бюджета и на деловую активность предприятий.

Налогово-бюджетная сфера Узбекистана развивается динамичными темпами и за последние десятилетия претерпела как количественные, так и качественные сдвиги: менялись величины налоговых ставок, трансформировалась система налогового и бухгалтерского учета, совершенствовался набор фискальных инструментов и требования к налогоплательщику. Несмотря на не затухающий глобальный финансово-экономический кризис и политическую нестабильность в отдельных регионах мира, Узбекистан показывает устойчиво высокие темпы роста экономики. В этом есть и роль взвешенной налогово-бюджетной политики, проводимой правительством страны. Результатом таких

мер стало улучшение рейтинга Республики Узбекистан в 2015 году по оценке «Doing Business» на 8 пунктов, в том числе в части налогообложения на 61 пункт.

Если рассмотреть доходы Государственного бюджета, в 2016 году они выросли в сравнении с 2015 годом на 112,4 % и составили 41 030,7 млрд. сум. Опережающий рост ВВП над доходами государственного бюджета позволил обеспечить снижение налоговой нагрузки с 21,8% в 2010 году до 20,6% в 2016 году. Расходы Государственного бюджета выросли к 2015 году на 112,7 % и составили 40 930,0 млрд. сумм. Доля доходов и расходов Госбюджета к ВВП снизилась, в 2016 году отмечалась 20,6 и 20,5 соответственно.

Стратегия действий, созданная Президентом Республики Узбекистан Шавкатом Мирзиевым, очень важна для развития бюджетной политики Узбекистана. В разделе “Приоритетные направления развития и либерализации экономики” были определены основные направления фискальной политики Узбекистана в Стратегии действий¹⁸³:

- обеспечение устойчиво высоких темпов роста валового внутреннего продукта за счет сохранения макроэкономической сбалансированности, углубления структурных и институциональных преобразований на основе реализации принятых среднесрочных программ;

- обеспечение сбалансированности Государственного бюджета на всех уровнях с сохранением социальной направленности расходов, совершенствование межбюджетных отношений, направленное на укрепление доходной части местных бюджетов;

- продолжение курса на снижение налогового бремени и упрощения системы налогообложения, совершенствование налогового администрирования и расширение мер соответствующего стимулирования;

- дальнейшее совершенствование денежно-кредитной политики путем применения инструментов в соответствии с передовым международным опытом, а также поэтапное внедрение современных рыночных механизмов валютного регулирования, обеспечение стабильности национальной валюты;

- углубление реформирования и обеспечение устойчивости банковской системы, уровня капитализации и депозитной базы банков, укрепление их финансовой устойчивости и надежности, дальнейшее расширение кредитования перспективных инвестиционных проектов, а также субъектов малого бизнеса и частного предпринимательства;

- расширение объемов страховых, лизинговых и иных видов финансовых услуг за счет внедрения их новых видов и повышения качества, а также развитие фондового рынка как альтернативного источника привлечения капиталов и размещения свободных ресурсов предприятий, финансовых институтов и населения;

- дальнейшее развитие международного экономического сотрудничества, в том числе путем расширения связей с ведущими международными и зарубежными финансовыми институтами, продолжение проведения взвешенной политики внешних заимствований, эффективное использование привлеченных иностранных инвестиций и кредитов.

Вышеуказанные основные направления имеют решающее значение для развития Республики Узбекистан. Стратегия действий прямо показывает основные направления фискальной политики Узбекистана. Реализация планов по бюджетно-налоговой политике Республики Узбекистан повысит текущее состояние бюджетной политики бюджетных организаций и улучшит качество жизни людей в Узбекистане!

183 Источник: http://www.lex.uz/pages/getpage.aspx?lact_id=3107042

НАҚД НАҚД ПУЛСИЗ ҲИСОБ-КИТОБЛАР ВА УЛАР БИЛАН БОҒЛИҚ РИСКЛАР

Наврузова К.Н. доц., ТМИ

Қулмуродов А. магистранти БМА

“Ўзбекистон Республикаси Марказий банки” тўғрисидаги Ўзбекистон Республикаси Қонунининг 3-моддасида Марказий банкнинг бир қатор вазифалари белгилаб берилган. “Марказий банкнинг ҳисоб-китобларнинг самарали тизимини ташкил этиш” вазифаси ҳам шулар жумласидандир. Ушбу вазифани бажариш юзасидан Ўзбекистон Республикаси Марказий банки мамлакат тўлов тизимини ташкил этади ва бошқаради, нақд пулсиз ҳисоб-китобларнинг барча субъектлар учун мажбурий шакллари ва ҳужжатлар турини белгилайди, электрон тўловларни амалга оширишни ташкил этади, шунингдек, тўловларни амалга ошириш бўйича юзага келадиган рискларни олдини олиш бўйича ишларни амалга оширади.

Ҳаммага маълумки, Марказий банкнинг банклараро тўлов тизими орқали амалга оширилган транзакциялар сони йилдан-йилга ўсиб бормоқда. 2003-2016 йиллар давомида Ўзбекистон Республикаси Марказий банкининг банклараро тўлов тизими орқали ҳисоб-китоб ҳужжатлари ёрдамида ўтказилган транзакциялар сони йилдан йилга ошиб бориб, 2016 йил бошига 65 млн бўлган бўлса, 2017 йил бошига келиб эса 70 млнга яқинлашиб қолди.

Республика молия-банк тизимида амалга оширилаётган изчил ислохотлар, жорий этилаётган янги воситалар, хизмат турлари, банк назоратининг такомиллашаётгани унинг барқарорлигини таъминлаб, иқтисодий фаолликни жадаллаштириш ва аҳолининг турмуш даражасини оширишдаги рағбатлантирувчи ролини янада кенгайтиришга хизмат қилмоқда. Ушбу муҳим тадбирлар қаторига яна республика иқтисодиётини модернизациялаш, диверсификациялаш, инновацион технологияларни кенг қўллаш фаоллаштириш шароитида иқтисодиёт ва аҳолининг ҳисоб-китоб ва депозит хизматлари ҳамда пул-кредитга бўлган талабини тўлиқ қондириб бориш, нақд пулсиз ҳисоб-китоблар тизимини, жумладан, пластик карточкалар муомаласини кенгайтириш, кўрсатилаётган хизмат турларини кўпайтириш, улар сифатини янада ошириш борасида амалга оширилаётган дастурларни киритиш мумкин.

Лекин шунга қарамай, тўлов тизими, жумладан, нақд пулсиз ҳисоб-китоблар тизимининг ривожланиши юқори даражадаги риск билан боғлиқ. Ҳисоб-китоб-операцияларининг бухгалтерия ҳисобини юритишда рисклар юзага келиши мумкин. Фикримизча, нақд пулсиз ҳисоб-китоблар ва умуман, тўлов тизимини ташкил этишдаги рискларнинг ҳаммаси операцион рисклар бўлиб ҳисобланади.

Масалан, ҳисоб-китоб операцияларини ҳисобга олиш давомида масъул ижрочи мижоз олиб келган ҳисоб-китоб ҳужжатининг оригинал нусхаси реквизитларини компьютерга киритади. Бу маълумотлар ички сервер орқали банк бош бухгалтерига юборилади, бош бухгалтер ҳужжатнинг электрон нусхасини оригинал нусхаси билан солиштиради. Демак, бухгалтерия rischi бунда икки марта юзага келади, биринчидан, масъул ходим томонидан маълумотларни, масалан, суммани ёки ҳисобварақ номерини компьютерга нотўғри киритиши, иккинчидан, бош бухгалтер назоратни юзаки тарзда амалга оширса, бунинг натижасида ўтказиладиган пул маблағлари суммасига нотўғри проводка урилади, ёхуд пул маблағлари бошқа ҳисобвараққа ўтказиб юборилади. Агар пул маблағлари бошқа банкдаги мижозга ўтказиб юборилган бўлса, бу пулларни қайтариш билан боғлиқ муаммо юзага келади. Маблағ эгаси ва уни олиши лозим бўлган мижоз молиявий қийинчиликни бошидан кечиради. Демак, юқорида кўрсатилган рисклар ҳисоб-китоб операцияларини амалга ошириш жараёнида юзага келиши мумкин бўлиб, улар операцион рисклардир.

Бундай рискларни камайтириш учун нақд пулсиз ҳисоб-китоблар, жумладан, банк карталари бўйича ҳисоб-китоблар тизимини янада такомиллаштириш, банкларда ахборот-

коммуникация технологияларини такомиллаштириш, хавфсизлик ва ахборотларни муҳофаза қилиш тизимини кучайтириш каби бир қатор масалаларни амалга ошириш мақсадга мувофиқ деб ҳисоблаймиз.

DAVLAT BUDJETI DAROMADLARINI SHAKLLANISHIDA SOLIQLARNING O'RNI VA UNI TAHLIL QILISH USULLARI

Sattarov B. – ifn., dots., TMI

Kulimova X. – magistrant TMI

Barchamizga ma'lumki, mamlakatlar iqtisodiyotini yuksalishida soliqlar budjet daromadlarining asosiy bo'g'ini hisoblanadi. Soliq kodeksining 12-moddasida soliq tushunchasiga quyidagicha ta'rif keltirilgan. Soliqlar deganda ushbu Kodeksda belgilangan, muayyan miqdorlarda undiriladigan, muntazam, qaytarib berilmaydigan va beg'araz xususiyatga ega bo'lgan, byudjetga yo'naltiriladigan majburiy pul to'lovlari tushuniladi.

Hozirda mamlakatimizda quyidagi soliq va boshqa majburiy to'lovlar turlari mavjud: yuridik shaxslardan olinadigan foyda solig'i, jismoniy shaxslardan olinadigan daromad solig'i, qo'shilgan qiymat solig'i, aksiz solig'i, yer qa'ridan foydalanuvchilar uchun soliqlar va maxsus to'lovlar, suv resurslaridan foydalanganlik uchun soliq, mol-mulk solig'i, yer solig'i, obodonlashtirish va ijtimoiy infratuzilmani rivojlantirish solig'i, transport vositalariga benzin, dizel yoqilg'isi va gaz ishlatganlik uchun soliq amal qilmoqda. Soliqlardan tashqari majburiy to'lovlar – ijtimoiy jamg'armalarga majburiy to'lovlar (yagona ijtimoiy to'lov, fuqarolarning budjetdan tashqari Pensiya jamg'armasiga sug'urta badallari va budjetdan tashqari Pensiya jamg'armasiga majburiy ajratmalar), Respublika yo'l jamg'armasiga majburiy to'lovlar (Respublika Yo'l jamg'armasiga majburiy ajratmalar va Respublika yo'l jamg'armasiga yig'imlar, byudjetdan tashqari Umumta'lim maktablari, kasb-hunar kollejlari, akademik litseylar va tibbiyot muassasalarini rekonstruksiya qilish, mukammal ta'mirlash va jihozlash jamg'armasiga majburiy ajratmalar), davlat boji, bojxona to'lovlari, ayrim turdagi tovarlar bilan chakana savdo qilish va ayrim turdagi xizmatlarni ko'rsatish huquqi uchun yig'im ham amal qiladi. Soliqlar muddati shu bilan birga belgilanish stavkalari bo'yicha o'zgarib turadi. Agar soliqlar va soliq imtiyozlari samarasiz bo'lsa bekor qilinadi. Ma'lumki, yurtimizda ishlab chiqarishni rag'batlantirish, davlat budjeti barqarorligini ta'minlash maqsadida har yili mavjud soliq stavkalari qayta ko'rib chiqiladi. Bozor munosabatlari rivojlanayotgan sharoitda soliqlar iqtisodiy siyosatni amalga oshirishda eng muhim boshqaruvchi omil bo'lib keladi. Mamlakat rivojlanishi bilan soliq tizimi ham rivojlanib, takomillashtirilib boradi. Soliq siyosatini to'g'ri olib borish respublikada ijtimoiy vazifalarni yechishda muhim boshqaruvchi omil bo'lib qoladi. Soliqqa tortish tizimini tahlili shuni ko'rsatadiki, xozirgi davrda soliqlarni rag'batlantiruvchi vazifasi moliya-budjet omillari to'g'ri ishlatgan holda korxonalar va tashkilotlarni ishlab chiqarishini ko'tarishga, ularni kuchaytirishga erishish maqsadida soliq solinadigan bazasini batafsil aniqlab, uning kengaytirish imkoniyatlari bo'yicha muayyan tahlil qilib, soliq tizimini takomillashtirish bo'yicha umumiy yondoshuvlarga aniq yo'lni topib olish lozim. Soliqlar davlatning iqtisodiy va ijtimoiy siyosatini amalga oshirishning asosiy manbai hisoblanadi. Biror bir mamlakatni soliq tizimisiz tasavvur qilib bo'lmaydi, chunki soliqlar davlat budjeti daromadining asosiy vositasi bo'lib qolmasdan, qolaversa soliqlar quyidagilar faoliyati bilan ham aloqador:

- kichik biznes va xo'jalik yurituvchi subektlarni mahsulot ishlab chiqarish hajmini oshirish uchun;
- ishlab-chiqarishni rivojlantirishda investitsiyalarni ko'prok jalb etish uchun;
- kichik biznes va xususiy tadbirkorlikni rivojlantirish uchun;
- xususiy korxonalar ochish ya'ni o'zini-o'zi moliyalashtirish xarakteriga ega bo'lgan korxonalar ochish bilan bozor infrastrukturasini barpo qilish uchun;

– umumdavlat ehtiyojlarini qondirishga va boshqa maqsadlarni hal qilishga uchun xizmat qiladi.

Bundan ko‘rinadiki, O‘zbekiston Respublikasida olib borilayotgan islohotlar kundan kunga chuqurlashib bormoqda. Bu kichik biznes va xo‘jalik yurituvchi subyektlar faoliyatini erkinlantirishuvida namoyon bo‘lmoqda. Davlat bilan xo‘jalik yurituvchi sub’ektlar, yani yuridik va jismoniy shaxslar o‘rtasidagi munosabat endilikda faqat soliq orqali amalga oshiriladigan holatga aylanmoqda. Soliqlarni soliqqa tortish bazasi va uning tarkibiy elementlarini soliqlar tushumini tahlil qilishning predmeti hisoblanadi, jumladan, xo‘jalik yurituvchi sub’ektlarni ishlab chiqarish mahsulotlarining dinamikasi, yalpi daromadi, mahsulot tannarxi, mahsulot bahosi va boshqa iqtisodiy ko‘rsatkichlar kiradi. Soliqlar tushumini tahlili ushbu yo‘nalishda sodir bo‘lgan barcha ijtimoiy-iqtisodiy jarayonlarni chuqur o‘rganib boradi. Barcha jarayonlar natijasi ko‘rsatkichlarda ifodalanadi. Shu jarayonlarning natijasi ma‘lum davrlarda jamlanib boriladi va turli hisobotlarda aks ettiriladi. Soliq tushumlari tahlilining asosiy maqsadi soliqlar va yig‘imlar tushumini, soliqqa tortish baza va uni tashkil etuvchi elementlarni o‘rganish va shu asosida budjet tushumlari ob’ektlarini manbalar va umumiy tushum hajmi bo‘yicha ma‘lum davr uchun prognozlashtirish, xo‘jalik sub’ektlari va davlat bilan o‘zaro soliq qonunchiligini takomillashtirish bo‘yicha takliflar ishlab chiqish hisoblanadi. Bozor iqtisodiyoti har xil uslublar bilan boshqarilishi mumkin, shulardan bittasi davlat budjeti hisoblanadi, chunki budjetda davlatning ijtimoiy rivojlanish yo‘nalishlari va bu yo‘nalishlarning rivojlanishini mablag‘ bilan taminlash manbalari keltiriladi. Davlat budjetini daromad qismini asosiy manbasi esa soliq va majburiy to‘lovlardan tashkil topgan. Davlat budjetiga tushgan soliq va to‘lovlarni tushumini tahlil qilish natijasida soliq tizimini rivojlantirish samaradorligi, korxonalarni ishlab chiqarish sharoitlarini, tovarlar va xizmatlarning sotilishini izga solish faktorlari o‘rganib chiqiladi va ishlab-chiqarish uchun soliq to‘lash yaratiladi. Tahlil asosida soliqlarning ishlab-chiqarishni o‘sish sur‘atlarining o‘sishi yoki pasayishi, mablag‘ to‘planishining tezlatilishi yoki sekinlashtirilishi, aholining to‘lov qobiliyati kengayishi yoki kamayishi bo‘lgan ta’siri o‘rganib chiqiladi. Soliq stavkalarini, imtiyozlar va jarimalarni ustalik bilan qo‘llab turib davlat muayyan tarmoqlar va ishlab chiqarishning rivojlanishi uchun imtiyozlar yaratiladi. Soliq tizimini tahlili shuni ko‘rsatadiki, soliqlarni yig‘ish jarayoni imkon qadar arzonlashtirilishi kerak, buning uchun respublikada soliqqa tortish tartibi takomillashtirilishi bilan bir qatorda kompyuter texnologiyalari va boshqa axborot ta‘minotlari ham yo‘lga qo‘yiladi. Soliqlarni tahlil qilish turlari quyidagilar bo‘lib hisoblanadi:

-gorizontal ya’ni vaqtiiy tahlil qilish, bunda soliqlar tushumini oldingi davrdagi soliqlar tushumi bilan qiyoslash o‘rganiladi;

-vertikal ya’ni tarkibiy tahlil qilish, bunda soliqlarning umumiy tushumida, har bir soliq manbasini aniqlash va soliqlarning umumiy tushumiga tasirini o‘rganish tushuniladi;

-omilli tahlil qilish, bu usul bilan soliqlar tushumini umumiy xajmiga, yoki soliqlar turi bo‘yicha bo‘lgan o‘zgarishlarga tasir etuvchi omillarni o‘rganish tushuniladi.

Soliqlar tushumini tahlil qilishda qator ko‘rsatkichlardan foydalaniladi. Ko‘rsatkichlarni mazmuni bo‘yicha miqdor va sifat ko‘rsatkichlariga bo‘linadi. Masalan: soliqlar tushumini umumiy hajmi miqdor ko‘rsatkich , yuridik va jismoniy shaxslarning to‘lagan soliqlarning umumiy miqdori hisoblansa, sifat ko‘rsatkichlar esa soliq turlari bo‘yicha tushgan tushumlar hisoblanadi. Ifodalanish shakli bo‘yicha ko‘rsatkichlar esa mutloq va nisbiy ko‘rsatkichlarga bo‘linadi. Mutloq ko‘rsatkichlar iqtisodiy jarayonni sanaydigan va o‘lchaydigan boshlang‘ich ko‘rsatkich hisoblanadi buni soliq bilan bog‘laydigan bo‘lsak soliq to‘lovchilarning soni, ularning turlari, to‘lagan soliqlarining hajmini aniqlash kiradi. Turli mutloq ko‘rsatkichlarni turli davrda hajmini bir-biriga solishtirish yo‘li bilan aniqlanadigan kattalik nisbiy ko‘rsatkich hisoblanadi. Nisbiy ko‘rsatkichlar yordamida soliqlar tushumini umumiy xajmini, soliq manbalari bo‘yicha o‘tgan davrga nisbatan o‘sish sur‘atlari, bajarilish foizlari bilan aniqlanadi. Masalan:soliqlar tushumini umumiy hajmini o‘tgan davr ko‘rsatkichlari bilan solishtirib o‘sish

suratini, bajarilish foizini aniqlash mumkin. Soliqlar tushumini tahlil qilishda solishtirish usuli eng ko'p qo'llaniladigan usullarda bittasi bo'lib hisoblanadi. Bu usulni qo'llash bilan tahlil qilish boshlanadi. Ushbu usul orqali tahlil qilinayotgan ko'rsatkichlarni farqi aniqlanadi. Solishtirishda asos qilib miqdorlar olinadi, jumladan, yangidan yaratilgan yalpi daromad, ichki mahsulotning yillik miqdori, milliy daromadning miqdori, umumiy soliqlar tushumining miqdori va boshqalar.

Xulosa o'rnida shuni ta'kidlash kerakki, soliq sohasidagi yaratilayotgan imkoniyatlar, davlat budjetiga tushgan soliq va to'lovlarni tushumini tahlil qilish natijasida soliq tizimini rivojlantirish samaradorligini, korxonalarni ishlab chiqarish sharoitlarini, tovarlar va xizmatlarning sotilishini o'rganish kabi omillar ishlab chiqarish uchun soliq to'lashni yaratadi. Bu esa yurtimiz iqtisodiyotini barqarorligini ta'minlashda muhim ahamiyat kasb etadi.

АУДИТ ФАНИНИ ИНГЛИЗ ТИЛИДА ЎҚИТИШНИНГ АҲАМИЯТИ

Абраева С. Н. – катта ўқитувчи ТМИ

Бугун мамлакатимизда таълим тизимини модернизациялаш, инновацион таълим муҳитини яратиш каби жараёнлар фаол давом этмоқда. Ёшларнинг замонавий касб-хунар билан бирга хорижий тилларни ҳам пухта ўзлаштиришларига бугунги таълим тизимидаги амалга оширилаётган ислохотлар кенг йўл очиб бераётир. Ўзбекистон Республикасининг «Таълим тўғрисида»ги Қонунини ҳамда Кадрлар тайёрлаш миллий дастурини амалга ошириш доирасида чет тилларга ўқитишнинг комплекс тизими, яъни уйғун камол топган, ўқимишли, замонавий фикрловчи ёш авлодни шакллантиришга, республиканинг жаҳон ҳамжамиятига янада интеграциялашувига йўналтирилган тизим яратилди.¹⁸⁴ Ҳозирда мамлакатимизнинг барча ҳудудларида чет тилларни, асосан, инглиз тилини ўрганиш умумтаълим мактабларининг биринчи синфларидан ўйин тарзидаги ва оғзаки нутқ дарслари шаклида, иккинчи синфдан бошлаб эса, алифбо, ўқиш ва грамматикани ўзлаштиришдан босқичма-босқич бошланди. Шунингдек, олий ўқув юртларида айрим махсус фанларни, хусусан, техник ва халқаро мутахассисликлар бўйича ўқитиш чет тилларда олиб борилмоқда. Иқтисодий йўналишларда ўқитиладиган “Аудит” фани ҳам шулар жумласидандир.

Биз юқорида номини тилга олган қарор ижросини таъминлаш нуқтаи назаридан бугун иқтисодий йўналишларда ўтиладиган ушбу фан машғулоти инглиз тилида олиб борилмоқда. Фанни хорижий тилда ўқитишнинг қатор ижобий томонлари бўлиб улар куйидагилар. **Биринчидан**, юқорида таъкидлаганимиздек аудиторлик фаолиятининг ватани Англия. Демакки ушбу фаолият тарихи, ривожланиш босқичлари, ўрганилиши борасидаги асосий адабиётлар инглиз тилида бўлиши табиий. Шу нуқтаи назардан фанни инглиз тилида ўқиш талабаларга ушбу фанни чуқурроқ ўрганишларига кенг йўл очади назаримизда. **Иккинчидан**, “Аудит” фанини ўқитиш жараёнида жуда кўплаб хорижий тиллардаги умумқабул қилинган сўзлар ва сўз бирикмалари борки, уларни ўзбек тилига таржима қилиш мушқуллиги билан бирга талабалар фикрида чалкашликларни келтириб чиқариши мумкин. Фанни инглиз тилида ўрганган талабалар бу ибораларни жаҳон қабул қилган бирикмаларда осонгина ўзлаштирадilar. **Учинчидан**, 2015 йилнинг 24 апрелидаги «Акциядорлик жамиятларида замонавий корпоратив бошқарув услубларини жорий этиш чора-тадбирлари тўғрисида»ги Фармонга мувофиқ, 2015–2018 йилларда барча Акциядорлик жамиятлари йиллик молиявий ҳисоботни нашр этишга ва Халқаро аудит стандартлари ҳамда Халқаро молиявий ҳисобот стандартларига мувофиқ ташқи аудитни ўтказишга ўтади.¹⁸⁵ Халқаро аудит стандартлари - ўзининг профессионал фаолияти

184 “Чет тилларни ўрганиш тизимини янада такомиллаштириш чора-тадбирлари тўғрисида”ги Ўзбекистон Республикаси биринчи Президентининг қарори, «Халқ сўзи» газетаси, 11.12.2012 й., 240 (5660)-сон

185 «Акциядорлик жамиятларида замонавий корпоратив бошқарув услубларини жорий этиш чора-тадбирлари тўғрисида»ги Фармон 2015 йил 24 апрел

давомида барча аудиторлар риоя қилиши лозим бўлган ягона асос тамойиллардир. Аудиторлик стандартларига риоя қилиш аудит сифати даражасини ва аудит натижаларининг ишончлилигини таъминлайди. **Тўртинчидан**, “Аудит” фанини инглиз тилида ўрганиш талабаларга кейинчалик ушбу соҳа юзасидан халқаро сертификатлаш доирасидаги курсларни ўзлаштиришда муваффақият келтириши тайин. Ҳозирда бутун дунёда амал қиладиган АССА, СІМА, СFA каби халқаро сертификатлар борки, улар ўз талабгорларига қўядиган биринчи талаби инглиз тилини яхши билиш. Чунки ушбу халқаро сертификатлаш тизимидаги имтиҳонлар инглиз тилида ташкил этилади. Бизнинг мамлакатимиз мутахассилари учун ҳам бу сертификатларга эга бўлиш замон талабидир.

O‘ZBEKISTON RESPUBLIKASI DAVLAT SOLIQ XIZMATI ORGANLARI MAJBURIYATLARI VA VAZIFALARI

Ikromov A. A. – magistrant TMI

Jamiyat iqtisodiy taraqqiyoti bir tomondan uning ichki mexanizmiga bog‘liq bo‘lsa, ikkinchi tomondan boshqaruvning xarakteriga, ijtimoiy-siyosiy holatga, muvozanatga bog‘liq bo‘ladi. Shu o‘rinda soliq siyosatining mazmuniga to‘xtalib o‘tadigan bo‘lsak, yuqorida qayd etilganidek, soliq siyosati - bu iqtisodiy siyosatning ajralmas bir qismi bo‘lib, davlatning muayyan davrda aniq maqsadlarga qaratilgan soliq sohasidagi faoliyatidir. U tarkiban soliqlarni joriy etish, soliqqa oid huquqiy baza yaratish, joriy etilgan soliqlar va soliqsiz to‘lovlarni amaliyotda ishlash mexanizmini shakllantirish va samaradorligini oshirishga qaratilgan davlatning tegishli vakolatli organlari tomonidan kompleks tarzda olib boriladigan chora-tadbirlar yig‘indisidir. Mamlakat soliq tizimi xususiyatlari, yo‘nalishlari, qanday soliqlarning joriy etilishi, ular o‘rtasidagi nisbatni ta‘minlash kabi masalalarni soliq siyosati belgilab beradi. Bozor iqtisodiyoti sharoitida davlatning iqtisodiyotni tartibga solishdagi roli kuchayib, o‘z oldiga qo‘yilgan maqsad va vazifalarni amalga oshirishda soliq siyosati muhim vosita bo‘lib xizmat qiladi. Soliq siyosati amalda davlat boshqaruvining boshqa unsurlari: pul-kredit siyosati, baho siyosati kabilar bilan birgalikda mamlakatning barcha ijtimoiy-iqtisodiy sohalariga faol ta‘sir etadi. Davlat soliq siyosati orqali iqtisodiy rivojlanishni rag‘batlantiradi yoki cheklaydi.

Respublikamizning mustaqillikka erishishi, o‘zining mustaqil soliq tizimini shakllantirishni ham taqozo etardi. Shundan kelib chiqib mustaqillikning ilk davridan e‘tiboran mustaqil soliq tizimini shakllantirishga qaratilgan islohotlar izchillik bilan amalga oshirila boshlandi va ushbu islohotlarning samarasi o‘laroq hozirgi paytga kelib respublikamizda bir qadar o‘ziga xos bo‘lgan soliq tizimi shakllantirildi. O‘ziga xos bo‘lgan soliq tizimining shakllantirishini soliq siyosatining samarasi sifatida e‘tirof etish mumkin. Respublikamiz davlatchilik shaklidan kelib chiqib mamlakatimizda respublika byudjeti daromadlarini shakllantirishga qaratilgan umumdavlat soliqlari va mahalliy byudjetlar daromadlarini shakllantirishga qaratilgan mahalliy soliqlar va yig‘imlar amal qiladi. Soliqlarning byudjetlar o‘rtasida taqsimlanishi O‘zbekiston Respublikasi Soliq Kodeksi bilan mustahkamlangan bo‘lib, unga muvofiq respublikamiz soliq tizimida amal qiladigan har bir soliq turi u yoki bu byudjetga tushishi qat‘iy belgilab qo‘yilgan. Shuningdek Vazirlar Mahkamasining qaroriga muvofiq ayrim umumdavlat soliqlari mahalliy byudjetlarga to‘liqligicha birlashtirilishi yoki ulardan tushumlar respublika va mahalliy byudjetlar o‘rtasida taqsimlanishi mumkin. Ushbu tizim bir necha yillardan buyon mahalliy byudjetlar kamomadini bartaraf etish maqsadida amaliyotda samarali qo‘llanilib kelinmoqda.

Davlat soliq xizmati organining asosiy vazifalari quyidagilardan iborat:

- soliq qonun hujjatlariga rioya etilishi, soliqlarning to‘g‘ri hisoblanishi, soliqlar to‘liq va o‘z vaqtida to‘lanishi ustidan nazoratni amalga oshirish;
- soliq qonun hujjatlariga rioya etishda zarur shart-sharoitlarni ta‘minlash, soliq majburiyatlarini bajarishda soliq to‘lovchilarga yordam ko‘rsatish;
- soliq siyosatini amalga oshirishda bevosita ishtirok etish;

- soliq solish sub'ektlari va ob'ektlarini to'liq va o'z vaqtida hisobga olishni ta'minlash;
- soliqqa doir xuquqbuzarliklarni aniqlash, oldini olish va bartaraf qilish;
- nazorat qiluvchi organlar tomonidan xo'jalik yurituvchi sub'ektlar moliya-xo'jalik faoliyatini tekshirish va taftish qilishlarni muvofiqlashtirish.

O'ziga yuklatilgan vazifalarga muvofiq Davlat soliq qo'mitasi quyidagi funksiyalarni bajaradi:

- Qonun hujjatlariga rioya qilinishi, soliqlar to'g'ri hisoblangani, to'liq va o'z vaqtida to'lanishi ustidan davlat nazoratini amalga oshiradi, ana shu maqsadda:

- soliq solish ob'ektlari va sub'ektlarini hisoblangan va to'langan soliqlarni to'liq hamda o'z vaqtida hisobga olishni, jismoniy shaxslar tadbirkorlik faoliyati bilan shug'ullanishining qonun hujjatlarida belgilangan tartibga rioya qilinishi ustidan nazoratni ta'minlashga doir;

- soliq qonun hujjatlarini buzish faktlarini to'plash, tahlil qilish va baholashga hamda soliqqa oid huquqbuzarliklarga imkon beruvchi sabab va sharoitlarni bartaraf etish buyicha takliflar kiritishga doir;

- yuridik va jismoniy shaxslarga qonun hujjatlarida belgilangan tartibda ularni ro'yxatga olish (identifikatsiya) raqamlarini bergan holda soliq to'lovchilar sifatida ularni hisobga qo'yish haqida hujjatlarni berishga doir;

- soliqlar tushumini ta'minlash ishida topshiriqlarni bajarish natijalarini tahlil qilishga doir;

- jismoniy shaxslar daromadlarini yalpi deklaratsiyalash tizimini bosqichma-bosqich joriy etishga doir;

- xorijiy investorlarning investitsiya faoliyatini soliqlar yordamida tartibga solish choralarini ishlab chiqishga, hukumatlararo bitimlar va shartnomalarni tayyorlash va tuzishga, soliq siyosatini, shuningdek ikki tomonlama soliq solishni bartaraf etish bo'yicha bitimlarni muvofiqlashtirishga;

- muddatida to'lanmagan soliqlarni undirishga, musodara qilingan, egasiz mol-mulk, xazinalarni, shuningdek, meros qoldirish huquqi buyicha davlatga yoki fuqarolarning o'zini- o'zi boshqarish organlariga o'tgan mol-mulkni hisobga olish, baholash va sotish ustidan nazorat qilishga doir ishlarni tashkil etadi.

Xulosa qilib aytganda respublikamizda soliq xizmati organlari o'z oldiga qo'yilgan vazifa va funksiyalarga muvofiq bir qancha organlar va tashkilotlar, moliya-kredit muassasalari bilan o'zaro hamkorlikda faoliyat ko'rsatadi. Bunda aholi turmush farovonligini yuksaltirish, iqtisodiy barqarorlikni ta'minlash, kichik biznes va xususiy tadbirkorlikning jadal rivojiga keng imkoniyat yaratish maqsadi mujassam.

АХБОРОТ ТЕХНОЛОГИЯЛАРИ РИСКНИ БОШҚАРИШДА ИЧКИ АУДИТНИНГ ЎРНИ

Абраева С. – катта ўқитувчи ТМИ

Абдурахмонова Д. – талаба ТМИ

Бугун ахборот технологияларисиз ҳаётимизни тасаввур этишимиз қийин. Шу жумладан ахборот технологиялари оламидаги ўзгаришларни ҳисобга олмаган ҳолда қарор қабул қилган корхона бошқарувчиси кейинчалик эътибор қаратиши лозим бўлган қатор муаммолар билан юзлашиши тайин. Масалан, ҳозирги кунда ўсиб бораётган Твиттер, Фейсбук, Инстаграмм, Телеграм каби ижтимоий тармоқлардан фойдаланиш оқибатида, баъзан эса ташкилот бу каби ижтимоий тармоқлардан умуман фойдаланмаган ҳолатларда ҳам, улар ҳақидаги салбий маълумотлар оламга овоза бўлаётгани маълум. Ахборот технологияларининг бошқа қирралари ҳам борки, улардаги фойдалилик ва хавфлилик оқибатлари янада баландроқ. Ахборот технологияларидан фойдаланиш оқибатида вужудга келадиган салбий оқибатларга қарамай, улардан корхона фаолиятида умуман фойдаланмаслик имконсиз албатта. Шундай экан корхона раҳбарияти шиддат билан

ривожланиб бораётган бу оқимдан маҳорат билан фойдаланишлари керакки, хавф-хатар камайиб имкониятлари ошсин. Раҳбарият бу вазифани удаллашида ташқи аудитнинг «ахборот технологиялари аудити» тури ёки корхонадаги ички аудитнинг ёрдами бекиёс. Мамлакатимиздаги «Аудиторлик фаолияти тўғрисида»ги қонунда аудиторлик фаолияти деганда аудиторлик ташкилотларининг аудиторлик текширувларини ўтказиш ва ушбу Қонуннинг 17-моддасида назарда тутилган профессионал хизматлар кўрсатиш борасидаги тадбиркорлик фаолияти тушунилиши айтилган.¹⁸⁶ Шу нуқтаи назардан айтишимиз мумкинки, ҳозирда урф бўлаётган «ахборот технологиялари аудити»ни аудиторлик ташкилотларининг профессионал хизматлари сифатида инобатга олишимиз мумкин.

Бизнинг фикримизча, бу борада ички аудитнинг функцияси жараёнда бошидан иштирок этиш ва ахборот технологияларининг мавжуд имкониятини ошириб, рисклик даражасини камайтиришдан иборат. Шундай экан, ички аудитга таъриф бериб ўтсак. Ички аудит - корхона бошқарувининг ижро этувчи органи ва таркибий бўлинмалари томонидан Ўзбекистон Республикаси қонун ҳужжатларига, таъсис ҳужжатларига ва ички ҳужжатларга риоя қилинишини текшириш ва мониторинг олиб бориш йўли билан улар ишини назорат қилиш ва баҳолаш, маълумотларнинг бухгалтерия ҳисоби ва молиявий ҳисоботда акс этирилишининг тўлиқлиги ва ишончилигини таъминлаш, хўжалик операцияларини амалга оширишнинг белгиланган қоидалари ва таомиллари, активларнинг сақланиши ҳамда корпоратив бошқариш принциплари жорий этилиши бўйича корхона таркибий бўлинмасининг (ички аудит хизмати) фаолиятидир¹⁸⁷

Ички аудитнинг халқаро стандарти 1210 А3 да юқоридаги масала юзасидан қуйидаги фикр берилган. «Ички аудиторлар ахборот технологиялари билан боғлиқ бўлган асосий рискларни ва уларни бошқариш борасида етарлича кўникмага эга бўлишлари, хизмат вазифаларини бажаришда аудитнинг автоматлашган усуллари билан фойдалана олишлари лозим. Шунингдек, барча ички аудиторлар асосий вазифаси ахборот технологиялари бўлган аудиторлар каби соҳани мукамал билишлари назарда тутилмайди»¹⁸⁸ Стандартда берилган фикрдан кўриниб турибдики, хорижда ички аудиторларни соҳалар бўйича турларга бўлиб ихтисослаштирилади. Масалан, юқорида назарда тутилган аудиторлар ИТ-аудиторлар деб аталади. Улар корхонанинг ахборот технологияларига сарфлаётган маблағлари ўзини оқлаётгани, дастурий таъминотларни ўрнатиб тақдим этаётган ҳамкорлар билан ишлаш самара бераётгани, ходимлар томонидан ахборот технологияларидан фойдаланиш маданиятига қай даражада амал қилинаётгани каби саволларга жавоб берадилар.

АСОСИЙ ВОСИТАЛАРНИ БУХГАЛТЕРИЯ ҲИСОБИНИНГ ХАЛҚАРО СТАНДАРТИ БЎЙИЧА ҲИСОБГА ОЛИШ ТАКОМИЛЛАШТИРИШ ЙЎЛЛАРИ

Қўшматов О. – катта ўқитувчи ТМИ

Дадахонов Н.- талаба ТМИ

Иқтисодиётни модернизациялаш шароитида асосий воситалар ҳисобини юритишда ҳам ўзгартиришлар киритишга эътибор берилмоқда. Бу албатта хўжалик юритувчи субъектлар фаолиятини яхшилашга олиб келади.

Асосий воситалар ҳисобини юритишда фойдаланадиган ҳужжатлардан бири бухгалтерия ҳисобининг стандартларидир. Бухгалтерия ҳисобининг миллий стандартимиз ва молиявий ҳисоботнинг халқаро стандартларидан келиб чиқиб, бухгалтерия ҳисобининг миллий стандартимиз ишлаб чиқилган ҳамда

¹⁸⁶ 1. «Аудиторлик фаолияти тўғрисида»ги Қонун, 2000 йил 26 май, [www. Lex.uz](http://www.lex.uz);

¹⁸⁷ Корхоналарда ички аудит хизмати тўғрисида Низом, Вазирлар Маҳкамасининг 2006 йил 16 октябрдаги 215-сон қарорига 2- илова

¹⁸⁸Международные профессиональные стандарты внутреннего аудита <http://www.iaa-ru.ru>

республикамиздаги мавжуд ҳисоб тизмига мослаштириб қабул қилинган. Ҳар бир стандарт буйича халқаро ва миллий стандартлар ўртасида тофовутлар мавжуд, жумладан асосий воситалар буйича;

Бухгалтерия ҳисобининг халқаро стандартларида асосий воситаларга қуйидагича таъриф берилган: “Асосий воситалар-бир йилдан кўпроқ фойдали хизмат қилиш муддатига эга бўлган ва ишлаб чиқариш ёки товарларни етказиб бериш, маъмурий мақсадлар учун фойдаланадиган ёки ижарага бериладиган активлардир”. Миллий стандартда эса қуйидагича: “Асосий воситалар - корхона томонидан узоқ муддат давомида хўжалик фаолиятини юритишда маҳсулот ишлаб чиқариш, ишларни бажариш ёки хизматлар кўрсатиш жараёнида ёхуд маъмурий ва ижтимоий-маданий вазифаларни амалга ошириш мақсадида фойдаланиш учун тутиб туриладиган моддий активлар”.

Халқаро стандартларда кўрсатилишича активлар асосий восита сифатида қабул қилиниши учун қуйидаги мезонга жавоб бериши керак, яъни бир йилдан узоқ муддатга хизмат қилиши шарт. Ушбу мезонга киритилмайдиган активлар эса инвентар тарзида қабул қилинади ва уларга эскириш ҳисобланмайди, асосий воситаларга эса ҳар ойда эскириш ҳисобланиб борилади.

Миллий стандартимизда эса иккита мезонга асосан қабул қилинган бўлиб, яъни:

а) муддати яъни бир йилдан ортиқ хизмат қилиш муддати;

б) қиймати яъни бир бирлик (тўплам) учун қиймати Ўзбекистон

Республикаси (харид пайтида) белгиланган энг кам ойлик иш ҳақи миқдорининг эллик бараваридан ортиқ бўлган буюмлар ва меҳнат воситалари киради.

Бу талабларга киритилмайдиган активлар бизнинг ҳисобчилигимизда ҳам инвентар кўринишида қабул қилинади ва эскириш ҳисобланмайди.

Шунингдек, уларни ҳисобини юритишда ҳам бир қанча фарқлар мавжуд:

-МХХСда бухгалтерия ёзувлари сўзлар орқали амалга оширилади, масалан, асосий воситага эскириш ҳисобланганда:

Дебет Эскириш ҳаражатлари

Кредит Асосий воситани жамғарилган эскириши;

-БХХСда эса бухгалтерия ёзувлари рақамлар орқали амалга оширилади, яъни счётлар режаси бўйича берилади, масалан,

Дебет 2010,9430,2310,2510

Кредит 0200;

-халқарода асосий воситалар қабул қилинганда тўғридан-тўғри асосий воситалар моддасига олиб борилади, масалан, ускуна сотиб олинди:

Дебет Асбоб ва ускуналар

Кредит Пул маблағлари;

Халқаро стандартда узоқ муддатли активларни ликвидлилик даражаси паст деб ҳисоблайди, бу активлар қайсидир маънода ҳам кам фойда келтирувчи бўлиб ҳисобланади. Бухгалтерия ҳисобининг халқаро стандартлари албатта умумий тарзда тузилган, уни ҳар бир мамлакат ўзини миллий стандартларига мослаштиради.

СУҒУРТА БАҲОСИ ВА УНИ АНИҚЛАШ МЕТОДЛАРИ

Баймуратова Г. – ўқитувчи ТМИ

Суғурта баҳоси, одатда суғурталанувчи тақдим этган тўлов ҳужжатларига, айрим ҳолларда мавжуд ахборот маълумотлари базасига, шунингдек, мустақил баҳоловчиларнинг ҳисоботларига асосланиб суғуртачи томонидан аниқланади. Суғурта баҳоси суғурта объектининг нархини ифодалагани боис, мулк суғуртаси ҳамда тадбиркорлик рисклари суғуртасида муҳим аҳамият касб этади. Хусусан, у суғурта суммаси ҳажмини аниқлаш юзасидан тегишли қарорни қабул қилишда меъёрий мўлжал сифатида қаралади. Суғурта ходисаси юз берганда кўрилган зарар суммаси, шунингдек, ўз

навбатида, суғурта қопламасининг ҳажми ҳам айнан суғурта баҳосига нисбатан аниқланади.

Суғурта суммасини аниқлаш амалдаги қонунчилик ва шаклланган амалиёт омиллари таъсирида кечади. Уни аниқлашда иқтисодий баҳолашнинг турли методлари кенг қўлланилади. Суғурта баҳосини белгилаш методларини тадқиқ этишнинг долзарблиги, айнан унинг ҳажмини аниқлаш жараёнида тўлароқ намоён бўлади.

Солиқ органлари томонидан суғурта баҳоси доимий равишда мулкнинг баланс баҳоси сифатида талқин этилиши, ўз навбатида, суғурта баҳоси мулкнинг баланс баҳосидан юқори белгиланган ҳолатларда суғуртачиларга иқтисодий асосланмаган ҳаражат амалга оширилиши, яъни суғурта мукофотлари меъёрдан юқори даражада ундирилганлиги юзасидан эътирозлар билдирилишини келтириб чиқармоқда.

Қонун ўхшашлигига мувофиқ суғурта баҳосини аниқлаш методи. Амалдаги суғурта қонунчилиги доирасида суғурта баҳосини аниқлаш методи ўз талқинини топмаган бўлсада, бошқа қонуний актлар, хусусан, Ўзбекистон Республикасининг “Баҳолаш фаолияти ҳақида”ги Қонуни (Ўзбекистон Республикаси Олий Мажлиси Ведомости, 1999 й., № 9, 208-модда; Ўзбекистон Республикаси қонун ҳужжатлари тўплами, 2006 й., № 14, 110-модда; 2009 й., № 15, 178-модда), “Баҳоловчи ташкилотлар ва баҳоловчилар ҳақида Низом” (Ўзбекистон Республикаси Президентининг 2008 йил 24 апрелдаги ПҚ-843-сонли қарори) ва мулкни баҳолашнинг кўрсатиб ўтилган бошқа ўхшашликлари ҳолатида, уларга асосланиб, суғурта баҳосини аниқлаш назарда тутилади.

Бизнинг назаримизга кўра, битим субъектлари қонун ўхшашлигига мувофиқ мазкур методни қўллашлари юзасидан мажбуриятлари ҳақида мулоҳаза юритилиши мумкин эмас. Кўрсатиб ўтилган ҳолларда қонун ўхшашлигидан фойдаланиш мумкин бўлмаган ҳолларда, тарафларнинг ҳуқуқ ва бурчлари фуқаролик қонун ҳужжатларининг умумий асослари ва мазмуни (қонун ўхшашлиги)га ҳамда ҳалоллик, оқиллик ҳамда адолат талабларига амал қилган ҳолда белгиланади¹⁸⁹.

Қайд этиш лозимки, битим субъектлари суғурта баҳосини аниқлаш юзасидан маълум бир методни танланган ҳолларида мулк баҳосини белгилашнинг бошқа қонунларда қайд этилган меъёрий қонун ўхшашлигига асосланиб қўлланилмайди. Агарда суғурта шартномаси субъектлари ўзаро келишувга кўра, бошқа қонунчилик ёки ҳуқуқий ҳужжатларда мулкни ҳақиқий баҳосини аниқлашнинг қайд этилган мезонларидан фойдаланган ҳолларида, ихтиёрий равишда, қўлланилиб келинган методлардан бирини танлаб олишлари мумкин.

Баҳолаш мақсадларига қараб баҳолаш объекти хусусида бозор қиймати ёки бозорниқидан фарқланувчи қиймат белгиланади. Баҳолаш объекти бозор қиймати(сотиб олинган нархи)дан ташқари, яъни бозорниқидан фарқланувчи қийматга ҳам эга бўлиши мумкин. Хусусан, баҳолаш объектининг бозорниқидан фарқланувчи қийматга эга бўлиши ундан гаров сифатида фойдаланаётганда, сотилаётганда ёки ўзга шахсга бошқача тарзда ўтказилаётганда, улар билан боғлиқ қарз мажбуриятларидан бошқанинг фойдасига воз кечилаётганда, юридик шахсларнинг устав фондларига улуш тарикасида берилаётганда, шунингдек, унинг қиймати тўғрисида низо чикқан тақдирда, яъни, мулк мусодара қилинаётганда, ипотека кредити берилаётганда, тарафлардан бирининг талабига биноан эр-хотиннинг мулки бўлинаётганда, мулк мулкдордан давлат эҳтиёжи учун сотиб олинаётган ёки қонун ҳужжатларида назарда тутилган бошқача тарзда олиб

189Қаранг. Ўзбекистон Республикасининг Фуқаролик Кодекси, 5-модда (Ўзбекистон Республикаси Олий Мажлисининг Ахборотномаси, 1996 й., 2-сонга илова; 1997 й., 2-сон, 56-модда; 1998 й., 5-6-сон, 102-модда; 1999 й., 1-сон, 20-модда; 9-сон, 229-модда; 2001 й., 1-2-сон, 23-модда; 2003 й., 5-сон, 67-модда; Ўзбекистон Республикаси қонун ҳужжатлари тўплами, 2004 й., 25-сон, 287-модда; 37-сон, 408-модда; 2006 й., 14-сон, 110-модда; 39-сон, 385-модда; 2007 й., 1-2-сон, 3-модда; 3-сон, 21-модда; 14-сон, 132-модда; 15-сон, 154-модда; 31-32-сон, 315-модда; 50-51-сон, 506-модда; 2008 й., 52-сон, 513-модда; 2009 й., 39-сон, 423-модда; 2010 й., 37-сон, 315-модда, 38-сон, 328-модда; 2011 й., 51-сон, 542-модда).

қўйилаётганда, солиқлар ва бошқа мажбурий тўловлар тўғри тўланиши устидан назорат ўтказилаётганда ва бошқа шу каби ҳолатларда юзага келади. Баҳолаш объекти қиймати турларининг қўлланиш соҳаси ва уларнинг фарқланувчи хусусиятлари баҳолаш стандартлари билан белгиланади¹⁹⁰.

Шу ўринда таъкидлаш лозимки, мулкнинг “ҳақиқий баҳоси” унинг “бозор қиймати” билан ҳар доим ҳам ўзаро мос келавермайди. Айни вақтда “бозор қиймати” моҳиятан спекулятив тебранишлар таъсирида бўлиши уни мулкнинг ҳаққоний баҳоси сифатида қараш имкониятини чеклайди. Хусусан, амалиётда “бозор қиймати” категорияси кўпчилик хўжалик юритувчи субъектлар томонидан тан олинishi мумкин бўлган қиймат аниқланмаганлиги сабабли қўлланилиб келинаётганлиги кузатилмоқда.

Бизнинг назаримизга кўра, мулкнинг ҳақиқий баҳосини аниқлаш методлари маълум шарт-шароитни ҳисобга олган ҳолда самарали қўлланилиши алоҳида аҳамият касб этади. Суғурта баҳоси мулкнинг харид нархи сифатида, ундан амортизацияни чегириш орқали аниқланишига асосланган нуқтаи-назар қатор иқтисодий адабиётларда баён этилганлигини келтириб ўтиш лозим¹⁹¹.

Хусусан, мулкни бозор қийматига Ўзбекистон Республикасининг “Баҳолаш фаолияти тўғрисида”ги Қонунинг, 7-моддасида “Баҳолаш объектининг бозор қиймати деганда энг эҳтимол тугилган нархи тушунилиб, унга кўра мазкур баҳолаш объектининг очик бозорда рақобат шароитида, битимнинг тарафлари барча зарур ахборотга эга бўлган ҳолда ўз манфаатлари йўлида оқилона ва ихтиёрий равишда ҳаракат қилади...” мазмунидаги тариф берилган

Ўзбекистон Республикаси Вазирлар Маҳкамасининг “Мол-мулкни баҳолаш стандартларини ишлаб чиқиш, тасдиқлаш, уларга ўзгартириш ва қўшимчалар киритиш тартиби тўғрисидаги низомни тасдиқлаш ҳақида”ги Қарорида “Қиймат турларига қўйиладиган талаблар стандартларни қўллаш учун мол-мулкни баҳолаш стандартлари билан белгиланган қийматнинг бозор ва бозор базаларидан фарқ қиладиган муҳим белгиларини белгилайди ва изоҳлайди, шунингдек, мол-мулкни баҳолаш стандартларида назарда тугилган қийматлар турлари ўртасидаги фарқни белгилайди” тарзида келтирилган баён бу борада аниқлик киритиш ишига хизмат қилганлигини таъкидлаш ўринлидир...

МОЛИЯВИЙ НАТИЖАЛАР ҲИСОБИНИ ТАКОМИЛЛАШТИРИШ ЙЎНАЛИШЛАРИ

Қўшматов О. – катта ўқитувчи ТМИ

Абилов Ш. – талаба ТМИ

Ҳозирги кунда молиявий натижалар тўғрисидаги ҳисоботни тўлдиришда кўпгина камчиликлар мавжуд. Бизнинг фикримизча, ҳозирги талаблардан келиб чиққан ҳолда фойда ва зарарлар тўғрисида ҳисоботда камида тўртта кўрсаткич келтирилиши лозим: ялпи фойда, бошқа муомалалардан кўрилган фойда, солиқ чиқариб ташлангунга қадар бўлган фойда, солиқ тўлангандан кейинги соф фойда, бундан ташқари реализация ҳажми, реализация қилинган маҳсулот таннархи, фоизлар бўйича тушумлар ва инвестициялардан кўрилган даромадлар, чет эл валютаси операциялари бўйича кўрилган фойда ва зарарлар каби маълумотлар ҳам ҳисобга олинishi керак.

«Бухгалтерия ҳисоби» тўғрисидаги қонун ва бухгалтерия ҳисоби миллий стандартларига, асосан, даромад деганда, хўжалик субъектининг оддий фаолиятдан

190 Ўзбекистон Республикасининг Қонуни. Баҳолаш фаолияти тўғрисида, 6 ва 11-моддалар (Ўзбекистон Республикаси Олий Мажлисининг Ахборотномаси, 1999 й., 9-сон, 208-модда; Ўзбекистон Республикаси қонун ҳужжатлари тўплами, 2006 й., 14-сон, 110-модда; 2009 й., 15-сон, 178-модда).

191 Масалан: Шихов А.К. Страхование право. М., 2003. С. 154; Страхование от А до Я / Под ред. Л.И. Корчевской, К.Е. Турбиной. М., 1996. С. 132. ва бошқа.

олинган, шу жумладан маҳсулот (бажарилган иш, кўрсатилган хизмат) реализациясидан олинган даромад, олинган фоизлар, дивидендлар, роялти ва бошқалар тушунилади. Молиявий натижаларни ҳисобга олишда қўлланадиган амалиётдаги счетлар режаси солиқ тизими талабларига тўлиқ жавоб бермай қолди. Маълумки, харажатлар тўғрисидаги низомга асосан хўжалик субъектларининг фаолият турларини даромадлар ва харажатларнинг вужудга келиши нуқтаи назаридан молиявий ҳолатни акс эттира олмай қолди. Дебиторлик ва кредиторлик қарзларининг ҳисобот балансида кўрсатилган муддатларни ҳисобга олишда жорий бухгалтерия тўлиқ акс эттириш имкониятини бермайди.

Корхонанинг молиявий натижаларини якунини ҳисобга олиш учун якуний молиявий натижалар счегида ҳар бир фаолиятдан олинган фойда ёки зарар бўйича счетлар очишни таклиф қиламиз. Бу счетлар бўйича натижалар ҳисобот охирида умумлаштирилади. Молиявий натижалар тўғрисидаги ҳисобот тузишда, аввало, №3-сонли бухгалтерия ҳисоби миллий стандартларига катта эътибор бериши лозим, чунки ушбу стандартнинг мақсади ҳам умумий принциплар асосида хўжалик субъектлари томонидан молиявий натижалар тўғрисидаги ҳисобот моддаларини ёритиш ва уларни классификациялаш, тўлдириш ва тақдим этишдир. Ўзбекистон Республикаси бозор иқтисодиёти жараёнига ўтиш даврининг айрим муаммолари ҳали тугагани йўқ, шунинг учун ҳам биз ўйлаймизки, ҳисоботнинг ички ва ташқи фойдаланувчиларини ва иқтисодиётни модернизациялаш шароитида бухгалтерия ҳисоби принципларига, шу жумладан баланс ва молиявий натижалар тўғрисидаги ҳисобот шакллари талабларига жавоб берадиган янги молиявий ҳисобот шакллари ишлаб чиқиш лозим.

Ҳисоб сиёсатидаги ўзгартишлар молиявий ҳисоботни тақдим этишнинг олдинги даврига нисбатан ҳисобот даврига муҳим таъсир ўтказса ёки келгуси ҳисобот даврларига таъсир ўтказадиган бўлса, хўжалик юритувчи субъект тушунтиришларда қуйидаги ахборотни очиқ бериши лозим.

- ўзгартишлар сабаблари;
- ҳисобот давридаги ва тақдим этилган олдинги даврлардаги тузатишлар миқдори;
- жорий даврдаги соф даромад ёки зарарда ҳисобга олинган тузатиш миқдори;
- қиёсий маълумотларга киритилган ҳисобот давридан олдинги даврларга оид тузатишлар миқдори;
- қўшимча маълумотлар келтирилган ҳар бир ҳисобот даврига киритилган тузатишлар миқдори, молиявий ҳисоботларга киритилган даврлардан олдинги даврлар билан боғлиқ тузатишлар миқдори. Агар қиёсий ахборот киритилган бўлса ёки қўшимча маълумот тақдим этиш мумкин бўлмаса, бу ҳолат ҳам очиқ берилиши керак;
- қайта ҳисобланган қиёсий маълумотлар ёки уларни қайта ҳисоблаш мақсадга мувофиқ эмаслиги сабаблари.

KORXONA ISHLAB CHIQARISH XARAJATLARI AUDITINING O'ZIGA XOS XUSUSIYATLARI

Ochilov F. – magistrant TMI

Iqtisodiyotimizni modernizatsiyalash hamda diversifikatsiyalash jarayonlari yuqori darajada kechayotgan bir paytda xo'jalik yurituvchi hamda tadbirkorlik subyektlarida buxgalteriya hisobi, boshqaruv hisobi va tahlili, va auditorlik tekshiruvi jarayonlarini samarali tashkil etish va amalga oshirish, ulardan boshqaruv qarorlarining eng maqbul variantlarini ishlab chiqishda keng foydalanish jarayoni kengayib bormoqda.

Xo'jalik yurituvchi subyektlarda ishlab chiqarish xarajatlari hisobini auditorlik tekshiruvidan o'tkazishda, asosan, xarajatlar tarkibi, xarajatlarni mahsulot tannarxiga to'g'ri olib borilganligi, taqsimlanadigan xarajatlarni xarajat ob'ektlari o'rtasida iqtisodiy asoslangan holda

taqsimlanishi va resurslardan samarali foydalanish uchun amalga oshirilayotgan nazorat choralari hamda hisob hujjatlarining aniqligi va to'raligini ta'minlovchi choralar tekshirib chiqiladi. Korxonada ishlab chiqarish xarajatlarini auditorlik tekshiruvidan o'tkazuvchi auditor ishlab chiqarish xarajatlari hisobi bo'yicha xarajatlar tizimini yoppasiga o'rganib chiqadi.

Tekshirish paytida auditor har bir xarajatning mahsulot tannarxiga asosli kiritilganini, xarajatlarning hisobot davrlari hamda hisob ob'ektlari bo'yicha to'g'ri bo'linganini, buxgalteriya hisobi xisobvaraqlari bog'lanishlarining to'g'ri tuzilganini aniqlaydi.

Auditor quyidagilarni tekshirishi zarur:

- mahsulot (ish, xizmat) tannarxiga kiritilgan moddiy qiymatlarning to'g'ri baholangani;
- buxgalteriya hisobi tizimlarining dastlabki bahosi va keyingi ichki nazorat bahosining muvofiqligi;
- buxgalteriya hisobida xom-ashyo materiallar sotib olish va tayyorlash jarayonining korxonada qabul qilingan hisob siyosatiga bog'liq ravishda to'g'ri aks etganligi;
- ishlab chiqarishda foydalaniluvchi materiallarga kirmaydigan xarajatlarni tannarxga kiritib yuborish faktlari ro'y bermaganligi;
- ijtimoiy-madaniy ob'ektlar qurilishida, ta'mirida, ushbu ob'ektlarni saqlashda foydalanilgan va korxonada tasarrufida qoladigan foyda hisobiga yoki boshqa tegishli moliyalashtirish manbalarida qolishi kerak bo'lgan materiallarni asosiy faoliyat xarajatlariga kiritish hollari sodir bo'lmaganligi;
- tovar birjalari xizmatlari, jumladan, brokerlik va h.k. xizmatlariga haq to'lash xarajatlarining mahsulot tannarxiga kiritilishi asoslanganligi;
- qadoq, tara xarajatlarining hisobda to'g'ri aks ettirilgani;
- kamomadning tabiiy kamayish me'yorlari chegarasida hisobdan to'g'ri chiqarilganligi;
- ishlab chiqarish natijalari, shu jumladan, yillik ish yakunlari bo'yicha mukofot to'lash tartibi to'g'risida tizimli nizomlar mavjudmi;
- davlat byudjetdan tashqari maqsadli fondlariga chegirmalarning to'g'ri amalga oshirilgani;
- tannarxga belgilangan limitlardan, me'yor va normativlardan tashqari kiritilgan xarajatlarning tahliliy hisobini yuritish;
- xarajatlarning boshqa chiqimlarga to'g'ri kiritilganligi;
- korxonaning hisobot yil uchun vakillik xarajatlariga oid xarajatlarning smetasining mavjudligi;
- kadrlar tayyorlash va qayta tayyorlash va boshqa xarajatlarning shartnomalarning mavjudligi.

Shunday qilib, tekshiruv chog'ida aniqlangan barcha qoidadan chetga chiqishlar auditorning ish hujjatlarida qayd etilishi va ularning hisobot ko'rsatkichlariga miqdoriy ta'siri belgilanishi lozim.

АЙЛАНМА МАБЛАҒЛАРНИ ШАКЛЛАНТИРИШ, МАНБАЛАШ ВА УЛАРДАН САМАРАЛИ ФОЙДАЛАНИШ ЙЎЛЛАРИ

Очилов О. - ўқитувчи ТМИ

Нортожихонов А. – талаба ТМИ

Бозор иқтисодиётининг энг муҳим талабларидан бири мавжуд моддий ва молиявий ресурслардан тежамкорлик билан оқилона фойдаланиш ҳисобланади. Бу чекланган ресурслардан чексиз эҳтиёжларни қондиришнинг муҳим шартидир.

Ҳозирги кунда моддий ва ёқилғи-энергетика ресурсларини ҳар томонлама тежаш, улардан тўлиқ ва самарали фойдаланиш биринчи даражали муҳим иш бўлиб қолди. Улардан тўғри омилкорона фойдаланилиши учун биз нафақат ҳозирги, балки келгуси авлодлар олдида ҳам жавобгармиз.

Шу билан бирга моддий ва ёқилғи-энергетика ресурсларидан фойдаланиш самарадорлигини оширишга доир ишлар даражаси замон талабларига етарли жавоб бермайди. Жаҳондаги энг яхши кўрсаткичлар билан таққослаганда республикада миллий даромад бирлигига кўпроқ хомашё, ёқилғи ва энергия сарфланаётгани ана шундан далолат беради. Сақлаш ва ташишни яхшилаш мақсадида катта иш қилиш, ресурс асровчи технологик жараён-ларни янада кенг қўллаш, ишлаб чиқариш ва иккиламчи ресурсларни самара-лироқ қайта ишлатиш, моддий ресурслар сарфи нормативларининг илмий асосланганини ошириш керак бўлади.

Саноатда товар-моддий бойликлар истеъмоли доимий равишда кўпайиб бормоқда. Буни ишлаб чиқаришнинг кенгайиши, маҳсулот таннархи таркиби-да моддий харажатлар салмоғининг анча катталиги ва ресурслар нархининг ошиши шартлаган. Масалан, мазкур харажатларнинг салмоғи машинасозлик маҳсулоти таннархида 70 фоиздан зиёдни, энгил ва кимё саноатларида 70-90, пахта тозалаш ва озиқ-овқат саноатида 90 фоиздан ортиқни ташкил этмоқда.

Ҳозирги вақтда саноат корхоналарида маҳаллий хомашёларни, ёқилғи-лар, ёрдамчи материаллар, иккиламчи хомашёлар ва корхона маблағларини ишлатиш даражаси муҳим аҳамият касб этади. Ишлаб чиқаришга илғор техника ва технологияларни жорий этиб, маҳаллий хомашё, материаллардан қанчалик кўп фойдаланилса ҳамда айланма маблағлар айланиши қанчалик юқори бўлса, шунчалик даромад юқори бўлади.

Мулкий муносабатлардаги, бошқарув тизимидаги ўзгаришлар ҳам бизни кўпроқ фаолият самарадорлиги ҳақида, ресурслар тежами ва иқтисоди ҳақида ўйлашга мажбур қилмоқда.

Турли мулкчилик шаклидаги корхоналар активларини манбалашнинг ҳам ўзига хос хусусиятларини сезиш мумкин. Уларда асосий воситалар ёки узоқ муддатли активларнинг шаклланиши ҳамда манбаланишида фарқлар мавжуд, яъни улар асосий эътиборни айланма маблағлар ва уларни манба-лашга қаратадилар.

Айланма маблағларни манбалаш юзасидан узоқ муддатли ёки қисқа муддатли кредитлар ва қарзларни жалб этишнинг бугунги кунда кучли механизми шаклланган. Негаки тижорат хусусиятига эга бўлган ва исталган ҳажмда четдан маблағларни жойлаштириш имкони мавжуд. Фақат улар юзасидан фоиз тўловлари ва устамалар юкини кўтариш масаласи ҳал этилса бўлди. Бу юқори таваккалчилик ҳиссини ҳам талаб этади, албатта. Чунки ўйланган ва режалаштирилган ҳар қандай мақсадли ҳаракатни албатта ўзига хос ва қатор муаммолари мавжуд бўлади.

Фикримизча, айланма маблағлардан самарали фойдаланишнинг энг ёрқин хусусияти уларнинг айланиши, яъни айланма маблағлар тур айланиш-лари сонидир. Шу сабабли, айланма маблағларни боғлаб қўйиш иқтисодий жиҳатдан мақсадга мувофиқ эмас, бу улар айланиши тезлигини камайтиришда акс этади.

Айланма маблағлар айланишини тезлаштириш йўлларида бири маҳсулот тайёрлаш жараёни давомийлигини қисқартиришдир. Уни, айниқса, саноат корхоналарида тугалланмаган ишлаб чиқаришнинг тўғри йўлга қўйи-лишлиги тайёр маҳсулотлар тайёрлашда айланма маблағларга бўлган талабни қисқартиради ва худди шу даврда кўпроқ маҳсулот ишлаб чиқаришга имкон бўлади. Бу жараён давомийлигини қисқартириш янги техника ва технология, комплекс механизациялаш ва автоматлаштириш, ишлаб чиқаришни ташкил қилишнинг узлуксиз иш усулини жалб қилиш ҳисобига эришиш мумкин. Шу билан бирга, айланма маблағлар айланишини тезлаштирадиган асосий омил ишлаб чиқариш вақтини аввало, иш даврини, шунингдек муомала вақтини қисқартиришдир.

Шундай қилиб, айланма активлардан фойдаланиш самарадорлигини оширишда қуйидаги чора-тадбирларни амалга ошириш мақсадга мувофиқ, деб ўйлаймиз:

- маҳсулот (бажарилган иш, кўрсатилган хизмат)лар ишлаб чиқариш ва сотиш ҳажмини ошириш;
- маҳсулот (иш бажариш, хизмат кўрсатиш)ларнинг истеъмолчиларга етиб бориши ва улар бўйича ҳужжатлар айланишини тезлаштириш;
- айланма маблағлар бўйича меъёрий захиралар сақланишига амал қилиш;
- айланма маблағларнинг меъёрдан ортиқчалигини мақсадли бошқа-ришни йўлга қўйиш (товарларни имтиёзли шартларда сотиш, ижарага бериш, бартер операциялари ва ҳ.к.);
- айланма маблағларни ҳисобдан чиқаришда халқаро усуллардан фойдаланиш;
- моддий айланма маблағлардан самарали фойдаланишда техник ва технологик янгилишни таъминлаш ва ҳ.к.

Шундай қилиб, айланма маблағлар ҳаракати ва ҳолатини тўғри бошқа-риш ҳамда улардан фойдаланиш жараёнларини самарали ташкил этиш мукамал рақобатли бозорда енгиб чиқиш ва юқори натижага эришишнинг калити ҳисобланади.

ПРОБЛЕМЫ И ОСОБЕННОСТИ ПРОВЕДЕНИЯ АУДИТА МАЛОГО БИЗНЕСА

Косимова Н- доц.ТФИ

Маматкулов М. студент

Сложный характер носит проведение аудита отчетности для субъектов малого предпринимательства. Он проявляется в отсутствии четкого разделения всех полномочий, сознательного уклонения от периодического обязательного аудита, некомпетентного ведения бухгалтерской отчетности. При этом настоящие показатели работы компании оказываются утерянными. Именно поэтому руководство компании не знает о всех результатах деятельности, а имеет лишь приблизительные данные, вследствие чего, не могут принимать гибкие и правильные управленческие решения.

Инициативный аудит рекомендуется проводить каждый квартал. Он может решить много проблем связанных с учетом и дать обоснованную и прозрачную информацию о деятельности предприятия. Аудиторское заключение, которое получается уже после проведения экспертизы, показывает большую часть всех проблем в ведении документации. Решение данных проблем поможет оптимизировать всю деятельность предприятия и избежать различного рода разногласий с государственными органами, которые контролируют деятельность предприятий.

Особое внимание, при проведении аудита, уделяется рассмотрению следующих очень важных вопросов:

1. Качество отражения всех хозяйственных операций, которые записаны в бухгалтерском учете.
2. Правильность вычислений совокупного дохода и валовой выручки предприятия.
3. Наличие льгот и документов, которые это подтверждают и дают право использовать упрощенную систему налогообложения и отчетности.

Когда аудиторы проводят проверки, они пользуются очень распространенными методами финансового анализа:

1. Метод «выгод-издержек», который заключается в отношении эффекта производства к инвестированному капиталу.
2. Метод оценки различных вероятностей, который заключается в использовании дисперсионного анализа при проверке работы предприятия.

Таким образом, аудиторская организация в процессе аудиторской проверки таких компаний не должна добиваться полностью разделения ответственности и возможностей служащих. В субъектах малого предпринимательства доверие аудитора к эффективности системы внутреннего контроля обычно должно быть ниже, чем для средних и больших

экономических субъектов, и по этой причине мировоззрение аудитора о достоверности бухгалтерской отчетности должно в большей мере определяться аудиторскими процедурами по существу. Аудиторская организация без помощи других воспринимает решение о том, использовать либо не использовать при аудите данного экономического субъекта методики аудита, соответствующие для субъектов малого предпринимательства, но должна отразить собственный выбор и соответствующую аргументацию в собственной рабочей документации. В малых экономических субъектах дополнительный риск средств контроля появляется в области использования систем компьютерной Обработки данных. Если в таком экономическом субъекте применяется единичный компьютер с облегченной программкой учета, для единичного бухгалтера либо ограниченного числа учетных работников возникает возможность вводить несогласованные данные в систему учета, произвольным образом поменять программную оболочку и базы данных, заносить в систему операции «задним числом», проводить операции, не получившие одобрения либо утверждения в установленном порядке. Преобладающее воздействие обладателя либо единоначального руководителя на все стороны деятельности малого экономического субъекта может иметь как положительное, так и отрицательное воздействие на систему внутреннего контроля и достоверность бухгалтерской отчетности такового субъекта.

JAMI FISKAL YUKNI KAMAYTIRISH ORQALI YALPI TALABNI RAG'BATLANTIRISH YO'LLARI

Tog'ayev F. – magistrant TMI

Iqtisodiy islohotlarning dastlabki yillaridan boshlab mamlakatimizda mustaqil soliq siyosati ishlab chiqildi, uning taktika va strategiyasi aniqlanib, izchil takomillashtirilib borilmoqda. O'zbekistonda erishilayotgan iqtisodiy o'sish ko'p jixatdan iqtisodiyotda soliq yukini pasaytirishga qaratilgan va izchil olib borilayotgan siyosat bilan bog'liq. Mamlakatimizda budjet-soliq tizimini takomillashtirish iqtisodiy islohotlar va davlat iqtisodiy siyosatining asosiy masalalaridan biri hisoblanadi. Zero izchil soliq-budjet siyosatining amalga oshirilishi, soliq yukini kamaytirish bilan bog'liq chora-tadbirlarning ishlab chiqilishi soliq to'lovchilar uchun ishlab chiqarishni rivojlantirishga sharoit yaratib, ishlab topilgan va o'zlarida koldirilgan mablag'laming reinvestitsiya kilinishi okibatida kushimcha soliq obektlarining paydo bo'lishi hisobidan nafaqat budjetdagi yuqotishlarning o'rni qoplanishi, balki soliq to'lovchilarning ko'shimcha daromadlarga ega bo'lib, ishlab chiqarish imkoniyatining oshishi ga, YaIM, SMM, MD va yalpi talabning oshishiga olib keladi.

2012 yilda soliq yukini kamaytirish siyosati davom ettirildi. Kichik korxonalar va mikrofirmalar uchun yagona soliq to'lovi stavkalari 6 foizdan 5 foizga tushirilgani, yakka tartibdagi tadbirkorlar uchun belgilangan soliq stavkasi esa sezilarli tarzda, ya'ni o'rtacha ikki barobar kamaytirilgani buni yaqqol tasdiqlaydi. Ma'lumki fiskal termini soliq yuki termini bilan deyarli bir xil ma'no anglatib, bunda davlat budjetini shakllantirishdagi soliqlarning fiskal funksiyasi namoyon bo'ladi.

Yalpi talab - ma'lum vaqt davomida mamlakat miqyosida jami sotib olingan tovarlar va xizmatlar qiymatidir. Iqtisodiy muvozanatlik yalpi talab va yalpi taklifning tengligini taqozo etsa ham, amaliyotda ularning nisbati o'rtasidagi o'zgarishining mumkin bo'lgan har xil variantlari mavjud bo'ladi.

Jumladan:

- Yalpi talabning ortishi. Ishlab chiqarish hajmi, milliy daromad va baholarning o'sishi bilan birga boradi;

- Yalpi talabning tushishi. Ishlab chiqarish hajmi, milliy daromad va baholarning pasayishi bilan;

- Yalpi taklifning ortishi. Ishlab chiqarish hajmining o'sishi bilan birga boradi va baholarning tushishini keltirib chiqaradi;

- Yalpi taklifning kamayishi va shunga mos ravishda ishlab chiqarishning qisqarishi, baholarning o'sishiga olib keladi.

Doimiy balanslashtirilgan budjet g'oyasiga ko'ra, budjet har yili daromadlar va xarajatlarning tengligi asosida tuzilishi shart. Lekin, har yili budjetni balaslashtirish iqtisodiy tanglik tebranishlarini kuchaytiradi. Bunday sharoitda soliqlar tushumlari o'z o'zidan qisqaradi. Budjetni balanslashtirish maqsadida hukumat birinchidan, soliq stavkasini oshiradi, ikkinchidan, davlat xarajatlarini qisqartiradi va uchinchidan ikkalasini uyg'unlikda amalga oshiradi. Bu tadbirlar iqtisodiyotdagi yalpi talabni rag'batlantirish emas, balki uni qisqarishiga olib kelishi mumkin. Har yili balanslashladigan budjet inflyatsiya sur'atlarini tezlashtiradi.

Iqtisodiy o'sish davrida pul daromadlari ortadi, o'z - o'zidan bu soliq tushumlarining ham ortishiga olib keladi. Budjetdagi ijobiy qoldiqni yo'qotish uchun hukumat birinchidan, soliq stavkalarini pasaytirish, ikkinchidan, davlat xarajatlarini oshirish, yoki ikkala yondashuvni hamkorlikda amalga oshirish kerak. Bu yondashuvlardan qaysi birining qo'llanilishidan qat'iy nazar, iqtisodiyotda inflyatsiya jarayoni yuz beradi. Budjetni doiraviy asosda balanslashtirish g'oyasiga ko'ra, davlatning moliyaviy siyosati imkoni boricha iqtisodiy jarayonlar bilan mos ravishda amalga oshirilishi zarur. Iqtisodiy tanglik va turg'unlik davrida sodir bo'lgan taqchillik, iqtisodiy o'sish yillarida yuzaga keladigan budjetdagi ijobiy qoldiq bilan moliyalashtiriladi.

Iqtisodiy pasayishni oldini olish uchun hukumat soliqlarni pasaytirish hamda davlat xarajatlarini oshirishi zarurligidan budjet taqchilligini o'zi bilgan holda vujudga keltiradi. Buning natijasida yuzaga keladigan inflyatsiyali iqtisodiy o'sish davomida soliqlar oshiriladi va davlat xarajatlari kamayadi. Shu asosda xosil bo'ladigan ijobiy qoldiq, iqtisodiy pasayish yillarida yuzaga keladigan taqchillikni qoplashga yo'naltiriladi. Bu g'oyaning asosiy muammosi shundan iboratki, iqtisodiy o'sish va inqirozlar iqtisodiy doirada bir xil bo'lmasligi mumkin, shuning uchun iqtisodiyotni barqarorlashtirish muammosi budjetni barqarorlashtirish muammosiga qarshi chiqadi. Budjet soliq tizimi hukumatining davlat xarajatlari va soliq tushumlarini to'liq bandlik va YaIM ni ishlab chiqarishni past darajadagi inflyatsiyalarda ta'minlash uchun tadbirlarning yig'indisi tushiniladi.

Bozor islohotlari umumdavlat iqtisodiy va ijtimoiy dasturlarini amalga oshirish uchun respublika miqyosidagi barcha daromadlarni birlashtirish va markazlashtirish, shuningdek, ularga mos keluvchi soliq tizimini tadrijiy isloh qilish zaruriyatini keltirib chiqaradi. Budjet daromadlarini ko'paytirishdagi budjet-soliq siyosatining yechimi soliq tizimi va soliq siyosati bilan bog'liqdir. O'zbekistonning soliq siyosatini rivojlantirishdagi asosiy yo'nalish bu - davlat uchun ham, bozor qatnashchilari uchun ham qulay fiskal sharoitlarni yaratishdir. Bunda soliq islohotining asosiy maqsadi faqat budjet daromadlarini ko'paytirish bo'lib qolmasdan, balki ishlab chiqarishni rivojlantirishni, tadbirkorlikni rag'batlantirish va faoliyat faolligini ta'minlashga ham alohida e'tibor qaratmog'i lozim. Bunda quyidagilar ko'zda tutiladi:

- soliqlarni qisqartirish, soliqqa tortish bazasini kengaytirish, soliq stavkalarini pasaytirish yo'nalishlarida soliq qonunchiligini takomillashtirish;

- soliq imtiyozlarini qayta ko'rib chiqish;

- bir xil soliq bazasiga ega bo'lgan soliqlarni birlashtirish;

- soliq qonunchiligiga rioya etish ustidan qat'iy operativ nazoratni joriy etish.

Soliqlar bo'yicha boqimandalik muammosini yechish uchun quyidagilar zarurdir:

• soliq to'lovlarini qarzdor korxonalar hisobidan mablag'lar olishni qonuniy ta'minlash;

• qat'iy ravishda soliqlar bo'yicha qarzdorlikni mavjud bo'lishda bankrotlik jarayonlarini amalga oshirish;

• mulkdorlarni va korxonalar rahbarlarini soliqlarni o'z vaqtida budjetga to'lash bo'yicha javobgarligini oshirish.

Aytib o'tilgan choralarni amalga kiritish budjet - soliq siyosati samaradorligini oshiradi. Ular o'rtasidagi birlikni ta'minlashga xizmat qiladi, soliq tizimini iqtisodiy o'sishga erishish vazifalari bilan muvofiqlashtirishga yordam beradi va eng asosiysi makroiqtisodiy barqarorlikni ta'minlaydi.

Vaqt oraliqlarining mavjudligini e'tiborga olganda budjet - soliq siyosatining muvaffaqiyati makro darajada bo'lg'usi vaziyatni oldindan bashorat qilish mumkinligiga bog'liqdir. Masalan, 2002 yilda respublikamizda o'tkazilgan «Ichki iste'mol bozorini sifatli mahsulotlar bilan to'ldirish va savdo ustidan bank nazoratini o'rnatish» ga qaratilgan «bozorlarni yopish» siyosati pul - kredit tizimining nomuvofiqligiga, tovarlar aylanishining sekinlashuviga, budjetga tushumlar miqdorini kamayshiga, naqd pul massasini «chetga» chiqishiga, ishsizlik darajasining ortishiga sabab bo'lib, budjet - soliq siyosati va makroiqtisodiy barqarorlikka o'zining salbiy ta'sirini ko'rsatdi. Har bir makroiqtisodiy siyosat o'zining natijalarini kamida yarim yildan keyin beradi. Lekin yarim yildan so'ng iqtisodiyot tushkunlik holatda bo'ladi, rivojlanadimi yoki bizning siyosatimiz inflyatsiya to'laqinini yanada pasaytirib yuboradimi? Afsuski, ilm - fanning hozirgi holati makroiqtisodiy siyosat uchun aniqlik bilan uzoq muddatli va o'rta muddatli prognozlar qilish imkonini bermaydi. Odatda, qisqa muddatli (2 - 3 oyga) prognozlarga muvaffaqiyatli bo'ladi.

DAVLAT BUDJETI DAROMADLARINI SHAKLLANTIRISHDA SOLIQLAR HISSASINING TAHLILI

Tog'ayev F. – magistrant TMI

Rivojlagan mamlakatlarda kuzatilayotgan moliyaviy iqtisodiy inqirozning tobora keskinlashib borayotganligiga qaramasdan respublikamizda kuzatilayotgan barqaror iqtisodiy o'sish sur'atlarining ta'minlanishida olib borilayotgan izchil budjet - soliq siyosatining ahamiyati g'oyat yuksakdir. Buni o'z navbatida keyingi yillarda kuzatilayotgan budjet profitsiti, rejalashtirilgan davlat budjeti daromad ko'rsatkicilarining orttirib bajarilayotganligi, davlat budjeti ijrosining g'aznachilik tizimini yanada rivojlantirilishi natijasida budjet xarajatlarining manzilli va maqsadli sarflanayotganligi bilan izohlash mumkin.

Mamlakatimizda amalga oshirilayotgan ijtimoiy-iqtisodiy islohotlarda budjetdan tashqari maqsadli jamg'armalarning ham ahamiyat yuqori bo'lmoqda. Bu ular daromadlarini shakllanish ko'lamida yaqqol namoyon bo'ladi. Xususan, maqsadli jamg'armalar daromadlari 2012 yilda 10499,8 mlrd. so'mga rejalashtirilgan bo'lsa, 2013 yilga kelib ushbu ko'rsatkich 13571,9 mlrd. so'mni tashkil etishi ko'zda tutilgan. Sug'oriladigan yerlarning meliorativ holatini yaxshilash davlat dasturida belgilangan ustuvor vazifalarni samarli ijrosini ta'minlash maqsadida tashkil etilgan jamg'armaning daromadlari 2012 yilda 210,0 mlrd. so'mni tashkil etgan bo'lsa, 2013 yilga kelib ushbu jamg'armaning daromadlari 227,5 mlrd. so'mni rejalashtirilgan. Mamlakatimizda amalga oshirilayotgan yirik va strategik ahamiyatga molik investitsiya loyihalarni moliyalashtirish, xorijiy investitsiyalarni keng jalb qilish bilan bog'liq islohotlarda Tiklanish va taraqqiyot jamg'armasining hissasi yuqori bo'lmoqda. Uning daromadlarini so'mdagi ekvivalenti 2013 yilda 2618,5 mlrd. so'mni tashkil etgan.

Agar maqsadli fondlarsiz davlat budjetining daromadlari 2015 yilda 36493,3 mlrd. so'mni tashkil etishi ko'zda tutilgan bo'lsa, 2016 yilga kelib bu ko'satkich 41 030,7 mlrd. so'mni tashkil etishi ko'zda tutilgan. Maqsadli fondlarsiz davlat budjeti daromadlarini shakllantirishda soliq tizimi alohida ahamiyat kasb etadi. Buni quyidagi jadval ma'lumotlaridan ko'rishimiz mumkin.

Maqsadli fondlarsiz davlat budjeti daromadlarining tarkibiy tahlilidan ko'rinadiki, bilvosita soliqlardan budjetga rejalashtirilgan tushum 2015 yilda 19193,8 mlrd. so'm bo'lsa, 2016 yilga kelib 21 131,0 mlrd. so'mni tashkil etishi rejalashtirilgan. Jami budjet daromadlaridagi salmog'i 51,9% ni tashkil etishi ko'zda tutilgan. Ushbu holat shuni tasdiqlaydiki, davlat budjeti daromadlarini shakllantirishda bilvosita soliqlarning fiskal ahamiyati yuqori bo'lmoqda.

**Maqsadli fondlarsiz davlat budjeti daromadlari to‘g‘risida
ma’lumot (foizda)**

Asosiy budjet ko‘rsatkichlari	2015 yil	2016 yil	2015 yil jamiga nisbatan %da
Maqsadli fondlarsiz davlat budjeti daromadlari	36 493,3	41 030,7	100
Shu jumladan: Bevosita soliqlar	8 798,4	9 853,6	27,3
Bilvosita soliqlar	19 193,8	21 131,0	51,9
Resurs soliqlari	4 816,1	5 306,2	14,9
Boshqa daromadlar	3 685,0	4 739,9	5,8

Tahlil qilinayotgan davrning yakunlariga ko‘ra, 2015 yilda davlat budjetining daromadlar qismida bevosita soliqlar 8 798,4 mlrd. so‘mni tashkil etdi. Shundan, yuridik shaxslardan olinadigan foyda solig‘i 1 180,5 mlrd. so‘m, savdo va umumiy ovkatlanish korxonolari, shu jumladan mikrofirmalar va kichik korxonalar uchun yagona soliq to‘lovi 1 207,8 mlrd. so‘m, mikrofirmalar va kichik korxonalar uchun yagona soliq to‘lovi 1 191,7 mlrd. so‘m, jismoniy shaxslarning daromad solig‘i 1 789,7 mlrd. so‘m, yuridik va jismoniy shaxslardan tadbirkorlik faoliyati ayrim turlari bo‘yicha olinadigan qat‘iy belgilangan soliq 681,5 mlrd. so‘m, obodonlashtirish va ijtimoiy infratuzilmani rivojlantirish solig‘i 736,2 mlrd. so‘mdan iborat.

Yana bir holatga a‘lohida e‘tibor qaratish lozimki, egri soliqlar hajmining oshishi ishlab chiqarish ya‘ni real sektor faoliyatining samaradorligi va rentabelligi bilan uzviy bog‘liq. Shuningdek eksport operatsiyalarini rag‘batlantirish maqsadida davlatimiz tomonidan eksportyor korxonalariga yirik hajmda soliq imtiyozlari berilganligini inobatga olish lozim. Ushbu imtiyozlar investorlarni iqtisodiyotga tezroq jalb etish va tashqi iqtisodiy faoliyatni rivojlantirib, davlatning tashqi savdo balansini oshirishga va ishlab chiqarishga zamonaviy texnika-texnologiyalarni kiritishda judayam katta ahamiyatga ega bo‘lmoqda. Biz bilamizki, bugungi qilingan investitsiya ertaga judayam katta daromad keltiradi va buning natijasida oldingi davrga nisbatan katta miqdorda soliq to‘lanadi. Berilgan imtiyozlar davlat uchun investitsiya vazifasini bajaradi.

Umuman olganimizda tahlillar shuni ko‘rsatmoqdaki, davlat budjeti daromadlarini shakllantirishda bilvosita soliqlarning salmog‘i yuqori bo‘lmoqda. Shu bilan bir qatorda keyingi yillardagi o‘shish tendentsiyasida bevosita soliqlar va resurs soliqlarining o‘shish sur‘ati yuqori bo‘lmoqda.

**ОСОБЕННОСТИ СОСТАВЛЕНИЯ ФИНАНСОВОЙ ОТЧЕТНОСТИ В
ЗАРУБЕЖНЫХ СТРАНАХ**

О. Мирзаев преп.ТФИ

Ш. Шарипов магистрант ТФИ

В последнее время важной тенденцией стало стремление гармонизировать бухгалтерский учет и более широко использовать достижения одних стран в практике составления финансовой отчетности других на базе Международных стандартов финансовой отчетности. Изучение опыта ведения бухгалтерского учета и составления финансовой отчетности в зарубежных странах дает возможность исследовать тенденции развития учета в мировом сообществе и, следовательно, совершенствовать национальную систему учета. Из большого перечня правил и принципов ведения бухгалтерского учета, его регламентации в разных странах необходимо выбрать то лучшее, что можно применить в национальных условиях. Система бухгалтерского учета и методика составления финансовой отчетности в мировой практике формировались в течение длительного периода времени и развивались, прежде всего, как совокупность

национальных учетных систем. Качественное состояние национальных систем бухгалтерского учета и отчетности в большей степени определяется историческими традициями и уровнем экономического развития той или иной страны. В связи с этим наиболее состоявшиеся в экономическом отношении страны имеют и самый высокий уровень развития системы учета и финансовой отчетности. Согласно Концептуальным основам США финансовая отчетность должна обеспечить реальных и потенциальных инвесторов, кредиторов, а также других пользователей информацией, необходимой для принятия обоснованных инвестиционных, кредитных и других решений. «Другими пользователями» являются работники и клиенты компании, правительственные органы и общество в целом.

В США «другие пользователи» играют роль второстепенных пользователей финансовой отчетности. Прежде всего, это объясняется недостатком информации о решениях, которые ими принимаются. То есть, решения, принимаемые основными пользователями — инвесторами и кредиторами — очевидны: для инвесторов они преимущественно связаны с приобретением или продажей ценных бумаг компании; для кредиторов — с условиями ее кредитования. Вместе с тем, цели предоставления финансовых отчетов для работников и клиентов компании, а также общества невозможно четко определить. Такая ситуация характерна и для других стран англо-американской системы учета. В европейских странах, в отличие от США, где потребности акционеров и других инвесторов принимаются в качестве целевой установки, особая роль уделяется работникам компании и государственным органам. В связи с этим изменяется сущность предоставляемой информации. Так, например, с 1977 года действует закон, в соответствии с которым все французские компании с числом занятых более 300 человек должны ежегодно подавать так называемый «общественный (социальный) баланс» советам работников компании, в состав которых входят работники и администрация. Он основывается на показателях социальной обстановки и условиях работы. Любой «социальный баланс» должен содержать информацию о найме на работу; затратах на оплату труда; здравоохранении и технике безопасности; обеспечении условий работы; обучении кадров; производственных связях; обеспечении социальных условий. Аналогичный подход к предоставлению данной информации используют и другие европейские страны, такие, как Германия и Скандинавские страны. В Великобритании предоставление отчета работникам является добровольным, компании самостоятельно решают, раскрывать данную информацию или нет, и в какой форме. Аналогичная ситуация наблюдается в Австралии и Новой Зеландии. В современной рыночной экономике дополнительное раскрытие информации играет очень важную роль. Так, некоторые статьи баланса разными компаниями даже в одной стране оцениваются по-разному, например, гудвилл. В таких случаях простое раскрытие фактов хозяйственной жизни не разрешает пользователю отчетности сформулировать адекватное представление о компании. В то же время раскрытие учетной политики в дополнительных отчетах по вопросам оценки статей отчетности обеспечивает возможность получения такого представления.

Согласно МСФО финансовые отчеты должны быть ясными и понятными. Они базируются на учетной политике, которая варьируется от компании к компании как внутри одной страны, так и в разных странах. Значительное место в законодательстве развитых стран отводится регламентации состава и содержания финансовой отчетности. При этом в законах четко определяется дифференцированный перечень обязательных статей баланса, отчета о прибыли и убытках для малых, средних, больших и транснациональных компаний. Кроме того, компаниям предоставляется право самостоятельно использовать дополнительные статьи, если они считают, что их раскрытие будет необходимо для пользователей отчетности. В действующей практике

большинства зарубежных стран публикация отчетности компаний стала своего рода имиджем их деловой активности. Постоянный анализ показателей этой отчетности служит основой для определения рыночных курсов ценных бумаг, для правильного выбора платежеспособности партнера. Именно правовой аспект бухгалтерской отчетности в рыночной экономике обусловил законодательный порядок во всех странах публиковать отчеты о финансовой деятельности компаний, прежде всего баланс и отчет о прибыли и убытках. Для этого в законодательстве зарубежных стран существуют специальные законы публичной отчетности, в которых обсуждаются критерии публикации. Степень раскрытия информации в значительной степени определяется компетентностью пользователя финансовой отчетности. Эффективная передача информации (ее перемещение от одного лица к другому) означает, что тот, кто получает информацию, понимает содержание предназначенного ему сообщения. При передаче информации иногда возникают проблемы понимания слов, символов и других носителей финансовой информации, используемой при принятии решений инвесторами, кредиторами и другими заинтересованными сторонами. Форма и способ предоставления информации также влияют на решение.

В целом финансовая отчетность включает в себя разное количество отчетов, которые регламентируются правилами или стандартами соответствующих стран. Финансовая отчетность США включает следующие виды отчетов: баланс, отчет о финансовых результатах (отчет о прибыли и убытках), отчет о накопленной нераспределенной прибыли; отчет о движении денежных средств, отчет об изменениях в собственном капитале, пояснительная записка, заключение аудиторской фирмы. В США фиксируется не формат предоставляемых отчетов, а объем информации, которая должна быть в них раскрыта. Если компания считает это нужным, то она может полностью сменить форму предоставления отчетности.

Ориентация отчетности на предоставление полезной информации, в сочетании со свободой в определении действительного характера раскрытия информации, приводит к тому, что раскрывается действительно релевантная информация, а аналитичность отчетов, содержащих меньше информации, оказывается выше.

Следовательно, каждая страна имеет свои особенности в порядке составления и представления финансовой отчетности. Однако существует единый для всех комплект обязательных отчетов - это баланс, отчет о прибыли и убытках и примечания к ним. В большинстве случаев регламентируются лишь наиболее существенные элементы отчетов. А такие вопросы, как объем и сущность детализации отчета, включение в него специфической для данной компании информации, расчеты разнообразных показателей, отдаются на усмотрение самой компании. Но примечания в зарубежной практике учета являются основным источником информации о компании для внешних пользователей, в которых раскрывается вся существенная информация, которая повлияла на текущий финансовый результат и финансовое состояние, а также та, которая, как можно ожидать, повлияет на будущие события.

SOLIQLAR – DAVLAT BYUDJETI DAROMADLARINING ASOSIDIR

Ismailova N.K. - kaf. kat.o'q., TMI

Mamlakatimiz iqtisodiyotining barcha jabxalarida avj olayotgan tub islohotlar moliya-soliq tizimida ham o'z samarasini ko'rsatmoqda. O'zbekiston Respublikasi Soliq Kodeksi va O'zbekiston Respublikasining Byudjet kodeksining qabul qilingani moliya byudjet siyosatini amalga oshirishning huquqiy poydevori bo'lib xizmat qiladi. Bozor iqtisodiyoti sharoiti davrida byudjet masalasi juda muhim va murakkab masaladir. Har bir hududning rivoji, aholisining turmush sharoiti, ijtimoiy himoyaga muxtoj oila va shaxslarning etarli darajada ijtimoiy himoya

qilinishi, har bir hudud davlat hokimiyat organlarining moliyaviy masalalarini to‘g‘ri hal qila bilishga bog‘liq. Bunda mahalliy byudjetlarga tushadigan soliq va yig‘imlarning turi, miqdorini belgilash alohida o‘rin tutadi.

O‘zbekiston Respublikasi Prezidentining 2017-yil 7-fevraldagi PF-4947-sonli farmoniga ko‘ra “2017–2021-yillarda O‘zbekiston Respublikasini rivojlantirishning beshta ustuvor yo‘nalishi bo‘yicha Harakatlar strategiyasi” da iqtisodiyotni yanada rivojlantirish va liberallashtirishga yo‘naltirilgan uchinchi ustuvor yo‘nalishda soliq yukini kamaytirish va soliqqa tortish tizimini soddalashtirish siyosatini davom ettirish, soliq ma‘muriyatchiligini takomillashtirish va tegishli rag‘batlantiruvchi choralarni kengaytirish nazarda tutilgan.¹⁹²

Hozirgi vaqtda sanoati rivojlangan mamlakatlar davlat byudjetlari kirim qismining 80-90%i soliqlar hisobiga vujudga kelmoqda. O‘zbekistonda ham soliqlar yordamida davlat byudjetining daromadlari tashkil qilinadi. Bu borada davlatning soliq siyosati, soliqlarning roli katta ahamiyatga egadir. Soliqqa tortish ob‘ektlari va undirish usullari xilma-xil bo‘lgan to‘g‘ri va egri soliqlarni yagona tizimda ishlatish davlatga soliqlarni ikkala, ham xazina, ham iqtisodiy vazifalarni amaliyotda to‘laroq qo‘llash imkoniyatini beradi.

O‘zbekiston Respublikasi soliq siyosatining eng muhim jihatlaridan biri soliq to‘lovchilar zimmasidagi soliq yukining yuridik va jismoniy shaxslar uchun bosqichma-bosqich kamaytirib borish evaziga korxonalarining moddiy-texnik bazasini kuchaytirish bilan bir qatorda aholining real pul daromadlarining oshishi ta‘minlab borilmoqda. Mamlakatimiz soliq siyosatining o‘ziga xususiyatlaridan biri – bu soliq yukini yildan yilga kamaytirish tamoyiliga rioya qilishdir. Buning ijrosini biz mustaqillik yillarida soliq yukining YaIMga nisbatan dinamikasida ko‘rishimiz mumkin.

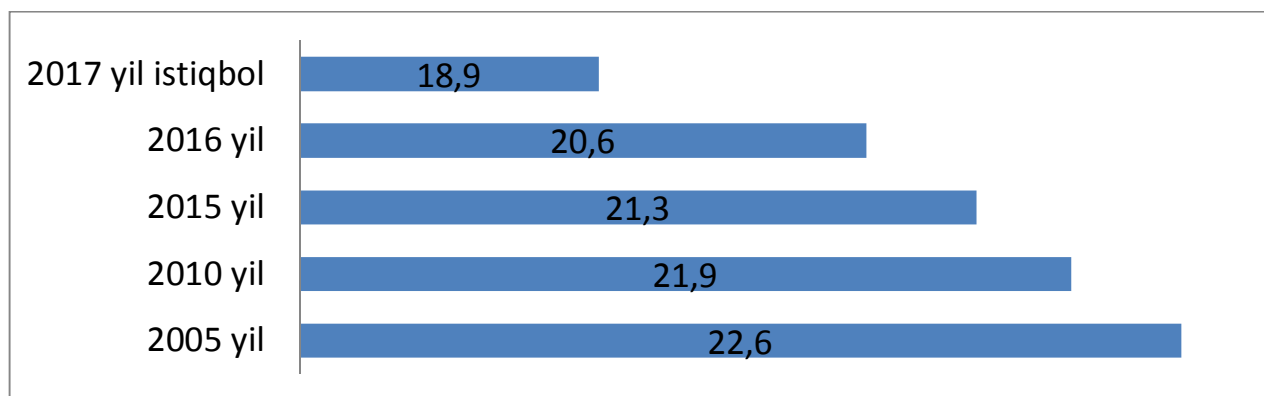

1-rasm. O‘zbekiston Respublikasida 2005-2017 yillardagi isodiyotdagi soliq yuki dinamikasi¹⁹³ (YaIMga nisbatan foizda)

O‘zbekiston Respublikasida iqtisodiyotdagi soliq yuki 2005 yilda 22,6 foizni tashkil qilgan bo‘lsa, 2010 yilda 21,9 foizni tashkil qilgan. 2015 yilda 21,3 foizni, 2016 yilda esa 20,6 foizni tashkil qilgan. 2017 yilning istiqbolida soliq yuki 18,9 foizni tashkil qilishi rejalashtirilgan.

Mahalliy byudjetlarning daromadlari tarkibida ham soliqlarning o‘rni beqiyosdir. Soliqlar tuman yoki shahar byudjetlarining katta qismini tashkil qiladi.

Quyidagi jadvalda Toshkent viloyati Qibray tumani byudjetining daromadlari tarkibidagi soliqlarning ulushini ko‘rib chiqamiz.

192 O‘zbekiston Respublikasi Prezidentining “2017-2021 yillarda O‘zbekiston Respublikasini rivojlantirishning beshta ustuvor yo‘nalishi bo‘yicha Harakatlar strategiyasi” 2017 yil 7 fevraldagi PF-4947-sonli Farmoniga ilova

193 O‘zbekiston Respublikasi Moliya vazirligi ma‘lumotlari asosida tayyorlangan.

Toshkent viloyati Qibray tumani byudjetining 2014-2016 yillardagi daromadlari tarkibidagi soliqlarning ulushi tahlili¹⁹⁴

Ko'rsatkich	2014-yil		2015-yil		2016-yil	
	mln. so'm	salmog'i %da	mln. so'm	salmog'i %da	mln. so'm	salmog'i %da
Jami	77 147	100	92 912	100	96 667	100
Soliqlar	60 208	78,1	75 269	81,0	60 161	62,2
Boshqa daromadlar	16 939	21,9	17 643	19,0	36 506	37,8

Jadval ma'lumotlaridan ko'rinib turibdiki, Toshkent viloyati Qibray tumani byudjeti daromadlari tarkibida soliqlarning ulushi yuqori. 2014 yilda soliqlar jami daromadlarga nisbatan 78,1 foizni tashkil qilgan bo'lsa, 2015 yilda ushbu ko'rsatkich 81 foizni tashkil qilgan. 2016 yilda ushbu ko'rsatkich sezilarli ravishda pasaygan, ya'ni 62,2 foizni tashkil qilgan.

Xulosa qilib aytganda, soliqlarning samarali mexanizmini shakllantirishning jahon amaliyoti va respublikamizning mustaqillik yillarida bu boradagi tajribalaridan kelib chiqqan holda aytish mumkinki, soliq siyosati ayni paytda egiluvchan, mamlakat ijtimoiy-iqtisodiy rivojlanishiga monand bo'lishi lozim. Aks holda soliq siyosati soliq to'lovchilar va davlat manfaatlarining uyg'unlashishiga emas, balki mamlakat ijtimoiy-iqtisodiy rivojlanishiga salbiy ta'sir ko'rsatuvchi omilga aylanishi mumkin. Shuningdek, bu o'z navbatida davlatning o'z oldiga qo'ygan vazifalarini to'liq bajarishiga imkon bermaydi. Natijada har ikki tomon manfaatlari ham qanoatlanmaydi. Shuning uchun boshqa tizimlar kabi soliq tizimi ham mamlakatning ijtimoiy-iqtisodiy rivojlanishiga mutanosib holda takomillashib borishi lozim. Xo'jalik sub'ektlarining tabiiy resurslardan samarali va oqilona foydalanishi hamda ekologik samaradorlikni ta'minlashda soliqlarning ta'sirchanlik ahamiyatini oshirish masalalarini ikki yo'nalishda amalga oshirish mumkin bo'ladi.

ПРИЕМЫ АНАЛИТИЧЕСКИХ ПРОЦЕДУР ИСПОЛЬЗУЕМЫХ В ХОДЕ АУДИТОРСКОЙ ПРОВЕРКИ

Юлдашева С.Х. доц. кафедры «Аудит» ТФИ

Файзиев У. магистр ТФИ

Повышение эффективности аудита невозможно без применения аналитических процедур, которые не только снижают трудоемкость работ, но и существенно повышают интеллектуальную составляющую аудиторской деятельности на основе более глубокого понимания бизнеса клиента, его особенностей и закономерностей.

Важнейшим приоритетом является дальнейшее укрепление макроэкономической стабильности и сохранение высоких темпов роста экономики, в том числе сбалансированности Государственного бюджета на всех уровнях, устойчивости национальной валюты и уровня цен на внутреннем рынке¹⁹⁵.

Основные причины возрастания роли аналитических процедур в аудите можно свети к следующим обстоятельствам:

необходимость квалифицированного понимания бизнеса клиента, отрасли его деятельности, существенных закономерностей бизнеса и взаимосвязей между показателями, его характеризующими;

¹⁹⁴ Toshkent viloyati Qibray tumani byudjetining ma'lumotlari asosida shakllantirildi.

¹⁹⁵ Доклад Президента Республики Узбекистан Шавката Мирзиёева на расширенном заседании Кабинета Министров, посвященном итогам социально-экономического развития страны в 2016 году и важнейшим приоритетным направлениям экономической программы на 2017 год Народное слово 14 января 2017 года

- необходимость снижения трудоемкости аудита; концентрации внимания аудитора на наиболее важных моментах или на «зонах риска», что сокращает объем проверок и, как следствие, сроки их проведения;

- необходимость решения специфических задач, стоящих перед аудитором, которые могут быть решены только с использованием аналитических процедур. В частности, это вопросы оценки эффективности

Аналитические процедуры в аудите – это комплекс процедур, с помощью которых оценивается достоверность отчетности, исследуется текущее состояние организации с целью оценки допущения непрерывности деятельности организации и эффективности ведения дел ее руководством, а также прогнозируется будущее развитие организации в самых существенных аспектах деятельности: финансовом, производственном, рыночном. Аналитические процедуры уменьшая степень неопределенности и являясь базой принятия управленческих решений должен обеспечивать разработку рекомендаций по улучшению деятельности организации с целью повышения ее финансовых результатов, снижения риска и увеличения рыночной стоимости.

В ходе проведения аудита доходов аудитору необходимо получить представление об оформлении поступления целевых средств в бухгалтерском учете. Аудитор проверяет ведение аналитического учета по назначению средств в разрезе источников поступлений.

Новому аудитору целесообразно связаться со своим предшественником, от которого он может получить информацию о намерениях руководства, спорных вопросах по поводу применения принципов учета, аудиторских процедур или оплаты. Но предварительно аудитор должен согласовать возможность такого контакта с клиентом.

Результатами выполнения аналитических процедур является выявление аудитором наличия или отсутствия необычных отклонений показателей бухгалтерской отчетности экономического субъекта. В ходе аналитических процедур нередко выясняется, что компания клиента столкнулась с серьезными финансовыми затруднениями. При оценке аудиторского риска, равно как и в связи с тем, что администрация, составляя финансовую отчетность, исходит из предпосылки, что ее предприятие останется действующим, аудитор должен иметь в виду некоторую вероятность банкротства клиента. Предвидеть такую вероятность помогают определенные аналитические процедуры.

Основными факторами, влияющими на надежность аналитических процедур (см.рис. 1).

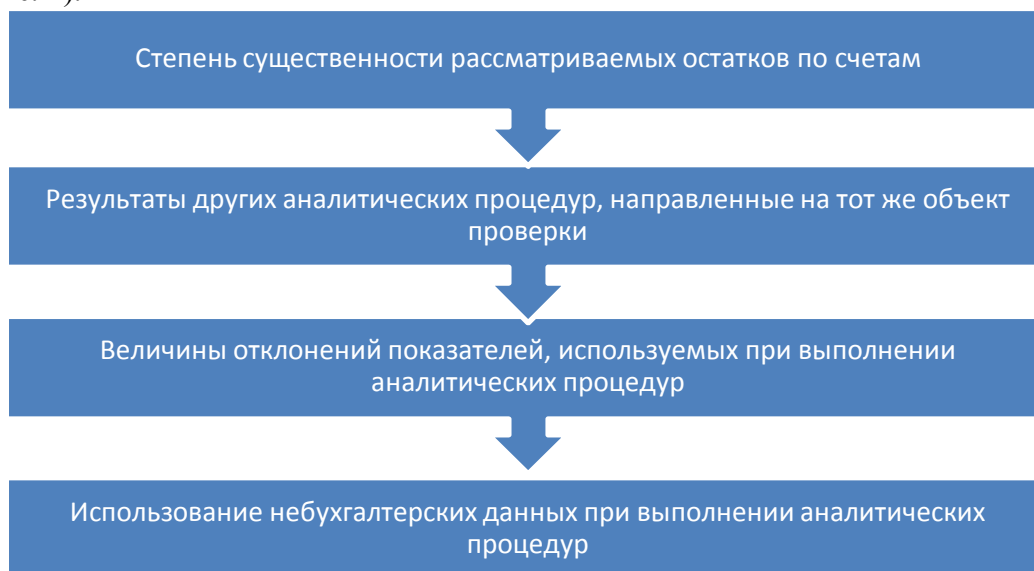

1-рис. Основные факторы, влияющие на надежность аналитических процедур

Существуют три аспекта проектирования аналитических процедур: во-первых, выбор наиболее подходящего типа аналитической процедуры, во-вторых, выбор подходящей даты, в –третьих, установление правила принятия решения при определении необычных колебаний. Большая часть компаний делает расчеты по различным аспектам своих хозяйственных операций и финансовых результатов. Поскольку расчеты отражают прогнозы клиента на данный период, то исследование наиболее важных сфер (в которых есть резкие отклонения фактических показателей от плановых) может выявить свидетельства потенциальных ошибок. Равным образом отсутствие подобных расхождений может говорить о том, что ошибки маловероятны.

Таким образом, при сопоставлении фактических данных о клиенте с данными его прогнозов следует учитывать два особых момента. Прежде всего аудитор должен оценить, насколько реалистичны были прогнозные расчеты, поскольку в некоторых хозяйственных системах они составляются не очень продуманно или не очень старательно, а поэтому им нельзя полностью доверять. Такая информация не может служить ценным свидетельством для аудитора. Второй момент – это вероятность того, что персонал клиента изменил текущую финансовую информацию, согласовав ее с прогнозными расчетами. Если это было, то аудитор не найдет расхождений при сравнении фактических и прогнозных данных даже при наличии ошибок в финансовой отчетности. Чтобы решить первую проблему, аудитор беседует о процедурах составления прогнозов с персоналом клиента.

BOSHQARUV HISOBİ: AN’ANAVIYLIK DAN ZAMONAVIYLIKKA QADAR

Erkinova D.I. – magistrant TMI

XXI asr sanoat, ishlab chiqarish asrini ortda qoldirib, innovatsiyalar, information texnologiyalar asri sifatida ko‘p soha, fan va tarmoqlarda tub islohotlarni taqozo qilib kelmoqda. Mazkur asr boshqaruv hisobining zaruriyatini har qachongidanda dolzarb qilib qo‘ymoqda, desak, mubolag‘a bo‘lmaydi.

Amaliyotda sanoat mahsuloti turning ko‘payishi, turli ishlab chiqarish resurslarining qo‘llanilishi, mehnat hisobi tayyor mahsulot tannarxini to‘g‘ri hisoblashga bo‘lgan ehtiyoj bilan boshqaruv hisobi rivojlana boshladi. Standart cost tizimi paydo bo‘ldi. XX asrga kelib esa, katta korxonalar amaliyotida boshqaruv hisobi takomillashib borib, budjetlashtirish, bashoratlash hamda nazorat funksiyalarini bajarib keladi. Biroq, sanoat korxonalarining rivojlanib borishi boshqaruv hisobining ham ortda qolmasligini talab qiladi. O‘sha davrda chop etilgan maqolalardan birida, xususan, Tomas Jonson va Robert Kaplanlarning “Yo‘qotilgan dolzarblik: Boshqaruv hisobining yuksalishi va tushishi”¹⁹⁷ nomli risolasida mazkur davr amaliyotida boshqaruv hisobi ma‘lumotlarni o‘z vaqtida yetkazmasligi, relevant emasligi, menejerlar uchun kam samarali ekanligi tufayli talabga javob bermayapti deb topiladi va qattiq tanqid qilinadi. Bu sohada yangi korxonalar amaliyoti o‘rganiladi va kelajak boshqaruv hisobi uchun innovatsiya zarur ekanligi e‘tirof etiladi. XX asrning oxiriga kelib, boshqaruv hisobida Activity Based Costing, Balanced Scorecard kabi usullar qo‘llanila boshlanadi va strategik rejalashtirish va qarorlar qabul qilishga e‘tibor kuchayadi. Buning uchun esa, tahlilni chuqur bilish talab qilinadi.

Xalqaro Buxgalterlar Federatsiyasi (IFAC)ning 1998-yilgi ma‘lumotlariga murojaat qilgan holda, boshqaruv hisobi rivojlanishining 4 bosqichini ko‘rsatib o‘tish mumkin:

1-bosqich: 1950-yilgacha, boshqaruv hisobida budjetlashtirish va xarajatlar hisobi texnologiyalari orqali xarajatlar hisobi va moliyaviy nazoratga ahamiyat qaratilgan;

2-bosqich: 1965-yildan boshlab qarorlar tahlili usuli hamda javobgarlik markazlari bo‘yicha hisobotlar orqali menejerlarga rejalashtirish va nazorat uchun ma‘lumotlarni taqdim etishga qaratilgan;

197 H. Thomas Johnson and Robert S. Kaplan “Relevance Lost: The Rise and Fall of Management Accounting” Harvard Business School Press, 1987.

3-bosqich: 1985-yildan boshlab jarayon tahlili va xarajatlar hisobi texnologiyalari orqali resurslar xarajatini qisqartirish;

4-bosqich: 1995-yildan boshlab resurslar, texnologiyalarni samarali qo'llash orqali qiymat yaratishga e'tibor qaratiladi.

Boshqaruv hisobining rivojlanishi bevosita iqtisodiyotning va texnologiyalarning rivojlanishi bilan bog'liqdir.

IFACning 2002-yilgi ma'lumotlariga qaraganda, boshqaruv hisobi o'z tarixida ikki inqilobni boshidan o'tkazadi: birinchisi 1950-1980-yillarni, ikkinchisi 1980-1999-yillarni o'z ichiga oladi.

Davrlar ichida 1-inqilobgacha bo'lgan davr 1700-1950-yillar oralig'ini qamrab olib, bu davrda ishlab chiqarish va uning hisobida murakkab texnologiyalarning yo'qligi tufayli boshqaruv hisobi tannarxni aniqlash bilan cheklangan. Tannarx hisobi usullari ilk bor AQShda kashf etilgan deb hisoblanadi.

1950-1980-yillarda boshqaruv hisobi faoliyati rejalashtirish uchun ma'lumot yig'ishga qaratiladi. Adabiyotlarda bu davrda boshqaruv hisobi va tannarx hisobida keng qo'llanadigan 30ga yaqin metodlar yaratilganligi keltiriladi¹⁹⁸. Bu budjetlashtirish, diskontlash va kompyuter texnologiyalarining qo'llanila boshlashi bilan asoslanadi.

1980-1990-yillarda G'arbda raqobatning keskinlashuvi kuzatiladi. Bu davrda ishlab chiqarishning avtomatlashuvi va kompyuter texnologiyalarining keng qo'llanila boshlashi boshqaruv hisobchisidan yig'ilgan ma'lumotlar va jarayonlarni tahlil qilib, menejer faoliyatiga yordam berish va qo'llab quvvatlashi talab etiladi. 1990-yillarda internet savdo rivojlana boshlaydi. Bu raqobatga yangi tus berib, boshqaruv hisobi oldiga yangi vazifalarni qo'yadi. Boshqaruv hisobi qiymat yaratish va resurslarni samarali boshqarish tahlili, strategik hisob bilan shug'ullana boshlaydi.

XXI asrga kelib, globallasuv, iqtisodiy integratsiyaning chuqurlashuvi, texnologiyalarning takomillashuvi, iste'molchi talabining o'zgarishi, natijada esa, raqobatning kuchayishi boshqaruv hisobining oldiga yangi vazifalarni qo'ya boshlaydi. Endi boshqaruv hisobchisi shunchaki xarajatlar hisobini yurituvchi "bean-counter", yoki xarajatlarni nazorat qiluvchi "catch-dog"¹⁹⁹ emas, balki ma'lumotlarni chuqur tahlil qilib, qaror qabul qilishda o'z o'rniga ega bo'lgan menejerlar kengashining a'zosi sifatida qabul qilinadi.

G. Marchantning "Boshqaruv hisobi 21-asrda: vaqti kelgan kasbdir"²⁰⁰[2] nomli maqolasida bugungi kunda boshqaruv hisobchisi 20-asrdagidek moliyaviy ma'lumotlarga asoslanibgina qolmay, jadal texnologik o'zgarishlarga yuz tutayotgan davrda, raqobatda ustuvorlik esa, ma'lumotga ega bo'lib, uni tahlil qila oladiganlar qo'lida ekanligini inobatga olgan holda, mavjud ma'lumotlardan tahlil uchun samarali foydalana olishi lozim ekanligi ta'kidlangan. Haqiqatan ham, muallif fikrini qo'llab quvvatlagan holda, boshqaruv hisobidagi tub o'zgarishlar aynan zamon talabi ekanligi va uni amaliyot bilan hamnafas rivojlanishi lozimligini ta'kidlab o'tamiz. Zero, bugungi kunda boshqaruv hisobchisi shunchaki menejerlar uchun ma'lumot to'plab beruvchi oddiy xodim emas, balki, ahamiyatli ma'lumotlar tahlilini amalga oshirib, menejerlarga biznesni samarali yuritish borasida o'z taklifini, muammolar yechimini taklif etuvchi, qaror qabul qilishda faol qatnashuvchi shaxs hamdir. Fikrimiz dalili sifatida qator zamonaviy adabiyotlarda boshqaruv hisobchilarini "ishonchli biznes hamkor" deb ham qabul qilinayotganini keltirib o'tish mumkin. Bu esa, kasb ko'proq strategik ahamiyatga ega

198 Shah Kamal "Historical evolution of management accounting". "The cost and management" Journal volume-43, number-4, july-august 2015

199 Amerikada boshqaruv hisobchilariga nisbatan qo'llaniladigan norasmiy atama: to'g'ridan-to'g'ri "loviya hisobchisi", "qo'riqchi it" deb tarjima qilinadi

200 G.Marchant "Management Accounting in the 21st Century: A Profession for which the Time Has Come" Journal of Applied Management Accounting Research 2013, Issue 2, Australia.

bo‘lib borayotganidan dalolat beradi. Professional boshqaruv hisobchisi, bugungi kunda, kuchli tahlilchi bo‘lmog‘i lozimdir.

BOSHQARUV HISOBINI TASHKIL ETISHDA MONISTIK VA DUALISTIK YONDASHUV

Erkinova D.I. – magistrant TMI

Korxonalarda boshqaruv hisobini joriy etish dolzarb masalalardan biri bo‘lib, jahon tajribasida uni tashkil etishning 2 usulini uchratish mumkin. Bular:

- 1) Avtonom
- 2) Integratsiyalashgan usullardir.

Yuqorida keltirilgan 2ta usul boshqaruv hisobining moliyaviy hisob bilan bog‘liqlik darajasiga ko‘ra klassifikatsiyasi hisoblanadi. Integratsiyalashgan usul xalqaro adabiyotlarda “monistik”, avtonom esa “dualistik” usul deb yuritiladi. Ularning bu tartibda nomlanishi schotlar tizimi bilan bog‘liqlik darajasiga ko‘ra belgilanadi. Chunki, avtonom usulda moliyaviy hisob va boshqaruv hisobi ma‘lumotlari yagona schotlarda emas, balki har bir hisob uchun bir-biriga bog‘liq bo‘lmagan alohida schotlar rejasiga ko‘ra shakllantiriladi. Integratsiyalashgan usulda esa yagona schotlardan foydalaniladi.

Integratsiyalashgan usulda moliyaviy va boshqaruv hisobi bir-biri bilan bog‘liq ravishda yuritiladi. Uni quyidagi variantlarda tashkil etish mumkin:

- ✓ Schotlar rejasini tizimini qo‘llamasdan;
- ✓ Yagona integratsiyalashtirilgan schotlar rejasini qo‘llagan holda (monistik yondashuv)²⁰¹.

Birinchi yondashuvda hisob buxgalteriya hisobi schotlarida ikkiyoqlama yozuv asosida yuritiladi. Boshqaruv maqsadida esa, moliyaviy hisob ma‘lumotlari maxsus jadval, registrlar va hisobotlarda umumlashtiriladi. Zarur bo‘lgan hollarda esa, qo‘shimcha analitik ma‘lumotlar bilan to‘ldiriladi va hisob-kitoblar, ularning natijalari keltiriladi.

Ikkinchi yondashuvda esa, har ikki hisob ma‘lumotlari yagona schotlar rejasiga ko‘ra shakllantiriladi. Bu holatda schotlar yaxshi shakllantirilgan bo‘lishi kerak. Ahamiyat bering, unda har ikki hisob turiga xos maxsus schotlar mavjud emas. Bu holda schotlar bir qancha analitik schotlarga ajratilishi lozim bo‘ladi. Schotlarni bir necha bosqichda kodlashtirish zaruriyati tug‘iladi. Ya‘ni, schot o‘zida bo‘lim, xarajat manbai, xarajat turi, operatsiya kodi kabi bir nechta kodlarni o‘zida mujassam etishiga to‘g‘ri keladi. Bu holat oddiy monistik tizimga xos.

Rivojlangan monistik tizimda esa, shuningdek buxgalteriya hisobining yagona tizimida boshqaruv hisobi tizimosti blokni alohida qilib ajratish mumkin. Ya‘ni, boshqaruv hisobining maxsus schotlari ham joriy etiladi. Bunday schotlarda xarajat turlari, xarajat markazlari, javobgarlik markazlari, jarayonlar bo‘yicha hisob yuritilishi ko‘zda tutilgan bo‘lishi mumkin.

Fikrimizcha, integratsiyalashgan usul quyidagi kamchiliklarga ega: Integratsiyalashgan tizimda schotlar rejasiz, moliyaviy hisob ma‘lumotlariga tayangan holda boshqaruv hisobining yuritilishi xarajat va daromadlar bo‘yicha alohida qo‘shimcha hisob-kitoblarni talab etishi yaqqol ko‘rinib turibdi. Bu holda ham avtonom usulning birinchi variant kabi operativlikka erisha olmaslik mumkin.

Integratsiyalashgan hisobning oddiy monistik usulida schotlar ko‘p bosqichli kodlashtirilishi ularning murakkablashuviga olib keladi. Qolaversa, boshqaruv va moliyaviy hisob ma‘lumotlarini ajratib olish qiyinlashadi.

Yuqoridagi kamchilik rivojlangan monistik usulda bartaraf etiladi. Ammo, moliyaviy va boshqaruv hisobida hisoblash, baholash metodlarining o‘rtasidagi farqlarning ko‘p bo‘lishi tizim uchun noqulay hisoblanadi. Umuman olganda, maxsus dasturiy ta‘minotlar (misol uchun,

201 Курманова А.Х. «Методические подходы к организации управленческого учёта» вестник ОГУ №13. Декабрь 2012 г.

“Monolit” ERP tizim) orqali buxgalteriya hisobi avtomatlashtirilgan tarzda yuritilishi ham moliyaviy, ham boshqaruv hisobi ishini avtomatlashuviga olib keladi. Bu orqali boshqaruv hisobini yurituvchi korxonalar maxsus buyruqlar asosida faqat boshqaruv hisobi ma’lumotlarini ajratib olish va hisobotlarni shakllantirish imkoniyatiga ega bo’ladi.

Integratsiyalashgan tizim kichik, o’rta korxonalarda samarali bo’lishi mumkin. Biroq, yirik korxonalar uchun, nazorat nuqtai nazaridan avtonom tizim qulayroq bo’ladi.

Boshqaruv hisobining qay darajada dolzarbligini ta’kidlab o’tishga hojat yo’q deb bilamiz. Chet el korxonalarida bu hisob tizimi asr osha shakllanib, rivojlanib va takomillashib kelayotganligining o’zi uning ahamiyatini ko’rsatib beradi.

O’z rivojlanish davrlarida boshqaruv hisobi an’anaviy va zamonaviy boshqaruv hisobi sifatida bir qancha bosqichlarni bosib o’tdi. Jahon amaliyotini o’rganish mamlakatimiz korxonalariga boshqaruv hisobini eng qulay usullarda, mos metod, tizimlarni qo’llagan holda kamroq xato qilib, samaraliroq joriy etish imkoniyatini yaratadi.

Mamlakatimiz yirik korxonalar uchun boshqaruv hisobini avtonom tarzda, kichik (o’rta) biznes va’killari uchun esa, integratsiyalashgan tizimda joriy etish maqsadga muvofiqdir.

Bundan tashqari, chet el dasturiy ta’minot ishlab chiqarish bilan shug’ullanuvchi qator kompaniyalar amaliyotda boshqaruv va moliyaviy hisob integratsiyasi bilan duch kelinadigan muammolarga yechim topib borishga harakat qiladi. Korxonalar tomonidan qulay dasturiy ta’minotning o’rnatilishi jarayonning samarali kechishini ta’minlaydi. Kelajakda buxgalteriya sohasida shunday vazifalarni hal qilishga qodir milliy dasturiy ta’minotlarning ishlab chiqilishi jarayonning yanada ommaviy tus olishiga olib keladi. Biroq, “qars ikki qo’ldan chiqadi” degan maqolga amal qilgan holda, amaliyotda boshqaruv hisobining mavjudligi unga mo’ljallangan dasturiy ta’minotning ishlab chiqilishiga va aksincha, dasturiy ta’minot boshqaruv hisobini yuritishni rag’batlantirishi mumkin degan xulosaga kelishimizga olib keladi.

Yurtimiz korxonalarining MHXSga o’tishi ham boshqaruv hisobini osonroq joriy etishi va yuritilishiga turtki bo’ladi, deb hisoblaymiz. Biroq, bu borada MHXS korxonalarimizda majburlikdan emas, balki zarurligi anglangan holda qo’llanilishi lozimdir.

Yuqoridagilarni inobatga olgan holda yurtimizda ham boshqaruv hisobini samarali tashkil etishga doir milliy tajribaning boyib borishiga umid qilamiz.

BOSHQARUV HISOBI HAMDA ICHKI NAZORATNING KORXONALAR FAOLIYATIDAGI AHAMIYATI VA ULARNI TASHKIL QILISHDAGI MAVJUD MUAMMOLAR

Raximov M. – dots., TMI

Quldosheva X. – magistrant TMI

Hozirgi paytda xo’jalik yurituvchi sub’ektlarda boshqaruv hisobi va ichki nazorat tizimi samaradorligini baholashni uslubiy asoslari va muayyan tizimi yaratilmagan. Korxonalar ichki faoliyatini to’la qamrab oladigan va samarali va natijaviy baholashning asosiy mezonini vazifasi bo’ladigan hisob bu- boshqaruv hisobi hisoblanadi. Boshqaruv hisobini asosiy vazifasi foydani maksimalashtirish hamda xarajatlarni minimallashtirishga qaratilgan. Korxonaning qay darajada yuqori daromad olishi ko’p jihatdan undagi mavjud boshqaruv hisobi hamda ichki nazoratning qay darajada tashkil etilganligiga bog’liq. Boshqaruv hisobini yuritilishi korxonalar faoliyatida boshqaruv qarorlarini qabul qilishga sezilarli ta’sir ko’rsatib, uning hisob ma’lumotlari qancha aniq, asosli hamda yetarli bo’lishiga o’zining ijobiy ta’sirini ko’rsatadi. Bu esa o’z o’rnida korxonadagi korporativ boshqaruvni yanada yaxshi yo’lga qo’yishga imkon beradi. Bunda ichki nazorat tizimiga ham alohida e’tibor berish lozim. Korxonalar aynan buxgalteriya hisobiga oid vazifalarni maddiy javobgar shaxslarga taqsimlashda ham ichki nazorat tizimining ham ushbu tizimga mos ravishda tashkil etishga alohida ahamiyat qaratish lozim. Qancha ko’p kishiga vazifa bo’lib berilsa, buning samarasi shuncha yaxshi bo’ladi. Bunday hollarda nazorat

yo‘qoladi. Bunga sabab o‘z o‘zidan ma’lumki, korxonada boshqaruv hisobi mukammal darajada tashkil etilmaganligidadir. Ular faqatgina biznes rejaning tahminiy ma’lumotlariga asoslangan holatda o‘z ishlarini olib borishmoqda, bu esa o‘z o‘rnida doimiy foydaga emas aksincha zararga olib chiqadi. Oxirgi yillarda korxonalar bankrotga uchrashi ham shuning natijasida desak mubolag‘a bo‘lmaydi. 2015-yil davomida Prezidentimizning qaroriga asosan iqtisodiy nochor korxonalarini sog‘lamlashtirish ishlari olib borilishi boshlangan edi. Bu hali hanuzgacha tijorat banklari tomonidan amalga oshirilib kelinmoqda. Xususan 1400 ta korxonaga chet el investitsiyalarini kiritish orqali ularni bankrotlik holatidan olib chiqish ko‘zda tutilgan. Bundan o‘z o‘zidan ma’lum bo‘ladiki, bora- bora boshqaruv hisobini yuritilishiga talab oshib boradi.

Korxonalar faoliyatini yanada yaxshilash hamda ularning mahalliy resurslaridan foydalangan holda maksimal ishlashini ta’minlash uchun ularda quyidagi tartibda boshqaruv hisobini tashkil qilish va ichki nazorat tartibini o‘rnatish maqsadga muvofiq bo‘lardi:

- Boshqaruv hisobi bo‘yicha malakali kadrlarni o‘qitishni va qayta tayyorlashni yo‘lga qo‘yish;

- Boshqaruv hisobi bo‘yicha alohida ichki nizom hamda me‘yoriy hujjatlarni ishlab chiqish;

- Boshqaruv qarorlarini qabul qilishdan oldin boshqaruv hisobi ma’lumotlarini talab qilish majburiyatini yuklash;

- Faoliyat davriga qarab boshqaruv hisobi hisobotlarini aniq belgilab qo‘yish;

- Har bir ishlab chiqarish siklidan keyin takliflar ishlab chiqilishini yo‘lga qo‘yish;

- Javobgarlik markazlari bo‘yicha ichki nazorat tizimini tashkil qilishni yanada mukammallashtirish.

Yuqoridagi talablarni belgilash orqali korxonalar faoliyatini har qanday kutilmagan hodisalardan, xavflardan sug‘urtalagan hisoblanadi, ya’ni korxonadagi mavjud tizim korxonaning keying rejalarini vaqtdan oldin belgilab risk darajalarini aniqlashga hamda kutilmagan holatlarga qarshi chora tadbirlar ishlab chiqishga yordam beradi.

SOLIQ TO‘LOVLARINI REJALASHTIRISHNING KORXONALAR MOLIVAVIY

Karimov A., Qaxxarov Z. – magistrantlar TMI

Amaliyotda ko‘pgina korxonalar o‘zlarining moliyaviy holatini yaxshilash maqsadida birinchi navbatda to‘lovga layoqatlilik hamda likvidlilik kabi ko‘rsatkichlarini oshirishga harakat qiladi. Bu maqsadga turli usullar orqali erishiladi. Faoliyat yuritishda talab etiladigan pul mablag‘larining hajmini oldindan rejalashtirish (budjetlashtirish), jumladan mahsulot tannarxi kalkulyatsiyasini o‘tkazish ishlab chiqarishda vujudga kelishi mumkin bo‘lgan yo‘qotishlarni kamaytiradi. Korxonada mahsulotlarni realizatsiya qilish, mavjud asosiy vositalarni sotish, yordamchi xo‘jalikdan pul mablag‘larining kelib tushishi, moliyaviy faoliyat natijasida pul mablag‘larining kelib tushishi natijasida korxonaning moliyaviy likvidliliigi ortadi. Kapital investitsiyalar, xomashyo va materiallarning xarid qilinishi, xodimlar oldidagi majburiyatlarning bajarilishi natijasida esa korxonada ixtiyoridagi pul mablag‘lari kamayadi.

To‘lovga layoqatlilik va likvidlilik ko‘rsatkichlarini yaxshilashning yana bir muhim usullaridan biri soliq va boshqa majburiy to‘lovlarni rejalashtirishni tashkil etish hisoblanadi. Soliqlarni rejalashtirish, shuningdek soliqlarni optimallashtirish yoki minimallashtirish ham deb atalib, soliq qonunchiligiga zid bo‘lmagan usullar orqali soliq yukini kamaytirishga qaratilgan chora-tadbirlar yig‘indisi tushuniladi.

Yaxshi ishlab chiqilgan hisob siyosati hamda soliq va boshqa majburiy to‘lovlarning o‘z vaqtida to‘lanishi soliqning qo‘shimcha hisoblanishi riskini kamaytiradi. Bundan tashqari korxonaning soddalashirilgan tartibda yoki umumbelgilangan tartibda soliq to‘lashni to‘g‘ri tanlashi, shuningdek faoliyat turi bo‘yicha mavjud soliq imtiyozlari va preferensiyalarini aniqlash, ulardan foydalanish ham soliqning rejalashtirishning ajralmas qismi

hisoblanadi. Iqtisodiy adabiyotlarni tahlil qilish natijasida soliqlarni rejalashtirishda mavjud tamoyillarni umumiy va xususiy tamoyillarga ajratish mumkin. Soliqlarni rejalashtirishning umumiy tamoyillari quyidagilar:

Soliqlarni rejalashtirish korxonani budjetlashtirishning ajralmas qismi bo'lib, u korxonaning ishlab chiqarish, sotish va boshqa budjetlari bilan muvofiqlashtirilgan bo'lishi zarur. Korxonaning alohida ishlab chiqarish bo'limlariga oid soliq rejaları umumiy soliq rejasiga muvofiq bo'lishi zarur. Uzluksizlik tamoyili shuni anglatadiki, hisob siyosati va qonunchilikdagi har qanday o'zgartirishlar soliq rejalashtirilishida hisobga olinishi zarurdir. Soliqlarni rejalashtirishning xususiy tamoyillariga qonuniylik, aniqlilik, umumiylik, muqobillik, induviduallik kabilar kiradi. Hisoblanadigan soliqlar va boshqa majburiy to'lovlarning mavjud qonunchilik talablariga mutlaqo muvofiq ekanligini ta'niqlash korxonaning soliqqa oid rejalashtirishdagi qonuniylik tamoyili hisoblanadi. Aniqlilik tamoyili shuni anglatadiki, to'lanadigan soliq hajmiga ta'sir etuvchi har bir xatti-harakat aniq va batafsil hisoblangan va yoritib berilgan bo'lishi zarurdir. Muqobillik tamoyili muayyan korxonada soliq rejasini ishlab chiqishda bir nechta muqobil variantlarni ishlab chiqish hamda ular ichidan korxonada faoliyatidan kelib chiqib, optimalini tanlashni anglatadi. Har bir korxonada faoliyatidan kelib chiqib, uning o'ziga xos xususiyatlarini inobatga olgan holda soliq rejasini ishlab chiqish korxonaning soliqqa oid rejalashtirishdagi induviduallik tamoyili hisoblanadi. Soliqlarni rejalashtirishning umumiylik tamoyili soliq majburiyatining vujudga kelishiga olib kelishiga bevosida va bilvosita ta'sir o'tkazadigan barcha ma'lumotlarni hisobga olish zarurligini anglatadi.

Xulosa qilib aytish mumkinki, korxonaning o'ziga xos xususiyatlarini hisobga olgan holda izchil ishlab chiqilgan soliq rejasi korxonaning moliyaviy resurslaridan samarali foydalanishga qaratilgan chora-tadbirlarning ajralmas qismi hisoblanadi.

KORXONALAR MOLIYAVIY HOLATINI TAQQOSLAMA TAHLIL QILISHNING AHAMIYATI VA TURLARI

Qaxxarov Z. – magistrant TMI

Korxonalar moliyaviy holati tahlilining ko'plab usullari mavjud. Ular ichida keng tarqalgan hamda nisbatan sodda usullardan biri moliyaviy tahlilning taqqoslama metodi hisoblanadi. Moliyaviy tahlilning taqqoslama usulida korxonaning moliyaviy ko'rsatkichlari boshqa korxonaning moliyaviy ko'rsatkichlari yoki boshqa davrlardagi huddi shu korxonaning ko'rsatkichlari bilan solishtirish-qiyoslash usuli orqali taqqoslanadi.

Taqqoslama moliyaviy tahlil usulini qo'llash amaliyotni "AgroDonSanoat" MChJ korxonasining sotish hajmlari ko'rsatkichi misolida tushuntiramiz (ushbu korxonaning don mahsulotlarini ulgurji sotish faoliyati bo'yicha):

	O'tgan yil		Joriy yil	
	Natura ko'rinishida, tonna	Pul ekvivalentida, ming so'm	Natura ko'rinishida, tonna	Pul ekvivalentida, ming so'm
"AgroDonSanoat" MChJning sotish hajmlari	1 204	3 256 820	1570	4 553 000
Tarmoqda faoliyat yurituvchi boshqa korxonalarda sotishning o'rtacha hajmlari	811	2 181 590	830	2 365 500
"AgroDonSanoat" MChJning farqi	+393	+1 075 230	+740	+1 910 200

Raqobatchi muayyan "A" korxonaning sotish hajmlari	1355	3 590 750	972	2 838 240
"AgroDonSanoat" MChJning farqi	-151	-333 930	+598	-1 714 760

Jadval "AgroDonSanoat" MChJ korxonasi sotish hajmlari ko'rsatkichining taqqoslama tahlili 202

Korxonalar faoliyati samaradorligini moliyaviy tahlil qilishda keng qo'llaniladigan taqqoslama moliyaviy tahlil turlari quyidagilar hisoblanadi:

1. O'rganilayotgan korxonaning moliyaviy ko'rsatkichlarini tarmoqlararo ko'rsatkichlar bilan taqqoslama tahlili. Ushbu tahlil jarayoni korxonaning moliyaviy faoliyatining asosiy natijalarini tarmoqlararo ko'rsatkichlardan farqlanishi korxonaning moliyaviy xo'jalik faoliyati natijalari bo'yicha raqobatbardoshlik darajasi va kelgusi moliyaviy faoliyatni oshirishdagi qo'shimcha zaxiralarni aniqlash maqsadida o'tkaziladi. Berilgan misolda "AgroDonSanoat" MChJ korxonasining tarmoqda faoliyat yurituvchi boshqa korxonalar sotishning o'rtacha hajmlariga nisbatan taqqoslaganda yuqori ekanligi ma'lum bo'ladi: hisobot yilida 740 tonna yoki 1 910 200 ming so'm ko'p don mahsulotlari realizatsiya qilgan.

2. O'rganilayotgan korxonalar va raqobatchi korxonaning taqqoslama moliyaviy tahlili. Ushbu tahlil jarayonida korxonaning moliyaviy zaif tomonlari korxonaning ma'lum hududiy bozordagi raqobatbardoshligini oshirish tadbirlarini rejalashtirish maqsadida aniqlanadi. Ushbu tahlil korxonaning hozirgi moliyaviy faoliyatini nazorat qilishning asosini tashkil etadi. Bu jarayonda hisobotdagi ko'rsatkichlarni o'tgan yildagi (yoki rejadagi) ko'rsatkichlardan farqlanish darajasi aniqlanadi, farqlanish sabablari o'rganiladi va korxonaning moliyaviy faoliyatini alohida yo'nalishlarini yaxshilash bo'yicha tavsiyalar beriladi. Yuqoridagi misolda "AgroDonSanoat" MChJ korxonasining sotish hajmlari hisobot yilidagi ko'rsatkichi o'tgan yilga nisbatan natura shaklida va pul ko'rinishida mos ravishda 366 tonna va 1 296 180 ming so'mga oshgan.

Korxonaning moliyaviy holatini taqqoslama tahlili iqtisodiy o'zgarishlar sharoitida potensial investorlar, banklar, hamkorlar, soliq organlari, mahalliy va hududiy hokimiyat idoralari hamda boshqalar uchun zaruriy ma'lumotlarni taqdim etadi.

QISHLOQ XO'JALIK KORXONALARIDA BUXGALTERIYA HISOBI VA LIZING MUNOSABATLARI MOLIYAVIY BARQARORLIKNI TA'MINLASHDAGI ROLI

Toshkent bank kolleji
o'qituvchisi Maxmudov Sh.B.

Mamlakatimizda barqaror va samarali iqtisodiyotni shakllantirish borasida amilga oshirilayotgan islohatlar bugungi kunda o'zining natijalarini bermoqda.

Jumladan, qisqa vaqt ichida iqtisodiyotda chuqur tarkibiy o'zgarishlarni amalga oshirish, aholi daromadlarini o'sishini taminlash, qishloq xo'jaligini isloh qilish, shuning barobarida fermer xo'jaliklarini rivojlantirish orqali ahamiyatli yutuqlar qo'lga kiritildi.

Respublikamizda qishloq xo'jaligining rivojlanib borishi bugungi kunda fermir xo'jaliklari ishlab chiqarishning eng ilg'or shakli ekanligini isbotladi.

Prezidentimiz ta'birlari bilan aytganda fermir xo'jaliklari qishloq xo'jalik mahsulotlari ishlab chiqarishni tashkil etishning eng samarali shakli ekanini xayotining o'zi tasdiqlamoqda shu bois, bugungi kunda respublikamizda olib borilayotgan agrar islohatlar doirasida sharoitlar yaratilgan bo'lib, ular mamlakat iqtisodiyotni yuksaltirish, xalqimizning qishloq xo'jalik mahsulotlariga bo'lgan ehtiyojini yanada to'laroq qondirishga munosib hissa qo'shib islohatlar doirasida sharoitlar yaratilgan bo'lib, ular mamlakatimiz iqtisodiyotini yuksaltirish, xalqimizning

qishloq mahsulotlariga bo'lgan ehtiyojini yanada to'laroq qondirishga munosib hissa qo'shib kelmoqda.

Hozirgi kunda fermer xo'jaliklari sonini o'zgartirish borasida xam bir qator ishlar amalga oshirildi. Fermer xo'jaliklarida son emas sifat ko'rsatkichlariga e'tibor qaratilganligi amalga oshirilayotgan agrar siyosatining tub mazmuni ifodalaydi. Ayniqsa, bugungi kunda fermer xo'jaliklarini davlat tomonidan qo'llab quvvatlashi natijasida nafaqat qishloq xo'jaligi sohasining rivojlanishi, balki uning sanoat uyg'unlashuv jarayoni ham jadallashib bormoqda.

Qishloq xo'jalik korxonalarida yuritiladigan buxgalteriya hisobining eng muhim obyektlari bo'lib ularning faoliyat turlari, xo'jalik jarayonlari va operatsiyalari, mablag'lar, manbalarini tashkil toppish manbalari, daromad, xarajat, foyda va zararlar hisoblanadi.

Qishloq xo'jalik korxonalarida o'zlarining hisob siyosatida buxgalteriya hisobining umumbelgilangan shakllaridan birini tanlab olishlari mumkin. Bunday shakllar bo'lib buxgalteriya hisobining memorial order, jurnal order, kompiyuterlashtirilgan shakl, soddalashtirilgan shakllar hisoblanadi.

Qishloq xo'jaligining hususiyatlarini e'tiborga olgan holda O'zbekiston Respublikasi Moliya Vazirligi va Qishloq va suv xo'jaligi vazirligi o'zlarining 2008 yil 21 yanvardagi 1,1/2 son qarori bilan maxsus " Fermer xo'jaliklarida buxgalteriya hisobining soddalashtirilgan tizimini tashkil etish to'g'risida nizom " ni tasdiqladilar. Ushbu nizom O'zbekiston Respublikasi Adliya Vazirligi tomonidan 2008 yil 26 martda 1781-son bilan ro'yhatga olindi. Ushbu nizomga muvofiq fermer xo'jaliklari uchun maxsus moliyaviy-xo'jalik faoliyati buxgalteriya hisobi namunaviy schotlar rejasi ta'sdiqlandi. Fermer xo'jaliklarida buxgalteriya hisobining soddalashtirilgan shakli quyidagi shakllar bo'yicha yuritilishi mumkin:

Bular jumlasidan quydagilarni takidlashimiz joyizdir.

A) Buxgalteriya hisobining oddiy shakli;

B) Buxgalteriya hisobining kombinatsiyalashgan.

Xo'jalik operatsiyalarini hisobga olish kitobida xo'jalik operatsiyalari natijalari aktivlarni, majburiyatlarni, xususiy kapitalni, daromadlar, xarajatlarni, foyda va zaralarni, hisobga oluvchi schotlarda aks etiriladi. Qolaversa, qishloq xo'jaligi korxonalarida lizing muomalalarini quyidagi schotlarda yuritiladi.

0310- Uzoq muddatli ijara shartnomasi bo'yicha olingan asosiy vositalar;

4810- Moliyalanadigan lizing bo'yicha olinadigan joriy to'lovlar;

9210- Asosiy vositalarning sotilishi va boshqacha chiqib ketishi;

0920- Moliyalanadigan lizing bo'yicha olinadigan to'lovlar;

0110-0190- Asosiy vositalarni hisobga oluvchi tegishli hisobvaraqlar;

6410-Budjetga to'lovlar bo'yicha qarzlarni;

6230-Muddati uzaytirilgan daromad – joriy qismiga;

5110-Hisob-kitob schoti;

9550-Moliyalanadigan lizing bo'yicha daromadlar;

"Xarajatlarni tarkibi to'g'risidagi " Nizomga binoan lizing to'lovlari ham xarajat obyekti bo'lib hisoblanadi. Lizing to'lovlarning umumiy summasi quydagilardan iborat:

*Qaytariladigan lizing obyekti to'liq summasidan lizing shartnomasiga binoan sotib olingan mulk uchun olingan kredit resurslar bo'yicha to'lanma;

*Lizing beruvchiga to'lanadigan komission to'lanma;

Sug'urta to'lovi (agar lizing obyekti sug'urta qilinsa);

* Boshqa xarajatlarni;

Lizing to'lovlari lizing oluvchi tomonidan ishlab chiqarilgan mahsulot (ish- xizmat) lar tannarxiga kiritiladi, chunki lizing shartnomasini shaklan ijara shartnomasining bir turi deb hisoblash mumkin.

Lizing oluvchi lizing mulkini asrash, lizing beruvchi oldidagi o'z majburiyatini sug'urtasi qo'shilgan holda obyektning sug'urtasi, shuningdek, agar shartnomada boshqa holler ko'zda

tutilmagan bo'lsa, bu mulkdan foydalanish, texnik xizmat ko'rsatish va ta'mirlash bilan bog'liq bo'lgan xarajatlarni o'z hisobidan qiladi.

Ijaraga olingan asosiy vositalarni saqlab turish harajatlari mahsulot (ish xizmat) larning tannarxiga kiritiladi.

Rivojlangan davlatlarda lizing ko'p pul mablag'larini jalb etmasdan turib, ishlab chiqarishni kengaytirishni ta'minlash va uni yangilashga imkon beruvchi qishloq xo'jaligi sektorini texnik qayta qurollantirishning samarali vositasi ekanligi namayon bo'lmoqda

KORXONALARDA ISHLAB CHIQUARISH SAMARADORLIGI

Toshkent bank kolleji

katta o'qituvchisi Maxmudov Sh.B.

O'zbekiston Respublikasini qudratini yanada oshirish aholining moddiy va ma'naviy ne'matlarga bo'lgan ehtiyojlarini to'laqonli qondirish, kelajakda esa, ularni mo'l-ko'l yaratish, iqtisodiy va ilmiy-texnika sohasida eng rivojlangan davlatlar qatoridan joy olish ishlab chiqarish samaradorligini oshirishga bevosita bog'liqdir. Shu sababi ham, iqtisodiyotning erkinlashtirilishini va uni qo'llab quvatlashni har hil buyrakratik to'siqlarni bartaraf etish, ishlab chiqarish samaradorligini oshirish jiddiy masalalardan biri hisoblanadi. Hozirgi paytda ko'pgina resurslar cheklangan, ularning aksariyati (metal, qurilish materiallari va boshqalar) xorijdan keltiriladi. Shuning uchun mavjud resurslardan oqilona foydalanishga, mehnat unumdorligini oshirish, milliy va horijiy sarmoyalarni erkin iqtisodiy zonalarga, ustuvor sohalarga joylashtirish kabi samaradorlikni oshirish vositalarga yetarli darajada e'tibor berish talab qilinadi.

Ishlab-chiqarish samaradorligi – korxonada miqiyosida iqtisodiy faoliyat,

Iqtisodiy dasturlar va tadbirlarning foydali natijalar berishi, olingan iqtisodiy samaraning muayyan qiymatga ega bo'lgan resurslarni qo'llagan holda eng yuqori ishlab chiqarish hajmiga erishishga sabab bo'lgan ishlab chiqarish omillari, resurslar sarflariga nisbati bilan tavsiflanadi. Ishlab chiqarish samaradorligi korxonada faoliyatining yakuniy natijasini ko'rsatadi. Miqdoriy jihatdan ishlab chiqarish samaradorligini mahsulot ishlab chiqarish uchun sarf qilingan mehnat miqdori bilan o'lchash mumkin, lekin mehnat sarfini ancha o'lchash ancha qiyin. Shu sababli, ishlab chiqarish samaradorligi mehnat resurslaridan foydalanish ishlab chiqarish vositalaridan va kapitaldan foydalanish

Samaradorligi ko'rsatkichlari bilan aniqlanadi. Korxomalarda ishlab chiqarish samaradorligining umumlashgan ko'rsatkichi Tovar ishlab chiqarish su'ratlarining o'sishi hisoblanadi, undan tashqari puldagi harajatlar birligiga to'g'ri keladigan mahsulot hajmi, balans foydalanish asosiy va aylanma foddar yig'indisiga nisbati

To'la tannarx ko'rsatkichlari muhim ahamiyatga ega.

Mehnat unumdorligining o'sishi su'ratlari, mehnatni tejash va mahsulot hajmi o'sishida mehnat unumdorligi hissasi kabi ko'rsatkichlardan ham foydalaniladi.

Ishlab chiqarish samaradorligi texnik samaradorlik (ishlab chiqarish hajmi)

Iqtisodiy samaradorlik (moddiy resurslar foyda) hisobiga shakillanadi.

Ishlab chiqarish samaradorligini hisoblashdan maqsad samaradorlikka nimalar hisobiga erishilganini aniqlash va yana qanday omillar evaziga uni oshirish mumkinligi belgilashdan iborat.

Bozor munosabatlari sharoitida samaradorlikning alohida o'rni mavjud.

Bozor iqtisodiyoti natijalikni, foydalilikni taqazo etadi. Tartibli bozorga asoslangan

Iqtisodiyotda eng kam resurs sarflab, ko'p natijaga erishish zarur.

Mahsulot ishlab chiqarish jarayonida 5 turdagi resurslar harakatda bo'ladi: a)

moddiy resurslar ; b) mehnat resurslari; v) moliyaviy resurslar ; g) energetik

resurslar; d) axborot resurslari; ya'ni informatsion resurslar.

Mana shu resurslardan oqilona foydalanib, ishlab chiqarish samaradorligini oshirish mumkin. Bunday faoliyat ishlab chiqarish samaradorligini oshirish yo'nalishida muhim ahamiyat

kasb etadi. Korxonalar ishlab chiqarishi samaradorligini oshirishning aniq-ravshan yoʻnalishlari Oliy Majlis tomonidan qabul qilingan qonunlar, Prezident farmonlari va Vazirlar Mahkamasining qarorlarida koʻrsat berilgan.

Iqtisodiy samaradorlik ishlab chiqarishning iqtisodiy natijasini koʻrsatadi.

Masalan, mahsulot ishlab chiqarish – boshqaruv, yangi texnika va texnologiyani joriy etish, mehnat pul va boshqa resurslarni tejash tufayli erishilgan miqdor. U

vaqtni tejash, qurilish muddatlarini qisqartirish, mehnat sarfini tejash, ish vaqtining zoe ketishini kamaytirish, mablagʻlar oborotini tezlashtirish, maxsulot yetishtirish hajmini oʻstirish, ishlar sifatini yaxshilash va boshqa natijalar bilan tasniflanadi. Ishlab chiqarish samaradorligi ijtimoiy samaradorlikga nisbatan birlamchi hisoblanadi: Masalan, foydaning oʻsishi, jamgʻarmalarning ortishi korxonaga ijtimoiy vazifalar doirasini kengaytirish va ularni hal qilish imkonini beradi. Biroq samaradorlik va uning asossiy koʻrsatkichi – foyda (daromad) oʻz-oʻzidan, avtomatik ravishda yuzaga kelmaydi. Turli korxonalarda samaradorlikga erishish uchun mavjud ishlab chiqarish quvvatlari va boshqa xususiyatlardan kelib chiqqan xolda, turli vosita va yoʻllardan foydalaniladi. Bunda vaqt omili, yani samaradorlikga qisqa yoki uzoq muddatlarda erishishni moʻljallash, asosiy rollardan birini oʻynaydi.

Yuqorida aytilganlardan kelib chiqadiki, samara va samaradorlik qotib qolgan kategoryalar qatoriga kirmaydi hamda faqatgina pul koʻrinishida oʻlchanmaydi.

Samaradorlik va sifatli mehnat tufayli korxonalar birinchidan, oʻzining iqtisodiy barqarorligi va bozordagi raqobatchilikga bardosh berishni taʼminlaydi, ikkinchidan, oʻz imidjini yaxshilaydi va hamkorlar bilan aloqalarni mustahkamlaydi, uchinchidan, xodimlarning iqtidodiy va ijtimoiy ahvolini yaxshilaydi.

Demak ishlab chiqarish samaradorligini oshirish yoʻllarini qidirish, xarajat va natijalarni toʻgʻri solishtirish, mulkchilik shakli, qaysi tarmoqqa tegishli, xududiy joylashishi va faolityat turidan qaʼtiy nazar, har bir korxonalar uchun muhim vazifa hisoblanadi.

АУДИТ КАК ВАЖНЕЙШИЙ ЭЛЕМЕНТ РЫНОЧНОЙ ЭКОНОМИКИ

Научный руководитель:ТФИ доц. Касимова Н.

Студентка ТФИ Зуфарова М.

Аудит как практика представляет собой вид предпринимательской деятельности, играющий важную роль в рыночной экономике.

Аудитор, прежде всего, занимается *экспертизой*, т. е. проверкой публичной финансовой отчетности хозяйствующего субъекта с целью дать заказчику свое заключение, выражение собственного мнения о том, насколько данные ее достоверны и отражают действительное финансовое состояние, соответствует ли постановка бухгалтерского учета действующим законодательным и нормативным актам. При проверке отчетности изучаются отдельные ее формы и, в первую очередь, бухгалтерский баланс, определяется обоснованность отчетных показателей, подтверждаемых записями на счетах бухгалтерского учета. В общем, прежде чем дать положительное заключение о достоверности финансовой отчетности и реальности, содержащихся в ней показателей, аудитор должен убедиться в правильности ведения учета и точном, полном и своевременном отражении в учете всех хозяйственных операций, совершенных за проверяемый период. Дорожа престижем своей профессии и личной репутацией, аудитор не может давать необъективного заключения по результатам проверки.

Важнейшей функцией аудитора является *аналитическая*. Аудитор, если по-настоящему заинтересован в продолжении деловых контактов с клиентом, обязан провести анализ финансовой отчетности и финансовых прогнозов, выработать соответствующие рекомендации, должен заглянуть глубже в дела проверяемого

предприятия, определить его "недомогания и болезни" и назначить подобающее "лечение".

Он делает выводы не только о финансовом состоянии предприятия на дату завершения проверки, но и о перспективах развития этого предприятия на ближайшей время, а возможно, и на более отдаленные периоды. С ними аудитор обязан познакомить руководство предприятия, в свою очередь, выслушать его оценки финансового состояния и перспективы развития, скорректировать свои выводы, если это необходимо, и изложить их в письменном виде с подробными рекомендациями, направленными на улучшение деятельности предприятия-клиента. Обычно такие рекомендации производятся в акте аудиторской проверки. Но, к сожалению, такой анализ не стал обычным, весьма важным и даже необходимым дополнением к проводимым аудиторским проверкам. Причина здесь та же самая: отсутствие социального заказа насущной потребности руководства в точном знании финансового состояния предприятия и перспектив его развития. По-другому обстоит дело в странах с развитой рыночной экономикой.

Аудиторская деятельность, как свидетельствуют специалисты, знающие зарубежный опыт, опирается на широкий спектр приемов и методов экономического анализа.

Одной из основных функций аудита является *консультативная*, которая в странах с рыночной экономикой выдвинута на первое место. Там центр тяжести аудиторской деятельности переместился с проверок и подтверждения достоверности отчетности на оказание консультационных услуг по самым разнообразным вопросам. К ним относятся услуги по: учетным вопросам, налогообложению, составлению деклараций о доходах и финансовой отчетности, правовым вопросам, организационным и техническим вопросам, экономическим и экологическим вопросам, оценке активов и пассивов предприятий.

Таким образом, аудит играет значительную роль в развитии национальной экономики, является важнейшим рычагом, который способствует развитию конкуренции между предприятиями и организациями в условиях рыночной экономики.

YURIDIK SHAXSLARDAN OLINADIGAN FOYDA SOLIG'INING SOLIQ SIYOSATIDAGI AHAMIYATI

Rajabov R. – magistrant TMI

O'zbekistonda soliq yukini kamaytirishga korxonalar foyda soligi, birgina yuridik shaxslar uchun foyda soligi stavkasi pasaytirilishini oladigan bo'lsak, uning stavkasi 1994 yilda 45 foiz bo'lgani holda, yillar davomida muntazam pasaytirilib, 2016 yilda 7,5 foizgacha tushirilganini ko'ramiz. Demak, O'zbekistonda korxonalar uchun asosiy soliq hisoblanmish foyda solig'i yuki mustakillikning dastlabki yillaridagiga nisbatan 6 barobarga kamaytirilgan. Korxonalar foydasini soliqqa tortish borasidagi xalqaro amaliyotga nazar tashlasak, aytishimiz mumkinki, hozirgi paytda O'zbekiston yuridik shaxslar uchun foyda solig'ining juda past stavkasi amal qiladigan sanoqli mamlakatlar qatoriga kiradi. Quyida yuridik shaxslardan olinadigan foyda solig'ining so'nggi yillarda davlat budjetida egallagan ulushini ko'rishimiz mumkin.

Jadval ma'lumotlaridan ko'rinib turibdiki, yuridik shaxslardan olinadigan foyda solig'ining budjet daromadlaridagi salmog'i kamayish tendentsiyasiga ega. Ya'ni, uning salmog'i yillar bo'yicha tahlil qiladigan bo'lsak, 2013 yilda jami daromadlarga nisbatan salmog'i 5,0 foizni, 2014 yilda mos ravishda 4,3 foizni, 2015 yilda 3,6 foizni tashkil etgan bo'lsa, 2016 yilda 3,0 foizni tashkil etishi prognozlashtirilgan.

Yuridik shaxslardan olinadigan foyda solig'ining davlat budjeti daromadlaridagi salmog'i203

Ko'rsatkichlar	2013 yil		2014 yil		2015 yil		2016 yil	
	mlrd.so' m	%da	mlrd.so' m	%da	mlrd.so' m	%da	mlrd.so' m	%da
Davlat maqsadli jamg'armalar daromadlarisiz - jami	25104,9	100	30160,8	100	36184,9	100	41030,7	100
To'g'ri soliqlar	6583,1	26,2	7790,4	25,8	8554,3	23,6	9853,6	24,0
Yuridik shaxslardan olinadigan foyda solig'i	1239	5,0	1302,3	4,3	1284,8	3,6	1215,1	3,0

Bu holat yuridik shaxslardan olinadigan foyda solig'i stavkalarini yildan-yilga pasayib borayotganligi bilan izohlanadi. Daromadning ko'p qismi korxonalar ixtiyorida qolishi ularning investitsion faolligini oshiradi, yangi ishchi o'rinlar ochish, raqobatbardosh tovarlar ishlab chiqarish hamda ish va xizmatlar ko'rsatish uchun yanada keng moliyaviy imkoniyat yaratadi.

Xulosa qilib shuni aytish mumkinki, yuridik shaxslar soliq tizimida katta ahamiyatga ega bo'lib xo'jalik yurituvchi subyektlar faoliyatini rivojlanishi uchun

qulay sharoit yaratish kerak ya'ni ular quyidagilar:

- tadbirkorlikni rivojlantirish va qulay ishbilarmonlik muhitini yaratish uchun soliq ma'murchiligining oydinligini takomillashtirish;
- tadbirkorlik sub'ektlariga qulay biznes muhitini yaratish uchun soliq va moliyaviy hisobotlarni takomillashtirish;
- faol investitsiya siyosatini amalga oshirish sharoitida soliq imtiyozlari va preferensiyalarining va innovatsion iqtisodiyotning rivojlanishi uchun soliqlarning rag'batlantiruvchi ahamiyatini oshirish maqsadga muvofiq bolar edi.

БЮДЖЕТ ТАШКИЛОТЛАРИДА МАТЕРИАЛЛАР ҲИСОБИ ВА НАЗОРАТИ МУАММОЛАРИ

Ҳамдамов Б.К. – ифн., доц., ТМИ

Қурбонов Б.О. – магистрант ТМИ

Давлат бюджетидан ажратилган маблағлардан фойдаланиш самарадорлигини оширишнинг асосий омилларидан бири бюджет ташкилотларида товар-моддий захиралари назоратини ташкил этиш, натижаларини расмийлаштириш ва усулларини такомиллаштиришдир.

Мақолада, молиявий назоратни замонавий халқаро амалиётда қўлланилаётган усулларини бюджет ташкилотларида қўллаш масалаларига алоҳида эътибор қаратилган.

Таянч сўзлар: назорат, ревизия, аудит, инвентаризация (санокдан ўтказиш), такқослаш қайдномаси, камомад, товар-моддий захиралар, моддий жавобгар шахс, моддий жавобгарлик.

Одним из факторов повышения эффективности использования бюджетных средств является организация контроля над товарно-материальными запасами, оформление результатов проверки а также совершенствование методов её проведения.

В статье особое места уделяется вопросом применения международных методов введения контроля в бюджетных организациях.

Ключевые слова: контроль, ревизия, аудит, инвентаризация, сличительная ведомость, недостача, товарно-материальные запасы, материально ответственное лицо, материальная ответственность.

One of the factors is enhance the efficiency usage of budgetary funds is to organize control over inventory, registration of test results as well as improved methods for its implementation. The article includes the application of international methods of introducing controls in budget organizations.

Keywords: Monitoring, inspection, auditing, inventory, collation statement, shortage, inventory, financially responsible person, material liability.

Маблағларнинг мақсадли сарфланиши тизимини йўлга қўйиш ва бошқариш бюджет ҳисобининг асосий вазифларидан бири бўлиб, давлат бюджети харажатлари самарадорлигини таъминлаб беради. 2017-2021 йилларда Ўзбекистон Республикасини ривожлантиришнинг бешта устувор йўналишлари бўйича ҳаракатлар стратегияси қабул қилинди. Ушбу стратегиянинг III қисм иқтисодий ривожлантириш ва либераллаштиришнинг устувор йўналишларида қуйидагилар белгиланган:

- харажатларнинг иқтисодий йўналтирилганлигини сақлаган ҳолда давлат бюджетининг барча миқёсларида мувозанатни сақлаш;

- маҳаллий бюджетларнинг даромад қисмини мустахкамлашга йўналтирилган бюджетлараро муносабатларни такомиллаштириш.

Бюджет харажатлари тасдиқланган бюджетдан маблағ ажратиш доирасида амалга оширилади. Бюджет ташкилотларида маблағларнинг мақсадли ва самарали сарфланиши, уларнинг сақланишини таъминланиши устидан назорат мазкур ташкилотнинг бошқарув тизими ва юқори давлат бошқарув органлари томонидан амалга оширилади. Яъни, ички хўжалик назорати ва ташқи хўжалик назорати. Молиявий назорат тизимини уч қисмга ажратиш мақсадга мувофиқ, бу давлат назорати, идоравий назорат ва мустақил аудит.

Бюджет ижросининг назорати умумий тартибда ижро этувчи ва қонун чиқарувчи ҳокимият зиммасига юклатилган. Давлат бюджети ижроси, бюджет маблағларининг бюджет таснифи бўйича мутаносиб тақсимланиши ҳамда назорати Молия вазирлиги ва унинг бўлимлари, жумладан, назорат тафтиш бош бошқармаси ҳамда бўлимларига юклатилган.

Бюджет ташкилотларида жорий молия йили учун тузиладиган ва тасдиқланадиган ҳужжат бу харажатлар сметасидир ва бу асосий текшириш манбаси ҳисобланади. Харажатлар сметасида ташкилот учун харажат моддалари бўйича бюджетдан ажратиладиган харажатлар режаси акс эттирилади. Харажатларни қуйидаги гуруҳлар бўйича бюджет ташкилотлари давлат бюджетидан маблағлар билан таъминланади:

I - Иш ҳақи ва унга тенглаштирилган тўловлар;

II - Иш ҳақиға қўшимчалар;

III - Капитал қўйилмалар;

IV - Бошқа харажатлар.

Харажатлар сметаси юқорида келтирилган харажат гуруҳлари асосида шакллантирилади. Бюджет ташкилотлари молия йили бошида харажатлар сметасини тасдиқлаунга қадар вақтинчалик харажатлар сметасини тузади. Харажатлар гуруҳи IV - бўлим “Бошқа харажатлар” таркибига кирувчи товар-моддий захиралари ҳисоби ва назоратини юритиш ўзига хос хусусиятларга эга бўлиб, у Ўзбекистон Республикаси Адлия вазирлиги томонидан 2010 йил 22 декабрда 2169-сон билан рўйхатдан ўтказилган “Бюджет

ташкilotларида бухгалтерия ҳисоби тўғрисида”ги йўриқномага асосан амалга оширилади. Товар-моддий захиралари бюджет ташкilotларида 06 - “Бошқа товар-моддий захиралар”и счётида юритилади. Ушбу йўриқнома барча ташкilotлар учун умумий тартибни белгилаб ҳар бир ташкilot ўз хусусиятидан келиб чикиб ундан фойдаланади. Бунинг учун ташкilotлар ҳисоб сийёсатида ишчи счётлар режасини тасдиқлайди ва унда ушбу счётга тегишли субсчётларни ташкilotга кирим қилинган материаллар бўйича алоҳида шакллантириб олиши мумкин.

ПРИМЕНЕНИЕ ИКТ В БУХГАЛТЕРИИ - ОСНОВА ЭФФЕКТИВНОГО УПРАВЛЕНИЯ

Маннанова Ш.Г.- ст.преп. ТФИ

Проблемы повышения прибыльности предприятия, эффективности работы персонала, создание оптимальной структуры управления волнуют любого руководителя. Ему приходится принимать решения в условиях неопределенности и риска, что вынуждает его постоянно держать под контролем различные аспекты финансово - хозяйственной деятельности. Эта деятельность отражена в большом количестве документов, содержащих разнородную информацию. Грамотно обработанная и систематизированная она является в определенной степени гарантией эффективного управления производством. Напротив, отсутствие достоверных данных может привести к неверному управленческому решению и, как следствие, к серьезным убыткам.

Внедрение бухгалтерских пакетов и программ позволяет автоматизировать не только бухгалтерский учет, но и навести порядок в складском учете, в снабжении и реализации продукции, товаров, отслеживать договоры, быстрее рассчитывать заработную плату, своевременно сдавать отчетность.

Компьютер не может заменить опытного и грамотного бухгалтера, но позволит упорядочить бухучет, увеличить количество получаемой информации, повысить оперативность бухучета, уменьшить число арифметических ошибок, оценить текущее финансовое положение предприятия и его перспективы.

Механизация бухгалтерского учета способствует уменьшению трудоёмкости учета, но не позволяет в полной мере сделать его оперативным, сократить сроки на остальные отчетности. Наиболее полно эти вопросы решаются в условиях автоматизации всего комплекса учетных работ. Особое значение придается разработке пакетов прикладных программ, реализующих автоматизированное решение всех типовых задач бухгалтерского учета.

Разработаны типовые проекты комплексной автоматизации бухгалтерского учета с применением различных типов ЭВМ для промышленности, сельского хозяйства, централизованных бухгалтерий, учреждений, находящихся на государственном бюджете, и других организаций.

В настоящее время автоматизация бухгалтерского учета с помощью персонального компьютера не является сложной задачей ни для разработчика, ни для пользователя бухгалтерских программ. Сегодняшняя простота решения компьютеризации бухгалтерского учета достигнута сложным путем: от компьютеризации отдельных участков учетной работы до установления связанных баз данных для сведения баланса предприятия. Освоение бухгалтерами компьютеров на уровне не только пользователя, но и программирования (а сегодня это уже квалификационное требование) позволило кардинально пересмотреть стратегию бухгалтерских программ. Как оказалось, эффективнее иметь единую структуру базы данных для всех участков бухгалтерского учета. Таким образом, в реальном масштабе времени попутно решается проблема составления баланса предприятия на каждый момент оформления первичных документов

– внесения содержания и суммы хозяйственной операции в единую базу данных предприятия. Сетевые версии бухгалтерского учета решили проблему зависимости работы участков от времени доступа к единой базе.

АУДИТОРЛИК ТЕКШИРУВЛАРИДА МОЛИЯВИЙ ҲИСОБОТ ИШОНЧЛИЛИГИНИ БАҲОЛАШ

Авлокулов А. – доц., ТМИ

Насриддинов М. – магистрант ТМИ

Мамлакат иқтисодиётини ривожлантириш ва макроиқтисодий барқарорликни таъминлашда хизмат кўрсатиш соҳаси алоҳида ўринга эга. Кейинги йилларда мамлакатимиз ялпи ички маҳсулотида хизматлар соҳасининг ошиб бораётганлигини кузатишимиз мумкин.

Маълумки, Ўзбекистон Республикасида олиб борилаётган ислохотлар самарасини янада ошириш, давлат ва жамиятнинг ҳар томонлама ва жадал ривожланиши учун шарт-шароитлар яратиш, мамлакатимизни модернизация қилиш ҳамда ҳаётнинг барча соҳаларини либераллаштириш бўйича 2017 йил 7 февраль куни Ўзбекистон Республикаси Президентининг “Ўзбекистон Республикасини янада ривожлантириш бўйича Ҳаракатлар стратегияси тўғрисида”ги ПФ-4947-сон Фармони имзоланди. Мазкур Фармоннинг 2017-2021 йилларда “Ўзбекистон Республикасини ривожлантиришнинг бешта устувор йўналиши бўйича ҳаракатлар стратегияси” номли 1-илоvasида “Хизмат кўрсатиш соҳасини жадал ривожлантириш, ялпи ички маҳсулотни шакллантиришда хизматларнинг ўрни ва улушини ошириш, кўрсатилаётган хизматлар таркибини, энг аввало, уларнинг замонавий юқори технологик турлари ҳисобига тубдан ўзгартириш”²⁰⁴ вазифаси белгилаб берилди.

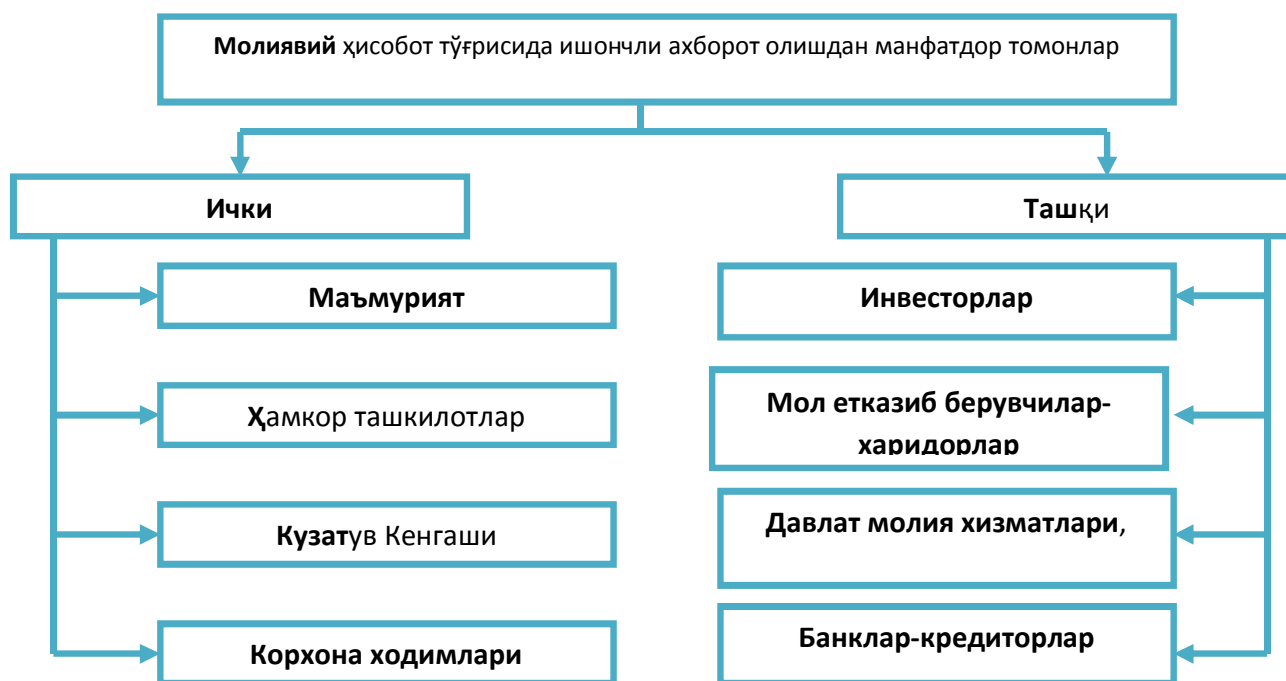

1-расм. Молиявий ҳисобот ишончлилиги тўғрисидаги ахборотдан фойдаланувчиларни гуруҳланиши

²⁰⁴ Ўзбекистон Республикаси Президентининг 2017 йил 7 февралдаги “Ўзбекистон Республикасини янада ривожлантириш бўйича Ҳаракатлар стратегияси тўғрисида”ги ПФ-4947-сон Фармони. 3.2-банд. Ўзбекистон Республикаси қонун ҳужжатлари тўплами, 2017 й., 6-сон, 70-модда

Демак, яқин келажакда хизматлар соҳасининг республикамиз иқтисодиётидаги улушини янада ошириш устувор вазифадир. Хизмат соҳаси ҳақида гап кетганида унинг муҳим таркибий қисми ҳисобланган аудиторлик фаолиятига ҳам катта эътибор қаратиш даркор.

Аудитор ўз вазифасини бажарар экан ҳисоботдаги ахборотнинг ҳар бир алоҳида элементи ишончилигини тасдиқловчи алоҳида далилларни тўплайди. Далиллар назорат қилишда, тест ўтказиш жараёнида у ёки бу хўжалик операцияларининг моҳиятини текшириш чоғида тўпланади.

Йиллик молиявий ҳисобот тўғрисида ишончли ахборот олишдан ким кўпроқ манфаатдорлиги нуқтаи назаридан бу масалага яна қайтайлик ва уларни ички ва ташқи манфаатдор томонларга ажратайлик.

Молиявий ҳисоботини ишончилиги баҳолашда аудит амалларидан фойдаланишда ахборот технологиялардан фойдаланиш зарур. Чунки, ҳеч қайси бир соҳанинг ривожини ахборот технологияларисиз тасаввур этиб бўлмайди.

Аудитор молиявий ҳисоботини ишончилиги баҳолашда аудит амалларини қўллаш бўйича кетган харажатлар билан олинган маълумотларнинг фойдалилиги ўртасидаги ўзаро боғлиқликни кўриб чиқиши лозим.

АУДИТ ИШИ СИФАТИНИ БАҲОЛАШНИНГ АҲАМИЯТИ ВА ЗАРУРЛИГИ

Уракбоев Ж. – магистрант ТМИ

Республикамизнинг иқтисодий ривожланиши ва жаҳоннинг етакчи давлатлари сафига қўшилиши борасида изчил иқтисодий ислохотлар олиб борилмоқда. Банк-молия тизими барқарорлигини таъминлаш ва бюджет-солиқ сиёсатини изчил амалга ошириш, корхоналар фаолиятида қатъий тежамкорликка амал қилиш каби тадбирлар барқарор иқтисодий ривожланишнинг гаровидир. Бу хусусда Президентимиз Ш.Мирзиёев фикр юритар экан, қуйидагиларни таъкидлайди: “Барчамиз сўзсиз тушунамиз, иқтисодий ислохотлар ва ижтимоий ўзгаришларни муваффақиятли амалга ошириш энг аввало иқтисодий ва молиявий органларнинг фаолияти самарадорлигига боғлиқдир. Улар яқин ва узоқ истикболга мўлжалланган, мамлакатимиз иқтисодий кудратини мустаҳкамлашга доир стратегик вазифаларни нафақат ишлаб чиқиши, балки амалга оширишни таъминлаши зарур”²⁰⁵.

Дарҳақиқат, молиявий ва иқтисодий органларнинг самарали фаолияти орқали саноат, қишлоқ хўжалиги, қурилиш, транспорт ва бошқа тармоқларни барқарор ривожлантириш мумкин. Молиявий органлар назорат функциясидан кўра кўпроқ ижрочилик функциясини бажаришини бугунги кун талаби тақозо этмоқда. Кейинги йилларда давлат молиявий назоратини камайтириш, тадбиркорларнинг фаолиятига асоссиз равишда аралашиларни чеклаш мақсадида аудиторлик фаолиятини ривожлантиришга катта эътибор қараилмоқда.

Аудиторлик текширувининг сифатига давлат ва буюртмачилар томонидан қўйиладиган талабларнинг ортиб бориши натижасида аудиторлик текшируви жараёнларини такомиллаштиришда янги ёндошувлар вужудга келмоқда, шу билан бирга янги аудиторлик амалларини қўллаш орқали аудиторнинг якуний ҳисоботида тақдим этилаётган маълумотларни сифат даражасини кўтариш, ахлоқий талабларга риоя қилиш ҳозирги кунда долзарб масалалардан бири бўлиб келмоқда.

²⁰⁵ Мирзиёев Ш. Танқидий таҳлил, қатъий тартиб-интизом ва шахсий жавобгарлик – ҳар бир раҳбар фаолиятининг кундалик қоидаси бўлиши керак. Ўзбекистон Республикаси Президенти Шавкат Мирзиёевнинг мамлакатимизни 2016 йилда ижтимоий-иқтисодий ривожлантиришнинг асосий якунлари ва 2017 йилга мўлжалланган иқтисодий дастурнинг энг муҳим устувор йўналишларига бағишланган Вазирлар Маҳкамасининг кенгайтирилган мажлисидаги маъруза, 2017 йил 14 январь. - Тошкент: «Ўзбекистон», 2017. 27-бет.

Аудиторлик текширувининг сифати, текширилаётган корхона билан бирга келишилган ҳолда аудитнинг мақсадини аниқ қўйиш, текширув режасини тузиш, аудиторлик далилларини тўплаш ва аудиторлик амалларини қўллаш учун аудитор барча маълумотлар билан таъминланиши шартлилига боғлиқ.

Аудиторлик текширувининг сифат жиҳатини назорат қилиш ўзаро боғлиқ бўлган тадбирлар йиғиндисидан иборат бўлиб, қуйида келтирилган тамойилларга асосланилади:

-биринчидан, аудиторлик текширувининг дастлабки босқичидан якуний босқичигача бўлган давр, яъни текшириш ўтказилган хўжалик юритувчи субъектнинг ички назорат тизмини баҳолашдан аудиторлик ҳисоботида келтирилган тавсияларнинг сифатини назорат қилиш;

-иккинчидан, аудиторлик текширувини сифатли ташкил этиш учун услубий таъминотни ўз вақтида ишлаб чиқиш, яъни аудиторлик текширувини ўтказишда муҳимлик даражаси, аудиторлик rischi ва танлашни тўғри шакллантириш;

-учинчидан, сифат назоратининг натижаларидан фойдаланиш натижасида янги меъёрий ва услубий ҳужжатларни ишлаб чиқиш имкони туғилади.

Аудиторлик текширувини сифатини баҳолашда ягона услубий ёндашишга риоя қилиш халқаро, миллий ва ички стандартларни бир тамойиллар асосида ишлаб чиқилишини ҳамда аудит стандартларини бухгалтерия ҳисобининг стандартларига мувофиқлигини таъминлайди.

АХЛОҚ МЕЪЁРЛАРГА АМАЛ ҚИЛИШ ОРҚАЛИ АУДИТОР ИШИ СИФАТИНИ НАЗОРАТНИ ТАКОМИЛЛАШТИРИШ

Уракбоев Ж. – магистрант ТМИ

Бугунги кунда аудиторлик фаолияти дунёдаги кўпгина мамлакатларда юкори савияга кўтарилган. Аудиторлик фаолиятини ривожлантириш учун бир қанча қонунлар ва стандартлар ишлаб чиқилган. Аудитор иш сифатини назорат қилиш текширувнинг биринчи босқичидир.

Аудиторлик фаолиятини муҳим томонларидан яна бири шундаки, у йиллик бухгалтерия ҳисоботини ҳаққонийлигини тасдиқлаб туриб, ўз хулосаси билан хўжалик юритувчи субъектнинг фаолиятига мос сифат “белгисини” қўяди. Шу билан бирга фойдаланувчилар инвестицион сиёсатни аниқлаш ва келажакда дивидендлар олиш эҳтимолини баҳолаш имкониятини берувчи тадбиркорлик экспертизаси амалга оширилади. Айниқса, аудиторлар мижоз фаолияти ривожланишини қисқа ва узоқ муддатли прогнозлаш ҳисоб-китоб-ларини малакали баҳолашни ўрнини камайтирмасликлари лозим. Аудиторлик ташкилотлари, шу жумладан консалтинг фирмалари таркибига кирувчи ташкилотлар илмий-техника ривожланиш ва бошқарув даражасини оширишни жорий этишга мослашган. Шунинг учун аудиторлик фаолиятининг сифати муҳим аҳамият касб этади.

Сифат даражасининг ҳуқуқий асоси «Аудит сифатини назорат қилиш» номли 220-сон ХАС ҳисобланади.

Аудитор иш сифатини назорат қилиш аудитнинг ўтказилиши ва аудитга турдош хизматларнинг кўрсатилиши чоғида унинг андозалари ва аудиторлик фаолиятини тартибга солиб турувчи бошқа хил меъёрий ҳужжатлар талабларига риоя этилишини текшириш учун фойдаланиладиган ташкилий чоралар, услублар ва жараёнлар тизимини ўз ичига олади.

Ҳар бир аудиторлик ташкилоти ши сифати устидан назорат қилиш тамойиллари ва қоидаларини, шунингдек, улардан фойдаланиш жараёнларини ишлаб чиқиши ва қабул қилиши лозим. Бу эса аудитнинг ўтказилиши жараёнида текширишнинг умум белгиланган андозалари билан зиддиятларнинг юзага келмаслиги учун зарурдир.

Аудиторлик фирмасининг ўзида ишни ташкил этишга оид талаблар халқаро стандартларда ҳам. шунингдек таҳлил қилинаётган стандартда ҳам баён қилинмаган. Шу жиҳатдан аудитнинг миллий стандарти аудиторлик фирмалари учун тўлароқ ахборот беради.

Юзаки қараганда стандартлардаги қоидаларнинг мажбурийлигига ёндашув турличадир. Бироқ аудитнинг миллий стандартига мувофиқ, расмий аудиторлик хулосаси тайёрлашни кўзда тутувчи текшируви Халқаро аудиторлик стандартига мувофиқ молиявий ҳисоботнинг аудиторлик текширувига тенгдир, чунки бундай текшируви муқаррар хулосани бериш билан тугаши керак. Айти пайтда ХАСга кўра алоҳида ҳолларда самарали натижаларига эришиш учун ХАСдан чекинишни зарур деб ҳисоблаш мумкин. Шунингдек, аудиторлар ХАСга таллуқли барча қоидаларни ҳисобга олишлари лозим: халқаро стандартлар фақат муҳим жиҳатларга қўлланилиши керак.

Халқаро стандарт текширувида иштирок этувчилар аудиторларга (аудит учун асосий жавобгар шахс) ва уларнинг ёрдамчиларига (аудитор бўлмаган ходимларга) бўлинади. Бунда аудиторлик фирмаси раҳбари ҳам, текшириш раҳбари ҳам аудитор сифатида ишлаши мумкин.

Амалга оширилган таҳлил аудиторлик фаолиятининг миллий ва халқаро аудиторлик стандартлари орасида унчалик катта бўлмаган фарқ йўқлигини кўрсатади. Аксинча, кўп қоидалар жуда ўхшашдир. Бу тадқиқ этилган стандартларгагина эмас, бошқа стандартларга ҳам тааллуқлидир. бинобарин халқаро стандартлар аудиторлик тадбирларини батафсил баён қилиши ва мисоллар келтирилиши билан аудиторлик фаолиятининг миллий стандартларидан фарқ қилади. Шу сабабли халқаро стандартларни ўрганиш сифатли ўтказилган аудитларнинг кўпайишига ва жамоатчилик орасида аудитор касби нуфузининг ортишига кўмаклашади.

ОСОБЕННОСТИ УЧЁТА ТРУДА И ЗАРАБОТНОЙ ПЛАТЫ В ГОСУДАРСТВЕННОМ СЕКТОРЕ

Хамдамов Б. К. док.экон. наук, проф. ТФИ

Караева Д.А. магистрантка ТФИ

Одной из основных тем при обучении бухгалтерскому делу является тема учёт труда и заработной платы. Достоверное определение уровня заработной платы и её учёт достигается через эффективную организацию учёта труда. Как известно, учёт труда имеет специфические особенности в различных отраслях экономики, а также в государственном секторе.

В мировой практике при учёте труда персонал подразделяется так называемых “белых воротничков” и “голубых воротничков”. Учёт труда и заработной платы этих категорий работников в корни отличается. Бухгалтерский же учёт должен обеспечить формирования корпоративного патриотизма финансовой культуры и справедливости. Существует различные методы учёта труда “белых воротничков”. К “белым воротничкам” относятся кадры административно-управленческого персонала, инженерно-технические работники, менеджеры, бухгалтеры и т.д. В государственном секторе “белым воротничкам” можно отнести работников административно-управленческой сферы, медицинских работников, преподавателей различных уровней. Учёт труда вышеперечисленного персонала и ее оплата в большие части зависят от производительности труда этих работников. Расчет эффективности труда зависит от такого основополагающего показателя как производительность труда. Как известно производительность труда определяется отношениям объема выпущенной продукции на количество затраченного труда. При этом вопрос возникает в том что объем выпущенной продукции у “белых воротничков” не осязаема и сложно поддается измерениям

натуральными показателями. Эти вопросы в большинстве случаев решаются через культурные и этические принципы.

Учёт труда и заработной платы административно-управленческого персонала и инженерно-технических работников является проблемой учёта повременного труда. Повременная оплата производится согласно табелям учёта рабочего времени, в котором определяется отработанные часы. Табельный учёт вводится в большинстве случаев отделами кадров в организации или начальниками соответствующих подразделениями организации. При таком учёте основополагающим этическим и морально-культурным фактором является поведения лица который ведет контроль над учётом труда и заполнения табелей. На наш взгляд при табельном учёте завуалируется фактическая отдача труда.

Для конкретного учёта при повременной оплате чтобы определить конкретную эффективность труда “белых воротничков” следует применять более прогрессивные методы учёта труда.

В международной практике широко применяется место табельного учёта заведения тайм-счетов (анг.) где указывается определенная выполненная работа и затраченные на него часы, при таком методе можно будет вычислить объем конкретно-выполненной работы и рассчитать ее производительность.

Вышеперечисленный способ учёта труда и заработной платы даёт ясную картину по эффективности труда “белых воротничков” и благоприятно способствует вопросам культурно-этического поведения в турдовом коллективе еще является основанием для определения коэффициента трудового участия.

К “голубым воротничкам” в основном относятся промышленные рабочие где учёт труда зависит от методов организации оплаты труда. К методом оплаты труда можно отнести следующие:

- Простая сдельная форма оплаты труда;
- Сдельно-премиальная оплата труда;
- Прогрессивная-сдельная оплата;
- Аккордная оплата труда.

Применение вышеперечисленных методов зависит от маркетинговых исследований рынка и конкурентоспособности выпускаемой продукции. Культурно-этическим вопросам следует обращать серьезное внимание при применении сдельно-премиальной оплаты труда.

Для определения объема премии при таком методе следует учитывать параметры:

- Произведенной экономии электро энергии;
- Произведенной экономии сырьевых ресурсов;
- Недопущение брака в производстве;
- Высокая качества производимый детали.

При обучении студентов методом бухгалтерского учёта труда и заработной платы следует показать те аспекты культурно-этического поведения работающих, связанные непосредственным образом с их производительностью.

ХАРАЖАТЛАРНИ РЕЖАЛАШТИРИШНИНГ ЗАМОНАВИЙ УСУЛЛАРИ

Хусанов А. – магистрант ТМИ

Сўнгги йилларда Давлат бюджетини ишлаб чиқишда янги ёндашувлар тадбиқ этилмоқда, қайсики дастурий-мақсадли режалаштиришни жорий этиш, давлат бюджетига натижага йўналтирилган бюджетлаштиришни тадбиқ этиш. Ушбу ёндашувлар фойдаланиш тажрибаси натижага эришиши нуктаи назаридан давлат бюджети харажатларини самарадорлигини ва давлат сиёсатининг устуворлигини аниқлаб беради.

Бюджетни режалаштиришда ва ижро этишда бюджет харажатларини самарадорлигини оширишга ва давлат харажатларини бошқаришни мақбуллаштиришга интилувчи барча давлатлар бюджетни режалаштиришнинг янги услуги “Натижага йўналтирилган бюджетлаштириш” (НЙБ) дан фойдаланмоқда. НЙБнинг тадбиқ этишдан асосий мақсад давлат молиявий ресурсларидан самарали фойдаланиш ва янада сифатли хизматларни кўрсатишдир.

НЙБнинг асосий элементларидан бири дастурий-мақсадли молиялаштириш услугидир. НЙБ доирасида молиявий ресурслар давлат сиёсати устуворлигига мувофиқ аниқ умухамият мақсадларга эришишни ҳисобга олган ҳолда тақсимланади.

Ҳар қандай режалаштириш услуги аниқ мақсадларга эришишга йўналтирилган бўлади. Аммо “дастурий-мақсадли режалаштириш”да дастлаб жараённинг ўзида мақсадлар аниқлаб олинади ва ўрнатилади, ундан сўнг уларга эришиш йўналишлари танлаб олинади. Яъни дастурий-мақсадли режалаштириш “мақсадлар-йўналишлар-усуллар-маблағлар” мантикий схемаси асосида курилади²⁰⁶. Дастлаб эришилиши лозим бўлган мақсадлар аниқлаб олинади, ундан кейин уларни амалга ошириш йўллари белгилаб олинади ва ундан сўнг усуллар ва маблағлар деталлаштирилади. Мазкўр услуб нафақат объектнинг режали параметрларини ўрнатади, балки аниқ эришилиши кутилаётган мақсадлар дастурларини тузиб олади. Дастурий-мақсадли режалаштириш шунингдек мақсадларга эришиш тадбирлари тизимига таъсир ўтказиш хусусиятига ҳам эга. Яъни мазкўр услуб бошқа услублардан фарқли улароқ жараёни кўзатиб турмасда унга бевосита таъсир ўтказиши мумкин. Бошқача қилиб айтганда дастурий-мақсадли режалаштириш икки ёқламали бўлиб, мақсадларнинг иқтисодий кўрсаткичларига эришиш бўйича тадбирларни режалаштириш ва ҳақиқатда бошқариш фаолиятлари бирлашади.

НЙБ – бу давлат сиёсати устуворлиги ва жамоат ахамиятидаги натижаларни ҳисобга олган ҳолда давлатнинг мақсад, вазифа ва функциялари бўйича бюджет маблағларидан фойдаланиш, бюджет ресурсларини тақсимлашни таъминловчи бюджет ижроси ва унинг устидан назорат қилувчи режалаштириш усулидир. НЙБ – ажратилаётган бюджет ресурслари ва улардан фойдаланиш бўйича кутилаётган натижалар ўртасидаги узаро муносабат имкониятини яратади. У бюджет жараёнига тегишли тартиб ва қоидалар тизими воситасида тадбиқ этиш орқали амалга оширилади.

Мақсад ва уларга эришиш учун сарфланадиган маблағлар ўртасидаги боғловчи ҳужжат бу мақсадли комплекс дастурлардир (МКД). Унда мақсад ва ишлаб чиқариш, илмий изланиш, ташкилий-ҳужалик, ижтимоий ва бошқа вазифа ва тадбирларни амалга ошириш бўйича турли муаммоларни ҳамда ресурслар билан боғлиқ масалаларни янада самарали йўллар билан ҳал этувчи ижрочилари ва амалга ошириш муддатлари акс эттирилади.

Дастурлар ресурслар ва ижрочилар бўйича мувофиқлаштирилади.

НЙБ харажатлар ва натижаларни солиштириш, бюджет маблағларини сарфлашнинг янада самарали йўллари танлаб олиш ҳамда ўз вақтида эришилиши кутилаётган натижаларнинг даржаси ва сифатини баҳолаш имконини яратади. Натижалар сифат ва миқдор кўрсаткичларида баҳолашни мумкин. Мухими улар улчамли ва тақосламали бўлиши керак.

НЙБ доирасида бюджет маблағлари тақсимловчилари талаб этилаётган харажатлар миқдори ва структурасини қўйидаги кўринишда асослаб берадилар:

1. функциясига мувофиқ урта ва узоқ муддатли истиқболли стратегиясидан келиб чиқиб эришишни мулжаллаган узининг стратегик фаолият мақсади;

206 А.Н.Ли “Инновация в планировании расходов государственного бюджета” – Т. Молия, 2014. – 128с.

2. натижаларга эришишга йўналтирилган стратегик мақсадларни ечими бўйича тактик вазифалар;

3. маълум миқдор ва сифатга эга хизматларни ва тактик вазифаларни ечимини кўзда тутувчи идоравий ва идоралараро дастурлар.

Хулоса ўрнида шуни айтиш мумкинки, бугунги, мамлакатимизда кўплаб стратегик ва ривожлантириш дастурлари қабул қилинаётган пайтда мамлакатнинг ижтимоий-иқтисодий ривожланиши мазкур дастурларни амалга оширишдан олинаётган натижаларга боғлиқ. Бундай пайтда бюджет-ни режалаштиришда давлатнинг комплекс дастурларига асосланган НИБ усулидан фойдаланиш мақсадга мувофиқ бўлади.

ЖИСМОНИЙ ШАХСЛАР ЖАМИ ДАРОМАДЛАРИ ТАРКИБИ ТАҲЛИЛИ

Самадова.Н.Р. – ўқитувчи ТМИ

Жисмоний шахслар деганда Ўзбекистон Республикаси фуқаролари, бошқа давлатнинг фуқаролари, шунингдек фуқаролиги бўлмаган шахслар тушунилади. Ўзбекистон Республикасида доимий яшаб турган ёки молия йилида бошланадиган ёки тугайдиган 12 ойгача бўлган, исталган давр мобайнида 183 кун ёки ундан кўпроқ муддатда Ўзбекистон Республикасида яшаган жисмоний шахслар Ўзбекистон Республикасининг резиденти ҳисобланади. Ўзбекистон Республикасининг резиденти бўлмиш жисмоний шахслар Ўзбекистон Республикасидаги шунингдек, ундан ташқаридаги фаолияти манбаларидан олинган даромадлари бўйича даромад солиғи тўлайдилар. Ўзбекистон Республикасининг резиденти бўлмаган жисмоний шахслар Ўзбекистон Республикаси ҳудудидаги фаолиятидан олинган даромадлар бўйича солиқ тўлайдилар. Жисмоний шахсларнинг қуйидаги даромадларига солиқ солинади:

-мехнатга ҳақ тўлаш шаклида олинадиган даромадлар;

-жисмоний шахсларнинг мулкӣ даромадлари;

-жисмоний шахсларнинг тадбиркорлик фаолиятидан келадиган ялпи даромадлари.

Мехнатга ҳақ тўлаш шаклида олинадиган даромадларига жисмоний шахсларга меҳнат шартномаси бўйича қилинган ишлари ва фуқаролик ҳуқуқий шартномалар бўйича оладиган даромадлари киради. Бундан ташқари меҳнатга ҳақ тўлаш шаклида олинадиган даромадларга қуйидагилар ҳам киради:

-ходимларга сотиладиган товарлар (ишлар, хизматлар) қиймати билан бундай товарларни (ишларини, хизматларни) харид қилиш нархи ёки уларнинг таннархи ўртасидаги манфӣ фарқ;

-иш берувчи томонидан ўз фаолияти билан боғлиқ бўлмаган, ходимларни чиқимларини қоплаш учун қилинган харажатлар;

-ходим иш берувчига тўлаши керак бўлган, аммо иш берувчининг қарори билан ҳисобдан чиқарилган қарз суммалари;

-иш берувчи ўз ходимларининг ҳаёти ёки соғлиғини ихтиёрий суғурталаш бадалларини тўлаш учун қилинган харажатлар;

-иш берувчининг жисмоний шахслардан ушлаб қолиниши керак бўлган тўловлар юзасидан тўлаган суммаси;

-иш берувчининг ўз ходимларининг бевосита ёки билвосита даромадларини ташкил этадиган бошқа харажатлари.

Жисмоний шахсларни мулкӣ даромадларига фоизлар, корхона ва ташкилотлардан олган акцияларига корхона ва ташкилотлар томонидан тўланадиган дивидентлар бўйича олган даромади, мол-мулкларини яъни, уйлари, транспорт воситаларини ва бошқа турдаги мулкларини ижарага беришдан келадиган даромадлари киради.

Жисмоний шахсларнинг тадбиркорлик фаолиятидан келадиган ялпи даромадларига товарлар(ишлар,хизматлар) риализациясида, даромад олиш мақсадида таваккал қилиб, ўз мулкӣ жавобгарлиги остида яқка тартибда амалга оширадиган, конун ҳужжатларида тақиқланмаган бошқа фаолиятидан келадиган борча тушумлари киради Шу нарсани алоҳида таъкидлаб ўтиш керакки, юқоридагиларни ҳисобга олган ҳолда жисмоний шахсларнинг даромадларини вужудга келиши ва шаклланиши ҳақида фикр юритиш мақсадга мувофиқдир. Ҳозирги вақтда жисмоний шахсларнинг даромади ҳақида гап кетганда кўпчилик фуқаролар уни иш ҳақи билан чегаралайдилар. Аслида эса, муайян бир

оилани олсак, унинг даромадини иш ҳақи, нафақа, стипендия, дивидент, фойда, ижара ҳақи, таморқадан тушган пул каби даромадлар ташкил этиши мумкин.

АСОСИЙ ВОСИТАЛАР ҲИСОБИНИ БҲХС АСОСИДА ТАШКИЛ ЭТИШНИНГ ЎЗИГА ХОС ХУСУСИЯТЛАРИ

Ботиров Ж.А. – магистрант ТМИ

БҲХСга мувофиқ асосий воситалар объектининг таннархи сотиб олиш нарҳини, шу жумладан импорт божи ва сотиб олиш билан боғлиқ қайтарилмайдиган солиқлар, шунингдек тегишли жойда фойдаланиш мақсадида активни иш ҳолатига келтириш билан боғлиқ ҳар қандай харажатлар ўз ичига олади.

Асосий воситанинг таннархи қуйидагилардан ташкил топади:

- савдо чегирмаларини ва имтиёзларини чегирган ҳолда, унинг харид нарҳи, жумладан импорт божлари ва сотиб олиш билан боғлиқ қопланмайдиган солиқлар.

- активни ундан тадбиркорлик субъектининг раҳбарияти томонидан кўзланган ҳолда фойдаланиш учун зарур бўлган жой ва ҳолатига олиб келиш билан боғлиқ бевосита харажатлар.

- асосий восита объектини демонтаж қилиш ва олиб ташлаш ҳамда у жойлашган жойдаги табиий ресурсларни қайта тиклаш харажатларининг бошланғич баҳоси.

Тадбиркорлик субъекти асосий восита сотиб олинган пайтда ёки ундан маълум давр мобайнида товар-моддий қимматликларни ишлаб чиқариш билан боғлиқ бўлмаган мақсадларда фойдаланиш оқибатида ушбу харажатлар бўйича мажбуриятни ўз зиммасига олади.

Қуйидагилар бевосита харажатларга мисоллардир:

- асосий восита объектини барпо этиш (қуриш) ёки сотиб олиш натижасида бевосита ҳосил бўладиган ҳодимларга ҳақ тўлаш харажатлари;

- жойни тайёрлаш харажатлари;

- етказиб бериш ва ортиш-тушириш билан боғлиқ бошланғич харажатлар;

- ўрнатиш ва монтаж бўйича харажатлар;

- активнинг тўғри ишлашини синаб кўриш харажатларидан активни тегишли жойга ва ҳолатга келтириш пайтида ишлаб чиқарилган маҳсулотни (ускуналарни синовдан ўтказишда ишлаб чиқарилган маҳсулотлар каби) сотишдан олинган соф тушумнинг айирмаси; ва

- малакали хизматлар учун ҳақлар.

Тадбиркорлик субъекти объектдан маълум бир давр мобайнида товар-моддий захиралар ишлаб чиқариш учун фойдаланиши оқибатида пайдо бўладиган объектни демонтаж қилиш ва олиб ташлаш ҳамда у эгаллаган ер майдонида табиий ресурсларни қайта тиклаш мажбуриятлари бўйича харажатларга нисбатан бҲХС 2 *“товар-моддий захиралар”* ни қўллайди. 2 бҲХС ёки 16 бҲХС га мос равишда ҳисобланадиган харажатлар бўйича мажбуриятлар 37 бҲХС *“резервлар, шартли мажбуриятлар ва шартли активлар”* га мос равишда тан олинади ва баҳоланади.

Асосий воситалар объекти ундан тадбиркорлик субъекти раҳбарияти томонидан кўзланган ҳолда фойдаланиш учун зарур бўлган жой ва ҳолатига келтирилганида бу объектнинг баланс қийматига қўшиладиган харажатларнинг тан олинishi тўхтатилади. Шу боис, объектдан фойдаланиш ёки уни бошқа жойга кўчиришда ҳосил бўладиган харажатлар шу объектнинг баланс қийматига киритилмайди. Масалан, қуйидаги харажатлар асосий воситалар объектининг баланс қийматига киритилмаслигини тақлиф этамиз:

- раҳбарият томонидан кўзланган ҳолда фойдаланиш учун тайёр бўлган объект ҳалигача фойдаланишга топширилмаган ёки тўлиқ қувватидан паст даражада фойдаланилганда ҳосил бўлган харажатлар;

- бирламчи операцион зарарлар, масалан объект ёрдамида ишлаб чиқарилган маҳсулотга талаб ҳосил бўлиши давридагилар каби; ва субъект қувватларини қисман ёки тўла қайта кўчириш ёки қайта ташкил этиш харажатлари.

MAHALLIYLASHTIRISH HAMDA EKSPORTNI SOLIQ VOSITASIDA RAG'BATLASHTIRISHNING MOHIYATI VA AHAMIYATI

Maxmudov Sh.B. – o'qituvchi Toshkent bank kolleji

Aytish kerakki, istiqlolning ilk yillarida O'zbekistonning o'z rivojlanish yo'lini ishlab chiqish uchun ko'p ter to'kildi va Birinchi Prezidentimiz Islom Karimov tomonidan "O'zbek modeli" deb atalmish taraqqiyot yo'li ishlab chiqildi. Buning natijasi o'laroq olg'a tashlangan qadamdan also chekinilmadi. Tanlangan yo'limiz to'g'riligi bugun ko'pgina rivojlangan davlatlar tomonidan tan olinmoqda.

Mamlakatimizda demokratik davlat, fuqorolik jamiyatini barpo etish, iqtisodiyotimizni bozor munosabatlariga o'tkazish va rivojlangan davlatlar qatoridan munosib joy olish yo'lida erishgan marralarimiz jahon ahlini haqli ravishda xayrtda qoldirmoqda. Mustaqillikni mustaxkamlashga zarracha bo'lsa-da xissa qo'shayotganimiz bizning avlod taqdiri va baxtidir.

Mahalliy hom-ashyo bazasida zamonaviy riqobatbardosh tayyor mahsulot va butlovchi qismlar ishlab chiqarilishini mahalliyashtirish tarmoqlararo shuningdek erkin iqtisodiy zonalarini barqolarlashtirish, shuningdek kichik biznes sub'ektlari va respublikamizning yirik korxonalari o'rtasida sanoat kooperatsiyasini kengaytirish, yangi ish o'rinlarini yaratish va aholi bandligini ta'minlash maqsadida "2014-2016 yillarga mo'ljallangan tayyor mahsulot, va butlovchi qismlar va xom-ashyo ishlab chiqarishni mahalliyashtirish dasturi to'risidagi" 2014-yil 04-fevralda № PQ -2120 sonli O'zbekiston Respublikasi Prezidenti qarori qabul qilingan.

O'zbekiston Respublikasi Prezidenti Shavkat Mirziyoyev tomonidan 2016 – yil 5 oktyabrdagi PF – 4848 son Farmoniga asosan O'zbekiston Respublikasida tadbirkorlik faoliyatining jadal rivojlanishini ta'minlash xususiy mulkni har tomonlama muhofaza qilish va ishbilarmonlik muhitini sifat jihatidan yaxshilashga doir kompleks chora ta'dbirlar to'g'risidagi farmoni imzolandi.

Mahalliyashtirish dasturining hayotga tadbiiq etilishi natijasida maishiy texnika maxsulotlarining xammasi - kondisioner, televizor, radio, kompyuter, mobil telefonlari planshet, chang yutgich, dazmol, kir yuvish mashinalari o'zimizda O'zbekistonda ishlab chiqarilgan ta'mg'asi ostida ishlab chiqarilmoqda, xatto xorijga eksport qilinmoqda. Asaka, Toshkent, Xorazmda yengil avtomobillar, Samarqandda yuk mashinalari avtobuslar ishlab chiqarilmoqda.

Markaziy osiyo mamlakatlari orasida eng barqaror va qudratli dep tan olingan "O'zbekiston xavo yo'llari" milliy aviakompaniyasining xavo laynerlari jahonning barcha nuqtalariga parvoz qilmoqda.

O'zbekiston Respublikasi Prezidenti va hukumati tomonidan so'nggi yillarda eksport qiluvchi korxonalarini ham qo'llab-quvqlashga, ularning sonini ko'paytirishga, ta'dbirkorlik sub'ektlari tomonidan ishlab chiqarilayotgan mahsulotlarning jahon standartlariga javob berishini ta'minlash uchun qulay shart sharoitlar yaratishga va import o'rmini bosuvchi mahsulotlar ishlab chiqarishni kengaytirishga alohida e'tibor qaratilmoqda.

Maskur yo'nalishda faoliyat yurituvchi korxonalarini qo'llab-quvqlash maqsadida ular uchun O'zbekiston Respublikasining Soliq kodeksida, O'zbekiston Respublikasi prezidentining Farmon va qarorlarida soliqlar bo'yicha muayyan imtiyozlar, preferentsiyalar va yengilliklar belgilab qo'yilgan.

Jumladan eksport qiluvchi korxonalar uchun foyda solig'i, yagona soliq to'lovi va mol-mulk solig'ining regressiv stavkasini qo'llash tartibi, ya'ni eksport ulushi sotishning umumiy hajmida 15 foizdan 30 foizgacha bo'lganda, belgilangan stavka 30 foizga, 30 foiz va undan ko'p bo'lganda stavka 50 foizga pasaytirilishi 2016 yilda ham saqlab qolindi.

Ta'dbirkorlik faoliyatini moliyaviy qo'llab-quvvatlash maqsadida ayrim imtiyozlar muddati uzaytirildi. Jumladan nooziq - ovqat iste'mol tovarlari ishlab chiqarishga ixtisoslashgan korxonalar uchun yagona soliq to'lovi hamda Respublika yo'l jamg'armasiga majburiy ajratmalar to'lashdan ozod etish tarzidagi imtiyozlar muddati 2018 yilning 1 yanvariga qadar amal qiladi.

To'qimachilik sanoati korxonalari uchun mol-mulk solig'i to'lashdan ozod etish bo'yicha berilgan imtiyozning muddati 2018 yilning 1 yanvariga qadar uzaytirildi.

Qonunchilikka kiritilgan o'zgarishlarga muvofiq, avtomobil transporti sohasida faoliyat yurituvchi kichik korxonalar xodimlar sonini 25 nafardan 50 nafargacha oshirsa, kichik biznes sub'yektlariga berilgan imtiyoz va yengilliklardan foydalanish huquqiga ega bo'ladi.

Xulosa qilib aytganda, siyosiy mustaqillikni qo'lga kiritgan O'zbekistonimiz iqtisodiy mustaqillikka ham ega bo'ldi va hozirgi kunda rivojlangan mamlakatlar bilan bir qatorda jahon bozorida o'zining mustahkam o'rniga ega bo'lib bormoqda.

ПРОБЛЕМЫ ПЕРЕХОДА НА МЕЖДУНАРОДНЫЕ СТАНДАРТЫ ФИНАНСОВОЙ ОТЧЕТНОСТИ В УЗБЕКИСТАНЕ

ТФИ Магистратура Мусаева С.М.

Вместе с развитием общества развивается и совершенствуется экономическая мысль. Одной из экономических наук, которая позволяет решать различного рода социально-экономические проблемы является бухгалтерский учет. В условиях рыночной экономики государство должно обеспечить такую систему регулирования, которая будет гарантировать защиту прав всех взаимодействующих структур в сфере бухгалтерского учета. Применение международных стандартов учета и отчетности приобщает узбекского хозяйственника к развитым отношениям на мировом рынке. Движению в этом направлении посвящены последние преобразования (трансформация) отечественных стандартов. Как отметил Шарофитдин Хайдаров, начальник Управления методологии бухгалтерского учёта и аудита Министерства финансов, цель, поставленная перед АО Республики в реализации иностранным инвесторам 15% доли, требует составления отчетности в соответствии с международными стандартами, ведь как иначе можно будет убедить инвестора в привлекательности такого финансового вложения.¹

Однако сложность повсеместного применения международных стандартов заключается в особенностях узбекской практики хозяйствования.

Международные стандарты требуют применения справедливой оценки объектов, рационально применения предоставленных возможностей постановки учетной системы, объективного представления сведений о

Доклад начальника Управления методологии бухгалтерского учёта и аудита Мин.финансов Ш.Хайдарова на семинар «Международные стандарты финансовой отчетности (МСФО) и международные стандарты аудита (МСА)», инансовом положении и результатах деятельности, в том числе неопределенному кругу лиц.

Следует воспитать культуру узбекских хозяйственных отношений, вознести уровень общения в рамки доверия и презумпции целесообразности, взаимной и общественной ответственности и рациональности.

Можно сказать, что введение МСФО является неким «шагом» на пути к развитию фирмы Узбекистана — расширение сотрудничества узбекских предприятий с иностранными партнерами, привлечение зарубежных инвестиций, публикация финансовых отчетов, подготовленных в соответствии с МСФО. Но переходу на МСФО в Узбекистане мешает ряд проблем:

- Узбекские стандарты бухгалтерского учета значительно отличаются от МСФО. Например, план счетов бухгалтерского учета и корреспонденция счетов являются одним из ключевых моментов в НСБУ. Тогда как бухгалтерские счета не упоминаются в МСФО.

А именно для корреспонденции счетов в МСФО используются названия элементов отчетности, а не обозначенные бухгалтерские счета (доходы, капитал, активы и т. д.);

- Трудности адаптации МСФО к узбекской экономике;
- Необходимость обучения и переподготовки персонала;
- Значительные затраты;
- Нежелание руководства организаций предоставлять и отражать прозрачную и полную информацию в финансовой отчетности в более открытом доступе;
- Муниципальным, государственным унитарным предприятиям, которые непосредственно не связаны с проблемой выхода на международный рынок, экономически нецелесообразно переходить на МСФО. Также возникает вопрос о необходимости внедрения стандартов МСФО для малого бизнеса, целевая аудитория которого не включает в себя иностранный рынок.

КОРХОНАЛАРНИНГ ИЧКИ АУДИТИДА АХБОРОТ КОММУНИКАЦИЯ ТЕХНОЛОГИЯЛАРИДАН ФОЙДАЛАНИШНИ ТАКОМИЛЛАШТИРИШ

Азизова М.И. – катта ўқитувчи ТМИ

Ишонхўжаев М.А. – талаба ТМИ

Ҳозирги пайтда ахборот коммуникация технологияларини жадал ривожлантириш ва иқтисодийнинг барча соҳаларига самарали қўллаш долзарб масалалардан биридир. Айниқса, Ўзбекистон Республикаси мустақиллика эришгандан сўнг бу соҳани ривожлантириш бўйича бир қанча қонунлар ва қарорлар қабул қилинди. Жумладан, “Ахборотлаштириш тўғрисидаги”, “Электрон ҳужжат алмашуви тўғрисида”, “Электрон рақамли имзо” ва ҳоказолар соҳани ривожлантиришга асос бўлди.

Аудиторлик фаолиятини халқаро андозалар талаблари даражасида ташкил қилиш бевосита замонавий ахборот технологияларига асосланган усулларни яратиш ва тадбиқ этишга боғлиқдир.

Аудиторлик фаолиятини компьютерлаштириш замонавий информацион технологияларга асосланган ҳолда, нафақат аудитни амалга ошириш учун вақтни ва воситаларни тежашга, балки қўлда ҳисоблаб топиш мураккаб бўлган ахборотни ҳам олиш имконини беради. Бу ахборотлар, аввалам бор, корхонанинг стратегияси, хўжалик-молиявий ҳолатини яхшилаш йўллари ва воситаларига тегишлидир. Компьютерларнинг ҳисоблаш имкониятларидан фойдаланиб ва ўтган давр ахборотларига асосланиб ҳисобот даврида раҳбарият қандай йўл тутиши кераклигини, ҳисобот даври ахборотига асосланиб эса келгусида қандай ҳаракат қилиши кераклигини аниқлаш имкони бўлди. Бу ахборот корхона ва ташкилотлар раҳбарияти томонидан қабул қилинадиган қарорга объектив баҳо бериш учун асос бўлади.

Таҳлил шуни кўрсатадики, ташқи аудитни компьютерлаштириш тизими ички аудит тизимидан функциялари ва ахборот манбалари билан ва энг асосийси фойдаланувчилар билан фарқ қилади. Ташқи аудитга мўлжалланган тизим текшириладиган корхонанинг умумий стандартлари ва кридаларини ҳисобга олиш керак. Булар корхонага ташқаридан келади ва маълум умумий хусусиятга эга бўлади. Ички аудитни компьютерлаштириш тизими эса аксинча, у айнан ушбу корхона учунгина яратилган бўлиб, унинг ҳисоб хусусиятларини, молиявий ва бошқа кўрсаткичларини ҳисоблашни акс эттиради. Масалан, рентабелликни турлича усуллар билан ҳисобланади, аммо, бу корхонада аниқ бир усул қўлланилиши мумкин. Ташхислаш ва кўрсатмаларни бериш ҳам махсус тарзда амалга оширилиши мумкин. Булар корхонанинг раҳбарияти қўйган мақсад ва вазифаларини ифодалайди. Мақсад ва масалалар эса корхона раҳбарияти белгилаган экспертлар томонидан шакллантирилган ва улар билан келишилган ҳолда қўлланилиши мумкин. Шунинг учун бу тизимни турли корхоналарга мослаштириш бир мунча мураккаб ва муаммоли бўлади.

Хулоса қилиб айтганда, корхоналарнинг ички аудитида ахборот коммуникация технологияларидан фойдаланишни такомиллаштириш бўйича амалий ишларни ташкил этиш зарур. Бунинг учун аудиторлик фаолиятини мувофиқлаштирувчи масъул ташкилотларда иқтисодчилар, ҳисобчилар, аудиторлар, математиклар ва программистлардан иборат махсус бўлим ташкил этилиши керак.

БАНКЛАРДА МОЛИЯВИЙ ҲИСОБОТЛАР ВА УЛАРНИНГ АУДИТИНИ ЎЗИГА ХОС ЖИХАТЛАРИ

Бабаев Б.Б. – доц., ТМИ

Собитжонов М.М. – магистрант ТМИ

Иқтисодиётни модернизациялаш ва рақобатбардошликни ошириш шароитида тижорат банклари барқарорлигини таъминлаш ўта муҳим ва долзарб масалалардан бири ҳисобланади. Шунинг билан бир қаторда банкларнинг молиявий ҳисоботлари транспарентлигини таъминлаш мақсадида ҳисоботларни тузиш тартибини халқаро стандартлар талабларига мослаштиришга асосий урғу берилмоқда.

Молиявий ҳисоботлар - банкнинг молиявий ҳолати ва молиявий натижаларининг тартибга солинган ифодасидир. Молиявий ҳисоботларнинг мақсади турли фойдаланувчилар учун иқтисодий қарорларни қабул қилишда фойдали бўлган, банкнинг молиявий ҳолати, молиявий натижалари ва пул оқимлари тўғрисидаги маълумотларни таъминлашдан иборатдир. Молиявий ҳисоботлар, шунингдек, раҳбарият томонидан унга ишониб топширилган ресурслар бошқарилишининг натижаларини акс эттиради. Ушбу мақсадга эришиш учун, молиявий ҳисоботлар банкга тегишли бўлган куйидаги жиҳатлар тўғрисидаги маълумотларни таъминлайди:

- (а) активлар;
- (б) мажбуриятлар;
- (в) капитал;
- (г) даромад ва харажатлар, жумладан фойда ва зарарлар;
- (д) мулк эгалари томонидан уларнинг мулк эгалари сифатида амал қилишидаги қилинган қўйилмалар ва уларга тақсимланадиган суммалар; ва
- (е) пул оқимлари.

Ушбу маълумотлар изоҳлардаги бошқа маълумотлар билан бирга, молиявий ҳисоботлардан фойдаланувчиларга банкнинг келгуси пул оқимларини ва, хусусан, уларнинг муддатини ва аниқлигини башорат қилишда ёрдам беради.

1-жадвал 207

Тижорат банклари соф фойдаси тўғрисида солиштирма маълумот

(млн.сўм)

№	Банк номи	01.01.2014	01.01.2015	01.01.2016	2013 йилга бошига нисбатан	
					(+;-)	%
1	Халқ банки	86 393	101 248	118 836	32443	137,55%
2	Асака банк	65 330	77 965	85 584	20254	131,00%
3	Ипотека банк	46 484	53 843	60 956	14472	131,13%
4	Миллий банк	42 033	102 181	28 540	-13493	67,90%
5	Ўзсаноатқурилиш банк	43 360	53 268	61 585	18225	142,03%

207 Рейтинговое Агентство “Ahbor-reyting”, “Аналитический обзор банковского сектора Узбекистана по итогам 2013, 2014, 2015 года”. Февраль,

6	Азия Алянс банк	38 883	53 433	40 901	2018	105,19%
7	Хамкор банк	33 029	49 211	95 584	62555	289,40%
8	Трастбанк	23 503	27 020	32 743	9240	139,31%
9	Агробанк	8 053	9 052	10 979	2926	136,34%
10	Ипак Йўли банк	22 523	27 516	36 751	14228	163,17%
11	Қишлоқ қурилиш банк	21 871	28 879	38 846	16975	177,62%
12	Алоқабанк	17 770	22 070	29 000	11230	163,20%
13	ЎзКДБ банк	28 534	31 550	40 084	11550	140,48%
14	Турон банк	21 504	22 124	16 147	-5357	75,09%
15	Савдогар банк	11 211	14 376	14 326	3115	127,78%
16	Инвест Финанс Банк	12 065	9 480	12 499	434	103,60%
17	Давр банк	9 053	10 791	13 346	4293	147,42%
18	Ҳи-теч банк	521	4,6	2723,6	2203	522,76%
19	Капитал банк	14 016	28 339	50 169	36153	357,94%
20	УТ банк	4 577	4 848	8 208	3631	179,32%
21	Туркистон банк	2 290	2 009	804	-1487	35,09%
22	Ориент-финанс банк	6 601	28 264	51 269	44668	776,69%
23	Микрокредит банк	543	508	1385,4	842	255,14%
24	Универсалбанк	1059,3	1612	2179,9	1121	205,79%
25	Садерат банк	535,2	1211	1969,5	1434	367,99%
26	Равнақ банк	344,9	207	312,5	-32	90,61%
27	Амирбанк	5,6	-	-	5,6	-100,00%
	Жами	562 091	761 009	855 728	293637	52,24%

Юқоридаги жадвал маълумотлари орқали шуни кўриш мумкинки, республикада тижорат банклари қаторида Халқ банки, Асака банк ва Ипотека банкларининг 2015 йил якунлари бўйича соф фойдаси миқдори бошқа банкларга қараганда юқори бўлган. Яъни, 2015 йил якунлари бўйича Халқ банк соф фойдаси миқдори қарийб 118,8 млрд.сўмдан ошган бўлса, унинг жами банкларнинг соф фойдасидаги улуши 14,43 фоизни ташкил этган. Ҳамкорбанкнинг соф фойдаси миқдори 95,6 млрд.сўмдан ортиқ бўлиб, унинг жами банкларнинг соф фойдасидаги улуши 13,30 фоизни ташкил этган. Асака банкнинг эса соф фойдаси миқдори 85,6 млрд.сўмдан ортиқ бўлиб, унинг жами банкларнинг соф фойдасидаги улуши 10,24 фоизни ташкил этган.

Молиявий ҳисоботларни шаффофлигини ҳамда фойдаланувчиларни банкнинг истиқболи тўғрисида аниқ тасаввур ҳосил қилишларини таъминлаш мақсадида банклар ҳар йили Йиллик ҳисобот тайёрлашлари лозим. Ушбу Йиллик ҳисоботда банк фаолиятининг умумий таҳлилини, юқоридаги шаклларга изоҳлар ва тушунтиришлар, шунингдек, аудиторлик хулосаси бўлиши шарт.

Банкларида молиявий ҳисоботларни тузиш ва уни аудитини такомиллаштиришда хорижий тажрибадан фойдаланиш масалаларини ўрганиш жараёнида қуйидаги асосий хулоса шакллантирилди:

1. Ҳар қандай мамлакат иқтисодиётининг таянадиган асосий устунларидан бири бўлиб молиявий жиҳатдан мустаҳкам ва барқарор фаолият кўрсатувчи банк тизими ҳисобланади. Шунинг учун мустақил давлатнинг ижтимоий-иқтисодий ривожланиш даражаси ва келажакдаги тараққиёти аввало мазкур мамлакатда барпо этилган ва мунтазам равишда такомиллаштирилиб бориладиган банк тизимининг фаолиятига боғлиқдир.

2. Банкларда молиявий ҳисоботларнинг асосий моҳияти банк фаолияти тўғрисидаги ишончли, тўлиқ ва оператив тарзда банк операциялари тўғрисидаги маълумотларни ички

ва ташқи фойдаланувчиларга етказиб беришдир. Тижорат банкларида молиявий хисоботлар инвесторлар ва кредиторларга банк фаолияти тўғрисида, яъни банкнинг қанча пул маблағлари борлиги, қутилаётган даромадлари хажми, кредитлар бўйича эҳтимолий йўқотишларга заҳиралар нақдлиги тўғрисида аниқ маълумот бера олиш керак.

SOLIQ MA'MURCHILIGINI SAMARALI TASHKIL ETISHNING USTUVOR YO'NALISHLARI

Burxanov U. – dots., TMI

Zilyaev O. – magistrant TMI

Mamlakatimizda soliq siyosatini yanada erkinlashtirish, soliq yukini bosqichma-bosqich kamaytirish, soliqqa tortish tartibini takomillashtirish va soddalashtirish, tadbirkorlik sub'ektlari huquq va erkinliklarini himoya qilish, ularning moliya xo'jalik faoliyatiga asossiz aralashuvlarni cheklash borasida qator tadbirlar amalga oshirilmoqda.

O'zbekiston Respublikasi Prezidentining 2017 yil 7 fevraldagi PF-4947-sonli Farmoni bilan 2017-2021 yillarda O'zbekiston Respublikasiniyanada rivojlantirish bo'yicha harakatlar strategiyasi tasdiqlandi. Mazkur Harakatlar strategiyasining uchinchi ustuvor yo'nalishi 3.1-bandi tarkibida soliq yukini kamaytirish, soliqqa tortish tizimini soddalashtirish siyosatini davom ettirish, soliq ma'murchiligini takomillashtirish va tegishli rag'batlantiruvchi choralarni kengaytirishga alohida e'tibor qaratilgan.

Ushbu strategiyada soliq ma'murchiligi sifati va samaradorligini yaxshilash borasida, soliq qonunchiligini tanqidiy o'rganish va tahlil qilish, soliqqa tortish bazasini hisoblash jarayonini soddalashtirish, shuningdek, soliq qonunchiligi barqarorligini ta'minlashga alohida e'tibor qaratilgan.

Soliq tizimining samaradorligini ifadlovchi soliq yig'iluvchanligi tushunchasiga turlicha qarashlar mavjud. Iqtisodiy adabiyotlarda soliq yig'iluvchanligini darajasi ko'rsatkichi koeffitsient sifatida ifodalansa, soliq yig'iluvchanligining joriy darajasida yig'ilgan soliqlar hajmini potentsial soliq miqdori sifatida qaraladi. Potentsial soliq miqdorini aniqlashda faqat hisoblangan soliqlarning kelib tushgan qismi inobatga olinadi, muddatida to'lanmaganlik uchun hisoblanadigan penyalari va boshqa moliyaviy jarimalar bunda kiritilmaydi. Potentsial soliq miqdoridan kelib chiqib hisoblangan soliq yig'iluvchanligini potentsial soliq yig'iluvchanligi deb qaraladi.

Soliq majburiyatlari miqdori, real yig'iladigan yoki yig'ilishi rejalashtirilayotgan soliqlar hajmi ko'p parametrlil funktsiyalardir. Ular, birinchi navbatda soliq turi, soliqqa tortish bazasi va soliq stavkalariga bog'liq. Shuni alohida qayd etish joizki, hisob-kitoblarning murakkabligi bilan ajralib turadigan aniq matematik bog'lanishlar o'rnida yaqinlashtirilgan baholardan foydalanadi. Qo'llaniladigan baholar asosida boshlang'ich bog'lanish yotishi kerak, chunki unda soliq yig'iluvchanligi darajasi ma'lum davr (odatda, moliya yili)da yig'iladigan real soliqlarning potentsial yig'iluvchanlikka munosabati bilan belgilanadi.

Turli darajadagi byudjet bo'g'inlariga real tushadigan soliq miqdori yuqori ishonchlilik darajasiga ega va shuning uchun soliq va byudjet hisobotlari asosida aniqlanadi. Hisobotlardan tashqari, ortiqcha to'lov tarzda yig'ilgan soliqlarni qaytarish masalasi va ilgari yig'ilmagan soliq, jarima va penyadan keladigan qo'shimcha tushumni ham e'tiborga olinishi lozim.

Fikrimizni nazariy jihatlardan biroz chekingan holda amaliy ma'lumotlarga tayanib davom ettiradigan bo'lsak, respublikamizda soliq yig'iluvchanligi darajasini oshirish zarurati namoyon bo'ladi, xorij tajribasidan ma'lumki, soliq yig'iluvchanligi darajasini oqilona darajaga yaqinlashtirishning imkoniyati mavjud. Buning uchun samara bermayotgan soliq imtiyozlarini bekor qilish, soliq hisobini to'g'ri yo'lga qo'yish va nazorat tizimlari sifatini yaxshilash ob'ektiv zarurat hisoblanadi.

O'z-o'zidan ayonki, faqat soliq yukini kamaytirish bilan ham soliq yig'iluvchanligi darajasini oshirib bo'lmaydi. Chunki, soliq tushumlariga umumiy iqtisodiy omillar ham ma'lum ma'noda ta'sir qiladi. Biroq soliq ma'murchiligi sifati, ayniqsa, soliq organlari tomonidan byudjet tizimini tushumlar bilan ta'minlashga qaratilgan chora-tadbirlar ham muhim ahamiyatga ega.

Hozirgi paytda iqtisodiy faoliyatni kengaytirish va vatanimiz iqtisodiyotini taraqqiyotning innovatsion yo'liga o'tishi hamda soliq to'lashdan bo'yin tovlaydiganlar miqdorini kamaytirish uchun soliq tizimini, xususan, soliq ma'murchiligini yanada modernizatsiyalash talab etiladi. Shu nuqtai nazardan, soliq yig'iluvchanligi asosi bo'lgan samarali soliq ma'murchiligini shakllantirishga ijtimoiy-iqtisodiy omillar o'z ta'sirini ko'rsatadi. Iqtisodiyot taraqqiyotini ta'minlash, xorij investorlarning investitsion faolligini rag'batlantirish, aholi turmush darajasini ko'tarish hamda soliq yig'iluvchanligi darajasini oshirish dolzarb vazifalardandir. Qayd etilgan masalalarni hal etishda qulay soliq muhitini, raqobatbardoshlik uchun teng sharoitlarni, soliq munosabatlarini muvofiqlashtiruvchi qonunchiligini doimiy ravishda takomillashtirib borishni taqozo etadi. Ijtimoiy-iqtisodiy omillar ta'sirida soliq ma'murchiligi shakllanmoqda.

Soliq tizimi byudjet daromadlari tushumini ta'minlash bilan birga iqtisodiyotga ortiqcha yoki tengsiz raqobatni yuzaga keltiruvchi bosimlar o'tkazmasligi kerak. Shunga asoslanib aytish mumkinki, iqtisodiy jihatdan asoslangan soliq yukini ta'minlash soliq yig'iluvchanligi darajasini oshirishga va soliq ma'murchiligini takomillashtirishga qaratilgan muhim vazifadir.

Xulosa o'rnida ta'kidlash joizki, iqtisodiy siyosatning ijtimoiy yo'naltirilganligi darajasi soliq yig'iluvchanligi asosi bo'lgan soliq ma'murchiligining samaradorligiga ta'sir ko'rsatadi. Demak, davlat ijtimoiy vazifalar (xizmat ko'rsatish) hajmini qanchalik ko'paytirsa, soliq to'lovchilarga soliq yuki shunchalik yuqori bo'lishi mumkin. Boshqa tomondan, soliq ma'murchiligi takomillashmagan bo'lsa, soliq to'lovchilarda soliq yukining amaldagi darajasiga nisbatan shunchalik salbiy munosabat shakllanadi. Boshqacha aytganda, soliq ma'murchiligini sifati soliq yig'iluvchanligi darajasiga hal qiluvchi ta'sir ko'rsatadi. Shu bilan birga bundan teskari ayniyat ham kelib chiqadi, mamlakatda soliq ma'murchiligining samarali ishlashi bevosita yig'ilgan soliqlar miqdoriga ham bog'liqdir.

ASIONERLIK JAMIYATLARIDA XARAJATLARNI REJALASHTIRISHNING XUSUSIYATLARI

Maxmudov Sh.B.- o'qituvchi Toshkent Bank kolleji

Mamlakatimiz iqtisodiy salohiyatini hisobga olib, shuni aytishimiz mumkinki, xo'jalik yuritishning yangi shakillarini joriy etish iqtisodiy barqarorlikga erishishda muhim o'rin egallaydi. Korxonalarda mahsulot tannarxini pasaytirish, xarajatlarni rejalashtirish xarajatlar tarkibi va mahsulot (ish xizmat) larning reja tannarxini dastlabki baholashdan boshlanadi.

Xarajatlarni rejalashtirish ishlab chiqarish jarayonida iste'mol qilinadigan tovar-moddiy zaxiralarning qiymati va kutilayotgan foyda hajmini aniqlashda yuqori samara beradi.

Xarajatlarni dastlabki baholash esa bozorgir mahsulotlar ishlab chiqarish imkonini beradi. U quyidagilar asosida amalga oshiriladi:

- 1) ishlab chiqarish hajmini aniq belgilash;
- 2) mahsulotlarni ishlab chiqarish texnologiyasi;
- 3) materiallarni almashtirish variantlari;
- 4) materiallar va chet korxonalar xizmatlarining qulayligini baholash;

Ishlab chiqarish xarajatlari budjetni ishlab chiqish jarayonida asosan smeta va normativ usuldan foydalaniladi.

Smeta usulida korxonaning barcha bo'linmalari rejaları asosida korxonada miqiyosida xarajatlarning yig'ma rejasi shakllantiriladi.

Respublikamiz smeta usuli ancha keng tarqalgan usul hisoblanadi. Uning qo'llanilishi kompleks rejalashtirishni yagona tizimga keltirilishini ta'minlaydi.

Normativ usul asosida ishlab chiqarish xarajatlari budjeti tuziladi.

Normativ usul faqatgina hisob usuli bo'libgina qolmay, balki xo'jalik yuritish usuli hamdir. Boshqarish, hisob va nazorat usuli sifatida normative usul xo'jalik faoliyatini rejalashtirish, hisobga olish va tahlil qilish o'rtasida tor bog'liqlikni ta'minlaydi.

Normativ usulni asosiy maqsadi – meyoridan chetga chiqishni bir tizimda hisobga olish hamda meyorlashtirishni, texnika-texnologiyani, ishlab chiqarishni va mehnatni takomillashtirish asosida ishlab chiqarishni operativ (tezkor) boshqarishdir.

Yillik ishlab chiqarish hajmini inobatga olib, alohida mahsulotlar tannarxini xarajatlarni iqtisodiy elementlari va kalkulyatsiya moddolari bo'yicha smetasini tuzish uchun shaxmatli jadval ishlab chiqiladi.

Xarajatlarni shaxmatli jadvali tuzilgandan so'ng, korxonaning faoliyat davri uchun rejalashtiriladigan xarajatlarning yig'ma smetasi ishlab chiqiladi.

Xalqaro amaliyotda mahsulot ishlab chiqarish uchun sarflanadigan xarajatlarni rejalashtirishda normativ usuldan keng foydalaniladi.

Normativ xarajatlar quydagi formula bo'yicha hisoblanadi:

$$N_x = N_{xm} + N_{ms} + N_{ux}$$

Bu yerda:

N_x - mahsulot birligini ishlab chiqarishning normativ xarajatlari;

N_{mx} - normativ moddiy xarajatlari;

N_{ms} - normativ mehnat xarajatlari;

N_{ux} - normativ ustama xarajatlar.

Normativ ustama xarajatlar normativ bevosita mehnat xarajatlari bo'yicha foizlarda ifodalanadi. Normativ mehnat xarajatlari ishchi kuchi xarajatlarini rejalashtirish maqsadida foydalaniladi, ularning hajmi quyidagi formula bo'yicha aniqlanadi:

$$I_{kx} = N_{mm} * S_s$$

bu yerda:

I_{kx} – ishchi kuchining rejalashtiriladigan xarajatlari;

N_{mm} – normalashtirilgan mahsulot miqdori;

S_s - mehnatga haq to'lash soatbay stavklari (mukofotlarsiz).

Normativ xarajatlardan chetlanishi baholash va quyidagi uning kelib chiqish sabablarini aniqlash zarur:

1 bevosita va bilvosita xarajatlarni o'zgarishi, sotib olinga materiallar qiymatidagi chetlanishlar natijasida;

2 mahsulot sifatini ta'minlashga sarflangan xarajatlar natijasida;

3 normalar va normativlarni o'zgarishlari natijasida;

4 ishlab chiqariladigan mahsulot miqdori, talab, baho ta'siri yoki boshqa omillar natijasida.

Xarajatlar dastlabki baholash tannarxi yuqori va foyda keltirilmaydigan mahsulotlarni ishlab chiqarishni to'xtatish imkonini beradi.

БУХГАЛТЕРИЯ ҲИСОБИНИНГ ХАЛҚАРО СТАНДАРТИ АСОСИДА ИШЛАБ ЧИҚАРИШ ЗАХИРАЛАРНИНГ БАҲОЛАНИШИНИ ТАКОМИЛЛАШТИРИШ.

Алматов Х. – ўқитувчи ТМИ

Исомиддинов З. – талаба ТМИ

Иқтисодий ислохотларнинг чуқурлашиб бориши, Ўзбекистон Республикасининг жаҳон иқтисодий тизимига интеграциялашуви, ўз навбатида, мавжуд қонунчилик базасини доимий равишда такомиллаштириб боришини, уни халқаро меъёрлар ва стандартларга мослаштириб боришни тақозо қилади.

Халқаро стандартлар талабларидан келиб чиққан ҳолда, бухгалтерия ҳисоби ва ҳисоботини соддалаштирилган тизими, корхонанинг олиб бораётган фаолияти ва иқтисодий аҳволи тўғрисида тўлиқ тасаввурни шакиллантиришда ёрдам беради, бу эса, ўз навбатида, бухгалтерия ҳужжатларини барча фойдаланувчиларига, жумладан, чет эл инвесторларига қулайлигини оширади.

Мавжуд халқаро амалиёт бухгалтерия ҳисобини меъёрлар ёрдамида бошқаришнинг 4 даражали тизимини кўзда тутди. Биринчи даража - қонун ҳужжатлари, масалан, “Бухгалтерия ҳисоби тўғрисида”ги қонун. Иккинчи даража - асосий қоидалар мажмуи. Яъни бухгалтерия стандартлари. Мазкур даражада бухгалтерия тушунчалари ва қоидалари шундай белгиланадики, токи улар бухгалтерия ҳисоби билан боғлиқ шахслар томонидан бир хилда талқин этилсин. Учинчи даража - турли идоралар томонидан турли тармоқлар ва умуман мамлакат бўйича ишлаб чиқиладиган, бухгалтерия ҳисобини юритиш бўйича хилма-хил услубий кўрсатмалар, тавсиялар.

Тўртинчи даража - ҳисоб сиёсатини белгилаш ва ҳужжатлар айланишини юритиш учун корхонада чиқариладиган ички иш ҳужжатлари.

Ишлаб чиқариш захираларини бухгалтерия ҳисобида тўғри ва аниқ баҳолаш муҳим аҳамиятга эга ҳисобланади. Ишлаб чиқариш захираларини баҳолаш Ўзбекистон Республикасининг «Бухгалтерия ҳисоби тўғрисида»ги қонунини ва «Товар-моддий захиралар» номли 4-сон бухгалтерия ҳисобининг миллий стандартига, халқаро амалиётда эса «Захиралар» номли 2-сонли бухгалтерия ҳисобининг халқаро стандартига асосланган бўлиши лозим. Қонунда «Активлар ва мажбуриятларни баҳолаш» моддасида оборот активларини баҳолаш қўйидаги икки баҳонинг энг пастги бўйича-баланс тузилаётган санадаги ҳақиқий таннархи бўйича ёки бозор баҳоси бўйича амалга оширилади деб ўтилган. Ушбу қонунга асосланиб эса стандартлар ишлаб чиқилган ҳамда миллий ва халқаро стандартларга ҳам мувофиқ материаллар энг кам баҳода, яъни таннархи бўйича ёки соф сотиш қийматида ҳисобга олиниши лозим. Чунки бухгалтерия ҳисобининг эҳтиёткорлик тамойилини акс эттиришнинг бири бўлиб паст баҳолаш қоидаси ҳисобланади: таннарх бўйича ёки сотишнинг соф қиймати. Ишлаб чиқариш эҳтиёжи учун қабул қилинадиган материалларни ана шу жараёнга қайси баҳода чиқариш лозимлиги ҳамиша ҳисоб ишларининг долзарб масаласи бўлиб келган. Чунки айнан бир хил материал турли даврларда турли баҳоларда кирим қилинади. Уларни ишлаб чиқаришга беришдаги баҳолар турлича бўлиши мумкинлиги туфайли, битта баҳони қўллаш ва уни ҳисобот даврида ўзгаришсиз қолишини таъминлаш лозим.

Умуман олганда ишлаб чиқариш захиралари ҳисобининг вазифаларини ўз вақтида бажариш ва бунинг натижасида бошқарув қарорлари қабул қилиш учун шароит яратиш зарур, чунки айнан ишлаб чиқариш захиралари тўғрисидаги аниқ маълумотлар уларнинг меъёрий ҳажм даражасида ушлаб туришга имкон беради ва бу ўз навбатида сақлаш харажатлари, яроқсизликдан зарарларни камайтиради. Ўз навбатида шуни ҳам айтиб ўтишимиз лозимки ишлаб чиқариш захиралари ҳисоби вазифаларини бажариш учун товар моддий захираларни ҳисобга олишнинг асосий тамойилларини билиш лозим.

ИНВЕСТИЦИОН МУЛК АУДИТИДА МУҲИМЛИК ДАРАЖАСИНИ АНИҚЛАШНИНГ АҲАМИЯТИ ВА ЗАРУРЛИГИ

Авлокулов А. – доц., ТМИ

Акбарова Н. – магистрант ТМИ

Ҳозирги кунда аудиторлик фаолияти ҳар томонлама ривожланмоқда ва халқаро стандартлар талаблари асосида ташкил этилмоқда. Шу боисдан аудитнинг барча объектларидаги каби инвестицион мулк аудитида ҳам халқаро стандартлар талаблари кенг қўлланилиши тақозо этилмоқда.

Корхоналарда инвестицион мулк аудитини ташкил этиш, режалаштириш ва сифатли аудиторлик хизматидан фойдаланиш учун аудиторлик фирмалари фаолияти ва аудиторлар малакасини аниқлашда ҳамда уларни танлашда юқоридаги таклифлардан фойдаланиш, фикримизча, ижобий натижаларга эришишга олиб келади.

Муҳимлик тушунчаси аудитда энг асосий тушунчалардан биридир. «Муҳимлик ва аудиторлик таваккалчилиги» номли 9-сон АМСнинг 8-бандига кўра, муҳимлик тушунчаси деганда молиявий ҳисоботни бузишнинг энг юқори қиймати тушунилади, ундан бошлаб ана шу ҳисоботнинг малакали фойдаланувчиси унинг асосида тўғри хулосалар чиқариш ва тўғри қарорлар қабул қилишга қодир бўлмай қолади²⁰⁸. Иқтисодчи олим М.Тўлахўжаеванинг фикрича, ҳисоботдаги фойдаланувчиларни қарорлар қабул қилишда чалғитиши мумкин бўлган, оқибатда бефойда молиявий сарф-харажатлар, нобудгарчиликка ва зарарларга олиб келадиган хато ва тушириб қолдиришлар жиддий, муҳим (моддий) ҳисобланади²⁰⁹.

Р. Дўсмуратовнинг фикрича, муҳимлик – аудитнинг муҳим тушунчаларидан бири бўлиб, аудитор томонидан йўл қўйилиши мумкин бўлган хатонинг ҳажмини ва ўтказилиши режалаштирилаётган аудиторлик текширувининг кўламини аниқлаш ҳамда тузиладиган аудиторлик хулосасининг шаклини (ижобий ёки салбий) белгилаш учун бирламчи асос бўлувчи манба ҳисобланади²¹⁰. Шунингдек, Р.Дўсмуратов муҳимлик даражасини аниқлайдиган ишчи стандартни ишлаб чиқишни ва уни мижоз (лари)нинг доимий ҳужжатлар тўпламида сақлашини тавсия қилади.

Аудитда муҳимлик дейилганда хўжалик юритувчи субъект бухгалтерия ҳисоботининг ишончилиги сезиларли таъсир этувчи ҳолатлар ҳисобланади. Аудитор аудитда муҳимликнинг икки томонини: сифат ва миқдор томонларини диққатга олиши лозим. Сифат жиҳатидан қарайдиган бўлсак, ўзининг профессионал малакасини мижоз корхонада бухгалтерия ҳисоби ишлари Ўзбекистон Республикасининг қонуний-меъёрий ҳужжатларига мос келиш-келмаслигига қаратиши лозим.

Миқдорий жиҳатдан қараладиган бўлса, фарқланишларни миқдор кўринишида, яъни муҳимлик даражасида акс эттириш тушунилади. Аудитни режалаштириш ва ўтказишда муҳимлик даражасини аниқлашда аудитор аудитнинг миллий стандартларига асосланиши лозим.

Халқаро стандартларида муҳимлик бухгалтерия маълумотларини нотўғри ёки ноаниқ акс эттириш ёки ўтказиб юбориш, деб талқин қилинади. Бундан келиб чиққан ҳолда молиявий ҳисоботдан фойдаланувчилар маълумотларнинг муҳимлик даражасини аниқлаши лозим бўлади. Аммо шуни таъкидлаш жоизки, молиявий ҳисоботдан фойдаланувчилар кўламининг кенглиги муҳимлик даражаси тўғрисида ҳар хил тасаввурни вужудга келтиради. Масалан, компанияга улуш қўшганлар учун муҳимлик корхона молиявий натижаси, яъни фойдаси ёки зарари хусусидаги маълумотдан олинса, салоҳиятли инвесторлар учун корхонанинг молиявий барқарорлиги, инвестицион мулкнинг рентабеллиги ва инвестицион лойиҳаларнинг реаллиги каби кўрсаткичлар муҳимдир.

208 «Муҳимлик ва аудиторлик таваккалчилиги» номли 9-сон АМС. Ўзбекистон Республикасининг Молиявий Қонунлари. №16, 1999. 8-банд.

209 Тўлахўжаева М.М. Ўзбекистон Республикасида иқтисодий назорат тизими. -Т.: Иқтисодиёт ва ҳуқук дунёси, 1998. -156 б. 107-банд.

210 Дўсмуратов Р.Д. Аудиторлик фаолиятида муҳимлик даражасини аниқлаш ва қўллаш услуги. //Бозор, пул ва кредит. -Тошкент, 2003. № 1. 40-43 бетлар. 43-бет.

ИЧКИ АУДИТ ХИЗМАТИ ФАОЛИЯТИНИ ТАКОМИЛЛАШТИРИШ ЙЎНАЛИШЛАРИ

Реимбаев Б.М. – магистрант ТМИ

Республикамизнинг иқтисодий ривожланиши ва жаҳоннинг етакчи давлатлари сафига қўшилиши борасида изчил иқтисодий ислохотлар олиб борилмоқда. Банк-молия тизими барқарорлигини таъминлаш ва бюджет-солиқ сиёсатини изчил амалга ошириш, корхоналар фаолиятида қатъий тежамкорликка амал қилиш каби тадбирлар барқарор иқтисодий ривожланишнинг гаровидир. Бу хусусда Президентимиз Ш.Мирзиёев фикр юритар экан, қуйидагиларни таъкидлайди: “Барчамиз сўзсиз тушунамиз, иқтисодий ислохотлар ва ижтимоий ўзгаришларни муваффақиятли амалга ошириш энг аввало иқтисодий ва молиявий органларнинг фаолияти самарадорлигига боғлиқдир. Улар яқин ва узоқ истикболга мўлжалланган, мамлакатимиз иқтисодий қудратини мустаҳкамлашга доир стратегик вазифаларни нафақат ишлаб чиқиши, балки амалга оширишни таъминлаши зарур”²¹¹.

Дарҳақиқат, молиявий ва иқтисодий органларнинг самарали фаолияти орқали саноат, кишлок хўжалиги, қурилиш, транспорт ва бошқа тармоқларни барқарор ривожлантириш мумкин. Молиявий органлар назорат функциясидан кўра кўпроқ ижрочилик функциясини бажаришини бугунги кун талаби тақозо этмоқда. Кейинги йилларда давлат молиявий назоратини камайтириш, тадбиркорларнинг фаолиятига асоссиз равишда аралашиларни чеклаш мақсадида ички аудит фаолиятини ривожлантиришга катта эътибор қараилмоқда.

Янги иқтисодий муносабатларнинг пайдо бўлиши, тармоқ вазирлиги ва идоралари функцияларининг ўзгариши, турли ташкилий-ҳуқуқий шаклдаги корхоналарнинг ва кўпчилик мулкдорларнинг пайдо бўлиши ички аудит ташкилий тузилмасига ҳам янги талаблар қўймоқда, шунингдек, уларнинг назоратини амалга ошириш механизми ва ҳаракат соҳасига аниқлик киритишни талаб этмоқда.

Ички аудитни ташкил этишни такомиллаштириш зарурати хўжалик юритувчи субъект раҳбариятини бошқарувнинг барча даражаларидаги ходимларнинг ҳаракатини етарлича объектив ва мустақил баҳолаш бўйича маълумотларга эга бўлиш; бизнес шериклар томонидан хўжалик юритувчи субъектга бўлган ишонч даражасининг ошиши; ишбилармонлик рискни камайтириш билан асосланади.

Иқтисодийетни модернизациялаш шароитида, фикримизча, ички аудит менежмент функциясига, корхонанинг ташкилий фаолиятига фаол кириб бориши лозим. Чунки ички аудитдан нафақат бошқарув фаолиятининг сифати тўғрисида маълумотлар бериш, балки корхона молиявий ҳолатини барқарорлаштириш ва такомиллаштириш бўйича тавсияларни бериши ҳам кутилади.

Аудиторлардан ишга эҳтиёткорлик, профессионал муносабатда бўлиш, бажарилаётган аудиторлик текширувига мувофиқлик ва маҳоратлилик талаб этилади. Ички аудиторлар қасддан қоида бузишлар, хато ва камчиликлар, ўғирликлар ва бошқа салбий ҳолатларни юзага келишига сезгирлик билан қарашлари ва уларни ўз вақтида аниқлашлари лозим. Улар, айниқса, шундай фаолият турларига аҳамият беришлари лозимки, қаерда қонун-қоида бузилишлар содир бўлиши мумкин бўлса, назоратдаги камчиликларни аниқлаш, уларни бартараф этилишига эришиш бўйича қўлланиладиган процедуралар ва усулларга мос равишда тавсиялар бериши лозим. Ишга ижтимоий

211 Мирзиёев Ш. Танқидий таҳлил, қатъий тартиб-интизом ва шахсий жавобгарлик – ҳар бир раҳбар фаолиятининг кундалик қоидаси бўлиши керак. Ўзбекистон Республикаси Президенти Шавкат Мирзиёевнинг мамлакатимизни 2016 йилда ижтимоий-иқтисодий ривожлантиришнинг асосий якунлари ва 2017 йилга мўлжалланган иқтисодий дастурнинг энг муҳим устувор йўналишларига бағишланган Вазирлар Маҳкамасининг кенгайтирилган мажлисидаги маъруза, 2017 йил 14 январь. - Тошкент: «Ўзбекистон», 2017. 27-бет.

ёндашиш, етарли диққат-эътибор ва компетентликни талаб этади, яъни аудитор томонидан текширувларни аудиторлик рискларини ҳисобга олган ҳолда ўтказиш лозим.

МАҲСУЛОТ СИФАТИНИ ОШИРИШ БИЛАН БОҒЛИҚ ХАРАЖАТЛАР ҲИСОБИ

Самадова.Н.Р. – ўқитувчи ТМИ

Корхонанинг ишлаб чиқариш харажатлари деб, маҳсулотни ишлаб чиқариш билан боғлиқ харажатларга айтилади. Уларга хом-ашё, материал, ёқилғи, амортизация ажратмаси, ишчи-хизматчиларга иш ҳақи ва маҳсулот ишлаб чиқариш билан боғлиқ бошқа харажатлар киради.

Агар бир хил маҳсулот ишлаб чиқариш билан боғлиқ харажатларнинг жами суммасини ишлаб чиқарилган маҳсулот сонига тақсимласак, ишлаб чиқарилган бир бирлик маҳсулотнинг таннархини топамиз. *Таннарх кўрсаткичи* корхона фаолиятида муҳим сифат кўрсаткичларидан бири ҳисобланади. У қанча паст бўлса, ишлаб чиқариш рентабеллиги шунча юқори бўлади. Таннархга корхонанинг ҳамма харажатлари қўшилмайди, баъзи харажатлари бошқа манбалар ҳисобидан қопланади. Масалан, фойда ҳисобидан давр харажатлари қопланади.

Маҳсулот ишлаб чиқариш харажатлари харажат калькуляция моддалари бўйича ишлаб чиқариш турлари, харажатларнинг вужудга келиш жойлари, маҳсулот турлари бўйича бухгалтерия ҳисобида акс эттирилади. Харажатларни ҳисобга олиш ҳамда маҳсулот таннархини калькуляция қилишдан асосий мақсад ишлаб чиқариш ва сотиш билан боғлиқ харажатларни ўз вақтида, тўлалигича ва ҳаққоний аниқлаш, шу билан бирга айрим маҳсулотларнинг ҳақиқий таннархини ҳисоблаш ҳамда корхона ресурслари ва пул маблағлари ишлатилиши устидан назоратни ўрнатишдир.

Маълумки, бухгалтерия ҳисобининг асосий вазифаси тегишли фойдаланувчиларни тегишли ахборот билан таъминлашдир. Фойдаланувчиларни ички ва ташқи гуруҳга бўлиниши эса ҳисобнинг молиявий ҳамда бошқарув ҳисобига бўлинишига олиб келади. Харажатлар ҳақидаги маълумотлар, биринчи навбатда, корхона фаолиятининг молиявий натижаларини аниқлаш учун зарурдир, яъни:

Маҳсулот сотишдан тушган тушум - Харажатлар = Фойда

Бундай ахборот кредитор, инвестор, банк, солиқ инспекцияси каби ташкилотлар учун катта аҳамиятга эга. Айниқса, корхонанинг даромад (фойда) солиғини харажатлар ҳақидаги ахборотсиз ҳисоблаш мумкин эмас.

Корхона ва уни бошқариш нуқтаи назаридан эса харажатларнинг умумий суммаси, алоҳида ишлаб чиқариш бўлинмаларининг унумли ҳамда унумсиз харажатлари ва бошқалар ҳақидаги ахборотлар йиғишни талаб этади.

Шундай қилиб, харажатларни ҳисобга олиш ҳам молиявий ҳисобнинг, ҳам бошқарув ҳисобининг энг муҳим қисмларидан бири экан. Мана шу асосда харажатлар ҳисоби олдидаги вазифаларни аниқлаш мумкин.

Молиявий ҳисобнинг асосий вазифаси фойдаланувчиларни корхона фаолиятининг молиявий натижалари, унинг молиявий ҳолати, хусусан, мулкӣ ҳолати ҳамда тўлов қобилияти ҳақидаги ахборот билан таъминлашдир. Демак, бу жиҳатдан, харажатлар ҳисоби олдида қуйидаги вазифалар туради:

- корхона фаолияти билан боғлиқ барча харажатларни ўз вақтида тўлалигича ҳисобга олиш;
- харажатлар ҳақидаги маълумотларни алоҳида ҳисоб варақаларида ҳамда ҳисобот шаклларида тўғри акс эттириш ва солиқларни ҳисоблаш учун етарли даражадаги ишончли маълумотлар билан таъминлаш.

Бу вазифаларни бажариш учун харажатларни молиявий ҳисоб тамойиллари, хусусан, икки ёқлама ёзув асосида ҳисобга олиш етарлидир. Бошқарув ҳисобининг энг асосий хусусияти эса унинг маълумотлари бошқарув учун фойдалигидир. Жумладан, бошқарув

ҳисоби харажатлар ҳақида шундай батафсил маълумотларни бериши керакки, токи унинг асосида энг тўғри бошқарув қарорлари қабул қилишнинг имконияти пайдо бўлсин.

JISMONIY SHAXSLAR DAROMADLARINI HISOBGA OLISHDA XORIJ TAJRIBASI

TMI Samadov N.

Zamonaviy xorijiy soliq qonunchiligiga daromad solig'ini hisoblash uchun progressiv foiz stavkalarini belgilaydi, ular soliq solinadigan ob'ektga nisbatan foizlarda ifodalangan soliq ulushidan iborat bo'lib, bu ulush soliq to'lovchining daromadi hajmining ko'rinishiga qarab ko'payadi. Bu stavkalar soliq huquqining eng muhim qoidalaridan biri - adolatli soliq solish tamoyilini eng to'lik holda ifodalaydi.

Fransiyada daromad solig'ining progressivligi shundan iboratki, daromad summasi qismlarga bo'linadi, ularning har biriga o'z soliq stavkasi qo'llaniladi. Natijada soliq stavkalari 0 foizdan 56.8 foizgacha o'zgaradi. Har yili bu qismlarning hajmlari o'zgarib, narxlarga nisbatan indeksatsiyalanadi.

AQSHda hozirgi vaqtda mazkur soliqning uch stavkasi amal qiladi: eng past stavkasi-15.0 foiz, o'rtacha stavkasi 28.0 foiz: eng yuqori stavkasi 33.0 foizni tashkil etadi. Bundan tashqari Amerika daromad solig'i ma'lum darajada alohida shaxsga qaratilgan. Birgalikda deklaratsiya to'ldiradigan er va xotin uchun stavka nisbati past hisoblanadi. Bundan keyingi oila boshlig'i va yakka tartibdagi to'lovchilar uchun stavkalar turadi. Soliqlarni alohida to'laydigan er-xotinlar uchun stavkalar ancha yuqori bo'lishi mumkin.

Yaponiyada jismoniy shaxslardan Davlat daromad solig'i besh stavkada-10, 20, 30, 40 va 50 foizga ega progressiv shkala bo'yicha undiriladi, viloyat daromad solig'i esa uch stavkada-5,10 va 15 foiz bo'yicha to'lanadi.

Irlandiya soliq qonunchiligiga ko'ra soliq solinadigan daromad to'rt toifaga bo'linadi: S-Har qanday Davlat daromadlaridan to'lanadigan foizlar; D-Mulk, Hunarlar, kasblardan olinadigan daromadlar hamda biror bir boshqa tizimga ko'ra soliq solinmaydigan va soliq to'lashdan ozod etilmaydigan boshqa daromadlar; E-bandlik daromadi, shu jumladan pensiyalar; F-taqsimlashlardan olinadigan daromadlar.

Germaniyada oltita klass bo'yicha soliq olinadi; Birinchi klassga-bo'ydoqlar va ajralishganlar kiritiladi, ikkinchi klassga-bo'ydoq va ajralishgan bittagacha bolasi bo'lsa bir yilda 4752 marka miqdorida engillik beriladi. uchinchi klass-uylangan ishchilar bo'lib oiladan bir kishi ishlaydi, agar ikki kishi ishlasa beshinchi klassga o'tadi. To'rtinchi klassga-er va xotin ishlasa lekin darmadi alohida soliqqa tortiladi. Beshinchi klassga-oilali ikkalasi ham ishlaydi, o'zaro kelishuviga muvofiq bir kishining daromadi uchinchi klassda hisobga olib boriladi. Oltinchi klass-bir necha joyda ishlaydigan xodimlar uchun mo'ljallangan.

Avstriyada daromad solig'i stavkasi 0 foizdan 50 foizgacha qilib belgilangan bo'lib progressiv stavkada soliqqa tortiladi. Bu erda daromad solig'i to'lash jarayonida soliq krediti qo'llaniladi. Misol oilada oila boshlig'i bir yilda 4000 avstriya shillingigacha daromad olsa, uy bekasi daromadi 2000 Avstriya shillingidan oshmasa, bittadan kam bo'lmagan bolasi bo'lganda, omonot jamg'armalariga qo'ygan foizlari 10000 shillingidan oshmaganda bir kishi soliq krediti olishga ega bo'ladi.

Yakka tartibdagi daromad solig'i to'lovchilar har yili to'laydigan va oldingi moliya yilida olingan daromadlar to'g'risidagi ma'lumotlarni o'z ichiga olgan soliq deklaratsiyalari asosida hisoblanadi va undiriladi.

Ba'zi mamlakatlarda soliq to'lovchi undan olinadigan soliq summasini belgilangan shaklda mustaqil ravishda hisoblab chiqaradi, bundan ilgari bo'nak ko'rinishida to'langan soliq badallarini chegiradi. Masalan, yollanib ishlaydigan shaxslar ish haqidan soliq "manbadan" undirish usuli bilan undiriladi, ya'ni ish beruvchilar keyin ularni xazinaga o'tkazadilar. Bunday qoida xususan, Amerika soliq qonunchiligida mavjud. Fransiyada va ba'zi bir boshqa davlatlarda soliq miqdori fiskal sube'ktlarga maxsus bildiruvnomalarni yuborish yo'li bilan ma'lum qilinadi.

ПРИМЕНЕНИЕ АУТСОРСИНГА БУХГАЛТЕРСКИХ УСЛУГ

ТФИ магистрант Мусаева С.

Основанием для аутсорсинга ведения бухгалтерского учета в Узбекистане является статья 7 Закона РУз «О бухгалтерском учете» в которой говорится, что руководитель имеет право делегировать на договорных условиях ведение бухгалтерского учета специализированной бухгалтерской фирме. Для многих зарубежных компаний, а особенно – для США, уже давно стало распространенным явлением – нанимать стороннюю организацию для предоставления услуг по ведению бухгалтерии (т.е., заниматься бухгалтерским аутсорсингом). И это имеет свои экономические выгоды, оптимизируя затраты фирмы. Однако для отечественных фирм это еще далеко от повседневного явления. Аутсорсинг дословно переводится как «использование внешних ресурсов». В нашем случае речь идет о найме бухгалтера. Сразу обратившись в компанию, которая профильно оказывает услуги бухгалтерского учета, вы уже сэкономили время на поиске специалиста и получили, как минимум, три огромных плюса: Снижение затрат. Социальные выплаты, приобретение ПО, оснащение офиса для бухгалтерии – это в прошлом. Фирма-аутсорсер имеет свою инфраструктуру и технологии, а стоимость услуг наемного бухгалтера относится к категории ваших затрат и снижает налогооблагаемую базу. Качество персонала. Вам не нужно обучать, натаскивать и следить за новичком на испытательном сроке. Нанятый по договору аутсорсинга бухгалтер имеет должную компетенцию, четко выполняет свои задачи, проходит повышение квалификации за счет своей фирмы.

Преимущества бухгалтерского аутсорсинга:

1. Компания, которая пользуется услугами аутсорсеров, автоматически застрахована от нежелательных финансовых затрат на содержание бухгалтера (выплата зарплат, предоставление рабочего места и необходимого оборудования, оплата отпускных и больничных листов, обучение программ, ведение кадровой документации);

Внезапное увольнение бухгалтера не повлечет за собой печальных последствий и руководству не придется вникать в тонкости бухгалтерии для проверки работы на время поиска нового сотрудника;

Гарантия конфиденциальности и сохранение внутренней тайны перед конкурентами, уверенность клиента в страховке от всевозможных штрафов, ареста счетов, ошибочной финансовой отчетности со стороны государства;

Услугой аутсорсинга можно пользоваться как на постоянной основе, так и временно.

В большинстве случаев компании прибегают к полному набору услуг – бухгалтерскому комплексу. Он включает в себя все этапы бухгалтерских манипуляций – от регистрации первичной документации до предоставления годовой итоговой бухгалтерской отчетности. Также сотрудники аутсорсинговых компаний позаботятся о своевременном начислении зарплат персоналу, передаче документации в Пенсионный фонд, органы статистики, Фонд социального страхования, в налоговые органы, представят интересы клиента в налоговых и государственных органах с участием в спорах и проверках.

Явных недостатков аутсорсинг не имеет. Проблемы, связанные с передачей бухгалтерии на аутсорсинг носят, скорее, этический характер и обусловлены простыми человеческими страхами:

- страх разглашения конфиденциальной информации фирмой-аутсорсером;
- страх подкупа наемного бухгалтера конкурентами;
- страх отсутствия полного контроля над работником;
- страх передачи сведений о возможных нарушениях «органам»

ЎЗБЕКИСТОНДА СОЛИҚ ЮКИНИ КАМАЙТИРИШ ШАРОИТИДА БЮДЖЕТ-СОЛИҚ СИЁСАТИНИНГ МУТАНОСИБЛИГИНИ ТАЪМИНЛАШ МАСАЛАЛАРИ

Файзиллоев А. – ўқитувчи ТМИ

Мухторов Ш. – талаба ТМИ

Мамлакатда макроиктисодий барқарорликни мустаҳкамлаш ва юқори иқтисодий ўсишни таъминлаш стратегик муҳим вазифа бўлиб бормоқда.

Келажакда нарх ўсишининг минимал суръатларини йилига 5% ва ундан паст даражасига эришишга ҳаракат қилиш керак. Бу чора фуқаро ва корхоналар ўз даромад ва харажатларини режалаштириш жараёнида нодавлат секторида жамғариш ва инвестицияларни амалга оширишга қулай шароитлар яратади. Жумладан, Ўзбекистон Республикаси Президентининг 2017 йил 7 февралдаги ПФ-4947-сонли “Ўзбекистон Республикасини янада ривожлантириш бўйича Ҳаракатлар стратегияси тўғрисида”ги Фармонида ҳам учинчи устувор йўналиш сифатида иқтисодиётни ривожлантириш ва либераллаштириш эканлиги белгиланган бўлиб, бунда асосий эътибор макроиктисодий мутаносибликни сақлаш, ялпи ички маҳсулотнинг барқарор юқори ўсиш суръатларини таъминлаш ҳамда солиқ юкини камайтириш ва солиққа тортиш тизимини соддалаштириш каби масалаларга алоҳида эътибор қаратиш белгиланган. Шундан олиш керакки, бу вазифани ҳал қилиш осон кечмайди. Белгиланган вазифани ҳал қилиш бир қатор ечимларни, жумладан, бюджет дефицити ва уни молиялаштиришнинг инфляциян манбалари устидан қаттиқ назорат қилиш, аҳоли ва корхона даромадларидан солиқ юкини пасайтиришни амалга оширишга қўп вақт талаб этилади.

Йилига аҳоли жон бошига ЯИМ миқдори 2000 долларни ташкил этадиган мамлакатлар учун солиқ юки 15-20 фоиз бўлиши мақбулдир. Божхона тўловлари даражаси бўйича ҳам биз дунёдаги энг юқори ўринларда турамыз. Шундай экан, солиқ ва божхона юкини камайтириш воситасида яширин иқтисодиёт, контрабанда ва коррупция асосларини йўқотиш лозим. Юқоридагилардан кўриниб турибдики, мамлакатда солиқ юкини камайтириш орқали солиқ-бюджет муносабатлари мутаносиблигини таъминлаш бугунги куннинг долзарб масалалардан бири ҳисобланади.

Ўз навбатида солиқ юкини оптималлаштириш муаммосини ҳал қилиш бошқа икки иқтисодий муаммони ҳал қилишга боғлиқ бўлади:

1. Солиқ юкини иқтисодиётга бўлган рационал (тўғри) даражасини белгилаш;
2. Давлат бюджети харажатларининг рационал (тўғри) даражасини аниқлаш.

Таклиф қилинаётган концептуал йўналиш солиқ юкини оптималлаштириш призмаси орқали солиқ сиёсатини такомиллаштиришнинг қуйидаги тамойилларига асосланиши керак:

- корхонага жами фискал оғирликни оптималлаштириш - “солиқ юкини пасайтириш - қисқа даврда бюджет даромадларининг қисқариши иқтисодий молиявий аҳволнинг яхшиланиши - узоқ муддатли даврда бюджет даромадларининг ошиши” схемасини амалга ошириш;

- ҳамма солиқ турлари бўйича иккиёқлама солиққа тортишни чеклаш;

- эгри солиқлар юкини ишлаб чиқаришдан истеъмолчига қайта тақсимлаш ва пасайтириш;

- солиққа тортиш механизмининг максимал даражада соддалаштириш ва унификация қилиш.

Солиқ сиёсатининг асосий хўжалик бирлигига солиқ оғирлигини оптималлаштиришга қаратилган бўлиши асосланган ҳисобланади. Фақат шундай ёндашишгина, солиқнинг фискал ва рағбатлантириш функцияларини такомиллаштирадиган, давлат ва хусусий сектор ўртасида тенг ҳамкорликни таъминлайдиган шарт-шароитларни яратишга қодирдир.

Фискал юкка иккита ташкилий қисмларни: соф фискал юк – солиқ юки ва квазифискал юкни қамраб олувчи сифатида қараш лозим.

Фискал юкни фақат шундай қараб чиқишгина солиқ юкини яхшилаш сиёсатини тўғри методологик ва ҳаракатчан амалга ошириш мумкин. Солиқ юкига “ҳозир енгиллик – ҳозир компенсация” формуласи билан ёндашиш, уни бир саватдан иккинчисига олиб қўйиш кабидир. Ҳар бир солиқнинг фискал ва рағбатлантириш функцияларини тартибга солиш қуйидаги мезонларни такомиллаштириш орқали тақдим қилинади:

- солиқларни тўлаш механизми;
- ставкалар параметри;
- мақсадли имтиёзлар.

Босқичма-босқич, шу билан бирга, дифференциал равишда солиқларни тушириш. Бу нимани аниқлатади? У чегараланган доирада кичик бизнес субъектлари учун солиқларнинг камайтирилишини билдиради. Шу тажриба натижаларидан келиб чиқиб, кейинчалик катта корхоналардан солиқларни пасайтириш мумкин. Биринчи босқичда кичик бизнес субъектлари соҳасида жамғариш имкониятларининг ошиши, бу соҳага бошқа соҳалардан капиталнинг ўтиши, инвестицион ва ишлаб чиқариш активлигининг жонланиши кузатилиши мумкин. Давлатнинг молиявий ресурслари кам даражада ошади, чунки у бюджетга солиқ тушумларининг асосий манбаларини ўзидан кейин қолдирмоқда.

Шуни ҳисобга олиш керакки, корхона ҳажми билан уларга қўйилган инвестицияларнинг реал қайтиш бошланғич муддатлари ўртасида боғланиш мавжуд. Корхона қанчалик катта ва мураккаб бўлса, шунчалик унга қўйилган инвестицияларнинг қайтиши қийин кечади ва аксинча. Бинобарин ижобий иқтисодий самара инвестициялар қайтиш муддатини тезлаштириш, кичик бизнес субъектларига қўйиш орқали амалга ошириш мумкин.

Иккинчи босқичда йирик корхоналарга солиқларнинг камайиши содир бўлганда, иқтисодиётнинг ҳамма соҳа ва тармоқларида жамғаришга инновацияни ва инвестицион фаолликни ривожлантиришга оптимал шароитлар пайдо бўлади. Давлат солиқ ставкасининг қисқартирилган фоизини олади, лекин меҳнат унумдорлиги ва ишлаб чиқаришнинг самараси асосида товар маҳсулот ишлаб чиқаришнинг ўсиши билан таъминланади.

Юқорида айтиб ўтилган тамойиллар ва доираларга мувофиқ қуйидаги асосий солиқлар бўйича солиқ сиёсати йўналишлари таклиф қилинади.

Жисмоний шахслар даромадларини солиққа тортишни такомиллаштириш соҳасида солиқ сиёсатининг мақсади ўрта даромадли аҳолининг ўсишини рағбатлантиришдан иборат бўлиши керак.

Жисмоний шахслар даромадларини солиққа тортиш шкаласини такомиллаштириш зарур. Бунда аҳоли даромадлари бўйича шакллланган тақсимлашга мувофиқ солиққа тортишда оптимал мақсадли йўлақларни назарда тутиш керак. Шу билан бирга, аҳоли даромадларини оширишга йўналтирилган параллел чора-тадбирларни қабул қилиш керак. Шу жумладан, тармоқлараро иш ҳақининг коррективировка (тузатиш) қилиш механизмини татбиқ этиш, амалдаги иш ҳақи фонди шаклланиши тартибини такомиллаштириш ва эркинлаштириш орқали аҳоли даромадлари даражасини ошириш лозим.

Одатда, миллий иқтисодиётдаги солиқ юки сифатида умумлашган бюджет даромадининг ЯИМдаги улуши қаралади. Ҳақиқатдан ҳам, бу кўрсаткич солиқ юки сатҳини акс эттиради, чунки кўпчилик давлатларда умумлашган бюджет даромадларининг асосини солиқ тушумлари ташкил этади. Бизнинг фикримизча, солиқ юкини аниқлашда жамланма бюджетга солиқсиз тушумлар, масалан, давлат божлари, давлат мулкани сотишдан тушадиган даромадлар, заёмлар, пул-буюм лотарейаларидан келиб тушадиган даромадлар, йил бошидаги бюджет қолдиқлари ва бошқа солиқсиз даромадлар чегириб ташланиши лозим.

Бозор иқтисодиёти ривожланган мамлакатлар тажрибаси шуни кўрсатадики, бюджет-солик сиёсати мамлакат молия тизимининг асосини ташкил этади. Мавжуд молиявий ресурслардан оқилона фойдаланиш, уларни тўғри йўналтириш, самарадорлигини ошириш ижтимоий-иқтисодий тараққиётни таъминлашда бюджет-солик муносабатларининг қандай асосга таянилаётганлиги жуда муҳимдир. Бюджет-солик сиёсатининг яхлитлигига эришиш мамлакатда макроиқтисодий барқарорликни таъминлашга, самарали бюджет сиёсатини юритишга, аҳоли турмуш даражасини яхшилашга хизмат қилади.

БОЗОР ИҚТИСОДИЁТИ ШАРОИТИДА ПЛАСТИК КАРТОЧКАЛАР БИЛАН ХИСОБ-КИТОБЛАР ТИЗИМИНИ ТАКОМИЛЛАШТИРИШ

Ахранкулов Н. – магистрант ТМИ

Ўзбекистонда ҳозирда пластик карточкалар асосида нақд пулсиз ҳисоб-китоб қилиш тизими жуда кенг тарқалган. Жойларда пластик карточкалар эгаларига кечаю кундуз хизмат кўрсатишга имкон берувчи ахборот-маълумот терминаллари тармоғи ишлаб турибди, терминаллар, банкоматлар ва инфокиоскларни таъмирлаш бўйича сервис хизматлари ташкил этилган.

Ўзбекистонда пластик карточка нақд пулсиз ҳисоб-китоблар тизимида оммабоп дастакка айланди. У нафақат нақд пул маблағларининг банкдан ташқари муомаласини қисқартиришга имкон беради, балки аҳоли учун харид қилинган товарлар ва хизматлар учун ҳисоб-китобларни амалга ошираётганда кўшимча қулайликлар ҳам яратади.

Бугунги кунда аҳолининг пластик карточкалардан самарали фойдаланиши учун кўплаб қулайликлар яратилаётганлиги аҳолининг пластик карточкаларга бўлган ишончини янада мустаҳкамламоқда.

«Клик» ва «СМС-Тўлов» тизимлари орқали пластик карталардаги маблағлардан мобиль телефон ва интернет орқали тўловларни амалга ошириш имконияти яратилган бўлса, «Мобиль савдо» янги хизмат тури жорий қилиниб, савдо шохобчаларида товарлар ёки хизматлар учун тўловларни мобиль телефони орқали қабул қилиш йўлга қўйилди. Замонавий ахборот технологияларига асосланган хизматлар кўламини кенгайтириш, Ўзбекистон Республикасининг «Гаров реестри» ва «Кредит ахборот алмашинуви тўғрисида»ги қонунларига асосан тадбиркорларнинг кредит тарихини яратиш ва гаров муносабатларини электрон тарзда аниқлаш, кўрсатилаётган хизматлар сифатини ошириш мақсадида «Интернет банкинг», «СМС-банкнинг» хизмат турлари жорий этилгани ҳам ижобий самара бермоқда.

Карточкалар, ҳисоб-китобларни амалга ошириш учун қулай ва фойдали:

- ✓ харид вақтида ўзи билан катта миқдордаги пулни олиб юришга ҳожат йўқ
 - ✓ нақд пул билан боғлиқ тартибсизликлар юзага келмайди
 - ✓ банкларнинг депозит базасини кенгайтиради
 - ✓ товар ва хизматлар учун тўловни интернет орқали амалга ошириш мумкин
- ва бошқалар.

Муомалага киритилган пластик карталар сони (1 январь ҳолатига)212

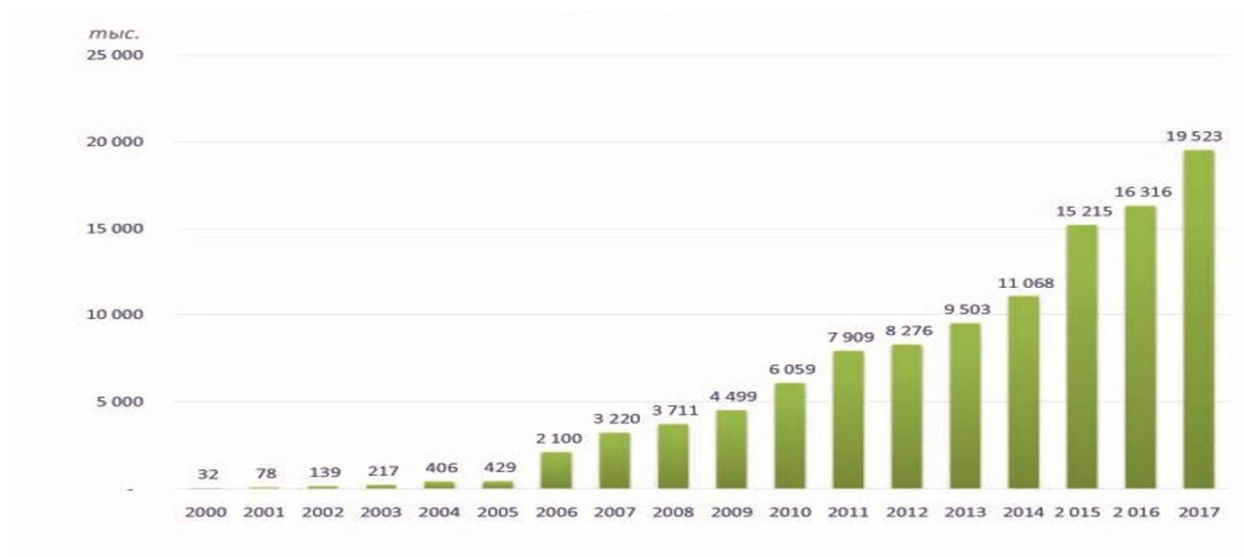

Лекин шунга қарамай Ўзбекистонда улардан фойдаланиш кўпинча турли қийинчиликларни туғдиради. Асосий муаммо — баъзи савдо расталарида терминалларнинг йўқлиги ва карта ичидаги маблағни нақдлаштириш масаласи. Бу муаммоларни ҳал этиш учун:

- Пластик карточкалар орқали нақд пулсиз-ҳисоб китобларни ривожлантириш мақсадида уларни нақд пул билан ва терминаллар билан тўлиқ таъминлаши юзасидан чора-тадбирлар ишлаб чиқиш лозим.

- тадбиркорларга уларнинг ҳисоби ва карталаридан эркин тарзда нақд пул ечиб олишларига рухсат бериш;

- Банк соҳасида рақобатни ривожлантириш;

- пластик карточкаларга ихтиёрий равишда ўтилмасликни қатъиян тақиқлаш каби ишларни амалга ошириш лозим.

ПРОБЛЕМЫ АВТОМАТИЗАЦИИ БУХГАЛТЕРСКОГО УЧЕТА

Маннанова Ш.Г.-ст. преп. ТФИ

Наиболее эффективной организационной формой использования ИКТ является создание на их базе автоматизированных рабочих мест (АРМ) бухгалтеров, экономистов, плановиков и т. д.

Современное предприятие обладает значительным числом финансовых потоков. Преобладание бумажных документов, многогранность финансовых контрактов, требование ускоренных расчетов, внимание к управленческому учету диктуют пристальное внимание практиков к автоматизации бухгалтерской деятельности. Переход от традиционного учета к компьютерному предполагает наведение порядка в бухгалтерском учете и, прежде всего в плане счетов, системе бухгалтерских проводок, отчетности. Следовательно, автоматизация влечет за собой более четкую работу всех служб.

Наиболее распространенные на рынке бухгалтерские системы не только декларируют, но и предоставляют такие возможности, как:

- простота, удобство и гибкость в их освоении и использовании;
- широта применения, как для малых предприятий, так и для корпоративных структур;
- понятное и емкое представление информации;
- настройка и изменяющееся законодательство, включая налоговое, и особенности учета конкретного предприятия;
- большой набор типовых операций и форм отчетности;

- значительные аналитические возможности, зачастую с графическим представлением информации.

Все это, вместе взятое, определяет существенное увеличение скорости и комфортности работы бухгалтера.

При работе с автоматизированной бухгалтерской системой появляется возможность:

- быстро подготовить все квартальные и годовые отчеты в налоговую инспекцию, в различные фонды и органы Госкомстата;

- рассчитывать зарплату;
- вести учет основных средств;
- анализировать финансовую деятельность.

При автоматизации бухгалтерского учета возникают некоторые проблемы. Автоматизация – достаточно длительный и сложный процесс. Создать программу, которая была бы одинаково пригодна всем пользователям, практически невозможно. Условия, в которых работают программы, и требования к ним непрерывно меняются. Например, изменилось законодательство, и программа, которая устраивала, уже не в полной мере отвечает предъявляемым к ней требованиям. Приходится обращаться к разработчикам с просьбой об изменениях.

Следующая по степени сложности проблема это выбор техники. У разработчика программного продукта есть свои минимальные требования к той технике, на которой будет работать его программа.

Для больших бухгалтерий требуется объединение всех баз данных, которые ведутся на различных рабочих местах, в единое поле для того, чтобы в любой момент можно было видеть общую картину финансового состояния предприятия, получать итоговые отчеты. Сетевой вариант системы позволяет работать в одном информационном поле всем сотрудникам одновременно. Вся информация сразу собирается в одном месте, что позволяет в любое время получать отчеты всех видов. Для того чтобы правильно выбрать систему автоматизации бухгалтерского учета, удовлетворяющую всем запросам предприятия, надо четко представлять систему ведения бухгалтерского учета на предприятии, тщательно изучить рынок предлагаемых программных продуктов.

MOLIYAVIY HISOBOTNING XALQARO STANDARTLARINING JAHON TAJRIBASI VA UNI O‘ZBEKISTON SHAROITIDA QO‘LLASHNING AFZALLIKLARI

Tohirov I. – magistrant TMI

Moliyaviy hisobotning ishonchililigi va yuqori sifatli bo‘lishi kapital bozorida mablag‘ jalb etishning zaruriy sharti hisoblanadi. MHXS ni qo‘llashning asosiy maqsadi - xalqaro kapital manbalaridan foydalanish imkoniyatini qo‘lga kiritish hisoblanadi.

Moliyaviy hisobotning xalqaro standartlari (MHXS), International Financial Reporting Standards (IFRSs) – bu buxgalteriya hisobi va moliyaviy hisobot me‘yorlarining global darajada tan olingan va umumiy tamoyillarga asoslangan tizimidir.

Hozirgi vaqtda dunyoning 140 mamlakatida, shuningdek, katta yigirmatalik (G20)ga kiradigan davlatlarning ko‘pchiligida MHXSdan foydalaniladi. SHu 140 yurisdiksiyani oxirgi kuzatish natijalari shuni ko‘rsatmoqdaki:

- YAgona global standartlar g‘oyasini, shuningdek shunday yagona global standartlar tizimi sifatida MHXS g‘oyasini qo‘llab quvvatlash mavjud;

- Bugungi kunda 116 yurisdiksiyada MHXS majburiy tartibda qo‘llanilmoqda, ulardan 60%ida hatto birja listingiga ega bo‘lmagan kompaniyalardan ham xalqaro standartlardan foydalanish talab etiladi, 90%ida esa juda bo‘lmaganda shunday korxonalariga xalqaro standartlardan foydalanishga ruxsat berilgan;

- Aksariyat yurisdiksiyalarda auditor xulosasida moliyaviy hisobot MHXS talablariga muvofiqligi to'g'risidagi auditor fikri bo'lishi afzal ko'riladi;
- Ko'rilgan 140 davlatdan 73 tasida «IFRS for SMEs» (kichik va o'rta korxonalar uchun standartlar)dan foydalanishga ruxsat etilgan.

2005 yil 1 yanvardan boshlab Evropa birjalarida ro'yxatga olingan barcha kompaniyalar o'z hisobotlarini MHXS asosida tayyorlashi shart. EI mamlakatlarida, shuningdek Kanada, Meksika, Argentina, Braziliya, Chili va Janubiy Amerikaning boshqa davlatlarida, Avstraliya, Yangi Zelandiya, SHarqiy Osiyo, JAR va Afrikaning boshqa davlatlarida MHXS qabul qilingan. Rossiya Federatsiyasi banklarga nisbatan 2004 yildan, ommaviy kompaniyalarga nisbatan 2012 yildan MHXSga o'tgan. Sobiq SSSRning boshqa davlatlaridan Armaniston, Gruziya, Qozog'iston, Qirg'iziston, Tojikiston va Ukrainada MHXS ommaviy kompaniyalarga nisbatan qo'llaniladi, Ozarbayjon, Belorussiya, Turkmaniston va O'zbekistonda esa MHXS banklar uchun majburiydir. (O'zbekiston Respublikasi Prezidentining 2015 yil 24 apreldagi PF-4720-sonli "Aksiyadorlik jamiyatlarida zamonaviy korporativ boshqaruv uslublarini joriy etish chora-tadbirlari to'g'risida" gi farmoniga ko'ra 2015-2018 yillarda barcha aksiyadorlik jamiyatlari yillik moliyaviy hisobotni moliyaviy hisobotning xalqaro standartlarga muvofiq nashr belgilab qo'yildi). AQSHda 2007-yildan boshlab horijiy emitentlar uchun MHXSni qo'llashga ruhsat etilgan va ulardan AQSH standartlari (US GAAP) bo'yicha hisobot taqdim etish talab etilmaydi.

Natijada, oxirgi 15 yilda dunyo moliyaviy hisobot tizimi ko'p sonli turli tuman milliy standartlar bilan tavsiflanishdan to'xtab, hozirgi holatga keldiki, unda moliyaviy hisobotni tayyorlashning asosi sifatida ikki tizim MHXS hamda US GAAP (AQSH) ajratildi. YAqin kelajakda global moliyaviy hisobot standartlarining yagona tizimini yaratish maqsadiga erishish hozirgi kunda to'liq haqiqat hisoblanadi.

Globalashuv doirasida tovarlar, xizmatlar va kapital bozorlarining integratsiyasi yuzaga kelmoqda. Agar avval kompaniyalar ichki bozorlardan moliyalashtirishni amalga oshirgan bo'lsalar, hozirgi kunda ular moliyaviy resurslarni aksionerlik kapitali yoki qarz kapitali sifatida o'zlari faoliyatni amalga oshirayotgan mamlakatning ichkarisidan ham, shuningdek mamlakatdan tashqaridan ham jalb etishlari mumkin. Moliyaviy hisobot xalqaro standartlarining afzalliklaridan biri bu – ularning xalqaro kapital bozorlari ishtirokchilariga turli mamlakatlarda joylashgan turli xil kompaniyalarni baholash, ularning faoliyati natijalarini taqqoslash ishlarini xalqaro standartlar qo'llanilmagan holatdan ko'ra samaraliroq usullarda amalga oshirish imkonini beradi. Bu esa kompaniyalar tomonidan kapitalning samarali jalb etilishini hamda kapitalni jalb etishga qilinadigan xarajatlarni qisqarishini ta'minlaydi.

ХОРИЖ ТАЖРИБАСИ АСОСИДА БЮДЖЕТ ДАРОМАДЛАРИ ҲИСОБИНИ ТАШКИЛ ЭТИШ

Джумаев Р. – БМА магистрант

Бюджет ташкилотлари даромадлар ва харажатлар сметалари ижросини амалга оширишда молиявий активлар, яъни пул маблағлари ҳисоби алоҳида ташкил этилади. Бюджет ташкилотлари молиявий активларига ҳисобварақлардаги пул маблағлари, кассадаги пул маблағлари, пул ҳужжатлари, йўлдаги пул жўнатмалари, молиявий кўйилмалар (вақтинча депозитга кўйилган пул маблағлари) киради.

Бюджет ташкилотларида пул маблағлари ҳисоби бюджет (бюджет томонидан муассаса харажатларини ва бошқа тадбирларни молиялаштириш учун ажратилган) ва бюджетдан ташқари (таълим муассасаларида ўқитишнинг тўлов контракт шакли, ривожлантириш жамғармаси, бошқа махсус маблағлар, бюджетдан ташқари Пенсия жамғармаси маблағлари ҳисобидан бюджет ташкилотлари ходимларининг ижтимоий тўловларини қоплаш учун келиб тушган, чет эл валютасидаги) бўйича юритилади.

Бюджет ташкилотларида молиявий активлар ҳисобини хусусиятлари куйидагилардан иборат:

- бюджет ташкилотлари пул маблағлари ягона ғазна ҳисоб рақамлари орқали алоҳида очилган шахсий ҳисобварақларда юритилиши;

- бюджет ташкилотлари томонидан ҳисоблашувларни амалга оширишда юридик ва молиявий мажбуриятлар ғазначилик органлари томонидан рўйхатга олинishi ва тўлаб берилиши;

- бюджет ташкилотлари томонидан амалга ошириладиган ҳисоблашув муомалаларини амалга оширишда ғазначилик органларида нақт пулсиз ҳисоблашувларда фақат тўлов топшириқномаси шакли қўлланилиши;

- ҳисобда бюджет пул маблағлари, бюджетдан ташқари пул маблағлари алоҳида юритилиши;

- бюджет ташкилотлари кассасида нақт пул маблағи бўйича лимит белгиланмаслиги ва бошқалар.

Бюджет ташкилотларида молиявий активлар яъни пул маблағлари ҳисоби алоҳида юритилади. Пул маблағлари маблағлар манбалари бўйича юритилади. Бюджет ташкилотларида молиявий активлар ҳисобини ташкил этишда бухгалтерия ҳисоби олдига тегишли вазифалар қўйилади. Бунда асосий эътибор пул маблағларини мақсадли сарфланиши, сақланиши, улар ҳаракатини бирламчи ҳисоб ҳужжатлари ҳамда регистрларида ўз вақтида акс эттириш ва улар бўйича ишончли ахборотларни шакллантириб бериш ҳисобланади.

Ташкилотлар пул маблағлари ҳисобини юритишда аккредитивлар, пул эквивалентлари, чет эл валютасидаги ва бошқа пул маблағларини ҳисобга оладилар. Чет эл валютасидаги пул маблағлари ва уларга тегишли операциялар миллий валютада - сўмда, чет эл валютасини операция амалга оширилган санадаги (тегишли банк кўчирмаси ва бошқа тасдиқловчи ҳужжатларда кўрсатилган санадаги) Ўзбекистон Республикаси Марказий банки курси бўйича қайта ҳисоблаш орқали ҳисобга олинади.

Бюджет ташкилотларида нақт пулсиз ҳисоб шакллари қўллаган ҳолда ҳисоблашув муомалалари амалга оширади.

Бюджет ташкилотларида молиявий активлар ҳисоби ва назоратини ташкил этишнинг хусусиятларини алоҳида келтириб ўтиш мумкин. Ҳусусан, бюджет ташкилотлари пул маблағлари ягона ғазна ҳисоб рақамлари орқали алоҳида очилган шахсий ҳисобварақларда юритилиши, бюджет, бюджетдан ташқари маблағлар ҳисоби алоҳида юритилиши ва ҳақозо.

Фикримизча касса ва ҳисоблаш методи Давлат сектори учун бухгалтерия ҳисоби халқаро стандартларида молиявий активлар ҳисобини юритишда маълум талабларни белгилайди.

DAVLAT QARZINI BOSHQARISHDA “PRINTSIPIAL – AGENT” TUSHUNCHASI

Odilov A.Sh. – katta o‘qituvchi

Bugungi kunda davlat qarzlari, uning mamlakat ijtimoiy-iqtisodiy hayotidagi o‘rni va ahamiyatini alohida ta’kidlash lozim.

Davlat qarzini boshqarishda qarz agentligini yaratish muhim vazifa bo‘lib kelmoqda. Bugungi kunda amaliyotning ko‘rsatishicha, qarz agentligini yaratish davlat qarzini boshqarish yo‘lida samaradorlikni oshirish sari qadam-baqadam harakat tarzida boradi. Bu g‘oyat maxsus biznes (haqiqatan ham biznes), bu biznes yirik portfellar bilan ishlashni, muhim ijtimoiy siyosatni, bozor ishtirokchilari bilan muloqotlarni, mamlakatning obro‘si masalalarini va boshqalarni o‘z ichiga oladi. Hukumat (Markaziy bank)dagi amaldorlar uni boshqa juda muhim hisoblanadigan ish – byudjet (pul) siyosati bilan aralashtirmasliklari kerak. Asosiy masala – qarz strategiyasini kim ishlab chiqadi? Moliya vazirligimi yoki qarz agentligimi? Agentlikning Markaziy bankning mustaqilligiga qiyos qilgudek haqiqiy mustaqilligi shu savollarga javobda

aniq bo‘ladi. Agar qarz strategiyasini agentlik ishlab chiqsa, bu uning Moliya vazirligidan chinakam mustaqilligini ko‘rsatadi.

Agar agentlik faqat davlat qarzini boshqarish bo‘yicha xizmatlar ko‘rsatadigan, siyosiy qarorlarni Moliya vazirligi qabul qiladigan bo‘lsa, unda agentlik Moliya vazirligining davlat qarzini boshqarish ofisidan farq qilmay qoladi.

Agentlik hukumatga bo‘ysunadimi yoki parlament(boshqaruvning boshqa turi)ga hisobdormi, bundan qat’i nazar, uning tashkiliy tuzilmasiga ozmi-ko‘pmi umumiy qarashlar shakllangan. Agentlik xususiy moliyaviy institutlar bilan hamkorlik qilgani sababli, ular kabi davlat qarzini boshqarishga portfel yondashuvlarini qo‘llaydi, agentlik tashkiliy jihatdan qimmatli qog‘ozlar firmasiga yoki boshqaruvchi kompaniyaga o‘xshab ketadi (1-rasm).

Uning tarkibida front office bor (yoki bo‘lishi lozim). Bu bo‘lim hukumatni moliyalash, kreditorlar, banklar, anderrayterlar bilan munosabatlar, qarz strategiyasini amalga oshirish, qarz portfelini boshqarish va (ba‘zan) hukumatni naqd pul bilan ta‘minlash masalalariga javob beradi. Front office tashqi bozorda suverenni jalb etadi, diversifikatsiya va ichki bozorni rivojlantirish masalalarini hal qiladi, qarz strategiyasini ishlab chiqishda ishtirok etadi. Uning strategiya sohasidagi vazifalaridan biri bozorni batafsil bilishdan iborat. Bu ma‘lumotlar middle office da qo‘llaniladi.

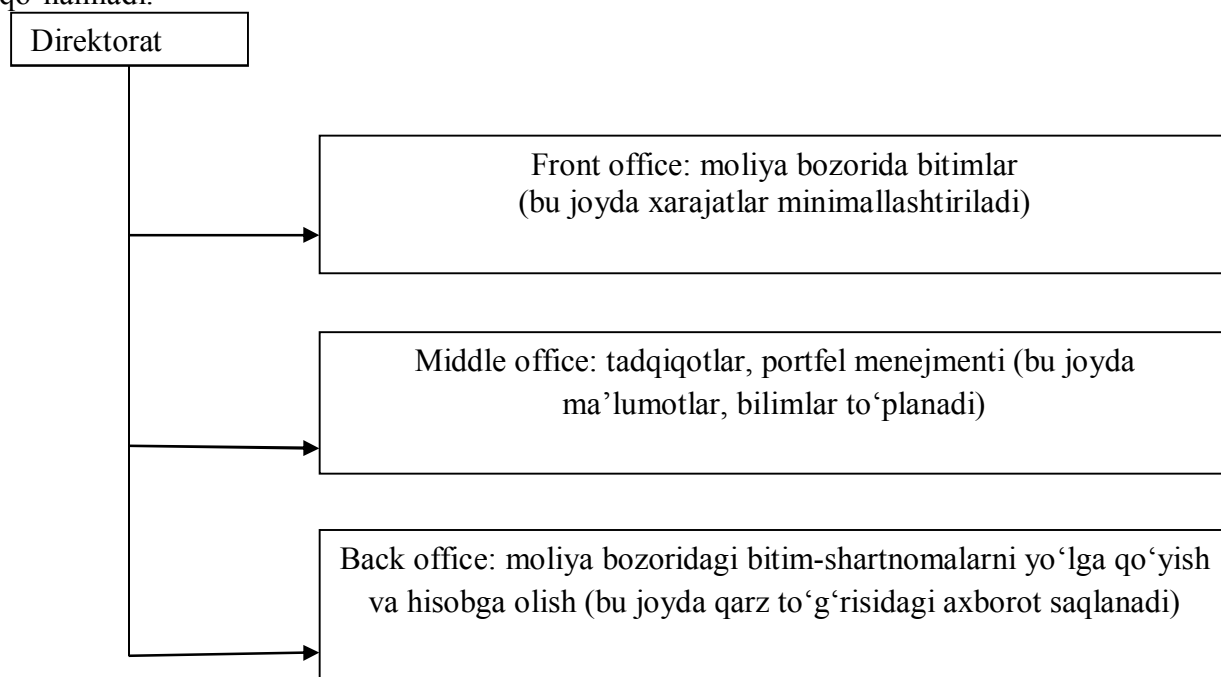

*1-rasm. Qarz agentligining tuzilishi*²¹³

Middle office bu – davlat qarzini boshqarish ofisining miyasi. Bu bo‘linmasiz nafaqat agentlikda, balki Moliya vazirligida ham davlat qarzini boshqarishni tasavvur qilib bo‘lmaydi. Bu erda davlat qarzini boshqarishga qiymat qo‘shadigan yuqori malakali mutaxassislar ishlaydilar. Bunday mutaxassislarning kamchilligi muayyan darajada qarz agentlarining paydo bo‘lishini Moliya vazirligida yoqimsiz mehnat sharoitlariga javob tarzida izohlashga imkoniyat beradi.

Middle office xatar-menejment, qarz strategiyasini ishlab chiqish va ularni makroiqtisodiy parametrlar bilan bog‘lashga javob beradi. Uni front office dan “xitoy devori” bilan ajratib qo‘yilgani murakkab tahliliy ishlarni osonlashtiradi va qarorlar qabul qilish intizomini yaxshilaydi. Qarz valyuta majburiyatlarda va/yoki milliy valyutada denominatsiyalangan qisqa

²¹³ Muallif tomonidan tayyorkangan.

muddatli majburiyatlarda jamlanganda Middle office yanada muhimroq ahamiyat kast etadi. Quyida middle office ning odatdagi vazifalarini keltirib o'tamiz:

- davlatning qisqa muddatli to'lov qobiliyatini tahlil qilish;
- davlat moliyasining uzoq muddatli barqarorligi tahlili;
- xarajatlar va xatarlar nisbatlari tahlili;
- xatarni boshqarish strategiyalarini o'rganish;
- etalon qarz portfelini tuzish va amaldagi portfelning etalon portfeldan og'ishlari chegaralarini aniqlash;
- davlat qarzini boshqarish natijalarini siyosiy va ijrochilik mo'ljal (yo'nalish)larga muvofiqligi monitoringini olib borish;
- yangi moliya usul-vositalarini o'rganish;
- reyting xizmatlari bilan aloqalar;
- yangiliklar monitoringi;
- hukumat, Markaziy bank va boshqa manfaatdor tomonlar bilan hamkorlik.

Back office qarz operatsiyalarini yo'lga qo'yish va hisobga olishga javob beradi. Xususan, kliring markazlari, depozitariylar, to'lov agentliklari bilan hamkorlik qiladi, qarz daftarini yuritadi. Front office ning back office dan ajratilishi ko'pgina mamlakatlarda rioya qilinadigan qoida, davlat qarzini mas'uliyat bilan boshqarishning muhim tamoyili hisoblanadi. Back office yaxshi ishlashi uchun axborot tizimlari, birinchi navbatda, qarz to'g'risidagi yagona baza juda katta ahamiyatga ega.

Davlat qarzini boshqarishning tashkiliy tuzilmasi – front, middle va back office maqsadlar va mas'uliyatni aniq taqsimlash, ijroni uzluksiz va qat'iy monitoring qilib borish, kasb faoliyatining odob-axloq qoidalarga rioya qilish bilan qo'shib olib borilishi kerak. Xalqaro valyuta fondi va Jahon banki xodimlari so'rov o'tkazgan ko'pchilik mamlakatlarda davlat qarzini boshqarish personalining axloq kodeksi va manfaatlar to'qnashuvi hollari uchun ko'rsatmalar amal qiladi.

Davlat qarzini boshqarishda “printsipial – agent” tushunchasi birlamchi tushuncha bo'lib, davlat qarzini boshqarishda har bir mamlakat boshqaruv tizimi va ijtimoiy-iqtisodiy holati bilan bevosita bog'liqligini unutmashimiz lozim.

ЎЗБЕКИСТОНДА БУХГАЛТЕРИЯ ҲИСОБИНИ ЯНАДА ТАКОМИЛЛАШТИРИШ ВА МОЛИЯВИЙ ҲИСОБОТЛАРНИНГ ХАЛҚАРО СТАНДАРТЛАРИ(МХХС)ГА МОСЛАШТИРИШ МАСАЛАЛАРИ

Исматов Ш.Б. – талаба ТДИУ

Бугун мамлакатимиз иқтисодиётини либераллаштириш юзасидан амалга оширилаётган изчил ислохотлар туфайли иқтисодий субъектлар таркиби ва уларнинг ташкилий мақомида турли ўзгаришлар рўй бермоқда. Ўтган йиллар мобайнида айрим қонун ҳужжатларида аниқланган нуқсонлар бартараф этилиб, бухгалтерия ҳисоби ва уни ташкил қилиш жараёнлари тубдан такомиллаштирилди.

Хусусан Ўзбекистон Республикасининг 2016-йил 13-апрелдаги ЎРҚ-404-сонли “Бухгалтерия ҳисоби тўғрисида”ги Ўзбекистон Республикаси Қонунига ўзгартириш ва қўшимчалар киритиш ҳақидаги қонунга мувофиқ, Бухгалтерия ҳисоби тўғрисида” ги Қонуннинг янги таҳрири тасдиқланди. Мазкур ҳужжатни қайта ишлаб чиқишнинг яна бир сабабларидан бири мамлакат бухгалтерия ҳисобини тартибга солувчи қонунни бухгалтерия ҳисобининг халқаро стандартларига мослаштиришдир.

Аслида ҳам, юртимизда бухгалтерия ҳисобини халқаро стандартларга мослаштириш бўйича изчил саъй-ҳаракатлар амалга оширилмоқда. Ўзбекистон Республикаси Президентининг 2015-йил 24-апрелдаги ПФ-4720-сонли “Акциядорлик жамиятларида замонавий корпоратив бошқарув услубларини жорий этиш чора-тадбирлари тўғрисида”ги Фармони, 9-бандида қуйидаги янги талаб ўрнатилиши қайд этилди. Унга кўра, 2015-2018-

йилларда барча акциядорлик жамиятларида йиллик молиявий ҳисоботларини чоп этиши ва уни Молиявий ҳисоботларнинг халқаро стандартлари ва Аудитнинг халқаро стандартлари асосида ташқи аудитдан ўтказиши лозим.

Қабул қилинган янги Қонун нормаларида юқоридаги Фармондан келиб чиққан ҳолда Бухгалтерия ҳисобининг халқаро стандартлари талаблари инобатга олинган. Жумладан, 10-модда (“Бухгалтерия ҳисоби стандартлари” учинчи қисми)да Бухгалтерия ҳисоби субъектлари молиявий ҳисоботнинг халқаро стандартларини қонун ҳужжатларида белгиланган тартибда қўлланиши мумкинлиги белгиланган. 22-модда (“Молиявий ҳисобот”нинг учинчи қисми)да халқаро стандартлар бўйича тузиладиган молиявий ҳисоботга доир талаблар молиявий ҳисоботнинг халқаро стандартларида белгиланиши қайд этилган.

Қонунга юқоридаги каби нормаларнинг киритилиши мамлакат Бухгалтерия ҳисобини халқаро стандартларга мослаштириш бўйича муҳим кадам эканлиги, шубҳасиз. Шу билан бирга янги қонун нормалари ва халқаро стандартларда белгиланган талаблар орасида сезиларли фарқ ҳали ҳам мавжудлигини таъкидлаш жоиз.

Маълумки, Бухгалтерия ҳисоби ижтимоий ҳаётнинг ажралмас қисми саналади ва у мавжуд ижтимоий муҳит билан чамбарчас боғлиқ. Шу маънода бир хил ижтимоий-иқтисодий шароитга эга мамлакатлар Бухгалтерия ҳисобини юритиш ва ташкил қилишда умумий қоидалар қўлланиши табиий ҳолдир.

Албатта, қабул қилинган янги қонун нормаларида Ўзбекистон Республикаси Президентининг ПҚ-1438-сонли Қарори ва ПФ-4720-сонли Фармонида келиб чиққан ҳолда МХХС талаблари ҳам инобатга олинган. Бинобарин, Бухгалтерия ҳисоби тизимида амалга оширилаётган барча ислохотларнинг пировард мақсади халқаро стандартларга ўтишдир. Шу боис ҳам, қонунчиликда секин-асталик билан юқорида тилга олинган тафовутларга барҳам берилиши бухгалтерия ҳисобининг янада такомиллашуви ва МХХС тўла мослигини таъминлашда муҳим омил бўлиб хизмат қилади.

ХАЛҚАРО ИНТЕГРАЦИЯДА ҲИСОБ ТИЗИМИНИНГ ЎРНИ

Урманбекова И.Ф. – ўқитувчи ТМИ

Бугунги кунда иқтисодиётни тобора глобаллашуви ҳар бир мамлакатни содир бўлаётган ўзгаришларга мослашиб боришини ва унда ўз ўрнига эга бўлиши учун ҳаракат қилишини тақозо қилмоқда. Мавжуд зарурат талаби ва халқаро тажрибалардан келиб чиқиб ҳар бир мамлакат ўз иқтисодиётини тобора либераллаштириб ҳамда модернизациялаштириб бормоқда. Узлуксиз амалга оширилётган ислохотлар ва қўлланилаётган аниқ иқтисодий тадбирлар туфайли бозор иқтисодиёти ўзининг ижобий натижаларини яққол кўрсатиб бермоқда. Бунинг исботини дунёни бир қатор мамлакатлари мисолида кўришимиз мумкин.

Мамлакат иқтисодиётини янада ривожлантириш жуда қўплаб омилларга боғлиқ. Улардан бири эса ижтимоий-иқтисодий интеграцияни тўғри йўлга қўйишдир. Айниқса, бир-бири билан ҳар томонлама яқин бўлган мамлакатларда бу жараён ўта муҳим аҳамиятга эга.

Мамлакатлар ўртасида интеграция жараёнларини янада кучайтириш ва чуқурлаштиришда иқтисодиётнинг ячайкаси бўлган хўжалик субъектларининг тўғридан-тўғри алоқалари ўта зарурдир. Чунки, корхоналар энг мақбул деб топилган ҳамкорлари билан иқтисодий муносабатларга киришади. Давлатлар томонидан корхоналар учун қулай шарт-шароитларни яратиш, уларни рағбатлантириш эса бу жараённи янада такомиллаштиради ва кенгайтиради. Ҳамкорларни ўзаро бир-бирларини тўғри тушуниши, ахборотлар алмашинуви, молиявий ҳисоботлардаги иқтисодий атамаларнинг мазмуни ва кўрсаткичларини ҳисоблаш ҳамда акс эттиришнинг услубий асосларининг бир хиллигини

таъминлашга эришиш ҳам яратилган соғлом муҳитнинг бир бўлаги бўлиб ҳисобланади. Айниқса, бу борада ҳисоб тизимининг ўрни ва роли муҳим аҳамият касб этади.

Мутахассисларни корхоналар тўғрисида етарли иқтисодий маълумотларни олишида, уларни талқин қилишида, айниқса бизнес режаларни, молиявий ҳолатларни ўрганшида ҳисоб тизимини бажарадиган вазифаси ва ўрни беқиёсдир. Айнан, турли давлатлардаги ҳисоб тизимларини услубий асосларининг ўзаро яқинлиги бу борада мавжуд бўлган камчиликларни бартараф этишдаги марказий жиҳатлардан биридир. Чунки, корхонанинг эълон қилган молиявий ҳисоботлари, у қайси давлатда жойлашганидан қатъий назар барча қизиқувчилар учун тушунарли бўлади. Бундан ташқари, тушунчаларни бир хил мазмун касб этиши корхоналарни ўзаро шартномалар тузишида ҳам ҳуқуқий муносабатлардаги жараёнларни осонлаштиради. Ишдаги ҳамкорлар бир-бирларини ўрганишда корхона ҳисоб тизимининг муҳим қисми бўлган молиявий ҳисоботлар ва уларнинг таҳлили муҳим аҳамиятга эга.

Хўш, бу нималарда кўринади ва уни қандай амалга ошириш мумкин ?

Аввало, молиявий ҳисобот шаклларида, уларнинг таркибида ифодаланувчи тушунчалар ва кўрсаткичларни имкон қадар бир хил методикада ҳисоблаш ҳамда ифодалаш, ҳар бир алоҳида олинган ҳисобот шаклларида зарур бўлган барча маълумотларни беришни тўғри йўлга қўйиш зарур. Мазкур тадбирлар, ҳар бир алоҳида олинган давлатлар манфаатига, ҳамдўстликка аъзо давлатларнинг умумий манфаатларига, қолаверса жаҳон стандартлари талабларни билан уйғунлашувини таъминлашга қаратилган бўлиши лозим.

Молиявий таҳлил усуллариининг бир-бирларига яқин бўлиши эса корхоналар молиявий ҳолатини ёки бошқа иқтисодий томонларини тўғри аниқлаш, баҳолаш ва улар асосида қарорлар қабул қилишида умумий қарашларни шакллантиришда муҳим аҳамиятга эга деб ҳисоблаймиз.

Бундан ташқари, ҳисоб тизимига доир билимлар бўйича ахборот алмашувини ўз вақтида, етарлича йўлга қўйишни ташкил қилиш ҳам юқоридаги муаммоларни бартараф қилишда ўз аҳамиятига эга.

MULK BOZORI VA MULK QIYMATINI BAHOLASH XIZMATLARI BOZORI

Muhamedov B.- magistranti TMI

Mulk yoki mulkdor degan tushunchalarni hayotimiz davomida juda ko'p marotaba eshitganmiz, o'zimiz ham foydalanamiz va hatto mulkdor degan nom olishni barchalarimiz istaymiz. Xo'sh, bu tushunchalar qachon va qanday paydo bo'ldi degan savollarga o'zimizdan javob qidirib ko'rganmizmi? Fikrimizcha, aslida bu so'zlar insoniyat taraqqiyotining dastlabki davrlaridan boshlab mavjud bo'lgan. U dastavval ma'lum bir shahsga tegishli foydali buyum yoki uning shahsiy-hayotiy nafs hamda naf zaruriyatini qondiruvchi vosita sifatida ifoda etilgan. Bugungi kunga kelib esa mulk tushunchasi juda keng qamrovli tur hamda turkumga ega bo'lganligi, shu bilan bir qatorda har bir mulk turi o'zining bozoriga va u bilan bog'liq turli xizmatlar bozoriga ega bo'lganligi sababli turlicha ta'riflanadi va tavsiflanadi.

Mehnat faoliyatini amalga oshirish; mol-mulkdan foydalanish sohasida tadbirkorlikni yo'lga qo'yish; xo'jalik faoliyatida mol-mulkni yaratish, ko'paytirish, bitimlar asosida uni qo'lga kiritish; davlat mol-mulkini xususiylashtirish; meros qilib olish; hamda qonun hujjatlarga zid bo'lmagan boshqa asoslar yordamida mulk huquqi vujudga keladi. Mulkka oid huquqlar - egalik qilish, foydalanish va uni boshqarish huquqi bilan bir qatorda:

- Mulkdan foydalanish yoki uni boshqarish jarayonida undan daromad olish huquqini;
- Mulkning kapital qiymatiga huquqni, ya'ni savdosini tashkil etish, iste'mol qilish, o'zgartirish yoki tuzatish kiritish hamda tugatish huquqlarini;
- Havfsizlik huquqi ya'ni mulkiy huquqdan mahrum etishga qarshi immunitet mavjud bo'lishi;

- Mulkni me'ros yoki vasiyat asosida olish huquqi;
- Boshqalar uchun zarar yetkazmasdan foydalanishni talab qilish;
- Qarzdor mulkini qarz evaziga tortib olish huquqi;
- Mulkni avvalgi holati saqlanganligicha qaytarilishini talab etish va boshqa huquqlar parallel tarzda paydo bo'lishi mumkin.

Mulkiy huquq subyektlari faoliyatining yuqori transparentligiga erishishda axborot ta'minotining to'liqligi, aniqligi, ishonchliligi, muntazamliligi prinsipiga asoslangan axborot va hisobotlar bazasi va tizimining shakllantirilishi mulkchilik tizimi samaradorligini oshiradi hamda mulk bozori konyukturasi asosida obyektiv shakllangan narx va mulk qiymatini baholash xizmatlari bozorida professional, holisona, real qiymat asosida baholash bosqichidan o'tgan mulkiy munosabatlar jarayonida adolatli qiymatning yaratilishi ishonchli qarorlar qabul qilish imkonini beradi.

Har qanday mulkni murakkab obyekt (tovar) sifatida o'rganadigan bo'lsak uni texnik, biologik, ekologik, ijtimoiy, iqtisodiy, siyosiy va h.k. tizim sifatida tadqiq qilish (baholash) talab etiladi. Mulk va mulkiy huquqlar bozor tovari bo'lishi uchun boshlang'ich qiymat bahosiga hamda rivojlangan birlamchi va ikkilamchi bozor konyukturasi va psixologiyasi asosida shakllangan narxga hamda ularga mos qiymatga ega bo'lishi lozim. Mulk va u bilan bog'liq huquqlar mulk bozori va mulk qiymatini baholash xizmatlari bozorida mulkiy munosabatlar vositasi, axborot manbai va retseptori sifatida namoyon bo'lishi uchun ijtimoiy muhitga, yuridik tuzilmaga, iqtisodiy va axborot ta'minotiga, unga mos keluvchi ijtimoiy-iqtisodiy-huquqiy-informatsion munosabatlar mexanizmiga hamda qimmatlilik darajasini ifodalovchi qiymat va narxga ega bo'lgan mulkiy munosabatlar obyekti bo'lishi zarur. Bunda narx mulk bozori tovarining xususiyatini, qiymat esa mulk qiymatini baxolash xizmatlari bozori obyektining xususiyatini ifodalaydi.

BARQARORLIKNI TA'MINLASHDA INVESTITSİYALARNING ROLI

Po'latova M.- K.o'qituvchisi TMI

Abdurasulov M.-talaba TMI

Mamlakatimizda mustaqillik yillarida barqaror iqtisodiyotni shakllantirish, chuqur tarkibiy o'zgarishlarni amalga oshirish, aholi daromadlari o'sishini ta'minlash, samarali tashqi savdo va investitsiya jarayonlarini kuchaytirish, qishloq xo'jaligini isloh qilish, kichik biznes va xususiy tadbirkorlik hamda bank-moliya tizimini mustahkamlashga katta e'tibor qaratildi. Bugungi kunda ko'plab rivojlangan va jahon iqtisodiyotida yetakchi o'rin tutadigan mamlakatlar tajribasi shuni so'zsiz isbotlab bermoqdaki, raqobatdoshlikka erishish va dunyo bozorlariga chiqish, birinchi navbatda, iqtisodiyotni izchil isloh etish, tarkibiy jihatdan o'zgartirish va diversifikatsiya qilishni chuqurlashtirish, yuqori texnologiyalarga asoslangan yangi korxonalar va ishlab chiqarish tarmoqlarining jadal rivojlanishini ta'minlash, faoliyat ko'rsatayotgan quvvatlarni modernizatsiya qilish va texnik yangi jarayonlarini tezlashtirish, ya'ni mamlakatimizda diversifikatsiya va modernizatsiya qilish strategiyalari hisobidan amalga oshirilishi mumkin.

Iqtisodiyotga investitsiyalarni jalb etish muhim ijtimoiy-iqtisodiy muammolarni hal etishga yordam beradi, ya'ni bo'sh turgan ishlab chiqarish quvvatlaridan samarali foydalanishga erishish, mahalliy xom ashyodan import o'rnini bosuvchi va eksportbop mahsulotlarni ishlab chiqarish hamda aholini ish bilan ta'minlashga ko'maklashadi. Bu, o'z navbatida, milliy iqtisodiyotda xorijiy investitsiyalarni keng jalb qilish uchun birinchi navbatda ular uchun qulay muhit, kafolat va rag'batlantiruvchi iqtisodiy omillar kuchaytirilishini taqozo etadi. Tashqi iqtisodiy aloqalarni erkinlashtirish Respublika iqtisodiyotiga bevosita xorijiy investitsiyalarni keng jalb qilish hamda bozor infratizimini rivojlantirishda huquqiy, ijtimoiy, iqtisodiy va boshqa shart-sharoitlarni yaratish yangi texnologiyalarni joriy qilish, xo'jalik tarkiblarini zamonaviylashtirish, xorijiy investitsiyalarga nisbatan ochiq eshiklar siyosatini izchillik bilan davom ettirishni taqozo etadi.

Bu borada Buxoro viloyatida ham anchagina ishlar amalga oshirilmoqda. Viloyatda 2016 yilda barcha manbalar hisobidan 2307,3 mlrd. soʻmlik kapital mablagʻlar oʻzlashtirilib, bu koʻrsatkich oʻtgan yilning shu davriga nisbatan 107,5 foizni tashkil etdi. Asosiy kapitalga oʻzlashtirilgan investitsiyalar umumiy xajmining 1843,1 mlrd. soʻmi yoki 79,9 foizi ishlab chiqarish tarmoqlariga 464,2 mlrd. soʻm yoki 20,1 foizi ishlab chiqarish tarmoqlariga yoʻnaltirildi. Xorijiy sarmoyalar hisobidan 1220,2 mlrd. soʻmlik yoki 663,4 mln. dollarlik (2015 yilning mos davrda 1971,3 mlrd. soʻm) kapital mablagʻ oʻzlashtirilib, shundan 1122,2 mlrd. soʻmi yoki 610,5 mln. dollari toʻgʻridan-toʻgʻri va 98,0 mlrd. soʻmi yoki 52,9 mln. dollari davlat kafolati ostidagi xorijiy investitsiyalar va kreditlar hisobiga toʻgʻri keldi.

Hisobot davrida Rossiyaning "Lukoil" kompaniyasi tomonidan 460,0 mlrd. soʻmlik yoki 253,0 mln. AQSH dollar va "Aziyatransgaz" KK MCHJ tomonidan 575,3 mlrd. soʻm yoki 312,2 mln. AQSH dollar toʻgʻridan-toʻgʻri investitsiyalar kiritildi. Jami kapital mablagʻlarning 1978,5 mlrd. soʻmi (85,9 foizi) markazlashtirilmagan (2015 yilda 2580,6 mlrd. soʻmi 95,2%) investitsiyalar hisobiga va 328,8 mlrd. soʻmi (14,3 foizi) markazlashtirilgan investitsiyalar (2015 yilda 127,9 mlrd. soʻmi 4,8%) hisobiga toʻgʻri keldi.

Iqtisodiy oʻsishning barqaror yuqori surʼatlarini, makroiqtisodiy barqarorlikni saqlab qolish va mamlakat iqtisodiyotining raqobatbardoshligini oshirish uchun iqtisodiyotni va uning yetakchi tarmoqlarini modernizatsiya qilish, texnik va texnologik jihatdan yangilashni jadallashtirish va koʻlamlarini kengaytirish, ishlab chiqarishni diversifikatsiyalash zarur. Buning muhim sharti va manbai boʻlib, faol investitsiya siyosatini amalga oshirish va toʻgʻridan-toʻgʻri investitsiyalarni mamlakat iqtisodiyotiga kengroq jalb etish, zarur ishbilarmonlik muhitini yaratish hisoblanadi.

Yuqoridagilarni inobatga olib xulosa qilishimiz mumkinki, mavjud boʻlgan investitsion resurslar, birinchi navbatda, yuqori texnologiyalar bilan taʼminlangan hamda jahon bozorlarida raqobatbardoshlik afzalliklariga ega boʻlgan iqtisodiyot tarmoqlariga yoʻnaltirilishi kerak. Ular asosan qoplash muddati yuqori boʻlgan kichik biznesni qoʻllab-quvvatlash va uy joy qurilishiga yoʻnaltirilishi maqsadga muvofiq. Bu, oʻz navbatida, investitsiyalar samaradorligini oshirib, oʻsib boruvchi investitsion talabni shakllantirib, asosiy kapitalni yangilashga imkon beradi. Buning natijasida esa mahsulot ishlab chiqarish hajmi koʻpayib oʻsib borayotgan talablar qondiriladi, kapital qurilish esa yangi investitsiyalar uchun moliyaviy manbalarini shakllantiradi, kengayib borayotgan ishlab chiqarish byudjet defitsitini pasaytirib, iqtisodiy barqarorlikni taʼminlaydi.

XORIJIY INVESTITSİYALAR MAMLAKAT IQTISODIYOTI TARAQQIYOTINING BOSH MANBAI SIFATIDA

Poʻlatova M.-katta oʻqituvchi TMI

Oxunov N.-talaba TMI

Oʻzbekiston Respublikasida soʻnggi yillarda amalga oshirilayotgan keng qamrovli iqtisodiy islohotlar investitsiya jarayonlarining faollashuvini taqozo etmoqda. Milliy iqtisodiyotda yangi tarmoq va sohalarning yoʻlga qoʻyilishi, mavjud ishlab chiqarish quvvatlarining kengayishi, ish oʻrinlarining tashkil etilishi tobora koʻproq mablagʻ va resurslarni jalb qilishni raqbatlantirmoqda.

Birinchi Birinchi prezidentimiz I.Karimov taʼkidlaganidek, "Barchamiz oddiy bir haqiqatni yaxshi anglab olishimiz darkor - investitsiyalarsiz modernizatsiya ham, yangilanish ham boʻlmaydi".

Darhaqiqat, investitsiyalar mamlakat iqtisodiyotini yuksaltirish va raqobatbardoshligini taʼminlash, yuksak texnologiyalarni ishlab chiqarishga joriy etish va uni modernizatsiyalashning zaruriy shartlaridan biri boʻlib qolmoqda. Biz rivojlangan mamlakatlar qatorida boʻlish, dunyo miqyosidagi fan-texnika yutuqlaridan keng foydalanishni maqsad qilgan ekanmiz, buning uchun

mamlakatimizning investitsiyaviy jozibadorligini oshirish yo'lida tinmay harakat qilmog'imiz darkor.

Shu bois ham istiqbolning dastlabki kunlaridan boshlab birinchi prezidentimizning bevosita rahbarligida mamlakatimizda ijtimoiy-iqtisodiy va huquqiy sohalarini isloh etish, erkin tadbirkorlik faoliyatini qaror toptirish borasidagi islohotlar bosqichma-bosqich amalga oshirilib kelinmoqda. Xususan, so'nggi yillarda qabul qilingan O'zbekiston Respublikasi qonunlari, Prezident farmonlari va qarorlari, hukumat qarorlari asosida tadbirkorlik sub'ektlarini ro'yxatga olishning xabardor qilish tartibi joriy etildi, ularning moliya-xo'jalik faoliyatini faqat soliq idoralari tekshirishi mumkinligi va tadbirkorlarga nisbatan har qanday sanksiyalar sud qaroriga binoan qo'llanilishi belgilandi, shuningdek hisobot taqdim etishning barcha shakllari va turlari, tadbirkorlar faoliyatiga asossiz aralashuv va tekshirishlar soni keskin qisqartirildi.

Mamlakatda yana ham qulayroq investitsiya muhitini yaratish, ishlab chiqarishlarni modernizatsiya qilish, texnik va texnologik yangilash bo'yicha loyihalarni amalga oshirish uchun xorijiy investitsiyalar jalb etilishini rag'batlantirish, shuningdek, xorijiy investorlar bilan ishlashdagi mavjud byurokratik g'ovlar va to'siqlarni bartaraf etish, xorijiy investitsiyalar ishtirokidagi korxonalar faoliyatiga davlat va nazorat idoralari tomonidan noqonuniy aralashuvlarga yo'l qo'ymaslik borasida "Chet el investitsiyalari to'g'risida", "Chet ellik investorlar huquqlarining kafolatlari va ularni himoya qilish choralari to'g'risida"gi qonunlar, "To'g'ridan to'g'ri xorijiy investitsiyalar jalb etilishini rag'batlantirishga oid qo'shimcha chora-tadbirlar to'g'risida" kabi O'zbekiston Respublikasi Prezidentining Farmonlari qabul qilinib, xorijiy investorlar hamda xorijiy investitsiyalar ishtirokidagi korxonalar uchun keng ko'llamda kafolatlar, imtiyozlar va afzalliklar tizimi yaratilgan.

O'zbekistonda xorijiy investitsiyalar jalb etish bo'yicha amalga oshirilgan chora-tadbirlar natijasida bevosita xorijiy investitsiyalarning mamlakat iqtisodiy va eksport salohiyatini oshirishdagi roli o'sib bormoqda.

Bu borada to'g'ridan-to'g'ri xususiy xorijiy investitsiyalarni jalb etadigan iqtisodiyot tarmoqlari korxonalarini asosiy faoliyati bo'yicha daromad solig'i, mulk solig'i, ijtimoiy infratuzilmani rivojlantirish va hududlarni obodonlashtirish solig'i, mikrofirma va kichik korxonalar uchun belgilangan yagona soliq to'lashdan, shuningdek, Respublika yo'l jamg'armasiga majburiy ajratmalar to'lashdan ozod qilish muddati xorijiy investitsiyalarning hajmiga ko'ra tabaqalashtirilgan. Shuningdek, O'zbekiston birinchi Prezidentning 15.03.2013 yildagi PF-4515-sonli Farmoni bilan xorijiy investitsiyalar ishtirokida yangi tashkil etilayotgan korxonalar uchun 2013 yilning 1 yanvaridan boshlab import bojxona to'lovlarini to'lash bo'yicha imtiyoz belgilandi. Ular davlat ro'yxatidan o'tgan paytdan boshlab 2 yil mobaynida o'z ishlab chiqarish ehtiyojlari uchun mol- mulk olib kirishda bojxona to'lovlarini to'lashdan ozod qilinadilar. Bu yo'nalishda aniq maqsadli ish olib borish nafaqat investitsiyalarni, balki eng avvalo, ilg'or texnologiya va nou-xoularni jalb etishni ko'zda tutadi. Ular esa O'zbekistonga jahon bozorida o'z mahsulotlarining raqobatbardoshligini oshirish imkonini beradi.

Aytish kerakki, jiddiy xorijiy investorlar uchun yaratilayotgan keng istiqbollar va imkoniyatlar hamda aniq bayon etilgan taraqqiyot ustuvorliklari etakchi transmilliy kompaniyalar va korporatsiyalarning mamlakatimizga o'z investitsiyalarini olib kirishiga yuqori darajada intilishini ta'minlaydi. So'nggi yillarda jalb etilgan hamda izchil va barqaror iqtisodiy o'sish, yanada yuqori texnologiyali ish o'rinlarini yaratish hamda aoli daromadi darajasini ko'tarishning ishonchli manbaiga aylangan uzoq muddatli investitsiyalar hajmi 35 milliard dollardan oshdi.

Hozirgi kunda O'zbekiston iqtisodiyotining yetakchi tarmoqlari bo'lgan neft-gaz va neft-kimyoh sohalarida "Xitoy milliy neft korporatsiyasi", Janubiy Afrikaning "Sasol", Malayziyaning "Petronas", Koreyaning "Lotte", "LG international", "SK" korporatsiyalari, Koreya milliy neft korporatsiyasi, to'qimachilik va yengil sanoat sohalarida - Koreyaning "D'YU interneyshnl", Hindistonning "Spenteks", Yaponiyaning "Mitsubishi" va boshqa o'nlab xorijiy kompaniyalar,

bank-moliya sektorida "Royal Bank of Scotland", "Koreya Taraqqiyot banki" va hokazolar yaqin sheriklar hisoblanadi. Bugungi kunda O'zbekiston Respublikasi hududida xorijiy investorlar bilan birgalikda faoliyat olib borayotgan qo'shma korxonalarining soni 4 mingdan oshdi.

Navoiy, Toshkent va Jizzax viloyatlarida chet ellik sarmoyadorlarning erkin ishlashlari uchun maxsus iqtisodiy hududlar tashkil etildi. qolaversa, respublikamizda 2018 yilgacha iqtisodiyotni modernizatsiya qilish bo'yicha neft-gaz, kimyo, tog'-kon, mashinasozlik, elektrotexnika, farmatsevtika, yengil sanoat va boshqa tarmoqlarda umumiy qiymati 75 mlrd. AQSH dollaridan ortiq bo'lgan 600 dan ziyod investitsiya loyihalarini yuzaga chiqarish mo'ljallanmoqda. O'zbekiston tiklanish va taraqqiyot jamg'armasi (O'TTJ) 2016 yilda davlat investitsiya dasturiga kiritilgan 45 ta loyihani amalga oshirish uchun 909,45 million AqSH dollari miqdorida mablag' ajratadi.

Jahon global iqtisodiyotida jiddiy muammolar saqlanib qolayotganligiga qaramay, 2015 yilda O'zbekiston o'z iqtisodiyotini barqaror sur'atlar bilan rivojlantirishni davom ettirdi, aholi turmush darajasini izchil yuksaltirishni ta'minladi, dunyo bozoridagi o'z o'rnini mustahkamladi. Investitsiyalarning asosiy kapitalga yo'naltirilishi va mazkur ko'rsatkichning yalpi ichki mahsulotga nisbatan 23,4 foizni tashkil etishi mamlakatimiz iqtisodiyotining barqaror o'sish sur'atini ta'minladi. O'tgan yili iqtisodiyotga 14.6 mlrd dollar miqdorida ichki va tashqi investitsiyalar jalb etildi, uning 22 foizdan ortig'ini xorijiy investitsiyalar tashkil etdi, ularning 79 foizdan ko'prog'i to'q'ridan-to'q'ri xorijiy investitsiyalardir. Jami investitsiyalarning qariyb 74 foizi ishlab chiqarishni modernizatsiya qilish va yangilashga qaratilgan dastur va loyihalarni amalga oshirishga yo'naltirildi. "LUKOIL" kompaniyasi tomonidan O'zbekiston iqtisodiyotiga 2004 yildan beri kiritilgan investitsiyalar hajmi 3.6 milliard dollardan oshib, undan 135 million dollari geologik qidiruv ishlariga yo'naltirilgan. Davlatning ushbu loyihadan daromadi esa 1 milliard dollardan ziyodni tashkil etdi.

Xorijiy investitsiyalar ishtirokidagi yangi korxonalar sonining tobora ortib borishi va yangilari barpo etilayotgani davlatimizning bu sohaga bo'lgan katta e'tibori va ularga yaratib berayotgan qulayliklari natijasidir. Mamlakatimizdagi investitsiya muhitini yaxshilash va xorijiy sarmoyalarni jalb etish jarayonlariga bozor islohotlarini chuqurlashtirish, iqtisodiyotni erkinlashtirish va mulk huquqini himoya qilishni mustahkamlash borasidagi chora-tadbirlarning ta'siri ahamiyatli bo'ldi.

СУЩНОСТЬ СТРАХОВОЙ СТАТИСТИКИ, ЕЕ ЦЕЛЬ И ЗАДАЧИ

Носиров А

Научный руководитель: Сайфуллаев С.

Страховая статистика представляет собой изучение и обобщение наиболее часто встречающихся типичных страховых операций на основе методов обработки статистических данных, относящихся к страховому делу. Статистический учет дает богатый материал для анализа различных показателей, обобщения результатов, выработки стратегии и успешного проведения страхования.

Сбор информации и статистический учет проводятся в соответствии с классификацией, принятой в страховании (обязательное и добровольное страхование, деление на отрасли, подотрасли и виды страхования). Все показатели страховой статистики можно разделить на две группы. Первая группа характеризует процесс образования страхового фонда: количество и страховая оценка объектов, подлежащих обязательному страхованию; начисленные суммы страховых платежей и остатки недоимок по каждому виду обязательного страхования; количество заключаемых или действующих договоров по добровольным видам имущественного и личного страхования; страховые суммы и суммы страховых платежей по каждому виду страхования; количество действующих договоров страхования жизни на начало и конец соответствующего периода; сумма взносов и страховая сумма; движение портфеля по долгосрочному

страхованию жизни. Вторая группа раскрывает процесс использования страхового фонда: число составленных страховых актов о гибели или повреждении застрахованных объектов; количество произошедших страховых случаев и пострадавших объектов по каждому виду страхования, виду страховой ответственности и категориям страхователей, за последствия которых было выплачено страховое возмещение или выданы страховые суммы; объем выплат в денежном выражении.

Страховая статистика построена на сборе необходимой информации с помощью статистического и бухгалтерского учета. Статистическое наблюдение в страховом деле ведется по следующим основным признакам: время и место наступления ущерба; причина; страховое обеспечение; расходы на ликвидацию ущерба; страховая сумма и страховая стоимость; рискованная группа объекта страхования; распространяемость ущерба на другие объекты; результаты проведения предупредительных мероприятий. Обобщенные итоговые показатели учета анализируются с привлечением данных бухгалтерской отчетности и обрабатываются с помощью статистических методов, для чего строятся динамические ряды сравнимых показателей, оценивается влияние важнейших факторов на рост страховых платежей; договоров и застрахованных объектов; выплату страхового возмещения; страховых сумм и финансовые результаты страхования. При этом чем больше число объектов наблюдения, тем точнее оценка вероятности наступления того или иного случая. Важную роль играет анализ средних и относительных показателей: средний страховой платеж, средняя страховая сумма; охват страхового поля, средняя нагрузка одного работника, средняя выплата, убыточность страховой суммы и др. Статистика страхования занимается также установлением связи страхования с уровнем денежных доходов населения, изучает состав страхователей по видам страховых рисков, а также страховщиков по полу, возрасту, характеру занятий, составу семьи и т.д.

Для полной и объективной характеристики страхования, для анализа производственной и хозяйственной деятельности страховых организаций используются такие показатели, как:

- количество страховых случаев;
- количество пострадавших объектов;
- страховая сумма пострадавших объектов;
- страховое поле, или максимальное число объектов, которое может быть охвачено страхованием;
- общая численность застрахованных объектов, или число заключенных договоров страхования (страховой портфель);
- сумма поступивших страховых платежей;
- сумма выплат страхового возмещения.
- страховая сумма всех застрахованных объектов;

В наиболее обобщенном виде страховую статистику можно свести к анализу следующих показателей: число объектов страхования; число страховых событий; число пострадавших объектов в результате страховых событий; сумма собранных страховых платежей; сумма выплаченного страхового возмещения; страховая сумма для любого объекта страхования; страховая сумма, приходящаяся на один поврежденный объект; сумма поступивших страховых платежей; степень охвата объектов страхованием; доля пострадавших объектов; частота страховых случаев (для анализа финансовой деятельности страховых органов рассчитывают опустошительность страхового случая); полнота уничтожения пострадавших объектов; уровень убыточности страховых сумм; размер выплат страхового возмещения в расчете на рубль поступивших страховых платежей; размер взноса страховых платежей в расчете на 1 сум страховой суммы.

При проведении некоторых видов страхования возможно наступление страхового случая, который причиняет ущерб, равный действительной стоимости застрахованного имущества.

Такой ущерб принято называть полным ущербом. Однако в большинстве видов имущественного страхования ущерб может быть меньше действительной стоимости имущества, которое в результате страхового случая не уничтожено, а только повреждено. Такой ущерб принято называть частичным ущербом. Тяжесть ущерба снижается с увеличением страховой суммы и показывает среднюю арифметическую ущерба (среднего обеспечения) по поврежденным объектам страхования по отношению к средней страховой сумме всех объектов, т.е. показывает, какая часть страховой суммы уничтожена.

Таким образом, с помощью страховой статистики изучаются частота ущерба и убыточность страховой суммы по всем видам имущественного страхования, по каждой рискованной группе.

В заключении следует отметить, когда убыточность повышается, то значение коэффициента уменьшается. Увеличение количества застрахованных объектов приводит к снижению значения коэффициента убыточности и к повышению устойчивости страхования.

ФОРМИРОВАНИЕ ИНФОРМАЦИОННОГО ОБЩЕСТВА В УСЛОВИЯХ ГЛОБАЛИЗАЦИИ МИРОВОГО ХОЗЯЙСТВА

ст. преп. каф. «Информационно-коммуникационные технологии»

ТФИ Ольховская И.В.

Современный Узбекистан, является частью мирового экономического сообщества, поэтому происходящие интеграционные процессы на международном рынке, требуют от страны не только вхождение в информационное общество на национальном, но и на мировом уровне, т.е. вхождение в глобальное информационное общество. Стратегической задачей Узбекистана является вхождение в ГИО в качестве его полноправного участника. Исходя из этой задачи, формируется и реализуется национальная программа развития ИКТ на краткосрочную и среднесрочную перспективы. В настоящее время реализуются программы, направленные на развитие инфраструктуры, внедрение ИКТ в деятельность органов государственного управления и государственной власти на местах, развитие национального сегмента сети Интернет. Формирование и развитие информационного общества предполагает создание «электронного правительства» - способ осуществления информационных аспектов государственной деятельности, основанный на использовании ИКТ. «Электронное правительство» — это концепция непрерывной оптимизации процесса предоставления услуг, политического участия граждан и управления путем изменения внутренних и внешних отношений при помощи технических средств, Интернета и современных СМИ. Проект Закона Республики Узбекистан «Об Электронном Правительстве» дает определение «электронного правительства»: – это форма организации деятельности государственных органов, основанная на автоматизации государственных функций, включая оказание электронных государственных услуг физическим и юридическим лицам, взаимодействие государственных органов между собой с использованием информационно-коммуникационных технологий". На уровне G2B / B2G внедрение «электронное правительство», позволит сократить затраты государственных органов за счет оптимального использования технологий аутсорсинга и создать более прозрачную систему государственных закупок. Взаимодействие на уровне G2G будет осуществляться в электронной форме между ведомствами не только одного, но и разных государств. В настоящее время ряд международных организаций занимается стандартизацией форматов документов для межгосударственного взаимодействия. Особенно эффективным является использование социальных сетей для продвижения

онлайн-услуг, социальные медиа помогают государственным учреждениям улучшить качество государственных услуг, сократить расходы и повысить прозрачность «электронного правительства». *Социальные сети* – эффективное средство информирования граждан, продвижения услуг, распознавания общественного мнения, налаживания обратной связи и мониторинга в режиме реального времени. Еще один важный показатель – индекс электронного участия (E-participation), который не влияет на итоговый рейтинг развития электронного правительства и является самооценным индикатором. Он оценивает уровень взаимодействия государства с гражданами с использованием инструментов Web 2.0., ведет к повышению доверия и взаимопонимания между государством и обществом, дает дополнительные возможности повысить качество жизни населения, что особенно важно в контексте социально-политических преобразований. В стране можно наблюдать положительные сдвиги, произошедшие в сознании Узбекистанцев под воздействием информационного общества, «электронное правительство», переходит к транзакционным услугам, которые исключают необходимость посещения разных инстанций и непосредственного общения с госслужащими, способствует созданию дополнительных удобств населению и улучшению условий ведения бизнеса, а значит и лучших возможностей для роста и развития страны и экономики.

DAVLAT MAQSADLI JAMG'ARMALARI BUDJETI IJROSIGA OID HISOBOTLARNI TUZISHNING AHAMIYATI

Bozorov A.R. - Katta o'qituvchi TMI

Abdullayev O. – magistrant TMI

Budjet kodeksiga muvofiq Davlat maqsadli jamg'armalari quyidagilardir:

O'zbekiston Respublikasi Moliya vazirligi huzuridagi budjetdan tashqari Pensiya jamg'armasi;

O'zbekiston Respublikasi Moliya vazirligi huzuridagi Respublika yo'l jamg'armasi;

Davlat mulkini xususiylashtirishdan tushgan mablag'lar jamg'armasi;

O'zbekiston Respublikasining Bandlikka ko'maklashish davlat jamg'armasi;

O'zbekiston Respublikasi Moliya vazirligi huzuridagi budjetdan tashqari Umumta'lim maktablari, kasb-hunar kollejlari, akademik litseylar va tibbiyot muassasalarini rekonstruktsiya qilish, mukammal ta'mirlash va jihozlash jamg'armasi;

O'zbekiston Respublikasi Moliya vazirligi huzuridagi Sug'oriladigan erlarning meliorativ holatini yaxshilash jamg'armasi;

O'zbekiston Respublikasi Moliya vazirligi huzuridagi Oliy o'quv yurtlarining moddiy-texnika bazasini rivojlantirish jamg'armasi.

“O'zbekiston Respublikasi Davlat maqsadli jamg'armalari budjeti g'azna ijrosi budjet hisobi to'g'risida yo'riqnoma” (O'zR Moliya vazirligining 2013 yil 2 dekabrda 157-sonli buyrug'i bilan tasdiqlangan) ga asosan tegishli hujjatlar, hisob registrlariga binoan g'aznachilik bo'linmalari davlat jamg'armalari budjeti ijrosiga oid hisobotlarni shakllantiradi.

Har kuni g'aznachilikka xizmat ko'rsatuvchi bank tomonidan taqdim etilgan ko'chirmalarga asosan tegishli jamg'arma budjeti mablag'lari bo'yicha aloxida-aloxida Daromadlar haqida ma'lumotnoma rasmiylashtirilib tegishli Memorial orderga o'tkaziladi va hujjatlar ilova qilinib tikiladi.

Davlat maqsadli jamg'armalari budjeti daromadlari sintetik hisobi 04 "Daromadlar" nomli hisobvaraqda yuritiladi. Analitik hisobi Davlat maqsadli jamg'armalari budjeti mablag'lari daromadlari va tushumlari hisobi kitobida yuritiladi

042 “DMJ va budjetdan tashqari jamg'armalar daromadlari hisobi uchun mo'ljallangan.

G'aznachilikka xizmat ko'rsatuvchi bank tomonidan taqdim etilgan ko'chirmalarga asosan Davlat maqsadli jamg'armalari budjeti bo'yicha xarajatlar memorial orderga o'tkaziladi va xujjatlar ilova qilinib tikiladi.

Davlat maqsadli jamg'armalari budjeti xarajatlari bo'yicha sintetik hisob 02 "Xarajatlar" nomli hisobvaraqa yuritiladi.

022 – sonli “Davlat maqsadli jamg'armalari va boshqa budjetdan tashqari jamg'armalar mablag'lari hisobidan amalga oshirilgan xarajatlar” hisobga olinadi. Bu schyotning debet tomonida Davlat maqsadli jamg'armalari va boshqa budjetdan tashqari jamg'armalar mablag'lari hisobidan amalga oshirilgan xarajatlar summasi kredit tomonida xarajatlarni hisobdan chiqarilishi yoki tiklanishi aks ettiriladi.

Davlat maqsadli jamg'armalarini taqsimlovchi organlar har oyda O'zbekiston Respublikasi Moliya vazirligiga tahliliy maqsadlar uchun davlat maqsadli jamg'armalari budjetlarining ijrosi to'g'risidagi hisobotlarni taqdim etadi.

Davlat maqsadli jamg'armalari budjetlarining ijrosi to'g'risidagi hisobotlarning shakllari, taqdim etish tartibi va muddatlari O'zbekiston Respublikasi Moliya vazirligi tomonidan belgilanadi.

Davlat maqsadli jamg'armalarini taqsimlovchi organlar O'zbekiston Respublikasi Vazirlar Mahkamasiga:

davlat maqsadli jamg'armalari budjetlarining ijrosi to'g'risidagi choraklik hisobotni O'zbekiston Respublikasi Vazirlar Mahkamasi tomonidan belgilangan muddatlarda;

davlat maqsadli jamg'armalari budjetlarining ijrosi to'g'risidagi yillik hisobotni hisobot yilidan keyingi yilning 1 aprelegacha taqdim etadi.

НОВЫЕ ТРЕБОВАНИЯ БАЗЕЛЬСКОГО КОМИТЕТА ПО БАНКОВСКОМУ НАДЗОРУ

Научный руководитель: проф. Каралиев Т.

магистрантка Файзуллаева Н. С.

Мировой финансовый кризис, обнаружив недостатки в существующих системах финансового регулирования, заставил искать выход из сложившейся ситуации на мировом финансовом рынке, определить основные направления действий по повышению устойчивости банковских систем и избежания кризисов, подобных недавнему. Это вызвало необходимость переосмысления принципов регулирования деятельности банков, а также потребность в разработке и внедрении новых подходов и методов оценки системных рисков, создании контрциклических норм достаточности капитала и формировании резервов под покрытие возможных убытков по ссудам в периоды экономических подъемов и спадов.

Именно с этой целью Базельским комитетом по банковскому надзору был разработан пакет реформ банковского регулирования, который получил название Базель III.

Общей целью реформы мировой финансовой системы было повысить устойчивость банковской системы за счет увеличения ликвидных резервов и улучшения качества капитала. Усиленное регулирование мировой банковской системы, по мнению представителей Базельского комитета, должно обезопасить от повторения мировых финансовых и экономических кризисов, подобных тому, который произошел в 2008 году.

Суть предлагаемых изменений в соглашениях о капитале в соответствии с Базелем III заключается в повышении качества, прозрачности и совершенствовании структуры банковского капитала, усилении покрытия рисков капиталом и стимулировании мероприятий по созданию резервных запасов капитала. В частности, преобладающей формой капитала 1-го уровня должны стать простые акции и нераспределенная прибыль,

инструменты капитала 2-го уровня будут гармонизированы, а также будут реализованы мероприятия по снижению цикличности банковской деятельности.

Согласно решению Базельского комитета по банковскому надзору предложения по Базель III имеют две основных цели:

- укрепить международные нормативы по управлению капиталом и ликвидностью с целью создания более устойчивого банковского сектора;
- улучшить способность банковского сектора справляться с последствиями финансовых и экономических кризисов, таким образом снизив риск распространения этих проблем из финансового в реальный сектор экономики.

Для достижения этих целей предложения Базель III были разделены на три части по следующим основным направлениям:

- реформа капитала (включая качество и количество капитала, учет всех рисков, коэффициент долговой нагрузки, ввод понятий буферов консервации капитала и контрциклического буфера капитала);

- реформа ликвидности (краткосрочные и долгосрочные коэффициенты);

что новое соглашение, не отменяет предыдущее, а дополняет его, и направлено на устранение следующих недостатков Базель II:

1. В части управления и оценки достаточности капитала банка:

- ✓ Неточность использованных определений и понятий;
- ✓ Недостаточный уровень требований к капиталу банка;
- ✓ Отсутствие поправки на страновой риск;
- ✓ Допустимость субъективности относительно входящих данных;

2. В части внедрения требований пруденциального контроля :

- ✓ Недостаточное внимание к риску контрагента по сделкам с производными ценными бумагами;

3. В части управления рыночной дисциплиной банка:

- ✓ Не состоятельность требований к раскрытию информации.

Основные требования Базель III направлены на повышение устойчивости банковских систем стран, являющихся членами Комитета, по отношению к финансовым и экономическим кризисам, улучшение качества банковского риск-менеджмента, повышения прозрачности и стандартов раскрытия информации финансовыми институтами.

Кроме вышеупомянутых изменений, требования Базеля III предусматривают введение трех новых коэффициентов — коэффициента левериджа и двух отдельных коэффициентов ликвидности. Итак, в течение следующего десятилетия система банковского регулирования будет существенно усовершенствована на основе усиления требований к акционерному капиталу банков и создания буферов капитала.

Реализация требований Базеля III означает не только усиление норм регулирования деятельности банков. В соглашении предусмотрены также факторы, компенсирующие существенное повышение требований к капиталу. На основе успешного прохождения банками стресс-тестов Базельский комитет продлил срок внедрения новых стандартов финансовой деятельности для того, чтобы банки имели время и возможность наращивать необходимый дополнительный капитал.

O'ZBEKISTON RESPUBLIKASI DAVLAT SEKTORIDA - BUXGALTERIYA XISOBINI ISLOH ETISH

Anvarov M. – magistrant TMI

Mustaqillik yillari O'zbekiston Respublikasida buxgalteriya xisobini xalqaro talablar asosida takomillashtirishga katta e'tibor qaratildi. Jumladan real sektorda hisob ishlarini rivojlantirishga qaratilgan bir qator tadbirlar amalga oshirildi, ya'ni qonuniy huquqiy baza

yangilandi. Buxgalteriya xisobi to'g'risidagi qonun 2016- yil 13- aprelda yangilandi: buxgalteriya sohasida bir qator milliy buxgalteriya xisobi standartlari qabul qilindi va amaliyotga joriy qilindi : ichki va tashqi auditni takomillashtirish bo'yicha me'yoriy huquqiy hujjatlar qabul qilindi.

Buxgalteriya xisobi ba moliyaviy xisobotni tartibga solish buxgalteriya xisobi standartlarini ishlab chiqish va tasdiqlash O'zbekiston respublikasi Moliya vazirligining zimmasiga yuklatildi.

Navbatda turgan dolzarb vazifalardan biri bu davlat sektorida buxgalteriya xisobini isloh qilishdir. Bu islohotda davlat byudjeti va davlat maqsadli jamg'armalarida buxgalteriya xisobini jahon talablariga mos ravishda tashkil etishdir .

Davlat sektorida mablag'lar va ularni tashkil topish manbalari hisobini yuritishning bir qator xususiyatlari mavjud; davlat moliyasini va davlat byudjetidan mablag' oluvchi tashkilotlar buxgalteriya xisobini yuritishdagi farqlarning mavjudligi.

- Byudjet xisobini yuritishning budjet (klassifikatsiyasi) tasnifi asosida tashkil etish.
- Davlat moliyasini boshqarishni g'aznachilik asosida tashkil qilinishi.
- Budjet mablag'larini yagona g'azna xisob raqami orqali o'tkazish.
- Davlat moliyasini boshqarishni informatsion tizimini tashkil etilishi.
- Budjet tashkilotlarida budjet va budjetdan tashqari mablag'lar ini alohida xisobini yuritilishi

- Davlat budjeti va davlat maqsadli jamg'armalari xisobini yuritilishida kassa usulini qo'llanishi.

- Budjet tashkilotlarida xisoblash usulidan foydalanishni yo'lga qo'yilishi.

Yuqorida qayd qilingan xususiyatlarni inobatga olgan holda O'zbekiston Respublikasi Moliya vazirligi va BMT (Birlashgan Millatlar tashkiloti) loyihasi asosida davlat sektori uchun buxgalteriya xisobining milliy standartlarini ishlab chiqish va amaliyotga joriy qilish bo'yicha bir qator ishlar amalga oshirilmoqda.

Ma'lumki hozirgi kunda davlat sektori Buxgalteriya xisobi xalqaro standartlari soni 31 ta lekin bu standartlarni ishlab chiqish uzluksiz davom etadigan jarayondir. Shuni alohida qayd etish joizki Xalqaro standartlar qo'mitasi tomonidan yaratilgan standartlar tavsiya maqomiga ega bo'lib har bir mustaqil davlat o'zining milliy iqtisodiyoti va budjet tizimi xususiyatidan kelib chiqib milliy standartlar tizimini barpo etadi.

Hozirgi kunda O'zbekiston Respublikasi Byudjet tizimi 2013- yil 26- dekabrda qabul qilingan Budjet kodeksi asosida tatibga solinadi. Navbatda turgan vazifalar qatoriga quyidagilarni kiritish maqsadga muvofiqdir;

1. Davlat byudjeti tashkilotlarida asosiy vositalar va nomoddiy aktivlar xisobini yuritishda budjet vabudjetdan tashqari mablag'lar xisobidan olingan va yo'naltirilganligi to'g'risidagi ma'lumotlarga alohida urg'u qaratish.

2. Davlat moliyasi va g'aznachilik tizimida modifikatsiyalashgan xisob usulini qo'llashni joriy etish.

3. Buxgalteriya xisobini avtomatlashtirilgan tizimini yanada takomillashtirish va shu sohada ishlayotgan buxgalterlarni malakasini mutassil oshirib borish.

4. Davlat sektori buxgalteriya xisobi axborot xavfsizligini ta'minlash elektron buxgalteriya xisobi tizimida ma'lumotlar arxivatsiyasini yo'lga qo'yish, hozirgi kunda xalqaro amaliyotda qo'llanilayotgan budjet tashkilotlarini soliqqa tortish manbalarini O'zbekiston respublikasida joriy etish zaruratini tahlil qilish va qo'llash masalalarini o'rganib chiqish lozimdir.

MEHNAT BOZORINI RIVOJLANTIRISH ORQALI YOSHLARNI ISH BILAN TA'MINLASH

Ahmedov Sh.S. – magistrant TMI

O'zbekistonni ijtimoiy-iqtisodiy rivojlanishining hozirgi bosqichida yoshlarning ish bilan bandlik muammosi alohida ahamiyat kasb etmoqda. Bu ko'p jihatdan O'zbekiston aholisining tarkibiga ko'ra yoshlar mamlakati qatoriga kirishi bilan izohlanadi. Respublika aholisining o'rtacha yoshi bugungi kunda 25,5 yoshni tashkil etmoqda.

Bozor iqtisodiyoti sharoitlarida mehnat resurslari iqtisodiy o'sishga eng kuchli ta'sir ko'rsatadigan ustuvor omil hisoblanadi. Rivojlangan barcha davlatlar tajribasi inson kapitali taraqqiyotning hal qiluvchi kuchi ekanligidan yaqqol dalolat beradi.

Iqtisodiy faol aholi tarkibidagi yoshlar eng istiqbolli toifa, uzoq muddatli intellektual investitsiya ob'ekti hisoblanadi. Ular bilim darajasining yuqoriligi, kuchli mehnat motivatsiyasi, jo'shqin jismoniy salohiyat, mehnat bozori talab etayotgan kasb va ixtisoslikka tez o'qitish va o'rgatish imkoniyatlari bilan ajralib turadi.

Mehnat bozorida muvaffaqiyat qozonish yoshlarning jamiyat hayotida faol ishtirok etishi va mamlakat ijtimoiy – iqtisodiy rivojlanishiga ta'sirini belgilab beruvchi asosiy omildir. Bugungi kunda shakllanayotgan xodimlar avlodi O'zbekiston kelajagi, uning taraqqiyotini hal qiladi. Shu bilan bir qatorda Yoshlar mehnat munosabatlariga kirishar ekanlar jiddiy muammolarga duch keladilar. Etarlicha kasbiy ko'nikmalar, ishlab chiqarish va hayot tajribasi, malaka etishmasligi ularning asosiysidir.

Respublikamizda ijtimoiy jihatdan etarli darajada himoya qilinmagan Yoshlar orasida ishsizlar soni salmoqli miqdorga ega bo'lmoqda. Bunday holat mehnat bozorida Yoshlarning ish bilan bandligini ta'minlash bo'yicha ijtimoiy - iqtisodiy munosabatlarni tartibga solishning yangi, samarali usullarini tadqiq etishni talab qilmoqda.

Juda jiddiy siyosiy va ijtimoiy ahamiyatga ega bu masalalarni bozor tamoyillari asosida hal etish bo'yicha ilmiy asoslangan tavsiyalar va amaliy takliflar ishlab chiqish mamlakat iqtisodiyot fani oldida turgan dolzarb vazifalardan biri hisoblanadi. Xususan, yoshlarning ish bilan bandligi mintaqaviy xususiyatlarini tadqiq etish zarurati, jumladan, joylarda amalga oshirilayotgan iqtisodiy va ijtimoiy islohotlarning o'ziga xosligini hisobga olgan holda iqtisodiyot tarmoqlari rivojlanishi, mehnat bozori shakllanishi va faoliyat ko'rsatishini chuqur tahlil va tadqiq etish asosida Yoshlarning ish bilan bandligi darajasini oshirish bo'yicha tegishli ilmiy xulosa va amaliy takliflar ishlab chiqish g'oyat muhimdir.

Mehnat bozori mehnat resurslarini shakllantirish, taqsimlash qayta taqsimlash va ulardan foydalanishni muvofiqlashtiruvchi iqtisodiy munosabatlar tizimi bo'lib, ishlab chiqarish, tijorat va boshqa faoliyat turlarini samarali amalga oshirishni ko'zlaydigan ish kuchi sotuvchilari va xaridorlari o'rtasidagi o'zaro munosabatlar mexanizmi sifatida ish kuchiga talab va taklif o'rtasidagi nisbatlarni huquqiy normalar asosida bevosita tartibga soluvchi bozor iqtisodiyotining murakkab ijtimoiy – iqtisodiy tizimidir. SHuningdek, mehnat bozori bozor iqtisodiyoti tamoyillari asosid qurilgan ijtimoiy mehnat munosabatlari tizimidir.

Mehnat bozorini turli mexanizmlar orqali tartibga solish strategiya va taktikasini ishlab chiqish barcha jarayonlarining jamiyat va iqtisodiyotning olg'a tomon rivojlanishi talablariga, jamiyatdagi ijtimoiy – siyosiy barqarorlikni ta'minlaydigan chora-tadbirlarning ustuvorligini ta'minlashga hamda ish bilan bandlik samaradorligini oshishiga xizmat qilishi zarur.

Xulosa o'rnida aytadigan bo'lsak, yuqorida keltirib o'tilgan takliflardan O'zbekiston sharoitida respublikamiz mehnat bozorida yoshlarning samarali ish bilan bandligini ta'minlashda muhim omil va shart – sharoitlar bo'lib hisoblanadi.

MAHSULOT ISHLAB CHIQRISH JARAYONIDA TASHKILY TUZILMASIDA NAZORAT DIAGRAMMALARINING AHAMIYATI

Tursunov U. - o'qituvchi TMI

Statistik sifat boshqaruvini samarali tashkil etishda jarayonning statistik nazorati, tajribalarning tashkil etilishi va qabul qilish tanlamasi muhim ahamiyatga ega. Bundan tashqari, ishlab chiqarish jarayonini yaxshilashda va sifat muammolarini tahlil qilishda boshqa bir nechta statistik va analitik instrumentkardan ham foydalaniladi. Statistik sifat nazoratining muhim unsurlaridan biri bu nazorat diagrammalaridir.

Odatda nazorat diagrammalari 1-chizmadagidek ko'rinishda bo'ladi. Ushbu diagramma ishlab chiqarish jarayonidan olingan tanlanmalardagi sifat xarakteristikalarini miqdorlarining o'rtachalari va ushbu tanlanmalar olingan vaqtni (yoki tanlanmalar tartib raqamini) bir-biriga mos holda aks ettiradi. Bu diagramma o'rta chiziq (CL), yuqori nazorat limiti (UCL), va quyi nazorat limiti (LCL) deb ataladigan ishlab chiqarish jarayonining qanchalik darajada belgilangan limitlar doirasida ketayotganini ko'rsatuvchi chiziqlarga ega. O'rta chiziq agar o'zgaruvchanlikning favqulodda manbalari bo'lmagan taqdirda, jarayon xarakteristikasi qanday bo'lishi kerakligini ko'rsatadi. Nazorat limitlari esa ishlab chiqarish jarayonining statistik modelidan kelib chiqib o'rnatiladi.

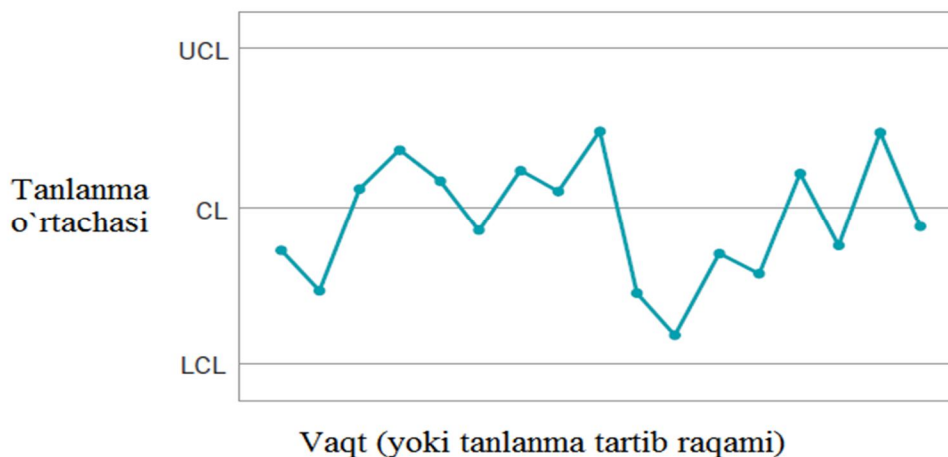

1-chizma. Nazorat diagrammasi

Nazorat diagrammasi bu juda foydali jarayon monitoringi texnikasi hisoblanadi. Agar ishlab chiqarish jarayonida o'zgaruvchanlikning noodatiy manbasi yuzaga kelsa, nazorat diagrammasida bu aks etadi, ya'ni tanlanma o'rtachalari nazorat limitlaridan tashqarida yota boshlaydi. Bu esa jarayonni o'rganish va korreksiya qilish uchun signal bo'ladi. Nazorat diagrammalarining sistematik qo'llanilishi ishlab chiqarish jarayonidagi o'zgaruvchanlikni kamaytirishning samarali usuli hisoblanadi.²¹⁴

Tashkil qilinadigan tajriba ishlab chiqarish jarayonidagi qaralayotgan sifat xarakteristikasiga ta'sir ko'rsatayotgan asosiy o'zgaruvchilarni aniqlashda juda muhim ahamiyatga ega. Tashkil qilingan tajriba ishlab chiqarish jarayonidagi nazorat qilinadigan xom-ashyo faktorlarni sistematik ravishda o'zgartirish va ushbu faktorlarning yakuniy mahsulot parametrlarining o'zgarishiga ta'sirini aniqlash uchun maxsus yondashuvdir. Statistik jihatdan tashkil qilinadigan tajribalar sifat xarakteristikasidagi o'zgarishlarni kamaytirish va ishlab chiqarish jarayoni optimallashtiruvchi nazorat qilinadigan o'zgaruvchilar darajasini aniqlash

²¹⁴Statistical Quality Control 6th edition Douglas C. Montgomery John Wiley & Sons, Inc., 2009 22 p

uchun qoʻllaniladi. Koʻpincha tashkil qilinadigan tajribalarni oʻtkazilishi ishlab chiqarish jarayoning yaxshilanishiga va mahsulot sifatining sezilarli darajada oshishiga olib keladi.

Tashkil qilinadigan tajribalar asosiy of-layn (off-line) sifat nazorati instrumenti hisoblanadi. Chunki tashkil qilinadigan tajribalar koʻpincha, rivojlantirish faoliyatida va ishlab chiqarishning ilk bosqichlarida qoʻllaniladi. Tashkil qilinadigan tajribalar oʻzgaruvchanlikni kamaytirishda muhim rol oʻynaydi. ishlab chiqarish jarayoni yakuniy mahsulotiga taʼsir koʻrsatuvchi muhim oʻzgaruvchilarni aniqlaganimizdan soʻng, taʼsir qiluvchi xom-ashyo oʻzgaruvchilar yakuniy mahsulot xarakteristikasi oʻrtasidagi bogʻliqlikni modellashtirishimiz zarur. Bunday statistik modellarga regression tahlil, korrelyatsion tahlil va vaqtli qatorlar rahlillarni misol keltirishimiz mumkin.

Muhim oʻzgaruvchilar va muhim oʻzgaruvchilar va ishlab chiqarish jarayoni mahsuloti oʻrtasidagi bogʻliqlik tabiati aniqlangandan soʻng, jarayonni monitoring qilish va sinchiklab kuzatish uchun on-layn jarayonni nazorat qilish texnikasi sezilarli samara bilan qoʻllaniladi.

MAHSULOT ISHLAB CHIQRISH JARAYONIDA TASHKILIY TUZILMASIDA STATISTIK SIFAT NAZORATI TIZIMLARI KOMPONENTLARI

Tursunov U. - oʻqituvchi TMI

Statistik sifat boshqaruvini samarali tashkil etishda jarayonning statistik nazorati, tajribalarning tashkil etilishi va qabul qilish tanlamasi muhim ahamiyatga ega. Bundan tashqari, ishlab chiqarish jarayonini yaxshilashda va sifat muammolarini tahlil qilishda boshqa bir nechta statistik va analitik instrumentkardan ham foydalaniladi. Mahsulot ishlab chiqarish jarayonida mahsulot sifatini tahlil qilish va yaxshilash jarayoni quyidagi 1-chizmada oʻz aksini topgan.

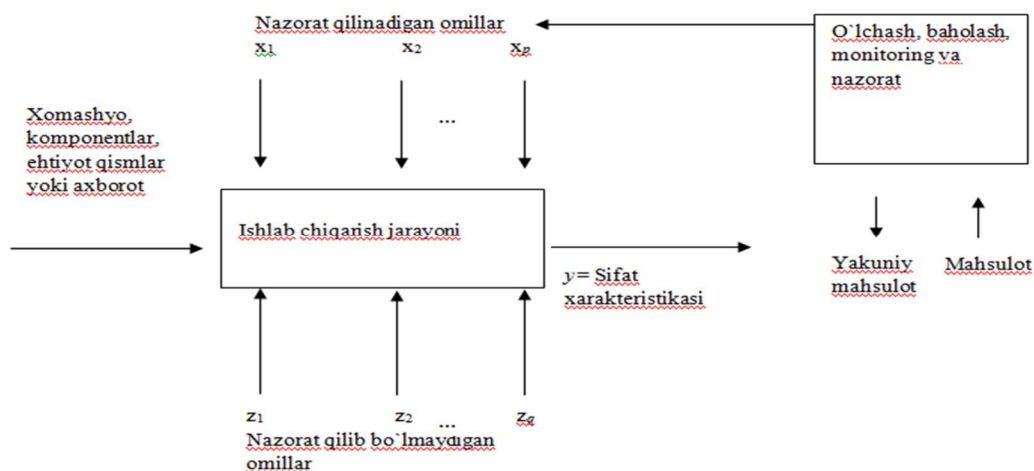

1-chizma. **Ishlab chiqarish jarayoni omillari va natijasi**

Bu yerda x_1, x_2, \dots, x_n lar nazorat qilinadigan omillarni ifodalovchi oʻzgaruvchilardir. Masalan temperatura, oziqlantirish darajasi, bosim, ishchilar ish vaqti va boshqalarni nazorat qilinadigan omillarni ifodalovchi oʻzgaruvchilarga misol boʻla oladi. Chunki, bunday omillarni odatda ishlab chiqarish jarayonida boshqarsa boʻladi. z_1, z_2, \dots, z_q lar esa nazorat qilib boʻlmaydigan omillarni bildiruvchi oʻzgaruvchilardir. Masalan, ob-havo faktorlari, mol yetkazib beruvchilar tomonidan yetkazib beriladigan xom ashyolar va boshqalar nazorat qilib boʻlmaydigan omillarni ifodalovchi faktorlar boʻlishi mumkin. Ishlab chiqarish jarayoni xom-ashyolarni, komponent qismlarni va ehtiyot qismlarni maʼlum bir sifat xarakteristikalariga ega yakuniy mahsulotga aylantiradi. Yakuniy oʻzgaruvchi y bu sifat xarakteristikasi, yaʼni ishlab chiqarish jarayoni va mahsulot sifatidir.

Ushbu modelni nafaqat ishlab chiqarish jarayoniga, balki noishlab chiqarish sohasiga yoki xizmat koʻrsatish sohasiga ham joriy qilinishi mumkin. Masalan, moliyaviy muassasidagi avtomobil kreditlari hujjatlarining koʻrib chiqilishi jarayonini olaylik. Ishlab chiqarish

jarayonidan farqli ravishda bu yerda haqiqiy xom-ashyo yo'q lekin, mijoz, uning kredit tarixi, sotib olinayotgan avtomobil turi va rusumi va qarz miqdori haqidagi ma'lumotlarni o'z ichiga oluvchi topshirilgan hujjatlarni jarayonning xom-ashyosi deb qarash mumkin. Nazorat qilinadigan omillar bu yerda kredit menejerining ma'lumoti va mutaxassisligi, ushbu kredit bo'yicha bankning kredit siyosati va muayyan davr mobaynida kredit menejerlari soni kabilar bo'lishi mumkin. Nazorat qilib bo'lmaydigan omillarga shu davrdagi foiz stavkalari, topshiriladigan hujjatlar soni va ushbu kredit turi uchun bo'sh moliyaviy resurslari hajmilarni olishimiz mumkin. Yakuniy sifat xarakteristikalari sifatida esa kredit berilishi yoki berilmasligi, jarayon yakunlanishi uchun ketgan vaqt kabilarni olishimiz mumkin.

JAMG'ARMALARNI INVESTITSİYALARGA TRANSFORMATSİYALASHUVI JARAYONIDA MOLIYA-KREDIT TIZIMING AHAMIYATI

Tursunov U. - o'qituvchi TMI

Jamg'armalarni investitsiyalarga transformatsiyalashuvi jarayonida moliya bozorlari muhim rol o'ynaydi. Moliya bozorlari bu moliya tizimida moliyaviy resurslar va qimmatli qog'ozlar transferini amalga oshiruvchi mexanizmlar va bitimlardir. Moliya bozorida jamg'arma egalari va moliyaviy resursga talabgorlar (davlat, uy xo'jaliklari, xususiy sektor va tashqi iqtisodiy sektor), moliyaviy vositachilar, broker va dillerlar, regulyatorlar, birjalar, fond menejerlari, hedjirlovchilar, chayqovchilar ishtirok etadi. Moliya bozorining asosiy funksiyasi mablag'lar transferi uchun sharoit yaratishdir. Bu funksiyaga bog'liq yana bir funksiya bu moliyaviy resurslar narxlanishi funksiyasidir. Moliya bozori qarz munosabatini ifodalovchi qimmatli qog'ozlar bozori (bank depozit sertifikatlari, qisqa va uzoq muddatli obligatsiyalar va boshqa qarz munosabatini ifodalovchi qimmatli qog'ozlar bozorlari), aksiyalar bozori, hosilaviy qimmatli qog'ozlar bozori, sug'urta polislari bozori, xorijiy valutalar bozorida iborat.

Qarz munosabatini ifodalovchi qimmatli qog'ozlar bozori ba'zida so'ndirilish muddatiga qarab, pul bozori va bond bozorlari (bond markets) ga ham bo'linadi. Bond bozori bu uzoq muddatli qarz qimmatli qog'ozlar savdo qilinadigan bozor bo'lsa, pul bozorida qisqa muddatli qarz instrumentlari savdo qilinadi. Lekin pul bozoriga berilgan ta'rif pul bozorining ikkita muhim elementini chetlab o'tadi. Bu elementlar: banklarning yangi pul yaratishi (markaziy bankdan olingan qayta moliyalashtirish stavkasidagi resurs hisobiga) va banklararo moliya bozorlaridir. Banklararo moliya bozorlarining uchta turi mavjud:

- Bankdan-bankga banklararo moliya bozori;
- Bankdan-markaziy bankga banklararo moliya bozori;
- Markaziy bankdan-bankga banklararo moliya bozori;

Tijorat banklari depozitlarning o'zaro ko'chishi oqibatida hosil bo'lgan qarzlarni ish kunining oxirida markaziy bankdagi hisob varaqlariga to'lashadi. Bunda markaziy bank umumiy balansi o'zgarmaydi, chunki bir bankdagi mablag'ning kamayishi bilan boshqa bank mablag'lari ko'payadi. Bu bankdan-bankga banklararo moliya bozori deb ataladi.

Bankdan-markaziy bankga banklararo moliya bozori barcha davlatlarda ham qo'llanilavermaydi, bundan tashqari ko'p hollarda bu bozorda foiz stavkasi ham bo'lmaydi. Ba'zida tijorat banklaridan markaziy bankda o'zlarida mavjud depozitlarning qismi miqdorida, rezerv mablag'lari saqlashlari talab qilinadi va bu hisob raqam rezerv hisob raqami deb yuritiladi.

Markaziy bankning pul bozorida va valuta bozorida operatsiyalar amalga oshiradi. Bu operatsiyalar ochiq bozor operatsiyalari deb ataladi. Ba'zida tijorat banklari qo'shimcha resursga ehtiyoj sezadi (bu holat likvidlikning yetishmasligi deb ham ataladi), bunda markaziy bank qayta moliyalashtirish stavkasida banklarga resurs taqdim etadi. Bu markaziy bankdan-bankga banklararo moliya bozori deb ataladi va monetar siyosatning asosiy instrumenti hisoblanadi.

Shu tariqa banklararo moliya bozori muvozanatlashadi. Lekin markaziy bankning tijorat banklariga beradigan resurslarining foiz stavkasi bankdan-bankga banklararo moliya bozorining

foiz stavkasidan farq qiladi. Markaziy bank foiz stavkasi, ya'ni qayta moliyalashtirish foiz stavkasi pul bozori uchun asosiy foiz stavkasi hisoblanadi. Shu bois, qayta moliyalashtirish stavkasi likvidlikning yetishmasligi mavjudligi sharoitida samarali shakllanadi va bankdan-bankga moliya bozori foiz stavkasining shakllanishiga ham muhim ta'sir ko'rsatadi. Bankdan-bankga moliya bozori foiz stavkasi banklararo foiz stavkasi deb ataladi. Bu foiz stavkasi o'z navbatida bank depozitlari foiz stavkasini belgilab beruvchi asosiy omil hisoblanadi. Banklarning deposit foiz stavkalari esa banklarning kredit foiz stavkalariga ta'sir ko'rsatadi. Iqtisodiyotdagi o'rtacha kredit foiz stavkasi esa, moliyaviy resurslarga bo'lgan umumiy talabni belgilab beradi. Moliyaviy resurslarga bo'lgan umumiy talab esa markaziy bankning asosiy instrumenti hisoblangan pul taklifi bilan muvozanatlashadi. Pul taklifi esa iqtisodiy o'sish va barqarorlikning asosiy ko'rastkichlaridan biri inflatsiya darajasini belgilab beradi.

ТУРИЗМ ВА УНИ РИВОЖЛАНТИРИШНИНГ ИҚТИСОДИЁТДАГИ РОЛИ (Қашқадарё вилояти мисолида)

Одилов Н.Х. – магистрант ТМИ

Маълумки бозор иқтисодиёти шароитида хизмат соҳаси ва сервис иқтисодиётда катта рол ўйнайди. Хизмат кўрсатиш соҳаларидан бири бўлган туризм аҳоли бандлигини таъминлаш, даромадларни кўпайтириш ва аҳолини турмуш сифатини янгилаш омиллари ҳисобланади.

Мамлакатимизда туризм соҳасини ривожлантириш катта потенциалга эгадир. Самарқанд, Хива, Бухоро, Шаҳрисабз худудларини ЮНЕСКО рўйхатида киритилган. Ҳозирги вақтда мамлакатда 1,297 та туристик ташкилот бўлиб, унинг таркибида 746 та тур-оператор, 555 та меҳмонхона хўжалиги сайёҳларга хизмат кўрсатмоқда. Энг муҳими худудий дастурга асосан туризмни ривожлантириш мақсадида 814 ишчи ўринли сайёҳлик кўрилган ва унда 200 дан ортиқ ходим фаолият кўрсатмоқда. Халқаро туристик ташкилотнинг маълумотига кўра ялпи маҳсулотнинг 10 фоизи, экспорт хизматининг 30 фоизи, банд аҳолининг 9 фоизи, инвестициянинг 11 фоизи, солиқ тушумининг 5 фоизи, савдонинг 33 фоизи туризм ҳиссасига тўғри келиши кўрсатиб ўтиши кўрсатиб ўтилган. Демак, туризм-сайёҳлик йилдан-йилга ўсиб ва такомиллашиб бормоқда. Туризмни ривожланиши худуд ялпи ички маҳсулотини кўпайишида, аҳолини меҳнатга яроқли бўлган қисмини иш билан таъминлашда, даромадларини оширишида, маданий ҳордиқ чиқаришларида ижтимоий-иқтисодий аҳамиятга эгадир. Ушбу мақолада аҳолига хизмат кўрсатиш соҳаларидан бири бўлган туризм-сайёҳликни Қашқадарё вилоятида ривожланиши ва унинг айрим муаммолари ҳақида фикр юритилади. Вилоятда ишлаб чиқаришни ривожлантириш билан бир қаторда аҳолига маданий-маиший хизмат кўрсатишга туризмни – сайёҳликни ривожлантиришга алоҳида эътибор берилмоқда, чунки туризмни ривожланиши иқтисодиётни ва ижтимоий тармоқ ва соҳаларини узлуксиз ва барқарор тараққий қилишида аҳамиятга эгадир. Туризм инфратузилмасини ривожлантириш, туристик хизматлар турларини кўпайтириш, хилма-хиллигини жорий этиш, туристик салоҳиятни ошириш ва кенг қўламда тарғиб қилиш, туризм соҳасида ахборот технологияларини ҳамда банк хизматларни модернизациялаш ва такомиллаштириш, шу билан бирга туризмга хизмат кўрсатадиган чет тилларни яхши биладиган малакали кадрлар тайёрлашга алоҳида эътибор қаратилган бўлиб, бу вазифаларни ўз вақтида бажариб борилишини таъминлаш туризмни ривожланишида янада катта имкониятлар яратилишига ўз ҳиссасини қўшиши мумкин. Бу борада долзарб муаммоли вазифаларни амалга ошириш бўйича 167 та лойиҳани бажариш белгиланган бўлиб, уларни бажариш мақсадида молиявий ресурслар инвестиция йўналтирилган. Бу инвестицияларнинг 48,3 млн долларини – тадбиркорлар маблағлари, 36,5 млн долларини тижорат банклари кредитлари, 6 млн долларини хорижий инвестиция, 2 млн долларини – гранит маблағлари ташкил этган. Бу маблағларни туризмни ривожлантиришга сарфлаш ва

бошқа вазифаларни амалда бажарилиши туфайли ишлар амалга оширилган. Хусусан, Қашқадарёда барча тарихий ёдгорликларнинг ҳолати маълумотлар баъзаси ёритилган ва ягона реэстри ишлаб чиқилган. Бу реэстрда вилоятда жами 1164 та маданий - тарихий мерос объектлари кўрсатилган бўлиб, жумладан 917 таси археологик ёдгорликлари, 173 таси архитектура ёдгорликлари, 20 таси диққатга сазовор манзарали - маданий дам олиш масканлари, 54 таси ҳайкалтарошлик ёдгорликларини ташкил этган. Бундан ташқари вилоятда фаолият кўрсатаётган туристик корхона томонидан 20 дан ортиқ тарихий - этник, маданий кўнгилочар экологик йўналишлардаги маршрутлар, Қарши ва Шаҳрисабз шаҳарларининг туристик объектлари туширилган карта-схемалари ишлаб чиқилган. Туризмнинг ривожлантириш соҳасида 2014-2016 йилларда Қашқадарё вилоятидаги 30 та тарихий обидаларни тадқиқ қилиш, консервация, реставрация қилиш ва ҳолатини яхшилаш ишларидан 2016 йилда 7 та тарихий ёдгорликлар реставрация қилинган, 3 та тарихий обиданинг реконструкция қилишга 1383,6 млн сўм маблағ сарфланган. Дастурда белгиланган лойиҳалардан 2016 йилда 54 та лойиҳа, 19 та лойиҳа ўз вақтида, 14 та лойиҳа белгиланган вақтида ва 21 та лойиҳа бирмунча кечикиб бажарилган ва ишга туширилган, жумладан, Шибазев кўчасида 150 ўринга мўлжалланган ресторан ҳамда 40 ўринли кафе ва 30 ўринли 3D форматли кинотеатр кўнгилочар маскани туристларга хизмат кўрсатишда фойдаланилмоқда. Хусусан, иқтисодий ривожлантиришда янги ҳудудий маҳсулотни барқарор ўсишини таъминлашда туризмсаёҳатлик хизматларини кўрсатишдан тушган маблағлар салмоқлидир. Ўтган 2016-йилда вилоят бўйича туристларга кўрсатилган жами хизматлар ҳажми 4 524 432,1 минг сўмлик бўлган бўлса, олинган фойда 568 083,4 минг сўмни ташкил этган, хизмат кўрсатилган сайёҳлар сони 44 062 кишидан иборат бўлган. Жумладан, МДХ мамлакатларидан 827 нафар, хорижий мамлакатлардан чет эллик туристлардан 1895 нафар дам олувчиларга сайёҳлик хизматлари кўрсатилган. Хуллас, туризм-сайёҳлик истиқболли соҳалардан бири сифатида ҳудуднинг ижтимоий-иқтисодий тараққиётида ўз ўрнига эга бўлган ва уни ривожлантиришда айрим долзарб муаммоларни ҳал этиш ҳозирги даврнинг устувор вазифалари ҳисобланади. Улар қуйидагилар:

- молиявий ресурслар билан таъминланишини кучайтириш;
- инвестициялар киритилишига кенг йўл очиб бериш;
- банк хизматларини модернизациялаштириш ва такомиллаштириш;
- чет тилларини мукамал биладиган кадрлар тайёрлашни кўпайтириш.

O`ZBEKISTONDA SUG`URTA KOMPANIYALARINING INVESTITSION FAOLIYATI TAHLILI

Tursunov U. - o'qituvchi TMI

Hozirgi kunda mamalakatimizda sug'urta kompaniyalarining investitsion faolligi ham oshib bormoqda. 2013, 2014 va 2015 yil yakunlariga ko'ra, sug'urta kompaniyalari investitsiya faoliyatga mos ravishda 526 667,3 mln. so'm, 623 713,5 mln. so'm, 758 087,4 mln. so'mni taskil qilgan. Bunda 2014-yilda investitsiyalar hajmining o'sishi 18 %ni, 2015 yilda esa 22 %ni tashkil qilgan.

Sug'urta kompaniyalari investitsiyalari tarkibida tijorat banklaridagi omonatlar yetakchi o'rinni egallaydi (2015 yilda 47%). 2015 yilda sug'urta kompaniyalari jami 355 003,1 mln. so'm mablag'larni tijorat banklaridagi omonatlarga yo'naltirgan bu ko'rsatkich o'tgan 2014 yilga nisbatan 21 % ko'paygan. Sug'urta kompaniyalari uchun depozitlar eng past riskli aktiv hisoblanadi. Sug'urta kompaniyasining faoliyati bevosita risk bilan chambarchas bog'langanligi uchun, odatda sug'urta kompaniyalari bank omonatlariga yo'naltirishni ma'qul ko'rishadi. Bu o'z navbatida jamg'armalarni investitsiyalarga transformatsiyalashuvi jarayonida bank sektorining ham rivojlanishiga olib keladi.

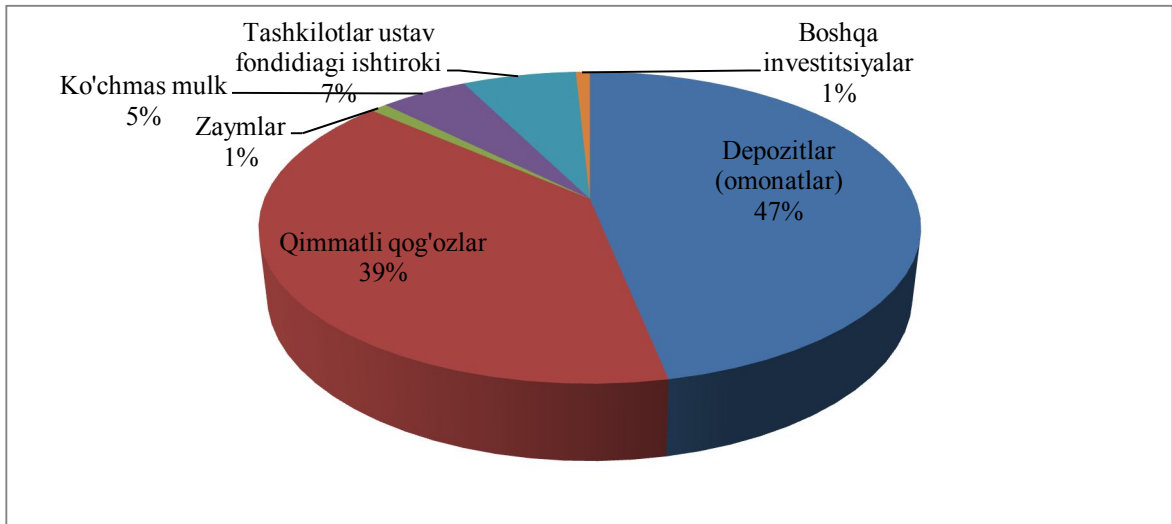

1-Rasm. O'zbekistonda sug'urta kompaniyalari 2015 yildagi investitsiyalari tarkibi

1-rasmdan ko'rinadiki, sug'urta kompaniyalari investitsiyalari ko'p jalb qilinadigan keyingi soha bu qimmatli qog'ozlar bozoridir (2015 yilda 39 %). Sug'urta kompaniyalari 2015 yilda 300191,1 mln. so'mni qimmatli qog'ozlar bozoriga yo'naltirgan. Bu ko'rsatkich 2014 yilda 250559,8 mln. so'mni tashkil qilgan, ya'ni 2015 yilda bu borada 20 % o'sishga erishilgan.

Sug'urta kompaniyalarining turli tashkilotlardagi ishtiroki ham investitsiyalarning umumiy tarkibida salmoqli o'rinni egallaydi (7 %). 2015 yilda sug'urta kompaniyalari turli tashkilotlar ustav kapitaliga 50363,7 mln. so'm miqdorida mablag'larni yo'naltirgan. Bu o'tgan yilga nisbatan 6839,8 mln. so'mga yoki 16 %ga ortiqdir. Bundan tashqari sug'urta kompaniyalari 2015 yilda ko'chmas mulklarga 38776 mln. so'm (umumiy investitsiyaning 5 %i), zaymlarga 7567,7 mln. so'm (umumiy investitsiyaning 1%i) investitsiyalar kiritgan. Bunda ko'chmas mulklarga yo'naltirilgan investitsiyalar 2014 yilga nisbatan 10930,3mln. so'mga yoki 39% ga, zaymlarga yo'naltirilgan investitsiyalar 870,7 mln. so'mga yoki 13 %ga ortgan.

Xulosa o'rnida shuni ta'kidlash mumkinki, mamlakatimiz real sektoriga investitsiyalarni jab etishda sug'urta bozorining ahamiyati ortib bormoqda. Ushbu bozorda hosil bo'lgan moliyaviy resurslar yaqin kelajakda, mamlakatimiz iqtisodiy rivojlanishida muhim omil bo'lishi mumkin.

O'ZBEKISTON RESPUBLIKASI DAVLAT SEKTORIDA AMALDAGI HISOB TIZIMI MUAMMOLARI HAMDA BARTARAF ETISH MASALALARI

Mehmonov S. – professor TMI

Xidirov A. – magistrant TMI

Davlat funksiya va vazifalarini aniq va o'z vaqtida amalga oshirishi uchun, avvalo, u moliyaviy jihatdan to'g'ri va to'liq ta'minlangan bo'lishi kerak. Mamlakatimizda davlat budjeti daromadi va xarajati 40 trln. so'mdan oshiq mablag'ni tashkil qilar ekan, bu mablag'lar shakllanishi va sarflanishi to'g'ri va aniq bo'lishi amaldagi hisob tizimiga bevosita bog'liqdir.

Davlat sektorida hisob tizimi davlat budjeti ijrosi hisobi bo'yicha moliya-g'aznachilik organlari tomonidan, davlat budjeti xarajatlari ijrosi hisobi bo'yicha budget tashkilotlari tomonidan, qolaversa, davlat maqsadli jamg'armalari daromad va xarajatlari bo'yicha ham alohida hisob tizimi yuritiladi. Shuningdek, davlat budjeti daromadlari bo'yicha ham alohida, soliq organlari ma'lumotlari asosida hisob axborotlari shakllantiriladi.

Moliya-g'aznachilik organlari Moliya vazirligining 2013-yil 2-dekabrda 157-sonli buyrug'iga asosan hisob yuritishning kassa usulida hisob tizimini tashkil qiladi hamda yuritadi. Ularning schotlar rejasini ham, hisob tizimi ham ushbu buyruq asosida alohida, o'ziga xos tartibda tuzilgan bo'lib, axborot tizimlari (G'aznachilik-4, O'R MV AT) yordamida hisobni yuritish tizimi joriy qilingan. Bundan tashqari hisob yuritish bo'yicha qator qonuniy asoslar va ichki nizomlar ishlab chiqilgan.

Budjet tashkilotlari ham, o'z navbatida, davlat budjeti xarajatlari ijrosini amalga oshiruvchi tarmoq hisoblanadi. Budjet tashkilotlari buxgalteriya hisobini "Budjet tashkilotlarida buxgalteriya hisobi to'g'risida"gi Yo'riqnomaga (O'zR AV tomonidan 2010 yil 22-dekabrda 2169-son bilan ro'yxatga olingan) qoidalari asosida tashkil qiladilar. Buxgalteriya hisobotlarini esa "O'zbekiston Respublikasi Davlat budjetidan mablag' bilan ta'minlanadigan tashkilotlarning davriy moliyaviy hisobotlarini tuzish, tasdiqlash hamda taqdim qilish bo'yicha Qoidalar" (O'zR AV tomonidan 2011 yil 27-sentabrda 2270-son bilan ro'yxatga olingan)ga muvofiq tuzadilar hamda taqdim etadilar.

Yuqoridagi ma'lumotlardan ko'rinib turibdiki, mamlakatimizda davlat sektorida hisob va hisobot tizimi murakkab tuzilishga ega. Davlat budjeti ijrosi hisobini tashkil etishda barcha daromadlar va xarajatlar manbai yagona (yagona g'azna hisobraqami) bo'lishiga qaramasdan, davlat sektorida budjet ijrosi hisobini yurituvchi sub'ektlar tomonidan alohida tartibda hisob yuritilishi bu borada quyidagi qator muammolarga sabab bo'ladi:

- Davlat sektori hisob tizimi sub'ektlari tomonidan buxgalteriya hisobining turlicha usullaridan foydalangan holda hisob yuritilishi (hisoblash va kassa usuli). Xususan, budjet tashkilotlari davlat budjeti xarajatlari ijrosini ta'minlaydi va hisoblash usulida buxgalteriya hisobini tashkil qiladi. Moliya organlari budjet tashkilotlari taqdim qilgan buxgalteriya hisobotlari asosida davlat budjeti ijrosi hisobotining haqiqiy xarajatlarini shakllantirib borishiga qaramasdan, kassa usulida hisob yuritadi.

- Davlat sektorida hisob yuritishda yagona schotlar tizimining mavjud emasligi. Moliya va g'aznachilik organlarida kassa metodida hisob yuritilishi sababli sodda va tor doiradagi schotlar tizimi (01, 02, ..., 09), budjet tashkilotlarida esa hisob usuli elementlarini o'zida aks ettirgan, umuman boshqa tartibdagi schotlar tizimi (01, 02, ..., 10, 11, ..., 23, 24, ..., 28). Vaholanki, ular yagona hisob ma'lumotlari bazasini yaratadilar.

- Davlat sektorida hisob yuritishda keng va yagona tartibga solinmagan qonunchilik tizimi amal qilishi. Xususan, moliya-g'aznachilik organlari uchun alohida, budjet tashkilotlari faoliyatidan kelib chiqqan holda (ta'lim, tibbiyot,...), shuningdek, har bir davlat maqsadli jamg'armalar bo'yicha alohida qonunchilik tartiblarning mavjudligi. Bundan tashqari, davlat sektorida hisob yuritish bo'yicha minimal talablarni belgilab beruvchi milliy hisob standartlarining haligacha to'liq ishlab chiqilmaganligi.

- Davlat sektorida hisob yuritish bo'yicha turli dasturiy mahsullarning amal qilishi. G'aznachilik organlari "G'aznachilik-4" dasturiy ta'minoti orqali, moliya organlari "O'zR MV" AT va UzASBO dasturiy mahsuli orqali, budjet tashkilotlari UzASBO dasturiy mahsuli orqali hisob tizimini tashkil qilishi hamda yuritishi ularning o'zaro hisob va hisobot tizimini yuritishida chalkashliklarga sabab bo'ladi.

Davlat sektorida hisob tizimini yanada takomillashtirish, uning axborot ko'lamini kengaytirish va aniqligini oshirish bo'yicha quyidagi takliflarni berish mumkin:

- Davlat sektorining barcha tarmog'i uchun hisoblash usuliga asoslangan yagona hisob tizimini joriy qilish. Hisoblash usuliga asoslangan buxgalteriya hisobi to'liq axborot olish imkoniyatini yaratadi. Qolaversa, mamlakatimizdagi buxgalter kadrlarning asosiy qismi hisoblash usuliga asoslangan buxgalteriya hisobi tamoyillari, talablari asosida hisob yuritishga moslashgan;

- Davlat sektori barcha tarmoqlarida yagona, mukammal hisobraqamlar rejasini yaratish. Bunda barcha tarmoqlar o'ziga tegishli hisobraqamlar bilan ishlab, ma'lumotlar kiritishi orqali

yagona hisob bazasi shakllanib boradi. Hisobraqamlarni kengaytirib, ularga budget tasnifini singdirish orqali, hisob yuritish bilan bir vaqtda, davlat moliyasi statistikasi ma'lumotlari shakllanib borish imkonini vujudga keladi;

- Davlat sektorida axborot tizimi yordamida hisob yuritish uchun yagona umumiy dasturiy ta'minotni yaratish. Bu orqali butun davlat sektori bo'yicha yagona elektron baza shakllana boradi. Shuningdek, o'zaro hisobotlar topshirilishining oldi olinadi ya'ni yagona elektron hisob bazasining o'zi barcha foydalanuvchilarga, tegishli ruxsatnomalar orqali, kerakli axborotlar olish imkonini yaratadi. Faqatgina tegishli nazoratlar o'tkazishning o'zi yetarli bo'ladi;

- Xalqaro talablar darajasidan kelib chiqqan holda davlat sektorida hisob yuritishning standartlarini ishlab chiqish. Amaldagi ko'plab qonunchilik asoslarini imkon qadar yagonalashtirish va standartlarga singdirish. Bu esa hisob yurituvchi mutaxassislariga qonunchiliklardan foydalanish borasida qulaylik yaratadi.

RIVOJLANTIRISHDA SUG'URTA BOZORINING AHAMIYATI VA ROLI

Tursunov U. - o'qituvchi TMI

Moliya-kredit tizimining nobank sektorida sug'urta bozori ham muhim o'rin tutadi. O'zbekiston Respublikasida sug'urta munosabatlari O'zbekiston Respublikasining "Sug'urta faoliyati to'g'risida"gi qonuni va boshqa qonun osti hujjatlariga muvofiq tartibga solinadi. Ushbu qonunda sug'urtaga quyidagicha ta'rif beriladi: "Sug'urta deganda yuridik yoki jismoniy shaxslar to'laydigan sug'urta mukofotlaridan, shuningdek sug'urtalovchining boshqa mablag'laridan shakllantiriladigan pul fondlari hisobidan muayyan voqea (sug'urta hodisasi) yuz berganda ushbu shaxslarga sug'urta shartnomasiga muvofiq sug'urta tovonini (sug'urta pulini) to'lash yo'li bilan ularning manfaatlarini himoya qilish tushuniladi"²¹⁶.

O'zbekistonda sug'urta bozori so'nggi yillarda tez sur'atlarda rivojlanib bormoqda. Sug'urta kompaniyalari tomonidan turli xil sug'urta xizmatlari taklif qilinib, sug'urta mukofotlaridan va kompaniyaning o'tgan davrdagi foydasidan shakllangan moliyaviy resurslar iqtisodiyotga investitsiyalar sifatida yo'naltirilyapti. O'zbekiston Respublikasida sug'urta bozorida yillar davomidagi tez sur'atlardagi ijobiy o'zgarishlar 1-rasmda o'z aksini topgan.

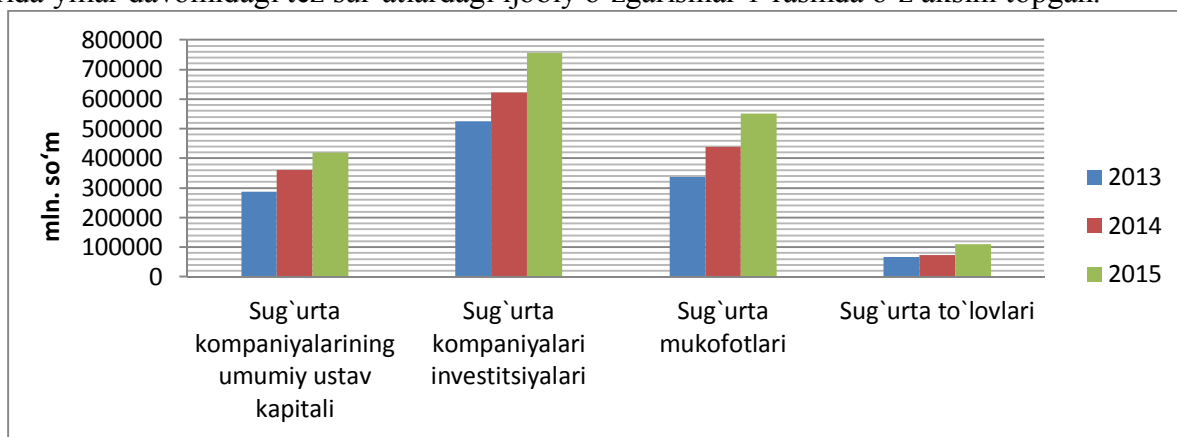

1-rasm. O'zbekistonda sug'urta bozori 2013-2015 yillarda umumiy ko'rsatkichlari, mln. so'mda²¹⁷

O'zbekiston Respublikasidagi sug'urta kompaniyalari umumiy ustav kapitali 2013 yilda 287 300,4 mln. so'mni tashkil qilgan, 2014 yilda ustav kapitali 361 295,4 mln. so'mni (2013 yilga nisbatan 26 % o'sish), 2015 yilda esa 420 711,4 mln. so'mni (2014 yilga nisbatan 16 % o'sish) tashkil qilgan. Sug'urta kompaniyalari faoliyatini samarali tashkil qilishda va moliyaviy barqarorligini oshirishda sug'urta kompaniyasining ustav kapitali muhim ahamiyatga ega.

²¹⁶ Manba: www.lex.uz.

²¹⁷ O'zbekiston Respublikasi Moliya Vazirligi ma'lumotlari asosida muallif tomonidan tayyorlandi. Manba://http://www.mf.uz.

Sug'urta kompaniyalari tomonidan 2015 yil davomidagi yig'ilgan barcha sug'urta mukofotlari yig'indisi 551 530 mln. so'm (2014 yilga nisbatan 112395,9 mln. so'mga yoki 26 % ko'p) ni tashkil qildi. Shundan 364 819,9 mln. so'm mablag' (umumiy sug'urta mukofotlarining 66 %) ixtiyoriy sug'urta hisobidan 186 710,1 mln. so'm mablag' (umumiy sug'urta mukofotlarining 34 %) majburiy sug'urta hisobidan shakllangan. 2015 yildagi jami sug'urta to'lovlari yig'indisi 111 001,9 mln. so'mni tashkil qilgan, shundan 67 227,1 mln. so'm (umumiy sug'urta to'lovlarining 61 %) ixtiyoriy sug'urtaga to'lovlar, 43 774,8 mln. so'm (umumiy sug'urta to'lovlarining 39 %) esa majburiy sug'urtaga to'lovlarni tashkil qilgan.

Bu statistik ma'lumotlardan ikkita muhim xulosa chiqarilishi mumkin, birinchidan hozirda O'zbekiston sug'urta bozorida ixtiyoriy sug'urta shakllari hajman majburiy sug'urta shakllaridan ustunlikka ega bo'lsada, lekin majburiy sug'urta shakllari ham sug'urta bozorida sezilarli ulushga ega. Ikkinchidan, ixtiyoriy sug'urta shakllari umumiy sug'urta mukofotlarining 66 %ini tashkil qilgan holda, bu sug'urta turi bo'yicha to'lovlar umumiy to'lovlarning 61 %ini tashkil qilmoqda, ya'ni ixtiyoriy sug'urtalar bo'yicha to'lovlar sezilarli darajada kam to'langan. Bu esa o'z navbatida ixtiyoriy sug'urtalarning kelajakdagi taraqqiyotiga ishora qiladi.

JAHON BANKI VA UNING O'ZBEKISTON IQTISODIYOTIDA TUTGAN O'RNI

Xo'jamberdiyev B. – magistrant TMI

Bugungi globalashuv davrida intergrativalashish jarayonlarining tobora avj olib borayotgani, mamlakatlarning o'zaro iqtisodiy va ijtimoiy sohalaridagi munosabatlarining kun sayin rivojlanib borishining bir sababchisi sifatida xalqaro moliya tashkilotlari ishtirok etishmoqda.

Birinchi Prezidentimiz I.Karimov o'z asarlari va ma'ruzalarida iqtisodiy jihatdan yuksalish, moliyaviy barqarorlikka va raqobatbardoshlikka erishish, mamlakat hayotini yaxshilash va barqaror rivojlanish sur'atlariga ega bo'lish uchun turli darajadagi iqtisodiy birlashmalarning o'rni beqiyos ekanligini ta'kidlab o'tadilar²¹⁸.

Bugungi kunda dunyo bo'ylab o'n minglab bank va bank toifasiga kiradigan tashkilotlar, turli investitsion va maqsadga yo'naltirilgan xalqaro moliyaviy muassasalar o'z faoliyatini olib bormoqda. Bular ishtirokida olib borilgan turli moliyaviy operatsiyalar natijasida insoniyat yashash darajasi yaxshilanib kelmoqda, davlatlar qarz ko'rinishidagi kapitallarining ko'chishi o'zining iqtisodiyotini tiklab, aholisining qashshoqligiga barham berishga erishilmoqda. Umuman olganda, bunday korporatsiyalarning iqtisodiyotga berayotgan manfaat, foydasi haqida ko'p gapirish mumkin.

Davlatlararo har tomonlama hamkorlikning bir ko'rinishi sifatida xalqaro moliya tashkilotlari va fondlar yuzaga chiqmoqda. Ular siyosiy, iqtisodiy, ijtimoiy, ilmiy-texnikaviy va madaniy sohalarda umumiy tUSDagi maqsadlarga erishish uchun davlatlar, milliy institutlar, nodavlat assotsiatsiyalarini birlashtiradi. Xalqaro tashkilotlar o'z faoliyatini har tomonlama muvofiqlashtirish uchun o'z fondlarini tashkil etadilar.

Xalqaro moliya institutlari jahon iqtisodiyoti va xalqaro moliya munosabatlarini barqarorlashtirish maqsadida jahon hamjamiyatining harakatlarini birlashtirishga, valuta va kredit-moliya munosabatlarini davlatlararo tartibga solishni amalga oshirishga, jahon valuta va kredit-moliya siyosati taktikasi va strategiyasini hamkorlikda ishlab chiqish va muvofiqlashtirishga xizmat qiladi.

Jahon moliyaviy resurslari bozorini barqarorlashtirish va xalqaro kapital harkatini rag'batlantirish maqsadida talay xalqaro va hududiy moliya tashkilotlari tashkil etilgan. Jahon banki guruhi, Xalqaro Valuta Fondi, Yevropa Tiklanish va Taraqqiyot banki, Osiyo Taraqqiyot banki, Islom Taraqqiyot banki kabilar dunyo bo'yicha o'zining nufuzi va rivojlanganlik darajasi bo'yicha eng yirik xalqaro moliya tashkilotlari hisoblanadi.

218 Karimov I.A. Jahon moliyaviy-iqtisodiy inqirozi, O'zbekiston sharoitida uni bartaraf etishning yo'llari va choralari. – Toshkent: O'zbekiston, 2009.

Jahon banki guruhi BMTning ixtisoslashgan moliyaviy tashkiloti hisoblanadi. Ushbu tashkilot Xalqaro Valuta fondi bilan bir vaqtda tuzilgan dastlabki davlatlararo investitsiya instituti hisoblanadi. Hozirgi kunda tashkilotga 189 mamlakat a'zodir. Shu jumladan, O'zbekiston ham tashkilotning to'laqonli a'zosisdir. Jahon banki guruhining asosiy maqsadi dunyoda qashshoqlikka va ochlikka qarshi kurashish, bolalar o'limini kamaytirish, OITS, saraton kabi kasalliklarga qarshi kurashish bo'lib, shu maqsadda tashkilot a'zo mamlakatlarning ijtimoiy va iqtisodiy ahvolini yaxshilash uchun o'z kreditlarini ajratib kelmoqda.

O'zbekiston Jahon banki guruhiga 1992-yil 21-sentabrda a'zo bo'lgan bo'lib, tashkilot oldidagi majburiyatlarni bajarish uchun 12,1 mln. AQSH dollari miqdorida badal to'лади.

Mamlakatimiz tashkilotga a'zo bo'lgan kundan to hozirgi kunga qadar Jahon banki guruhi bilan aloqalarni rivojlantirib, o'zaro munosabatlarni tobora yaxshilab kelmoqda.

Respublikamiz mazkur moliya muassasaning mablag'larini jalb etishdan juda ham manfaatdordir. Jumladan, respublikamizda tashkilot ajratgan kreditlar hisobiga bir qancha ko'zga ko'ringan loyihalar amalga oshirildi: Tallimarjon IESini qurish, Janubiy Qoraqalpog'istonda suv resurslaridan foydalanish, Sanoat korxonalarining energiya samaradorligini oshirish, Yangi Angren-Pop elektrlashtirilgan temir yo'l liniyasini qurish loyihasi kabilar. Birgina yangi Angren-pop elektrlashtirilgan temir yo'l liniyasini qurish uchun 195 mln. AQSH dollari miqdorida mablag' ajratilgan. Mamlakatimiz tomonidan 2016-yilda Jahon banki mablag'larining o'zlashtirilishi 550 mln AQSH dollariga teng bo'ldi. Bu 2015-yilga nisbatan 130 mln. AQSH dollariga yoki 30%ga oshganligini ko'rishimiz mumkin.

2016-yil 30-iyun 219 holatiga respublikamizda Jahon banki mablag'lari hisobiga amalga oshirilayotgan jami loyihalar qiymati 1 mlrd. AQSH dollaridan ziyodroqni tashkil etadi.

2017-yil aprel oyida Jahon banki tomonidan O'zbekistonda oliy ta'lim tizimini modernizatsiya qilish uchun 42,2 mln. AQSH dollari miqdorida mablag' ajratishga qaror qilindi. Ushbu mablag'lar 2017-2022-yillarda bosqichma-bosqich o'zlashtirib boriladi.

Sirasini aytganda, hozirgi kunda mamlakatimiz nafaqat Jahon banki, balki boshqa xalqaro tashkilotlari bilan ham o'z aloqalarini mustahkamlab bormoqda. Tabiiyki, mamlakatimizning uzluksiz makroiqtisodiy barqarorlik, iqtisodiy o'sishning yuksak sur'atlarini ta'minlash, tuzilmaviy o'zgarishlarni izchil amalga oshirib boorish, shuningdek, iqtisodiyotni, uning tayanch va ijtimoiy infratuzilmalarini bosqichma-bosqich modernizatsiyalashni ta'minlashga yo'naltirilgan iqtisodiy strategiyasi xalqaro moliya institutlari bilan hamkorlikning yanada jadal va keng quloqch yoyishi uchun puxta zamin yaratadi.

Prezidentimiz Sh.Mirziyoyevning hozirgi kunda olib borayotgan ochiq va oqilona siyosati sharoitida xalqaro moliya tashkilotlari bilan hamkorlik qilish, ular bilan o'zaro munosabatlarning yangi darajaga chiqishi va ushbu tashkilotlar tomonidan mamlakatimizga kirib kelayotgan investitsiyalar hajmi ortib borishini oldindan aytish mumkin.

ОЛИЙ ТАЪЛИМ МУАССАСАЛАРИДА ТАЪЛИМ СИФАТИНИ ОШИРИШДА ХУҚУҚИЙ-МЕЪЁРИЙ АСОСЛАРНИНГ АҲАМИЯТИ

Жумаева Г.Ж.ҚарМИИ “ИЧБХ” доц.

Мамлакатимиз олий таълим муассасаларида таълим сифатини ошириш шу куннинг долзарб вазифаларидан бири ҳисобланади. Хусусан, давлатимиз раҳбари Ш.М.Мирзиёев таъкидлаганларидек, “Жаҳоннинг етакчи институтлари, университетлари, илмий марказлари ва Фанлар академиялари билан илмий ҳамкорликни янада ривожлантиришни замоннинг ўзи талаб қилмоқда”. Чунки, мамлакатимиз тараққиёти ҳамда иқтисодий ривожланишида сифатли ва рақобатдош кадрлар тайёрлаш шу куннинг долзарб масалаларидан бири ҳисобланади. Ушбу йўналишда қабул қилинаётган ислохотлар, хусусан, Ўзбекистон Республикаси Президентининг 2017 йил 20 апрелдаги “Олий таълим тизимини янада ривожлантириш чора-тадбирлари тўғрисида”ги ПҚ-2909-сонли

қарорининг қабул қилинганлиги тизимда белгиланган устувор вазифалар ҳамда уларнинг ижросини таъминлашга қаратилган чора-тадбирларни ўзида мужассам этиб, қарорнинг мақсади олий таълим тизимини тубдан такомиллаштириш, мамлакатни ижтимоий-иқтисодий ривожлантиришнинг устувор вазифаларидан келиб чиққан ҳолда, кадрлар тайёрлаш мазмунини тубдан қайта кўриш, халқаро стандартлар даражасига мос олий маълумотли мутахассислар тайёрлаш учун зарур шароитлар яратилишини таъминлашга қаратилган.

Шунингдек, 2017-2021 йилларда Олий таълим тизимини комплекс ривожлантириш Дастурининг қабул қилинганлиги ва дастурга мувофиқ, 2017-2021 йилларда 48 та ОТМларда жами 180 та ўқув, илмий-лаборатория биноси, спорт иншоотлари ва ижтимоий-муҳандислик инфратузилмалари объектлар қурилиши, реконструкция ва капитал таъмирлаш ишларини бажарилиши белгиланган бўлиб, айнан ушбу дастурга мувофиқ Қарши муҳандислик-иқтисодиёт институтида ҳам 2019-2020 йилларда 2000 талабага мўлжалланган ҳисобий нархи 24300,0 млн.сўмлик 1 та янги ўқув корпуси, 1750 ўринли ҳисобий нархи 11612,7 млн.сўмлик 2 та ўқув корпуси капитал таъмирлашдан чиқиши, 313 ўринли ҳисобий нархи 5816,3 млн.сўмлик 2 та талабалар турар жойи капитал таъмирлашдан чиқиши режалаштирилган. Ушбу ҳужжатларнинг қабул қилиниши олий таълим тизимини янада ривожлантиришининг ҳуқуқий асоси ҳисобланади.

Ушбу ҳуқуқий асосларнинг амалиётга тадбиғини таъминлашда барча масъул шахслар билан биргаликда олий таълим тизимидаги барча профессор-ўқитувчилар ҳам фидокорона меҳнат қилишлари талаб этилади. Зеро, профессор-ўқитувчилар қатъий талабчанлик асосида ўзларининг билим, малака ва маҳоратларини халқаро тажрибалар асосида узлуксиз ошириб боришлари зарур. Айнан ушбу йўналишда тизимли тадқиқотлар олиб бориш мақсадга мувофиқ ҳисобланади. Чунки, таҳлиллардан кўринадики, инсоният тараққиётида ҳар қандай жамиятда ҳам таълим сифати ва уни оширишга қаратилган тадқиқотлар олиб борилган. Хусусан, XVII асрда Ян Амос Коменский ўз тадқиқотларида, таълим жараёнининг шундай механизми устида изланишлар олиб бордики, тўғри тақсимланган “вақт, усул ва жараёнлар” амалда қўйилган натижани бериши кераклигини илмий жиҳатдан асослаб берди. Зеро, бундай механизмни Я.А.Коменский “Дидактик машина” деб атаган ва бундай дидактик машина учун:

- мақсаднинг аниқ қўйилиши; - аниқ мақсадга эришиш учун, воситаларнинг тўғри танланиши; -воситалардан тўғри фойдаланиш учун эса, аниқ қоидаларга амал қилиниши лозимлигини ўз тадқиқотларида ёзган.

Олинган таҳлилларимиздан кўринадики, ўқув жараёни билан боғлиқ таълим сифатини белгиловчи ҳолатлар қуйидагилар: юқори илмий-педагогик даражада дарс бериш, муаммоли маърузалар ёзиш, дарсларни савол-жавоб тарзида қизиқарли ташкил қилиш, илғор педагогик технологиялардан ва мультимедиа қўлланмалардан фойдаланиш, ўқувчиларни ундайдиган, ўйлантирадиган муаммоларни улар олдига қўйиш, талабчанлик, талабалар билан индивидуал ишлаш, ижодкорликка ундаш, эркин мулоқот юритишга, ижодий фикрлашга ўргатиш, илмий изланишга жалб қилиш ва бошқа тадбирлар таълим устуворлигини таъминлайди.

O`ZBEKISTONDA TA`LIM TIZIMIGAGA YO`NALTIRILAYOTGAN INVESTITSİYALAR SAMARADORLIGINI OSHIRISHNING DOLZARB MASALALARI

Hikmatov N. TMI magistranti

Rivojlangan mamlakatlarda fuqarolik jamiyati va huquqiy davlat barpo etishning muhim asoslaridan biri - ta'lim tizimini takomillashtirish, uni islohotlarning ustivor yo'nalishlardan biri, deb qarash tamoyiliga kiritilganligi bejiz emas.220

Ko'pgina rivojlangan mamlakatlarda ta'limga sarflanayotgan mablag'larning eng ko'p qismi davlat budjetidan ajratiladi, shuningdek, mintaqaviy va mahalliy budjetlar mablag'lari, sanoat korxonalarining, ijtimoiy fondlarning jamg'armalari, jismoniy shaxslarning shaxsiy mablag'lari safarbar etiladi.

Ta'limni moliyalashtirish ham, boshqarish ham bir qancha omillarga bog'liqdir, xususan, davlatning tuzilishi, milliy ta'lim tizimi va uni boshqarish tizimi, tarixiy va madaniy an'analar, xalqning mentaliteti shular jumlasidandir. Boshqaruvning nomarkazlashtirilgan tizimlariga ega bo'lgan mamlakatlarda ta'limni moliyalashtirish har xil sxemalar bo'yicha amalga oshiriladi, ular mamlakatdagi ta'lim sohasini boshqarish tipiga hamma vaqt ham javob bermaydi va aralash ko'rinishda bo'ladi.

Ta'lim jarayonini ilmiy asosda tashkil etish mazmuni ancha keng bo'lib, unga avvalo, hodimlarning malakasi, qobiliyati va qiziqishlarini hisobga olgan holda ularni to'g'ri tanlash va joy-joyiga qo'yish, qayta tayyorlash va ularning malakasini oshirishda qo'llanilayotgan usullar tizimini uzluksiz takomillashtirish va ta'lim tarbiya jarayoniga texnika vositalarini joriy etish masalalari kiradi. Unda o'qituvchi ish rejasini, maktabning kunlar, haftalar, oylar va choraklar bo'yicha ish tartibini takomillashtirish, pedagog kengash majlislarini, ilmiy-uslubiy va ilmiy konferentsiyalar, yig'ilishlar kabi tadbirlarni o'tkazish va bu ishni mohirona rejalashtirish hamda boshqarishni takomillashtirish azarda tutiladi. Mamlakatimizda ta'lim tizimiga investitsiya qilinayotgan mablag'larning ko'p qismi davlat tomonidan ajratilayapti. Buning yorqin misoli sifatida birgina Toshkent shahrida 2017 yilgi budjet parametrlarida xalq ta'limi va o'rta maxsus kasb ta'limi uchun investitsiya qilinishi ko'zda tutilgan mablag'larning umumiy qiymati 808,348 million so'mni, kadrlarni qayta tayyorlash va malakasini oshirish uchun 8,386 million so'm, ilm-fan uchun davlat mukofotlariga ajratiladigan mablag'larning qiymati 2,423 million so'mni tashkil qilishi ham yurtimizda ta'lim sohasiga kiritilayotgan investitsiyalarning salmog'i benihoya katta ekanligidan dalolat beradi.²²¹Bundan tashqari, maktablarda tashkil etilayotgan rivojlantirish jamg'armasining taqsimlanishi quyidagi tartibda amalga oshirilmoqda, shakllangan mablag'ning:

- 25 foizgacha byudjet tashkiloti xodimlarini rag'batlantirishga;
- 75 foizdan kam bo'lmagani byudjet tashkilotining moddiy texnika bazasini kengaytirishga.

Bizning fikrimizcha, mazkur fondning taqsimlanishida ishchi va xodimlarni rag'batlantirishda muayyan chegara qo'yilgan bo'lib, ushbu chegara ularning tashabbus ko'tarib ishlashi uchun qisman to'siq bo'lmoqda. Agarda, jamg'arma mablag'larining taqsimlanish chegarasi 50 ga 50 bo'lganda edi, maqsadga muvofiq bo'lar edi. Bu o'z o'rnida ishchi va xizmatchini tashabbus faoliyatini kengaytirib, ularning muqim ishlashi uchun qulay shart-sharoitlar yaratgan bo'lar edi.

Yuqorida zikr etilgan fikrlarni amaliyotga tatbiq etish mahalliy byudjet mablag'laridan maktab ta'limini moliyalashtirishda oqilona foydalanish bilan birga, byudjet tashkilotlarini rivojlantirish jamg'armasini to'g'ri tashkil etishga imkoniyatlar yaratadi deb hisoblaymiz.

Hozirda davlat byudjet va mahalliy byudjetlarning xarajatlar qismining o'sishi va daromadlar qismiga kelib tushayotgan tushumlarning bir maromda tushmasligi natijasida faqatgina mahalliy byudjetlarning birinchi ehtiyojli xarajatlari amalga oshirilmoqda. Ta'lim muassasalari, xususan maktab ta'limi muassasalarining texnik jihozlash va binolarini ta'mirlash ishlarida ajratilgan mablag'lar miqdorining kamligi ushbu tadbirlarni o'z vaqtida bajarilishini ta'minlay olmayapti. Ta'lim xarajatlari bir qismining aholi mablag'lari hisobidan qoplanishi uchun davlat tomonidan turli xil to'lovlar joriy etilishi amaliyoti jahonning deyarli barcha mamlakatlarida qo'llaniladi. Shu bilan birga, har bir to'lov turining tatbiq etilishi natijasida muassasaga qatnovchi bolalar soni kamayib ketmasligi, asossiz to'lovlarni joriy etmaslik va kam ta'minlangan, ijtimoiy himoyaga muhtoj oilalar farzandlari uchun turli xildagi imtiyozlar

²²¹Ma'lumotlar Toshkent shahar hokimiyatining 2017 yilgi budjet parametrlari asosida tayyorlandi.

berilishining nazarda tutilishi mamlakatimiz ijtimoiy siyosatiga mosdir. Ijtimoiy sohalarni moliyalashtirish uchun davlat byudjeti jami xarajatlarining qariyb 60 foizi yo'naltiriladi. Bu o'tgan yilga nisbatan 4 trillion 100 million so'm yoki 22,5 foiz ko'p demakdir. Jumladan, ta'lim va ilm-fan sohasini rivojlantirishga 34,3 foiz mablag' sarflanadi. O'zbekiston Respublikasi ta'lim sektorini rivojlantirish manbalarini ko'rib chiqadigan bo'lsak, faqatgina ichki manbalar hisobidan emas, balki, tashqi manbalardan jalb qilingan investitsiyalar ham mavjudligini ko'rishimiz mumkin. Shu jumladan ta'lim sektorining asosiy qismi bo'lgan umumiy o'rta ta'lim sohasini rivojlantirishga mo'ljallangan dasturi kelgusi 2014-2016 yillarda 9229,4 ming dollar miqdorida, ichki manbalar hisobidan 9149,2 ming dollar, tashqi manbalar hisobidan esa 80,2 ming dollar miqdorida moliyalashtirilgan.

Xulosa qilib aytadigan bo'lsak, hozirgi bozor iqtisodiyoti sharoitida ta'lim tizimidagi muassasalar ishlab chiqarish va tadbirkorlik bilan shug'ullanmoqdalar, lekin ko'pgina muassasalarda moliya, bank, soliq, marketing haqida to'liq ma'lumotga ega emaslar. Bu tabiiy hol bo'lib maktablarda yuqorida ko'rsatilgan sohalarni biladigan mutaxassislar juda kam. Shuning uchun ta'lim tizimidagi muassasalar rahbarlariga iqtisod bo'yicha o'rinbosar lavozimi joriy qilinib, ushbu lavozim byudjetdan tashqari fondlar hisobidan saqlanishi lozim. Qolaversa investorlarni jalb qilishda ta'lim muassasasidagi kadrlar salohiyati bilan bog'liq muammolarni bartaraf etish lozim. Xususan, ta'lim muassasalarida ayniqsa, xalq ta'limi va kasb-hunar kollejlari ham ilmiy darajaga ega bo'lgan saohiyatli kadrlar faoliyat yuritishini yo'lga qo'yish maqsadga muvofiqdir.

КИЧИК БИЗНЕСДА ИННОВАЦИОН ИШЛАБ ЧИҚАРИШЛАРНИ ШАКЛЛАНТИРИШ ЙЎНАЛИШЛАРИ

Набиева Сарвиноз Қаюмжон қизи, талаба
Гулистон давлат университети

Мамлакатда миллий иқтисодиётни ислоҳ қилишни чуқурлаштириш ва кенгайтириш жараёнида унинг етакчи тармоқларини модернизациялаш, техник ҳамда технологик янгилашни жадаллаштириш ва унинг қўламини кенгайтириш, ишлаб чиқаришни диверсификация қилишга биринчи даражали эътибор қаратилмоқда. Биринчи Президентимиз И.А. Каримов энг муҳим стратегик вазифаларга тўхталар экан, “Юқори қўшимча қийматга эга бўлган маҳсулотлар ишлаб чиқаришни кўпайтиришни таъминлайдиган кимё, нефть-газ ва нефть-кимё саноатини, машинасозлик, металлни қайта ишлаш, қурилиш материаллари ишлаб чиқариш, енгил, озиқ-овқат саноатининг юқори технологияларга асосланган тармоқларини ва бошқа соҳаларни юксак даражада ривожлантириш олдимизга қўйилган мақсадларга эришишнинг асосий манбаи бўлиши даркор”²²², деб алоҳида уқтирганди. Миллий иқтисодиётни модернизация ва диверсификация қилиш бевосита инновацион жараёнлар билан боғлиқ. Инновация (инглизча “innovationas” – “киритилган янгилик”, “ихтиро”) – фан-техника ютуқлари ва илғор тажрибага асосланган техника, технология, бошқариш ва меҳнатни ташкил этиш каби соҳалардаги янгиликлар, шунингдек, уларнинг турли соҳалар ва фаолият доираларида қўлланилишидир. Инновация дейилганда, янги технологиялар, маҳсулот ва хизматлар турлари сифатидаги янгиликлар, ишлаб чиқариш, молия, тижорат, маъмурий ёки бошқа хусусиятларга эга ташкилий-техникавий ва ижтимоий-иқтисодий қарорлардан самарали фойдаланиш тушунилади. Ана шулар билан боғлиқ ишларни олиб бориш тартиби ҳисобга олинган ҳолда инновациянинг ҳаётий циклига инновацион жараён сифатида қаралади.

Инновацион тadbirkorlikning уч асосий тури фарқланади:

- инновацион маҳсулотлар;

²²² Каримов И.А. Бош мақсадимиз – кенг қўламли ислохотлар ва модернизация йўлини қатъият билан давом эттириш. //Халқ сўзи, 2013 йил 19 январь.

- инновацион технологиялар;
- ижтимоий инновациялар.

Инновацион маҳсулотлар деганда, сифат жиҳатидан янги товарлар ишлаб чиқаришни ўзлаштириш назарда тутилади. Бундай маҳсулот кичик корхонага бозордаги ўз рақобатбардошлигини ошириш ҳисобига оладиган фойдаси миқдорини кўпайтириш имконини беради.

Юртимизда инновацион фаолиятни ривожлантириш учун қуйидагиларга эътибор бериш даркор:

1. Инновацион технологиялар – ходимлар меҳнат унумдорлигини ошириш, маҳсулот бирлигига иш вақти ва меҳнат сарфини камайтириш, хомашё, материаллар ва бошқа ресурсларни тежашга йўналтирилган ишлаб чиқаришни модернизация ва диверсификация қилиш жараёнидир. Улар ҳам кичик корхона салоҳиятини ошириш ва олинadиган фойда миқдорини кўпайтиришга хизмат қилади.

2. Ижтимоий инновациялар, биринчи навбатда, инсон капиталини малакасини оширишга қаратилган. Инновацияларни жорий этиш, айниқса венчур бизнесини йўлга қўйиш кичик корхона мутахассислари, умуман, барча ходимларидан чуқур билим, юқори малака, бой тажрибани талаб этади.

XX асрда жаҳонда ишлаб чиқарилаётган жамланма маҳсулот умумий ҳажмининг фақат тўртдан бир қисми инсон омили билан боғлиқ бўлса, ҳозирги вақтда бу кўрсаткич тўртдан уч қисмга етган. Айниқса, инсон капиталининг таркибий қисмида– тадбиркорлик капиталининг роли катта. Мазкур капитал тадбиркорлик фаолиятини амалга ошириш, корхонани бошқариш учун ташкилотчилик қобилияти, ишбилармонлик, янгиликка интилиш, тежамкорлик, ирода, оқилона таваққалчилик қилиш хусусиятлари билан фарқланади. Ана шу салоҳият – ўз ноу-хаулари, тадбиркорлик усуллариغا эга бўлиш уларни тадбиркорлик капиталига айлантириш имконини беради.

Инновацион жараёни ташкил этишнинг уч модели ажратиб кўрсатилади:

1. Кичик корхона асосида инновацион тадбиркорлик. Бунда инновациялар кичик корхонанинг ўзида унинг ихтисослашган ёки махсус ташкил этилган тузилмалари томонидан инновацияларни яратиш ва ўзлаштиришни назарда тутлади.

2. Ташқи корхона ёрдамидаги инновацион тадбиркорлик. Ушбу моделда инновациялар контракт бўйича бошқа ташкилотлар томонидан бевосита муайян кичик корхона учун яратилади.

3. Венчур инновацион тадбиркорлиги. Бунинг учун инновацион лойиҳани амалга оширишга йўналтирилган венчур кичик корхоналари таъсис этилади.

Мамлакат кичик корхоналарида инновацион ишлаб чиқаришларни шакллантириш, илм-фан ютуқларини кенг жорий этиш чоралари кўрилиши жуда муҳим. Лекин олиб борилган тадқиқотлар республикада кейинги йилларда давлат рўйхатидан ўтган кичик корхоналарнинг атиги 4,5 %и ўз низомларида инновацияларни жорий этишни мақсад қилиб қўйганликларини кўрсатди. Шу сабабли Ўзбекистонда Жаҳон банки томонидан ишлаб чиқилган услубиятга мос ва мамлакатда бизнесни юритиш билан боғлиқ барча жараёнларни янада эркинлаштириш, соддалаштириш, арзонлаштириш ва уларнинг очиклигини таъминлашга йўналтирилган комплекс дастур ҳам қабул қилинди. Мазкур дастур доирасида сўнгги йилларда олтига муҳим қонун, жумладан, “Хусусий мулкни ҳимоя қилиш ва мулкдорлар ҳуқуқларининг кафолатлари тўғрисида”ги, янги таҳрирдаги “Тадбиркорлик фаолияти эркинлигининг кафолатлари тўғрисида”ги қонунлар, шунингдек, кичик бизнес субъектлари фаолияти учун рухсат бериш тартиб-таомилларини соддалаштириш, солиқ ва статистик ҳисоботларни қисқартиришга қаратилган қонун ҳужжатлари қабул қилинди.

Бунинг натижасида Жаҳон банки ҳисоб-китобларига кўра, Ўзбекистон бизнесни юритиш бўйича жаҳон рейтингда 14 ўрин юқорига кўтарилди.

МАМЛАКАТИМИЗ БАНК ТИЗИМИДА МОЛИЯВИЙ ҲОЛАТНИ БАҲОЛАШ МЕТОДОЛОГИЯСИНИ РИВОЖЛАНТИРИШ МАСАЛАЛАРИ

Раббимов А. – магистрант ТМИ

Банк тизимидаги ислохотлар иқтисодиётимизнинг барқарор ўсиш суръатларини таъминлашда энг муҳим омил бўлди. Бунинг натижасида тижорат банкларининг жами капитали 2016 йилда 2015 йилга нисбатан 20,2 фоизга ошиб, 9,4 трлн. сўмни ташкил этди.²²³ Албатта бу каби ижобий натижалар банк тизимимизда бўлаётган ўсишни кўрсатиб беради. Шунга қарамасдан бу кўрсаткичлар фақатгина молиявий коэффициентлар эканлигини ҳисобга оладиган бўлсак, банкларимизнинг аслида қандай иқтисодий самарадорлик кўрсаткичига эга эканлигини аниқлаш учун ягона бир тизимнинг ҳамон мавжуд эмаслиги банкларимизни тўлиқлигича баҳолай олмаслигимизни тақозо этади.

Ҳозирги пайтда мамлакатимиз банк тизимида тижорат банкларининг молиявий ҳолатини баҳолаш муҳим масалалардан бири бўлиб, бунга асосий сабаб тижорат банкларнинг актив операцияларга йўналтирадиган маблағларининг асосий базаси бўлиб жисмоний ва юридик шахслардан жалб қилинган маблағлар хизмат қилмоқда. Шунинг учун ҳам банкларнинг улар олдидаги маъсулияти катта бўлиб, улардан оқилона фойдаланиш ва уларнинг қайтишини таъминлаш банклар зиммасига юклатилган ва ушбу мажбуриятларни бажарилишини назорат қилиш, ҳамда улар бўйича талабларни ишлаб чиқиш Марказий Банкнинг функцияларидан бири ҳисобланади. Молиявий ҳолатни таҳлил қилиш ва уни баҳолаш нафақат мижозлар учун, балки банк учун ҳам муҳим ҳисобланади. Тижорат банклари ўз молиявий ҳолатини билиши, банклар фаолиятининг узлуксизлиги ва самарадорлигини кафолатлайди.

Ўзбекистон Республикаси тижорат банклари молиявий ҳолати Марказий Банк томонидан молиявий коэффициентларга қўйилган талаблари асосида баҳоланади. Бу метод банкларнинг молиявий ҳолатини баҳолаш методларининг бир синфи бўлиб, у ўзининг ўрганадиган соҳаси, яъни банк бухгалтерия ҳисоботлари асосидаги молиявий ҳолатнигина баҳолаб беради. Банкларнинг молиявий ҳолатини баҳолашнинг яна бир неча бошқа инструментлари (рейтинг тизимлар, бозор модели, статистик модел ва имитацион модел) лар бўлиб, уларнинг банк молиявий ҳолатига берадиган баҳоси ўзида банкнинг бошқа хусусиятларини акс эттиради.

Юқорида санаб ўтилган методлар тижорат банкларининг молиявий ҳолатини баҳолашда муҳим ҳисобланиб уларни мамлакатимиз банк тизимида ҳам жорий этиш ҳозирги кундаги долзарб масалалардан бири бўлиб келмоқда. Ҳозирда банк соҳамиз ривожланаётган бир пайтда олдинги қоғозбозлик анъаналаридан воз кечган ҳолда бозор иқтисодиётига тезкор реакция билдириш ва унга адаптация қилиш банкларимиз учун банклар бозоридаги рақобат муҳитида самарали фаолият олиб бориш учун ягона йўл бўлиб қолмоқда. Аммо, ушбу натижаларга эришиш учун банклар олдида ҳамон кўплаб тўсиқлар борлигича қолмоқда. Авваламбор, мамлакатимиз банкларида хориж амалиётининг етишмаслиги, бизни банк соҳасида хориж банкларидан ҳалигача орқада қолаётганимизни кўрсатади. Айниқса, тижорат банкларимизнинг фаолиятидаги баҳолаш ва таҳлил қилиш методологиясидаги камчиликлар ҳамон керакли маълумотларни тўғри баҳолаш имконини бермаябди. Ҳозирги глобаллашув даврида замон билан ҳамнафас бўлиб яшамоқ давр талаби бўлиб қолар экан, банкларимизни ҳам эндиликда таҳлилга бўлган ёндашуви ўзгариб бормоқда. Кўплаб етакчи банкирларимизнинг фикрига кўра, ҳозирда мамлакатимизда мавжуд бўлган молиявий ҳолатни баҳолаш инструментлари замон талабларига тўлиқлигича жавоб бермайди. Шундай экан, мамлакатимиз банк

²²³ Монетар сиёсатнинг 2017 йилга мўлжалланган асосий йўналишлари//Бозор, пул ва кредит. – Тошкент, 2017. – №1. – 26-б.

tizimiga xorijiy baholash metodlarini joriy etish bank tizimimiz olvida turgan asosiy masalalardan biri бўлиб турибди.

INVESTITSIYA FAOLIYATINI RIVOJLANTIRISHDA INVESTITSIYA MUHITINING O'RNI

Saidov R.B. – ифн., доц., ТМИ

Maxmudova K.A. – магистрант ТМИ

Mamlakatning iqtisodiy rivojlanish darajasi, investitsiya faolligining o'sish sur'atlari investitsiya muhitiga ko'p jihatdan bog'liq. Xorijiy investitsiyalarni respublika iqtisodiyotiga jalb etish uchun zaruriy shart-sharoitlar yaratilishi muhim ahamiyat kasb etadi. Qaysi mamlakatda iqtisodiy, siyosiy, ijtimoiy va huquqiy shart – sharoitlar mavjud bo'lsagina, o'sha davlat iqtisodiyotiga investitsiya qo'yilishi mumkin. Investitsiya muhitining jozibadorligi xorijiy investitsiyalar oqimini ko'paytirishning muhim omili hisoblanadi.

Investitsiya muhiti tushunchasi o'zining murakkabligi va mukammalligi jihatidan makro va mikro iqtisodiyot darajasida ko'rib chiqiladi. Makroiqtisodiyot darajasida u kapitalni qabul qiluvchi mamlakatdagi mavjud siyosiy, iqtisodiy va ijtimoiy holatlarni o'z ichiga oladi. Makroiqtisodiyot darajasida yondashilganda xorijiy investitsiyalarga nisbatan davlat siyosati, xalqaro shartnomalar shartlarini bajarish xorijiy mulkni milliyashtirish, turli masalalar bo'yicha xalqaro shartnomalar tizimida ishtirok etish davlat boshqaruv tizimlarining mustahkamligi, siyosiy rahbariyatning muqarrarligi, davlatning iqtisodiyotga aralashish darajasi, iqtisodiy siyosatning mukammalligi, davlat apparatining ish samaradorligi, banklar tizimining takomillashuv darajasi, pul muomalasi va davlat byudjetining barqarorligi, davlatning ichki va tashqi qarzlari miqdori va boshqalar hal qiluvchi o'rinda turadi. Investitsiya muhitiga kapitalni qabul qiluvchi mamlakatning qonunlarida aks ettirilgan to'g'ridan-to'g'ri xarajatlar va xorijiy firmalarining faoliyatini chegaralovchi yoki taqiqlovchi omillardan tashqari, to'liq aniqlanmagan ba'zi bir qoidalar va muvofiqlashtirilmagan jarayonlarning mavjudligi salbiy ta'sir etadi. Investitsiyalarni iqtisodiyotga jalb qilishda investitsion muhitning ta'siri katta. Chunki investitsiya muhiti bu – investitsiya qabul qilayotgan davlatning mahalliy yoki xorijiy investorlar uchun huquqiy, siyosiy, ijtimoiy-iqtisodiy va eko-geografik jihatdan yaratilgan maksimal darajadagi shart-sharoitlar va minimal darajadagi risklar majmui, shuningdek, investitsiya muhitining jozibadorligi-investorlar sarmoyasini jalb qilishda, mavjud imkoniyatlar va muhitda yaratilgan sharoitlarning eng maqbullarini ko'rsatib bera olishi bilan ahamiyatlidir. Mikroiqtisodiyot darajasida investitsiya muhiti bir tomondan investor firmasi va ikkinchi tomondan xorijiy investitsiyani qabul qiluvchi xo'jalik sub'ektlari, ya'ni sotuvchilar, sotib oluvchilar, banklar, hamda kasaba uyushma va boshqa jamoat tashkilotlari o'rtasidagi ikkiyoqlama munosabatlarni aks ettiradi. Bu darajada investitsiya muhiti umumlashtirilgan baholar iqtisodiy, huquqiy va madaniy jabhalarda yaqqol ko'rinadi. Makro va mikroiqtisodiyot darajalari birgalikda yagona investitsiya muhitini tashkil etadi va potensial investorlar, hamda kapitalni qabul qiluvchi tomonlarning bo'lajak munosabatlarini belgilab beradi.

Amaliyotda, investitsion muhitning moliyaviy jihatlari sifatida byudjet, to'lov balansi, davlat qarzlari, bojxona bojlarining kattaligi, bank tizimi, konvertatsiya muammosi, to'lovlar, soliq va soliqqa tortishning qoniqarsizligi, soliq tizimi, soliq yuki va undagi yig'imlar katta muammolardan hisoblanadi. Bu esa hududlarda xorijiy sarmoyalarni jalb etishdagi asosiy muammolardan biri hisoblanadi.

Mamlakatimizda investitsiya muhitini yaxshilashning amaliy jihatlari Prezidentimiz I.A.Karimov asarlarida, xususan, birinchi chaqiriq O'zbekiston Respublikasi Oliy Majlisining o'n to'rtinchi sessiyasida so'zlagan nutqida "Biz iqtisodiyotimizga xorijiy sarmoyani yanada kengroq jalb etish uchun, iqtisodiyotda tarkibiy o'zgarishlarni amalga oshirish, mulkni davlat tasarrufidan chiqarish va xususiylashtirish jarayonlarida, jahon bozorida raqobat qila oladigan mahsulot ishlab chiqarishni tashkil etishda xorijiy investorlar yanada faolroq ishtirok etishi

uchun yaratilgan huquqiy va iqtisodiy shart-sharoitlarni takomillashtirishimiz lozim”²²⁴ deb ta’kidlagan edilar.

Mustaqillik yillaridan buyon, mamlakatimiz xorijiy sarmoyadorlar va xorijiy investitsiyalar ishtirokidagi korxonalar faoliyatini rag’batlantirish uchun huquqiy kafolatlar va preferensiyalar bo’yicha chora-tadbirlarning yaxlit tizimini ishlab chiqdi.

Mamlakatimiz respublika hududida investitsiya faoliyatini amalga oshirayotgan xorijiy investorlarning huquqlarini kafolatlaydi va himoya qiladi. Shu bilan birga, qonunchiligimizda investitsion muhitni yanada qulay bo’lishi va xorijiy sarmoyador uchun o’z sarmoyasini kiritgan kundagi qonunchilik 10 yil davomida amal qilishi belgilab qo’yilgan. Xorijiy investor o’zining xohishiga ko’ra, investitsion muhitini yanada jozibador qilgan yangi qonunchilik tizimidan ham foydalanish huquqiga ega. Bundan tashqari, ayrim hollarda iqtisodiyotni barqaror o’sishini ta’minlovchi, mamlakatning eksport salohiyatini kengaytiruvchi va mustahkamligini ta’minlovchi kichik korxonalar doirasidagi loyihalarga qarab, xorijiy investorlarga qo’shimcha kafolatlar va huquqlarini himoya qilish choralari taqdim etilishi mumkin.

O’zbekiston Respublikasining investitsiya salohiyatini to’liq ro’yobga chiqarish, investitsiya muhitini yanada takomillashtirish va jalb etiladigan chet el investitsiyalari samaradorligini oshirish maqsadida, O’zbekiston Respublikasi Prezidentining 31-mart kuni "O’zbekiston Respublikasining Investitsiyalar bo’yicha davlat qo’mitasini tashkil etish to’g’risida"²²⁵gi farmoni ham buning isbotidir.

Mamlakatimizda tarkibiy o’zgarishlarni izchil amalga oshirishda, xorijiy investitsiyalarni yo’naltirish uchun qulay investitsiya muhitining yaratilgani, asosiy omil bo’lib kelmoqda. Qulay investitsiya muhitini shakllantirish va jozibadorligini oshirish iqtisodiyot tarmoqlarini yanada erkinlashtirishga, ular o’rtasidagi raqobat muhitini takomillashtirishga, iqtisodiy barqarorlikni mustahkamlashga, tashqi iqtisodiy aloqalarni kengaytirishga, ishchi kuchi masalasini oshirishga va ular bandligini ta’minlashga juda katta ijobiy ta’sir ko’rsatadi.

ТАДБИРКОРЛИКНИ РИВОЖЛАНТИРИШ ВА ҲИМОЯ ҚИЛИШНИ ТАЪМИНЛАШ ИНСТИТУТЛАРИ ВА МЕХАНИЗМЛАРИНИ ТАКОМИЛЛАШТИРИЛИШ

Хашимова Ш. У. – магистрант ТМИ

Ўзбекистонда ижтимоий йўналтирилган бозор иқтисодиётини барпо этишнинг асосий мақсадларидан бири мамлакатда кичик бизнес ва хусусий тадбиркорлик шакллари устувор ривожлантиришдан иборат. Бу мақсадни амалга ошириш учун иқтисодий ислохотлар ўтказилди, унинг ролини ошириш учун йирик институционал асослар яратилди. Ўзбекистонда хусусий тадбиркорлик ва кичик бизнес корхоналари мажмуини ташкил этиш муваффақиятли бормоқда.

Бугунги кунда кичик бизнес ва хусусий тадбиркорлик субъектлари мамлакатимиз иқтисодиётининг барча жабҳаларида, машинасозлик маҳсулотлари ишлаб чиқаришда, халқ истеъмоли молларини, қишлоқ хўжалиги ва озиқ-овқат маҳсулотларини ишлаб чиқаришда ҳамда бошқа соҳаларда фаолият юритмоқда. Кичик корхоналар ишлаб чиқарган маҳсулот давлат корхоналарида ишлаб чиқарилган маҳсулотлардан сифати жиҳатидан қолишмаслиги, ҳатто, айрим ҳолларда улардан юқори туриши билан ажралиб туради. Республикаimizдаги кичик бизнес ва хусусий тадбиркорлик субъектлари фаолиятининг 60-70 фоизи бевосита ишлаб чиқариш билан узвий боғлиқ, улар фермерлар, деҳқонлар, саноатчилар ва қишлоқ хўжалиги маҳсулотларини қайта ишловчилар ва ҳоказолардир.

224 Karimov I.A. O’zbekiston iqtisodiy islohotlarni yanada chuqurlashtirish yo’lida. –T.: O’zbekiston, 1996.243-b.

225 O’zbekiston Respublikasi Prezidentining "O’zbekiston Respublikasining Investitsiyalar bo’yicha davlat qo’mitasini tashkil etish to’g’risida"gi farmoni, 31-mart 2017 yil

Кичик бизнес ва хусусий тадбиркорлик субъектларига 2015–2019 йилларда тижорат банклари томонидан ажратиладиган кредитлар, шу жумладан, инвестиция мақсадларига бериладиган узоқ муддатли кредитлар ҳажми 2,5 мартага кўпайтирилади.

Шу билан бирга, давлат корхоналари ва устав капиталида 50 фоиздан ортиқ давлат улуши мавжуд бўлган хўжалик жамиятларининг хайрия ва бошқа қайтарилмайдиган ёрдамлари ўтган йилдаги соф фойданинг 10 фоизидан ошмаслиги ва уларни оммавий ахборот воситаларида ҳамда ташкилотларнинг расмий веб-саҳифасида ёритиб бориш тартиби белгилаб қўйилган. Шунингдек, Ўзбекистонда ишбилармонлик муҳитини баҳолаб бориш учун ҳар чоракда республика минтақалари бўйича танлаб олинган тадбиркорлик субъектлари ўртасида сўровлар ўтказилади ва унинг натижалари Иқтисодиёт вазирлигига тақдим этиб борилади.

Мамлакатимиз банк тизимини такомиллаштириш, хусусан, банкларнинг капиталлашуви, уларнинг барқарорлиги ва ликвидлигини янада мустаҳкамлаш борасида амалга ошириладиган чора-тадбирлар натижасида соҳа фаолият кўрсаткичлари сезиларли даражада ўсиб бормоқда.

Кейинги тўрт йил ичида банк капитали ҳажми 2,5 баравардан кўпроқ, банк жами активлари ҳажми 2,3, банкдаги аҳоли омонатлари қолдиғи 3,6 баравар, берилган банк кредитлари ҳажми деярли 2,5 баравар ошди. Бу эса, мамлакатимиздаги иқтисодий ўсиш суръатларининг янада юқори бўлишига, иқтисодий фаолликнинг жадаллашувига сезиларли таъсир кўрсатмоқда.

Фикримизча, мамлакатимизда кичик тадбиркорлик субъектлари фаолиятини молиявий қўллаб-қувватлаш, уларга имтиёзли кредитлар ажратиш, микролизинг ва бошқа хизматлар кўрсатиш самарадорлигини таъминлашнинг амалий механизмларини янада такомиллаштириш, бунда қуйидаги чора-тадбирларнинг ҳисобга олинишини таъминлаш мақсадга мувофиқ ҳисобланади:

* кичик бизнес ва хусусий тадбиркорлик субъектлари учун тижорат банклари томонидан ажратилаётган кредит ресурсларидан фойдаланиш самарадорлигини таҳлилий ва танқидий ўрганиб, бу борада аниқланган муаммо ва камчиликларни ўз вақтида бартараф этиш юзасидан таъсирчан чора-тадбирларни амалга ошириш;

* тижорат банклари имтиёзли кредит бериш махсус Жамғармасининг маблағларининг асосан олиш ва етиб бориш қийин бўлган туманларда, шунингдек меҳнат ресурслари зич бўлган туманлар ҳамда шаҳарлардаги кичик бизнес ва хусусий тадбиркорлик соҳаларида, ишлаб чиқариш микрофирмалари, кичик корхоналар, деҳқон ҳамда фермер хўжаликларида юқори технологик ва инновацион лойиҳаларни молиялаш учун ажратилишини таъминлаш ва мунтазам равишда ўрганиб бориш лозим.

Юқорида тавсифланган ҳуқуқий-институционал нормаларни амалиётга киритилиши мамлакатимизда хусусий мулк, кичик бизнес ва хусусий тадбиркорликни устувор ривожлантиришга қаратилган муҳим қадам ҳисобланади ва уларнинг янгилиги қуйидагилардан иборат:

- хусусий мулк ва хусусий тадбиркорликни қўллаб-қувватлаш ва ҳимоя қилиш учун давлат бошқарув органлари мансабдор шахсларининг жавобгарлиги оширилган;

- тадбиркорлик фаолияти ва хусусий мулк ҳуқуқини ҳимоя қилиш қонунчилиги янада эркинлаштирилган;

- тадбиркорлик фаолиятини давлат рўйхатидан ўтказиш, рухсатномалар бериш ҳамда лицензиялаш, шу жумладан, ташқи иқтисодий фаолият юритиш қоидалари соддалаштирилган;

- хусусий мулк ва хусусий тадбиркорликни устувор ривожлантириш ҳамда бизнес муҳитини янада яхшилаш учун зарурий шарт-шароит ва имкониятлар яратишнинг аниқ чоралари белгиланган.

Шундай қилиб, республика ҳукумати томонидан хусусий мулк ва кичик бизнесни тартибга солиш бўйича янги институционал нормаларни амалга киритилиши тадбиркорлик муҳитини янада яхшилаш, уларни ҳимоя қилиш, мулкни рўйхатдан ўтказиш, хусусий корхоналарни ташкил қилиш, қурилиш учун рухсат олиш, электроэнергия, сув ва бошқа манбаларга уланиш ва шу каби бошқа қоидалар ҳеч шубҳасиз мамлакатимизни бизнес юритиш муҳитини эркинлаштириш бўйича янада юқори пағонага кўтарди ва бу аҳоли ичидан даромад келтирувчи мулкка эга бўлган мулкдорлар синфини кенгайтиришга асос бўлиб хизмат қилади.

ТИЖОРАТ БАНКЛАРИ МОЛИЯВИЙ НАТИЖАЛАРИНИ АУДИТДАН ЎТКАЗИШНИ ТАКОМИЛЛАШТИРИШ

Қоралиев Т. - проф., ТМИ

Ҳамроев Х. – магистрант ТМИ

Иқтисодийнинг барча тармоқ ва соҳаларида, жумладан, бухгалтерия ҳисоби ва аудиторлик фаолиятида ҳам изчил ислохотлар олиб борилиши бугунги кун тақозо этган вазифалардан ҳисобланади. Таъкидлаш жоизки, мустақиллик йилларида Ўзбекистон Республикаси иқтисодий тизимини, шу жумладан, тижорат банкларида ҳисоб ва аудит тизимини миллий ва халқаро стандартларга мослаштириш борасида муҳим ишлар амалга оширилди. Жумладан, банкларда бухгалтерия ҳисобининг миллий стандартлари, халқаро бухгалтерия ҳисоби стандартларига мос келадиган янги сўғатлар режаси, аудитнинг миллий стандартлари ишлаб чиқилди. Шунингдек, республикамиз ва МДҲ олимлари томонидан аудит услубиётини назарий ва амалий жиҳатдан такомиллаштириш бўйича олиб борилган изланишлар муайян ижобий натижалар бермоқда. Молиявий натижалар тўғрисидаги ҳисобот аудити – аудит жараёнларининг асосий қисмларидан биридир. Демак, унга янада чуқурроқ ёндашмоқ керак. Шунинг учун молиявий натижалар тўғрисидаги ҳисобот текширувларида ёки бу масала адабиётларида ёритилганда, кўпроқ молиявий ҳисоботнинг 2 - шаклига эътибор берилади. Бироқ, бунда молиявий натижалар ҳисобини олиб бориш, улар тўғрисидаги маълумотларни бош китоб, баланс маълумотлари билан солиштириш, ўтган йиллардагига нисбатан ўзгарган-ўзгармаганлигини, бухгалтерия проводкалари тўғри берилган-берилмаганлигини аниқлаш ёки уларни молиявий таҳлил қилиш билангина чекланиб қолинади. Фикримизча, молиявий натижалар тўғрисидаги ҳисобот аудити молиявий ҳисобот аудитида муҳим ўринни эгаллайди. Чунки, молиявий ҳисоботнинг асосий мақсади корхона фаолияти ва унинг молиявий натижалари тўғрисидаги ҳаққоний маълумот тақдим этиш ҳисобланади. Шундай экан, юқорида қайд этиб ўтганимиздек, молиявий натижаларуларни шакллантирувчи таркибий қисмлари - даромадлар ва харажатлар ўртасидаги боғлиқлик нуқтаи назаридан чуқур таҳлил қилиниши мақсадга мувофиқ. Шу сабабли молиявий натижалар тўғрисидаги ҳисобот аудити жараёнларида хўжалик фаолиятининг даромадлари ва харажатлари бўйича алоҳида аудит муолажалари олиб борилиши лозим.

Биринчидан, олдиндан олинган маълумотлар таҳлили асосида аудиторлик текширувининг тури ва мақсадини аниқлаш ҳамда бунинг натижасида аудит объектини танлаш тамойилларини киритиш орқали, аудит жараёни билан боғлиқ рискларни аниқлаш масалаларини тўла таҳлил қилган ҳолда уларнинг аудит жараёнига таъсирини камайтиришга эришиш мақсадга мувофиқдир.

Иккинчидан, аудитнинг тури ва мақсадидан келиб чиқиб, лозим бўлган ресурсларнинг қайсиларини жалб этиш, текширув вақтини ўрнатиш тамойиллари аудиторлик текшируви самарадорлигини баҳолашда ўзига хос омил хизматини ўтайди.

Учинчидан, аудит мақсади ва мезонларидан келиб чиқиб, аудит саволномаларини тузиш жараёнида асосий эътиборни текширув объектларига эмас, балки текширувнинг мақсадига, ички назорат тизими фаолиятини баҳолаш, ҳаракатлар кетма-кетлигини

таъминлаш, молиявий натижаларни шакллантириш борасидаги камчиликларни аниқлаш ва уларни бартараф этиш борасидаги таклифларини ишлаб чиқишга қаратиш керак.

ЎЗБЕКИСТОНДА ПЕНСИЯ ЖАМҒАРМАСИ МАБЛАҒЛАРИДАН Фойдаланишни такомиллаштириш масалалари

Аллаяров С. – ўқитувчи ТМИ

Шероватов Б. – талаба ТМИ

Пенсия таъминоти мамлакатимиз аҳолисини ижтимоий ҳимоялаш тизимининг муҳим қисми бўлиб, у асосан, кам таъминланган фуқаролар ва меҳнатга лаёқатсиз кишилар ҳаёт даражасини кўллаб-қувватлаш ва таъминлашга қаратилган иқтисодий, ижтимоий, ҳуқуқий ва ташкилий характерга эга комплекс дастур талабларини ижро этишдан иборат. Шу боис Президентимиз ташаббуси билан истиқлол йилларида аҳолини ижтимоий ҳимоялашни янада кучайтириш, пенсия таъминоти сифатини ошириш бўйича босқичма-босқич ислохатлар олиб борилмоқда. Натижада ўтган қисқа давр ичида республикаимизда аҳолини ижтимоий муҳофаза қилиш ва кафолатлашнинг кучли ва таъсирчан механизми яратилди.

Президентимиз Ш.М.Мирзиёев таъкидлаганларидек: “Шу борада бир фикрга алоҳида урғу бериб таъкидламоқчиман: ёши улуг инсонлар, катта авлод вакилларига эътибор ва амалий ғамхўрликни кучайтириш, уларнинг пенсияларини ошириш, тиббий хизмат ва ижтимоий-маиший таъминотини яхшилаш бундан буён ҳам Президент учун, Ҳукуматимиз ва барча ҳокимликлар учун энг муҳим устувор вазифалардан бири бўлиб қолади.”²²⁶

Бугунги кунда Ўзбекистонда аҳолини ижтимоий муҳофаза қилиш, фуқароларга кўрсатилаётган ижтимоий таъминот хизматлари сифатини ошириш йўлида изчил ислохотлар олиб борилмоқда. Биринчи галда муҳтож бўлган аҳоли тоифалари - кўп болали ва кам таъминланган оилалар, ёлғиз кексалар, етим-есир ва ногиронлар, талаба ва нафақахўрларнинг манфаатларини ҳар томонлама ҳимоя қилишга алоҳида эътибор қаратилмоқда.

Президентимизнинг 2009 йил 30 декабрдаги “Фуқароларнинг пенсия таъминоти тизимини янада такомиллаштириш чора-тадбирлари тўғрисида”ги Фармони, айтиш мумкинки, пенсия таъминоти ташкилий тизимини янада такомиллаштириш имконини берди. Гап шундаки, мазкур ҳужжатда Пенсия жамғармаси томонидан пенсия ва ижтимоий нафақаларни ўз вақтида, тўлиқ миқдорда молиялаштириш, тўловлар устидан мониторинг юритиш, пенсия таъминотига йўналтирилаётган маблағларнинг мақсадлилиги ва назоратини кучайтириш борасида бир қатор вазифалар белгилаб берилди.

2010 йилнинг 1 январидан бошлаб фуқароларнинг пенсия таъминоти ва тиббий-меҳнат экспертизаси масалаларининг бутун комплекси билан боғлиқ функциялар ҳамда тегишли тузилмалар Меҳнат ва аҳолини ижтимоий муҳофаза қилиш вазирлиги тасаруффидан чиқарилиб, Ўзбекистон Республикаси Молия Вазирлиги ҳузуридаги бюджетдан ташқари Пенсия жамғармасининг тегишли бўлинмалари ихтиёрига ўтказилди. Бугунги кунда пенсиялар, ижтимоий нафақалар ва бошқа тўловларни тайинлаш, молиялаштириш, уларнинг тўланишини мониторинг қилиш каби вазифалар Пенсия жамғармаси ижро этувчи аппарати, унинг Қорақалпоғистон Республикаси ва барча вилоятлардаги бошқармалари ҳамда тегишли туман (шаҳар) бўлимлари томонидан амалга оширилиб келмоқда.

226 Президентимиз Ш.М.Мирзиёевнинг Ўзбекистон Республикаси Президенти лавозимига киришиш тантанали маросимига бағишланган Олий Мажлис палаталарининг кўшма мажлисида “Еркин ва фаровон, демократик ўзбекистон давлатини биргаликда барпо етамиз” мавзусидаги нутқи, 12 бет, Тошкент, Ўзбекистон, 2016 йил.

Сўнгги йиллар давомида ноқонуний тайинланган пенсияларнинг 7%дан кўпроғи ишловчи пенсионерларга тўғри келиб, мазкур фуқаролар Пенсия жамғармаси бўлимларини ўз вақтида меҳнат фаолияти амалга ошираётганлиги тўғрисида огоҳлантирмаганликлари натижасида қонунчиликда белгиланган 50% ўрнига 100% миқдорида пенсиялар олишган.

Бундан ташқари, фуқаролар томонидан пенсияларни муддатидан аввал тайинланиши учун паспорт маълумотларини қасддан ўзгартириш орқали ёшини ўзгартириш билан боғлиқ ноқонуний тўловлар бўйича кўплаб ҳолатлар аниқланди.

Тиббий меҳнат эксперт комиссиялари томонидан 2011 йилда ногиронлик белгилаш ва қайта кўриқдан ўтиш бўйича тиббий ҳужжатлар эксперт текширувлари натижасида эса ногиронлар умумий сонининг 8,3 фоизи миқдоридаги ногиронлик хулосалари бекор қилинган ёки ногиронлик гуруҳлари қайта кўриб чиқилган. Айти пайтда аниқланган ортиқча тўловлар қонунчиликда белгиланган тартибда ундирилмоқда.

Ушбу ҳолатларнинг аксарият қисми, жумладан 30,8 минг пенсия ишларида маълумотларни компьютер базасига нотўғри киритиш оқибатида, 69,7 минг пенсия ишларида архив идоралари томонидан фуқароларга тақдим этилган иш ҳақи ва меҳнат стажи тўғрисидаги қалбаки маълумотлар эвазига, 10,5 мингдан ортиқ ишларда фуқароларни иш жойини яшириш ва ногиронлик гуруҳларини асоссиз равишда ўзгартириш натижасида ҳамда 9 мингдан ортиқ ишларда фуқароларнинг туғилган йили ва бошқа қонун бузилиш ҳолатлари аниқланди²²⁷.

Юқоридаги маълумотлардани шундай хулосага келиш мумкинги, ханузгача пенсия ва нафақаларни нотўғри тайинлаш, пенсия ва нафақаларни тайинлашда иш ҳақи ва иш стажи тўғрисидаги маълумотлар нотўғри қўллаш, ҳамда ногиронлик гуруҳларини нотўғри белгилаш каби қонунбузарликка йўл қўйилмоқда. Бунга асосий сабаблардан бири пенсия бўлинмаси ходимларининг ўз соҳаларини етарлича билмасликлари бўлса, иккинчиси эса таъмагирлик ва ноҳолисона ёндашув натижасида пенсия ва нафақалар миқдорини ноқонуний равишда ошириб белгилашдир. Бу эса Пенсия жамғармасидан ноўрин равишда ортиқча маблағ сарфланишига сабаб бўлади.

Пенсия жамғармаси маблағларини самарали сарфланишини таъминлашдаги навбатдаги масала туман ва шаҳар тиббий-меҳнат эксперт комиссиялари томонидан I ва II гуруҳ ногиронлик нафақалари ҳамда меҳнатда майибланганлик ёки касб касаллиги туфайли тайинланадиган пенсиялар учун бериладиган кўриқдан ўтказиш далолатномалари ва хулосаларини доимий равишда қўшича экспертларни жалб қилган ҳолда текшириб бориш лозим. Масалан, ҳар чоракда туман ва шаҳар тиббий-меҳнат эксперт комиссиялари далолатномалари ва хулосалари қайта текшириш механизмининг жорий этиш мақсадга мувофиқдир. Бу ҳам ногиронлик гуруҳлари учун белгиланадиган пенсия ва нафақаларни ноўрин, ноқонуний белгилаш олдини олишга хизмат қилади.

Бу бир томондан, Пенсия жамғармасида бир мунча маблағлар иқтисод қилинишига олиб келса, иккинчи томондан Пенсия жамғармаси маблағларини сарфланишини такомиллашига хизмат қилади.

MAMLAKATIMIZDA SUG'URTA KOMPANIYALARINING INVESTITSIYA PORTFELIDAN SAMARALI FOYDALANISH MASALALARI

По'latova M. – katta o'qituvchi TMI

Karimov Sh. – talaba TMI

Investitsiya mamlakat iqtisodini rivojlanishining muhim omillaridan biri bo'lib, ijtimoiy-iqtisodiy yo'nalishdagi istiqbolli loyihalarni amalga oshirishda moliyaviy asos bo'lib xizmat qiladi. Mamlakatimizda investitsiya kiritishni rag'batlantirishga alohida e'tibor qaratilgan.

227 Бюджетдан ташқари Пенсия жамғармаси матбуот хизмати маълумотлари

Buning natijasida mamlakatimiz ichki investorlari investitsiya jarayoniga o'zlarining investitsiya portfelli bilan faol qatnashmoqdalar. Investitsiya portfeli – turli xil qimmatli qog'ozlar va boshqa turdagi qiymatliklardan tashkil topgan to'plamdir. Faqatgina portfel shakllantirish jarayonida berilgan tushunchaga investitsion sifatga erishish mumkin.

Jumladan, Prezidentimiz Sh.Mirziyoyev ta'kidlaganlaridek: “sug'urta, lizing va boshqa moliyaviy xizmatlarning hajmini ularning yangi turlarini joriy qilish va sifatini oshirish hisobiga kengaytirish, shuningdek kapitalni jalb qilish hamda korxonalar, moliyaviy institutlar va aholining erkin resurslarini joylashtirishdagi muqobil manba sifatida fond bozorini rivojlantirish”²²⁸

Shunday qilib qimmatli qog'ozlar portfeli shunaqangi instrumentki uni yordamida investorga minimal risk bilan talab etilgan mustahkam daromad ta'minlanadi. Yoki bu qimmatli qog'ozlarni sotib olayotgan vaqtida ma'lum bir maqsadlarga erishishga xarakat qiladilar, bu maqsadlarning asosiylari quyidagilar:

- qo'yilmalarning o'sishi;
- qo'yilmalarning likvidiligi;
- qo'yilmalarning xavfsizligi.

Investitsion qimmatli qog'ozlar bozor narxining o'sishi yoki foiz daromadi ko'rinishida daromad keltiradilar. Portfel daromadliligi berilgan vaqt oralig'i bilan bog'liq xarakteristikasidir. Bu oraliq cheksiz bo'lishi mumkin. Buni yurtimiz sug'urta kompaniyalari misolida ham ko'rishimiz mumkin.

Sug'urta kompaniyalari o'zlarida yig'ilgan sug'urta zahiralari investitsiyaga yo'naltirish orqali mamlakat iqtisodiyotining yangilanishiga, moliyaviy resurslar bilan ta'minlanishiga o'z xissasini qo'shadi. Mikroiqtsodiy darajada esa sug'urta kompaniyalarining investitsiya faoliyati natijasida ularning daromadliligi oshadi, ko'rsatilayotgan sug'urta xizmatlarining tannarxi pasayadi, pirovardida sug'urta kompaniyalarining moliyaviy holati yaxshilanishi natijasida to'lov qobiliyati mustahkamlanadi. Hozirgi kunda sug'urta kompaniyalarining investitsiya portfelli tarkibida bank depozitlarining ulushi yuqori hisoblanadi. Bu shundan dalolat beradiki, bo'sh turgan pul mablag'larini banklarga joylashtirishning risklilik darajasi ancha past va daromadlilik darajasi yuqori hisoblanadi. Bundan tashqari sug'urta kompaniyalari qimmatli qog'ozlarga, zayomlarga, ko'chmas mulk va boshqa turdagi aktivlarga ham investitsiya kiritmoqdalar. Buni quyidagi ko'rsatkichlar natijasi orqali ko'rib chiqishimiz mumkin: “2015-yilning yakunlari bo'yicha sug'urta kompaniyalarining investitsiya portfelli hajmi 713,8 mlrd. so'mni tashkil etib, bu o'tgan yilga nisbatan 21,0 foizga o'sganligini ko'rsatmoqda. Shundan, o'tgan 12 oy davomida sug'urta kompaniyalari 123,4 mlrd. so'm miqdorida mablag'larini investitsiyaga yo'naltirgan. Investitsiyalar tarkibini tahlili shuni ko'rsatadiki, 2015 yil davomida ko'chmas mulkdan tashqari, barcha investitsiyalar turlarining hajmi oshishi kuzatilmogda. Investitsiyalarning eng katta hajmi odatdagidek depozit va qimmatli qog'ozlarga to'g'ri kelmoqda. O'tgan davr mobaynida depozitlarga yo'naltirilgan investitsiyalar 22,0 foizga o'sib, 335,0 mlrd. so'mni tashkil etdi. Qimmatli qog'ozlarga ajratilgan investitsiyalar 21 foizga oshib, 288,4 mlrd. so'mga yetdi. Qolgan investitsiyalar ham o'sish sur'atining maksimal darajasini ko'rsatib, ular 5,9 barobarga ortgan va 6,4 mlrd. so'mni tashkil etgan”²²⁹.

Yuqoridagi malumotlarga asoslanib shuni xulosa qilishimiz mumkinki, mamlakatimizdagi sug'urta kompaniyalari bugungi kunda investitsiya jarayonida faol ishtirok etib kelmoqda. Ular o'zlarida konservativ portfel turini shakllantirib kelmoqdalar. Ular bu bilan nafaqat mamlakatimiz iqtisodiyotining turli sohalarini rivojlantirish bilan birga, o'zlarining investitsiya portfellarini optimallashtirishga ham erishmoqdalar. Bu esa ham sug'urta kompaniyalari ham mamlakatimiz iqtisodiyoti uchun samarali hisoblanadi va kelajakda bundan ham yuqori ko'rsatkichlarga erishishimiz mumkin.

228 o'zbekiston respublikasi prezidenti sh.mirziyoyevning “2017 — 2021 yillarda o'zbekiston respublikasini rivojlantirishning beshta ustuvor yo'nalishi bo'yicha harakatlar strategiyasi” 2017 yil 7 fevraldagi pf-4947-sonli farmoni.

229 www.uzreport.uz – uzreport axborot agentligi materiallaridan foydalanilgan.

MILLIY IQTISODIYOTDA PENSIYA TIZIMINING AHAMIYATI

Allayorov S.R. – o‘qituvchi TMI

Abdurasulov M. – talaba TMI

Davlatning ijtimoiy-iqtisodiy siyosatidagi eng asosiy masalalardan biri pensiya ta‘minoti hisoblanadi. Ilk pensiya tizimlari bundan 100 yil oldin vujudga kelishiga va bir necha islohot bosqichini boshdan kechirganiga qaramay, bugungi kunda pensiya ta‘minoti muammolari hatto rivojlangan mamlakatlarda ham keskinlashmoqda. Bu, birinchi o‘rinda, demografik faktorlarga bog‘liq.

Mamlakatimiz Prezidenti Sh.Mirziyoev ta‘kidlaganlaridek: “...shu maqsadda ish haqi, pensiya, nafaqa va stipendiyalar miqdorini bosqichma-bosqich oshirib borish bo‘yicha biz aniq chora-tadbirlarni rejalashtirganmiz va ular albatta amalga oshiriladi.”²³⁰

Milliy iqtisodiyotdagi pensiya tizimi iqtisodiyotdagi taqsimot munosabtlari muhim bo‘lib, katta ijtimoiy vazifani bajaradi. Uning mablag‘lari firmalar, korxonalar, uy xo‘jaliklari va davlat singari iqtisodiy sub‘ektlarning daromadlarini qayta taqsimlash jarayonida shakllanadi. Pensiya tizimiga sug‘urta badallarini qayta taqsimlashning davlat mexanizmi yordami bilan shaxsiy hisob raqamlardan foydalangan xolda moliyaviy ta‘minlash, pensiya tizimini tashkil etishning o‘ziga xosligi, belgilangan yagona badallarni hisobga olgan holda pensiya miqdorini belgilash kabilar xosdir. Pensiya tizimi moliyaviy resurslarni qayta taqsimlashning yirik oqimi bo‘lib, iqtisodiyotda maxsulotlar, xizmatlar, resurslar va daromadlarning makroiqtisodiy doirada aylanishiga, aholining iqtisodiy faolligini rag‘batlantirishga jiddiy ta‘sir ko‘rsatadi. Pensiya tizimi bilan iqtisodiyotning boshqa qismlari xam uzviy, chambarchas bog‘liqdir. To‘g‘ri tashkil etilgan pensiya tizimi iqtisodiyotda investitsiyalashning moliyaviy manbai bo‘lib ham xizmat qiladi. Bu esa davlat tomonidan mazkur tizimni doimiy takomillashtirib borishni taqazo etadi. Davlat pensiya tizimining asosiy tarkibiy qismlari taqsimotini quyidagicha aks ettirishimiz mumkin (1-rasm).

Boquvchisini yo‘qotganlik pensiyasini olish huquqiga ega bo‘lgan voyaga etmagan farzandlar 18 yoshga to‘lgunga qadar shu pensiyani olish huquqiga egadirlar, ular farzandlikka olinganlarida ham bu huquqni saqlab qoladilar. Mehnatda mayiblanganlik yoki kasb kasalligiga chalinganlik oqibatida vafot etgan boquvchining oilasiga pensiya boquvchining ish stajidan qat‘iy nazar tayinlanadi.

Pensiya jamg‘armasi daromadlari shakllanishida ish beruvchilar bilan ishlovchilarning sug‘urta badallari o‘rtasidagi nisbatda aholi turmush darajasi ortib borgan sari fuqarolarning ish haqidan to‘laydigan to‘lovlari ulushi o‘sib borish tendentsiyasiga ega.

Yuqorida zikr etilganlarning barchasi aholi turmush farovonligini ta‘minlash, nuroniy va pensionerlarni e‘zozlash, tizimni takomillashtirib borish orqali fuqarolarning davlat pensiya ta‘minotini adolatli tashkil etishga xizmat qiladi deb o‘ylaymiz.

230 Prezidentimiz Sh.M.Mirziyoyevning O‘zbekiston Respublikasi Prezidenti lavozimiga kirishish tantanali marosimiga bag‘ishangan Oliy Majlis palatalarining ko‘shma majlisida “Erkin va farovon, demokratik o‘zbekiston davlatini birgalikda barpo etamiz” mavzusidagi nutqi, 16 bet, Toshkent, O‘zbekiston, 2016 yil.

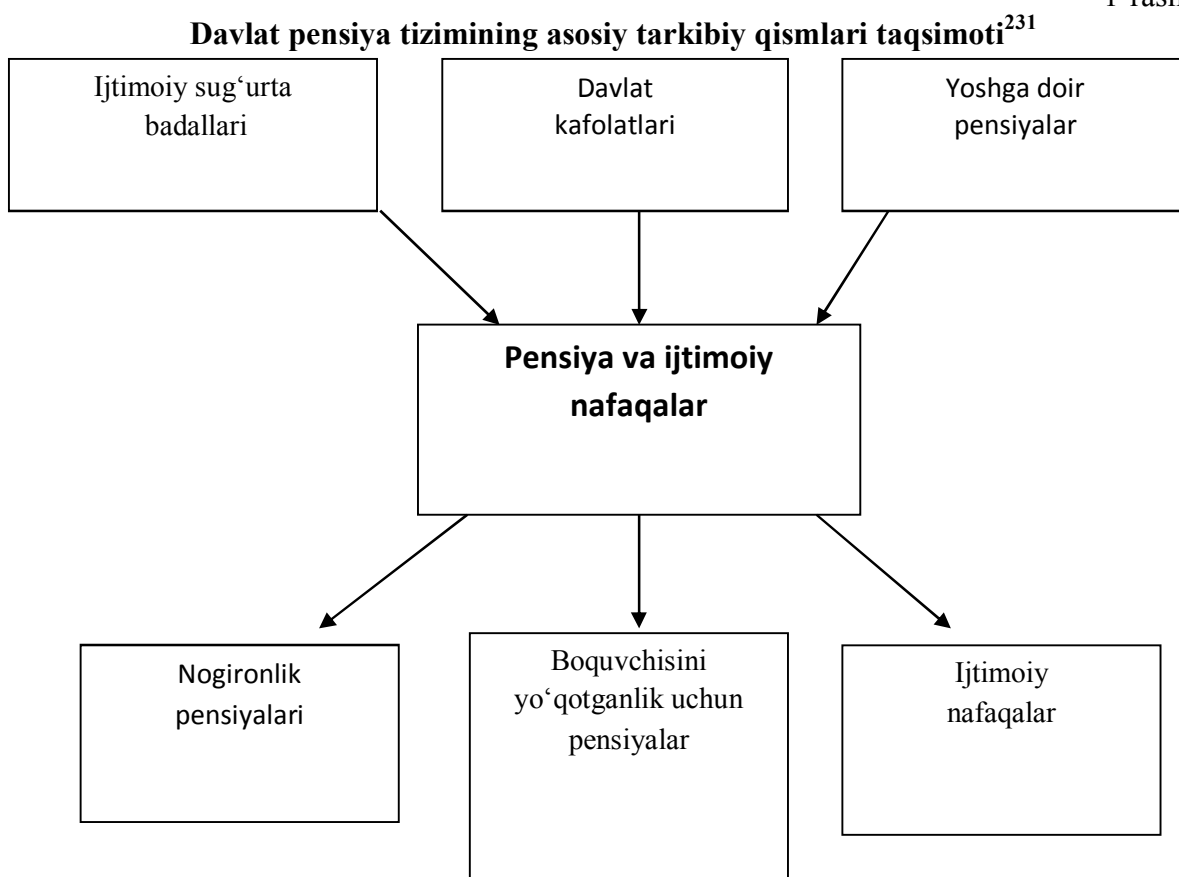

О КОНЦЕПЦИИ ПРИЕМЛЕМОГО РИСКА

Т.М.Баймуратов

к.э.н., доц. ТФИ

Бадриддинов С. –магистрат ТФИ

XXI веке современный мир отверг концепцию абсолютной безопасности и пришел к концепции «*приемлемого*» (допустимого) риска. Это понятие произошло от принятого в научной литературе термина – «*принцип приемлемого риска*», известного как принцип *ALARA* (аббревиатура от «*As Low As Reasonable Achievable*»: *настолько низко, насколько это достижимо в пределах разумного, учитывая различные факторы*). То есть если нельзя создать абсолютно безопасные технологии, обеспечить абсолютную безопасность, то, очевидно, следует стремиться к достижению, хотя бы такого уровня риска, с которым современное общество в данный период времени сможет смириться.

Риском, согласно стандартам ISO (*International Organization of Standardization - Международная организация по стандартизации*), называют эффект неопределенности, который может повлиять на реализацию поставленных целей.²³²

Идентификация рисков - система мероприятий по управлению рисками, состоящая в систематическом выявлении рисков, характерных для выбранного вида деятельности, и

231 Xaitov A.A. O'zbekistonda pensiya ta'minoti va xorij tajribasi. T.: Adolat. 2009 yil, b.95

232 Отправной точкой для разработки и внедрения риск-менеджмента является стандарт ISO 31000 -2009 «Риск - менеджмент. Принципы и руководства», который может служить методической основой при инкорпорировании принципа принятия решений на основе оценки рисков в системе менеджмента качества.//См. Ливотова Е.И. О проблеме внедрения риск - менеджмента на предприятиях на основе требований ГОСТ Р ISO 9001-2015. //www.sworld.com.ua/konfer41/163.pdf scientific research and their practical application. modern state and way of development' 2015, SWorld –15-17 December 2015)

определении их характеристик.²³³ В этом системном процессе выявляют возможность наступления таких событий, но и определяют, просчитают все возможные его последствия, способные принести реальный ущерб объекту страхования.

При идентификации риска применяют систематический процесс (как, когда и почему). Формирование понимания причин рисков важно для принятия адекватных форм обработки риска. Отказ использовать систематический процесс для идентификации риска может привести организации к концентрации своего внимания на «хорошо известных» рисках и, следовательно, пропустить те, что «малоизвестные» или «неизвестны», которые впоследствии нельзя будет адекватно обработать.

Идентификация риска также должна идентифицировать существующие средства контроля, которые могут изменять последствия или уменьшать их вероятность.

Методы идентификации рисков (рис.1), являются традиционными методами, большинство из которых встречается не только в риск - менеджменте. Каждый из этих методов определяет некоторые наборы подходов к поиску проблем либо же возможностей, которые, в свою очередь, могут привести к неким событиям (результатам).

МЕТОДЫ ИДЕНТИФИКАЦИИ РИСКОВ													
Методы, основанные на анализе бизнеса						Методы, основанные на анализе производства			«Организационные» методы анализа рисков				
SWOT анализ	BPEST анализ	PESTLE анализ	Анализ сценариев	Планирование непрерывности бизнеса	Рассмотрение каждого бизнес-процесса	HAZOP	FMEA	FTA	Групповые методы оценки рисков	Анкетирование	Мозговой штурм	Исследование причин события	Аудит и инспекция

Рис. 1. Методы идентификации рисков

Для выполнения указанных задач необходимо использовать в комплексе как объективную, так и субъективную информацию. Обычно рассмотрение каждого отдельного бизнес-процесса приводит, как правило, к выявлению операционных рисков, а планирование (прогнозирование) непрерывности бизнеса – к выявлению рисков опасностей.

Рассмотрим наиболее важные системные методы идентификация рисков:

а). Методы, основанные на анализе бизнеса:

- *SWOT* анализ (сильные, слабые стороны, возможности, опасности). Метод хорош при значительном углублении по сравнению с «типовым» SWOT-анализом. В общем, «расширив и углубив», можно идентифицировать многое;

- *BPEST* (бизнес, политический, экономический, социальный, технологический) – анализ и *PESTLE* (политический, экономический, социальный, технологический,

²³³ Основы страховой деятельности: Учебник / [А.П. Архипов, С.Б. Богоявленский, Ю.В. Дюжев и др.]; Отв. ред. проф. Т.А. Федорова. – М.: БЕК, 1999. – 757 с.

юридический, экологический) – *анализ*. Анализируются риски и возможности, связанные с каждым из аспектов, приведенных в названии. По итогам анализа возникает перечень угроз, которые могут помешать достижению целей. Последний можно расширить до STEEPLED (PESTLE + образовательные и демографические);

- *анализ сценариев*. При разработке стратегии развития компании, естественно, рассматривают различные сценарии развития. Выбрать приемлемый с точки зрения риска вариант позволяет метод анализа сценариев. В нем последовательно рассматриваются все возможные комбинации и анализируются потенциальные риски, которые сопоставляются с ожидаемой доходностью. При выявлении негативных рисков бизнеса используется для определения событий, реализация которых в совокупности приводит к невозможности достижения стратегических целей;

- *планирование непрерывности бизнеса*. Метод основан на выявлении возможных проблем, которые могут привести к кризису, связанному с невозможностью осуществлять деятельность на тех же условиях, что и раньше. Существуют стандарты по планированию непрерывности бизнеса, к примеру, британский стандарт BS25999. В нем представлены типовые угрозы: эпидемии, пожары, наводнения, землетрясения, терроризм и т.д. Перечень угроз не исчерпывающ, поэтому риск-менеджер должен проанализировать, что именно грозит бизнесу.

- *рассмотрение каждого отдельного бизнес-процесса* - самый эффективный способ для выявления операционных рисков. Основан на том, что все процессы подвергаются подробнейшему изучению.

б). *Методы, основанные на анализе производства:*

- *HAZOP (исследование опасностей и функционирования)*. Исследование *HAZOP* - это процесс детализации и идентификации проблем опасности и работоспособности системы, при этом под системой подразумевается объект экономически. Основная задача - найти потенциально опасные процедуры, которые могут привести к нарушению функционирования системы, например, природные катаклизмы.

- *FMEA (анализ видов и последствий отказов)*. Метод подразумевает рассмотрение всех возможных отказов и оценку последствий их реализации. Для его использования все возможные отказы классифицируются по величине последствий, и дальше подробно рассматриваются все, начиная с самых критичных.

- *FTA (анализ дерева неисправности)*. Метод основан на анализе комбинаций событий нижнего уровня, которые могут привести к нежелательному состоянию. Рассмотрение идет сверху вниз для каждого из событий, то есть для определенного события, например, перерывы на производстве, рассматриваются все возможные варианты, приводящие к нему.

Представленные методы позволяют проанализировать любую сложную систему и позволяют выявлять риски опасностей.

в). *«Организационные» методы анализа рисков:*

- *рабочие группы по оценке рисков*. Самый важный метод для успешного завершения старта риск - менеджмента оперативно. Обратите внимание, что таких групп должно быть несколько. Численность каждой из них вряд ли должна превышать 6-8 единиц. К примеру, собрать в одном месте всех главных специалистов бывает затруднительно и т.д.;

- *анкетирование*. Самый простой способ. Анкетирование может быть как анонимным, так и индивидуальным. Форма анкеты может быть разной – от самой простой (название риска и его описание) до более сложной (например, оценка вероятности и ущерба, возможность управления риском и т.д.);

- *мозговой штурм*. Традиционный консультантский прием, может быть, эффективен в случае сильной рабочей группы. Применение возможно в случае сильного модератора;

- *расследование причин события*. Метод, основанный на анализе прошлого;

- *аудит и инспекция*. При наличии сильного внутреннего аудита и службы производственной безопасности и охраны труда, риски можно идентифицировать на основании интервью с руководителем внутреннего аудита.

В заключении необходимо отметить, идентификация риска как система мероприятий по управлению ими может быть определен как целостный процесс решения сложной задачи, требующий рассмотрения широкого круга проблем и проведения комплексного, системного исследования и оценки ряда факторов. Алгоритм идентификации рисков универсален, но совокупность методов имеют свои отличительные особенности в зависимости от сферы применения исследований, при этом переход к концепции «*приемлемого*» риска может приводить и к положительным, и к отрицательным отклонениям от ожидаемого результата.

О НЕКОТОРЫХ ВОПРОСАХ ТРАКТОВКИ СУЩНОСТИ И КЛАССИФИКАЦИИ ФИНАНСОВЫХ РИСКОВ

Г.Т.Баймуратова

ст.преп. кафедры «Финансы» ТФИ

Бадриддинов С. - магистрант ТФИ одной из «вечно актуальных» тем финансово-экономической науки является трактовка сущности финансовых рисков, их взаимосвязь и возможности уменьшения через механизмы трансфера и трансформации. Следует отметить, что изначально само понятие «риск» связывалось с потерями. Однако в начале XXI века произошла попытка переосмыслить это понятие и рассматривать риск как вероятность любого отклонения.

В данном случае считаем, полезной будет рассмотрение наиболее часто встречающиеся следующее 3 группы трактовки сущности финансовых рисков:

- *первая*, это определение риска как *события*. В общем виде данную трактовку можно сформулировать следующим образом: риск - это неопределенное событие, при своём наступлении в одном случае оказывает положительное, а в другом отрицательное воздействие на деятельность²³⁴;

- *вторая*, это определение *риска как деятельность*. Например, риск - это *деятельность*, совершаемая в надежде на удачный исход;

- *третья*, это определение *риска как вероятность ошибки или успеха* того или иного выбора в ситуации с несколькими альтернативами в целом²³⁵. Необходимо отметить, что исследования, относящиеся к этой группе, наиболее многочисленны.

Согласно мнению исследователей, которые придерживаются точки зрения, что финансовый риск - это вероятность потерь (убытков), связанная с владением финансовым инструментом, а также с несовпадением параметров активов и пассивов институтов финансов. Такая трактовка финансового риска постепенно становится преобладающей²³⁶.

Конкретные определения риска в каждой из 3^x групп различаются в зависимости от того, что выделяется в качестве результата реализации риска - в одном случае, только потери и упущенная выгода, в другом же, потери, упущенная выгода и доход.

Таким образом, переходим к вопросу о том, что связывать ли риск только с негативными последствиями для финансового института или же выделять еще и положительное воздействие риска.

На основе анализа существующих подходов и собственных представлений выделим главные признаки рисков финансовых институтов:

234 A Guide to the Project Management Body of Knowledge (Project Management Body of Knowledge (Project Management Institute [PMI], 2000).

235 Дж. Синки. Управление финансами в коммерческих банках. 2007.

236 См.: Энциклопедия финансового риск-менеджмента. (Под ред. А.А. Лобанова и А.В. Чугунова). М., ALT-invest, 2009. С. 16.

- риск возникает в состоянии неопределенности, мера неопределенности *вероятность*;

- результатом реализации риска являются потери, упущенная выгода, риск неизбежно сопутствует деятельности финансового института²³⁷.

Таким образом, с учетом вышеперечисленных признаков, *риск финансовых институтов* - это вероятность потерь и/или недополучения дохода, которые являются результатом основной деятельности.

Что касается *классификации финансовых рисков*, то наиболее обоснованной, на наш взгляд, является точка зрения, согласно которой к собственно финансовым относятся лишь пять:

- *рыночный*, он может оказывать влияние на деятельность финансового института как систематический, если происходит изменение рыночной цены на данный продукт или в данном сегменте рынка. Например, изменение фондового индекса;

- *кредитный*, как и рыночный представляет собой риски владения соответствующими финансовыми инструментами. Эти риски являются систематическими и связаны не только с действиями конкретного института финансов, но и с изменением рыночной среды;

- *риск ликвидности*, это исключительно индивидуальный риск, поскольку его природа протекает из-за несовпадения параметров активов и обязательств конкретного финансового института;

- *процентный*, возникает как результат неполной корреляции в движении ставок размещения и привлечения ресурсов и представляет собой индивидуальный по «происхождению», но обладающий характеристиками систематического риска;

- *валютный*, является исключительно индивидуальным, и в случае идеальной сбалансированности активов и пассивов по срокам и валюте реализация данных рисков невозможна.

В заключении следует отметить, что до сих пор нет стандартной трактовки сущности финансового риска, а также однозначного понимания, какие же риски являются собственно финансовыми, что в ряде случаев в специальной финансово-экономической литературе происходит смешение категорий.

ИНТЕРПРЕТАЦИЯ КОЭФФИЦИЕНТОВ ФИНАНСОВОЙ УСТОЙЧИВОСТИ В БИЗНЕС-ПРОЦЕССАХ СТРАХОВОЙ КОМПАНИИ

Н.Т.Якубова ст. научный сотрудник ТФИ

Финансовая устойчивость - одна из важнейших характеристик состояния любой организации относительно внешних и внутренних изменений. Между тем четкого определения этого понятия нет, и различные источники по-разному его интерпретируют. В большинстве работ при анализе финансовой устойчивости исследуют определенные коэффициенты (платежеспособность, рентабельность, ликвидность и др.) и определяют набор их результатов. Но при этом не рассматривается возможная динамика изменения коэффициентов под влиянием внешних или внутренних условий.

Другие авторы финансовую устойчивость представляют как платежеспособность во времени или как постоянное во времени соотношение между привлеченным и собственным капиталом. Некоторые теоретики определяют финансовую устойчивость компании как её способность сохранять или восстанавливать исходное (или близкое к нему) состояние или улучшать данное состояние при изменении внешних и внутренних факторов влияния на финансовые потоки. Тем не менее выбор определения финансового состояния является существенным. Все-таки если не брать во внимание скрупулезные

²³⁷ Как известно из теории финансового посредничества, принятие на себя рисков - одна из основных функций финансовых институтов.

расчеты коэффициентов, то финансовую устойчивость можно определить, как поддержание способности каждого страховщика, действующего на рынке, своевременно и в полном объеме выполнять взятые на себя обязательства в течение длительного периода.

Следует также заметить, что финансовая устойчивость страховой компании является неизменным условием для укрепления доверия субъектов к механизму возмещения ущерба – страхованию, и поэтому вопрос о надежности является одним из наиболее важных для любого страхователя. Если есть какие-либо причины, вызывающие опасения относительно финансового положения страховой организации, то все остальные выгоды от приобретения страхового полиса теряют смысл.

Финансовую устойчивость страховой компании нельзя рассматривать на основании какого-либо одного показателя без учета взаимосвязей с другими. В зависимости от срока страхования приоритетное значение имеет текущее финансовое положение страховщика или результаты его деятельности на перспективу. Для проведения страховой деятельности компании необходимо обладать достаточной финансовой устойчивостью к финансовому, а также инвестиционному риску.

Финансовая устойчивость подразумевает способность страховщика выполнять обязательства по договорам страхования, как в “нормальных”, так и при неблагоприятных экономических условиях. До заключения договора со страховой организацией необходимо удостовериться, что ее уставной капитал превышает законодательно установленный минимум. Размер уставного капитала представляет интерес для страхователя в целях анализа структуры собственных средств компании, так как в случае ее неплатежеспособности собственные средства являются гарантией выполнения обязательств перед страхователями.

Уставный капитал обеспечивает финансовую устойчивость компании на момент ее создания и на начальный период деятельности, когда объем поступлений страховых премий невелик. Минимальный размер уставного капитала определяется действующим законодательством и учредительными документами компании. Он может быть использован как для обеспечения уставной деятельности, так и для покрытия расходов по страховым выплатам в случае недостаточности страховых резервов и страховых поступлений.

Собственный капитал - это часть чистых активов страховой компании, которая является ее собственностью. При анализе платежеспособности в страховой практике используется понятие свободных активов - имущество страховой компании (основные средства, материальные ценности, денежные средства, финансовые вложения), свободное от любых обязательств (за исключением прав требований учредителей).

Величина свободных активов - показатель, позволяющий оценить, сколько обязательств может принять на себя страховая компания без какого-либо ущерба для своей финансовой устойчивости. Следовательно, чем больше свободных активов, тем организация более устойчива к изменениям финансовых обстоятельств и платежеспособна. Финансовая устойчивость страховой компании в равной степени зависит как от достаточности собственного капитала, так и от адекватности страховых резервов принятым страховщиком на себя обязательствам.

Страховые компании обязаны создавать страховые резервы, которые предназначены для выполнения ими взятых на себя обязательств по выплате страхового возмещения (страхового обеспечения) при наступлении страхового случая перед своими клиентами. Сформированные в необходимом для выполнения этих обязательств размере страховые резервы являются основой финансовой устойчивости страховщика и гарантией выплат для страхователей. Необходимо отметить, что если страховая компания осуществляет несколько видов страхования, то резервы по каждому виду формируются отдельно.

Помимо оптимального соотношения активов и обязательств устойчивость страховых организаций зависит от многих других факторов:

- объем поступлений страховых премий;
- эффективность управления (контроль за расходами и урегулированием предъявляемых претензий);
- способность выполнять свои обязательства перед страхователями при любых обстоятельствах;
- возможность превращать инвестиции в наличность, когда это необходимо (ликвидность вложений);
- степень влияния инфляционных процессов;
- гибкость тарифной политики; наличие оплаченного уставного капитала и резервов.

Для страхователя представляет интерес также страховой портфель организации. Страховой портфель - это совокупность заключенных договоров страхования, характеризующихся определенной страховой суммой. Он, по сути, является отражением обязательства страховщика перед страхователями. Создание устойчивого страхового портфеля является одной из важных целей страховой компании. Степень ответственности страховщика по принятым на себя договорам страхования должна соответствовать его финансовым возможностям. Для обеспечения финансовой устойчивости компании целесообразно создать страховой портфель с большим числом страховых договоров и невысокой степенью ответственности. Выплаты страхового возмещения по договорам страхования не должны отражаться на финансовом положении страховщика.

Качество страхового портфеля - один из показателей, который нельзя игнорировать при оценке финансовых возможностей страховщика. Разнородность рисков при небольшой величине страхового портфеля может привести к непредсказуемости результатов из-за невозможности использовать в расчетах статистические закономерности, на основании которых и осуществляются актуарные расчеты. Причиной финансовой неустойчивости может также стать принятие страховщиком на себя большого числа однородных рисков на ограниченном страховом поле. Чтобы оградить себя от финансовых затруднений, страховые компании прибегают к помощи перестраховщиков.

Страховщик определяет лимит собственного удержания для определенных групп рисков в соответствии со своими финансовыми возможностями. Трансформация рисков позволяет решить ряд важных проблем:

- стабилизация результатов деятельности страховщика за продолжительный период в случае отрицательных результатов по всему страховому портфелю в течение всего года;
- расширение масштаба деятельности (принятие на себя большого числа рисков) и повышение конкурентоспособности;
- защита собственных активов при неблагоприятных обстоятельствах.

Преимущество трансформации заключается в том, что страховщик, перестраховывающий принятые на себя риски, создает дополнительные гарантии своей финансовой устойчивости. Следовательно, страхователь получает дополнительную уверенность в полном и своевременном возмещении ущерба. С точки зрения страхователей, участие их страховщиков в трансформации обеспечивает высокое качество предоставляемых страховых услуг, своевременность и полноту возмещения ущерба. Оно способствует повышению надежности страховщика, а, следовательно, и доверия к нему его клиентов и их заинтересованности в поддержании с ним деловых взаимоотношений.

Однако при этом страховая организация должна оценить экономическую эффективность данного решения. Общая эффективность деятельности страховой компании характеризуется показателями финансовых результатов.

Финансовая деятельность страховой компании оценивается на основе анализа ее финансовых результатов. Финансовый результат от деятельности страховой компании складывается из следующих трех элементов:

- финансовый результат от проведения страховых операций;
- финансовый результат от проведения инвестиционной деятельности;
- финансовый результат от прочей деятельности.

Конечный финансовый результат деятельности компании - это балансовая прибыль или убыток. Прибыль является одним из важнейших показателей финансового результата деятельности страховой компании. Она служит основным источником увеличения собственного капитала компании, выполнения обязательств перед бюджетом, кредиторами, выплаты дивидендов инвесторам. Убыток от страховой деятельности еще не является показателем неудовлетворительной работы компании. Некоторые страховые компании снижают страховые тарифы в целях привлечения клиентов.

Общие финансовые результаты зависят от доходности финансовых вложений, поэтому необходимо сопоставлять финансовые результаты по всем составляющим. Несмотря на множество источников информации, потребителю страховых услуг будет нелегко разобраться в ней самостоятельно. На помощь страхователям приходят рейтинговые агентства, которые по целому ряду показателей оценивают деятельность страховых компаний, дифференцируя их по степени надежности.

Изучая сведения рейтинга, страхователь должен учитывать, что они носят в основном субъективный и неофициальный характер, так как рейтинги составляются специалистами, имеющими различное мнение. Поэтому нельзя принимать эти сведения как абсолютно точные и надежные. Всякий рейтинг относителен: его результаты зависят от объема и полноты информации, предоставленной страховщиками, но, тем не менее в целом рейтинги (особенно если сравнить данные нескольких рейтингов за продолжительный период) дают вполне реальную оценку рынка страхования. Большого доверия заслуживают рейтинги, которые учитывают не только количественные, но и качественные показатели деятельности страховщиков.

В заключении необходимо отметить, что в целях повышения гарантии платежеспособности страховщики, принявшие обязательства в объемах возможного их исполнения, должны размещать страховые резервы на условиях диверсификации, возвратности, прибыльности и ликвидности. В связи с этим должно измениться соотношение между резервными фондами широкого назначения и страховым фондом, связанным с применением страхования, что в свою очередь позволит углубить и развить в дальнейшем рыночные реформы в нашей стране.

BYUDJET RESURSLARINI SAMARALI BOSHQARISHNING HUDUDLAR MOLIYAVIY BARQARORLIGINI OSHIRISHDAGI O'RNI

Nuraliev F. – TMI magistranti

O'zbekiston Respublikasi mustaqillikka erishgandan so'ng, o'tgan davr ichida chuqur iqtisodiy siyosat negizida barqaror moliyaviy tizimni, shuningdek, uning asosini tashkil etuvchi mustahkam byudjet tizimini shakllantirish sohasida muayyan ijobiy ishlar amalga oshirildi. Dastavval asosiy qomusimiz O'zbekiston Respublikasi Konstitutsiyasida mamlakatimizning Davlat byudjeti shaklan qonuniy asoslab berildi. O'tgan davr ichidagi barqaror byudjet tizimini to'liq shakllantirish sohasidagi barcha ishlari-miz va tajribalarimiz bu sohadagi jahon tajribasi bilan uyg'unlashdi, bu esa O'zbekiston Respublikasining «Byudjet Kodeksi»da o'zining huquqiy aksini topdi.

Byudjet tizimining xarajatlari davlat va mahalliy xarajatlarning asosiy qismini tashkil qiladi. Davlat byudjeti xarajatlarini tarkibi va nisbati muayyan davrda davlat oldida turgan vazifalar bilan belgilanadi. Byudjet xarajatlari daromad tarkibi, hajmiga bog'liq bo'lib, ularga

o‘z ta‘sirini o‘tkazib turadi. Byudjet tizimi xarajatlari tarkibi quyidagi yo‘nalishlarda sarf-xarajatlarni o‘z ichiga oladi. Byudjet tizimi xarajatlarini taqsimlash paytida ikki muhim vazifa hal etiladi. O‘zbekiston Respublikasi mahalliy byudjetlarini ular oldida turgan vazifalarni bajarish uchun etarli bo‘lgan mablag‘ bilan ta‘minlanishiga erishiladi. Turli darajadagi byudjetlarga ular faoliyati doirasiga muvofiq keladigan xarajatlar yuklanadi.

Mamlakatimizda byudjet tizimini isloh qilish va mahalliy byudjetlarning barqarorligini oshirish hozirgi kundagi dolzarb vazifalardan biri hisoblanadi. Mahalliy byudjetlar davlat byudjetining asosini tashkil etganligi uchun mahalliy byudjetlar daromadlarni oshirish mamlakatimiz ijtimoiy-iqtisodiy rivojiga hissa ko‘shish bilan bir qatorda hududlar iqtisodiy rivojlanishida muhim o‘rin tutadi.

Bu borada muhtaram Prezidentimiz Sh.M.Mirziyoev quyidagilarni ta‘kidlab o‘tdilar: “Makroiqtisodiy barqarorlikni yanada mustahkamlash va iqtisodiy o‘shishning yuqori sur‘atlarini saqlab qolish, jumladan, Davlat byudjeti barcha darajada mutanosib, milliy valyuta va ichki bozordagi narx darajasi barqaror bo‘lishini ta‘minlash – eng muhim ustuvor vazifamizdir”²³⁸

Mamlakatimizda byudjet resurslarini samarali boshqarishga qaratilgan islohotlarning izchillik bilan amalga oshirilishi davlat byudjetining profitsit bilan ijro etilishiga xizmat qilmoqda. Xususan, 2016 yilda davlat byudjeti yalpi ichki mahsulotga nisbatan 0,1 foiz profitsit bilan bajarildi.

Byudjet tizimini boshqarishda daromad va xarajatlarni byudjetlar o‘rtasida taqsimlash jarayoni quyidagi tamoyillar asosida amalga oshiriladi:

- byudjetlarni samarali muvofiqlashtirishga erishish, ular o‘rtasida to‘g‘ri nisbat o‘rnatishni ta‘minlash;
- moliyaviy ta‘minlanadigan xarajatning ahamiyatligiga e‘tibor qaratish;
- daromadlarni boshqarishda hududiy itisodiyotni rivojlan-tirishga amal qilish;
- respublika va mahalliy hokimiyat idoralarini ayrim turdagi daromadlarini taqsimlashda mustqillikni ta‘minlash.

Barcha darajadagi byudjetlarning o‘ziga xos xususiyati shundaki, ular shakllanishining ba‘zi bir bosqichlari doimiy ravishda yangilanib turadi va byudjet doimiy ijro etib boriladi. Bu hol u yoki bu darajadagi byudjetlarni muayyan davr davomida amal qilishi, bu mud-dat tamom bo‘lishi bilan yangidan qabul qilinishi bilan tavsiflanadi.

O‘zbekiston Respublikasida iqtisodiyotning erkinlashuvi va ijtimoiy himoyalangan bozor iqtisodining shakllanishi va ijtimoiy sohalar taraqqiyotida rivojlangan davlatlar ijobiy tajribalari hamda milliy qadriyatlarimiz xususiyatlarini hisobga olgan holda, byudjetdan moliyalashtirish tizimini takomillashtirish va byudjet tizimini isloh qilish davom etmoqda.

Mamlakatimizda byudjet resurslarini samarali boshqarish va foydalanish amaliyotini takomillashtirishda quyidagilarga alohida e‘tibor berish lozim:

- hozirgi kundagi mamlakatimizda g‘azna ijrosini amalga oshirishni yanada rivojlantirish va soddalashtirish ular faoliyatida yagona buxgalteriya hisobini tashkil qilish;
- byudjet tashkilotlarini moliyalashtirish mexanizmini soddalashti-rish va mablag‘lardan foydalanishida maksimal natijalarga erishish yo‘llarini izlash imkoniyatlarini yaratish;
- o‘z xarajatlarini moliyalashtirishda qo‘shimcha mablag‘lar topish uchun byudjetdan moliyalashtirishni byudjet tashkilotlari profili bo‘yicha tovarlar (ishlar, xizmatlar) ishlab chiqarish va sotish imkoniyatini berish bilan birgalikda qo‘shib olib borish;
- ishlab chiqarishni kengaytirish, uning samaradorligini oshirish orqali byudjet daromadlarining shakllanishini ta‘minlovchi soliqlarning xazinaga oid va rag‘batlantiruvchi vazifalarini oqilona birga qo‘shib olib borish;

²³⁸ Mirziyoev Sh.M. Tanqidiy tahlil, qat‘iy tartib-intizom va shaxsiy javobgarlik – har bir rahbar faoliyatining kundalik qoidasi bo‘lishi kerak. Toshkent: “O‘zbekiston”, 2017. 8-bet.

– Turli darajadagi byudjetlar o‘rtasida xarajatlarning taqsimlanishida byudjetlarning daromad bazalari hisobga olinishi lozim. Bundan shuni ta’kidlash joizki, keyingi yillarda davlat byudjeti xarajatlarining asosiy salmog‘i mahalliy byudjetlarga to‘g‘ri kelmoqda. Shuning uchun mahalliy byudjetlarning majburiyatlarini to‘laqonli ravishda bajarilishi uchun ularning daromad bazalarini takomillashtirib borish lozim.

Xulosa o‘rnida ta’kidlash lozimki, davlat byudjeti siyosati daromadlar va xarajatlarni ratsional shakllantirish, byudjet bo‘g‘inlari o‘rtasidagi munosabatlarni tartibga solish, mahalliy byudjetlar manfaatlarini muvofiqlashtirib turishni ta’minlashi lozim.

MAHALLIY BYUDJET DAROMADLARINI SHAKLLANTIRISHDA UMUMDAVLAT SOLIQLARINI O‘RNI VA XUSUSIYATLARI

Ro‘ziev S. – TMI magistranti

Respublika miqyosida mahalliy byudjetlar daromadlarida umumdavlat soliqlarining salmog‘i juda katta bo‘lib qolmoqda. Iqtisodiy isloxtlarni yangi bosqichida va uni chuqurlashuvida maxalliy xokimiyat organlarining davlat boshqaruvidagi, birlashtirilgan daromadlar hududlarini ijtimoiy-iqtisodiy rivojlanishdagi rolini oshirish, mahalliy byudjetlarni o‘z daromadlari bazasini yanada mustaxkamlab borishini talab qiladi.

Xukumat umumdavlat soliqlardan mahalliy byudjetlarga ajratmalar ajratish orqali maxalliy xokimiyat organlarining ushbu soliqlarni o‘z vaqtida va to‘liq undirilib olishdagi manfaatdorligini ta’minlash ham zarurdir. Chunki davlat byudjeti daromad manbai milliy daromad hududlarda yaratiladi. Shu sababli milliy daromadni mahalliy xokimiyatlar o‘rtasida optimal taqsimlanishiga erishish tartibga soluvchi daromadlarni miqdorini belgilashda muhim ahamiyatga ega. Umumdavlat soliqlaridan ajratmalar miqdorini viloyatlar buyicha turli xilligi viloyatlarning umumdavlat soliqlarini yig‘ishdagi manfaatdorligini turlicha bo‘lishiga olib keladi. Nisbatan iqtisodiy past rivojlangan viloyatlar uchun xam davlat soliqlaridan ajratmalar miqdori 100 foizgacha belgilangan. Bu bilan davlat bir vaqtning o‘zida viloyatlar o‘rtasida byudjet daromadlari borasida yuzaga kelgan notekislikni ham gorizontol, ham vertikal xolatda echishga harakat qilmoqda. Shu maqsadda soliq bazasi katta viloyatlar uchun ajratma foizlari kam belgilanadi, aksincha soliq bazasi kichik viloyatlar uchun umumdavlat soliqlari 100 foiz miqdorida qoldiriladi. Davlat byudjetining asosiy xarajatlarini mahalliy byudjetlar xarajatlari tashkil qilishi va davlat o‘zining ijtimoiy siyosatini mahalliy byudjetlar yordamida amalga oshirish, xududlarning iqtisodiy rivojlanishida notekislik-tafovut borligi davlat tomonidan umumdavlat soliqlarini katta qismini mahalliy byudjetlar hisobida qoldirishga olib kelmoqda.

Byudjet kodeksining 142-moddasiga muvofiq Qoraqalpog‘iston Respublikasi byudjeti, viloyatlar va Toshkent shahar mahalliy byudjetlari balanslashgan bo‘lishi lozim, ya’ni ushbu hududlar byudjetlari taqchillik yuzaga kelishiga yo‘l qo‘yilmaydi. Qoraqalpog‘iston Respublikasi va mahalliy byudjetlar balanslashganligi umumdavlat soliqlarini O‘zbekiston Respublikasi respublika byudjetidan hamda yuqori turuvchi byudjetlardan beriladigan me’yoriy ajratmalar va moliyaviy yordamni taqsimlash va qayta taqsimlash hisobiga amalga oshiriladi.

Me’yorlarni aniqlashda mahalliy va umumdavlat soliqlari hamda tegishli byudjetlar minimal xarajatlari prognozi amalga oshirilib, unga muvofiq ajratmalar me’yori aniqlanadi.

Umumdavlat soliqlarining muhim xususiyati shundaki, respublika byudjetiga tushadigan soliqlardan mahalliy byudjetlarni boshqarib borish uchun ajratma sifatida tushishi mumkin. Agar kelgusi yili mahalliy byudjetlarning o‘z daromad manbalari (soliqlari) ko‘payib qolsa, umumdavlat soliqlaridan ajratma berishning xo‘jati qolmaydi. Umumdavlat va mahalliy soliqlar yagona mohiyatga ega bo‘lib, byudjetga to‘lanishi lozim bo‘lgan to‘lovlardir. Umumdavlat soliqlarning bir qismi mahalliy byudjetlar o‘rtasida normativlar bo‘yicha taqsimlanadi.

O‘zbekiston Respublikasi respublika byudjetidan tartibga soluvchi soliqlardan ajratmalar me’yorlari viloyatlar va soliqlar bo‘yicha differensiyalashgan bo‘lib, har yili qayta ko‘rib chiqiladi. Bu me’yorlar moliyaviy yil boshlangunga qadar, umumdavlat ehtiyojlarini ta’minlash

uchun zarur bo'lgan harajatlarning umumiy hajmi bo'yicha qabul qilingandan so'ng o'rnatiladi. Bu me'yorlar soliqlarning turlari va hududlar bo'yicha tabaqalashtirilgan bo'ladi va har yili qayta ko'rib chiqiladi. Bu me'yorlar moliyaviy yil boshlangunga qadar umumdavlat ehtiyojlarini ta'minlash uchun zarur bo'lgan harajatlarning umumiy hajmi bo'yicha qaror qabul qilinganidan so'ng o'rnatiladi. Lekin bu me'yorlarning qisqa muddatlar ichida o'zgarib turishi mahalliy byudjetlarni rag'batlantirish darajasini pasaytiradi, byudjet tushumlarining prognoz qilinishini qiyinlashtiradi. Fikrimizcha, shu nuqtai nazardan olganda, bu me'yorlarni uzoq muddatlar uchun o'zgarmaydigan qilib belgilash maqsadga muvofiq.

BYUDJETLARARO MUNOSABATLAR MAHALLIY BYUDJETLAR BARQARORLIGINI TA'MINLASHNING MUHIM OMILI SIFATIDA

Ro'ziev S. – TMI magistranti

Mahalliy byudjetlar daromadlari ijrosini tashkil etish va boshqarish, byudjet tizimi hamda byudjetlararo munosabatlarning yangi modelida o'ziga xos xususiyatlarga ega. Byudjet ijrosi byudjetning nafaqat daromad bazasi to'liq shakllanishni yoki xarajatlarning tegishli yo'nalishlar bo'yicha o'z vaqtida hamda to'liq amalga oshirilishini, balki har qaysi muammoning yaxlitligini, doimiy o'sib borish qonuniyatiga ega ekanligini hisobga olgan holda, byudjetning taraqqiyotini ham hisobga olish zaruriyatini qo'yadi.

Mahalliy byudjetlar moliyaviy imkoniyatlarini baholash va ularni oshirishning ustuvor yo'nalishlarini aniqlash, birinchidan, byudjetlararo munosabatlarning samarali tizimini shakllantirish uchun zarur bo'lsa, ikkinchidan, mahalliy byudjetlarni "moliyaviy tenglashtirish siyosati"ni amalga oshirish uchun zarurdir.

Iqtisodiyotni modernizatsiyalash sharoitida mamlakatimizda barcha darajada byudjet barqarorligini ta'minlashga qaratilgan islohotlar izchillik bilan amalga oshirilmoqda. Bu borada muhtaram Prezidentimiz Sh.M.Mirziyoevning quyidagi fikrlarini keltirib o'tish joizdir, "Makroiqtisodiy barqarorlikni yanada mustahkamlash va iqtisodiy o'sishning yuqori sur'atlarini saqlab qolish, jumladan, Davlat byudjeta barcha darajada mutanosib, milliy valyuta va ichki bozordagi narx darajasi barqaror bo'lishini ta'minlash – eng muhim ustuvor vazifamizdir."²³⁹

Mamlakat iqtisodiyotining erkilashuvi va keng qamrovli iqtisodiy islohotlarning jadallashuvi sharoitida davlat moliyaviy resurslarning shakllanishi va ishlatilishi yuzasidan kelib chiqadigan byudjet munosabatlari ham zamonaviy talablarga mos ravishda isloh qilinmoqda va takomillashmoqda. Byudjet tizimining turli bo'g'inlari o'rtasidagi munosabatlar ham mintaqalar va mahalliy boshqaruv organlarning mustaqilligini mustahkamlash talablaridan kelib chiqib, sifat jihatdan yangi pog'onaga ko'tarilmoqda.

O'zbekiston Respublikasida byudjetlararo munosabatlar vositalariga soliqlarning respublika byudjeti va mahalliy byudjetlar o'rtasidagi taqsimlanishi tizimi, moliyaviy transfertlar tizimi, o'zaro hisob-kitoblar tizimi, respublika dasturlari, dotatsiya va subvensiyalar kiradi. Byudjetlararo munosabatlarni shakllantirishning muammolaridan biri byudjetlarni balanslashtirishdan iborat.

Jahon tajribasidan ma'lumki, byudjetlarni balanslashtirishning ikki ko'rinishi mavjud: vertikal va gorizontal balanslashtirish.

Vertikal balanslashtirish o'zida har bir hokimiyat organi darajasida uning daromadlar bazasi salohiyati bilan xarajatlari xarajatlari hajmini balanslashtirishni ifoda etadi. Agar daromadlar xarajatlarni qoplash uchun etmasa, unda respublika hukumati etmagan byudjet mablag'larini quyi turuvchi hokimiyat organiga o'tkazib beradi. Vertikal munosabatlar to'g'risida so'z borganda ma'lum bir byudjetlar darajasining daromadlari va xarajatlari o'rtasidagi nomutanosiblikni bartaraf qilish tushuniladi. Bunday balanslashtirish amaliyotda erishilishi qiyin bo'lgan masaladir, chunki respublika byudjeti har bir mahalliy byudjeti bilan

239 Mirziyoev Sh.M. Tanqidiy tahlil, qat'iy tartib-intizom va shaxsiy javobgarlik – har bir rahbar faoliyatining kundalik qoidasi bo'lishi kerak. Toshkent: "O'zbekiston", 2017. 8 bet.

hisoblashishga majbur bo'lishi kerak. Shu bois, mahalliy hokimiyatlar quyidagi ishlarni bajarishi shart:

- o'ziga birlashtirilgan vazifalarni moliyaviy ta'minlash javobgarligini olish;
- o'zlarini hududidagi daromad salohiyatini oshirish va ta'minlash huquqidan samarali va mas'uliyatli foydalanishi.

Vertikal balanslashtirish barcha muammolarni echishga imkoniyat bera olmaydi. Shuning uchun uni gorizantal balanslashtirish bilan birga amaliyotda qo'llaniladi. O'zbekiston Respublikasi Vazirlar Mahkamasining tegishli yil uchun qarorlari bilan o'rnatilgan me'yorlarga asoslanib, mahalliy byudjetlarga ajratmalar qilinadi. Mahalliy soliqlar mahalliy byudjetlar asosiy daromad manbai bo'lib, ular u yoki bu mahalliy byudjetga birlashtiriladi va to'liq shu byudjetlarga tushishi ko'zda tutiladi. Mahalliy yig'imlar ham birlashtirilgan daromadlar tarkibiga kiradi va mahalliy byudjetlarga to'liq tushishini ta'minlaydi.

Respublikamizda mahalliy byudjetlarning asosiy daromad manbai hisoblangan mahalliy soliqlar va yig'imlar bilan bog'liq muammolar markazida ularning mahalliy byudjetlar xarajatlarini to'liq miqdorda moliyalashtira olmasligi yotadi.

Shuning uchun ham umudavlat soliqlaridan mahalliy byudjetlarga ajratmalar, ya'ni tartibga solinadigan daromadlardan to'liq yoki qisman ajratmalar belgilash tizimi amal qiladi.

Umumdavlat soliqlarining mahalliy byudjetlarga birlashtirish me'yorlari hududlarning ijtimoiy-iqtisodiy rivojlanish ko'rsatkichlari, byudjet daromadlari va xarajatlari o'rtasida nomutanosiblikdan kelib chiqqan holda O'zbekiston Respublikasi Vazirlar Mahkamasi tomonidan tasdiqlanadi. Me'yorlarni aniqlashda mahalliy va umumdavlat soliqlarining tushishi mumkin bo'lgan istiqboldagi miqdoridan va mahalliy byudjetlarning minimal xarajatlari istiqbollardan kelib chiqiladi.

Byudjetning gorizantal disbalansi esa, turli darajadagi byudjetlarda daromad va xarajat qoldiqlarining o'zgarib turishidir. Gorizantal va vertikal disbalansni tenglashtirish, tekislash maqsadida respublika byudjetidan, mahalliy byudjetlarga turli shakldagi moliyaviy yordamlardan foydalaniladi. Bular dotatsiya va subvensiyalardir.

Hozirgi paytda shunga guvoh bo'lishimiz, mahalliy byudjetlar mustaqil o'zining ehtiyojlarini qondirayotganligini va byudjet ijrosini amalga oshirishni takomillashayotganligini ko'rishimiz mumkin bo'ladi. Mahalliy byudjetlar ijrosini amalga oshirishda byudjetlararo munasobatlarni takomillashtirish muhim ahamiyat kasb etadi.

ИНТЕЛЛЕКТУАЛ МУЛК ВА УНИНГ ҲИСОБИНИ ТАШКИЛ ЭТИШ

Хусинов.И.И. - и.ф.н ТМИ

Санакулов А. – магистрант ТМИ

Иқтисодий ва модернизация қилиш шароитида хўжалик субъектлари кўп ва сифатли маҳсулотларни таклиф этиши аҳамиятлироқдир. Шу ўринда таъкидлаш жоизки, сифатли маҳсулотлар асосида корхона обрўсини ошириш, ишлаб чиқарилаётган маҳсулотлар номини савдо маркалари даражасига кўтариш, ноу-хауларни амалиётга жорий этиш, натижаларни патентлаштириш, бозордаги иқтисодий устунликларга эга бўлган хорижий компаниялар билан франчайзинг асосида ҳамкорлик юритиш, халқаро виртуал бозорларда номга эга бўлиш давр талабига айланмоқда.

Шу муносабат билан мутлақо янги кўринишдаги: патент, лицензия, муаллифлик ҳуқуқи, “ноу-хау”, гудвилл, франшиза ва шу каби авваллари тадқиқ қилинмаган бухгалтерия ҳисобининг объектлари пайдо бўлди. Мазкур вазифаларни амалга ошириш номоддий активларнинг иқтисодий моҳияти ва аҳамиятини очиқ бериш; номоддий активларни баҳолаш ва уларни туркумларга ажратиш; хўжалик юритувчи субъектларда номоддий активлар ҳисобини халқаро стандартлар талаблари асосида ташкил этиш ва юритиш; номоддий активлардан самарали фойдаланиш мақсадида уларнинг молиявий таҳлилини ўтказишни талаб қилади.

Номоддий активлар жумласига кирувчи интеллектуал мулк объектлари халқаро амалиётда кескин ривожланаётган объектлар ҳисобланади. Шу боис, бу жараёни янада жадаллаштириш муҳим аҳамият касб этади.

Мамлакатимизда уларни этироф қилиш, баҳолаш ва бухгалтерия ҳисоби тартибларини қатъий белгиловчи асосий ҳужжатлар 7-сон бухгалтерия ҳисоби миллий стандарти ҳисобланади.²⁴⁰

Номоддий активлар бухгалтерия ҳисобининг асосий ҳолатлари: этироф қилиш пайти, қийматини баҳолаш ва фойдаланиш муддатини аниқлаш, амортизациясини ҳисобга олиш, баланс қийматининг бошқа ўзгаришларни ҳисобга олиш ва уларнинг сўнгги баҳоси ҳамда уларнинг чиқишидан кейинги молиявий натижаларни аниқлаш, шунингдек корхонанинг молиявий ҳисоботидаги номоддий активлар бўйича ахборотларни очиб беришдан иборат.

“Номоддий активлар” номли 7-сон БҲМСга мувофиқ, номоддий активлар - моддий-ашёвий мазмунга эга бўлмаган, хўжалик юритувчи субъект томонидан хўжалик фаолиятида фойдаланиш мақсадида назорат қилинадиган, шунингдек узоқ вақт (бир йилдан кўп) ишлатиш учун мўлжалланган мол-мулк объектлари²⁴¹.

Номоддий активлар таърифи меъёрий ҳужжатларда ҳам ўз аксини топган. Жумладан 38-молиявий ҳисобнинг халқаро стандарти “Номоддий активлар”га қуйидагича таъриф берилган: “Номоддий активлар идентификацияланувчи (алоҳида ҳисоб бирликларига эга бўлувчи), монетар (пул ёки унинг эквивалентлари) бўлмаган ва моддий-ашёвий (буюм ёки шаклга) кўринишига эга бўлмаган активлардир”²⁴².

Шуни алоҳида қайд этиш керакки, меъёрий ҳужжатларда (МҲҲС, БҲМС) ва иқтисодий адабиётларда номоддий активларнинг таркиби наъмунавий равишда кўрсатилган. Бу дегани иқтисодий ислохотларнинг таъсирида иқтисодий ўсиш ва янгиланишлар содир бўлади. Буларнинг натижасида номоддий активларнинг айниқса, интеллектуал мулкнинг янги кўринишлари (турлари) пайдо бўлади. Бу эса бухгалтерия ҳисобининг янги объектларини пайдо бўлишигидан далолатдир.

Юқоридаги фикрлардан кўриниб турибдики, номоддий активларнинг асосини интеллектуал фаолият натижасида яратилаётган интеллектуал мулк ташкил қилар экан, интеллектуал мулкнинг иқтисодий моҳиятини, бухгалтерия ҳисобининг объекти сифатида илмий жиҳатдан ўрганиш долзарб ва муҳим масалалардан биридир.

Интеллектуал мулк, ихтирочилик ва инновация – иқтисодиёт тараққиётини таъминловчи муҳим омиллардан.

Ўзбекистон Миллий Энциклопедиясида “интеллектуал мулк” қуйидагича изоҳланган:

“Интеллектуал мулк – ижодий ақлий фаолият маҳсули. Ихтирочилик ва муаллифлик объекти ҳуқуқи мажмуиёга кирувчи, фан, адабиёт, саноат ва ишлаб чиқариш соҳасида ижодий фаолиятнинг бошқа турлари адабий, бадиий, илмий асарлар, ижрочи актёрлик саноати, жумладан овоз ёзиш, радио, телевидение асарлари, кашфиётлар, ихтиролар, рационализаторлик таклифлари, саноат намуналари, компьютер учун дастурлар, маълумотлар базаси, ноу-хаунинг эксперт тизимлари, товар белгилари, фирма атамалари ва бошқа ақлий мулк объектларига қиради”²⁴³.

Иқтисодиётни барқарор ривожланиши шароитида инвестицияларни, интеллектуал мулкни шакллантириш ва ривожлантиришга йўналтириш, ишлаб чиқариладиган

240 Ўзбекистон Республикаси Адлия вазирлиги томонидан рўйхатга олинган 7-сон “Номоддий активлар” Бухгалтерия ҳисоби миллий стандарти. 2005 йил 27 июнда

241 Каримов А.А., Исломов Ф.Р., Авлоқулов А.З. Бухгалтерия ҳисоби. - Тошкент.: “Шарқ”, 2004. – 236 б.

242 “Номоддий активлар” 38-сонли МҲҲС, 2.банд. 2005 йил. БҲФ.

243 Ўзбекистон Миллий Энциклопедияси. Тошкент: , 179-бет.

маҳсулотни кўпайишига олиб келади. Бу эса охир оқибат мамлакатни ялпи ички маҳсулотини ошишига сабаб бўлади.

IQTISODIYOTNI MODERNIZATSIYALASH SHAROITIDA DAVLAT MOLIIYASINI BOSHQARISHNI SAMARALI TASHKIL ETISH MASALALARI

Amriddinova M. – katta o‘qituvchi TMI

Asadov H. – talaba TMI

Davlat moliyasi davlatni iqtisodiy va ijtimoiy vazifalarining bajarilishida, davlat mablag‘larini qayta taqsimlash va bozor infratuzilmasini rivojlantirishda muhim ahamiyatga ega. Ishlab chiqarilgan moddiy ne‘matlarni taqsimlash va aholiga etkazish davlat moliya tizimi orqali amalga oshiriladi. Aholini ijtimoiy himoya qilish bilan bog‘liq chora-tadbirlarni moliyalashtirish asosan, mazkur mablag‘lar hisobidan moliyalashtiriladi. Bugungi kunda davlat moliyasini boshqarish jarayonlarini takomillashtirishni ta‘minlaydigan chora-tadbirlarni amalga oshirish muhim ahamiyatga ega.

O‘zbekiston Respublikasi jahon tajribasini e‘tiborga olgan holda ijtimoiy-iqtisodiy islohotlarning o‘ziga xos va mos yo‘lini tanlab, uni bosqichma-bosqich amalga oshirishda davom etmoqda. Iqtisodiy islohotlar natijasida erishilgan muvaffaqiyatlar, tub ijtimoiy-iqtisodiy o‘zgarishlar, eng muhimi, islohotlarga bo‘lgan yondashuv jahon hamjamiyati tomonidan tan olinib, e‘tirof etilmoqda.

Bozor munosabatlariga o‘tishning “o‘zbek modeli” jahon amaliyotida to‘plangan tajribalarni o‘rganishni, uning salbiy va ijobiy jihatlarini aniqlab, ijobiy jihatlaridan respublikamiz sharoitida qo‘llash imkoniyatlarini tadqiq etishni ko‘zda tutadi. Ayniqsa, AQSh ipoteka kreditlash tizimidan boshlanib, keyinchalik dunyoning turli mamlakatlarini qamrab olgan jahon moliyaviy-iqtisodiy inqirozi sharoitida rivojlangan mamlakatlarda amalga oshirilgan inqirozga qarshi choralar, davlat moliyasini boshqarish vositalari va mexanizmini o‘rganish hamda umumlashtirish, ulardan O‘zbekiston sharoitida foydalanish yo‘nalishlari va istiqbollari asoslash muhim ahamiyat kasb etdi.

Iqtisodiy taraqqiyotning hozirgi bosqichida byudjet tizimida olib borilayotgan islohotlardan ko‘zlangan asosiy maqsad byudjet mablag‘laridan yanada samarali va maqsadli foydalanishga erishish, davlat moliyasi to‘g‘risida ob‘ektiv va to‘g‘ri ma‘lumotlarni shakllantirishdan iborat. Shu boisdan ham davlat byudjetining g‘azna ijrosini tatbiq etish hisobiga byudjet tizimini yanada isloh qilish, zamonaviy axborot texnologiyalaridan foydalangan holda byudjet mablag‘larining maqsadli sarflanishi ustidan nazoratni kuchaytirish, barcha darajadagi byudjet daromadlari va xarajatlarini boshqarish samaradorligini oshirishda O‘zbekiston Respublikasi Prezidentining 2007 yil 28 fevraldagi “Davlat byudjetining g‘azna ijrosi tizimini yanada rivojlantirish chora-tadbirlari to‘g‘risida”gi qarori muhim ahamiyat kasb etmoqda. Ushbu qaror, aytish mumkinki, mazkur sohada olib borilayotgan islohotlarni yangi bosqichga olib chiqdi. O‘zbekistonda optimal davlat byudjeti g‘aznachilik ijrosini yaratish maqsadida Frantsiya, Rossiya va boshqa davlatlarning misolida bu sohadagi ilg‘or xalqaro tajriba o‘rganildi. Xorijiy davlatlarda byudjet tuzilmasi davlatning tuzilishi, hududiy-ma‘muriy bo‘linishi, iqtisodiyotning rivojlanish darajasi, uning tarkibiga bog‘liq holda o‘ziga xos xususiyatlarga ega.

Yuqoridagilardan kelib chiqqan holda, mamlakatimizda g‘aznachilik tizimidan ijobiy foydalanish yo‘nalishlari quyidagilardan iborat degan fikrga kelish mumkin:

- huquqiy-me‘yoriy bazani yaratish va takomillashtirish;
- g‘aznachilikning moddiy-texnik bazasini yaratish;
- g‘aznachilik tizimi uchun kadrlar tayyorlash;
- informatsion-axborot dasturlari ta‘minotiga erishish.

Yuqoridagilardan kelib chiqqan holda xulosa qilishimiz mumkinki, iqtisodiyotni modernizatsiyalash sharoitida mamlakatimizda davlat moliyasini boshqarish sohasida amalga oshirilayotgan tadbirlar ijobiy natijalarga erishishga, jumladan davlat byudjetining samarali ijrosini ta‘minlashda muhim o‘rin tutmoqda.

IV СЕКЦИЯ

ТАДБИРКОРЛИК ВА КИЧИК БИЗНЕСНИ РИВОЖЛАНТИРИШДА ИННОВАТСИОН МЕНЕЖМЕНТНИНГ ЎРНИ

О‘ЗBEKISTONDA KICHIK BIZNES VA XUSUSIY TADBIRKORLIKNING RIVOJLANISH OMILLARI

Umarova A. – katta o‘qituvchi TMI

O‘zbekistonda ijtimoiy yo‘naltirilgan, bozor munosabatlariga asoslangan barqaror iqtisodiyotni shakllantirishning muhim yo‘nalishlaridan biri sifatida kichik biznes sohasini keng rivojlantirishga katta e‘tibor qaratilmoqda. Zero, jahondagi rivojlangan mamlakatlar tajribasining ko‘rsatishicha, mazkur soha o‘zining iqtisodiyotga harakatchanlik bahsh etish, ko‘plab ijtimoiy masalalarni hal etish, jumladan ishsizlik darajasini pasaytirish, iqtisodiy o‘sish uchun asos yaratish kabi muhim vazifalari bilan ahamiyatlidir.

Tadbirkorlikni jadal rivojlantirishni ta‘minlaydigan iqtisodiyotning qishloq xo‘jaligi, mashinasozlik, neft-gaz tarmoqlari, bank tizimi kabi ustuvor sohalarining rivojlanishi pirovard natijada mamlakatimizda qulay biznes muhitini yuzaga keltiradi. Tadbirkorlik sub‘ektlarini shu tariqa qo‘llab-quvvatlash aholi turmush darajasining yanada oshishiga, yangi ish o‘rinlari tashkil etilishiga va fuqarolar daromadlarining ko‘payishiga ijobiy ta‘sir ko‘rsatadi.

Zero, Respublikamizning birinchi Prezidenti I.Karimov ta‘kidlaganlaridek, “Mamlakatimizni demokratlashtirish va modernizatsiya qilish borasida boshlangan tizimli islohotlarni iqtisodiyotimizda, avvalambor, sanoat va qishloq xo‘jaligida tub tarkibiy o‘zgarishlarni so‘zsiz davom ettirish, xususiy mulk, tadbirkorlik va kichik biznesni jadal rivojlantirish va bu soha vakillari manfaatlarini himoya qilish, makroiqtisodiy mutanosiblikni ta‘minlash 2016 yilga mo‘ljallangan iqtisodiy dasturning eng muhim ustuvor yo‘nalishiga aylanishi zarur”.²⁴⁴

Kichik biznes sohasining jamiyat ijtimoiy-iqtisodiy barqarorligini ta‘minlashdagi ijobiy belgilari bilan bir qatorda o‘ziga xos rivojlanish xususiyatlariga ega ekanligini ham e‘tirof etish lozim. Chunki, bir tomondan u ijtimoiy-iqtisodiy, texnologik, takror ishlab chiqarish munosabatlarining multiplikatori sifatida namoyon bo‘lsa, boshqa tomondan kichik biznesning o‘zi ro‘y berayotgan o‘zgarishlar jarayonining ta‘sirini boshdan kechiradi. Kichik biznes sub‘ektlari iqtisodiyotning turli jabhalari, jumladan bozor kon‘yunkturasi, mavjud tashkiliy-iqtisodiy, huquqiy shart-sharoitlar, siyosiy vaziyat, tadbirkorlik muhitidagi turli o‘zgarishlar ta‘siriga beriluvchan va o‘ta sezuvchan bo‘lib, bu holat ular faoliyatining barqarorligiga jiddiy ta‘sir ko‘rsatadi.

Xalqaro tajribaga ko‘ra, tadbirkorlikning rivojlanish darajasini baholashda qator (miqdoriy, samaradorlik, natijaviylik va boshqa) ko‘rsatkichlar qo‘llanilishi mumkin, jumladan:

- tadbirkorlik sub‘ektlari soni;
- sohada band bo‘lganlar soni;
- sohadagi o‘rtacha ish haqi;

²⁴⁴Karimov I.A. Mamlakatimizni 2015-yilda ijtimoiy-iqtisodiy rivojlantirish yakunlari va 2016-yilga mo‘ljallangan iqtisodiy dasturning eng muhim ustuvor yo‘nalishlariga bag‘ishlangan Vazirlar Mahkamasining kengaytirilgan majlisidagi ma‘ruzasi. – Toshkent.: Xalq so‘zi gazetasi, 2016, 17 yanvar

- kichik biznes va xususiy tadbirkorlikda asosiy kapitalga investitsiya miqdori;
- asosiy vositalar holati/sifati (eskirish, yangilanish koeffitsientlari va h.k.);
- kapital va zaxiralar;
- moliyaviy natija saldos;
- foyda va zarar ko‘rib faoliyat ko‘rsatgan korxonalar nisbati;
- debitorlik va kreditorlik qarzdorlik hajmi;
- rentabellik tavsifi;
- firmalarning to‘lovga layoqatliliigi va moliyaviy barqarorligi va boshqalar.

Bozor iqtisodiyoti sharoitida xususiy biznesni moliyaviy qo‘llab-quvvatlashda xorijiy kredit liniyalari mablag‘larini banklar orqali real sektorga jalb qilish hisobiga kichik ishlab chiqarishni rivojlantirish muhim ahamiyat kasb etadi. Kelajakda ular negizida moliyaviy jihatdan baquvvat ko‘p tarmoqli yirik ishlab chiqarish korxonalari shakllanishi ko‘zda tutiladi.

Shu o‘rinda kichik biznes sub‘ektlarini kreditlash jarayoniga xorijiy banklar va xalqaro moliya institutlarining kredit liniyalari tobora keng jalb etilayotganligini ta‘kidlab o‘tish joiz.

“2011-2015 yillarda Respublika moliya-bank tizimini yanada isloh qilish va barqarorligini oshirish hamda yuqori xalqaro reyting ko‘rsatkichlariga erishishning ustuvor yo‘nalishlari dasturi” ga asosan kichik biznes va xususiy tadbirkorlik sub‘ektlarini moliyalashtirish uchun xalqaro moliya institutlari va xorijiy davlatlar hukumatlarining imtiyozli kredit liniyalari va grantlaridan 2013 yilda – 110 mln. dollar ajratilgan bo‘lsa, 2014 yilda – 130 mln. dollar, 2015 yilga kelib esa, 155 mln. dollar jalb etish ko‘zda tutilgan edi.

O‘zbekiston Respublikasi Prezidentining 2013 yil 17 aprel PQ-1957- sonli, “2013 - 2016 yillarda qishloq joylarida xizmat ko‘rsatish va servis sohasini jadal rivojlantirish yuzasidan qo‘shimcha chora-tadbirlar to‘g‘risida”gi qaroriga asosan xizmat ko‘rsatish va servis sohasi mamlakatimizda ishbilarmonlik muhitini tubdan yaxshilash, bozor islohotlarini liberallashtirish va chuqurlashtirish, tadbirkorlikka yanada ko‘proq erkinlik berish, sohani rivojlantirish yo‘lidagi to‘siq va g‘ovlarni bartaraf etish yo‘lida xizmat qilmoqda. Darhaqiqat, ko‘rilayotgan chora-tadbirlar natijasida bugungi kunda xizmat ko‘rsatish va servis sohasi vakillarining ilgarigidanda erkin faoliyat yuritayotganini, ularni kreditlash hajmining sezilarli darajada oshayotganini kuzatish mumkin.

Ta‘kidlash joizki, hozirgi vaqtda respublikamizda kichik biznesni rivojlantirish iqtisodiy islohotlarni amalga oshirishning muhim strategik vazifalaridan biri bo‘lib hisoblanadi. Mazkur islohotlar natijasida mahalliy aholi bandligi va farovonligini oshirishga alohida e‘tibor qaratilayotganini kuzatish mumkin. O‘zbekistonda xususiy tadbirkorlikning rivojlanishini tartibga soluvchi va bu sohaning muammolarini hal etish bilan shug‘ullanuvchi davlat dasturi ishlab chiqilgan. Aynan davlat dasturini amalga oshirish, imtiyozli kreditlar berish hisobiga loyihalarni amalga oshirish xarajatlarini qoplash, sug‘urtalash va banklardan kredit olishda kichik korxonalariga davlat kafolatlari berishga o‘tish kabi omillar kichik tadbirkorlikka jalb qilinadigan moliyaviy resurslarning kengayishida muhim omil bo‘lib xizmat qilmoqda.

KICHIK BIZNES VA XUSUSIY TADBIRKORLIKNING RIVOJLANISHI - TARAQQIYOT GAROVIDIR

Mavlanov N.N. – o‘qituvchi TMI

Mirsaidov Sh., Karimov A. – talaba TMI

Bozor iqtisodiyoti erkin raqobatga asoslangan va bozor mexanizmi orqali tartibga solinadigan iqtisodiyotdir. Bozor iqtisodiyoti sharoitida tadbirkorlik faoliyati erkinlik prinsipiga asoslanadi. Mamlakatimizda ichki bozorni sifatli tovarlar bilan ta‘minlash, eksport tarkibida yuqori qo‘shimcha qiymatga ega mahsulotlar ulushini ko‘paytirish va yangi ish o‘rinlarini yaratish borasida amalga oshirilayotgan tizimli chora-tadbirlar doirasida kichik biznes va xususiy tadbirkorlik sohasini har tomonlama qo‘llab-quvvatlashga alohida e‘tibor qaratilmoqda. Kichik biznes o‘z faoliyati da‘vomida bo‘lib, bir qancha qulayliklarga ega:

- birinchidan, kichikbiznesni tashkil etish ancha oson kechadi;
- ikkinchidan, kichik biznes katta bo'lmagan investitsiyalarni talab etadi;
- uchinchidan, kichik biznes faoliyati yo'nalishini o'zgartirish tez va engil kechadi va nihoyat kichik biznes bankrotlikka uchrasa uncha katta bo'lmagan yo'qotishlarga olib keladi.

Kichik tadbirkorlik subyektlariga mustaqillik berish ular faoliyatining yakuniy natijalari uchun javobgarlik hissini oshiradi. Kichik biznes va xususiy tadbirkorlikni rivojlantirish O'zbekistonda amalga oshirilayotgan iqtisodiy islohotlarning eng muhim ustuvor yo'nalishlaridan biridir.

O'tgan qisqa davr mobaynida mamlakatimizda kichik biznes va xususiy tadbirkorlikni rivojlantirishning iqtisodiy va huquqiy asoslari yaratilib, bu borada O'zbekiston Respublikasining bir qator qonunlari, O'zbekiston Respublikasi Prezidenti Farmonlari hamda Vazirlar Mahkamasining bu soha faoliyatiga doir qaror va me'yoriy hujjatlari qabul qilinganligini qayd etish maqsadga muvofiqdir. Ushbu huquqiy me'yoriy hujjatlar natijasida kichik biznes va xususiy tadbirkorlik subyektlarining ijtimoiy-iqtisodiy holati ham ijobiy tomonga o'zgardi.

Respublikamizda ishbilarmonlik muhitini yanada yaxshilash, kichik biznes va xususiy tadbirkorlikni ishonchli himoya qilinishini ta'minlash, ularni har tomonlama qo'llab-quvvatlash va jadal rivojlantirish yo'lidagi to'siqlarni bartaraf etish borasida amalga oshirilayotgan kompleks chora-tadbirlar 2017 yil yanvar-mart oylari davomida 13646 ta yangi kichik tadbirkorlik sub'ektlarini (dehqon va fermer xo'jaliklaridan tashqari) tashkil etish imkonini berdi. Natijada 2017 yil 1 aprel holatiga faoliyat ko'rsatayotgan kichik tadbirkorlik sub'ektlarining soni 222015 tani tashkil etib, o'tgan yilning shu davriga nisbatan 18193 taga ko'paydi.²⁴⁵

Кичик бизнес ва хусусий тadbirkorlik субъектларига ажратилган кредитлар динамикаси, млрд. сўмда

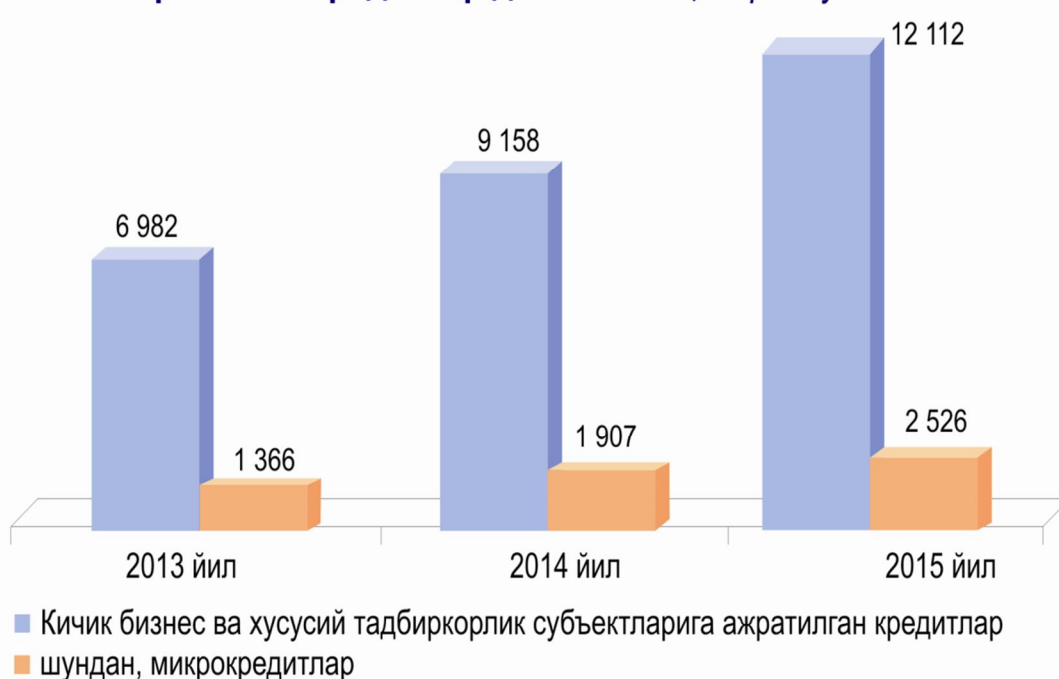

Kichik biznes va xususiy tadbirkorlik sub'ektlariga yanada qulay shart-sharoitlar yaratib berilayotganligi natijasida 2017 yil yanvar-mart oylarining dastlabki yakunlari bo'yicha ularning mamlakatimiz yalpi ichki mahsulotidagi ulushi 44,9 foizni (2016 yilning yanvar-mart oylarida

43,1 foiz), sanoatda - 41,6 foizni (37,3 foiz), xizmatlar sohasida - 58,0 foizni (57,1 foiz), eksportda-28,1foizni(23,3foiz) va bandlikda - 77,7 foizni (77,4 foiz) tashkil etdi. 246

2017 yilning yanvar-mart oylarida kichik biznes va xususiy tadbirkorlik sub`ektlari tomonidan iqtisodiyotga 3992,5 mlrd.so`mlik investitsiyalar kiritildi. Bu respublika bo`yicha jami kiritilgan investitsiyalar hajmining 41,2 foizini tashkil etadi. Shuningdek, ular tomonidan 4843,8 mlrd.so`mlik qurilish ishlari bajarildi (jami qurilish ishlari hajmining 69,9 foizi) yoki o`tgan yilning shu davriga nisbatan 14,9 foizga o`sdi.247

Bu ko`rsatkichlardan ko`rinib turibdiki o`tgan yillarga nisbatan joriy yilda kichik biznes va xususiy tadbirkorlikka yanada kuchli e`tibor qaratilmoqda. Yana shuni ta`kidlash joizki tadbirkorlarga tijorat banklari tomonidan kreditlar ajratilishi ham yilllar sayin keskin sur`atlarda oshib bormoqda. Buni quyidagi diagramma asosida ko`rishimiz mumkin:

Bundan ko`rinib turibdiki mamlakatimiz iqtisodiyotining asosiy daromadi manbayi bo`lgan kichik biznes va xususiy tadbirkorlik sohasiga yanada e`tiborni kuchaytirilishi sabablari bir qancha bo`lib, ular quyidagilardir: jamiyatda yangi ishchi o`rinlarini tshkil etish, aholi o`rtasida tabaqalanish yuzaga kelishini oldini olish, bo`sh yerlardan unumli foydalanish va boshqalar bunga misol bo`la oladi.

Ilmiy tahlillarimiz ko`rsatishicha, hozirgi kunga qadar mamlakatimizda davlatning kichik biznesni qo`llab-quvvatlashi asosan quyidagi yo`nalishlarda amalga oshirib kelindi:

- mamlakatimizda kichik biznes va xususiy tadbirkorlikning rivojlanishi
- uchun lozim bo`lgan huquqiy-me`yoriy asos yaratildi;
- kichik biznesning rivojlanishida ustuvorliklar belgilandi, kichik biznes va
- xususiy tadbirkorlikni qo`llab-quvvatlashning Dasturi ishlab chiqildi va joriy etilmoqda;
- kichik biznesning rivojlanishiga yordam beruvchi bozor infratuzilmasiga asos solindi.

МОТИВАЦИОННЫЙ МЕХАНИЗМ ИННОВАЦИОННОЙ ДЕЯТЕЛЬНОСТИ ПРЕДПРИНИМАТЕЛЬСКОЙ СРЕДЫ

Х.Ахмедов доцент ТФИ

Инновационный процесс основывается на сложной системе взаимосвязей основных действующих лиц данного процесса и на том, каким образом они взаимодействуют друг с другом в качестве элементов системы создания и использования знаний. В центре системы стоят предприятия, предприниматели, которые, имея мощные стимулы к выживанию в рыночной среде, организуют производство, стремясь к его развитию за счет инноваций, ищут каналы, по которым можно получить дополнительные источники знаний. Базовыми условиями для инновационного развития экономики является влияние следующих факторов:

- условий для хозяйственной деятельности и наличие конкурентной среды;
- инновационной политики государства, которая определяет институциональную среду системы, во многом зависящую от задаваемых органами государственной власти режима функционирования предпринимательской среды, системы мотивации научно-исследовательской активности на рынок, в сторону производства;
- мотивации субъектов экономической деятельности.

Важным свойством рыночной экономики является мотивация деятельности (“минимум издержек и максимум прибыли”). Понятие *мотивации* означает всю совокупность факторов, обеспечивающих возникновение у людей побуждений к достижению жизненно необходимых целей. Отсюда, мотивационный механизм следует рассматривать как упорядоченную совокупность мотивов достижения цели.

246 Stat.uz

247 Stat.uz

По мере углубления рыночных преобразований, усиления конкуренции инновационная активность предпринимательской среды, её способность воспринимать технологические инновации становится постепенно условием выживания. Процесс принятия решения о внедрении инновации складывается у большинства руководителей предприятий из трех этапов:

- осознание необходимости нововведения;
- просчет стоимости инновационного проекта;
- выбор возможных вариантов и разработка технической документации.

В настоящее время по многим причинам имеет место низкий спрос на инновации и слабая инновационная активность предпринимательской среды. *Политика государства в значительной степени ориентирована на поддержку предложения, а не создание условий для спроса.* Поэтому на данном этапе отводится особая роль мотивационному механизму формирования и реализации инновационной деятельности предпринимателя как совокупности внутренних и внешних движущих сил. Само предпринимательство – есть разновидность интеллектуального труда.

Мотивационный механизм внедрения инноваций, включающий в себя производственную, инвестиционную, научную и рыночную деятельность, можно представить в виде интегрированной системы мотивов инновационного предпринимательства. Мотивы конкуренции на рынках товаров и услуг генерируют мотивы инновационного предпринимательства, которые, в свою очередь определяют мотив инвестирования в реальный сектор в целях снижения издержек, повышения эффективности хозяйствования и конкурентоспособности. Поэтому в этой системе мотивов инновационного предпринимательства цели трансформируются в базовые условия мотивации на последующем этапе движения инновации²⁴⁸. Отсюда инновационную сферу можно представить как сферу взаимодействия новаторов, инноваторов и инвесторов, которые определяют спрос и предложение на этих рынках:

- рынке инновационной продукции;
- рынке инновационного предпринимательства;
- рынке инвестиций

Основными мотивами инициирования инновационной деятельности предпринимательской среды являются:

- повышение конкурентоспособности за счет новых продуктов и диверсификация деятельности;
- льготы в налогообложении, льготное кредитование;
- повышение своего имиджа на рынке;
- создание благоприятной репутации у потребителей, потенциальных партнеров и инвесторов;
- снижение ресурсоёмкости продукции;
- снижение издержек хозяйственной деятельности, то есть мотивы сокращения трудозатрат;
- особые льготы: информационная и правовая поддержка со стороны государства.

В цепочке взаимосвязей *бизнес – инновации – власть* роль государства и образования является решающей на данном этапе становления и развития НИС, ибо инновационную экономику часто называют экономикой знаний, что свидетельствует о радикальном изменении роли образования и знаний в целом. Усилия в цепочке «наука+образование» должны быть направлены на решение проблемы восприимчивости экономики, прежде всего предпринимательской среды к инновациям. Именно на это было направлено Постановление Президента Республики Узбекистан от 15.07.2008 года

248 Стрижкова Л. Инновационная составляющая промышленной политики// Экономист.2006, №3.

№ ПП-916 и Постановление КМ РУз от 20.05.2009 года №144 «О дополнительных мерах по стимулированию внедрения инновационных проектов и технологий в производство», который должен создать благоприятные условия для стимулирования внедрения инновационных разработок в процессы модернизации, технического и технологического обновления производства.

РОЛЬ СВОБОДНЫХ ЭКОНОМИЧЕСКИХ ЗОН В РАЗВИТИИ ЭКОНОМИКИ УЗБЕКИСТАНА

Шукуров М. ТФИ, студент

Научный руководитель: Каримова К. канд. экон. наук

Термины "свободная экономическая зона", "свободная индустриальная экономическая зона", "особая экономическая зона" и другие, подобные этим, уже давно используются в деловом лексиконе и весьма эффективно проявили себя в глобальном экономическом мире. На данный момент одним из самых эффективных инструментов привлечения инвестиций в национальную экономику является создание свободных экономических зон, которые занимают значительную роль в мировой экономике, и Узбекистан уделил огромное внимание созданию и усовершенствованию свободных экономических зон.

В соответствии с Международной конвенцией по упрощению и гармонизации таможенных процедур (Киото, 18 мая 1973 года) под свободной зоной (или «зоной-франко») понимается часть территории страны, на которой товары рассматриваются как объекты, находящиеся за пределами национальной таможенной территории (принцип «таможенной экстерриториальности») и именно поэтому не подвергаются обычному таможенному контролю и налогообложению²⁴⁹. Другими словами, под свободной экономической зоной понимается некоторая часть территории страны с особыми режимами для отечественного и иностранного бизнеса, а также внедрения этой территории в международное пространство. В свободных экономических зонах существует определенная фискальная, таможенная политики и другие в зависимости от предусмотренных в законах об их создании, которые не действуют в других частях государства. Свою особую эффективность особые экономические зоны проявили в Китае, США, Канаде, Англии и во многих других странах, а именно увеличением промышленности в несколько раз и увеличением доли экспорта.

В Узбекистане Закон "О свободных экономических зонах" был принят 25 апреля 1996 года, а главным толчком дальнейшего создания и развития СЭЗ был УПРУ-№ 4059 от 2 декабря 2008 года "О создании свободной индустриально-экономической зоны в Навоийской области". Для молодого и развивающегося независимого Узбекистана это был значительным рывком, так как это способствовало интегрированию Узбекистана в мировое экономическое сообщество и укреплению своей позиции на мировой арене. "Свободная индустриально-экономической зона в г. Навои – которая став первой полноценной свободной зоной на пространстве СНГ, без преувеличения можно сказать, окажет позитивное влияние на экономическое развитие не только Республики Узбекистан, но и всего Центрально-азиатского региона в целом.

В течение тридцатилетнего срока функционирования данной зоны на ее территории будут действовать беспрецедентные таможенные, валютные и налоговые льготы.

Для создания в ней широкого спектра высокотехнологичных производств, обеспечивающих выпуск конкурентоспособной на мировом рынке продукции, мобилизованы все необходимые сырьевые ресурсы, инфраструктура, а также высококвалифицированные и интеллектуально развитые кадры." *Ислам Каримов,*

*Президент Республики Узбекистан*²⁵⁰

²⁴⁹ "http://www.tsouz.ru/Docs/kodeks/Pages/ConvTextIntern.aspx"

²⁵⁰ http://www.feznanoi.uz/ru

Основной целью СИЭЗ в Навоийской области было создание благоприятных условий по привлечению иностранных инвестиций, прежде всего прямых, для организации современных высокотехнологичных производств, обеспечивающих выпуск продукции, отвечающей мировым стандартам и востребованной на мировых рынках, а также развития промышленного потенциала, производственной, транспортно-транзитной и социальной инфраструктуры в Навоийской области. Вслед за Навоийской СЭЗ открылись Ангренская СИЭЗ и Джикаская СИЭЗ в 2012 и 2013 года, а на данный момент планируется открытие четырех новых СЭЗ " Ургут", "Гиждуван", " Коканд" и "Хазарасп" и планируется расширение возможностей СЭЗ согласно Указу Президента Узбекистана Шавката Мирзиёева №-4853 26 октября «О дополнительных мерах по активизации и расширению деятельности свободных экономических зон». На расширенном заседании Кабинета Министров, посвященном итогам социально-экономического развития страны в 2016 году и важнейшим приоритетным направлениям экономической программы на 2017 год Президент Узбекистана Шавкат Мирзиёев подчеркнул значимость и приоритетность улучшения и реализации более крупных проектов в СИЭЗ. Продолжение открытия новых свободных индустриальных экономических зон еще раз подчеркивает их важность и актуальность как для мира в целом и Узбекистана в частности.

Действующие на данный момент три СЭЗ "Навоийская", "Ангренская" и "Джизакская" были открыты сроком на 30 лет с возможностью их продления. В течение срока функционирования СИЭЗ на их территории действуют особый таможенный, валютный и налоговый режимы, упрощенный порядок въезда, пребывания и выезда, а также получения разрешения на осуществление трудовой деятельности гражданами-нерезидентами Республики Узбекистан. За годы функционирования СЭЗ были построены множество предприятий и организаций в основном с помощью иностранных инвестиций и произведено огромное количество продукции способствующий росту промышленности страны. Количество новых предприятий и зарубежных инвестиций только увеличивается. Например за 2 года функционирования Навоийской СЭЗ зоны было открыто 13 современных предприятий в различных сферах легкой промышленности, автомобилестроении, энергетике, строительстве и других важных секторах экономики. На сегодняшний день в СИЭЗ Навои функционирует 20 предприятий в основном с иностранным капиталом.

Несомненно, открытие СЭЗ стало важным событием в среднеазиатском регионе и как бы критически не относились к созданию СЭЗ, опыт показывает, что подобные проекты имеют смысл.

Узбекистан, расположенный в самом центре Средней Азии и, следовательно, находящийся на пересечении многих международных транспортных путей, обладающий широким сырьевым и кадровым потенциалом и нацеленный на привлечение иностранных инвестиций, имеет все предпосылки для создания новых СЭЗ и привлечения инвестиций.

ТАДИРКОРЛИК МУҲИТИНИ ШАКЛЛАНТИРИШДА ИНФРАТУЗИЛМАДАН САМАРАЛИ ФЙДАЛАНИШ ЙЎЛЛАРИ

Хакимов Х. –доц., ТМИ

Шухратова Ҳ. – магистрант ТМИ

Мамлакатимизда хусусий тадбиркорликнинг ривожланишида тадбиркорлик инфратузилмасининг ролига катта аҳамият қаратилмоқда. Жумладан, Президентимиз И.А.Каримовнинг иккинчи чақириқ Ўзбекистон Республикаси Олий Мажлисининг биринчи сессиясида сўзлаган нутқида мазкур соҳани ривожлантириш борасида алоҳида тўхталиб: "Тадбиркорлик инфратузилмасига ҳос барча муассасаларнинг ривожланиши устувор аҳамият касб етмоғи зарур.

Бозор инфратузилмаси маҳсулот (хизмат) ишлаб чиқарувчиси ва истеъмолчини ягона бозор маконида боғловчи, ишлаб чиқариш микёси ва истеъмол ўртасидаги

зиддиятни бартараф этувчи, унинг барча иштирокчиларига қўйилган мақсадларига ерисрушни таъминловчи муассасалар ва воситачилик тузилмалари тизимини намоён этади. Тадбиркорлик инфратузилмасининг моҳиятини намоён етувчи унинг мақсади, асосий вазифа ва тамойилларини самарадорлигини ошириш борасида чора тадбирлир отказилмоқда.

Мамлакатимизда ижтимоий - иқтисодий ривожланишининг асосий кўрсаткичлари таҳлили

Жорий йилнинг биринчи ярмида 2015-2019-йилларда муҳандислик-коммуникация жадал амалга ошириш бўйича самарали чора-тадбирлар бажарилди. Хулоса қилиб айтганда, бозор иқтисодиётига ўтиш жараёнида давлат мулки тасарруфидан чиқариш Республикамиз халқ хўжалигида ҳақиқий мулк эгалари синфини барпо этилишига олиб келади, натижада хусусий корхоналар, қўшма корхоналар, қишлоқ хўжалигида фермер - деҳқон, ширкат хўжаликлари барпо этилиб иш ўринлари кўпаяди ва уларнинг ўз фаолиятларида кўшимча даромад маблағлари кўпайиши имкониятлари ортади, охир оқибатда эса давлатимиз ижтимоий – иқтисодий самарадорлигини янада мустаҳкамланишига олиб келади. 2016-йилда республикада ишлаб чиқариш инфратузилмаси асосий турлари бўйича хизмат кўрсатишни ривожлантиришга алоҳида эътибор қаратилиши натижасида унинг юқори ҳажмларига еришилди

Шунингдек, 2016 йилга нисбатан бюджет-молия ва пул-кредит сиёсатини, биринчи навбатда, ресурслар ва энергияни тежайдиган замонавий технологияларни жорий этиш ҳисобидан тежамкорлик режимини янада қатъийлаштириш мўлжалланмоқда. Инфляция даражаси 7-9 фоиз атрофида бўлиши кутилмоқда.

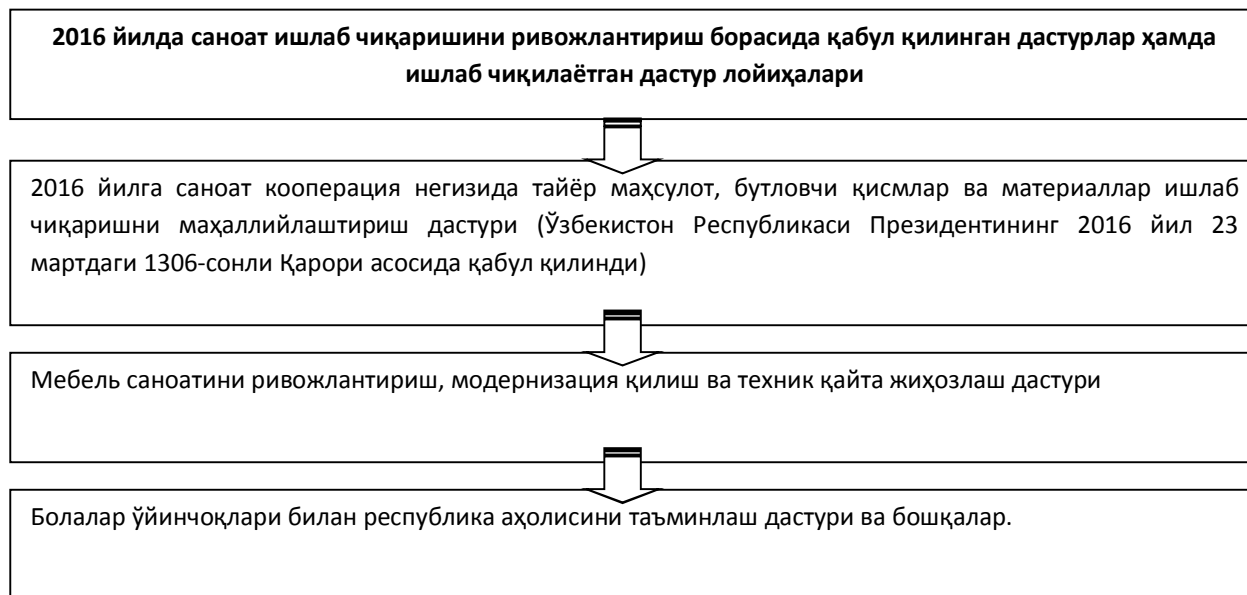

Кичик бизнес ва тадбиркорлик фаолиятида ижтимоий - иқтисодий ривожланишининг асосий кўрсаткичлари таҳлили

2016 йилда мамлакатимизда кичик бизнес ва хусусий тадбиркорлик соҳасининг ҳам барқарор ривожланганлигига алоҳида эътибор қаратилган.

Хўжалик юритувчи субъектларнинг солиқ юкени янада камайтириш, микрофирма ва кичик корхоналар учун ягона солиқ тўловининг 10 фоиздан 8 фоизга, 2016 йилдан 7 фоизга, 2015 йилда 7 фоиздан 6 фоизга, 2016 йилдан бошлаб эса 5 фоизга туширилиши, жисмоний шахслардан олинadиган даромад солиғи ставкаларининг камайтирилиши ва

айни пайтда уни хисоблаш тартибларининг такомиллаштирилиши тadbirkorлик, кичик ва хусусий бизнесни изчил ривожлантириш учун кучли рағбатлантирувчи омиллар яратди.

Республикамиз тармоқларид фаолият юритаётган кичик бизнес субъектлари сони 2016 йилда 142,9 мингтани, 2010 йилда 308,7 мингтани 2000 йилга нисбатан 2,2 марта ортиқ, 2016 йилда 661 мингга яқин, 2010 йилга нисбатан эса, 2,1 баробар ошган, бу сўнги 5 йил мобайнида кўпайганлигини билдиради.

KICHIK BIZNESNING IQTISODIY SAMARASI

Sultonov S. – katta o‘qituvchi

Xushiyev F. – magistrant TMI

O‘zbekiston Respublikasi mustaqillikka erishgandan so‘ng iqtisodiyotda o‘zining aniq yo‘lini tanlab oldi, ya‘ni iqtisodiyotning barcha tarmoqlarini imkon darajada rivojlantirishga kirishdi. Shu maqsadda iqtisodiyotda salmog‘i juda past bo‘lgan Kichik tadbirkorlik va xususiy tadbirkorlikni rivojlantirish maqsadida keng qamrovli ishlar olib bordi.

“Biznes” so‘zi inglizcha so‘z bo‘lib, u tadbirkorlik faoliyati yoki boshqacha so‘z bilan aytganda kishilarning foyda olishga qaratilgan faoliyatidir. Biznes bozor iqtisodiyotining barcha ishtirokchilari o‘rtasidagi munosabatlarni qamrab oladi va faqat ishbilarmonlarning emas, balki iste‘molchilarning, yollangan ishchilarning, davlat tizimi xizmatchilarining ham hattiharakatlarini o‘z ichiga oladi. Umumiy ko‘rinishda biznes – bu kishilarning bozor munosabatlari tizimidagi ishchanligi va faolligidir.

Bozor munosabatlari sharoitida xo‘jalik yurituvchi sub‘ektlar faoliyatini erkinlashtirish va tadbirkorlikni rivojlantirish uchun ularning soliqqa tortish mexanizmini takomillashtirish iqtisodiy taraqqiyot barqarorligini belgilovchi qulay hamda samarali usul hisoblanib, hozirda mamlakatimizdagi iqtisodiy islohotlarning ustuvor yo‘nalishlaridan birini tashkil qiladi. Mamlakatimizda qabul qilingan Inqirozga qarshi choralar dasturida ham tadbirkorlik faoliyatini soliqlar vositasida rag‘batlantirishga keng e‘tibor qaratilgan bo‘lib, unda “ushbu chora-tadbirlar soliq va kredit imtiyozlari bilan bir qatorda, Kichik tadbirkorlik va xususiy tadbirkorlikni rivojlantirish uchun qulay biznes muhitini yaratish maqsadida institutsional islohotlarni yanada chuqurlashtirishni ham o‘z ichiga oladi.Bu borada eng asosiy vazifa vaziyatga tadbirkor nuqtai nazaridan qarash, ya‘ni unga o‘z ishini rivojlantirish uchun nima to‘sqinlik qilayotganligini va davlat tomonidan qanday yordam kerakligini aniqlash lozim”²⁵¹ ligi keltirilgan.

Kichik tadbirkorlik sub‘ektlarini rivojlantirishning asosiy bo‘g‘inlaridan biri bu moliya mexanizmining tarkibiy qismi bo‘lgan soliq mexanizmi hisoblanadi. Chunki aynan soliqqa tortish mexanizmi Kichik tadbirkorlik sub‘ektlari iqtisodiy faoliyatini shakllanishi va rivojlanishida o‘ziga xos o‘rinni egallaydi. Har bir mamlakatning rivojlanish tarixida uning olib borgan soliq siyosati alohida ahamiyat kasb etib, davlat o‘zining qo‘lidagi eng asosiy richaglaridan biri bo‘lgan soliqlar orqali shu mamlakatda kechayotgan makroiqtisodiy o‘shishga ijobiy ta‘sir etishni eng muhim vazifa deb qaraydi, makroiqtisodiy o‘shishni ta‘minlash Kichik tadbirkorlik sub‘ektlarini rivojlantirish bilan chambarchas bog‘liqdir. Soliqlar moliya-kredit tizimida va hatto ijtimoiy tizimda harakatlantiruvchi kuch hisoblanadi. Bu tizimda soliq to‘lovchilar davlatning fuqarolarga nisbatan ijtimoiy vazifalari va funksiyalarini ado etishi uchun soliq majburiyatlarini bajaradilar. Demak soliq munosabatlari – davlat bilan soliq to‘lovchilar o‘rtasida vujudga keladigan moliyaviy munosabatlardir. Shu nuqtai-nazardan kichik tadbirkorlik sub‘ektlarini soliqqa tortish mexanizmidagi mavjud muammolar yechimini topish va ular faoliyatini soliqlar vositasida rag‘batlantirish bo‘yicha ilmiy-amaliy tavsiyalar ishlab chiqish muhim va ayni vaqtda tadqiq etilishi zarur bo‘lgan dolzarb ilmiy muammodir.

251 Karimov I. A. Jahon moliyaviy va iqtisodiy inqirozi, O‘zbekiston sharoitida uni bartaraf etishning yo‘llari va choralari. – Toshkent.: “O‘zbekiston”, 2009y-47-b.

O'zbekiston iqtisodiyotini barqaror sur'atlarda rivojlantirish omillaridan biri kichik tadbirkorlik sub'yektlari taraqqiётini ta'minlash hisoblanadi. Ushbu soha bozor kon'yunkturasi o'zgarishlariga tez moslasha olish, yangi ish o'rinlarini yaratish orqali aholi bandligini ta'minlash va daromad manbalarini yaratish, o'rta mulkdorlar sinfini shakllantirish kabi xususiyatlarga egaligi bilan ajralib turadi.

Mamlakatimizda biznesni yuritish bilan bog'liq barcha jarayonlarni yanada liberallashtirish, soddalashtirish va arzonlashtirish, kichik tadbirkorlik sub'yektlarini moliyaviy qo'llab-quvvatlash borasida amalga oshirilayotgan chora-tadbirlar natijasida kichik biznesning respublikamiz iqtisodiyotidagi tutgan o'rni tobora mustahkamlanib bormoqda.

O'zbekistonda amalga oshirilayotgan iqtisodiy islohotlarning hozirgi bosqichi kichik biznes va xususiy tadbirkorlikni rivojlantirish, unga keng iqtisodiy erkinlik berish bilan tavsiflanadi. Shu jihatdan, hozirgi kunda respublikamizda kichik biznes va xususiy tadbirkorlik faoliyatini rivojlantirishga alohida e'tibor berilmoqda. Chunki, kichik biznes va xususiy tadbirkorlik sohasini rivojlantirish masalasiga davlatimiz iqtisodiy siyosatining strategik vazifasi sifatida qaralmoqda.

Kichik biznes kapital taqchilligi sharoitida ko'p mablag' talab etmaydigan xo'jalik faoliyati sifatida resurslar aylanmasining yuqori suratlarini ta'minlaydi, iqtisodiyotni qayta qurish, iqtisodiy nobarqarorlik va resurslar cheklanganligi sharoitida iste'mol bozorini shakllantirish va uni to'ldirish muammosini tez hamda tejamli tarzda hal etadi.

Kichik korxonalar iste'mol talabining o'zgarishiga darhol moslashadi va shu yo'l bilan iste'mol bozorida zaruriy muvozanatni ta'minlaydi. Hozirgi paytda ushbu soha nafaqat iqtisodiyotning o'sish sur'atlarini jadallashtirishda, balki mamlakatimiz uchun nihoyatda muhim bo'lgan bandlik va aholi daromadlarini oshirish masalalarini hal etishda ham etakchi o'rin tutmoqda. Oxirgi yillarda respublikamizda kichik biznes va xususiy tadbirkorlik bilan shug'ullanuvchi korxonalar soni yil sayin ortib borayotgani sohaning izchil rivojlanayotganligidan dalolat beradi. Kichik biznes sohasining iqtisodiyotdagi ahamiyati uning iqtisodiyotda raqobat muhitini ta'minlash, yirik korxonalar uchun mahsulot va xizmatlar etkazib berish, yangi ish o'rinlarini yaratish va ikkilamchi bandlikni ta'minlash, bozor tizimining moslashuvchanligini oshirish, ilmiy-texnikaviy inqilobni jadallashtirish, resurslarni ishlab chiqarishga safarbar etish; soliq tushumlari hajmining o'sishini ta'minlash, aholi daromadlari darajasini barqarorlashtirish kabi omillar bilan belgilanadi.

Mustaqillik yillarida kichik biznes sub'ektlarining mamlakatimizda yangi ish o'rinlarini tashkil qilish, aholining daromadlari va farovonligini oshirishning muhim omili sifatidagi natijalari salmoqli bo'lib bormoqda. Kichik biznes bilan shug'ullanuvchi tadbirkor o'z mablag'larini harakatga solib, bozorda qanday xavf-xatarga duch kelishi yoki yakuniy natija qanday bo'lishini aniq bilmaydi. Shunday qilib, tadbirkorlik – bu iqtisodiy faoliyatning alohida turi bo'lib, uning zahirida mustaqil tashabbus, javobgarlik, tadbirkorlik g'oyasiga asoslangan, foyda olishga yo'naltirilgan, maqsadga muvofiq faoliyat yotadi.

Tadbirkorlik iqtisodiy faollikning alohida turi bo'lib, uning boshlang'ich bosqichi, odatda, fikrlash faoliyati yoki uning natijasi bilan bog'langan bo'ladi, faqat u keyin moddiy shaklni oladi. Tadbirkorlik yangilik kiritish, tovar ishlab chiqarish faoliyatini o'zgartirish yoki korxonani (shu jumladan, kichik korxonani) tashkil qilish sohasida ijodkorlikning mavjudligi bilan ta'riflanadi. Tadbirkorlik faoliyatining ijodkorlik jihatlari boshqaruvning yangi tizimida ishlab chiqarishni tashkil qilishning yangi usullari yoki yangi texnologiyalarini tadbiriq etishda o'z ifodasini topadi. Shunday ekan, kichik biznes va tadbirkorlikning milliy iqtisodiyotda tutgan muhim o'rnini kichik biznesning quyidagi afzalliklari bilan ifodalash mumkin:

1- rasm. Kichik biznesning afzalliklari²⁵²

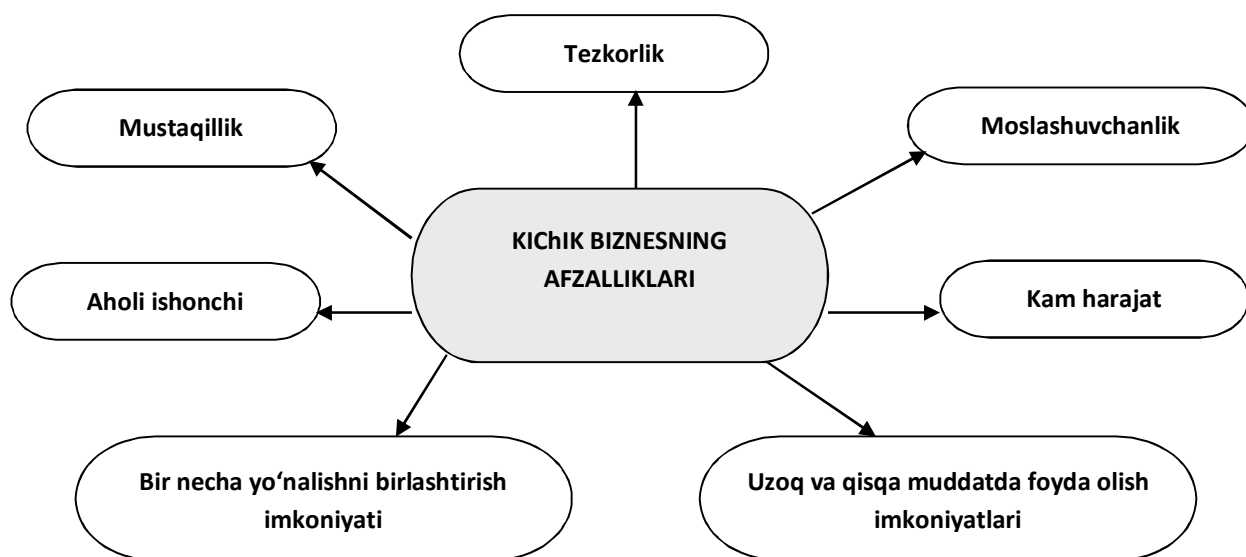

O'zbekiston Prezidenti Islom Karimovning mamlakatimizni 2014 yilda ijtimoiy-iqtisodiy rivojlantirish yakunlari va 2015 yilga mo'ljallangan iqtisodiy dasturning eng muhim ustuvor yo'nalishlariga bag'ishlangan Vazirlar Mahkamasining majlisidagi ma'ruzasida quyidagilarni alohida ta'kidlagan edi.²⁵³ Kichik biznes va xususiy tadbirkorlikni rivojlantirishni rag'batlantirish bo'yicha ko'rilgan chora-tadbirlar natijasida o'tgan yili, fermer va dehqon xo'jaliklarini hisobga olmaganda, 20 mingdan ziyod yangi kichik biznes sub'ektlari tashkil etildi, ularning umumiy soni esa 195 mingdan ziyodni tashkil etdi. Bu 2000 yilga nisbatan 2 barobar ko'pdir. Yalpi ichki mahsulotni shakllantirishda kichik biznes va xususiy tadbirkorlik sohasining ulushi 2000 yildan buyon 31 foizdan 56 foizga, sanoat mahsulotlari ishlab chiqarishda 12,9 foizdan 31,1 foizga o'sdi.

2014 yilda kichik biznes va xususiy tadbirkorlik sohasida 480 mingdan ortiq yangi ish o'rnini tashkil etildi. Bu yaratilgan jami ish o'rinlarining yarmi demakdir. Bugungi kunda iqtisodiyotning ushbu sohasida ish bilan band bo'lgan aholining 76,5 foizdan ziyodi mehnat qilmoqda. 2000 yilda bu ko'rsatkich 49,7 foizga teng edi. Iqtisodiyot sohasida izchil amalga oshirayotgan ana shunday chora-tadbirlarimiz o'zining yuksak samarasini bermoqda.

Jahon banki tomonidan e'lon qilingan, xarid qobiliyati bo'yicha hisoblanadigan yalpi ichki mahsulot hajmiga qarab aniqlanadigan iqtisodiy rivojlanish borasidagi yangilangan reytingda O'zbekiston dunyoning 190 ta davlati orasida 2010 yildagi 72-o'ringan 66-o'ringa ko'tarildi.

Mamlakatimiz 2014 yilda biznesni yuritish sharoiti bo'yicha reytingda 8 pog'onaga, soliqqa tortish borasida esa 61 pog'onaga²⁵⁴ yuqoriga ko'tarildi. Birlashgan Millatlar Tashkiloti Taraqqiyot dasturining bahosiga ko'ra, O'zbekiston so'nggi yilda biznes yuritishni

²⁵² Ilmiy adabiyotlar manbalari asosida tadqiqotchilar tomonidan tayyorlandi.

²⁵³ I.A.Karimov. "2015 yilda iqtisodiyotimizda tub tarkibiy o'zgarishlarni amalga oshirish, modernizatsiya va diversifikatsiya jarayonlarini izchil davom ettirish hisobidan xususiy mulk va xususiy tadbirkorlikka keng yo'l ochib berish – ustuvor vazifamizdir". 2014 yilda ijtimoiy-iqtisodiy rivojlantirish yakunlari va 2015 yilga mo'ljallangan iqtisodiy dasturning eng muhim ustuvor yo'nalishlariga bag'ishlangan Vazirlar Mahkamasining majlisidagi ma'ruzasi 2015 yil 16 yanvar.

²⁵⁴ I.A.Karimov. "2015 yilda iqtisodiyotimizda tub tarkibiy o'zgarishlarni amalga oshirish, modernizatsiya va diversifikatsiya jarayonlarini izchil davom ettirish hisobidan xususiy mulk va xususiy tadbirkorlikka keng yo'l ochib berish – ustuvor vazifamizdir". 2014 yilda ijtimoiy-iqtisodiy rivojlantirish yakunlari va 2015 yilga mo'ljallangan iqtisodiy dasturning eng muhim ustuvor yo'nalishlariga bag'ishlangan Vazirlar Mahkamasining majlisidagi ma'ruzasi 2015 yil 16 yanvar.

engillashtirish sohasida amalga oshirilgan islohotlar bo'yicha etakchi o'nta mamlakat qatoridan joy oldi.

Yuqorida aytib o'tilganidek, kichik biznesning, hoh u rivojlangan mamlakatlarda bo'lsin, hoh rivojlanayotgan va iqtisodiy o'tish davridagi mamlakatlarda bo'lsin, asosiy xususiyatlaridan biri iqtisodiyotning ushbu sektori doimo davlat tomonidan qo'llab-quvvatlanishga extiyojmand ekanligi hisoblanadi. Mamlakatimizda ham mustaqillikning ilk yillaridan boshlab hozirgi kunga qadar kichik biznesning rivojlanishini qo'llab-quvvatlash va tartibga solish davlatning muhim funktsiyalaridan biri bo'lib kelmoqda.

КИЧИК БИЗНЕС ВА ИННОВАЦИОН ФАОЛИЯТ

Султонов Ш. – катта ўқитувчи ТМИ

Хушиев Ф. – магистрант ТМИ

Кичик бизнес субъектлари мамлакат иқтисодиётида муҳим ва аҳамиятли ўринга эга экан, уларни ривожлантиришнинг зарурлигини белгиловчи омил-ларни қуйидаги вазибаларидан келиб чиққан ҳолда умумлаштириш мумкин. Булар истеъмол бозорларини товарлар билан тўлдиради, иқтисодиётнинг бир текис ривожланишини таъминлаб беришга ёрдам беради, иш билан бандликни маълум даражада таъминлайди ҳамда қишлоқ хўжалигида қайта ишлаш саноатини ривожланишига олиб келади ва бошқалар.

“Кичик бизнес - бозор шароитида фойда олиш мақсадида иқтисодий жиҳатдан мустақил бўлган турли мулкчилик шаклидаги, тезкор бошқарув қарорларини қабул қила оладиган, янги иш ўринларини яратадиган, маҳаллий шарт-шароитларига мослашувчан, унинг талаблари ва урф одатлари бўйича маҳсулот (ишлар, хизматлар) ишлаб чиқарадиган ҳамда келгусида йирик бизнесга айланишни мақсад қилган хўжалик юритувчи субъектдир”.

Жаҳон тажрибаси шуни кўрсатмоқдаки, кичик бизнес субъектлари бошқа турдаги корхоналарга нисбатан бозорга қисқа муддат ичида мослаша олади, янги иш ўринларини яратиш, замонавий техника ва технологияни ишлаб чиқаришга жорий этиш, янги ишлаб чиқариш қувватларини барпо этиш орқали ички бозорни рақобатбардош маҳсулотлар билан тўлдиришда муҳим аҳамият касб этади.

Мамлакатимиз иқтисодиётини юксалишида ҳам кичик бизнес субъектларининг ўрни тобора ортиб бораётганлиги бу борада кўрилаётган чора-тадбирлар самарасидир. Ўзбекистон Республикаси биринчи Президенти И.А.Каримов таъкидлаганидек, “...ялпи ички маҳсулот таркибида кичик бизнес ва хусусий тадбиркорликнинг улуши кўпайгани ҳамда мамлакатимиз иқтисодиётини ривожлантиришда унинг роли сезиларли даражада ошганида намоён бўлмоқда”²⁵⁵.

Иқтисодиёт ривожланишининг ҳозирги шароитида кичик бизнес субъектлари фаолиятида молиявий муносабатларни такомиллаштириш ва муваффақиятли ҳал этиш, шунингдек, ижобий натижаларга эришиш масалалари кўп жиҳатдан менежмент тизимининг бир қисми бўлган молиявий бошқарувга боғлиқ бўлади. Ўз навбатида молиявий бошқарув ресурслардан оқилона фойдаланишига ҳам боғлиқдир.

Кичик бизнес субъектларининг молияси турли соҳаларда фаолият кўрсатаётган ва бир-бири билан ўзаро иқтисодий жиҳатдан боғлиқ бўлган мазкур корхоналарнинг молиявий фаолиятини ифодалайди. Корхонанинг молиявий ресурслари жалб қилинган ва ўз маблағларининг йиғиндиси бўлиб, корхонанинг молиявий мажбуриятларини, харажатларини молиялаштиришга, жорий харажатлар ҳамда ишлаб чиқаришни кенгайтиришга йўналтирилади.

Бугунги кунда республикаимизда ялпи ички маҳсулотнинг 55 фоиздан кўпроғи кичик бизнес субъектлари томонидан ишлаб чиқарилаётганлиги ижобий ҳолатдир. Мазкур соҳа

255 Каримов И.А. Барча режа ва дастурларимиз ватанимиз таракқиётини юксалтириш, халқимиз фаровонлигини оширишга хизмат қилади. -Т.: Ўзбекистон, 2011. –Б.8

ва тармоқларда кичик бизнес тараққиётини таъминлаш, умуман, иқтисодиётнинг етакчи тармоқларини барқарор ривожлантиришнинг асосий йўналишларидан бири сифатида инновацион жараёнларни фаоллаштириш, айниқса, кичик бизнес субъектларининг инновацион фаолиятини рағбатлантириш юқори самара беради.

Кичик бизнес субъектларида янги техника ва инновацион технологияларни ишлаб чиқаришга юқори таваккалчиликларсиз жорий этиш, янги ишлаб чиқариш қувватларини барпо этиб, ундан самарали фойдаланиш жараёни йирик корхоналарга нисбатан тезроқ рўёбга чиқади.

Бозор муносабатлари шароитида рақобат муҳитининг кучайиб бориши, маҳсулотлар ҳаётийлик даври кескин қисқариши, бозор конъюнктураси ва истеъмолчилар эҳтиёжлари тез ўзгариши жараёнлари бугунги кунда ҳар бир хўжалик юритувчи субъектдан рақобатбардош маҳсулотлар ишлаб чиқаришнинг ташкилий-иқтисодий механизмларини ишлаб чиқишни ҳаётий заруриятга айлантирмоқда. Бу эса уларнинг инновацион фаолиятини ривожлантириш ва самарали бошқаришни талаб этмоқда.

Кичик бизнес субъектларининг инновацион фаолияти энг аввало, амалиётга янги, такомиллашган ишлаб чиқаришни жорий этиш, иккинчидан, маҳсулот ишлаб чиқариш харажатларининг барча турларини қисқартириш, учинчидан, ишлаб чиқариладиган маҳсулотлар нархларини пасайтиришда уларнинг истеъмол ва сифат хусусиятларини доимий равишда ошириб боришни талаб этади.

Жаҳон иқтисодиётининг глобаллашуви натижасида замонавий иқтисодий жараёнларнинг инновацион йўналтирилганлиги кичик бизнес субъектларининг инновацион фаолиятини ривожлантириш, мазкур фаолиятни давлат томонидан қўллаб-қувватлаш тизими самарадорлигини ошириш ва уларнинг инновацион лойиҳаларини тижоратлаштиришнинг илмий-услубий ва назарий асосларини ишлаб чиқишни талаб этмоқда.

Шу жиҳатдан, республикамизда кичик бизнес субъектларининг инновацион фаолияти бошқарув механизмини такомиллаштириш ва унинг самарадорлигини ошириш бугунги куннинг муҳим ва долзарб масалаларидан бири ҳисобланади.

КИЧИК БИЗНЕСНИ РИВОЖЛАНТИРИШ ОМИЛЛАРИ ВА УЛАРНИ САМАРАЛИ БОШҚАРИШ.

Хусинов И. – доц., ТМИ

Шокиров С. – талаба ТМИ

Маълумки, ривожланган мамлакатларда иқтисодиётнинг барча тармоқларида кичик ва хусусий тадбиркорлик корхоналарини барпо этиш ва улар фаолиятини ривожлантириш орқали иқтисодий юксалишга эришилган. Дунё тажрибаси шундан далолат бермоқдаки, кичик тадбиркорлик корхоналари ўрта ва йирик корхоналарга қараганда бозор талабига қисқа муддат ичида мослаша олади, меҳнатни ташкил қилиш, янги ишлаб чиқариш қувватларини барпо этиш, улар ундан самарали фойдаланиш кичик корхоналарда нисбатан тезроқ рўёбга чиқади.

Ҳозирги даврда иқтисодий жараёнлар ўзгаришига ўз вақтида баҳо берилмаслиги оқибатида олиб келдики, савдо ва маиший тармоқларда аҳолига маданий хизмат кўрсатиш даражаси паст, тўловли хизмат кўрсатиш соҳаларини ривожлантириш имкониятларидан кенг фойдаланилмаяпти. Аҳоли талабларини қондириш, кишиларга хизмат кўрсатишни янги, юксак даражада ташкил этиш, тармоқда туб ислохотни амалга ошириш энг муҳим вазибалардан бири бўлиб қолмоқда.

Кичик ва хусусий тадбиркорлик, бу жараён билан боғлиқ кўникмаларни ривожлантириш корхоналарнинг бозор муносабатларига мослашганлик даражасини оширади, энг муҳими, аҳолини иш билан банд этишда самарали восита ҳисобланади. Шу билан бирга, фуқароларга нафақат ўз мулки, шунингдек, ишлаб чиқаришга мўлжалланган

мулк эгаси бўлиш имконини беради, демократия ва ижтимоий барқарорликдан манфаатдор ижтимоий қатламлар шаклланиши учун асос яратади, аҳолининг иш билан бандлиги ва даромадини кўпайтиришга кенг шароит ҳозирлабгина қолмай, бу қатламлар ўртасида кескин тафовутлар келиб чиқишининг олдини ҳам олади.

Кичик ва ўрта даражадаги ишлаб чиқаришни ривожлантириш, бир томондан, кўп укладли аралаш иқтисодиётга олиб келса, иккинчи томондан, ўрта мулкдорлар қатламини шакллантиришни жадаллаштиришга асос бўлади.

«Мамлакатда чинакам ўрта мулкдорлар синфи шаклланган тақдирдагина ислохотлар сезиларли самара беради, мулкчилик масалалари ҳал бўлади», деб таъкидланади Президентимиз Ислам Каримовнинг «Ўзбекистон XXI аср бўсағасида: хавфсизликка таҳдид, барқарорлик шартлари ва тараққиёт кафолатлари» китобида. Шу боис, бугунги кунда мулкдорларни шакллантириш барқарорлик ва тараққиёт, қолаверса, мамлакатимизда қурилаётган фуқаролик жамиятининг таянчи деб айтиш мумкин.

Ўзбекистонда иқтисодиётни эркинлаштириш шароитида тадбиркорлик, хусусан, кичик ва ўрта бизнесни ривожлантириш ва қўллаб-қувватлаш амалга оширилаётган иқтисодий ислохотларнинг муҳим йўналишларидан бири бўлиб қолди. Чунки, бу соҳа қатор ижтимоий-иқтисодий хусусиятлари билан иқтисодиётда салмоқли ўрин эгаллаши, соғлом рақобат муҳитини вужудга келтириши, йирик корхоналар фаолиятига ҳаракатчанлик бахш этиши, бозордаги талаб ва таклифга самарали таъсир кўрсатиши, аҳоли ва ишлаб чиқариш эҳтиёжларини қондириши билан катта салоҳиятга эга эканлигини тасдиқламоқда.

Мамлакат иқтисодиётида кичик ва ўрта бизнес:

- миллий инвестиция муҳити вужудга келишида бош омил ҳисобланади;
- ишлаб чиқаришнинг барча жабҳаларида кескин ўзгаришларга олиб келади, тезда мослашувчан индустриал ишлаб чиқариш учун қулай корхоналарни вужудга келтиради;
- аҳоли ижтимоий бандлиги даражасини ошириш, қўшимча иш ўринларини барпо этишда;
- эркин рақобат муносабатларини йўлга қўйишда;
- хилма-хил ишлаб чиқариш тармоқларини вужудга келтиришда муҳим ўрин тутати.

Кичик тадбиркорлик сектори турли мамлакатлар иқтисодиётида ниҳоятда муҳим вазифани бажармоқда. Ушбу сектор бозор иқтисодиёти шароитида зарур тезкорликни таъминлайди, ишлаб чиқаришда чуқур ихтисослашув ва тармоқлашган кооперацияни яратади. Зеро, буларсиз юксак самарадорликни тасаввур ҳам қилиб бўлмайди. Масалан, АҚШда турли йўналишдаги 19 млн.дан ортиқ мустақил фирманинг 90 %дан зиёди майда корхоналардир. Японияда ўрта ва кичик корхоналар таркибига кирадиган 10 млн.дан ортиқ мустақил компаниялар мавжуд бўлиб, уларнинг 99 %и кичик бизнес секторида фаолият кўрсатар экан, АҚШ ва Японияда ишлаб чиқарилаётган ялпи маҳсулотнинг 50 %дан ортиғи ана шундай корхоналар ҳиссасига тўғри келмоқда.

Кичик ва ўрта бизнесни ривожлантиришда тижорат банклари алоҳида аҳамиятга эга. Бу банklar ўз капиталлари ва жалб этиладиган маблағлари ҳажминини муттасил кўпайтириб бориши иқтисодиётнинг аниқ тармоғи, аввало, кичик бизнес ва хусусий тадбиркорликни кредитлаш шакллари, турлари ва миқдорлари ортишига олиб келди. Қуйидагилар эса, тижорат банklarининг кичик бизнес ва хусусий тадбиркорлик субъектлари лойиҳаларини кредитлаш имкониятларини оширди:

- Марказий банкнинг қайта молиялаш ставкаси суръатини ҳисобга олган ҳолда ишлаб чиқариш микрофирмалари, кичик ва ўрта корхоналарга бериладиган кредитлар бўйича % ставкалари камайтириб бориши;
- ишлаб чиқариш микрофирмалари, кичик бизнес ва хусусий тадбиркорликни кредитлашга йўналтириладиган маблағларини кўпайтиришни рағбатлантириш мақсадида

Марказий банкдаги заҳираларидан омилкорлик билан фойдаланиш механизми ишлаб чиқилиши.

Фикримизча, Ўзбекистонда кичик бизнеснинг янада ривожланиши учун уларни ташкил этиш ва фаолияти давомида талаб этиладиган ҳужжатларни расмийлаштиришда қулай усуллардан фойдаланиш; хорижий кредит линияларини жалб қилиш ва имтиёзли кредитлар берилишини кўпайтириш; давлат томонидан хорижий кичик технологияларни олиб келишда лизинг хизматларини йўлга қўйиш; ишлаб чиқарилган маҳсулотларни сотишда давлат дотациялари муҳимлигини эътиборга олиш; тадбиркор ва харидорларнинг ижтимоий ҳимоя кафолатини таъминлаш; ишлаб чиқарилган маҳсулотларга эҳтиёж ва талаб конъюнктурасини ўрганиш мақсадида республика ахборот тизимини ташкил этиш зарур.

DEVELOPMENT FEATURE OF FINANCIAL MARKET IN UZBEKISTAN

Jonibek O'lmasov master of TFI

The importance of investment for economic growth has long been recognized. Investment in a nation's capital stock may contribute to increased productivity and hence stronger economic growth in the medium term. This holds true for both the formation of tangible fixed assets such as machinery and equipment, and intangible assets originating from investment in research and development (A.Kolev, T.Tanayama and R.Wagenvoort, 2013). Furthermore, theory and evidence imply that better developed financial systems ease external financing constraints facing firms, which illuminates one mechanism through which financial development influences economic growth (R.Levine, 2005). It should come as no surprise then that investment is suppressed when finance is unavailable, and that economies perform badly when financial sectors underperform. In contrast, a well-functioning and developed financial sector can boost economic growth.

According to a recent study by the European Commission this stable long-term relationship between investment and economic activity broke down in 2008. Since the beginning of 2008 investment rates have declined appreciably across the EU-27. This decline has been larger than could have been predicted on the basis of the historical relationship between investment and GDP. There, gross fixed investment relative to GDP has declined by about 7 percentage points compared with the 15-year pre-financial crisis average (EC, 2013).

The results of Uzbek government effort to revive the market it shows some signs of improvement. For instance, at the end of 2015 the number of concluded deals at the Republican Stock Exchange "Tashkent" has reached a record high in the last five years-2794 deal, which is more than three times the figure for the same period in 2014(893 deals).²⁵⁶ The steady rise can be seen in total market turnover which is reached in 161 billion UZS in 2015:

Figure-1. Deal concluded in stock market, billion UZS²⁵⁷

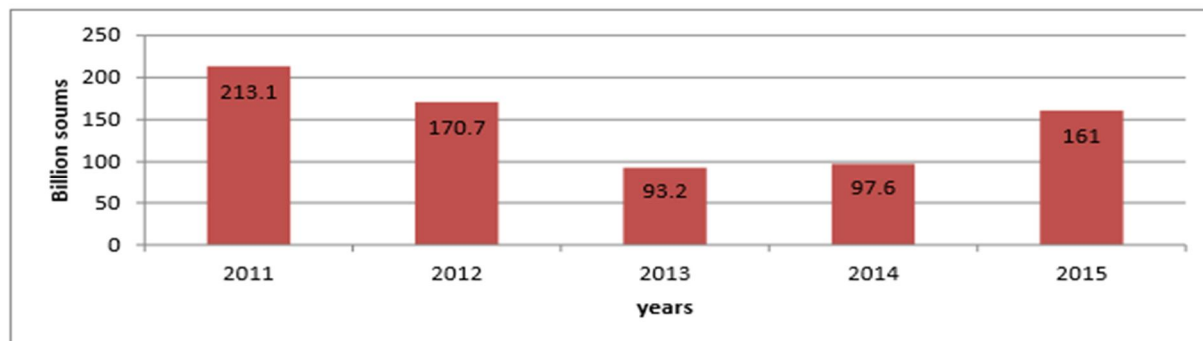

²⁵⁶ www.uzse.uz

²⁵⁷ This table is done by the author in terms of statistics in www.uzse.uz

The analysis of quality indicators of listed companies shows that the 24 joint stock companies meet the requirements of category “A”, 28 of them meet the requirements of category “B” 177- in category “C” and 32- in category “P” 258. Among the listed companies- commercial banks, insurance companies of oil and gas, production of construction materials, agriculture, energy, metals and others. The figure-2 shows the number of listed companies of selected countries and their position from 2000 till 2015:

Figure-2. Number of listed companies of selected countries²⁵⁹

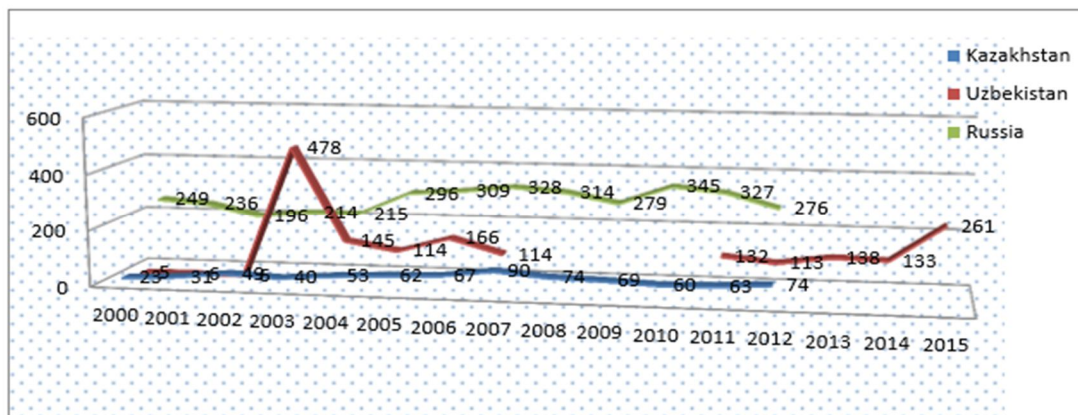

It is clearly seen from the graph that the number of listed companies in Kazakhstan rose steadily in 12 year period starting from 2000 till 2011. To be more precise, it rose dramatically during 4 year period getting a peak of 90 in 2008 after which dropped significantly.

The study is motivated by the global and regional challenges developing markets have faced in recent years. This article provides empirical evidence on economic development, investment climate and stock market in Uzbekistan. Despite the stable economic growth rates and recent improvement (upgrading to 87 position in global ranking) in WB doing Business index, Uzbekistan needs rapid reforms towards to market liberalization. The comparative analysis of stock markets in Uzbekistan, Kazakhstan and Russia for the period of 2000-2015 is resulted, that Uzbek stock market remains weak and recent government effort to accelerate privatization is expected to boost the market and support foreign investments attraction. However, as recent study revealed that positive trend with increasing number of listed companies and revitalized trade in stock exchange can be seen in preliminary results of reforms.

RAQOBATDOSH IQTISODIYOTNI SHAKLLANTIRISH SHAROITIDA MAHSULOT ISHLAB CHIQRISH HAJMI TAHLILINING AHAMIYATI

Ilmiy rahbar: TMI katta o‘qituvchisi Mavlanov N.

TMI talabalari Bafoyeva Sh., Ergashev A.

Mamlakatimizni modernizatsiya qilish davrida o‘tayotgan har bir kun jamiyatimizning mazmun jihatdan yangilanayotganidan dalolat berib kelmoqda. Iqtisodiy erkinlashtirish sharoitida yangi iqtisodiy kategoriyalar, tushunchalar hayotimizga shu darajada tezlik bilan kirib kelmoqdaki, ularni idrok etish, nazariy va amaliy jihatdan tadqiq qilish, metodologik muammolarni hal qilishga ulgurish qiyin bo‘lmoqda. O‘zbekiston Respublikasida amalga oshirilayotgan iqtisodiy islohatlarni jadallashtirish muammosi hozirgi kunda o‘ta dolzarb muammolardan biridir. Bu o‘z navbatida rejali iqtisodiyot sharoitida shakllangan barcha iqtisodiy dastaklarning mazmun jihatdan yangilanishini taqozo qiladi. Bular qatoriga iqtisodiy tahlil ham kiradi. Tahlil qilishdan asosiy maqsad hozirgi sharoitda faoliyat ko‘rsatayotgan barcha tashkilotlarning xo‘jalik faoliyatini ularni boshqaruvchilarga yordam sifatida yaqqol ko‘rsatib

²⁵⁸ www.theglobaleconomy.com/Uzbekistan

²⁵⁹ prepared by author on the basis data from Stock Exchange Review, 2015 and www.theglobaleconomy.com/Uzbekistan

berishdan, kamchiliklarni ochib berishdan, ichki imkoniyatlarni ishga soladigan chora-tadbirlarni ishlab chiqishdan iborat. Hozirgi sharoitda xo'jalik faoliyatiga baho berish uchun oldingi qo'llanilgan ko'rsatkichlar tizimi yaroqsiz bo'lib qoldi. Endi iqtisodiyotni erkinlashgan paytida har bir korxonaning mustaqilligi bilan birga olgan holda xo'jalik faoliyatini yangicha baholash uchun mazmun jihatdan yangicha ko'rsatkichlar tizimi tavsiya qilingan.

O'zbekiston Respublikasi va boshqa hamdo'stlik mamlakatlarida chop etilayotgan iqtisodiy tahlilning tarkibiy qismi bo'lgan moliyaviy tahlilga oid adabiyotlarda korxonalarining moliyaviy xo'jalik faoliyatini tahlil qilishda, asosan, uning tasarrufidagi aktivlarni o'rganish bilan cheklanib qolmoqda. Bu bizning fikrimizcha, korxonaning iqtisodiy faoliyatini to'liq tahlil qilish uchun nazariy va metodologik jihatdan yetarli emas. Chunki korxonaning iqtisodiy faoliyati bevosita unda sodir bo'ladigan iqtisodiy jarayonlar bilan bo'g'liq.

Bozor iqtisodiyoti sharoitida korxonalar ishlab chiqarishi ko'zda tutgan mahsulotlar hajmi iste'molchilarning ko'lami hamda korxonalar ichki imkoniyatlari bilan uzviy bog'liqdir. Ayniqsa, mahsulotlar ishlab chiqarish uchun zarur bo'lgan boyliklarning chegaralanganligi mo'l-ko'l tovarlar yaratishni ham chegaralaydi. Bunday sharoitda korxonalar o'z ichki imkoniyatlaridan kelib chiqqan holda mahsulotlar ishlab chiqarish hajmini to'g'ri belgilay olishi muhim ahamiyatga egadir. Har bir korxonalar ishlab chiqaradigan mahsulotlarining xaridorlari bilan joriy yil uchun shartnomaviy majburiyatlar tuzadilar. Bunda yetkazib berilishi lozim bo'lgan tovarlar turi, miqdori, sifati, narxi va muddatlari tomonlar o'rtasida kelishiladi. Demak, mahsulotlarning ishlab chiqarish hajmi iste'molchilarning talab va istaklariga bog'liq bo'ladi. Bugungi bozor iqtisodiyoti sharoitida korxonalarining mahsulot (ish, xizmat)lar ishlab chiqarish hajmlarini tahlil etishda moliyaviy va boshqaruv tahlilining asosiy axborot manbalari sifatida korxonalarining biznes reja ma'lumotlari, "Korxonalar mahsuloti bo'yicha hisoboti" (1-P shakl) nomli statistik hisoboti, "Tayyor mahsulotlar harakati» to'g'risidagi 16-sonli vedomost, "Buxgalteriya balansini» (1-shakl) ma'lumotlaridan keng foydalanilmoqda. Yuqoridagi axborot manbalari orasida bozor munosabatlari rivojlangan sari biznes-rejaning ahamiyati tobora oshib bormoqda. Biror-bir ishlab chiqarish, xususan, tijorat g'oyasini rejasiz amalga oshirib bo'lmashligini xorijiy ishbiarmon va tadbirkorlar allaqachon tushunib yetishgan. Yaxshi ishlab chiqilgan biznes-reja korxonalarining o'sib borishiga, bozorda yangi mavqelarni qo'lga kiritishga, o'z taraqqiyotining istiqbollarni belgilab olishga, yangi tovarlar ishlab chiqarish va yangi xizmat turlarini yaratishni amalga oshirishning maqsadga muvofiq usullarini tanlab olishga yordam beradi. Korxonalarining ixtisosligiga kiruvchi ishlab chiqarilayotgan mahsulotlarning tarkibi bozordagi talab va taklifning o'zgarishiga qarab muntazam takomillashib, rivojlanib hamda mukammalashib bormoqda. Bunda ishlab chiqarilayotgan mahsulotlar hajmi sarflanayotgan moddiy va mehnat xarajatlarini e'tiborga olgan holda o'rganilishi tahlilda erishilgan natijalarni yanada aniqroq o'rganish imkoniyatini yaratadi. Korxonalar uchun ko'proq foyda keltiruvchi, kam xarajatlar talab etiladigan tovarlarni ishlab chiqarish o'ta manfaatlidir. Shuning uchun ham tovarlarni ishlab chiqarish hajmini tahlil qilishda strukturaviy o'zgarishlarni e'tiborga olish maqsadga muvofiqdir. Bunda mahsulotlar hajmida strukturaviy o'zgarishlarni mehnat sig'imi ko'rsatkichlari orqali aniqlash mumkin.

Hozirgi rivojlanayotgan bozor iqtisodiyoti sharoitida mahsulotlar ishlab chiqarish hajmining o'zgarishi iste'molchilar bilan avvaldan tuzilgan shartnomalardagi talablar miqdoriga bog'liq. Korxonalar mahsulot ishlab chiqarishning biznes rejadagi ko'rsatkichini faqat qiymat hajmda bajaribgina qolmasdan, balki har bir tovarlar bo'yicha belgilangan nomenklatura va assortimentlarda ham bajarishi talab etiladi. Mahsulot turlari bo'yicha ishlab chiqarish biznes rejasining bajarilishi barcha sohalarning turli tarmoqlarini mutanosib rivojlanishiga, iste'molchini mahsulotlar (ish, xizmat)ga bo'lgan talabini to'laroq qondiribgina qolmasdan, bozorni mo'l-ko'lligini ta'minlaydi. Mahsulot, ish va xizmatlarning turi va assortimenti tahlilida ularning segmentlar bo'yicha taqqoslanadigan va taqqoslanmaydigan, asosiy va qo'shimcha mahsulotlar turlari bo'yicha turkumlanishi o'rganiladi. Ular bo'yicha reja topshiriqlarining

bajarilishi, umumiy reja topshiriqlarining bajarilishida ularning ta'siri, mahsulotlar tuzilishidagi tarkibiy o'zgarishlarga baho beriladi.

Xulosa qilib aytadigan bo'lsak, hozirgi kunda mahsulot ishlab chiqarish jarayoni tahlili yurtimizda takomillashib bormoqda. Bu xususda bir qancha iqtisodchi olimlarimiz tomonidan ilmiy izlanishlar olib borilmoqda. Rivojlangan xorij mamlakatlarida qo'llanilayotgan mahsulot ishlab chiqarish jarayoni tahlili chuqur o'rganilmoqda. Bu izlanishlar albatta yaqin kelajakda o'z mevasini berib, tahlil jarayoni samaradorligini oshirishiga shubhamiz yo'q.

RAQOBOTDOSH IQTISODIYOTDA BOSHQARUV TAHLILINING MUHIM JIHATLARI

Mavlanov N. – o'qituvchi TMI

S. Abdullayeva, A. Abdurahimova – talaba TMI

Boshqaruv tahlili – korxonada mablag'lar va boshqa resurslardan samarali foydalanish yo'llarini, omillarini, imkoniyatlarini ko'rsatuvchi hamda qarorlarini qabul qilishda ilmiy asos bo'ladigan faktlarni beruvchi tahlil turidir.

Korxonada boshqaruv tahlili quyidagi obyektlarni o'z ichiga oladi:

1. Xo'jalikning ichki moliyaviy tahlili
2. Marketing tizimida tahlil
 - Biznes-rejani asoslash va amalga oshirish tahlili
 - Xo'jalik faoliyati iqtisodiy samaradorligini kompleks tahlili
 - Ishlab chiqarishning tashkiliy texnik darajasi va boshqa sharoitlari tahlili
 - Ishlab chiqarish resurslaridan foydalanish tahlili
 - Mahsulotlar hajmi tahlili
 - Xarajatlar, mahsulot hajmi va foyda tahlili
 - Mahsulot ishlab chiqarish tannarxi tahlili.

Asosiy vositalar – moddiy ishlab chiqarish sohasi kabi ijaraga berish uchun ham foydalaniladigan noishlab chiqarish sohada uzoq vaqt davomida (bir yildan ortiq) harakatlanuvchi moddiy aktivlardir.

Asosiy vositalar tarkibi tarmoqning o'ziga xosligi bilan belgilanadi va korxonalarining ishlab chiqarish-texnik xususiyatlarini aks ettiradi.

Asosiy vositalar harakati tahlili uchun quyidagi formulalar bo'yicha yuqorida tilga olingan ko'rsatkichlarni hisoblaymiz:

- Tushum (joriy qilish) koeffitsienti **K_j**:

Qayta kirim qilingan asosiy vositalar

$$K_j = \frac{\text{Qayta kirim qilingan asosiy vositalar}}{\text{Davri oxirida asosiy vositalar qiymati}}$$

Davri oxirida asosiy vositalar qiymati

- Yangilash koeffitsienti **K_{ya}**:

Yangi asosiy vositalar qiymati

$$K_{ya} = \frac{\text{Yangi asosiy vositalar qiymati}}{\text{Davri oxirida asosiy vositalar qiymati}}$$

Davri oxirida asosiy vositalar qiymati

- Asosiy vositalarni muomaladan chiqarish koeffitsienti **K_{ch}**:

Muomaladan chiqarilgan asosiy vositalar qiymati

$$K_{ch} = \frac{\text{Muomaladan chiqarilgan asosiy vositalar qiymati}}{\text{Davri boshida asosiy vositalar qiymati}}$$

Davri boshida asosiy vositalar qiymati

- Tugatish koeffitsienti **K_t**:

Tugatilgan asosiy vositalar qiymati

$$K_t = \frac{\text{Davr boshida asosiy vositalar qiymati}}{\text{Davr boshida asosiy vositalar qiymati}}$$

• Almashtirish koeffitsienti K_a :

$$K_a = \frac{\text{Eskirishi natijasida chiqarib tashlangan asosiy vositalar qiymati}}{\text{Qayta kirim qilingan asosiy vositalar qiymati}}$$

• Mashina va uskunar parkini kengaytirish koeffitsienti K_{keng} :

$$K_{keng} = 1 - K_a$$

• Asosiy vositalar eskirish koeffitsienti K_e :

$$K_e = \frac{\text{Asosiy vositalar eskirish qiymati}}{\text{Asosiy vositalar boshlang'ich qiymati}}$$

• Asosiy vositalar yaroqlilik koeffitsienti K_{ya}

$$K_{ya} = \frac{\text{Asosiy vositalar qoldiq qiymati}}{\text{Asosiy vositalarning boshlang'ich qiymati}}$$

Moddiy resurslar tahlilining asosiy bosqichlari:

- moddiy resurslardan foydalanish samaradorligini baholash;
- moddiy resurslardan foydalanish samaradorligining moddiy sarflar miqdoriga ta'sirini baholash;

– korxonaning moddiy resurslar bilan ta'minlanganligini tahlil qilish;

– materiallarni sarflash me'yorlari asoslanganligini tahlil qilish;

– moddiy resurslarga optimal ehtiyojni asoslash.

Materiallarga rejaviy ehtiyoj quyidagi formula bo'yicha hisoblanadi:

$$M = M_e + Z_{m_{yo}} - Z_{m_{yb}}$$

Bu erda M – materiallarga rejaviy ehtiyoj;

M_e – rejadagi mahsulotni ishlab chiqarishni ta'minlash uchun materiallarga ehtiyoj;

$Z_{m_{yo}}$ – davr oxiri uchun materiallar zaxirasi.

$Z_{m_{yb}}$ – davr boshi uchun materiallar zaxirasi.

Korxonaning kunlar bo'yicha zaxiralar bilan ta'minlanganligi quyidagi formula bo'yicha hisoblanadi:

$$Z_k = \frac{Z_{mi}}{P_{1gi}}$$

Bu erda Z_k – kunlar bo'yicha xom ashyo va materiallar zaxirasi;

Z_{mi} – i-turdagi material resurslarning natural yoki qiymat ko'rsatkichlarida ifodalangan zaxiralari;

P_{1gi} – i-turdagi material resurslarning xuddi shu o'lchov birligida bir kunlik sarfi.

Ichki manbalar – bu xom ashyoni chiqitga chiqarishni kamaytirish, ikkilamchi xom ashyodan foydalanish, material va yarimfabrikatlarni o'zi tayyorlash, ilmiy-texnik taraqqiyot yutuqlarini joriy qilish natijasida materiallarni tejash.

Material resurslar bilan ta'minlanganlik tahlili jarayonida quyidagilar aniqlanadi:

1) material resurslarga ehtiyojlarning ularni etkazib berish bo'yicha shartnomalar bilan ta'minlanganlik darajasi va uning bajarilishi;

2) etkazib berishlar maromiyligi va ishlab chiqarish dasturi bajarilishiga etkazib berishdagi buzilishlar ta'siri;

- 3) tovar zaxiralari bilan haqiqatda ta'minlanganlikning rejadagi bilan muvofiqligi;
- 4) material resurslar bilan ta'minlash etarli bo'lmaganligiga bog'liq ravishda ishlab chiqarish hajmining kamayishi.

Umumiy hulosa qilganda yuqoridagi tartibda tahlil qilish korxonani boshqaruv qarorlari qabul qilishda muhim ko'rsatkichlar hisoblanadi.

ЛОГИСТИКА ХИЗМАТЛАРИ БОЗОРИДА ТРАНСПОРТ-ЮК ТЕРМИНАЛЛАР КОМПЛЕКСИНИ МОДЕРНИЗАЦИЯЛАШ

С.Зарина - Тошкент солиқ коллежи ўқитувчиси

Бугун мамлакатимизни модернизация қилиш ва янгилаш, иқтисодиёти-мизнинг сифат жиҳатдан янги, замонавий таркибий тузилмасини шакллантириш, ҳудудларимизни комплекс ривожлантириш бўйича барча режалари-мизнинг муваффақиятли амалга оширилиши йўл-транспорт ва коммуникация инфратузилма тармоқларини юксак суръатлар билан ривожлантиришга узвий боғлиқдир. Транспорт-юк терминал комплексларини ривожланаётган тизим-лар қаторига киритиш лозим. Бунда нафақат тасарруф этилаётган транспорт-юк терминал комплекслари фаолиятининг ривожини, балки ривожланиш жараёнининг оптималлашуви ҳам кўзда тутилади. Ушбу муаммонинг ҳал этилиши кўпдан-кўп шарт-шароитлар ва чеклашлар билан боғлиқ бўлган кўп вариантли характерга эга. Ана шунинг учун ҳам транспорт-юк терминал комплекслари фаолиятларини лойиҳалаштириш, режалаштириш ва бошқа-ришда ўзаро бир-бири билан боғлиқ бўлган оптималлаштирувчи масалалар комплексини кўриб чиқиш керак бўлади.

Логистик тизимлар ривожланишининг жаҳон тажрибаси кўрсатадики, одатда улар ўзларининг ривожланишида кўриб чиқиладиган жараёнларнинг интеграциялашуви бир-биридан фарқ қилувчи қатор босқичлардан ўтади. Бу ҳолда логистик тизимнинг самарадорлиги босқичлар ривожланган сари ортади. Биринчи, энг оддий бўлган босқичда, одатда тайёр маҳсулот сотилиши соҳасида сақлаш ва транспортировка қилиш жараёнларини ўзаро боғлашга эришилади.

Логистик тизим ўз ичига сотиш ташкилотларида тайёр маҳсулотни сақлаш ва уларни истеъмолчиларга етказиб бериш вазифасини олади.

Биринчи босқичда тизимга ишлаб чиқариш соҳаси ҳам жалб этилади.

Логистика маҳсулот ишлаб чиқарувчидаги захиралар ва ишлаб чиқаришнинг технологик хусусиятларини ҳам қамраб олади. Янада ривожланган логистик тизимлар эса ўз ичига таъминот соҳасини ҳам қўшиб олади. Мазкур тизим эришиладиган технологик ва бошқарув жараёнларини мувофиқлаштиришга асосланади.

Тижорат логистикаси мазмунан моддий оқимлар ҳаракати- хом ашёни олишдан бошлаб, то тайёр маҳсулотни истеъмол қилишгача бўлган босқич-ларни бошқаришни мувофиқлаштиришдан иборат. Бу боғланишга ҳамкор-лик қилувчиларнинг бир-бирларига маълум маънода ён беришлари орқали эришилади, натижага эса зарур бўлган ташкилий шарт-шароитларни яратмай туриб эришиш мумкин эмас.

Транспорт логистикаси тизимининг ривожланишида транспорт ҳал қилувчи ўрин тутиб, бир томондан, транспорт ташкилотларига ўз фаолият-лари доирасини кенгайтириш ва транспорт хизматлари бозорида мустақкам ўрнашиш, иккинчи томондан, саноат корхоналарини уларга хос бўлмаган фаолиятлардан озод бўлишларига имконият яратади¹. Бунда корхоналар харажатлари камайиб, бутун кучларни уларнинг асосий бозорларига қаратилади.

Иқтисодий бошқарув механизми асосига қуйидаги тамойиллар жалб этилиши мақсадга мувофиқ:

- ҳудуддаги аҳоли ва хўжалик мажмуаларининг юкларни ташишга бўлган объектив талабини тўлиқ қондириш;

¹ Солиев А. Маркетинг. Бозоршунослик. –Т.: ART-FLEX, 2008. –84 б.

• транспорт эгалари ва хизмат кўрсатиладиган мижозлар иқтисодий манфаатларининг тенглиги;

• товарлар ҳаракатининг пировард натижаси учун ўзаро моддий жавобгарлик;

• моддий оқимлар ҳаракатланиш жараёни қатнашчилари иқтисодий аҳволининг сўнгги натижага бевосита боғлиқлиги;

• шартнома муносабатларида транспорт воситалари эгалари билан хизмат кўрсатиладиган мижозлар ҳамкорлигининг тенг ҳуқуқлилиги;

• транспортдан фойдаланишнинг максимал даражада қулайлиги, кенг доирада хизматлар кўрсатиш, мижозларни уларга хос бўлмаган функциялардан озод қилиш.

Кўриб чиқилган логистик тамойиллар ичида таркиб транспорт, омбор-хона ва экспедиция хизматларини қамраб олган комплекс тизимни яратиш зарур. Бундай тизимнинг асоси замонавий, халқаро стандартларга жавоб берадиган, юқори даражада модернизациялашган, кўп турдаги мақсадларга хизмат қилувчи ва кенг хизмат кўрсатишлар комплексига эга бўлган юклар-ни тўпловчи ва қайта ишловчи терминал комплексларидан иборат.

Тизим ривожини бевосита ҳудудларда, айниқса махсус индустриал-иқтисодий ҳудудлардаги транспорт логистика ривожини таъминлаб, юк айланмаси суръатлари ўсишига ижобий таъсир кўрсатади.

Юқоридаги фикр ва мулоҳазалар асосида куйидаги хулосаларга келиш мумкин:

1. Логистик концепциялар асосида транспорт, омборхона ва экспедиция хизматларини қамраб олган комплекс тизимни яратиш истикболли саналади.

2. Замонавий, халқаро стандартларга жавоб берадиган, юқори даражада модернизациялашган, кўп турдаги мақсадларга хизмат қилувчи ва кенг хизмат кўрсатишлар комплексига эга бўлган юкларни тўпловчи ва қайта ишловчи терминал комплекслари бўлиши кераклигини талаб қилади.

ПРИМЕНЕНИЕ ИННОВАЦИЙ МАЛЫМИ ПРЕДПРИЯТИЯМИ КАК СТРАТЕГИЧЕСКИЙ ФАКТОР СОВЕРШЕНСТВОВАНИЯ ИНТЕЛЛЕКТУАЛЬНОГО КАПИТАЛА РЕСПУБЛИКИ УЗБЕКИСТАН

Вахабова Д.Х.

Институт прогнозирования и макроэкономических исследований
старший научный сотрудник-соискатель

В успешном функционировании любой организации, инновационная деятельность является решающим фактором: «...как бы успешно не развивалась организация, если ее деятельность не нацелена на освоение новых технологий, позволяющих производить новые виды продукции более высокого качества и с наименьшими затратами, то она через некоторое время рискует стать неконкурентоспособной, а это в свою очередь, означает ослабление позиций на рынке, потеря потребителей и снижение размеров прибыли²⁶⁰».

Значение малого бизнеса и предпринимательства для устойчивого развития экономики страны очень большое. В современном Узбекистане 75 % трудоспособного населения заняты в малом бизнесе и предпринимательском секторе. На него возлагаются и ответственные задачи по увеличению объемов углубленной переработки сырья по современным технологиям, наращиванию поставок на экспорт готовой продукции, дальнейшему развитию сферы услуг. Бизнесмены и частные предприниматели, еще четверть века назад отсутствовавшие как класс, стали ведущей силой в экономике. Это касается обеспечения населения качественными товарами, увеличения выпуска продукции с высокой добавленной стоимостью, оказания современных услуг, создания рабочих

260 Мезенцева Е.В. Современное молодежное предпринимательство: формы поддержки и показатели оценки развития// Научно-методический электронный журнал Концепт. 2014. Т. 20. С. 941-945.

мест²⁶¹. Применяя инновации в своей деятельности малые предприятия, непосредственно увеличивают интеллектуальный капитал Республики. Так как, *интеллектуальный капитал* – это капитал, постоянно генерирующий инновации, т.е. обеспечивающий непрерывный процесс превращения нового знания в новые товары и услуги.

«Под инновацией в самом простом смысле понимают что-то новаторское, ранее не применявшееся. При этом новшество должно иметь полезные свойства, превосходящие по качеству характеристики уже используемых материалов, методов и технологий. В бизнесе инновации можно классифицировать по направлениям: идеи и технологии, методы управления бизнесом, новаторские или опережающие развитие нововведения²⁶²».

Инновации являются главными движущими силами развития бизнеса, вместе с тем еще и самым затратным его элементом, поэтому без государственного вмешательства воплотить в жизнь бизнес идей практически становится невозможным. Государство не только на законодательном уровне регулирует инновационный процесс, но и создает специализированные научные центры, финансирует деятельность исследовательских институтов, способствует развитию малого бизнеса.

Благодаря целенаправленно реализуемой политике по обеспечению ускоренного развития малого бизнеса, созданию более благоприятной деловой среды и инвестиционного климата в стране²⁶³ доля доходов от предпринимательской деятельности в Узбекистане превышает аналогичный показатель в странах СНГ. Малый бизнес, дававший на рубеже тысячелетий 31 процент в валовом внутреннем продукте, сегодня, как отмечено в ходе расширенного заседания Кабинета Министров, достиг 56,9 процента.

Не смотря на все принимаемые меры место Республики Узбекистан в международных инновационных процессах пока еще не соответствует имеющемуся в стране интеллектуальному и технологическому потенциалу, восприимчивость бизнеса к инновациям технологического, маркетингового и организационного характера остается низкой²⁶⁴. Узбекистан продает за рубеж товары, к созданию которых очень мало приложен научный потенциал. В мире интеллектуальная составляющая в стоимости товара занимает 70 %.

Процесс активизации инновационной деятельности осложняется тем, что бизнес, имея спрос на технологии, не предъявляет его к отечественным исследованиям и разработкам, не трансформирует в финансовые потоки, направленные на финансирование НИР. Он, скорее, расположен купить готовые промышленные технологические разработки за рубежом, экономя при этом на затратах по реализации научных разработок. Инновационный цикл разорван, в результате чего страдает наука, так как мало предпринимателей, готовых использовать научные исследования для внедрения в бизнес. Бизнес не использует собственные ресурсы и возможности ученых, труд которых стоит в Узбекистане значительно дешевле, чем за рубежом.

Для увеличения доли малого бизнеса и предпринимательства (в части наукоемкого бизнеса) в ВВП и в рейтинге государства по многим макроэкономическим показателям на мировом уровне нужно совершенствовать поддержку: приоритетных направлений технологического развития и координация с целью обеспечения непрерывности цикла реализации инновационных проектов; инновационной деятельности существующих

261 Информационный дайджест прессы Узбекистана № 15 – 20 января 2017г. <http://uzbekistan.lv/informacionnyj-dajdzhest-pressy-uzbekistana-15-20-yanvarya-2017g/>

262 Забалуева М. Н., Инновации в малом бизнесе, Уникальные исследования XXI века №11 (11)/ 2015 <http://cyberleninka.ru/article/n/innovatsii-v-malom-biznese-2>

263 УПРУз принятый 5.10.2016, «О дополнительных мерах по обеспечению ускоренного развития предпринимательской деятельности, всемерной защите частной собственности и качественному улучшению делового климата»

264 Смотрите в приложение

предприятий; создания нового инновационного бизнеса, а также меры по улучшению институциональных условий и повышению эффективности инновационной инфраструктуры; создания стимулов к инновационной деятельности в секторе малого бизнеса и предпринимательства; развития финансовых рынков; развития инфраструктуры; модернизацию образования, здравоохранения и иных отраслей социальной сферы; формирования новых экологических стандартов жизни²⁶⁵.

Приложение



XIZMAT KO'RSATISH SOHASIDA AHOLI BANDLIGI OSHIRISH YO'LLARI

Shuxratov A. – magistrant TMI

Xizmat ko'rsatish sohasining mehnat resurslari – jamiyatda faoliyat yuritayotgan mehnat resurslarining bir qismidir. Iqtisodiyotning rivojlanib borishi asnosida xizmat ko'rsatish sohasida faoliyat yuritayotgan xizmatchilar soni ko'payib boradi. Bu tabiiy hol. Unda faoliyat ko'rsatayotgan xodimlarning asosiy qismi mutaxassislardir. Ularning yarmidan ko'prog'i oliy va o'rta maxsus ma'lumotga ega. Xizmat ko'rsatish sohasi va moddiy ne'matlar ishlab chiqaruvchi sohada o'rtasidagi farqlardan biri ana shunda.

Hozirgi paytda milliy iqtisodiyotda band bo'lgan xodimlar tarkibida xizmat ko'rsatish sohasi tarmoqlarida band bo'lgan aholining hissasi yildan-yilga ortib bormoqda (1-jadval).

2015 yilda xizmat ko'rsatish sohasiga oid aksariyat tarmoqlarda band bo'lgan aholining iqtisodiyotda jami band bo'lganlar tarkibidagi ulushi o'sish tendensiyasiga ega: savdo va umumiy ovqatlanishda – 3,0 foizga, UJKX va maishiy xizmat ko'rsatishda – 0,3 foizga, sog'liqni saqlash, jismoniy tarbiya va ijtimoiy ta'minotda – 0,01 foizga oshgan.

2015 yilda UJKX va aholiga noishlab chiqarish turidagi maishiy xizmat ko'rsatish tarmog'ida – 481.5 ming kishi, sog'liqni saqlash, jismoniy tarbiya va ijtimoiy ta'minotda – 925.6 ming kishi, maorif, madaniyat, sport, fan va ilmiy xizmat ko'rsatish tarmog'i – 1645.8 ming kishi, savdo, umumiy ovqatlanish, moddiy-texnika ta'minoti va tayyorlov tarmog'ida – 1481,0 ming kishi²⁶⁶ faoliyat ko'rsatishgan.

Shuni alohida ta'kidlash lozimki, xizmat ko'rsatish sohasida faoliyat ko'rsatayotgan aholi sonining o'sishga, bu soha xizmatlariga bo'lgan talabning oshishi va yangi ish o'rinlarining yaratilishi bilan bog'liq.

1-jadval

O'zbekiston milliy iqtisodiyotida band bo'lgan aholining tarmoqlar bo'yicha tarkibi²⁶⁷ (jami band aholi soniga nisbatan, foizda)

t/r	Tarmoqlar	2012y.	2013y.	2014y	2015y
1	Sanoat	13,0	12,9	12,8	12,8
2	Qishloq va o'rmon xo'jaligi	26,7	27,2	27,6	27,7
3	Qurilish	9,3	9,3	9,4	9,6
4	Transport va aloqa	5,2	5,3	5,3	5,4
5	Savdo va umumiy ovqatlanish	10,9	11,0	11,2	11,3
6	UJKX va maishiy xizmat ko'rsatish	3,5	3,6	3,6	3,4
7	Sog'liqni saqlash, jismoniy tarbiya va ijtimoiy ta'minot	7,6	7,4	7,2	7,1
8	Maorif, madaniyat, sport va fan	13,4	13,1	12,8	12,6
9	Moliya, kredit va sug'urta	0,5	0,5	0,5	0,5
10	Boshqalar	9,9	9,7	9,6	9,3

Xizmat tarmoqlariga jalb etilganlar – yangi ishlab chiqarish va noishlab chiqarish xarakteriga ega bo'lgan mehnatga jalb qilinadi.

“Oxirgi yillarda rivojlangan davlatlarda aralash iqtisodiyot sharoitida xizmatlar sohasi tez va jadal sur'atlarda rivojlanib bormoqda. Hozirgi kunda o'ta rivojlangan davlatlarda ushbu

²⁶⁶ Ўзбекистонда меҳнат ва бандлик. –Т.: Ўзбекистон Республикаси Давлат статистика кўмитаси, 2016, 34 бет.

²⁶⁷ Ўзбекистонда меҳнат ва бандлик. –Т.: Ўзбекистон Республикаси Давлат статистика кўмитаси, 2016, 35 бет.

sohada 50 %dan ko‘proq mehnat resurslari band ...”. AQShda xizmatlar sohasi bashoratlarga ko‘ra “... yaqin o‘n yil ichida yangi ish joylarining 90 %ni ta‘minlashi lozim”²⁶⁸.

O‘zbekiston Respublika Prezidenti I.A.Karimov “Jahon moliyaviy- iqtisodiy inqirozi, O‘zbekiston sharoitida uni birtaraf etishning yo‘llari va choralari” nomli asarida: “Bizning ijtimoiy-iqtisodiy siyosatimizda ... xizmat ko‘rsatish sohasini rivojlantirishga qanday katta ahamiyat berilayotganini yana bir bor takrorlashning hojati yo‘q”, deb ta‘kidlashining zamirida aholi bandligini ta‘minlashda mazkur sohaning roli yotadi, albatta.

Ma‘lumki, O‘zbekistonda aholining o‘shish sur‘ati aksariyat davlatlarga nisbatan yuqori. Aholining ish bilan bandligi masalasi doimo eng muhim va o‘tkir masalalardan biri bo‘lib kelgan va hozir ham shunday bo‘lib turibdi. Bu muammoni hal etish maqsadida davlat erkin iqtisodiy zonalarini tashkil etish, turli imtiyozlar va preferensiyalar taqdim etish yo‘li bilan xorijiy investitsiyalarni jalb qilgan holda iqtisodiyotni industrialashtirishga jiddiy e‘tibor qaratmoqda. Bunday intilishlar o‘z samarasini bermoqda, jumladan, xizmat ko‘rsatish sohasida yangi korxonalar paydo bo‘lishiga, mavjudlarining esa yanada rivojlanishiga olib kelmoqda.

Hozirgi sharoitda xizmatlarga bo‘lgan talab tobora oshmoqda, jumladan, ijtimoiy xarakterga ega bo‘lganlariga. Ijtimoiy turdagi xizmatlarga talablarning o‘shishi xizmat ko‘rsatish sohasida mehnat resurslarini jamlashni talab qiladi. Aholining yuqori sifatli meditsina xizmatiga bo‘lgan talabini qondirishga, sog‘ligini himoya qilishga, bemorlarni davolash va kasalliklarning oldini olishga sog‘liqni saqlash xodimlari mas‘uldirlar.

TADBIRKORLIK MUXITINI SHAKILLANTIRISHDA INFRATUZILMADAN SAMARALI FOYDALANISH YO‘LLARI

Shuxratova H. – magistrant TMI

Infratuzilma - bu har qanday yaxlit iqtisodiy tizim va tuzilmalarning mavjud bo'lish sharti hisoblangan tarkibiy qismidir, infratuzilma - bu iqtisodiy tizimning asosi, poydevori, ichki tuzilmasi demakdir Ijtimoiy-iqtisodiy taraqqiyotda infratuzilma sohasi tarkibiga kiruvchi tuzilmalardan foydalanish amalda ancha ilgari boshlanganligiga qaramay, unga mukammal tizimga ega bo'lgan mustaqil soha sifatida e'tibor qaratish nisbatan kech ro'y berdi. Ba'zilar infratuzilmani "Insonning hayoti va ijtimoiy ishlab chiqarishda xizmatlar ishlab chiqarishdagi o'ziga xos mehnat jarayonlari majruasi", "moddiy ishlab chiqarishga ishlab chiqarish xizmatlari ko'rsatuvchi, xalq xo'jaligida iqtisodiy aylanishni ta'rninlovchL aholi uchun xizmatlar va ma'naviy ne'matlar ishlab chiqaruvchi. atrof-muhitni takror ishlab ehiqarish va muhofaza qilish uchun mavjud xalq xo'jaligining tarmoqlari va tarmoq iehi sohalari yig'indisi" sifatida ta'riflasalar, ba'zilar infratuzilmaning ahamiyatini "ishlab chiqarishning umumiy shart-sharoitlarini yaratish", "asosiy ishlab chiqarish faoliyatini ta'minlash" orqali belgilab, u orqali faqat ishlab ehiqarishga xizmat ko'rsatish tizimini tushunadilar. Umuman olganda, iqtisodiyotda tadbirkorlik infratuzilmasining amal qilishjarayoni samarali bo'lishi uchun quyidagi tamoyillarga asoslanadi: -harakatchanlik. Iqtisodiyotning bareha jabhalari singari tadbirkorlik infratuzilmasi sohasida ham resurslaming sarftanishi erkinlik va raqobat kurashi ta'sirida yuqori harakatehanlik xususiyatiga ega bo'lishi lozim. Bu esa mazkur sohaga yo'naltirilgan resurslarni bir joydan ular yanada samarali foydalanishi mumkin bo'lgan boshqa joyga tashlash, safarbar etish imkoniyati orqali baholanadi; -bozorning barcha ishtirokchilari uchun joydalanish imkoniyati. Tadbirkorlik infratuzilmasi unsurlarining tarkib topishi tabiiy ravishda - ehtiyoj va imkoniyatlar asosida borishi bilan bir qatorda, iqtisodiyotni rivojlantirish nuqtayi nazaridan ma'lum maqsadlarning mushtarakligi tamoyiliga ham muvofiq kelishi lozim. Ya'ni, infratuzilmaning turli unsurlari

268 Файзиев Э.С. Хизмат кўрсатиш соҳасининг ижтимоий-иқтисодий мазмуни ва ижтимоий йўналтирилган бозор иқтисодиётини ривожлантиришда тутган ўрни. Хизмат кўрсатиш, сервис ва туризм соҳаларини ривожлантириш: муаммолар ва уларнинг ечимлари.(монография) –Т.: IQTISOD-MOLIYA, 2008, 18 бет

268 И.А.Каримов “Жаҳон молиявий-иқтисодий инқироzi, Ўзбекистон шароитида уни биртараф этишининг йўллари ва чоралари”. Т.: “Ўзбекистон” 2009.

mamlakatning barcha hududlarini qamrab olishi, joylashgan manzilidan qat'iy nazar, mijozlarni o'z xizmatlari bilan ta'minlashi lozim; -moslashuvchanlik. Tadbirkorlik infratuzilma bo'g'inlari iqtisodiy konyunktura, talab va taklif, raqobat darajasi va boshqa jarayonlarning holatidan kelib chiqqan holda o'zaro birlashish, ajralishi, o'ziga yangi vazifalarni qabul qilish kabi xususiyatlarga ega bo'lishi kerak; -ishonchlilik. Yuqorida ta'kidlanganidek, infratuzilmaga uncha ahamiyatli bo'lmagan, ikkinchi darajali soha sifatida qarash mumkin emas. Shu bilan birga, mazkur sohaning ahamiyatini oshirishga shartnoma va bitimlar bo'yicha qabul qilingan majburiyatlarni qat'iy belgilangan muddatlar va muayyan sifatda bajarilishini ta'minlash orqali erishish lozim; -harqarorlik. Tadbirkorlik infratuzilmasi sohasining eng «nozik» tomoni -uning barqarorligining asosiy tarmoq va sohalar barqarorlik darajasiga bog'liqligidir. Shunga ko'ra, bozor infratuzilmasi nomuvofiq talab va taklif sharoitida ishlash uchun zahiralarning mavjudligi taqozo etiladi; -har qir ho'g'inning; alohida ixtisoslashuv va mehnat taqsimoti hisobga erishilishi samaradorlik. Aynan tadbirkorlik infratuzilmasi muassasalari tabiati uchun faoliyat yo'nalishlarining serqirraligi, yuqori darajadagi diversifikatsiya emas, balki ixtisoslashuv va mehnat taqsimoti tavsifli hisoblanadi. Tadbirkorlik infratuzilmasi asosiy soha uchun shug'ullanish noqulay yoki samarasiz bo'lgan «maydoncha»ni aniqlab, unga ixtisoslashuv orqali faoliyat ko'rsatishi asosiy qoida hisoblanadi; O'zini-o'zi tartiblash. Tadbirkorlik infratuzilmasining iqtisodiy mohiyatini yanada chuqurroq ochib berish uning tarkibiy qismlarini aniqlash va rivojlanish xususiyatlarini ko'rib chiqishni taqozo etadi. Yuqorida ta'kidlanganidek tadbirkorlik infratuzilmasi tarkibiy qismlarini turkumlarga ajratishda yana shu narsa ma'um bo'ladiki, ba'zi bir tuzilmalarning alohida turlari bilan o'zaro aloqadorligi mavjud emas. Balki, ular barcha iqtisodiy munosabatlarni, shu jumladan, aloqalarini ham tartibga solib turadi yoki ularning samarali amalga oshishi uchun ko'maklashadi. Jumladan, soliq idorasi, sug'urta muassasasining ba'zi turlari, bojxona, emissiya banki kabi tuzilmalar bevosita davlat tomonidan tashkil etilgan bo'lib, ular iqtisodiy faoliyatning zarur me'yor va tartiblarda olib borilishini ta'minlashga xizmat qiladilar.

KICHIK BIZNESNI RO'YXATDAN O'TKAZISHNING YANGI TIZIMI

Radjabov U. – talaba TMI

Muhtorova U. – katta o'qituvchi TMI

Tadbirkorlik sub'yektlarini davlat ro'yxatidan o'tkazish va davlat hisobiga qo'yish tizimini takomillashtirishga yo'naltirilgan O'zbekiston Respublikasi Prezidentining 2016 yil 28 oktabrdagi PQ–2486-sonli qarorini amalga oshirish chora tadbirlari to'g'risidagi 2017 yil 9 fevraldagi 66-sonli Hukumat qaroriga muvofiq, tadbirkorlik sub'yektlarini – yuridik va jismoniy shaxslarni ro'yxatdan o'tkazishning mutlaqo yangi tartibi o'rnatildi. Yuqorida ko'rsatib o'tilgan hukumat qarorini tayyorlashda ishtirok etgan O'zbekiston Savdo-sanoat palatasi va BMTTDning “O'zbekiston Biznes-forumi” qo'shma loyihasi biznesni ro'yxatdan o'tkazishning yangi tizimi joriy etilishi bilan nima o'zgarishi haqida hikoya qiladi. Demak, 2017 yilning aprel oyidan boshlab, biznesni ro'yxatdan o'tkazish mexanizmini batafsil yoritib beruvchi yagona hujjatni tasdiqlash yo'li bilan tadbirkorlik sub'yektlarini davlat ro'yxatidan o'tkazish va hisobga qo'yish tartibotini tartibga soluvchi 62 ta normativ-huquqiy hujjatlarga o'zgartirishlar kiritiladi, shuningdek o'z kuchini yo'qotgan deb topiladi. Fevral oyidan boshlab “yagona darcha” markazlari barcha tadbirkorlik sub'yektlari uchun yagona ro'yxatdan o'tkazuvchi organ etib belgilandi, banklar va kredit byurolari bundan mustasno. Davlat statistika qo'mitasining firma nomini zaxira qilib qo'yishga doir, Davlat soliq qo'mitasining tijorat faoliyati uchun mo'ljallangan tovarlarni olib kiruvchi yakka tartibdagi tadbirkorlarni ro'yxatdan o'tkazishga doir, shuningdek Adliya vazirligining chet el investitsiyalari ishtirokidagi korxonalar, sug'urtalovchilar va sug'urta brokerlari, auditorlik tashkilotlari, soliq maslahatchilari tashkilotlari, birjalar, lombardlar, investitsiya fondlari, bozorlar hamda boshqa tadbirkorlik sub'yektlarini ro'yxatdan o'tkazishga doir funksiyalari 194 ta “yagona darcha”

markazlariga topshiriladi. 2017 yilning aprel oyidan boshlab, biznesni ro'yxatdan o'tkazish real vaqt rejimida ariza yuborilgan paytdan e'tiboran 30 daqiqa davomida amalga oshiriladi, quyidagi ikki holat bundan mustasno – ro'yxatdan o'tkazilishi 16 ish soati davomida amalga oshiriladigan ustav fondining oshirilishi va ta'sischilarning ulushlari (hissalari) boshqa shaxsga o'tishi. Biznesni davlat ro'yxatidan o'tkazish, shuningdek qayta ro'yxatdan o'tkazishga arizani quyidagi usullardan biri orqali topshirish mumkin – my.gov.uz ga integratsiya qilingan, 24/7 rejimida ishlovchi avtomatlashtirilgan ro'yxatdan o'tkazish tizimi orqali, yoki arizachida Internetdan foydalanish imkoniyati bo'lmagan taqdirda – ro'yxatdan o'tkazish joyidagi respublikaning barcha tumanlari va shaharlarida dushanbadan jumagacha, 9:00 dan 18:00 gacha dam olishsiz ishlaydigan “yagona darcha” markazlariga murojaat qilgan holda. Yuridik shaxsni (tijorat tashkilotini) ro'yxatdan o'tkazishda taqdim etilayotgan hujjatlar soni 6 tadan 2 tagacha qisqartirildi, ya'ni faqatgina ariza va ta'sisi hujjatlari talab etiladi (shuningdek topshirish dalolatnomasi va taqsimlash balansi taqdim etilishi lozim bo'lgan qo'shib yuborish, bo'lish hamda ajratib chiqarish holatlari bundan mustasno), yakka tartibdagi tadbirkorlar (YaTT) uchun zarur bo'lgan hujjatlar soni 7 tadan 1 tagacha qisqartirildi, ya'ni faqatgina ariza taqdim etish talab etiladi. O'zbekiston Respublikasi Prezidentining 2017 yil 7 fevraldagi Farmoni bilan tasdiqlangan O'zbekistonni 2017–2021 yillarda rivojlantirishga doir harakatlar strategiyasida mamlakatning Jahon banki “Doing Business” tadqiqotlaridagi davlat xalqaro reytingini oshirishni ta'minlashga oid vazifa qo'yilgan. Demak, “O'zbekiston Biznes-forumi” qo'shma loyihasi ekspertlari baholashiga ko'ra, korxonalarni ro'yxatdan o'tkazishning yangi mexanizmi Jahon bankining navbatdagi

“Doing Business-2018” tadqiqotlarida “biznesni ro'yxatdan o'tkazish” me'zoniga ijobiy ta'sir qiladi. Jahon banki uslubiyatiga muvofiq, biznesni ro'yxatdan o'tkazish yangi tartibga ko'ra ikkita jarayonda (birinchisi – barcha ro'yxatdan o'tkazish va hisobga qo'yish tartibotlarini avtomatlashtirish bilan real vaqt rejimida ro'yxatdan o'tkazish, ikkinchisi – taqdim etiladigan qog'oz hujjatlarni kamaytirish bilan bank hisob raqamini ochish) amalga oshiriladi. Biznes yuritishni boshlash bilan bog'liq bo'lgan barcha rasmiyatchiliklarni inobatga olgan holda korxonani ochish jarayoni (ushbu vaqtga firma nomini zaxiraga olib qo'yish, ro'yxatdan o'tkazish uchun davlat bojini to'lash, davlat ro'yxatidan o'tkazilganligi to'g'risidagi guvohnoma va ro'yxatdan o'tkazilgan ta'sis hujjatlarini olish, muhrni tayyorlash, soliq organlarida, statistika organlarida hamda Xalq bankida hisobga qo'yish, shuningdek bankda hisob raqamini ochish kiradi) bir kundan kam vaqtni talab qiladi. Ro'yxatdan o'tkazilgan yuridik shaxslar (dehqon va fermer xo'jaliklaridan tashqari) soni 2017 yilning 1 yanvar holatiga ko'ra 285,3 ming donani tashkil etganligini eslatib o'tamiz, shundan faoliyat yuritayotganlari – 268,4 mingta yoki ro'yxatdan o'tkazilgan yuridik shaxslar umumiy sonining 94,1 foizini tashkil qiladi. 2016 yil yakunlariga ko'ra, 32,7 mingta korxonalar va tashkilotlar, shu jumladan 31,7 mingta kichik biznes sub'yektlari yangidan ro'yxatdan o'tkazilgan. Yangidan tuzilgan korxonalar va tashkilotlarning asosiy qismi Toshkent shahri (respublikada barcha ro'yxatdan o'tkazilganlarning 23,7 foizi), Toshkent (9,1 foizi), Farg'ona (8 foizi) va Samarqand (7,3 foizi) viloyatlari hissasiga to'g'ri keladi.

RESPUBLIKADA KICHIK BIZNES VA XUSUSIY TADBIRKORLIK SUBEKTLARINI MOLIYAVIY QULLAB QUVATLASH MASALALARI

Umirov A. – katta o'qituvchi TMI

Umrzoqov H. – talaba TMI

Tadbirkorlik faoliyati uchun zarur bo'lgan pul mablag'larini shakllantirish, taqsimlash, ishlatish masalalari tadbirkorlik moliyaviy munosabatlarini tashkil etadi. Tadbirkorlik faoliyatini moliyalash — bu tadbirkorlik faoliyatini moliyaviy resurslar, ya'ni pul mablag'lari bilan ta'minlash demakdir. Tadbirkorlik faoliyatini moliyalash ikki manbadan - ichki va tashqi manbadan amalga oshiriladi. Moliyalashning ichki manbasi tadbirkorlik subyektining o'z

mablag'lari bo'lib, unga ustav sarmoyasi tarkibidagi pul mablag'lari, faoliyatdan olinadigan foyda, amortizatsiya jamg'armasi, tekinga berilgan mablag'lar kiradi. Moliyalash tashqi manbalariga kreditorlar, investorlar va boshqa qarz beruvchilar kiradi.

Tadbirkorlik faoliyatini moliyalashdakreditlash muhim rol o'ynaydi. Tadbirkorlik faoliyatini kreditlash - bu moliya-kredit muassasalari tomonidan tadbirkorlik faoliyatini tashkil etish va amalga oshirish uchun ma'lum shartlar asosida pul mablag'larini qarzga berishdir. Tadbirkorlik faoliyatini kreditlashda Mikrocreditbank, boshqa tijorat banklari va kredit uyushmalari asosiy o'rin egallaydilar. Tadbirkorlikni moliyaviy qo'llab-quvvatlash maqsadida qonunchilikda uni kreditlashda bir qator imtiyozlar belgilangan.

Bugungi kunda O'zbekiston Respublikasi YaIMda kichik biznesning ulushi 37 foizni tashkil etadi. Mehnat bilan band aholining 78 foizi ushbu sohada faoliyat yuritadi. Sanoat mahsulotlarining 45 foizi mazkur sektorga to'g'ri keladi. Mamlakatimizda 2017-yil uchun 30 000 000 000 000 so'm kredit biznes sohasiga yo'nalitirilgan bo'lib uning 60 foizi kichik biznes va xususiy tadbirkorlik bilan shug'ullanuvchilarga berish rejalashtirilgan.

Bunday keng imkoniyatlar natijasida bugungi kunda mamlakatimiz yalpi ichki mahsulotining qariyb 55,8 foizi tadbirkorlik subyektlari tomonidan ishlab chiqarilmoqda. Ayni paytda ishlab chiqarilayotgan jami sanoat mahsulotlarining 23 foizi, ko'rsatilayotgan bozor xizmatlarining deyarli barchasi, mahsulot eksportining 18 foizi, iqtisodiyot tarmoqlarida ish bilan band bo'lgan aholining 75 foizi kichik biznes ulushiga to'g'ri kelmoqda.

Tadbirkorlikda investitsiyalarning ma'lum qismi lizing asosida kiritiladi. Lizing asosiy ishlab chiqarish vositalarini uzoq muddatga moliyaviy ijaraga berish bo'lib, tadbirkorlikda uning ham roli jiddiy tus olmoqda.

Tadbirkorlikda moliyaviy munosabatlarning muhim yo'nalishi soliqlar va boshqa majburiy to'lovlar bilan bog'liqdir. Bu yo'nalishda ham tadbirkorlikni qo'llab-quvvatlashga qaratilgan chora-tadbirlar belgilangan tadbirkorlik subyektlari uchun soliqqa tortishning soddalashtirilgan tartibi vaturli soliq imtiyozlari ko'zda tutilgan. Tadbirkorlar ulardan samarali foydalanishlari lozim.

Yagona soliq to'lovi ishlab chiqarishni modernizatsiyalashga, texnik va texnologik jihatdan qayta jihozlashga, yangi texnologik jihoz xarid qilishga, ishlab chiqarishni yangi qurilish shaklida kengaytirishga, ishlab chiqarish ehtiyojlari uchun foydalaniladigan binolar va inshootlarni rekonstruksiya qilish kabi vazifalarga yo'naltiriladigan mablag'lar summasiga besh yil davomida kamaytiriladi.

Jahonda tadbirkorlik o'z taraqqiyotida turli bosqichlarni bosib o'tdi va rivojlanishda davom etmoqda. U har bir mamlakatda o'ziga xos tarzda shakllandi va rivojlandi. O'zbekistonda uning taraqqiyoti zamonaviy tadbirkorlikka yaqin bosqichdan boshlanib, tez sur'atlar bilan, izchil tarzda yuqori bosqichga qarab bormoqda. Lekin bunday rivojlanish qiyinchiliklarsiz kechmadi va hozirgi kunda ham bu yo'nalishda anchagina muammolar o'z yechimini kutmoqda.

KICHIK BIZNES VA XUSUSIY TADBIRKORLIK FAOLIYATINING XUQUQLARINI DAVLAR TOMONIDAN TAKOMINLASHTIRISH VA HIMOYA QILISH

Bazarova F. - o'qituvchi TMI

Xolturayev L. – talaba TMI

O'zbekiston mustaqillikka erishgach, erkin bozor iqtisodiyoti va kuchli ijtimoiy himoya tizimiga asoslangan demokratik huquqiy davlat, adolatli fuqarolik jamiyatini barpo etish yo'lidan dadil bormoqda. Bu maqsadlarni ro'yobga chiqarishda mamlakatimiz Konstitutsiyasi va uning asosida qabul qilingan qonun hujjatlari huquqiy poydevor bo'layotir.

Asosiy Qonunimizning 36-moddasida har bir shaxs mulkdor bo'lishga haqli ekanligi, 53-moddasida esa bozor munosabatlarini rivojlantirishga qaratilgan O'zbekiston iqtisodiyotining negizini xilma-xil shakllardagi mulk tashkil etishi, iqtisodiy faoliyat, tadbirkorlik hamda mehnat qilish erkinligi, barcha mulk shakllarining teng huquqliligi, qonuniy jihatdan baravar muhofaza

etilishi kafolatlangan bo'lib, o'tgan davrda bu borada ulkan yutuq va natijalar qo'lga kiritildi. Mustaqillik yillarida yurtimiz iqtisodiyoti 5,5 barobardan ortiq o'sgani, aholining real daromadlari 9 marta oshgani buning yaqqol tasdig'idir. So'nggi o'n bir yil davomida esa yalpi ichki mahsulotimizning o'sish hajmi 8 foizdan yuqori bo'lib kelayotgani alohida e'tiborga molik.

Davlatimiz rahbarining 2015-yil 15-maydagi "Xususiy mulk, kichik biznes va xususiy tadbirkorlikni ishonchli himoya qilishni ta'minlash, ularni jadal rivojlantirish yo'lidagi to'siqlarni bartaraf etish chora-tadbirlari to'g'risida"gi Farmoni tadbirkorlik subyektlarining huquqiy himoyasini kuchaytirish borasidagi islohotlarni yangi bosqichga ko'tardi. Mazkur hujjatga muvofiq, tadbirkorlik faoliyatiga noqonuniy aralashish, to'sqinlik qilish, xususiy mulkdorlar huquqlarini buzganlik uchun davlat, huquqni muhofaza etish va nazorat qiluvchi organlarning mansabdor shaxslari harakati yoki harakatsizligini jinoiy javobgarlikka qadar tortishga qaratilgan alohida dastur ishlab chiqilib, hayotga tatbiq etildi.

Jinoyat kodeksiga yangitdan kiritilgan moddalarda tadbirkorlik sub'ektlarining faoliyatini tekshirish va moliya-xo'jalik faoliyatini taftish qilish tartibini buzish, xuddi shuningdek tadbirkorlik sub'ektlari faoliyatini qonunga xilof ravishda tekshirish tashabbusi bilan chiqish va o'tkazish tadbirkorlik sub'ektlarining faoliyatini va ularning banklardagi hisobvaraqlari bo'yicha operatsiyalarni qonunga xilof ravishda to'xtatib turish, tadbirkorlik sub'ektlarini homiylikka va boshqa tadbirlarga majburiy jalb etish, litsenziya va ruxsat etish xususiyatiga ega boshqa hujjatlarni berishning belgilangan tartibi hamda muddatlarini buzish, shu jumladan, litsenziyalarning va ruxsat berish tartib-taomillarining yangi turlarini qonunga xilof ravishda joriy etish holatlari jinoiy javobgarlikka tortish uchun sabab bo'lishi belgilangan.

Ma'lumki, bugungi bugungi kunda qonunchiligimizda tadbirkorlik sub'ektlariga qator muhim imtiyozlar va preferensiyalar belgilangan. O'zbekiston Respublikasining Jinoyat va Ma'muriy javobgarlik to'g'risidagi kodekslariga kiritilgan yangi moddalar bilan tadbirkorlik sub'ektlariga berilgan imtiyozlar va preferensiyalarni qo'llashni g'ayriqonuniy ravishda rad etilishi, qo'llamaslik yoki qo'llashga to'sqinlik qilinishiga javobgarlik belgilangan.

So'nggi yillarda tadbirkorlik sub'ektlarini davlat ro'yxatidan o'tkazish, kredit olish, xo'jalik nizolarini ko'rib chiqish, biznesni tugatish jarayonlari sezilarli darajada soddalashtirildi va arzonlashtirildi. Mulkni ro'yxatdan o'tkazish, yer uchastkalarini ajratish, qurilishga ruxsatnomalar berish, elektr tarmoqlariga ulanishda «bir darcha» tamoyillarini ommaviy joriy etish bo'yicha ishlar jadal sur'atlarda amalga oshirilmoqda.

ТЕХНОЛОГИЯЛАР ТРАНСФЕРИНИНГ ИННОВАЦИОН ФАОЛИЯТГА ТАЪСИРИ

ТМИ магистранти Юнусов Нурилла

Фан ва таълимнинг ишлаб чиқариш билан интеграцияси етарли даражада бўлмаганлиги сабабли ишлаб чиқарувчилар, илмий ишланмаларни амалга ошириш харажатларини иқтисод қилиб, тайёр технологияни хориждан сотиб олишни афзал билдилар.

Илмий тадқиқот натижалари ва ишланмаларини бизнесга татбиқ қилишга тайёр, уни молиялаштириш истагида бўлган тадбиркорлар жуда камчиликни ташкил қилади. Ривожланган мамлакатларда илмий тадқиқот ва ишланмаларнинг асосий ҳажми реал секторда фаолият юритаётган фирма ичидаги фан тадқиқотлари ҳажмига тўғри келади (Европа Иттифоқида 65%, Японияда 71%, АҚШда 75%).

Аввалом бор шуни таъкидлаш зарурки, фундаментал ва амалий тадқиқотларни бошқариш ва молиялаштириш соҳасидаги ўзгаришлар мамлакатдаги мавжуд кўпгина машҳур илмий мактабларнинг йиққ бўлиб кетишига сабаб бўлди. Шу билан бирга, инновацион муҳитнинг институционал таркиби ва механизми бозор иқтисодиётигача бўлган даврда шаклланди. Бу албатта илмий тадқиқот ишланмалари натижаларининг тижоратлашуви даражасига таъсир этувчи салбий омиллардан биридир. Айтиш мумкин

иктисодий ривожланган давлатларда фан, мамлакат сиёсатининг асосий устувор йўналишларидан бирига айланган. Ўзбекистонда ҳам бу борада жуда кичик ишлар амалга оширилмоқда. Хусусан, ҳар йили Ўзбекистонда Давлат бюджети харажатларининг катта қисми янги ўқув юртларини қуриш, таълимнинг сифатини яхшилаш, таълим моделини қайта қуриш ва битирувчиларни иш билан таъминлаш масалаларини ҳал қилиш мақсадида таълим соҳасига йўналтирилмоқда. Бу-таълим самарасининг ошишига ва ҳар томонлама ривожланган авлодни тарбиялашга кучли импульс берди.

Республикада инновацион иктисодиётни ривожлантиришнинг барча имкониятлари мавжуд. Бу борада мамлакатимизда инновацион инфратузилмаларни шакллантириш ва ривожлантириш бўйича бир қанча ижобий ишлар амалга оширилди. Жумладан, Ўзбекистон Республикаси Президентининг 1992 йил 8 июлдаги “Илм-фанни давлат йўли билан қўллаб-қувватлаш ва инновация фаолиятини ривожлантириш тўғрисида”ги, Ўзбекистон Республикаси Вазирлар Маҳкамасининг 1992 йил 21 июлдаги “Илм-фанни ривожлантириш ва инновация фаолиятини давлат йўли билан қўллаб-қувватлаш чоралари тўғрисида”ги, 1998 йил 19 январдаги “Халқаро илмий-техникавий алоқаларни ривожлантиришни, халқаро ва хорижий ташкилотлар ва жамғармалар грантлари бўйича илмий дастурлар ва лойиҳаларни давлат томонидан қўллаб-қувватлаш тўғрисида”ги, 2004 йил 7 сентябрдаги “Ўзбекистон Республикаси Фанлар Академиясининг илмий ва моддий-техника базасини мустаҳкамлаш чора-тадбирлари тўғрисида”ги, 2006 йил 7 августдаги “Фан ва технологиялар ривожланишини мувофиқлаштириш ва бошқаришни такомиллаштириш чора-тадбирлари тўғрисида”ги, 2008 йил 15 июлдаги “Инновацион лойиҳалар ва технологияларни ишлаб чиқаришга татбиқ этишни рағбатлантириш борасидаги қўшимча чора-тадбирлар тўғрисида”ги, 2008 йил 10 ноябрдаги “Илмий, илмий тадқиқот муассасалари ва ташкилотларининг моддий-техника базасини мустаҳкамлаш чора-тадбирлари тўғрисида”ги 2010 йил 15 декабрда тасдиқланган “2011-2015 йилларда Ўзбекистон Республикаси саноатини ривожлантиришнинг устувор йўналишлари тўғрисида”ги, 2011 йил 24 майдаги “Ўзбекистон Республикасининг Интеллектуал мулк агентлигини ташкил этиш тўғрисида”ги ҳамда, қарорлари шулар жумласидандир.

Бу қонунларнинг амалга татбиқ қилиниши натижасида республикаимизда илмий тадқиқот ва тажриба-конструкторлик ишлари сони, ҳажми ва уларга ажратилган харажатлар ҳажми [8] жиҳатидан йил сайин ортди. Илмий тадқиқот ва тажриба-конструкторлик ишларини олиб боровчи ташкилотлар сони 2012 йилдаги 313 тадан 2015 йилда 323 та, илмий тадқиқот ишлари сони 2012 йилдаги 247 тадан 2015 йилда 267 тага ортди.

Илмий тадқиқот ва тажриба-конструкторлик ишлари ҳажми 2015 йилда 339856,9 млн. сўм (2012 йилда 202402,2 млн. сўм)ни; ўз маблағлари ҳисобидан олиб борилган илмий тадқиқот ва тажриба-конструкторлик ишлари ҳажми 2015 йилда 315327,3 млн. сўм (2012 йилда 198286,6 млн. сўм)ни; илмий тадқиқот ва тажриба-конструкторлик ишларига ажратилган харажатлар ҳажми 2015 йилда 365160,1 млн. сўм (2012 йилда 197914,1 млн. сўм)ни; ўз маблағлари ҳисобидан олиб борилган илмий тадқиқот ва тажриба-конструкторлик ишларига ажратилган харажатлар ҳажми 2015 йилда 354510,2 млн. сўм (2012 йилда 192731,2 млн. сўм)ни ташкил этди.

Мамлакат иктисодиётини барқарор ўсишини таъминлаш, инновацион тизимни йўлга қўйиш учун мамлакатнинг интеллектуал потенциалидан самарали фойдаланиш лозим. Бу борада жаҳоннинг иктисодий ривожланган давлатлари тажрибасидан келиб чиққан ҳолда, интеллектуал капитални шакллантиришнинг асосий омиллари сифатида қуйидаги ишларни амалга ошириш:

- мамлакатнинг инновацион сиёсатини; инновацион лойиҳаларни қўллаб қувватлашга йўналтирилган бюджет сиёсатини; кадрлар сиёсатини такомиллаштириш;

- таълим соҳасидаги ислохотларни; соғлиқни сақлаш соҳасидаги ислохотларни; аҳолининг турмуш даражасини янада яхшилаш;
- интеллектуал капиталдан самарали фойдаланишни таъминлашни; интеллектуал мулкни ҳимоя қилишнинг ҳуқуқий асосларини; ундан фойдаланишнинг меъёрий-ҳуқуқий базасини; фан ва ишлаб чиқариш интеграцияси тизимини такомиллаштириш лозим.

KORXONALAR FAOLIYATIDA MOLIYAVIY STRATEGIYA

ТМІ магистранти О'.Қурбонов

Bugungi kunda mamlakatimizda olib borilayotgan iqtisodiy islohotlar asosan korxonalar moliyaviy barqarorligini ta'minlash, xalqaro bozorlarda ularning nufuzini oshirish, xalqaro bozorlardan moliyaviy resurslar jalb qilish, boshqaruvning zamonaviy shakllarini qo'llash kabilarga katta e'tibor qaratilmoqda. Xususan, O'zbekiston Respublikasi Prezidentining 2017 yil 7 fevraldagi PF-4947-sonli "O'zbekiston Respublikasini yanada rivojlantirish bo'yicha Harakatlar strategiyasi to'g'risida" gi Farmonida ham bu haq da alohida to'xtalib o'tilgan. Ya'ni, ushbu Farmonda "... milliy iqtisodiyotning raqobatbardoshligini oshirish, qishloq xo'jaligini modernizatsiya qilish va jadal rivojlantirish, iqtisodiyotda davlat ishtirokini kamaytirish bo'yicha institutsional va tarkibiy islohotlarni davom ettirish, xususiy mulk huquqini himoya qilish va uning ustuvor mavqeini yanada kuchaytirish, kichik biznes va xususiy tadbirkorlik rivojini rag'batlantirish" kabi masalalarga katta e'tobor qaratilgan. Bunday sharoitda korxonalarda moliyaviy faoliyatni to'g'ri tashkil etish muhim ahamiyat kasb etadi. Moliyaviy faoliyatni samarali tashkil etish korxonada puxta ishlangan moliyaviy strategiyaga bog'liq. Shundan kelib chiqqan holda quyida moliyaviy strategiya mazmun-mohiyati haqida to'xtalib o'tamiz.

Moliyaviy strategiya o'zgaruvchan tashqi muhit sharoitida uzoq muddatli moliyaviy maqsadlarni shakkantirish, maqsadga erishishning eng samarali yo'llarini tanlash, moliyaviy resurslarni shakllantirish va foydalanish yo'nalishlariga mos tuzatishlar kiritish orqali moliyaviy faoliyat va moliyaviy munosabatlar taraqqiyotining asosiy yo'nalishlarini ta'minlashda o'zini namoyon etadi. Boshqa so'z bilan aytganda moliyaviy strategiya – bu korxonani pul mablaglari bilan ta'minlashga qaratilgan korxonaning asosiy harakat rejasidir.

Moliyaviy strategiya korxonada moliyaviy barqarorligini ta'minlashda muhim ahamiyat kasb etadi. Buni quyidagilarda ko'rishimiz mumkin:

- moliyaviy strategiya korxonaning belgilangan uzoq muddatli umumiy va moliyaviy maqsadlarini amalga oshish mexanizmini ta'minlaydi;
- moliyaviy strategiya korxonaning moliyaviy imkoniyatlariga real baho berishni va ichki moliyaviy quvvatlardan maksimal foydalanishni ta'minlaydi hamda moliyaviy resurslar aktiv aylanishini yo'ga qo'yadi;
- moliyaviy strategiya o'zgaruvchan tashqi muhit sharoitida yuzaga keladigan yangi istiqbolli investitsion imkoniyatlardan tez foydalanish choralarini ta'minlaydi;
- moliyaviy strategiya tashqi muhitda yuzaga kelishi mumkin bo'lgan salbiy ta'sir etuvchi omillarni oldindan hisobga oladi va uning ta'sirini minimallashtiradi;
- moliyaviy strategiya korxonada moliyaviy faoliyatida strategik, joriy va operativ boshqaruvlarni oydinlashtiradi va ular orasidagi o'zaro bog'liqlikni ta'minlaydi;
- moliyaviy strategiya tizimida moliyaviy qarorlarni baholash mezonlari shakllantiriladi.

Moliyaviy menejerlar moliyaviy strategiyani ishlab chiqishda korxonada moliyaviy taraqqiyotining quyidagi yo'nalishlarini belgilaydi:

1) Korxonada moliyaviy resurslarini shakllantirish strategiyasi. Moliyaviy strategiyaning bu yo'nalishi korxonaning korporativ strategiyasini amalga oshirishning moliyaviy ta'minotiga qaratiladi.

2) Korxonada moliyaviy resurslarini taqsimlash strategiyasi. Bu yo'nalish korxonada xo'jalik faoliyatini hamda investitsion faoliyatini moliyalashtirishga qaratiladi.

3) Korxonaning moliyaviy xavfsizligini ta'minlash strategiyasi. Moliyaviy strategiyaning ushbu yo'nalishi korxonada moliyaviy barqarorligini ta'minlashga qaratiladi;

4) Korxonada moliyaviy faoliyatini boshqarish sifatini oshirish strategiyasi. Moliyaviy strategiyaning ushbu yo'nalishi korxonada samarali moliyaviy xizmatlarni tashkil etishga qaratiladi.

Korxonalarda moliyaviy strategiyani ishlab chiqish va uni amalga oshirish jarayoni quyidagi bosqichlar bo'yicha amalga oshiriladi:

- 1) moliyaviy strategiya shakllanishining umumiy davrini belgilash;
- 2) moliyaviy faoliyatga ta'sir etuvchi omillarni o'rganish;
- 3) korxonada moliyaviy faoliyatining kuchli va kuchsiz tomonlariga baho berish;
- 4) korxonada strategik moliyaviy holatini kompleks baholash;
- 5) moliyaviy faoliyat strategik maqsadlarini shakllantirish;
- 6) moliyaviy faoliyatning maqsadli strategik me'yorlarini ishlab chiqish;
- 7) tayyorlangan moliyaviy strategiyaga baho berish;
- 8) moliyaviy strategiyaning amalga oshirishini ta'minlash;
- 9) moliyaviy strategiyani amalga oshirish ustidan nazorat tashkil etish.

Yuqoridagilardan kelib chiqqan holda xulosa sifatida ta'kidlashimiz mumkinki, korxonalarda moliyaviy strategiyani puxta ishlab chiqish va amalga oshirish moliyaviy resurslardan foydalanish samaradorligini maksimalashtiradi. Bu o'z navbatida mikro darajada korxonalar moliyaviy barqarorligi oshishiga hamda makro darajada mamlakat iqtisodiy taraqqiyotga erishishiga xizmat qiladi deb o'ylaymiz.

ИННОВАЦИЯЛАР ТРАНСФЕРИНИНГ РИВОЖЛАНИШ ИСТИҚБОЛЛАРИ

ТМИ магистранти Юнусов Нурилла

Жаҳон молиявий-иқтисодий инқирозидан кейинги ва истиқболдаги янги юксалиш давларида дунёнинг аксарият мамлакатлари ўз иқтисодиётида фақат инновацион ривожлантириш модели имкониятларидан кенгроқ ва фаол фойдаланиш кераклигини эътироф этмоқда. Бунда миллий ва ҳудудий иқтисодиётлар, айниқса кичик бизнес ривожланишида инновация омилнинг аҳамияти, инсон капитали, инновациялар трансфери ва тижоратлаштирилиши, уни самарали молиялаштириш орқали ошириш назарда тутилади.

Зеро, ҳар қандай мамлакат ва унинг ҳудудларини ижтимоий-иқтисодий ривожлантиришда, жумладан ҳудудий бизнес ишлаб чиқариши модернизациясида, инновацион фаолият натижаси, фан ва техника тараққиёти катализатори асоси бўлмиш инновациялар ва улар трансферининг аҳамияти жуда катта. Умуман, ривожланаётган мамлакатлар, жумладан Ўзбекистон, иқтисодиётини янги ривожланиш босқичига ўтиши шароитида иқтисодиётнинг реал ишлаб чиқариш сектори ва кичик бизнесни қўллаб-қувватлаш бўйича, биринчи навбатда минтақа ва ҳудудларда ишлаб чиқаришни модернизациялаш, саноат ишлаб чиқариш корхоналари билан кичик бизнес субъектларининг мустаҳкам кооперация алоқаларини кенгайтириш ҳамда ишлаб чиқарилган маҳсулотларга ички ва ташқи талабни рағбатлантириш масалаларини ҳал этишда инновацион фаолият алоҳида ўрин тутди. Чунки ишлаб чиқариш ҳажми ва иқтисодиёт рақобатбардошлигини оширувчи инновация омил манбаларини аниқлаш ва уни ривожлантириш узок муддатли иқтисодий ўсишнинг асосий вазифалари ҳисобланади.

Иқтисодий ўсиш суръатларини оширувчи инновация омилнинг ривожланиши ва бунда кичик бизнес фаоллашуви тенденцияларини таҳлил қилиш учун, қоида сифатида, давлатлараро, жумладан минтақалараро қиёслаш ва мавжуд захираларни баҳолаш услублари қўлланилади.

Таъкидлаш жоизки, ҳозирда барча ривожланаётган мамлакатлар қиёсий таҳлилда мазкур давлатлар иқтисодиёти модернизациясида кўпроқ фойдали бўлган илғор илмий-

техник ишланмаларни селектив ва ҳамкорликда ривожлантириш стратегиялари тан олинганлигини ҳисобга олиш лозим.

Ушбу стратегиялар қуйидагиларни кўзлайди:

Биринчидан, илмий-техник салоҳиятга эга бўлган ва давлатнинг инновацион техник-технологик сиёсатини кучайтириш асосида иқтисодийнинг таянч соҳаларини, айниқса инновацион кичик бизнесни, ривожлантириш.

Иккинчидан, ривожланиш даражаси жаҳон стандартларидан орқада қолаётган технология соҳаларини, айниқса, инновацион кичик бизнесни ривожлантириш.

Жаҳоннинг ривожланган мамлакатларидаги кичик бизнес корхоналари фаолиятининг тажрибасига кўра, уларнинг муваффақиятлари инновацияларни бошқаришнинг бир бутун тизими яратилган ва бунда, илм-фан харажатларининг (ЯИМга нисбатан) ортиб борганлигини кузатиш мумкин. Бунда кўп сонли технологик ва инновацион фирмалар, айнан, венчур капитали туфайли ривожлантирилган. Жаҳон тенденцияларини умумлаштирган ҳолда кўриш мумкинки, мамлакатнинг ривожланиш даражаси қанчалик юқори бўлса, инновацияларни давлат ҳисобидан молиялаштириш улуши шунчалик оз бўлади ва инновацион жараённинг мустақиллик даражаси юқори бўлади. АҚШ ва Японияда инновацион лойиҳаларни мустақиллик даражаси жуда юқори (давлат улуши 15 фоиз), Хитой ва Ҳиндистонда ўртача даражада (15-30 фоиз). Иқтисодий ҳамкорлик ва ривожланиш ташкилоти (ОЕСД) мамлакатлари бўйича 50 фоиз инновацияларга харажатлар корхоналарнинг хусусий маблағлари ҳисобига молиялаштирилади. Ишлаб чиқаришни модернизациялаштираётган ва техник қайта жиҳозланаётган мамлакатлар учун эса, инновацион лойиҳаларни молиялаштириш даражаси жуда паст. Бунда, иқтисодийга ажратилган кредитлар миқдори бўйича Хитойда ЯИМга нисбатан 100-140 %, Чили ва Кореяда 50%, Ҳиндистон ва Исроилда эса 50 % дан кам миқдорда маблағ ажратилган.

Инновация соҳаси доирасида 3.2.1-жадвалда баъзи мамлакатлар бўйича умумлаштириб берилган илмий тадқиқот (инновация)ларни молиялаштириш манбалари берилган.

1-жадвал

Илмий тадқиқотларни молиялаштириш манбалари (ҳажми, %) 2014 йил.

Мамлакатлар	Молиялаштириш манбалари, %			
	давлат маблағлари	тадбиркор-лик сектори маблағлари	хорижий манбалар маблағи	бошқа миллий манбалар маблағи
Озарбайжон	71	25	0	0,9
Арманистон	60	31	4	5
Беларусь	62	29	8	1
Қозоғистон	55	31	2	11,5
Қирғизистон	63	38	0	0
Молдова	77	15	6	2
Россия	69	27	7	0,5
Тожикистон	82	11	0	7
Украина	50	27	22	1,2
Ўзбекистон	53,7	25,3	14	7
МДҲ	66	26	6	3,2
Европа Иттиф.	33,1	55	3	8,9
Швеция	4,4	78,6	3	14
Финляндия	6,5	70,5	5	18
АҚШ	27	68	6	0
Хитой	24	72	1,2	0
Ҳиндистон	66	30	0	4,4
Япония	16	78	0	5,8
Ж. Корея	26	73	0	1,4
Озарбайжон	71	25	0	0,9

Арманистон	60	31	4	5
Беларусь	62	29	8	1
Қозоғистон	55	31	2	11,5
Қирғизистон	63	38	0	0

Манба. National Science Board. 2016. Arlington, VA: National Science Foundation Science and Engineering Indicators 2016 (NSB-2016-1), p. 4/45-46.

3.2.1-жадвал таҳлили асосида айтиш мумкинки, ривожланган мамлакатларда илм-фанга ассигнацияларнинг 55 фоизидан ортиғи бизнес сектори маблағлари ва 34 фоиздан камі эса давлат маблағлари ҳисобидан молиялаштирилади. Бунда давлат маблағларидан энг кам ҳажмда молиялаштириш бўйича кетма-кет равишда Швеция, Финляндия, Дания, Норвегия лидер ҳисобланади, улардан кейинги ўринларда Япония ва АҚШ туради. Барча мамлакатларда хорижий ва бошқа миллий манбалар улуши анча камлиғича (ўртача суммаси 5-10 фоиз) қолмоқда. АҚШда 2014 йили инновацияларга харажатлар 3,2 фоиз, Европа Иттифоқи (ЕИ)да 0,5 фоизга кўтарилган. Бунда фақатгина Финляндияда илмий тадқиқот ишларига давлат томонидан ажратиладиган бюджет харажатлари 4,4 фоизни ташкил этган. Япония 2010-2014 йилларда илмий тадқиқотларга қилинган харажат бўйича ғолибликни қўлда ушлаб қолган. Ҳиндистон ва Хитойда эса инновацион фаолиятга қилинган харажатлар сезиларли даражада ажратилганлиги изоҳланади. Умуман, ривожланган ва прогрессив ривожланаётган давлатлар инновацион ривожланишга ўтишининг асосий омилларидан бири молиявий инфратузилманинг ривожланганлиғидир.

О‘ЗБЕКISTONDA KICHIK BIZNES VA XUSUSIY TADBIRKORLIK FAOLIYATINI YANADA RIVOJLANTIRISH CHORA- TADBIRLARI

Djumayeva G. – o‘qituvchi TBHK

Xoliqulova Y. – talaba TMI

Ozbekiston Respublikasida mustaqillikka erishganimizdan so‘ng kichik biznes va xususiy tadbirkorlik faoliyatini amalga oshirish ishlari yo‘lga qo‘yildi. Shu o‘rinda tadbirkorlik faoliyatiga biroz to‘xtalib o‘tsak. Tadbirkorlik faoliyati iqtisodiy faoliyatning ajralmas tarkibiy qismi hisoblanadi. Jumladan, “Tadbirkorlik va tadbirkorlar faoliyatining kafolatlari to‘g‘isida”gi O‘zbekiston Respublikasi qonunida ta‘riflanishicha: “Tadbirkorlik ya‘ni tadbirkorlik faoliyati-yuridik va jismoniy shaxslar tomonidan mulkiy ma‘suliyat ostida, mavjud qonunlar doirasida, daromad (foyda) olish maqsadida, tahlika bilan amalga oshiriladigan iqtisodiy faoliyatdir”. Tadbirkorlik faoliyatini amalga oshirish uchun albatta mulk egasi bo‘lishi shart emas, u zarur vositalarni ijaraga olish, ssuda olish va boshqalar mulki asosida ish yuritishi mumkin. Tadbirkorlik faoliyati rivojlanishi uchun albatta davlat tomonidan bir qator sharoitlarning yaratilishi shartdir. Bizning yurtimizda ya‘ni O‘zbekiston Respublikasida tadbirkorlik faoliyati uchun barcha shart-sharoitlar va imkoniyatlar yaratilgan.

Xususiy tadbirkorlikka to‘xtalib o‘tadigan bo‘lsak, bu faoliyat alohida shaxs yoki korxonaga tomonidan xususiy tashabbus asosida tashkil etiladi. Tadbirkorlikning bu shaklida mulk va ishlab chiqarish natijalari xususiy shaxslarga tegishli bo‘lib, ishlab chiqarishni tashkil qilish yollanma mehnatga asoslanadi. Xususiy tadbirkorlikka ham yurtimizda katta e‘tibor qaratilmoqda. Bunga misol qilib, hozirgi kunda xususiy tadbirkorlarga 3 yil davomida daromad solig‘i olinmasligi, kollej talabalariga imtiyozli kreditlar berilishi bilan xususiy tadbirkorlikni takomillashtirish, kredit olib xususiy tadbirkorlikni amalga oshirayotgan jismoniy va yuridik shaxslar tomonidan 6 oygacha hech qanday to‘lovlar to‘lanmasligi, bularning hammasi yurtimizda xususiy tadbirkorlikka bo‘lgan katta e‘tibordir.

O‘zbekiston Respublikasining birinchi prezidenti Islom Abdug‘aniyevich Karimov O‘zbekistonda xususiy biznes va tadbirkorlikni rivojlantirish uchun juda ko‘p yaxshi ishlarni amalga oshirganlar. Shu misolda 2013-yil – “Xususiy biznes va tadbirkorlik” yili deb e‘lon qilinishini keltirishimiz mumkin.

Yurtimizda xususiy biznes va tadbirkorlikni rivojlantirish orqali import darajasini

kamaytirib, eksport hajmini oshirish ishlari amalga oshirilmoqda. Yurtimizda qanchalik ichki ishlab chiqarish rivojlansa ya'ni ham sifat, ham narx, ham talab, taklif o'rganilgan holda eksport darajasi ham yuqorilashib boradi. To'g'ri dunyo bo'yicha bizdanda kuchli ya'ni gigant davlatlar bor. Lekin biz ishlab chiqarish sohasida shu darajaga qisqa vaqt ichida (albatta, dunyo miqyosida olganimizda) ya'ni chorak asrda shuncha yuqori darajalarga erishishimiz bu biz o'zbek xalqi uchun juda katta ishdir. Qolaversa O'rta Osiyo mamlakatlari ichida yalpi ichki maxsulot bo'yicha Qozog'istondan keyin 2 - o'rinda turishimiz ham ma'lum darajada mamlakatimizning iqtisodiyot sohasida qandaydir natijalarga erishganimizdan dalolatdir.

Hozirgi kunda ham yurtimizda xususiy biznes va tadbirkorlikni rivojlantirish ishlari shiddatli darajada amalga oshirilmoqda. Bunga yaqqol misol tarzida O'zbekiston Respublikasi Prezidenti Shavkat Mirziyoyevning ishlarini keltirishimiz ham mumkin. Bunda banklar tomonidan xalqga mikrokreditlar berish orqali xususiy biznes va tadbirkorlikni yanada rivojlantirmoqdalar. Bu kreditlar ham davlatning ijtimoiy ahvolini, ham iqtisodiy ahvolini yaxshilaydi. Endi xalq uchun barcha-bacha sharoitlar yaratilgan, faqatgina xalq harakat qilishi orqaligina bundanda yuqori darajalarga erishamiz. Import hajmimiz kamayib, eksport darajasi yuqori bo'ladi.

МАРКЕТИНГОВОЕ УПРАВЛЕНИЕ В ОРГАНИЗАЦИИ

Научный руководитель: Касымова Н.

студент Хикматов С.

В современном обществе основным направлением развития организации является ее активная деятельность на рынке. Без грамотно сформированной стратегии развития компания не сможет функционировать в условиях жесткой конкурентной борьбы. Благодаря четко организованной маркетинговой службе, основной задачей которой и является формирование стратегии, повышается конкурентоспособность и, следовательно, повышаются шансы на перспективное развитие в будущем.

Современная концепция маркетинга организации состоит в том, что все виды ее деятельности основывается на знании потребительского спроса и тенденциях его изменения в будущем. Более того, одна из целей маркетинга как раз и заключается в выявлении неудовлетворенных запросов потребителей, чтобы ориентировать производство на их удовлетворение. Как известно, потребности людей безграничны, а ресурсы организации ограничены, поэтому полезность маркетинга, как инструмента повышения конкурентоспособности, с каждым днем возрастает. К каждому нужен индивидуальный подход; следовательно, в сложившихся экономических условиях выживает та компания, которая способна выделить и уловить разнообразие вкусов. Производство товаров и услуг напрямую зависит от запросов, поэтому система маркетинга требует производить товары и услуги в нужном потребителю ассортименте и количестве.

Маркетинговая деятельность представляет собой систему мероприятий, основной целью которых являются:

- 1) определение предпочтений потребителя на рынке, изучение мотивов его поведения;
- 2) анализ внутренней среды организации, а именно определение качества и количества выпускаемой продукции, объема товарооборота, форм и каналов сбыта;
- 3) определение потребностей рынка в новых изделиях и услугах, в улучшении или модернизации уже существующих;
- 4) изучение конкурентов на рынке, их слабых и сильных сторон, финансового положения, особенностей производства и управления;
- 5) исследование рекламной деятельности организации, а именно ее способности эффективно воздействовать на потребителя и повышать его интерес к продукции;

б) поиск наиболее эффективных способов продвижения товаров на рынке.

В основном данные цели касаются процесса производства и распределения товаров и услуг, следовательно, маркетинговая деятельность ориентированная на этот товар или услугу. И именно поэтому маркетинг, ко всему прочему, направляет свои усилия на создание и организацию каналов сбыта, а также проведение эффективных рекламных компаний.

Отметим, что разработка комплекса маркетинговых мероприятий, включающая разработку товара, его позиционирование с применением разнообразных мер по стимулированию сбыта, жестко связана со стратегическим менеджментом. Прежде чем выйти на рынок с определенной стратегией, компания должна ясно представлять позиции конкурентов, свои возможности, а также провести линию, по которой она будет бороться (соревноваться) со своими конкурентами. Таким образом, маркетинговая стратегия – это процесс планирования и реализации различных маркетинговых мероприятий, которые подчинены достижению поставленных перед компанией целей. Маркетинговая стратегия является составным элементом общей стратегии компании, определяя основные направления ее деятельности на рынке в отношении потребителей и конкурентов. Маркетинговая стратегия компании зависит от ее существующего положения на рынке, оценки перспектив изменения рынка и будущих действий конкурентов, поставленных целей и существующих ресурсных ограничений.

Разработка и реализация стратегии маркетинга на потребительских рынках требует от любой компании гибкости, способности понимать приспосабливаться и, в отдельных случаях, влиять на действия рыночных механизмов при помощи специальных маркетинговых методов.

Создание нового бизнеса, слияние и поглощение, освоение новой рыночной ниши, дилерская политика, сужение или расширение продуктовой линейки, выбор поставщиков и партнеров – все эти и многие другие решения принимаются в рамках маркетинговой стратегии, которая, как правило, разрабатывается специалистами с учетом комплекса факторов, таких как: ситуация, сложившаяся на рынке, влияние внешнего окружения, приоритеты развития компании, ее внутренние ресурсы и т.д.

После сбора и анализ необходимых данных обычно предполагается несколько возможных сценариев стратегического развития бизнеса. Каждый сценарий может включать в себя сегментацию потребителей, SWOT – анализ, необходимые ключевые компетенции компании, оценку сценария в терминах риска и дохода. Для наиболее перспективного сценария разрабатывается маркетинговая стратегия и стратегический план организации.

В заключении отметим, что в Республике Узбекистане в последние годы маркетинг получил достаточное распространение. Все большее число организаций начинает использовать его основные принципы в своей работе.

ХУСУСИЙ МУЛК, КИЧИК БИЗНЕС ВА ХУСУСИЙ ТАДБИРКОРЛИКНИ РИВОЖЛАНТИРИШДАГИ ЯНГИ БОСҚИЧ

ЎзДК катта ўқ. М.Мирзаев.

Мамлакатимизда иқтисодийни либераллаштириш, бошқарувнинг бозор тамойиллари ва механизмларини жорий этиш, қулай ишбилармонлик муҳитини шакллантириш, кичик бизнес ва хусусий тадбиркорликни ривожлантириш борасида тизимли, эволюцион-тадрижий равишда ишлар амалга оширилмоқда.

Тадбиркорлик фаолиятига оид қонун ҳужжатлари базаси босқичма-босқич такомиллаштирилиб, тегишли қўшимча ва ўзгартишлар киритилиб келинмоқда. Чунончи, 2012-2014 йилларда хусусий мулк мавқеини ошириш ва уни ҳимоя қилиш, ишбилармонлик муҳити ва бизнес юритиш шароитларини янада яхшилашга қаратилган

Ўзбекистон Республикасининг ўн бешдан ортиқ қонуни, жумладан, “Хусусий мулкни ҳимоя қилиш ва мулкдорлар ҳуқуқларининг кафолатлари тўғрисида”, “Тадбиркорлик фаолияти эркинлигининг кафолатлари тўғрисида (янги таҳрирда)”, “Тадбиркорлик фаолияти соҳасида рухсат бериш тартиб-таомиллари тўғрисида”, “Рақобат тўғрисида”, “Оилавий тадбиркорлик тўғрисида” ва бошқа қонунлар қабул қилинди.

Мамлакатимизда кичик бизнес ва хусусий тадбиркорлик фаолиятини қўллаб-қувватлаш борасида амалга оширилган ислохотлар натижасида кичик бизнес ва хусусий тадбиркорликнинг ялпи ички маҳсулотдаги улуши 2000 йилдаги 31 фоиздан бугунги кунда 56 фоизга етди, иш билан банд аҳолининг 77 фоизи ушбу соҳада меҳнат қилмоқда. Шу ўринда таъкидлаш жоизки, Конституциямизда муҳраб қўйилган кўп тармоқли иқтисодиётимизнинг устувор соҳаси бўлмиш хусусий мулк ва хусусий тадбиркорлик йўлидан барча ғов ва тўсиқларни йўқ қилиш ҳал қилувчи, устувор вазифага айланди. Хусусий мулк ва хусусий тадбиркорликни давлат томонидан қўллаб-қувватлаш ҳамда янада ривожлантириш масаласига бундай катта эътибор қаратилишининг мазмун-моҳияти куйидагиларда намоён бўлади.

Хусусий мулк ва хусусий тадбиркорлик фаолиятининг амалиёти ҳар томонлама ўзини тўла оқламоқда. Жумладан, хусусий корхоналарда сидқидилдан меҳнат қилишга ундайдиган омиллар ва шахсий манфаатдорлик даражаси ва энг асосийси, ўзининг ишлаб чиқариш ва молиявий фаолиятининг якуний натижаси учун масъулият ҳисси юқорилиги билан ажралиб туради;

Бугунги кунда хусусий секторда маблағлардан самарали фойдаланилмоқда. Хусусий мулк ва хусусий тадбиркорликда юқори сифатли маҳсулотлар тайёрлаш, ишлаб чиқариш харажатларини камайтириш ва меҳнат унумдорлигини оширишни таъминлашга бўлган қизиқиш ва интилиш анча кучли бўлиб, ишлаб чиқариш туфайли имкон қадар кўп даромад олиш каби пировард молиявий натижаларга эришилмоқда.

2015 йилнинг 15 майида Ўзбекистон Республикаси биринчи Президентининг “Хусусий мулк, кичик бизнес ва хусусий тадбиркорликни ишончли ҳимоя қилишни таъминлаш, уларни жадал ривожлантириш йўлидаги тўсиқларни бартараф этиш чора-тадбирлари тўғрисида”ги фармони қабул қилиниб, у хусусий тадбиркорликнинг иқтисодиётдаги роли ва ўрнини тубдан ошириш, тадбиркорлик фаолиятини ташкил этиш йўлидаги мавжуд тўсиқ ва чекловларни тугатиш, хусусий мулкнинг ялпи ички маҳсулотда, жумладан, хориж сармоясини иштирокидаги улушини изчил ошириш учун янада қулай иқтисодий, ҳуқуқий шароит ва рағбатлар яратишга қаратилган.

Таъкидлаш жоизки, мазкур Фармон билан хусусий мулк, кичик бизнес ва хусусий тадбиркорликнинг ишончли ҳимоясини таъминлаш, уларнинг жадал ривожланиши йўлидаги тўсиқларни бартараф этишнинг тўртта асосий йўналиши бўйича асосан жорий йилда амалга ошириладиган ўттиз учта аниқ чора-тадбирни кўзда тутувчи комплекс Дастур тасдиқланди.

Дастурда асосий эътибор қаратилган устувор масалалардан бирини барча рухсат бериш ва лицензиялаш тартиб-таомилларини, ташқи иқтисодий фаолиятни амалга ошириш тартиб-таомилларини янада соддалаштириш йўналиши ташкил этади.

Қайд этиш жоизки, мамлакатимизда рухсат бериш ва лицензиялаш тартиб-таомилларини янада соддалаштириш мақсадида қатор чора-тадбирлар амалга оширилиб келинмоқда. Мулкни рўйхатга олиш, ер участкалари ажратиш, айрим фаолият турлари билан шуғулланиш учун лицензия олиш, қурилишга рухсат бериш ва электр таъминоти тармоқларига уланишда «бир дарча» тамойилини амалиётга жорий этиш тобора кенгайиб бораётганлигини, кичик бизнес субъектлари томонидан статистик ва солиқ ҳисоботларини тақдим этиш механизмлари сезиларли даражада соддалаштирилганлигини, хусусий тадбиркорларнинг хом ашё ресурсларидан фойдаланиш имконияти, биринчи навбатда, бундай маҳсулотларни биржа ва ярмарка савдоларида сотиш ҳажминини кўпайтириш

ҳисобидан сезиларли равишда кенгайтирилганлигини ана шундай чора-тадбирлар жумласига киритиш мумкин.

Амалга оширилган чора-тадбирлар натижасида давлатимизда эришилаётган ютуқлар нуфузли халқаро ташкилотлар томонидан эътироф этилмоқда. Чунончи, Жаҳон банки томонидан эълон қилинган, харид қобилияти бўйича ҳисобланадиган ялпи ички маҳсулот ҳажмига қараб аниқланадиган иқтисодий ривожланиш борасидаги янгиланган рейтингда Ўзбекистон дунёнинг 190 та давлати орасида 2010 йилдаги 72-ўрндан 66-ўринга кўтарилди. Мамлакатимиз 2014 йилда бизнесни юритиш шароити бўйича рейтингда 8 поғонага, солиққа тортиш борасида эса 61 поғона юқорига кўтарилди. Бирлашган Миллатлар Ташкилоти Тараққиёт дастурининг баҳосига кўра, Ўзбекистон сўнгги йилда бизнес юритишни енгиллаштириш соҳасида амалга оширилган ислохотлар бўйича етакчи ўн та мамлакат қаторидан жой олди.

Қайд этилган Фармон билан тасдиқланган Дастурда рухсат бериш ва лицензиялаш тартиб-таомилларини янада соддалаштиришга оид бир қатор муҳим чора-тадбирлар назарда тутилди. Ана шундай чора-тадбирлардан бири Дастурда давлат хизматларидан фойдаланишда бюрократик тўсиқларни бартараф этиш, очиқлик ва шаффофликни таъминлаш, аризачиларнинг хизмат кўрсатиш тўғрисида қарор қабул қилувчи мансабдор шахслар билан бевосита алоқасини истисно қилиш мақсадида бугунги кунда турли идоралар қошида фаолият юритаётган, алоҳида давлат хизматлари кўрсатаётган “бир дарча” хизматларининг ўрнига туман (шаҳар) ҳокимликлари ҳузуридаги тадбиркорлик субъектларини рўйхатга олиш инспекциялари негизида “ягона дарча” тамойили асосида тадбиркорлик субъектларига давлат хизматлари кўрсатиш Ягона марказлари ташкил этилиши назарда тутилди. Шунингдек, Фармон билан тасдиқланган Дастурда “ягона дарча” марказларининг фаолияти 2016 йилнинг 1 январидан кечиктирмасдан бошланиши таъминланиши, шу муддатдан бошлаб “ягона дарча” марказлари томонидан кўрсатилаётган хизматлар учун бошқа давлат ва хўжалик бошқарув органларига тадбиркорлик субъектларидан бевосита ҳужжатлар қабул қилиш тақиқланиши қайд этилди.

Шу билан бирга қайд этилган Фармон билан тасдиқланган Дастурга биноан тадбиркорлик фаолиятини амалга ошириш учун мажбурий бўлган қуйидаги ҳужжат ва тартиб-таомиллар қисқартирилиши, хусусан:

- кичик тадбиркорлик субъектлари учун юмалоқ муҳрнинг мавжуд бўлиши ҳақидаги мажбурий талаб бекор қилиниши;
- рухсат этиш хусусиятига эга ҳужжатни олишда, лицензиялаш жараёнида ва бошқа давлат хизматларидан фойдаланиш учун зарур бўлган ҳужжатлар доирасидан тадбиркорлик субъектининг давлат рўйхатидан ўтказилганлиги ҳақидаги гувоҳноманинг кўчирма нусхаси талаб этилиши ҳақидаги мажбурий талаб бекор этилиши назарда тутилди.

Қайд этиш жоизки, тадбиркорлик фаолиятини амалга оширишда тадбиркорлик субъектларининг ташқи иқтисодий фаолияти муҳим аҳамият касб этади. Тадбиркорлик субъектларининг ташқи иқтисодий фаолиятини амалга ошириш тартиб-таомилларни янада соддалаштириш мақсадида яқка тадбиркорларнинг ташқи иқтисодий фаолиятни амалга ошириш тартибини соддалаштириш билан боғлиқ бир қатор чора-тадбирлар хусусан, яқка тадбиркорларнинг Ўзбекистон Республикаси Ташқи иқтисодий алоқалар, инвестициялар ва савдо вазирлиги ва давлат божхона хизмати органларидан ташқи иқтисодий алоқалар иштирокчиси сифатида рўйхатдан ўтиш тартиби бекор қилиниши, ортиқча ва бугунги кун талабларига жавоб бермайдиган ҳужжатларни бекор қилиш йўли билан импорт қилинган товарларни божхона расмийлаштируви учун тақдим этиладиган ҳужжатлар сонини қисқартириш белгиланди.

Хулоса сифатида таъкидлаш жоизки, “Хусусий мулк, кичик бизнес ва хусусий тadbirkorликни ишончли ҳимоя қилишни таъминлаш, уларни жадал ривожлантириш йўлидаги тўсиқларни бартараф этиш чора-tadbirkorликни тўғрисида”ги Фармоннинг қабул қилиниши мамлакатимиз иқтисодиётида тadbirkorлик улушининг янада ошишига, кичик бизнес ва хусусий тadbirkorликни жадал ривожлантириш учун янада қулай шароитлар яратишга, бизнес муҳитини яхшилашга, ишлаб чиқариш технологияларини модернизация қилишга, мамлакатимиз иқтисодиётига маҳаллий ва хорижий инвестицияларни янада кенг жалб қилишга, “Ўзбекистонда ишлаб чиқарилган” тамғаси билан экспорт қилинаётган миллий маҳсулотларнинг жаҳон бозорида рақобатбардошлигини ошишига, янги иш ўринлари яратишга, пировардида, халқимиз фаровонлигини юксалтиришга хизмат қилади.

KICHIK BIZNES VA XUSUSIY TADBIRKORLIK SUB'EKTLARI RIVOJI-YURTIMIZ RAVNAQI

TMI talabasi: Kulimov I.

TMI o'qituvchisi Umirov A.

Ma'lumki mamlakatimiz iqtisodiyotini yanada rivojlanishida kichik biznes va xususiy tadbirkorlik sub'ektlarining o'rni alohida ahamiyat kasb etadi. Xususan, ular aholi turmush tarzini yanada yuksalishida, fuqarolarimizni ish bilan ta'minlanishida, bozorlarimizni raqobatbardosh mahsulotlar bilan to'ldirishda alohida rol o'ynaydi. Bozorlarimizni raqobatbardosh va sifatli mahsulotlar bilan to'ldirish, eksport hajmini ko'paytirish, yangi ish o'rinlari yaratish, shu asosda aholi daromadlari va farovonligini oshirish, tabiiyki, kichik biznes va xususiy tadbirkorlikni yanada rivojlantirish uchun qulay shart-sharoitlarni yaratishni taqazo etadi. Shu bois mamlakatimizda Prezidentimiz tashabbusi bilan kichik biznes va xususiy tadbirkorlikka yanada keng imkoniyatlar berish masalalariga alohida e'tibor qaratilmoqda. Natijada tadbirkorlik sub'ektlari soni yildan-yilga ko'payib, ularning yalpi ichki mahsulotdagi ulushi salmoqli bo'lmoqda. Ma'lumki 2016-yil 27-dekabrda №PQ-2699 sonli O'zbekiston Respublikasi Prezidentining “O'zbekiston Respublikasining 2017-yilgi asosiy makroiqtisodiy ko'rsatkichlari prognozi va Davlat budjeti parametrlari to'g'risida”gi qarori qabul qilindi. Ushbu Qarorga binoan 2017-yil uchun Yalpi ichki mahsulot 107.8% ga, sanoat mahsuloti ishlab chiqarish hajmi 106.9% ga, qishloq xo'jaligi mahsulotlari hajmi 106.2%ga, chakana tovar aylanmasi hajmini 114.2% ga, iste'mol tovarlari indeksi 6.7%ga, kapital qo'yilmalar hajmi 109.6% ga, davlat budjeti kamomadi YaIMga nisbatan 1.0 qilib prognoz qilingan. Hozirgi kunda ishbiarmonlik muhitini yanada takomillashtirish ishlari izchil davom ettirilmoqda. O'zbekistonda Respublikasi Statistika Qo'mitasining ma'lumotlariga ko'ra kichik biznes va xususiy tadbirkorlik yalpi ichki mahsulotdagi ulushi 56.9% ni tashkil qilmoqda. 2017 yilda soliq yukini kamaytirish siyosati davom ettirildi. Soliq va budjet siyosatining joriy yildagi asosiy yo'nalishlaridan kelib chiqib, O'zbekiston Respublikasining “Soliq va budjet siyosatining 2017-yilga mo'ljallangan asosiy yo'nalishlari qabul qilinganligi munosabati bilan O'zbekiston Respublikasining ayrim qonun hujjatlariga o'zgartish va qo'shimchalar kiritish to'g'risida”gi Qonuni va O'zbekiston Respublikasi Prezidentining “O'zbekiston Respublikasining 2017-yilgi asosiy makroiqtisodiy ko'rsatkichlari prognozi va Davlat budjeti parametrlari to'g'risida”gi qarori qabul qilindi. Ushbu qarorga muvofiq xizmat ko'rsatish va servis sohasi imtiyozlari uzaytirildi, yer solig'i stavkasi 15 foizga indeksatsiya qilindi, soliq kodeksining 38 ta moddasiga o'zgartish va qo'shimchalar kiritildi, foizsiz moliyaviy yordam oluvchining daromadi aniqlashtiriladi, yil boshida belgilangan yig'im miqdori qayta ko'rib chiqilmaydi kabilar. Xizmat ko'rsatish va servis sohasi imtiyozlari uzaytirildi unga muvofiq Respublikamizda tadbirkorlik subyektlariga qulay sharoitlar yaratish, ularni qo'llab-quvvatlash maqsadida soliq imtiyozlarini berish va soliq ma'murchiligining samaradorligini oshirish tendensiyasi 2017-yilda ham saqlanib qolindi. Jumladan, xizmatlar ko'rsatish va servis sohasida faoliyat yurituvchi yuridik shaxslarni foyda va yagona soliq to'lovi to'lashdan ozod etish tarzidagi soliq imtiyozlari 12 ta faoliyat turiga, shundan 4 tasi

Respublikaning barcha hududlarida va 8 tasi qishloq joylarda amalga oshirganlik uchun 2020-yil 1-yanvargacha tatbiq etilishi belgilandi. Yagona ijtimoiy to'lovni hisoblash tartiblarini birxillashtirish maqsadida 2017-yil 1-yanvardan boshlab boshqa tadbirkorlik subyektlari uchun belgilangan yagona ijtimoiy to'lovni har bir xodim uchun oyiga eng kam ish haqiga karrali miqdorda hisoblashning amaldagi tartibi chakana savdo, umumiy ovqatlanish va qurilish sohasi korxonalariga ham tatbiq etilishi belgilandi. Shuningdek, Pensiya jamg'armasi daromadlari barqarorligini ta'minlash maqsadida yagona ijtimoiy to'lovning amaldagi stavkasini saqlab qolgan holda fuqarolarning sug'urta badallari stavkasi 0,5 foizga oshirilib, 8 foiz miqdorida belgilandi. Bozorlar balansida bo'lgan avtomobillar to'xtash joylaridan olinadigan qat'iy belgilangan soliq stavkalari 2 baravarga kamaytirildi. Yakka tartibdagi tadbirkorlarning faoliyat turlari bo'yicha qat'iy belgilangan soliq stavkalari 2016-yil darajasida saqlab qolindi. Shu bilan birga, joriy yildan boshlab, hunarmandlarga qonunchilikda belgilangan ro'yxat bo'yicha hunarmandchilik faoliyatini amalga oshirganlik uchun eng kam ish haqining 0,5 barobari miqdorida qat'iy belgilangan soliqni to'lash joriy etildi. Bugungi kunda, dunyoning ko'plab mamlakatlarida davlat qarzining ortib borishi bilan bog'liq muommolar saqlanib qolayotgan bir sharoitda, O'zbekistonimiz chetdan qarz olish bo'yicha chuqur o'ylangan siyosat olib borishi natijasida davlatimiz qarz hajmining ulushi boshqa davlatlarga nisbatan pastroq darajada. Prezidentimizning 2016-yil 5-oktabrdagi "Tadbirkorlik faoliyatining jadal rivojlanishini ta'minlashga, xususiy mulkni har tomonlama himoya qilishga va ishbilarmonlik muhitini sifat jihatidan yaxshilashga doir qo'shimcha chora-tadbirlar to'g'risida"gi farmoni talablaridan kelib chiqib, 2017-yilning 1-yanvaridan boshlab tadbirkorlik subyektlarida o'tkaziladigan rejadan tashqari tekshirishlarning barcha turlari bekor qilindi. Lekin, yuridik shaxslar murojaatiga asosan korxonalar tugatilayotganida o'tkaziladigan tekshirishlar saqlab qolindi. Shuningdek, jismoniy va yuridik shaxslarning qonunchilik buzilgani holatlari bo'yicha berilgan murojaatlari asosida faqat Nazorat qiluvchi organlar faoliyatini muvofiqlashtiruvchi Respublika kengashi qaroriga binoan qisqa muddatli, ya'ni 8 soatdan oshmaydigan tekshirishlar o'tkazilishi mumkinligi belgilab qo'yildi. Xulosa qilib aytganda, kichik biznes va xususiy tadbirkorlik sohasida bo'layotgan qo'llab-quvvatlashdagi yangiliklar, soliq sohasidagi imtiyozlar, qonunchilikka kiritilgan o'zgartirishlar mamlakatimizda ishlab chiqarishni yanada rivojlanishiga, eksport salohiyatini oshirishida hamda yurtimiz iqtisodiyoti barqarorligini ta'minlashga xizmat qiladi.

БОЗОР ИҚТИСОДИЁТИ ШАРОИТИДА КОРХОНАЛАР МОЛИЯВИЙ МЕНЕЖМЕНТИНИНГ ФУНКЦИЯ ВА ВАЗИФАЛАРИНИ РИВОЖЛАНТИРИШ АСОСЛАРИ

ЎзДК катта ўқитувчи М.Мирзаев

Иқтисодиётни модернизация қилиш шароитида Ўзбекистон иқтисодиётида ҳам кескин ўзгаришлар содир бўлмоқда. Бу, ўз навбатида, бошқарувнинг олдинги услубларидан принципиал жиҳатдан тубдан фарқ қиладиган услубларнинг бўлиши таказо этса, бир вақтнинг ўзида, худди шу нарсанинг ўзи янги тоифадаги мутахассисларни хўжалик юритувчи субъектлар фаолиятини самарали бошқаришни талаб қилади.

Корхоналар молиявий менежментини самарали ташкил этиш учун авваломбор унинг моҳиятини тўғри аниқлаш юқори самара берган бўларди. Шу нуқтаи назардан ёндошганда корхоналарда молиявий менежментни ташкил этишда унинг функция ва вазифалари моҳиятини тўғри аниқлаш мақсадга мувофиқдир. Молиявий менежментнинг функцияларини иккига ажратиш мумкин. Яъни бошқарув объекти функциялари ва бошқарув субъекти функциялари. Бошқарув объекти функцияларига куйидагилар киради: пул айланиш тезлигини самарали ташкил этиш, корхона фаолиятини молиявий маблағлар билан таъминлаш ва янги манбаларни излаб топишдир. Бошқарув субъекти функцияси умумий фаолият турини акс эттириб, у молиявий ишда ва хўжалик жараёнида одамларнинг муносабатларига таъсир қилишни амалга ошириш йўналишини ифодалайди.

Бугунги кунда корхоналар молиявий хўжалик фаолиятига молиявий менежмент ўзининг кенг миқёсдаги янги услуб ва услубиётлари билан жадал суръатлар билан кириб келмоқда. Мисол тариқасида таъкидлаш жоизки, бугунги кунда қўйидаги услублардан корхоналарда молиявий менежментни ташкил этишда самарали фойдаланилмоқда:

- Корхоналар молиявий фаолиятини ташҳис этиш;
- Корхоналар фаолиятини молиявий режалаштириш ва бюджетлаштириш;
- Корхонанинг молиявий активлари билан унинг олдида турган рисклар мутаносиблигини аниқлаш;
- Корхона капиталини баҳолаш ҳамда унинг таркибий тузилишини таҳлил этиш;
- Корхонанинг пул оқими ва уларнинг вақтинчалик қийматини аниқлаш концепцияси.

Шуни алоҳида таъкидлаш жоизки, бозор иқтисодиёти шароитида корхоналарда молиявий менежментни ривожлантириш учун қўйидаги омиллар бевосита ўз таъсирини кўрсатади:

- Турли хил мулк шакллариининг мавжудлиги;
- Тадбиркорлик субъектлари ўз фаолиятларини молиявий таъминлашга кодирлиги;
- Бозор баҳосининг шаклланиши;
- Иқтисодиётда иш, хизматлар, капитал ҳамда товар бозорларининг талаб даражасида шакллантирилганлиги;
- Иқтисодиётда меъёрий қонунчиликнинг аниқ ва барча иқтисодий фаолиятни амалга ошираётган субъектлар учун тушунарли тарзда ишлаб чиқилганлиги.

Корхоналар фаолиятида молиявий менежментнинг ўзига хос жиҳатлари сифатида қўйидагиларни келтириш мумкин. Яъни:

- Корхоналар фаолиятида молиявий ва инвестицион хулосалар ни ишлаб чиқилиш жараёнида рискларни инобатга олиниши;
- Корхоналарда бюджетлаштириш асносида оператив молиявий бошқарувни амалга оширилиши;
- Бозор конъюктурасини инобатга олган ҳолда корхоналар фаолиятини бошқариш имкониятини мавжудлиги;
- Корхона молиясини бошқаришда бозор талаблари даражасидан келиб чиқилиши.

Молиявий менежментнинг вазифалари бу корхона бошқарувига қўйидаги саволларга амалий жавоб топиш имкониятини яратишдан иборатдир:

- рақобат бозорида хўжалик субъекти ўз фаолиятини самарали ташкил этиши учун қандай ҳажмдаги молиявий ресурсларга талаби мавжудлигини;
- хўжалик субъекти ўз фаолиятини қайси манбалар ҳисобига молиялаштириши унинг учун энг оптимал ҳисобланиши (яъни бунда корхона ўз маблағлари ва четдан жалб қилинган маблағлар нисбатини аниқлаши);
- қисқа ва узоқ муддатли жараёнларда хўжалик субъекти қайси омиллар ҳисобига ўз капитални ва молиявий ресурсларини оператив бошқариши лозимлиги каби масалалардир.

Режалаштириш молиявий менежментда сезиларли ўрин эгаллайди. Буйруқ бериш учун топшириқ тузиш лозим, ҳаракат дасурини ишлаб чиқиш керак, бунинг учун молиявий чегара тадбирлар, даромад олиш, молиявий ресурслардан самарали фойдаланиш режалари ишлаб чиқилади.

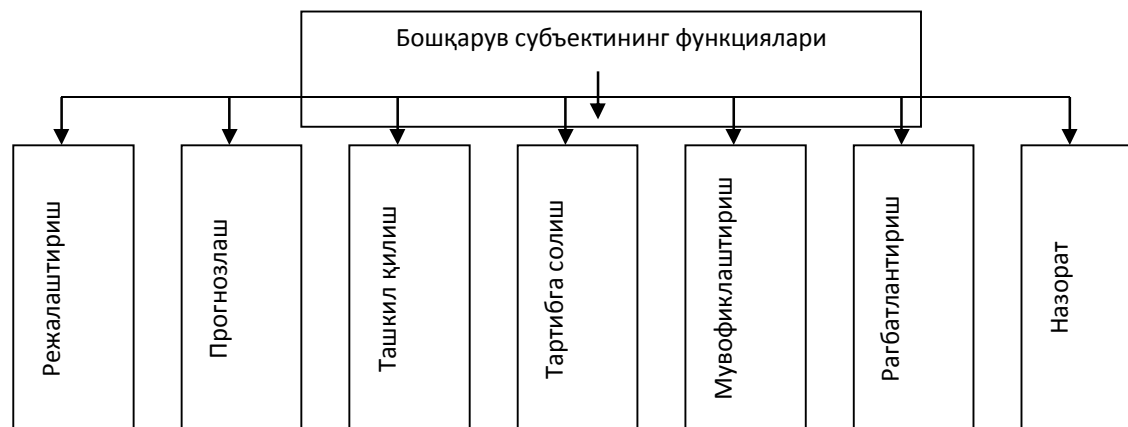

Прогнозлаштириш (грекча prognoses-олдидан кўриш) молиявий менежментда узоқ истикболга молиявий ҳолатни бир бутун ҳолда ва турли қисмларини ўзгартиришни ишлаб чиқиш тушунилади. Прогнозлаштириш режалаштиришдан фарқли ҳамда ишлаб чиқилган прогнозни бевосита амалиётга тадбиқ этиш вазифасини олдига қўймайди. Ушбу прогнозлар тегишли ўзгаришларни олдидан кўришни ўзида акс эттиради.

Ташкил қилиш молиявий менежментда маълум бир қоида ва ққникмалар асосида молиявий дастурни биргаликда амалга оширувчи ходимларни бирлаштиришдан иборатдир. Уларга бошқарув органларини ташкил қилиш, бошқарув аппарати структурасини қуриш, бошқарув бўлинмалари ўртасида ўзаро алоқаларни ўрнатиш, меъёрий қоида ва меъёрларини, услубиятларини ишлаб чиқиш ва бошқалар киради.

Тартибга солиш – молиявий менежментда-бошқарув объектига таъсир қилиш бўлиб, у орқали молиявий тизим барқарорлиги эришилади. Тартибга солиш асосан графиклар четлашишлари, режаларни олиш чора-тадбирларини ўз ичига олади.

Мувофиқлаштириш - молиявий менежментда бошқарув системасининг барчаси, яъни бошқарув аппарати ва мутахассисларнинг келишувини таъминлаб туради.

Назорат - қилиш молиявий менежментда молиявий ишларни ташкил қилиш, молиявий режаларни текширишдан иборатдир. Назорат воситалари молиявий маблағларни ишлатилганлиги ҳақида маълумот йиғади, объектнинг молиявий ҳолати текширилади. қўшимча резервлар топилади, имкониятлар кидирилади.

Таҳлил қилиш – молияни режалаштиришнинг бир қисмидир. Демак, молиявий назорат молиявий режалаштиришнинг таркибий қисми деб қаралиши лозим бўлиб, у молиявий режаларнинг бажарилишини, қабул қилинган қарорларнинг бажарилишини назорат этади.

Молиявий менежментда асосийси мақсадни тўғри ва аниқ қўйиш, яъни мақсад бошқарув объекти манфаатларига жавоб бериши лозим. Молиявий менежмент анча ўзгарувчан динамикдир. У амал қилишнинг самадорлиги кўп жиҳатдан молиявий бозордаги ўзгаришларни, молиявий ҳолат ва объектнинг молиявий ҳолатни тезкорлик билан йиғишга боғлиқ. Шунинг учун молиявий менежмент бошқарувнинг стандарт усулларини билишга таянишга асосланиши лозим. Бундан ташқари молиявий менежмент аниқ бир молиявий вазиятни тезкор ва тўғри баҳолаш қобилиятига ушбу вазиятни тез ва яхши, агар ягона бошқа йўлларни ҳам кидириб топиш, тўғри қабул қилинган ҳолда чиқиб кетишини мақсад қилиб қўяди.

Молиявий менежмент тадбиркорлик шакли сифатида режалаштирилган ва бошқаришнинг илмий асосларидан, янгиликларни жорий қилиш, молиявий таҳлилдан фойдаланишни кўзда тутаяди. Тадбиркорликнинг шакли сифатида молиявий менежмент алоҳида мустақил фаолият турига ажратилиши мумкин. Ушбу фаолиятни профессионал

менеджерларнинг ҳам, молиявий институтлар ҳам бажариши мумкин. Молиявий менежмент тадбиркорлик шакли сифатида моҳияти куйидагича ифодаланиши мумкин.:

Тижорат ҳисоб-китоби хўжалик фаолиятининг натижалари ва ҳаракатларини пул шаклида солиштириш орқали хўжалик юритиш методини акс эттиради. Тижорат ҳисоб китобини қўллашнинг мақсади рақобат шароитида минимал капитал харажатлари қилиниб, юқори (максимал) даромад ёки фойда олишдан иборат. Юқоридаги мақсадни амалга ошириш учун ишлаб чиқариш тижорат фаолиятига қўйилган капитал хажмини фаолиятнинг натижаси билан солиштиришни талаб этади.

Чет эл хўжалик амалиётида ишлаб чиқаришга қўйилган капитал ва фаолиятнинг молиявий натижасини солиштириш талаби «инпут - аупут» термини билан белгиланади.

Молиявий методларнинг ҳаракати пул фондларини ташкил қилиш ва ишлатишдан намоён бўлади. Молиявий дастак Молиявий методнинг ҳаракат усулини ўзида акс эттиради. Дастакларга фойда, даромад, амортизация ажратмалари, мақсадли иқтисодий фондлар молиявий фондлар санциялар (чеклов, жазо), ижара тўловлар: кредит, депозит, облигация бўйича фоиз ставкалари киради.

Молиявий механизм амал қилишни ҳуқуқий жиҳатлари таъминлашда қонун ҳужжатлари қарорлар, фармонлар ва бошқа бошқарув органларининг ҳужжатлари асосида амалга оширилади. Молиявий ахборот (маълумотларига) ҳамкорлар ва рақобатчилар молиявий барқарорлиги билан танишиб чиқиш, хабардор бўлиш, нархлар, курслар девизфондлар, фоизлар товарлар, фонд ва валюта бозорларидаги ҳолатининг хабардор бўлиш, биржа, биржадан ташқари бозордаги аҳволни билиш, эътиборга лойиқ ҳар қандай хўжалик субъектининг молиявий ва тижорат фаолияти ва бошқа хабарлар, янгиликлар ва маълумотларга эга бўлиш кимки маълумот (ахборот) га эга экан у молия бозори ҳам қўлида ушлаб туради. Ахборот (информация) интеллектуал мулкнинг бир қўриниши бўлиши мумкин ва акционерлик жамиятининг устав фондида хисса тарикасида қўшилиши мумкин.

Юқори малакага эга бўлган молиявий менежер ҳар қандай маълумотларни ташишга, агар у етарли бўлмаса ҳам ёки ахборотнинг ҳал қилувчи бир қисмини олишга (топишга) ҳаракат қилади ёки бу мавзу бўйича суҳбатлашишнинг боиси тортишиш ва уни ўз мафаати (корхона мафаати) йўлида ишлатиши мумкин. Ахборот майда бўлақлардан йиғилади. Бу бўлақлар биттага жамлангач тўлақонли ахборотга, информатсион баҳога эга бўлади.

Молиявий менежерда ишончли ишчан ахборотларнинг мавжудлиги тезкор молиявий ва тижорат қарорларини қабул қилишни таъминлаб, ушбу қарорнинг тўғрилигига ва табиийлигига ҳамда фойда олинишига имкон яратиши лозим. Бу эса корхоналарда молиявий менежментни тўғри йўлга қўйилишига бевосита боғлиқдир.

МАРКЕТИНГОВЫЕ ИССЛЕДОВАНИЯ: ПОНЯТИЕ, ЦЕЛИ И ЗАДАЧИ

Научный руководитель: доц. Н.Касимова

Студент Эргашев Х.

Маркетинговое исследование – это систематический поиск, сбор, анализ и представление данных и сведений, относящихся к конкретной рыночной ситуации, с которой пришлось столкнуться предприятию. Маркетинговое исследование можно также определить как систематический сбор, учет и анализ данных по маркетингу и маркетинговым проблемам в целях совершенствования качества процедур принятия решений и контроля в маркетинговой среде. Имеется целый ряд аналогичных и иных определений маркетинговых исследований.

Основные цели маркетингового исследования:

- Уменьшить неопределенность и минимизировать риск в процессе принятия управленческих решений;

- Следить за процессом реализации маркетинговых задач.

Глобальные цели маркетингового исследования – это информационное обеспечение маркетинга, то есть сбор необходимой информации и аналитическое обеспечение, заключающееся в использовании математических моделей для анализа данных и получения с их помощью прогнозов и возможности принятия оптимальных решений.

На макроуровне маркетинговое исследование должно выявить и смоделировать закономерности и тенденции развития рынка, дать оценку рыночной ситуации, определить емкость рынка и дать прогноз спроса.

На микроуровне даются оценки, осуществляется анализ и прогноз собственных возможностей фирмы (ее потенциала и конкурентоспособности), состояния и перспектив развития того сегмента рынка, на котором эта фирма действует.

Задачи маркетинговых исследований могут быть самыми разнообразными и диктоваться потребностями разработки стратегии маркетинга, формирование ценовой, товарной, коммуникационной, сбытовой политики и другими аспектами управления маркетингом на предприятии. Наиболее типичные решаемые задачи маркетинговых исследований:

- Изучение характеристик рынка;
- Замеры потенциальных возможностей рынка;
- Анализ распределения долей рынка между фирмами;
- Анализ сбыта;
- Изучение тенденций деловой активности;
- Изучение товаров конкурентов;
- Краткосрочное прогнозирование;
- Изучение реакции на новый товар и его потенциала;
- Долгосрочное прогнозирование;
- Изучение политики цен.

Проведение маркетингового исследования целесообразно в следующих случаях:

- Недостаточный объем информации для принятия решения;
- Наличие внутренних противоречий относительно стратегии, целей, механизмов их реализации;
- Ухудшение ситуации (потеря рынка, замедление товарооборота и т.д.);
- Изучение причин неожиданного успеха;
- Формирование новых стратегических или тактических замыслов.

В заключении, следует отметить, что маркетинговые исследования осуществляются либо собственными маркетинговыми службами фирм, либо на коммерческой основе специализированными маркетинговыми фирмами.

ЭРКИН ИҚТИСОДИЙ ИШЛАБ ЧИҚАРИШ ЗОНАЛАРИНИНГ ИҚТИСОДИЁТИМИЗДАГИ ЎРНИ

талаба Одилов А.Н.

Илмий раҳбар: доц. Т. Норбоев

Эркин иқтисодий зоналар хўжалик юриштиринг энг замонавий инновацион фаолиятини ривожлантиришинг махсус шакли шароитида ўтган XX аср 50 йилларнинг охири ва 60 йилларнинг бошларида пайдо бўла бошлаган. Бундай худудлар даслаб Америка Қўшма Штатлари, Япония, Германия ва Буюк Британияда, кейинчалик эса Польша Болгария каби мамлакатларда ташкил этилди. Ундан кўзланган асосий мақсад ва вазибалар қуйидагилардан иборат бўлмоқда.

- Биринчидан, инновацион фаолиятни ривожлантириш.
- Иккинчидан, илғор технологияларни жорий қилиш.
- Учунчидан, ишлаб чиқарилаётган маҳсулотнинг рақобатбардошлигини ошириш.

- Тўртинчидан, транспорт ва телекоммуникация инфратузилмасини жадал ривожлантириш.
- Бешинчидан, янги иш жойларини барпо этиш, малакали ишчи- мухандислар тайёрлаш, жaxon андозаларига мос равишда келтириш.
- Олтинчидан, ички ва ташқи бозорларда махсулотни етказиш учун халқаро сифат даражасига кўтариш.
- Еттинчидан, бозор сегментациясини органиш, шу махсулотга сарф қилинган меҳнатини қийматини аниқлаш ва айланма маблағларнинг ҳаракатсизлигини тўхтатиш.
- Саккизинчидан, хўжалик ва бошқарув кадрларини тайёрлаш ва уларнинг ривожланган мамлакатлар эркин иқтисодий зоналарида йуналишлар буйича малакасини ошириш ва бошқалар.

«Навоий» Эркин иқтисодий зонаси бўйича маълумотларни келтираман. Ўтган 8 йил мобайнида бу ерда атиги 24 та лойиҳа амалга оширилиб, уларда тўғридан-тўғри хорижий инвестициялар улуши жуда паст ва атиги 900 та офис ишга жойлаштирилган. Ўтган йили эса махсулот ишлаб чиқариш хажми 24 фоизга пасайган. Принципиал жиҳатдан янги асосларда Ургут, Гиждувон, Қўқон ва Хозарасп «Эркин иқтисодий зоналарини» ташкил этиш бўйича янги фармонлар қабул қилинди.

«Бугунги замон барча соҳалар қаторида илм-фанни ҳам янги босқичга кўтаришни талаб қилмоқда. Зотан, жамият олдида турган долзарб масалаларни илм-фансиз ечиш қийин. Шундай экан, бу машаққатли соҳада фидокорона меҳнат қилаётган олимларимиз меҳнати тахсин ва рағбатга муносиб. Мамлакатимизда амалга оширилаётган тадқиқотларнинг ҳаммасини ҳам илм-фаннинг бугунги соҳани ривожлантириш даражасига тўла жавоб беради, деб бўлмайди. Юқори технологик илмий махсулотларни амалиётга жорий этиш учун янги замонавий тажриба ишлаб чиқариш, конструкторлик-технологик ташкилотлар ҳамда инновация марказларини ташкил этиш зарур. Маркетинг ва лицензиялаш хизматлари талаб даражасида эмас. Бу мамлакатимиз илмий-инновацион махсулотларини амалга кенг тадбиқ этишда яққол сезилмоқда.» Шавкат Мирзиёевнинг сайловолди учрашувларида илгари сурилган таклифлар, жумладан замонавий технопарклар, академиклар шаҳарчасида эркин иқтисодий ҳудуд мақомига эга бўлган инновацион марказ ташкил этиш бўйича ташаббуси илмий-тадқиқот институтлари, таълим муассасалари ва саноат корхоналарининг рақобатбардошлигини ошириш, соҳага маҳаллий ва хорижий инвестрларни кенг жалб этиш шаклини беришни илм-фан ахли томонидан алоҳида таъкидланди.

ELEKTRON SAVDOLARNI AMALGA OSHIRISHDA BROKERLIK XIZMATI FAOLIYATINI INNOVATSION RIVOJLANTIRISH MASALALARI

Ilmiy rahbar: TMI i.f.n. Raimjonova M

TMI magistranti Bobobekov Sh

Bozor iqtisodiyoti sharoitida mamlakatda mulkni davlat tasarrufidan chiqarish va xususiy lashtirish hamda turli mulkchilikka asoslangan iqtisodiy muhitni shakllantirish nafaqat mamlakatdagi ishlab chiqarish muhitini yaxshilaydi, balki mamlakat qimmatli qog'ozlar bozorini ham tashkil topishi hamda rivojlanishiga olib keladi. Chunki mamlakatda aksionerlik jamiyatlari shaklidagi hamda yuqori moliyaviy potensialga ega bo'lgan korxonalar paydo bo'ladi va natijada ular o'z faoliyatlarini yanada kengaytirish hamda ko'proq foyda olish maqsadida fond birjalarida amalga oshiriladigan operatsiyalarda ishtirok etishadi. Fond birjalarining rivojlanishi mamlakatning iqtisodiy holatini baholaydigan muhim ko'rsatgich hisoblanadi. Buning sababi shundaki, rivojlangan mamlakatlar moliya bozorining aylanmasi ular iqtisodiyotining salmoqli ulushini tashkil qiladi. Mamlakatimizda ushbu sohaning naqadar muhimligi hisobga olinib mustaqillikning dastlabki yillaridanoq, ya'ni 1992-yil 2-iyulda "Birja va birja faoliyati to'g'risida"gi Qonun qabul qilindi va 1994-yil 8-aprelda Toshkent Respublika Fond birjasi

tashkil qilindi. Yuqoridagi qonun 2014-yil 28-avgustda Senat tomonidan yangi tahrirda qabul qilindi. Ushbu Qonunning 3-moddasida birja atamasiga quyidagicha ta'rif berilgan: "Birja-oldindan belgilangan joy va muayyan vaqtda, belgilangan qoidalar asosida birja savdolarini tashkil etuvchi yuridik shaxs. Birjalar faqat aksiyadorlik jamiyatlari shaklida tashkil etiladi. Birjalar o'z faoliyatini tovar-xomashyo, fond va valuta birjasi turida amalga oshiradi."²⁶⁹ Mazkur qonun moddasidan kelib chiqib aytishimiz mumkinki, fond birjasi birja faoliyatining bir qismi hisoblanadi hamda fond birjasi qimmatli qog'ozlar (davlat obligatsiyalari, korxonalar aksiya va obligatsiyalari, tijorat veksellar) va boshqa moliyaviy vositalar oldi-sotdi qilinadiga birja, ya'ni pul harakatiga xizmat ko'rsatadigan moliya dastaklaridan biri deyishimiz mumkin.

Fond birjasi o'z faoliyatini olib borish davomida bir qancha vazifalarni bajaradi. Shulardan eng asosiylari quyidagilar hisoblanadi:

- Bo'sh turgan pul va qimmatli qog'ozlarni sotishni tashkil etish orqali jamg'arilgan pul kapitalini safarbar etish va to'plash;
- Xususiy xo'jalik subektlari va davlat investitsiyalarining qimmatli qog'ozlar xaridini tashkil etish yo'li bilan moliyalashtirish;
- Qimmatli qog'ozlarning yuqori darajadagi likvidligini, ya'ni qimmatli qog'oz egalari uchun yo'qotishlarsiz tezda pul mablag'lariga aylanishini ta'minlash.

Ushbu vazifalarni bajarishda fond birjasi maxsus vositachilar, ya'ni birja a'zolariga ehtiyoj sezadi. Birjada sodir bo'layotgan har bir operatsiya o'ziga xos dallollar, dillerlar va brokerlar firmalari orqali amalga oshirilib, hujjatlashtiriladi. Brokerlar hamda dillerlardga "Birja va birja faoliyati to'g'risida"gi Qonunda birja a'zolari sifatida qaralib, ularga quyidagicha ta'rif berilgan: Birja tomonidan belgilangan tartibda birja savdolarida ishtirok etish hamda dillerlar, market-maykerlar va brokerlar sifatida birja bitimlarini tuzish huquqini olgan yuridik shaxslar birja a'zolaridir. Birja bitimlarini o'z nomidan va o'z hisobidan tuzuvchi birja a'zosi dillerdir. Mijozning topshirig'iga ko'ra va uning hisobidan birja bitimlarini tuzuvchi birja a'zosi brokerdir. Diller va broker vazifalari birjaning bitta a'zosi tomonidan qo'shib amalga oshirilishiga yo'l qo'yiladi."²⁷⁰ Mazkur ta'rifdan ko'rinib turibdiki, brokerlik faoliyatida operatsiyalar asosan mijoz nomidan (topshirig'iga binoan) va mijoz hisobidan bajariladi. Mijozlarning qimmatli qog'ozlarga sarmoya kiritish uchun brokerga berilgan pul mablag'lari, shuningdek broker tomonidan mijozlar bilan tuzilgan shartnomalar asosida amalga oshirilgan bitimlardan olingan pul mablag'lari broker tomonidan bankda ochiladigan alohida bank hisob raqam(lar)ida (maxsus brokerlik hisob raqamida) saqlanishi kerak. Ma'lumki, qimmatli qog'ozlarni xarid qilish yoki sotishni xohlovchilarning hammasiga ham fond birjasiga kirish uchun ruhsat berilmaydi. Unda faqat birjaning a'zolarigina ishtirok etishi mumkin. Har bir fond birjasi, odatda, birja a'zoliciga kirish, a'zolikni to'xtatish, birja a'zoliciga maqomidan mahrum etish tartibini, birja a'zolarining huquq va majburiyatlarini belgilab beruvchi birja a'zolari haqida nizomga ega. Fond birjasiga ushbu birjadan brokerlik joyini sotib olgan yuridik va jismoniy shaxslar, shu jumladan, xorijiy yuridik va jismoniy shaxslar a'zo bo'lishi mumkin. Birjaga, shuningdek, istalgan tashkiliy - huquqiy shakldagi muassasalar a'zo bo'la oladi. Ayni paytda davlat hokimiyati va boshqaruvi, prokuratura, sud idoralari, ularning mansabdor shaxslari hamda mutaxassisleri fond birjasiga a'zo bo'la olishmaydi.

Hozirda tadbirkorlik faoliyatiga berilayotgan katta imtiyozlar hamda ular faoliyatini yaxshilash, yengillashtirish borasida olib orilayotgan ishlarda biri sifatida mamlakatda elektron savdo tizimini yaratishni misol sifatida keltirishimiz mumkin. Bunda albatta birinchi galda vaqt tejaladi hamda turli xil ortiqcha sarf-xarajatlarning oldi olinadi. Albatta qimmatli qog'ozlar bozorida ham onlayn savdolarini rivojlantirish muhim ahamiyatga ega. Ushbu sohani takomillashtirishning ahamiyatini quyidagilarda ko'rishimiz mumkin:

- Qimmatli qog'ozlar bozorining rivojlanishi;

²⁶⁹ "Birja va birja faoliyati to'g'risida"gi Qonun, 1992-yil 2-iyul, 3-modda

²⁷⁰ "Birja va birja faoliyati to'g'risida"gi Qonun, 1992-yil 2-iyul, 13-modda

- Raqobat natijasida muqobil narxning shakllanishi;
- Qimmatli qog'ozlar bilan bog'liq bitimlarni tuzishda vaqtning tejalishi;
- Talab va takliflarning xilma-xilligi va ularni solishtirish imkoniyatining yuqori darajada bo'lishi;

– Sotib olish uchun ketadigan sarf-xarajatlarning nisbatan kamligi.

Tarixga nazar tashlaydigan bo'lsak, fond birjasi dastlab tashkil etilgan paytda, ya'ni 1994 yilda qimmatli qog'ozlar bilan olib borilgan operatsiyalar summasi 30 mln. so'mni tashkil etgan va «Toshkent» RFBda 13 ta broker idoralari akkreditatsiyadan o'tgan bo'lsa, 1995 yilda birjadagi savdolar hajmi 1,3 mlrd. so'mga yetdi va broker idoralarning soni 83 tani tashkil etdi. SAIPRO Axbor-reyting agentligi” 2012-yining iyul oyida brokerlar reytingini chop etdi. Agentlikning bergan ma'lumotlariga ko'ra iyul oyida “Toshkent” Respublika fond birjasida investitsion vositachi sifatida 12ta broker ishtirok etgan. Eng ko'p sonli aksiyalar “Hamkorbank” OATB ning brokerlik idorasi tomonidan sotilgan. “Yellow Pages O'zbekiston” katalogi ma'lumotlariga ko'ra esa hozirgi kunda O'zbekistonda brokerlik xizmatini 46ta yuridik tashkilot olib bormoqda va turli xil brokerlik xizmatlarini ko'rsatishmoqda. Bundan ko'rinib turibdiki, hozirda fond birjalarida savdo faoliyatlari hamda brokerlik xizmatlari samarali olib borilmayapti. Bunga birinchi navbatda xalqimizda qimmatli qog'ozlar bilan operatsiyalarni amalga oshirish bo'yicha kerakli darajada bilimlarning yetishmasligi bo'lsa, ikkinchidan ko'pchilik tadbirkorlarimizda (xo'jalik yurituvchi sunektlarda) investitsiyaga yo'naltirish uchun mablag'larning, kapitalning yetishmasligi (hozirda fond birjasi savdolarida asosan banklar ishtirok etishmoqda), uchinchidan fond bozori faoliyati bo'yicha tashviqot-targ'ibot ishlarning yaxshi yo'lga qo'yilmaganligi.

Qimmatli qog'ozlar bozorida elektron savdo tizmining e'tiborga molik jihatlarini va ma'lum bir kamchiliklarni hisobga olgan holda brokerlik xizmati faoliyatini yanada takomillashtirish borasida quyidagi tavsiyalarni berishimiz mumkin:

- *Brokerlik faoliyati samaradorligini oshirish maqsadida qiziqarli roliklar hamda qimmatli qog'ozlarni sotib olishga va emissiya qilishga undaydigan reklamalarni tayyorlash.* O'tkazilgan tatqiqotlar natijasiga ko'ra inson ongiga biror axborotni singdirish uchun shu informatsiyaga doir biror qiziqarli voqea yoki ibratli fikr (hikoya) aytish yaxshi natija berar ekan. Shu jihatdan lib qaraydigan bo'lsak xalqimizga qimmatli qog'ozlar hamda brokerlar haqida kengroq tushuncha berishda ushbu usuldan foydalanish yaxshi natija beradi.

- *Brokerlik xizmatini ko'rsatuvchi brokerlarni xorijga malaka oshirish uchun jo'natish.* Bizga ma'lumki, xalqaro amaliyotda qimmatli qog'ozlar bozori juda ham rivojlangan hamda brokerlik xizmatidan keng foydalaniladi. Chetga chiqib ular tajribalarini o'rganish hamda ularni mamlakatimiz fond birjasi amaliyotiga tatbiq etish ushbu soha rivojiga samarali ta'sir ko'rsatadi.

- *Brokerlik faoliyatini o'rgatuvchi maxsus biznes markazlarini ochish.* Amaliy tajribaga ega bo'lgan brokerlar tomonidan ushbu sohaga qiziqayotga va endi qadam qo'yayotga yoshlarga maxsus saboqlar berish yo'li bilan ushbu sohani rivojlantirish mumkin.

- *Brokerlik faoliyati bo'yicha xalqaro talablarga mos keladigan kadrlarni tayyorlash.* Hozirda mamlakatimizda olib borilayotgan milliy standartlarni xalqaro standartlarga uyg'unlashtirish hamda jahon moliyaviy bozoriga integratsiyalashuv jarayoni zamonaviy kadrlar tayyorlashni taqozo etmoqda.

Iqtisodiyotning rivojlanishida moliya bozorining, xususan, qimmatli qog'ozlar bozorining samaradorligi muhim o'rin tutadi. Fond birjalarining takomillashuvi mamlakatimizning xalqaro moliya bozoriga integratsiyalashuv jarayoniga ijobiy ta'sir ko'rsatadi.

KICHIK BIZNESNI RIVOJLANTIRISHDA INVESTITSION LOYIHALAR RISK TURLARI VA ULARNI BARTARAF ETISH YO'LLARI

Mirziyoyeva Madina

TMI magistrtura

Hech qaysi mamlakat rivojlangan davlatlarning amaliyoti va nazariyasini o'rganmasdan, jahon hamjamiyatidan ayri holda rivojlanmaydi. Bu borada u yoki bu mamlakatdagi investitsiya

muhiti muhim ahamiyat kasb etadi. Qayerdagi, qulay investitsiya muhiti mavjud bo'lsa, o'sha tomonga iqtisodiyotni harakatga keltiruvchi kuch — investitsiyalar oqimi tezlashadi. Mamlakatning zamonaviy iqtisodiy rivojlanish darajasi investitsiyaning faolligi sur'atlariga, bu esa, iqtisodiyot bir tekis o'sib borishi va taraqqiy etishini belgilovchi investitsiya muhitiga bog'liq. Investitsion faoliyat to'g'risida O'zbekiston Respublikasining birinchi Prezident Islom Karimov tomonidan birinchi chaqiriq va Oliy Majlisining o'n to'rtinchi sessiyasida so'zlagan nutqida uqtirganidek, «...iqtisodiyotimizga xorijiy sarmoyani yanada kengroq jalb etish uchun, iqtisodiyotda tarkibiy o'zgarishlarni amalga oshirish, mulkni davlat tasarrufidan chiqarish va xususiylashtirish jarayonlarida, jahon bozorida raqobat qila oladigan mahsulot ishlab chiqarishni tashkil etishda xorijiy investorlar yanada faol ishtirok etishi uchun yaratilgan huquqiy va iqtisodiy shart-sharoitlarni takomillashtirish»ni taqozo etadi. O'zbekiston iqtisodiyotiga investitsiyalarni muvaffaqiyatli jalb etish ma'lum darajada uch guruh omillarga bog'liq bo'ladi²⁷¹.

Birinchidan, investitsiya quvvatining mavjudligiga. Uni tabiiy, mexnat zaxiralari, shuningdek, ishlab chiqarish, iste'mol, moliyaviy, innovatsiya, institutsional va infratuzilmaviy quvvatlar tashkil kiladi.

Ikkinchidan, mamlakatdagi mavjud investitsiya sharoitlari muhim ahamiyatga egadir. Bularga: umumiqtisodiy, bozor, me'yoriy-huquqiy, axborot bilan ta'minlanish, ekologik, ijtimoiy, madaniy va ijtimoiy-ma'daniy sharoitlar kiradi.

Uchinchidan, investitsiya tavakkalchiligi omillaridir. Ular xorijiy investorlarning investitsiya quvvati va Investitsiya sharoitlarining kulay afzalliklaridan foydalanish bo'yicha vazifalariga qarama-qarshi turadi.

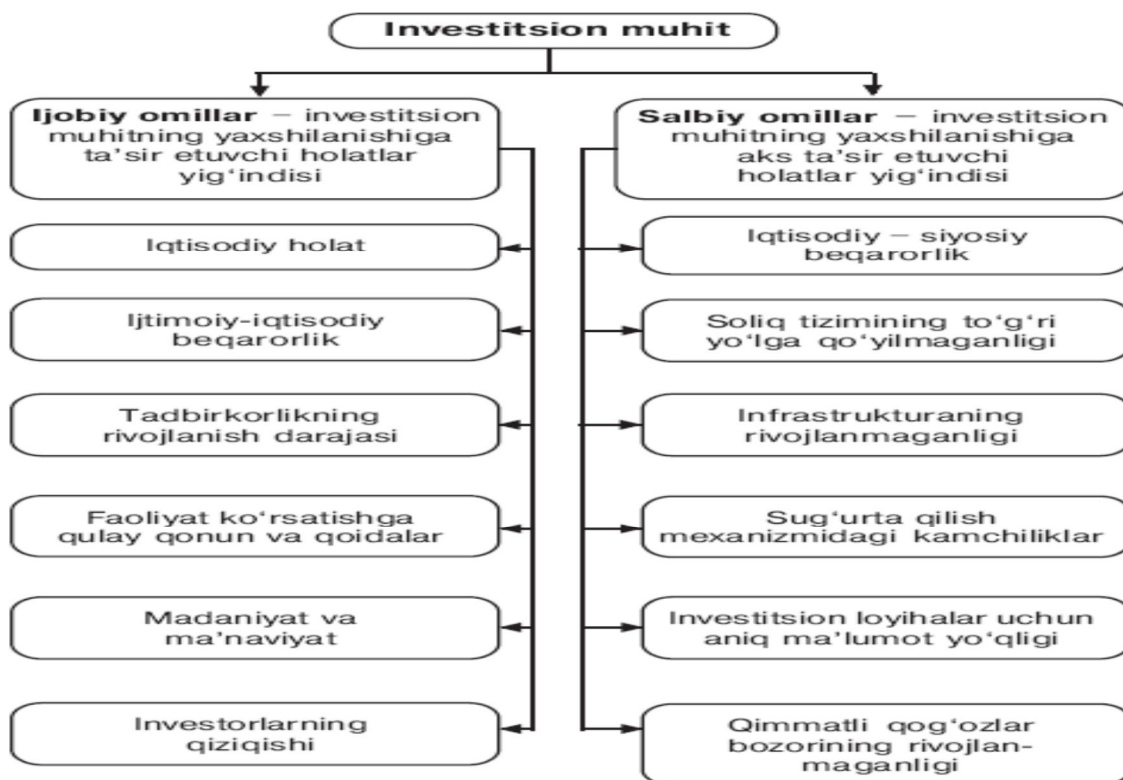

1-rasm. Investitsion faoliyatga ta'sir etuvchi omillar²⁷²

²⁷¹ www.arxiv.uz

²⁷² "Investitsiyalarni tashkil etish va boshqarish" fanidan ma'ruzalar matni

Har bir xo‘jalik yurituvchi subyektlar korxonaning investitsion dasturini tuzayotganda ,uni jalb etishdagi mavjud risklarni boshqarish va kamaytirishni ko‘zda tutadi.Korxonaning rentabelligi va tovar aylanmasi qoniqarli darajada bo‘lishi risklarni taqsimlashga yordam beradi.

Xulosa qilib shuni aytish lozimki, respublikamizda kichik biznes korxonalarining rivojlanishini qo‘llab-quvvatlash maqsadida investitsiyalarni jalb etish va ularning faoliyatini modernizatsiya qilish ,tovarlarni diversifikatsiya qilish sharoitida kelib chiqishi mumkin bo‘lgan risklarni baholash va taqsimlash asosiy masala bo‘lib xizmat qiladi . Pirovardida mamlakat iqtisodiy o‘shishini ta‘minlaydi. Bu esa o‘z navbatida aholi turmush darajasining asosiy ko‘rsatkichi bo‘lgan- aholi jon boshiga to‘g‘ri keladigan yalpi ichki mahsulotni ko‘paytirishga olib keladi va respublikamizni dunyodagi rivojlangan mamlakatlar qatoriga olib chiqadi.

КИЧИК БИЗНЕС ВА ХУСУСИЙ ТАДБИРКОРЛИК СУБЪЕКТЛАРИНИ МОЛИЯВИЙ БАРҚАРОРЛИГИНИ ОШИРИШ МАСАЛАЛАРИ

ТМИ магистранти Мирзиёева Мадина

Мамлакатимизда олиб борилаётган асосий ислохотлар халқ фаровонлиги йўлида амалга ошириляпти. Шу сабабли, хусусий мулкни, тадбиркорлик субъектларини ишончли ҳимоя қилишни янада кучайтиришга, уларни жадал ривожлантириш йўлидаги тўсиқларни бартараф этишга қаратилган тизимли ислохотларни давом эттирилиши туфайли 2016 йилда иқтисодийнинг ушбу секторида барқарор ривожланиши қайд этилди. Кичик бизнес субъектларини томонидан яратилган қўшилган қийматнинг ЯИМдаги улуши 56,5%ни (2015 йилга нисбатан ўсиш 0,4 ф.б.) ташкил этди. Унинг ўсишига таъсир этган асосий омиллар бўлиб, қурилиш ишлари (117,8%), савдо (111,0%), қишлоқ хўжалиги маҳсулотларини етиштириш (106,8%) ва саноатнинг (105,8%) юқори ўсиш суръатлари бўлди. 2016 йил давомида кредитларни расмийлаштириш шартлари ва жараёнларини енгиллаштириш бўйича қабул қилинган чора-тадбирлар натижасида, Кичик бизнес субъектлари томонидан инвестиция мақсадларига йўналтирилган маблағларнинг барқарор ўсиши таъминланди. 2016 йил давомида ушбу соҳада умумий қиймати 14789,3 млрд. сўм (2016 йилга нисбатан ўсиш 18,1%) миқдоридаги инвестициялар ўзлаштирилиб, бу республика бўйича ўзлаштирилган умумий инвестицияларнинг 36,3%ини (2016 йилда 34,8%) ташкил этди. Фаол инвестиция сиёсатини амалга оширилганлиги туфайли, 2016 йилда 26,8 мингдан зиёд янги кичик бизнес субъектлари ташкил этилиб, саноат соҳасида фаолият юритаётган субъектлар модернизацияси амалга оширилди. Намунали лойиҳалар асосида уй-жойлар қурилиши ҳамда қишлоқ жойларида ташкил этилаётган янги иш ўринлари ортди. 273

Инвестицияларнинг ортиши республика ялпи ички маҳсулоти ва ҳудудлар ялпи ҳудудий маҳсулотини яратишда кичик бизнес ва хусусий тадбиркорлик улушининг ўсишини таъминлади. 2016 йил якунлари бўйича ҳудудлар ялпи ҳудудий маҳсулотини яратишда Кичик бизнеснинг улуши Жиззахда-80,1%гача, Наманганда – 80,2%гача, Самарқандда – 77,9%гача, Сурхондарёда – 75,2%гача ва Хоразмда – 74,1%гача ўсди.

Кичик бизнес субъектларини янада қўллаб-қувватлаш ва молиявий барқарорликни таъминлаш мақсадида солиқлар ва бошқа мажбурий тўдовдарда солиқлар ва бошқа мажбурий тўдовдардан имтиёзлар ва преференциялар берилди. Юртбошимиз томонидан олиб борилаётган чуқур стратегик ислохотлар негизида кичик бизнес субъектларини фаолиятини яхшилаш ва уларнинг сонини кўпайтириш, шу билан бирга аҳолини турмуш даражасини янада яхшилаш қўйилган. Хусусан, 2017 йил 10 февраль куни қабул қилинган ПҚ-2768-сонли “ Кичик тадбиркорликни ривожлантириш кафолат жамғармасини ташкил этиш тўғрисида” қарори бунинг амалий тасдиқидир. Кичик бизнес ва хусусий тадбиркорликни ҳар томонлама қўллаб-қувватлаш ва рағбатлантириш бўйича қабул қилинган чора-тадбирлар кичик бизнесда бандлар сонининг ўсишига олиб келди. 2016

йилнинг 1 январ ҳолатига кичик бизнесда бандлар сони 10178,9 минг кишига етиб, иқтисодиётдаги жами бандларнинг 77,9%ини (2015 йилга нисбатан 0,7 ф.б.ўсиш) ташкил этди. Кичик бизнеснинг хусусий секторидаги бандлар сони 9376,4 минг кишини ёки ушбу соҳада жами бандларнинг 92,1%ини ташкил этди. Шунингдек, индивидуал секторда бандлар сони 7949,4 минг кишини, кичик корхона ва микрофирмаларда бандлар сони 2229,5 минг кишини ташкил этди. Ўзбекистон Республикаси биринчи президентининг 2015 йил 15 майдаги «Хусусий мулк, кичик бизнес ва хусусий тадбиркорликни ишончли ҳимоя қилишни таъминлаш, уларни жадал ривожлантириш йўлидаги тўсиқларни бартараф этиш чора-тадбирлари тўғрисида»ги Фармони тадбиркорлик субъектларини ташкил этишнинг соддалаштирилишига ва фаолиятини амалга оширишни енгиллаштирилишига олиб келганди. 2016 йилнинг 1 январ ҳолатига 225998 та кичик корхона ва микрофирма рўйхатдан ўтган. 2016 йил мобайнида 26,9 мингдан зиёд янги субъектлар ташкил этилиб, бу ўтган йилнинг мос кўрсаткичидан 3,3%га кўпдир. Кичик бизнес ва хусусий тадбиркорликни фаолиятини диверсификация ва модернизация қилиш мақсадида чет эл инвестицияларини тўғридан – тўғри олиб кириш ва давлат аралашувини камайтириш ишлари олиб борилмоқда.²⁷⁴

Хулоса қилганда, кичик бизнес ва хусусий тадбиркорликни давлат томонидан қўллаб-қувватлаш тадбиркорлик фаолиятини кенгайтириш ва товар ва хизматларни экспорт қилиш пировардида фойдасини кўпайтиришга олиб келади. Бизга маълумки, 2017-2021 йиллардаги ҳаракатлар стратегиясида ҳам “иқтисодиётни янада ривожлантириш ва либераллаштиришга йўналтирилган ишлар шулар жумласидандир.

KICHIK BIZNESNI RIVOJLANTIRISHNING MUHIM OMILLARI

Ilmiy rahbar: ТМИ ўқитувчиси Shermuxamedova Sh.

ТМИ talabasi Gulmirzayev D.

Кичик бизнеснинг ривожланishi va mamlakat iqtisodiyoti yaxshilanishida, innovatsion menejmentning oʻrni beqiyos. Innovatsion menejment mohiyati innovatsion tadbirlarni oʻtkazish va tayyorgarlik koʻrish davrida amalga oshiriladigan boshqaruv jarayonlari va funksiyalari tarkibi bilan aniqlanadi. Menejment funksiyalari deganda, innovatsiyalar ishlab chiqarilganda yechiladigan boshqaruvning umumiy vazifalari tarkibi tushuniladi.

Innovatsion menejmentda nazorat. Innovatsion menejmentda nazorat funksiyasining mohiyati shundan iboratki, u berilgan tashkiliy shartlar asosida qabul qilingan maqsadlarga erishishga yoʻnaltirilgan belgilangan rejayiy vazifalarni bajarilishini taʼminlaydi. Nazorat vazifalariga quyidagilar kiradi:

-innovatsion faoliyat va uning natijalari toʻgʻrisidagi axborotlarni yigʻish va tizimlashtirish;

-olingan faoliyat natijalari holatini baholash;

-faoliyat natijalariga taʼsir qiluvchi omillar, chetga chiqish sabablari tahlili;

-rivojlanish maqsadlariga erishishga yoʻnaltirilgan qarorlarni tayyorlash va bajarish. Tadbirkorlik va kichik biznesni rivojlantirishda „Biznes reja“ bilan bir qatorda „Menejment“ning ham oʻrni beqiyos hisoblanadi. Chunki har bir korxonona faoliyatini yuritishda „Innovatsion“ yangiliklarni qoʻllashda albatta korxonani har tomonlama boshqarish muhim ahamiyat kasb etadi va ichki nazorat olib boradi.

Mamlakatimizda „Kichik biznes“ga juda katta imkoniyat yaratilmoqda, shuning uchun ham YaIM da kichik biznesning ulishi tobora ortib bormoqda, misol uchun Kichik biznes va xususiy tadbirkorlikni rivojlantirishni har tomonlama qoʻllab – quvvatlash va ragʻbatlantirish, ularning faoliyati uchun qulay muhit yaratish borasida amalga oshirilayotgan tadbirlar 2016

²⁷⁴ Ўзбекистон Республикаси Президентининг 2015-йил 5-майдаги “Хусусий мулк, кичик бизнес ва хусусий тадбиркорликни ишончли ҳимоя қилишни таъминлаш, уларни жадал ривожлантириш йўлидаги тўсиқларни бартараф этиш чора-тадбирлари тўғрисида”ги Фармони.

йилнинг январь–декабрида 31,8 мinggaдан ортиқ кичик бизнес субъектларини ташкил этиш имконини берди (бу оʻтган йилнинг шу давriga nisbatan 18,1 foizga koʻpdir).

2016 йилнинг январь–декабрида кичик тadbirkorlik (biznes) субъектларининг yaIMdagi ulushi 56,9 foizni tashkil qildi (2015 йилнинг январь–декабрида 56,5 foiz). 2016 йилнинг январь–декабрида кичик тadbirkorlik (biznes) субъекtlari tomonidan:

– 19 963,2 mlrd. soʻmlik investitsiyalar (umumiy investitsiyalar hajmining 40,3 foizi) oʻzlashtirildi va 2015 йилning январь–декаbrigа nisbatan oʻsish surʻati 122,9 foizni tashkil qildi;

– 20 677,7 mlrd. soʻmlik qurilish ishlari (qurilish ishlari umumiy hajmining 70,7 foizi) bajarildi va 2015 йилning январь–декаbrigа nisbatan oʻsish surʻati 115,6 foizni tashkil qildi;

– sanoat mahsuloti ishlab chiqarish hajmi 50 020,8 mlrd. soʻmni (jami sanoat ishlab chiqarishining 45,0 foizi) yoki 2015 йилning январь–декаbrigа nisbatan oʻsish surʻati 116,2 foizni tashkil qildi;

– 55 057,6 mlrd. soʻmlik xizmatlar koʻrsatilib (respublika jami xizmatlar hajmining 60,5 foizi), 2015 йилning январь–декаbrigа nisbatan oʻsish surʻati 115,7 foizni tashkil qildi;

– chakana tovar aylanmasi umumiy hajmining 89,6 foizi yoki 78 867,4 mlrd. soʻmi (2015 йилning январь–декаbrigа nisbatan oʻsish surʻati 117,7 foizni tashkil qildi) shakllantirildi;

– 3 588,5 mln. AQSh dollari (umumiy eksport hajmining 28,6 foizi) miqdorida mahsulotlar (tovar va xizmatlar) eksport qilindi, 5 655,9 mln. AQSh dollari (umumiy import hajmining 46,7 foizi) miqdorida mahsulotlar (tovar va xizmatlar) import qilindi;

– avtomobil transporti yuk aylanmasining 8,2 foizga (respublika jami avtomobil transporti yuk aylanmasining 85,5 foizi), yoʻlovchi aylanmasining esa 8,1 foizga (umumiy yoʻlovchi aylanmasining 92,2 foizi) koʻpayishi taʼminlandi;

– 10 392,5 ming nafar kishining bandligi taʼminlandi (jami iqtisodiyotda band boʻlganlarning 78,1 foizi), shu jumladan band boʻlganlarning 8 212,1 ming nafari yakka tartibdagi tadbirkorlar, 2 180,4 ming nafari kichik korxonalar va mikrofirmalar hissasiga toʻgʻri keldi.

Kichik biznes va xususiy tadbirkorlikka oid adabiyotlarni koʻpaytirish, yoshlarimiz ongida bu sohadagi tushunchalarni yoshlikdan oʻrnatish ham iqtisodiyotimiz barqarorligiga poydevor boʻlib xizmat qiladi.

ДАВЛАТ ХАРИДЛАРИ ТИЗИМИДА КИЧИК БИЗНЕС СУБЪЕКТЛАРИГА ЭЛЕКТРОН ТИЗИМ ОРКАЛИ ЯРАТИЛАЁТГАН ҚУЛАЙЛИКЛАР

ТМИ магистранти Мухамеджанов К.М.

Мамлакатимизда амалга оширилаётган иқтисодий ислохотларнинг янги босқичида давлат хариди тизимини бошқаришни ислох этишга катта этибор қаратилмоқда. Ўзбекистонда кичик бизнес ва хусусий тadbirkorlikнинг роли ва ўрни тобора мустахкамланиб бораётганининг ўзи иқтисодиётимизнинг таркибида бўлаётган ижобий ўзгаришлардан далолат беради. Хусусий тadbirkorlikни ривожлантириш, бизнес юритиш, иқтисодиётимизга маҳаллий ва хорижий инвестицияларни кенг жалб этиш учун зарур шароит ва қулай муҳит яратиш борасида кенг қамровли ишлар амалга оширилди. Кичик бизнес ва хусусий тadbirkorlikни ҳар томонлама қўллаб-қувватлаш ва рағбатлантириш масалаларига алоҳида этибор қаратилиш билан бир қаторда тadbirkorlik субъектларига қулай имкониятлар яратиш тизими йилдан-йилга такомиллашмоқда. Давлат харидлари тизимида ахборот-коммуникация технологиялари жорий этилиши, яъни тadbirkorlar учун электрон харид қилиш имкониятининг тadbirkorlar этилиши катта қулайликлар яратмоқда. Бу борада Республика товар-хонашў биржаси томонидан изчил ишлар олиб борилмоқда. Кичик бизнес ва хусусий тadbirkorlik субъектлари электрон шаклдаги корпоратив харидлар тизимида кенг жалб қилинмоқда. Бу рақобатни ривожлантириб, товарлар нархларининг ошкоралигини таъминлаш ва оптималлаштиришга йўл очмоқда. Мазкур биржада давлат харидларининг электрон

тизими 2011 йилдан буён жорий этилган. Бу эса бошланғич нархларни пасайтириш бўйича электрон аукцион савдолар ўтказилиши, давлат бюджети маблағларидан самарали фойдаланиш ва кичик бизнес субъектларининг давлат буюртмаларидаги иштирокини кенгайтиришга имкон яратди.

Бунда биринчи Президентимиз Ислон Каримовнинг 2011 йил 7 февралдаги “Давлат харидлари тизимини мақбуллаштириш ва уларга кичик бизнес субъектларини жалб этишни кенгайтириш тўғрисида”ги қарори муҳим дастуриламал бўлди. Электрон харидлар тизими давлат ва корпоратив харидлар савдо платформаларидан иборат бўлиб, улар бошланғич нархларни пасайтиришга қаратилган электрон аукцион савдолар шаклида амалга оширилади. Давлат харидларини амалга оширишнинг барча босқичлари, яъни товарларни сотиб олиш тўғрисидаги эълонни беришдан тортиб, то товар етказиб берувчини аниқлашгача бўлган барча жараёнлар электрон шаклга ўтказилгани харидларни амалга ошириш жараёни ва уларнинг натижаларига инсон омилининг таъсир этишини имкон қадар чеклади.

Ҳозирги кунда биржа орқали озиқ-овқат, кийим-кечак, чойшаблар, мебел, компьютер техникаси сингари бир неча турдаги маҳсулотларни электрон тизим орқали сотиш ва сотиб олиш имконияти яратилган. 2017 йилнинг I чорагида Давлат харидлари бўйича амалга оширилган электрон савдоларда 44 616 нафар товар (иш, хизмат) етказиб берувчи қатнашиб, булардан 43 811 таси кичик бизнес субъектларини ташкил этади. Шу даврда 113,6 млрд. сўмлик битимлар амалга оширилиб, бу битимларнинг бошланғич баҳоси 143,7 млрд. сўмни ташкил қилди ва 30,1 млрд. сўмлик бюджет маблағлари тежалишига эришилди.

Давлат ва корпоратив харидларнинг очиклиги ва рақобатдошлигини ошириш бўйича чора-тадбирлар бугунги кунда ҳам давом этмоқда. Ўзбекистон Республикаси Вазирлар Маҳкамасининг 2016 йил 27 июлдаги “Ўзбекистон Республика товар-хомашё биржаси” акциядорлик жамиятининг махсус ахборот портали ҳамда давлат ва корпоратив харидларни амалга ошириш жараёнларини янада такомиллаштириш чора-тадбирлари тўғрисида”ги қарори бу борада муҳим аҳамият касб этди. Шу асосда давлат ва корпоратив харидлар тўғрисидаги маълумотлар биржанинг махсус ахборот порталига жойлаштирилмаса, уларни ўтказиш усулидан қатъий назар, харид бўйича шартнома тузишга йўл қўйилмайди. Биржа ахборот порталида мажбурий тарзда харидлар тўғрисидаги эълонлар, уларнинг режа-жадваллари, давлат ва корпоратив харидларнинг натижалари, статистик қўрсаткичлар ва бир қатор бошқа маълумотлар жойлаштирилган. Порталдан агентлар, кафолатловчи ва ишончсиз етказиб берувчилар рўйхатлари, биржа товарлари учун ўртача нархлар тўғрисидаги маълумотлар ҳам жойлаштирилган.

Ўзбекистон Республикаси Президентининг 2016 йил 5 октябрдаги “Тадбиркорлик фаолиятининг жадал ривожланишини таъминлашга, хусусий мулкни ҳар томонлама ҳимоя қилишга ва ишбилармонлик муҳитини сифат жиҳатидан яхшилашга доир қўшимча чора-тадбирлар тўғрисида”ги фармонида “Электрон ҳукумат” тизимини жорий этиш доирасида давлат органлари фаолиятида ахборот-коммуникация технологияларини жадал ривожлантириш, тадбиркорлик субъектларининг ваколатли органлар билан ўзаро ҳамкорлигининг бевосита мулоқот қилмайдиган шаклларини кенгайтириш бўйича комплекс тадбирларни амалга ошириш вазифаси қўйилган. Электрон савдо тизимида савдо қилиш мамлакатимизнинг турли ҳудудларида маҳсулотларни масофадан туриб сотиш имконини бермоқда. Бу вақтни тежашга, сарф-харажатларни кескин камайтиришга ёрдам беради. Бир сўз билан айтганда, электрон савдолар соҳасида олиб борилаётган ишлар кичик бизнес ва хусусий тадбиркорлик субъектларига қатор қулайликлар яратмоқда. Бу уларнинг самарали фаолият юритишига, иқтисодиётимиздаги ўрни ва улуши янада мустаҳкамланишига замин яратмоқда.

Хулоса қилиб айтишимиз мумкинки, кичик бизнес субъектлари давлат хариди учун асосий маҳсулотларнинг катта қисмини етказиб беради. Кичик бизнес субъектларидан харид қилинадиган давлат эҳтиёжлари учун буюртмаларни кенгайтириш орқали, инновациялар ва рақобатнинг ошириш, бунинг натижасида иқтисодий ўсишга таъсир этиш мумкин бўлади. Тендерларда кичик бизнес субъектларининг иштироки натижасида кўпроқ таклифнинг тушиши, баҳоларнинг пасайишига ҳамда товарлар сифатининг юқори бўлиши билан, буюртмачиларга қисқа ва узок муддатли фойда келтиради.

MAMALAKATIMIZ IQTISODIYOTIDA KICHIK BIZNES VA XUSUSIY TADBIRKORLIKNING O'RNI

ТМІ катта о'қитувчиси Мавлонов Н.

ТМІ talabalari Хакимова Н., Eshpulatova G.

Bugungi kunda mamlakatimizning ijtimoiy-iqtisodiy siyosatida kichik biznes va xususiy tadbirkorlikni rivojlantirishga katta ahamiyat berilmoqda. Ushbu so'zlarning ma'nosiga ahamiyat berib qaraydigan bo'lsak, tadbirkorlik yoki biznes, deb har qanday qonuniy tijorat faoliyatiga aytiladi. Tadbirkorlik bilan shug'ullanuvchi shaxs tadbirkor, deyiladi. Kichik biznes sohasining iqtisodiyotdagi ahamiyati uning iqtisodiyotda raqobat muhitini ta'minlash, yirik korxonalar uchun mahsulot va xizmatlar yetkazib berish, yangi ish o'rinlarini yaratish va ikkilamchi bandlikni ta'minlash, bozor tizimining moslashuvchanligini oshirish, ilmiy-texnikaviy inqilobni jadallashtirish, resurslarni ishlab chiqarishga safarbar etish, soliq tushumlari hajmining o'sishini ta'minlash, aholi daromadlari darajasini barqarorlashtirish kabi omillar bilan belgilanadi. Bunda kichik biznes va xususiy tadbirkorlik xo'jalik faoliyatining shakli sifatida yuqori universalligi, faoliyatning keng doirasi, ixchamligi va moslashuvchanligi bilan ajralib turadi. Kichik biznes va xususiy tadbirkorlikni rivojlantirish jamiyatni barqarorlashtirish, iqtisodiy farovonlikni oshirishning kafolatidir. Shuning uchun ham hukumatimiz tomonidan kichik biznes va xususiy tadbirkorlikni har tomonlama qo'llab-quvvatlash dasturi, uni rivojlantirish va yanada samarali faoliyat yuritishi uchun qulay shart-sharoitlar yaratish bo'yicha qator qonunlar, farmonlar, qarorlar va boshqa me'yoriy hujjatlar qabul qilindi. Masalan, Oliy Majlis Qonunchilik palatasida Demokratik institutlar, nodavlat tashkilotlar va fuqarolarning o'zini o'zi boshqarish organlari qo'mitasi tomonidan "Tadbirkorlik faoliyatini rivojlantirish sohasida davlat siyosatini amalga oshirishning huquqiy asoslarini takomillashtirish" mavzuida konferensiya o'tkazildi.

O'zbekiston Respublikasi Prezidenti vazifasini bajaruvchi Shavkat Mirziyoyev joriy yil 5-oktabrda imzolagan "Tadbirkorlik faoliyatining jadal rivojlanishini ta'minlashga, xususiy mulkni har tomonlama himoya qilishga va ishbilarmonlik muhitini sifat jihatidan yaxshilashga doir qo'shimcha chora-tadbirlar to'g'risida"gi farmon tadbirkorlik rivojida yangi bosqichni boshlab berdi.

Mazkur farmon davlat organlari oldiga tadbirkorlik faoliyati sohasidagi amaldagi qonunchilikni yanada takomillashtirish vazifasini qo'ydi. Kichik biznes va xususiy tadbirkorlikka keng erkinlik berish, ularning faoliyatiga aralashuvni tubdan qisqartirish, huquqbuzarliklarning oldini olishni ta'minlash va bunga yo'l qo'ymaslikni eng muhim ustuvor yo'nalish sifatida mustahkamladi.

Farmonda tadbirkorlik subyektlarining huquqlari va qonuniy manfaatlarini himoya qilish sohasidagi qonunlar ijrosi ustidan parlament nazoratini kuchaytirish maqsadida O'zbekiston Respublikasi Oliy Majlisi huzurida Tadbirkorlik subyektlarining huquqlari va qonuniy manfaatlarini himoya qilish bo'yicha vakil institutini tashkil etish belgilangan.

Mazkur institut faoliyati yo'lga qo'yilishi tadbirkorlik subyektlarini huquqiy qo'llab-quvvatlash, normativ-huquqiy hujjatlardan foydalanish samaradorligini oshirish, amaldagi qonunchilik me'yorlariga to'liq rioya etilishi yuzasidan ijro intizomini takomillashtirishda mustahkam kafolat bo'lib xizmat qiladi. Xorijiy tajriba shuni ko'rsatmoqdaki, ushbu institut

tadbirkorlik subyektlarini huquqiy himoya qilishni ta'minlashda, davlat tuzilmalari bilan munosabatlarda ularning manfaatlarini ifodalashda muhim o'rin tutadi.

Tadbirkorlik xo'jalik yuritish ko'lamiga qarab, yirik, o'rta va kichik turlarga bo'linadi. Yirik tadbirkorlik ishlab chiqarishda 500 dan ortiq kishi band bo'lgan, o'rta tadbirkorlik esa 20 — 500 kishi band bo'lgan korxonalar (firma)lar, kichik tadbirkorlik 10 — 20 va undan kam kishi ishlaydigan korxonalarni qamraydi. Yirik va o'rta tadbirkorlikka, asosan, yirik ishlab-chiqarish, ko'p sonli tovarlar chiqaradigan, mexanizatsiyalashgan hamda avtomatlashgan sohalar kiradi. Kichik tadbirkorlik qishloq xo'jaligi, aholiga xizmat ko'rsatish sohalarida keng tarqalgan. Kichik tadbirkorlik sharoitga tez moslasha olishi bilan boshqalaridan farqlanadi va shu bois u keng tarqalgan.

Respublikamizda ishbilarmonlik muhitini yanada yaxshilash, kichik biznes va xususiy tadbirkorlikni ishonchli himoya qilinishini ta'minlash, ularni har tomonlama qo'llab-quvvatlash va jadal rivojlantirish yo'lidagi to'siqlarni bartaraf etish borasida amalga oshirilayotgan kompleks chora-tadbirlar 2016 yil davomida 31766 ta yangi kichik tadbirkorlik sub'ektlarini (dehqon va fermer xo'jaliklaridan tashqari) tashkil etish imkonini berdi. Natijada 2017 yil 1 yanvar holatiga faoliyat ko'rsatayotgan kichik tadbirkorlik sub'ektlarining soni 218170 tani tashkil etib, o'tgan yilning shu davriga nisbatan 11066 taga ko'paydi.

Kichik biznes va xususiy tadbirkorlik sub'ektlariga yanada qulay shart-sharoitlar yaratib berilayotganligi natijasida 2016 yil yanvar-dekabr oylarining dastlabki yakunlari bo'yicha ularning ulushi mamlakatimiz yalpi ichki mahsulotida 56,9 foizni (2015 yilning yanvar-dekabr oylarida 56,5 foiz), sanoatda - 45,0 foizni (40,6 foiz), xizmatlar sohasida - 60,5 foizni (57,8 foiz), eksportda - 28,5 foizni (27,0 foiz) va bandlikda - 78,1 foizni (77,9 foiz) tashkil etdi.

2016 yilning yanvar-dekabr oylarida kichik biznes va xususiy tadbirkorlik sub'ektlari tomonidan iqtisodiyotga 19963,2 mlrd.so'mlik investitsiyalar kiritildi. Bu respublika bo'yicha jami kiritilgan investitsiyalar hajmining 40,3 foizini tashkil etadi. Shuningdek, ular tomonidan 20677,7 mlrd.so'mlik qurilish ishlari bajarildi (jami qurilish ishlari hajmining 70,7 foizi) yoki o'tgan yilning shu davriga nisbatan 15,6 foizga o'sdi.

Xulosa qilib aytganda, mamlakatimizda kichik biznes va xususiy tadbirkorlik iqtisodiyotda tutgan o'rnini tobora ortib bormoqda. Yalpi ichki mahsulotdagi ulushi 2016 yilda 2015 yilga nisbatan 0,4% ga o'sgan. Yangi ish o'rinlari yaratilmoqda. Buning natijasida ishsizlar soni kamaymoqda.

TADBIRKORLIKNI BARQAROR RIVOJLANTIRISH DAVR TALABI

TMI magistranti Ikramova D. A.

O'zbekiston Respublikasi Prezidentining 2016 yil 5 oktyabrdagi "Tadbirkorlik faoliyatining jadal rivojlanishini tahminlashga, xususiy mulkni har tomonlama himoya qilishga va ishbilarmonlik muhitini sifat jihatidan yaxshilashga doir qo'shimcha chora-tadbirlar to'g'risida"gi Farmoni keng jamoatchilik vakillari tomonidan katta mamnuniyat hamda minnatdorlik bilan kutib olindi.

Binobarin, kichik biznes va xususiy tadbirkorlikning jadal rivojlanishini ta'minlash, xususiy mulkni himoya qilish hamda uning daxlsizligi kafolatining huquqiy mexanizmlarini yanada mustahkamlash, tadbirkorlarni har tomonlama qo'llab-quvvatlash, samarali faoliyat yuritishlari uchun barcha zarur shart-sharoitni yaratish, umuman olganda, mamlakatimizda investitsiya va ishbilarmonlik muhitini yaxshilash maqsadida qabul qilingan mazkur hujjat soha taraqqiyotiga xizmat qilishi bilan muhim ahamiyatga ega.

Mamlakatimiz iqtisodiyotini barqaror rivojlantirish hamda aholi farovonligini oshirishda kichik biznes va xususiy tadbirkorlik tobora muhim o'rin tutmoqda. Zero, u ichki hamda tashqi bozorda raqobatdosh mahsulotlar ishlab chiqarish va aholi bandligini tahminlashda hal qiluvchi omilga aylandi.

Mazkur Farmon mustaqillik yillarida tadbirkorlik sohasini isloh etish, ularning erkin faoliyat yuritishlari uchun qulay shart-sharoitlar yaratish, tashabbuslarini har tomonlama qo‘llab-quvvatlash borasidagi tizimli say-harakatlarni yuqori bosqichga ko‘taradi, desak, aslo mubolag‘a bo‘lmaydi. Binobarin, unda kichik biznes hamda xususiy tadbirkorlikni yanada taraqqiy toptirish, ularning huquqlari va qonuniy manfaatlarini tahminlash borasida muhim dolzarb vazifalar belgilangan bo‘lib, bu soha vakillarining samarali mehnat qilishlariga imkon beradi.

Ayni chog‘da mazkur hujjat bilan tasdiqlangan Kompleks chora-tadbirlar dasturiga ko‘ra, korruptsiyaga qarshi kurashishning huquqiy asoslarini takomillashtirish, davlat hamda biznesning o‘zaro hamkorligidagi ma‘muriy to‘siqlarni bartaraf qilish, davlat resurslaridan foydalanishning ochiqligi va shaffofligini ta‘minlash doirasida umume‘tirof etilgan xalqaro standartlarga mos bir qator qonunlarni qabul qilish nazarda tutilayotgani e‘tiborga molik jihatlardan sanaladi.

Yurtimizda kichik biznes hamda xususiy tadbirkorlikni yanada rivojlantirish borasida olib borilayotgan sa‘y-harakatlar, ro‘yobga chiqarilayotgan kompleks chora-tadbirlar samarasini tadbirkorlarning yalpi ichki mahsulotdagi ulushi tobora ortib borayotgani, pirovardida aholi farovonligi izchil tahminlanayotgani misolida yaqqol ko‘rish mumkin. Shu nuqtai nazardan aytganda, mazkur Farmonda kichik biznes va xususiy tadbirkorlikka keng erkinlik berish, ularning faoliyatiga davlat organlarining aralashuvini tubdan qisqartirish, huquqbuzarliklarning barvaqt oldi olinishini tahminlash, ularning profilaktikasi samaradorligini yuksaltirish hamda huquqbuzarliklarga yo‘l qo‘ymaslik, tadbirkorlik faoliyatini yanada rivojlantirish davlat siyosatining ustuvor vazifasi etib belgilangani ehtiborga molikdir.

Ayniqsa, unda 2017 yil 1 yanvardan e‘tiboran tadbirkorlik subhektlarini tekshirishning rejadan tashqari barcha turi bekor qilingani hududlarda sohani barqaror taraqqiy toptirishning yangi bosqichini boshlab beradi.

Andijon viloyatida bugungi kunda 24 mingga yaqin kichik biznes sub‘ektlari faoliyat ko‘rsatmoqda. Ularning yalpi hududiy mahsulotdagi ulushi 59 foizni tashkil etadi. SHu bilan birga, joylarda faoliyat ko‘rsatmayotgan shunday subhektlarning muammolarini o‘rganish, hal qilish va faoliyatini tiklash borasida muayyan ishlar amalga oshirilayotgani o‘z samarasini berayapti. Misol uchun, joriy yilning o‘tgan davrida 366 ta subhektning faoliyati qayta tiklangan bo‘lsa, 1583 ta yangi korxonalar tashkil etildi. Natijada mehnat bilan band aholining 84 foizi ushbu sohaga qamrab olindi. Bu, albatta, bizning eng katta yutug‘imizdir.

O‘zbekiston Respublikasining Birinchi Prezidenti Islom Karimov “Xususiy mulkning huquq va himoyasini mustahkamlashimiz, har qaysi xususiy mulkdor qonuniy yo‘l bilan qo‘lga kiritgan yoki yaratgan o‘z mulkining daxlsizligiga aslo shubha qilmasligini tahminlaydigan ishonchli kafolatlar tizimini yaratishimiz zarur. Har bir tadbirkor, avvalo, shuni aniq-ravshan bilib olishi kerakki, davlat xususiy mulkdor huquqlarining himoyachisidir”, deya alohida ta’kidlagan edi.

Bundan tashqari, O‘zbekiston Respubublikasi Prezidentining “O‘zbekiston Respublikasini yanada rivojlantirish bo‘yicha xarakteristik strategiyasi to‘g‘risida”275gi farmoniga binoan, 2017 — 2021 yillarda O‘zbekiston Respublikasini rivojlantirishning beshta ustuvor yo‘nalishi bo‘yicha Xarakteristik strategiyasi davlat dasturi tasdiqlandi. Ushbu dasturda kichik biznes va xususiy tadbirkorlikni rivojlantirish bo‘yicha strategik dasturiy chora – tadbirlar belgilab berildi. Bundan ko‘rinib turibdiki O‘zbekistonimizda kichik biznes va xususiy tadbirkorlikka keng imkoniyatlar yaratiladi va bu mamlakat iqtisodiyotini yanada rivojlantirishda muhim bo‘g‘in bo‘lib xizmat qiladi.

Mazkur Farmon esa birinchi Prezidentimiz I.A. Karimov boshlagan ezgu ishlar davom etayotganligini tasdiqlovchi g‘oyat muhim hujjatdir.

275 Ўзбекистон Республикаси Президентининг “Ўзбекистон Республикасини янада ривожлантириш бўйича харажатлар стратегияси тўғрисида” ги фармони. *Ўзбекистон Республикаси қонун ҳужжатлари тўплами*, 2017 й., 6-сон, 70-модда

MAMLAKATIMIZDA KICHIK BIZNES VA XUSUSIY TADBIRKORLIKNI RIVOJLANTIRISHDA XORIJIY INVESTITSİYALARNING O'RNI

TMI magistranti Ollokulova.F.M

Jahon amaliyotidan ma'lumki, har qanday davlat o'z iqtisodiyotiga chet el sarmoyalarini, investitsiyalarni jalb qilmasdan turib taraqqiy eta olmaydi. Kichik biznes iqtisodiyotning shunday sektoriki, u investitsiya muhitida yuz berayotgan deyarli barcha o'zgarishlarga moslashadi. Kichik biznes nuqtai nazardan investitsiya muhitining jozibadorlik darajasini aniqlash uchun butun mamlakat va mintaqalardagi iqtisodiy vaziyatni ko'rsatuvchi omillar, iqtisodiyotning bu tarmog'iga investitsiyalar kiritish qonunlar va infratuzilmalar bilan qanchalik ta'minlanganligi, mintaqada bozor infratuzilmasining rivojlanish darajasi, malakali ishchi kuchining mavjudligi, shuningdek, mana shu va boshqa omillar bilan bog'liq xatarlar bor yoki yo'qligi g'oyat muhimdir.

Xususiy tadbirkorlikning asosiy xususiyati shuki, uning uchun mintaqaviy omillar qoida tariqasida, investitsiyalar jalb etish jarayoniga ta'siri jihatidan ustunlik qiladi. Investitsiyaviy muhit tahlilini tarmoqlar bo'yicha olib borish zarurligini ko'rsatib o'tish kerak.

Mamlakatimizda amalga oshirilayotgan bozor islohotlarining hozirgi bosqichida investitsiya siyosati iqtisodiyotdagi barqarorlik, tarkibiy va sifat o'zgarishlarini belgilovchi muhim omil bo'lmoqda. 2016-yil yakunlari bo'yicha O'zbekistonga jalb etilgan xorijiy investitsiyalar va kreditlar hajmi 11,3 foizga ko'paydi va 3,7 milliard dollardan oshdi. O'zbekistonda 2017-yilda 199 ta investitsiya loyihasi doirasida 4,505 milliard dollar hajmidagi xorijiy investitsiyalar jalb etilishi rejalashtirilmoqda. Joriy yil investitsiya dasturiga ko'ra, chet el kreditlari hisobiga hukumat kafolati bilan 79 loyiha bo'yicha 1,854 milliard dollar, to'g'ridan-to'g'ri xorijiy investitsiyalar evaziga 120 loyiha asosida 2,65 milliard dollar o'zlashtiriladi. 276

Kichik biznes va xususiy tadbirkorlikning rivojlanishi Respublikamizda ishbilarmonlik muhitini yanada yaxshilash, kichik biznes va xususiy tadbirkorlikni ishonchli himoya qilinishini ta'minlash, ularni har tomonlama qo'llab-quvvatlash va jadal rivojlantirish yo'lidagi to'siqlarni bartaraf etish borasida amalga oshirilayotgan kompleks chora-tadbirlar 2016 yil davomida 31766 ta yangi kichik tadbirkorlik subyektlarini (dehqon va fermer xo'jaliklaridan tashqari) tashkil etish imkonini berdi. Natijada 2017 yil 1 yanvar holatiga faoliyat ko'rsatayotgan kichik tadbirkorlik subyektlarining soni 218170 tani tashkil etib, o'tgan yilning shu davriga nisbatan 11066 taga ko'paydi.

Kichik biznes va xususiy tadbirkorlik subyektlariga yanada qulay shart-sharoitlar yaratib berilayotganligi natijasida 2016 yil yanvar-dekabr oylarining dastlabki yakunlari bo'yicha ularning ulushi mamlakatimiz yalpi ichki mahsulotida 56,9 foizni (2015 yilning yanvar-dekabr oylarida 56,5 foiz), sanoatda - 45,0 foizni (40,6 foiz), xizmatlar sohasida - 60,5 foizni (57,8 foiz), eksportda - 28,5 foizni (27,0 foiz) va bandlikda - 78,1 foizni (77,9 foiz) tashkil etdi.

2016 yilning yanvar-dekabr oylarida kichik biznes va xususiy tadbirkorlik sub'ektlari tomonidan iqtisodiyotga 19963,2 mlrd.so'mlik investitsiyalar kiritildi. Bu respublika bo'yicha jami kiritilgan investitsiyalar hajmining 40,3 foizini tashkil etadi. Shuningdek, ular tomonidan 20677,7 mlrd.so'mlik qurilish ishlari bajarildi (jami qurilish ishlari hajmining 70,7 foizi) yoki o'tgan yilning shu davriga nisbatan 15,6 foizga o'sdi. 277

O'zbekistonda kichik biznes va xususiy tadbirkorlik uchun tarmoqlar bo'yicha investitsiya muhiti alohida qiziqish tug'diradi. Kichik biznes uchun o'ziga xos ba'zi ko'rsatkichlar sifatida quyidagilarni sanab o'tish mumkin:

1) Kichik biznes va xususiy tadbirkorlikni davlat tomonidan qullab- quvvatlash tizimini va infratuzilmasini rivojlantirishning mintaqaviy ko'rsatkichi;

276 Daryo.uz

277 Gov.uz

2) Egallab turgan bozor sektorlari bo'yicha (masalan, xizmatlar yoki savdo sohasida) raqobatlashuvchi yirik firmalarning mavjudligini va rivojlanish darajasi; 3) Mahalliy bank tizimining rivojlanish darajasi va boshqa omillar.

Kichik biznes O'zbekiston iqtisodida hal qiluvchi rol uynaydi. Atigi 15 yil oldin ko'rsatkichlar anchagina kamtarona edi. Masalan, qishloq xo'jaligida xususiy tadbirkorlarning ishlab chiqarish hajmidagi ulushi atigi 73%ni tashkil etardi, hozir esa bu ko'rsatkich 98,4%ga yetgan. Yo'lovchi tashish (30%dan 87,3%gacha), yuk tashish (6,7%dan 53,7%gacha), qurilish (38,4%dan 66,7%gacha) va sanoat (12,9%dan 66,7%gacha) sohalarida xususiy biznes ulushi sezilarli ravishda o'sdi.

Keyingi paytda kichik biznes eksport yo'nalishiga ham kirib keldi va bu eksportda xususiy korxonalarining hissasi oshishiga olib keldi. Eksportda ham kichik biznesning roli oshib bormoqda — agar 2000 yilda eksportning atigi 10,2%i kichik biznes hissasiga to'g'ri kelgan bo'lsa, bugungi kunda bu raqam 27,8%ga teng bo'ldi. Mamlakatdagi 80%dan ortiq ish o'rinlari nodavlat sektori tomonidan tashkil etilmoqda. 278

Hozirgi sharoitda mamlakatimizda xorijiy investitsiyalarni jalb etish bilan bog'liq bo'lgan quyidagi muammolarni hal etish kerak:

1. Zamonaviy talablarga javob beradigan loyiha institutlarini tashkil etish;
2. To'g'ridan- to'g'ri xorijiy investitsiyalar ulushini katta miqdorda kiritish;
3. Xorijiy investor tomonidan mamlakatimizdan olgan foydasini qayta moliyalashtirishga jalb etish.

Xulosa o'rnida shuni ta'kidlashimiz mumkinki, respublikamizda muayyan darajada xorij kapitalini qabul qilish tizimi shakllangan. O'zbekistonda kechayotgan investitsion jarayonlar, sarmoyadorlarga berilayotgan kafolatlar va yaratilayotgan qulayliklar, mamlakatning iqtisodiy rivojlanishi va salohiyati, moliya sektorlarida amalga oshirishda xorijiy investitsiyalarning o'zni muhim ahamiyat kasb etadi. Umuman olganda xorijiy investorlarga xorij kapitali uchun soliq va bojxona imtiyozlarini berishni takomillashtirish, foydani boshqa iqtisodiyotga o'tkazishning qulay rejimi yaratish, ro'yxatdan o'tkazishning oddiy tartib qoidalari yanada takomillashtirish, narxlarni nazorat qilish, tashqi savdo operatsiyalarini litsenziyalash va boshqalar. Bundan tashqari investitsiya muhiti investorlarning samarali va erkin faoliyat yuritishi uchun yaratilgan muhit ekanligini hisobga olgan holda uning investorlar uchun qulayligi, jozibadorligi unga ta'sir etuvchi huquqiy, iqtisodiy, siyosiy va ijtimoiy omillarning ta'sir darajasiga bevosita bog'liqligini inobatga olmoq darkor.

ТАДБИРКОРЛИК РИВОЖИДА ОИЛАВИЙ БИЗНЕСНИНГ ЎРНИ ВА УНИНГ ЎЗИГА ХОС ХУСУСИЯТЛАРИ

ТМИ Катта ўқитувчиси Амирдинова М.

ТМИ талабаси Жамолдинов Ш.

Оилавий бизнес - кўпгина мамлакатларда кичик бизнеснинг асосий шакли. Турли нашрларга кўра, дунёда мавжуд бизнеснинг 65 – 85 фоизи оилавий мулк ҳисобланди. Амалда эса акцияларининг назорат пакети бир оила тасарруфида бўлган акционерлик компанияларни ҳам оилавий бизнес сирасига киритиш мумкин.

Халқаро амалиётда оилавий фирма бу-мулкни назорат қилиш ва асосий бошқарув қарорларини қабул қилиш бир оила - оилавий ришталар ёки қонунга биноан тузилган никоҳ муносабатларига мувофиқ муносабатларда бўлган шахслар гуруҳи қўлида бўлади. «Оилавий бизнес», «оилавий корхона», «оилавий фирма», «оилавий компания», «оила тасарруфидаги бизнес» ва «оила томонидан назорат қилинувчи компания» атамалари мазмунан бир хил маънога эга.

Оилавий тadbirkorlikning iqtisodiyotdagi ўрни ва аҳамияти, аввало, оила хўжалигининг иқтисодий вазифаларидан келиб чиқади. Бу борада иқтисодий

адабиётларда муҳим фикрлар айтилган. Аммо, бугунги кундаги иқтисодий ислохотларнинг устувор йўналишларидан келиб чиқадиган бўлсак, оила хўжалиги функциялари қуйидаги ижтимоий-иқтисодий тадбирлардан таркиб топмоқда:

- ёш авлодни тарбиялаш ва ишчи кучини такрор ишлаб чиқариш;
- оиланинг истеъмол талабини қондириш;
- оилавий тадбиркорлик фаолиятини юритиш (деҳқон хўжалиги, касаначилик саноати ва айниқса хизмат кўрсатиш соҳаларида);
- оила жамғармаси ҳисобидан инвестицион имкониятларни вужудга келтириш, мулкӣ даромадлардан самарали фойдаланиш; 25
- давлат билан “ички” иқтисодий алоқалар (солиқларни тўлаш, трансферт тўловларидан фойдаланиш), хорижий давлатлар билан иқтисодий алоқалар, хусусан, турли хил пул ўтказмалар ва меҳнат шартномалари тузиш.

Оилавий тадбиркорликнинг иқтисодиётдаги ўрни эса, қуйидагиларда яққол намоён бўлади:

- оила фаровонлигини таъминлашдаги ҳиссаси;
- оила аъзоларининг ўз-ўзини иш билан банд қила олишдаги ҳиссаси ;
- аҳоли жамғармаларининг умумий инвестициялардаги ҳиссаси;
- ЯИМда, шу жумладан, касаначилиқ қишлоқ хўжалиги маҳсулоти ҳажмида, қурилиш ишлари, савдо ва хизмат кўрсатиш соҳаларидаги ҳиссаси.

Оилавий фирма оилавий савдо ҳажми, даромад ва бошқа кўрсаткичлар бўйича ўхшаш оилавий бўлмаган компанияларга нисбатан айрим жиҳатлари билан компанияни сақлаб қолиш имконини берувчи бир қанча кучли томонларга эга. Уларнинг кучли томонлари қуйидагилардан иборат:

Манфаатдорлик. Оила мулкдор сифатида бизнеснинг ривожига ва гуллаб яшнашига ҳаракат қилади ҳамда уни келгуси авлодларга қолдиришга интилади.

Билимнинг узлуксизлиги. Бизнес билан шуғулланувчи оилалар ўзлари тўплаган тажриба, билим ва малакаларини келгуси авлодга етказиб бериш асосий вазифалардан бири сифатида қарайди.

Обрўнинг қадрлиги. Оилавий корхоналар ўз обрўларини қадрлайдилар, чунки оила аъзоларининг исмлари фирма ишлаб чиқарган маҳсулот ёки кўрсатувчи хизматлар билан боғлиқ.

Даромадларнинг оилага келиши. Бизнес мулкдори сифатида оила қонунда белгиланган солиқларни тўлагандан сўнг ташқи инвесторлар билан бўлишмасдан даромадга ўзи эгалик қилади. Бу бизнеснинг ривожига учун кўп ресурслар сарфланиши учун шароит яратади.

Умумий қадриятлар ва қизиқишларга эга жамоанинг шаклланганлиги. Агар бу манфаатдорлик ягоналигини оила аъзоларининг барчалари англаб етсалар, умумий бизнес бу жамоанинг жипслиги мустаҳкамланишига хизмат қилиши мумкин. Бизнесни ривожланишидаги иштирокчлари оила аъзоларини бир-бирига янада яқинлаштиради.

Ишонч ва очиқлик даражасининг юқорилиги. Оилавий бизнес иштирокчилари, менежер ҳам ишчи ҳам оилавий бизнесдан ташқарида фаолият юритадиган мутахассислардан кўра ўзаро муомалада очиқдирлар.

Ёш авлодни тарбиялаш ва касбий йўналтириш. Бу фарзандларни унга мактаб курсисидан бошлаб жалб қилиш имкониятидир. Натижада бола иш юритиш тажрибасини амалий йўл билан олади, бу эса вақт ўтиши билан бебаҳо тажрибага айланади ва бизнесни ўсиб келаётган меросхўрларга ўтказиш имкониятини беради. Юқорида келтирилган таҳлил асосида оила хўжаликлари даромадлари, жамғармалари ва инвестициялари ўсишини оилавий тадбиркорликнинг турли хил шакллари ривожланиши ва бу давлат томонидан кенг қўллаб-қувватланиши натижаси сифатида баҳолаш мумкин.

Бошқарувдаги мураккаблик. Бизнеснинг бу шакли содда туюлишига қарамадан оилавий фирмаларни бошқариш етарлича мураккабдир. Бу мураккабликни ҳисобга олиш керак бўлган омиллар қаторига яна бир омил - бошқа мулкчилик тизимидаги шундай корхоналарда бўлмаган оилавий омилларни ҳам қўшиш керак.

Қатъий расмий талабларнинг йўқлиги. Кўплаб оилалар ўз бизнесларини бевосита бошқарганлари учун одатда иш муносабатларининг равшан баён этилган қоидаларини ва ички интизомни йўлга қўйишдан манфаатдор эмаслар. Тадқиқотларга кўра, оилавий тадбиркорликни ривожлантиришга куйидаги омиллар таъсир этиши мумкин:

- ягона солиқ ставкаси;
- қўшимча қиймат солиғи;
- мол-мулк солиғи;
- ер солиғи;
- йиллик қайта молиялаштириш ставкаси;
- лицензия харажатлари;
- меҳнатга ҳақ тўлаш фондидан ягона ижтимоий тўлов.

ИМТИЁЗЛАР ТАРАҚҚИЁТГА ХИЗМАТ ҚИЛАДИ

ТМИ Катта ўқитувчиси Амирдинова М.

ТМИ талабаси Хайитбоев Ж.

Мамлакатимизда тадбиркорлик субъектларига қулай шарт-шароит яратиш, уларга яқиндан кўмаклашиш, ҳуқуқ ва эркинликлари кафолатларини янада кучайтириш борасида кенг кўламли ислохотлар ўтказилмоқда. Бунинг натижаси ўлароқ, тадбиркорлик учун янада қулай муҳит яратилиб, унинг иқтисодий тизимизда тутган мавқеи тобора мустаҳкамланиб бормоқда.

Президентимиз томонидан 2016 йил 26 октябрда қабул қилинган «Эркин иқтисодий зоналар фаолиятини фаоллаштириш ва кенгайтиришга доир қўшимча чора-тадбирлар тўғрисида»ги 4853-сонли Фармони билан мамлакатимиз ҳудудида ташкил этилган «Навоий», «Ангрен» ва «Жиззах», 2017 йил 12 январда қабул қилинган «Ургут», «Ғиждувон», «Кўқон» ва «Ҳазорасп» эркин иқтисодий зоналарини ташкил этиш тўғрисида»ги 4931-сонли Фармони билан мамлакатимиз ҳудудида ташкил этилган «Навоий», «Ангрен» ва «Жиззах» ҳамда «Ургут», «Ғиждувон», «Кўқон» эркин иқтисодий зоналарда иқтисодийнинг реал секторларига инвестиция киритиш учун янада қулай шароитлар яратиш мақсадида, солиқ ва божхона имтиёзлари бирхиллаштирилди. «Ургут» ЭИЗ, «Ғиждувон» ЭИЗ, «Кўқон» ЭИЗ ва «Ҳазорасп» ЭИЗ дирекциялари эркин иқтисодий зоналарнинг бутун фаолият кўрсатиш даврида солиқлар ва давлат мақсадли жамғармаларига мажбурий ажратмалар тўлашдан озод қилинди. Ушбу зоналар иштирокчилари киритилган инвестициялар ҳажмига қараб 3 йилдан 10 йил муддатгача ер солиғи, даромад солиғи, юридик шахслар мол-мулк солиғи, ободонлаштириш ва ижтимоий инфратузилмани ривожлантириш солиғи, микрофирмалар ва кичик корхоналар учун ягона солиқ тўлови, шунингдек, Республика йўл жамғармаси ва Умумтаълим мактаблари, касб-хунар коллежлари, академик лицейлар ва тиббиёт муассасаларини реконструкция қилиш, капитал таъмирлаш ва жихозлаш жамғармасига мажбурий ажратмалардан ва божхона тўловлари бўйича имтиёзлардан фойдаланадилар.

Президентимиз томонидан 2016 йил 2 декабрда имзоланган «Ўзбекистон Республикасининг туризм соҳасини жадал ривожлантиришни таъминлаш чора-тадбирлари тўғрисида»ги 4861-сонли Фармони туризмни жадал ривожлантиришни таъминлашга, туристлар оқимини кўпайтиришга, туризм салоҳиятидан самарали фойдаланишга шунингдек, мазкур соҳадаги ишбилармонлик фаолиятини кучайтиришга қаратилган. Фармонга мувофиқ 2017 йил 1 январдан бошлаб меҳмонхоналарда ва бошқа жойлаштириш 16 жойларида хорижий фуқароларга ҳамда фуқаролиги бўлмаган

шахсларга, жойлаштириш бўйича хизматлар фақат хорижий валютада амалга оширилиши, туризм операторлари хорижий валютадаги тушумни мажбурий сотишдан озод қилиниши, мехмонхоналар ва бошқа жойлаштириш жойлари хорижий валютадаги тушумнинг 25 фоизини мажбурий сотиши белгиланди. Олдин улар валюта тушумидан 50 фоиз мажбурий сотишни амалга оширар эдилар. Бундан ташқари, чет эллик ёки маҳаллий инвесторлар томонидан республикада ташкил этилган сертификатланган, камида тўрт юлдузли даражадаги мехмонхона ва мотелларни фойдаланишга топширганда фойда солиғи, ер солиғи ва мол-мулк солиғидан, шунингдек ягона солиқ тўловидан 5 йил муддатга озод қилиниши белгиланди.

Фермер хўжаликлари томонидан қишлоқ хўжалик маҳсулотларини ишлаб чиқариш ҳажмини кўпайтириш ва суръатини ошириш хорижий давлатларга валютага сотишни рағбатлантириш мақсадида 2016 йил 20 сентябрдан бошлаб экспорт қилувчи корхоналар шу жумладан микрофирмалар, кичик корхоналар, фермер ва дехқон хўжаликлари учун янги мева-сабзавот, узум ва полиз маҳсулотларини экспорт қилишдан тушадиган валюта тушумининг мажбурий сотув миқдори 50 фоиздан 25 фоизга пасайтирилди. Республикада қишлоқ аҳоли пунктларини ободонлаштириш ва қишлоқ аҳолиси ҳаёт даражасини тубдан ошириш мақсадида Президентимизнинг 2016 йил 21 октябрдаги қарорига асосан Дастур доирасида 2022 йил 1 январга қадар қурилиш билан банд бўлган бир қанча пудрат ва субпудрат ташкилотларига солиқ ва мажбурий тўловлардан имтиёзлар берилди. Жумладан, пудрат ташкилотлари солиқларнинг барча турларини ва давлат мақсадли жамғармаларига мажбурий ажратмаларни тўлашдан озод этилди. Ссубпудрат ташкилотлари бажариладиган ишлар ҳажмлари учун - ягона солиқ тўловини тўлашдан озод этилди. Қурилиш материаллари ва асбоб-ускуналар ишлаб чиқарувчи ташкилотлар, шунингдек уларни ташийдиган ташкилотлар - қўшилган қиймат солиғини, ягона солиқ тўловини ва давлат мақсадли жамғармаларига мажбурий ажратмаларни тўлашдан озод этилди. «Қишлоқ қурилиш инвест» жамияти - солиқларнинг барча турларини ва давлат мақсадли жамғармаларига мажбурий ажратмаларни тўлашдан озод этилди. «Қишлоқ қурилиш лойиха» жамияти - қўшилган қиймат солиғини тўлашдан озод этилди. «Тошкент қишлоқ қурилиш сервис» жамияти ва транспорт корхоналари - қўшилган қиймат солиғи, ягона солиқ тўлови ва давлат мақсадли жамғармаларига мажбурий ажратмаларни тўлашдан озод этилди. Мазкур қарорга асосан бир йилда ўртача 1,8 мингга яқин корхоналар солиқ имтиёзларидан фойдаланиб, улар ихтиёрида 200 млрд. сўмдан ортиқ маблағ қолдирилади. Шу жумладан, қурилиш ташкилотларига хизмат кўрсатувчи 200 дан ортиқ корхоналар ихтиёрида ўрта ҳисобда 40 млрд. сўмга яқин маблағ қолдирилиши кўзда тутилган. Бу эса соҳага давлат томонидан қаратилаётган яна бир муҳим эътибор бўлди. Иқтисод қилинган маблағларни тадбиркорлар ишлаб чиқиришни ривожлантиришга, технологик ускуналар сотиб олишга, айланма маблағларни оширишга ва ходимларини рағбатлантиришга ишлатишлари мумкин.

Хулоса қилиб айтганда, Юртбошимиз томонидан қабул қилинаётган фармон ва қарорларининг ҳаётга татбиқ этилиши тадбиркорлик фаолияти кўламини кенгайтиришга, мамлакат экспорт салоҳиятини оширишда кичик бизнес субъектларининг фаол иштирок этишлари учун қулай шарт-шароитларни яратишга хизмат қилади.

ҚИШЛОҚ ЖОЙЛАРДА КИЧИК БИЗНЕС ВА ХУСУСИЙ ТАДБИРКОРЛИКНИ РИВОЖЛАТНИРИШ АҲОЛИ БАНДЛИГИНИ ТАЪМИНЛАШДА МУХИМ ОМИЛ СИФАТИДА

ТМИ магистранти Мусурмонқулов М.У.

Қишлоқ жойларида кичик бизнес ва хусусий тадбиркорликни ривожланиши миллий иқтисодиётимизнинг тараққиётини янада юксак даражаларга кўратмоқда. Чунки кичик бизнес ва хусусий тадбиркорлик туфайли қишлоқ жойларида замонавий инфратузилма

фаолиятининг тез ривожланиши, қишлоқ аҳолисининг янгича – бозор тизимига хос турмушини шакллантиришга ҳамда уларнинг бандлигини таъмилашга имконият яратиб бормоқда.

Қишлоқ хўжалигида эришилган ютуқлар ҳақида гапирганда, шуни алоҳида таъкидлаш керакки, “...бу соҳада биз кўлга киритган улкан марралар, аввало, фермерларимиз, қишлоқ хўжалиги мутахассислари ва қишлоқ тараққиёти билан боғлиқ тармоқларда меҳнат қилаётган юз минглаб юртдошларимизнинг фидокорона меҳнати, билим ва тажрибасининг самарасидир”²⁷⁹.

Қишлоқ жойларида кичик бизнес ва хусусий тадбиркорлик фаолиятини самарали ривожлантириш ҳамда бошқариш масалалари бугунги кунда жаҳонда рўй бераётган глобаллашув жараёнлари билан боғлиқ бўлмоқда.

Қишлоқ жойларда кичик ва хусусий тадбиркорликни ривожлантириш учун зарур бўлган муҳандислик ва ишлаб чиқариш инфраструктураси объектлари, водопроводлар, канализация тизими ва иншоотлари, газ ва электр таъминоти тармоқлари, йўллар, телекоммуникация тизимлари устувор кўрилади. Қишлоқда ишлаб чиқариш инфраструктурасини шакллантириш давлат дастури ва маҳаллий дастурларга мувофиқ амалга оширилади.

Қишлоқда бозор инфраструктурасини ташкил этиш ва уни жадал яратиш жараёнларини бошқариш, уни жаҳон иқтисодиёти талабларига мослаштириш мақсадида республика вилоятларида бозор қайта ўзгартиришларини давлат йўли билан қўллаб-қувватлашни таъминлашга, бозор инфраструктурасини ривожлантиришнинг самарали тизимини шакллантиришга, республика ички ва ташқи иқтисодий хўжалик алоқаларини мувофиқлаштириш ва ривожлантиришга даъват этилган тадбиркорлик департаментлари ташкил этилади.

Буларнинг барчаси бугунги кунда амалга оширилаётган ислохотлар натижасида кўришимиз мумкин. Бунинг яққол мисоли сифатида Ўзбекистон Республикаси Президентининг “Ўзбекистон Республикасини янада ривожлантириш бўйича ҳаракатлар стратегияси тўғрисида”²⁸⁰ги фармонида биноан, аҳоли ва тадбиркорларни ўйлантираётган долзарб масалаларни ҳар томонлама ўрганиш, амалдаги қонунчилик, ҳуқуқни қўллаш амалиёти ва илғор хорижий тажрибани таҳлил қилиш, шунингдек кенг жамоатчилик муҳокамаси натижасида ишлаб чиқилган ҳамда қуйидагиларни назарда тутадиган 2017 — 2021 йилларда Ўзбекистон Республикасини ривожлантиришнинг бешта устувор йўналиши бўйича Ҳаракатлар стратегияси давлат дастури тасдиқланди.

Ушбу дастурнинг учинчи йўналиши яъни, иқтисодиётни янада ривожлантириш ва либераллаштиришга йўналтирилган макроиқтисодий барқарорликни мустаҳкамлаш ва юқори иқтисодий ўсиш суръатларини сақлаб қолиш, миллий иқтисодиётнинг рақобатбардошлигини ошириш, қишлоқ хўжалигини модернизация қилиш ва жадал ривожлантириш, иқтисодиётда давлат иштирокини камайтириш бўйича институционал ва таркибий ислохотларни давом эттириш, хусусий мулк ҳуқуқини ҳимоя қилиш ва унинг устувор мавқеини янада кучайтириш, кичик бизнес ва хусусий тадбиркорлик ривожини рағбатлантириш, ҳудудлар, туман ва шаҳарларни комплекс ва мутаносиб ҳолда ижтимоий-иқтисодий тараққий эттириш, инвестициявий муҳитни яхшилаш орқали мамлакатимиз иқтисодиёти тармоқлари ва ҳудудларига хорижий сармояларни фаол жалб этиш.

279 Каримов И.А. 2015 йилда иқтисодиётимизда туб таркибий ўзгаришларни амалга ошириш, модернизация ва диверсификация жараёнларини изчил давом эттириш ҳисобидан хусусий мулк ва хусусий тадбиркорликка кенг йўл очиб бериш – устувор вазифамиздир

280 Ўзбекистон Республикаси Президентининг “Ўзбекистон Республикасини янада ривожлантириш бўйича ҳаракатлар стратегияси тўғрисида” ги фармони. *Ўзбекистон Республикаси қонун ҳужжатлари тўплами, 2017 й., 6-сон, 70-модда*

Ушбу йўналишнинг тўртинчи бандида кичик бизнес ва хусусий тадбиркорликни ривожлантириш бўйича ҳаракат дастури келтирилган яъни, булар:

- хусусий мулк ҳуқуқи ва кафолатларини ишончли ҳимоя қилишни таъминлаш, хусусий тадбиркорлик ва кичик бизнес ривожини йўлидаги барча тўсиқ ва чекловларни бартараф этиш, унга тўлиқ эркинлик бериш, «Агар халқ бой бўлса, давлат ҳам бой ва кучли бўлади» деган тамойилни амалга ошириш;

- кичик бизнес ва хусусий тадбиркорликни кенг ривожлантириш учун қулай ишбилармонлик муҳитини яратиш, тадбиркорлик тузилмаларининг фаолиятига давлат, ҳуқуқни муҳофаза қилувчи ва назорат идоралари томонидан ноқонуний аралашувларнинг қатъий олдини олиш;

- давлат мулкни хусусийлаштиришни янада кенгайтириш ва унинг тартиб-таомилларини соддалаштириш, ҳўжалик юритувчи субъектларнинг устав жамғармаларида давлат иштирокини камайтириш, давлат мулки хусусийлаштирилган объектлар базасида хусусий тадбиркорликни ривожлантириш учун қулай шарт-шароитлар яратиш;

Хулоса ўрнида айтадиган бўлсак, 2017 — 2021 йилларда Ўзбекистон Республикасини ривожлантиришнинг бешта устувор йўналиши бўйича Ҳаракатлар стратегияси мамлакатимизни янада ривожлантиришда ҳамда кичик бизнес ва хусусий тадбиркорликни ривожлантириш орқали аҳолини шунингдек, қишлоқ жойлардаги аҳолини бандлигини таъминлашда дастурлиамал бўлиб хизмат қилади.

РОЛЬ ИННОВАЦИОННОГО МЕНЕДЖМЕНТА В РАЗВИТИИ ПРЕДПРИНИМАТЕЛЬСТВА

Ташкентский банковский колледж

Гафурова Н.М.

Предпринимательская деятельность является самой мобильной деятельностью, которая легко влияет на изменения конъюнктуры рынка в особенности спроса и предложения. Малым предприятиям на много легче менять свою продукцию в зависимости от изменения спроса, чем большим компаниям. Кроме того увеличения малого бизнеса позволяет расширить ассортимент выпускаемой продукции, это приводит появлению конкуренции, а конкуренция уже устанавливает уровень качества которому должны придерживаться производители чтобы оставаться на рынке.

В нашей стране уделяется большое внимание развитию малого бизнеса и предпринимательства. «В целях поддержки предпринимательской деятельности и организации малых производств в течение 2016 года субъектам малого бизнеса выделены кредиты в размере 15,9 трлн.сум, с ростом в 1,3 раза к 2015 году, в т.ч. 3,3 трлн.сум микрокредитов, освоены кредитные линии международных финансовых институтов в объеме 206,7 млн.долл».281

Кроме того, предоставляются все возможности для развития предпринимательства во всех регионах страны. «Если мы хотим развивать предпринимательство в самых отдаленных районах, необходимо прежде всего сформировать у людей достаточно знаний и навыков по бизнесу. Получив необходимые условия и возможности, предприниматели обеспечат работой и себя, и население», сказал Президент нашей страны.282

Предпринимательство выступает в качестве особого вида экономической активности, которое характеризуется обязательным наличием инновационного момента – будь то производство нового товара, смена профиля деятельности или основание нового

281 <https://mineconomy.uz/ru/node/1478> Об итогах социально-экономического развития Республики Узбекистан за 2016 год

282 <http://uza.uz/ru/politics/shavkat-mirziyeev-tsentri-sodeystviya-predprinimatelstvu-dolzh-27-04-2017> Шавкат Мирзиёев: Центр содействия предпринимательству должен стать настоящим помощником деловых людей

предприятия. Новая система управления производством включает: качество, внедрение новых методов организации производства или новых технологий.

Инновационный менеджмент – одно из направлений стратегического менеджмента, связанное с внедрением новых товаров, производственных процессов и экономических отношений²⁸³.

Цели инновационного менеджмента

- разработка, совершенствование и внедрение новой продукции;
- определение основных направлений научно-технической и производственной деятельности организации;
- дальнейшая модернизация и развитие старых рентабельных производств;
- закрытие устаревших производств.

Для внедрения инновационного менеджмента необходимо в первую очередь изучить рынок, то есть совершить маркетинговые исследования, определить какую продукцию ждет покупатель и только потом начать производить, иначе невозможно добиться успеха. И в итоге можно сказать, чем больше возможностей у предпринимателя для расширения своей деятельности, тем более высокими являются темпы развития национальной экономики.

ИҚТИСОДИЙ ЎСИШНИ ТАЪМИНЛАШДА ХИЗМАТ КЎРСАТИШ СОҲАСИНИНГ РОЛИНИ ОШИРИШ

ТМИ кат. Ўқ., Р. Матниёзов

ТМИ талабаси Ф. Ғайратов

Мамлакатимизда амалга оширилаётган иқтисодий ўзгаришлар натижасида иқтисодиётимизда хизмат кўрсатиш соҳасининг улуши янада ошиб бормоқда.

Шу билан бир қаторда ушбу соҳада ҳал этилиши лозим бўлган муаммолар мавжуд бўлиб, уларни қуйида кўриб чиқамиз:

– хизмат кўрсатиш соҳасида банд бўлган аҳоли ўртача иш ҳақининг моддий ишлаб чиқариш соҳа тармоқларига нисбатан сезиларли даражада пастлиги. Бунинг оқибатида соҳага малакали кадрларни жалб этиш, уларнинг меҳнатини самарали рағбатлантириш муаммолари ҳозирги кунгача сақланиб қолмоқда.

Муаммони ҳал қилиш учун хизмат кўрсатиш соҳаси ва моддий ишлаб чиқариш ўртасидаги ишчи ходимлар иш ҳақидаги тафовутларни асоссиз эканлигини тан олиш ва ушбу тафовутларни хизмат кўрсатиш (айниқса, соғлиқни сақлаш, таълим, маданият тармоқларида) соҳасида нисбатан тезроқ ўстириш сиёсатини олиб бориш асосида аста-секинлик билан тўла барҳам бериш;

– хизмат кўрсатиш соҳасида пуллик хизмат кўрсатаётган ва бепул хизмат кўрсатаётган хўжалик субъектлари даромадлари ўртасида катта тафовут борлиги ва бунинг натижасида бепул хизмат кўрсатаётган корхоналарда хизматлар сифатининг пастлиги ва истеъмолчиларга нисбатан таъмагирлик ҳолатларининг тез-тез учраб туриши. Бепул хизмат кўрсатаётган корхона ва ташкилотларда моддий рағбатлантириш фондларини ташкил этиш ва ундан тўланадиган мукофотлар ёрдамида ишчи ходимлар меҳнатининг сифатини ва самарадорлигини оширишга эришиш. Моддий рағбатлантириш фондларининг манбаи сифатида тадбиркорлик субъектларининг моддий ёрдами, хайрия ва совғаларидан, хизмат кўрсатиш корхонаси (ташкilotи) хўжалик фаолиятидан тежалган маблағлардан ҳамда улар тадбиркорлик асосида топган даромадлари, шунингдек, хизмат кўрсатиш объектларидан расмий равишда тушган маблағлардан фойдаланиш лозим деб ўйлаймиз;

– кишлоқ жойларда хизмат кўрсатиш хўжалик субъектлари (юридик шахс) ҳамда яқка тартибдаги тадбиркорлик (жисмоний шахс) фаолияти самарадорлигининг шаҳар

²⁸³ <http://cyberleninka.ru/article/n/rol-innovatsionnogo-predprinimatelstva-v-razvitii-ekonomicheskikh-sistem>

жойларида шундай фаолият тури билан шуғулланаётган тадбиркорларнинг фойдаси ва рентабеллигидан анча паст. Бунинг натижасида қишлоқ жойларда хизмат кўрсатиш соҳасида тадбиркорлик яхши ривожланмаган ва бу ҳолатнинг оқибатлари қишлоқ аҳолиси турмуш даражаси ва сифатига салбий таъсир кўрсатади. Муаммони ҳал этиш учун қишлоқ жойларда фаолият олиб боровчи тадбиркорлик субъектлари учун солиқ ва кредит соҳасидаги имтиёзлар ва қўллаб-қувватлаш сиёсатини кучайтириш, зарур бўлган ҳолларда уларни умуман, солиқларнинг айрим турларидан озод қилиш;

Бизнинг назаримизда, пуллик хизмат кўрсатадиган хизмат соҳаси корхоналарда фойда таксимотида иштирок этиш асосида ишчи ходимлари меҳнат фаолиятини хўжалик субъекти манфаатлари ва мақсадларига мослаштириш яхши ижобий самара беради. Бундан ташқари, корхона ишчи ходимларини юқори иш натижаларига эришиш манфаатдорлигини ошириш мақсадида меҳнатда иштирок этиш тизимини жорий қилиш лозим.

Макроиктисодий шароитнинг қулайлиги, хизмат кўрсатиш соҳасида иқтисодий ўсишнинг тез суръатларда о

шиб бориши, аҳоли даромадлари ва харид қобилиятининг мунтазам ўсишида асосий роль ўйнайди, деб ўйлаймиз. Вилоят бўйича хизмат кўрсатиш соҳасида, ЯИМ яратишнинг барқарор ўсиш суръатлари таъминланган шароитда, соҳа бўйича умумий даромадларни шакллантириш имкониятларини таркибий жиҳатдан баҳолаш технологиясини қўллаш таклиф этилган.

Бизнинг фикримизча, хизмат кўрсатиш соҳасидаги хусусий мулк асосида шаклланган корхоналарда ишчи-ходимларнинг иш ҳақи бўйича даромадларини режалаштиришда 2 та муҳим кўрсаткич асос қилиб олиниши керак.

Биринчиси, давлат мулкидаги ва давлат бюджети ҳисобидан фаолият олиб бораётган хизмат кўрсатиш корхоналарида муайян касб соҳасида ёки лавозимида ишлаётган ишчи-ходимларнинг ойлик маошлари. Бунда хусусий корхоналарда ўрнатилган ойлик маош миқдорининг давлат мулкидаги корхона ойлик маошидан паст бўлишига йўл қўймасликка эришиш лозим.

Иккинчиси, корхона ишчи-ходимларга ажратилган иш ҳақи фондининг корхона ялпи даромадлардаги улуши. Савдо хизматлари корхоналари мисолида олиб борилган бизнинг тадқиқотларимиз натижалари ҳозирги даврда ишчи-ходимларга иш ҳақи сифатида тўланган маблағларнинг корхона ялпи даромадларидаги улуши 40 фоиз атрофида эканлигини кўрсатди.

Хизмат кўрсатиш соҳасида аҳолининг тадбиркорликдан олинадиган даромадларини аниқлашда ҳисобот йиллари учун таҳлил натижалари билан бир қаторда, хўжалик субъектларининг бизнес режалари, хизмат кўрсатиш соҳасини ҳамда кичик ва хусусий тадбиркорликни устувор ривожлантиришга қаратилган давлат сиёсати асос қилиб олиниши мумкин.

Шундай қилиб, юқорида келтирилган усул ва ёндашувлар асосида хизмат кўрсатиш соҳасида аҳоли даромадларини шакллантириш ва келажакда уларни тез суръатлар билан ошириш, ушбу даромадларни аҳоли турмуш даражасини янги марраларга кўтариш, зарур бўлганда, ушбу жараёнларга тегишли макроиктисодий таъсир ва ўзгартиришлар киритиш мумкин бўлади.

ЎЗБЕКИСТОНДА БАРҚАРОР ТУРИЗМНИ ИҚТИСОДИЙ ЎСИШНИ ТАЪМИНЛАШ

ТМИ. ўқитувчиси О.Б.Намозов

ТМИ. талабаси А.А.Саидов

Туризм бугунги кунда тез ривожланаётган ва даромади бўйича етакчи соҳалардан бири ҳисобланади. Сўнгги йилларда туризм жаҳон экспортида ўзининг улкан ҳиссасига

эга бўлди ва бутунжаҳон ялпи ички маҳсулотининг 11%ини ташкил қилмоқда. Сўнги 40 йил давомида бошқа мамлакатларга ташриф буюрувчи туристлар сони 20 мартага туризмдан келувчи даромад 60 мартага ошди ва халқаро туризмдан олинувчи даромад 400 млрд долларга этди. Бу кўрсаткич туризмни иқтисодиётда аҳамиятини жуда катталиғни рақамлар билан исботламоқда. Яъни туризм иқтисодиётда юкори валюта тушумини таъминлайди, аҳолини иш билан бандлик даражасини оширади. Туристларга хизмат қилиш учун меҳмонхона керак бўлади. Бу ерда улар овқатланиши лозим. Турли томошаларга кирадилар ва уларда қатнашадилар. Кўп ҳолларда агар улар хорижий туристлар бўлса, валюта тушумининг кўпайишини таъминлайди.

Туризмнинг маҳаллий аҳоли учун ҳам катта фойдаси бор. Улар иш билан таъминланади, турли миллат, элат ва халқ вакиллари билан мулоқотда бўладилар ва уларнинг турли анъана ва қадриятлари билан танишадилар, доимий даромад олиб туриш имконияти эга бўладилар, маҳсулотларни сотиш имкониятига эга бўладилар, маҳаллий аҳоли имкон қадар ўзларининг анъана ва қадриятларини намойиш қилиш учун уни сақлаб қоладилар ва унитилганларини тиклайдилар, меҳмон кутишнинг жозибадор анъаналарини тиклаш билан бирга меҳмондорчилик анъаналарини такомиллаштириб борадилар. Охир оқибатда маҳаллий аҳолининг дунёқараши, маданий савияси ҳам мутассил ўсиб борадилар.

Биз инкор қилолмаймиз Ўзбекистонда туризм йилдан йилга ривожланиб бормоқда салмоғи кенгаймоқда, лекин афсуски бу жуда секин ва паст кўрсаткич билан. Ҳа албатта Ўзбекистон инфратузилмаси туризм талабига жавоб бермаслиғни сизу биз яхши биламиз лекин биз бошқа туристик давлатлардан фарқли ўлароқ туристларни жалб қилиш учун нима қилдик? Биз туризмни ривожлантриш учун қилоётган барча ишлар деярли бошқа давлатларникидек. Ҳаммага аёнки ҳамма одам ҳам янгиликка ва энг зўригагина қизиқади, агар биз саёҳларнинг Ўзбекистонга бўлган қизиқишини ўйғотолмас эканмиз олдимзга қўйган мақсадимиз яъни туризмни барқарорликка эришолмаймиз. Ҳозирги кунда саёҳатчилар Ўзбекистонни фақат тарихий ёдгорликлари бор давлат деб билишади ва аксарят ташриф буюрувчилар ёши катталар яъни нафақадагиларни ташкил қилади лекин биз нафақат тарихий балки замонавий давлат ҳамдирмиз. Агар Ўзбекистон туризмни ривожлантриш учун Ўзбекистонда нафақат тарихий жойларни балки замонавий жаҳон стандартларига жавоб бера оладиган жойларни кўпайтириш керак. Ҳозирда Ўзбекистон худудида туризм инфратузилмаси бир текисда тақсимланмаган. Тошкент шаҳри ва вилоятида республика туризм салоҳиятининг 36 % қисми жамланган. Йирик инфратузилма салоҳиятига тўрт вилоят (Тошкент, Самарқанд, Бухоро ва Хоразм) ва Тошкент шаҳри эга, Фарғона водийси 19% туризм инфратузилмасига эга. Биз Ўзбекистон худудида замонавий ва тарихий туризм инфратузилмасни ҳар бир вилоятга жорий қилиб тақсимлаб чиқишимиз лозим. «Самарқанд, Бухоро ва Хоразм тарихий худуд бўлиб бу худудларга бутунлай тарих тус бериш керак яъни миллий уруф одатларимизни жорий қилиб сайёҳларга тарих ифорини таратиш учун кутиб олган гидлардан тортиб, савдо шаҳобчаси, ресторан, меҳмонхона, уларни олиб юрадиган автомобиль ходимлари ва ҳоказолар ўз вилоятларидаги миллий либосларини кийишлари лозим ҳаттоки уларни олиб юрадган автомобиль ҳам миллича тусда бўлиши керак. Сайёҳларни бошлаб юрувчилар малакали хуш муомилали бўлишларлари керак». Шунингдек замонавий худудларга «Тошкент ва водий (Фарғона, Андижон, Наманган) ни олсак бўлади. Чунки бу худудлар замонавийлиги ва об-ҳавоси билан бошқа худудлардан ажралиб туради. Биз бу худудларга аксарят ёш сайёҳларни жалб қилиш учун жаҳонга машҳур сайёҳларни эътиборини жалб қилаоладган ва бошқа давлатларникдан анча яхшироқ бўлган сайёҳлар хордиқ чиқарадган масканлар барпо қилишимиз керак, мисол учун жаҳон стандартига жавоб бера оладган жаҳондаги энг катта гольф ўйингоҳлари, энг катта отчопарлар, энг катта диснейланд ва бошқаларни барпо қилишимиз керак». Сўнгра албатта эътиборни рекламага қаратишимиз

керак. Ҳозирги кунда аксарят сайёҳлар вақтларини интернетда ўтқизишади шу боисдан интернетда замонавий ва тарихий Ўзбекистонни тадбиқ қилиш керак ва сайёҳларни жалб қилиш керак.

Туризм ривожланиши натижасида маҳаллий аҳоли ҳаётига ижобий ҳамда салбий таъсир кўрсатиши мумкин. Ижобий хусусиятлари қуйидагилардан иборат:

- иш ўринларини яралиши;
- даромадни кўпайиши, маҳаллий аҳолини яшаш даражасини ошиши;
- урбанизация жараёнини тезлашиши, шаҳарча хизмат, инфратузилма, маданият ташкилотларини ривожланиши;
- ижтимоий ва маданий жараёнларнинг тезлашиши;
- маҳаллий маданият ўчоқларнинг яратилиши, халқ ижодиёти, анъаналари, русумларини ривожланиши;
- қишлоқ хўжалиги маҳсулотлари ва маҳаллий ишлаб чиқарилган товарларга талабни ошиши; – маҳаллий маданий ёдгорликларни тикланиши ва муҳофазаси.

Мамлакатга туризмни салбий жиҳатлари ҳам таъсир қилади, улар:

- малакасиз меҳнат улушининг ўсиши;
- умумжамиат нормасини бузулиши ошиши (ичкилик, фоҳишабозлик, безорилик);
- оилаларда юзага келадиган муаммолар (оилавий ажралишлар, ёшларни ҳаётга энгил қараши ва келишмовчиликлар ва ҳ.к).

Бу салбий хусусиятларини камайтриш мақсадида зарурий қонун қоидалари жорий қилиб уларни амалда қўллаш керак.

IQTISODIYOTNI REAL SEKTORINI MOLIVAVIY QO'LLAB QUVVATLASHDA ISHLAB CHIQAISH KORXONALARDA BOSHQARUV TAHLILI VA ICHKI AUDITNI TASHKIL ETISH

TMI katta o'qituvchisi Mirzayeva L.Z.

TMI talabasi Mahamadjonov Z.

Iqtisodiyot — yunoncha "ekonom" va "oykos" soʻzlari birlashmasidan kelib chiqqan boʻlib, "ekonomika" qishloq xoʻjalik asoslari haqida fan degan maʼnoni anglatadi. "Ekonomika" soʻzi ommaviy oʻzbek lugʻatiga oʻtilganda "iqtisodiyot" atamasiga oʻzgaradi. Iqtisodiyot cheklanmagan ehtiyojlarni, cheklangan resurslardan samarali foydalanib boshqarishni oʻrganuvchi fan. Iqtisodiyotning real sektori ishlab chiqarish korxonalarining moliyaviy qoʻllab quvvatlash, kapitallashuv darajasini yanada oshirish va moliyaviy barqarorligini mustahkamlash, iqtisodiy nochor korxonalarni moliyaviy boshqarish mexanizmlarini takomillashtirish va ishlab chiqarish korxonalarida ichki auditni tashkil etish, ishlab chiqarishni modernizatsiyalash masalalari Respublikamiz iqtisodiy islohotlarining ustuvor yoʻnalishlaridan sanaladi.

Bozor munosabatlari sharoitida iqtisodiyotni real sektor bu jamiyat va iqtisodiyotni rivojlanish qonuniyatlari, tendensiyalariga asoslangan holda istiqbolni ilmiy asosda oldindan bilish, bashoratlash hamda ushbu jarayonlarni jamiyatning umumiy taraqqiyoti maqsadlari va vazifalarini mujassamlashtiruvchi dastur amallarni belgilash muhim ahamiyatga ega.

Iqtisodiy atamalarda iqtisodiyotni real sektoriga turlicha taʼrif beriladi:

1. Iqtisodiyotni real sektori (IRS) (inglizcha - Real sector of economy) - iqtisodiy va qonuniy belgilanmagan iqtisodiy atama hisoblanadi va maʼlum hududdagi faoliyati mahsulot ishlab chiqarishga yoʻnaltirilgan kichik, oʻrta va yirik (industrial) korxonalarni birlashtiradigan iqtisodiyot sohasidir.

2. Iqtisodiyotni real sektori - bu iqtisodiyotni muhim sektori boʻlib, toʻgʻridan toʻgʻri mahsulot ishlab chiqarish, daromad olish va budjet daromadlari tushumini taʼminlaydi. Ishlab chiqarish, mahsulot ishlab chiqarish sohasi uning iqtisodiy atama sinonimlari hisoblanadi.

Iqtisodiyotda real sektorni samarali faoliyat yuritishida ishlab chiqarish korxonalarining boshqaruv tahlili va ichki auditni tashkil etish muhim hisoblanadi. Real sektor rivojiga ishlab chiqarish kuchlarining rivojlanish darajasi, ilmiy-texnik taraqqiyot darajasi, pul-kredit tizimi holati, soliq budjet tizimi, davlatning investitsion siyosati, mamlakatning to'lov qobiliyati holati ta'sir qiladi. Real sektor rivojini, natijada iqtisodiy o'sishni moddiy ishlab chiqarishni texnik va texnologik yangilashga yo'naltirilgan to'g'ridan to'g'ri kapital qo'yilmalar miqdori hamda innovatsiyalar ta'minlaydi.

Iqtisodiyotni real sektori ishlab chiqarish korxonalarida boshqaruv tahlil va ichki auditni samarali tashkil qilish masalasi dolzarb hisoblanadi. Chunki samarali ichki audit tashkil qilingan korxonada yo'l qo'yilishi mumkin bo'lgan xato va kamchiliklarning hamda bularning natijasida yuzaga kelishi mumkin bo'lgan turli xil jarimalar hamda ko'zda tutilmagan xarajatlarning oldi olinadi. Shu sababli mamlakatimizda korxonaning har tomonlama samarali faoliyat yuritishi, iqtisodiy barqarorlikka erishishi uchun ichki auditorlar xizmatidan foydalanishi zarurati paydo bo'ladi. Ichki auditning xizmatining samarali faoliyat yuritishida uning boshqa bo'limlardan mustaqilligi katta rol o'ynaydi, bunda ichki audit xizmati to'g'ridan-to'g'ri korxonaga boshqaruviga bo'ysunadi. Ichki audit xizmati o'z vazifalari va funksiyalarini bajarishi uchun esa unda tajribali mutaxassislar faoliyat yuritishlari talab qilinadi.

Xulosa sifatida aytib o'tish kerakki, boshqaruv tahlili va ichki auditning samarali tashkil qilinganidagina ishlab chiqarish korxonalari unumdor faoliyat yuritadi, bu esa butun jamoat ishlab chiqarish samaradorligining shartlaridan biri hisoblanadi.

IQTISODIYOTNI MODERNIZATSİYALASH SHAROITIDA ISHLAB CHIQRISH INFRATUZULMASINI MUTANOSIB RIVOJLANTIRISHNING ASOSIY YO'NALISHLARI

Ilmiy rahbar: Raximov N.

TMI talabalari: Nuraliyeva D., O'razova M.

O'zbekiston milliy iqtisodiyotning tarkibiy tuzilishini takomillashtirish va olib borilayotgan ijtimoiy yo'naltirilgan islohotlarni yanada chuqurlashtirish sharoitida iqtisodiyotimizda muhim tarkibiy o'zgarishlarni amalga oshirish dolzarb masalalardan biri hisoblanadi. O'zbekistonda tarkibiy siyosatning amalga oshirilishi mamlakatimiz iqtisodiyotining jahondagi rivojlangan davlatlar qatorida o'sishining asosiy shartlaridan biridir. Shuning uchun respublikada iqtisodiy islohotlar, modernizatsiyalash va yangilanishlar dasturini amalga oshirishning dastlabki kunlaridan boshlab, asosiy e'tibor iqtisodiyot tuzilmasini muayyan ravishda yaxshilash, uning bir tomonlama xomashyo bazasi sifatidagi yo'nalishidan voz kechishga qaratildi va hozirgi kundagi eng muhim ustuvor yo'nalishlardan biri boshlangan tarkibiy o'zgarishlarni va iqtisodiyotni diversifikatsiya qilish jarayonlarini davom ettirishdir.. Xususan, davlatimiz rahbari tomonidan sanoat ishlab chiqarishini tarkibiy o'zgartirish, modernizatsiya va diversifikatsiya qilish, muhandislik-kommunikatsiya va yo'l-transport infratuzilmasini rivojlantirish hamda modernizatsiya qilish, shuningdek, tayyor mahsulotlar, butlovchi buyumlar va materiallar ishlab chiqarishni mahalliyashtirish bo'yicha o'rta muddatli dasturlar ishlab chiqilib, tasdiqlandi.

Bugungi kunda mahalliy ilmiy-texnikaviy mahsulot mualliflari chet el bozorlari tomon ilk qadam qo'ymoqda. Misol tariqasida, O'zbekiston Respublikasi fanlar akademiyasi quyosh fizikasi instituti tomonidan ishlab chiqilgan portativ uskunalar tizimi qator mamlakatlar tomonidan sotib olinmoqda va quyosh energiya texnologiyasi keng tarqalmoqda. Boshqa misol rangli metallurgiya sanoat tekshirish ilmiy institutining ilmiy ishlanmasi innovatsion sikilning barcha bosqichlaridan o'tkazildi. Mazkur dasturlar doirasida 2015-2019-yillarda ishlab chiqarishni modernizatsiya qilish, texnik va texnologik yangilash bo'yicha umumiy qiymati 40,8 milliard dollarlik 846 loyiha, muhandislik-kommunikatsiya va yo'l-transport infratuzilmasi obyektlarini qurish hamda rivojlantirishga doir umumiy qiymati 9,8 milliard dollarlik 141 loyiha,

shuningdek, ishlab chiqarishni mahalliyashtirish bo'yicha umumiy qiymati 5 milliard dollardan ziyod 602 loyihani amalga oshirish va 1,2 mingdan ortiq yangi turdagi mahsulotlar ishlab chiqarishni o'zlashtirish ko'zda tutilgan. Yalpi ichki mahsulotni 2016 yil holatiga kura 537 mld so'mni taskil qiladi. 2017-2021 yil harakat strategiyasini amalga oshirish uchun 40 mld dollrdagi 647 ta reja loyihalashtirilgan. 2019-yilda temir yo'l uchastkalarini elektrlashtirishni 3 baravardan ko'proq, temir yo'llarni modernizatsiyalash va rekonstruksiyalashni 127,3%, temir yo'l razyezdlari va korxonaga kirish yo'llari qurishni 125%, ko'priklar qurishni 121,4%, yuqori voltli liniyalarni qurishni 184,2% ga o'stirish ko'zda tutilmoqda. Mehnat resurslariga kelsak, O'zbekistonda mehnatga layoqatli aholining ancha qismi band emas. Respublikaning iqtisodiy faol aholisi umumiy sonidan tahminan 71% ijtimoiy ishlab chiqarishda band, bandlar umumiy sonining 77% iqtisodiyotning noishlab chiqarish sohasiga to'g'ri keladi. Iqtisodiyotning barqaror o'sish sur'atlari iste'mol talabini rag'batlantirishga doir amalga oshirilgan chora-tadbirlar bilan birga aholi ichki yalpi daromadini 17,4 foizga oshirishga yordam berdi. Bu esa chakana savdo aylanmasi hajmi 15,2 foiz va aholiga pullik xizmatlar ko'rsatish 10,1 foizga oshishida muhim omil bo'ldi. Innovatsiya faoliyatini rivojlantirishga yangicha rivojlanishni joriy etish uchun quydagi tamoillarga rioya qilish maqsadga muvofiq.

-Raqobatbardoshlik imkonini beradigan fan sig'imi yuqori bo'lgan yuqori texnologiyalarni joriy etish;

-Sanoatda innovatsion faoliyatni rivojlantirishning yangi vositalarni yaratish (shartnoma, grant kelishuvi);

-Ilmiy tadqiqot faoliyatini sarmoyalashni bilvosita rag'barlantirish usullarini rivojlantirish davlat ilmiy tadqiqot va ilmiy muassasalarni letsenziyalash jarayonini moliyaviy qo'llab – qo'vvatlash, soliq imtiyozlari, pasaytirilgan kredit stavkalari bo'yicha qarz berish kabi imtiyozlar berish mamlakatning ishlab chiqarish salohiyatini yanada o'sishiga yordam beradi.

КОРХОНА ВА МАҲСУЛОТ РАҚОБАТБАРДОШЛИГИ БЎЙИЧА ҚАРАШЛАР ТАҲЛИЛИ

ТДИУ доценти, и.ф.н. Карлибаева Р.Х.

ТДИУ магистранти Мансурова Г.А.

Турли иқтисодчи-лимларнинг корхона ва маҳсулот рақобатбардошлиги борасидаги билдирилган фикр-мулоҳазаларини бирлаштириб, муаллиф шундай хулосага келдики, самарали фаолият кўрсатаётган ёки истеъмолчига рақобатбардош маҳсулот тақдим этаётган корхона рақобатбардош деб ҳисобланиши мумкин. Корхона рақобатбардошлиги муаммосининг кўплаб иқтисодчи-олимлар томонидан ўрганиб чиқилиши маҳсулот рақобатбардошлигини фикрлаб етиш даражасидан кучли фарқ қилмайди.

Иқтисодчи-олимларнинг асарларида рақобатбардошлик муаммолари билан боғлиқ амалдаги вазиятни кўриб чиқиш якунида муаллиф куйидаги хулоосаларга келади.

1) рақобатбардошлик бу у ҳар қандай иқтисодиёт ообъектларини тавсифлайдиган хусусият.

2) барча маҳсулотлар ва маҳсулот ишлаб чиқарадиган тизимлар рақобатбардошлик муаммолари нуқтаи назаридан кўриб чиқилади.

3) маълум бир шароитларда рақобатбардошлик сифат ва самарадорлик каби иқтисодий тоифалар билан айнан бир хил деб қаралади.

4) рақобатбардошлик билан боғлиқ муаммоларни ҳал қилишда сифат ва самарадорлик муаммоларига боғлиқ бўган масалаларни ҳал этишнинг маълум бўлган усулларида фойдаланиш мумкин.

5) рақобатбардошлик хусусияти корхона фаолиятидан қатъий назар намоён бўлиши ва иқтисодиётда рўй бераётган объектив жараёнлар билан белгиланиши мумкин. Шундай экан, рақобатбардошлик у аксарияти бошқариладиган сифатида кўриб чиқиладиган ташқи омиллар билан асосланадиган динамик тоифа.

Бундан ташқари, муаллиф рақобатбардошлик тушунчасининг моҳиятини тавсифлайдиган асосий белгиларни ажратиб кўрсатади.

1) рақобатбардошлик бозор мсб лари жараёнида намоён бўлади.

2) рақобатбардошлик ўзига хос хислатларга эга бўлиб, бозор муносабатлари субъектларига ҳам, объектларига ҳам нисбатан амал қилади.

3) рақобатбардошлик ҳолати ўзгарувчан бозор муҳити туфайли беқарор ва динамик ҳисобланади.

4) рақобатбардошлик у нисбий кўрсаткич, уни таққослаш учун асосий кўрсаткичлар бўлиб рақобатчиларнинг худди шундай кўрсаткичлари хизмат қилади.

Муаллифнинг фикрига кўра, рақобатбардошлик деганда динамик равишда ўзгариб турадиган ҳамда корхонанинг ташкилий-бошқарув, ишлаб чиқариш, илмий, иқтисодий, техник, маркетинг ва бошқа салоҳиятидан самарали фойдаланиш ёрдамида замонавий бозор шароитларида ўз фаолиятдан фойда олиш имконияти сифатида тавсифланадиган нисбий бозор кўрсаткичини тушуниш лозим.

Шубҳасизки, рақобатбардошлик тушунчасини контекстли тадқиқ этиш айтиб ўтилган муаммо билан боғлиқ барча саволларга тўлиқ жавобберишга қодир эмас, шу сабабли «рақобатли устунлик» атамасини ўрганиш мақсадга мувофиқ саналади.

«Рақобатли устунлик» тушунчасини таърифлашга турли ёндашувлар вақт бўйича ва мазмун бўйича акс этади. Классик мактаб вакиллари А. Смит, Д. Милль ва Д. Риккардо томонидан мутлақ ва нисбий устунликлар наарияси ишлаб чиқилган бўлиб, уларга маълум бир ишлаб чиқарувчининг харажатлари асос қилиб олинган. Олимлар ўз асарларида кўрсатиб ўтган рақобатбардошлик шарт-шароитлари нархлар ўртасидаги тафовутда ўз аксини топган. Улар икки муҳитни – бозор нархлари ва табиий нархлар шаклланадиган бозор муҳити ва табиий муҳитни ажратиб кўрсатганлар. Табиий нархлар ишлаб чиқариш харажатларини ўз ичига олади, бозор нархлари эса бозор конъюнктурасига, хусусан, талаб ва таклифга боғлиқ бўлади. А. Смит, Д. Милль ва Д. Риккардо томонидан асос солинган корхона рақобатбардошлиги шарт-шароитлари корхоналарнинг каттароқ фойда олиш мақсадида ўз маҳсулотини арзонроқ табиий нархда ишлаб чиқариш ва қимматроқ бозор нархларида сотишга интилишида намоён бўлади.

19-асрнинг охирларида А. Маршалл томонидан илгари сурилган назариядан келиб чиқиб, ишлаб чиқариш кўламининг катталиги ва бунинг оқибатида харажатлар пастлиги корхонанинг асосий рақобатли устунлиги ҳисобланган.

20-асрнинг бшларида Э. Хекшер ва Б. Олин томонидан ишлаб чиқариш омилларининг мувофиқлик назарияси ишлаб чиқилган бўлиб, унда у ёки бу ресурс ортиқчалиги рақобатли устунлик деб ҳисобланган.

А. Алчинян, Т. Эггертсон ва Г. Демсец 20-асрнинг ўрталарига келиб, ўз илмий ишларида корхона бошқа рақобатчилар билан таққслаганда эга бўлган ўзига хос хусусиятларни рақобатли устунликлар деб ҳисоблаган.

А. Алчинян, Т. Эггертсон ва Г. Демсецнинг фикрларига қўшимча қилган И. Кирнцер корхона раҳбариятининг тадбиркорлик қобилиятларини ҳам рақобатли устунлик деб ҳисоблаган.

Ф. Хайек ва П. Друкер эса, И. Кирнцернинг таклифига асосланган ҳолда, рақобатли устунликни инсон омилининг асоси сифатида тавсифлаган, чунки жамоасида самарали раҳбарлар бўлган корхона рақобатбардошроқ бўлади.

20-асрда юзага келган тенденциялардан келиб чиққан ҳолда Ж. Вальтер рақобатли устунликни корхонанинг интеллектуал салоҳияти сифатида кўриб чиққан.

21-аср бошларида иқтисодчи-олимларнинг рақобатли устунлик тушунчаси маҳсулотига қарашлари жиддий ўзгармади. Х. Траболт билимларни асосий рақобатли устунлик деб ҳисоблайди. Х. Траболтнинг фикрларига қўшимча қилган ҳолда, Д. Мур бу билимлар доимо ривожланиб бориши лозим деб ҳисоблайди. А. Бранденбургернинг

фикрига кўра, рақобатли устунлик биргаликда рақобат қилиш даражаси сифатида таърифланиши мумкин.

А. Ойхер 2008 йилда рақобатли устунликларни ўзаро рақобат олиб бораётган корхоналарнинг турли ресурсларга эга бўлиш ва улардан самарали фойдаланиш учун энг яхши шароитларни таъминлаш қобилияти сифатида таърифлади.

Йигирманчи ва йигирма биринчи асрларда билимлар ва интеллектуал салоҳият асосий рақобатли устунликларга айланди.

Рақобатли устунлик нисбий характерга эга. Ноёб хислатларга эга бўлган маҳсулотгина истисно бўлиши мумкин бўлиб, бу корхона мутлақ рақобатли устунликларининг намоён бўлиши учун шартлар шакллантиради. Улар патентлаш ёрдамида мустаҳкамланади. Рақобатли устунликлар нисбийлиги муайян шартлар билан асосланади. Бу шартлар ўзгарган ҳолларда рақобатли устунликлар қисман ёки тўлиқ йўқотилади.

Хулоса қилиб шуни айтиш жоизки, «рақобатли устунлик» тушунчасига берилган таърифлар таҳлилдан келиб чиқиб, муаллиф ушбу тушунчанинг ўз талқинини таклиф этади. Рақобатли устунлик бу корхонанинг ИТТКИ, маҳсулот ишлаб чиқариш ва сотиш, сервис хизматлари кўрсатиш билан боғлиқ иқтисодий, бошқарув ва техник фаолиятда рақобатчилардан устунлиги. Бу устунликлар корхона рақобатбардошлигининг пойдевори ҳисобланади ҳамда бозор улуши, сотув ҳажми, фойда ва рентабеллик ижобий динамикасига олиб келади. Ушбу таъриф қуйидагиларга имкон беради:

- 1) рақобатли устунликларнинг маҳсулотини аниқроқ акс эттириш;
- 2) рақобатли устунликларни соҳалар ва уларнинг намоён бўлиш турлари билан боғлаш;
- 3) рақобатли устунликларни корхона рақобатбардошлигининг пойдевори сифатида кўриб чиқиш.

СОВЕРШЕНСТВОВАНИЕ СТРАТЕГИИ АНТИКРИЗИСНОГО УПРАВЛЕНИЯ ОРГАНИЗАЦИЕЙ

ТФИ Рахмедова М.

Говоря о качественных изменениях в современных экономических системах, явлениях и процессах, социальных трансформациях, происходящих в структуре нашего общества, следует отметить, что все они развиваются по пути усложнения и взаимопроникновения, в условиях параллельной интеграции и дифференциации. Управлять бизнесом, успешно строить свое дело при этом становится непросто. Слишком много факторов внешней и внутренней среды, влияющих на функционирование предприятия, чтобы их все можно было учесть «в уме». Поэтому такую важную роль сегодня играют качественные систематические знания теории и практический опыт управления руководителя. Для того чтобы ответить на вопрос, какая из имеющихся антикризисных стратегий управления производством является наилучшей для определенного малого предприятия на начальном этапе его развития, следует рассмотреть две основные стратегии антикризисного менеджмента, общие для большинства предприятий, независимо от их размера и отрасли, а затем проанализировать их с точки зрения имеющихся ограничений.

Итак, специфика антикризисного управления связана с необходимостью принятия непростых управленческих решений в условиях ограниченных финансовых активов, большой степени риска и неопределенности. В тот момент, когда организация начинает функционировать, на рынке, как правило, уже действует значительное число фирм-конкурентов. Занять определенную нишу на рынке, позиционировать свою торговую марку довольно сложно. Поэтому во многих развитых странах с рыночной экономикой выработана система мер государственной поддержки микробизнеса, которая заключается

в выдаче льготных кредитов, субсидий, временном освобождении от налогообложения, передаче на выгодных условиях технологий и патентов. Кризисное финансовое состояние бизнеса требует от руководства проведения ряда нестандартных мероприятий, использования в менеджменте методов и подходов, которые в значительной мере отличаются от управления в стабильных условиях. Экономический кризис в организации отражает ее тяжелое финансовое положение, которое проявляется в неудовлетворительном значении целого ряда показателей. При этом первым признаком будет отрицательный финансовый результат – валовой убыток от деятельности, снижение уровня рентабельности или стремительное сокращение размера прибыли по периодам. К сожалению, в национальных компаниях антикризисные мероприятия зачастую сводятся лишь к мерам финансового оздоровления и проведению реструктуризации кредиторской задолженности. Однако, в ходе изучения комплекса антикризисных мероприятий, применяемых в компаниях, можно выявить два основных направления антикризисного менеджмента: сокращение затрат и увеличение денежных потоков фирмы.

Первая стратегия «Дешево и эффективно». Сокращение затрат необходимо в той ситуации, когда организация испытывает острый финансовый кризис. Важно централизовать принятие управленческих решений, влияющих на движение материальных активов, а также сокращать расходы, связанные с развитием существующих долгосрочных проектов. К методам сокращения затрат относятся: анализ источников возникновения затрат, их классификацию по степени зависимости от объемов производства, мониторинг затрат, проведение мероприятий по снижению затрат, оценку полученного эффекта. Основными направлениями деятельности по снижению затрат можно считать сокращение фонда оплаты труда, производственных расходов, затрат на сырье и материалы за счет использования более дешевых ресурсов, сокращение затрат на ремонт и обслуживание оборудования, внедрение ресурсосберегающих технологий, сокращение затрат на рекламу, научно-исследовательские и опытно-конструкторские работы, исследование рынка.

Вторая стратегия антикризисного управления, применяемая на малых предприятиях, – «Быстро и продуктивно». Здесь перед менеджментом стоит задача максимально быстро обеспечить компании приток финансовых ресурсов. Привлечение денежных средств на предприятие в условиях кризиса осуществляется в основном по трем главным направлениям – продажа и сдача в аренду активов компании; оптимизация продаж; изменение кредитной политики для ускорения оборачиваемости дебиторской задолженности. Оптимизация продаж предполагает проведение следующих мероприятий: ценового регулирования, привлечения новых клиентов, заключения контрактов о производстве на давальческом сырье, внедрения программы торговых скидок для покупателей, которые платят быстро, а также оценки дополнительных затрат, связанных с продвижением на рынок новой продукции. Привлечение денежных средств в организацию посредством изменения кредитной политики реализуется за счет ускорения оборачиваемости дебиторской задолженности.

Итак, несмотря на многообразие мер антикризисного управления, основными могут считаться только два: сокращение затрат на ведение бизнеса и обеспечение более мощного притока денежных средств. Как уже было отмечено ранее, указанные направления необходимо изучить в контексте имеющихся ограничений: микроразмер организации и начальный этап ее функционирования.

Таким образом, представленные предложения по совершенствованию модели антикризисного управления промышленным предприятием на информационно-мониторинговой основе анализа факторов внешнего и внутреннего воздействия на хозяйственную деятельность позволит сначала теоретически, а затем и практически снизить воздействие кризисных проявлений и ошибки управления, связанные с

человеческим фактором, и, может быть, совершить переход от теории антикризисного управления к теории бескризисного управления промышленными предприятиями.

ТЕОРЕТИЧЕСКИЕ АСПЕКТЫ ВЛИЯНИЯ УРОВНЯ РАЗВИТИЯ ФИНАНСОВОГО ПОСРЕДНИЧЕСТВА НА ЭКОНОМИЧЕСКИЙ РОСТ

Джурабаев Ж. Ш.
старший научный сотрудник
Института прогнозирования и
макроэкономических исследований

Функцию перераспределения свободных финансовых ресурсов физических и юридических лиц выполняет финансовый рынок. Основными участниками, которые обеспечивают эффективное функционирование финансового рынка и перераспределение финансовых ресурсов, являются финансовые посредники.

Финансовое посредничество – это базовый процесс для финансовой системы, и от того, как он протекает, зависит степень эффективности использования финансовых ресурсов общества и государства. Под эффективностью мы понимаем способность финансовой системы аккумулировать финансовые средства в конкурентной среде и обеспечивать максимальную отдачу размещенных ресурсов с точки зрения долгосрочного экономического роста²⁸⁴.

Взгляд на научно-экономические труды и соответствующие результаты исследований экономистов указывает на наличие взаимосвязи между уровнем развития финансовых посредников и возможностями экономического роста, которая впервые была затронута Й. Шумпетером²⁸⁵.

Согласно его взглядам, финансовые посредники (банки), привлекая средства на финансирование инвестиционных проектов и направляя свои усилия на управление рисками, могут лучше, чем отдельные обособленные инвесторы, контролировать действия менеджеров фирм, что способствует увеличению объема сделок в экономике, технологическим инновациям и экономическому развитию.

У.Бэйджехот в своей работе «Ломбард Стрит» отмечает, что основным отличием Англии от более бедных стран является то, что ее финансовая система способна мобилизовать финансовые средства для реализации крупномасштабных проектов. Он подчеркивал, что важна не столько норма сбережения, сколько именно способность объединить сбережения и направить их в наиболее эффективные проекты.

Р. Голдсмит изучил данные по банковскому сектору 35 стран в период 1860 -1963 гг., по результатам которых сделал вывод о том, что в долгосрочной перспективе имеется связь между финансовым развитием и экономическим ростом.

Р. Раджан (Rajan R.) и Л.Зингалез (Zingale L.)²⁸⁶ выявили, что развитые финансовые рынки способствуют, в первую очередь, развитию тех фирм и отраслей, которые особенно зависимы от внешнего финансирования.

Р.Кинг (R.King) и Р.Левин (R.Levine)²⁸⁷ провели кросс-секционный анализ, являющийся по сути продолжением исследований Голдсмита, по приблизительно 80 странам в период 1960-1989 гг. и пришли к выводу, что различные типы измерения (оценки) уровня развитости финансового сектора имеют сильную взаимосвязь с настоящим и поздним уровнями экономического роста.

²⁸⁴ Саркисян Т. С. Проблемы финансового посредничества // Деньги и кредит. 2007. № 7. С. 26–28.

²⁸⁵ В опубликованном труде «Теория экономического развития», 1912.

²⁸⁶ Rajan R.G., Zingales L. Financial Dependence and Growth. American Economic Review. No.88, June 1998, pp. 559-586.

²⁸⁷ В статье «Finance and Growth, Schumpeter Might Be Right», материалы Всемирного банка, WPS 1083, февраль, 1993.

Е.Бек, Р.Левин и Н.Лоайза провели исследования 288 данных 63 стран в периоде 1960-1995 гг. в целях выявления влияния развития финансовых посредников на экономический рост и его источники. В результате было выявлено наличие влияния развития финансовых посредников на реальный уровень роста ВВП на душу населения, инвестиции и на производительность труда. Они обнаружили статистически значимую связь между развитием финансового посредничества и ростом реального ВВП на душу населения и производительностью труда.

Как показывают исследования чем лучше финансовая система и финансовое посредничество справляется с задачей аккумуляции сбережений и превращения их в инвестиции, тем более успешно развивается экономика, и тем выше темпы экономического роста в стране.

Поэтому дальнейшее макроэкономическое развитие, укрепление стабильности и обеспечение высоких темпов экономического развития в республике необходимо рассматривать совместно с развитием финансового посредничества, т.е. без укрепления и развития банковско-финансовой системы. Для чего считается целесообразным продолжение осуществляемых мер направленных на развитие банковско-финансовой сферы, в т.ч. уделять особое внимание на:

- продолжить меры по совершенствованию системы обмена кредитной информации, развитие кредитных бюро, что с одной стороны будет снижать риски для кредитов, стимулировать платежную дисциплину заемщиков;

- увеличение объемов привлечения в финансовый сектор иностранного капитала для снижения доли государства в финансовом секторе, а также в целях дальнейшего повышения конкурентоспособности финансовых институтов;

- аккумуляция свободных денежных средств населения в финансовом секторе, в т.ч. за счет активного развития и совершенствования системы безналичных расчетов, расширения перечня и повышения качества предоставляемых финансовых услуг и т.д.;

- развитие фондового рынка, рынка облигаций – новых каналов привлечения финансирования;

- создание и развитие новых видов небанковских кредитных организаций, ориентированных на предоставление финансовых услуг субъектам малого бизнеса и частного предпринимательства, а также широким слоям населения.

ҚАШҚАДАРЁ ВИЛОЯТИ ИҚТИСОДИЁТИДА КИЧИК БИЗНЕС ВА ХУСУСИЙ ТАДБИРКОРЛИКНИНГ САЛМОҒИ

Қарши Муҳандистлик иқтисодиёт институти
катта ўқитувчиси Музаффарова К. З.

Қарши Муҳандистлик иқтисодиёт институти
талабаси Ҳолиқова М.

Ҳозирги кунда мамлакат иқтисодиётини ривожлантиришда кичик бизнес ва хусусий тадбиркорликнинг улуши кундан кунга ортиб бормоқда. Кичик бизнес ва хусусий тадбиркорлик субъектлари фаолияти натижасида энг аввало аҳоли бандлигини таъминлаш, бозорда соғлом рақобат муҳитини шаклланишида асос бўлиб хизмат қилади. Кичик бизнес ва хусусий тадбиркорлик субъектлари томонидан ишлаб чиқарилган маҳсулотлар орқали бозорни сифатли ва арзон маҳсулот ва хизматлар билан таъминлашга эришишимиз мумкин бўлади. Маълумки, республикамизда кичик бизнеснинг ташкил топиши ва ривожланишига яратилган асос – янги мулкдорлар синфининг шаклланишига 20 йилдан ошиб бормоқда. Ушбу йилларда кичик бизнес ва хусусий тадбиркорликни

288 Beck T., Levine R., Loayza N. Finance and the Sources of Growth. Policy Research Working Paper. 2057, The World Bank, 1999.

ривожлантириш учун энг аввало норматив-ҳуқуқий базани мустаҳкамлаш ишлари олиб борилди. Тадбиркорлик субъектлари фаолиятини раҳбатлантириш учун олиб борилаётган ишлар бугунги кунда ҳам давом этмоқда.

Мамлакатимизда кичик бизнес ва хусусий тадбиркорликнинг жадал ривожланишида энг аввало ушбу соҳа учун белгиланаётган солиқ имтиёзлари етарли даражада рағбатлантирувчи рол ўйнайди.

Кичик бизнес ва хусусий тадбиркорлик фаолиятини янада ривожлантириш мақсадида Республикамизда 2017 йилнинг 1 январидан тадбиркорлик субъектлари фаолиятини режадан ташқари текширишнинг (юримдик шахс тугатилиши) барча турлари бекор қилинди.²⁸⁹

Қашқадарё вилоятида 2017 йилнинг 1 январь ҳолатига рўйхатга олинган жами кичик тадбиркорлик (бизнес) субъектларининг сони 15180 тани ташкил қилган. 2016 йил январь-декабрда ялпи ҳудудий маҳсулотнинг 51,7 фоизи кичик бизнес субъектлари томонидан ишлаб чиқарилган бўлиб, бу кўрсаткич 2014 йилга нисбатан 0,2 фоизга кўплигини кўрсатади. 2016 йилда кичик тадбиркорлик (бизнес) субъектлари томонидан жами иқтисодиётда банд бўлганларнинг 80,1 фоизи иш билан бандлиги таъминланди, бу 945,4 минг нафар кишини ташкил этади. Саноат маҳсулоти ишлаб чиқариш ҳажми 2643,8 млрд. сўмни (жами саноат ишлаб чиқаришининг 27,4 фоизи) ёки 2015 йилнинг январь-декабрга нисбатан 25,1 фоизни ташкил қилган. 2016 йилда 125,2 млн. АҚШ доллари (умумий экспорт ҳажмининг 41,5 фоизи) миқдоридан маҳсулотлар (товар ва хизматлар) экспорт қилинди.²⁹⁰

Ушбу кўрсаткичлар тизимидан кўришиб турибдики, кичик бизнес ва хусусий тадбиркорлик субъектлари вилоят иқтисодиётида ўз ўрнига эга. Ушбу соҳани ривожлантириш орқали вилоят иқтисодиётини янада юксалтиришга эришиш мумкин. Вилоят иқтисодиётининг юксалиши натижасида эса мамлакат иқтисодиётининг ривожланишига эришилади.

Демак, мамлакат иқтисодиётини ривожлантиришда кичик бизнес ва хусусий тадбиркорлик секторини ривожлантиришнинг аҳамияти катта экан. Ушбу соҳани ривожлантириш учун қуйидагиларга аҳамият қаратиш керак: қишлоқ жойларда аҳолини тадбиркорлик фаолиятига кенг жалб қилишни ташкиллаштириш, айниқса касб-хунар коллежи битирувчиларини тадбиркорлик фаолиятини бошлашлари учун шарт-шароитлар яратиш; кичик бизнес ва хусусий тадбиркорликка ҳорижий инвестицияларни жалб қилишни рағбатлантириш; кичик бизнес ва хусусий тадбиркорликни ишлаб чиқариш воситалари ва янги технологик жиҳозлар билан таъминлашни қўллаб-қувватлаш; кичик бизнес ва хусусий тадбиркорликка янги илм-фан ютуқларини кенг жорий қилишни йўлга қўйиш ва бошқа шу каби бир қатор ислохотларни амалга ошириш ушбу соҳанинг янада юксалишига сабаб бўлади.

AVTOTRANSPORT VOSITALARINI BAHOLASH METADOLOGIYASINI RIVOJLANTIRISH

ТМІ магистранти Ақтамов Бобиржон

Мамлакатимиз mustaqillikka erishga dastlabki yillardanoq, O'zbekiston Respublikasining birinchi Prezidenti Islom Karimov rahbarligida iqtisodiyotning barcha sohalari qatori baholash

289 "Тадбиркорлик фаолиятининг жадал ривожланишини таъминлашга, хусусий мулкни ҳар томонлама ҳимоя қилишга ва ишбилармонлик муҳитини сифат жиҳатидан яхшилашга доир қўшимча чора-тадбирлар тўғрисида"ги Ўзбекистон Республикаси Қонуни, 2016 йил 29 декабр.

290 Қашқадарё вилояти статистика маълумотлари

faoliyatini rivojlantirishga ham alohida e'tibor qaratildi. O'zbekiston Respublikasida mulkchilik tizimi va undagi munosabatlar, bozor infratuzilmasi, baholash faoliyatiga kata ahamiyat berildi. Ayniqsa, davlat mulkini xususiylashtirish sharoitida baholash xizmatlariga bo'lgan ehtiyoj natijasida bu sohada ko'plab islohotlarni amalga oshirishni taqazo etdi. Aynan shu maqsadda, 1999-yilning 19-avgustida "Baholash faoliyati to'g'risida" O'zbekiston Respublikasining qonuni qabul qilindi.

Lekin bu qonun rivojlanayotgan bozor iqtisodiyoti sharoitida o'sib borayotgan talablarni to'liq qoniqtira olmay qoldi. Baholash ishlari bir qator hollarda yuzaki va past saviyada o'tkazildi. Shuningdek, baholash faoliyati bilan shug'ullanayotgan hodimlarning ham malaka darajasi talab darajasida emas edi. Bularning barchasi mazkur faoliyatda qator jiddiy o'zgarishlar amalga oshirilishini talab etdi. Mazkur kamchiliklarni hisobga olgan holda, 2008-yilning 24-aprelida O'zbekiston Respublikasining birinchi Prezidenti Islom Karimovning PQ-№843 sonli "Baholovchi tashkilotlarning faoliyatini yanada takomillashtirish va ko'rsatilayotgan xizmatlar sifati uchun ularning mas'uliyatini oshirish to'g'risida"gi Qarori qabul qilindi. Aynan shu Qaror talablariga mos ravishda 2009-yil 26-avgustda Davlat mulki qo'mitasi kollegiyasining "O'zbekiston Respublikasida 2009-2015-yillar davrida baholash faoliyatini rivojlantirishning asosiy yo'nalishlari" nomli dasturi ishlab chiqilib amalga oshirildi.

Mazkur tubdan ro'y bergan yangi o'zgarishlar va islohotlar natijasida baholash faoliyatidagi bir qator yo'lga qo'yilgan kamchiliklar va nuqsonlar bartaraf etildi. Bundan tashqari, 2006-yildan to hozirga qadar ishlab chiqilgan 13 ta "Mulkni baholash milliy standartlari" ham bu borada dastak bo'lib xizmat qilmoqda. Ushbu standartlarning amaliyotga joriy etilishi baholash metodologiyasining rivojiga kata hissa qo'shdi. Garchi, mulkni baholash milliy standartlari umumiy baholash faoliyati uchun foyda bergan bo'lsada, ba'zi bir mulk turlarini baholash bo'yicha hali ham aniq bir qolimga solingan standartning yo'qligi bu borada kamchiliklar hali ham mavjud ekanligini ko'rsatib berdi. Ana shular qatori, avtotransport vositalarini, mashina va asbob uskunalarni baholash metodologiyasini ko'rsatishimiz mumkin.

Hozirgi kunda amaliyotda avtotransport vositalari, mashina va asbob uskunalarni baholash bo'yicha aniq bir mexanizmning, ya'ni, baholash metodologiyaning yo'qligi sababli bir qancha noaniqlik va kelishmovchiliklarni yuzaga keltirmoqda. Buning natijasida mulkning holisona bozor qiymatini shakllantirishda muammolar yuzaga kelmoqda. Shundan kelib chiqib aytishimiz mumkinki, avtotransport vositalari, mashina va asbob uskunalarni baholash milliy standartining umumiy tizimini yaratish uchun asosiy shart-sharoitlar va talablar quyidaglardan iborat:

- rivojlanayotgan mamlakatimizning iqtisodiy shart-sharoitlari;
- o'tish davrida xatolarga qo'ymaslik;
- avtotransport, mashina va asbob uskunalarni baholash bilan bog'liq fan texnikaning barcha yutuqlarini amaliyotga tadbiiq etish;
- to'plangan xalqaro tajribadan foydalanish.

Shunday ekan, standartning ishlab chiqilishi zamona maqsadi emas, balki, uning talabidir.

Yuqoridagi fikrlarni hisobga olib, ham horij, ham mamlakatimiz tajriba va shart-sharoitlaridan kelib chiqubchi avtotransport, mashina va asbob uskunalarni baholash milliy standartlari quyidagi xususiyatlarga ega bo'lishi lozim:

- mamlakatimizda avtotransport, mashina va asbob uskunalari reistri bo'yicha xujjatlar tuzish, ularni kompyuterlarga kiritish va ularni texnik standartlar asosida muntazam aniqlashtirish, yangilash va ko'char mulk monitoringgi darajasiga yetkazish;

- avtotransport vositalari, mashina va asbob uskunalarni baholash texnik standartlar va me'yoriy-huquqiy negiz asosida obyektning holisona, malakali va mustaqil baholash mustaqil nodavlat organlar tomonidan amalga oshirilishi;

- texnik standartlarni Respublikasining qonuniy-huquqiy negiziga asoslangan texnik me'yor, qoidalar, hamda mintaqamizning iqlimi va boshqa sharoitlar hisobga olgan holda ishlab chiqish.

Yuqorida keltirilgan xususiyatlargaega bo'lgan mulkni baholash milliy standartining ishlab chiqilishi avtoranstport vositalari, mashina va asbob uskunalarini baholash metodologiyasining rivojlanishiga kata hissa qo'shadi. Ushbu standart o'z navbatida vujudaga keladigan ko'plab tushunmovchiliklar va xatoliklarni oldini olishga xizmat qiladi.

KICHIK BIZNES VA XUSUSIY TADBIRKORLIK SUBEKTLARINI MOLIVAVIY QULLAB QUVATLASH TARTIBINI TAKOMINLASHTIRISH

Ilmiy rahbar: TMI katta o'qituvchisi Umirov A.

TMI talabasi Seytjanov B.

Ma'lumki, iqtisodiyotni boshqarishning ma'muriy-buyruqbozlik va rejalashtirishga asoslangan tizimi hukmronlik qilgan davrda tadbirkorlikning jamiyat ijtimoiy-iqtisodiy muamrnolarini hal qilishda hamda iqtisodiyotni rivojlantirishdagi ahamiyati inkor etib Sobiq Sho'rolar davrida kishilar ongiga kichik ishlab chiqarish, xususiy tadbirkorlik kapitalizm illati deb singdirildi. Natijada tadbirkorlik turli ma'muriy yo'llar bilan cheklandi. Xususiy ishlab chiqarish bilan shug'ullanish faoliyati qonun orqali taqiqlandi. Ishlab chiqarishda kichik korxonalar faoliyati va afzalliklari inkor etilib, korxonalarni yiriklashtirish siyosati olib borilishi natijasida yagona davlat monopoliyalari vujudga keldi.

Jahon va O'zbekistori tajribasi shuni ko'rsatadiki, bozor iqtisodiyoti sharoitida biznesni rivojlantirmay turib, iqtisodiy o'sish, ijtimoiy muammolarni, ayniqsa, ishsizlikning oldini olish, aholi daromadlarining oshishi, iste'mol bozorini mahsulotlar bilan to'ldirish va ko'paytirish mushkul. Buning tasdig'i sifatida Yevropa Ittifoqi Hamjamiyati mamlakatlarini olib ko'rish mumkin. Ularda ishlab chiqariladigan jami yalpi ichki mahsulotlarning 67 % idan ko'prog'i kichik biznes va xususiy tadbirkorlik tarmog'ining salmog'iga to'g'ri keladi.

Shuningdek, tadbirkorlarni soliqqa tortish, buxgalteriya hisobi va statistika hisobotlarini topshirish tizimi soddalashtirildi. Tadbirkorlarning mahsulotlarini eksport qilish hajmini oshirishga qaratilgan qulay shart-sharoitlar va imkoniyatlar yaratildi. Imtiyozli va mikro kreditlar berish hamda boshlang'ich kapitalni shakllantirish uchun mablag' ajratish yo'li bilan kichik biznes subyektlarini moliyaviy qo'llab-quvvatlash ko'lami ham kengaytirib borildi.

"Asaka" Bank tomonidan 2016 yilning birinchi yarmida tadbirkorlik subyektlarini rivojlantirish uchun 835,8 mlrd.so'm miqdorida kredit mablag'lari ajratildi - O'zbekiston yangiliklariMa'lumki xozirda tijorat banklari tomonidan kichik biznes har tomonlama qo'llab-quvvatlab kelinmoqda. Moslanuvchan, Kamharj va katta investitsiyalarni talab etmaydigan mazkur soha avvalo ichki bozorga mo'ljallangan bo'lib, aholi bandligini ta'minlashda ham muhim o'rin tutadi. "Asaka" bank tomonidan ham kichik biznes va xususiy tadbirkorlik subyektlarini moliyaviy qo'llab-quvvatlash uchun ajratilayotgan kreditlar hajmi yil sayin o'sib bormoqda. Xususan, shu yil boshidan beri bu maqsadlar uchun ajratilgan kreditlar miqdori 2002 yilga nisbatan 101 barobarga ko'p bo'ldi. Bir so'z bilan aytganda bank jamoasi «Asaka» Bank – tadbirkorlikni rivojlantirishning mustahkam asosi" shiori ostida mehnat qilmoqda.

Bank faoliyatining asosiy yo'nalishlaridan biri kasb-hunar kollejlari bitiruvchilarini qo'llab quvvatlashdir. Ayni shu maqsadda yil boshidan beri chorvachilik, asalarichilik, parrandachilik va issiqxonalar qurish uchun kollej bitiruvchilariga 7,3 mlrd so'm miqdorida kreditlar ajratildi . Shu yilning birinchi yarmida esa ayol tadbirkorlar loyihalarini kreditlashga 74,8 mlrd. so'm yo'naltirilib, kreditlar evaziga ko'pgina tadbirkor xotin-qizlar o'zlarining ishbilarmonlik g'oyalari va orzularini amalga oshirishdi. Shu bilan birga tadbirkorlik subyektlarini rivojlantirish uchun bu yil 1,6 trln so'm miqdorida kreditlar ajratish ko'zda tutilgan.

Asaka bank ko'rsatilayotgan moliyaviy xizmatlar turini ko'paytirish va sifatini oshirish, tadbirkorlarni qo'llab-quvvatlash, iqtisodiyotning real sektori loyihalari, mahalliy xom ashyodan eksportbop va import o'rnini bosuvchi mahsulot ishlab chiqarishni kreditlash hajmini ko'paytirish bo'yicha olib borilayotgan ishlarni bundan keyin ham davom ettirishni o'z oldiga maqsad qilgan.

IQTISODIYOTNI MODERNIZATSIYALASH SHAROITIDA TEMIR YO'L TRANSPORT KORXONALARINING RIVOJLANISH BOSQICHLARI

Ilmiy raxbar, Ifn.dotsent. Ergasheva Sh.

TMI tmagistranti Ollaberganova S.

Ma'lumki, O'zbekiston qadim zamonlardan G'arb va Sharqni bog'lovchi Buyuk ipak yo'lida joylashgan davlat sifatida mashhur bo'lgan. Endilikda ana shu qadimiy yo'l yangicha sayqal topib, ellarni-ellarga bog'lab kelmoqda. Hozirgi vaqtda mamlakatimizni modernizatsiya qilish va yangilash, iqtisodiyotimizning sifat jihatidan yangi, zamonaviy tarkibiy tuzilmasini shakllantirish, hududlarimizni kompleks rivojlantirish transport va kommunikatsiya tizimini takomillashtirish bilan uzviy bog'liq.

Mustaqillikning dastlabki yillaridanoq O'zbekistonning transport va kommunikatsiya tizimini takomillashtirishda eski mustabid tuzumdan qolgan muammolarni hal etish talab qilinardi. Bu muammolar respublikamizning Surxondaryo viloyati va Qoraqalpog'iston Respublikasiga olib boradigan temir yo'llarning qo'shni Turkmaniston hududi orqali o'tishiga barham berish, respublikada yangi dunyo talabiga javob beradigan avtomobil yo'llarini qurish va mavjudlarini rekonstruksiya qilish, aviatsiya infratuzilmasini takomillashtirishdan iborat edi.

Yuqorida keltirib o'tilgan muammolarni hal etish uchun transport tizimini isloh qilishning strategik yo'nalishlari belgilab olindi va respublikada yagona milliy transport tizimini yaratish ishlari boshlab yuborildi. Sohaning barcha tarmoqlari – temir yo'l, avtomobil, aviatsiya transportining rivojlanishiga asos solindi. O'zbekistondagi avtomobil va temir yo'llarning raqobatbardoshligini oshirish bo'yicha dolzarb vazifalar belgilandi. Ma'lumki, Markaziy Osiyo mintaqasi dunyo transport-kommunikatsiya tizimining ajralmas qismi hisoblanadi. Bu hududda O'zbekiston tomonidan transport majmuasini modernizatsiya qilish va yangi xalqaro yo'nalishlarni ochish bo'yicha keng ko'lamli ishlar bajarildi. 2007 yil 24 avgustda O'zbekiston Respublikasi birinchi Prezidenti Islom Karimov "Toshguzar–Boysun–Qumqo'rg'on" temir yo'lining tantanali ochilishida so'zlagan nutqida "Asriy tog'u toshlar, dashtu biyobonlar bag'rida tunu kun mardona mehnat qilib, 223 kilometrdan iborat bo'lgan bu temir yo'lni qisqa davrda, hammasi bo'lib 33 oyda, muddatidan ikki yil oldin ishga topshirilishining o'zi, hech shubhasiz, mamlakatimiz tarixida har tomonlama ulkan bir voqea, desak, o'ylaymanki, ayni haqiqatni aytgan bo'lamiz" deb ta'kidlagan edi. Amalga oshirilgan bu buyuk ishlarning eng muhim ahamiyati va mohiyati shundaki, o'zbek xalqi o'z kuch-qudratini va nimalarga qodir ekanini yana bir bor namoyon etdi. 2013 yildan birinchi Prezidentimiz rahnamoligida yana bir ulkan loyiha – 125 kilometrlik "Angren–Pop" elektrlashtirilgan temir yo'l qurilishi boshlab yuborildi. Uning tugallanishi 2016 yilga mo'ljallangan edi. Istiqbolda ushbu temir yo'l nafaqat Farg'ona vodiysi viloyatlarini respublikaning boshqa hududlari bilan, balki Yevropani Xitoy bilan bog'lab, mamlakatimizning tranzit salohiyatini yanada oshiradi.

Mustaqillik yillarida temir yo'llarni elektrlashtirish ishlariga katta ahamiyat qaratildi. O'tgan davrda Xovos–Bekobod, Xovos–Jizzax liniyalari elektrlashtirildi. Toshkent–Samarqand–Buxoro yo'nalishlarida tezyurar elektropoezdlar qatnay boshladi. Natijada poezdlardan foydalanish xarajatlarini 20 foizga kamaytirish, yo'lovchi va yuk tashish tezligini 1,3 barobar oshirish imkoni yaratildi. Markaziy Osiyo mintaqasida eng birinchi bo'lib yuqori tezlikda harakatlanuvchi Toshkent va Samarqand shaharlarini bog'lovchi "Afrosiyob" poezdlari qatnovi yo'lga qo'yildi.

Umuman olganda, istiqlol yillarida O'zbekistonning transport va kommunikatsiya tizimini rivojlantirishda strategik ahamiyatga ega bo'lgan ulkan ishlar bajarildi. Respublikada transport mustaqilligi ta'minlandi va mamlakatning barcha hududlarini o'zaro bog'laydigan milliy transport yaxlit tizimi vujudga keldi. Vatanimizda yaratilgan samarali transport tizimi dunyo mamlakatlari bilan integratsiyalashuv va tashqi iqtisodiy aloqalar rivojlanishida asosiy omil bo'lib xizmat qilmoqda.

МАРКЕТИНГ ТАДҚИКОТЛАРИ МУВАФФАҚИЯТЛАР ГАРОВИ

ТМИ магистранти Мухитбекова Гулзода Улугбек кизи

Илмий раҳбар: ТМИ и.ф.н. Эрматов Тохир Шарипжонов

Бугунги замонавий шароитда ҳеч қандай корхона турли йўналишларида ҳоҳ у бозорни комплекс ўрганиш бўлсин, ҳоҳ рақобат устунлиги ёки талабни башоратлаш бўлсин доимий маркетинг тадқиқотлари ўтказмасдан туриб ўз муваффақияти ривожига кафолат бера олмайди.

Ташкилот узоқ муддатли ҳаёт фаолияти ва бизнес қийматини ўсишини таъминлаш учун унинг бизнес модули истеъмолчиларнинг ўзгариб турувчи эҳтиёжлари ва устиворликларига мос келиши лозим, шунингдек истеъмол қиймати бир соҳада ҳар доим ҳам бир хил бўлмаслигини ҳисобга олиш зарур. Реструктуризация кенг қамровли ҳодиса сифатида турли бозор инструмент-ларидан фойдаланган ҳолда амалга оширилиб, булар ичида маркетинг таъми-ноти алоҳида ўрин эгаллайди.

Маркетинг концепцияси бизнесни бошқаришнинг янги парадигмаси сифатида реструктуризациялаш жараёнини ташкилотнинг функцияланиши, унинг ички ва ташқи муҳити, шунингдек унинг келажакдаги ўзгариши динамикаси тўғрисидаги зарурий маълумотлар билан таъминлайди. Реструктуризациялаш жараёнида маркетинг ёндашувини инкор этиш нотўғри мақсадли мўлжалга, шунга мос равишда ташкилотнинг иқтисодий ҳолатига назорат қилиб бўлмас ўзгаришларга олиб келади. Ташкилотларни реструктуризациялаш жараёнида қўлланиладиган маркетинг концепциялари билан боғлиқ бир неча концептуал ҳолатлар асосида илмий ишланмаларни ушбу соҳада тўпланган билим мажмуасига тизимлаштириш заруриятни асослайди.

Ташкилотларни реструктуризациялаш жараёнларидан ижобий натижа олиш мақсадида маълум муоммоларни тезкор аниқлаш учун доимо тадқиқотлар ўтказиб борилиши зарур.

Ушбу услуб ўзига 3 та босқични киритади: биринчиси - корхона диагносикаси, иккинчиси - ички ва ташқи муҳитнинг махсус бизнес таҳлили, учинчиси - бизнесни реструктуризациялаш дастурини тузиш. Биринчи босқичда бизнесни реструктуризациялаш мақсади, вазифалари ва чораларини аниқлаш учун танланган маркетинг концепцияси асосланади. Ушбу босқич қуйидаги бўлимларни ўз ичига олади: биринчи-корхона тавсифи (рақо-батчиларни, янги харидорларни, бизнесни ривожлантириш лойиҳаларини ўрганиш учун зарур); иккинчи - корхона ҳолати диагносикаси (корхонанинг иқтисодий ва молиявий ҳолатини ўрганиш учун зарур).

Тадқиқот натижаларига кўра биринчи босқичда турли кўрсаткичлар мазмуни асосида реструктуризация ўтказиш зарурияти, шунингдек мулкдорларнинг маълум мақсадларга эришиш ҳоҳишлари аниқланади. Шу ерда бизнесни реструктуризациялаш концепцияси танланади.

Реструктуризация концепцияси аниқлангандан кейин услубнинг иккинчи босқичи корхонанинг ички ва ташқи муҳитини тасвирловчи кўрсаткичлар тузилишини баланслаштиришга асосланган ички ва ташқи муҳитнинг махсус бизнес таҳлили ўтказилади. У ички ва ташқи муҳитнинг кўрсаткичларини баҳолаш ва кейинги тенгликни яратиш мезонларини топиш учун зарурдир. Ташқи муҳитни таҳлил қилишнинг моҳияти корхонага тегишли назорат қилинадиган ва назорат қилинмайдиган омиллар (объектлар ва воқеалар)ни доимий ўрганиш ва баҳолашдан иборат. Ташқи омилларнинг таҳлили корхонанинг мақсадларга эришиш учун зарур бўладиган қувватларни керакли даражада ушлаб туришга имкон берадиган, унинг муҳит билан келажакдаги қисқа ва узоқ муддатли ўзаро таъсир алгоритмларини таъминлайдиган стратегик қарорларни ишлаб чиқишга ёрдам беради. Бундай таҳлилнинг бош мақсади зарурий, режали, башоратли ахборотларни олиш, қўшимчаси эса корхонанинг кучли ва кучсиз томонларини, шунингдек унинг ташқи муҳит

билан боғлиқ имкониятларини аниқлашдир. Ташқи муҳит кўрсаткичлари сифатида нарх, сифат, харидорларнинг маълум товар туридаги ҳиссаси кўрсатилади.

Корхона ички муҳити таҳлили sanoat корхоналари реструктуризация дасурларини амалга ошириш имкониятларини баҳолашга имкон яратади. Бу корхоналардаги мавжуд имкониятларни аниқлаштиради, шунингдек бизнес реструктуризация дасурини маркетинг концепцияси асосида яратишга ёрдам беради.

Учинчи босқич бизнес реструктуризация дасурини маркетинг концепцияси асосида яратиш билан яқунланади. Талабга таъсир этувчи мезонларга ва ташкилотларда мавжуд имкониятларга боғлиқ турлича эҳтимолли тадбирлардир. Ишлаб чиқаришни реструктуризациялаш дастури ишлаб чиқариш жараёнини ташкил этувчи ижтимоий асос бўлиши, шунингдек юридик процедура билан узвий боғлиқликда бўлиши керак.

Корхоналарни реструктуризациялашнинг асосий вазифаси бир томондан ташкилот ҳиссадорларининг узоқ муддатли вазифаларига жавоб берадиган, иккинчи томондан ташқи муҳит талабларига мос ривожландирган бизнес-тузимларни яратиш ҳисобланади. Ушбу ҳолда реструктуризация бизнесни фаолиятнинг анча даромадли йўналишларида мужассамлаштириш (концентратциялаш) мақсадида қайта қуришни, шунингдек ташкилот бошқарув тузилишини қайта ташкиллаштирилишини назарда тутди.

Ташкилотнинг ички ва ташқи ҳолатидан қатъий назар белгиланган мақсад ва вазифалари оқлавчанлиги шу билан яқунланадики, концепциянинг тўғри ажратилган ва ривожлантирилган рақобат устунлиги, яъни унинг маҳсулот ишлаб чиқариш ёки хизмат кўрсатиш қобилияти бошқалардан юқорилиги ва ўзининг бозордаги ўрнини ушлаб олишлиги ташкилотнинг маркетинг концепциялари асосида реструктуризацияланишини моҳиятини аниқлаш имконини беради. Рақобат устунлигини корхонанинг ички муҳитида ҳам, ташқи муҳитида ҳам бир хилда ривожлантириш лозим.

Реструктуризация мақсадлари орасидан бир қатор анъанавий маркетинг вазифалари ажратилади:

- имиджни ошириш;
- жаҳон бозорига чиқиш;
- маҳсулот сифатини ошириш;
- бозорнинг катта қисмини банд қилиш;
- сотувнинг самарали тузилишини шакллантириш;
- ишлаб чиқарилаётган маҳсулотлар ассортиментини бозор талабларига мос келтириш;

Реструктуризациялашнинг бошланғич даврида реал натижаларга эришиш жараёнга “тезкор старт” бериш ва дарҳол бизнес қийматини оширишга шароит яратади.

TADBIRKORLIK VA KICHIK BIZNESNI RIVOJLANTIRISHDA INOVATSION MENEJMENTNING O'RNI VA AHAMIYATI

Ilmiy rahbar: TMI katta o'qituvchisi Dilmurodova N.

TMI talabasi Jalolov A.

Respublikamizda kichik tadbirkorlik sub'ektlarining samarali faoliyat yuritishi va rivojlanib borishi ko'p jihatdan ular uchun yaratilgan shart-sharoitlarga bog'liq. Kichik tadbirkorlik rivojiga qulay imkoniyatlar yaratadigan shart-sharoitlar orasida infratuzilma xizmatini alohida ajratib ko'rsatish lozim.

“Infratuzilma” so'zi lotin tilidan (infrastructure) tarjima qilinganda “tuzilmadan tashqarida” ma'nosini anglatadi. Iqtisodiy nuqtai nazardan infratuzilma mohiyatiga quyidagi izoh ko'proq mos keladi: “inson hayoti va ijtimoiy ishlab chiqarish jarayonida faoliyatlar almashinuvi ta'minlovchi tovarlar va xizmatlar yaratishda o'ziga xos mehnat jarayonlari majmuasi”.

Keyingi yillarda infratuzilma yuksak sur'atlar bilan rivojlanib bormoqda. Buni bir qator omillar bilan izohlash mumkin. Xususan, ishlab chiqarishning o'sish sur'atlari infratuzilmalar rivojidan oldinda bormoqda va bu iqtisodiyotning rivojlanishiga ham o'z ta'sirini o'tkazmoqda.

Har bir tadbirkorlik faoliyatining asosini ma'lum bir g'oya tashkil qiladi. Bu g'oyalar oddiyligi bilan ajralib turadi: kimdir tovarni yangicha jildlash g'oyasini beradi, bozorda mavjud bo'lgan tovarga yangiliklar kiritadi va shu asosida unga bo'lgan talab darajasini oshirishga harakat qiladi va hokazo. Ishbilarmonlik g'oyasi ko'pincha o'z professional faoliyatida mustaqillikka erishish va qo'shimcha fonda olish ishtiyoqida bo'lgan kishilarda paydo bo'ladi. Biznes faoliyatini etarli va aniq axborotlarsiz amalga oshirish mumkin emas. Bu axborotlar biznes uchun zarur bo'lgan ma'lumotlar, xabarlar majmuasidan iborat bo'ladi. Axborot ishlab chiqaruvchilar, tovarni sotuvchilar va haridorlar o'rtasidagi aloqa shaklidir.

Ishbilarmonlar asosan turli xil axborotlar statistik, moliyaviy, operativ, tashkiliy axborotlar, farmoyish tarzidagi axborot, buxgalterlik, marketing axboroti, ta'minot bo'yicha, xodimlar bo'yicha, ma'lumotga oid axborot va boshqa axborotlar bilan ishlaydilar.

Axborotlar yana ichki va tashqi, dasturiy va me'yoriy axborotlarga bo'linadi.

Ichki axborot kichik korxonalar yoki savdo tashkiloti ichki materiallaridan iborat bo'ladi hamda korxonalar faoliyatini, uning texnik iqtisodiy ko'rsatkichlarini moddiy va mehnat xarajatlari hajmini, naqd pul harakatini, debitorlik va kreditorlik qarzlari haqidagi ma'lumotlarni o'zida aks ettiradi.

Tashqi axborotlar mahsulot ishlab chiqaruvchilar va iste'molchilarni, hokimiyat idoralari, banklar, raqobatchilar va boshqa tashkilotlar bilan bo'ladigan aloqalarni ifodalaydi. U tovarlarni sotish va harid qilish shartlari haqidagi tashqi muhit xabarlaridan iborat bo'ladi.

Foydalanish vaqti bo'yicha axborotlar operativ, davriy va uzoq muddatli, o'zgarish darajasi bo'yicha birlamchi va ikkilamchi axborotga bo'linadi.

Tadbirkorlikda iqtisodiy axborotlar etakchi rol o'ynaydi, chunki ular tovar ishlab chiqarish, moddiy boyliklarni taqsimlash, ayirboshlash va iste'mol qilish jarayonidagi munosabatlarni aks ettiradi.

Kichik korxonalar uchun ilmiy-texnik axborotlarning roli ham muhim, ular ishlab chiqarishni ilmiy-texnik taraqqiyot asosida rivojlanishni aks ettiradi.

Qaror qabul qilish, mas'uliyatni zimmasiga olish kabi vazifalar tadbirkorlikni boshqarish faoliyati bilan bog'laydi. Shuning uchun ham tadbirkorni menejerdan ajratishi zarur. Bularning har biri o'ziga xos vazifalarni bajaradi. Bir tomondan tadbirkorlik faoliyatining mazmuni boshqarish faoliyatidan kengroq bo'lsa, boshqa tomondan har bir ishbiarmon ham menejment vazifalarini bajara olmaydi. Menejment asoslariga bag'ishlangan kitobda bu haqida yaxshi fikr bildirilgan: «Shaxsiy tavakkalchilik, moliyaviy imkoniyatga ega bo'lgan munosabat, tinimsiz mehnat qilish kabi xususiyatlarga ega tadbirkor yiriklashib borayotgan korxonani boshqara oladi, degan gap emas» Menejning «shakllanmagan tuzilmani shakllantirish» qobiliyati ishi yurishib ketayotgan ishbiarmonga doimiy xos bo'lavermaydi. Shu sababli yirik korxonalar rahbariyati tarkibiga menejerlar kelmoqda. Bugungi sharoitda «tadbirkor » tushunchasi «menejer» tushunchasiga juda yaqin turadi. Shu bilan birga, tadbirkor mulkdor bo'lsa, menejer boshqaruvchidir. Amalda esa, aksariyat mulkdorlar menejer vazifasini bajaradi, qator menejerlar esa o'zlari boshqarib turgan ishlab chiqarish korxonalariga ega bo'lib olmoqda.

Tadbirkorlik g'oyasini ma'lum bir muhitda amalga oshirish mumkinligi aniqlanib, ishni tashkil etish bo'yicha kerak bo'lgan moliyaviy mablag'larni olish manba tanlangandan keyin tadbirkor o'z faoliyatini uch yo'nalishga qaratmog'i lozim. Bu yo'nalishlardan biri – ishlab chiqarish jarayonlari va tadbirkorlik tarkiblarini boshqarish. Tadbirkor menejmentning asosiy tamoyillarini yaxshi o'zlashtirgan bo'lishi va zamonaviy menejer bo'lmog'i lozim.

Ishlab chiqarishni boshqarish hech qachon tadbirkorning boshqa yo'nalish -laridan ajratilgan holda olib borilishi mumkin emas: u ishlab chiqarishni faqat iste'molchilar uchun tashkil qiladi. Shuning uchun ham tadbirkor faoliyatining ikkinchi yo'nalishi bozorni har

tomonlama o'rganishdir. Bozorda bo'layotgan jarayonlarni tahlil qilmasdan turib tadbirkorlik faoliyatini samarali olib borish mumkin emas. Bularni yaxshi anglab yetayotgan O'zbekiston va uning tadbirkorlari inovatsion menejment sohasiga ko'proq murojoat qilishmoqda. Bugungi kunda mamlakatimizda ishlab chiqarilayotgan yalpi ichki mahsulotning 54,6% kichik biznes zimmasiga to'g'ri keladi. Bu ko'rsatkichning yuqoriligida inovatsion menejmentning o'rni juda katta.

Xulosa o'mida shuni ta'kidlash lozimki, hozirgi raqobat kuchayib borayotgan sharoitda kichik biznes subyektlari o'z faoliyatlarida doimo yangi innovatsiyalarni qo'llamasdan, yirik korxonalar bilan hamkorlikni yaxshi yo'lga qo'ymasdan bozorga yangi mahsulot yoki texnologiyalarni kiritishlari mushkuldir. Bunda kichik biznes korxonasining boshqaruv faoliyatiga inovatsion menejment usul va texnologiyalarini tadbiriq etish, amaldagi boshqaruv usullarini muntazam ravishda takomillashtirib borish kichik biznes subyektining kelgusidagi muvaffaqiyatini belgilab beradi. Yuqorida zikr etilgan ilmiy asoslar, tamoyillar O'zbekistonda tadbirkorlik, uning kichik biznes va xususiy tadbirkorlikni rivojlantirish bilan bog'liq bo'lgan jarayonlarni tizimli tahlil qilish, bashoratlash hamda qaror qabul qilishga asos bo'ladi.

TADBIRKORLIK VA KICHIK BIZNESNI RIVOJLANTIRISHDA INOVATSION MENEJMENTNING O'RNI VA AHAMIYATI

Ilmiy rahbar: TMI katta o'qituvchisi Matniyozov Rahim

TMI talabasi Jalolov A.

Tadbirkorlikni – kapitalni yo'naltirishning yangi sohalarini izlash, mavjud mahsulotlar ishlab chiqarishni takomillashtirish va yangilarini yaratish, shaxsiy ustuvorlikni rivojlantirish, daromad olish uchun turli imkoniyatlardan samarali foydalanish deb ta'riflash mumkin. Shu bilan birga tadbirkorlik bozor uchun yangi mahsulot ishlab chiqarish, faoliyat sohasining o'zgartirilishi yoki yangisi korxonaga yoki tarmoq barpo etilishida majburiy foydalanish deb tavsiflanadi.

Kichik biznes va xususiy tadbirkorlikni jadal rivojlantirish har qanday mamlakat iqtisodiyotining barqaror o'sishini ta'minlovchi asosiy bo'g'in va amalga oshirilayotgan iqtisodiy islohotlarning ustuvor yo'nalishi hisoblanadi. Respublikamizda ham Kichik biznes va xususiy tadbirkorlik va xususiy tadbirkorlikni barqaror rivojlantirish va uni qo'llab-quvvatlash mamlakat ijtimoiy-iqtisodiy rivojlanishining asosiy ustuvor yo'nalishlaridan biri qilib belgilangan.

Darhaqiqat, mamlakatimizda kichik biznes va xususiy tadbirkorlikni davlat tomonidan doimiy qo'llab-quvvatlanishi natijasida uning yalpi ichki mahsulotdagi ulushi 2000 yilda 31,0 foiz tashkil qilgan bo'lsa, bu ko'rsatkich 2015 yilga kelib 56,4 foizga etgan. Ko'rinib turibdiki, Kichik biznes va xususiy tadbirkorlik makroiqtisodiy jihatdan mamlakat iqtisodiyotining barqaror rivojlanishini ta'minlash, ijtimoiy jihatdan esa yangi ish o'rinlarini yaratish hisobiga aholi daromadlari va to'lov qobiliyatini oshirish imkoniyatini bermoqda.¹

Shuningdek, kichik biznes va xususiy tadbirkorlikni barqaror rivojlantirish, qo'llab-quvvatlashdagi davlatning oqilona iqtisodiy siyosati natijasida mamlakatimizda qulay makroiqtisodiy muhit yaratildi. Jumladan, xususiy mulk va tadbirkorlik huquqini himoya qilish borasidagi qonunchilik mustahkamlandi, ro'yxatga olish, ixtiyoriy ravishda ro'yxatdan chiqarish va tugatish, ayrim faoliyat turlari bo'yicha litsenziya va ruxsatnomalarni berish jarayonlari soddalashtirildi, davlatning kichik biznes va xususiy tadbirkorlik faoliyatiga aralashuvi cheklandi, tadbirkorlik subyektlari topshiradigan hisobotlarning barcha shakllari va muddatlari keskin qisqartirildi, soliq stavkalari unifikatsiya qilindi, moddiy-texnik resurslardan keng foydalanishga imkon beradigan bozor mexanizmi shakllandi.

Innovatsion tadbirkorlikning rivojlanishi ko'p omillarga bog'liq, ular orasida muhim ahamiyatga ega bo'lgan innovatsion doiradagi tadbirkorlikning tashkiliy shakllari mavjud. Ijtimoiy-iqtisodiy faoliyat har-xil shakllarning rivojlanishi darajasi va bosqichining ahamiyati

ularning tashkiliy rivojlanish darajasi va tashkilotga bog‘liq. Tashkilotning ichki tartib tizimi, uning bo‘limlari bilan o‘zaro harakatni, jarayonlar va harakatlar mosligini, bo‘limlar o‘rtasidagi to‘liq o‘zaro aloqa va ta‘lim yo‘naltirilganligini xarakterlaydi. Ijtimoiy faoliyat darajasida tashkilot kishilarning birlashishini, u yoki bu dasturlarning aniq maqsadga erishishi jarayonida birga ishlab chiqish, o‘rnatilgan xulq-atvor normalari va qoidalariga mos harakat qilishni namoyon etadi. Tashkiliy rivojlanish darajasi uchun maqsadni amalga oshirishda samaradorlik katta ahamiyatga ega. Tashkiliy rivojlanish darajasida sinergetik natija elementlarni bo‘lingan qismlari yig‘indisi ularning tashkilotdan tashqaridagi tarqoq qismlarining faoliyatini ta‘minlaydi. Kibernetikada ob‘ektlarning tizimli rivojlanish darajasi sifatida tashkilotning rivojlantirishdagi ob‘ektlarining asosiy g‘oyalar muammosini o‘rganish o‘z ifodasini topgan. Tashkilot boshqarish jarayoni va tarkibiy tizimi, ularning turfa darajasi o‘rtasidagi innovatsion o‘zaro harakatni namoyon etadi. Innovatsion tadbirkorlikning tashkiliy tuzilmalari amalga oshirishda tashkilot shakllari, innovatsion faoliyat tashkiliy usullari katta ahamiyatga ega. Innovatsion tadbirkorlikda tashkiliy shakllarni innovatsion g‘oyalarni amalga oshirishni hal qilishda rol o‘ynaydi. Innovatsion g‘oya innovatsion tadbirkorlikning faqat boshlang‘ich bosqichini ko‘rib chiqadi. Uni amalga oshirish esa tashkiliy tuzilma bilan bog‘liq.

Xulosa o‘mida shuni ta‘kidlash lozimki, hozirgi globallashuv jarayonida kichik biznes va xususiy tadbirkorlikga yaratilayotgan imkoniyatlar oshib bormoqda. So‘nggi yillarda raqobat kuchayib borayotgan sharoitda kichik biznes subyektlari o‘z faoliyatlarida doimo yangi innovatsiyalarni qo‘llamasdan, yirik korxonalar bilan hamkorlikni yaxshi yo‘lga qo‘ymasdan, bozorga yangi mahsulot yoki texnologiyalarni kiritishlari mushkuldir. Bunda kichik biznes korxonasining boshqaruv faoliyatiga innovatsion menejment usul va texnologiyalarini tadbqiq etish, amaldagi boshqaruv usullarini muntazam ravishda takomillashtirib borish kichik biznes subyekting kelgusidagi muvaffaqiyatini belgilab beradi. Kelgusida ushbu sohaga beriladigan imkoniyatlar o‘z natijasini ko‘rsatadi. Yuqorida zikr etilgan ilmiy asoslar, tamoyillar O‘zbekistonda tadbirkorlik, uning kichik biznes va xususiy tadbirkorlikni rivojlantirish bilan bog‘liq bo‘lgan jarayonlarni tizimli tahlil qilish, bashoratlash hamda qaror qabul qilishga asos bo‘ladi.

АҲОЛИНИНГ ПУЛ МАБЛАҒЛАРИНИ БАНК МУАССАСАЛАРИГА ЖАЛБ ЭТИШНИ ТАКОМИЛЛАШТИРИШ МАСАЛАЛАРИ

БМА, тингловчиси

Акмал Жумабеков

Тараққий этган мамлакатлар тажрибаси кўрсатадики, аҳолининг омонатлари тижорат банклари учун муҳим аҳамиятга эга бўлган ресурс манбаи ҳисобланади. Бу эса, ўз навбатида, қуйидаги сабаблар билан изоҳланади:

- омонатчилар кўп сонли бўлганлиги сабабли, муддатли омонатлар тижорат банклари ресурс базасининг диверсификация даражасини ошириш имконини беради;
- аҳолининг муддатли омонатларининг фоиз ставкалари юридик шахсларнинг муддатли депозитларининг фоиз ставкаларига нисбатан паст бўлади;
- аҳолининг муддатли омонатлари тижорат банкларида юридик шахсларнинг муддатли депозитларига нисбатан узоқроқ сақланади.

Айни вақтда, Ўзбекистон Республикасида аҳолининг пул маблағларини тижорат банкларининг муддатли омонат ҳисобрақамларига жалб этиш билан боғлиқ бўлган айрим долзарб муаммоларнинг мавжудлиги кузатилмоқда. Ана шундай муаммолардан бири – бу товарлар ва хизматлар баҳоларининг ўсиш суръатларини юқори эканлиги сабабли, аҳоли номинал даромадларининг реал қийматини пасайиб бораётганлигидир. Ўз навбатида, сўмнинг номинал алмашув курсини пасайиши суръатининг юқори эканлиги товарлар ва хизматлар баҳоларининг ўсиш суръатларини юқори бўлишига сабаб бўлмоқда.

Аҳоли пул маблағларини тижорат банкларига жалб этиш борасидаги муаммолардан яна бири бўлиб, аҳолининг муддатли омонатларининг фоиз ставкалари билан кредитларнинг фоиз ставкалари ўртасидаги мутаносибликнинг таъминланмаганлиги ҳисобланади.

Фикримизча, юқорида қайд этилган муаммоларни ҳал қилиш мақсадида қуйидаги тадбирларни амалга оширишни мақсадга мувофиқ, деб ҳисоблаймиз:

1. Миллий валютанинг хорижий валюталарга нисюбатан қадрсизланиш суръатини пасайтириш йўли билан аҳолининг номинал даромадларининг реал қийматини пасайишига чек қўйиш лозим.

Бунинг учун, биринчи навбатда, пул массасининг барқарор ўсиш суръатларини таъминлаш лозим. Шунингдек, муомалага қўшимча пул чиқадиган барча каналларни ёпиш лозим. Ана шундай каналлардан бири – бу табиий монополиялар маҳсулотлари ва товарларининг баҳоларини ошиши натижасида муомалада ортиқча пул чиқишидир

2. Аҳолининг муддатли омонатларининг фоиз ставкалари билан кредитларнинг фоиз ставкалари ўртасидаги мутаносибликнинг таъминлаш мақсадида, биринчидан, халқаро банк амалиётида қабул қилинган соф фоизли маржа бўйича кўрсаткичнинг меъёрий даражасини (4,5%) фоиз ставкалари ўртасидаги нисбатни аниқлашда ҳисобга олиш лозим; иккинчидан, базавий ставка сифатида Ўзбекистон Республикаси Марказий банкининг қайта молиялаш ставкасидан фойдаланиш зарур, учинчидан, депозитлар ва кредитларнинг фоиз ставкасини доим ижобий бўлишига, яъни инфляция даражасидан юқори бўлишини таъминлаш лозим.

СУҒУРТАЛАШ ОРҚАЛИ МОЛИЯВИЙ РИСКЛАРНИ КАМАЙТИРИШ МАСАЛАЛАРИ

Тошкент молия институти, “Молия” кафедраси ўқ.Абдуллаева М.Х

Бизга маълумки, нобарқарор, тез ўзгариб турувчи бозор муносабатлари шароитида суғурта компаниялари, банklar, турли кредит уюшмалари ва молиявий институтлар ўз мижозлари, рақобатчилари томонидан бўладиган ҳаракатлар ва қонун ҳужжатлари ўзгариши билан боғлиқ турли хил натижалар ва уларнинг молиявий фаолиятига таъсирини инобатга олиб бориши лозим. Чунки бундай ўзгарувчан ҳолатлар молиявий институтлар фаолияти давомида юқори риск қилишга олиб келади. Замонавий молиявий тизимни рисксиз тасаввур қилиб бўлмайди. Хорижий компанияларда рискларни бошқариш бўйича алоҳида бўлимлар ва масъул ходимлар тайинланган бўлиб, ушбу бўлим ёки риск-менеджментининг асосий функцияларига қуйидаги чизмада келтирилганларни киритишимиз мумкин:

Суғурта иқтисодиёт молиявий секторининг энг муҳим таркибий қисимларидан бири бўла туриб, турли хилдаги рисклардан ҳимояланиш вазифасини ўтайди ва маълум бир вақтда ноаниқлик хатарини камайтириб, ҳар қандай корхона молиявий фаолиятида барқарор ривожланишга кўмак беради. Бунда суғурта турли рисклар оқибатида кўрилиши мумкин бўлган қутилмаган зарарларни қоплаш кафолатини беради, бу охир оқибатда барқарорликни таъминлашга олиб келади. Бу бизнеси фаолиятининг рисклилиқ даражаси юқори бўлган сохаларига тегишли экани билан изоҳланади, суғурта эса турли хатарлар ва қутилмаган ҳолатлардан ҳимоялашнинг энг муҳим усули деб баҳоланади. Корхоналар хусусан банklar фаолияти, қарорлар қабул қилишда ҳисобга олиш шарт бўлган турли хатарларга тўладир. Демак, банкнинг молиявий фаолияти якунлари унинг рискларини бошқаришда тўғри сиёсатни танлай олишга боғлиқ. Молиявий рискларни суғурталашдан асосий мақсад тадбиркорлик фаолиятининг мақсади билан чамбарчас боғлиқ бўлиб, бозор қонуниятларидан келиб чиққан ҳолда рискларни камайтириш ёки олдини олишнинг энг оптимал усулини танлаш ҳисобига фойдани максималлаштириш ҳисобланади. Бунинг учун албатта молиявий рискларни бошқариш жараёнига алоҳида эътибор қаратиш зарур.



Молиявий рисклар молия-пул муносабатларига хос бўлиб, бир-бирига кучли таъсир кўрсатади.

Рисклар ҳар қандай ташкилотнинг молиявий ҳолатини ёмонлаштириб юбориши ва корхонанинг бутунлай бақрот бўлишига олиб келиши мумкин. Ушбу ҳолатларни инобатга олиб корхоналар фаолият давомида рискларни суғурталаш орқали унинг хавф даражасини пасайтиришга ҳаракат қилади. Яъни корхоналарда рискларни суғурталаш орқали, риск даражаларини пасайтириш ва рисклардан қочишнинг йўллари кўрилади. Бу эса ўз навбатида корхоналарда молиявий хавфсизликни таъминланиб, молиявий барқарорликка эришишда замин яратилади. Маълумки риск даражаси даромад олиш даражасига тўғри пропорционал ҳолатда шаклланади. Яъни кўп даромад олинадиган лойиҳанинг даромадларни йўқотиш хавфи ҳам шунга яраша катта бўлади. Ушбу ҳолат корхонада молиявий рискларни суғурталашда ҳар доим инобатга олинади. Умуман олганда молиявий рискларни суғурталашдан кўзланган мақсадга эришиш учун маълум вазифалар амалга оширилади. Ушбу вазифаларнинг асосий қисмини куйидаги расмда кўришимиз мумкин (1-чизма)²⁹².

Хулоса қилиб айтадиган боълсак, суғурта иқтисодиётдаги рискни минимал даражага олиб келишга ёрдам беради. Лекин суғурта бизнесининг ўзи ноаниқлик шароитида мавжуд бўлади. Суғурта ҳодисаси содир бўлиши мумкинлигини тахмин қилган шахс ўзини ихтиёрий суғурта қилади. Бироқ молиявий рискларни камайтиришга қаратилган суғурталаш жараёни бошқа ҳолатлардан кескин фарқ қиладики, уни авваламбор аниқлаш, тегишли чора кўриш бирмунча мушкул. Шу билан биргаликда, молиявий оператсиялар билан мунтазам шуғулланувчи корхона ёки ташкилот учун рискни суғурталаш бирмунча самарали ҳамда келгуси фаолиятларни эркин ташкил этиш гарови саналади.

291 Hall, E. M. (1998). *Managing Risk: Methods for Software Systems Development*, Addison Wesley.

292 Чизма изланишлар натижасида муаллиф томонидан тузилди

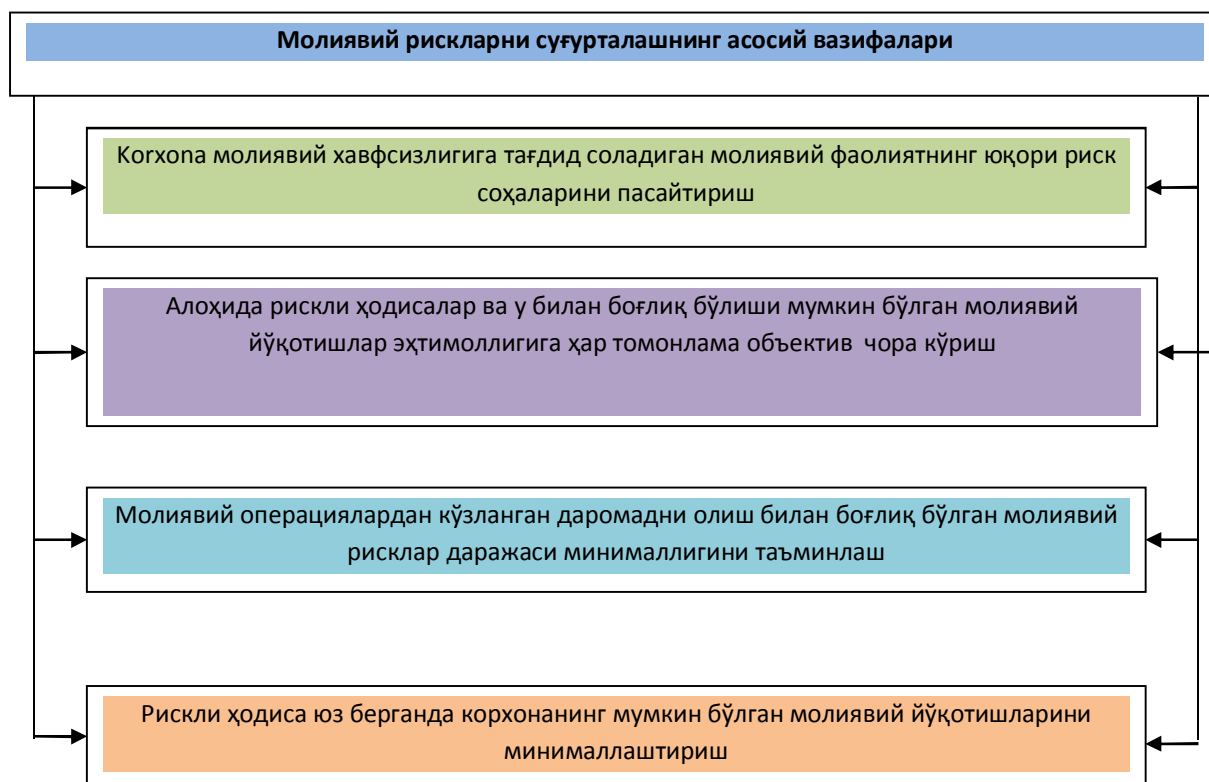

BANKLARARO RAQOBAT SHAROITIDA TIJORAT BANKLARINING DEPOZIT SIYOSATINI TAKOMILLASHTIRISH

Umirov A.-katta o'qituvchi TMI

Valiev T.- talaba TMI

2016 yil davomida banklarning kapitallashuv darajasini oshirish maqsadida aholi va xo'jalik yurituvchi sub'ektlarning bo'sh pul mablag'larini bank kapitaliga jalb qilish uchun qo'shimcha aksiyalarni, shuningdek, boshqa qarz qimmatli qog'ozlarini chiqarish hamda ularni joylashtirish bo'yicha keng ko'lamli ishlar amalga oshirildi. Tijorat banklarining umumiy kapitali 2017 yilning 1 yanvar holatiga ko'ra, 2016 yilning 1 yanvariga nisbatan 20,2 foizga oshib, qariyb 9,4 trln. so'mni tashkil etdi. Tijorat banklari tomonidan jalb etilgan depozitlarning umumiy hajmi 2015 yilga nisbatan 25,2 foizga oshib, 44,6 trln. so'mni tashkil etdi²⁹³.

Yuqorida qayd etilgan holatlar tijorat banklarining milliy iqtisodiyotda yuksak va ma'suliyatli mavqega ega ekanligidan dalolat beradi. Ana shu yuksak mavqeni ta'minlashning birlamchi, zaruriy shartlaridan biri banklarning barqaror resurs bazasiga ega bo'lishi hisoblanadi. Bu esa, ularning depozit siyosatini doimiy ravishda takomillashtirib borishni taqozo qiladi.

Ayni vaqtda, respublikamiz tijorat banklarining depozit siyosatini amalga oshirishda, jumladan, ularning depozit bazasini mustahkamlashda bir qator hal qilinmagan masalalar, kamchiliklar saqlanib qolmoqda. Masalan, tijorat banklarining depozit bazasi tarkibida transaksion depozitlar salmog'ining nisbatan yuqori darajada qolayotganligi, tijorat banklarining resurs bazasini shakllanishiga salbiy ta'sir ko'rsatuvchi majburiy zaxira talabnomalarining mavjudligi kabi muammolar mavjuddir. Biroq mavjud muammolarga qaramasdan banklarda depozitlar salmog'i ortmoqda.

²⁹³www.cbu.uz yil yakunlari 2016 y.

Жами депозитлар қолдиг'и, trln. so'm294

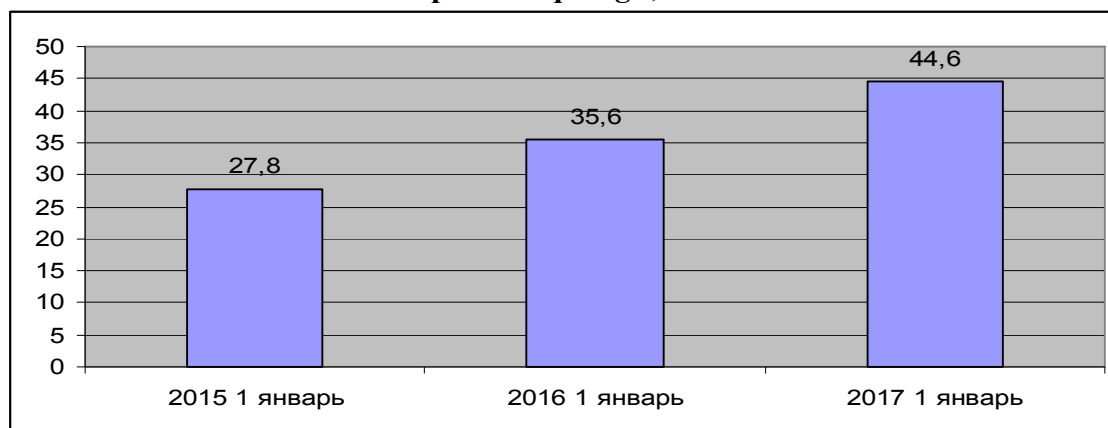

2016 yil yakuniga ko'ra tijorat banklari tomonidan jalb etilgan depozitlarning umumiy hajmi 2014 yilga nisbatan 60,4 foizga oshib, 44,6 trln. so'mni tashkil etgan.

Yukorida qayd etilgan muammolarni hal etish tijorat banklarining depozit siyosatini takomillashtirish imkonini beradi. Shuning uchun biz taklif qilardikki,

- respublikamiz tijorat banklarining xorijiy valyutadagi aktiv operatsiyalarini, birinchi navbatda, ssuda operatsiyalarini rivojlantirish maksadga muvofikdir. Buning uchun xorijiy valyutadagi kreditlarni qoplash maqsadida yunaltiladigan so'mdagi mablag'larni to'liq konvertatsiya qilish tizimini joriy qilish lozim;

- Ikkinchidan transaksion depozitlar xisobidan muddatli depozitlarning salmog'ini oshirish maqsadida banklarning foiz siyosatining samaradorligini oshirish lozim;

- Uchinchidan aholining omonatlarini banklarga keng ko'lamda jalb qilishni ta'minlash maqsadida banklarning joriy likvidligining barqaror darajasini ta'minlash lozim;

Xulosa o'rnida shuni aytish joizki, agar har bir shaxs bankka qo'ygan mablag'larining but saqlanishiga, o'z vaqtida qaytirilishiga va ularga to'lanadigan foizlarning barqaror bo'lishiga, bankdagi pul mablag'lari bilan bog'liq har qanday ma'lumotlar sir saqlanishiga qanchalik ishonch hosil qilsa, o'zining vaqtinchalik bo'sh pullarini bankda saqlashga va shuning evaziga qo'shimcha daromad olishga moyilligi shu darajada kuchayishga olib keladi.

ГЕРМАНИЯ ФЕДЕРАТИВ РЕСПУБЛИКАСИДА БЮДЖЕТЛАРАРО МУНОСАБАТЛАР

БМА, тингловчиси Хазратқулов Б.

Хорижий мамлакатлар амалиётида трансфертлар-худудлар бюджетларига худудларни молиявий қўллаб қувватлаш махсус маблағлари ҳисобига молиявий ёрдаи кўрсатишнинг янги шаклидир. Бу жамғармалар юқори бюджет таркибида солиқлар ва йиғимлардан фоизли ажратмалар эзига шаклланади.

Хориж тажрибаси давлатларнинг турли ривожланиш даражалариг қараб бюджет қонунчилиги шакллариинг хилма-хиллигидан далолат беради. Улар одатда ижроия ҳокимиятига дастурларни қонунчилик ҳокимияти раҳбарлигида ҳисобдорлик сақланган ҳолда амалга ошириш имкониятини берувчи тузилмалардир. Ҳар қандай давлатнинг ҳуқуқий асосини Конституция ташкил этади. Унда давлат молиясини бошқаришга тегишли жиҳатлар фақатгина принципаал томонларни чегаралайди.

Германияда амал қилувчи федерализм моделининг хусусияти шундаки, мамлакатни унитар федерация сифатида тавсифлаш имкониятини беради. Германияда 1967 йили қабул қилинган "Иқтисодий бақрарорлик ва ўсишнинг ривожланиши" тўғрисидаги Қонун келажакда бюджет қонунчилигини ҳар томонлама ислоҳ этиш имкониятини яратди. Қонун федерал ҳукумат учун 5 йиллик молиявий режа тузиш, мунтазам равишда таҳлилни

ва хисоботни амалга ошириш талабларини киритди ҳамда ислохатлар давомида бузилишлар бўлган тақдирда қабул қилинган чораларни белгилади. Германия конституциясига мувофиқ ижтимоий хизматлар кўрсатиш минимал стандартларни таъминлашга эмас, балки бутун миллат учун тенг яшаш шароитларини яратишга қаратилади.

Мамлакат солиқ қонунчилиги тўлиқ марказлаштирилган ва солиқларни бюджет тизими даражалари ўртасида тақсимлаш Конституция даражасида мустаҳкамланган. Бюджет даромадларининг асосий манбаи солиқлар бўлиб, улар марказлаштирилган тартибда йигилади ва бюджет тизимининг бир неча даражалари ўртасида белгиланган улушларга мувофиқ қайта тақсимланади.

Даромад ва фойда солиғини қайта тақсимлаш Конституцияда мустаҳкамланган, уларни горизантал тақсимлаш резидентлик принципига кўра-солиқ тушумлари келиб чиққан жойга мувофиқ амалга оширилади. Корпорациялар даромадига солинадиган солиқни тақсимлаш махсус қондаларга асосан амалга оширилади. ҚҚСни минтақалар ўртасида тақсимлаш аҳолини сонига мутаносиб равишда амалга оширилади ва бу тенглаштирувчи таъсир кўрсатади.

Харажатлар соҳасида федерал ҳукумат ваколатларига қуйидагилар қиради:

- Мудофа
- Дипломатик муносабатлар ва ташқи иқтисодий фаолият
- Иммиграция ва эмиграция
- Валютани тартибга солиш
- Федерал транспорт
- Почта ва телекоммуникация

Ерларнинг ваколатларига қуйидагилар қиради:

Маданият, таълим, жамоат тартибини сақлаш, соғлиқни сақлаш, атроф-муҳитни муҳофаза қилиш ва минтақавий иқтисодий сиёсатни юритиш белгиланган.

Бюджетни горизантал тенглаштиришда трансфертни хисоб-китоб қилиш қуйидаги кетма кетликда амалга оширилади:

- Хар бир ерни солиқ салоҳияти аниқланади. У тахминан солиқ тушумларининг махсус харажатлари чегириб ташланган, аҳолининг зичлиги, урбанизация даражаси ва бошқа омилларни хисобга олган ҳолда тузатиш киритилган суммага тенг.

- Мазкур ерга мувофиқ келувчи стандарт солиқ салоҳияти аниқланади. Ушбу кўсаткич барса ерларни мазкур ер аҳолиси сонига кўпайтирилган ўртача солиштирма солиқ салоҳияти сифатида хисобланади. Агар ушбу кўрсаткичлар хисобидаги фарқ манфий бўлса, ер солиқ салоҳияти ўртача даражадан юқори бўлган ерлар хисобидан тенглаштирувчи грант олади.

2016 ЙИЛДАГИ МАКРОИҚТИСОДИЙ ҲОЛАТ ВА РЕАЛ СЕКТОР ТАҲЛИЛИ

ТИВК ўқитувчиси Ф.Абдурахимова

2016 йилда жаҳонда ва асосий савдо ҳамкор давлатларда содир бўлган иқтисодий жараёнларни инобатга олиб, уларнинг мамлакатимиз иқтисодиётига салбий таъсирининг олдини олишга, ички талаб ва реал сектордаги инвестицион фаолликни рағбатлантириш, тадбиркорлик фаолияти учун қулай шарт-шароитлар яратиш ҳамда барча соҳаларда ишлаб чиқариш ҳажмларининг кенгайишини таъминлаш орқали мувозанатли иқтисодий ўсиш суръатларига эришишга қаратилган давомли макроиқтисодий сиёсат юритилди.

2016 йил якунлари бўйича мамлакатимиз ялпи ички маҳсулотининг (ЯИМ) реал ўсиш суръати 2015 йилга нисбатан 7,8 фоизни ва унинг номинал ҳажми 199,3 трлн. сўмни ташкил этди.

Иқтисодиётнинг бундай суръатларда ривожланиши асосий капиталга йўналтирилган инвестициялар ҳажмининг 9,6 фоизга, хизматлар кўрсатиш ҳажмининг 12,5 фоизга, sanoat

ва кишлоқ хўжалиги соҳаларида маҳсулот ишлаб чиқариш ҳажмларининг 6,6 фоизга, шунингдек, ташқи савдо айланмасининг ижобий сальдоси ҳисобига таъминланди.

Юқори иқтисодий ўсиш суръатларига эришишда мамлакатда макроиқтисодий барқарорликнинг таъминланганлиги муҳим омил бўлиб хизмат қилди ва ушбу барқарорлик мамлакат тўлов балансининг, шу жумладан, ташқи савдо айланмасининг ижобийлиги, давлат бюджетининг ЯИМга нисбатан 0,1 фоиз профицит билан ижро этилиши, инфляция даражасининг йил бошига нисбатан 5,7 фоизни ташкил этиб, мақсадли кўрсаткичлар доирасида бўлиши ҳамда банк-молия тизимининг мустаҳкамлиги ҳисобига таъминланмоқда.

2016 йилга мўлжалланган иқтисодиётни ислоҳ этиш, таркибий ўзгартириш, тармоқлар ва ҳудудларни модернизация қилиш, уларнинг рақобатбардошлик даражасини ошириш, экспорт салоҳиятини ривожлантириш ҳамда илғор технологиялар ва ахборот-коммуникация тизимларини барча соҳаларга янада фаол жорий этиш ва инфратузилмани ривожлантириш бўйича фаол инвестиция сиёсатининг амалга оширилиши 2016 йилда ҳам иқтисодиётга йўналтирилган инвестициялар ҳажмининг юқори суръатларда ўсишини таъминлади.

Хусусан, республикада иқтисодиётида барча молиялаш манбалари ҳисобидан ўзлаштирилган инвестициялар миқдори 2015 йилга нисбатан 9,6 фоизга ошиб, 16,6 млрд. АҚШ долларини ташкил этди.

Бунда ўзлаштирилган инвестицияларнинг 53,3 фоизи корхона ва аҳолининг ўз маблағлари, 15,3 фоизи хорижий инвестициялар ва кредитлар, 10,3 фоизи тижорат банклари кредитлари ва бошқа қарзлар, 4,5 фоизи давлат бюджети, 4,7 фоизи давлат мақсадли жамғармалари ҳамда 4,7 фоизи Ўзбекистон Республикаси Тикланиш ва тараққиёт жамғармаси маблағлари ҳисобидан молиялаштирилди.

Амалга оширилаётган иқтисодий ислоҳотлар ва ижтимоий ўзгаришларнинг самараси, ўз навбатида, аҳолининг моддий аҳволи ва фаровонлигини, унинг ҳаёт даражаси ва сифатини ошиб боришида намоён бўлмоқда. Хусусан, 2016 йилда 726 минг нафарга яқин аҳолининг, шу жумладан, 438,5 минг таълим соҳаси битирувчиларининг иш билан бандлиги таъминланди. Бу эса, ўз навбатида, аҳолининг жон бошига тўғри келадиган реал даромадларнинг 11 фоизга ўсишига хизмат қилди.

2016 йилда хизмат кўрсатиш соҳасида ҳам ижобий ўзгаришлар кузатилиб, ушбу даврда кўрсатилган хизматлар ҳажми 2015 йилга нисбатан 12,5 фоизга ўсди.

2016 йилда иқтисодиётда пуллик хизматлар кўрсатиш соҳасида яратилган қўшилган қиймат ҳажмининг 2015 йилга нисбатан 9,3 фоизга ўсиши ялпи қўшилган қиймат таркибида хизмат кўрсатиш соҳаси улуши 49,5 фоизгача ошишини таъминлади.

Йилда саноат маҳсулотлари ишлаб чиқариш ҳажмининг ўсиши 2015 йилга нисбатан 6,6 фоизни ташкил этди.

ДАВЛАТ БЮДЖЕТИДА ФИСКАЛ СИЁСАТНИНГ БАРҚАРОРЛИГИНИ ОШИРИШ МАСАЛАЛАРИ

Сафаров Жаҳонгир Рустам ўғли
ТМИ магистратура бўлими ДМБ-5

Иқтисодиётни модернизациялаш шароитида давлат томонидан амалга оширилаётган ижтимоий – иқтисодий ислоҳотлар самарадорлиги кўп жиҳатдан давлат бюджетини барқарор даромад манбаи билан таъминлаш ҳисобланади. Солиқлар давлат бюджети даромадини шакллантиришнинг асосий манбаи ҳисобланиб, улар бўйича тушумлар самарадорлигини ошириш, бюджет интизомини мустаҳкамлаш давлат бюджети олдидаги вазифаларни самарали ижросини таъминлашда муҳим аҳамият касб этади.

Самарали бюджет-солиқ сиёсатини юритиш бир томондан миллий иқтисодиётнинг барқарор тараққиёти учун муҳим фискал омил ролини ўйнаши билан бирга, иккинчи

томондан давлат бюджети даромадларини шаклланишининг барқарорлигини таъминлаши зарурдир. Шу нуқтаи назардан бюджет-солиқ тизимидаги ислохотларни чуқурлаштириш, солиқ сиёсатининг стратегик йўналишларини ишлаб чиқишда ушбу икки вазифа устувор аҳамият касб этмоқда.

Давлат фискал сиёсатининг фундаментал мақсади ишсизлик ёки инфляцияни тугатишдир. Иқтисодиётнинг пасайиш даврида рағбатлантирувчи фискал сиёсат тўғрисида гап кетади. Яъни, у биринчидан давлат харажатларини оширади, иккинчидан солиқларни камайтиради, учинчидан биринчи ва иккинчи йўналишлари бирга қўшиб олиб боради. Бошқача айтганимизда баланслашган бюджет бўлса иқтисодиёт инқирозга учраган пайтда фискал сиёсат давлат бюджети камомати йўналишига ҳаракат қилади.

Бюджет даромадларининг таркиби ва унинг тузилмаси доимий бўлмасдан, улар мамлакат тараққиёти ва давлат олдидаги вазифаларнинг ўзгаришига мувофиқ равишда ўзгариб боради. Бунинг яққол мисоли сифатида, Ўзбекистон Республикасининг 2012-2016 йиллардаги Давлат бюджети даромадлари таркибини кўриб чиқсак.

Келтирилган маълумотлардан кўриниб турибдики, давлат бюджети даромадлари таркиби бевосита солиқлар, билвосита солиқлар, ресурс тўловлари ва мол-мулк солиғи, бошқа даромадлардан иборат. Шу билан бир қаторда жадвал маълумотларига кўра, 2012-2016 йиллар оралиғида юқорида санаб ўтилган таркибий қисмлардан давлат бюджетига тушумлар йилдан – йилга ўсиб борганлигини кўришимиз мумкин. Давлат бюджети даромадлари таркибида энг катта улуш билвосита солиқлар тушуми ҳиссасига тўғри келган, яъни ушбу кўрсаткич 2012 йилда 10 434,5 млрд.сўм (фоиз ҳисобида 49,0%) ни ташкил этган бўлса, 2013 йилга келиб 13 398,0 млрд.сўм (фоиз ҳисобида 51,1%)ни, 2014 йилда 16 851,8 млрд.сўм (фоиз ҳисобида 53,1%)ни ташкил этган.

Сўнгги икки йил мобайнида мазкур солиқлардан давлат бюджетига тушум сезиларли даражада камайиши кузатилган, яъни 2015 йилда бу кўрсаткич 19 193,8 млрд.сўм (фоиз ҳисобида 52,6%)ни ташкил этган бўлса, 2016 йилга келиб эса ушбу кўрсаткич 21 131,0 млрд.сўм (фоиз ҳисобида

51,5 %) га етган (1-жадвал).

Юқоридагиларни умумлаштирган ҳолда шундай хулосага келиш мумкинки, давлат томонидан амалга ошириладиган фискал сиёсат, мамлакат миллий иқтисодиётида ташкил қилинган солиқ тизимининг асосий қоидаларига жавоб бериши ва иқтисодиётдаги ички ўзаро муносабатларни тартибга солиши зарур.

1-жадвал

2012-2016 йилларда Ўзбекистон Республикаси Давлат бюджети даромадларининг асосий кўрсаткичлари

Кўрсаткичлар	2013		2014		2015		2016	
	Млр.сўм	Фоиз ҳисоб ида	Млр.сўм	Фоиз ҳисоб ида	Млр.сўм	Фоиз ҳисобида	Млн.сўм	Фоиз ҳисобида
I. ДАРОМАДЛА Р (МАҚСАДЛИ ЖАМҒАРМАЛ АРСИЗ) - ЖАМИ	26223,2	100	31 729,6	100	36 493,3	100	41 030,7	100
1. Бевосита солиқлар	6353,7	24,2	7 433,1	23,4	8 798,4	24,1	9 853,6	24,0

2. Билвосита солиқлар	13398,6	51,1	16 851,8	53,1	19 193,8	52,6	21 131,0	51,5
3. Ресурс тўловлари ва мулк солиғи	3888,2	14,8	4 311,6	13,6	4 816,1	13,2	5 306,2	12,9
4. Бошқа даромадлар	2582,7	9,8	3 133,1	9,9	3 685,0	10,1	4 739,9	11,6

SMALL AND MEDIUM-SIZED BUSINESSES IN UZBEKISTAN: STIMULATION OF THEIR FOREIGN ECONOMIC ACTIVITY

TEBC teacher Mamasoliyeva M.

In developed and developing countries alike, measures designed to encourage small and medium-sized businesses to transact foreign economic operations are implemented via a variety of assistance institutes. Their main function is the provision of a whole spectrum of services to entrepreneurs. A list of such services encompasses information, educational and consulting services, as well as judicial and insurance services. They also render assistance in searching foreign partners, promoting their exports through exhibitions and fairs, advertising the output of enterprises etc. Thanks to the efficient institutional support, small and medium-sized businesses in the US, Japan, the EU member states, the Republic of Korea, China and other countries take active part in foreign economic activity.

Additionally, foreign experience is testimony to the fact that different forms of associations created by entrepreneurs prove a highly efficacious instrument of promoting their export-oriented produce.

In particular, Italy's experience demonstrates that small and medium-sized enterprises may considerably increase their export potential and reduce the risks and expenses associated with the penetration into foreign markets by pooling their knowledge, financial resources and contacts within the framework of an export consortium. At the same time, the state support plays an important role. It may take multiple forms, from initiating the organization of consortia to funding their activity through the allotment of credits on favourable terms to granting tax holidays and other subsidies.

Uzbekistan works out and takes diverse steps in an effort to improve the business environment in the country for the further development of small business and private entrepreneurship. These include a reduction of the number of administrative barriers that domestic entrepreneurs have to overcome on their way to foreign economic activity, improvement of a legal protection system, limitation of the state's interference in entrepreneurial activity, introduction of tax cuts, simplification of taxation, granting of various privileges and preferences, provision of wider access to financial and material resources and other measures.

As the first President Islam Karimov the Republic of Uzbekistan accentuates: "Today, small business and private entrepreneurship are becoming not only the main link that ensures the population's employment and the source of their stable income, but also the essential factor of economic steadiness, the guarantor and support of social and political stability, and the active driving force behind the nation's advancement along the path of progress".

After the cardinal transformation of the Uzbek economy, the formation of the class of real proprietors together with the development of small business and private entrepreneurship as an integral element of the market-oriented economy has become one of the priority economic tasks.

In connection with this, the indigenous economists have directed their attention to studying the peculiarities of performance and development of small business as well as to determining the role played by a given sector in the national economy.

The role played by small business is determined by its capacity to quickly adapt to the constantly changing market environment, to produce a considerable portion of GDP, to ensure employment, to raise the population's standard of living and to guarantee the social stability. In many countries throughout the globe, small businesses actively participate in foreign economic activity. When studying this line of their activity, it is important to identify the factors that facilitate the export activity of small enterprises and entrepreneurs, in a move to elaborate a set of practical measures to encourage the development of this sector.

АНАЛИЗ ЭФФЕКТИВНОСТИ ИНВЕСТИЦИОННЫХ ПРОЕКТОВ ПРЕДПРИЯТИЙ НА ПРИМЕРЕ МЕЖДУНАРОДНЫХ ФИНАНСОВЫХ ИНСТИТУТОВ

М.Рустамов студент

Н.Мавлонов старший преподаватель ТФИ

Инвестиции подразделяются на реальные инвестиции, или вложения средств в материальные (здания, сооружения, оборудование и т.п.) и нематериальные активы (патенты, лицензии, "ноу-хау", научно-технические и проектно-конструкторские работы в виде документации, программные средства и т.п.), а также финансовые инвестиции, или вложения средств в различные финансовые инструменты - ценные бумаги, депозиты, целевые банковские вклады.

Анализ проектов обычно следует общей схеме, которая включает специальные разделы, оценивающие коммерческую, техническую, финансовую, экономическую и институциональную выполняемость проекта.

Основные критерии эффективности инвестиционного проекта и методы их оценки основаны на следующих принципах:

1. Оценка эффективности использования инвестируемого капитала производится путем сопоставления денежного потока (cash flow), который формируется в процессе реализации инвестиционного проекта и исходной инвестиции. Проект признается эффективным, если обеспечивается возврат исходной суммы инвестиций и требуемая доходность для инвесторов, предоставивших капитал.

2. Инвестируемый капитал равно как и денежный поток приводится к настоящему времени или к определенному расчетному году (который как правило предшествует началу реализации проекта).

3. Процесс дисконтирования капитальных вложений и денежных потоков производится по различным ставкам дисконта, которые определяются в зависимости от особенностей инвестиционных проектов. При определении ставки дисконта учитываются структура инвестиций и стоимость отдельных составляющих капитала.

Суть всех методов оценки базируется на следующей простой схеме: Исходные инвестиции при реализации какого-либо проекта генерируют денежный поток CF_1, CF_2, \dots, CF_n .

Инвестиции признаются эффективными, если этот поток достаточен для

- возврата исходной суммы капитальных вложений, и
- обеспечения требуемой отдачи на вложенный капитал.

Наиболее распространены следующие показатели эффективности капитальных вложений:

- дисконтированный срок окупаемости (DPB).
- чистое современное значение инвестиционного проекта (NPV),
- внутренняя норма прибыльности (доходности, рентабельности) (IRR),

Данные показатели равно как и соответствующие им методы, используются в двух вариантах:

– для определения эффективности независимых инвестиционных проектов (так называемая абсолютная эффективность), когда делается вывод о том принять проект или отклонить;

– для определения эффективности взаимоисключающих друг друга проектов (сравнительная эффективность), когда делается вывод о том, какой проект принять из нескольких альтернативных.

В Узбекистане осуществляют свою деятельность такие международные финансовые институты как, ЕБРР, МБ, МФК, АБР, ИБР. Они финансируют различного рода проекты, способствующие развитию экономики страны на определенных льготных условиях.

Узбекистан обладает огромным инвестиционным потенциалом. За годы независимости получили новое развитие такие отрасли как автомобиле-строение, сельхозмашиностроение, биотехнологии, фармацевтическая промышленность, нефтегазовая промышленность, энергетика, информацион-ные технологии. Кроме этого, в республике создан благоприятный инвести-ционный климат: были приняты основные законодательные акты, изданы указы Президента и правительственные решения, заложившие правовые основы расширения внешних связей, либерализации всей внешнеэкономической деятельности, стимулирующие развитие экспортного потенциала республики. Это, прежде всего законы «О внешнеэкономической деятельности», «Об иностранных инвестициях и гарантиях деятельности иностранных инвесторов» и закон "Об иностранных инвестициях" и другие законодательные и нормативные акты, которые позволили сформировать основные рамочные условия для осуществления внешнеэкономических связей, заключения и исполнения международных договоров в области внешнеэкономической деятельности, установить правовые гарантии для деятельности иностранных инвесторов на территории республики.

Кроме того, разработана целостная система мер по стимулированию деятельности предприятий с иностранными инвестициями, включающая в себя:

- общие меры, в том числе льготы для проектов, входящих в Государ-ственную инвестиционную программу Республики Узбекистан;
- стимулирование участия иностранных инвесторов в процессе прива-тизации;
- стимулирования технического перевооружения и производства товаров народного потребления.

ХОРИЖИЙ ИНВЕСТИЦИЯЛАРНИ МИЛЛИЙ ИҚТИСОДИЁТГА ЖАЛБ ЭТИШ ИҚТИСОДИЙ ЎСИШ ГАРОВИДИР

Каримов С. – магистрант ТМИ

Миллий иқтисодиётда иқтисодий ривожланиш қийин аниқланадиган жараён бўлганлиги сабабли, унинг мезонларидан бири бўлган иқтисодий ўсиш кўпроқ тахлил қилинади. Иқтисодий ўсиш иқтисодий ривожланишнинг таркибий қисми бўлиб, ўз ифодасини реал ялпи ички маҳсулот ҳажми ва унинг аҳоли жон бошига кўпайишида топади.

Иқтисодий ўсишга тарихий жихатдан ёндашилганда, у бир хил суратларда ва бир текис бормайди. Тарихда иқтисодий ўсиш суратларининг жадаллашиш, жиддий пасайиш ва хатто чекланиш даврлари маълум. Агар катта тарихий босқичлар олиб қараладиган бўлса, жаҳон ва миллий иқтисодиётда, барқарор иқтисодий ўсиш, ишлаб чиқаришнинг ҳар томонлама тараққиёт манзараси ҳосил бўлади. Шу билан бирга иқтисодий ўсиш нафақат миқдор, балки муайян сифат ўзгаришлари шаклида ҳам шамоён бўлади. Шундай экан иқтисодий ўсиш бевосита ялпи миллий маҳсулот миқдорининг мутлоқ ва аҳоли жон бошига ҳамда иқтисодий ресурс харажатлари бирлиги ҳисобига кўпайиши ҳамда сифатининг такомиллашувида ифодаланади.

Жаҳон иқтисодиётининг ҳозирги босқичи миллий иқтисодиётнинг байналминаллашуви, интеграциялашув жараёнлари ҳамда мамлакатлар ўртасидаги ихтисослашувнинг кучайиши билан таърифланади. Республикамизда ижтимоий-сиёсий,

иктисодий соҳаларда амалга оширилаётган ислоҳотлар, шубҳасиз, ўз навбатида, хорижий мамлакатлар билан алоқаларни мустаҳкамлашни, хусусан, ўзаро иқтисодий муносабатларни такомиллаштиришни, улар билан тенг ҳуқуқли ва икки томонлама манфаатли ҳамкорликни йўлга қўйишни тақозо этади. Ҳамкорликнинг муҳим шаклларида бири хорижий инвестицияларни жалб қилишдир.

Мамлакатимиз Биринчи Президенти хорижий инвестицияларни жалб қилишнинг долзарблигига тўхталиб ўтар экан: “Ўзбекистон иқтисодиётининг жаҳон иқтисодий тизими билан интеграциялашувига эришмасдан туриб, ташқи иқтисодий алоқаларни кенгайтirmасдан туриб, энг муҳими, инвестицияларни мамлакат иқтисодиётига жалб этмасдан туриб, банк ва молия соҳаларида, реал иқтисодиётда, биринчи галда этакчи тармоқларда чет эл капиталининг иштирокини кенгайтirmасдан туриб, иқтисодиётимизнинг барқарор тараққиётини таъминлаш қийин”²⁹⁶, - деб таъкидлайди. Жаҳон тажрибаси шундан далолат бермоқдаки, чет эл инвестицияларини жалб қилиш ва улардан фойдаланиш иқтисодиётни ривожлантиришга ёрдамлашади ва ижтимоий-иқтисодий ислоҳотлар учун кучли рағбатлантирувчи омил бўлиб хизмат қилади.

Республикаимиз иқтисодиётида инвестицияларнинг сўнгги олти йилдаги ўсиш сўр'ятлари турлича бўлиб, бунда олдинги йиллардагига нисбатан ўсиш ва пасайиш тенденциялари кузатилмоқда.

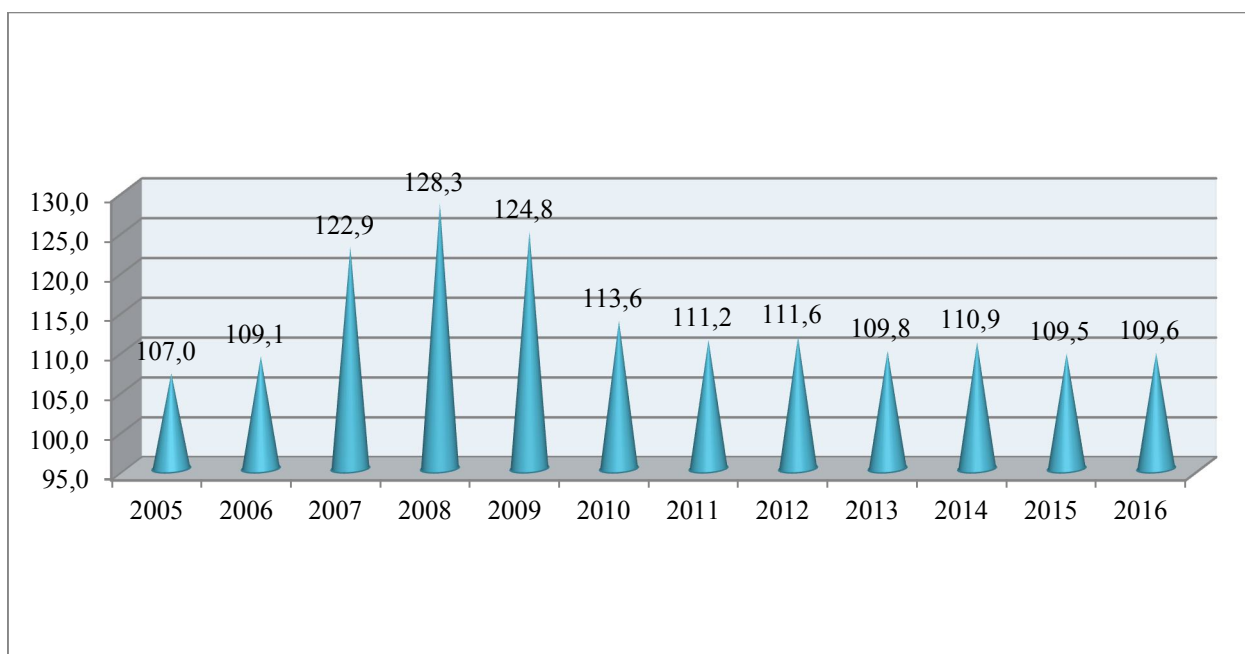

2-расм. 2005-2016 йилларда мамлакатимиз иқтисодиётига йўналтирилган инвестицияларнинг ўсиш сур'ятлари, фоизда²⁹⁷

Расмий маълумотларга кўра, 2015 йилда миллий иқтисодиётда асосий капиталга киритилган инвестициялар ҳажми 33715,3 млрд. сўмни ташкил этган. Инвестицияларнинг умумий ҳажмида марказлашган инвестициялар 22,5 фоизни, инвестицияларнинг ялпи ички маҳсулотдаги улуши эса 23,3 фоизни ташкил этгани ҳам мамлакатимизда инвестиция жараёнларининг жадал фаоллашиб бораётганини кўрсатади. Мамлакатимиз иқтисодиётига жалб этилаётган инвестициялар манбалари ва улардан фойдаланиш борасида ижобий сифат ўзгаришлари рўй бермоқда. Молиялаштириш манбалари

296 Каримов И.А. Озод ва обод Ватан, эркин ва фаровон ҳаёт – пировардмақсадимиз.. –Т.: Ўзбекистон, 2000. 366-бет.

297 Ўзбекистон Республикаси Статистика қўмитаси маълумотлари асосида тузилган.

таркибига тўхталадиган бўлсак, 2016 йил январ-сентябр ойларида асосий капиталга киритилган инвестицияларнинг умумий ҳажмида аҳоли ва корхоналар маблағлари 51,7%ни, хорижий инвестиция ва кредитлар 19,9%ни, банк кредитлари ва бошқа қарз маблағлари 11,0%ни ташкил этган. Бюджетдан ташқари жамғармаларнинг инвестицияларнинг умумий ҳажмидаги улуши 2006 йилдаги 6,9%дан 2016йилда 11,9%га ошди. Шу билан биргаликда бюджет маблағларининг улуши 12,3%дан 5,2%га камайди. Мазкур ҳолат мамлакатимизда инвестицияларни молиялаштириш манбаларининг диверсификациялаш даражасининг оширилганлиги ҳамда маҳаллий ва хорижий ташкилотларнинг инвестицион жараёнлардаги иштирокининг фаоллашганлиги билан изоҳланади.

Хулоса қилиб айтганда, миллий иқтисоёт тармоқларига хорижий инвестициялар жалб этиш барқарор иқтисодий ўсиш гаровидир.

INTERACTION BETWEEN BANKING AND REAL SECTORS OF THE ECONOMY

Asrarova Madina Baxtiyarovna

Student of TFI

Nowadays the main premise of social and economic development of the country is to ensure sustainable growth of the national economy, therefore the increase of the efficiency of all its sectors is especially important.

In a market economy, financial institutions play an important role, which, thanks to various financial instruments, carries out the process of redistributing resources among various subjects of economic relations. But a special role is assigned to commercial banks, which, being in close relationship with various sectors of the economy, send temporarily free funds to the necessary spheres of public life in terms of repayment, urgency and security.

The banking sector is key in resource mobilization and an integral part of the payment and settlement system - activities vital for the efficient functioning of a market economy. The safety and soundness of the banking system hinges on adequate capital and good governance practices, including robust risk management systems.

The interdependence and similarity of the development dynamics of the banking and real sectors of the economy, primarily defied by the presence of macroeconomic indicators, suggests the appropriateness of convergence use in strategies of effective development of the banking and real sectors of the economy based on cooperation.

Banks attract funds from the public and transform them into investments for the real sector. Lack of the required volume of investments does not allow modernizing, technologically updating the main fund of enterprises in a highly competitive environment. Lack of investment activity may lead to deformation of the existing institutional structure of the economic mechanism, economic slowdown, and growing gap between the financial and productive sectors of the domestic economy. At the same time the increase in resources directed to the real sector, from the banks can improve the quality of the institutional and economic relations between the main factors of the banking and real sectors. The development of financial and industrial groups and a regional banking, taking into account the specifics of local demand for banking services from the companies and firms is one of the few options for interaction between the institutions of the banking and real sectors.

Macroeconomic stability is a necessary but not sufficient condition for accelerating and sustaining economic growth. Real sector interventions, including the removal of the significant infrastructural bottlenecks, will enhance economic growth and instigate. Economic transformations, generate additional employment, reduce poverty levels and help the attainment of higher standards of living, commensurate with the status of a lower middle income country. So, governments can promote the intensive growth of the real economy, based on the optimal use of banking products and develop domestic business by adapting to the needs of banking services to companies and organizations.

It is necessary to distinguish the most important measures contributing to the development of commercial banks' relations with the real sector of the economy:

* creation of the perfect legislative base for organization of lending to enterprises by banks;

- increasing the level of capitalization and creating a long-term resource base of commercial banks;

- reduction of credit risks.

The functioning of the banking sector can be considered as an effective only when banks act as a link between depositors and those who are ready to invest in the real sector of the economy that needs large-scale investments to overcome the crisis recession, enter the path of sustainable economic growth and restructure the entire economy to modern technological basis. The development of bank lending to business entities of the real economy, its priority sectors, will largely promote the process of sustainable economic development of Uzbekistan.

TIJORAT BANKLARINING QIMMATLI QOG'OZLARI MUOMALASINI TAKOMILLASHTIRISH YO'NALISHLARI

Haydarov B. – magistrant TMI

Ma'lumki, banklar bir yilning o'zida fond bozorining qonunchilik bilan ruxsat berilgan deyarli barcha moliyaviy vositalarida: aksiya, obligatsiya, depozit sertifikatlari va veksellarda emitentlar sifatida qatnashishi mumkin.

Banklar faoliyatida o'z shaxsiy obligatsiyalarini muomalaga chiqarish bilan bog'liq bo'lgan ish katta o'rin tutadi. O'zbekistonda, xususan, banklarning aksariyat aksiyadorlik jamiyati maqomiga ega bo'lib, bu hol ustav fondlarini shakllantirish uchun avvalambor ushbu qimmatli qog'ozlarning muomalaga chiqarilishini ko'zda tutadi.

Tijorat banklarining o'z aksiyalarini chiqarish va ularni ochiq bozorda joylashtirishdan manfaatdorligi bir qancha shart-sharoitlar bilan izohlanadi. Eng avvalo, bu – bank passivlarini shakllantirish zaruriyatidir. O'z kapitallarini doimiy ravishda qadrsizlantirib turadigan inflyatsiya, banklarning uzoq muddatli depozitlarni jalb etish imkoniyatidan mahrum qiladi. Shu sababli nisbatan uzoq muddatli qo'yilmalarni amalga oshirish uchun banklar o'sib borayotgan miqdorlarda o'z kapitalidan foydalanishiga to'g'ri keladi. Yana shuni qayd etish kerakki, tijorat banklari tomonidan ustav sarmoyasini ko'paytirish va qo'shimcha aksiyalarni chiqarish, qayta tuzilmaviy o'zgarishlar qilish – aksiyadorlarning ulushini o'zgartirish uchun foydalaniladi. Nihoyat, ilgari qayd etilganidek, tijorat banki ustav sarmoyasining eng kichik miqdoriga qo'yiladigan talablar, shuningdek, tegishli tartibga solib turuvchi tashkilotlar (Vazirlar Mahkamasi, Markaziy bank) tomonidan banklar uchun belgilangan iqtisodiy me'yorlar mavjud bo'lib, ularga rioya etish shartdir.²⁹⁸

Banklarning qimmatli qog'ozlarni chiqarish va ularni boshqarish strategiyasiga bank qonunchiligi katta ta'sir ko'rsatadi. Buyuk Britaniya, Italiya kabi mamlakatlarda qonun bank portfelida mavjud bo'lgan qimmatli qog'ozlar kurs qiymatining o'sishi hisobiga vujudga keladigan yashirin zahiralarning shakllantirilishini taqiqlaydi. Bu davlatlarda banklar o'z balanslarida o'z aktivlarining qiymatini, ularni qayta baholashni hisobga olgan holda, albatta ko'rsatishlari shart. Boshqa mamlakatlarda, masalan, Yaponiya, AQSHda aktivlar xarid yoki nominal qiymati bo'yicha balanslarda aks ettirilishi sababli, yashirin zahiralarga katta miqdorlarga yetishi mumkin, bu esa, bankni shunday investitsiyalarni ko'paytirib borishga da'vat etadi.

O'zbekistonda ham tijorat banklarining qimmatli qog'ozlar bilan bog'liq harakatlarini zamonaviy yo'nalishlarini ishlab chiqish uchun bizningcha quyidagi ishlarni amalga oshirish lozim:

- O'zbekiston Respublikasida tijorat banklari tomonidan chiqarilgan qimmatli qog'ozlarni muomalasi va ular bo'yicha olib boriladigan hisoblarni takomillashtirish uchun oliy ta'lim tizimida bank ishi yo'nalishida tahsil oluvchi talabalar va magistrantlarga qimmatli qog'ozlar

²⁹⁸ 298 I., Xamidova F. A. Birja operatsiyalari va brokerlik ishlari

muomalasining chet el tajribasini chuqurroq o'rgatish lozim. Buning asosiy sababi kelgusi kadrlarning qimmatli qog'ozlar bilan ishlash amaliyotini keskin oshirishdir;

- Mamlakatda fond birjalari faoliyatini takomillashtirish lozim. Qimmatli qog'ozlar bozorini takomillashtirmasdan bank faoliyatida qimmatli qog'ozlarni rivojini kutish mumkin emas;

- Qimmatli qog'ozlarni afzalligi bo'yicha aholi orasida keng tashviqotlar amalga oshirish lozim. Aholi va tashkilotlarni qimmatli qog'ozlarning afzallik (undan kelishi mumkin bo'lgan foyda) jihatlari haqida batafsil ma'lumot berib borish kerak;

- Banklar tomonidan chiqarilgan qimmatli qog'ozlarni boshqarish va ular hisobini yuritishda rivojlangan xorijiy davlatlar banklarini tajribasidan foydalanish yo'llarini o'rganish lozim.

Yuqoridagi birinchi taklifimizda biz talabalar va magistrantlarga qimmatli qog'ozlar muomalasi va ularning hisobi haqida chuqurroq ma'lumot bazasini berishni kiritdik. Ayni vaqtdagi banklarda buxgalteriya hisobi bilan bog'liq darsliklarda qimmatli qog'ozlar hisobini yuritish bo'yicha ma'lumotlar juda kam berilgan. Buni hisobga olgan holda yuqoridagi taklifni amalda qo'llash maqsadga muvofiq bo'ladi.

Bizning tijorat banklari tomonidan chiqarilgan qimmatli qog'ozlar muomalasini kengaytirish va uning hisobini yuritishni takomillashtirish bo'yicha eng muhim taklifimiz bu oliy ta'limning bank ishi yo'nalishida tahsil oluvchi talaba va magistrnlarni bu soha bo'yicha chet el tajribasini ko'proq o'rganishga yo'naltirishdir. Bitiruvchi kurslarning tanlanganlarini (tanlov bank va institut kengashi tavsiyasi asosida o'tkazilishi ko'zda tutiladi) o'quv yilining birinchi yarmida tijorat banklarining qimmatli qog'ozlar bilan ishlash bo'limlariga amaliyotga jo'natish lozim. So'ngra xorijiy tillarni biluvchi talabalarni o'quv yilining ikkinchi yarmiga qadar chet elga amaliyotga jo'natish lozim. Ushbu jarayonda qatnashgan talabalar bevosita mahalliy banklarning qimmatli qog'ozlar bilan bog'liq amaliyoti bilan bog'liq muammolarini ko'rib chiqishi hamda chet elda banklarning bu sohada qanday amaliyot olib borishlarini kuzatib o'quv yilining oxirida o'z bitiruv malakaviy ishlarida o'ziga xos yechimlarni berishi kutiladi.

BANK NOMODDIY AKTIVLARINI TAHLIL QILISHNING XALQARO AMALIYOTI

Ahmedov F. – magistrant TMI

O'zbekiston Respublikasida bank faoliyatini yanada rivojlantirish uchun biz rivojlangan xorijiy bank tizimlari amaliyoti bilan yaqindan tanishib chiqishimiz lozim. Biz nomoddiy aktivlar bo'yicha olib boriladigan tahlillar o'tkazish sabablari va kategoriyalarini xorijiy tajribasini ko'rib chiqib, quyidagi yo'nalishlarini mahalliy banklar amaliyotiga joriy etish kerak degan to'xtamga keldik.

Nomoddiy aktivlar — moddiy ko'rinishga ega bo'lmagan va foydali xizmat muddati bir yildan ortiq bo'lgan hamda ulardan bank xizmatlarini amalga oshirishda yoki ma'muriy maqsadlar uchun foydalanishga mo'ljallangan aktivlar hisoblanadi. Tijorat banklari domiy ravishda o'z moddiy aktivlariga e'tiborlarini qaratib turishadi. Xalqaro amaliyotda ham nomoddiy aktivlar bo'yicha doimiy ravishda tahlillar o'tkazib boriladi.

Bank faoliyatida nomoddiy aktivlar tahlilini amalga oshirish uchun baholovchi tahlilchilarni nima uchun doimiy ravishda jalb etishlari uchun bir qancha sabablar bor. Biroq, sabablarning katta qismi quyidagi guruhlariga klassifikatsiya qilinadi:

1. Nomoddiy aktivlar sotuvi
2. Moliyaviy natijalar va hisobotlar
3. Soliqlarni rejalashtirish
4. Moliyaviy kollaterizatsiya va sekyurizatsiya
5. Korporativ boshqaruv axboroti va strategik rejalashtirish
6. Korporativ boshqaruv va nazorat
7. Bankrotlik, qayta tarkibiy tuzilish va qayta shakllanish
8. Litsenziya va boshqa nomoddiy aktivlar rivojlanishi

Yuqorida biz nomoddiy aktivlar bo'yicha tahlillarni o'tkazish uchun asosiy sabablarni keltirib o'tdik. Mahalliy banklar amaliyotida korporativ boshqaruv sharoitida nomoddiy aktivlarga ham alohida e'tibor berish kerak ekanligini yuqoridagi sabablar ham ta'kidlaydi.

Garchi butun dunyo bo'ylab moliya institutlarining nomoddiy aktivlari tahlillarini ko'plab alohida shakllari mavjud bo'lsada ularning barchasini biz quyidagi 5ta tahlil kategoriyasiga biriktirishimiz mumkin:

1. Baholash- ushbu kategoriya o'z ichiga ayni bir davrga alohida nomoddiy aktivlarni tasarruf qilishdagi aniq bir qiymatlarini baholash uchun olib boriladigan tahlillarni o'z ichiga oladi. Aniqlangan qiymatlar haqiqiy qiymatini, haqiqiy bozor qiymatini, investitsion qiymatini, foydalanish qiymatini, xarid qiymatini, qo'shimcha qiymati kabilarni o'z ichiga olishi mumkin. Tahlillarning ushbu turi nomoddiy aktivlarni baholashning umumiy tartibda qabul qilingan uchta yondashuvlari bo'yicha baholovchi tahlilchining fikr mulohazalarini o'z ichiga qamrab oladi: xarajatlar yondashuvi, daromadlar yondashuvi va bozor yondashuvi.

2. Transfer narxlari-ushbu kategoriya nomoddiy aktivlar foydalanish uchun kompaniyalar transfer narxlari yoki ikkinchi darajali royalti stavkalarini o'lchash uchun amalga oshiriladigan tahlillarni o'z ichiga oladi. Haqqoniy, "qo'l uzunligi standart"i transferni narxlash uchun eng kop qo'llaniladigan standart hisoblanadi. Nomoddiy aktivlar royalti stavkasi yoki boshqa transfer narxlari xulosasi odatda litsenzion kelishuvlarni shartnoma shartlari bo'yicha muayyan bir davr (1 yil ,5 yil yoki 10 yil) uchun o'rnatiladi.

3. Lifing - Ushbu kategoriya nomoddiy aktivlarning kutiladigan foydalanish muddati, davriy eskirish darajasi yoki nomoddiy aktivlar qiymatini pasayishi yoki qoldiq qiymati miqdorini aniqlash uchun amalga oshiriladigan tahlillar hisoblanadi.

4. Zararlar- bu kategoriya nomoddiy aktivlarga ta'sir ko'rsatuvchi muayyan zarar keltiruvchi holatlar natijasidagi yo'qotilgan foyda yoki boshqa iqtisodiy zararlar miqdorini aniqlash uchun amalga oshiriladigan tahlillarni qamrab oladi. Nomoddiy aktivlar zararlarining ushbu turlari odatda shartnomaning bekor qilinishi yoki noqonuniy shartnomalar natijasida yuzaga chiqishlari mumkin deb e'tirof etiladi. Zararlar miqdori dollar qiymatida yoki royalti stavkasida (Biz uchun ushbu holatda royalti stavkasi maqbul variant hisoblanadi) qayd etiladi. Nomoddiy aktivlar bo'yicha zararlar tahlili baholovchi tahlilchining "but for (ammo)" metodi, "yardstick(andoza)" metodi, "oldingi va keyin" metodi hamda "o'xshash iqtisodiy zararlar o'lchovi" metodlari bo'yicha fikr mulohazalarini o'z ichiga oladi.

5. Haqqoniylik- ushbu kategoriya taklif qilingan yoki joriy vaqtdagi nomoddiy aktiv transfer tranzaksiyalarining umumiy yoki o'zaro bog'liqlik haqqoniylik darajasini baholash uchun amalga oshiriladigan tahlillarni o'z ichiga oladi. Bu kabi nomoddiy aktivlar tranzaksiyalari savdo, litsenziya yoki boshqa transfer turlarini o'z ichiga olishi mumkin. Nomoddiy aktivlarning ushbu turi baholovchi tahlilchining tranzaksiya narxi va tranzaksiya shartlari haqidagi fikr mulohazalarini qamrab oladi. Tahlilning bu turi odatda mavjud tomonlar uchun (xaridor, sotuvchi, litsenziya beruvchi, litsenziya egasi, debitor, kreditor, hissadorlar va h.k) tranzaksional haqqoniyligini ifodalaydi.

Umumiy tartibda qabul qilingan yondashuvlar, metodlar va protseduralar nomoddiy aktivlar tahlilini ushbu besh turini har bir uchun alohida alohida farqlanadi. Biroq, baholovchi tahlilchilar nomoddiy aktivlar tahlilini ushbu turli shakllarini har birini amalga oshirish uchun miqdoriy va sifat tomondan malakalarini bir xil tarzda qo'llashadi.

Ushbu kategoriyalarni mahalliy banklar amaliyotida yangi yo'nalish sifatida tatbiq qilsak, albatta nomoddiy aktivlar bilan bog'liq turli tushunmovchilik va ular bo'yicha ko'rilishi mumkin bo'lgan zararlar miqdorini kamaytirib, foydalanish samaradorligini oshirishga erishishimiz mumkin bo'ladi.

INNOVATSIYA VA UNING RIVOJLANISH MUAMMOLARI

Nabiyev E. – prof., TMI

Jo'rayev Sh. – magistrant TMI

Siz taklif qilayotgan xizmatlar yoki tovarlar xaridorgir bo'lmay qolsa nima qilasiz? Agar biror tadbir ishlatolmasangiz bozorni tark etishga majbur bo'lasiz, albatta. Bugungi kunda esa bunday tadbirlardan biri innovatsiyadan boshqa narsa emas. Ko'pchilik tadqiqotchilar va ekspertlar innovatsiyani tez-tez tilga olib qoldilar. Innovatsiya ishlab chiqaruvchilar, balki butun iqtisodiy sub'yektlarning raqobat quroliga aylanib bormoqda.

Innovatsiya atamasi tarixiga nazar tashlaydigan bo'lsak, «innovatsiyalar» atamasini yangi iqtisodiy toifa sifatida fanga avstriyalik (keyinchalik amerikalik) olim Yozef Shumpeter XX asrning birinchi o'n yilligida kiritgan. O'zining «Iqtisodiy rivojlanish nazariyasi» nomli asarida (1911y.) Y. Shumpeter ilk bora rivojlanishda o'zgarishlarning yangi kombinatsiyalari masalalarini (ya'ni innovatsiya masalalarini) ko'rib chiqdi va innovatsion jarayonga to'liq tavsif berdi. Innovatsiya inglizcha “invest to novation” o'zakdan tarkib topgan bo'lib, “yangilikka tikilgan mablag'” ma'nosini beradi. Innovatsiyani ko'pchilik yangilik deb qabul qilishga o'rganib qolgan. Aslida bunday emas. Ixtiro yoki biror kashfiyotni moliyalashtirgandagina innovatsiya jarayoni sodir bo'ladi.

Y. Shumpeter rivojlanishdagi besh xil o'zgarishni ajratib ko'rsatdi:

1) yangi texnika, texnologik jarayonlar yoki ishlab chiqarishning yangicha bozor ta'minotidan foydalanish;

2) yangi xususiyatlarga ega bo'lgan mahsulot joriy qilish;

3) yangi xomashyodan foydalanish;

4) ishlab chiqarishni tashkil qilish va uning moddiy-texnika ta'minotida o'zgarishlar;

5) yangi sotuv bozorlarining paydo bo'lishi.

Shumpeter bu kabi masalalarga 1911 yillarda urg'u bergan edi. Ammo innovatsiya va uning rivojiga endigina e'tibor qaratishmoqda (bunda rivojlanayotgan davlatlar nazarda tutilmoqda).

O'zbekistonning esa innovatsiya bilan bog'liq muammolari qalashib yotibdi.

Birinchidan, ta'lim tizimidagi kamchiliklar bartaraf etilmas ekan, innovatsiya haqida faqat e'taklar to'qiyimiz va yosh avlodga hikoya qilib beramiz. Negaki, innovatsiyalarning manbalarida biri fan sanaladi.

Ikkinchidan, ilm fan va texnika yutuqlarini amaliyotda zudlik bilan joriy etishning sustligini hammamiz ko'rib turibmiz. Masalan, mamlakatimizda yaratiladigan jami elektr energiyasini qariyb 50% ini sanoatimiz iste'mol qiladi. Bu sanoatdagi texnikalarning aksariyati eskirganligi va ko'p energiya sarflashidan dalolat beradi. Bu holatning natijasi o'laroq mamlakatimizdagi qishloqlar ko'p hollarda elektr energiyasidan mahrum bo'lmoqda.

Uchinchidan, turli xil ixtiro va texnik yangiliklarni moliyalash mexanizmining mavjud emasligi yoki mavjud bo'lganda ham nosozligi innovatsiya rivojidagi dolzarb to'siqlardan biridir. 80-yillarda fizik olimlarimiz O'zbekiston iqlimiga mos quyosh batareyalari yaratish loyihalarini ishlab chiqishgan edi. Ammo o'sha paytda bu loyiha moliyalashtirilmadi. Bugungi kunda Germaniyada ishlab chiqarilgan quyosh panellaridan O'zbekistonda foydalanib ko'rilganda, ular bizning iqlimimizga mos emasligi ma'lum bo'lib qoldi va 80-yillardagi loyihalarni izlashga tushdilar. U loyihalar allaqachon yo'qolib ketgan, ularning mualliflari esa olamdan o'tib ketgan edi.

Sanaganda muammolarning adog'i yo'q. bunday turdagi muammolarning yechimi asosan pulga borib taqaladi. Innovatsiya rivojiga homiylik qiladigan, unlarni moliyalashtiradigan biror bir yakka shaxs chiqishi ehtimoldan uzoq. Shuning uchun innovatsiyalarni moliyalashni davlat o'z zimmasiga to'liq olishi zarur va muhimdir. Bugungi kunda aksariyat taraqqiy etgan mamlakatlar o'z innovatsion tizimlariga egadirlar va ularni mablag' bilan ta'minlaydilar. Butun dunyoda innovatsiya rivojiga qilinadigan xarajatlar kundan-kunga ortib bormoqda.

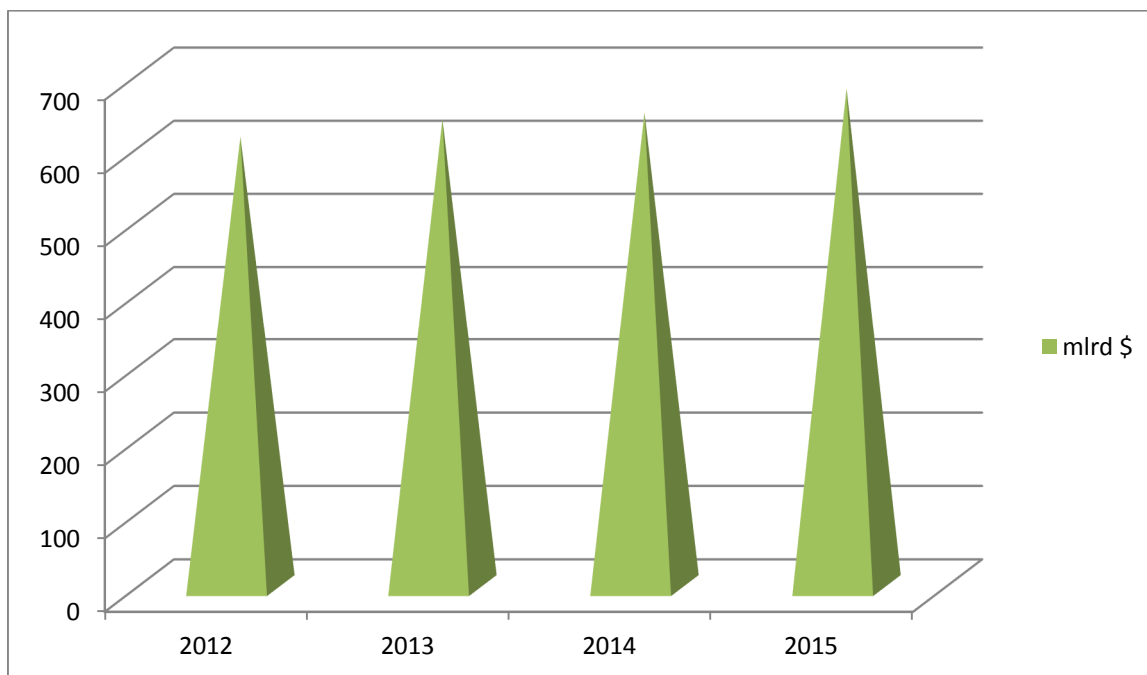

1-rasm. **Ilmiy tadqiqot tajriba konstruktorlik ishlariga qilingan xarajatlar**

Rasmdan ko‘rinib turibdiki, oxirgi yillarda ITTKI lariga sarflanayotgan mablag‘lar bizning YaIMdan qariyb 11 barobar ko‘proq ekan. Bugungi raqobatli bozor sharoitida muvaffaqiyat qozonishning birdan bir kaliti innovatsiya bo‘lib qoldi.

Asosiy yoqilg‘i xomashyosi sanalgan neftimizning tubi ko‘rinib qoldi. Boshqa qazilma boyliklarimiz ham xomashyo sifatida eksportga yo‘naltirilgan. Biz kelgusi avlodni ham o‘ylashimiz lozim. Elektr –energiyaning boshqa manbalaridan foydalangan holda qazilma energetik resurslarimizni tejab qolishimiz mumkin. Bu uchun bizga innovatsion rivojlanish dasturi kerak bo‘ladi.

Biz uchun muhim vazifalardan biri milliy innovatsion tizimni yaratishdir. Innovatsiyalarning asosiy manbalaridan biri bu fandır. Shunday ekan, fanni o‘qitishni tubdan yangilash shart.

Innovatsion rivojlantirishda asosiy vazifalarni davlat o‘z zimmmasiga olishi lozim. Dunyoning aksariyat mamlakatlarida innovatsion rivojlanishning asosiy manfaatdori davlat sanaladi. Innovatsiyani rivojlantirish uchun quyidagi tadbirlarni amalga oshirish maqsadga muvofiq:

- Iqtisodiy sektor va ta‘lim sohasining o‘zaro hamkorligini tashkil etish va imkon qadar rivojlantirish;
- Yangiliklar, ixtirolar va boshqa ishlanmalarni moliyalashtirish uchun alohida fondlar tashkil etish;
- Texnoparklar, innovatsion markazlar tizimini tashkil etish;
- Ixtirolar, kashfiyot yoki ishlanmalarni patentlash uchun to‘lovlarni kamaytirish, zarur hollarda kechiktirish;
- Zamonaviy xorijiy texnikani o‘zlashtiruvchi alohida markazlar tashkil etish;
- Butun mamlakat doirasida yagona innovatsiya markazini tashkil etish hamda iqtisodiy sektorga bevosita biriktirish;

Hisobsiz raqobatchilar, turli tuman mahsulot assortimentlari, yuqori darajadagi to‘yingan bozorning o‘zi innovatsion faoliyat yuritishni shart qilib qo‘ymoqda. Bundan tashqari ijtimoiy ongning o‘shishi ham innovatsiyalarni rivojlantirishni talab qiladi. Biz innovatsion rivojlanishni dastlab o‘zlashtirish orqali boshlashimiz mumkin. Ya‘ni, turli ixtirolarni qayta o‘rganib, ularni ishlab chiqarish yoki takomillashtirish bizga qulayroq.

IQTISODIYOTNI MODERNIZATSIYALASH SHAROITIDA MOLIVAVIY NATIJALAR HISOBI VA AUDITINI TASHKIL ETISHNING AHAMIYATI

Vosiyeva M. – magistrant TMI

Xarajatlar tarkibi to'g'risidagi nizomga muvofiq "Xo'jalik yurituvchi subyektlarning raqobatbardoshligini aniqlash maqsadida ular faoliyatining xarajatlarini hisoblab chiqish va moliyaviy natijalarni aniqlash buxgalteriya hisobining asosiy maqsadi hisoblanadi"²⁹⁹. Hozirgi kunda korxonalarining asosiy maqsadi foyda olish ya'ni ijobiy moliyaviy natijaga erishishdir. Ammo kuchli raqobat sharoitida bunga erishish juda qiyin. Bu kabi muammolarni yechimini topish uchun moliyaviy natijalar hisobini yuritish muhim ahamiyatga ega. Bozor iqtisodiyoti sharoitida xo'jalik yurituvchi subyektlarning barqaror faoliyat yuritishi ko'p jihatdan ularning ijobiy moliyaviy natijalarga erishishiga bog'liq. Ijobiy moliyaviy natijalarga erishish o'z navbatida xarajatlar va daromadlar hisobini to'g'ri tashkil etishni taqozo etadi. Moliyaviy natijalarni yuqori bo'lishini ta'minlash uchun ularni doimo tahlil qilib, kerakli chora-tadbirlarni amalga oshirib turishi lozim.

Turli mulkchilikka asoslangan bozor iqtisodiyoti sharoitida korxonalar faoliyatining yakuniy-moliyaviy natijalar hisoblanadi. O'zbekiston Respublikasi buxgalteriya hisobi milliy standartiga ko'ra, moliyaviy natijalar - xo'jalik yurituvchi subyektning foyda yoki zarar shaklida ifodalangan faoliyatining pirovard iqtisodiy yakunidir. Bunday faoliyat natijasi hisobot davridagi barcha foydalar va zararlarni hisoblash yo'li bilan aniqlanadi. Iqtisodiyotni modernizatsiya qilish sharoitida mamalakat rivojlanishining asosi, korxonalar faoliyati samaradorligi ko'rsatkichi – foyda hisoblanadi. Ijobiy yakuniy moliyaviy natija korxonaning yashovchanligi manbaidir.

Shunday ekan bu soha bizdan anchagina yuqori e'tiborni talab qiladi. Ya'ni korxonalarda moliyaviy natijalarni to'g'ri aniqlashga va ularni muntazam tahlil qilib borishga ko'proq e'tibor berish lozim. Ammo bu ishlar korxonalar e'tiboridan chetda qolmoqda. Hozirgi kunda xo'jalik yurituvchi subyektlar davlat bilan munosabatlarda xatolik va chalkashliklar yuz bermasligi va buning oqibatida moddiy yo'qotishlar kelib chiqmasligi uchun soliq hisob-kitobiga e'tibor qaratadilar. Buni inobatga olgan holda bizning fikrimizcha xo'jalik yurituvchi subyektlarda soliq muomalalari bo'yicha alohida xo'jalik muomalari bo'yicha alohida buxgalterlar bo'lishi kerak.

Bundan tashqari moliyaviy natijalar to'g'risidagi hisobotlarni tahlil qilish-korxonada foydaning sifatini oshishiga ham sabab bo'ladi. Foydaning sifati tushunchasiga kengroq to'xtaladigan bo'lsak, bu tushuncha korxonaning real foydasini ifodalaydi. Ya'ni bizda hisob-kitob usulida daromad tan olganligimiz sababli, daromad deb tan olingan ammo hali hisobraqamga kelib tushmagan pullar talaygina bo'ladi. Oqibatda bular bizda debitorlik majburiyatlarini oshib ketishiga korxonalar esa aslida zarar ko'rishiga olib keladi. Bularni oldini olish maqsadida korxonada menejerlar hamda qo'shimcha buxgalterlar faoliyatiga e'tibor qaratish lozim.

Shu bilan birgalikda xo'jalik yurituvchi subyektlar faoliyatini auditorlik tekshiruvidan o'tqazishda auditorlik tashkiloti korxonalar foydasini oshirish borasida quyidagi yo'nalishlarda maslahatlar berishi lozim:

- Ishlab chiqarishni modernizatsiyalash sharoitida mahsulot tannarxini pasaytirish imkoniyatlarini belgilash
- Ma'muriy-boshqaruv xarajatlarni qisqartirish
- Korxonaning moliyaviy investitsion faoliyatini kengaytirish orqali foyda hajmini oshirish
- Soliq imtiyozlaridan oqilona foydalanish asosida ishlab chiqarishni kengaytirish

Xulosa qilib aytishimiz mumkinki, korxonada foyda hajmini oshirish va barqarorligini ta'minlash maqsadida eng avvalo xo'jalik yurituvchi subyektlarda buxgalteriya faoliyatini hamda moliyaviy natijalar auditini takomillashtirish masalalariga alohida e'tibor qaratish lozim.

²⁹⁹ "Mahsulot(ish xizmat)larni ishlab chiqarish va sotish xarajatlarining tarkibi va moliyaviy natijalarni shakllantirish tartibi to'g'risida"gi nizom VM №54 1999-yil 5-fevral

O'ZBEKISTONDA FAOLIYAT YURITAYOTGAN AKSIYADORLIK JAMIYATLARINI RIVOJLANISH TENDENSIYALARI

Shermuhamedova SH. – katta o'qituvchi TMI

Mamlakat iqtisodiyotiga investitsiyalarni keng jalb etish, aksiyadorlik jamiyatlari faoliyatining samaradorligini tubdan oshirish, bo'lajak investorlar uchun ularning ochiqligi va jozibadorligini ta'minlash, zamonaviy korporativ boshqaruv uslublarini joriy qilish, shuningdek, kompaniya faoliyati to'g'risidagi axborot bilan ta'minlash orqali boshqarishda aksiyadorlarni va investorlarni rolini kuchaytirish uchun qulay sharoitlar yaratish maqsadida ko'plab ishlar amalga oshirilmoqda.

Buning natijasida respublikamizda 2016 yilda aksiyadorlik jamiyatlari soni kamayishi bilan bir qatorda, ular umumiy ustav kapitali hajmining ko'payishi jarayoni davom etdi. Agar 01.01.2016 yil holatiga aksiyadorlik jamiyatlari umumiy soni 714 tani va umumiy ustav kapitali 16553,7 mlrd.so'mni tashkil etgan bo'lsa, 01.01.2017 yil holatiga ularning umumiy soni 659 tani va umumiy ustav kapitali 30463,5 mlrd.so'mni (o'sish 84%) tashkil etmoqda.

1-rasm

Emissiyalar umumiy hajmining AJlar soniga nisbati³⁰⁰

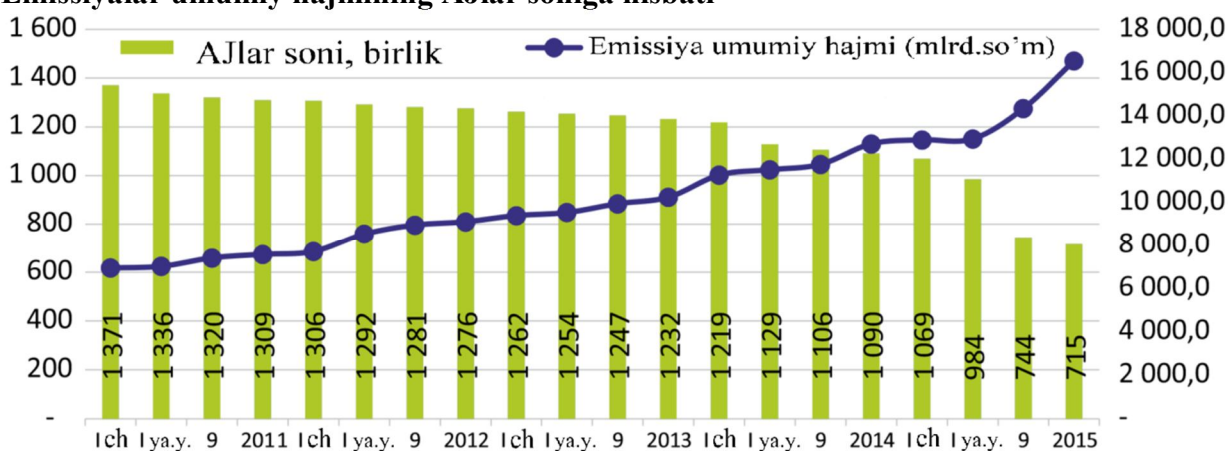

Aksiyadorlik jamiyatlari umumiy soni o'tgan yilga nisbatan 55 taga kamaydi. Buning sababi ko'p yillar davomida faoliyat ko'rsatmayotgan korxonalarni O'zbekiston Respublikasi Prezidentining 2015 yil 24 apreldagi PF-4720-sonli farmonida keltirilgan nochor aksiyadorlik jamiyatlarini tugatish yoki boshqa tashkiliy-huquqiy shaklga aylantirish to'g'risidagi topshirig'iga asosan tugatilishi bo'ldi. Aksiyadorlik jamiyatlari sonining aksariyat qismi XK «O'zpxastanasanoateksport» (117 tasi), MXK «O'zbekneftgaz» (52 tasi) va aksiyadorlik jamiyatlari «O'zbekenergo» (44 tasi) tizimiga to'g'ri kelmoqda.

2015 yilda aksiyadorlik jamiyatlari soni kamayishi bilan bir qatorda, ular umumiy ustav kapitali hajmining ko'payishi jarayoni kuzatilmoqda. Agar 2014 yil yakuni bo'yicha AJlar umumiy soni 1090 tani va umumiy ustav kapitali 12 716,5 mlrd.so'mni tashkil etgan bo'lsa, 2015 yil yakuni bo'yicha aksiyadorlik jamiyatlar umumiy soni 715 tani va umumiy ustav kapitali 16 553,7 mlrd.so'mni (o'sish 30,17%) tashkil etmoqda.

Qimmatli qog'ozlar Markaziy depozitariysi ma'lumotlariga ko'ra, 2017 yil 1 yanvar holatiga respublikadagi aksiyadorlik jamiyatlari soni 659 tani tashkil etib, bu 2016 yil boshiga nisbatan 55 taga kamdir.

Bizga ma'lumki, aksiyadorlik jamiyatlari investitsion jozibadorligini ta'minlashdagi eng muhim masalalardan biri axborotlar shaffofligi masalasidir. Shundan kelib chiqqan holda barcha aksiyadorlik jamiyatlari moliyaviy hisobotlari asosida faoliyat ko'rsatuvchi alohida reyting agentligini tashkil etish maqsadga muvofiq. Bunda reyting agentligi faoliyati aynan aksiyadorlik jamiyatlariga qo'shimcha investitsiyalar jalb qilish maqsadida moliyaviy hisobotlar asosida alohida ko'rsatkichlar, xususan moliyaviy barqarorlik va umumiy daromadlilik ko'rsatkichlari,

300 "O'zbekiston iqtisodiyoti" axborot-tahliliy byuliten 2015 yil yanvar-dekabr

aktsiyalar daromadlilik darajasi hamda boshqa ko'rsatkichlarni e'lon qilib borishga qaratilishi lozim.

Yuqorida keltirib o'tilgan fikr-mulohazalarimizni amaliyotga joriy etish aksiyadorlik jamiyatlari afzalliklarining jamiyatimizda to'laroq namoyon bo'lishiga xizmat qiladi va bu orqali mamlakatimiz ijtimoiy- iqtisodiy taraqqiyoti jadallashadi, deb hisoblaymiz.

QIMMATLI QOG'OZLAR BOZORI – IQTISODIY BARQARORLIKNING KALITI

Shermuhamedova Sh. – katta o'qituvchi TMI

Mamlakat iqtisodiyotiga investitsiyalarni keng jalb etish, aksiyadorlik jamiyatlari faoliyatining samaradorligini tubdan oshirish, bo'lajak investorlar uchun ularning ochiqligi va jozibadorligini ta'minlash, zamonaviy korporativ boshqaruv uslublarini joriy qilish, shuningdek, kompaniya faoliyati to'g'risidagi axborot bilan ta'minlash orqali boshqarishda aksiyadorlarni va investorlarni rolini kuchaytirish uchun qulay sharoitlar yaratish maqsadida ko'plab ishlar amalga oshirilmoqda.

O'zbekiston Respublikasi Prezidenti tomonidan 2015 yil 21-dekabrda PQ-2454-son "Aksiyadorlik jamiyatlariga xorijiy investorlarni jalb qilish borasidagi qo'shimcha chora tadbirlar to'g'risida" qarori imzolani, unga ko'ra aksiyadorlik jamiyatlari ustav kapitalida xorijiy investorlarning ulushi 15 foizdan kam bo'lmasligi lozim.

Bu qarorni qabul qilishdan maqsad AJlarga xorijiy investor va menejerlarni keng jalb etish, ular korporativ boshqaruvda, ishlab chiqarishni modernizatsiya qilish, texnik texnologik jihozlashda, sifatli, raqobatbardosh mahsulot ishlab chiqarishni tashkil hamda uni tashqi bozorlarga olib chiqishda faol ishtirok etishi uchun qulay sharoit yaratish, shuningdek AJlarning ustav kapitallarida davlatning ulushini qisqartirish hisobidan iqtisodiyotda davlat ishtirokini tubdan kamaytirishdir.

Aktsiyalar emissiyasi hajmining keskin ortishi O'zbekiston Respublikasi Prezidentining 28 aprel 2015 yildagi «Iqtisodiyotda xususiy mulkning ulushi va ahamiyatini oshirish chora-tadbirlari to'g'risida»gi PQ-2340-son qarori qabul qilinishi bilan izohlanadi. Ushbu qonun aksionerlik jamiyatlaridagi davlat ulushini sotishni, xo'jalik birlashmalari ustav kapitaliga o'tkazishni, shuningdek jamiyatlar tomonidan qo'shimcha aktsiyalar chiqarish va joylashtirish orqali davlat ulushini keskin qisqartirilishini nazarda tutadi.

1-rasm

Birlamchi va ikkilamchi bozordagi aksiyalar aylanmasi dinamikasi³⁰¹

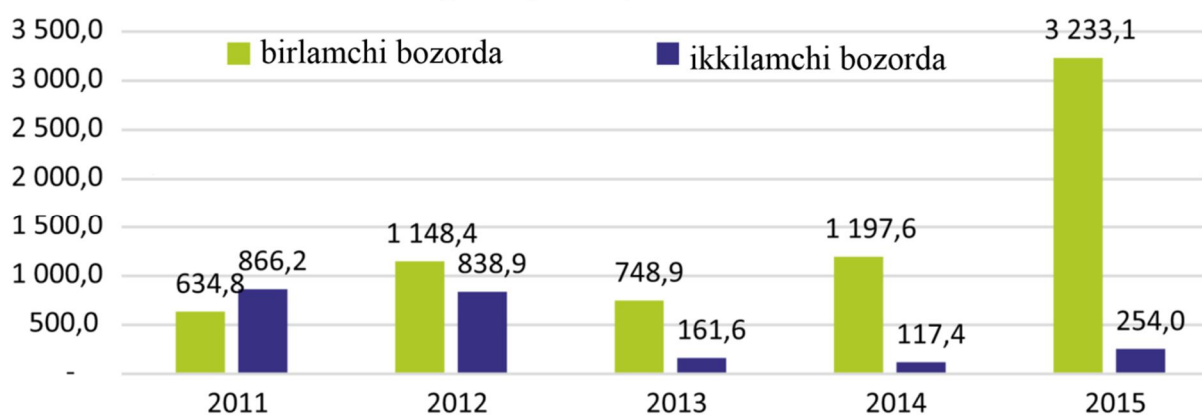

Birlamchi va ikkilamchi bozordagi aksiyalar aylanmasi dinamikasini ko'radigan bo'lsak, 2011 yil birlamchi bozorga 634,8 mlrd. so'mlik aksiyalar joylashtirilgan bo'lsa, 2015 yil 3233,1 mlrd. so'mlik aksiyalar joylashtirilgan. Ushbu ko'rsatkich 2011yilga nisbatan besh barobarga oshganini ko'rsak bo'ladi. 2014 yilga nisbatan esa, ikki yarib barobardan ziyodligini ko'rishimiz mumkin.

301 "O'zbekiston iqtisodiyoti" axborot-tahliliy byuliten 2015 yil yanvar-dekabr

2016 yilda tashkil etilgan savdolarida aktsiyalar bo'yicha 307,7 mlrd.so'mlik (4337 ta) bitimlar tuzildi, shu jumladan:

- birlamchi bozorda – 69,5 mlrd.so'm (1031 ta bitim);
- ikkilamchi bozorda – 238,2 mlrd.so'm (3306 ta bitim).

Ma'lumki, fond bozori, avvalo, axborot bozoridir. Axborot asosida qimmatli qog'ozlarni sotib olish yoki sotish to'g'risida qaror qabul qilinadi. Ayni masaladagi faoliyatni rivojlantirishga jiddiy ahamiyat beryapmiz. Chunki bozorning qatnashchilari tomonidan qarorlar qabul qilishda kerak bo'ladigan ma'lumotlarni ataylab oshkor qilinmasligi yoki talabga javob bermaydigan tarzda oshkor qilinishi kabi holatlar uchrab turadi. Shuning uchun bozor qatnashchilari tomonidan ma'lumotlarni oshkor qilish va uni tarqatish tizimini takomillashtirish markazimiz tomonidan fond bozorini yanada rivojlantirish borasida amalga oshirilayotgan ishlarning tarkibiy qismi hisoblanadi.

BANKLARDA SAMARADORLIK BO'YICHA XALQARO NAZARIYALAR VA ULARNI MAHALLIY BANKLAR AMALIYOTIGA QO'LLASH MASALALARI

O'tkirbek J. – magistrant TMI

Samaradorlik tahlili garchi XIX -XX asrga qadar kam bo'lgan bo'lsada, ayni vaqtda bu tadqiqotchilar qiziqishining markazida turibdi. Tijorat banklarining samaradorligini hisoblash bankning kelgusi faoliyat yo'nalishini belgilab berishda muhim ahamiyat kasb etadi. Uning dolzarbliligi ham mana shu jihati bilan belgili beriladi. Samaradorlik ko'pincha unumdorlik bilan aniqlanadi. Adam Smit o'zining "Xalqlar boyligining tabiati va sabablari to'g'risida tadqiqot" nomli mashhur kitobida mehnat ishchi malakasi va unumdorlikda eng katta rivojlanishlarni yuzaga keltirishini takidlaydi. Smit fikricha ish unumdorligini oshishi bu ish vaqtini tejash va bir kishi qiladigan mehnatni qisqartiruvchi hamda unga imtiyozlar berishni nazarda tutuvchi ko'plab mehanizmlar kashf qilinishiga erishishdir.³⁰²

Iqtisodchilardan Draker esa samaradorlik va ta'sirchanlik haqida fikr yuritib ularni o'zaro solishtiradi va ularni quyidagicha tarif beradi: "Samaradorlik bu belgilangan ishlarni to'g'ri qilishdir". Samaradorlikning asl iqtisodiy tushunchasi uning umumiy chiqib ketuvchi tovarlar bilan unga muvofiq kiruvchi resurslarni o'zaro nisbatidir. Samaradorlik ushbu nisbat bilan proporsionaldir. Ushbu nisbat qancha yuqori bo'lsa samaradorlik shuncha yuqori bo'ladi.

Yuqorida keltirilgan nazariyalar umumiy samaradorlik bo'yicha keltirilgan bo'lib ushbu nazariyalar ham bank samaradorligining umumiy asoslarini belgilab berishda bosh manba hisoblanadi. Biz endi iqtisodchi olimlarning bank samaradorligi bo'yicha keltirilgan nazariyalarini ko'rib chiqamiz.

Kapiga bank samaradorligini quyidagi ehtimoliy ko'rinishlarini keltirib o'tgan:

- Ma'lum bir vaqt davomida tashkilot maqsadlari, uning resurslari, ichki va tashqi muhiti hamda biznes muhiti bilan shug'ullanuvchi tashkiliy samaradorlik;
- Bank hisobotlarida keltirilgan moliyaviy ko'rsatkichlarni tekshiruvchi moliyaviy samaradorlik;
- Xarajatlar chegarasini aniqlashtiruvchi xarajat samaradorligi.

Bank samaradorligini baholashda biz turli xil usullar keltirilgan. Ushbu usullar turli xil yo'llarda klassifikatsiya qilinadi. Masalan:

- Balans analiziga asoslangan moliyaviy ko'rsatkichlarni ananaviy metodlari;
- Ishlab chiqarish funksiyasi bilimlarining asoslangan parametrlil metodlar;
- Va bu kabi bilimlarni talab qilmaydigan no-parametrlil metodlar.

Samaradorlik tahlillari bankning amaliy holatini baholash uchun juda muhim hisoblanadi. Moliyaviy ko'rsatkichlar muhim analitik vosita hisoblanib, bank egalari va mijozlari undan banklarning holatini baholash va solishtirishda foydalanishadi. Aynan mana shuning uchun banklar mijozlarda ijobiy ta'ssurot qoldirish uchun ananaviy ko'rsatkichlarga katta etibor qaratishadi. Ushbu ko'rsatkichlar to'rt guruhga bo'linadi:

302 A. Smit. "Xalqlar boyligining tabiati va sabablari to'g'risida tadqiqot". Chikago Universiteti nashriyoti.1976

- Rentabellik darajasi;
- Marja darajasi
- Hisoblangan natija darajasi
- Xodimlar samaradorlik darajasi

Ushbu samaradorlik ko'rsatkichlari turli jihatlariga ko'ra tahlil qilinishi mumkin. Masalan, birgina vaqt tomonidan olib qarasaq ma'lum muddat davomida samaradorlikni oshgan yoki pasayganligini baholashimiz mumkin.

Ko'rsatkichlarning birinchi guruhi bu rentabellik darajasi hisoblanadi. Ularni quyidagicha klassifikatsiya qilish mumkin:

- ROA- aktivlar qaytimi. Bunda moliyaviy natijalar va bank aktivlari nisbati ko'riladi.
- ROE-kapital qaytimi. Bunda moliyaviy natijalar va bankning o'z mablag'lariga nisbati olinadi.
- ROS-savdo qaytimi. Bunda moliyaviy natijalarning bank daromadlariga nisbati olinadi.
- C/I-xarajat darajasi. Bunda xarajatlarni tushumlarga nisbati olinadi.

ROA, ROE va ROS berilgan muddat ichida bank holatini samaradorligini baholashda moliyaviy tahlillarda ko'p foydalaniladigan usul hisoblanadi.

Samaradorlik ko'rsatkichlarining yana bir guruhi foyda darajasidir. Ushbu guruhning ikkita asosiy darajasi foyda marjiniga asoslangandir:

- Sof foiz marjasi darajasi – foiz marjasini aktivlarga nisbati bilan aniqlanadi.
- Foiz spredi- aktivlar bo'yicha olinadiga foiz bilan majburiyatlar bo'yicha to'lanadigan foiz orasidagi farq.

Yuqoridagi samaradorlik ko'rsatkichlari ayni paytda xalqaro standartlar asosidagi ko'rsatkichlar hisoblanib, ulardan Yevropa, AQSH va Sharqiy Osiyoning eng rivojlangan banklari o'z faoliyatlarida foydalanib kelishmoqda. Ayniqsa, Yevropaning eng rivojlangan banklari bu ko'rsatkichlar tizimini yaxshi yo'lga qo'yishgan. Ushbu ko'rsatkichlar tizimini eng afzallik jihati shuki u kompleks hisoblanadi. Kompleks tarzda hisoblanishi esa bank faoliyatini har bir jihatini tahlil qilib undagi o'zgarishlarni aniq kuzatib borish imkonini beradi.

Ma'lumki O'zbekiston sharoitida tijorat banklari yuqoridagi ko'rsatkichlardan kompleks tarzda foydalanishmaydi. Bazi ko'rsatkichlar hisoblanmaydi. Bunga misol qilib esa xodimlar samaradorlik ko'rsatkichlarini olishimiz mumkin. Tijorat banklarida xodimlar foydalilik darajasi hisoblanishi, ularning o'z ishlaridagi unumdorlik darajasini oshirishga o'ziga xos turtki vazifasini o'tab beradi. Zero, yuqorida Adam Smit unumdorlikka erishish uchun eng avvalo xodimlar mehnatiga e'tibor kerak ekanligini bekorga takidlamagan. Bizningcha yuqoridagi ko'rsatkichlarni tijorat banklarida kompleks tartibda hisoblab, uni aholining keng qismiga ommaviy axborot vositalari orqali keng tarqatish lozim.

XIZMAT KO'RSATISH SOHASIDA BOSHQARUV TIZIMINI TAKOMILLASHTIRISH

Abdukarimova M.Y. – ifn., dots., TMI

Nurmurzayev A.N. – magistrant TMI

Mamlakatimizda olib borilayotgan ijtimoiy siyosatning ustuvor yo'nalishlaridan biri, bu kichik biznes va xususiy tadbirkorlikni rivojlantirish hisobiga aholi daromadlarini va ularning turmush darajasini oshirishga erishish hisoblanadi. Kichik biznes sohasiga yaratib berilayotgan qulayliklar, imkoniyatlar, qulay investitsion iqlim hamda tijorat banklari tomonidan ajratilayotgan kredit mablag'lari xizmat ko'rsatish sohasi rivojlanishining asosiy omili bo'lmoqda.

Bu borada amaliyotda joriy qilinayotgan choralardan ko'rinib turibdiki, bugungi kunda kam xarajat qilgan holda ushbu sohada qisqa muddatlarda daromadlar olish mumkin. Xususan, bugungi kunda xizmatlar sohasining bir necha yo'nalishlarini shu jumladan, moliya, qurilish, sog'liqni saqlash, aloqa va axborotlashtirish, kompyuterda dasturlash, transport, turizm, qishloq xo'jaligi texnikalariga texnik xizmat ko'rsatish va ta'mirlash hamda maishiy xizmatlari va savdo sohalarini misol keltirish mumkin.

Bugungi kunda aholining farovon va qulay sharoitda hayot kechirishlari uchun xizmatlar sohasida bir qator qulayliklar ta'minlab berilmoqda. Natijada mamlakatimizning qishloq joylarida servis infratuzilmasining rivojlanishi evaziga qishloq aholisining yashash tarzi shahar aholisining yashash tarziga yaqinlashmoqda.

Xalqimiz hayoti farovonligining yaxshilanishi va mamlakatimiz iqtisodiyotining rivojlanishi yo'lida qabul qilingan O'zbekiston Respublikasi Vazirlar Mahkamasining "2016 – 2020 yillarda xizmatlar sohasini rivojlantirish dasturi to'g'risida"gi 2016 yil 26 fevraldagi 55 – son qarori ushbu sohani yanada rivojlanishiga asos bo'ldi.

Unga ko'ra, 2016 — 2020 yillarda O'zbekiston Respublikasida xizmatlar sohasini rivojlantirish hisobiga yalpi ichki mahsulotni ko'paytirish, uning respublika iqtisodiyotidagi ulushini 48,7 foizgacha yetkazish, 2020 yilga borib qishloq joylarda xizmatlarni 1,8 baravarga o'stirish asosiy maqsad qilib olindi.

Shu maqsaddan kelib chiqib, muhandislik-kommunikasiya, yo'l-transport infratuzilmasini rivojlantirish, tarmoqlarda zamonaviy axborot-kommunikasiya texnologiyalarini joriy etish hisobiga xizmatlar sohasini, tarkibiy o'zgartirishlarni jadal rivojlantirish uchun shart-sharoitlar yaratish; raqobat muhitini shakllantirish, kichik va xususiy tadbirkorlik sub'yektlarini rivojlantirishga ko'maklashish; turli innovatsiya xizmatlarini, yangi aloqa vositalarini kengaytirish; aholining telekommunikasiya tarmoqlaridan foydalanish, uning texnik imkoniyatlarini ta'minlash, ular asosida sifatli xizmatlar ko'rsatish, telefon aloqasi va televideniyaning raqamli tizimlariga to'liq o'tish, 2020 yilga borib aloqa va axborotlashtirishning respublika iqtisodiyotidagi ulushini 2,5 foizgacha yetkazish; eng yangi elektron to'lov texnologiyalarini joriy etgan holda moliya xizmatlarini rivojlantirish; sog'liqni saqlash sohasida yuqori texnologiyali xizmatlarni yanada rivojlantirish kabi masalalar asosiy vazifalar va ustuvor yo'nalishlar qilib olindi.

Bu esa xizmatlar bozorini tahlillari asosida qisqa, o'rta muddatlik xizmatlarni rivojlantirish prognozi, hajmlarini ko'paytirish dasturlari, ko'rsatilayotgan xizmatlarning sifatini ko'tarish, xizmatlar hajmining yalpi ichki mahsulot tarkibidagi ulushini oshirish, savdo va maishiy xizmat ko'rsatish shaxobchalarini rivojlantirish, bozor talabiga mos xizmat turlarini joriy etish, qishloq joylarda xizmatlarni kengaytirish kabi masalalarni o'z ichiga olgan ko'p shaklli ko'rinishdagi prognozlarni ishlab chiqishni va umuman olganda, bu sohada boshqaruv tizimini takomillashtirishni taqazo etadi.

Demak, xizmat ko'rsatish sohasida boshqaruv tizimini takomillashtirish uchun quyidagi masalalar ham e'tiborga olinsa, ushbu sohaning yanada rivojlanishiga hissa qo'shishi mualliflar tomonidan maqsadga muvofiq deb hisoblanadi:

- bir qator iste'mol tovarlari bo'yicha prognoz va foydalanish balanslarini ishlab chiqish;
- ichki bozordagi ayrim iste'mol tovarlar hamda zaxiralardagi respublikada ishlab chiqarilmaydigan tovarlar bo'yicha yetishmovchiliklarni aniqlash;
- xizmatlar bozorida hududlar o'rtasidagi tafovutlar darajasini tenglashtirish, hududlarda xizmatlarni rivojlantirish bo'yicha chora-tadbirlar konsepsiyalarini, dasturlarni ishlab chiqish;
- soliq, byudjet, dempingga qarshi, monopoliyaga qarshi va xorijiy valyutalar yo'nalishlariga, bozor prinsiplariga asosan xizmatlarni rivojlantirishga qaratilgan siyosatlarini olib borish;
- aniq bir tarmoq yoki hududning xizmatlar bozorini o'rganish;
- respublika miqyosida xizmat ko'rsatish va servis sohasini rivojlantirish dasturining uzluksiz monitoringini olib borish;
- hududlar va tarmoqlardagi xizmatlar bozorining rivojlanishi bo'yicha tahlillar qilish, sohaga tegishli me'yoriy hujjatlar bazasini takomillashtirish;
- xizmat ko'rsatish va servisni rivojlantirishni jadallashtirish dasturining bajarilishi bo'yicha monitoring olib borish mexanizmini yanada takomillashtirish;
- tashkilotlar va hududlar tomonidan yo'llanilayotgan yakuniy hisobotlarning to'g'riligi yuzasidan nazorat o'rnatish;

• xizmat ko'rsatish va servis sohasini rivojlantirish bo'yicha aholi tomonidan yo'llanayotgan takliflarni, dastur loyihalarini doimo qo'llab quvvatlash.

O'ylaymizki, davlat siyosatini samarali amalga oshirish, yuqorida ko'rsatib o'tilgan maqsadli vazifalar hamda ustuvor yo'nalishlarni tashkil qilish va muvofiqlashtirish mamlakatimizda servis va xizmat ko'rsatishni rivojlantirish, aholiga ko'rsatilayotgan xizmatlar sifatini oshirish, aholining ijtimoiy muhofazasini kuchaytirish, samarali himoya qilishga asos bo'ladi.

Shuningdek, servis va xizmat ko'rsatish sohasining qishloqlarda ham rivojlanishi, yurt farovonligini yuksaltirish, turmush va mehnat sharoitlarini yaxshilash, yangi ish o'rinlari tashkil etish, hududlar infratuzilmasini takomillashtirishga ham xizmat qiladi.

KICHIK BIZNES RIVOJIDA SOLIQLARNING O'RNI

Tillayev X.S. – kata o'qituvchi TMI

Maxsudov A.O. – talaba TMI

Bugun mamlakatimiz bozor iqtisodiyotiga bosqichma-bosqich kirib borayotgan davrda, yurtimizning iqtisodiyotini rivojlangan mamlakatlar iqtisodiyoti darajasiga olib chiqishda kichik biznes va xususiy tadbirkorlik subyektlarining o'рни va ahamiyati nechog'liq muhim ekanligi kundek ravshan bo'lib bormoqda. Jumladan, kichik biznes va xususiy tadbirkorlik faoliyatini qo'llab quvvatlash, ularning rivojlanishi yo'lidagi byurokratik to'siq va g'ovlarni bartaraf etishga qaratilgan islohotlar mulkdorlar huquqlari hamda ularning himoyasini mustahkamlashda dolzarb ahamiyat kasb etmoqda.

Yurtimiz mustaqillikka erishgan ilk davrlarda tadbirkorlik subyektlariga belgilangan soliq stavkalari ular faoliyatini yo'lga qo'yish va rivojlantirishida to'siq bo'lardi. Ammo, jahon tajribasi shuni ko'rsatdiki, kichik biznes subyektlarining faoliyati mamlakat iqtisodiyotida salmoqli o'rinni egallaydi. Shu boisdan ham yurtimiz birinchi prezidenti tomonidan kichik biznes subyektlariga ko'plab imkoniyatlar berila boshlandi. Kichik biznes subyektlari faoliyatiga oid 40 dan ortiq qonun va farmonlar e'lon qilinib, ularning faoliyati tubdan isloh etildi. Biz bugungi kunda bu islohotlarning natijasini amalga oshirilayotgan ishlarda ko'rishimiz mumkin.

Yurtimizda olib borilayotgan iqtisodiy siyosatning eng muhim yo'nalishlaridan biri, shubhasiz, bu – soliq siyosatini yanada liberallashtirish, soliqqa tortish tartibini soddalashtirish, soliq yukini pasaytirish, xo'jalik subyektlarining huquq va erkinliklarini himoya qilish hamda ularning moliya xo'jalik faoliyatiga asossiz aralashuvlarga chek qo'yish bo'yicha choralar majmuini mujassam etadi. Misol uchun, ko'plab mamlakatlarda korxonalar va muassasalardan olinadigan soliq stavkasi o'rtacha 12,5-39,5 foizni tashkil etayotgan bir vaqtda, O'zbekistonda ushbu ko'rsatkich 1995-2017 yillar mobaynida 38 foizdan 7,5 foizga tushurilgani e'tiborli jihatidir. Soliq stavkasining bunday sezilarli darajada tushurilishi kichik biznes subyektlari uchun ishlab chiqarishni modernizatsiya qilish, aylanma mablag'larini oshirish, mahsulot tayyorlash va xizmatlar eksportini kengaytirish va ayniqsa yangi ish o'rinlarini yaratishda moliyaviy madad bo'lmoqda. Bundan tashqari, bu imtiyozlar soliqqa tortish bazasini kengaytirish, soliq to'lashdan qochish hamda daromadlarini berkitish darajasini kamaytirmoqda. Ushbu sohaga tegishli O'zbekiston Respublikasining o'n beshdan ortiq qonuni va boshqa hujjatlar qabul qilingani tadbirkorlik subyektlari huquqlarini ta'minlashda qo'l kelmoqda. Birinchi prezidentimizning 2015- yil 15- maydagi "Xususiy mulk, kichik biznes va xususiy tadbirkorlikni ishonchli himoya qilishni ta'minlash, ularni jadal rivojlantirish yo'lidagi to'siqlarni bartaraf etish chora-tadbirlari to'g'risida" gi farmoni, 2016-yilning 20 avgustida qabul qilingan " O'zbekiston Respublikasining ayrim qonun hujjatlariga xususiy mulkni, tadbirkorlik subyektlarini ishonchli himoya qilishni yanada kuchaytirishga, ularni jadal rivojlantirish yo'lidagi to'siqlarni bartaraf etishga qaratilgan o'zgartirish va qo'shimchalar kiritish to'g'risida" gi qonun shular jumlasidandir. Soliqlarning rag'batlantiruvchi roli ishbilarmonlik muhiyini yanada oshirishga xizmat qilayapti.

Kichik biznes sohasida soliq yuki yengillashtirilishi muhim omil ekanligini hisobga olgan holda, oxirgi 5 yil muddatda mikro firma va kichik korxonalar uchun yagona soliq stavkasi 7 foizdan 5 foizga pasaytirildi. Shu qatorda yagona soliq stavkasini joriy qilingani kichik biznes

subyektlari uchun yana bir imkoniyatlar eshigi bo'ldi. Jahon banki ma'ruzasiga ko'ra, O'zbekiston so'nggi yillarda tadbirkorlik faoliyati uchun ishbilarmonlik muhitini yaratish bo'yicha yaxshi natijalarga erishgan o'nta davlat qatoridan joy oldi. Bu imkoniyatlar natijasida, sanoatning uchdan bir qismi, qishloq xo'jaligi mahsulotlarining 98 foizi shu sohaga to'g'ri kelmoqda. Ayniqsa, ish bilan band aholining 77 foizi shu sohada band. Yuqoridagi islohotlar natijasida bugun xususiy mulk va tadbirkorlikni har tomonlama qo'llab - quvvatlash va himoya qilish bo'yicha chora-tadbirlarning amalga oshirilishi 2016-yilda 32 mingga yaqin yoki 2015-yilga nisbatan 18 foizga ko'p kichik biznes subyektlari tashkil qilinishiga turtki bo'ldi. Kichik biznesning mamlakat yalpi ichki mahsulotidagi hissasi 56,9 foizgacha, sanoatda esa 45 foizgacha oshdi. Bu ko'rsatkich 2010 yilda 47,1 foizni tashkil etgandi. Yagona soliq stavkasining 1 foiz miqdorida pasaytirilishida tadbirkorlik subyektlarining ixtiyorida qariyb 59 milliard so'm qolishi ko'zda tutilgan.

Bundan tashqari, eksport qiluvchi korxonalar uchun alohida soliq imtiyozlari ham ular faoliyatini yanada rivojlantirishga xizmat qilmoqda. Misol uchun, eksport ulushi sotishning 15 foizdan 30 foizgacha bo'lsa, belgilangan stavka 30 foizgacha, 30 foiz va undan ko'p bo'lganda, 50 foizgacha pasaytirilish tizimi saqlab qolingani ham bu boradagi islohotlarning yorqin namunasi desak bo'ladi. O'zbekiston Respublikasi Prezidentining 2017-yil 7-fevraldagi PF-4947-sonli "O'zbekiston Respublikasini yanada rivojlantirish bo'yicha harakatlar strategiyasi to'g'risida" gi farmoniga ko'ra yakka tartibdagi tadbirkorlardan undiriladigan qat'iy belgilangan soliq miqdorini, shu jumladan, faoliyat ko'rsatish qiyin bo'lgan joylarini hisobga olgan holda qayta ko'rib chiqish va yirik korxonalariga bo'lgan soliq yukini maqbullashtirish hamda tijorat banklari tomonidan ishlab chiqarishni modernizatsiyalash va kengaytirish uchun kichik biznes subyektlarini kreditlash hajmini 1,2 barobar oshirish choralari belgilanganligini aytishimiz mumkin. Bundan tashqari, "Monetar siyosatning 2017- yilga mo'ljallangan asosiy yo'nalishlari" da ham kichik biznesni qo'llab-quvvatlash bo'yicha qator rejalar belgilandi. Xususan, kichik biznes subektlariga ajratilgan kreditlar miqdori 15,9 trln.so'mni tashkil etib bu 2015-yilga nisbatan 1,3 barobar oshirilganligini hamda bu ko'rsatkich 2017-yilda 18,8 trln so'mga yetkazilishi, ya'ni, 2016-yilga nisbatan 25 foizga oshirilishni aytishimiz mumkin.

Xulosa qilib aytadigan bo'lsak, tadbirkorlikni qo'llab quvvatlash, ularning og'irini yengil qilish, ularni tashvishga soladigan hamda ularni tadbirkorlikdan sovutib tashlaydigan asossiz tekshiruvlar va yuqori soliq stavkalarini bartaraf etish ular faoliyati rivojlanishining muhim omili ekan. Albatta, berilgan soliq imtiyozlari o'z samarasini berib, ularning faoliyatini rivojlantirishga va kelgusida ular soning oshishi natijasida YaIMdagi ulushi yanada ortishiga olib keladi. Ayniqsa, eksportbop korxonalariga kengroq imtiyozlar berish mamalkatda chet el valutasining ko'payishiga va milliy valyuta qadrini oshirishga xizmat qiladi.

PENSIYA HISOBLASHDA ISH HAQINING HISOBGA OLINISHINI TAKOMILLASHTIRISH

Pulatov E. – magistrant BMA

O'zbekiston Respublikasi fuqarolarining qariganda, mehnat qobiliyatini to'liq yoki qisman yo'qotganda, boquvchisiz qolganda ijtimoiy ta'minlanishdan iborat konstitutsiyaviy huquqlarini ro'yobga chiqarish uchun O'zbekiston Respublikasi fuqarolari davlat pensiya ta'minoti bilan ta'minlanadi.

Ayni paytda mamlakatimizda quyidagi Davlat pensiya turlari mavjud:

- yoshga doir pensiya;
- nogironlik pensiyasi;
- boquvchisini yo'qotganlik pensiyasi.

Pensiya miqdori ish stajining muddatiga bog'liq bo'lib, quyidagilardan tarkib topadi:

- pensiyaning tayanch miqdoridan;
- ish staji uchun pensiyaning oshirilishidan;
- pensiyaga qo'shiladigan ustama haqlardan.

O'zbekiston Respublikasi pensiyalarning quyidagi tayanch miqdorlari mavjud: yoshga doir pensiya uchun - pensiyani hisoblab chiqarish uchun olinadigan o'rtacha oylik ish haqining 55 foizi, lekin rasmiy belgilangan yoshga doir eng kam pensiyaning kamida 100 foizi miqdorida; I va II guruh nogironlariga nogironlik pensiyasi uchun - pensiyani hisoblab chiqarish uchun olinadigan o'rtacha oylik ish haqining 55 foizi, lekin yoshga doir eng kam pensiyaning kamida 100 foizi miqdorida; oilaning mehnatga layoqatsiz har bir a'zosiga boquvchisini yo'qotganlik pensiyasi uchun - pensiyani hisoblab chiqarish uchun olinadigan o'rtacha oylik ish haqining 30 foizi, lekin yoshga doir eng kam pensiyaning kamida 50 foizi miqdorida; ota-onasidan judo bo'lgan (chin yetim) bolalarga yoki vafot etgan yolg'iz onaning bolalariga, har bir bolaga boquvchisini yo'qotganlik pensiyasi uchun - pensiyani hisoblab chiqarish uchun olinadigan o'rtacha oylik ish haqining 30 foizi, lekin yoshga doir eng kam pensiyaning kamida 100 foizi miqdorida.

O'zbekiston Respublikasida pensiya tayinlashda talab etiladiganidan ortiqcha ish stajining har bir to'liq yili uchun pensiyalarning tayanch miqdorlari quyidagicha oshiriladi: yoshga doir pensiyalar - pensiyani hisoblab chiqarish uchun olinadigan o'rtacha oylik ish haqining 1 foizi miqdorida; I va II guruh nogironlariga nogironlik pensiyalari - pensiyani hisoblab chiqarish uchun olinadigan o'rtacha oylik ish haqining 1 foizi miqdorida; boquvchisini yo'qotganlik pensiyalari oilaning mehnatga qobiliyatsiz har bir a'zosi uchun - boquvchining o'rtacha oylik ish haqining 0,5 foizi miqdorida oshiriladi.

Otasidan ham, onasidan ham judo bo'lgan (chin yetim) bolalarga tayinlanadigan boquvchisini yo'qotganlik pensiyalarini oshirish ota va ona ish haqlarining umumiy miqdoridan kelib chiqib, eng kam oylik ish haqining sakkiz barobari miqdori doirasida amalga oshiriladi.

O'zbekiston Respublikasi pensiyalarning pensiyalarga ustama haqlar quyidagi miqdorlarda belgilanadi:

- I guruh urush nogironlariga - eng kam oylik ish haqining 150 foizi;
- II guruh urush nogironlariga - eng kam oylik ish haqining 125 foizi;
- ko'zi ojizlik bo'yicha I guruh nogironlariga - eng kam oylik ish haqining 100 foizi;
- I guruh nogironlariga - eng kam oylik ish haqining 75 foizi;
- II guruh yolg'iz nogironlariga - eng kam oylik ish haqining 50 foizi;
- urush qatnashchilari va ularga tenglashtirilgan shaxslarga - eng kam oylik ish haqining 50 foizi;
- 1941 - 1945-yillardagi urush davrida mamlakat ichkarisida ishlagan va harbiy majburiyatni bajargan shaxslarga - eng kam oylik ish haqining - 30 foizi;
- O'zbekiston Respublikasi oldida alohida xizmatlari bo'lgan shaxslarga - xizmatlariga qarab - eng kam oylik ish haqining 100 foizidan 150 foizigacha;
- yoshidan qat'i nazar imtiyozli pensiyaga chiqish huquqiga ega bo'lgan artistlarga - eng kam oylik ish haqining 75 foizi;
- teatr-konsert tashkilotlari artistlari va badiiy xodimlariga, teatr va musiqa san'ati ijodiy xodimlari tayyorlovchi o'quv muassasalarining professor-o'qituvchilari va konsertmeysterlariga, Vazirlar Mahkamasi belgilaydigan ro'yxatga ko'ra - eng kam oylik ish haqining - 50 foizi.

O'zbekiston Respublikasi Prezidentining 2017 yil 2 fevraldagi №PQ-2753-son Qarori ijrosi yuzasidan, 3 mln. nafardan ortiq fuqarolarga pensiya va nafaqa to'lovlarini o'z vaqtida yetkazilishini ta'minlash maqsadida O'zbekiston Respublikasi Moliya vazirligi huzuridagi budjetdan tashqari Pensiya jamg'armasi ijro etuvchi apparati tomonidan 2016-yilning uchun talab qilingan mablag'lar to'liq moliyalashtirildi.

1-jadval

O'zbekiston Respublikasi Moliya vazirligi huzuridagi budjetdan tashqari Pensiya jamg'armasining 2016-yilda daromad va harajatlarning ijrosi303

303<https://www.mf.uz> (O'zbekiston Respublikasi Moliya Vazirligining rasmiy veb sayti) ma'lumotlari asosida tayyorlandi.

T/R	Ko'rsatkichlar	2015- yilga nisbatan bajarilishi (%)
1.	Daromadlar	106,9
1.1.	Yagona ijtimoiy to'lovdan ajratmalar	109,1
1.2.	Fuqarolarning sug'urta to'lovlari	110,4
1.3.	Mahsulot (ish, xizmat)lar realizatsiya qilingan hajmidan majburiy ajratmalar	104,8
1.4.	Boshqa daromadlar	113,5
2.	Harajatlar	121,0
2.1.	Ishlamaydigan pensionerlarning pensiya to'lovlari	116,1
2.2.	Ishlaydigan pensionerlarning pensiya to'lovlari	113,8
2.3.	Qariyalar va mehnatga layoqatsiz fuqarolarga nafaqalar, dafn etish nafaqasi va boshqa to'lovlar	123,3
2.4.	Boshqa harajatlar	102,0

ЎЗБЕКИСТОННИНГ ХАЛҚАРО МОЛИЯ МУНОСАБАТЛАРИДАГИ ЎРНИ

Хабибуллаев Ж.Ш. – магистрант ТМИ

Ўзбекистон Республикасининг жаҳон хўжалигига интеграциялашувида унинг худудий ва глобал даражадаги рақобатбардошлиги бўйича қиёсий устунлиги, ташқи иқтисодий сиёсатни ишлаб чиқиш ва уни амалга ошириш билан кўл жихатдан боғлиқ. Амалга оширилаётган таркибий ислохотлар бўйича кизгин мунозараларнинг мавжудлигига қарамасдан, ташқи иқтисодий сиёсатни ишлаб чиқишда, ҳукумат мамлакатнинг географик, ишлаб чиқариш ва технологик, меҳнат ресурсларидан фойдаланиш самарасини инобатга олмоқда.

Ўзбекистон Республикасининг халқаро молия муносабатларидаги иштирокида халқаро молия институтлари билан ҳамкорлик муҳим аҳамият касб этади. Шунн инобатга олиб, 1992 йилда Ўзбекистон Республикаси Олий Кенгашининг 633-ХП сонли "Ўзбекистон Республикасини Халқаро Валюта фонди, Халқаро тикланиш ва тараққиёт банки, Халқаро ривожланиш ассоциацияси, Халқаро молия корпорацияси, Инвестицияларни кафолатлаш бўйича кўп томонлама агентликка аъзо бўлиши тўғрисида"ги қарори қабул қилинган.

ХВФ ва Жаҳон банки каби ташкилотлар билан ҳамкорликнинг йўлга қўйиши нафақат республиканинг жаҳон бозорига интеграциялашуви тезлаштирди, балки амалга оширилаётган таркибий ислохотлар ва макроиқтисодий барқарорликни таъминлаш самарасини оширди.

Мустақилликнинг дастлабки йилларида олинган кредитлар ва қарзлар, асосан қисқа муддатли бўлиб, ички бозорни истеъмол товарлар билан тўлдиришга қаратилган бўлса, кейинги йилларда ҳукумат мазкур қарзларни жалб қилиш соҳасини таркибий жихатдан қайта ўзгартириш бўйича маълум ишларни олиб бормоқда.

Олинадиган карзлар ва жалб қилинадиган узок муддатли кредитларнинг асосий йўналишлари сифатида экспорт салоҳиятини кенгайтириш, импорт ўрнини босувчи маҳсулотлар ишлаб чиқариш соҳалари танланди. Минерал хомашё ресурсларини, шу жумладан нефть ва газни ишлаб чиқариш ва қайта ишлаш, қишлоқ хўжалиги маҳсулотларини қайта ишлаш, машинасозликни ривожлантириш, телекоммуникация соҳасини замонавийлаштириш ҳамда кичик бизнес ва хусусий тадбиркорликни ривожлантириш - хорижий инвестициялар жалб қилинадиган устувор йўналишлар сифатида қаралмоқда.

Ўзбекистон Республикаси Президентининг 2017-йил 7-февралдаги “Ўзбекистон Республикасини янада ривожлантириш бўйича ҳаракатлар стратегияси тўғрисида”ги ПФ-4947 сонли фармонининг бешинчи йўналишида Ўзбекистон Республикасининг халқаро ҳамкорлиги ва ташқи сиёсат соҳасидаги устувор йўналишлари белгиланди.

Ўзбекистон Республикаси табиий ресурсларга бой, саноат ва қишлоқ хўжалигида етарли даражада ривожланган айрим ишлаб чиқариш тармоқларига эга. Мисол учун, Ўзбекистон табиий газ қазиб олишда дунёда 9-ўринда, олтин қазиб чиқаришда 7-ўринда, олтингугурт кислотаси ва минерал ўғитлар ишлаб чиқаришда ва пилла етиштиришда 7-ўринда туради.

Юқоридаги табиий имкониятлардан келиб чиққан ҳолда республиканинг халқаро молия муносабатлари ва жаҳон хўжалигига интеграцияси мажмуи аниқ белгиланган мақсадлар ҳамда уларни амалга оширишга қаратилган асосий тадбирларни ўз ичига олади.

Биринчидан, республика миллий иқтисодиётининг кучли экспорт бўғинини ташкил этувчи ва унинг жаҳон бозорида муносиб ўрнини эгаллашини таъминловчи бўғинларни аниқлаш;

Иккинчидан, иқтисодиётнинг экспорт соҳасида давлат томонидан қўллаб-қувватлаш усулидан кенг фойдаланиш.

Мамлакатнинг жаҳон ҳамжамиятига интеграциялашувининг муҳим таркибий қисми — давлатларнинг турли халқаро минтақавий бирлашмалари, халқаро молиявий ташкилотлар билан алоқаларни ривожлантиришдан иборат. Шу мақсадда ҳозирги кунда мамлакатимиз кўплаб халқаро молия институтлари билан мустақкам алоқаларни ўрнатиб, ўзаро ҳамкорликни соҳаларни кенгайтириб бормоқда.

Ўзбекистон Республикасининг халқаро молия институтлари билан ўзаро алоқалари тўғрисида тўхталиб ўтадиган бўлсак жорий йилда мамлакатимиз қишлоқ хўжалигини ривожлантириш мақсадида халқаро молия институтларининг 337,8 миллион АҚШ доллар миқдоридаги маблағларини йўналтириш режалаштирилган. Шулардан, 150 миллион АҚШ доллари Осиё тараққиёт банки кредити, 150 миллион АҚШ доллари миқдоридаги кредит Халқаро тикланиш ва тараққиёт банки улушига тўғри келса Қишлоқ хўжалигини ривожлантириш халқаро жамғармаси ҳамда Халқаро ривожланиш уюшмаси кредитлари мос равишда 23,8 ва 14 миллион АҚШ долларини ташкил қилади. Ислон тараққиёти банки мамлакатимиз иқтисодиётига “Қишлоқ жойларида турар-жой қурилишини ривожлантириш” лойиҳасига 300 млн АҚШ доллари миқдорида кредит йўналтирди. Осиё тараққиёт банки томонидан эса, кичик бизнес, мева – сабзавотчилик, сув таъминоти тизими ва автомобил йўллари инфратузилмасини ривожлантиришга доир тўрт нафар лойиҳани амалга ошириш мақсадида 573 млн АҚШ доллари миқдорида кредит пул маблағлари йўналтирилди.

Халқаро иқтисодий алоқаларни ривожлантирмасдан туриб, мамлакат жаҳон ҳамжамиятига қўшила олмайди. Шу боис, мамлакатимиз Президенти ташқи сиёсат йўналишларига катта аҳамият бериб, халқаро алоқаларни янада кенгайтиришга доир ишларни олиб бормоқда. Бунинг билан мамлакатимиз Президентининг Қозоғистон, Туркманистон, Россия Федерацияси, Хитой ва Саудия Арабистони Қироллигига амалга оширган ташрифларидан билишимиз мумкин.

Хулоса ўрнида шуни айтиш мумкинки, мамлакатимизнинг халқаро молия институтлари билан ўзаро алоқаларининг мустаҳкамланиши иқтисодиётимизнинг барча тармоқларини барқарор ривожлантириш учун замин яратади.

ТИЖОРАТ БАНКЛАРИ ЛИКВИДЛИЛИГИ ВА ТЎЛОВ ҚОБИЛИЯТИНИ ОШИРИШ МАСАЛАЛАРИ

Алматов Х. – ўқитувчи ТМИ

Найимов Ш., Абдурасулов И. – талаба ТМИ

Ҳозирги кунда ривожланган мамлакатларда тижорат банклари инвестиция фаолиятининг локомотивлари ролини бажармоқда. Зеро, жаҳон молиявий-иқтисодий инқирози рўй берган вазиятда банк-молия тизими фаолиятини мустаҳкамлаш ва сифат жиҳатдан яхшилаш алоҳида аҳамият касб этади. Шунинг учун ҳам Ўзбекистонда мазкур тизимни ривожлантириш ва уларнинг капиталлашув даражасини ошириш бўйича бири-бирдан муҳим қарорлар қабул қилинмоқда, чора-тадбирлар кўрилмоқда.

Бу борада Биринчи Президентимиз И.А. Каримов шундай фикр билдирган: “Банк тизимидаги ислохотлар иқтисодиётимизнинг барқарор ўсиш суръатларини таъминлашда энг муҳим омил бўлди. Ўтган йили банк тизимини янада мустаҳкамлаш, банкларнинг капиталлашув даражасини ошириш ва инвестициявий фаоллигини кенгайтириш таъминланди. Банк тизимининг жами капитали 2014 йилга нисбатан 23,3 фоиз кўпайиб, 7 триллион 800 миллиард сўмга етди. Сўнгги 5 йилда мазкур кўрсаткич 2,4 баробарга ўсди. Банк тизими капиталининг етарлилик даражаси қарийб 24 фоизни ташкил қилди. Бу умумий қабул қилинган халқаро стандартлардан 3 марта, банк ликвидлиги эса энг юқори кўрсаткичлардан 2 марта кўпдир.304... Сўнгги йиллар давомида «Мудис», «Стандарт энд Пурс» ва «Фитч рейтинг» каби етакчи рейтинг агентликлари Ўзбекистон банк тизими фаолиятини «барқарор» деб баҳоламоқда. Шуни алоҳида таъкидлаш керакки, агар 2011 йилда мамлакатимизнинг 13 та тижорат банки юқори рейтинг баҳоларига сазовор бўлган бўлса, бугунги кунда республикаимизнинг барча 26 та банки ана шундай баҳога лойиқ кўрилди”305.

Ўзбекистон Республикаси Президентининг 2010 йил 26 ноябрдаги “2011-2015 йилларда республика молия-банк тизимини янада ислох қилиш, унинг барқарорлигини ошириш ва юқори рейтинг кўрсаткичларига эришишнинг устувор йўналишлари тўғрисида”ги ПҚ-1438-сонли қарорига мувофиқ, тижорат банкларининг капиталлашув даражаси, барқарорлиги ва ликвидлигини ошириш устувор йўналишлари сифатида белгилаб берилди. Сўнгги йилларда республикаимиз тижорат банкларининг капиталлашув даражасини ошириш, аҳолининг банкларга бўлган ишончини янада мустаҳкамлаш, тижорат банклари ликвидлиги, тўловга қобилиятлиги ва барқарорлигини таъминлаш борасида улкан ишлар амалга оширилиб келинмоқда.

Ҳар бир мамлакатнинг иқтисодий ривожланиш даражаси аввало уни банк тизимини самарали фаолият олиб боришига боғлиқдир. Банкларнинг фаолиятини самарали ташкил қилиниши уларнинг ликвидлигига кўп жиҳатдан боғлиқ.

Банк тизими капиталлашуви даражасини ошириш, унинг ликвидлиги ва барқарорлигини янада мустаҳкамлаш юзасидан кўрилган чора-тадбирлар натижасида ҳисобот йилида тижорат банкларининг умумий капитали 20,2 фоиз кўпайди ва 9,35 триллион сўмни ташкил этди. 2016 йил якунларига кўра, банк тизими капиталининг етарлилик даражаси халқаро Базель кўмитаси томонидан белгиланган халқаро

304 Каримов И.А. Бош мақсадимиз-иқтисодиётимизда олиб бораётган ислохотларни ва таркибий ўзгаришларни кескин чуқурлаштириш, хусусий мулкчилик, кичик бизнес ва тадбиркорликка кенг йўл очиб беришдир: Мамлакатимизни 2015 йилда ижтимоий-иқтисодий ривожлантириш якунлари ва 2016 йилга мўлжалланган иқтисодий дастурнинг энг муҳим устувор йўналишларига бағишланган Вазирлар Маҳкамасининг кенгайтирилган мажлисидаги маъруза.-Тошкент:Ўзбекистон,2016.-Б.22

305 Каримов И.А.. 2015 йилда иқтисодиётимизда туб таркибий ўзгаришларни амалга ошириш, модернизация ва диверсификация жараёнларини изчил давом эттириш ҳисобидан хусусий мулк ва хусусий тадбиркорликка кенг йўл очиб бериш - устувор вазирамиздир. Т.: “Ўзбекистон”, 2015 - 72 б. 4 б.

стандартлардан деярли 3 барабар, унинг ликвидлиги эса энг юқори индикатор баҳолардан 2 барабар юқори бўлди. 2016 йилда банклар депозитлари ҳажми ошиши таъминланди. Ўтган йили тижорат банклари депозитларининг умумий ҳажми 25,2 фоиз кўпайди ва 44,6 трлн. сўмни ташкил этди. Бу, ўз навбатида, банклар активлари ҳажмининг 15,2 трлн. сўм ёки 23,3 фоиз ошишига ижобий таъсир кўрсатди. Банклар активларининг ҳажми 2017 йилнинг 1 январь ҳолатига кўра, 80,4 трлн. сўмни ташкил этди.³⁰⁶ Бу эса ўз навбатида банкларнинг ликвид активларининг ҳам ижобий ўсишига имкон беради.

Ҳозирги бозор муносабатлари ривожланиши шароитида банклар ликвидлиги ва тўловга лаёқатлилигини оширишнинг долзарб масалалари бўлиб қуйидагиларни ҳисоблаш мумкин: жумладан банкларнинг ликвидлигини оширишда аввало жорий ликвидлик ҳолати баҳоланади, сўнгра ресурсларга бўлган талабнинг даврий ўзгариб туриши, ресурсларга бўлган талабларнинг мўлжалланаётган ўзгаришлари, зарур ресурслар манбалари ўрганиб чиқилади. Бундан ташқари, раҳбарият банклараро бозорда активларни сотиш ва харид қилишни ёки бошқа манбаларни танлаши лозим, бунда албатта жалб этилаётган ресурслар таннархи ва сифатига аҳамият бериш ўринли. Чунки, банк активларининг сифати ҳам банк ликвидлигига таъсир кўрсатади. Банкларда муаммоли кредитлар, муддати ўтган, фойда келтирмайдиган кредитлар салмоғининг юқори бўлса, пул маблағлари ҳаракатининг камлиги банк ликвидлигининг тушиб кетишига олиб келиши мумкин, шу туфайли банк фаолиятининг барқарор ва ликвид бўлиши унинг ресурсларининг манбалари ва ҳажмига, ресурсларни ташкил қилишда диверсификация усулидан фойдаланганлигига ҳам боғлиқ.

Агар, тижорат банки маблағларининг асосий қисмини санокли ихтисослашган ёки йирик объектлар маблағлари ёки давлатнинг маблағлари ҳисобидан ташкил қиладиган бўлса, банкнинг шу субъектлар депозитларига қарамлигини кўрсатади ва субъектлар томонидан турли хил бюджет тўловларини амалга ошириш, иш ҳақи тўлаш бўйича депозитдан маблағлар олиши банкнинг ликвидлик risksи шунча юқори бўлишига олиб келади.

Хулоса қилиб айтганда, ушбу юқорида қайд этилган жараёнларни ҳисобга олиниши тижорат банкларининг ликвидлик даражаси ва тўловга лаёқатлилигининг барқарор ҳолатини сақлашга имкон беради.

INVESTITSİYALARNING IQTISODIY MOHIYATI, TURLARI VA IQTISODIYOTDA TUTGAN O'RNI

Zoyirov L. - i.f.n., dots. TMI

Allanova Z-TMI magistranti

Ma'lumki har bir davlatda, uning iqtisodi rivojlangan, yoki iqtisodiyoti o'tish davri xususiyatiga ega bo'ladimi, qat'iy nazar, mazkur mamlakatga xorijiy sarmoyaning kirib kelishi hamisha ijobiy xodisa sifatida qaraladi. Chunki kirib kelayotgan sarmoyaning ko'payishi to'lov balansini yaxshilash orqali, milliy valyuta kursiga ijobiy ta'sir ko'rsatadi, texnik bazani yangilashga xizmat qiladi, zamonaviy ish yuritish uslubini tadbiiq etadi va bu bilan iqtisodiy o'sishni rag'batlantiradi. Shunday ekan, investitsiyalarning iqtisodiy mazmun - mohiyati to'g'risida iqtisodchi olimlar fikrlariga nazar tashlasak, ular o'rtasida xilma - xil fikrlar mavjud.

Investitsiyalarga aniq bir ta'rif berilmagan. Jumladan, prof. D.G'. G'ozibekov investitsiyalarning iqtisodiy mazmun - mohiyatini moliyaviy kategoriya sifatida talqin etib, quyidagicha ta'rif berib o'tgan:

“Investitsiyalarning mazmuni aniq va ishonchli manbalardan mablag'lar olish, ularni asosli holda safarbar etish, rikslar darajasini hisobga olgan holda kapital qiymatini saqlash va ko'zlangan samarani olishdan iborat bo'ladi”³⁰⁷.

Prof. N.H. Haydarov investitsiyalar mazmun - mohiyatiga quyidagi ta'rifni beradi: “Investitsiya - bu mulk shaklidan qat'iy nazar, tadbirkorlik asosida faoliyat ko'rsatayotgan

³⁰⁶ www.cbu.uz малумотлари

³⁰⁷ G'ozibekov D.G'. Investitsiyalarni moliyalashtirish masalalari. T.: “Moliya” nashriyoti. 2003. 26 bet.

jismoniy va yuridik shaxslar yoki davlatning iqtisodiy va ijtimoiy samara olish maqsadida o'z boyliklarini qonun doirasida bo'lgan har qanday tadbirkorlik ob'ektiga sarflashidir".³⁰⁸

O'zbekiston Respublikasining 1998 yil 24 dekabrda "Investitsiya faoliyati to'g'risida"gi qayta taxrirdagi qonunida investitsiyaga quyidagicha ta'rif berilgan: "Investitsiya – iqtisodiy va boshqa faoliyat ob'ektlariga kiritilgan moddiy va nomoddiy ne'matlar hamda ularga doir xuquqlar"³⁰⁹ sifatida ta'riflanadi.

Shunday qilib, "Investitsiya" deganda kelgusida daromad (foyda) olish yoki ijtimoiy samaraga erishish maqsadida qonun doirasida iqtisodiyotning turli tarmog'lari va boshqa sohalariga investorlar tomonidan quyiladigan barcha turdagi mulkiy, moliyaviy va intellektual boyliklar tushuniladi. Boshqacha aytganda, investitsiyalar–mulkchilikning har xil ko'rinishlaridagi moddiy, moliyaviy va nomoddiy boyliklarni iqtisodiy – ijtimoiy daromad olish maqsadida muomalaga kiritishdir.

O'zbekiston Respublikasining 1998 yil 24 dekabrda "Investitsiya faoliyati to'g'risida"gi Qonunida investitsiyalarning mazmuni "iqtisodiy va boshqa faoliyat ob'ektlariga kiritiladigan moddiy va nomoddiy ne'matlar hamda ularga doir huquqlar", sifatida ta'riflanadi.

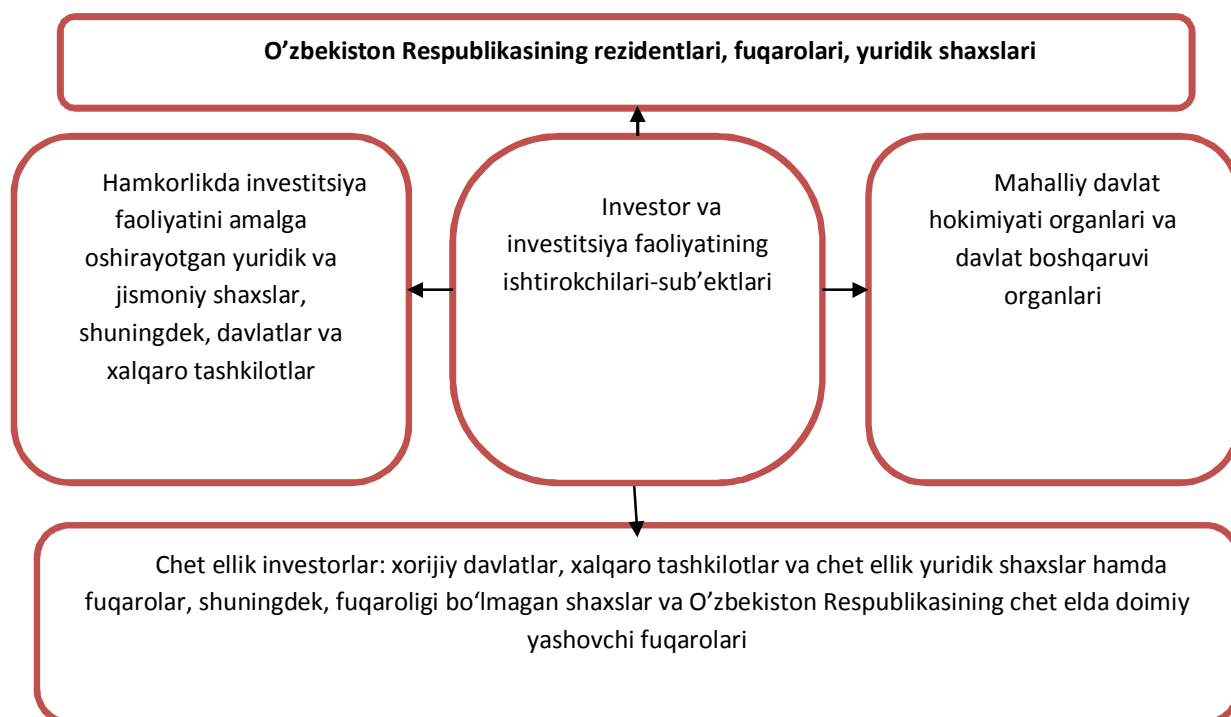

1-rasm. Investitsiya faoliyatining ishtirokchilari³¹⁰

Investorlar qaysi mulk shakliga tegishliliga qarab investitsion faoliyatni yuritadilar va uni quyidagi shakllarda amalga oshiradilar:

- davlat korxonalari va ma'muriy boshqaruv organlari amalga oshiradigan investitsion faoliyat;
- xususiy, jamoa, ijara, aktsiyadorlik va qo'shma korxonalari, shuningdek jismoniy shaxslar amalga oshiradigan investitsion faoliyat;
- xalqaro tashkilotlar, xorijiy davlatlar hamda ularning jismoniy va huquqiy shaxslari amalga oshiradigan investitsion faoliyat.

308 Haydarov N.H. Iqtisodiyotni erkinlashtirish sharoitida korxonalar investitsion faoliyatidagi moliya-soliq munosabatlarini takomillashtirish masalalari. i.f.d. ilmiy darajasini olish uchun yozilgan dissertatsiya - T.:2003.29 b.

309 O'zbekiston Respublikasining "Investitsiya faoliyati to'g'risida"gi Qonuni, 1998 y 24 dekabr. 2 – modda.

310 Nazariy ma'lumotlar asosida talaba tomonidan shakllantirildi

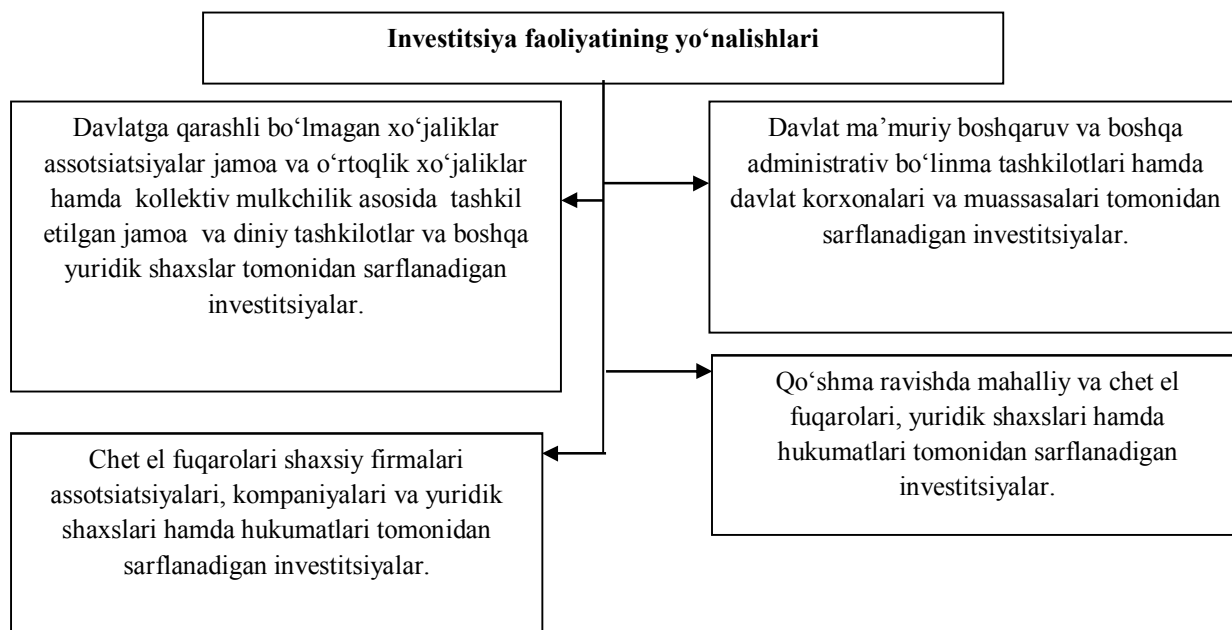

2-rasm. Investitsiya faoliyatining yo'nalishlari³¹¹

Investorlarning turli mulkchilik shaklida amalga oshiradigan investitsion faoliyatlari iqtisodiy o'sishni rag'batlantirib, ijtimoiy-iqtisodiy muammolarni (aholini ish bilan ta'minlash, milliy boyliklarning ko'payishi va millat farovonligini yanada yaxshilash) bartaraf etishda katta rol uynaydi.

Xulosa sifatida shuni ta'kidlash joizki, O'zbekiston iqtisodiyotining taraqqiyotini ta'minlashda investitsiyalarning roli benihoya katta bo'lib, u eng avvalo, iqtisodiyotni intensiv rivojlantirish asosida hamda yangi texnika-texnologiyalar jalb qilish va o'zlashtirish negizida rivojlantirishi bilan izohlanadi. bajaradi.

КОРХОНАЛАР МОЛИЯСИНИ САМАРАЛИ ТАШКИЛ ЭТИШ ЙЎНАЛИШЛАРИ

Шернаев А.А. – доц., ТМИ

Юсубов Р.О. – талаба ТМИ

Мулкчилик шаклидан қатъий назар ҳар қандай корхона молиясини ташкил қилишнинг асоси бу мулкдор томонидан ташкил қилинган хўжалик ва тижорий фаолият учун зарур бўлган молиявий ресурсларга эга бўлишдир.

Ушбу ресурсларни бирламчи шакллантириш асосий ва айланма маблағларнинг манбаси бўлган низом жамғармасини ташкил қилиш орқали корхонани барпо қилиш мобайнида амалга оширилади. Низом жамғармасини шакллантириш манбалари қуйидагилар бўлиши мумкин: акциядорлар маблағи; жамият аъзоларининг дастлабки қўшган улушлари; тадбиркорларнинг хусусий маблағлари; узоқ муддатли кредит ва қарзлар; бюджет маблағлари ва бошқалар.

Ташкил этилган корхона фаолият тури ва қўламига қараб жамғарган молиявий ресурслари ҳисобига аввало узоқ муддатли активларни шакллантириб олиши зарур. Чунки асосий воситалар корхона учун ўз фаолиятини бошлашга ҳамда уни узликсиз давом эттиришга имкон беради. Бундан ташқари корхона ишлаб чиқариш ва тижорат фаолиятини даромадлигини таъминлаш учун муттасил равишда асосий воситалар таркибини янгилаб бориши ҳамда фан- техника ютуқларини жалб қилиб бориши керак.

Корхона молиясини ташкил этиш ва бошқаришда айланма маблағларни ўз маблағлари ва қарз маблағларига тақсимлаб олиш муҳимдир. Корхона томонидан муддатсиз фойдаланиш учун жамғарилган маблағлар ўз маблағлари ҳисобланади. Қарз

³¹¹ Nazariy ma'lumotlar asosida talaba tomonidan shakllantirildi

маблағлари эса асосан банк кредитлари бўлиб, корхонага маълум мақсад ва нисбатан қисқа муддат учун берилади.

Айланма маблағларни хусусий ва заём маблағларга бўлиниши ва уларнинг ўзаро нисбати аввало ишлаб чиқариш тури ва махсулот сотилишининг мавсумий характерга эгаллиги туфайли корхонанинг маълум бир муддатларда молиявий ресурсларга талабининг ортиб кетишига боғлиқ. Бундай эҳтиёжларни банкларнинг қисқа муддатли кредитлари ёрдамида қоплаш мақсадга мувофиқдир. Айланма маблағларни бундай зарурий шакллантириш улардан янада самарали фойдаланиш зарурлигини англатади.

Айланма маблағларнинг доимий равишда етарлилигини таъминлаш унинг узлуксиз айланувчанлик даражасининг асосидир. Айланма маблағларнинг тўлаллигини, улардан оқилона фойдаланилишини, уларнинг айланувчанлигини таъминлаш корхона учун жуда муҳимдир.

Ҳар бир хўжалик ҳисоби асосида фаолият юритувчи корхона ўз маромида ишлаши учун маълум мақсадли пул фондларига эга бўлиши керак. Уларнинг асосийлари қуйидагилар: асосий воситалар фонди, айланма маблағлар фонди, молиявий резерв, амортизация фонди, таъмирлаш фонди, ишлаб чиқаришни ҳамда фан ва техникани ривожлантириш фонди, моддий таъминот фонди, ижтимоий ривожлантириш фонди ва ҳоказо. Ушбу фондларни шакллантириш, уларни бошқариш ва улардан оқилона фойдаланиш корхона молиявий фаолиятининг асосий жиҳатларидан ҳисобланади.

Келиб чиқиш манбаларига кўра молиявий ресурслар хусусий ва жалб қилинган турларга бўлинади. Корхона даражасида биринчи тур молиявий ресурсларга умумий даромад ва амортизация киради. Жалб қилинганларига эса жамият аъзоларининг пай ва бошқа улушлари, молия ва кредит бозорида вақтинчалик ўзлаштирилган маблағлар киради.

Молиявий ресурсларни шакллантириш манбаларининг таркиби муҳим аҳамиятга эга бўлиб, хусусий маблағлар биринчи ўринда туради. Жалб қилинган маблағлар улушининг кўплиги корхона молиявий фаолиятини қийинлаштиради. Чунки бунинг натижасида корхона тижорат банкларининг юқори фоизли кредитларига, акция ва облигацияларнинг дивидентларига ортиқча тўловлар тўлайди ва корхона баланси ликвидлиги пасаяди. Шунинг учун ҳам корхона молиячиси ҳар доим муттасил равишда жалб қилинган маблағларнинг мақсадли ёки мақсадсиз ишлатилаётганини ҳар бир жараёнда кузатиб бориши лозим.

Молиявий ресурсларнинг миқдори ва таркиби одатда ишлаб чиқаришнинг ҳажми ва самарадорлигига боғлиқ. Ишлаб чиқаришнинг доимий равишда ўсиб, самарадорлигининг ошиб бориши умумдават миқёсида ҳам корхона даражасида ҳам молиявий ресурсларнинг кўпайиб боришининг асосий омилидир. Ўз ўрнида, ишлаб чиқариш ҳажмининг ортиши ва самарадорлиги даражасининг кўтарилиши ҳам молиявий ресурсларнинг қанчалик кўп эканига боғлиқдир.

Молиявий ресурсларнинг етарли миқдорда мавжудлиги ҳамда уларнинг самарали ишлатилишини кўпинча, корхонанинг молиявий муваффақияти, молиявий барқарорлиги, корхона баланси тўлов қобилиятининг юқорилиги ва ликвидлиги белгилаб беради. Ушбу ресурсларнинг етарли ҳажми ва уларнинг жорий ва келгуси даврда самарали ишлатилиши молиявий режалаштириш жараёнида аниқланади.

Молиявий нуқтаи назардан қараганда корхоналар қандай фаолият тури билан шуғулланмасин, кўзлаган асосий мақсади бу етарли даражада даромад кўришдир. Чунки ҳар қандай корхонанинг қонунга мувофиқ ҳар бир фаолияти замирида маълум маънода ижтимоий манфаат - жамият манфаати ётади. Ушбу манфаатнинг рўёбга чиқишини эса корхонанинг даромад кўришга бўлган интилиши ҳаракатга келтиради.

Бизнингча ҳалигача жамиятда бўш пул маблағлари миқдори кўп бўлиб, уларни ҳаракатга келтириш, ишлаб чиқариш жараёнига жалб қилиш жамият ривожини учун

муҳимлигича қолмоқда. Бундай бўш пул маблағларини ишочли жамғармалар, даромад келтирадиган ишлаб чиқариш соҳалари орқали молиявий муомалаларга жалб қилиш керак. Шундагина корхоналар ўз фаолияти керакли бўлган жамиятда мавжуд молиявий ресурсларнинг устама тўловлари пасаяди, корхона ва давлат даражасида молиявий барқарорликка яна бир қадам қўйилган бўлади.

ИНФОРМАЦИОННО-КОММУНИКАТИВНЫЕ ТЕХНОЛОГИИ КАК ДВИЖУЩАЯ СИЛА БИЗНЕСА И ПЕРСПЕКТИВЫ ВЫСОКОТЕХНОЛОГИЧНОГО РЫНКА УЗБЕКИСТАНА

преп. Муродов Б. Х.
кафедра «Финансы» ТФИ

Развитие высокотехнологичного рынка в Узбекистане становится составной частью научно-технической и промышленной политики республики, основной целью которой является повышение экспортируемых продукции в структуре производства. Инновационная модель экономического роста в свою очередь предполагает возрастание роли малого предпринимательства, и в первую очередь, инновационного и высокотехнологичного товара.

В наши дни мы можем наблюдать за развитием малого инновационного бизнеса, как показывает опыт многих развивающихся стран, требует создания для него благоприятных макроэкономических условий и активизации инновационных факторов роста. К примеру, высокотехнологичной и инновационной продукции и ее доле в экспорте выделяются такие индустриальные страны Восточной Азии, как Япония и Южная Корея. Эти страны наиболее известны в отношении используемого опыта стимулирования и поддержки инновационной и научно-технической деятельности малого бизнеса.

Укрепление и стимулирование конкурентоспособности предприятий малого бизнеса с целью повышения производительности труда и инновационного развития осуществляется путем консультирования и поддержки в области производства и технологий.

Одним из важнейших факторов, стимулирующих развитие малого инновационного бизнеса, является образовательная система, обладающая высоким качеством подготовки кадров. Разрабатываются программы консультационной поддержки по обучению специалистов в области технологий, управления, а также обучения сотрудников предприятий для повышения их конкурентоспособности.

Поддержка в разработке и планировании научных исследований и развития предприятий малого бизнеса осуществляется путем программ технического содействия в технологических разработках на начальной стадии. Особенно поддерживаются предприятия, специализирующиеся на комплектующих материалах и до этого не получавшие государственной поддержки на научно-исследовательские работы.

В последние годы в Узбекистане растет внедрение современных информационных технологий, создаются малые наукоемкие производства, что характеризует становление инновационного потенциала. Правительством принимаются меры, направленные на формирование условий и предпосылок перехода к развитию малого инновационного бизнеса.

Поддержка развития малого предпринимательства в инновационной сфере впервые была заложена в Постановлении Президента Республики Узбекистан № 916 и в Постановлении Кабинета Министров Республики Узбекистан № 144 «О дополнительных мерах по стимулированию внедрения инновационных проектов в производство», в которых было предусмотрено:

* выделение грантов, в том числе за счет Фонда поддержки предпринимательства и реструктуризации предприятий при Госкомдемонополизации и Торгово-промышленной палаты;

* содействие в создании фондов модернизации и новых технологий, источниками которых являются часть амортизационных отчислений и чистой прибыли хозяйствующих субъектов, а также целевые поступления от заказчиков.

Малыми инновационными предприятиями ведется производство таких новых видов продукции, как энергосберегающие лампы, комбинированные фотоэлектрические станции, биогазовые установки, предназначенные для выработки природного газа из биомассы - отходов сельского хозяйства и переработки его продукции, солнечные водонагревательные установки, различные комплектующие детали и материалы для сельхозмашиностроения и автомобилестроения, новые виды лекарственных препаратов и др.

Как показывает успешный опыт поддержки и стимулирования малых инновационных предприятий, для дальнейшего развития и расширения малых инновационных предприятий в республике необходимо государственное содействие в направлениях:

* финансовой поддержки путем предоставления больших налоговых льгот и долгосрочных кредитов;

* стимулирования научной деятельности, которое является основным методом создания благоприятного инновационного климата;

* создания специального гарантийного фонда инновационных проектов малого бизнеса, что будет способствовать развитию фондов, получению долгосрочных кредитов, ускорению развития малых промышленных и, в том числе, инновационных предприятий;

* формирования эффективной инновационной инфраструктуры: развития информационных систем - юридических, консультационных и других услуг;

* технического содействия в технологических разработках

Таким образом, в условиях усиления конкуренции и вхождения отечественных предприятий в систему мирохозяйственных отношений роль малого бизнеса в инновационной деятельности может стать очень существенной. Именно в условиях динамичных структурных преобразований в экономике, модернизации и обеспечении долгосрочного устойчивого экономического роста в наибольшей степени проявляются преимущества малого предпринимательства.

ИҚТИСОДИЁТНИНГ УСТУВОР ТАРМОҚЛАРИНИ МОДЕРНИЗАЦИЯЛАШ ВА РАҚОБАТБАРДОШЛИГИНИ ОШИРИШДА ХОРИЖИЙ ИНВЕСТИЦИЯЛАРНИНГ ЎРНИ

Пардабоев Ш. – талаба ТМИ

Жамият иқтисодий таракқиётида муҳим ўрин тутувчи хорижий инвестициялар бугунги кунда иқтисодиётнинг ҳар бир соҳа ва тармоғида ўзига хос аҳамиятга эга. Айниқса, иқтисодиётнинг устувор тармоқларини модернизациялаш ва ишлаб чиқариш кучларини ривожлантириш жараёнида хорижий инвестицияларни миллий иқтисодиётга жалб этиш ва улардан мақсадли фойдаланиш ўз долзарблигини намоён этмоқда.

Сўнги йилларда мамлакатимизда хорижий инвестицияларни жалб этишни такомиллаштириш мақсадида амалга оширилган ислохотлар натижа-сида; Қўнғирот сода заводи, Дехқонобод калий заводи, «MAN» юк автомо-биллари ишлаб чиқариш заводи каби йирик қатор лойиҳалар ишга туширил-ди. Шунингдек, инвестиция дастурлари доирасида саноат ишлаб чиқаришни комплекс ривожлантиришни таъминлаш орқали экспортга йўналтирилган тармоқларда рақобатбардошликни оширишга алоҳида зарурий шарт-шароитлар яратилди. Мазкур ҳолат Навоий эркин индустриал-иқтисодий зонаси, «Жиззах» ва «Ангрен» махсус индустриал зоналарининг барпо этилиши орқали кўзга ташланади. Бугунги кунда мазкур саноат комплекс-ларида қарийб 300 зиёд янги турдаги саноат маҳсулотларини ишлаб чиқариш ўзлаштирилиб экспортга йўналтирилди.

Жорий йилда иқтисодиётни ривожлантириш, модернизациялаш ва таркибий ўзгаришларни амалга ошириш мақсадида 17 миллиард 300 миллион доллар қийматидаги

инвестициялар ўзлаштирилди. Ушбу инвестицияларнинг 4 миллиард доллардан ортигини хорижий инвестициялар ташкил этди¹.

Бу каби ижобий натижаларга қарамасдан жаҳон бозорида рақобат кураши тобора кучайиб бораётган бугунги шароитда иқтисодиётнинг устувор тармоқларини модернизациялаш орқали рақобатбардошликни ошириш, экспортга маҳсулот чиқарадиган корхоналарни ривожлантиришда хорижий инвестицияларни жалб этиш ва улардан мақсадли фойдаланиш доирасида қатор муаммоли ҳолатлар мавжуддир. Жумладан ушбу ҳолатлар миллий иқтисодиёт рақобатбардошлигини оширишга салбий таъсир кўрсатувчи қуйидаги ҳолатлар орқали намоён бўлмоқда:

- саноат соҳасининг фақат ўзлаштирилган тармоқларида инвестиция ҳажмининг ортиб бориши натижасида экспортга йўналтирилган маҳсулот-ларнинг рақобатдошлиги ортмаганлиги оқибатида ички бозорда уларнинг катта ҳажми тўпланиб қолмоқда;

- ҳудудларда фан сиғими юқори бўлган тармоқларда жалб этилаётган хорижий инвестициялар ҳажми ўртасида кескин тафовутнинг мавжудлиги тармоқ ва соҳаларни мувозанатли ва мутаносибли ривожлантиришга жиддий таъсир кўрсатмоқда;

- тармоқ ва соҳаларга йўналтирилаётган реал инвестициялар даражаси-нинг пасайиб бориши оқибатида маҳсулот таннархининг ортиб бориш суръати юқори;

- ишлаб чиқаришни маҳаллийлаштириш ва рентабеллигини ошириш мақсадида киритилаётган инвестициялар суръатида пасайиш тенденция-сининг юзага келиши ва бошқалар.

Ишлаб чиқаришни ривожлантиришда маҳсулот таннархини пасайтириш, ишлаб чиқариш қувватларини янгилаш орқали рақобатдош маҳсулотлар ишлаб чиқаришни кегайтириш бугунги кун иқтисодиёти олдида турган долзарб вазифалардан бири эканлиги тўғрисида давлатимиз раҳбари Мирзиёев Шавкат Миромонович мамлакатимизни 2016-йилда ижтимоий-иқтисодий ривожлантиришнинг асосий яқунлари ва 2017-йилга мўлжалланган иқтисодий дастурнинг энг муҳим устувор йўналишларига бағишланган Вазирлар Маҳкамасининг кенгайтирилган мажлисидаги маърузасида қуйидагича тўхталди: «...ислохотларни қай даражада самара бераётганини кўрсатадиган мақсадли дастурларни амалга ошириш натижадорлиги. Булар қаторида саноат ва бошқа тармоқларни ривожлантиришнинг қуйидаги иқтисодий ва молиявий кўрсаткичларини келтириш мумкин: ишлаб чиқариш қувватларининг аҳволи, харажатларни ва таннархни пасайтириш, маҳаллийлаштириш ва рентабеллик даражасини, маҳсулот рақобатбардошлигини сўзсиз ошириш. Тармоқ бўйича таннарх ўртача 10 фоизга қисқартирилган бўлсада, кимё ва енгил саноат, автомобилсозлик, қурилиш материал-лари ва бошқа бир қатор тармоқларнинг айрим маҳсулотлари қимматлиги сабабли ташқи бозорларда рақобатдош бўла олмайдди. Айрим корхоналар зарар билан ишламоқда»².

Юқоридаги ҳолатлар мамлакатимизда иқтисодиётни модернизациялаш ва ишлаб чиқаришни комплекс ривожлантиришга қаратилган дастурлар ижро-сини таъминлаш, импорт ўрнини босувчи ва экспортга йўналтирилган маҳсулотлар ишлаб чиқаришни кенгайтириш орқали импорт ўрнини қоплаш, экспортга йўналтирилган тармоқларда рақобатбардошликни оширишда хорижий инвестициялардан самарали фойдаланишнинг ўрни ғоят муҳим аҳамият касб этишидан далолат беради. Шу сабабдан хорижий инвестиция-ларни миллий иқтисодиётга жалб этиш йўналишларини кенгайтириш доирасида мақсадли давлат дастурларини амалга оширишнинг устувор йўналишларини шакллантириш рақобатбардош иқтисодиётни барпо этишда мустаҳкам пойдевор вазифасини ўтайди.

1 www.mineconomy.uz- O'zbekiston Respublikasi Iqtisodiyot vazirligi axborot sayti ma'lumotlari

2 Ўзбекистон Республикаси Президенти Шавкат Мирзиёевнинг мамлакатимизни 2016-йилда ижтимоий-иқтисодий ривожлантиришнинг асосий яқунлари ва 2017-йилга мўлжалланган иқтисодий дастурнинг энг муҳим устувор йўналишларига бағишланган Вазирлар Маҳкамасининг кенгайтирилган мажлисидаги маърузаси

БЮДЖЕТ ТАШКИЛОТЛАРИДА РИВОЖЛАНТИРИШ ЖАМҒАРМАСИ МАБЛАҒЛАРИ ҲИСОБИ ВА УНИНГ УСЛУБИЙ АСОСЛАРИ

Кулибоев А. – ўқитувчи ТМИ

Халилов Б. - магистрант ТМИ

Бюджет ташкилотларида ривожлантириш жамғармаси маблағлар ҳисобининг ташкилий –услугий жиҳатлари меъёрий –ҳуқуқий ҳужжатларга қатъий амал қилган ҳолда ташкил этилади.

Бюджет ташкилотлари ривожлантириш жамғармаси маблағлар ҳисобини Ўзбекистон Республикасининг “Бюджет кодекси”, Ўзбекистон Республикасининг “Бухгалтерия ҳисоби тўғрисида”ги Қонуни, Ўзбекистон Республикаси Вазирлар Маҳкамасининг 2009 йил 8 апрелдаги 102-сон қарори билан тасдиқланган “Давлат мулкни ижарага бериш тартиби тўғрисида”ги Низоми, Ўзбекистон Республикаси Вазирлар Маҳкамасининг 1999 йил 3 сентябрдаги 414-сонли “Бюджет ташкилотларини маблағ билан таъминлаш тартибини такомиллаштириш тўғрисида”ги қарори ва Ўзбекистон Республикаси Молия вазирлигининг улубий кўрсатмаларига ҳамда бошқа меъёрий –ҳуқуқий ҳужжатларига мувофиқ ташкил қиладилар.

Бюджет ташкилотлари ривожлантириш жамғармаси маблағлари ҳисобини ташкил этишдан мақсад фойдаланувчилар (ички, ташқи)ни даромадлар ва харажатлар сметалари ижроси жараёни бўйича ўз вақтида, тўлиқ ҳамда аниқ бухгалтерия ва молиявий ахборотлари билан таъминлаб беришдан иборат.

Бюджет ташкилотининг ривожлантириш жамғармаси даромадлари қуйидагилардан шакллантирилади:

- ҳисобот чорагининг сўнгги иш куни охирида харажатлар сметаси бўйича тежалган маблағлар;

- фаолият ихтисослиги бўйича товарларни (ишларни, хизматларни) реализация қилишдан олинган даромадлар;

- бюджет ташкилоти балансида турган мол-мулкни ижарага беришдан олинган маблағларнинг бир қисми;

- белгиланган тартибда бюджет ташкилотлари тасарруфида қолдириладиган маблағлар;

- ҳомийликдан олинган маблағлар.

Бюджет ташкилотининг ривожлантириш жамғармаси маблағларидан:

- вақтинча меҳнатга қобилиятсизлик нафақаларини ва мавжуд кредиторлик қарзларини тўлаш;

- бюджет ташкилотининг моддий-техника базасини мустаҳкамлаш тадбирлари;

- бюджет ташкилоти ходимларини моддий рағбатлантириш тадбирлари учун фойдаланилади.

Бюджет ташкилотида вақтинча меҳнатга қобилиятсизлик бўйича тўланмаган нафақалар ва муддати ўтган кредиторлик қарз мавжуд бўлган тақдирда, бюджет ташкилотининг ривожлантириш жамғармаси маблағлари биринчи навбатда ушбу қарзларни тўлаш учун сарфланади.

Бюджет ташкилотининг моддий-техника базасини мустаҳкамлаш ҳамда ходимларини моддий рағбатлантириш тадбирлари бўйича тақсимланадиган маблағлар улуши Ўзбекистон Республикаси Вазирлар Маҳкамасининг қарори билан белгиланади.

Юридик ва жисмоний шахслар томонидан бюджет ташкилотларига кўрсатилган ҳомийлик маблағларининг жами суммаси, агар ҳомий томонидан бошқача қоида белгиланмаган бўлса, бюджет ташкилотларининг моддий-техника базасини мустаҳкамлаш учун сарфланади.

№	Муомалалар мазмуни	Дт	Кт	Асос бўлувчи ҳужжат
----------	---------------------------	-----------	-----------	----------------------------

1	Бюджет ташкилотларига фаолият турига мос маҳсулот (иш ва хизматлар)ни сотишдан маблағ келиб тушганда	112	152	Шахсий хисобварақдан кўчирма
2	Бюджет ташкилотларида вақтинча фойдаланилмаётган бинолар, бошқа асосий воситалар ижарасидан тушумлар	112	159	Шахсий хисобварақдан кўчирма
3	Ҳомийлик маблағлари тушуми акс эттирилганда	112	262	Шахсий хисобварақдан кўчирма
4	Йил якунига кўра бюджет маблағлари бўйича иқтисод қилиб қолинган маблағлар ўтказилганда	112	232	Шахсий хисобварақдан кўчирма
5	Ходимларнинг вақтинча меҳнатга қобилиятсизлик нафақалари пластик карточкага ўтказилганда	171	112	Шахсий хисобварақдан кўчирма, тўлов топшириқномаси
6	Турли кредиторлик қарзлари тўланганда (ташкилотлар бўйича)	15 сўтнинг тегишли субсўтлари	112	Шахсий хисобварақдан кўчирма, тўлов топшириқномаси
7	Бюджет ва бюджетдан ташқари жамғармалар тўловлар ўтказилганда	16 сўтнинг тегишли субсўтлари	112	Шахсий хисобварақдан кўчирма, тўлов топшириқномаси
8	Ходимларнинг иш ҳақисини нақд пулда олиш учун транзит сўтга пул ўтказилганда	131	112	Шахсий хисобварақдан кўчирма, тўлов топшириқномаси

112 “ Бюджет ташкилотини ривожлантириш жамғармаси маблағлари” субсўтида қонунчиликда белгиланган тартибда ташкилотларнинг ривожлантириш жамғармаси бўйича даромадлар ва тушумлари, шунингдек, тиббиёт муассасаларининг моддий рағбатлантириш ва ривожлантириш маблағларининг ҳисоби юритилади. Бу субсўтнинг дебет томонида бюджет ташкилотлари фаолият турига мос маҳсулот (иш, хизматлар) сотишдан тушумлар, ижара тушумлари, ҳомийлик маблағлари тушуми, йил якунига кўра бюджет маблағлари бўйича иқтисод қилиб қолинган маблағни ривожлантириш жамғармасига ўтказилиши акс эттирилади, кредит томонида ушбу маблағлар ҳисобига амалга оширилган харажатлар ҳисобдан чиқарилиши акс эттирилади.

Бюджет ташкилотини ривожлантириш жамғармаси даромадлари ҳамда уларнинг сарфланиши бухгалтерия ўтказмаларида қуйидагича акс эттирилади: Ушбу суммаларнинг

аналитик ҳисоби 292 –сон шаклдаги жорий ҳисоблар ва ҳисоб китоблар дафтари (карточкаси)да олиб борилади.

Хулоса қилиб айтганда, ҳозирги вақтда барча бюджет ташкилотларида ҳам бухгалтерия ҳисоби тўлиқ “УзАСБО” дастурий мажмуасида юритилаётганлиги туфайли бош ҳисобчи томонидан “Бюджет ташкилотини ривожлантириш жамғармаси” маблағларининг тушуми ҳамда уларнинг сарфланиши ўз вақтида, тўғри бухгалтерия ўтказмалари орқали дастурий мажмуада акс эттирилиб, тегишли мемориал –ордерларда ойма –ой шакллантириб борилаётганлигини текширилиб, назорат қилиниши керак.

Бундан ташқари бош ҳисобчи ривожлантириш жамғармаси маблағларининг ҳисобини бюджет тизимига оид қабул қилинаётган меъёрий –ҳуқуқий ҳужжатлар асосида такомиллаштириб бориши мақсадга мувофиқ.

ИНВЕСТИЦИЯ ФАОЛИЯТИНИ ТАРТИБГА СОЛИШ БИЛАН БОҒЛИҚ МУАММОЛАР

Умарова М. – ўқитувчи ТМИ

Эргашев С. – талаба ТМИ

Бозор иқтисодиёти шароитида ҳар бир инвестиция фаолияти риск билан боғлиқлигини инобатга олсак, инвестицион фаолиятни тартибга солишда энг муҳим ва асосий муаммолардан бири - хорижий инвестициялар иштирокидаги корхоналарни республика минтақалари бўйлаб бир текис жойлаштиришдир. Миллий иқтисодиётни модернизациялаш шароитида хорижий инвестицияларни республика иқтисодиётига жалб қилиш соҳаларини аниқлаш масалаларини ҳал қилишда қўшма корхоналар ташкил қилишнинг мақсадли ҳудудий дастурини ишлаб чиқиш заруриятини юзага келтирмоқда. Хорижий инвесторлар эътиборини жалб қилиш учун хорижий инвестициялар оқимлари билан боғлиқ жами масалаларни ҳисобга оладиган, замонавий, рағбатлантирувчи қонун ҳужжатларидан ташқари, олиб борилаётган молия сиёсатини такомиллаштириш ва миллий валюта мавқеини мустаҳкамлаш зарур. Илмий жиҳатдан асосланган фоиз сиёсати, кредитлашнинг оқилона усуллари хорижий инвестицияларни жалб этиш муаммоларини маълум даражада ҳал қилишга имкониятлар яратади. Хорижий инвестициялар иштирокидаги корхоналар ҳам ички, ҳам ташқи бозорни тўйинтириш, импорт ўрнини босувчи ишлаб чиқаришни ривожлантириш мақсадларида ташкил қилиниши лозим. Бу эса, чет эл инвестициялари оқимини тезлаштиради. Чет эл капиталини жалб қилиш ва ундан фойдаланиш бўйича мақсадли узоқ муддатга мўлжалланган республика дастурида чет эл технологиялари ва ускуналари билан биринчи навбатда жиҳозланиши лозим бўлган у ёки бу тармоқларни белгилаш талаб этилади. Тижорат банклари фаолиятининг барқарорлиги ва рақобатбардошлиги уларнинг ресурсларини тўғри ташкил қилиш ва оқилона фойдаланишга боғлиқ. Шунини таъкидлаш лозимки, тижорат банклари депозит ва инвестиция портифели ташкил қилиш, бошқариш, уни деверсификация қилиш соҳасида қатор ечилмаган муомолар мавжуд. Бозор иқтисодиёти кенг ривожланган мамлакатларда тижорат банкларини инвестиция сиёсатига уларнинг инвестиция портфели ва унинг сифатига, ундан фойдаланиш даражасига катта эътибор берилади. Банклар фаолиятида инвестиция операциялар асосий ўринни эгаллагани учун уларнинг инвестиция портфели тўғри ташкал қилиш банкларнинг самарали ва барқарор фаолиятини кўрсатиш учун имконият яратиб берувчи асосий омиллардан бири ҳисобланади. Инвестиция операцияларини олиб боришда йўл қўйилган камчиликлар банклар даромадларининг камайишига баъзи ҳолларда уларнинг синиб кетишига олиб келиши мумкин. Шу сабабли банкларнинг инвестиция портфели ва унинг сифатини назорат қилиб бориш тижорат банкларининг самарали фаолиятининг гаровидир. Берилган инвестицияларининг ўз вақтида банкларга қайтарилиши инвестициялаш жараёнининг қай даражада ташкил қилинишига инвестиция бериш ва қайтарилишининг муддатларига риоя қилинишига банклараро марказлаштирилган инвестициялар бўйича операцияларнинг қонунийлигига инвестицияларни тўғри туркумлаш бўйича банкларда ўтказиладиган аналитик

операцияларнинг сифатлилиги ва бошқа омилларга боғлиқ бўлади. Банклар томонидан бажариладиган барча инвестиция операциялар уларнинг инвестиция портфелида ўз ифодасини топишда ҳар бир банк инвестиция портфелининг сифатида бўлинишга эришиши зарур. Бу эса инвестицияларнинг ўз вақтида қайтиб келишига асос бўлиши мумкин.

КОНСОЛИДАЦИЯЛАШГАН МОЛИЯВИЙ ҲИСОБОТ АУДИТИГА ТИЗИМЛИ ЁНДАШУВ

Исақулов Ш. – магистрант ТМИ

Жаҳон иқтисодиётида глобализация жараёни компаниялар, хусусан халқаро биржалар листингига кирувчи компаниялар консолидациялашган молиявий ҳисоботининг унификацияси, гармонизацияси ва стандартизацияси заруратини тақозо қилади. Шу сабабли компаниялар (компаниялар гуруҳи) консолидациялашган молиявий ҳисоботларини тузишда 2001 йилдан бошлаб молиявий ҳисоботнинг халқаро стандартларини қўлламоқда.

Дунёнинг турли мамлакатлари миллий ҳисоб тизими кўп сонли омиллар таъсирида шаклланган, натижада бу тизимлар хилма-хил бўлиб, уларнинг фарқли жиҳатлари мавжуд.

Ўзбекистон Республикасида бухгалтерия ҳисобини МҲХС талаблари асосида ташкил қилишни амалга ошириш молиявий ҳисоботни икки турда аудитини ўтказишга бошланғич шарт бўлиб хизмат қилади.

Ҳозирда компаниялар, одатда, молиявий ҳисобот тузишнинг икки кўринишининг биридан фойдаланадилар:

– МҲХС томонидан ўрнатилган талабларга мос равишда БҲМС бўйича миллий бухгалтерия ҳисоботи маълумотларига тузатишлар киритиладиган трансформация усули;

– МҲХС талабларига мос равишда операцияларни акс эттириш БҲМСда акс эттирилган ёзувларга параллел равишда алоҳида очик счетлар гуруҳида амалга ошириладиган конверсия усули.

МҲХС мақсадлари бўйича бирламчи ҳужжатлар компаниялар томонидан амалиётда қўлланилмайди, моҳиятан ҳам бу маънога эга эмас, яъни трансформация ва кейинчалик консолидацияни ҳисобга олмаганда, бу ерда аудитор учун қўшимча тадқиқот объекти юзага келмайди. Конверсия услубини қўллаганда замонавий дастурий воситалар бир вақтнинг ўзида ҳисобнинг қўлланилаётган икки модели бўйича амалга оширилган операциялар тўғрисидаги ахборотга эга бўлган ҳисоб регистрларини шакллантириш имкониятини яратади.

Шундай қилиб, бухгалтерия ҳисобида ҳисоблаш техникасидан фойдаланиб шакллантирилган ва бирламчи ҳужжатлар ҳамда ҳисоб регистрларида акс эттирилган ҳисоб базаси аудиторга миллий молиявий ҳисобот аудитини ҳам, халқаро стандартлар бўйича тузилган молиявий ҳисобот аудитини ҳам бажаришда асосий ахборот базасини тақдим этади. Мазкур ҳолат БҲМС бўйича тузилган ҳисоботларни ҳам, МҲХС бўйича тузилган ҳисоботларни ҳам параллел аудитини олиб бориш имкониятини берувчи етакчи шарт ҳисобланади.

Аудиторлик текшируви шундай ташкил қилиниши керакки, зарур амалларнинг бажарилиши таъминлансин ва уларнинг натижасида аудитор етарли ва керакли аудиторлик далилларини олсин. Аудитор:

– мижоз, ташқи муҳит ва аудит қилинаётган ташкилот фаолиятига таъсир этувчи шароитлар, ички назорат тизими тўғрисидаги ахборотни ўрганеди;

– турли манбалардан зарур ахборотларни олиб, бухгалтерия счетлари бўйича оборотлар ва қолдиқларни ўрганеди;

– ҳисоботда ахборотларнинг очиб берилиши тўлиқлигини баҳолайди.

Бунда битта ахборот ҳисоб базаси асосида миллий стандартлар бўйича ҳам, халқаро стандартлар бўйича ҳам ўхшаш амаллар бажарилади.

Халқаро стандартлар бўйича тузилган ҳисобот бўйича қўшимча амаллар бажариш натижаларини акс эттириш мақсадида миллий консолидациялашган молиявий ҳисобот аудитида қўлланиладиган мавжуд ишчи хужжатлар шакллари такомиллаштириш, ҳисоботнинг ҳар бир турига тааллуқли алоҳида аудит бўйича аудиторлик амалларини хужжатлаштириш учун махсус ишлаб чиқилган ишчи хужжатларни тўлдиришга қараганда, жамланма ишчи хужжатини тўлдиришга сарфланадиган вақтни тежаш имкониятини беради.

ФОРМЫ ПЕРВИЧНОЙ УЧЕТНОЙ ДОКУМЕНТАЦИИ ПО УЧЕТУ ТРУДА И ЕГО ОПЛАТЫ В БЮДЖЕТНЫХ ОРГАНИЗАЦИЯХ

Хамдамов Б. К. доктор экономических наук, профессор ТФИ

Караева Д. А. магистрант ТФИ

Заработная плата представляет собой один из основных факторов социально-экономической жизни каждой страны, коллектива, человека. Высокий уровень заработной платы может оказать благотворное влияние на экономику в целом, обеспечивая высокий спрос на товары и услуги. И, наконец, высокая заработная плата стимулирует усилия руководителей предприятий рачительно использовать рабочую силу, модернизировать производство.

Ведения правильной оплаты труда в бюджетных организациях основанной на соразмерном эффективном возмещении затрат работника в процессе трудовой деятельности обретаёт особую значимость на современном этапе в связи с изменениями условий хозяйствования, увеличением объёма прав и полномочий хозяйствующих субъектов, когда возникает дополнительная необходимость разработки и внедрения на каждом предприятии системы оплаты труда, направленной на: максимальное использование трудового потенциала работников, точную и полную оценку количества и качества труда.

Бухгалтерский учет оплаты труда в бюджетных организациях имеет свои специфические особенности, обусловленные законодательством о бюджетном устройстве и бюджетном процессе, инструкцией по бухгалтерскому учету в учреждениях и организациях, состоящих на бюджете, другими нормативными документами по учету и отчетности в бюджетных организациях, отраслевой их спецификой. К этим особенностям нужно отнести:

- организацию учета в разрезе статей бюджетной классификации;
- контроль исполнения сметы расходов;
- выделение в учете кассовых и фактических расходов;
- отраслевые особенности учета в учреждениях бюджетной сферы (здравоохранения, образования, науки).

Специфические особенности учета оплаты труда в бюджетных организациях вызывают необходимость дополнить общие задачи бухгалтерского учета более конкретными, как, например, точное исполнение утвержденного бюджета, соблюдение финансово-бюджетной дисциплины, мобилизация средств в бюджет и выявление дополнительных расходов.

Формы первичной учетной документации по учету труда и его оплаты в бюджетных организациях:

- приказ (распоряжение) о приеме на работу (ф. Т-1) - составляется на каждого члена трудового коллектива работником отдела кадров или лицом, ответственным за прием работников.

На оборотной стороне приказа руководитель подразделения, в котором будет работать работник, указывает, в качестве кого может быть использован новый работник, его разряд, оклад, испытательный срок. После этого приказ визируется в соответствующей службе с целью подтверждения оклада и его соответствия штатному

расписанию и подписывается руководителем. С приказом знакомят вновь принятого работника под его расписку;

- личная карточка (ф. Т-2) - заполняется на каждого работника организации в одном экземпляре. В десяти ее разделах содержатся общие сведения о работнике (фамилия, имя, отчество, дата и место рождения, образование и др.), сведения о воинском учете, назначении и перемещении, повышении квалификации, переподготовке, отпуске, аттестации и дополнительные сведения.

Личная карточка работника (форма № Т-2) заполняется на лиц, принятых на работу на основании приказа о приеме на работу, трудовой книжки, паспорта, военного билета, документа об окончании учебного заведения, страхового свидетельства государственного пенсионного страхования, свидетельства о постановке на учет в налоговом органе и других документов, предусмотренных законодательством, а также сведений, сообщенных о себе работником.

- Записка-расчет о предоставлении отпуска (увольнении) Номер и дата записки должны соответствовать номеру и дате приказа о предстоящем отпуске или увольнении.

- штатное расписание применяется для оформления структуры, штатного состава и штатной численности организации. Штатное расписание содержит перечень структурных подразделений, должностей, сведения о количестве штатных единиц, должностных окладах, надбавках и месячном фонде заработной платы.

- табель учета использования рабочего времени.

Табель применяют для учета использования рабочего времени и расчета заработной платы.

Табельный учет охватывает всех работников организации. Каждому из них присваивается определенный табельный номер, который указывается во всех документах по учету труда и заработной платы. Сущность табельного учета заключается в ежедневной регистрации явки работников на работу, ухода с работы, всех случаев опозданий и неявок с указанием их причины, а также часов простоя и часов сверхурочной работы.

Табельный учет осуществляет бухгалтер, бригадир или мастер в таблице учета использования рабочего времени. Отметку о неявках или опозданиях делают в таблице на основании соответствующих документов-справок о вызове в военкомат, суд, листовок о временной нетрудоспособности и др., которые работники сдают табельщикам.

Независимо от формы первичные документы содержат, как правило, следующие реквизиты (показатели): место работы (отделение); время работы (дата); фамилии, инициалы и табельные номера и т.д.

РЕСПУБЛИКАМИЗДА ҒАЗНАЧИЛИК ТИЗИМИНИ РИВОЖЛАНТИРИШНИНГ ҲУҚУҚИЙ АСОСЛАРИ

Сахибов О. - ўқитувчи Тошкент Банк коллежи

Ўзбекистон Республикаси Молия вазирлиги ғазначилигининг асосий мақсади “Бюджет маблағларининг мақсадли сарфланиши устидан назоратни кучайтириш, барча даражалардаги бюджет даромадлари ва харажатларини бошқариш самарадорлигини ошириш ҳисобланади”. Бу эса ўз навбатида уни бюджет жараёнининг иштирокчиларидан бирига айлантириб, унга давлат молиявий ресурсларининг оптимал тарзда бошқарилишига аниқ таъсир этишни таъминлаш вазифасини юклайди. Ушбу вазифа ғазначилик томонидан бажариладиган, ғазначиликнинг мамлакатда амалга ошириладиган бюджет-солиқ сиёсатидаги ролига мос келувчи кенг доирадаги функцияларни қамраб олади.

Ижро этувчи ҳокимият институти сифатида ғазначилик қуйидагиларни ўзида намоён этиши мумкин:

бевосита Вазирлар маҳкамасига бўйсунадиган ташкилот;

Вазирлар маҳкамаси ва мамлакат Президенти томонидан назорат қилинмайдиган, фақатгина жорий молия йили учун, бюджет жараёнини тартибга солувчи қонун ҳужжатларига амал қилувчи мустақил институт.

Иккала нуқтаи назар ҳам асосан ғазначилик органларининг (турли даражада бўлсада) кенг мустақиллигини назарда тутати, бу ҳол давлат молиявий тизими учун ҳам ижобий, ҳам салбий оқибатларни келтириб чиқаради.

Ижобий оқибатлар жумласига қуйидагиларни киритиш мумкин:

- бошқарув қарорларини қабул қилишдаги мустақиллик, бу давлат бюджет даромадларини бирлаштириш, уларни бюджет тизимининг даражалари бўйича тақсимлаш, бюджет харажатларини ва дастурларни молиялаш борасида қабул қилинган стандартларга аниқ амал қилиш имконини беради;

- вилоят бюджет тизимларига таъсир этишнинг реал усуллари;

- тегишли даромад базаси билан таъминланмаган харажатларнинг қабул қилиниши ва амалга оширилишига самарали қарама-қаршилик қилиш қобилияти;

- бюджетни ишлаб чиқиш, муҳокама қилиш ва уни молиявий ижро этиш жараёнларида бюджетга таъсир кўрсатишнинг амалий воситалари.

Салбий томонлари бу бюджет маблағларидан назоратсиз фойдаланиш имкониятидир. Масалан, манфаатлар зиддияти тамойилидан келиб чиққан ҳолда фикр юритилса, у ҳолда бюджетни тузувчи орган бир вақтнинг ўзида уни ижро этувчи орган бўлиши мумкин эмас. Ушбу мантиққа амал қилган ҳолда ғазначиликни алоҳида мустақил идорага ажратиш тўғрироқ бўлади.

Ҳар қандай мамлакат иқтисодиётининг барқарор ҳамда муваффақиятли ривожланиши кўп жиҳатдан давлат молиявий ва моддий ресурсларининг ҳолати, уларни самарали бошқариш имконияти тўғрисидаги ахборотни олишнинг ишончлилигига ва тезкорлигига боғлиқ.

Ўзбекистонда ғазначилик органлари молия вазирлиги таркибида нисбатан янги институт ҳисобланади. Уларнинг вазифалари жумласига, асосан Давлат бюджетининг касса ижроси ва унинг ижро этилиши тўғрисидаги ҳисоботларни тайёрлаш киради. Бир вақтнинг ўзида ғазначилик органларининг тизими ҳисоб (харажатлар, даромадлар ва бқ.) юритиш, харажатларни тўлаб бериш, келиб тушувчи даромадларни бюджет тизимининг даражалари бўйича кунлик тақсимлаш ишларини амалга оширади.

Ғазначилик уч бўғинли тузилма тамойили бўйича ташкил этилган бўлиб, бюджет федерализми тамойилларини амалиётга жорий этишда муҳим функцияларни бажаради. Мазкур тизим орқали бюджетлар даромадларини вертикал ва горизонтал тенглаштириш механизми амалга оширилади. Шунингдек, бюджетлараро муносабатларда бюджет тизими барча унсурларининг амалдаги ҳуқуқий тенглиги тамойилининг амал қилинишини таъминлайди.

Ғазначилик функциялари бундан кейин ҳам кенгайиб боради ва давлат молиясини бошқаришнинг тўлиқ интеграциялашган тизимига айланади. Ҳозирги вазифаларни бажариш билан бир қаторда ғазначилик органлари харажатларни ўрта муддатли режалаштириш, лойиҳалар ва дастурлар самарадорлигини прогноз қилиш, мамлакат молиявий ресурсларини тўлиқ ҳисобини юритиш, молиявий аудит ва маблағларни йўналтириш самарадорлигини баҳолашни амалга оширади, шунингдек давлат органларига дастурларнинг бажарилиши натижалари тўғрисида маълумотларни тақдим этади.

ТЕОРЕТИЧЕСКИЕ АСПЕКТЫ ФОРМИРОВАНИЯ ДОХОДОВ ГОСУДАРСТВЕННОГО БЮДЖЕТА

ТФИ старший преподаватель кафедры «Финансы»

Ташматова Р.Г.

Любому государству необходимо выполнять свои функции и задачи, финансовую основу для его функционирования предоставляют государственные финансы, которые являются инструментом мобилизации средств всех секторов экономики для проведения

государственной внутренней и внешней политики путем использования системы регламентированных государством перераспределительных денежных отношений по формированию и использованию денежных доходов, необходимых для выполнения им важных стратегических задач. Государственным финансам принадлежит ведущая роль в регулировании экономических процессов и распределительных отношений на макроуровне. Государственные финансы аккумулируются в распоряжении государства и местных органов самоуправления, их формирование и распределение имеют централизованный характер.

С помощью государственных финансов государство осуществляет перераспределение средств между различными отраслями и сферами экономики, финансирует учреждения непромышленной сферы, перераспределяет доходы между различными социальными группами населения, а также между различными регионами и территориями.

Центральным звеном государственных финансов является государственный бюджет. Экономическое содержание бюджета составляет движение денежных средств в публично-правовой форме бюджетных ресурсов, образование и использование на этой основе доходов государства и местного самоуправления для финансового обеспечения задач и функций по производству, распределению и предоставлению общественных благ (услуг) в результате приведения в действие бюджетных инструментов и механизмов.

Государственный бюджет представляет собой главный централизованный фонд денежных средств государства, необходимый для выполнения им своих функций и задач.

Доходы бюджета - выражают денежные отношения, которые возникают в ходе процесса формирования главного централизованного фонда страны, между государством, предприятиями, учреждениями, организациями и гражданами, мобилизуя денежные средства в распоряжение государства для выполнения им функций и задач.

Доходная часть государственного бюджета имеет свою классификацию. Основным признаком классификации доходов Государственного бюджета является их разделение по методам взимания на доходы, формирующие в виде налоговых поступлений и неналоговых доходов бюджета.

Доходы Государственного бюджета страны поступающие в неналоговой форме в условиях рыночных отношений формируют в основном незначительную часть доходов государственного бюджета. Когда речь идёт о структуре неналоговых доходах государственного бюджета нужно отметить, что природа неналоговых доходов государственного бюджета концептуально отличается от налоговых доходов Государственного бюджета они имеют свою специфику формирования.

В качестве вывода можно сказать следующее, доходы Государственного бюджета формируются в зависимости от государственного устройства, исходя из бюджетной структуры, административно-территориального деления конкретной страны, основных направлений финансовой политики государства, также данный процесс регламентируется нормативно-правовыми актами и законодательными документами.

ИҚТИСОДИЁТНИ БАРҚАРОР ЎСИШИНИ ТАЪМИНЛАШДА ПУЛ МУОМАЛАСИ ҚОНУНИДАН ФОЙДАЛАНИШ МАСАЛАЛАРИ

Турсунов Б.О. – ўқитувчи ТМИ

Мамлакатларда танланган ижтимоий-иқтисодий тараққиётнинг ўзига хос йўли иқтисодиётнинг ҳар бир соҳа ва тармоғини қамраб олувчи иқтисодий ислоҳотларни амалга оширишни тақозо этади. Жумладан, иқтисодий ислоҳотлар асоси ҳисобланган пул муомаласини тартибга солиш билан боғлиқ муносабатлар ижтимоий-иқтисодий тараққиёт йўлини белгилаб берувчи муҳим мезондир. Бунга асосий сабаб, иқтисодий тизимнинг ҳар қандай шаклида пул массасини ҳаракатини таъминлашга алоҳида эътибор қаратилгани ҳолда бозор иқтисодиёти шароитида ушбу масаланинг долзарблиги ортиб боради. Бозор иқтисодиёти товар-пул муносабатларига асосланган иқтисодиёт эканлиги, пул массасининг ҳаракатига боғлиқ иқтисодий ислоҳотларни амалга оширишни такомиллаштиришни тақозо этади.

Замонавий иқтисодий таълимотлар орасида бозор иқтисодиётини барқарор суръатда ривожланишини таъминлашга қаратилган иқтисодий таълимотларнинг энг асосий мактабларидан бири ҳисобланган монетаризм пул массасининг ҳаракатдаги тезлигини ошириш қаратилган бир қанча илмий ёндашувларни илгари суради. Ушбу мактаб намоёндалари ишлаб чиқарилган товар ва маҳсулотларнинг нархлардаги ифодаси билан мамлакат-да мавжуд пул массаси ўртасида тўғри пропорционал боғлиқлик борлигини акс эттирувчи ҳолатларни ёритиб беришга ҳаракат қиладилар. Монетаризм вакиллари, Ж.М.Кейнс ва кейнсчилардан фарқли равишда пул массасининг ҳаракатланишини эркин муносабат асосида шаклланишини тарафдорлари ҳисобланишади. Ушбу доирада юқорида келтирилган мактаблар ва бошқа илмий йўналиш тарафдорларининг назарий хулосалари пул муомаласи қонунининг шаклланиши ва унинг такомиллашиб боришига хизмат қилди десак муболаға бўлмайди. Лекин ушбу назарияларнинг ҳеч бирида пул массасини бозор механизмларига асосланган ҳолда тартибга солишга юқори урғу берилмайди.

Бозор муносабатларини шакллантиришда эркин иқтисодий ислоҳот-ларни амалга ошириш тарафдорлари ҳисобланган илмий мактаблар иқтисодий ислоҳотларни бозор қонулари орқали амалга ошириш тарафдорларидир. Пул муомаласи билан боғлиқ ушбу ҳолат пул муомаласи қонунини ташкил топишига асос бўлган.

Пул муомаласи қонуни муомаладаги товарлар массаси, уларнинг нарх даражаси ва пул муомаласи тезлиги орасидаги иқтисодий алоқадорликни акс эттиради. Ушбу қонуннинг амал қилишида маълум камчиликларнинг йўлга қўйилиши натижасида:

- ишлаб чиқаришда стихиялилик ҳолатлари кучайиб боради;
- узоқ муддатли капитал қўйилмалар фойдасизлиги ортади;
- ишлаб чиқариш соҳасига капитал қўйишлар кескин камаяди;
- нарх- навонинг доимий равишда ўсиб бориши, товарларни захирада сақлашга ва уларни кейинроқ юқори баҳоларда сотишга ундайди;
- истеъмол ва талабнинг таркибида кескин ўзгаришлар юзага келади ва ҳ.к.

Мамлакатимизда амалга оширилаётган ижтимоий-иқтисодий тараққиёт стратегиясида пул массасини айланиш тезлигини самарадорлигини оширишга алоҳида эътибор қаратилиб келинмоқда. Бу борада маълум ижобий натижаларни қўлга киритишга қаратилган ислоҳотларнинг натижасини самарали баҳолаш мумкин.

Марказий банк томонидан пул бозорида операцияларни амалга оширишда асосий эътибор муомаладаги пул массасини самарали бошқариш, банк тизими ликвидлигини тартибга солиш ва фоиз ставкалари барқарор-лигини таъминлашга қаратилганли туфайли банк тизими соф ташқи актив-ларини Марказий банкнинг махсус депозитларига жалб қилиш операция-ларининг ортиб бориши инфляция суръатида кўзланган натижаларга эришишга имкон яратмоқда.

2016 йил якунлари бўйича резерв пуллар миқдорининг йиллик ўсиш суръати пул массасининг ўсиш суръатларига нисбатан 1,4 фоиз бандга пастроқ бўлиб, бу ўз навбатида,

пул мультипликатори кўрсаткичининг 2015 йилга нисбатан 1,2 фоизга ошиши ҳисобига юз берди.

1-диаграмма
2015-2016 йилларда мажбурий захиралар қолдиғи динамикаси 1.



Ўз навбатида, пул мультипликаторининг бундай суръатларда ошиши банкларнинг мавжуд молиявий ресурслардан самарали фойдаланаётганлиги, уларнинг воситачилик роли ортиб бораётганлиги ва иқтисодиётнинг реал секторига йўналтирилаётган инвестицион кредитлар ҳажмининг юқори суръатларда ошаётганлиги билан изоҳланиб, иқтисодиётдаги пул таклифини ноинфляцион ҳамда ноэмиссиявий манбалар ҳисобидан шакллантириш имконини берди.

Иқтисодиётни модернизациялаш жараёни кредит муносабатларини эркинлаштиришда тегишли ислохотларни олиб боришни тақозо этади. Бу борада самарадорликка эришиш учун субъектив омилларга боғлиқ йўналишларни шакллантириш мақсадга мувофиқ, ушбу йўналишларни шакллан-тирш куйидаги ҳолатларга алоҳида эътибор қаратиш лозим эканлигини кўрсатади. Булар куйидагилар:

- иқтисодий ислохотларни амалга ошириш жараёнида банклар фаоллигини ошириш, бу борада электрон тўлов тизимини такомиллаштириш орқали пул муомаласи қонунини амал қилишини такомиллаштириш;
- тижорат банклари кредитларининг аҳоли жон бошига тақсимотини ўрганиш орқали кредитнинг энг паст ва энг юқори чегаравий нуқтасини белгилаш;
- тижорат банклари кредитларини рискин камайтиришда аҳолининг ўртача даромадларини ҳисобга олган ҳолда ёндашиш;
- нақд пулларнинг банкдан ташқари айланмасини камайтириш ва ушбу маблағларни банк депозитларига жалб этиш борасида тегишли дастурларни ишлаб чиқиш;

Иқтисодиётни барқарор ўсишини таъминлашда пул муомаласи қонунидан фойдаланиш иқтисодиётни комплекс равишда ривожлантиришга катта таъсир кўрсатади. Ўз навбатида бу борада маълум ислохотлар тизимини шакллантириш барқарор ўсишни кафолати сифатида хизмат қилади.

1 Ўзбекистон Республикаси Марказий банкининг 2015 йилда пул-кредит соҳасидаги вазият ва монетар сиёсатнинг 2016 йилга мўлжалланган асосий йўналишлари бағишланган ахбороти маълумотлари

ЎЗБЕКСТОНДА КОРХОНАЛАР МОЛИЯСИНИ ТАШКИЛ ЭТИШ ВА БОШҚАРИШ ЙЎЛЛАРИ

Шернаев А.А.- доц., ТМИ
Шаймуродов И.А. – талаба ТМИ

Мулкчилик шаклидан қатъий назар ҳар қандай корхона молиясини ташкил қилишнинг асоси бу мулкдор томонидан ташкил қилинган хўжалик ва тижорий фаолият учун зарур бўлган молиявий ресурсларга эга бўлишдир.

Ушбу ресурсларни бирламчи шакллантириш асосий ва айланма маблағларнинг манбаси бўлган низом жамғармасини ташкил қилиш орқали корхонани барпо қилиш мобайнида амалга оширилади. Низом жамғармасини шакллантириш манбалари қуйидагилар бўлиши мумкин: акциядорлар маблағи; жамият аъзоларининг дастлабки қўшган улушлари; тадбиркорларнинг хусусий маблағлари; узоқ муддатли кредит ва қарзлар; бюджет маблағлари ва бошқалар.

Ташкил этилган корхона фаолият тури ва кўламига қараб жамғарган молиявий ресурслари ҳисобига аввало узоқ муддатли активларни шакллантириб олиши зарур. Чунки асосий воситалар корхона учун ўз фаолиятини бошлашга ҳамда уни узликсиз давом эттиришга имкон беради. Бундан ташқари корхона ишлаб чиқариш ва тижорат фаолиятини даромадлигини таъминлаш учун муттасил равишда асосий воситалар таркибини янгилаб бориши ҳамда фан- техника ютуқларини жалб қилиб бориши керак.

Корхона молиясини ташкил этиш ва бошқаришда айланма маблағларни ўз маблағлари ва қарз маблағларига тақсимлаб олиш муҳимдир. Корхона томонидан муддатсиз фойдаланиш учун жамғарилган маблағлар ўз маблағлари ҳисобланади. Қарз маблағлари эса асосан банк кредитлари бўлиб, корхонага маълум мақсад ва нисбатан қисқа муддат учун берилади.

Айланма маблағларни хусусий ва заём маблағларга бўлиниши ва уларнинг ўзаро нисбати аввало ишлаб чиқариш тури ва махсулот сотилишининг мавсумий характерга эгаллиги туфайли корхонанинг маълум бир муддатларда молиявий ресурсларга талабининг ортиб кетишига боғлиқ. Бундай эҳтиёжларни банкларнинг қисқа муддатли кредитлари ёрдамида қоплаш мақсадга мувофиқдир. Айланма маблағларни бундай зарурий шакллантириш улардан янада самарали фойдаланиш зарурлигини англатади.

Айланма маблағларнинг доимий равишда етарлилигини таъминлаш унинг узлуксиз айланувчанлик даражасининг асосидир. Айланма маблағларнинг тўлаллигини, улардан оқилона фойдаланилишини, уларнинг айланувчанлигини таъминлаш корхона учун жуда муҳимдир.

Ҳар бир хўжалик ҳисоби асосида фаолият юритувчи корхона ўз маромида ишлаши учун маълум мақсадли пул фондларига эга бўлиши керак. Уларнинг асосийлари қуйидагилар: асосий воситалар фонди, айланма маблағлар фонди, молиявий резерв, амортизация фонди, таъмирлаш фонди, ишлаб чиқаришни ҳамда фан ва техникани ривожлантириш фонди, моддий таъминот фонди, ижтимоий ривожлантириш фонди ва ҳоказо. Ушбу фондларни шакллантириш, уларни бошқариш ва улардан оқилона фойдаланиш корхона молиявий фаолиятининг асосий жиҳатларидан ҳисобланади.

Келиб чиқиш манбаларига кўра молиявий ресурслар хусусий ва жалб қилинган турларга бўлинади. Корхона даражасида биринчи тур молиявий ресурсларга умумий даромад ва амортизация киради. Жалб қилинганларига эса жамият аъзоларининг пай ва бошқа улушлари, молия ва кредит бозорида вақтинчалик ўзлаштирилган маблағлар киради.

Молиявий ресурсларни шакллантириш манбаларининг таркиби муҳим аҳамиятга эга бўлиб, хусусий маблағлар биринчи ўринда туради. Жалб қилинган маблағлар улушининг кўплиги корхона молиявий фаолиятини қийинлаштиради. Чунки бунинг натижасида корхона тижорат банкларининг юқори фоизли кредитларига, акция ва облигацияларнинг дивидентларига ортиқча тўловлар тўлайди ва корхона баланси ликвидлилиги пасаяди. Шунинг учун ҳам корхона молиячиси ҳар доим муттасил равишда жалб қилинган

маблағларнинг мақсадли ёки мақсадсиз ишлатилаётганини ҳар бир жараёнда кузатиб бориши лозим.

Молиявий ресурсларнинг миқдори ва таркиби одатда ишлаб чиқаришнинг ҳажми ва самарадорлигига боғлиқ. Ишлаб чиқаришнинг доимий равишда ўсиб, самарадорлигининг ошиб бориши умумдават миқёсида ҳам корхона даражасида ҳам молиявий ресурсларнинг кўпайиб боришининг асосий омилидир. Ўз ўрнида, ишлаб чиқариш ҳажмининг ортиши ва самарадорлиги даражасининг кўтарилиши ҳам молиявий ресурсларнинг қанчалик кўп эканига боғлиқдир.

Молиявий ресурсларнинг етарли миқдорда мавжудлиги ҳамда уларнинг самарали ишлатилишини кўпинча, корхонанинг молиявий муваффақияти, молиявий барқарорлиги, корхона баланси тўлов қобилиятининг юқорилиги ва ликвидлиги белгилаб беради. Ушбу ресурсларнинг етарли ҳажми ва уларнинг жорий ва келгуси даврда самарали ишлатилиши молиявий режалаштириш жараёнида аниқланади.

Молиявий нуктаи назардан қараганда корхоналар қандай фаолият тури билан шуғулланмасин, кўзлаган асосий мақсади бу етарли даражада даромад кўришдир. Чунки ҳар қандай корхонанинг қонунга мувофиқ ҳар бир фаолияти замирида маълум маънода ижтимоий манфаат - жамият манфаати ётади. Ушбу манфаатнинг рўёбга чиқишини эса корхонанинг даромад кўришга бўлган интилиши ҳаракатга келтиради.

Бизнингча ҳалигача жамиятда бўш пул маблағлари миқдори кўп бўлиб, уларни ҳаракатга келтириш, ишлаб чиқариш жараёнига жалб қилиш жамият ривожини учун муҳимлигича қолмоқда. Бундай бўш пул маблағларини ишочли жамғармалар, даромад келтирадиган ишлаб чиқариш соҳалари орқали молиявий муомалаларга жалб қилиш керак. Шундагина корхоналар ўз фаолияти керакли бўлган жамиятда мавжуд молиявий ресурсларнинг устама тўловлари пасаяди, корхона ва давлат даражасида молиявий барқарорликка яна бир қадам кўйилган бўлади.

ЎЗБЕКИСТОН РЕСПУБЛИКАСИ ТИЖОРАТ БАНЛАРИНИНГ ҚИСҚА МУДДАТЛИ КРЕДИТЛАШ АМАЛИЁТИНИ ТАКОМИЛЛАШТИРИШ ИСТИҚБОЛЛАРИ

Алматов Х. – ўқитувчи ТМИ

Иброхимов И. – талаба ТМИ

Иқтисодиёт ва банк соҳасидаги бозор ислохотлари банк томонидан қисқа муддатли кредитлашни ташкил этиш тизимини ўзгатиришга олиб келмоқда. Миллий корхоналарда ўз айланма маблағларининг етишмовчилиги қисқа муддатли кредитлаш масалаларини долзарблигини билдиради.

Тижорат банклари томонидан хўжалик субъектларини қисқа муддатли кредитлаш жараёнида бир қанча кредит усуллари мавжуд бўлиб, ривожланган мамлакатлар банк амалиётида истиқболли кредитлаш усуллари кенг қўламда фойдаланиш йўлга кўйилгандир.

Республикамизда эса, миқдорларнинг ҳар бир аниқ ҳолатида кредитга бўлган эҳтиёжини тўлароқ равишда қондириш имконини берадиган кредитлаш усуллари фойдаланилмаётганлиги муаммоси кредитлаш амалиётини такомиллаштиришга тўсиқ бўлмоқда.

Тижорат банклари томонидан хўжалик субъектларини қисқа муддатли кредитлашнинг халқаро банк амалиётида бир қанча усуллари мавжуд бўлиб, айтилган республикамиз банк амалиётида кредитлашнинг контокоррент, овердрафт, форфейтинг каби асосий шакллари деярли фойдаланилмапти.

Контокоррент кредити – банк миқдори томонидан турли ҳажмда, корхоналар оборотида кредитнинг иштирок этиш даражаси кредитлаш лимитлари асосида банклар томонидан белгиланади. Ғарбий банклар амалиётида кредит рискининг пасайиши уларнинг миқдорлар тўлов оборотини ташкил этишдаги фаол иштироки, кредитланаётган қимматликларнинг айланишини назорат қилиш имконини берувчи таъминот

мажбуриятларининг қабул қилиниши, қарздор - компаниялар капиталида иштирок этиши ва умуман олганда, жавобгарликнинг аниқ юридик меъёрларини амал қилиши туфайли таъминланади.

Қисқа муддатли кредитлашнинг яна бир шакли овердрафтдир. Овердрафт ҳисобварағи ҳам контокоррент ҳисобварағининг махсус тури бўлиб, молиявий жиҳатдан барқарор бўлган миқозлар учун қўлланиши мумкин. Ушбу ҳисобварақнинг контокоррент ҳисобварағидан фарқи шундаки, бу ҳисобварақ бўйича маълум муддатга дебет қолдиғи ҳосил бўлишига рухсат этилади. Лекин ҳар ой охирида кредит қолдиқга эга бўлиши қатъий талаб этилади. Овердрафт усулида кредитлашда кредитга фоиз фақат ишлатилган муддат учун тўланади.

Кўпчилик ривожланаётган давлатларда, шу жумладан, Ўзбекистон Республикасининг банк амалиётида контокоррент, овердрафт усулларида кредитлаш ривож топмаганлиги, табиийки, кредитлашнинг ушбу шакли бўйича амалий тажрибани етарли эмаслиги ҳамда уларни қўллашда маълум тўсиқларни мавжудлигидан далолат беради. Масалан, тўлов тизимидаги тўловларнинг кетма-кетлик тамойили ва бошқа бир қатор омиллар ушбу кредит шаклларида тўлақонли фойдаланишга йўл қўймайди.

Республикамизнинг атиги икки йирик банки-Ташқи иқтисодий фаолият Миллий банки ва ДАТ Асака банкининг фаолиятида хорижий валюталарда овердрафт кредити бериш амалиёти мавжуд.

Форфейтинг усулида миқоз товарларни вексель асосида сотиб олиш имконига эга бўлади ва бу ҳолат унинг чиқимларини камайтириш имконини беради. Бироқ амалиётда вексел муомаласи йўқлиги сабабли бу усулдан фойдаланиш имконияти мавжуд эмас.

Юқорида таъкидлаб ўтилган муаммоларни ҳал этиш орқали Ўзбекистондаги тижорат банкларининг кредитлаш амалиётида қисқа муддатли кредитлашнинг ноанъанавий усулларида фойдаланиш тижорат банкларини кредитлаш амалиётини такомиллаштиришга хизмат қилади.

ТИЖОРАТ БАНКЛАРИНИНГ ИНВЕСТИЦИОН ФАОЛИЯТИНИ РИВОЖЛАНТИРИШДА ЛИЗИНГНИНГ РОЛИ

Марғилон Банк коллежи ўқитувчиси:

Атабаева Рисолатхон Заиджановна

Ўзбекистон Республикасининг 2017-2021 йилларга мўлжалланган ижтимоий-иқтисодий ривожлантиришнинг Ҳаракатлар стратегиясида мамлакат иқтисодиётини таркибий ўзгартириш, тармоқларни модернизация ва диверсификация қилиш, техник ва технологик янгилашга доир лойиҳаларни амалга ошириш учун инвестицияларни жалб қилиш борасида бажарилаётган ишлар алоҳида эътиборга лойиқ.

Шу жиҳатдан, миллий иқтисодиётимизни таркибий ўзгартириш, тармоқларни модернизация қилиш, ишлаб чиқаришни диверсификациялаш, мамлакат экспорт салоҳиятини ошириш, импорт ўрнини босувчи сифатли маҳсулотлар ишлаб чиқаришни йўлга қўйиш, техник ва технологик янгилашга доир лойиҳаларни амалга ошириш учун қулай инвестицион иқлимни шакллантириш, унинг натижасида эса манфаатли шаклда ички ва ташқи инвестицияларни жалб этиш муҳим аҳамиятга эга.

Мамлакатнинг пул-кредит тизимида банklar инвестицион фаолият билан актив иштирок этадилар. Ер юзида энг ривожланган «еттилик» давлатлар АКШ, Германия, Франция, Англия, Италия, Канада, Япониялардаги юксак технология бошқа мамлакатларни кизиктиради, чунки техника-технология канча мукамал булса, маҳсулотнинг сифати ошади, меҳнат унумдорлиги купаяди, жаҳон бозорига рақобатбардош маҳсулотларни экспорт қилади. Банklarнинг инвестицион фаолияти 2 турда амалга оширилади, яъни инвестиция лойиҳаларини молиялаштириш ва молия бозорида қимматли қозғаларни сотиб олиш орқали инвестицияни молиялаштириш.

Маълумки, инвестицион ресурсларга бўлган талабнинг самарали қондириш манбаларидан бири лизингдир. Инвестицияларни молиялаштиришда лизингнинг алоҳида

ўрни бўлиб, лизингга бўлган талабнинг ортиб бориши мамлакат иқтисодиётининг ўсишига тўғридан тўғри ва ижобий таъсир кўрсатади. Лизинг бозори ҳозирги кунда Ўзбекистон молия бозорининг тез ривожланиб бораётган сегментларидан бири бўлиб ҳисобланади. Охириги йилларда лизинг бозорида тижорат банклари актив иштирок этиш билан бирга, лизинг воситасидан кенг фойдаланаётган тижорат банклари сони ортиб бормоқда.

Лизинг операциялари молиявий барқарор бўлган хўжалик юритувчи субъектларга лизинг объектини сотиб олишга инвестиция қилинган кредит маблағларини кредитлаш тамойиллари асосида амалга оширилади. Ҳар бир банк лизинг бўйича ўз шартларини ишлаб чиққан. Лизинг бўйича банк ва мижоз ўртасидаги шартномавий муносабатларнинг тўғри олиб борилиши банкка даромад олиш нуқтаи назаридан фойда келтирса, мижоз янги мулкка эга бўлиш билан бирга, ишлаб чиқаришини модернизациялаш имкониятига ҳам эга бўлади.

Ҳозирги кунда йирик банклар лизинг операцияларини ўз фаолиятдан ажратиб, лизинг компаниялари ташкил этганлар. Масалан, Асака банк қошида “Asaka Trans Leasing”, Капитал банк қошида “Капитал лизинг”, Инфин банк қошида “Infin Leasing” Хамкорбанк қошида “Ҳамкор лизинг” каби қатор лизинг компаниялар фаолият юритиб келмоқда. ТИФ Миллий банки эса “Ўзбеклизинг Интернешнл” лизинг компаниясининг капиталида йирик улуши мавжуд.

Мижознинг ўз фаолиятини тўғри ташкил эта олмаслиги, бизнес режа тузишда пул оқимларини тўғри баҳолай олмаганлиги, кўзда тутилмаган, қўшимча харажатларнинг кўпайиб кетиши сабабли ҳисобварағида етарли пул маблағларининг бўлмаслиги натижасида олинган лизингни ўз муддатида қайтара олмаслик ҳолатлари ҳам кузатилади. Бу эса банк томонидан ўзининг бўшаган ресурсларини аввалдан режалаштирган мақсадларига ишлата олмасликларига олиб келади.

Лизинг шартномасини расмийлаштириш жараёнида фоизлардан ташқари воситачилик хизматлари ҳақи белгиланади. Бунга кўпинча мижозлар эътибор бермайди, шартнома билан батафсил танишиб чиқмайдилар. Мижоз бизнес режасида бу харажатларни кўзда тутмайди, натижада лизинг бўйича банк ва мижоз муносабатлари амалга оширилаётган даврда мижоз аввал ҳисоблаб чиққан даромадлари миқдори қисқариб кетганини кўради, шунда низолар пайдо бўлади. Шунинг учун банк мижозга лизинг берганда албатта ушбу муносабатларнинг ҳар бир элементида эътибор бериши лозим бўлади.

Лизинг афзалликларидан хабардор бўлган кўп мижозлар тижорат банкига лизинг сўраб мурожаат қилганларида, бу йилги лимит тугаган, ресурс йўқ ёки лизинг операцияларини бажармаймиз каби жавоблар билан мижозни ўзидан узоқлаштиради. Натижада мижозлар ўз банкни алмаштиришга ҳаракат қиладилар. Бу эса лизинг бозорида тижорат банклари мавқеининг пасайишига олиб келади. Шунинг учун тижорат банклари ўз фаолиятида кредитдан кам бўлмаган миқдорда фоиз кўринишида даромад олиб келадиган лизинг операцияларини амалга оширишни жадаллаштиришлари лозим.

БАНК КАПИТАЛИ ВА УНИНГ МАНБАЛАРИ

Марғилон Банк коллежи ўқитувчиси Атабаева Р.

Иброхимов И. – талаба ТМИ

Тижорат банклари ўз фаолиятини энди бошлаётган даврда уларнинг устав капитали бирламчи ва муҳим молиялаштириш манбаи бўлиб хизмат қилади. Кейинчалик банк фаолиятининг кўлами кенгайиши билан устав капитали банк фаолиятида юзага келадиган рисклардан ҳимояланиш воситаси сифатида кенг қўлланилади. Тижорат банкларининг капиталини самарали бошқаришга эришиш иқтисодий ислохотлар ва бозор муносабатларининг самарадорлигини таъминлашда муҳим ўрин тутди.

Ҳозирги вақтда дунёнинг 100 дан ортиқ мамлакатда тижорат банклари капиталининг манбалари ва унинг етарлилик даражасини белгилашда халқаро Базел қўмитаси томонидан ишлаб чиқилган андозалардан асос сифатида фойдаланилмоқда.

Ўзбекистонда тижорат банклари регулятив капитали биринчи даражали капитал ва иккинчи даражали капиталдан ташкил топади.

Биринчи даражали капитал регулятив капиталнинг 75 фоизидан кам бўлмаслиги лозим. Иккинчи даражали капитал миқдори биринчи даражали капитал миқдорининг учдан бир қисмидан ошиб кетса, ошган сумма регулятив капитал таркибига киритилмайди.

Банкларнинг биринчи даражали капитали иккига бўлинади, яъни:

Биринчи даражали асосий капитал;

Биринчи даражали қўшимча капиталдан ташкил топади.

Биринчи даражали асосий капитал банк регулятив капиталининг 60 фоизидан кам бўлмаслиги лозим, ушбу капитал қуйидаги мабалар ҳисоббидан шаклланади:

а) банкнинг тўлиқ тўланган оддий акциялари;

б) қўшилган капитал — оддий акцияларни биринчи марта жойлаштирилишида уларнинг номинал нархидан юқори тўланган сумма;

в) тақсимланмаган фойда;

г) озчилик улуш эгаларининг банк йиғма балансига бирлашадиган корхоналардаги улушлари. Бу улуш шўъба корхоналари ҳисобварақлари банк молиявий ҳисоботларида бирлаштирилганда ва банк улуши бундай корхоналар капиталининг 100 фоиздан кам қисмини ташкил қилганда вужудга келади;

д) девальвация захираси.

Биринчи даражали қўшимча капитал ўз ичига қуйидагиларни олади:

а) нокумулятив муддатсиз имтиёзли акциялар. Бундай акциялар қуйидаги шартларни қаноатлантириши лозим:

муайян сотиб олиш санаси ёки шартларига эга эмас;

эгасининг хоҳишига кўра сотиб олиниши мумкин эмас;

банк акциядорлари умумий йиғилиши қарорига мувофиқ уларга доир дивидендлар тўланмаслиги мумкин;

улар бўйича ўтган даврдаги олинмаган дивидендлар тўланмайди;

банк фақат Ўзбекистон Республикаси Марказий банкдан олдиндан олинган рухсати билан чиқраган ва чиқарилганига 10 йилдан кам бўлмаган акциялар ва сотиб олинмаган суммани капиталнинг ўша тури ёки бошқа ундан юқорироқ турига алмаштиргандан сўнг ёхуд банк капиталининг монандлиги капиталга қўйилган минимал талабдан юқори эканлигини кўрсатгандан сўнг, уларни сотиб олиши мумкин бўлган.

б) қўшилган капитал — имтиёзли акцияларни биринчи марта жойлаштирилишида уларнинг номинал нархидан юқори тўланган сумма;

в) биринчи даражали қўшимча капиталга қўшилиш шартларига жавоб берувчи шўъба корхоналарнинг иштирок этиш улуши (шўъба корхоналари томонидан чиқарилган ва учинчи шахслар ихтиёрида бўлган капиталга тенглаштирилган воситалар).

Банклар томонидан муомалага чиқарилган ва дивиденд ставкалари ўзгариб турувчи имтиёзли акциялар I даражали капитал таркибига киритилмайди.

Иккинчи даражали капитал қуйидагиларни ўз ичига олади:

а) жорий йилдаги соф фойдаси, банкнинг оралик молиявий ҳисоботи аудиторлик текширувидан ўтган бўлса — тасдиқланган молиявий натижаларидан кўп бўлмаган миқдорда, ақс ҳолда банк ҳисоботидаги соф фойданинг 50 фоизи;

б) чегирмалардан сўнг таваккалчиликни ҳисобга олган ҳолдаги активлар суммасининг 1,25 фоизидан юқори бўлмаган миқдордаги стандарт кредитларга (активлар) яратилмаган захиралар;

в) чегирмалардан сўнг биринчи даражали капиталнинг учдан бир қисмидан ошмаган миқдорда аралаш турдаги мажбуриятлар (акциядорлик ва қарз капитали хусусиятларига

эга бўлган воситалар). Аралаш турдаги мажбуриятлар, шунингдек биринчи даражали капиталга киритилмаган имтиёзли акциялар, агар улар куйидаги шартларга жавоб берса, иккинчи даражали капиталга киритилади:

тўлиқ тўланган;

гаров билан таъминланмаган;

банк тугатилганда уларга доир талаблар банк депозиторлари ва банк бошқа кредиторлари талаблари бажарилгандан сўнг қондириладиган;

акция эгасининг ташаббуси билан ва Ўзбекистон Республикаси Марказий банкининг олдиндан берилган розилигисиз тўланиши мумкин бўлмаган;

банкнинг барча захираларини қоплаши ва банкни тўловга қобилиятсиз деб эълон қилиш ҳуқуқини бермайдиган;

агар банк охириги 3 та чорак мобайнида фойда олмаган бўлса ёхуд оддий ёки имтиёзли акциялар бўйича дивидендлар (фоизлар) тўламаслик тўғрисидаги қарор қабул қилишда ушбу мажбуриятларга доир дивидендлар (фоизлар)ни тўлаш муддати эмитент хоҳишига кўра кечиктирилиши мумкин бўлган акциялар;

г) субординар қарз, бу банкнинг қарз мажбуриятлари шакли бўлиб, банк капиталини аниқлаш мақсадида ҳисоб-китоблардан сўнг биринчи даражали капиталнинг учдан бир қисмидан ошмаслиги керак. Иккинчи даражали капиталга кирувчи субординар қарз суммаси тўлаш муддати етиб келгунга қадар охириги 5 йил давомида йилига 20 фоизга камайиб бориши шарт. Иккинчи даражали капитал таркибига кирувчи субординар қарз куйидаги талабларга жавоб бериши лозим:

гаров таъминотига эга бўлмаслиги;

банк тугатилаётганда ушбу мажбуриятлар бўйича талаблар депозиторлар ва банкнинг бошқа кредиторлари талаблари қондирилганидан сўнг амалга оширилиши;

бошланғич тўлов муддати 5 йилдан кейин бўлиши;

муддатидан аввал Ўзбекистон Республикаси Марказий банкнинг рухсати билан қайтарилиши.

д) активларнинг бошланғич қийматига нисбатан баҳолаш қийматининг ошган суммасининг 45 фоизи миқдори.

Капиталдан чегирмалар капитал монандлиги коэффицентлари ҳисоблангунга қадар биринчи даражали капиталдан чегирилади. Биринчи даражали капитални ҳисоблаб чиқаришда биринчи даражали асосий капитал ва биринчи даражали қўшимча капитал йиғиндисидан куйидагилар чегирилади:

номоддий активлар;

бирлашмаган хўжалик юритувчи субъектлар капиталига барча инвестициялар суммаси, шу жумладан бундай хўжалик юритувчи субъектлар капиталини ташкил қилувчи қарз мажбуриятлари;

бошқа банкларнинг капиталига қилинган инвестициялар.

Хулоса қилиб айтганда, тижорат банклари капитали муҳим ҳимоя воситаси ҳисобланаиб, унинг манбалари ва уларнинг миқдорига бўлган талаб Марказий банк томонидан белгиланади ва тартибга солиб борилади.

ТИЖОРАТ БАНКЛАРИНИНГ ИНВЕСТИЦИОН КРЕДИТЛАР БЕРИШ САЛОҲИЯТИНИ ОШИРИШ МАСАЛАЛАРИ

Турсунов А. – ўқитувчи ТМИ

Иброхимов И. – талаба ТМИ

Иқтисодий ва модернизациялаш шароитида мамлакатимизда тижорат банкларининг инвестицион жараёнлардаги иштирокини кенгайтиришга қаратилган иқтисодий ислохотлар амалга оширилмоқда. Тижорат банкларининг инвестицион кредитлари асосий капиталга қилинган инвестицияларни молиялаштиришнинг асосий манбаларидан бири ҳисобланади. Шу сабабли улар иқтисодийнинг реал секторини модернизациялаш, техник ва технологик жиҳатдан қайта қуроллантиришда муҳим роль ўйнайди.

Ўзбекистон Республикаси тижорат банкларининг кредитлари, иқтисодиётнинг реал секторига йўналтирилган кредит қўйилмалари ҳажми 2016 йилда 25,1 фоизга ошиб, 53,4 трлн. сўмга етди. Мазкур кредитларнинг 80 фоизини инвестициявий мақсадларга йўналтирилган узоқ муддатли кредитлар ташкил этди.³¹²Ўзбекистон Республикаси тижорат банклари томонидан берилган кредитлар ҳажми ўсиштенденциясига эга бўлган. Шунингдек, мазкур давр мобайнида узоқ муддатликредитларнинг брутто кредитлар ҳажмидаги салмоғи ҳам ўсиш тенденциясига эга бўлган. Бу эса, иқтисодиётнинг реал секторини модернизациялаш, техника технологик жиҳатдан қайта қуроллантириш нуқтаи-назаридан муҳимамалий аҳамият касб этади.

Тижорат банклари томонидан ажратилаётган инвестицион кредитлар ҳажми 2016 йилда ҳам барқарор суръатларда ўсиб борди. Улар асосан «2015-2019 йилларда устувор равишда иқтисодиётнинг sanoat тармоқларини таркибий ўзгартириш, модернизациялаш ва диверсификация қилишни чуқурлаштириш, замонавий инфратузилмани шакллантиришга қаратилган Давлат дастурлари»га киритилган инвестицион лойиҳаларни молиялаштириш мақсадларига йўналтирилмоқда.

Хусусан, 2016 йил давомида корхоналарни модернизациялаш, техника ва технологик қайта жиҳозлаш мақсадларига тижорат банклари томонидан жами 12,2 трлн. сўм ёки 2015 йилга нисбатан 1,2 баробар кўп инвестицион кредитлар ажратилди.³¹³

Юқорида қайд этилган ижобий жиҳатлар билан бирга, мамлакаттижорат банкларининг инвестицион кредитлар бериш салоҳиятини оширишбилан боғлиқ бўлган айрим муаммоларнинг мавжудлиги кузатилмоқда.

2000 йил якунида сўмнинг 1 АҚШ долларига нисбатан номинал алмашув Курси 325,00 сўмни ташкил қилган бўлса, 2016 йилнинг сўнгига келиб ушбу курс 3231,00 сўмни ташкил этди.

2017 йилнинг 1 январь ҳолатига кўра, миллий валютанинг 2016 йил бошидаги алмашув курсига нисбатан девальвация даражаси 15 фоизни ташкил қилиб, сўмнинг АҚШ долларига нисбатан расмий алмашув курси 3231,48 сўм/АҚШ долларини ташкил этди.

Бу борадаги долзарб муаммолардан яна бири– тижорат банкларининг кредитлари ҳисобидан молиялаштирилган инвестиция лойиҳаларини ўзини оқламаслиги.

Юқорида қайд этилган муаммоларни ҳал этиш, фикримизча, қуйидаги тадбирларнинг амалга оширилишини тақозо этади:

1. Миллий валютанинг ± 5% юқори ва қуйи мезонга эга бўлган “Валюта йўлакчаси” доирасида тебранишини таъминлаш йўли билан миллий валютанинг қадрсизланиш суръатини пасайтириш лозим.
2. Йирик инвестиция лойиҳаларининг техника-иқтисодий асосномасинимолиявий консультантлар хизматидан фойдаланиш орқали баҳолаш йўли билан мазкур лойиҳаларнинг комплекс экспертиза қилиш сифатини ошириш зарур.

ТИЖОРАТ БАНКЛАРИ МОЛИЯВИЙ БАРҚАРОРЛИГИНИ ТАЪМИНЛАШНИНГ ДОЛЗАРБ МАСАЛАЛАРИ

ТМИ катта ўқитувчиси Холмаматов Ф.

Иброхимов И. – талаба ТМИ

Замонавий иқтисодиётда барқарорлик тушунчаси фанда кўп эътибор қаратилаётган категориялардан ҳисобланади. Иқтисодиётнинг қон томири ҳисобланган банк тизими барқарорлигини таъминлаш илмий тадқиқотларнинг асосий муаммоларидан бири сифатида иқтисодий инкирозлар ҳолатида тезкор қарорлар қабул қилиш жараёнида муҳим ҳисобланади.

Ҳозирги кунда “барқарорлик” термини билан бирга кенг миқёсда қўлланилаётган “молиявий барқарорлик” тушунчаларига чуқур эътибор қаратилмоқда.

³¹²Монетар сиёсатнинг 2017 йилга мўлжалланган асосий йўналишлари. www.cbu.uz

³¹³Монетар сиёсатнинг 2017 йилга мўлжалланган асосий йўналишлари. www.cbu.uz

Молиявий барқарорлик - бу бирмунча кенгроқ тушунча бўлиб, у фақатгина активлар ликвидлигини таъминлаш билан эмас, балки тижорат банкининг ўз кредиторлари, омонатчилари, банклар ва давлат олдидаги кредит ва бошқа пул характеридаги операцияларидан келиб чиқадиган ўз тўлов мажбуриятларини ўз вақтида ва тўлиқлигича бажариш қобилиятини ҳам ўз ичига олади.

Тижорат банкнинг фаолияти барқарорлигини қуйидаги кўрсаткичлар орқали комплекс таҳлил қилиш мумкин:

- банк хизматлари ва маҳсулотларининг сифати таҳлили;
- банкнинг хусусий капитали сифати таҳлили;
- банк активлари сифати таҳлили;
- банк пасивлари сифати таҳлили;
- кредит ташкилотиди (кредит, фоиз, ликвидлик ва ҳ.к.) рисклар таҳлили;
- кредит ташкилотининг фойда ва рентабеллик таҳлили.

Ҳозирги иқтисодий интеграциялашув шароитида тижорат банклари барқарорлигига уч хил ёндашиш мумкин;

1. кредит ташкилотининг ижобий таркибий ўзгаришлари, баланслашган таҳлилий кўрсаткичлари ва уларнинг барқарор динамикаси нуқтаи назаридан;

2. банк фаолияти хавфсизлигининг молиявий бақарорлик билан боғлиқ эканлиги нуқтаи назаридан;

3. энг асосий мезонлардан бири сифатида банк молиявий кўрсаткичларининг энг юқори даражага эришиши ёки нормативларни бажариш даражаси нуқтаи назаридан;

Ҳозирги кунда мамлакатимиз банк тизими кўрсаткичларини таҳлил қиладиган бўлсак, 2017 йил 1 январь ҳолатига 27 та тижорат банки фаолият юритиб келаётганлигини ва уларнинг мамлакатимизни барча ҳудудларида 855 дан ортиқ филиаллари фаолият олиб бораётганлигини кўриш мумкин.

Тижорат банкларининг капиталлашувини ошириш бўйича қўрилган чора-тадбирлар натижасида 2016 йил якунлари бўйича банк тизимининг умумий капитали олдинги йилдагига нисбатан 20,2 фоизга ошиб, қарийб 9,4 трлн. сўмни ва капиталнинг етарлилик даражаси кўрсаткичи умумий қабул қилинган халқаро стандартлардан деярли 3 баробардан зиёдни ташкил қилди.

Банк тизими барқарорлигининг яна бир муҳим кўрсаткичи ҳисобланган ликвидлик даражаси 2016 йил якунлари бўйича 64,4 фоизни ташкил этди ва бу талаб этиладиган минимал даражадан 2 баробар ортиқдир.³¹⁴

Банкларнинг умумий капитали ва депозит базасининг янада мустаҳкамланиши уларнинг иқтисодийдаги ишлаб чиқариш жараёнларини молиявий қўллаб-қувватлаш, инвестицион фаолликни рағбатлантиришни ички манбалар ҳисобига амалга ошириш имкониятларини кенгайтириб, банк тизими активларининг сифат ҳамда миқдор жиҳатдан ошишига хизмат қилмоқда.

Хусусан, тижорат банклари активларининг умумий суммаси 2017 йилнинг 1 январь ҳолатига кўра, 2015 йилдагига нисбатан 23,3 фоизга ошиб қарийб 80,4 трлн. сўмни ташкил этди.

Хусусан, иқтисодийнинг реал секторига йўналтирилган кредит қўйилмалари ҳажми 2016 йилда 25,1 фоизга ошиб, 53,4 трлн. сўмга етди. Мазкур кредитларнинг 80 фоизини инвестициявий мақсадларга йўналтирилган узоқ муддатли кредитлар ташкил этди.³¹⁵

Юқорида келтирилган кўрсаткичлар албатта банк тизимида ўсиш тенденцияси мавжудлигини ва бюанк тизимининг барқарор ривожланаётганлигидан далолат. Лекин масаланинг бошқа томони ҳам бор, яъни банкларимизнинг молиявий барқарорлиги мамлакат иқтисодий барқарорлигини таъминлашга асос бўла оладими.

314 cbu.uz Ўзбекистон республикаси Марказий банки маълумотлари.

315 cbu.uz Ўзбекистон республикаси Марказий банки маълумотлари.

Ҳозирги кунда банк капитали ўсиш тенденциясига эга бўлсада унинг мамлакат ЯИМ маҳсулотга нисбати сезиларли даражада паст бўлиб, 2017 йил 1 январь ҳолатига 4,7 фоизни ташкил этган.

Шунингдек кредит кўйилмаларининг ҳам ЯИМга нисбати паст даражада бўлиб, ушбу кўрсаткич 2017 йил 1 январь ҳолатига 26,8 фоизни ташкил этган. Ушбу кўрсаткични 60 % атрофида бўлиши мақсадга мувофиқ бўлиб ҳисобланади. 316

Демак, мамлакат банк тизимининг молиявий барқарорлиги ва тавсифловчи кўрсаткичларнинг мамлакат иқтисодий ўсиш суръатларига ҳамоҳанг бўлиши, банкларнинг иқтисодиётнинг локомативи сифатидаги ўрнини янада ошишига имкон беради.

SMALL BUSINESS AND PRIVATE ENTREPRENEURSHIP AS THE KEY FACTOR OF ECONOMIC GROWTH

Scientific instructor: D. Madaliyeva Shakhbozbek Usmonov (student of TFI)

The best international practices justify that small business and private entrepreneurship are currently the key structure-forming sector, essential of the socio-economic system of any country, ensures relative stability of the market relations. Advanced development of this sector since the beginning of independence in Uzbekistan has become the critical engine in solution of the acute crisis problems left by the planning-distributing system. Small business and private entrepreneurship was assigned the most important objective in solution of the most acute social problem in the country, i.e. employment of able-bodied population. That is why as emphasized by the First President of the Republic of Uzbekistan Islam Karimov, “It is hard overestimate, especially in contemporary environment, the outstanding role played by entrepreneurship in providing population’s employment and income growth of the people”.³¹⁷

Small business and private entrepreneurship is decisive factor in creating solutions to critical problems of socio-economic development. They are the most flexible and adaptable to the demands of the market. In order to achieve good results at the firm, an entrepreneur tries to exploit new advances in science and technology as a key factor in enhancing productivity. This eventually leads to sustainable economic growth and improvement of life quality in country.

To advantages of small business can also be attributed the least expensive way of additional working places creation, investment to development of production. It is an essential source of market saturation with goods and services, increase of household income.

The social role of small business and entrepreneurship isn’t less important than economic. Small business is a potentially effective mean of developing business and entrepreneurial skills among the population, increasing its adaptability to the market economy, allowing people to own not only their labor power, but also the property, including manufacturing assignment property.

Small business is an important factor in the growth of national wealth, since it is the main source of income not only for large part of the population involved in this field, but also their families. Besides all this, the small business allows person to combine work and personal life, self-realize, demonstrate his abilities and talents. Taking into account these advantages, small business is seen as an engine of national economic development in Uzbekistan. For this purpose, support system for small business and private entrepreneurship is established. In Republic the whole chain of business organizations from registration, operation, licensing till access to resources is seen as integration.

In 2012 Presidential Decree³¹⁸ abolished or reduced the frequency of more than 180 different forms of reporting, 15 kinds of activities were spared from having to be licensed, the number of different permits and approvals decreased for 80 percent. It is envisaged that by the

316 Ўзбекистон республикаси Марказий банки маълумотлари асосида ҳисобланди

317 Karimov I.A. The role and importance of small business and private entrepreneurship in implementation of the socio-economic policy in Uzbekistan

318 Decree of the President of the Republic of Uzbekistan dated 16 July 2012 “ On measures to drastically reduce the statistical, tax, financial reporting, licensed activities and licensing procedures” //http://www.lex.uz.

end of 2016, all business entities have to go step by step to an electronic system of tax, statistical and financial reporting. This measure is also aimed at saving time and money of businessmen, improvement of quality of the tax authorities via interactive services and improvement of the business environment.

During the years 2000-2015 in the country, the number of registered small and private business entities increased by more than 2 times. In Uzbekistan, on April 1, 2016 the number of registered small businesses amounted to 248,974 the amount of operating small businesses per 1,000 population in Uzbekistan is 15.4 units. This is much higher than in CIS countries (figure-1).

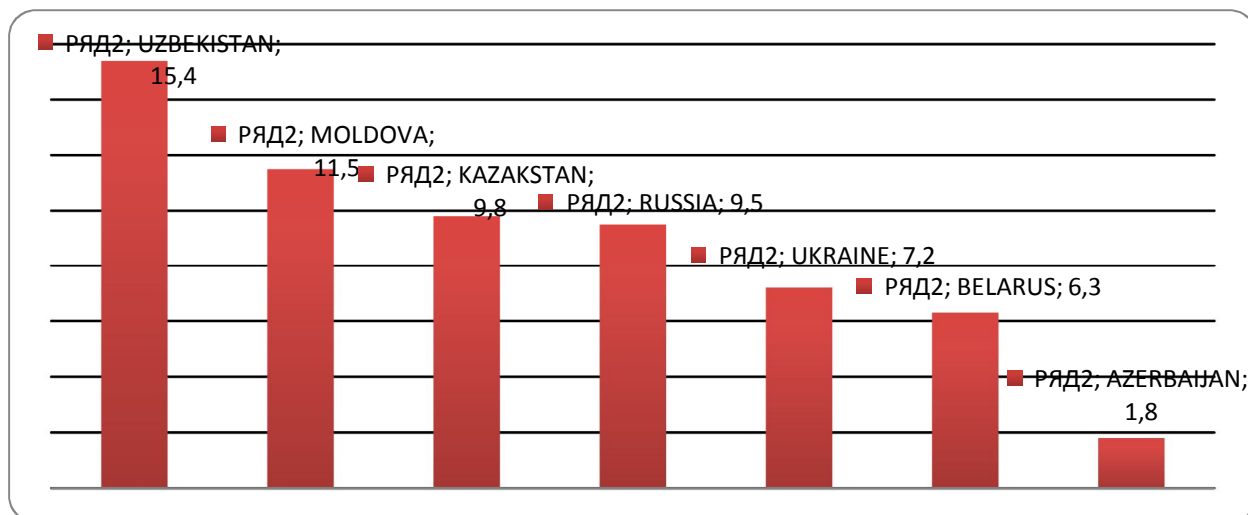

Figure-1. The number of operating small businesses per 1,000 population³¹⁹

Small business is effective not only in the traditional consumer sector, but also as a manufacturer of individual components and small machinery, intermediate goods and other items needed for the production of final products, production of which is disadvantageous to large enterprises.

Particularly gratifying fact is that every year the number of small business and private entrepreneurship in field of high-tech and export-oriented industries based on advanced processing and manufacturing of finished products from local raw materials are able to compete in the domestic and foreign markets. Uzbekistan has created a number of different institutions responsible for the support of the various segments of “small economy”. The Government of Uzbekistan pays special attention to the creation of institutional, legal and financial mechanisms for the development of the export potential of small businesses.

Small business and private entrepreneurship is truly catalysts for the national economy, because their development directly affects the rate of economic growth, higher incomes and welfare.

O‘ZBEKISTONDA KICHIK BIZNES VA XUSUSIY TADBIRKORLIKNI RIVOJLANTIRISHDA BANK INVESTITSİYALARINING AHAMIYATI

Jo‘rayev I.- katta o‘qituvchi TMI

Xoldorov Sh., Usmonov Sh. – talabalar TMI

Kichik biznes iqtisodiyotning shunday sektoridirki, u investitsiya muhitida yuz berayotgan deyarli barcha o‘zgarishlarga moslashadi. Kichik biznes nuqtai nazardan investitsiya muhitining jozibadorlik darajasini aniqlash uchun butun mamlakat va mintaqalardagi iqtisodiy vaziyatni ko‘rsatuvchi omillar, iqtisodiyotning bu tarmog‘iga investitsiyalar kiritish qonunlar va infratuzilmalar bilan qanchalik ta’minlanganligi, mintaqada bozor infratuzilmasining rivojlanish

³¹⁹ Data of the Statistical Committee of the Commonwealth of Independent Countries.

darajasi, malakali ishchi kuchining mavjudligi, shuningdek, mana shu va boshqa omillar bilan bog'liq xatarlar bor yoki yo'qligi g'oyat muhimdir.

Xususiy tadbirkorlikning asosiy xususiyati shundaki, uning uchun mintaqaviy omillar qoida tariqasida, investitsiyalar jalb etish jarayoniga ta'siri jihatidan ustunlik qiladi. Investitsiyaviy muxit taxlilini tarmoqlar bo'yicha olib borish zarurligini ko'rsatib o'tish kerak. Chunki, ijobiy investitsiyaviy omillar turli tarmoqlar uchun o'ziga xos jihatlarga ega. Ba'zi hollarda bir tarmoqda ijobiy rol o'ynashi mumkin bo'lgan omillar boshqa tarmoq uchun salbiy bo'ladi yoki agar muayyan tarmoq uchun biron-bir ko'rsatkich yetarli darajada namoyon bo'lsa, shu ko'rsatkichning o'zi boshqa tarmoqning muvaffaqiyatli rivojlanish uchun mutlaqo kam bo'lishi mumkin.

O'zbekistonda kichik tadbirkorlik uchun tarmoqlar bo'yicha investitsiya muhiti alohida qiziqish tug'diradi. Kichik biznes uchun o'ziga xos ba'zi ko'rsatkichlar sifatida quyidagilarni sanab o'tish mumkin:

- Kichik tadbirkorlikni davlat tomonidan qo'llab- quvvatlash tizimini va infratuzilmasini rivojlantirishning mintaqaviy ko'rsatkichi;

- Egallab turgan bozor sektorlari bo'yicha (masalan, xizmatlar yoki savdo sohasida) raqobatlashuvchi yirik firmalarning mavjudligini va rivojlanish darajasi;

- mahalliy bank tizimining rivojlanish darajasi va boshqa omillar.

Kichik korxonalar o'zlariga xos xususiyatlar tufayli investitsiya resurslarini jalb etish uchun xizmat qiladigan ko'p sonli manbalarning ayrimlaridagina foydalana oladilar. Masalan, shuni qayt etish kerakki, kichik biznes va xususiy tadbirkorlikni investitsiyalashda banklarning ahamiyati juda muhim hisoblanadi. Shu o'rinda shuni aytib o'tish kerakki, o'tgan 2016-yilda bu sohaga ajratilgan jami kreditlar 12,1 trln. so'm tashkil etadi. Fikrimizni isbotini quyidagi diagrammada ko'rish mumkin:

Kichik biznes va xususiy tadbirkorlik sohasiga ajratilgan kreditlar dinamikasi, mlrd.so'm (1-diagramma)320

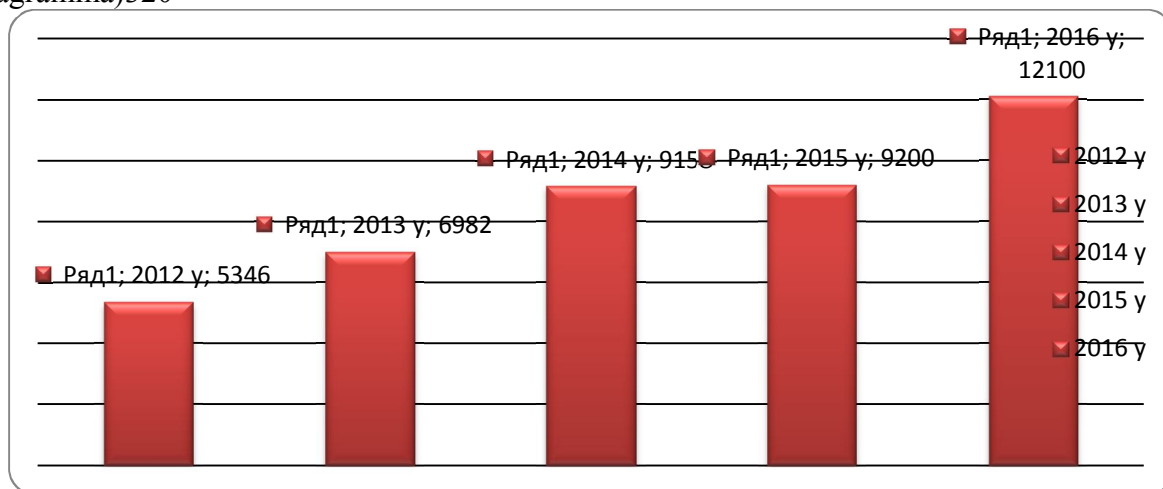

■ kichik va xususiy tadbirkorlik subyektlariga ajratilgan kreditlar

■ shundan mikrokreditlar

Shunday qilib, investitsiya resurslarini shakllantirishning qulay manbalar sonini ko'paytirish xam mavjud manbalardan foydalanish samaradorligini oshirish hozirgi vaqtda, birinchi navbatda, kichik tadbirkorlikni davlat tomonidan qo'llab-quvvatlash tuzilmalarining muhim vazifasi bo'lib qolmoqda.

Kichik korxonalarining muhim xususiyati shundaki, u moddiy shaklda oladigan resurslardan yirik firmalarga qaraganda ancha samarali va moliyaviy resurslarga qaraganda nisbatan samaraliroq foydalanish xususiyatiga ega. Ushbu xususiyatga sabab shundaki, eng avvalo, kichik korxonalarni boshqarish tuzilmasi, odatda unchalik konservativ bo'lmaydi. Bu esa moliyaviy mablag'lardan foydalanish uchun salbiy omil, buyum xolidagi investitsiyalar uchun

esa ijobiy omildir. Moliyaviy investitsiyalarni qidirib topish, jalb etish va ishlab chiqarishga kiritish jarayoni xamma vaqt ancha rasmiylashgan va me'yoriy hujjatlar bilan belgilab qo'yilgan bo'ladi. Qoida tariqasida yuqori darajali professional moliyachilarga ega bo'lmagan kichik korxonalar uchun esa bu operatsiya qo'shimcha qiyinchiliklar tug'iladi. Shu sababli kichik korxonalar moddiy investitsiyalari jalb etish imkoniyatlarini kengaytirishdan manfaatdor. Intellektual resurslar (texnologiyalar, "nou-xau", savdo markazlari va boshqalar) bundan mustasno, lekin bu soxada ham kichik korxonalar nazarida tayyor maxsulotni sotib olish uchun mablag' yetarli emas, balki investitsiyalar sifatida shu tayyor maxsulotning o'zini olish ma'qulroq.

Bozor islohotlarini amalga oshirayotgan bir qator mamlakatlarda moddiy investitsiyalarni jalb etish turli shakllari orasida lizing, franchayzing va tolingdan juda faol foydalanilmoqda. Buning ustiga, kichik tadbirkorlikni davlat tomonidan qo'llab-quvvatlash organlarining mavjud va ishlab chiqarilayotgan dasturiy xamda me'yoriy xujjatlarida mazkur shakllarga katta o'rin berilmoqda. Moddiy investitsiyalashning turli shakllaridan foydalanish samarasi ko'p jihatdan bunday operatsiyalarda vujudga kelayotgan rivojlanish darajasi, tegishli bozor infratuzilmasining rivojlanganligi bilan belgilanadi.

Xulosa qilib shuni aytishimiz mumkinki, xususiy tadbirkorlikni va bu sohaga investitsiyalarni jalb etishni rivojlantirish uchun qulay shart-sharoitlarni ta'minlaydigan davlat siyosatini amalga oshirish institutsiyaviy va xuquqiy tizimni doimiy ravishda takomillashtirishni talab qiladi. O'zbekiston Respublikasi Prezidentining 2011-yil 11-martdagi "Kichik biznes va xususiy tadbirkorlik subyektlariga kredit berishni kuchaytirishga oid qo'shimcha chora-tadbirlar to'g'risida"gi Qarori kichik biznesni tartibga solishning xuquqiy asoslarini rivojlantirish sohasida davlat faoliyati takomilashuviga olib kelmoqda. Zero biz iqtisodiyotning asosiy tayanchi hisoblangan kichik biznes va xususiy tadbirkorlikni rivojlantirmasdan turib barqaror iqtisodiy o'sishni yuqori darajada ta'minlay olmaymiz.

ОСНОВЫ ПРИМЕНЕНИЯ НАЛОГОВЫХ ЛЬГОТ В СТИМУЛИРОВАНИИ РАЗВИТИЯ МАЛОГО БИЗНЕСА В ЗАРУБЕЖНЫХ СТРАНАХ

ст. преп. Ахунова Е. А.
кафедра «Финансы» ТФИ

В условиях рыночной экономики одним из факторов развития экономики является малый бизнес, влияющий положительно на увеличение внутреннего валового продукта, повышение уровня благосостояния населения, развитие конкуренции, насыщение внутреннего рынка продукцией и услугами, преодоление монополизма крупных предприятий, осуществление прогресса в ряде направлений науки и техники, повышение экспортного потенциала страны, укрепление экономической базы местных органов власти, создание возможности для реализации потенциала населения.

Органы государственной власти во многих странах мира заинтересованы в стимулировании деятельности субъектов малого бизнеса и используют различные методы финансового регулирования их деятельности, включая такой инструмент как налоги. Рассмотрим такие инструменты налогового стимулирования малого бизнеса как введение специальных налоговых режимов для малого бизнеса, налоговые преференции и налоговые льготы.

Введение специальных налоговых режимов для малого бизнеса активно используется как в западных государствах, например во Франции или Испании, так и в странах СНГ, Латинской Америки. В том случае, если налоговое законодательство не предусматривает особый режим налогообложения для малого предпринимательства, то государством могут быть предоставлены различные налоговые льготы по основным налогам, предусмотренным налоговой системой. Например, такая мера стимулирования субъектов малого бизнеса действует в США, Англии, Швейцарии, Швеции, Нидерландах и некоторых других странах.

Налоговые льготы данного типа могут предполагать как финансовые стимулы,

например снижение налогового бремени и освобождение от уплаты определенных налогов, так и процессуальные меры в виде упрощения порядка расчета и взимания налогов и налоговой отчетности.

Органы государственной власти могут разрабатывать и внедрять специальные налоговые режимы для малого предпринимательства, предусматривающие оценку потенциального среднестатистического дохода предпринимателя и установление единого фиксированного размера платежа с заменой одного или нескольких налогов, например, Франция, Испания, Турция, Белоруссия. При этом возможно одновременное использование специальных налоговых режимов для субъектов малого бизнеса и предоставление налоговых льгот по отдельным налогам, уплачиваемым в рамках общего режима налогообложения.

Еще одним инструментом налогового стимулирования развития малого бизнеса являются налоговые льготы для малых предприятий, внедряющих инновации в производство или производящих инновационную продукцию. В Японии введены налоговые льготы до 50% предприятиям, выпускающим продукцию на базе новейших технологий, что обеспечило малому бизнесу участие в сфере современных информационно-коммуникационных технологий.

Налоговые льготы могут предоставляться с целью осуществления эффективного обновления основных средств производства. В частности, в США в 1981 году был принят Закон об ускоренной амортизации, который значительно уменьшил сроки амортизации и распространил систему амортизации на предприятия малого бизнеса.

Налоговые льготы могут также предоставляться отдельным категориям субъектов малого бизнеса в зависимости от направлений их деятельности, отраслей предпринимательства или возраста предпринимателей.

МАЛЫЕ ПРОМЫШЛЕННЫЕ ЗОНЫ КАК ИНСТРУМЕНТ СТИМУЛИРОВАНИЯ РАЗВИТИЯ ПРЕДПРИЯТИЙ ПРОИЗВОДСТВЕННОЙ СФЕРЫ

ст. преп. Ахунова Е. А.
кафедра «Финансы» ТФИ

Одним из направлений социально-экономического развития Республики Узбекистан является стимулирование развития предприятий в сфере промышленности, включая малые предприятия. По данным Государственного комитета Республики Узбекистан по статистике и Центра экономических исследований в 2016 году в результате проводимых структурных преобразований, стимулирования и поддержке предприятий в осуществлении модернизации и активной диверсификации ведущих отраслей и производств на основе более глубокой переработки отечественных минерально-сырьевых ресурсов, рост промышленности (включая строительство) составил 106,6%, а его доля в структуре ВВП достигла почти 33%.

Одним из инструментов дальнейшей поддержки развития новых конкурентоспособных производств и малых предприятий, повышения их концентрации на отдельных территориях с подведенными инженерными коммуникациями и необходимой инфраструктурой, углубления промышленной кооперации, укрепления научно-технологического и инновационного потенциала, создания новых рабочих мест в сфере производства является создание малых промышленных зон.

В соответствии с законодательством малая промышленная зона – это территория, включающая определенный земельный участок, в отдельных случаях – производственные площади, обеспеченные инженерно-техническими коммуникациями. Малые промышленные зоны создаются на базе неиспользуемых территорий и бездействующих производственных площадей объектов государственной собственности, передаваемых органам государственной власти на местах в соответствии с решениями Президента Республики Узбекистан или Правительства Республики Узбекистан.

В нашей стране малые промышленные зоны создаются на специально отведенных производственных площадях и земельных участках, которые передаются субъектам предпринимательства в долгосрочную аренду сроком на 10 лет с последующим продлением на аналогичный срок, если они выполняют условия соглашений о реализации проектов и своевременно уплачивают все налоги и обязательные платежи.

Предприятиям – участникам малых промышленных зон предлагаются льготные ставки арендной платы. Для производственных площадей ставка определена в размере минимальной ставки арендной платы за пользование недвижимым государственным имуществом, исходя из вида деятельности, осуществляемого на арендуемой площади, без применения повышающих коэффициентов. Для земельных участков ставка равна размеру минимальной ставки земельного налога за использование земельных участков в г. Ташкенте, взимаемого с юридического лица, без применения повышающих коэффициентов.

Предприятия – участники с даты принятия решения о размещении на территории малой промышленной зоны сроком на 2 года освобождаются от уплаты налога на имущество и налога на прибыль юридических лиц, а субъекты малого бизнеса – от уплаты единого налогового платежа. Данные льготы действуют при условии внесения участниками инвестиций не менее 3000 минимальных размеров заработных плат, при этом если годовая выручка участника составляет менее 2000 минимальных размеров заработных плат, то представленные льготы аннулируются, а обязательства по уплате налогов за соответствующий отчетный год восстанавливаются. Указанные льготы продлеваются дополнительно на 2 года при реализации на экспорт не менее 30% от общего объема произведенной продукции.

ЗАРУБЕЖНЫЙ ОПЫТ ПРИМЕНЕНИЯ ИНСТРУМЕНТОВ НАЛОГОВОГО СТИМУЛИРОВАНИЯ РАЗВИТИЯ МАЛОГО БИЗНЕСА

преп. Тухтабаева С. А.
кафедра «Финансы» ТФИ

Предпринимательство представляет собой инициативную самостоятельную деятельность граждан, направленную на получение прибыли или личного дохода, осуществляемую от своего имени и под свою имущественную ответственность или от имени и под юридическую ответственность юридического лица. Малый бизнес можно трактовать как предпринимательскую деятельность, осуществляемую определенными субъектами экономики, соответствующими определяемым законодательством критериям. Для стимулирования развития малого бизнеса государство применяет различные инструменты государственного финансового регулирования. В качестве инструментов налогового стимулирования развития малого бизнеса могут применяться понижение налоговых ставок, налоговые каникулы, создание необлагаемого минимума прибыли и налоговые преференции.

Понижение налоговых ставок относится к основным налогам, таких как налог на прибыль, на имущество организаций, налог на добавленную стоимость. На основании налогового законодательства США предусматривает две ставки по налогу на прибыль для малого бизнеса – в 15% и 28%, тогда как для корпораций используются более высокие ставки – 34% и 46%, в Испании малые предприятия уплачивают налог на прибыль по ставке 30% (при базовой 35%), во Франции – 19% (33,33%). В некоторых странах одновременно вводится предельный размер налоговой базы с этого налога, превышение которого автоматически увеличивает налоговую ставку или для всей налогооблагаемой прибыли, или для той ее части, которая превышает предельный уровень.

Налоговые каникулы могут предоставляться по различным налогам, например по налогу на прибыль. Этот метод налогового стимулирования субъектов малого бизнеса применяется в таких странах, как США, Германия, Франция, Швеция, Швейцария,

Румыния, Словакия, Чехия. Главной целью данной меры является максимальное облегчение процессов становления нового предприятия и преодоления неизбежных трудностей начального этапа деятельности. Однако при применении данного инструмента существует риск использования налоговых каникул как средства ухода от налогов в случаях, когда период функционирования некоторых малых предприятий совпадает с продолжительностью налоговых каникул, а после этого теми же учредителями регистрируется новое малое предприятие.

Также могут применяться налоговые льготы при уплате налогов и сборов социального значения. Ставки социальных налогов в зарубежных странах, которые уплачиваются и работниками, и работодателями, включая субъекты малого бизнеса, достаточно велики. Например, в Нидерландах верхняя ставка социального налога для физических лиц достигает 39,9% с заработной платы и, как правило, используется регрессивная или комбинированная шкала налогообложения. Одновременно устанавливаются необлагаемые минимумы или предельные доходы, так в Нидерландах социальные налоги не взимаются с суммы годового дохода менее 44950 евро.

По отношению к субъектам малого бизнеса могут применяться налоговые преференции, которые непосредственно не снижают налоговую нагрузку, но способствуют улучшению взаимодействия налогоплательщика и налоговых органов. В качестве примеров налоговых преференций можно привести пример Швеции по предоставлению упрощенной налоговой декларации и использованию кассового метода учета доходов. Упрощенные формы налоговой отчетности субъектов малого бизнеса также внедрены в Великобритании, Франции и других странах, причем сфера их применения может быть ограничена предельным годовым оборотом предприятия.

О НЕКОТОРЫХ АСПЕКТАХ ОРГАНИЗАЦИИ ИННОВАЦИОННЫХ ТЕХНОПАРКОВ

преп. Тухтабаева С. А.
кафедра «Финансы» ТФИ

Технопарки представляют собой особый вид свободной экономической зоны, на территории которой усиленно развивается разработка наукоемкой продукции, формируются новые кадры, технико-внедренческие зоны. Технологический парк также можно представить как юридическое лицо, созданное для более эффективного использования научных и технологических ресурсов для улучшения экономической базы государства, стимулирования регионального развития, упрощения реализации коммерческих и промышленных инноваций, создания новых рабочих мест и продукции с высокой добавленной стоимостью.

Технопарки могут быть различных видов: научные, занимающиеся в основном фундаментальными исследованиями; научно-исследовательские, осуществляющие научно-исследовательские и опытно-конструкторские работы, а также мелкосерийное производство наукоемких изделий; научно-технические и технологические, специализирующиеся на прикладных исследованиях и разработках, серийном производстве наукоемкой продукции с использованием высоких технологий; комбинированные, содержащие элементы первых трех видов.

В настоящее время в целях формирования благоприятной среды для развития высоких технологий, обеспечения устойчивого развития научно-технологического и инновационного предпринимательства, создания малых инновационных предприятий, налаживания производства и поставки на отечественный и зарубежный рынки конкурентоспособной наукоемкой продукции планируется создать 2 инновационных технопарков для проведения исследований и создания малых инновационных производств в области: материаловедения, электронных приборов и контроллеров, пищевых и биологически активных добавок, лекарственных средств – в Яшнабадском районе города Ташкента и в сфере технологий обработки металлов, энергосбережения, альтернативных

источников энергии и электронных измерительных приборов, робототехники, машиностроения, электроники – в Алмазарском районе города Ташкента.

В целом, основными задачами создаваемых технопарков являются проведение инновационных исследований, организация пилотных опытно-промышленных и малых инновационных предприятий, трансфер современных зарубежных и отечественных технологий, привлечения к этим целям отечественных и зарубежных инвесторов, обеспечение тесного взаимодействия между высшими образовательными учреждениями, Академической наукой и производством.

Инновационные производства, размещаемые на территории данных технопарков, получают статус участников технопарка на срок до 10 лет. По реализуемым пилотным опытно-промышленным и малым инновационным проектам участникам предлагается освободить от уплаты земельного налога, налога на прибыль, налога на имущество юридических лиц, налога на благоустройство и развитие социальной инфраструктуры, единого налогового платежа для микрофирм и малых предприятий, обязательных отчислений в Республиканский дорожный фонд и внебюджетный Фонд реконструкции, капитального ремонта и оснащения общеобразовательных школ, профессиональных колледжей, академических лицеев и медицинских учреждений при Министерстве финансов, таможенных платежей (кроме сборов за таможенное оформление) за оборудование, сырье, материалы, реактивы и комплектующие изделия, завозимые для собственных производственных нужд, а также строительные материалы, не производимые в республике и завозимые в рамках реализации проектов, по перечням, утвержденным Кабинетом Министров.

ПЕНСИЯ ТАЪМИНОТИ ТИЗИМИНИНГ ТАКОМИЛЛАШТИРИШ ИСТИҚБОЛЛАРИ

Каримова З.- И.ф.н., доц. ТМИ

Жуманазаров Д.-магистр ТМИ

Пенсия тизими аҳолини ижтимоий ҳимоялаш тизимининг таркибий қисми ҳисобланади. Мамлакатнинг пенсия тизими таъминоти ва унга хизмат қилувчи махсус муассасалар, пенсияни амалга ошириш механизми ҳамда шу соҳадаги давлат сиёсатини амалга оширишга хизмат қилувчи иқтисодий дастак ва воситаларни қамраб олади. Ўзбекистонда пенсия таъминоти аҳолини ижтимоий ҳимоялаш тизимининг муҳим таркибий қисмларидан бири ҳисобланади, чунки у деярли барча фуқароларнинг ҳаётий манфаатлари билан боғлиқ, фуқаролар меҳнат қобилиятларини йўқотганларида шу тизим орқали ижтимоий ҳимоя қилинади. Аҳолини ижтимоий ҳимоялаш тизимида ёлғиз қариялар, пенсионерлар ва ногиронларнинг талаблари ва эҳтиёжига алоҳида эътибор берилади. Бугун мамлакатимизда ижтимоий соҳани ривожлантиришга жуда катта эътибор қаратилиб, ушбу йўналишда салмоқли ишлар амалга оширилмоқда. Мухтарам президентимиз Ш. Мирзиёев томонларидан ишлаб чиқилиб, ҳаётга тадбиқ қилинган “2017-2021 йилларда Ўзбекистон Республикасини ривожлантиришнинг бешта устувор йўналиши бўйича ҳара- катлар стратегияси”нинг тўртинчи йўналиши ҳам айнан “Ижтимоий соҳани ривожлантиришнинг устувор йўналишлари” бўлиб ҳисобланади. Ҳаракатлар стратегиясидаги устувор йўналишлари асосида пенсионерлар, ногирон, ёлғиз кексалар, аҳолининг бошқа эҳтиёжманд тоифаларининг тўлақонли ҳаёт кечиришларини таъминлашга катта эътибор қаратилиб, ушбу устувор йўналишлар асосида иш ҳақи, пенсияларни босқичма-босқич кўтариш режалаштирилиб, 2017 йилда уларнинг миқдорини камида 10 фоизга ошириш кўзда тутилмоқда.

Пенсия таъминоти тизими ўзининг ижтимоий-иқтисодий моҳиятига кўра, жаҳондаги барча давлатларда, аҳолини ижтимоий ҳимоялаш сиёсатини амалга оширишда марказий бўғин ҳисобланади. Хозирда пенсия тизими орқали дунё мамлакатларида яратилган ялпи ички маҳсулот (ЯИМ)нинг ўртача 10 фоизига яқин қисми қайта тақсимланади. Бозор иқтисодиёти принципларига асосланган, иқтисодий жихатдан ривожланган, ғарб

мамлакатларида жамғариб бориладиган пенсия фондларидаги вақтинчалик бўш молиявий ресурслар ички инвестициялар хажмининг асосини ташкил этгани ҳолда, унинг улуши йилдан йилга ошиб бормоқда.³²¹

Пенсия тизими-бу ижтимоий ҳимоя ва ижтимоий ёрдамнинг бир кўринишидир. Пенсия таъминоти тўғрисидаги ғоя кишиларнинг доимий муаммоларига, фуқароларни меҳнат фаолиятидаги даромадларини кейин қандай тақсимлаш мумкин, деган саволларига жавоб кўринишида пайдо бўлди. Шунинг учун пенсия тизимини такомиллаштириш марказида фуқароларнинг меҳнат қилган вақтидаги даромадларини улар меҳнат қобилиятини йўқотган пайтга ўтказиш вазифасини бажарувчи меҳнат пенсиялари туради.

Мамлакатимизда пенсия тизимини ислоҳ қилиш, унинг ҳуқуқий асосларини республикаимиздаги демографик шароитга мослаштириш лозим. Бюджетдан ташқари Пенсия жамғармаси ҳамда унинг ҳудудий бошқармалари ва бўлимларининг фуқароларни пенсия таъминотини амалга ошириш билан боғлиқ ҳуқуқ ва мажбуриятларини такомиллаштириш талаб этилади. Ушбу йўналишдаги тадбирлар мамлакатимизда меҳнатни рағбатлантириш, иш ҳақини кўпайтириш ва аҳоли даромадлари ўсишини таъминлаш энг муҳим устувор йўналишлар сифатида белгиланган. Бугунги кунда мамлакатимизда фуқароларга меҳнат пенсиясини тўлаш тартибини такомиллаштириш йўллари ишлаб чиқиш долзарб масала саналади.

Шундай экан ушбу муаммолардан келиб чиқиб, қуйидаги таклифларни айтиб ўтаемиз: Пенсия фондларининг даромад қисмларидаги тушумлар хажмини кўпайтириш, яъни ижтимоий суғурта бадаллари миқдорини ошириш сиёсатини олиб бориш мақсадга мувофиқ деб ўйлаймиз. Бундан ташқари ишлаётган аҳоли сонини қисқартирмаган ҳолда пенсионерлар сонини қисқартириш сиёсати. Бунинг мазмуни шундан иборатки, аҳолини пенсияга чиқиш ёшини қонун асосида белгиланган муддатларини узайтириш натижасида мамлакатдаги пенсионерлар сонини нисбатан қисқартиришга ҳаракат қилиш лозим. Хорижий мамлакатлар пенсия тизимидан келиб чиққан ҳолда мамлакатимизда хусусий пенсияларни ташкил қилишни таклиф этаемиз.

Хозирги замонда давлат пенсия таъминоти тизимини ислоҳ қилиш, унинг молиявий барқарорлигини таъминлаш дунёдаги барча мамлакатлар олдида турган муҳим ижтимоий масаладир. Лекин уни ҳал этишда ҳар бир мамлакат ўзининг демографик ва ижтимоий-иқтисодий ўзига хосликларидан келиб чиққан ҳолда иш кўриши зарурдир. Аммо бошқа давлатлар йўл қўяётган хато ва камчиликларни такрорламаслик мақсадида имкон қадар хорижий мамлакатлар тажрибасини чуқур ўрганишимиз ва улардан ўзимиз учун хулоса чиқаришимиз зарур.

THE CURRENT STATUS OF THE AUDIT OF FINANCIAL RESULTS

A. Tuychiev - Doctor of sciences Economics, TFI,

A. Saidov - Master of TFI

Audit of the financial results of various organizational - legal forms of multidisciplinary organizations in accordance with laws and regulations should be conducted by a group (team) of auditors, composed of specialists from different disciplines (lawyers, economists - a professional accountant, auditor). Activities of the auditors in this can be adjusted by observing schedule, work programs and other organizational - administrative documentation.

But the audit process of the financial results of companies also requires appropriate management. The most rational solution of these problems is possible with the use of network planning and management audit process of financial results.

In network planning and management audit process of financial results of the system must include four basic stages of works that make up the critical path of the audit of financial results:

- definition of the objectives and limitations of the audit program;

³²¹ ТМИ катта илмий ходим изланувчиси, и.ф.н., доц. Абдуллаев З.А. - “Пенсия таъминоти тизими ва унинг долзарб муаммолари” мавзусидаги мақола. “Халқаро молия ва ҳисоб” электрон журнали. № 2, октябрь, 2016 йил.

- the establishment of the duration of the audit procedures (work);
- preparation of the network schedule of the program;
- the calendar of the network schedule to determine the critical path of works and the provision of time for their performance in an audit of financial results.

Note that in order to reduce the duration of the program of work on audit is necessary to reduce the critical path length. Reserve time in this case - it is the difference between the earliest possible completion of the period of operations and latest allowable time of its execution. Time allowance is only available in the auditing procedures (work) that do not lie on the critical path. Thus, the roadmap provides a visual and clear picture of the sequence of activities on implementation of the audit program, and shows the beginning and end of work. In addition, it can be seen clearly the consequences of any delay procedure (type of work) audit in terms of time throughout the implementation of the audit program. When planning the audit of financial results, it is necessary to set the level of importance on the main control object. The following factors (Table 4) must be taken into account when assessing the level of materiality at the financial results of the audit.

Table 4.322

Factors of influence on the assessment of the level of materiality in planning the audit of financial results

Factors	Substantial aspects
Absolute mistake budget	The absolute value of the error size is important for the assessment of materiality in an audit of financial results, since this error is preceded by errors in the cost accounting system, income and expenses, which are subject to correction
The relative magnitude of the mistake	This assessment is used as the ratio of the probable error in the corresponding base value. The problem here is the choice of the basic amount, which should be the starting point of the mistake
The content of the accounts financial results and articles reporting	Possible errors on the accounts in 2010, 9010, 9110 should be seen as more significant than the probable error of accounts 9910 and 8710. Illegal transactions on the accounts in 2010, 9010, 9110 are not significant due to its absolute and relative size, but because of his unfounded and eventually distort the results of the accounts of 9910 and 8710
Specific conditions	It is necessary to pay great attention to even minor errors in accounting for the formation and reporting of financial results
Uncertainty financial activity	In this case, you must use the more stringent criteria of materiality
The cumulative effect	It is necessary to assess the overall size of the known and suspected errors in financial results

In modern conditions, when the establishment of economic ties between economic entities is often hampered by the lack of trust of partners to each other, the need for reliable economic information in which all participants of economic circulation, without exception, and all users of financial information are interested, is especially acute. An important role here is played by competent auditing, which can significantly reduce information risks.

METHODS OF COLLECTING PROOFS ABOUT RELIABILITY OF ACCOUNTING REPORTS AT THE AUTOTRANSPORT ENTERPRISES

M. Khamidov (master's)

During the audit inspection the auditor is obliged to understand system of accounting which is applied on the economic subject checked by it, and at the same time to study and estimate those control devices on the basis of which it is going to define an essence, the scale and time expenditure of estimated auditor procedures. The scale and features of system of internal control, and also extent of their formalization have to correspond to the extent of an economic subject and features of its activity. The auditor during the audit inspection is obliged to receive sufficient conviction that the system of accounting authentically reflects economic activity of the checked economic subject. Features of system of internal control can promote formation of such conviction.

Accounting at transport enterprises has features, namely:

1. Presence of big weight in fixed assets of the rolling stock - transport, cargo handling machines, and also need of the constant accounting of their technical condition, need technical about service and to repair.

2. Considers specific stocks: fuels and lubricants, tires, spare parts and units. To the forefront there is correctly organized analytical accounting of these stocks, and also expediency of opening of sub-accounts of the third level.

3. For the accounting of expenses on economic operations of the motor transportation enterprises use account 2310 «Auxiliary production» of National Standard of Accounting (NSA). To this account it is expedient to investigate the following aspects of transportation process: transportation of freights; transportations of passengers, transport services, other kinds of activity.

4. At the automobile transportation enterprises (further - ATE) does not have work in progress, and all expenses belong on cost of the realized services

5. On ATP in the course of production and financial activity the following types of economic operations are carried out:

- operational transportations of passengers and freights;
- garage service and storage of the rolling stock;
- maintenance and car repairs;
- forwarding service of the enterprises and population;
- passing loadings of transport;
- stage of the new rolling stock;
- maintenance and operation of the transport agencies, service stations, bus stations, depot, etc.

At transport enterprises irrespective of form of ownership financial and economic control can be exercised in the form of audit (at the state enterprises) or in the form of audit (on private enterprises ah) Besides, irrespective of form of ownership of the subject of managing its activity is subject obligatory tax to control.

The audit purpose at transport enterprises is establishment of legality, correctness and expediency of activity of transport enterprise, identification of offenses, establishments of perpetrators with the subsequent their punishments.

It is necessary to notice that irrespective of, audit or audit is carried out at transport enterprise, a task at their implementation one belong.

So, problem of audit (audit) are:

- 1) control of existence of licenses;
- 2) control of correctness of definition of cost of transport services;
- 3) control of an order of pricing for transport services;
- 4) check of correctness of maintaining accounting of costs of maintenance of vehicles;
- 5) check of correctness of maintaining accounting of costs of capital repairs of vehicles;
- 6) control of correctness of calculations for auto-services;
- 7) control of correctness of documentary registration of motor transportation services, etc.

Information sources when carrying out audit (audit) at transport enterprises, except well-known documentation is specific documentation:

- 1) coupon of the customer;
- 2) waybill of the truck;
- 3) the commodity-transport consignment note (CTCN) in a form 1-TH and the waybill of the truck (form 2);
- 4) waybill of the truck of the international message, etc.

INVESTITSIYA LOYIHASI BO'YICHA TENDER SAVDOLARINI TASHKIL ETISH MEXANIZMI

Baymuratov T. – dots., TMI

Badriddinov S. – magistrant TMI

Investitsiya loyihalari doirasida xarid qilinadigan tovar, ish va xizmatlarni xarid qilish uchun tender savdolarini tashkil etish va o'tkazish quyidagi bosqichlarni o'z ichiga oladi:

- tenderning sohasini belgilash;
- tender hujjatlarini (ixtisoslashgan texnik va tijoriy konsultantlarni jalb etgan holda) tayyorlash;
- tenderni ommaviy axborot vositalarida e'lon qilish yoki tenderda qatnashishi mumkin bo'lganlarga tenderda qatnashish uchun taklifnomalar jo'natish;
- tender qatnashchilaridan tender bo'yicha takliflarni qabul qilish;
- tenderda qatnashishi mumkin bo'lganlarni aniqlash;
- tender bo'yicha tushgan takliflarni baholash va tender g'olibini aniqlash;
- tender g'olibi bilan kontraktni imzolashlarni kiritish mumkin.

Bugungi kunda mamlakatimizda investitsiya loyihalari doirasida mablag'laridan yanada samarali foydalanish, mahalliy va chet ellik mahsulot yetkazib beruvchilar o'rtasidagi raqobatni rivojlantirish, mahsulot yetkazib berishga kichik va o'rta tadbirkorlik sub'yektlarini keng jalb qilish maqsadida tender savdolari:

- iqtisodiyotning tegishli tarmoqlarida va ijtimoiy sohada bitta kontrakt bo'yicha 5,0 mln. AQSH dollaridan ko'p summaga tovarlar, ish va xizmatlarni xarid qilish yuzasidan tender (tanlov) savdolar idoralararo tender komissiyasi tomonidan(1-jadval);
- bitta kontrakt bo'yicha 5,0 mln. AQSH dollaridan kam summadagi bitta kontrakt bo'yicha tender savdolari buyurtmachilar tomonidan tuzilgan tender komissiyalari tomonidan amalga oshiriladi.

1-jadval.

Iqtisodiyotning tegishli tarmoqlarida va ijtimoiy sohada amalga oshiriladigan investitsiya loyihalari doirasida tovarlar, ishlar va xizmatlar xarid qilish bo'yicha idoralararo tender komissiyasi tomonidan tenderlarni o'tkazish sxemasi³²³

Bosqich	Sub'yekt	Tadbirlar	Muddat
1-bosqich	Buyurtmachi	Qiymati 5 mln. dollardan ortiq ekvivalentdagi xarid qilinadigan tovar, ish va xizmatlar ro'yxatini belgilaydi va tender savdolarini o'tkazish uchun tegishli idoralararo tender komissiyasiga kiritadi.	Tasdiqlangan jadvalga asosan
	Idoralararo tender komissiyasi	Tender savdolarini o'tkazish uchun ishchi organ tarkibini belgilaydi.	3 kun

³²³ O'zbekiston Respublikasi Vazirlar Mahkamasining 2015-yil 15-sentabrdagi "Tender savdolari o'tkazishni yanada takomillashtirish chora tadbirlari to'g'risida" gi 264-sonli Qarori

	Idoralararo tender komissiyasining ishchi organi	Idoralararo tender komissiyasi tomonidan ishchi organ tarkibi tasdiqlangandan keyin: - tenderda ishtirok etish uchun talabgor tomonidan qo'yiladigan zakalatni kiritish tartibi, uning qiymati va shaklini Idoralararo tender komissiyasiga tasdiqlash uchun kiritadi; - tender takliflarini baholash mezonlarini ishlab chiqadi va Idoralararo tender komissiyasiga tasdiqlash uchun kiritadi. - tender buyurtmalarini qabul qilishning oxirgi sanasini, konvertlarni ochish vaqti va joyini belgilaydi.	5 kun
	Idoralararo tender komissiyasi	Talabgor tomonidan berilgan tender (tanlov) hujjatlari va tender (tanlov) takliflarini baholash mezonlarini tasdiqlaydi shuningdek qonun hujjatlari va tasdiqlangan investitsiya loyihasini amalga oshirish jadvaliga muvofiq tender (tanlov) takliflarini tayyorlash muddatini belgilaydi.	3 kun
2-bosqich	Idoralararo tender komissiyasining ishchi organi	E'lon beradi yoki taklif yuboradi. Tender (tanlov) savdolarini ishtirokchilariga tender (tanlov) hujjatlarini beradi.	Buyurtma tushgan kundan boshlab
	Idoralararo tender komissiyasining ishchi organi	Tender savdolarida ishtirok etish uchun buyurtmalarni qabul qiladi.	30 kun
	Idoralararo tender komissiyasining ishchi organi	✓ Tender (tanlov) takliflarni ochgunga qadar (tender savdolariga qadar) talabgorlarning dastlabki malaka tanlovini o'tkazadi, tender (tanlov) savdolari shartlarida belgilangan texnik mezonlar, eng raqobatli narx, yetkazib berish shartlari va boshqa parametrlar bo'yicha tender (tanlov) takliflarini baholashni amalga oshiradi hamda Idoralararo tender komissiyasi uchun dastlabki malaka tanlovi, tender (tanlov) takliflarini baholash natijalar bo'yicha tavsiyanoma ishlab chiqadi.	10 kun
3-bosqich	Idoralararo tender komissiyasi	Ishchi organning tavsiyasiga ko'ra: - agar tender (tanlov) hujjatlari shartlarida nazarda tutilgan bo'lsa, tender (tanlov) savdolarida ishtirok uchun ruxsat beriladigan talabgorlarning dastlabki, malaka tanlovini o'tkazadi; - tender (tanlov) savdolarida ishtirok etishga ruxsat berishni rad etish to'g'risida qaror qabul qiladi, ishchi organ bu to'g'risida talabgorni yozma shaklda xabardor qiladi; - oferta joylangan konvertlarni ochadi, ularni tender shartlariga muvofiqligini tekshiradi, konvertlarni ochganligi to'g'risida protokolni tasdiqlaydi - zarur hollarda tender (tanlov) takliflarini baholash uchun ekspert va konsultatsiya tashkilotlari vakillarini jalb etadi; - Ishchi organ tomonidan talabgorning buyurtmanomalarini ko'rib chiqish bo'yicha malaka tanlovdan o'tgan va tenderda qatnashishga ruxsat berilgan ishtirokchilar ro'yhatini tasdiqlaydi, tender (tanlov)	7 kun

		savdolari g'olibini aniqlaydi.	
	Buyurtmachi	Tender (tanlov) savdolari g'oliblarini aniqlash yakunlari bo'yicha tovar, iashlar va xizmatlar xarid qilish to'g'risida shartnoma tuzadi.	3 kun

Bugungi kunga kelib, O'zbekiston Respublikasi iqtisodiyotiga 16,6 milliard AQSh dollari miqdorida yoki 2015-yilga nisbatan 9,6 foizga ko'p investitsiyalar yo'naltirildi. O'zlashtirilgan xorijiy investitsiyalar va kreditlar hajmi 11,3 foizga o'sdi va 3,7 milliard dollardan oshib ketdi. Umumiy qiymati 5,2 milliard dollar bo'lgan 164 ta yirik investitsiya loyihalari amalga oshirish yakunlandi.

Natijada, Idoralararo tender komissiyasi tomonidan "JM O'zbekiston" aksiyadorlik jamiyatida qiymati 104,2 million AQSH dollarlik "T-250" modeldagi yengil avtomobillarni ishlab chiqarish, qiymati 116 million AQSH dollarlik Jizzax viloyatida sement zavodi kengaytirish, qiymati 248.5 million AQSH dollarlik Tolimarjon issiqlik energiya stansiyasida quvvati 900 MVt bo'lgan bug'-gaz qurilmalari qirish loyihasi hamda qiymati 226 million AQSH dollarlik Angren issiqlik energiya stansiyasida quvvati 150 MVt bo'lgan yuqori kulli ko'mirni yoquvchi energiya bloki ishga tushirish singari investitsiya loyihalari samarali amalga oshirildi.

TENDER SAVDOSINING MOHIYATI, TURLARI VA AHAMIYATI

Badriddinov S., Avloqulov S. – magistrant TMI

Jahon iqtisodiyoti amaliyotidan shu narsa bizga ma'lumki, rivojlanish sari borayotgan har bir davlat o'z ichki investitsiyalarini va tashqi investitsiyalarni milliy iqtisodiyotning barcha sohalariga yo'naltirishga intiladi. Chunki investitsiyalarning butun iqtisodiyotni qamrab olishi bir paytning o'zida mamlakatda barcha tarmoq va sohalarning rivojlanishi va takomillashuviga olib keladi.

Dunyo tajribasi ko'rsatishicha, keng iqtisodiy islohotlarni amalga oshirish investitsiyalarni, xususan, turli sohalardagi investitsiya loyihalarini samarali amaliyotga tadbiq etish bilan ko'proq ta'minlanishi mumkin ekan. Amalga oshirilayotgan investitsiya loyihalarining hajmi va miqdoriga qarab iqtisodiyotda yuz berayotgan o'zgarishlar va siljishlar haqida xulosalar chiqarish mumkin. Albatta bu jarayonda investitsiya loyihalarining iqtisodiy, ijtimoiy samaradorligi va shu loyiha doirasida sotib olinayotgan tovar, ish va xizmatlarning baho va sifat ko'rsatkichlarining eng maqbul variantini tanlash muhim ahamiyat kasb etadi. Bu jarayonda esa quyidagi bir qator muammolar mavjud:

- investitsiya loyihasi doirasida tovar, ish va xizmatlarni sotib olishga qilinadigan xarajatlarni optimallashtirish;
- investitsiya loyihasi doirasida tovar, ish va xizmatlarni sotib olish jarayonida korrupsiyaga barham berish;
- investitsiya loyihasi doirasida tovar, ish va xizmatlarni sotib olishni shaffof, oshkora, tenglik va ob'yektivligini ta'minlash.

Investitsiya loyihalari bo'yicha tender savdolari esa yuqoridagi mavjud muammolarni bartaraf etishni eng muhim omili bo'lib xizmat qiladi.

Tender savdolari - dunyo amaliyotida tovarlar, ishlar va xizmatlarni xarid etishning asosiy mexanizmi sifatida qaraladi. Tender savdolarini tashkil etishning tartibi va shartlari umumiy qabul qilingan xalqaro me'yor va qoidalar bilan tartibga solinib turiladi. Ushbu qoidalar yirik xalqaro tashkilotlar, moliyaviy institutlar, donorlik agentliklari tomonidan investitsiya loyihasi bo'yicha xarid qilinayotgan tovar, ish va xizmatlar jarayonida yaqqol namoyon bo'ladi. Bundan tashqari, tenderlar orqali tovar, ish va xizmatlarni xarid qilish usullari har bir mamlakatning milliy qonunchiligi, soxa me'yorlari va boshqa majburiy, tavsiya etiladigan xujjatlar bilan belgilab beriladi.

Zamonaviy tender ko'rinishi dastlab 1946-yilda Amerika Qo'shma Shtatlarida ixtiro

qilingan. Bundan ko‘zlangan maqsad o‘sha davrdagi AQSh korporatsiyalarining ish va xizmatlarni bajarish jarayonida vujudga keluvchi karrupsion xarakteriga barham berish edi. Shundan so‘ng 1950-yildan boshlab dunyo mamlakatlarida tenderlar tovarlar, ishlar va xizmatlar harid qilishning asosiy intrumenti sifatida ommalashib bordi.

Tender tushunchasiga hozirgi kunda iqtisodiy adabiyotlarda turlicha ta‘rif berilgan bo‘lib, ular ma‘zmunan eng arzon va eng sifatli tovar, ish va xizmatlarni ikki bosqichli saralash orqali tanlab olishdir.

O‘zbekiston Respublikasining Milliy Ensiklopediyasida tender tushunchasiga quyidagicha ta‘rif berilgan: “Tender (ing. *tend* - xizmat ko‘rsatish) - ochiq turdagi yoki cheklangan sondagi ishtirokchilar uchun yopiq turdagi raqobatli savdo-sotiq; buyurtmani joylashtirishning tanlov shakli; qimmatli qog‘ozlarga obuna bo‘lish, muddatli shartnomalar bo‘yicha tovarlar yetkazib berish, shartnomalar tuzish to‘g‘risidagi ariza, yozma takliflar; xalqaro bozorda mashina-uskunalar xarid qilish, qurilishmantaj ishlarini bajarish, injiring xizmatlari ko‘rsatish uchun tanlov asosida buyurtmalar berish³²⁴”

Сорокин В. Ю. “Развитие системы международных тендеров в Российской Федерации” asarida quyidagi fikrni keltiradi: “Tender - investitsiya loyihasi doirasida tovar, ish va xizmatlarni oldindan berilgan shartlar asosida eng optimal bajaruvchisini tanlab olishdir³²⁵”

Bizning fikrimizcha, tender savdosi bu investitsiya loyihasini muvaffaqiyatli amalga oshirish uchun baho va sifat jihatdan eng optimal tender taklifini tanlab olishdir.

Tender (o‘zbek tili nashrlarida tanlov ham deb yuritiladi) savdolarining bir nechta turlari mavjud. Buni 1-jadval ma‘lumotlari asosida ko‘rishimiz mumkin.

1-jadval.

Tender savdolarining ma‘lum belgilariga ko‘ra turlari³²⁶

Tender savdolari ishtirokchilariga ko‘ra	Ochiq tender	Mulkchilik shakllaridan qat’i nazar, barcha yuridik shaxslar qatnashishi mumkin.
	Yopiq tender	Vazirlar Mahkamasining tegishli komplekslari bilan kelishgan holda, buyurtmachi oldindan belgilab qo‘ygan tashkilotlar ishtirokida o‘tkaziladi.
Tender savdolarida ishtirok etishga ruhsat berishiga ko‘ra	Malakaviy tanlov asosida tender	Tender ishtirokchisini malakasini oldindan aniqlash ma‘lum shart asosida aniqlash orqali amalga oshiriladiga savdolar
	Malakaviy tanlovsiz tender	Mulkchilik shakllaridan qat’i nazar, barcha yuridik shaxslar malaka tanlovlarisiz qatnashishi mumkin bo‘lgan savdolar.
Tender savdolarining geografik belgilariga ko‘ra	Xalqaro tender	Xalqaro miqyosidagi tovar, ish va xizmatlarni xarid qilish uchun savdolar
	Milliy tender	Respublika miqyosidagi tovar, ish va xizmatlarni xarid qilish uchun savdolar
	Mahalliy tender	Mahalliy loyihalarni amalga oshirish uchun savdolar
Tender savdolari	Tovarlar yetkazib	Davlat va xususiy sektor uchun

324O‘zbekiston Milliy Ensiklopediyasi. “T” harfi “O‘zbekiston Milliy Ensiklopediyasi” Davlat ilmiy nashriyoti, Toshkent. 2001-2006-y. 288-289-bet.

325Сорокин В. Ю. “Развитие системы международных тендеров в Российской Федерации” Iqtisod fanlari nomzodi akademik darajasini olish uchun yozilgan dissertatsiya Moskva 2012-yil 291 bet

326 Burxonov U., Atamuradov T. Davlat xaridi. T.-: “Fan va texnologiya”, 2012-yil, 85-bet

	predmetiga ko'ra	berish uchun tender	sanoat va boshqa tovar mahsulotlarini xarid etish uchun savdolar
		Bajariladigan ishlar uchun tender	Qurilish va qurilish-montaj ishlarini bajarish maqsadida pudratchilarni yollash uchun savdolar
		Xizmat ko'rsatish uchun tender	Texnik-iqtisodiy, ekologik va turli ekspertiza, loyiha ishlari, qurilish loyihalari, ishlarni sifatini nazorat qilish, ma'lum tadqiqotlarni amalga oshirish uchun savdolar.

Investitsiya loyihalari doirasida tovar, ish va xizmatlarni xarid qilish uchun yo'naltiriladigan markazlashgan: davlat budjeti, davlat budjetida jamlanadigan budjetdan tashqari maqsadli jamg'armalar mablag'lari, hukumat kafolati ostida beriladigan xorijiy kreditlar va xorijiy grantlardan hamda markazlashmagan: to'g'ridan-to'g'ri xorijiy investitsiyalar va korxonalar mablag'laridan foydalanish samaradorligini oshirish, xarid qilinadigan tovar, ish va xizmatlar sifatini oshirish tender savdolari o'tkazishning asosiy maqsadi hisoblanadi.

Boshqacha aytganda, tender savdosi natijasida investitsiya loyihalari bo'yicha bajariladigan yoki sotib olinadigan tovarlar, ish va xizmatlarni past baholarda va eng optimal sifat ko'rsatkichlari asosida sotib olishdan iborat.

РОЛЬ БАНКОВ В ФИНАНСИРОВАНИИ РЕАЛЬНОГО СЕКТОРА ЭКОНОМИКИ

Гафурова У.

преподаватель ТФИ

Реальный сектор экономики – это совокупность всех отраслей материального и нематериального производства, за исключением оказывающих финансовые услуги. Как правило, к нему относятся металлургия, агропромышленный, машиностроительный, лесоперерабатывающий, топливно-энергетический, оборонно-промышленный комплексы. Также в реальный сектор включаются инфраструктура и легкая промышленность.

Продукция реального сектора формирует преимущественную часть экспорта страны. Также она полностью формирует ВВП государства.

Развитие реального сектора находится в непосредственной зависимости от состояния национального финансового сектора, так как последний выступает преимущественным источником его фондирования.

Экономику можно изобразить в качестве сложного кругооборота продукции и услуг, с одной стороны, и денежных ресурсов — с другой. Современная экономика превратилась в монетарную структуру: реализация товаров и предоставление услуг всегда сопровождается финансовым компонентом, каждая сделка покупки-продажи производится с применением денежных или финансовых ресурсов. Поэтому для оценки показателей реального сектора используются не натуральные, а денежные величины.³²⁷

В социально-экономических изменениях жизни нашей страны, обеспечении стабильного роста экономики, безусловно, большую роль играют инвестиционные вложения в реальный сектор. Вливания банковских средств во все отрасли экономики обеспечивает гарантию производственного развития и роста. В результате расширения из года в год спектра банковских операций, роста значения финансового посредничества банков в экономике адекватно повышается и ответственность банков перед государством и обществом.

³²⁷ <https://utmagazine.ru/posts/9386-realnyy-sektor-ekonomiki>

Если обратить внимание на приоритетные направления развития банковской системы, то станут очевидны задачи, стоящие перед банками. Они, прежде всего, направлены на обеспечение макроэкономического роста и реализацию целевых задач социально-экономического развития страны.

В нашей стране уделяется большое внимание развитию малого бизнеса и предпринимательства. «В целях поддержки предпринимательской деятельности и организации малых производств в течение 2016 года субъектам малого бизнеса выделены кредиты в размере 15,9 трлн.сум, с ростом в 1,3 раза к 2015 году, в том числе 3,3 трлн.сум микрокредитов, освоены кредитные линии международных финансовых институтов в объеме 206,7 млн.долл».328

На сегодняшний день банки нашей страны непосредственно связывают стратегию своего развития именно с ростом в реальном секторе.

Банки создают благоприятные условия не только для сохранения достигнутых результатов, но и для реализации инвестиционных проектов, направленных на расширение производства конкурентоспособной продукции.329

Известно, что экономический успех тесно связан с развитием банковской системы, потенциалом кредитования его реального сектора. Банки нашей страны через финансирование реального сектора определяют свое развитие в перспективе и создают условия для всестороннего роста экономики республики.

ИННОВАЦИОННЫЙ МЕНЕДЖМЕНТ В ПРЕДПРИНИМАТЕЛЬСТВЕ

Гафурова У.

ТФИ преподаватель

Как утвердил Президент нашей страны Шавкат Мирзиёев «Богатый предприниматель — богатое государство». Предпринимательская деятельность играет очень важную роль в развитии экономики страны. В первую очередь они не только прокармливают свою семью, но и создают новые рабочие места для других. Кроме того, они увеличивают ассортимент готовой продукции, и создают конкурентную среду, что способствует улучшению качества выпускаемой продукции.

На основании макроэкономических показателей по сравнению с 2000 годом доля данного сектора в валовом внутреннем продукте страны возросла с 31 до 56,5%, в объеме производства промышленной продукции – с 12,9 до 38,9%, экспорте – с 10,2 до 26,9%, обеспечении занятости населения – с 49,7 до 78%330. Что еще раз убеждает о важности предпринимательства.

Как отмечал Первый Президент нашей страны Ислам Каримов, ни с чем не сравнить огромное значение этой сферы также в формировании среднего класса собственников, являющегося надежной опорой модернизации и обновления страны, в обеспечении стабильности и устойчивого развития общества.

Развитие бизнеса и увеличение числа предпринимателей определяют динамику и структуру доходов населения. Только за последнее десятилетие реальные доходы населения от предпринимательской деятельности в совокупном доходе домохозяйств выросли до уровня более 50% от всех доходов.

Так же нужно отметить, что для увеличения экспорта необходимо производить новые продукты, которые будут новинками на рынке. Здесь уже выступает инновационный менеджмент.

В самом общем виде инновационный менеджмент — это система подготовки и принятия решений, направленных на формирование, поддержку и развитие

328 <https://mineconomy.uz/ru/node/1478> Об итогах социально-экономического развития Республики Узбекистан за 2016 год

329 http://news.uzreport.uz/news_5_r_61087.html

330 Шавкат Мирзиёев: Малый бизнес – двигатель прогресса, 19.11.2016

инновационно-технического потенциала в целом, каждого предприятия, каждой организации в частности.³³¹

Необходимо отметить, что когда дело доходит до инноваций, необходимо хорошенько изучить рынок сделать маркетинговые исследования, понять что хочет покупатель и только потом производить.

Используя инновационный менеджмент в предпринимательстве, получаем инновационное предпринимательство, это особый новаторский процесс хозяйствования. В его основе лежат постоянный поиск новых возможностей, ориентация на инновацию, умение извлекать и использовать для решения постоянных задач ресурсы из самых разнообразных источников. Данный вид предпринимательства связан с готовностью предпринимателя добровольно взять на себя весь риск, связанный с осуществлением нового проекта или же улучшением существующего, принять на себя финансовую, моральную и социальную ответственность за процесс, который должен принести денежный доход и личное удовлетворения достигнутым. Инновационное предпринимательство является основной базой всех сфер предпринимательской деятельности.

Но необходимо учитывать, что инновации — это не только разработки и изобретения, но и колоссальный системный процесс, который движим именно людьми, и поэтому проблема кадрового обеспечения инновационной деятельности приобретает очень злободневный характер. Без грамотных, высококвалифицированных специалистов не осуществить значительного прогресса в развитии любого субъекта хозяйствования.

НАПРАВЛЕНИЯ СОВЕРШЕНСТВОВАНИЯ НАЛОГООБЛОЖЕНИЯ СУБЪЕКТОВ МАЛОГО БИЗНЕСА И ЧАСТНОГО ПРЕДПРИНИМАТЕЛЬСТВА В РЕСПУБЛИКЕ УЗБЕКИСТАН

Санжарова Л. - магистрант ТФИ

Упрощенная система налогообложения предусмотрена также и законодательством Республики Узбекистан и представляет собой замену уплаты определенной совокупности общегосударственных и местных налогов на единый налог. Данную систему налогообложения могут применять субъекты малого предпринимательства, предприятия торговли и общественного питания и сельскохозяйственные товаропроизводители (включая рыбоводческие хозяйства).

Объектом налогообложения для малых предприятий является валовый доход (для предприятий торговли) или валовая выручка (для остальных отраслей народного хозяйства), полученная за отчетный период.

Ставки единого налога для малых предприятий устанавливаются ежегодно правительством и варьируются в зависимости от вида осуществляемой ими деятельности.

Для физических лиц, занимающихся предпринимательской деятельностью без образования юридического лица, также установлен единый налог. В качестве объекта налогообложения выступают физические показатели: число работников, посадочных мест, занимаемая площадь и пр. Субъекты хозяйственной деятельности, облагаемые данным налогом, уплачивают фиксированный налог и обязаны уплачивать также таможенные пошлины, НДС, государственные пошлины, лицензионные сборы, отчисления во внебюджетные фонды, регистрационные сборы и акцизный налог на импортируемые товары (работы, услуги).

Кроме того, сельскохозяйственные товаропроизводители вправе выбирать систему налогообложения: единый земельный налог либо единый налог для субъектов малого предпринимательства.

Малые предприятия, по-прежнему, недостаточно заинтересованы функционировать в промышленных отраслях (особенно в тех, в которых производится продукция с высокой степенью обработки). Несмотря на относительно низкую ставку ЕНП (5% - для

331 <http://www.grandars.ru/student/menedzhment/innovacionnyy-menedzhment.html>

промышленности, 6% - для других предпринимателей), общий размер платежей по данному налогу оказывается большим, так как в налоговую базу включается сырье, материалы, услуги сторонних организаций, а также все другие расходы и доходы малого предприятия.

Таблица 1

**Налоговая нагрузка ЕНП при различных уровнях материальных затрат
(условный пример, размер выручки 100 сум).³³²**

Доля материальных затрат в выручке (в %)	Промышленность			Другие сферы		
	Сумма ЕНП, сум	Сумма ДС	Нагрузка ЕНП на ДС	Сумма ЕНП, сум	Сумма ДС	Нагрузка ЕНП на ДС
10	5	90	5,6	6	90	6,7
30	5	70	7,1	6	70	8,6
50	5	50	10,0	6	50	12,0
70	5	30	16,7	6	30	20,0
90	5	10	50,0	6	10	60,0

Данные таблицы свидетельствует о том, что в условиях действующего механизма расчета ЕНП наиболее выгодными сферами для деятельности являются торговля, общепит, посреднические и снабженческие услуги, так как доля материальных затрат в этих отраслях незначительная, что способствует формированию более низкой налогооблагаемой базы. Следовательно, и размер исчисляемого ЕНП в этих сферах будет более низким, по сравнению с промышленными предприятиями.

Несмотря на вышеперечисленные недостатки, упрощенный налоговый режим является более предпочтительным, чем общеустановленная система налогообложения. Исследование, проведенное Международной финансовой корпорацией, подтверждает, что «...существующая система налогообложения не поощряет рост предприятий и их переход на более сложные режимы налогообложения...Большая часть предприятий предпочитает оставаться на упрощенной системе налогообложения. Только 8% хозяйствующих субъектов платят общеустановленные налоги и платежи. Менее 6% предприятий являются плательщиками НДС...»¹. При этом нередко для оптимизации налоговых обязательств происходит искусственное дробление крупных предприятий на мелкие. Этому способствует и отсутствие дополнительных критериев (по обороту, выручке, структуре капитала, аффилированности).

Подводя итог, следует отметить, что специальные налоговые режимы для субъектов малого бизнеса широко распространены во многих зарубежных странах. Мировой опыт показывает, что наряду с общеустановленным порядком налогообложения в целях улучшения ряда экономических показателей необходимо использовать специальные методы регулирования экономики для указанных субъектов предпринимательской деятельности, которые позволяют при правильном их применении (как правило, комплексном) в короткие сроки добиться положительных результатов.

Таким образом, основная задача в области налогообложения малого предпринимательства заключается в разработке системы, создающей стимулы для развития малого предпринимательства и одновременно предусматривающей меры, максимально ограничивающие возможности злоупотреблений. Анализ существующих систем налогообложения малого бизнеса показал, что специальные налоговые режимы, несомненно, должны способствовать развитию малого предпринимательства в нашей стране.

**ТИЖОРАТ БАНКЛАРИНИНГ ФОНД БОЗОРИДАГИ ОПЕРАЦИЯЛАРИНИ
РИВОЖЛАНТИРИШ**

Эрназаров Нармет Сапарбаевич

³³² Азимов Э. Ценообразование в малом бизнесе // Рынок, деньги и кредит. – Ташкент, 2016.- № 9.– С.45-47

Иқтисодийни модернизация қилиш шароитида банкларнинг фонд бозорида операцияларини амалга ошириш ва уларни такомиллаштириш масалалари муҳим ҳисобланади. Зеро фонд бозори операцияси дунёнинг барча мамлакатларида кенг кўламда қўлланилаётган энг самарали молиявий даромад турларидан бири ҳисобланади. Тижорат банкларининг фонд бозоридаги иштирокини кенгайтиришнинг муҳимлигини қуйидагилар билан изоҳлаш мумкин:

- Биринчидан, мамлакатда мавжуд корхоналарни ривожланиши замонавий бозор талабларидан келиб чиққан ҳолда қимматли қоғозлар чиқариш ва шу орқали капиталлаштиришни талаб этади. Бундай ҳолатда тижорат банклари ушбу қимматли қоғозлар харидори сифатида қатнашиши мумкин бўлган иқтисодий потенциали юқори субъектлар саналади. Улар томонидан йўналтирилган инвестициялар бевосита мазкур корхоналарнинг оёққа туриши ёхуд фаолиятини кенгайтиришига ёрдам беради.

- Иккинчидан, бугунги шиддатли иқтисодий жараёнлар банклар учун ҳам ноананавий бизнес билан шуғулланишни бозор талаби сифатида қўймоқда. Ҳозирда анъанавий ссуда операциялари, ҳисоб-китобларни амалга ошириш кабилар вақти келиб банкларга ҳозиргидек барқарор фойда келтиришига ҳеч ким кафолат бера олмайди. Шуни ҳисобга олган ҳолда банклар рақобат талабларидан келиб чиқиб ўз активларининг бир қисмини қимматли қоғозларга ҳам жойлаштириши лозим бўлиб қолади. Албатта, иқтисодий эркинлаштириш шароитида тижорат банкларининг қимматли қоғозлар бозорида инвеститсияларни кенг кўламда энг фойдали тарзда жойлаштириш янги мижозларни жалб қилиш соҳасидаги рақобат кураши кучаяди.

Мамлакатимиз тижорат банкларининг капиталлашув даражасини ва барқарорлигини янада ошириш мақсадида уларнинг активларини ҳамда жами капиталлари ҳажмларини кўпайтириш юзасидан қабул қилинган ҳукумат қарорлари банкларнинг фонд бозоридаги иштирокини фаоллаштиришга хизмат қилмоқда.

“Тижорат банкларининг умумий капитали 2017-йилнинг 1-январ ҳолатига кўра, 2016-йилнинг 1-январига нисбатан 20,2 фоизга ошиб, қарийб 9,4 трлн. сўмни ташкил этди”³³³. “2016-йил давомида аксиядорлик-тижорат банклари томонидан банк устав капиталини ошириш мақсадида 401,4 млрд. сўмлик аксиялар инвесторлар ўртасида, шундан, 245,7 млрд. сўмлик акциялар нодавлат сектори ўртасида жойлаштирилди.

Хусусан, Ўзбекистон Республикаси Президентининг 2015-йил 25-мартдаги «Ўзбекистон Республикаси Давлат тижорат Халқ банкининг капиталлашув даражасини янада ошириш чора-тадбирлари тўғрисида»ги ПҚ-2325-сонли Қарори билан 2015-2017-йиллар давомида банк устав капиталини 185,0 млрд. сўмга ошириш орқали 385,0 млрд. сўмга етказиш, шу жумладан, 2016- йилда 54,0 млрд. сўмга оширилиши юзасидан тегишли ишлар амалга оширилди”³³⁴.

Фонд бозорида тижорат банклар иштирокини фаоллаштиришнинг шарт-шароитлари қимматли қоғозлар бозори замонавий бозор иқтисодийнинг ажралмас қисми сифатида, бўш молиявий ресурсларни фойдали жойлаштиришни хоҳловчи инвесторларнинг ҳамда инвеститсияларга эҳтиёж сезган ва жозибали инвеститсия лойиҳаларга эга бўлган эмитентларнинг манфаатларини уйғунлаштиришга ёрдам беради. Аммо шуни алоҳида таъкидлаш лозимки, тижорат банклари ўз маблағларини йўналтиришни мўлжаллаётган хўжалик юритувчи субъект ҳақида тўлақонли ва ишончли маълумот олиши, яъни маълумотлар ошкоралиги ва шаффофлиги мавжуд эмас. Бу эса тижорат банклари учун қимматли қоғозлар инвестициясини энг рискли фаолият тури қилиб қўймоқда.

Тижорат банкларининг фонд бозоридаги операцияларини ривожлантириш бўйича қуйидаги хулосаларни шакллантирдик:

333 .2016- yilda pul-kredit sohasidagi vaziyat va monetar siyosatning 2017- yilga mo'ljallangan asosiy yo'nalishlari. cbu.uz

334 .2016- yilda pul-kredit sohasidagi vaziyat va monetar siyosatning 2017- yilga mo'ljallangan asosiy yo'nalishlari. cbu.uz

Тижорат банкларининг фонд бозоридаги улуши бошқа соҳаларга қараганда катта бўлсада, унинг қимматли қоғозлар операциясидан келадиган даромадлари камлигини кўришимиз мумкин;

Тижорат банкларининг балансининг актив қисмида қимматли қоғозлар билан операциялар улуши (фоизда) жуда кам миқдорни ташкил этган, буни хориж банклари билан таққослаганда сезиларли даражада пастлигини эътиборга олиш лозим;

Кейинги муаммо бозорнинг ахборот шаффофлиги даражасини оширишдан иборатдир, яъни тегишли ахборотга қизиқиши пайдо бўлган шахслар уни олишда тенг ҳуқуқига эга бўлишларидир. Ушбу масалани ечишда қимматли қоғозлар бозорига оид ахборот шаффофлик тизимини яратиш муҳим аҳамиятга эга;

Инвесторларнинг ўз сармояларини қимматли қоғозларга эркин йўналтира олишини соддалаштириш ва ишончини оширишга қаратилган биржа савдоси қоидаларини тартибга солиш ҳамда ҳисоб-китоб ва клиринг технологияларини такомиллаштириш тўғрисидаги меъёрий-ҳуқуқий ҳужжатларни янада такомиллаштириш;

Шу билан бирга ахборот шаффофлиги самарадорлигини ошириш учун асосан ахборот каналларини кенгайтириш, ахборот таҳлилий тармоқлар фаолиятини диверсификация қилиш, ихтисослашда нашрларни қўллаб-қувватлаш, ягона ахборот тизимини яратиш лозим.

Умуман олганда тижорат банкларининг фонд бозоридаги иштирокини ошириш борасида амалга оширилиши лозим бўлган ишлар ва ўз ечимини кутаётган муаммолар бир талай бўлишига қарамасдан таъкидлаш керакки, ушбу бозорда тижорат банкларининг ўрни тобора мустаҳкамланиб бормоқда.

ТИЖОРАТ БАНКЛАРИНИНГ РЕСУРС БАЗАСИ ВА УНИ МУСТАҲКАМЛАШ ЙЎЛЛАРИ

Эрназаров Н.С.

Ўзбекистон Президентининг 2015 йил 6 майда “Тижорат банкларининг молиявий барқарорлигини янада ошириш ва уларнинг ресурс базаларини ривожлантириш бўйича чора-тадбирлар тўғрисида”ги қарорининг қабул қилиниши тижорат банкларининг ресурс базасини мустаҳкамлаш ва уларнинг молиявий барқарорлигини ошириш борасида амалга оширилаётган ишларни янада юқори пағонага кўтаришни тақозо этади. Бу чораларнинг барчаси мамлакатимиз банк тизимини халқаро банк амалиёти андозаларига мос ва хос ташкил қилиш ва юритишга замин яратади.

2016 йил давомида акциядорлик-тижорат банклари томонидан банк устав капиталини ошириш мақсадида 401,4 млрд. сўмлик акциялар инвесторлар ўртасида, шундан, 245,7 млрд. сўмлик акциялар нодавлат сектори ўртасида жойлаштирилди.

Хусусан, Ўзбекистон Республикаси Президентининг 2015 йил 25 мартдаги «Ўзбекистон Республикаси Давлат тижорат Халқ банкининг капиталлашув даражасини янада ошириш чора-тадбирлари тўғрисида»ги ПҚ-2325-сонли Қарори билан 2015-2017 йиллар давомида банк устав капиталини 185,0 млрд. сўмга ошириш орқали 385,0 млрд. сўмга етказиш, шу жумладан, 2016 йилда 54,0 млрд. сўмга оширилиши юзасидан тегишли ишлар амалга оширилди.³³⁵

Ўзбекистон Республикаси Президентининг 2015 йил 26 октябрдаги «Банкларнинг капиталлашув даражасини ошириш бўйича қўшимча чора-тадбирлар тўғрисида»ги ПҚ-2420-сонли Қарорига мувофиқ, 2016 йил давомида Ташқи иқтисодий фаолият миллий банкининг устав капиталига 75,0 млрд. сўм, «Агробанк» АТБ устав капиталига 50,0 млрд. сўм, «Микрокредитбанк» АТБ устав капиталига 25 млрд. сўм ва «Қишлоқ қурилиш банк» АТБ устав капиталига 25 млрд. сўмлик маблағларнинг жойлаштирилиши таъминланди.

Шу билан бирга, Ўзбекистон Республикаси Президентининг 2015 йил 21 декабрдаги «Акциядорлик жамиятларига хорижий инвесторларни жалб қилиш борасидаги қўшимча чора-тадбирлар тўғрисида»ги ПҚ-2454-сонли Қарори талабларидан келиб чиққан ҳолда

335 www.cbu.uz. Монетар сиёсатнинг 2017 йилга мўлжалланган асосий йўналишлари.

тижорат банклари томонидан банк устав капиталининг 15 фоизидан кам бўлмаган қисмини хорижий инвесторларга сотиш юзасидан ўтган давр мобайнида зарурий чорат-тадбирлар амалга оширилди.

Хусусан, ушбу қарор талабларидан келиб чиқиб, Марказий банкнинг «Банкларни рўйхатга олиш ва улар фаолиятини лицензиялаш тартиби тўғрисида»ги Низомига тегишли ўзгартиришлар киритилди.

Бугунги кунда республикада фаолият юритаётган 12 та тижорат банкларининг («ҚДБ Банк Ўзбекистон» АЖ, «ЎТ-банк» АЖ, ЧЭКИ «Савдогарбанк АТБ, ЧЭКИ «Hamkorbank» АТБ, «Ипак Ёўли банки» АИТБ, «Asia Alliance Bank» АТБ, «Orient Finans» ХАТБ, «Мадад Инвест Банк» ХАТБ, «Ravnaq-bank» ХАТБ, «Капиталбанк» АТБ, «Трастбанк» ХАБ ва «Invest Finance Bank» АТБ) устав капиталига Осиё тараққиёт банки, Халқаро молия корпорацияси, Корея тараққиёт банки, Голландия ривожланиш ва тараққиёт ташкилоти каби молиявий ташкилотлар ҳамда бошқа хорижий инвесторларнинг улушлари жалб этилди.

2016 йил давомида банкларнинг капиталлашув даражасини ошириш мақсадида аҳоли ва хўжалик юритувчи субъектларнинг бўш пул маблағларини банк капиталига жалб қилиш учун қўшимча акцияларни, шунингдек, бошқа қарз қимматли қоғозларини чиқариш ҳамда уларни жойлаштириш бўйича кенг кўламли ишлар амалга оширилди.

Тижорат банкларининг умумий капитали 2017 йилнинг 1 январь ҳолатига кўра, 2016 йилнинг 1 январига нисбатан 20,2 фоизга ошиб, қарийб 9,4 трлн. сўмни ташкил этди

2016 йил якунига кўра тижорат банклари томонидан жалб этилган депозитларнинг умумий ҳажми 2015 йилга нисбатан 25,2 фоизга ошиб, 44,6 трлн. сўмни ташкил этди

Тижорат банклари ресурс базасини янада кенгайтириш ва мустаҳкамлаш учун:

- банклар томонидан кўрсатилаётган хизматлар сифатини миқдорлар талабларидан келиб чиқиб янада яхшилаш ҳамда омонат ва депозитларнинг янги, жозибадор турларини жорий этиш орқали аҳоли ҳамда хўжалик юритувчи субъектларнинг бўш пул маблағларини банк айланмасига жалб этишни кенгайтириш;

- узоқ муддатли банк депозит сертификатлари ва облигацияларини чиқаришни кўпайтириш ва уларни имтиёзли шартлар асосида жойлаштиришни кучайтириш;

- тижорат банклари ресурс базасини диверсификациялашни такомиллаштириш ёрдамида узоқ муддатли депозитлар солмоғини янада ошириш лозим.

ҚИММАТЛИ ҚОҒОЗЛАР БОЗОРИДА ТИЖОРАТ БАНКЛАРИ ИНВЕСТИЦИОН ОПЕРАЦИЯЛАРИНИНГ ИҚТИСОДИЙ МАЗМУНИ ВА АҲАМИЯТИ

Тиллаев Х. –ўқитувчи ТМИ

Қимматли қоғозлар бозори давлат молия тизимини ташкилий қисми бўлиб, индустриал ва ташкилий–функционал ўзига хослиги билан характерланади. Кўп мамлакатларнинг фонд бозорларида банклар асосий рол ўйнайдилар. Мамлакатимизда қимматли қоғозлар бозорининг шакллантиришга мустақиллиенинг дастлабки йилларидаёқ катта эътибор берилди. 1993 йил 2 сентябрда қабул қилинган Ўзбекистон Республикасининг “Қимматли қоғозлар ва фонд биржаси тўғрисида” ги Қонуни бунга ёрқин мисол бўла олади.

Дунёда жаҳом молиявий–иқтисодий инқирозининг оқибатларини бартараф этиш бўйича амалга оширилаётган чора – тадбирлар ҳозирда ўз натижаларини бермоқда. Лекин “Фонд, хом ашё ва молия бозорларида катта спекулятив ўйинлар давом этаётгани, реал қийматга эга бўлмаган пул ҳажмининг кўпайиши, бошқача айтганда, янги молиявий “кўпиклар” хавфининг авж олаётгани яна молиявий касодларга олиб келиш хавфини туғдириши мумкин”³³⁶.

336 Каримов И.А. Асосий вазирамиз – ватанимиз тараққиёти ва халқимиз фаровонлигини янада юксалтиришдир. Т.: “Ўзбекистон” 2010. 18 бет

Мамлакатда қимматли қоғозлар бозорининг ривожланиши авваламбор, унинг иштирокчиларига юкори фойда олиб келса, бошқа томондан унинг ликвидлигини таъминлашга хизмат қилади. Лекин ушбу бозорни доимий назорат қилиш, спекулятив операцияларни олдини олиш ҳозирги кун учун долзарб масала ҳисобланади.

Шу ўринда Ўзбекистонда қимматли қоғозлар бозорини шакллантириш ва уни ривожлантиришга катта эътибор қаратилиб, ҳозирда унинг фаолият кўрсатиши учун тегишли меъёрий-ҳуқуқий асос ва иқтисодий шарт-шароитлар яратилган бўлишига қарамасдан, миллий фонд бозоримиз ривожланишида жиддий ўзгаришлар кузатилмаяпти. Айниқса, қимматли қоғозлар бозорида инвестиция институтларининг, хусусан, мазкур бозорнинг тўлақонли ва фаол иштирокчиси ҳисобланган банкларининг самарали фаолияти кўзга ташланмаяпти.

Республикамизда тижорат банкларининг қимматли қоғозлар бозоридаги мавқеининг пастлиги банклар жами активларда қимматли қоғозлар салмоғининг кичиклиги ҳамда ялпи даромади таркибида қимматли қоғозлардан олинадиган даромадлари салмоғининг жуда камлигида яққол намоён бўлмоқда. Бунинг асосий сабаблари сифатида қимматли қоғозлар бозорида рисклилик даражасининг юкорилиги, капитализация даражасининг кичиклиги, қимматли қоғозлар ликвидлик даражасининг пастлиги, муддатли қимматли қоғозлар бозорининг йўқлиги, банкларнинг қимматли қоғозлар бозоридаги фаолиятини тартибга солувчи ҳамда инвесторлар ҳуқуқ ва манфаатларини кафолатловчи айрим меъёрий-ҳуқуқий асосининг такомиллашмаганлиги ва ҳ.к.лар билан изоҳлаш мумкин.

Шунингдек, Ўзбекистон банкларининг аксарияти мамлакат молия бозорининг маблағларга муҳтож соҳаларини молиялаштиришда секин кириб бормоқда, натижада унинг улкан ижтимоий-сиёсий салоҳияти иқтисодий ислохотларни чуқурлашувига сезиларли даражада таъсирини ўтказа олмаяпти.

Мазкур муаммоларни ҳал қилиш йўлида банклар йирик молиявий ресурсларга ва инвестициялашнинг қулай технологияларига эга бўлиши керак. Бунинг учун банкларнинг инвестицион сиёсати етарли даражада ривожланиши лозим. Банклар молия бозорида улкан имкониятга эга эканлиги ҳамда асосий қимматли қоғозларнинг эмиссия қилиш имкониятини ва инвестицион фаолиятни ривожлантириш, қимматли қоғозлар бозоридаги профессионал фаолият юритишини ўрганиш муҳимдир.

Иқтисодиётни ривожланишида, ҳамда унинг турли соҳалари бир маромда ишлаб туриши учун инвестициялар керак экан, ҳозирда, катта ҳажмда молиявий ресурсларни жамловчи ва уни иқтисодиётнинг устувор соҳаларига йўналтира оладиган бирдан-бир молиявий институт-банклар бўлиб турибди, десак муболаға бўлмайди.

Тижорат банклари инвестиция фаолияти икки томонлама кўринишга эга. Биринчи гада банкларнинг қимматли қоғозлар бозоридаги иқтисодий субъект сифатидаги фаолияти банк даромадларини оширишга, активларининг диверсификациясини ошириш орқали уларнинг рисклилик даражасини камайтиришга қаратилган бўлса иккинчи ўринда банклар қимматли қоғозлар бозоридаги инвестиция фаолиятининг макроиқтисодий самараси нафақат банк капитали балки бутун жамият капитали ошишига олиб келади ва банк қўйилмаларининг ишлаб чиқаришга йўналтирилганлигини ифодалайди.

Молия бозори тижорат банкларига қўшимча капитал келтирувчи кам харажатли инструментдир. Инвестицион ва бошқа турли воситачилик фаолиятдан қўшимча даромад манбаини яратади. Қимматли қоғозларга инвестицияларни амалга ошириш банкка ўз активларини диверсификация қилиш ҳамда шу орқали хавф-хатар даражасини камайтириш, банкнинг лаёқатли даромадларини ошириш имкониятларини беради. Бу эса ўз навбатида омонатларга жалб қилинган мижозлар сармояларини банк томонидан инвестицияларга самарали жойлаштириш орқали иқтисодиётдаги макроиқтисодий жараёнларни ривожлантиришга олиб келади.

Инвестицияларни амалга оширишда корхона фаолиятининг мониторингини олиб бориш учун банк етарли тажрибага эга бўлиши керак, чунки инвестициялар амалга оширилганда улар билан боғлиқ хавф-хатарлар пайдо бўлади. Хавф-

хатарларни тўғри баҳолаш ва уларни бартараф этиш учун банк ўз ходимларини малакасини ошириш ва бу бўйича хориж тажрибасини ўрганиш керак.

Ҳар қандай мамлакатнинг қимматли қоғозлар бозорида банк роли ошишининг асосий омили бўлиб–ўша мамлакат хўжалик субъектларининг молия ресурслари билан кенг доирада фойдаланишини таъминловчи, ҳамда юқори инновацион–инвестицион фаолияти ва уларнинг молиявий рискларини суғурталаш учун қўшимча имкониятларни таъминлаб берувчи замонавий ва сифатли банк хизматита бўлган талабининг йил сайин ошиб бораётгани ҳисобланади. Қолаверса, тижорат банклари қимматли қоғозлар орқали пул оборотини кенгайтиради, тезлаштиради ва кенг жамоанинг банкдан ташқари оборотдаги пул маблағларини ўзига жалб қилади. Оқибатда иқтисодиётнинг маблағларига муҳтож соҳаларини молиялаштиради.

ПЛАСТИК КАРТОЧКАЛАР ОРҚАЛИ НАҚД ПУЛСИЗ ҲИСОБ-КИТОБЛАР ТИЗИМИНИ ЯНАДА РИВОЖЛАНТИРИШ

Тиллаев Х.С. – катта ўқитувчи ТМИ

Ҳозирги даврда нақд пулсиз ҳисоб-китобларни амалга оширишда мулкчилик шаклидан қатъий назар, хўжалик юритувчи субъектлар ўз маблағларини банкдаги ҳисобварақларида сақлашлари ва барча операцияларни банк орқали ўтказишлари лозимдир. Бир томондан тўловларни ўтказиш назорат қилинса, иккинчи томондан миждозлар учун қулай ва ишончлидир. Бу борада, Ўзбекистон Республикаси Президентининг 2017 йил 7 февралдаги ПФ-4947-сонли “Ўзбекистон Республикасини янада ривожлантириш бўйича ҳаракатлар стратегияси тўғрисида” фармонида, иқтисодиётни ривожлантириш ва либераллаштиришнинг устувор йўналишларидан бири сифатида, нақдсиз ҳисоб-китоблар ҳажми ва қамровини ошириш, шу жумладан, иқтисодиёт соҳаларида тўловларнинг замонавий электрон шаклларини жорий этиш ва тадбиркорлик субъектларини рағбатлантириш, шунингдек, банкдан ташқари айланишини қисқартириш бўйича амалга оширилиши лозим бўлган чора-тадбирлар келтириб ўтилган.

Банк тизимида нақд пулсиз ҳисоб-китоблар тизимининг асосий шаклларидан бири ҳисобланган пластик карточкаларга асосланган тўлов амалиётини такомиллаштириш, муомаладаги нақд пул массасини камайтириш, пул айланишини тартибга солиш, хўжалик юритувчи субъектлар ўртасида дебиторлик ва кредиторлик қарзларининг ҳажмини камайтириш, аҳолининг ортиқча маблағларини жалб этиш ва уларни хўжалик айланмаларига киритиш республикамизнинг иқтисодий ривожланишида жуда катта аҳамият касб этади. Шунингдек, пул массасини назорат қилиш тизимини соддалаштиради. Бир сўз билан айтганда, пластик карточкалар замонавий ва қулай тўлов воситаси ҳисобланади.

Пластик карточкалар билан ҳисоб-китоб тизимининг жорий қилиниши миждозларга банк хизматинигина кўрсатиб қолмасдан, балки пул айланмаларини ҳаракатини осонлаштириб, нақд пулга бўлган талабни қисқартиради. Хўжалик юритувчи субъектлар ўртасидаги дебиторлик ва кредиторлик қарзларининг ҳажмини камайтиради. Шунингдек, пул массасини назорат қилишни соддалаштиради. Ҳисоб-китобларнинг нақд пулга амалга ошириш ва тижорат асосида фаолият кўрсатаётган молия тизимларига фавқулодда қимматга тушади. Муомалага янги пул белгиларини чиқариш ва эскиларини алмаштириш ва ходимларни сақлаб туриш миждозларнинг кўп вақтини сарфланиши мамлакат иқтисодиётига оғир юкдир.

Республикада миллий валютадаги пластик карточкалар эмиссиясини ва улар орқали амалга ошириладиган операциялар ҳажмини йилдан йилга ошиб бормоқда. Буни қуйидаги расмда кўришимиз мумкин.

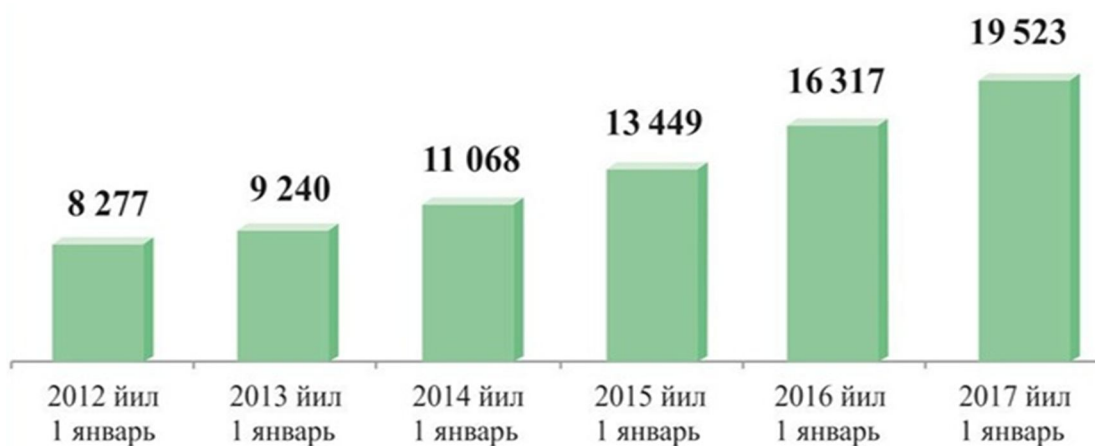

1-расм. Муомалага чиқарилган пластик карточкалар сони, минг дона³³⁷

1-расм маълумотларидан кўринадик, 2011-2016 йилларда муомалага чиқарилган пластик карточкалар сонининг ўсиш тенденцияси кузатилган. Банк пластик карточкалари муомаласини кенгайтириш ва такомиллаштириш бўйича амалга оширилган чоратadbирлар натижасида, сўнгги 5 йил давомида муомалага чиқарилган банк пластик карталари сони 2 баробардан зиёдга кўпайди ва 2017 йил 1 январь ҳолатига кўра, уларнинг умумий сони 2016 йилнинг бошига нисбатан 3,2 млн.тага ортиб, 19,5 млн. дондан ортиқни ташкил этди. Шунингдек, чакана савдо ва хизмат кўрсатиш соҳаси объектларида ўрнатилган тўлов терминаллари сони йил бошига нисбатан қарийб 26 мингтага ортиб, 2017 йил 1 январь ҳолатига кўра, 209 минг дондан ошди

Маълумки, сўнгги йилларда республикамиз тижорат банклари томонидан пластик карточкаларни муомалага чиқариш ва улардан фойдаланиш сезиларли даражада ўсиб бормоқда. Ўзбекистон Республикаси Марказий Банки ва тижорат банклари томонидан савдо, хизмат кўрсатиш ва нақд пул муомаласи билан фаолият кўрсатадиган мижозларни ҳисоб-китоб терминаллари, банкоматлар ва пластик карточкалар билан таъминлаш, уларни юқори даражада ҳимоя қилиш бўйича белгиланган талабларга риоя этилишини назорат қилиш, пластик карточкалардан фойдаланиш орқали нақд пулсиз тўловларни амалга оширишда сохталаштириш ёки бошқа қонунбузилишларга йўл қўймаслик масалаларига алоҳида эътибор қаратиляпти.

Пластик карточкаларга асосланган тўловлар амалиётини ривожлантиришга барча имкониятлар яратилган бўлсада, лекин ҳал этилмаган масалалар ва маълум камчиликлар кўзга ташланмоқда. Республикамизда пластик карточкалар бозорини янада ривожлантириш мақсадида мавжуд муаммоларни ҳал қилиш бўйича қуйидаги ишларни амалга ошириш мақсадга мувофиқ деб ҳисоблаймиз:

- республикамиз ҳудудида пластик карточкалар орқали тўловларни амалга оширишда мавжуд инфратузилмани етарли даражада такомиллашмагани. Чунки, пластик карточкалар асосида тўловларни эркин амалга оширишда “on-line” карточкалар тизими оператив тизимлигига қарамасдан унинг ишлаш тезлиги ва сифати республикамизнинг чекка туман ва шаҳарларида талаб даражасида амалга оширилмаяпти. Пластик карточкаларга асосланган тўловлар амалиётлари узлуксизлагини таъминлаш мақсадида тизим тез ва сифати юқори даражада бўлиши учун зарур ахборот-коммуникация тизимлари ишлаш сифатини яхшилаш лозим.

- мамлакатимизда муомалага чиқарилган пластик карточкаларнинг кўпчилик қисми вилоятлар улушига тўғри келишини ҳисобга олсак, ҳудудларга янги пластик карточкалар тизимига мос терминалларни ўрнатишни кўпайтириш лозим. Кейинги пайтларда “on-line” пластик карточкалар эмиссия килиниши жадал суръатлар билан ўсиб бораётганлиги

³³⁷ www.cbu.uz – Ўзбекистон Республикаси Марказий банки сайти маълумотлари асосида муаллиф томонидан тайёрланди

сабабли, махсус терминалларни ўрнатиш тўловлар ҳажмини кўпайтириш, аҳолининг чакана тўловларни амалга оширишига қулайликлар яратади.

- техник қурилмаларни мамлакатимиз ҳудудида ишлаб чиқаришни йўлга қўйиш ва бундай корхоналарни кўпайтириб, рақобат муҳитини шакллантириш лозим.

Шундай қилиб, пластик карточкалар ҳамма учун фойдали ва электрон ҳамёндир, қолаверса, жаҳон тажрибаларининг юксак кашфиётлари Ўзбекистонда ҳам мавжуд эканлиги, мамлакатимизнинг жаҳон ҳамжамиятига, ҳамда халқаро молиявий бозорларга жадал суратларда кириб бораётганлигидан далолат беради.

ТИЖОРАТ БАНКЛАРИНИНГ МОЛИЯВИЙ БАРҚАРОРЛИГИНИ ОШИРИШ МАСАЛАЛАРИ

Х.С.Тиллаев – ТМИ катта ўқитувчи

Иқтисодиёти шароитида барқарор ва самарали ишловчи банк тизимини яратиш мустақилликнинг биринчи кунларидан мамлакатимизда юритилаётган иқтисодий сиёсатнинг энг муҳим йўналишларидан бири бўлди. Бугунги кунда банк тизимида бозор ислохотлари иқтисодиётнинг бошқа соҳаларига нисбатан бир мунча жадал суръатлар билан рўй бермоқда. Жумладан, 2016 йилда банк тизимида амалга оширилган чора-тадбирлар Ўзбекистон Республикаси Президентининг 2015 йил 6 майдаги «Тижорат банкларининг молиявий барқарорлигини янада ошириш ва уларнинг ресурс базасини ривожлантириш чора-тадбирлари тўғрисида»ги ПҚ-2344-сонли Қарори ҳамда Ўзбекистон Республикасининг Биринчи Президенти Ислон Каримовнинг мамлакатни 2015 йилда ижтимоий-иқтисодий ривожлантириш яқунлари ва 2016 йилга мўлжалланган иқтисодий дастурнинг энг муҳим устувор йўналишларига бағишланган Вазирлар Маҳкамасининг мажлисидаги маърузасида белгилаб берилган устувор вазифаларнинг ижросига қаратилди. Ушбу устувор вазифаларнинг изчил ва самарали бажарилиши ҳисобига 2016 йил яқунлари бўйича республика банк тизими ривожланишининг барча кўрсаткичлари бўйича ижобий натижаларга эришилди.

Тижорат банкларининг капиталлашувини ошириш бўйича кўрилган чора-тадбирлар натижасида 2016 йил яқунлари бўйича банк тизимининг умумий капитали олдинги йилдагига нисбатан 20,2 фоизга ошиб, қарийб 9,4 трлн. сўмни ва капиталнинг етарлилик даражаси кўрсаткичи умумий қабул қилинган халқаро стандартлардан деярли 3 баробардан зиёдни ташкил қилди. Банк тизими барқарорлигининг яна бир муҳим кўрсаткичи ҳисобланган ликвидлик даражаси 2016 йил яқунлари бўйича 64,4 фоизни ташкил этди ва бу талаб этиладиган минимал даражадан 2 баробар ортиқдир.³³⁸

Ҳозирги пайтда Ўзбекистонда ижтимоий йўналтирилган бозор иқтисодиётини шакллантириш жараёни тижорат банкларининг барқарор фаолият юритувчи тизимини яратишни кўзда тутади. Чунки тижорат банклари бозор инфратузилмасининг муҳим таркибий қисмларидан бири ҳисобланади. Уларнинг барқарорлиги давлат аҳамиятига эгадир.

Беқарор, тез ўзгариб турувчи бозор муносабатлари шароитида банклар ўз миқдорлари, рақобатчилари томонидан бўладиган ҳаракатлар ва қонун ҳужжатлари ўзгариши билан боғлиқ турли хил натижалар ва уларнинг банк фаолиятига таъсирини инобатга олиб бориши лозим. Чунки бундай ўзгарувчан ҳолатлар банк фаолияти давомида юқори риск қилишга олиб келади. Замонавий банк тизимини рисксиз тасавур қилиб бўлмайди. Банкнинг рисксиз операцияси йўқ, унинг барча операциялари риск билан боғлиқ бўлиб, уларнинг даражаси операция турига қараб ҳар хил бўлиши мумкин. Банк амалиётида рискни умуман йўқ қилиш мумкин эмаслиги боис, уни олдиндан кўра билиш, уни камайтириш чораларини кўриш лозим ва шу ҳисобига банкнинг молиявий барқарорлигига эришиш мумкин.

Мамлакатимизда банклар инфратузилмасини янада такомиллаштириш боорасида бир қатор ишлар амалга ошириш режалаштирилмоқда. Бу борада банк тизимининг

338 www.cbu.uz сайти маълумотлари. Монетар сиёсатнинг 2017 йилга мўлжалланган асосий йўналишлари

молиявий барқарорлигини янада мустаҳкамлаш, Республика молия-банк тизимини янада ривожлантириш ва унинг барқарорлигини ошириш, банк назоратини кучайтириш, банк активлари ва кредит портфелининг сифатини яхшилашга алоҳида эътибор қаратиш лозим.

Шунингдек, банк тизими назоратини Базель кўмитасининг янги тавсиялари асосида такомиллаштириш, банк тизимини ва алоҳида банкларни юқори халқаро рейтинг баҳоларига эга бўлишини таъминлаш, тижорат банкларининг ресурс базасини янада кенгайтириш, уларнинг инвестициявий фаоллигини кучайтириш ҳамда иқтисодий таркибий ўзгартириш, ишлаб чиқаришни модернизациялаш, техник ва технологик қайта жиҳозлаш бўйича стратегик муҳим инвестиция лойиҳаларини амалга оширишга, кичик бизнес ва хусусий тадбиркорликни молиявий қўллаб-қувватлашга йўналтириладиган кредитлар ҳажмларини кўпайтириш каби муҳим чора-тадбирларни амалга ошириш орқали банк инфратузилмасини янада кенгайтириш, улар томонидан кўрсатилаётган хизматлар кўламини кўпайтириш муҳим вазифалардан ҳисобланади.

Юқоридагилардан келиб чиққан ҳолда банк тизими молиявий барқарорлигини мустаҳкамлаш борасида қуйидаги тавсияларни амалга ошириш мақсадга мувофиқ деб ҳисоблаймиз:

– банк тизимини тартибга солиш ва назорат қилишни янада такомиллаштириш, Базель талабларидан келиб чиқиб капитал компонентларининг етарлилиги, ликвидлилик бўйича белгиланган талабларни янада кучайтириш;

– банк тизимини интеграциялашувини янада жадаллаштириш мақсадида ҳисобот тизимини Молиявий Ҳисоботларнинг Халқаро Стандартларига (МХҲС) тўлиқ мослаштириш ва бу орқали банкларимизнинг хорижий банклар билан шерикчилик муносабатларини янада ривожлантириш;

– мамлакатимиз банкларининг молия бозоридаги фаолият кўламини ошириш, уларга ушбу бозорда иштирок этишларини рағбатлантирувчи имтиёзлар жорий қилиш;

– етакчи халқаро рейтинг компаниялари томонидан қўлланадиган ва алоҳида банклар ва ҳамда бутун банк тизимининг бутун дунёда қабул қилинган баҳолаш кўрсаткичлари бўйича янада юқори даражага кўтарилишини объектив баҳолаш имконини берадиган халқаро нормалар, стандарт ва мезонлар асосида алоҳида банклар ва бутун банк тизими фаолиятини таҳлил қилиш ва баҳолашнинг замонавий тизимини жорий қилиш.

Мамлакатимизда банк тизими молиявий барқарорлиги ва ишончилигини янада ошириш, тижорат банкларининг ресурс базасини мустаҳкамлаш ва ривожлантириш учун қулай шарт-шароитлар яратиш, уларнинг инвестициявий фаоллигини рағбатлантириш, шунингдек умум қабул қилинган халқаро меъёр ва стандартларга мувофиқ банк фаолиятини ташкил этишни янада юқори даражага чиқишини таъминлаш, аввало халқаро стандарт ва меъёрларга мос равишда тижорат банклари молиявий барқарорлиги ва ликвидлигини янада оширишга катта эътибор бериш зарурлигини кўрсатмоқда.

ДАВЛАТ БЮДЖЕТИ ХАРАЖАТЛАРИНИНГ АМАЛДАГИ ИЖТИМОЙ-ИҚТИСОДИЙ ИСЛОҲОТЛАРДАГИ АҲАМИЯТИ

Б.Турсунов ТМИ ўқитувчиси

Г.Омонова ТМИ талабаси

Давлат бюджети харажатлари том маънода давлатнинг ижтимоий-иқтисодий сиёсатининг молиявий мазмунини акс эттиради. Ўзбекистон Республикаси давлат бюджети харажатларининг кейинги йиллардаги таркибий таҳлиллари кўрсатадики, харажатлар номинал мазмунда (мутлақ кўрсаткичларида) ортиб бораётганлигини кузатишимиз мумкин. Лекин, унинг ялпи ички маҳсулотга нисбатан салмоғининг камайиб бориш тенденцияси куза-тилмоқда. Шу билан бир қаторда, давлат бюджети харажатлари таркибида ижтимоий соҳа ва аҳолини ижтимоий ҳимоялаш харажатларининг изчил равишда ортиб бораётганлиги давлатимиз томонидан кучли ижтимоий сиёсатнинг молиявий асослари шакллантирилаётганлигидан далолатдир.

Давлат бюджети харажатларининг таркибидаги ижтимоий-маданий тадбирлар харажатлари йил сайин ошиб борган. Кейинги 5 йил мобайнида жами бюджет харажатларининг таркибида ижтимоий соҳага қилинаётган харажатлар 2011 йилда 58,2 фоиздан 2015 йилда 59,1 фоизгача ўсиб борган. Ушбу ҳолат жаҳондаги барча давлатлар орасида энг юқори кўрсаткични ташкил этадики, ўз навбатида, республикамизда изчил амалга оширилаётган ижтимоий ислохотларнинг узоқ, стратегик аҳамиятга эга эканлигидир. Шунингдек, ушбу харажатларнинг ўсиб бориши билан бирга, уларнинг давлат бюджети харажатларидаги энг юқори салмоқни ташкил этмоқда. Иқтисодиёт харажатлари эса 2011 йилда 1938 млрд. сўмни ташкил этган бўлиб, жами бюджет харажатларида 11,5 фоизни ташкил этган. 2015 йилга келиб ушбу харажатларнинг жами давлат бюджети харажатларидаги салмоғи 10,1 фоизни ташкил этган. Лекин, ушбу харажатлар номинал мазмунда ўсиб борган.

Марказлаштирилган инвестицияларни бюджетдан молиялаштириш учун 2011 йилда 1037 млрд. сўм, 2011 йилда 1037 млрд. сўм, 2012 йилда 1174 млрд. сўм, 2013 йилда 1300 млрд. сўмни, 2014 йилда 1500 млрд. сўмни ва 2015 йилда 1800 млрд. сўмни ташкил этмоқда. Бу, ўз навбатида, ҳозирги кунда амалга оширилаётган иқтисодиётни модернизация қилиш ва янгилаш, инновацион технологияларни кенг жорий қилиш билан боғлиқ йирик ва стратегик аҳамиятга эга бўлган лойиҳаларни молиялаштиришда бюджет инвестицияларининг ҳам аҳамияти юқориликдан далолат беради.

1-жадвал

Мақсадли фондларсиз давлат бюджети харажатларининг таркиби¹

Кўрсаткичлар	2011 йил		2012 йил		2013 йил		2014 йил		2015 йил	
	Млрд. сўм	фонзда	Млрд. сўм	фонзда	Млрд. сўм	фонзда	Млрд. сўм	фонзда	Млрд. сўм	фонзда
Давлат бюджети харажатлари, миллиард сўм	16802	100	21190	100	26312	100	31582	100	37967,7	100
Ижтимоий соҳа ва аҳолини ижтимоий қўллаб-қувватлаш харажатлари	9723	58,2	12338	58,3	15573	59,2	18873	59,7	22457,0	59,1
Иқтисодиёт харажатлари	1938	11,5	2338	11	2791	10,6	3385	10,7	4119,7	10,1
Марказлашган инвестицияларни молиялаштириш	1037	6,1	1174	5,5	1300	4,9	1500	4,7	1800	4,7
Давлат ҳокимияти ва бошқаруви органлари, суд органлари харажатлари	627	3,7	844	3,9	825	3,1	1000	3,1	1199,9	3,1

Давлат ҳокимияти ва бошқаруви органлари, суд органлари фаолияти учун харажатлар жами харажатлар таркибида 2011 йилда жами бюджет харажатлари 3,7 фоизни, 2015 йилга келиб эса бу харажатлар 3,1 фоизни ташкил этмоқда.

Юқоридаги жадвал кўрсаткичлари бюджет сиёсатининг асосий йўналишларини ўзида ифода этиб, унда табиий равишда ижтимоий соҳа ва аҳолини ижтимоий қўллаб-қувватлаш масалалари устувор эканлиги кузатил-моқда.

Ҳозирги шароитда давлат бюджети учун нисбатан юқори даражадаги молиявий юк бўлиб тушаётган ижтимоий соҳа ва аҳолини ижтимоий қўллаб-қувватлаш харажатлари бир томондан аҳолининг кам таъминлаган қатламини ҳимоялаш молиявий асосини ўзида ифодалайди. Иккинчидан, аҳолининг турмуш фаровонлигини ошириш, замонавий соғлиқни сақлаш тизимини шакллантиришда давлат бюджетининг аҳамияти ортиб бораётганлигини кўрсатиб бермоқда.

Ушбу яқин истиқболга мўлжалланган ислохотларни амалга оширишда, қуйидаги айрим принциплар масалаларга эътиборни қаратиш лозимдир:

¹ Манба: Ўзбекистон Республикаси Молия вазирлиги маълумотлари

Биринчидан, бюджетни режалаштиришнинг амалдаги тизими шароитида, узоқ ва яқин истиқболга мўлжалланган бюджет сиёсати страте-гиясини аниқлаш имкониятига эга бўлинмайди. Бу ҳолат, узоқ ва яқин истиқ-болга мўлжалланган иқтисодий сиёсатни амалга оширишдаги давлат бюдже-тининг ролини мавҳумлаштиради. Шунинг учун бюджетни режалаштиришда ўрта муддатли режалаштириш тизимини жорий этиш мақсадга мувофиқ;

Иккинчидан, бюджет харажатларининг молиялаштириш самарадор-лигининг асосий мезони сифатида ижтимоий-иқтисодий тавсифдаги натижа-лар асос қилиб олинар экан, бунда галдаги асосий вазифа ушбу харажат-ларининг ижтимоий-иқтисодий натижаларини баҳолаш мезонлари ва механизмини ишлаб чиқишни талаб этади. Натижаларни баҳолаш ва бошқа-риш мураккаб, лекин бюджет харажатларининг самарадорлигини аниқлашда бош омил ҳисобланади.

Учинчидан, ушбу жараёнларда бош мақсад ижтимоий-иқтисодий самарани ўзида ифодаловчи натижаларни баҳолашга эмас, уни бошқариш тизимини такомиллаштиришга йўналтирилиши мақсадга мувофиқдир.

ЎЗБЕКИСТОНДА ТУРИЗМ ИНДУСТРИЯСИНИ РИВОЖЛАНТИРИШ ИСТИҚБОЛЛАРИ

Б.Турсунов ТМИ ўқитувчиси

Ж.Мўминова ТМИ талабаси

Ўзбекистон ижтимоий-иқтисодий ривожланишининг ҳозирги босқичида туризм иқтисодиётни динамик ривожланувчи ва нисбатан фойдали тармоқлардан бирига айланмоқда. Шу боисдан, 2017-2021 йилларга мўлжалланган “Ҳаракатлар стратегияси”да туризм индустриясини жадал ривожлантириш, иқтисодиётда унинг роли ва улушини ошириш, туризм хизматларини диверсификация орқали туризм инфратузилмасини такомил-лаштириш алоҳида ўрин олган.

Жорий йилдан бошлаб Ўзбекистонда мавжуд туристик салоҳиятдан самарали фойдаланиш мақсадида МДХ мамлакатлари орасида илк бор туризм корхоналари учун солиқ имтиёзлари ва қулайликлар тақдим этилди. Туризм фаолияти билан шуғулланувчи ташкилотларга лицензиялар бериш тизими соддалаштирилди.

Ўзбекистон Республикаси Президенти Ш.М.Мирзиёев Хоразм вилоятига ташрифи чоғида «...Хоразмнинг туризм борасидаги имкониятларини тўлиқ ишга солиш, янги йўналишлар ташкил этиш ва уларни жаҳон бозорларида тарғиб қилиш, меҳмонхоналар ва транспорт инфратузилмасини ривожланти-риш зарурлигини таъкидлади. Зотан, туризм мамлакат иқтисодини ривожлан-тириш, айниқса, янги иш ўринлари яратишда муҳим соҳалардан ҳисобла-нишини»³³⁹ қайд этган эди.

Шу ўринда Ўзбекистон Республикаси Президентининг 2016 йил 2-декабрдаги “Ўзбекистон Республикасининг туризм соҳасини жадал ривож-лантиришни таъминлаш чора-тадбирлари тўғрисида” ПФ-4861-сонли фармони туризм соҳасида давлат сиёсатининг сифат жиҳатдан янги босқичга ўтишини белгилаб берадиган ушбу тармоқни тубдан ислоҳ қилиш бўйича мисли кўрилмаган чора-тадбирлар назарда тутилади. Фармонга мувофиқ «Ўзбектуризм» Миллий компанияси негизида Ўзбекистон Республикаси Туризмни ривожлантириш давлат қўмитаси ташкил этилди. Давлат қўмитаси туризм соҳасидаги ваколатли давлат органи сифатида зиммасига қуйидаги функцияларни амалга ошириш юклатилди:

- туризм туроператорлик фаолиятини лицензиялаш;
- Ўзбекистон Республикаси сертификатлаштириш бўйича миллий органи - "Ўзстандарт" агентлиги билан мустаҳкам ўзаро ҳамкорликда туризм фаолияти субъектлари томонидан кўрсатиладиган туроператорлик (туризм маҳсулотлари) хизматлари ва меҳмонхона хизматларини мажбурий сертифи-катлаш, шу жумладан турли

³³⁹ <http://uza.uz/oz/politics/isti-bolli-i-tisodiy-loyi-alar-a-oli-farovonligini-yanada-osh-27-01-2017>

ташкилий-ҳуқуқий шакллардаги меҳмонхона-ларнинг (мотелларнинг) таснифини белгилаш;

○ сертификатланадиган туризм хизматларининг норматив ҳужжатларда белгиланган мажбурий талаблар ва стандартларга мувофиқлиги бўйича инспекция назоратини амалга ошириш. Бунда Ўзбекистон Республикаси Миллий сертификатлаш тизимида аккредитация қилинган туризм хизматларини сертификатлаш бўйича органлар ҳам туризм хизматларининг айрим турларини сертификатлаш субъектлари ҳисобланади.

Ўзбекистон Республикаси Туризмни ривожлантириш давлат қўмитасининг ўз ваколатлари доирасида қабул қилган қарорлари давлат ва хўжалик бошқаруви органлари, давлат ҳокимияти ва маҳаллий бошқарув органлари, мулкчилик шакллари ва идоравий бўйсунушидан қатъи назар, хўжалик юритувчи субъектлар томонидан бажарилиши мажбурий ҳисобланади

Шунингдек, 2017 йил 1 январдан бошлаб туризм фаолиятини ташкил-лаштиришни таъминлайдиган туризм корхоналари - туризм операторлари, туризм агентликлари, экскурсия ташкилотлари, туризм фирмалари туризм фаолиятини амалга ошириш ҳуқуқи юзасидан лицензияланиши, туризм фаолиятини амалга ошириш ҳуқуқига лицензия олишда туризм хизматлари сертификати билан тасдиқланган туристлар ва экскурсантларнинг ҳаёти, соғлиғи ва мол-мулки учун хавфсизликни таъминлаш тизимининг мавжуд-лиги мажбурий лицензия талаби ва шарти ҳисобланиши, меҳмонхоналарда ва жойлаштиришнинг шу каби воситаларида туризм хизматлари кўрсатиш билан боғлиқ фаолиятни амалга оширишга лицензия мавжуд бўлиши бўйича талабни бекор қилган ҳолда, туризм фаолияти билан боғлиқ бўлган субъектлар - меҳмонхоналар, мотеллар, кемпинглар ва жойлаштиришнинг шу каби воситалари томонидан кўрсатиладиган туризм хизматлари мажбурий сертификатланадиган бўлди.

Юқорида туризм соҳасини ривожлантириш билан боғлиқ ислохотлар тизимини такомиллаштириш ва туризм индустрияси тараққиётини таъмин-лашда қуйидагиларга алоҳида эътибор қаратиш мақсадга мувофиқ:

○ хорижий туристларга хизмат кўрсатишга ихтисослашган умумий овқатланиш корхоналари ва автотранспорт корхоналари ўртасида эркин рақобат муҳитини шакллантириш;

○ туристик соҳанинг барча тармоқлари учун Ўзбекистон Республикаси Туризмни ривожлантириш давлат қўмитаси томонидан сертификат тизимини жорий этиш;

○ туристик хизматларни ташкил этиш тизини такомиллаштириш мақсадида туристик маҳсулотлар ишлаб чиқаришни халқаро стандарт талабларига мослаштириш;

○ туризм инфратузилмасининг ҳудудий муаммоларини бартараф этишга қаратилган дастурларни шакллантириш ва амалиётга жорий этиш.

ДАРОМАД КЕЛТИРМАЙДИГАН АКТИВЛАРНИ БОШҚАРИШНИНГ ХОРИЖ ТАЖРИБАСИ ВА УНИНГ ЎЗИГА ХОС ХУСУСИЯТЛАРИ

Иброҳимов З. – БМА магистранти

Тижорат банкларининг ликвидлиги бевосита ва кучли таъсир кўрсатадиган омиллардан бири бўлиб, талаб қилиб олинадиган депозитларнинг брутто депозитлар ҳажмидаги салмоғининг ўзгариши ҳисобланади. Шу сабабли, тараққий этган мамлакатларнинг банк амалиётида тижорат банклари депозитларининг етарлилигини таъминлашга алоҳида эътибор қаратилади.

Улар депозитларининг етарлилигини таъминланганлиги тижорат банкларини катта миқдорда даромад келтирмайдиган активларни сақлаб туриш заруриятидан халос қилади.

Қуйида биз Япониянинг йирик тижорат банкларидан бири бўлган Йогогама банкнинг депозитларини етарлилигини кўриб чиқамиз.

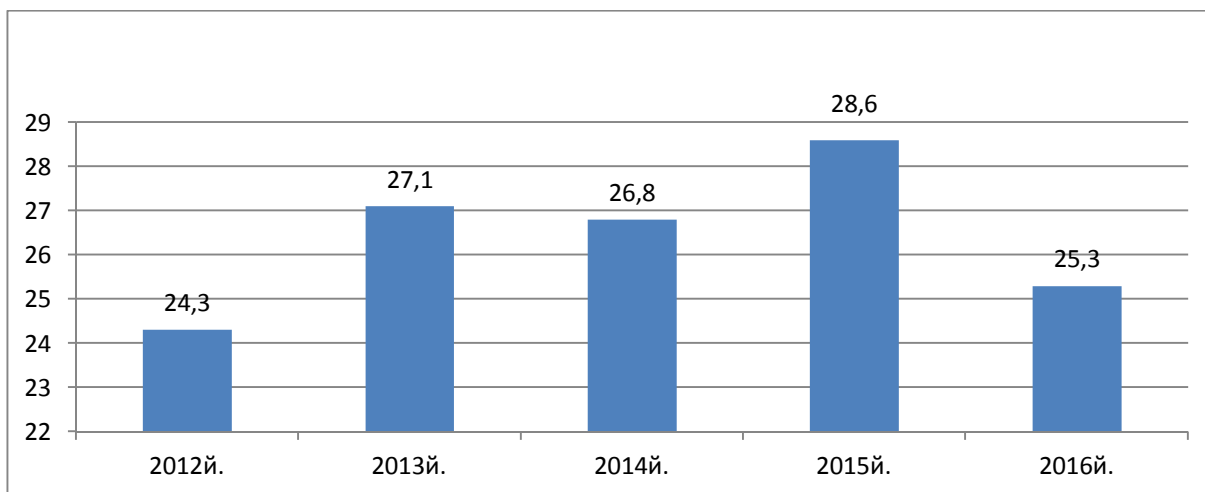

1-расм Йокогама банк (Япония) депозитларининг умумий ҳажмида талаб қилиб олинадиган депозитларнинг салмоғи³⁴⁰, %

1-расм маълумотларидан кўринадики, 2012-2016 йилларда Япониянинг Йокогама банкида депозитларнинг етарлилиги таъминланган. Бу эса, банкнинг ликвидлиги ва молиявий барқарорлигига ижобий таъсир кўрсатади.

Йирик трансмиллий банкларда депозитларнинг етарлилиги таъминланганлиги сабабли талаб қилиб олинадиган депозитларнинг ликвидлик рискига нисбатан юзага келадиган салбий таъсирга барҳам берилган. Аммо, Ўзбекистон Республикаси тижорат банкларида депозитларнинг етарлилиги таъминланмаган. Чунки, республикамиз банкларида талаб қилиб олинадиган депозитларнинг брутто депозитлар ҳажмидаги салмоғи 30 фоиздан юқори. Шу сабабли, мамлакат банкларида талаб қилиб олинадиган депозитларнинг миқдори билан ликвидлик риски даражаси ўртасида бевосита ва кучли алоқадорлик мавжуд.

Тараққий этган мамлакатлар тижорат банкларининг пасивларининг ҳажмида депозитлардан кейинги иккинчи ўринни банкларнинг қимматли қоғозларини сотишдан олинган молиявий ресурслар эгаллайди. Умумий капитал эса, нисбатан кичик салмоқни эгаллайди.

Германияда тижорат банклари ресурслар жалб қилишда облигациялар эмиссиясидан, АҚШ банклари эса, депозит ва жамғарма сертификатлари эмиссиясидан кенг фойдаланишади. Мазкур қимматли қоғозларнинг инвестицион жозибдорлигининг таъминланганлиги уларни осон сотиш имконини беради.

Иқтисодчи олимларнинг тижорат банклари даромад келтирмайдиган активларини бошқариш хусусидаги илмий-назарий қарашларини ўрганиш натижалари қуйидагиларни кўрсатди.

* банкларнинг молиявий барқарорлигини таъминлашда асосий эътибор даромад келтирмайдиган юқори ликвидли активлар билан юқори даромадли активлар ўртасидаги нисбатнинг оқилона даражасини таъминлаш лозим;

* юқори ликвидли, даромад келтирмайдиган активлар таркибига кассали активлардан ташқари тижорат банкларининг балансидаги Марказий банкда қайта ҳисобга олинадиган тратталар ҳам кирди;

* банк ўзининг активлар ва пасивлар структурасини қандай бошқараётганлиги пул маблағлари бўйича талабларни қондириш учун жуда муҳим ҳисобланади;

³⁴⁰ Расм www.boy.co.jp сайти маълумотлари асосида муаллиф томонидан тузилган.

Мундарижа

КИРИШ СЎЗИ..... 3

1-СЕКЦИЯ 5

ИҚТИСОДИЁТНИ РЕАЛ СЕКТОРИНИ МОЛИЯВИЙ ҚЎЛЛАБ- ҚУВВАТЛАШДА БАНКЛАРНИНГ РОЛИ

Маликов Т.С...... 5

ИҚТИСОДИЁТНИ ЛИБЕРАЛЛАШТИРИШ ВА ЯНАДА РИВОЖЛАНТИРИШ
ШАРОИТИДА МОЛИЯ-БАНК ТИЗИМИНИНГ РОЛИНИ ОШИРИШ: НИМАЛАРГА
ЭЪТИБОР БЕРИШ ТАЛАБ ЭТИЛМОҚДА?

Отопов А.А., Dadamuxamedova B.S...... 7

IQTISODIYOTNI REAL SEKTORINI MOLIYAVIY QO'LLAB-QUVVATLASHDA
BANKLARNING ROLI

Шомуродов Р.Т...... 9

БАРҚАРОР ИҚТИСОДИЙ ЎСИШНИ МУСТАҲКАМЛАШДА МОНЕТАР
СИЁСАТИНИНГ РОЛИНИ ОШИРИШ МАСАЛАЛАРИ

Саидов Д., Комилов Қ...... 11

МАКРОИҚТИСОДИЙ БАРҚАРОРЛИКНИ ТАЪМИНЛАШДА МАЖБУРИЙ ЗАХИРА
СИЁСАТИНИНГ РОЛИ

Қоралиев Т., Ҳамроев Х...... 12

ЎЗБЕКИСТОН РЕСПУБЛИКАСИ ТИЖОРАТ БАНЛАРИ АКТИВ ВА ПАССИВЛАРИ
АУДИТИНИ АМАЛГА ОШИРИШДА ИЧКИ АУДИТНИ ТАШКИЛ ҚИЛИШ ВА
ТАКОМИЛЛАШТИРИШ МАСАЛАЛАРИ

Сафаров Ф.А...... 13

ҲОЗИРГИ ШАРОИТДА ТАБИИЙ РЕСУРСЛАРДАН ФОЙДАЛАНГАНЛИК УЧУН
СОЛИҚЛАРНИНГ НАЗАРИЙ МУАММОЛАРИ

Safarova N...... 15

AKSIYADORLIK JAMIYATLARI FAOLIYATINING SAMARADORLIGINI OSHIRISHDA
SOLIQ IMTIYOZLARINING O'RNI

Очилов И.С...... 16

ТИЖОРАТ БАНКЛАРИ МОЛИЯВИЙ РЕСУРСЛАРИДАН САМАРАЛИ
ФОЙДАЛАНИШ МАСАЛАЛАРИ

Qurbonov E.I...... 21

RESPUBLIKAMIZ TIJORAT BANKLARI FOYDASINING JORIY HOLATI VA
SAMARADORLIK KO'RSATKICHLARI TAHLILI

Избосаров Б., Содиқов Б...... 23

БАНК НАЗОРАТИНИ ТАКОМИЛЛАШТИРИШДА БАЗЕЛЬ ҚЎМИТАСИ
ТАЛАБЛАРИНИНГ ХУСУСИЯТЛАРИ

Зуннунова Х.М...... 24

БАНКЛАРНИНГ ПАССИВ ВА АКТИВЛАРИ БЎЙИЧА ФОИЗ СИЁСАТИНИНГ ХОРИЖ ТАЖРИБАСИ	
<i>Махкамов Н.Х., Жураев И.М.</i>	25
РОЛЬ ЭКСИМ БАНКОВ В ПОВЫШЕНИИ ЭКСПОРТНОГО ПОТЕНЦИАЛА: МИРОВОЙ ОПЫТ	
<i>Нодиров А.</i>	27
ТИЖОРАТ БАНКЛАРИДА ИЧКИ ВА ТАШҚИ АУДИТ ТЕКШИРУВЛАРИНИ ТАКОМИЛЛАШТИРИШ ЙЎЛЛАРИ	
<i>Rahimov N., Ergasheva M.</i>	28
О‘ЗБЕКИСТОН RESPUBLIKA VALYUTA BIRJASIDA BANKLARARO KREDIT SAVDOLARINI O‘TKAZISH TARTIBI	
<i>Ортиқов У., Ҳамидов Х.</i>	30
БАНК СИРИ БИЛАН ИШЛАШНИНГ ЯНГИ ТЕХНИКАСИ ВА УНИНГ ИЧКИ НАЗОРАТДА ТУТГАН ЎРНИ	
<i>Zununova X., Nasrullayev B., Ismailov O.</i>	32
BANK TIZIMI-BARQAROR RIVOJLANISH OMILI	
<i>Abdullayeva Sh.</i>	33
THE FINANCIAL SECTOR AND THE ROLE OF BANKS IN ECONOMIC DEVELOPMENT	
<i>Исматова И.</i>	34
ЎЗБЕКИСТОН РЕСПУБЛИКАСИ БАНК ТИЗИМИ ИНФРАТУЗИЛМАСИНИ ЯНАДА РИВОЖЛАНТИРИШ	
<i>Zunnunova H, Sodiqov Sh, Haydarqulov E.</i>	35
DEVELOPMENT OF INTERNATIONAL BANKING: IMPROVING PERSPECTIVES IN UZBEKISTAN.	
<i>Зуннунова Х., Зубайдуллаева М., Сотволдиев Ф.</i>	37
ЛИЗИНГ ОПЕРАЦИЯЛАРИ ВА УЛАРНИ РИВОЖЛАНТИРИШНИНГ АСОСИЙ ЙЎНАЛИШЛАРИ	
<i>Утарова М., Ҳоқубжонова М.</i>	38
МАМЛАКАТ ИҚТИСОДИЙОТИДА REAL SEKTOR RIVOJLANISHI VA UNDA BANKLARNING TUTGAN O‘RNI	
<i>Abdusalomov A., Hakimova S.</i>	39
ТИЖОРАТ БАНКЛАРИ ТОМОНИДАН КРЕДИТЛАШНИНГ ХАЛҚАРО АМАЛИЙОТИ ВА УЛАРДАН О‘ЗБЕКИСТОН ТИЖОРАТ БАНКЛАРИДА FOYDALANISH MASALALARI	
<i>Избосаров Б., Содиқов Б.</i>	41
МАМЛАКАТИМИЗДА БАНК НАЗОРАТИНИНГ САМАРАДОРЛИГИНИ ОШИРИШ МАСАЛАЛАРИ	
<i>Миразизов М.</i>	42
ТИЖОРАТ БАНКЛАРИНИНГ ИНВЕСТИЦИОН ОПЕРАЦИЯЛАРИНИ РИВОЖЛАНТИРИШ ЙЎНАЛИШЛАРИ	
<i>Махмадалиева Л.</i>	43

ЎЗБЕКИСТОНДА ИННОВАЦИОН БАНК ХИЗМАТЛАРИНИ РИВОЖЛАНТИРИШНИНГ НАЗАРИЙ АСОСЛАРИ	
<i>Zunnunova X., Sattoriy F., Abdullayev S.</i>	45
BANK KREDITLARINING INVESTITSİYALARNI MOLIYALASHTIRISHDAGI АНАМИҲАТИ	
<i>Shodmonov SH.</i>	46
ТИЖОРАТ БАНКЛАРИ ЛИКВИДЛИГИ ҲАМДА ТО'ЛОВГА ҚОБИЛЛИГИНИ ТАКОМИЛЛАСHTIRISH	
<i>Отамуродов Х.Х.</i>	47
ТИЖОРАТ БАНКЛАРИ КРЕДИТ ПОРТФЕЛИНИ БОШҚАРИШ САМАРАДОРЛИГИНИ ОШИРИШ ЙЎЛЛАРИ	
<i>Эркинов Д., Ш.З.Абдуллаева.</i>	49
БАНК РЕСУРСЛАРИНИ БОШҚАРИШ УСУЛЛАРИНИ ТАКОМИЛЛАСHTИРИШ	
<i>Шодмонов Ш.</i>	51
БАНК РЕСУРСЛАРИ ВА УЛАРНИНГ ТЎЛОВГА ҚОБИЛЛИКНИ ТАЪМИНЛАШДАГИ АҲАМИЯТИ	
<i>Холмаматов Ф.</i>	52
ZAMONAVIY BANK XIZMATLARINING MAMLAKATIMIZ BANK TIZIMIDAGI O'RNI VA ANAMIYATI	
<i>А.К.Султанов.</i>	54
ТИЖОРАТ БАНКЛАРИ FAOLIYATI TAHLILINING DOLZARB MASALALARI	
<i>Ақромова Ж.З.</i>	56
БАНКЛАРНИНГ ҚИММАТЛИ ҚОҒОЗЛАР БОЗОРИДАГИ ФАОЛИЯТИНИ РИВОЖЛАНТИРИШ МУАММОЛАРИ	
<i>Бабаханов А.А.</i>	57
ТИЖОРАТ БАНКЛАРИДА ОПЕРАЦИОН РИСКНИ БАҲОЛАШ ВА БОШҚАРИШ МУОММОЛАРИ	
<i>Абдуллаева Ш.З., Низомов С.</i>	59
ИСТЕЪМОЛ КРЕДИТИ ВА УНДАН САМАРАЛИ ФОЙДАЛАНИШ ИМКОНИЯТЛАРИ	
<i>Abdullayev O'.</i>	61
ТИЖОРАТ БАНКЛАРИ FAOLIYATIDA AKTIV VA PASSIVLARNI SAMARALI BOSHQARISH MASALALARI	
<i>Салохиддинова Н.</i>	62
ОТЧЕТНОСТЬ КОММЕРЧЕСКИХ БАНКОВ, ЕЕ ЗНАЧЕНИЕ И КЛАССИФИКАЦИЯ	
<i>Латинов Д.</i>	64
ЎЗБЕКИСТОН РЕСПУБЛИКАСИ МАРКАЗИЙ БАНКИ ВАЛЮТА СИЁСАТИНИ ТАКОМИЛЛАСHTИРИШ БИЛАН БОҒЛИҚ МУАММОЛАР	
<i>Тўраев Ш.</i>	66
ТИЖОРАТ БАНКЛАРИДА АСОСИЙ ВОСИТАЛАР ТУШИНЧАСИ, УНИНГ МОҲИЯТИ	
<i>Тўраев Ш.</i>	67

БАНКЛАРДА АСОСИЙ ВОСИТАЛАР ҲИСОБИНИ ТАШКИЛ ЭТИШ ВА ЮРИТИШ ТАРТИБИ	
<i>Tillayev X., Maxsudov B.</i>	68
ИQTISODIYOTNI MODERNIZATSYALASHDA BANK VA INVESTITSYALARNING O`RNI	
<i>Saidova M., Madixonov Sh.</i>	69
КИЧИК БИЗНЕС ВА ХУСУСИЙ ТАДБИРКОРЛИКНИ РИВОЖЛАНТИРИШДА БАНКЛАРНИНГ О`РНИ	
<i>Амирдинова М., Маркаев Р.</i>	70
ТИЖОРАТ БАНКЛАРИНИНГ ДЕПОЗИТ БАЗАСИ ВА УНИ КРЕДИТЛАШ ЖАРАЁНИДА ТУТГАН РОЛИ	
<i>Amirdinova M., Maxmudov J.</i>	71
О`ЗБЕКИСТОНДА ТИЖОРАТ БАНКЛАРИНИНГ КРЕДИТЛАШ FAOLIYATINI VA TAKOMILLASHTIRISH YO`NALISHLARI	
<i>Nazarova G., Madixonov Sh.</i>	73
REAL SEKTORINI KREDITLASH FAOLIYATI ORQALI YANADA RIVOJLANTIRISH	
<i>Саидакбаров Д., Хўжамқулов Д.</i>	74
КИЧИК БИЗНЕС ВА ХУСУСИЙ ТАДБИРКОРЛИК КОРХОНАЛАРИНИНГ ИНВЕСТИЦИЯ ЛОЙИҲАЛАРИНИ КРЕДИТЛАШ	
<i>Абраев Н.К., Талъатов Ш.Э.</i>	75
МАМЛАКАТ ИҚТИСОДИЁТИГА ЖАЛБ ЭТИЛГАН ХАЛҚАРО КРЕДИТЛАРДАН УНУМЛИ ФОЙДАЛАНИШ ЙЎЛЛАРИ	
<i>Сулейманов И.</i>	77
ПРОГНОЗИРОВАНИЕ БАНКРОТСТВА ПРЕДПРИЯТИЙ АГРАРНОЙ СФЕРЫ	
<i>Saidov D., Azimova X.</i>	79
ТИЖОРАТ БАНКЛАРИНИНГ МОЛИЯВИЙ ҲОЛАТИГА ТА`СИР ЕТУВЧИ ОМИЛЛАР ВА УЛАРНИ БАҲАРАФ ЭТИШ YO`LLARI	
<i>Баймуратов Т., Ахмедов Б.</i>	80
ЎЗБЕКИСТОНДА ЛИЗИНГ ХИЗМАТЛАРИ БОЗОРИНИ РИВОЖЛАНИШИ	
<i>Oltiboyev A., Amridinova M.</i>	82
О`ЗБЕКИСТОН RESPUBLIKASIDA ISHBILARMONLIK MUHITI SHAKLLANISHIDA БАНКЛАРНИНГ АНАМИЯТЛИЛИГИ	
<i>Жўраев Ж.</i>	83
БАНКЛАРДА БУХГАЛТЕРИЯ ҲИСОБИНИНГ МИЛЛИЙ ВА ХАЛҚАРО СТАНДАРТЛАРИ АСОСИДА ҲИСОБ СИЁСАТИНИ ТАКОМИЛЛАШТИРИШ	
<i>Жўраев Ж.</i>	85
ТАДБИРКОРЛИК СУБЪЕКТЛАРИДА ҲИСОБ СИЁСАТИНИ ТАКОМИЛЛАШТИРИШ ЙЎЛЛАРИ	
<i>Зойиров Л.С., Махмудова К.А., Баратова М.Р.</i>	86
ЎЗБЕКИСТОН ИҚТИСОДИЁТИНИНГ БАҲАРАФ РИВОЖЛАНИШИДА ЛИЗИНГНИНГ ЎРНИ	
<i>Ishanxodjayeva D.E., A.R.Xolmuxamedov</i>	87

TIJORAT BANKLARINING INVESTITSIYA PORTFELINI VA INVESTITSION FAOLIYATI SHAKLLANTIRISH USULLARI	
<i>Тиллашайхов Х.З.</i>	88
СУЩНОСТЬ И ЗНАЧЕНИЕ ОСНОВНЫХ СРЕДСТВ В БАНКОВСКОЙ ДЕЯТЕЛЬНОСТИ	
<i>Тиллашайхов Х.З.</i>	90
ТЕОРИТИЧЕСКИЕ ОСНОВЫ УЧЁТА ОСНОВНЫХ СРЕДСТВ В КОММЕРЧЕСКИХ БАНКАХ	
<i>Худойорова Х., Eshmatov A.</i>	91
BANKLARNING INVESTITSION FAOLLIGINI OSHIRISH MASALALARI	
<i>Додиев Ф.Ў.</i>	93
РЕАЛ СЕКТОРНИ МОЛИЯВИЙ ҚЎЛАБ -ҚУВВАТЛАШДА БАНК ИНВЕСТИЦИЯЛАРИНИНГ РОЛИ	
<i>Мурадов Н.</i>	95
СОВРЕМЕННЫЕ ТРЕБОВАНИЯ К ОРГАНИЗАЦИИ НАДЛЕЖАЩЕЙ СИСТЕМЫ УПРАВЛЕНИЯ БАНКОВСКИМИ РИСКАМИ	
<i>Урманова Н.Р.</i>	96
ДАЛЬНЕЙШЕЕ РАЗВИТИЕ ФИНАНСОВО-БАНКОВСКОЙ СИСТЕМЫ КАК ФАКТОР МАКРОЭКОНОМИЧЕСКОЙ СТАБИЛЬНОСТИ И ВЫСОКИХ ТЕМПОВ ЭКОНОМИЧЕСКОГО РОСТА В БУДУЩЕМ	
<i>Хасанов Ш.Ш.</i>	98
ФИНАНСОВОЕ СТИМУЛИРОВАНИЕ ЭКСПОРТА – НЕОБХОДИМОЕ УСЛОВИЕ РАСШИРЕНИЯ ЭКСПОРТНОГО ПОТЕНЦИАЛА И РОСТА КОНКУРЕНТОСПОСОБНОСТИ СТРАНЫ	
<i>Мусаева С.Ю.</i>	99
МЕТОДЫ СОСТАВЛЕНИЯ ОТЧЁТА О ДЕНЕЖНЫХ СРЕДСТВАХ БАНКОВ	
<i>Нуритдинова В., Райимназаров С.</i>	101
ТИЖОРАТ БАНКЛАРИ ТОМОНИДАН ТАДБИРКОРЛИК ФАОЛИЯТИНИ МИРОКРЕДИТЛАШ АМАЛИЁТИНИНГ ТАҲЛИЛИ	
<i>Ҳасанова Ю., Жумаева Х.</i>	103
ТИЖОРАТ БАНКЛАРИНИНГ РИВОЖЛАНИШ КОНЦЕПЦИЯСИ	
<i>Izbosarov B.B., Rayimnazarov S.D.</i>	104
BANK KAPITALI BILAN BOG'LIQ RISKLARNI BOSHQARISHDA XORIJ TAJRIBASI	
<i>Шоғийёсов Т., Райимназаров С.</i>	107
ЎЗБЕКИСТОН РЕСПУБЛИКАСИ ТИЖОРАТ БАНКЛАРИ ДЕПОЗИТЛАРИ МИҚДОРИНИНГ ЎЗГАРИШИ ТАҲЛИЛИ	
<i>Axmedova D., Rayimnazarov S.</i>	109
IQTISODIYOTNING REAL SEKTORINI RIVOJLANTIRISHDA TIJORAT BANKLARINING RO'LINI OSHIRISH YO'LLARI	
<i>Рустамов М., Темиров А.</i>	110
БАНКЛАРДА АҲОЛИ ЖАМҒАРМАЛАРИНИ ОШИРИШ ОМИЛЛАРИ	
<i>Ochilov I., Kazakbayev J.</i>	112

TESKARI FAKTORING VA UNI AMALIYOTDA QO'LLASH ISTIQBOLLARI

Jalolova D.J., Ahmedova D.Sh 113

RESPUBLIKAMIZ TIJORAT BANKLARINING KREDIT SIYOSATI VA KREDIT PORTFELI TAHLILI

Гафурова А.Ф...... 115

РОЛЬ БАНКОВ В ФИНАНСИРОВАНИИ РЕАЛЬНОГО СЕКТОРА ЭКОНОМИКИ

Муродов Б...... 116

ЗАРУБЕЖНЫЙ ОПЫТ СОВЕРШЕНСТВОВАНИЯ БЕЗНАЛИЧНЫХ ПЛАТЕЖЕЙ В РЕСПУБЛИКЕ УЗБЕКИСТАН

Муругова И.А., Абдуназаров Ш.А. 117

НЕКОТОРЫЕ ВОПРОСЫ КАПИТАЛИЗАЦИИ БАНКОВ И ИХ УЧЕТ В СОВРЕМЕННЫХ УСЛОВИЯХ

Юлдашев У...... 120

ИННОВАЦИОН БАНК ТЕХНОЛОГИЯЛАРИДАН ФОЙДАЛАНИШ АСОСИДА БАНК ХИЗМАТЛАРИ КУРСАТИШНИНГ ЎЗИГА ХОС ЖИҲАТЛАРИ

Исматов Ш.Б. 121

ХУСУСИЙ МУЛК ВА ТАДБИРКОРЛИКНИ РИВОЖЛАНТИРИШДА БАНК КРЕДИТЛАРИНИНГ РОЛИ

Камолов А.О...... 123

ТИЖОРАТ БАНКЛАРИНИНГ ИНВЕСТИЦИОН ФАОЛЛИГИ ВА УНИ ОШИРИШ ЙЎЛЛАРИ

Файзиева Г.С...... 124

ИҚТИСОДИЁТНИНГ РЕАЛ СЕКТОРИ КОРХОНАЛАРИНИ МОДЕРНИЗАЦИЯЛАШДА БАНК КРЕДИТЛАРИНИНГ РОЛИНИ ОШИРИШ МАСАЛАЛАРИ

Худойкулов Н.Ж., 125

БАНК МЕНЕЖМЕНТИНИ - ЗАМОНАВИЙ КОРПОРАТИВ БОШҚАРУВ УСЛУБЛАРИ АСОСИДА ТАШКИЛ ЭТИШ МАСАЛАЛАРИ

Худойкулов Н.Ж...... 126

ТИЖОРАТ БАНКЛАРИНИНГ КАПИТАЛЛАШУВ ДАРАЖАСИНИ ОШИРИШ ВА РЕСУРС БАЗАСИНИ МУСТАҲКАМЛАШ МАСАЛАЛАРИ

Ishanxodjaeva D.E. 127

ТИЖОРАТ БАНКЛАРИНИНГ МОЛИЯВИЙ HISOBOTLARINI TUZISHNI TAHLIL QILISH YO'LLARI VA ULARNI TAKOMILLASHTIRISH USULLARI

Sayfullayev S. 128

XALQARO REYTING AGENTLIKLARINING O'ZBEKISTON BANK AMALIYOTIDAGI TA'SIRI

Сафаров Ж.Р. 129

ХОРИЖИЙ ИНВЕСТИЦИЯЛАРГА БЕРИЛАДИГАН ИМТИЁЗЛАРНИНГ ЎЗИГА ХОС ХУСУСИЯТЛАРИ

Ataniyazov J., Allanova Z...... 130

MAHALLIY BUDJETLAR IJROSINI TA'MINLASHNING HOZIRGI ZAMON XUSUSIYATLARI	
<i>Po'latova M., Po'latov A.</i>	132
IQTISODIYOTDA INVESTITSIYANING ROLI	
<i>Po'latova M., Sherovatov B.</i>	133
IQTISODIYOTIMIZGA YO'NALTIRILGAN INVESTITSIYALAR MAMLAKATIMIZNING YUQORI SUR'ATLAR BILAN BARQAROR O'SISHINING MUHIM OMILIDIR	
<i>Bobomurodov A.Z.</i>	134
KICHIK BIZNES VA XUSUSIY TADBIRKORLIK SOHASIDA INVESTITSION JOZIBADORLIKNI OSHIRISH	
<i>Po'latova M., Rahimov Z.</i>	136
MILLIY IQTISODIYOTNI YUKSALTIRISHDA TO'G'RIDAN-TO'G'RI INVESTITSIYALARNING AHAMIYATI	
<i>Po'latova M., Normuxammedov A.</i>	137
MINTAQALARNING INVESTITSION-MOLIYAVIY FAOLLIGINI OSHIRISH YO'LLARI	
<i>Nuriddinov J.</i>	138
IQTISODIYOTNI MODERNIZATSIYALASH SHAROITIDA O'ZBEKISTONDA INVESTITSIYA SIYOSATI	
<i>Zoyirov L., Kulimova X.</i>	139
O'ZBEKISTON RESPUBLIKASIDA ERKIN IQTISODIY ZONALARNI TARTIBGA SOLISHNING ME'YORIY-HUQUQIY ASOSLARI	
<i>Bazarova F., Mahmudova S.</i>	141
IQTISODIYOTNI MODERNIZATSIYALASH SHAROITIDA MAMLAKAT VALYUTA SIYOSATINI LIBERALLASHTIRISH	
<i>Холмуродов С.</i>	142
БАНК НАЗОРАТИ БЎЙИЧА ЯНГИ ТАЛАБЛАРНИНГ МОЎИЯТИ	
<i>Умарова М., Усаров Б., Эмбергенов А.</i>	146
ИННОВАЦИОННАЯ ДЕЯТЕЛЬНОСТЬ В БАНКОВСКОМ СЕКТОРЕ	
<i>Samadova.N.R., Maxmanov.D.</i>	147
XO'JALIK YURITUVCHI SUBYEKTLARDA EKSPORT VA IMPORT OPERATSIYALARI TAHLILI	
<i>Samadova.N.R., Mengliqulov.R.T.</i>	148
TASHQI IQTISODIY FAOLIYATNI MAMLAKATIMIZDA RIVOJLANTIRISH ISTIQBOLLARI	
<i>Вахобов Д.</i>	149
ТИЖОРAT БАНКЛАРИДА ИЧКИ ВА ТАШҚИ АУДИТНИ МУВОФИҚЛАШТИРИШДАГИ МУАММОЛАР ВА УЛАРНИ БАРТАРАФ ЭТИШ БЎЙИЧА ТАКЛИФЛАР	
<i>Xidirov N., Azimov O., Maxmanov D.</i>	151
IQTISODIYOTNI MODERNIZATSIYALASH JARAYONIDA MOLIYAVIY NAZORATNING O'RNI	
<i>Bozorov A.R., G'ayratov J.</i>	152

DAVLAT SEKTORIDA BUXGALTERIYA HISOBI XALQARO STANDARTLARIDAN FOYDALANISHNING AHAMIYATI

Arifboyev B...... 153

IQTISODIYOTNI MODERNIZATSIYALASH SHAROITIDA MILLIY IQTISODIYOTGA XORIJIY INVESTITSİYALAR JALB ETISH IQTISODIY TARAQQIYOT OMILDIR

Tursunov U...... 155

MAHSULOT SIFATI BOSHQARUVINI TASHKIL QILISHDA OLTİ SIGMA USULINING SIFATSIZ MAHSULOT ISHLAB CHIQRILISHINI KAMAYTIRISHDA VA KORXONADAGI ISROFGARCHILIKNI KAMAYTIRISHDAGI AHAMIYATI

Tursunov U...... 156

MAHSULOT SIFATINI STATISTIK NAZORATINING OLTİ SIGMA USULIDA XARIDORLAR VA MIJOZLARINING MAHSULOT VA XIZMATDAN QONIQLASHINING TUTGAN O'RNI

Hidayatova N.S...... 158

TIJORAT BANKLARINI INVESTITSION FAOLIYATINI TAKOMILLASHTIRISH - IQTISODIY TARAQQIYOT GAROVIDIR

Jamalova N. S...... 159

IQTISODIYOTNI MODERNIZATSIYALASH SHAROITIDA MAMLAKATDA KICHIK BIZNES VA XUSUSIY TADBIRKORLIKNI RIVOJLANTIRISH

Hikmatov N...... 160

XIZMAT KO'RSATISH SOHASINING RIVOJLANISHIDA QIMMATLI QOG'OZLAR BOZORINING O'RNI VA AHAMIYATI

2 СЕКЦИЯ..... 162

**МАКРОИҚТISODIЙ БАРҚАРОРЛИКНИ ЯНАДА
МУСТАҲКАМЛАШ ВА ЮҚОРИ ИҚТISODIЙ ЎСИШ
СУРЪАТЛАРИНИ ТАЪМИНЛАШНИНГ МОЛИЯ-КРЕДИТ
МЕХАНИЗМИ**

Назирова С...... 162

СТИМУЛИРОВАНИЕ ПРИВЛЕЧЕНИЯ ИНОСТРАННЫХ ИНВЕСТИЦИЙ

Умарова А...... 164

ASPECTS OF FINANCIAL RISK MANAGEMENT IN SME

Шукуров М., Абдалова З.Т...... 165

РЕГИОНАЛЬНАЯ ПОЛИТИКА РЕСПУБЛИКИ УЗБЕКИСТАН

Абдалова З. Т., Хошимов М. Р...... 167

РЕГИОНАЛЬНАЯ ПОЛИТИКА УЗБЕКИСТАНА. ОСНОВНЫЕ ДОСТИЖЕНИЯ И ПРИОРИТЕТНЫЕ НАПРАВЛЕНИЯ НА БУДУЩЕЕ

Ruziboyev F...... 171

MOLIYA TIZIMINING RIVOJLANISHIDA G'AZNACHILIK TIZIMINING O'RNI VA ANAMIYATI	
<i>Насиров С., Қўлдошева М.</i>	172
ЖАМҒАРИБ БОРИЛАДИГАН ПЕНСИЯ ТАЪМИНОТИ ТИЗИМИНИ ТАШКИЛ ЭТИШНИНГ ХОРИЖ ТАЖРИБАСИДАН ЎЗБЕКИСТОН ШАРОИТИДА САМАРАЛИ ФОЙДАЛАНИШ МАСАЛАЛАРИ	
<i>Насиров С., Турсунов А.</i>	174
ИҚТИСОДИЁТНИ МОДЕРНИЗАЦИЯЛАШ ШАРОИТИДА ДАВЛАТ БЮДЖЕТИ ДАРОМАДЛАРИ ВА ХАРАЖАТЛАРИ ТАРКИБИНИ ОПТИМАЛЛАШТИРИШ	
<i>Шокиров С., Абдуллаев О.</i>	175
ХОРИЖИЙ ИНВЕСТИЦИЯЛАРНИ МИЛЛИЙ ИҚТИСОДИЁТГА ЖАЛБ ЭТИШНИНГ ҲОЛАТИ ВА ТАРКИБИ	
<i>Аллакулиев А., Ибодуллаев А.</i>	176
МАКРОИҚТИСОДИЁТНИ МОЛИЯВИЙ СОҒЛОМЛАШТИРИШДА ЎРТА МУДДАТГА МЎЛЖАЛЛАНГАН БЮДЖЕТ АМАЛИЁТИНИНГ ЎРНИ	
<i>Алимов Б., Валиев А.</i>	179
ЎЗБЕКИСТОНДА ИНВЕСТИЦИЯ ФАОЛИЯТИНИ ТАРТИБГА СОЛИШ ВА БОШҚАРИШНИ ТАКОМИЛЛАШТИРИШ ЙЎЛЛАРИ	
<i>Kasimov J.A.</i>	180
FERMER XO'JALIKLARINI BOSHQARISHDA XIZMAT KO'RSATISH TIZIMINI TAKOMILLASHTIRISH	
<i>Ismadiyarova N.</i>	181
МАНАЛЛИЙ ВУДЖЕТЛАР ВАРҚАРОРЛИГИНИ ТА'МИНЛАШНИНГ УСТУВОР УО'НАЛИШЛАРИ	
<i>Almuratova G.</i>	183
QIMMATLI QOG'OZLAR BOZORINI RIVOJLANTIRISHNING ISTIQBOLLI YO'NALISHLARI	
<i>Жиянова Н.Э., Курамшин Р.М.</i>	184
НАПРАВЛЕНИЕ РАЗВИТИЯ ИНВЕСТИЦИОННОГО ПОТЕНЦИАЛА СБЕРЕЖЕНИЙ НАСЕЛЕНИЯ.	
<i>Юлдашев О., Покилов Б.</i>	185
ИНВЕСТИЦИОН ЛОЙИҲАЛАРНИ МОЛИЯЛАШТИРИШГА ҚАБУЛ ҚИЛИШ ЖАРАЁНЛАРИНИ ТАКОМИЛЛАШТИРИШ	
<i>Xujatkulov D., Qlichev X.</i>	187
MILLIY IQTISODIYOT RAQOBATBARDOSHLIGINI OSHIRISHDA TO'G'RIDAN-TO'G'RI HORIJY INVESTITSIYALARINING ANAMIYATI	
<i>Очилов И.С., Саидова Ў.Р.</i>	189
ГЕРМАНИЯДА КОРПОРАТИВ БОШҚАРУВ ТИЗИМИ РИВОЖЛАНИШ СТРАТЕГИЯСИ	
<i>Ахмедов Х., Курбонов Ў.</i>	191
КОРХОНАЛАРДА МОЛИЯВИЙ СТРАТЕГИЯНИ ИШЛАБ ЧИҚИШ МАСАЛАЛАРИ	
<i>Исматова И., Машарипова Н.</i>	193

FAZNA IJROSI SHAROITIDA BYUDJET TASHKILOTLARINING

Машиарипова Н...... 194

ДАВЛАТ БЮДЖЕТИ ХАРАЖАТЛАРИ КАССА ИЖРОСИ ҲИСОБИНИНГ АМАЛИЙ
ЖИҲАТЛАРИ

Xusinov I., Botirov R. 196

INVESTITSIYA FAOLIYATINI TAKOMILLASHTIRISH - TASHQI IQTISODIY
ALOQALARNI YAXSHILASHNING BOSH OMILI

Хусинов И., Рисқибоева Д. 198

ЎЗБЕКИСТОНДАГИ ИНВЕСТИЦИОН МУҲИТ ВА УНИ ЯХШИЛАШ ЙЎЛЛАРИ

Абдуллаева Ш.З., Қулмуродов А. 199

ПЛАТЕЖНАЯ СИСТЕМА И РИСКИ, СВЯЗАННЫЕ С НЕЙ

Шавкатов Н. Ш. 201

ХОРИЖИЙ ИНВЕСТИЦИЯЛАРНИНГ КЎПАЙИШИДА ФИСКАЛ
РАҒБАТЛАНТИРИШНИНГ АҲАМИЯТИ

Юлдашев А. А. 202

МАҲАЛЛИЙ БЮДЖЕТ ХАРАЖАТЛАРИНИ РЕЖАЛАШТИРИШНИНГ
САМАРАДОРЛИГИНИ ТАКОМИЛЛАШТИРИШ ЗАРУРИЯТИ

Юлдашев А. А. 203

МАҲАЛЛИЙ БЮДЖЕТ ХАРАЖАТЛАРИНИ РЕЖАЛАШТИРИШНИНГ
САМАРАДОРЛИГИНИ ОШИРИШ МУАММОЛАРИ

Матякубов Б.И. 204

ИНВЕСТИЦИЯ ЛОЙИҲАЛАРИНИ ИШЛАБ ЧИҚИШ СИФАТИ ВА
САМАРАДОРЛИГИНИ ОШИРИШ ЙЎНАЛИШЛАРИ

Акрамов А., Матякубов Б. 206

ИНВЕСТИЦИЯ ЛОЙИҲАЛАРИНИ МОЛИЯЛАШТИРИШ МАНБАЛАРИНИНГ
КАПИТАЛ ҚИЙМАТИНИ БАҲОЛАШ

Ходжаев М.А. 208

ЎЗБЕКИСТОНДА МАҲАЛЛИЙ БЮДЖЕТ ДАРОМАДЛАРИ БАЗАСИНИ ОШИРИШ
ЗАРУРИЯТИ ВА АҲАМИЯТИ

Юлдашев У.И. 210

ЎЗБЕКИСТОН РЕСПУБЛИКАСИДА МАКТАБГАЧА ТАЪЛИМНИ
МОЛИЯЛАШТИРИШ МЕХАНИЗМИ

Касимова Н., Муртазов М. 211

НЕДОСТАТКИ И ПРЕИМУЩЕСТВА ПОЛИТИКИ ПРОТЕКЦИОНИЗМА

Сайдуллаев Ш.Ш. 212

ОСНОВНЫЕ ПРОБЛЕМЫ РАЗВИТИЯ РЫНКА ЦЕННЫХ БУМАГ РЕСПУБЛИКИ
УЗБЕКИСТАН

Исмоилов М. Н. 214

МИЛЛИЙ ИҚТИСОДИЁТ ВА ДАВЛАТ МОЛИЯВИЙ ХАВФСИЗЛИГИНИ
ТАЪМИНЛАШНИНГ АМАЛИЙ ЖИҲАТЛАРИ

Юнусов Ў. 215

ДАВЛАТ БЮДЖЕТИ ДАРОМАДЛАРИНИ ПРОГНОЗЛАШТИРИШ ВА РЕЖАЛАШТИРИШ АМАЛИЁТИ	
<i>Файзуллаев С.</i>	216
СУҒУРТА КОМПАНИЯЛАРИНИНГ ИНВЕСТИЦИЯ ФАОЛИЯТИДАГИ ИШТИРОКИ ВА ТУТГАН ЎРНИ	
<i>Зуннунова Х., Расулов М., Сатторий Ф.</i>	218
ЎЗБЕКИСТОН РЕСПУБЛИКАСИДА МОНЕТАР СИЁСАТНИ ТАКОМИЛЛАШТИРИШ	
<i>Raximov M., Shukurov Sh.</i>	219
O‘ZBEKISTON RESPUBLIKASIDA XORJIY INVESTITSİYALAR ISHTIROKIDAGI KORXONALARGA BERILGAN IMTIYOZLARNING AHAMIYATI	
<i>Sobirova L., Avloqulov S.</i>	221
MAMLAKAT INVESTITSIYA MUHIT JOZIBADORLIGINI OSHIRISHNING ZARURLIGI VA SAMARADORLIGI	
<i>Xolmatov F., Tuxtayev D.</i>	223
INVESTITSİYALARNI MOLIYALASHTIRISHDA BANK KREDITLARINING O‘RNI	
<i>Очилов О., Мирбадалов Р.</i>	225
КОРХОНАЛАР МОЛИЯСИНИ НАЗОРАТ ҚИЛИШНИ ТАКОМИЛЛАШТИРИШ ИСТИҚБОЛЛАРИ	
<i>Рахмонов Ж.</i>	226
YURIDIK SHAHSLARDAN OLINADIGAN FOYDA SOLIG‘INING DAVLAT BUDJETI DAROMADLARINI SHAKLLANTIRISHDAGI AHAMIYATI	
<i>Рахмонов Ж.</i>	227
CHET EL INVESTITSİYALARNI JALB QILISHDA INVESTITSION SIYOSATNING ROLI	
<i>Tursunov A., Raxmatullayev B.</i>	229
BUDJET TASHKILOTLARIDA MEHNAT HAQI TO‘LOVLARI HISOBINI TAKOMILLASHTIRISH	
<i>Товошев С., Аметова Ф.</i>	230
БОЗОР МУНОСАБАТЛАРИ ШАРОИТИДА ИҚТИСОДИЙ РИВОЖЛАНИШНИНГ БОШ МЕЗОНИ	
<i>Накимов В., Jumanazarova Z.</i>	231
ANALYSIS OF PENSION SYSTEMS OF SOME COUNTRIES WHERE THERE IS NO OLD-AGE PENSION	
<i>Қурбонов Д., Ш.З.Абдуллаева</i>	233
ВАЛЮТА ОПЕРАЦИЯЛАРИНИ СУҒУРТАЛАШ ОРҚАЛИ БОШҚАРИШ	
<i>Тўлаганов Б., Ш.З.Абдуллаева</i>	234
ПУЛ ТИЗИМИНИНГ НАЗАРИЙ АСОСЛАРИ	
<i>Касимова Н., Миноварова Н.</i>	236
РОЛЬ МАКРОЭКОНОМИКИ В СИСТЕМЕ ЭКОНОМИЧЕСКИХ НАУК	
<i>Каримов А., Б.Ғайратов</i>	237
ЭРКИН ИҚТИСОДИЙ ЗОНАЛАРДА ИНВЕСТИЦИЯЛАРНИНГ ЎРНИ	
<i>Турсунов А., Бахромов Н.</i>	239

МАМЛАКАТИМИЗ БЮДЖЕТ ТИЗИМИДА МАХАЛЛИЙ БЮДЖЕТЛАРНИНГ РОЛИ <i>Allamurotov N.</i>	240
PENSIYA TA'MINOTI TIZIMI VA UNING HUQUQIY ASOSLARINI TAKOMILLASHTIRISH <i>Bakiyeva I., Xayrullayev A.X.</i>	243
O'ZBEKISTON RESPUBLIKASIDA TA'LIM TIZIMINI ISLOH QILISHDA INVESTITSİYALARNING O'RNI VA AHAMIYATI <i>Suleymanov I.</i>	244
РОЛЬ ВЫСШЕГО ОБРАЗОВАНИЯ В СОЦИАЛЬНО-ЭКОНОМИЧЕСКОМ РАЗВИТИИ <i>Саидов Р., Алланова З.</i>	246
МИНТАҚАЛАРНИНГ ИНВЕСТИЦИОН-МОЛИЯВИЙ ФАОЛЛИГИНИ ОШИРИШ ЙЎЛЛАРИ <i>Suleymanov I.P.</i>	247
ИНВЕСТИЦИИ – МЕХАНИЗМ РАЗВИТИЯ ГОСУДАРСТВА <i>Шавкатов Н. Ш.</i>	249
МАХАЛЛИЙ БЮДЖЕТЛАРИНИНГ ДАВЛАТ БЮДЖЕТИДАГИ ЎРНИ <i>Курызов Ф. Х. – магистрант БМА</i>	250
НАҚД ПУЛ МУОМАЛАСИНИ ТАРТИБГА СОЛИШ АМАЛИЁТИНИ ХУСУСИЯТЛАРИ ВА ТАРКИБИЙ ТУЗИЛМАСИ <i>Шодмонов Б.</i>	252
ХУДУДИЙ МОЛИЯ ОРГАНЛАРИДА МАХАЛЛИЙ БЮДЖЕТ ДАРОМАД ВА ХАРАЖАТЛАРИ ИЖРОСИ САМАРАДОРЛИГИНИ ОШИРИШ ЙЎЛЛАРИ <i>Раимжанова М.А., Чориева Ш. Ж.</i>	254
ИҚТИСОДИЁТНИНГ РИВОЖЛАНТИРИШИДА ЭРКИН ИҚТИСОДИЙ ЗОНАЛАРНИНГ ЎРНИ <i>Каримова К., Абдуллаев М.</i>	256
ЎЗБЕКИСТОН РЕСПУБЛИКАСИ ДАВЛАТ БЮДЖЕТИДА БЮДЖЕТ ДЕФИЦИТИ ВА УНИНГ ДАРАЖАСИНИ КАМАЙТИРИЛИШИ ОҚИЛОНА БЮДЖЕТ-СОЛИҚ СИЁСАТИ НАТИЖАСИДИР <i>Utunov B., Xolto'rayev L.</i>	257
AGRAR SEKTORDA AMALGA OSHIRILAYOTGAN ISLOHOTLAR VA ULARNING IQTISODIYOTDA TUTGAN O'RNI <i>Tursunov A., Mirzayev SH.</i>	259
МАНАЛЛИЙ БУДЖЕТЛАР ШАКЛЛАНТИРИШДА МАНАЛЛИЙ НОКИМИЯТ ОРГАНЛАРИ ҚАРОРЛАРИНИНГ АНАМИЯТИ <i>Сагдиллаева З.А., Абдуллаев Ж.</i>	260
ХЎЖАЛИК СУБЪЕКТЛАРИ ИНВЕСТИЦИОН ФАОЛИЯТИНИ ТАҲЛИЛ ҚИЛИШДА ҚЎЛЛАНИЛАДИГАН КЎРСАТКИЧЛАР ВА МЕТОДЛАР <i>Сагдиллаева З.А., Абдуллаев Ж.</i>	261
ИНВЕСТИЦИЯ ФАОЛИЯТИ ҚОРХОНАЛАР ИСТИҚБОЛИНИ КЎРСАТУВЧИ АСОСИЙ КЎРСАТКИЧДИР <i>Ravshanov N.</i>	263

SOG'LIQNI SAQLASH TIZIMINI MOLIYALASHTIRISHNING AMALIY-NAZARIY JIHATLARI	
<i>Раимжанова М. А., Сайфуллаев О. О.</i>	264
ХОРИЖИЙ ИНВЕСТИЦИЯЛАРНИ ЖАЛБ ҚИЛИШНИНГ ХОРИЖ ТАЖРИБАСИ ВА ЎЗБЕКИСТОН АМАЛИЁТИ	
<i>Хамидова Ф., Самариддинов Б.</i>	266
СОВЕРШЕНСТВОВАНИЕ СИСТЕМЫ НАЛОГООБЛОЖЕНИЯ В РЕСПУБЛИКЕ УЗБЕКИСТАН	
<i>Ortiqova N.</i>	267
THE IMPORTANCE OF EXCISE TAX IN THE TAX SYSTEM	
<i>Х. Шералиева.</i>	269
СОВЕРШЕНСТВОВАНИЕ УПРАВЛЕНИЯ ИНВЕСТИЦИОННОЙ ПОЛИТИКИ АКЦИОНЕРНЫХ ОБЩЕСТВ	
<i>Саидхонов С.</i>	270
ВЗАИМОСВЯЗЬ МЕЖДУ РЕАЛЬНЫМ И ФИНАНСОВЫМ СЕКТОРАМИ ЭКОНОМИКИ	
<i>Яхёева Г.А.</i>	272
ТЕОРЕТИЧЕСКИЕ ОСНОВЫ ВЗАИМОСВЯЗИ РАЗВИТИЯ ФИНАНСОВОГО СЕКТОРА И НЕРАВЕНСТВА ДОХОДОВ НАСЕЛЕНИЯ	
<i>Рашидов Р., Кудратова М.</i>	273
ХОРИЖИЙ ИНВЕСТИЦИЯЛАРНИНГ АҲОЛИ ТУРМУШ ДАРАЖАСИНИ ОШИРИШДАГИ РОЛИ	
<i>Tursunov A., Rayimnazarov S.</i>	275
BUDJET TASHKILOTLARIDA ASOSIY VOSITALARNI IJARAGA BERISH HISOBINI TAKOMILLASHTIRISH YO'LLARI	
<i>Хасанова Ю.</i>	276
СТИМУЛИРОВАНИЕ ПРИВЛЕЧЕНИЯ ИНОСТРАННЫХ ИНВЕСТИЦИЙ В РЕСПУБЛИКУ УЗБЕКИСТАН	
<i>Mirzayev M., Odilxo'jayev A.</i>	278
О'ЗБЕКИСТОНДА МАКРОИҚТИСОДИЙ БАҲҚАРОРЛИКНИ ЯНАДА МУСТАҲҚАМЛАШНИНГ НАЗАРИЙ ВА АМАЛИЙ ЈИНАТЛАРИ	
<i>Ametova F., Muhtorov Sh.</i>	280
ІҚТИСОДИЙОТНИНГ УСТУВОР ТАРМОҚЛАРИДА ТІКЛАНІШ ВА ТАРАҚҚІЙОТ ЈАМГ'АРМАСІДАН FOYDALANISH	
<i>Чориев И., Низомов С.</i>	282
КОРХОНАЛАРДА ІЧКИ НАЗОРАТ ТИЗИМИНИНГ АСОСИЙ ВАЗИФАЛАРИ	
<i>Файзиллоев А.А., Закирова Р.</i>	283
ЎЗБЕКІСТОНДА МАКРОІҚТИСОДИЙ БАҲҚАРОРЛИКНИ ТАЪМИНЛАШДА БЮДЖЕТ-СОЛИҚ СИЁСАТИНИ ТАКОМИЛЛАШТИРИШНИНГ ЎЗИГА ХОС ХУСУСИЯТЛАРИ	
<i>Муминов Ш.</i>	285

FAZNAЧИЛИКДА БЮДЖЕТ ТАШКИЛОТЛАРИНИНГ БЮДЖЕТДАН ТАШҚАРИ МАБЛАҒЛАРИНИ БОШҚАРИШ	
<i>Xidirov N. G.</i>	286
DAVLAT BUDJET DAROMADLARINI SHAKLLANISHINI SAMARALI TASHKIL ETISHDA XORIJIY DAVLATLAR TAJRIBASI	
<i>Odilov F.Sh.</i>	288
AHOLI TURMUSH DARAJASI KO'RSATKICHLARGA TA'SIR ETUVCHI OMILLAR	
<i>Исмаилов Ш.Б.</i>	290
ЎЗБЕКИСТОН ИҚТИСОДИЁТИ РИВОЖЛАНИШИНИНГ ЗАМОНАВИЙ БОСҚИЧИ	
<i>Ольховская И.В.</i>	291
АНАЛИЗ ТРАДИЦИОННЫХ МЕТОДОВ И ПРИНЦИПОВ ПОСТРОЕНИЯ ЭЛЕКТРОННОГО МАГАЗИНА	
<i>Гаррамов F.</i>	292
OSIYO TARAQQIYOT BANKI VA O'ZBEKISTON	
<i>Vazarova F., Boboqulova Z.</i>	294
KICHIK BIZNES VA XUXUSIY TADBIRKORLIKNI RIVOJLANTIRISH ISTIQBOLLARI	
<i>Umarova M., Valiev T.</i>	295
DAVLAT TOMONIDAN TADBIRKORLIK SUBYEKTLARINI QO'LLAB-QUVVATLASH YO'NALISHLARI	
<i>Жумаев С.</i>	297
ДАВЛАТ БЮДЖЕТИНИНГ ҒАЗНА ИЖРОСИ ЖАРАЁНИДА ҒАЗНАЧИЛИК ТОМОНИДАН АМАЛГА ОШИРИЛАДИГАН НАЗОРАТНИНГ АҲАМИЯТИ	
<i>Tursunov U.</i>	298
MAHSULOT SIFATINING STATISTIK NAZORATIDA OLTI SIGMA USULINING VUJUDGA KELISHI, O'ZIGA XOS JIHATLARI	
<i>Рашидова Н., Жумақулов Т.</i>	299
TURMUSH DARAJASINI BUGUNGI KUNDAGI FAROVONLIGI ЭРТАНГИ КУНИМИЗНИНГ КАФОЛАТИДИР	
<i>Bozorov B. B.</i>	302
O'ZBEKISTON RESPUBLIKASIDA AHOLINI IJTIMOIY HIMOYA QILISH TAMOYILLARI	
<i>Hasanova N.H.</i>	303
INVESTITSIYALARNI JALB ETISH ORQALI QISHLOQ XO'JALIGI TARMOQLARINI RIVOJLANTIRISH	
<i>Tursunov U.</i>	304
MAHSULOT ISHLAB CHIQRISH JARAYONIDA TASHKILY TUZILMASIDA STATISTIK SIFAT NAZORATI TIZIMLARI NAZARIYALARINING VUJUDGA KELISHI TARIXI	
<i>Тиллаев Х., Тошпулатов Ж.</i>	305
МИЛЛИЙ ИҚТИСОДИЁТГА ТЎҒРИДАН ТЎҒРИ ХОРИЖИЙ ИНВЕСТИЦИЯЛАРНИ ЖАЛБ ҚИЛИШНИНГ ИМКОНИЯТЛАРИ	
<i>Аббасов Б.Ф.</i>	307

ИЖТИМОЙ СОҲА КОРХОНАЛАРИНИНГ ХИЗМАТЛАР СОҲАСИДА МАРКЕТИНГ
ФАОЛИЯТИ

Tursunov U...... 309

JAMG' ARMALARINING INVESTITSIYALARGA TRANSFORMATSIYALASHUVI
JARAYONI VA USHBU JARAYON AMALGA OSHUVCHI TIZIM TAVSIFI

Саидов Д., Абдурахмонов И. 310

БАНК ТИЗИМИНИНГ ЛИКВИДЛИГИНИ БОШҚАРИШДА МОНЕТАР
СИЁСАТНИНГ РОЛИ

Саидов Д., Зокиров Н...... 311

ТИЖОРАТ БАНКЛАРИ АКТИВЛАРИНИ БОШҚАРИШНИ ТАКОМИЛЛАШТИРИШ

Умарова М., Рустамова Ш, Абдурахмонова В...... 312

ОПЫТ США ПО ИСПОЛЬЗОВАНИЮ ДАННЫХ ОПРОСОВ РАБОТОДАТЕЛЕЙ ПРИ
ПРОГНОЗИРОВАНИИ ПОТРЕБНОСТИ ЭКОНОМИКИ В КАДРАХ

Ўролов И.Ф., Набиева С.Қ. 315

ИҚТИСОДИЁТНИНГ РЕАЛ СЕКТОРИДА ЕНГИЛ САНОАТ КОРХОНАЛАРИНИ
РИВОЖЛАНТИРИШ

3 СЕКЦИЯ..... 317

**ТАРКИБИЙ ЎЗГАРТИРИШЛАРНИ ЧУҚУРЛАШТИРИШ, МИЛЛИЙ
ИҚТИСОДИЁТНИНГ ЕТАКЧИ ТАРМОҚЛАРИНИ
МОДЕРНИЗАТСИЯ ВА ДИВЕРСИФИКАТСИЯ ҚИЛИШДА ХИСОБ-
СОЛИҚ ТИЗИМИНИНГ ЎРНИ**

Kurbanbaev S., Barakaev O...... 317

BUXGALTERLIK KASBINING KELAJAGI: UCHTA ASOSIY YANGILANISH VA
O'QITISH TIZIMIDA KUTILAYOTGAN O'ZGARISHLAR

Насриддинов М...... 318

ХАЛҚАРО СТАНДАРТЛАР АСОСИДА МОЛИЯВИЙ ҲИСОБОТ АУДИТИНИ
ТАКОМИЛЛАШТИРИШ

Ўрақбоев Ж. 319

УЗОҚ МУДДАТЛИ АКТИВЛАР АУДИТИДА ИЧКИ НАЗОРАТ ТИЗИМИ
САМАРАДОРЛИГИНИ БАҲОЛАШ ДАРАЖАЛАРИ

Barakayev O., Toxirov J. 320

THE CAPABILITY AND COMPETENCY REQUIREMENTS FOR AUDITORS IN
FUTURE'S COMPLEX GLOBAL BUSINESS ENVIRONMENT

Курбонов А. 322

ҚУРИЛИШ ХАРАЖАТЛАРИНИ НАЗОРАТИ ВА БОШҚАРУВИНИ
ТАКОМИЛЛАШТИРИШ

Ibragimov G', Alisherova M. 324

TAHLIL ISHLARINI TASHKIL ETISHDA CHET EL TAJRIBASI <i>Jumanazarov Sh., O.Barakaev</i>	325
7 KEYS FOR AUDITORS' SUCCESS IN A CHANGING ENVIRONMENT <i>Ismailova N.K., Radjabov U.</i>	326
BYUDJET-SOLIQ XAVFSIZLIGINI TA'MINLASH MILLIY IQTISODIY XAVFSIZLIK GAROVIDIR <i>Umirov A., Xolturaev L.</i>	328
KICHIK BIZNES VA XUSUSIY TADBIRKORLIK SUBEKTLARINI SOLIQQA TORTISH TARTIBINI TAKOMINLASHTIRISH <i>Saburova F. M.</i>	329
“ECONOMIC IMPACT ANALYSIS OF CLIMATE CHANGE (WHICH PREDICTED TO INTENSIFY IN CENTRAL ASIA) ON MICROECONOMIC WELL-BEING” <i>Эргашева Ш., Наврузов М.</i>	330
АУДИТ НЕМАТЕРИАЛЬНЫХ АКТИВОВ В УСЛОВИЯХ РЫНОЧНОЙ ЭКОНОМИКИ <i>Касымова Н., Ким П.</i>	331
ПРАКТИЧЕСКОЕ ЗНАЧЕНИЕ АУДИТА СТРАХОВЫХ КОМПАНИЙ <i>Абдуллаев А., Одилов А.Н.</i>	332
ИҚТИСОДИЁТНИ МОДЕРНИЗАЦИЯЛАШ ШАРОИТИДА ХУСУСИЙ КАПИТАЛ ҲИСОБИ ВА ТАҲЛИЛИ <i>Касымова Н., Давлятова М.</i>	334
ОБОСНОВАНИЕ СПОСОБА ОЦЕНКИ ФИНАНСОВОЙ УСТОЙЧИВОСТИ ОРГАНИЗАЦИИ <i>Мирхамидова Д.А.</i>	335
НАПРАВЛЕНИЕ СОВЕРШЕНСТВОВАНИЯ ГОСУДАРСТВЕННОЙ ФИСКАЛЬНОЙ ПОЛИТИКИ РЕСПУБЛИКИ УЗБЕКИСТАН <i>Наврузова К.Н., Қулмуродов А.</i>	337
НАҚД НАҚД ПУЛСИЗ ҲИСОБ-КИТОБЛАР ВА УЛАР БИЛАН БОҒЛИҚ РИСКЛАР <i>Sattarov B., Kulimova X.</i>	338
DAVLAT BUDJETI DAROMADLARINI SHAKLLANISHIDA SOLIQLARNING O'RNI VA UNI TAHLIL QILISH USULLARI <i>Абраева С. Н.</i>	340
АУДИТ ФАНИНИ ИНГЛИЗ ТИЛИДА ЎҚИТИШНИНГ АҲАМИЯТИ <i>Ikromov A. A.</i>	341
О'ЗБЕКИСТОН RESPUBLIKASI DAVLAT SOLIQ XIZMATI ORGANLARI MAJBURIYATLARI VA VAZIFALARI <i>Абраева С., Абдурахмонова Д.</i>	342
АХБОРОТ ТЕХНОЛОГИЯЛАРИ РИСКНИ БОШҚАРИШДА ИЧКИ АУДИТНИНГ ЎРНИ <i>Қўшматов О., Дадахонов Н.</i>	343

АСОСИЙ ВОСИТАЛАРНИ БУХГАЛТЕРИЯ ҲИСОБИНИНГ ХАЛҚАРО СТАНДАРТИ БЎЙИЧА ҲИСОБГА ОЛИШ ТАКОМИЛЛАШТИРИШ ЙЎЛЛАРИ	
<i>Баймуратова Г.</i>	344
СУҒУРТА БАҲОСИ ВА УНИ АНИҚЛАШ МЕТОДЛАРИ	
<i>Қўшматов О., Абилов Ш.</i>	346
МОЛИЯВИЙ НАТИЖАЛАР ҲИСОБИНИ ТАКОМИЛЛАШТИРИШ ЙЎНАЛИШЛАРИ	
<i>Ochilov F.</i>	347
KORXONA ISHLAB CHIQRISH XARAJATLARI AUDITINING O'ZIGA XOS XUSUSIYATLARI	
<i>Очилов О., Нортोजихонов А.</i>	348
АЙЛАНМА МАБЛАҒЛАРНИ ШАКЛЛАНТИРИШ, МАНБАЛАШ ВА УЛАРДАН САМАРАЛИ ФОЙДАЛАНИШ ЙЎЛЛАРИ	
<i>Косимова Н., Маматқулов М.</i>	350
ПРОБЛЕМЫ И ОСОБЕННОСТИ ПРОВЕДЕНИЯ АУДИТА МАЛОГО БИЗНЕСА	
<i>Tog'ayev F.</i>	351
JAMI FISKAL YUKNI KAMAYTIRISH ORQALI YALPI TALABNI RAG'BATLANTIRISH YO'LLARI	
<i>Tog'ayev F.</i>	353
DAVLAT BUDJETI DAROMADLARINI SHAKLLANTIRISHDA SOLIQLAR HISSASINING TAHLILI	
<i>Мирзаев О., Шарипов Ш.</i>	354
ОСОБЕННОСТИ СОСТАВЛЕНИЯ ФИНАНСОВОЙ ОТЧЕТНОСТИ В ЗАРУБЕЖНЫХ СТРАНАХ	
<i>Ismailova N.K.</i>	356
SOLIQLAR - DAVLAT BYUDJETI DAROMADLARINING ASOSIDIR	
<i>Юлдашева С.Х., Файзиев У.</i>	358
ПРИЕМЫ АНАЛИТИЧЕСКИХ ПРОЦЕДУР ИСПОЛЬЗУЕМЫХ В ХОДЕ АУДИТОРСКОЙ ПРОВЕРКИ	
<i>Erkinova D.I.</i>	360
BOSHQARUV HISOBI: AN'ANAVIYLIKDAN ZAMONAVIYLIKKA QADAR	
<i>Erkinova D.I.</i>	362
BOSHQARUV HISOBINI TASHKIL ETISHDA MONISTIK VA DUALISTIK YONDASHUV	
<i>Raximov M., Quldosheva X.</i>	363
BOSHQARUV HISOBI HAMDA ICHKI NAZORATNING KORXONALAR FAOLIYATIDAGI AHAMIYATI VA ULARNI TASHKIL QILISHDAGI MAVJUD MUAMMOLAR	
<i>Karimov A., Qaxharov Z.</i>	364
SOLIQ TO'LOVLARINI REJALASHTIRISHNING KORXONALAR MOLIVAVIY	
<i>Qaxharov Z.</i>	365

KORXONALAR MOLIYAVIY HOLATINI TAQQOSLAMA TAHLIL QILISHNING AHAMIYATI VA TURLARI	
<i>Maxmudov Sh.B.</i>	366
QISHLOQ XO'JALIK KORXONALARIDA BUXGALTERIYA HISOBI VA LIZING MUNOSABATLARI MOLIYAVIY BARQARORLIKNI TA'MINLASHDAGI ROLI	
<i>Maxmudov Sh.B.</i>	368
KORXONALARDA ISHLAB CHIQARISH SAMARADORLIGI	
<i>Kasimova H., Zufarova M.</i>	369
АУДИТ КАК ВАЖНЕЙШИЙ ЭЛЕМЕНТ РЫНОЧНОЙ ЭКОНОМИКИ	
<i>Rajabov R.</i>	370
YURIDIK SHAHSLARDAN OLINADIGAN FOYDA SOLIG'INING SOLIQ SIYOSATIDAGI AHAMIYATI	
<i>Xamdamov B.K., Kurbonov B.O.</i>	371
БЮДЖЕТ ТАШКИЛОТЛАРИДА МАТЕРИАЛЛАР ҲИСОБИ ВА НАЗОРАТИ МУАММОЛАРИ	
<i>Maninova Sh.G.</i>	373
ПРИМЕНЕНИЕ ИКТ В БУХГАЛТЕРИИ - ОСНОВА ЭФФЕКТИВНОГО УПРАВЛЕНИЯ	
<i>Avlokulov A., Nasridinov M.</i>	374
АУДИТОРЛИК ТЕКШИРУВЛАРИДА МОЛИЯВИЙ ҲИСОБОТ ИШОНЧЛИЛИГИНИ БАҲОЛАШ	
<i>Urabboev Zh.</i>	375
АУДИТ ИШИ СИФАТИНИ БАҲОЛАШНИНГ АҲАМИЯТИ ВА ЗАРУРЛИГИ	
<i>Urabboev Zh.</i>	376
АХЛОҚ МЕЪЁРЛАРГА АМАЛ ҚИЛИШ ОРҚАЛИ АУДИТОР ИШИ СИФАТИНИ НАЗОРАТНИ ТАКОМИЛЛАШТИРИШ	
<i>Xamdamov B. K., Karagva D.A.</i>	377
ОСОБЕННОСТИ УЧЁТА ТРУДА И ЗАРАБОТНОЙ ПЛАТЫ В ГОСУДАРСТВЕННОМ СЕКТОРЕ	
<i>Xusanov A.</i>	378
ХАРАЖАТЛАРНИ РЕЖАЛАШТИРИШНИНГ ЗАМОНАВИЙ УСУЛЛАРИ	
<i>Samadova.H.P.</i>	380
ЖИСМОНИЙ ШАХСЛАР ЖАМИ ДАРОМАДЛАРИ ТАРКИБИ ТАҲЛИЛИ	
<i>Botirov Zh.A.</i>	381
АСОСИЙ ВОСИТАЛАР ҲИСОБИНИ БҲХС АСОСИДА ТАШКИЛ ЭТИШНИНГ ЎЗИГА ХОС ХУСУСИЯТЛАРИ	
<i>Maxmudov Sh.B.</i>	382
МАНАЛЛИЙЛАШТИРИШ НАМДА ЕКСПОРТНИ SOLIQ VOSITASIDA RAG'BATLASHТИРИШНИНГ МОНИЯТИ ВА АНАМИЯТИ	
<i>Musaeva S.M.</i>	383

ПРОБЛЕМЫ ПЕРЕХОДА НА МЕЖДУНАРОДНЫЕ СТАНДАРТЫ ФИНАНСОВОЙ ОТЧЕТНОСТИ В УЗБЕКИСТАНЕ

Азизова М.И., Ишонхўжаев М.А...... 384

КОРХОНАЛАРНИНГ ИЧКИ АУДИТИДА АХБОРОТ КОММУНИКАЦИЯ ТЕХНОЛОГИЯЛАРИДАН ФОЙДАЛАНИШНИ ТАКОМИЛЛАШТИРИШ

Бабаев Б.Б., Собитжонов М.М...... 385

БАНКЛАРДА МОЛИЯВИЙ ХИСОБОТЛАР ВА УЛАРНИНГ АУДИТИНИ ЎЗИГА ХОС ЖИХАТЛАРИ

Burhanov U., Zilyaev O...... 387

SOLIQ MA'MURCHILIGINI SAMARALI TASHKIL ETISHNING USTUVOR YO'NALISHLARI

Maxmudov Sh.B...... 388

ASIONERLIK JAMIYATLARIDA XARAJATLARNI REJALASHTIRISHNING XUSUSIYATLARI

Алматов Х., Исомиддинов З. талаба ТМИ...... 389

БУХГАЛТЕРИЯ ҲИСОБИНИНГ ХАЛҚАРО СТАНДАРТИ АСОСИДА ИШЛАБ ЧИҚАРИШ ЗАХИРАЛАРНИНГ БАҲОЛАНИШИНИ ТАКОМИЛЛАШТИРИШ.

Авлоқулов А., Акбарова Н...... 390

ИНВЕСТИЦИОН МУЛК АУДИТИДА МУҲИМЛИК ДАРАЖАСИНИ АНИҚЛАШНИНГ АҲАМИЯТИ ВА ЗАРУРЛИГИ

Реимбаев Б.М...... 392

ИЧКИ АУДИТ ХИЗМАТИ ФАОЛИЯТИНИ ТАКОМИЛЛАШТИРИШ ЙЎНАЛИШЛАРИ

Самадова Н.Р...... 393

МАҲСУЛОТ СИФАТИНИ ОШИРИШ БИЛАН БОҒЛИҚ ХАРАЖАТЛАР ҲИСОБИ

Samadov N...... 394

JISMONIY SHAXSLAR DAROMADLARINI HISOBGA OLISHDA HORIJ TAJRIBASI

Мусаева С...... 395

ПРИМЕНЕНИЕ АУТСОРСИНГА БУХГАЛТЕРСКИХ УСЛУГ

Файзиллоев А., Мухторов Ш...... 396

ЎЗБЕКИСТОНДА СОЛИҚ ЮКИНИ КАМАЙТИРИШ ШАРОИТИДА БЮДЖЕТ-СОЛИҚ СИЁСАТИНИНГ МУТАНОСИБЛИГИНИ ТАЪМИНЛАШ МАСАЛАЛАРИ

Ахранқулов Н...... 398

БОЗОР ИҚТИСОДИЁТИ ШАРОИТИДА ПЛАСТИК КАРТОЧКАЛАР БИЛАН ХИСОБ-КИТОБЛАР ТИЗИМИНИ ТАКОМИЛЛАШТИРИШ

Маннанова Ш.Г...... 399

ПРОБЛЕМЫ АВТОМАТИЗАЦИИ БУХГАЛТЕРСКОГО УЧЕТА

Tohirov I...... 400

MOLIYAVIY HISOBOTNING XALQARO STANDARTLARINING JAHON TAJRIBASI VA UNI O'ZBEKISTON SHAROITIDA QO'LLASHNING AFZALLIKLARI

Джумаев Р...... 401

ХОРИЖ ТАЖРИБАСИ АСОСИДА БЮДЖЕТ ДАРОМАДЛАРИ ҲИСОБИНИ ТАШКИЛ ЭТИШ	
<i>Odilov A.Sh.</i>	402
DAVLAT QARZINI BOSHQARISHDA “PRINTSIPIAL – AGENT” TUSHUNCHASI	
<i>Исматов Ш.Б.</i>	404
ЎЗБЕКИСТОНДА БУХГАЛТЕРИЯ ҲИСОБИНИ ЯНАДА ТАКОМИЛЛАШТИРИШ ВА МОЛИЯВИЙ ҲИСОБОТЛАРНИНГ ХАЛҚАРО СТАНДАРТЛАРИ(МҲҲС)ГА МОСЛАШТИРИШ МАСАЛАЛАРИ	
<i>Урманбекова И.Ф.</i>	405
ХАЛҚАРО ИНТЕГРАЦИЯДА ҲИСОБ ТИЗИМИНИНГ ЎРНИ	
<i>Muhamedov B.</i>	406
MULK BOZORI VA MULK QIYMATINI BAHOLASH XIZMATLARI BOZORI	
<i>Po'latova M., Abdurasulov M.</i>	407
BARQARORLIKNI TA'MINLASHDA INVESTITSIYALARNING ROLI	
<i>Po'latova M., Oxunov N.</i>	408
ХОРИЖИЙ ИНВЕСТИЦИЯЛАР МАМЛАКАТ ИҚТИСОДИЙОТИ ТАРАҚҚИЙОТИНИНГ БОШ МАНБАИ СИФАТИДА	
<i>Носиров А., Сайфуллаев С.</i>	410
СУЩНОСТЬ СТРАХОВОЙ СТАТИСТИКИ, ЕЕ ЦЕЛЬ И ЗАДАЧИ	
<i>Ольховская И.В.</i>	412
ФОРМИРОВАНИЕ ИНФОРМАЦИОННОГО ОБЩЕСТВА В УСЛОВИЯХ ГЛОБАЛИЗАЦИИ МИРОВОГО ХОЗЯЙСТВА	
<i>Bozorov A.R., Abdullayev O.</i>	413
DAVLAT MAQSADLI JAMG'ARMALARI BUDJETI IJROSIGA OID HISOBOTLARNI TUZISHNING AHAMIYATI	
<i>Каралиев Т., Файзуллаева Н. С.</i>	414
НОВЫЕ ТРЕБОВАНИЯ БАЗЕЛЬСКОГО КОМИТЕТА ПО БАНКОВСКОМУ НАДЗОРУ	
<i>Anvarov M.</i>	414
О'ЗБЕКИСТОН RESPUBLIKASI DAVLAT SEKTORIDA - BUXGALTERIYA XISOBINI ISLOH ETISH	
<i>Ahmedov Sh.S.</i>	417
МЕХНАТ БОЗОРINI RIVOJLANTIRISH ORQALI YOSHLARNI ISH BILAN TA'MINLASH	
<i>Tursunov U.</i>	418
MAHSULOT ISHLAB CHIQRISH JARAYONIDA TASHKILY TUZILMASIDA NAZORAT DIAGRAMMALARINING AHAMIYATI	
<i>Tursunov U.</i>	419
MAHSULOT ISHLAB CHIQRISH JARAYONIDA TASHKILY TUZILMASIDA STATISTIK SIFAT NAZORATI TIZIMLARI KOMPONENTLARI	
<i>Tursunov U.</i>	420

JAMG`ARMALARNI INVESTITSİYALARGA TRANSFORMATSIYALASHUVI
JARAYONIDA MOLIYA-KREDIT TIZIMING AHAMIYATI

Одилов Н.Х...... 421

ТУРИЗМ ВА УНИ РИВОЖЛАНТИРИШНИНГ ИҚТИСОДИЁТДАГИ РОЛИ (Қашқадарё
вилояти мисолида)

Tursunov U...... 422

О`ЗБЕКISTONDA SUG`URTA KOMPANIYALARINING INVESTITSION FAOLIYATI
TAHLILI

Mehmonov S., Xidirov A...... 423

О`ЗБЕКISTON RESPUBLIKASI DAVLAT SEKTORIDA AMALDAGI HISOB TIZIMI
MUAMMOLARI HAMDA BARTARAF ETISH MASALALARI

Tursunov U...... 425

РИВОЖЛАНТИРИШДА SUG`URTA BOZORINING AHAMIYATI VA ROLI

Xo'jamberdiyev B...... 426

ЖАНОН БАНКИ ВА УНИНГ О`ЗБЕКISTON ИҚТИСОДИЙОТИДА ТУТГАН О`РНИ

Жумаева Г.Ж...... 427

ОЛИЙ ТАЪЛИМ МУАССАСАЛАРИДА ТАЪЛИМ СИФАТИНИ ОШИРИШДА
ХУҚУҚИЙ-МЕЪЁРИЙ АСОСЛАРНИНГ АҲАМИЯТИ

Hikmatov N...... 428

О`ЗБЕКISTONDA TA`LIM TIZIMIGAGA YO`NALTIRILAYOTGAN INVESTITSİYALAR
SAMARADORLIGINI OSHIRISHNING DOLZARB MASALALARI

Набиева С. Қ...... 430

КИЧИК БИЗНЕСДА ИННОВАЦИОН ИШЛАБ ЧИҚАРИШЛАРНИ ШАКЛЛАНТИРИШ
ЙЎНАЛИШЛАРИ

Раббимов А...... 432

МАМЛАКАТИМИЗ БАНК ТИЗИМИДА МОЛИЯВИЙ ҲОЛАТНИ БАҲОЛАШ
МЕТОДОЛОГИЯСИНИ РИВОЖЛАНТИРИШ MASALALARI

Saidov R.B., Maxmudova K.A...... 433

INVESTITSIYA FAOLIYATINI RIVOJLANTIRISHDA INVESTITSIYA MUHITINING
O`RNI

Хашимова Ш. У...... 434

ТАДБИРКОРЛИКНИ РИВОЖЛАНТИРИШ ВА ҲИМОЯ ҚИЛИШНИ ТАЪМИНЛАШ
ИНСТИТУТЛАРИ ВА МЕХАНИЗМЛАРИНИ ТАКОМИЛЛАШТИРИЛИШ

Қоралиев Т., Ҳамроев Х...... 436

ТИЖОРАТ БАНКЛАРИ МОЛИЯВИЙ НАТИЖАЛАРИНИ АУДИТДАН ЎТКАЗИШНИ
ТАКОМИЛЛАШТИРИШ

Аллаяров С., Шероватов Б...... 437

ЎЗБЕКISTONDA ПЕНСИЯ ЖАМҒАРМАСИ МАБЛАҒЛАРИДАН ФОЙДАЛАНИШНИ
ТАКОМИЛЛАШТИРИШ MASALALARI

Ро'latova M., Karimov Sh...... 438

МАМЛАКАТИМИЗДА СУГ’URТА КОМПАНИЯЛАРИНИНГ INVESTITSIYA PORTFELIDAN SAMARALI FOYDALANISH MASALALARI	
<i>Allayorov S.R., Abdurasulov M.</i>	440
МILЛИЙ ИQTISODIYOTDA PENSIYA TIZIMINING АНАМИЯТИ	
<i>Баймуратов Т.М., Бадриддинов С.</i>	441
О КОНЦЕПЦИИ ПРИЕМЛЕМОГО РИСКА	
<i>Баймуратова Г.Т.</i>	444
О НЕКОТОРЫХ ВОПРОСАХ ТРАКТОВКИ СУЩНОСТИ И КЛАССИФИКАЦИИ ФИНАНСОВЫХ РИСКОВ	
<i>Якубова Н.Т.</i>	445
ИНТЕРПРЕТАЦИЯ КОЭФФИЦИЕНТОВ ФИНАНСОВОЙ УСТОЙЧИВОСТИ В БИЗНЕС-ПРОЦЕССАХ СТРАХОВОЙ КОМПАНИИ	
<i>Nuraliev F.</i>	448
BYUDJET RESURSLARINI SAMARALI BOSHQARISHNING HUDUDLAR MOLIYAVIY BARQARORLIGINI OSHIRISHDAGI O’RNI	
<i>Ro‘ziev S.</i>	450
МАHАЛЛИЙ BYUDJET DAROMADLARINI SHAKLLANTIRISHDA UMUMDAVLAT SOLIQLARINI O’RNI VA XUSUSIYATLARI	
<i>Ro‘ziev S.</i>	451
BYUDJETLARARO MUNOSABATLAR MAHALLIY BYUDJETLAR BARQARORLIGINI TA’MINLASHNING MUHIM OMILI SIFATIDA	
<i>Хусинов.И.И., Санакулов А.</i>	452
ИНТЕЛЛЕКТУАЛ МУЛК ВА УНИНГ ҲИСОБИНИ ТАШКИЛ ЭТИШ	
<i>Amriddinova M., Asadov H.</i>	454
IQTISODIYOTNI MODERNIZATSIYALASH SHAROITIDA DAVLAT MOLIYASINI BOSHQARISHNI SAMARALI TASHKIL ETISH MASALALARI	
IV SEKCIYA	455
ТАДБИРКОРЛИК ВА КИЧИК БИЗНЕСНИ РИВОЖЛАНТИРИШДА ИННОВАТСИОН МЕНЕЖМЕНТНИНГ ЎРНИ	
<i>Umarova A.</i>	455
О’ZBEKISTONDA KИЧИК BИZNES VA XUSUSIY TADBIRKORLIKNING RИVOJLANISH OMILLARI	
<i>Mavlanov N.N., Mirsaidov Sh., Karimov A.</i>	456
KИЧИК BИZNES VA XUSUSIY TADBIRKORLIKNING RИVOJLANISHI - TARAQQIYOT GAROVIDIR	
<i>Ахмедов Х.</i>	458
МОТИВАЦИОННЫЙ МЕХАНИЗМ ИННОВАЦИОННОЙ ДЕЯТЕЛЬНОСТИ ПРЕДПРИНИМАТЕЛЬСКОЙ СРЕДЫ	
<i>Шукуров М., Каримова К.</i>	460

РОЛЬ СВОБОДНЫХ ЭКОНОМИЧЕСКИХ ЗОН В РАЗВИТИИ ЭКОНОМИКИ УЗБЕКИСТАНА	
<i>Sultonov S., Xushiyev F.</i>	463
KIČHIK BIZNESNING IQTISODIY SAMARASI	
<i>Султонов Ш., Хушиев Ф.</i>	466
KIČHIK BIZNES VA INNOVACIION FAOLIYAT	
<i>Хусинов И., Шокиров С.</i>	467
KIČHIK BIZNESNI RIVOJLANТИРИШ ОМИЛЛАРИ ВА УЛАРНИ САМАРАЛИ БОШҚАРИШ.	
<i>O'lmasov J.</i>	469
DEVELOPMENT FEATURE OF FINANCIAL MARKET IN UZBEKISTAN	
<i>Mavlanov N., Bafoyeva Sh., Ergashev A.</i>	470
RAQOBATDOSH IQTISODIYOTNI SHAKLLANTIRISH SHAROITIDA MAHSULOT ISHLAB CHIQARISH HAJMI TAHLILINING AHAMIYATI470	
<i>Mavlanov N., S. Abdullayeva, A.Abdurahimova</i>	472
RAQOBOTDOSH IQTISODIYOTDA BOSHQARUV TAHLILINING MUHIM JIHATLARI	
<i>Зарина С.</i>	474
ЛОГИСТИКА ХИЗМАТЛАРИ БОЗОРИДА ТРАНСПОРТ-ЮК ТЕРМИНАЛЛАР КОМПЛЕКСИНИ МОДЕРНИЗАЦИЯЛАШ	
<i>Вахабова Д.Х.</i>	475
ПРИМЕНЕНИЕ ИННОВАЦИЙ МАЛЫМИ ПРЕДПРИЯТИЯМИ КАК СТРАТЕГИЧЕСКИЙ ФАКТОР СОВЕРШЕНСТВОВАНИЯ ИНТЕЛЛЕКТУАЛЬНОГО КАПИТАЛА РЕСПУБЛИКИ УЗБЕКИСТАН	
<i>Shuxratov A.</i>	478
XIZMAT KO'RSATISH SOHASIDA AHOLI BANDLIGI OSHIRISH YO'LLARI	
<i>Shuxratova H.</i>	479
TADBIRKORLIK MUHITINI SHAKILLANTIRISHDA INFRATUZILMADAN SAMARALI FOYDALANISH YO'LLARI	
<i>Radjabov U., Muhtorova U.</i>	480
KIČHIK BIZNESNI RO'YXATDAN O'TKAZISHNING YANGI TIZIMI	
<i>Umirov A., Umrzoqov H.</i>	481
RESPUBLIKADA KIČHIK BIZNES VA XUSUSIY TADBIRKORLIK SUBEKTLARINI MOLIYAVIY QULLAB QUVATLASH MASALALARI	
<i>Bazarova F., Xolturayev L.</i>	482
KIČHIK BIZNES VA XUSUSIY TADBIRKORLIK FAOLIYATINING XUQUQLARINI DAVLAR TOMONIDAN TAKOMINLASHTIRISH VA HIMOYA QILISH	
<i>Юнусов Н.</i>	483
ТЕХНОЛОГИЯЛАР ТРАНСФЕРИНИНГ ИННОВАЦИОН FAOLIYATGA TAЪСИРИ	
<i>Qurbonov O'</i>	485
KORXONALAR FAOLIYATIDA MOLIYAVIY STRATEGIYA	
<i>Юнусов Н.</i>	486

ИННОВАЦИЯЛАР ТРАНСФЕРИНИНГ РИВОЖЛАНИШ ИСТИҚБОЛЛАРИ

Djumayeva G., Xoliqulova Y...... 488

О'ЗБЕКИСТОНДА КИЧИК БИЗНЕС ВА ХУСУСИЙ ТАДБИРКОРЛИК FAOLIYATINI YANADA RIVOJLANTIRISH CHORA- TADBIRLARI

Касьмова Н., Хикматов С...... 489

МАРКЕТИНГОВОЕ УПРАВЛЕНИЕ В ОРГАНИЗАЦИИ

Мирзаев М...... 490

ХУСУСИЙ МУЛҚ, КИЧИК БИЗНЕС ВА ХУСУСИЙ ТАДБИРКОРЛИКНИ РИВОЖЛАНТИРИШДАГИ ЯНГИ БОСҚИЧ

Kulimov I., Umirov A...... 493

КИЧИК БИЗНЕС ВА ХУСУСИЙ ТАДБИРКОРЛИК SUB'EKTLARI RIVOJI-YURTIMIZ RAVNAQI

Мирзаев М...... 494

БОЗОР ИҚТИСОДИЁТИ ШАРОИТИДА КОРХОНАЛАР МОЛИЯВИЙ МЕНЕЖМЕНТИНИНГ ФУНКЦИЯ ВА ВАЗИФАЛАРИНИ РИВОЖЛАНТИРИШ АСОСЛАРИ

Касьмова Н., Эргашев Х...... 497

МАРКЕТИНГОВЫЕ ИССЛЕДОВАНИЯ: ПОНЯТИЕ, ЦЕЛИ И ЗАДАЧИ

Одилов А.Н., Т. Норбоев...... 498

ЭРКИН ИҚТИСОДИЙ ИШЛАБ ЧИҚАРИШ ЗОНАЛАРИНИНГ ИҚТИСОДИЁТИМИЗДАГИ ЎРНИ

Raimjonova M., Bobobekov Sh...... 499

ELEKTRON SAVDOLARNI AMALGA OSHIRISHDA BROKERLIK XIZMATI FAOLIYATINI INNOVATSION RIVOJLANTIRISH MASALALARI

Mirziyoyeva M...... 501

КИЧИК БИЗНЕСНИ РИВОЖЛАНТИРИШДА INVESTITSION LOYIHALAR RISK TURLARI VA ULARNI BARTARAF ETISH YO'LLARI

Мирзиёева М...... 503

КИЧИК БИЗНЕС ВА ХУСУСИЙ ТАДБИРКОРЛИК СУБЪЕКТЛАРИНИ МОЛИЯВИЙ БАРҚАРОРЛИГИНИ ОШИРИШ МАСАЛАЛАРИ

Shermukamedova Sh., Gulmirzayev D...... 504

КИЧИК БИЗНЕСНИ РИВОЖЛАНТИРИШНИНГ МУНИМ ОМИЛЛАРИ

Мухамеджанов К.М...... 505

ДАВЛАТ ХАРИДЛАРИ ТИЗИМИДА КИЧИК БИЗНЕС СУБЪЕКТЛАРИГА ЭЛЕКТРОН ТИЗИМ ОРКАЛИ ЯРАТИЛАЁТГАН ҚУЛАЙЛИКЛАР

Mavlonov N., Hakimova N., Eshpulatova G...... 507

МАМАЛАКАТИМИЗ ИҚТИСОДИЙОТИДА КИЧИК БИЗНЕС ВА ХУСУСИЙ ТАДБИРКОРЛИКНИНГ О'РНИ

Ikramova D. A...... 508

TADBIRKORLIKNI BARQAROR RIVOJLANTIRISH DAVR TALABI

Ollokulova.F.M...... 510

МАМЛАКАТИМИЗДА КИЧИК БИЗНЕС ВА ХУСУСИЙ ТАДБИРКОРЛИКНИ РИВОЛАНТИРИШДА ХОРИЙИ ИНВЕСТИЦИЯЛАРНИНГ О'РНИ	
<i>Амирдинова М., Жамолдинов Ш.</i>	511
ТАДБИРКОРЛИК РИВОЖИДА ОИЛАВИЙ БИЗНЕСНИНГ ЎРНИ ВА УНИНГ ЎЗИГА ХОС ХУСУСИЯТЛАРИ	
<i>Амирдинова М., Хайитбоев Ж.</i>	513
ИМТИЁЗЛАР ТАРАҚҚИЁТГА ХИЗМАТ ҚИЛАДИ	
<i>Мусурмонқулов М.У.</i>	514
ҚИШЛОҚ ЖОЙЛАРДА КИЧИК БИЗНЕС ВА ХУСУСИЙ ТАДБИРКОРЛИКНИ РИВОЖЛАТНИРИШ АҲОЛИ БАНДЛИГИНИ ТАЪМИНЛАШДА МУХИМ ОМИЛ СИФАТИДА	
<i>Гафурова Н.М.</i>	516
РОЛЬ ИННОВАЦИОННОГО МЕНЕДЖМЕНТА В РАЗВИТИИ ПРЕДПРИНИМАТЕЛЬСТВА	
<i>Р. Матниёзов., Ф. Файратов</i>	517
ИҚТИСОДИЙ ЎСИШНИ ТАЪМИНЛАШДА ХИЗМАТ КЎРСАТИШ СОҲАСИНИНГ РОЛИНИ ОШИРИШ	
<i>О.Б.Намозов., А.А.Саидов</i>	518
ЎЗБЕКИСТОНДА БАРҚАРОП ТУРИЗМНИ ИҚТИСОДИЙ ЎСИШНИ ТАЪМИНЛАШ	
<i>Mirzayeva L.Z., Mahamadjonov Z.</i>	520
ИҚТИСОДИЙ ОТНИ REAL SEKTORINI MOLIVAVIY QO'LLAB QUVVATLASHDA ISHLAB CHIQAISH KORXONALARDA BOSHQARUV TAHLILI VA ICHKI AUDITNI TASHKIL ETISH	
<i>Raximov N., Nuraliyeva D., O'razova M.</i>	521
ИҚТИСОДИЙ ОТНИ MODERNIZATSIYALASH SHAROITIDA ISHLAB CHIQAISH INFRATUZULMASINI MUTANOSIB RIVOJLANTIRISHNING ASOSIY YO'NALISHLARI	
<i>Карлибаева Р.Х., Мансурова Г.А.</i>	522
КОРХОНА ВА МАҲСУЛОТ РАҚОБАТБАРДОШЛИГИ БЎЙИЧА ҚАРАШЛАР ТАҲЛИЛИ	
<i>Рахмедова М.</i>	524
СОВЕРШЕНСТВОВАНИЕ СТРАТЕГИИ АНТИКРИЗИСНОГО УПРАВЛЕНИЯ ОРГАНИЗАЦИЕЙ	
<i>Джурбаев Ж. Ш.</i>	526
ТЕОРЕТИЧЕСКИЕ АСПЕКТЫ ВЛИЯНИЯ УРОВНЯ РАЗВИТИЯ ФИНАНСОВОГО ПОСРЕДНИЧЕСТВА НА ЭКОНОМИЧЕСКИЙ РОСТ	
<i>Музафарова К. З., Холиқова М.</i>	527
ҚАШҚАДАРЁ ВИЛОЯТИ ИҚТИСОДИЁТИДА КИЧИК БИЗНЕС ВА ХУСУСИЙ ТАДБИРКОРЛИКНИНГ САЛМОҒИ	
<i>Актамов В.</i>	528

AVTOTRANSPORT VOSITALARINI BAHOLASH METADOLOGIYASINI RIVOJLANTIRISH	
<i>Umirov A., Seytjanov B.</i>	530
KICHIK BIZNES VA XUSUSIY TADBIRKORLIK SUBEKTLARINI MOLIYAVIY QULLAB QUVATLASH TARTIBINI TAKOMINLASHTIRISH	
<i>Ergasheva Sh., Ollaberganova S.</i>	531
IQTISODIYOTNI MODERNIZATSIYALASH SHAROITIDA TEMIR YO'L TRANSPORT KORXONALARINING RIVOJLANISH BOSQICHLARI	
<i>Мухитбекова Г.У., Эрматов Т. Ш.</i>	532
МАРКЕТИНГ ТАДКИКОТЛАРИ МУВАФФАКИЯТЛАР ГАРОВИ	
<i>Dilmurodova N., Jalolov A.</i>	533
TADBIRKORLIK VA KICHIK BIZNESNI RIVOJLANTIRISHDA INOVATSION MENEJMENTNING O'RNI VA AHAMIYATI	
<i>Matniyozov R., Jalolov A.</i>	535
TADBIRKORLIK VA KICHIK BIZNESNI RIVOJLANTIRISHDA INOVATSION MENEJMENTNING O'RNI VA AHAMIYATI	
<i>Жумабеков А.</i>	536
АҲОЛИНИНГ ПУЛ МАБЛАҒЛАРИНИ БАНК МУАССАСАЛАРИГА ЖАЛБ ЭТИШНИ ТАКОМИЛЛАШТИРИШ МАСАЛАЛАРИ	
<i>Абдуллаева М.Х.</i>	537
СУҒУРТАЛАШ ОРҚАЛИ МОЛИЯВИЙ РИСКЛАРНИ КАМАЙТИРИШ МАСАЛАЛАРИ	
<i>Umirov A., Valiev T.</i>	539
BANKLARARO RAQOBAT SHAROITIDA TIJORAT BANKLARINING DEPOZIT SIYOSATINI TAKOMILLASHTIRISH	
<i>БМА, тингловчиси Хазратқулов Б.</i>	540
ГЕРМАНИЯ ФЕДЕРАТИВ РЕСПУБЛИКАСИДА БЮДЖЕТЛАРАРО МУНОСАБАТЛАР	
<i>Ф.Абдурахимова</i>	541
2016 ЙИЛДАГИ МАКРОИҚТИСОДИЙ ҲОЛАТ ВА РЕАЛ СЕКТОР ТАҲЛИЛИ	
<i>Сафаров Ж.Р.,</i>	542
ДАВЛАТ БЮДЖЕТИДА ФИСКАЛ СИЁСАТНИНГ БАРҚАРОРЛИГИНИ ОШИРИШ МАСАЛАЛАРИ	
<i>Matasoliyeva M.</i>	544
SMALL AND MEDIUM-SIZED BUSINESSES IN UZBEKISTAN: STIMULATION OF THEIR FOREIGN ECONOMIC ACTIVITY	
<i>Рустамов М., Мавлонов Н.</i>	545
АНАЛИЗ ЭФФЕКТИВНОСТИ ИНВЕСТИЦИОННЫХ ПРОЕКТОВ ПРЕДПРИЯТИЙ НА ПРИМЕРЕ МЕЖДУНАРОДНЫХ ФИНАНСОВЫХ ИНСТИТУТОВ	
<i>Каримов С.</i>	546
ХОРИЖИЙ ИНВЕСТИЦИЯЛАРНИ МИЛЛИЙ ИҚТИСОДИЁТГА ЖАЛБ ЭТИШ ИҚТИСОДИЙ ЎСИШ ГАРОВИДИР	
<i>Asrarova M. B.</i>	548

INTERACTION BETWEEN BANKING AND REAL SECTORS OF THE ECONOMY

<i>Haydarov B.</i>	549
TIJORAT BANKLARINING QIMMATLI QOG‘OZLARI MUOMALASINI TAKOMILLASHTIRISH YO‘NALISHLARI	
<i>Ahmedov F.</i>	550
BANK NOMODDIY AKTIVLARINI TAHLIL QILISHNING XALQARO AMALIYOTI	
<i>Nabiyev E., Jo‘rayev Sh.</i>	552
INNOVATSIYA VA UNING RIVOJLANISH MUAMMOLARI	
<i>Vosiyeva M.</i>	554
IQTISODIYOTNI MODERNIZATSIYALASH SHAROITIDA MOLIYAVIY NATIJALAR HISOBI VA AUDITINI TASHKIL ETISHNING AHAMIYATI	
<i>Shermuhamedova SH.</i>	555
O‘ZBEKISTONDA FAOLIYAT YURITAYOTGAN AKSIYADORLIK JAMIYATLARINI RIVOJLANISH TENDENSIYALARI	
<i>Shermuhamedova Sh.</i>	556
QIMMATLI QOG‘OZLAR BOZORI – IQTISODIY BARQARORLIKNING KALITI	
<i>O‘tkirbek J.</i>	557
BANKLARDA SAMARADORLIK BO‘YICHA XALQARO NAZARIYALAR VA ULARNI MAHALLIY BANKLAR AMALIYOTIGA QO‘LLASH MASALALARI	
<i>Abdukarimova M.Y., Nurmurzayev A.N.</i>	558
XIZMAT KO‘RSATISH SOHASIDA BOSHQARUV TIZIMINI TAKOMILLASHTIRISH	
<i>Tillayev X.S., Maxsudov A.O.</i>	560
KICHIK BIZNES RIVOJIDA SOLIQLARNING O‘RNI	
<i>Pulatov E.</i>	561
PENSIYA HISOBLASHDA ISH HAQINING HISOBGA OLINISHINI TAKOMILLASHTIRISH	
<i>Хабібуллаев Ж.Ш.</i>	563
ЎЗБЕКИСТОННИНГ ХАЛҚАРО МОЛИЯ МУНОСАБАТЛАРИДАГИ ЎРНИ	
<i>Алматов Х., Найимов Ш., Абдурашулов И.</i>	565
ТИЖОРАТ БАНКЛАРИ ЛИКВИДЛИГИ ВА ТЎЛОВ ҚОБИЛИЯТИНИ ОШИРИШ МАСАЛАЛАРИ	
<i>Zoyirov L., Allanova Z.</i>	566
INVESTITSIYALARNING IQTISODIY MOHIYATI, TURLARI VA IQTISODIYOTDA TUTGAN O‘RNI	
<i>Шернаев А.А., Юсубов Р.О.</i>	568
КОРХОНАЛАР МОЛИЯСИНИ САМАРАЛИ ТАШКИЛ ЭТИШ ЙЎНАЛИШЛАРИ	
<i>Муродов Б. Х.</i>	570
ИНФОРМАЦИОННО-КОММУНИКАТИВНЫЕ ТЕХНОЛОГИИ КАК ДВИЖУЩАЯ СИЛА БИЗНЕСА И ПЕРСПЕКТИВЫ ВЫСОКОТЕХНОЛОГИЧНОГО РЫНКА УЗБЕКИСТАНА	
<i>Пардабоев Ш.</i>	571

ИҚТИСОДИЁТНИНГ УСТУВОР ТАРМОҚЛАРИНИ МОДЕРНИЗАЦИЯЛАШ ВА РАҚОБАТБАРДОШЛИГИНИ ОШИРИШДА ХОРИЖИЙ ИНВЕСТИЦИЯЛАРНИНГ ЎРНИ

Кулибоев А., Халилов Б. 573

БЮДЖЕТ ТАШКИЛОТЛАРИДА РИВОЖЛАНТИРИШ ЖАМҒАРМАСИ МАБЛАҒЛАРИ ҲИСОБИ ВА УНИНГ УСЛУБИЙ АСОСЛАРИ

Умарова М., Эргашев С. 575

ИНВЕСТИЦИЯ ФАОЛИЯТИНИ ТАРТИБГА СОЛИШ БИЛАН БОҒЛИҚ МУАММОЛАР

Исақулов Ш. 576

КОНСОЛИДАЦИЯЛАШГАН МОЛИЯВИЙ ҲИСОБОТ АУДИТИГА ТИЗИМЛИ ЁНДАШУВ

Хамдамов Б. К., Караева Д. А. 577

ФОРМЫ ПЕРВИЧНОЙ УЧЕТНОЙ ДОКУМЕНТАЦИИ ПО УЧЕТУ ТРУДА И ЕГО ОПЛАТЫ В БЮДЖЕТНЫХ ОРГАНИЗАЦИЯХ

Сахибов О. 578

РЕСПУБЛИКАМИЗДА ҒАЗНАЧИЛИК ТИЗИМИНИ РИВОЖЛАНТИРИШНИНГ ҲУҚУҚИЙ АСОСЛАРИ

Таширатова Р.Г. 579

ТЕОРЕТИЧЕСКИЕ АСПЕКТЫ ФОРМИРОВАНИЯ ДОХОДОВ ГОСУДАРСТВЕННОГО БЮДЖЕТА

Турсунов Б.О. 581

ИҚТИСОДИЁТНИ БАРҚАРОР ЎСИШИНИ ТАЪМИНЛАШДА ПУЛ МУОМАЛАСИ ҚОНУНИДАН ФОЙДАЛАНИШ МАСАЛАЛАРИ

Шернаев А.А., Шаймуродов И.А. 583

ЎЗБЕКСТОНДА КОРХОНАЛАР МОЛИЯСИНИ ТАШКИЛ ЭТИШ ВА БОШҚАРИШ ЙЎЛЛАРИ

Алматов Х., Иброхимов И. 584

ЎЗБЕКИСТОН РЕСПУБЛИКАСИ ТИЖОРАТ БАНЛАРИНИНГ ҚИСҚА МУДДАТЛИ КРЕДИТЛАШ АМАЛИЁТИНИ ТАКОМИЛЛАШТИРИШ ИСТИҚБОЛЛАРИ

Атабаева Р.З. 585

ТИЖОРАТ БАНКЛАРИНИНГ ИНВЕСТИЦИОН ФАОЛИЯТИНИ РИВОЖЛАНТИРИШДА ЛИЗИНГНИНГ РОЛИ

Атабаева Р., Иброхимов И. 586

БАНК КАПИТАЛИ ВА УНИНГ МАНБАЛАРИ

Турсунов А., Иброхимов И. 588

ТИЖОРАТ БАНКЛАРИНИНГ ИНВЕСТИЦИОН КРЕДИТЛАР БЕРИШ САЛОҲИЯТИНИ ОШИРИШ МАСАЛАЛАРИ

Холмаматов Ф., Иброхимов И. 589

ТИЖОРАТ БАНКЛАРИ МОЛИЯВИЙ БАРҚАРОРЛИГИНИ ТАЪМИНЛАШНИНГ ДОЛЗАРБ МАСАЛАЛАРИ

Madaliyeva D., Usmonov Sh. 591

SMALL BUSINESS AND PRIVATE ENTREPRENEURSHIP AS THE KEY FACTOR OF ECONOMIC GROWTH

Jo'rayev I., Xoldorov Sh., Usmonov Sh. 592

O'ZBEKISTONDA KICHIK BIZNES VA XUSUSIY TADBIRKORLIKNI RIVOJLANTIRISHDA BANK INVESTITSİYALARINING ANAMIYATI

Ахунова Е. А...... 594

ОСНОВЫ ПРИМЕНЕНИЯ НАЛОГОВЫХ ЛЬГОТ В СТИМУЛИРОВАНИИ РАЗВИТИЯ МАЛОГО БИЗНЕСА В ЗАРУБЕЖНЫХ СТРАНАХ

Ахунова Е. А...... 595

МАЛЫЕ ПРОМЫШЛЕННЫЕ ЗОНЫ КАК ИНСТРУМЕНТ СТИМУЛИРОВАНИЯ РАЗВИТИЯ ПРЕДПРИЯТИЙ ПРОИЗВОДСТВЕННОЙ СФЕРЫ

Тухтабаева С. А...... 596

ЗАРУБЕЖНЫЙ ОПЫТ ПРИМЕНЕНИЯ ИНСТРУМЕНТОВ НАЛОГОВОГО СТИМУЛИРОВАНИЯ РАЗВИТИЯ МАЛОГО БИЗНЕСА

Тухтабаева С. А...... 597

О НЕКОТОРЫХ АСПЕКТАХ ОРГАНИЗАЦИИ ИННОВАЦИОННЫХ ТЕХНОПАРКОВ

Каримова З., Жуманазаров Д...... 598

ПЕНСИЯ ТАЪМИНОТИ ТИЗИМИНИНГ ТАКОМИЛЛАШТИРИШ ИСТИҚБОЛЛАРИ

Туъчиев А., Saidov А...... 599

THE CURRENT STATUS OF THE AUDIT OF FINANCIAL RESULTS

Khamidov M., Tuъchiev А...... 601

METHODS OF COLLECTING PROOFS ABOUT RELIABILITY OF ACCOUNTING REPORTS AT THE AUTOTRANSPORT ENTERPRISES

Baymuratov T., Badriddinov S...... 602

INVESTITSIYA LOYIHASI BO'YICHA TENDER SAVDOLARINI TASHKIL ETISH MECHANIZMI

Badriddinov S., Avloqulov S...... 604

TENDER SAVDOSINING MONIYATI, TURLARI VA ANAMIYATI

Гафурова У...... 606

РОЛЬ БАНКОВ В ФИНАНСИРОВАНИИ РЕАЛЬНОГО СЕКТОРА ЭКОНОМИКИ

Гафурова У...... 607

ИННОВАЦИОННЫЙ МЕНЕДЖМЕНТ В ПРЕДПРИНИМАТЕЛЬСТВЕ

Санжарова Л. 608

НАПРАВЛЕНИЯ СОВЕРШЕНСТВОВАНИЯ НАЛОГООБЛОЖЕНИЯ СУБЪЕКТОВ МАЛОГО БИЗНЕСА И ЧАСТНОГО ПРЕДПРИНИМАТЕЛЬСТВА В РЕСПУБЛИКЕ УЗБЕКИСТАН

Эрназаров Н. С...... 609

ТИЖОРАТ БАНКЛАРИНИНГ ФОНД БОЗОРИДАГИ ОПЕРАЦИЯЛАРИНИ РИВОЖЛАНТИРИШ

Эрназаров Н.С...... 611

ТИЖОРАТ БАНКЛАРИНИНГ РЕСУРС БАЗАСИ ВА УНИ МУСТАҲКАМЛАШ
ЙЎЛЛАРИ

Тиллаев Х. 612

ҚИММАТЛИ ҚОҒОЗЛАР БОЗОРИДА ТИЖОРАТ БАНКЛАРИ ИНВЕСТИЦИОН
ОПЕРАЦИЯЛАРИНИНГ ИҚТИСОДИЙ МАЗМУНИ ВА АҲАМИЯТИ

Тиллаев Х.С. 614

ПЛАСТИК КАРТОЧКАЛАР ОРҚАЛИ НАҚД ПУЛСИЗ ҲИСОБ-КИТОБЛАР
ТИЗИМИНИ ЯНАДА РИВОЖЛАНТИРИШ

Тиллаев Х.С. 616

ТИЖОРАТ БАНКЛАРИНИНГ МОЛИЯВИЙ БАРҚАРОРЛИГИНИ ОШИРИШ
МАСАЛАЛАРИ

Турсунов Б., Омонова Г. 617

ДАВЛАТ БЮДЖЕТИ ХАРАЖАТЛАРИНИНГ АМАЛДАГИ ИЖТИМОЙ-ИҚТИСОДИЙ
ИСЛОҲОТЛАРДАГИ АҲАМИЯТИ

Б.Турсунов., Ж.Мўминова 619

ЎЗБЕКИСТОНДА ТУРИЗМ ИНДУСТРИЯСИНИ РИВОЖЛАНТИРИШ
ИСТИҚБОЛЛАРИ

Иброҳимов З. 620

ДАРОМАД КЕЛТИРМАЙДИГАН АКТИВЛАРНИ БОШҚАРИШНИНГ ХОРИЖ
ТАЖРИБАСИ ВА УНИНГ ЎЗИГА ХОС ХУСУСИЯТЛАРИ

**“Иқтисодиётни ривожлантириш ва
либераллаштиришда банк молия тизимининг
ролини ошириш йўллари”га бағишланган
магистрантларнинг
XVII анъанавий илмий конференцияси
материаллари тўплами**

Муҳаррирлар Э. Бозоров, Э. Хуснутдинова
Бадий муҳаррир М. Одилов
Компьютерда саҳифаловчи З. Улуғбекова
К. Бойхўжаев

Нашр лист. А1¹ 174. Босишга рухсат этилди 09.06.2017.
Қоғоз бичими 84x108 ^{1/16}. Офсет қоғози № 2. «Times» гарнитураси.
Шартли босма табоғи 37,5. Ҳисоб-нашр табоғи .39,0
Адади 20. 9-бўйртма.

«IQTISOD-MOLIYA» нашриётида тайёрланди.
100000, Тошкент, Амир Темур кўчаси, 60^а.

«HUMOYUNBEK-ISTIQLOL MO‘JIZASI»
босмахонасида офсет усулида чоп этилди.
100000, Тошкент, Амир Темур кўчаси, 60^а.