



**Б.А. ХАСАНОВ, А.А. ХАШИМОВ,
З.А. ПАРДАЕВА**

БУХГАЛТЕРИЯ ҲИСОБИ НАЗАРИЯСИ

ЎЗБЕКИСТОН РЕСПУБЛИКАСИ ОЛИЙ ВА ЎРТА МАХСУС
ТАЪЛИМ ВАЗИРЛИГИ
ТОШКЕНТ ДАВЛАТ ИҚТИСОДИЁТ
УНИВЕРСИТЕТИ

Б. А. ХАСАНОВ, А. А. ХАШИМОВ, З. А. ПАРДАЕВА

БУХГАЛТЕРИЯ ҲИСОБИ НАЗАРИЯСИ

Мустақил таълим учун кўргазмалӣ ўқув қўлланма

ТОШКЕНТ
“YANGI NASHR”
2011

УДК: 657(075)

65.052.21

X-30

Тошкент Давлат иқтисодиёт университети ректори, иқтисод фанлари доктори, профессор Жумаев Н.Х. тахрири остида

Илмий муҳаррир:

Бекмуродов А. Ш. иқтисод фанлари доктори, профессор

Тақризчилар: и. ф. д., проф. Пардаев А. Х.
и. ф. н., доц. Қўзиёв И. Н.
т. ф. н., доц. Мажидов А. А.

Ушбу кўргазмали ўқув қўлланма олий таълимнинг Давлат таълим стандартлари ва “Бухгалтерия ҳисоби назарияси” фани бўйича тасдиқланган Намунавий ўқув дастури асосида тузилган бўлиб, унинг мақсади янги педагогик ва инновацион технологиялар ёрдамида талабаларнинг шу фанни чизма ва жадваллар ёрдамида чуқурроқ ўзлаштиришларига амалий ёрдам кўрсатишдан иборатдир.

Ўқув қўлланма иқтисодий йўналишдаги олий ўқув юр்தларининг талабалари, профессор-ўқитувчилари ва амалиётчи мутахассисларига мўлжалланган.

ISBN-978-9943-22-018-8

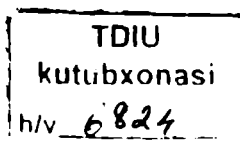

ББК 65.052.21

© “YANGI NASHR”, 2011

Ўзбекистон Республикаси мустақиллигининг 20 йиллиги ва Тошкент Давлат иқтисодиёт университетининг 80 йиллигига бағишланади

КИРИШ

Ўқув қўлланма “Бухгалтерия ҳисоби ва аудит” бакалаврият йўналиши бўйича намунавий ўқув дастури асосида ёзилган.

Ўқув қўлланмада бухгалтерия ҳисоби назарияси курсининг барча маърузалари, хусусан, бухгалтерия ҳисобининг мамлакат иқтисодида тутган ўрни, ахборот маконидаги ўрни, корхоналарни бошқаришдаги аҳамияти, бухгалтерия ҳисоби тамойиллари, уни ташкил қилиш асослари, шунингдек бухгалтерия ҳисоби методининг элементлари, уларнинг ишлаш механизми атрофлича ёритилган.

Ўқув қўлланмада “Бухгалтерия ҳисоби назарияси” курсига доир масалалар Ўзбекистон Республикасининг “Бухгалтерия ҳисоби тўғрисидаги” Қонуни ва “Молиявий ҳисоботни тайёрлаш ва тақдим этишнинг концептуал асослари” ҳамда “Бухгалтерия ҳисоби миллий стандартлари (БХМС)” талабларидан келиб чиқиб баён этилган.

Мазкур ўқув қўлланма олий ўқув юртларида ўқитиладиган “Бухгалтерия ҳисоби назарияси” фани бўйича “Бухгалтерия ҳисоби ва аудит” бакалаврият талабалари учун мўлжалланган бўлиб, ўрта махсус ўқув юртлари ва коллежлар ўқувчилари, амалиётчи бухгалтерлар учун ҳам фойдали бўлади.

Муаллифлар

1- мавзу.
БУХГАЛТЕРИЯ ҲИСОБИ НАЗАРИЯСИ ФАНИНИНГ
ПРЕДМЕТИ ВА МЕТОДИ

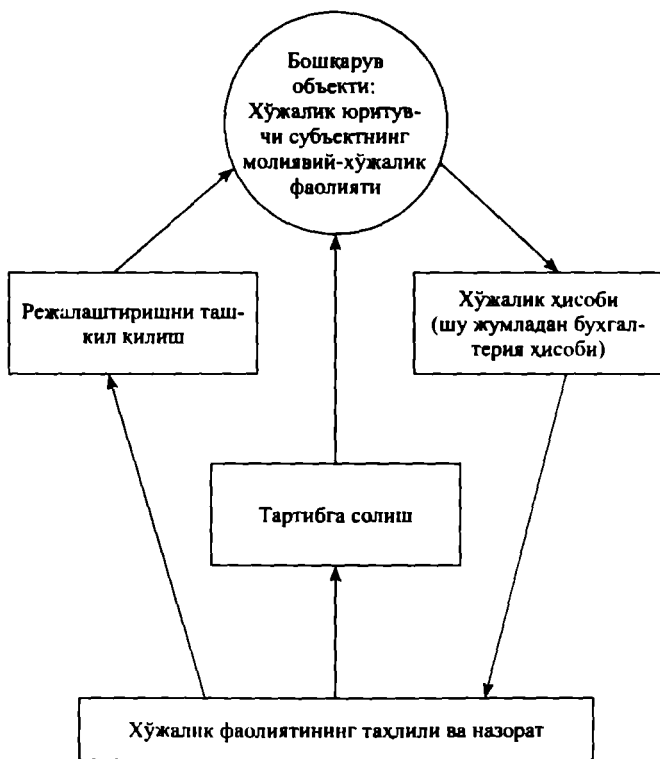

1. 1. - чизма. Бошқарувнинг айрим функциялари ва унинг объекти ўртасидаги ўзаро боғлиқлик

Иқтисодий ахборотлар

Таҳлилий	Перспектив / истиқболли / таҳлил
	Ретроспектив / жорий / таҳлил
	Оператив таҳлил
Ҳисоб	Статистик
	Бухгалтерия
	Оператив (тезкор)
Режа	Прогнозлаштириш
	Бюджетлаштириш
	Перспектив : истиқболли режалаштириш
	Ишлаб чиқаришда оператив режалаштириш
Норматив	Ишлаб чиқариш ресурсларидан фойдаланиш нормалари
	Молли ва ҳисоб – китоб нормативлари
	Иқтисодий курсаткиларнинг таъкид этилиш нормативлари
	Ҳармоқ исъодлари ва ички стандартлари

1. 2. - қисми. Иқтисодий ахборотнинг таркиби ва бу тизимда ҳисоб ахборотларининг ўрни

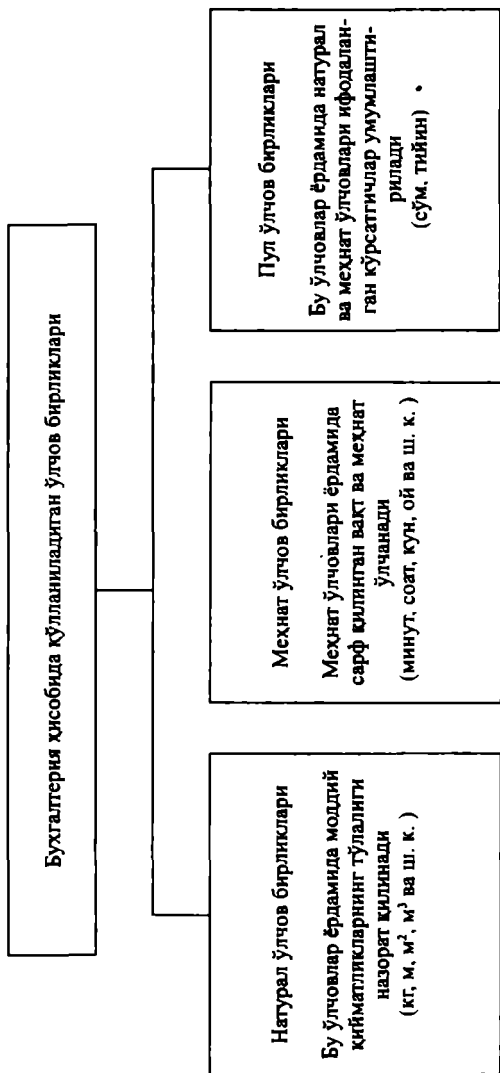

1. 3. – *чизма*. Бухгалтерия ҳисобида қўлланиладиган ўлчов бирликлари

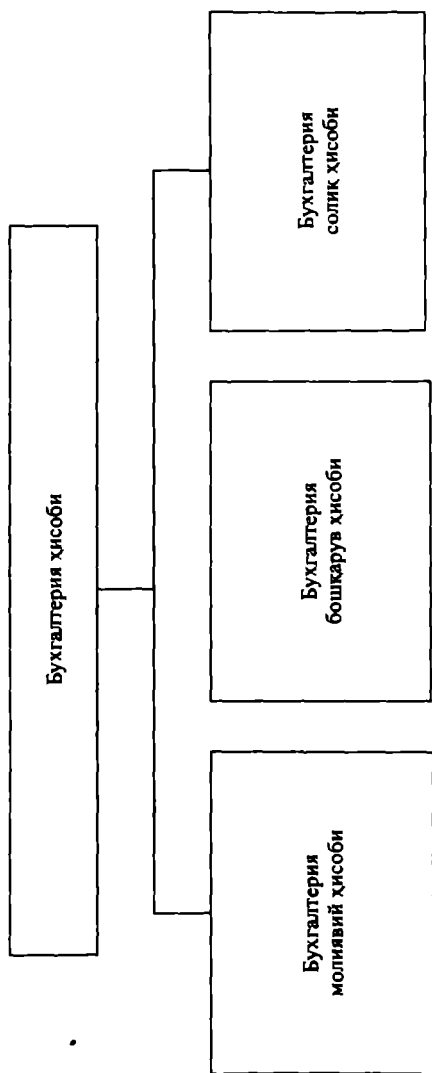

1. 4. – қизма. Бухгалтерия хисобининг таркибий қисмлари

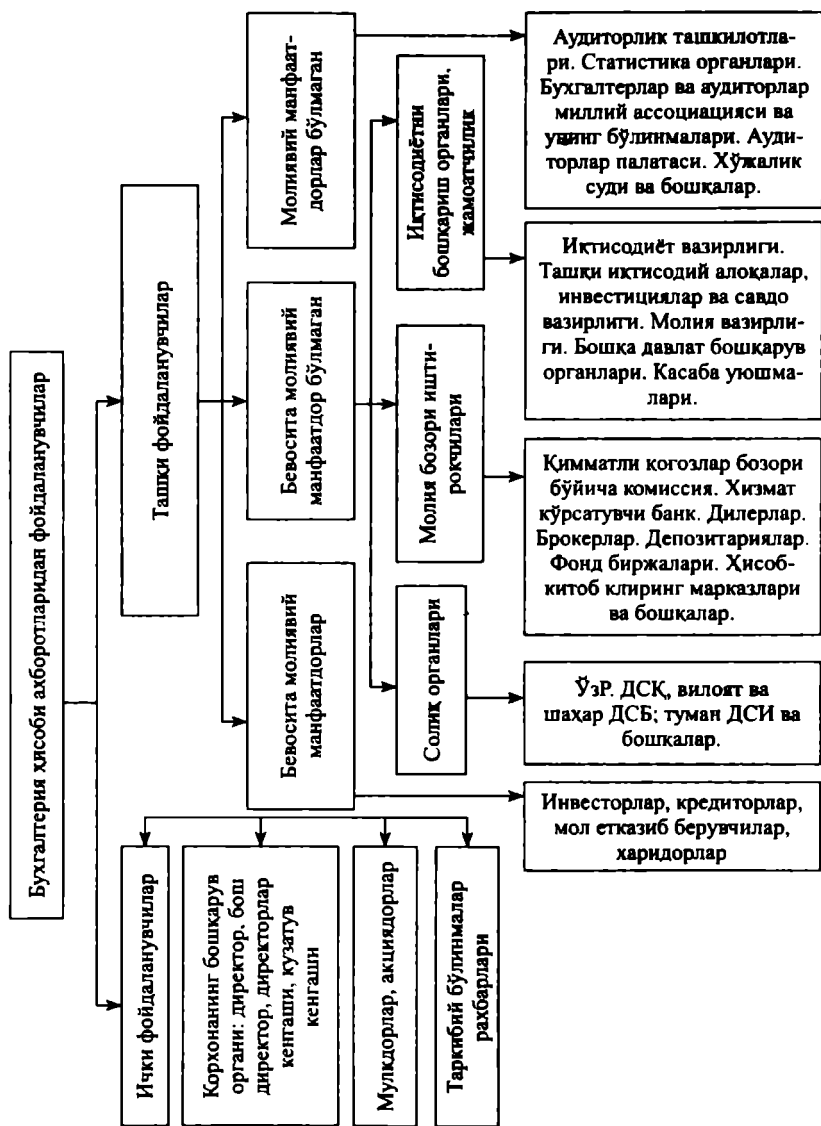

1. 5. - чизма. Бухгалтерия ҳисоби ахборотларидан фойдаланувчиларнинг туркумлиниши

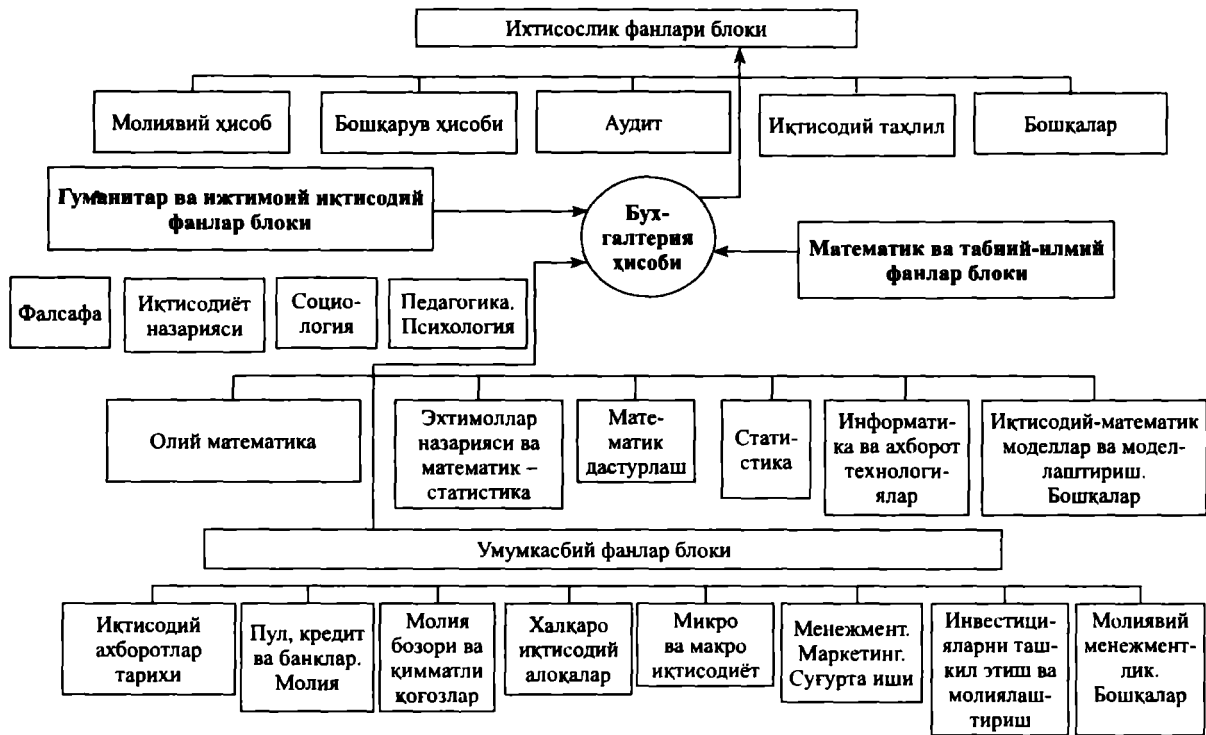

1. 6. – чизма. Бухгалтерия ҳисоби фанининг бошқа фанлар билан алоқаси

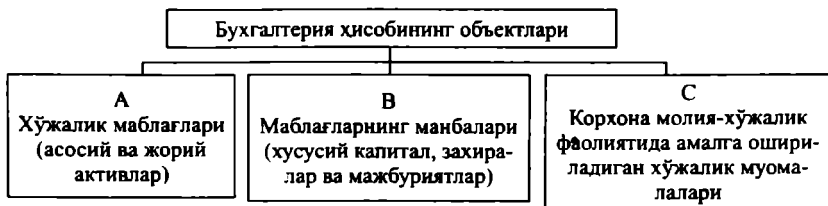

1. 7. – *чизма*. Бухгалтерия ҳисобининг объектлари

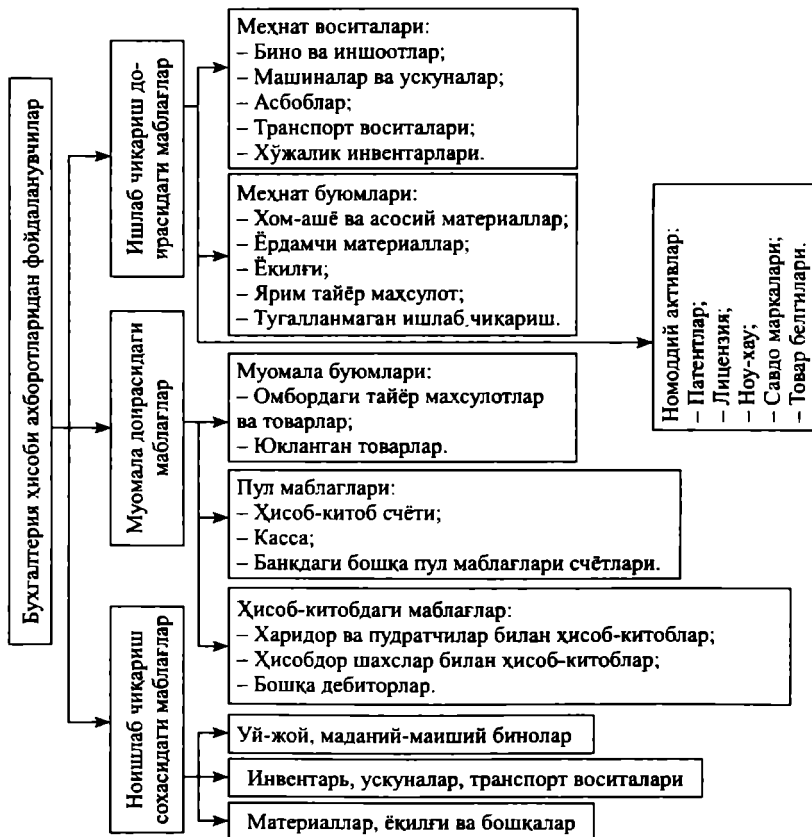

1. 8. - *чизма*. Хўжалик маблағларини ишлаб чиқариш жараёнидаги бажарадиган функционал ролига қараб туркумлаш

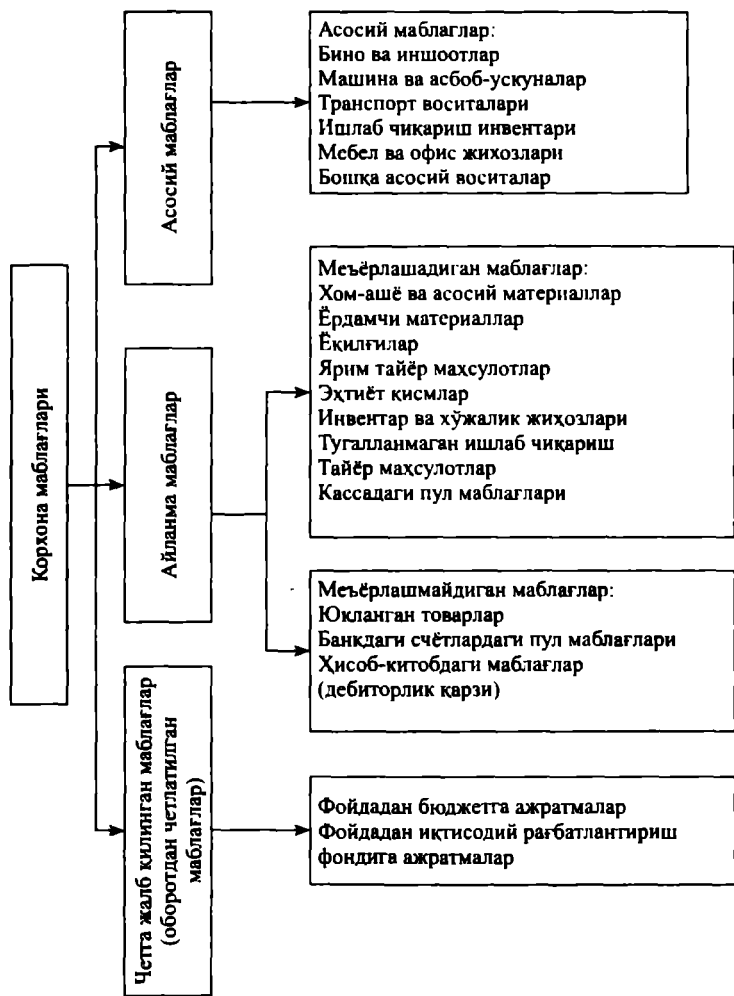

1. 9. - чизма. Корхона маблағларининг асосий ва айланмага бўлиб туркумлиниши



1. 10. – чизма. Корхона активлари (маблағлари)нинг туркумланиши

1.11. — чизма. Корхона хўжалик маблағларининг ташкил топиш манбаъларига қараб туркумлиниши

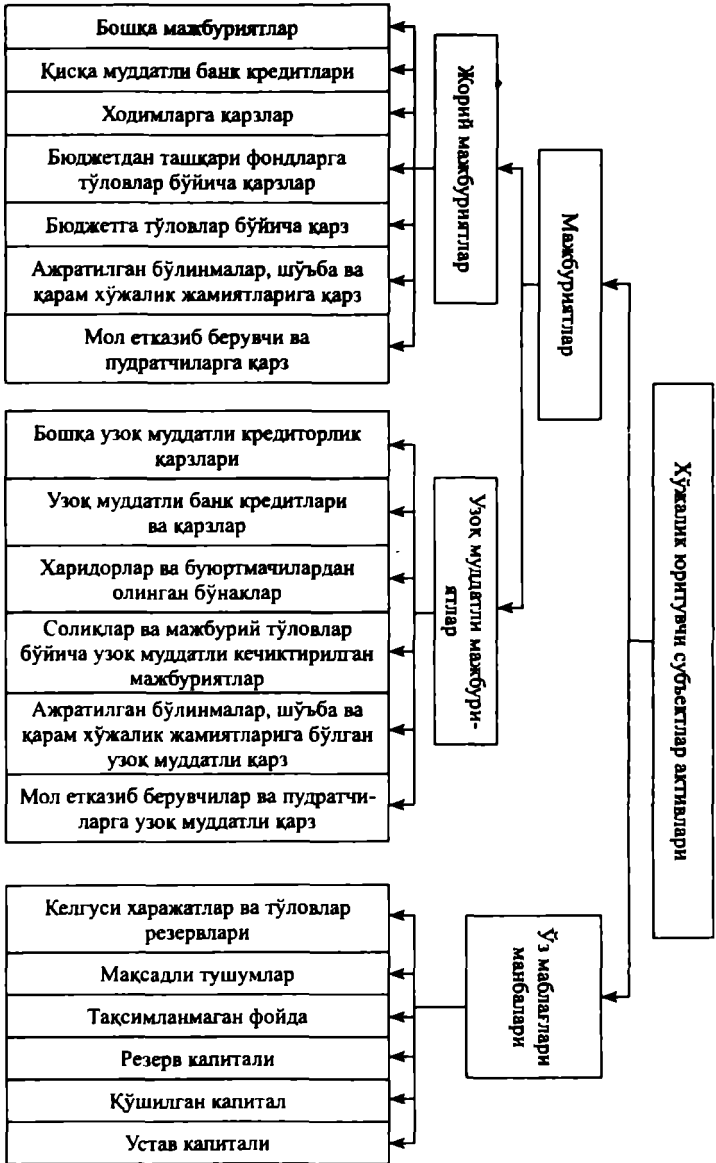

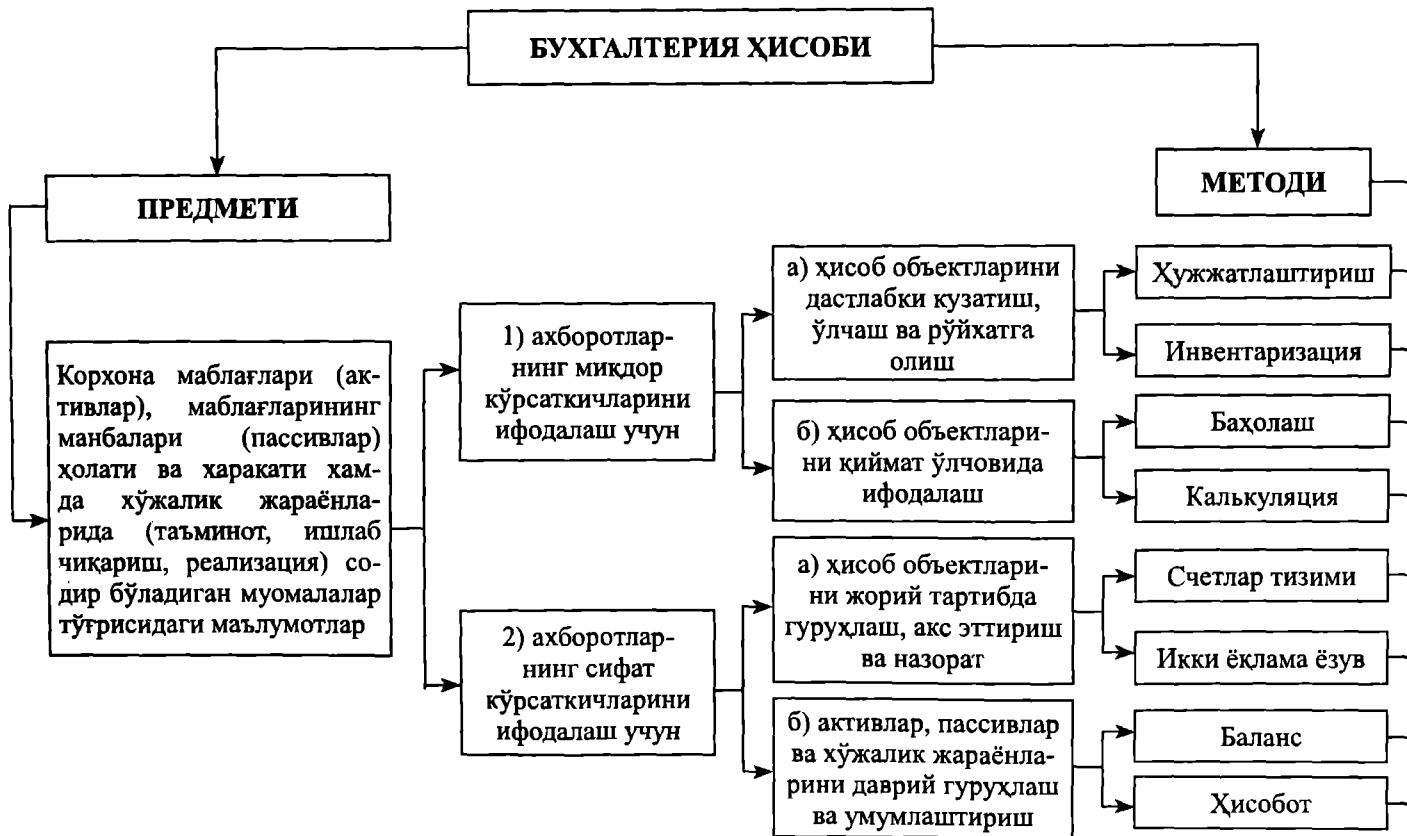

1. 12. - чизма. Бухгалтерия ҳисоби предмети ва методининг ўзаро боғлиқлиги



1. 13. – қизма. Бухгалтерия ҳисобининг усуллари

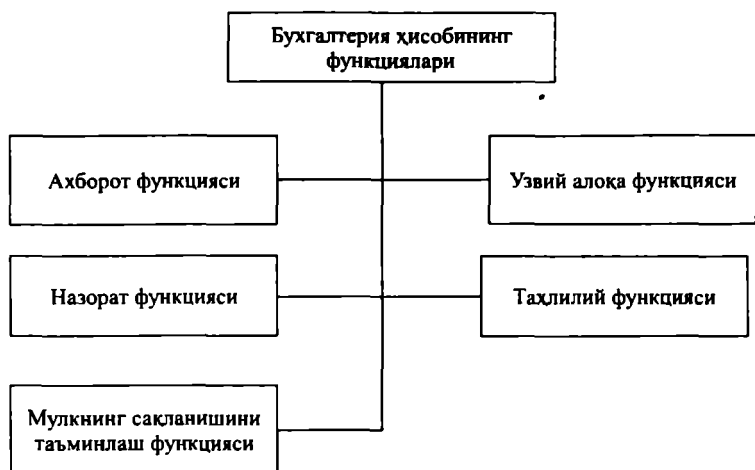

1. 14- чизма. Корхонанинг молия-хўжалиқ фаолиятини бошқариш тизмида бухгалтерия ҳисобининг функциялари

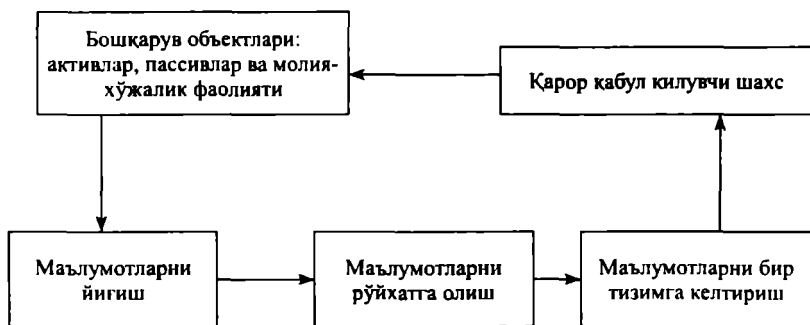

1. 15- чизма. Бухгалтерия ҳисобининг “узвий алоқа” функциясининг пайдо бўлиши жараёни

2- мавзу.
БУХГАЛТЕРИЯ БАЛАНСИ, УНИНГ ТУЗИЛИШИ
ВА МАЗМУНИ

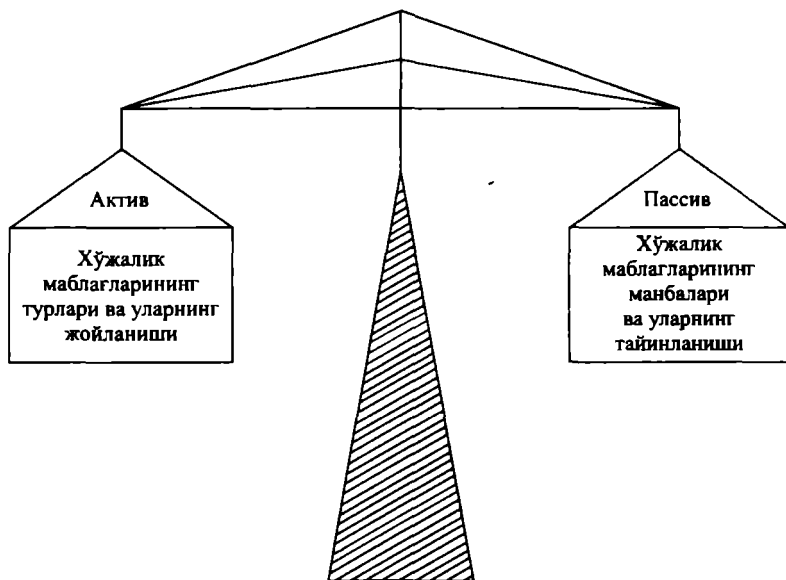

2. 1- чизма. Баланс активи ва пассивининг ўзаро боғлиқлиги

TDIU
kutubxonasi

h/v _____

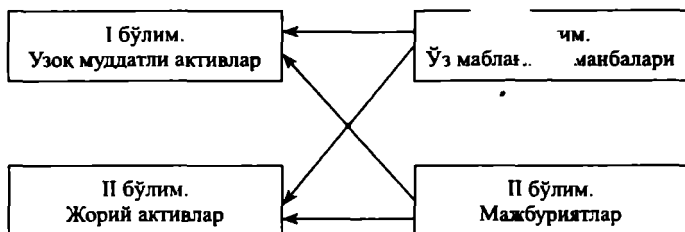

2. 2. – *чизма*. Баланс активи ва пассивидаги бўлимларнинг ўзаро боғлиқлиги

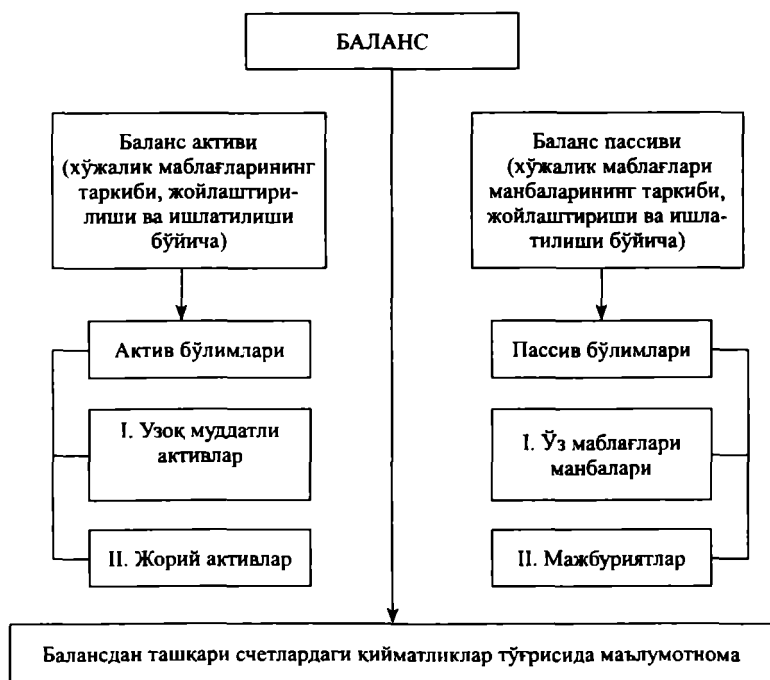

2. 3. – *чизма*. Бухгалтерия баланси тузулмаси

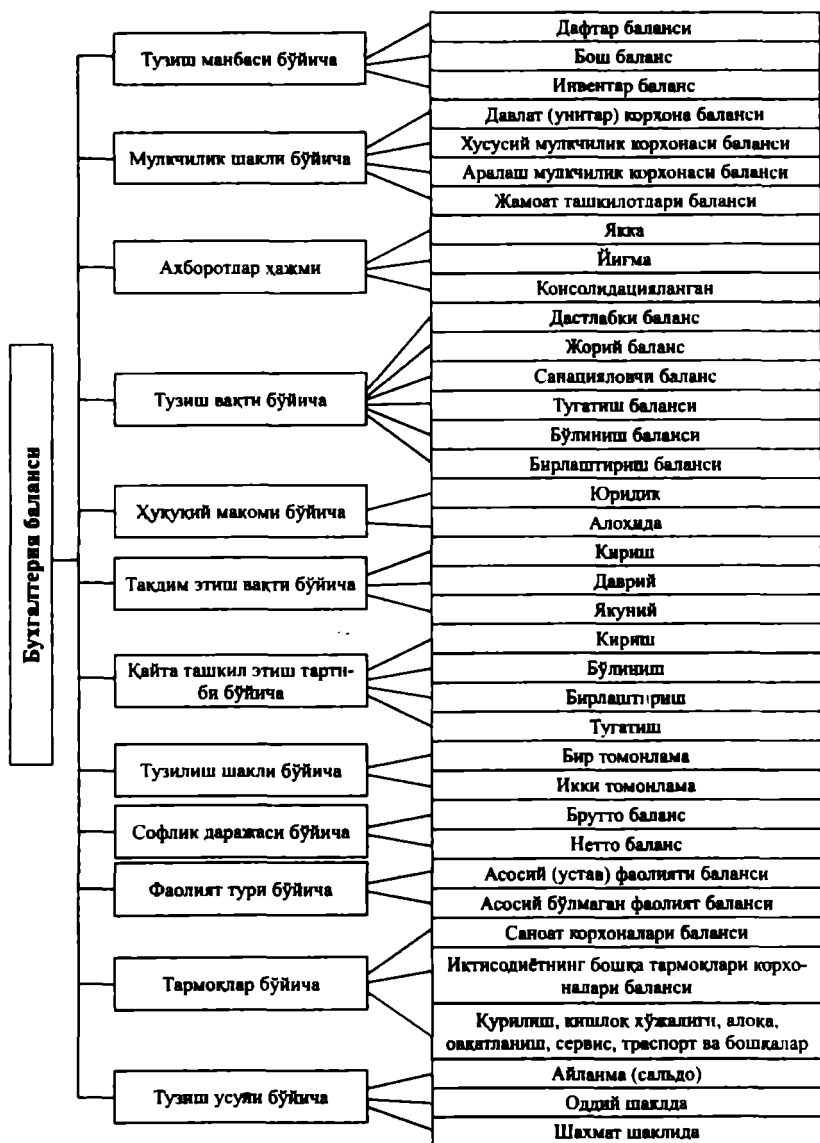

2. 4. - чизма. Бухгалтерия балансининг туркумлиниши

Актив		Пассив	
Хўжалик маблағларнинг турлари ва уларнинг жойланиши	Сумма	Хўжалик маблағларининг манбалари ва уларнинг тайинланиши	Сумма
I. Узок муддатли активлар	150466	I. Ўз маблағлари манбалари	163885
II. Жорий активлар	52706	II. Мажбуриятлар	39287
Баланс	203172	Баланс	203172

2. 5. – қизма. Бухгалтерия баланси

Актив		Пассив	
Хўжалик маблағларнинг ва уларнинг жойлашиши	Сумма	Хўжалик маблағларининг манбалари ва уларнинг тайинланиши	Сумма
1. Асосий воситалар: бошланғич қиймат	250000	1. Устав капитал	300000
эскириш суммаси	10000	2. Тақсимланмаган фойда	26000
қолдик қиймат	240000		
2. Хом-ашё ва материаллар	50000	3. Меҳнат ҳақи бўйича ходимлар билан ҳисоб-китоб	8000
3. Тугалланмаган ишлаб чиқариш		4. Қисқа муддатли банк кредитлари	30000
4. Тайёр маҳсулот	35000	5. Мол етказиб берувчилар ва пудратчиларга тўланадиган счёт	12000
5. Кассадаги пул маблағлари	200		
6. Ҳисоб-китоб счётидаги пул маблағлари	45000		
7. Дебиторлар	1800		
Баланс	376000	Баланс	376000

2. 5. 1. – қизма. Хўжалик муомалалари таъсирида хўжалик маблағлари ва уларнинг ташкил бўлиш манбаларида рўй берадиган ўзгаришлар

Ҳисобот давридаги ҳўжалик муомалалари

1. Банкдаги ҳисоб-китоб счётидан корхона кассасига пул келиб тушди – 7000 сўм.

2. Тақсимланмаган фойданинг бир қисми корхона устав капиталига қўшилди – 6000 сўм.

3. Мол етказиб берувчилардан материаллар олинди, пули хали тўланмаган – 12000.

4. Корхона кассасидан ишчи ва хизматчиларга иш ҳақи тўланди – 6800 сўм.

Актив		Пассив	
Хўжалик маблағлари ва уларнинг жойлашиши	Сумма	Хўжалик маблағларининг манбалари ва уларнинг тайинланиши	Сумма
1. Асосий воситалар: бошланғич қиймат	250000	1. Устав капитали	300000
эскириш суммаси	1000	2. Тақсимланмаган фойда	26000
қолдик суммаси	240000		
2. Хом-ашё ва материаллар	50000	3. Меҳнат ҳақи бўйича ходимлар билан ҳисоб-китоб	8000
3. Тугалланмаган ишлаб чиқариш	4000	4. Мол етказиб берувчилар ва пудратчиларга тўланадиган счёт	12000
4. Тайёр маҳсулот	35000	5. Қисқа муддатли банк кредитлари	30000
5. Касса (200 + 7000)	7200		
6. Ҳисоб-китоб счёти (45000 – 7000)	38000		
7. Дебиторлар	1800		
Баланс	376000	Баланс	376000

2. 5. 2 – қизма. Баланс (биринчи муомаладан кейин)

Актив		Пассив	
Хўжалик маблағлари ва уларнинг жойлашиши	Сумма	Хўжалик маблағларининг манбалари ва уларнинг тайинланиши	Сумма
1. Асосий воситалар: - бошланғич қиймат	250000	1. Устав капитали (300000+6000)	306000
- эскириши	10000	2. Таксимланмаган фойда (қопланмаган зарар 26000 – 6000)	20000
- қолдик қиймат	240000		
2. Хом-ашё ва материаллар	50000	3. Меҳнат ҳақи бўйича ходимлар билан ҳисоб-китоблар	8000
3. Тугалланмаган ишлаб чиқариш	4000	4. Қисқа муддатли банк кредитлари	30000
4. Тайёр маҳсулот	35000	5. Мол етказиб берувчилар ва пудратчиларга тўланадиган сўёт	12000
5. Кассадаги пул маблағлари	7200		
6. Ҳисоб-китоб сўётидаги пул маблағлари	38000		
7. Дебиторлар	1800		
Баланс	376000	Баланс (376000+6000 – 6000)	376000

2. 5. 3 – қизма. Баланс (иккинчи муомаладан кейин)

Актив		Пассив	
Хўжалик маблағлари ва уларнинг жойлашиши	Сумма	Хўжалик маблағларининг манбалари ва уларнинг тайинланиши	Сумма
1. Асосий воситалар: бошланғич қиймат	250000	1. Устав капитал	306000
эскириш суммаси	10000	2. Таксимланмаган фойда (қопланмаган зарар)	20000
қолдик	240000		
2. Хом-ашё ва материаллар (50000+12000)	62000	3. Меҳнат ҳақи бўйича ходимлар билан ҳисоб-китоб	8000
3. Тугалланмаган ишлаб чиқариш	4000	4. Қисқа муддатли банк кредитлари	30000
4. Тайёр маҳсулот	35000	5. Мол етказиб берувчилар ва пудратчиларга тўланадиган сўёт (12000+12000)	24000

5. Кассадаги пул маблағлари	7200		
6. Ҳисоб-китоб счётидаги пул маблағлари	38000		
7. Дебиторлар	1800		
Баланс (386000+12000)	388000	Баланс (386000+12000)	388000

2. 5. 4. – қизма. Баланс (учинчи муомаладан кейин)

Актив		Пассив	
<i>Ҳўжсалик маблағлари ва уларнинг жўйлашиши</i>	Сумма	<i>Ҳўжсалик маблағларининг манбалари ва уларнинг тайинланиши</i>	Сумма
1. Асосий воситалар: бошланғич киймат	250000	1. Устав фонди	306000
эскириш суммаси қолдик	10000 240000	2. Тақсимланмаган фойда (қопланмаган зарар)	20000
2. Хом-ашё ва материаллар	62000	3. Меҳнат ҳақи бўйича ходимлар билан ҳисоб-китоб (8000 – 6800)	1200
3. Тугалланмаган ишлаб чиқариш	4000	4. Банк кредитлари	30000
4. Тайёр маҳсулот	35000	5. Мол етказиб берувчилар ва гудратчиларга тўланадиган счёт	24000
5. Касса (7200 – 6800)	400		
6. Ҳисоб-китоб счётидаги пул маблағлари	38000		
7. Дебиторлар	1800		
Баланс (388000 – 6800) *	381200	Баланс (388000+6800)	381200

2. 5. 5. қизма. Баланс (тўртинчи муомаладан кейин)

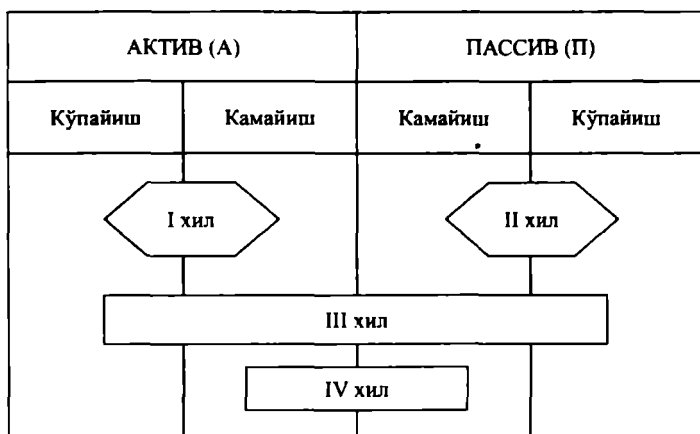

- I хил Баланснинг умумий суммаси ўзгармайди
- II хил Баланснинг умумий суммаси ўзгармайди
- III хил Баланснинг умумий суммаси кўпаяди
- IV хил Баланснинг умумий суммаси камаяди

2. 6. – чизма. Хўжалик муомалалари таъсирида балансда рўй берадиган ўзгаришлар

3- мавзу. СЧЁТЛАР ТИЗИМИ ВА ИККИЁҚЛАМА ЁЗУВ

ТАЪРИФЛАР

Бухгалтерия счёти – корхонанинг иктисодий ресурслари ва уларга бўлган талабнинг ҳолати ва ҳаракати тўғрисидаги бухгалтерия маълумотларини кайд қилиш ва сақлаш усулидир

Доймий счётлар – бухгалтерия балансида акс эттириладиган ва ҳисобот даврининг охирида қолдиққа эга бўлган активлар, мажбуриятлар ва капитал счётларидир.

Актив счёт (А) – бу счёт активларни акс эттириш учун мўлжалланган бўлиб, унда қолдиқ ва иктисодий ресурсларнинг кўпайиши счётнинг дебети бўйича, камайиши эса кредити бўйича акс эттирилади.

Пассив счёт (П) – бу счёт мажбурият ва капитални акс эттириш учун мўлжалланган бўлиб, унда қолдиқ, мажбурият ва капиталнинг кўпайиши кредити бўйича, камайиши эса дебети бўйича акс эттирилади.

Контр-актив счёт (КА) – бу счёт активнинг соф қийматини молиявий ҳисоботда акс эттириш учун унинг қолдиги, у билан боғлиқ бўлган актив счётнинг қолдигидан чиқарилади.

Контр-пассив счёт (КП) – бу счёт капитал ёки мажбуриятнинг соф қийматини молиявий ҳисоботда акс эттириш учун, унинг қолдиги у билан боғлиқ бўлган пассив счётнинг қолдигидан чиқарилади

Транзит счётлар (Т) – бу даромадлар ва харажатларнинг вақтинча счёти бўлиб, ҳисобот даври давомида фойдаланиладиган, бироқ ёпилиб, ҳисобот даври охирида молиявий натижалар тўғрисидаги ҳисоботда акс эттирилади, қолдиққа эга бўлмайди.

Балансдан ташқари счётлар (БТ) – бу счётлар корхонага тегишли бўлмаган, бироқ вақтинча унинг ихтиёрида бўлган активлар, шартли ҳуқуқ ва мажбуриятларни умумлаштириш учун мўлжалланган.

Бу счётлар бошқа счётлар билан боғланмайди ва корхонанинг молиявий ҳисоботида акс эттирилмайди.

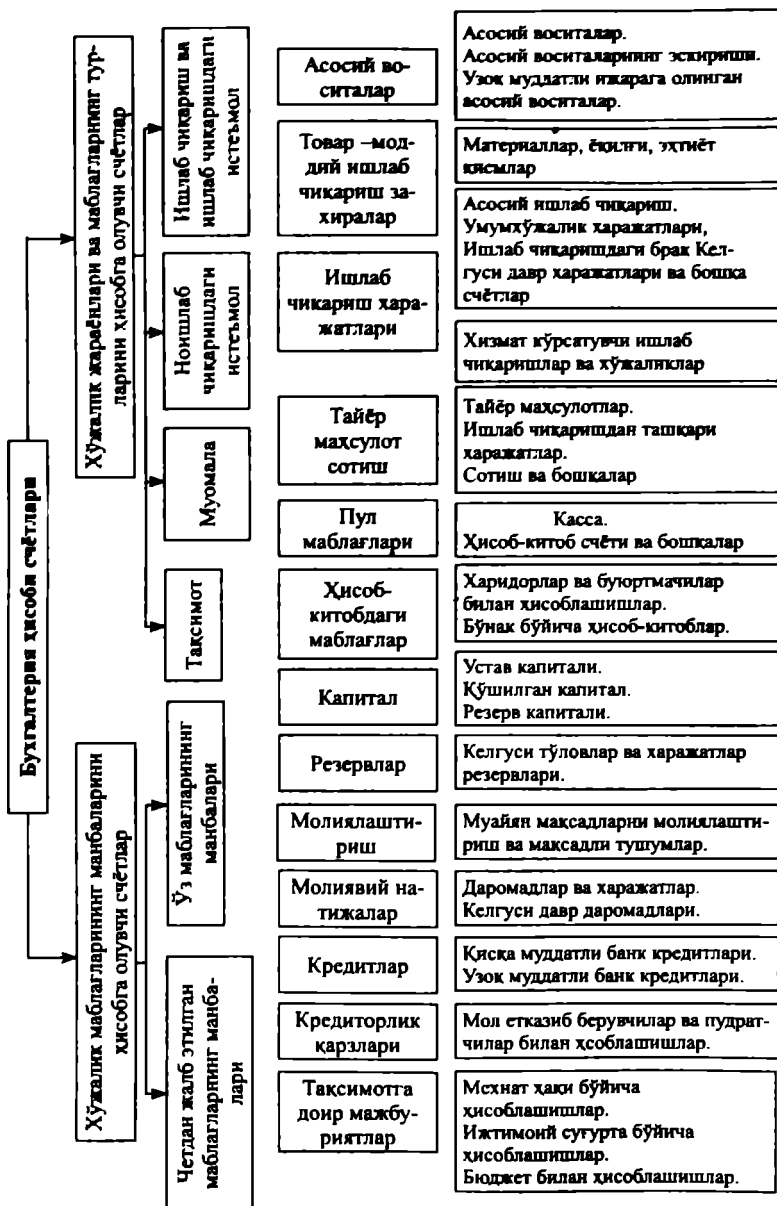

3. 1. - қизма. Бухгалтерия ҳисоби сётлари

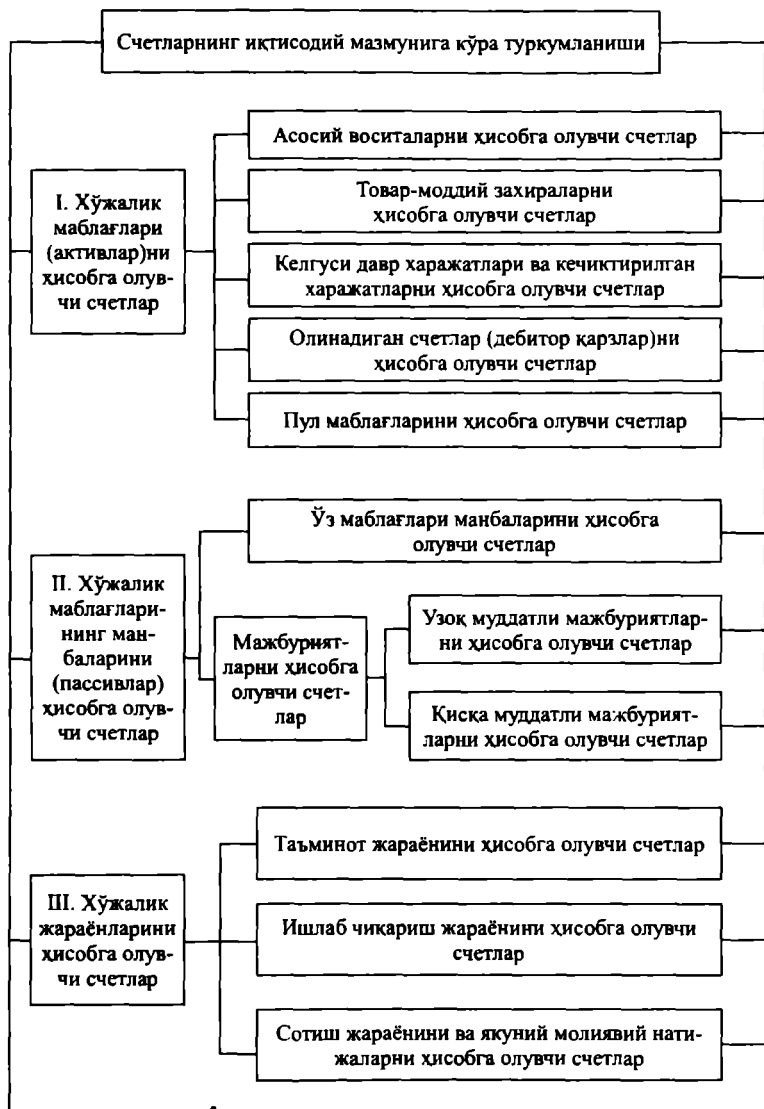

3. 2. - *чизма*. Счётларнинг иктисодий мазмунига кўра туркумлиниши

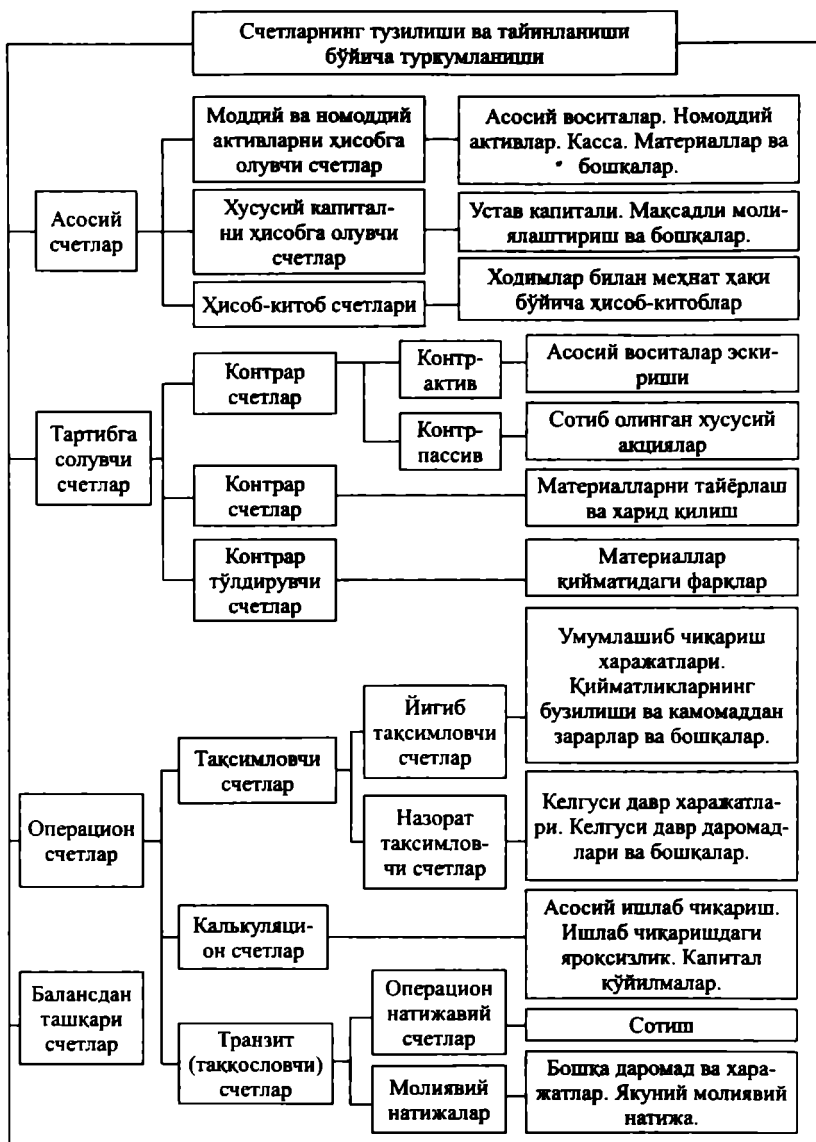

3.3. – қизма. Сметларнинг тузилиш ва тайинланиш
бўйича туркумлиниши

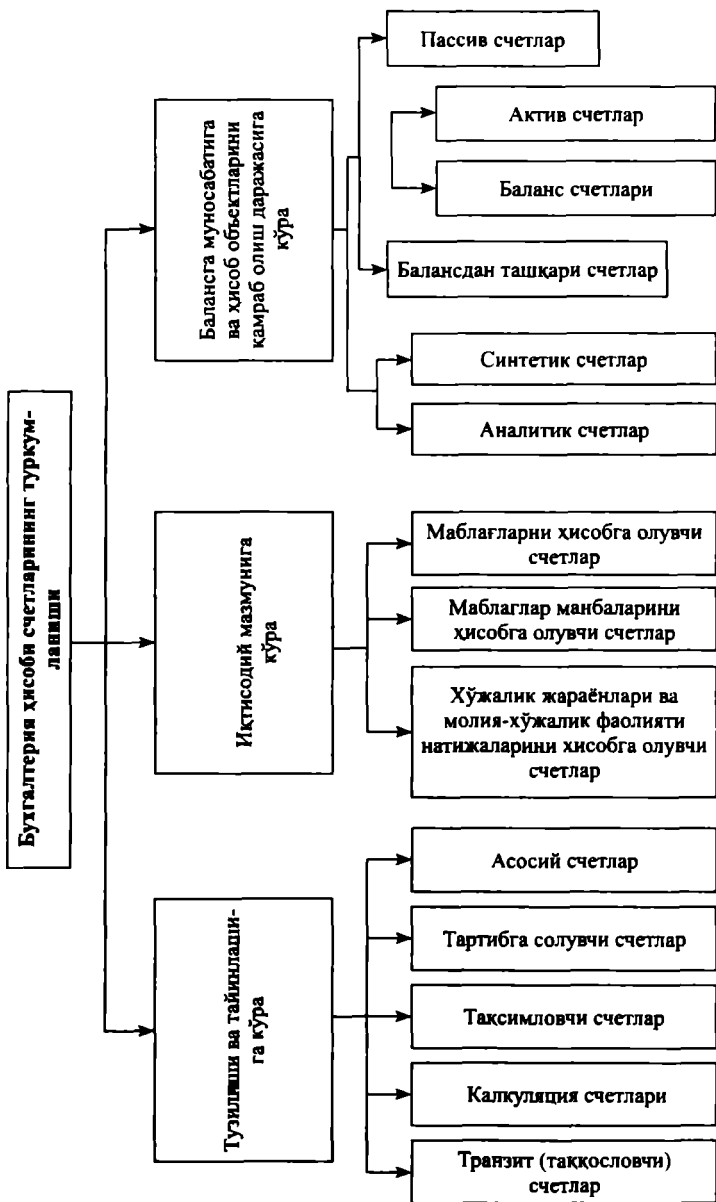

3. 4. - *чизма*. Бухгалтерия ҳисоби счётларининг туркумлианиши

Дебет (+) Актив счёт	Кредит (-)
Счётадаги маблағларнинг кўпайишига олиб келувчи муомалаларга доир ёзувлар (+)	Счётадаги маблағларнинг камайишига олиб келувчи муомалаларга доир ёзувлар (-)
Дебет (-) Пассив счёт	Кредит (+)
Счётадаги маблағларнинг камайишига олиб келувчи муомалаларга доир ёзувлар (-)	Счётадаги маблағларнинг кўпайишига олиб келувчи муомалаларга доир ёзувлар (+)

3. 5. - чизма. Бухгалтерия счётлари моҳияти

Дебет (+)	Кредит (-)
Бошланғич қолдиқ	
Кўпайиши (+)	Камайиши (-)
Айланма	Айланма
Охири қолдиқ	

3. 6. -чизма. Актив счёт чизмаси

Дебет (+)	Кредит (-)
	Бошланғич қолдиқ
Камайиши (-)	Кўпайиши (+)
Айланма	Айланма
	Охири қолдиқ

3. 7. - чизма. Пассив счёт чизмаси. Актив счёт (касса)

Дебет (+) Касса счёти	Кредит (-)
Кассадаги нақд пулларнинг бошланғич қолдиғи – 40	
1. Банкдаги ҳисоб-китоб счётидан келиб тушди 20000	2. Ишчи ва хизматчиларга иш ҳақи берилди – 19700
3. Банкдаги ҳисоб-китоб счётидан хўжалик харажатлари учун – 100	4. Ҳисобдор шахсга берилди – 100
Жами келди (дебет айланма) – 20100	Жами сарфланди (кредит айланма) – 19800
Кассадаги нақд пулларнинг охири қолдиғи – 340	

3. 8. - чизма. Счётлар тузилишининг анъанавий шакли

ПАССИВ СЇЁТ

Банкнинг кўсқа муддатли кредитлари

Дебет (-)	Кредит (+)
2. Ҳисоб-китоб сўётидан аввал олинган қарзнинг бир қисми қайтарилди – 50000	Дастлабки қолдиқ – 75000
	1. Банкдан кўсқа муддатли кредит олинди – 9000
Айланма 50000	Айланма 9000
	Охириги қолдиқ – 34000

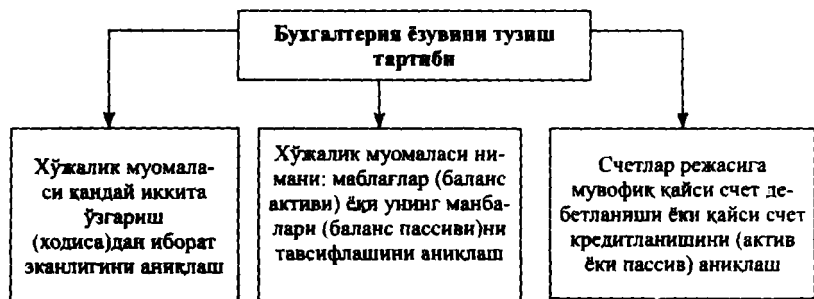

3. 9. - қизма. Бухгалтерия ўзувиини тузиш тартиби

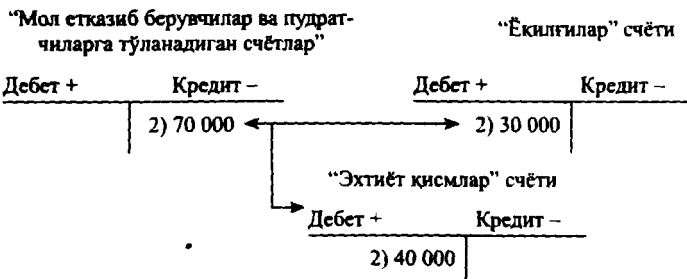

3. 10. - қизма. Мураккаб бухгалтерия ўзуви

Хўжалик муомалалари

№	Хўжалик муомалалари мазмуни	Дebet	Кредит
1	Корхона ходимларига ойнанг биринчи ярми учун бўнак берилади	4210 – “Меҳнат ҳақи бўйича бериладиган бўнақлар” счёти	5010 – “Касса” счёти
2	Ҳисобот оғи учун корхона ходимларига иш ҳақи ҳисобланади: а) асосий ишлаб чиқариш ишчиларига; б) бошқарув ходимларига	2010 – “Асосий ишлаб чиқариш” счёти 9420 – “Маъмурий харажатлар” счёти	6710 – “Ҳодимлар билан меҳнат ҳақи бўйича ҳисоб-китоблар” счёти
3	Корхона ходимлари меҳнат ҳақидан даромад солиғи ушланди	6710 – “Ҳодимлар билан меҳнат ҳақи бўйича ҳисоб-китоблар” счёти	6410 – “Бюджетга тўловлар бўйича қарз” счёти
4	Ҳисобланган иш ҳақидан бўнақ ушлаб қолинди	6710 – “Ҳодимлар билан меҳнат ҳақи бўйича ҳисоб-китоблар” счёти	4210 – “Меҳнат ҳақи бўйича берилган бўнақлар” счёти
5	Корхона ходимларига меҳнат ҳақи берилди	6710 – “Ҳодимлар билан меҳнат ҳақи бўйича ҳисоб-китоблар” счёти	5010 – “Миллий валютадаги пул маблағлари” счёти

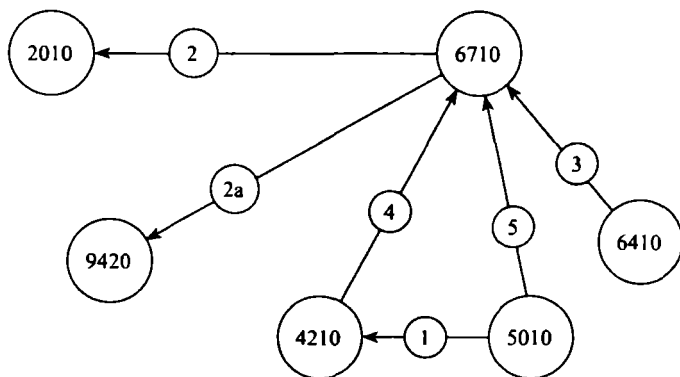

3. 11. - *чизма*. Счётлар ўртасидаги мантиқий боғлиқлик

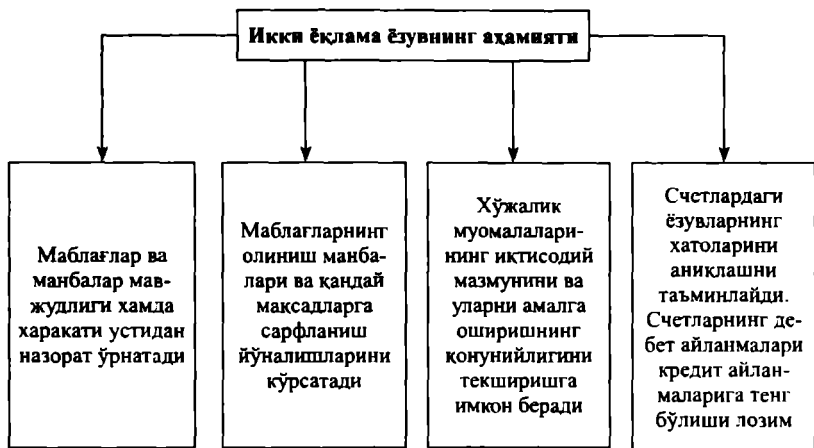

3. 12. - *чизма*. Икки ёқлама ёзувнинг аҳамияти

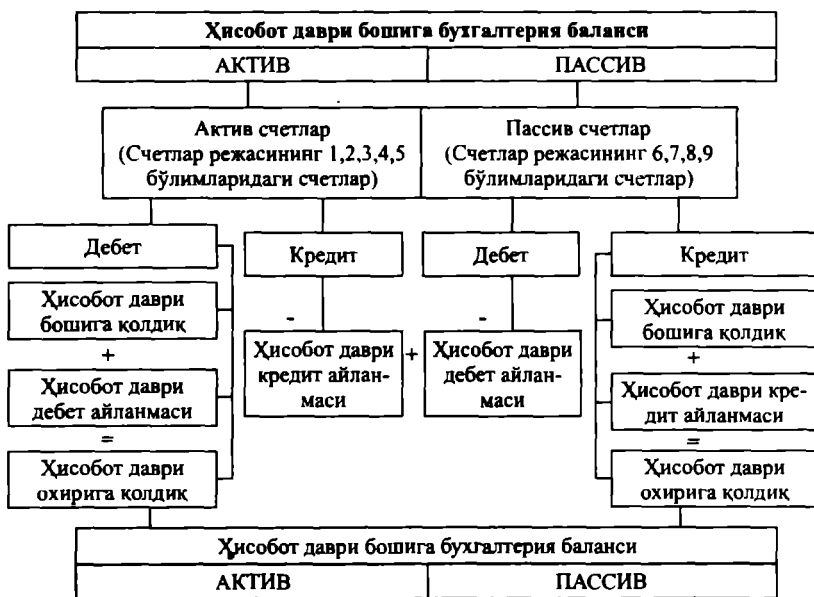

3. 13. - *чизма*. Баланс ва счётларнинг ўзаро боғлиқлиги



3. 14. - *ҳисобнома*. Балансдан ташқари ҳисобларни туркумлаш

“Материаллар” ҳисоби

Дебет	Кредит
Бошланғич қолдиқ – 24500	
1) Қирим – 8000	2) Чиким – 22000
Айланма – 8000	Айланма – 22000
Охири қолдиқ – 10500	

3. 15. - *ҳисобнома*. Синтетик ва аналитик ҳисоблар боғлиқлиги

Материалларнинг аналитик ҳисоби. “А” Материал.

Муомалаларнинг мазмуни ва №	Миқдори кг.	Баҳоси, сўм	Сумма (сўм)	Муомалаларнинг мазмуни ва №	Миқдори кг.	Баҳоси, сўм	Сумма (сўм)
1	2	3	4	5	6	7	8
Бошланғич қолдиқ	1500	3	4500				
1) Қирим	2500	3	7500	2) Чиким	3000	3	9000
Айланма	2500	3	7500	Айланма	3000	3	9000
Охири қолдиқ	1000	3	3000				

“Б” Материал.

Муомалаларнинг мазмуни ва №	Микдори кг.	Баҳоси, сўм	Сумма (сўм)	Муомалаларнинг мазмуни ва №	Микдори кг.	Баҳоси, сўм	Сумма (сўм)
1	2	3	4	5	6	7	8
Бошланғич қолдик	-	-	-				
1) Қирим	250	2	500	2) Чиким	250	2	500
Айланма	250	2	500	Айланма	250	2	500
Охириги қолдик	-	-	-				

“В” Материал.

Муомалаларнинг мазмуни ва №	Микдори, дона	Баҳоси, сўм	Сумма	Муомалаларнинг мазмуни ва №	Микдори, дона	Баҳоси, сўм	Сумма
1	2	3	4	5	6	7	8
Бошланғич қолдик	4000	5	20000				
-	-	-	-	2) Чиким	2500	5	12500
Айланма	-	-	-	Айланма	2500	5	12500
Охириги қолдик	1500	5	7500				

Материалларнинг аналитик ҳисоби счёти бўйича айланма ведомости.
Январ, 2010 йил

Маҳсулотларнинг номи	Ўлчов бирлиги	Баҳоси, сўм	1 январгача бўлган қолдик		январ ойи				1 февралгача бўлган қолдик	
			Микдори	Суммаси	қирим		чиким		Микдори	Суммаси
					Микдори	Суммаси	Микдори	Суммаси		
А	кг	3	1500	4500	2500	7500	3000	9000	1000	3000

Б	кг	2	-	-	250	500	250	500	-	-
В	кг	5	4000	20000	-	-	2500	12500	1500	7500
ЖАМИ	-	-	-	24500	-	8000	-	22000	-	10500

Синтетик счётлар бўйича айланма ведомости
Апрел, 2010 йил (сўм ҳисобида)

Счётларнинг номи	1 апрелгача қолдиқ		Апрел ойи айланмаси		1 майгача қолдиқ	
	дебет	кредит	дебет	кредит	дебет	кредит
Асосий воситалар	160000	-	-	-	160000	-
Материаллар	24500	-	8000	22000	10500	-
Ҳисоб-китоб счёти	6000	-	40500	30500	16000	-
Асосий ишлаб чиқариш	11500	-	38500	50000	-	-
Тайёр маҳсулотлар	16500	-	50000	39000	27500	-
Устав капитали	-	190000	-	-	-	190000
Фойда ва зарарлар	-	2000	-	1500	-	3500
Меҳнат ҳақи бўйича ҳисоб-китоблар	-	1000	-	16500	-	17500
Мол етказиб берувчилар ва пудратчилар билан ҳисоб-китоб	-	25500	30500	8000	-	3000
ЖАМИ	218500	218500	167500	167500	214000	214000

Шахматли айланма ведомост
Апрел, 2010 йил (сўм хисобида)

Кредитланувчи счётлар		Дебетланувчи счётлар	0110 – 0190- Асосий воситалар	1010 – Ҳом-ашё ва материаллар	5110 – Ҳисоб-китоб счёти	2010- Асосий ишлаб чиқариш	2810- Омбордаги тайёр маҳсулот	8300- Устав капитал	8500 – Резерв капитал	6710- Мехнат ҳақи бўйича ҳодимлар билан ҳисоблаш	6010- Мол етказиб берувчилар ва пу- драгчиларга тўланадиган сёфт	Дебет бўйича жами
1	0100	Асосий воситалар										
2	1010	Ҳом-ашё ва материаллар									8000	8000
3	5110	Ҳисоб-китоб счёти					39000		1500			40500
4	2010	Асосий ишлаб чиқариш		22000						16500		38500
5	2810	Омбордаги тайёр маҳсулот				50000						50000
6	8300	Устав капитал										
7	8500	Резерв капитал										
8	6710	Мехнат ҳақи бўйича ҳодимлар билан ҳисоблаш										
9	6010	Мол етказиб берувчилар ва пу- драгчиларга тўланадиган счётлар			30500							30500
Кредит бўйича ЖАМИ			-	22000	30500	50000	39000	-	1500	16500	8000	167500

4- мавзу. БАҲОЛАШ ВА КАЛЬКУЛЯЦИЯ

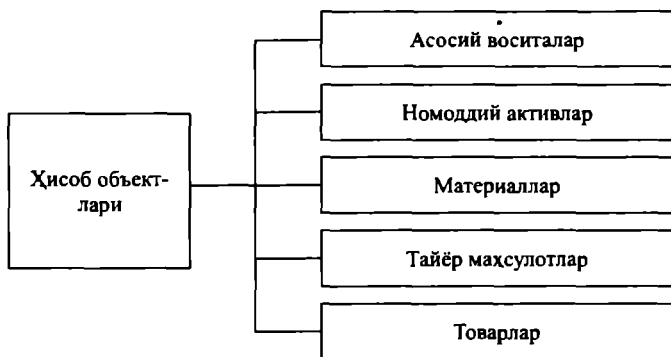

4. 1. - чизма. Баҳоланадиган асосий ҳисоб объектлари

Баҳолаш – хўжалик маблағлари ва хўжалик жараёнини баҳолаш, уларни пул кўрсаткичларида ифодалаш усулидир.



4. 2. - чизма. Ҳисоб объектларини баҳолаш усуллари

Калькуляция - ишлаб чиқарилган маҳсулот, тайёрланган моддий кийматлик, бажарилган иш ва кўрсатилган хизматларнинг режалаштирилган, меъёрий ёки хақиқий таннархини аниқлаш жараёнидир

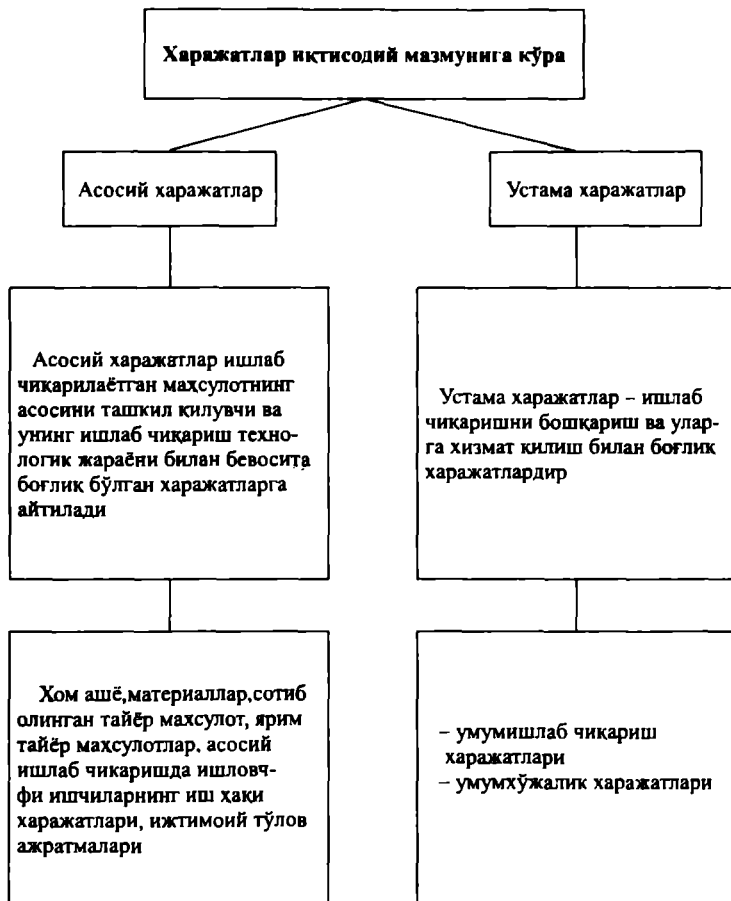

4. 3. - **чизма. Харажатларнинг иқтисодий мазмунига кўра туркумланиши**

Давр харажатлари - бевосита ишлаб чиқариш жараёни билан боғлиқ бўлмаган харажатлар, ишлаб чиқариш сарфларига олиб борилмайди ва маҳсулот таннарихига қўшилмайди асосий фаолиятдан олинган фойда ҳисобидан қопланадиган харажатлардир

Сотиш харажатлари

Сотиш харажатлари-маҳсулотни истеъмолчига етказиб бериш билан боғлиқ, транспорт воситаларига ортиш, маркетинг билан шуғулланувчи ходимлар ва бўлимларнинг харажатлари

Маъмурий-бошқарув харажатлари

Маъмурий-бошқарув харажатлари-корхонани бошқариш бўйича, бошқарув ходимларининг меҳнат ҳақи, умумбошқарув аҳамиятига молик асосий воситаларни таъмирлаш, умумхўжалик аҳамиятидаги биноларнинг ижара тўловлари харажатлари

Бошқа муомала харажатлари

Бошқа муомала харажатлари-кадрлар тайёрлаш ва қайта тайёрлаш, ахборот, аудиторлик ва маслаҳат хизматлари учун тўлов, иш ҳақи ҳисоблашда ҳисобга олин-майдиган компенсациялаш ва рағбатлантириш аҳамиятига эга харажатлар

4. 4. - *чизма.* Давр харажатларининг таркиби.

5- мавзу.
АСОСИЙ ХҲЖАЛИК ЖАРАЁНЛАРИ ҲИСОБИНИНГ
ТАМОЙИЛЛАРИ



Таъминот жараёни – корхона мол етказиб берувчилардан асосий воситалар, хом-ашё, материаллар ёқилғилар ва маҳсулот ишлаб чиқариш, ҳамда ишлаб чиқариш жараёнини таъминлаш учун зарур бўладиган бошқа буюмларни сотиб олиш.

Таъминот		Ишлаб чиқариш		Тайёр маҳсулот	
Дебет	Кредит	Дебет	Кредит	Дебет	Кредит
	23000	23000	20000	20000	
	(3)		(1)		
			3000	3000	
			(2)		

←-----→

5. 1. - чизма. Таъминот жараёнининг ҳисоби.

Хўжалик муомалалари мазмуни:

1. Сотиб олинган материалларнинг сотиб олиш баҳоси – 20000 сўм.
2. Транспорт-тайёрлов харажатлари – 3000 сўм. (корхона томонидан мол етказиб беришга хизмат қилган транспорт корхонасига тўлаш учун қабул қилинган тўловлар миқдори).
3. Сотиб олинган материаллар учун мол етказиб берувчиларга ҳамда бу материалларни ташиб берган транспорт корхонасига ҳисоб-китоб счётидан пул ўтказиб берилди – 23000 сўм.

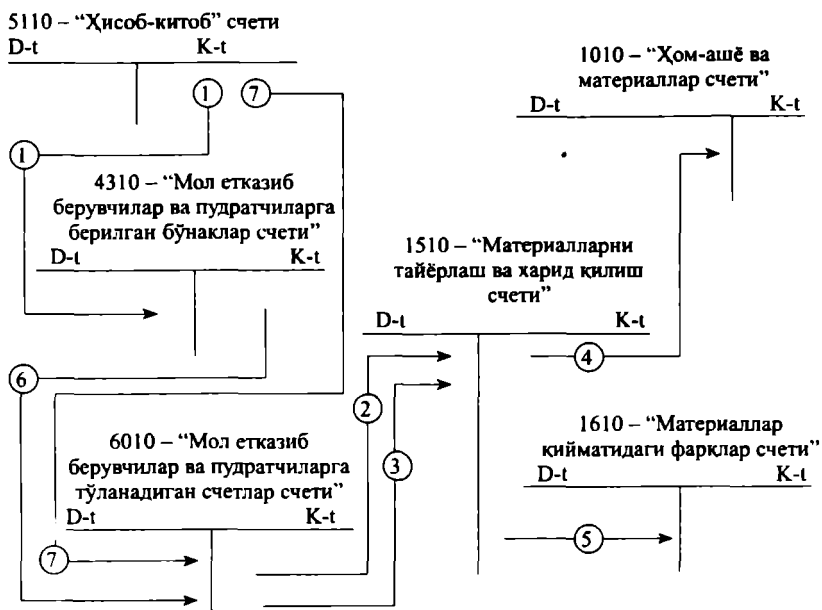

5. 2. – *чизма*. Таъминот жараёни ҳисобининг умумий чизмаси

Ишлаб чиқариш жараёнида-мехнат буюмларига кишилар меҳнат қуроллари билан таъсир қилиб, меҳнат буюмларининг шакли ва қўринишларни ўзгартирада.

Эслатма:

1 – Ишлаб чиқаришга материаллар сарфланди – 12000 сўм.

(Бу маҳсулот таннархига тўғридан-тўғри қўшиши мумкин бўлган бевосита харажатларга тааллуқли муомала ҳисобланади).

2 – Меҳнат ҳақи (ажратмалари билан) харажати маҳсулот таннархига бевосита харажат сифатида олиб борилади (асосий ишлаб чиқаришда банд бўлган ишчи ва хизматчиларнинг иш ҳақи (ажратмалари билан)) – 10000 сўм.

3 – Асосий воситаларнинг амортизация харажати маҳсулот таннархига қўшилди – 3000 сўм.

4 – Ишлаб чиқаришга хизмат кўрсатиш ва уни бошқариш харажатлари тақсимот базасига биноан маҳсулот таннархига қўшилди – 15000 сўм (билвосита).

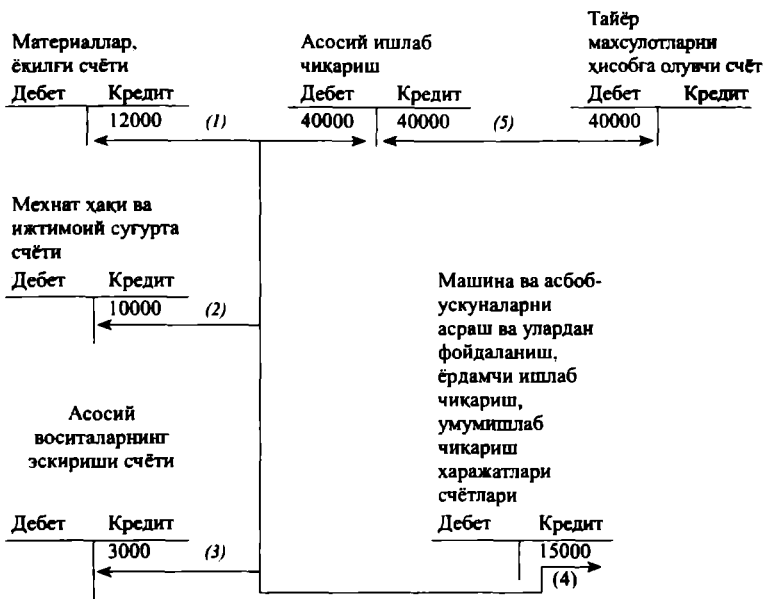

5. 3. - чизма. Ишлаб чиқариш жараёнининг ҳисоби

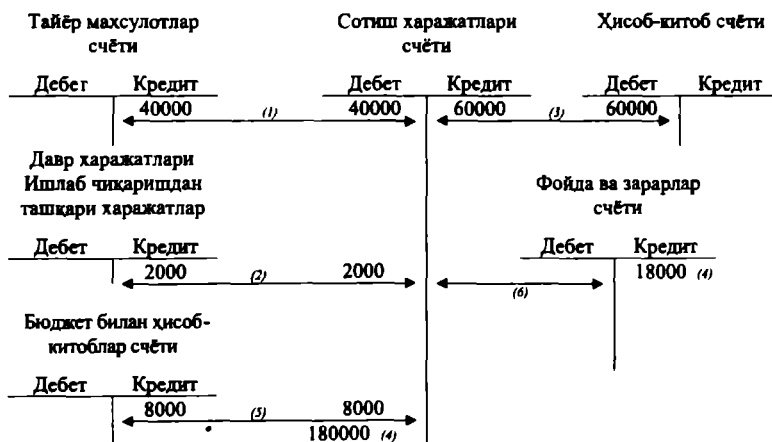

5. 4. - чизма. Сотиш жараёнларининг бухгалтерия ҳисоби

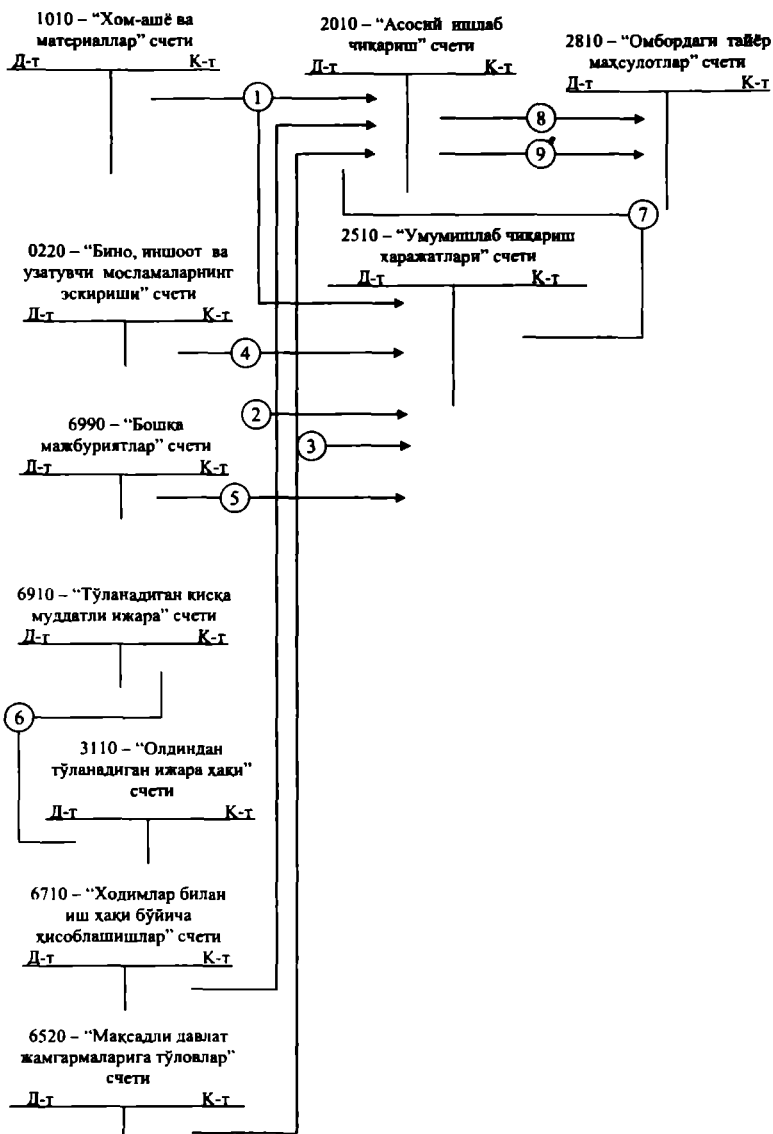

5. 5. - чизма. Ишлаб чиқариш жараёнини ҳисобга олишнинг умумий чизмаси

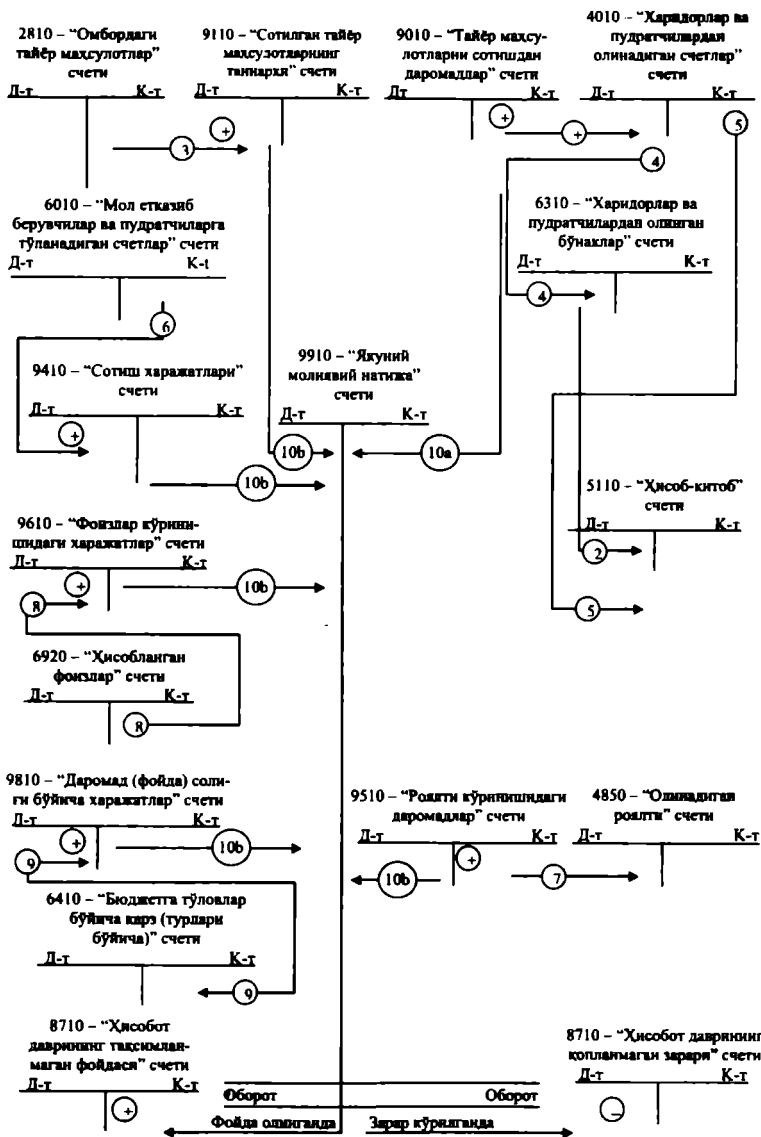

5. 6. -чизма. Сотиш жараёни ва молиявий натижалар шакилланиш ҳисобининг умумий чизмаси

5 – Асосий ишлаб чиқаришдан олинган тайёр маҳсулот омборга қабул қилинди – 40000 сўм. (Ҳақиқий таннархда).

Сотиш (реализация) жараёнида- ишлаб чиқарилган товар маҳсулотлари харидорларга жўнатилади ва улар қабул қилиб олган маҳсулотлари учун шартнома нархида мол етказиб берувчиларга пул тўланади.

Эслатма:

1 – Сотилган маҳсулотнинг ҳақиқий ишлаб чиқариш таннари аниқланди – 40000 сўм.

2 – Ишлаб чиқаришдан ташқари харажатлар сотиш счётининг дебитида акс эттирилди – 2000 сўм.

6- мавзу.
ҲУЖЖАТЛАШТИРИШ ВА ИНВЕНТАРИЗАЦИЯ



6. 1. - чизма. Дастлабки кузатиш

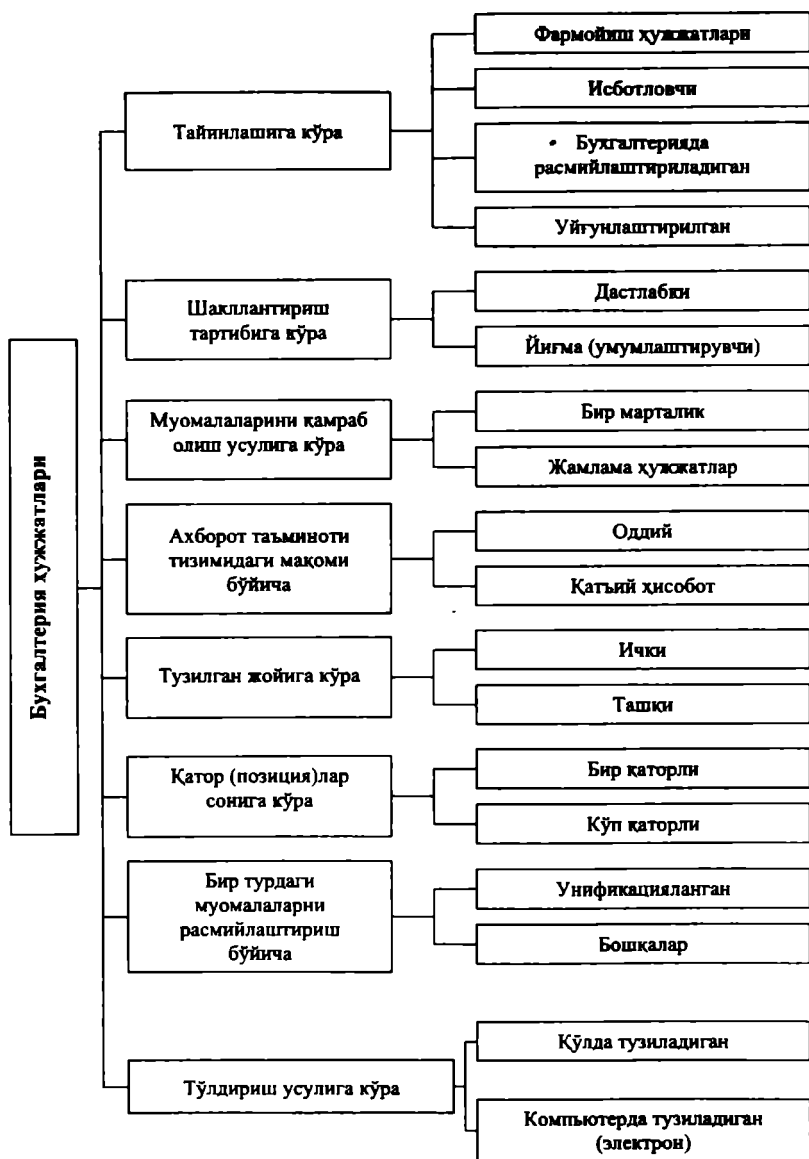

6. 2. – чизма. Бухгалтерия ҳужжатларининг туркумланиши

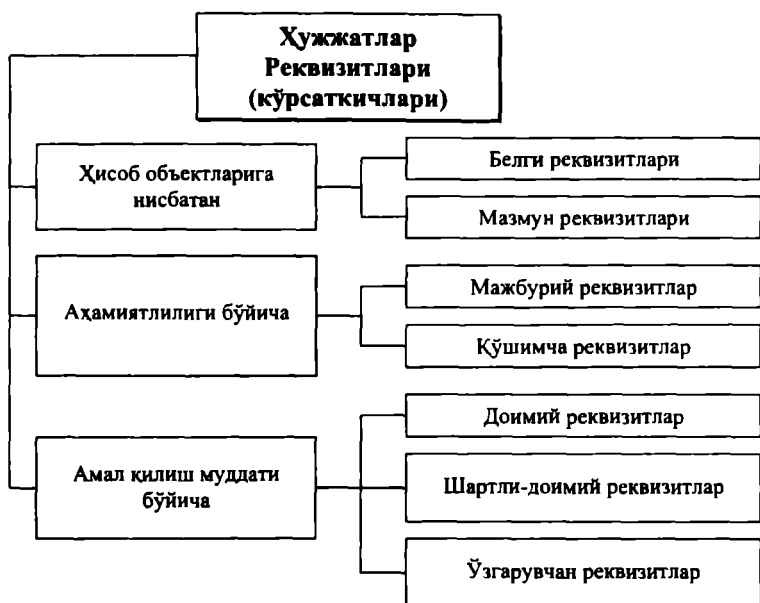

6. 3. - чизма. Ҳужжатлар реквизитларининг туркумлианиши

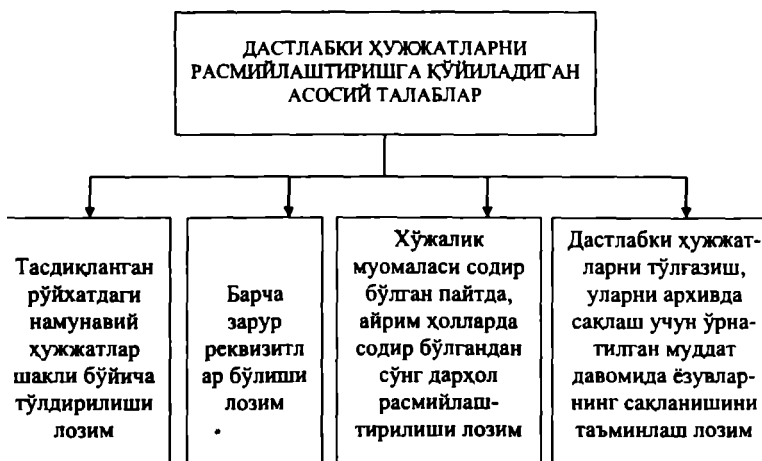

6. 4. - чизма. Ҳужжатларни расмийлаштириш тартиби

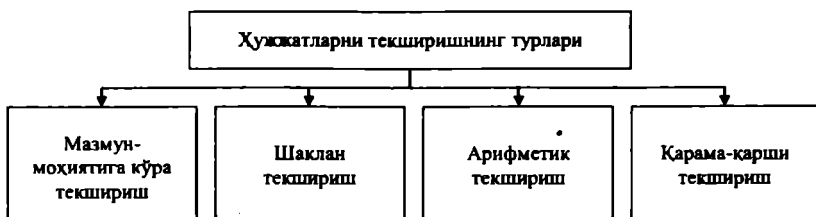

6. 5. – *чизма. Хужжатларни текшириш турлари*

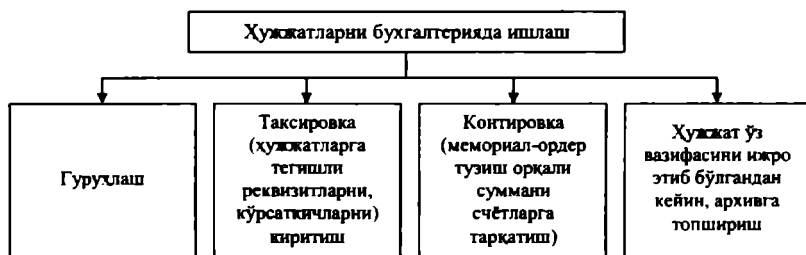

6. 6. – *чизма. Хужжатларни бухгалтерияда ишлаш*

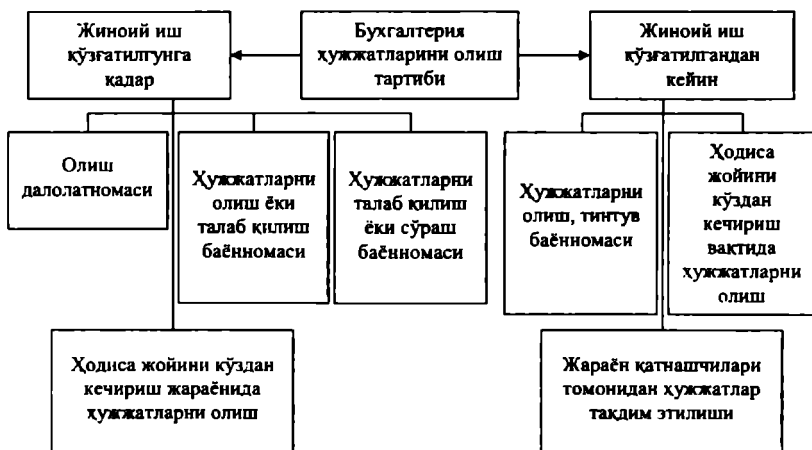

6. 7. – *чизма. Бухгалтерия хужжатларини олиш тартиби*

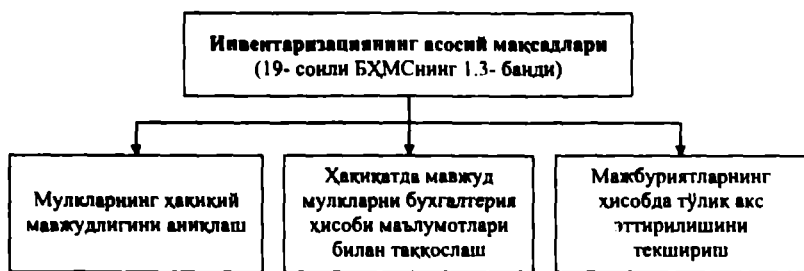

б. 8. – қизма. Инвентаризациянинг асосий мақсадлари



б. 9. – қизма. Инвентаризациянинг асосий вазифалари

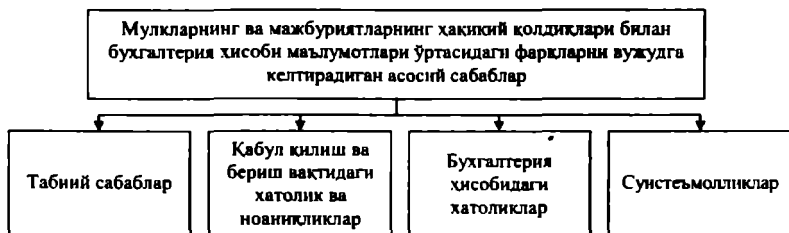

6. 10. – чизма. Мулкларнинг ва мажбуриятларнинг ҳақиқий қолдиқлари билан бухгалтерия ҳисоби маълумотлари ўртасидаги фарқларни вужудга келтирадиган асосий сабаблар

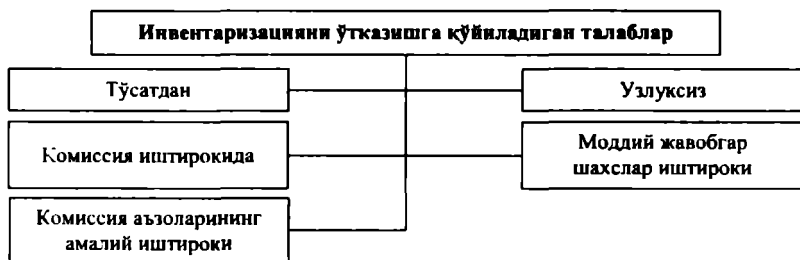

6. 11. – чизма. Инвентаризацияни ўтказишга қўйиладиган талаблар

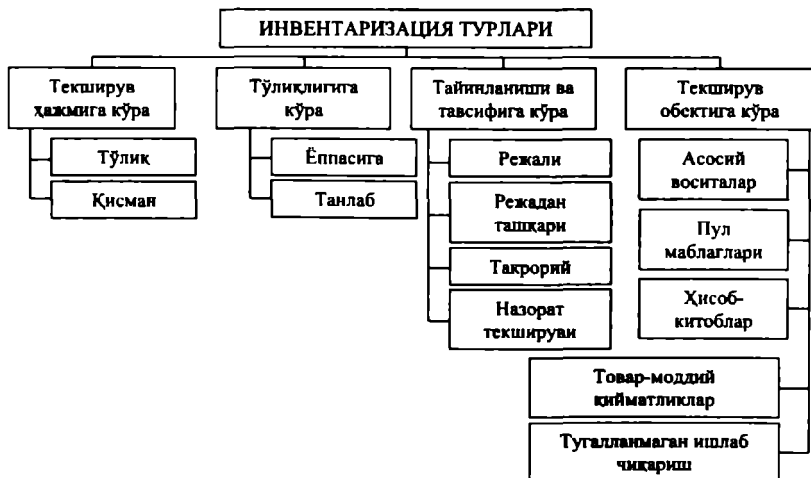

6. 12. – чизма. Инвентаризация турлари

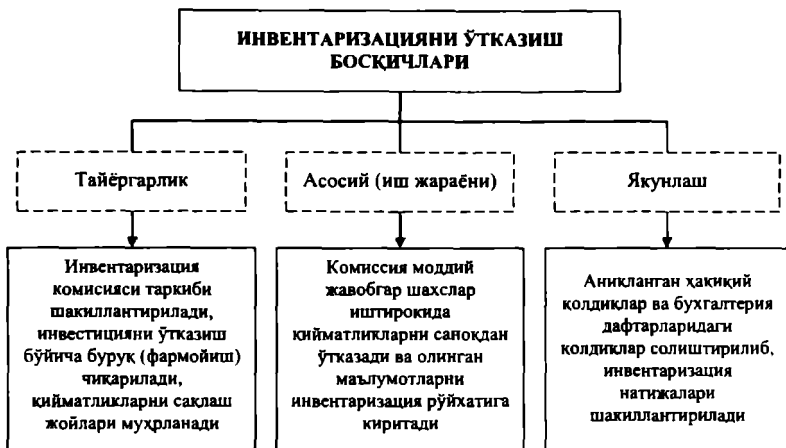

6. 13. – *чизма.* Инвентаризация ўтказиш босқичлари

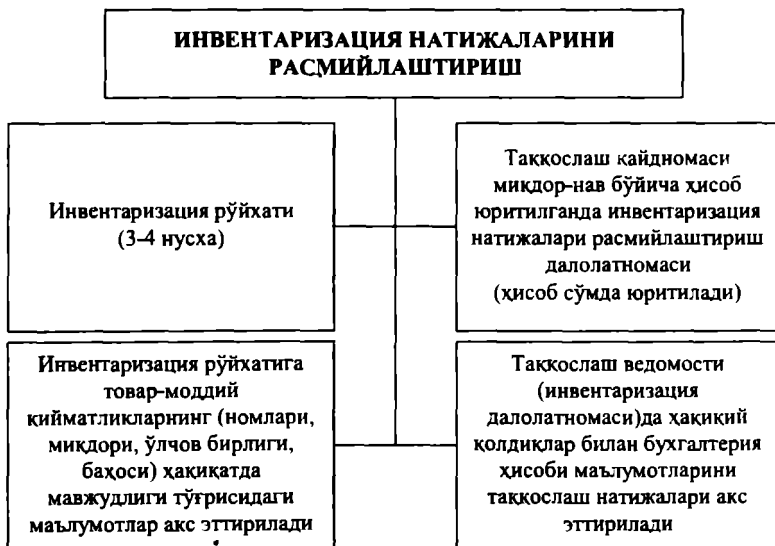

6. 14. – *чизма.* Инвентаризация натижаларини расмийлаштириш



6. 15. – чизма. Инвентаризация материалларини расмийлаштиришнинг тўғрилигини текшириш

7- мавзу.
БУХГАЛТЕРИЯ ҲИСОБИНИНГ
РЕГИСТРЛАРИ ВА ШАКЛЛАРИ

Хужжат – бу ҳўжалик муомалаларини амалга оширишга ҳуқуқ берувчи, уларни ёзма равишда исботловчи ва бухгалтерия ҳисоби маълумотларига қонуний тус берувчи моддий буюмдир.

Реквизитлар – (бу сўз лотин тилидан олинган бўлиб “зарурий, талаб этилган” деган маънони англатади), бухгалтерия ҳужжатларидаги зарурий ахборот ташувчи маълумотлардир.



7. 1. – чизма. Муомалаларини ҳисобга қайд қилиш жараёни

7.2 - чизма. Хисоб ретистрларнинг тўқумланиши

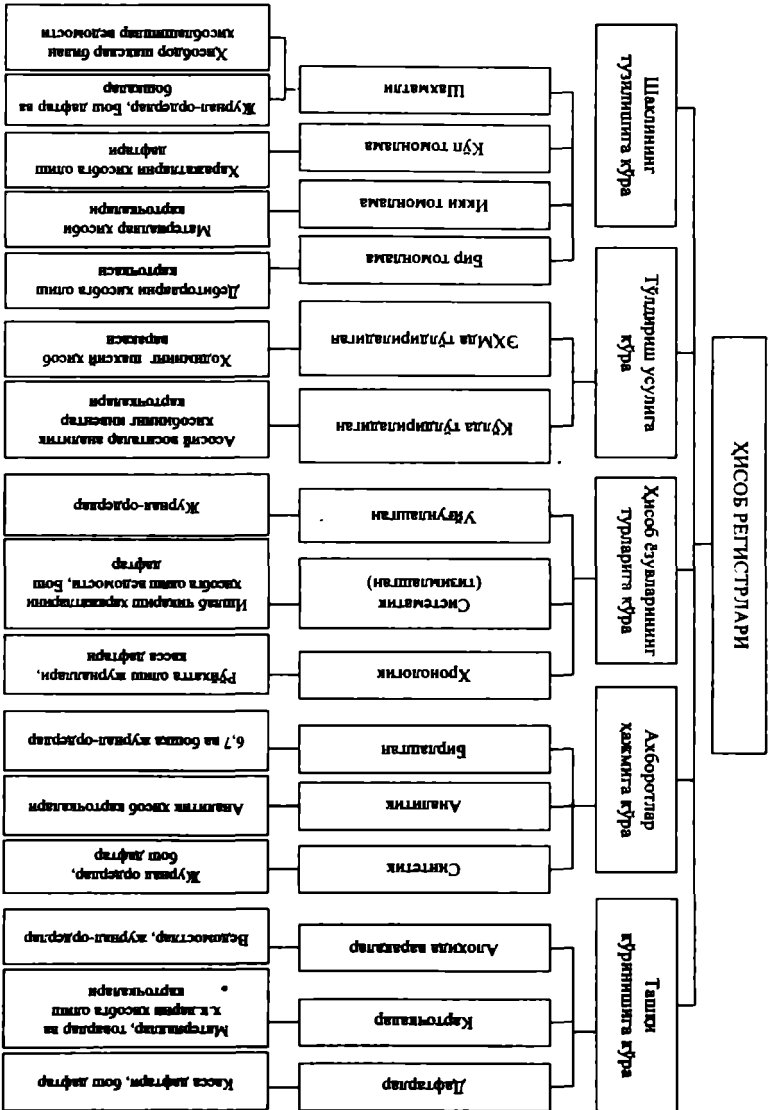

Асос (ҳужжатлар ёки ёзувлар мазмуни)	Корреспонденцияланувчи счётлар		Сумма
	Дебет	Кредит	
2- январ учун касса ҳисоботи ва х. к.	5110	5010	120 000
Жами			120 000

7. 3. – чизма. №1- Мемориал-ордер. Касса муомалалари

Мемориал-ордернинг тартиб рақами	Ордернинг санаси	Мемориал-ордердаги сумма
1	2- январ	120 000
2	4- январ	80 500
ва х. к.		
Январ учун		4 005 000

7. 4. – чизма. Мемориал-ордерларни рўйхатга олиш журнали



7. 5. – чизма. Бухгалтерия ҳисоби мемориал-ордер шаклининг умумий чизмаси

Бош-журнал										
Са-на	Мемо-риал ордер раками	Ордер бўйича айлан-ма сум-маси	Счётлар номи ва рақами							
			0100 – “Асосий воситалар-ни ҳисобга олувчи счётлар”		0200 – “Асосий воситалар эскиришини ҳисобга олувчи счётлар”		0400 – “Ўнмоддий активларни ҳисобга олувчи счётлар”		ва б.	
			Де-бет	Кре-дит	Де-бет	Кре-дит	Де-бет	Кре-дит	Де-бет	Кре-дит
Бошланғич қолдик.										
Айланмалар.										
Охириги қолдик.										

7. 6. – *чизма.* Бухгалтерия ҳисобининг “Бош – мЖурнал” шакли



7. 7. – *чизма.* Бош – Журнал

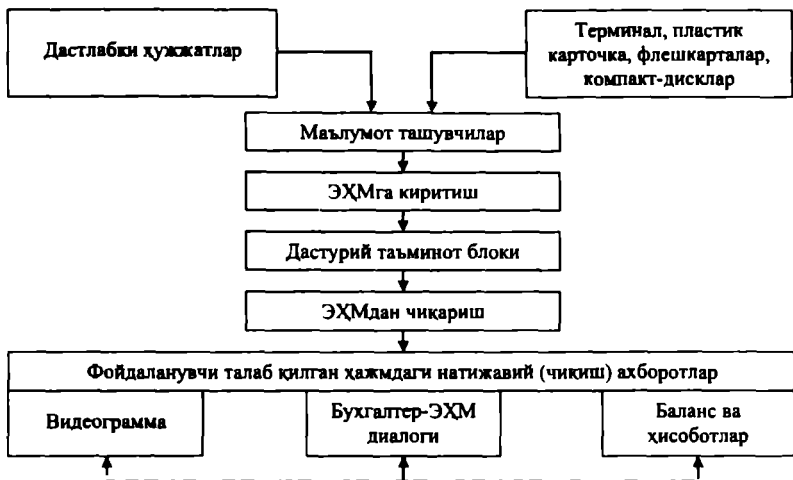

7. 8. – чизма. Ҳисобнинг автоматлаштирилган шакли

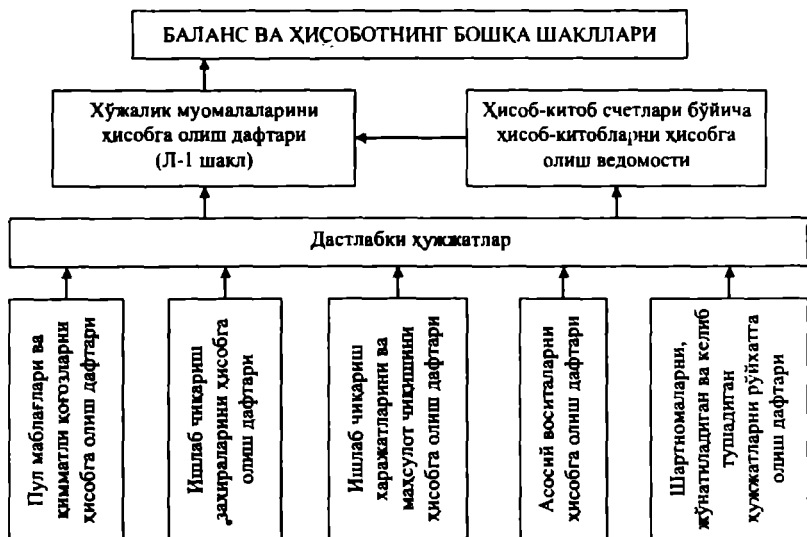

7. 9. – чизма. Баланс ва ҳисоботларнинг бошқа шакллари



- > — жорий ёзувлари
 - - - - -> — ёзувларни текшириш

7. 10. – чизма. Бухгалтерия ҳисобининг ҳисоб регистрларидан фойдаланиладиган шакли

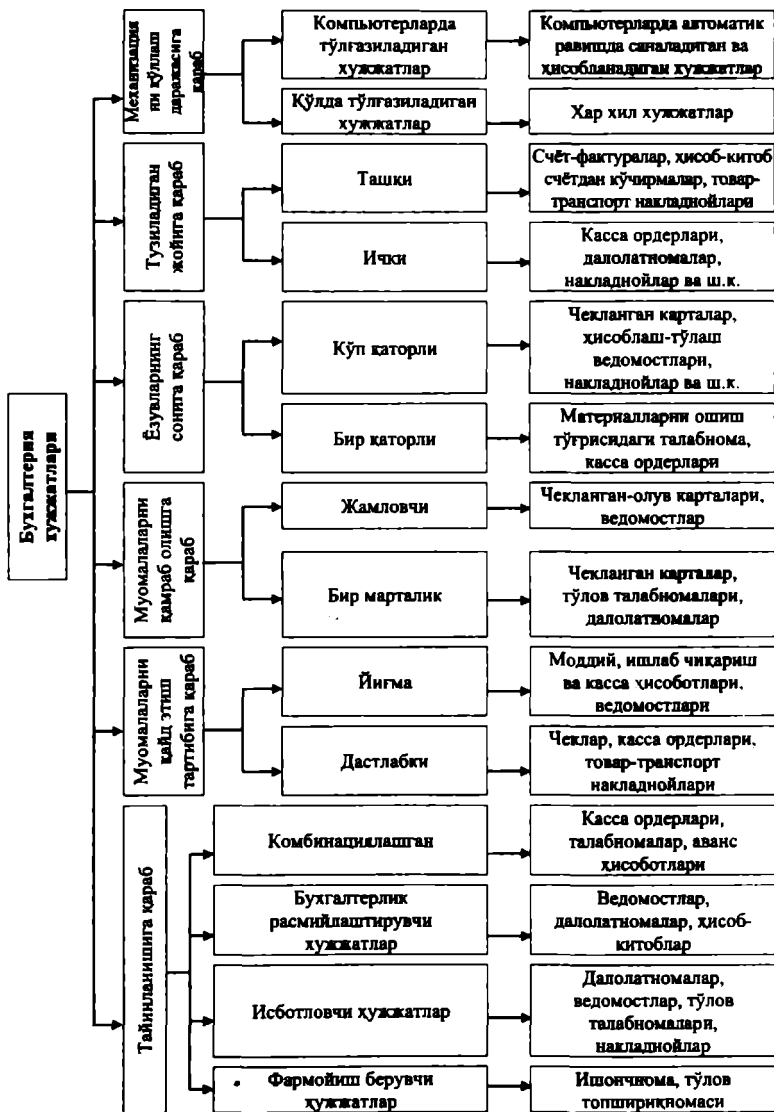

7. 11. – чизма. Бухгалтерия хужжатларини туркумлаш

Бош - журнал

Мемориал ордер №	Ордерлар мазмуни	Ўзувлар мазмуни	Мемориал -ордерлар буйича суммалар	Асосий воситалар		Устав капитали		Касса		Ҳисоблашиш счёти		Шу каби давом этилади
				дебет	кредит	дебет	кредит	дебет	кредит	дебет	кредит	
1	2	3	4	5	6	7	8	9	10	11	12	13
		Қолдиқ 01. 03. 10 йилга		250000			400000	50		10000		
I.	21. 03	Банкдаги ҳисоб-хитоб счётидан кассага пул келиб тушди шу каби. . . Март ойи жамиси	2000					2000			2000	
		Қолдиқ 01. 04. 10 йилга		250000			40000	2050		8000		

Айланма ведомости
(2010 йил март ойи учун, синтетик счётлар бўйича)

№	Счётлар номи	Ой бошига қолдиқ (1 мартга)		Айланмалар (март ойи учун)		Ой охирига қолдиқ (1 апрелгача)	
		дебет	кредит	дебет	кредит	дебет	кредит
1	2	3	4	5	6	7	8
0100	Асосий воситалар	400000	-	-	-	400000	-
0200	Асосий воситалар эскириши	-	50000	-	-	-	50000
2810	Тайёр маҳсулот	500000	-	-	-	500000	-
5010	Касса	50	-	25500	25050	550	-
5100	Ҳисоб-китоб счёти	80000	-	-	25050	54950	-
6010	Мол етказиб берувчилар ва пудратчилар билан ҳисоблашишлар	-	50000	-	-	-	50000
6710	Ишчи ва хизматчилар билан иш ҳақи юзасидан ҳисоблашишлар	-	25050	25050	-	-	-
8300	Резерв капитали	-	55000	-	500	-	55500
8520	Устав капитали		600000	-	100000	-	700000
8700	Тақсимланмаган фойда (қопланмаган зарар)	-	200000	100000	-	-	100000
	ЖАМИ:	980050	980050	150600	150600	955500	955500

I. Корректировка усули билан хатоларни тузатиш

Корректурa усули маълумотлар ҳисобот даври учун жамлангунга қадар топилган хатоликларни тузатишда қўлланилади. Бу усулда нотўғри ёзув устидан, уни ўқиш мумкин қилиб, ингичка чизик тортилади ва юқорисига тўғри ёзув ёзиб қўйилади. Бундай тузатиш регистрнинг бўш жойига изоҳ берилиб, хатони тузатган шахснинг имзоси билан тасдиқланади.

II. Қўшимча ёзувлар тузиш йўли билан хатоларни тузатиш

Қўшимча ёзув усули счётлар алоқаси тўғри тузилган, лекин хўжалик муомаласининг суммаси ёзилиши керак бўлганидан кам қилиб ёзилганда хатони тузатиш учун қўлланилади.

Хўжалик муомаласи: Корхонанинг банкдаги ҳисоб-китоб счётидан кассага 10000 сўм пул олиб келинди. Бухгалтерия китобида ёзиш чоғида хатоликка йўл қўйилган, яъни 1000 сўм деб ёзилган:

а) Дебет “Касса” счёти 1000 сўм.

Кредит “Ҳисоб-китоб” счёти

Бу хатоликни тузатиш учун кам ёзилган суммага қўшимча ёзув усули билан 9000 сўм ёзиб қўйилади:

б) Дебет “Касса” счёти 9000 сўм

Кредит “Ҳисоб-китоб” счёти

III. Хатоларни манфий сонлар (“Қизил сторно”) усули билан тузатиш

Қизил сторно усули счётлар алоқасида йўл қўйилган ва счётларга таркатиб ёзилгандан сўнг ёки ҳисобот тузилгандан сўнг топилган хатоларни тузатишда қўлланилади.

Хўжалик муомаласи: Корхонада кассасидан ишчи ва хизматчиларга 5000 сўм пул берилган.

Бухгалтерияда бу муомалага қуйидагича бухгалтерия ёзуви ёзилган:

1) Дебет “Касса” счёти

Кредит “Ходимлар билан иш ҳақи бўйича ҳисоблаш” счёти

5000 сўм

Ҳато ёзилган суммалар счётларга таркатиш.

Бу хатоларни тузатиш учун “Қизил сторно” усули билан бухгалтерия ёзувлари қилинади.

2) Дебет “Касса” счёти

Кредит “Ходимлар билан иш ҳақи бўйича ҳисоблаш” счёти –

5000 сўм

Шундан сўнг тўғри бухгалтерия ёзуви ёзилади:

3) Дебет “Ходимлар билан иш ҳақи бўйича ҳисоблаш” счёти

Кредит “Касса” – 5000 сўм

Ходимлар билан иш ҳақи бўйича ҳисоблашишлар		Касса счёти	
Дебет	Кредит	Дебет	Кредит
3) 5000	с-до 5000	с-до 5100	3) 5000
	1) 5000	1) 5000	
	2) 5000	2) 5000	
Айланма – 5000	Айланма – 10000	Айланма – 10000	Айланма – 5000
	с-до -	с-до 10100	

Счётлардаги хатоларни тузатиш тартиби

8- мавзу. БУХГАЛТЕРИЯ ҲИСОБОТИ

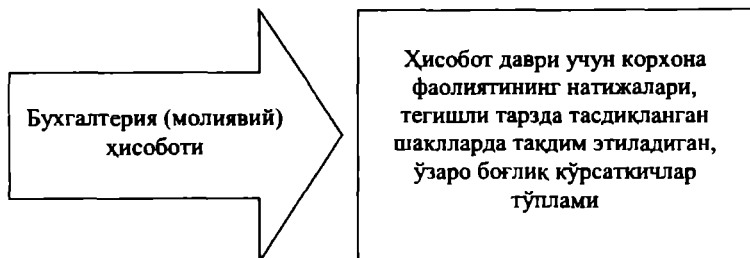

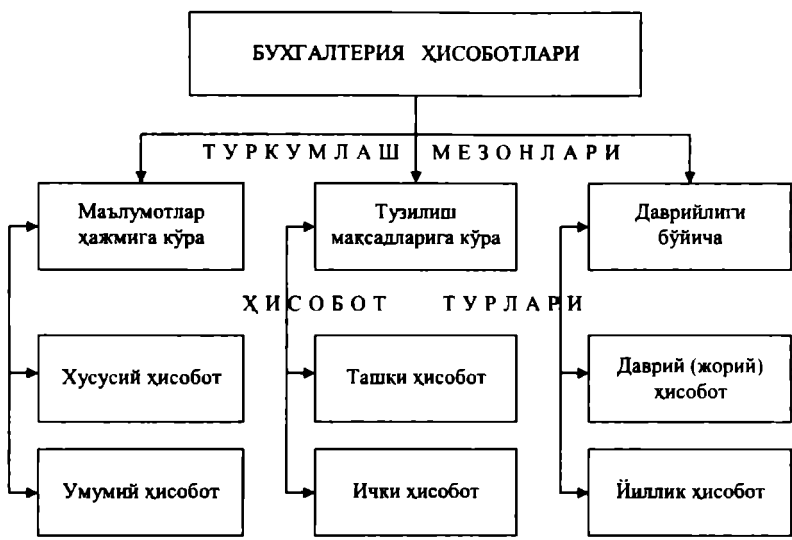

8. 1. – чизма. Бухгалтерия ҳисоботларининг туркумланиши

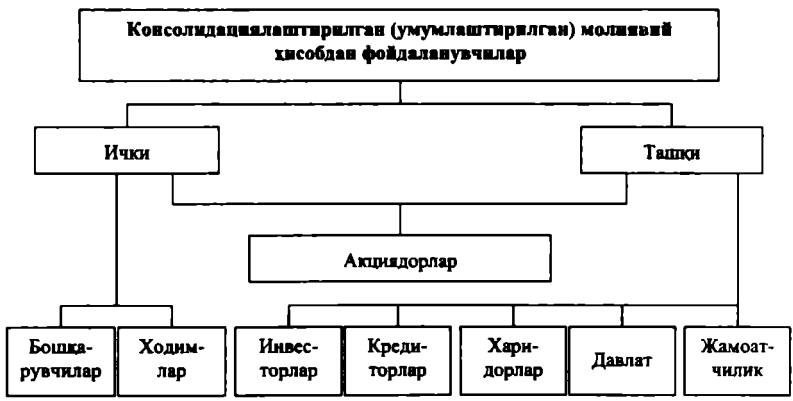

8. 2. – чизма. Консолидациялаштирилган (умумлаштирилган) молиявий ҳисобдан фойдаланувчилар

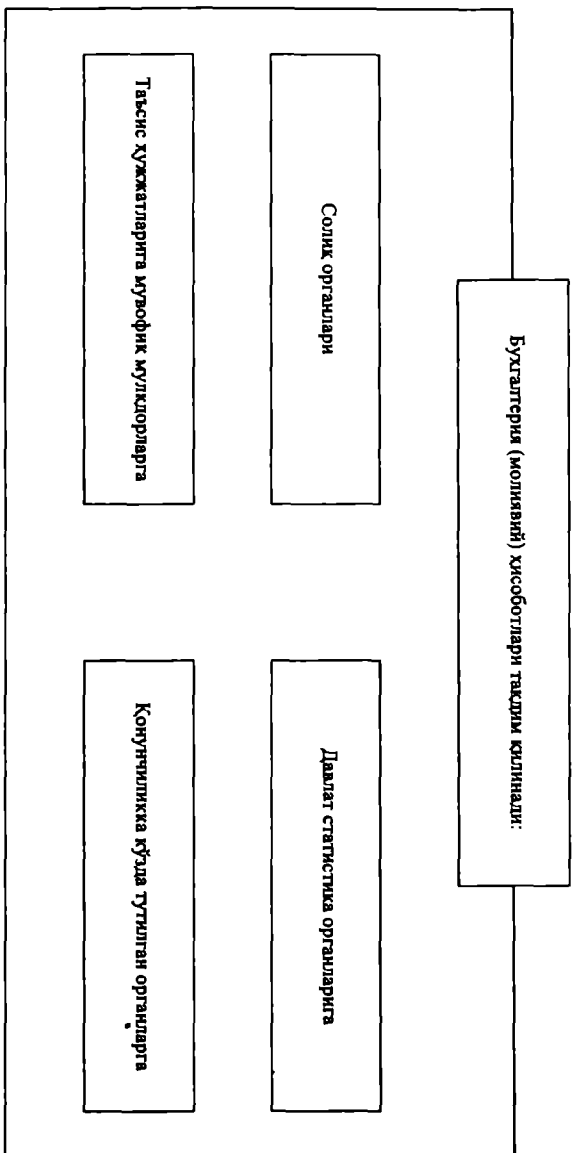

Молиявий ҳисоботлар шакллари

Ҳисобот турлари	Ҳисобот шакллари
Йиллик	1 – сонли шакл “Бухгалтерия баланси” 2 – сонли шакл “Молиявий натижалар тўғрисида ҳисобот” 3 – сонли шакл “Асосий воситалар ҳаракати тўғрисида ҳисобот” 4 – сонли шакл “Пул оқимлари тўғрисида ҳисобот” 5 – сонли шакл “Хусусий капитал тўғрисида ҳисобот” 2а – сонли шакл “Дебиторлик ва кредиторлик қарзлар тўғрисида маълумотнома” 2б – сонли шакл “Корхонанинг молиявий – иқтисодий ҳолати тўғрисида маълумотнома”
Ярим йиллик	1 – сонли шакл “Бухгалтерия баланси” 2 – сонли шакл “Молиявий натижалар тўғрисида ҳисобот” 4 – сонли шакл “Пул оқимлари тўғрисида ҳисобот” 2а – сонли шакл “Дебиторлик ва кредиторлик қарзлари тўғрисида маълумотнома”
Чораклик	1 – сонли шакл “Бухгалтерия баланси” 2 – сонли шакл “Молиявий натижалар тўғрисида ҳисобот” 2а – сонли шакл. “Дебиторлик ва кредиторлик қарзлари тўғрисида маълумотнома”

БУХГАЛТЕРИЯ ҲИСОБИНИ ТАШКИЛ ЭТИШ

Бухгалтерия ҳисобини ташкил этиш - бу ҳўжалик бўлинмаларида ҳисоб юритиш, ҳисоб маълумотларининг бўлинмалардан марказий бухгалтерияга етказгунча маблаглар, уларнинг манбалари ва ҳўжалик жараёнларини бутун корхона бўйича ҳисоб маълумотларини умумлаштириш ва ҳисобот тузгунга қадар ҳисоб юритиш билан боғлиқ бўлган функциялар хизмат вазибалари ва тадбирлар тизимидир.

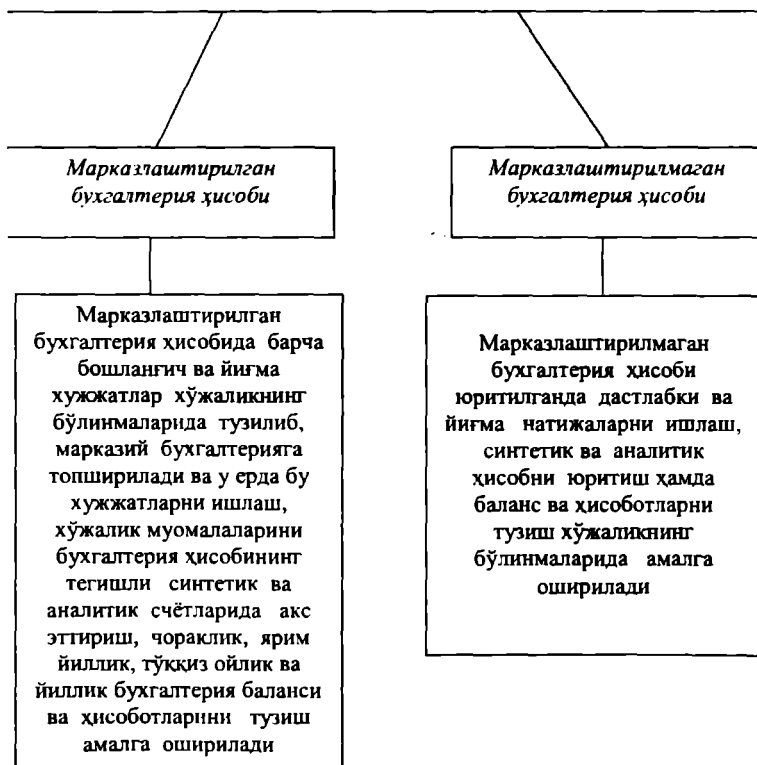

9. 1. – *чизма*. Бухгалтерия ҳисобини ташкил этиш.

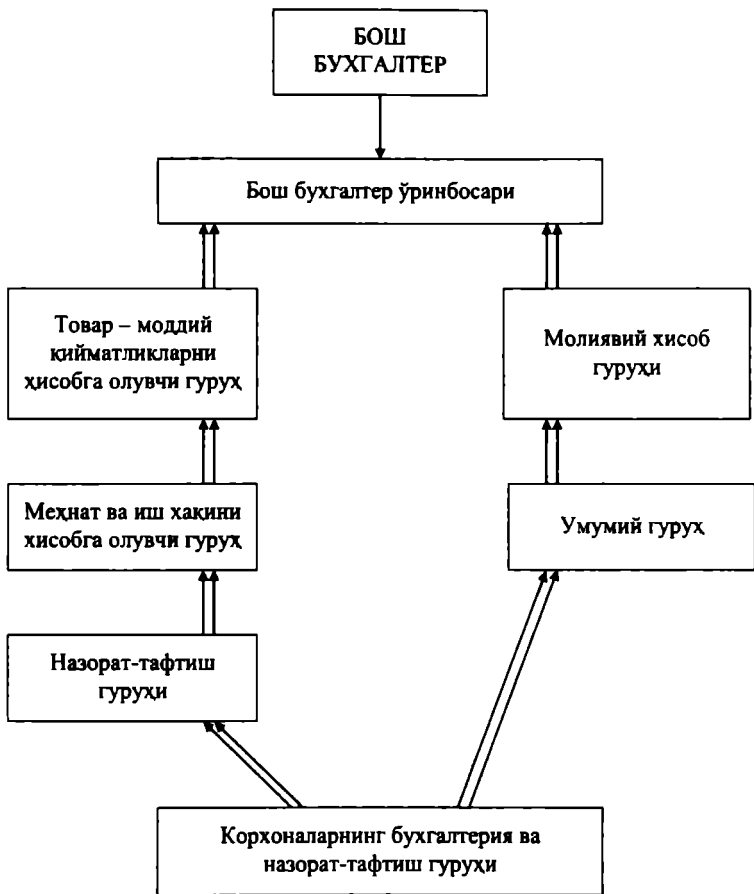

Изоҳ: —————→ ҳужжатларни қайта ишлаш
 =====→ дастлабки ҳужжатлаштириш

9. 2. – *чизма*. Корхонанинг марказлаштирилган бухгалтерия таркиби

Бухгалтерия ҳисоби ва ҳисоботини ташкил этишни корхона, муассаса ва ташкилот раҳбари амалга оширади.

Раҳбар қуйидаги ҳуқуқларга эга:

– бош бухгалтер раҳбарлигида бухгалтерия ҳисоби хизматини ташкил этиш ёки шартнома асосида жалб қидинган бухгалтер хизматидан фойдаланиш;

– бухгалтерия ҳисоби юритишни шартнома асосида ихтисослаштирилган бухгалтерия фирмасига ёки таркибига бухгалтерия субъекти ҳам кирадиган хўжалик бирлашмасининг марказлаштирилган ҳисобга олиш бўлимига юклаш;

– бухгалтерия ҳисобини мустақил юритиш. Раҳбар қуйидагиларни таъминлаши шарт;

– ички ҳисоб ва ҳисобот тизими ишлаб чиқилишини;

– хўжалик операцияларини назорат қилиш тартибини;

– бухгалтерия ҳисоби тўлиқ ва аниқ юритилишини;

– ҳисоб-китоб ҳужжатларининг сақланишини;

– ташқи фойдаланувчилар учун молиявий ҳисобот тайёрланишини;

– солиқ ҳисоботлари ва бошқа молиявий ҳужжатлар тайёрланишини;

– ҳисоб-китоблар ўз вақтида амалга оширилишини.

Ўзбекистон Республикаси қонуни
30. 08. 1996 й.
№ 279- і

БУХГАЛТЕРИЯ ҲИСОБИ ТЎҒРИСИДА

- 1- модда. Бухгалтерия ҳисоби тўғрисидаги қонун ҳужжатлари
- 2- модда. Бухгалтерия ҳисобининг мақсади ва вазифалари
- 3- модда. Бухгалтерия ҳисоби субъектлари
- 4- модда. Бухгалтерия ҳисоби объектлари
- 5- модда. Бухгалтерия ҳисоби ва ҳисоботини тартибга солиш
- 6- модда. Бухгалтерия ҳисобининг асосий қоидалари
- 7- модда. Бухгалтерия ҳисобини ташкил этиш
- 8- модда. Имзо ҳуқуқи
- 9- модда. Бошланғич ҳисоб ҳужжатлари
- 10- модда. Бухгалтерия ҳисоби регистрлари
- 11- модда. Активлар ва мажбуриятларни инвентаризация қилиш
- 12- модда. Активлар ва мажбуриятларни баҳолаш
- 13- модда. Даромадлар ва харажатларни ҳисобга олиш
- 14- модда. Хусусий капитални ҳисобга олиш
- 15- модда. Гаровни ҳисобга олиш
- 16- модда. Молиявий ҳисобот
- 17- модда. Умумлаштирилган молиявий ҳисобот
- 18- модда. Молиявий ҳисоботнинг ҳисобот даври
- 19- модда. Молиявий ҳисоботни тақдим этиш
- 20- модда. Молиявий ҳисоботни эълон қилиш
- 21- модда. Тугатиш вақтида молиявий ҳисобот
- 22- модда. Бухгалтерия ахборотининг махфийлиги
- 23- модда. Бухгалтерия ҳужжатларини сақлаш
- 24- модда. Бухгалтерия тўғрисидаги қонун ҳужжатларини бузганлик учун жавобгарлик

1- модда. Бухгалтерия ҳисоби тўғрисидаги қонун
ҳужжатлари

Бухгалтерия ҳисобини ташкил этиш ҳамда ҳисобот тузиш би-

дан боғлиқ муносабатлар ушбу Қонун ва бошқа қонун ҳужжатлари билан тартибга солинган. Бундан ташқари, Ўзбекистон Республикасининг ҳалқаро шартномаларида ушбу Қонунда баён этилганидан кўра бошқача қоидалар белгиланган бўлса, ҳалқаро шартномалар қоидалари қўлланилади.

2-модда. Бухгалтерия ҳисобининг мақсади ва вазифалари

Бухгалтерия ҳисобининг мақсади фойдаланувчиларни ўз вақтида тўлиқ ҳамда аниқ маълумотий ва бошқа бухгалтерия ахбороти билан таъминлашдир.

Бухгалтерия ҳисобининг вазифалари:

- бухгалтерия ҳисоби ҳисоббаракларида активларнинг ҳолати ва ҳаракати, мулкий ҳуқуқлар ва мажбуриятларнинг ҳолати тўғрисидаги тўлиқ ҳамда аниқ маълумотларни шакллантириш;
- самарати бошқариш мақсадида бухгалтерия ҳисоби маълумотларини умумлаштириш;
- молиявий, солиққа доир ва бошқа ҳисоботларни тузишдан иборатдир.

3-модда. Бухгалтерия ҳисоби субъектлари

Давлат ҳокимияти ва бошқарув органлари, Ўзбекистон Республикасида рўйхатга олинган юридик шахслар, уларнинг Ўзбекистон Республикаси ҳудудида ҳамда ундан ташқарида жойлашган шўба корхоналари, филиаллари, ваколатхоналари ва бошқа таркибий бўлинмалари бухгалтерия ҳисоби субъектларидир.

Юридик шахс ташкил этмасдан тadbиркорлик фаолияти билан шуғулланувчи шахслар қонун ҳужжатларида назарда тутилган тартибда бухгалтерия ҳисобни юритади ва бухгалтерия (молия) ҳисоботини тақдим этади.

4-модда. Бухгалтерия ҳисоби объектлари

Асосий ва жорий активлар, мажбуриятлар, хусусий капитал, захиралар, даромадлар ва харажатлар фойда, зарарлар ҳамда уларнинг ҳаракати билан боғлиқ хўжалик операциялари бухгалтерия ҳисобини объектларидир. Бухгалтерия ҳисобининг объектлар жам-

лама ҳисобварақларда акс эттирилади. Аналитик ҳисобни юритиш тартиби бухгалтерия ҳисоби субъекти томонидан мустақил равишда белгиланади.

5- модда. Бухгалтерия ҳисоби ва ҳисоботини тартибга солиш

Бухгалтерия ҳисоби ва ҳисоботини тартибга солиқ бухгалтерия ҳисоби стандартларини ишлаб чиқиш тасдиқлаш Ўзбекистон Республикаси Молия вазирлиги зиммасига юкланади.

Бухгалтерия ҳисобини юритиш қоидалари бухгалтерия ҳисоби стандартлари билан, шу жумладан кичик ва хусусий тадбиркорлик субъектлари учун соддалаштирилган бухгалтерия ҳисобини юритиш стандарти билан белгиланади.

Банкларнинг бухгалтерия ҳисоби ва ҳисоботни тартибга солиш Марказий банк томонидан қонун ҳужжатларига мувофиқ амалга оширилади.

6- модда. Бухгалтерия ҳисобининг асосий қоидалари

Бухгалтерия ҳисобининг асосий қоидалари қуйидагилардир:

- бухгалтерия ҳисобини икки ёқлама ёзув усули юритиш;
- узлуксизлик;
- хўжалик операциялари, активлар ва пасивларни пулда баҳоланиши;
- аниқлик;
- ҳисоблаш;
- олдиндан кўра билиш (эҳтиёткорлик);
- мазмуннинг шаклдан устунлиги;
- кўрсаткичларнинг қиёсланувчанлиги;
- молиявий ҳисоботнинг бетарафлиги;
- ҳисобот даври даромадлари ва харажатларининг мувофиқлиги;
- активлар ва мажбуриятларнинг ҳақиқий баҳоланиши.

7- модда. Бухгалтерия ҳисобини ташкил этиш

Бухгалтерия ҳисоби ва ҳисоботини ташкил этишни корхона, муассаса ва ташкилот раҳбари амалга оширади.

Раҳбар қуйидаги ҳуқуқларга эга:

– бош бухгалтер раҳбарлигида бухгалтерия ҳисоби хизматини ташкил этиш ёки шартнома асосида жалб қилинган бухгалтер хизматидан фойдаланиш;

– бухгалтерия ҳисоби юритишни шартнома асосида ихтисослаштирилган бухгалтерия фирмасига ёки таркибига бухгалтерия субъекти ҳам кирадиган хўжалик бирлашмасининг марказлаштирилган ҳисобга олиш бўлимига юклаш;

– бухгалтерия ҳисобини мустақил юритиш. Раҳбар қуйидагиларни таъминлаши шарт;

– ички ҳисоб ва ҳисобот тизими ишлаб чиқилишини;

– хўжалик операцияларини назорат қилиш тартибини;

– бухгалтерия ҳисоби тўлик ва аниқ юритилишини;

– ҳисоб-китоб ҳужжатларининг сақланишини;

– ташқи фойдаланувчилар учун молиявий ҳисобот тайёрланишини;

– солиқ ҳисоботлари ва бошқа молиявий ҳужжатлар тайёрланишини;

– ҳисоб-китоблар ўз вақтида амалга оширилишини.

8- модда. Имзо ҳукуки

Пул, товар-моддий ва бошқа бойликларни қабул қилиш ва бериш учун асос бўлиб хизмат киладиган ҳужжатлар, корхона, муассаса ва ташкилотнинг кредит ва ҳисоб-китоб мажбуриятлари, шунингдек бухгалтерия ҳисоботлари ва баланслари раҳбар томонидан ёки у белгилайдиган шахслар томонидан имзоланади.

Раҳбар имзолаш ҳукукига эга бўлган шахсларини иккита рўйхатини тасдиқлайди. Биринчи рўйхатга раҳбарлик вазифаларини амалга оширувчи шахс иккинчисига - бухгалтерия ҳисоби ва молиявий бошқариш вазифаларини амалга оширувчи шахслар килади.

Ушбу модданинг иккинчи қисмида кўрсати, шахсларнинг имзои бўлмаган ҳужжатлар ҳақида ҳисобланмайди.

9- модда. Бошлангич ҳисоб ҳужжатлари

Хўжалик операцияларининг бухгалтерия ҳисоб учун операциялар амалга оширилганлигини кайд этувчи бошлангич ҳисоб

хужжатлари ва уларни ўтказишга доир фармойишлар асос бўлади.

Бошлангич ҳисоб хужжатлари хўжалик операциялари амалга ошириладиган вақтда ёки операциялар амалга ошириб бўлинганидан кейин тузилади.

Ҳисобот даврига тегишли бўлган хўжалик операциялари, агар улар амалга оширилганлигини тасдиқлашчи хужжатлар олинмаган бўлса, тегишли бошлангич хужжат расмийлаштирилиб, бухгалтерия ҳисобида улар эттирилади.

Бошлангич ҳисоб хужжатларининг мажбурий реквизитлари куйидагилардир:

- корхонанинг (муассасанинг) номи;
- хужжатнинг номи ва рақами, у тузилган сана ва жой;
- хўжалик операциясининг номи, мазмуни ва миқдор ўлчови (натура ҳолида ва пулда ифодаланган ҳолида);
- масъул шахсларнинг шахсий имзолари.

Бошлангич ҳисоб хужжатларини тузган ҳамда имзолаган шахслар уларнинг ўз вақтида тўғри ва амал тузилиши, шунингдек бухгалтерия ҳисобида ақс эттириш учун уларнинг белгиланган муддатларда топширилишига жавобгардирлар.

Бошлангич ҳисоб хужжатларига хўжалик операцияси қатнашчилари томонидан тасдиқланмаган тузатишлар киритилишига йўл қўйилмайди. Банк ва кассалар хужжатларида тузатишлар ва ўчириб ёзишларга йўл қўйилмайди.

10- модда. Бухгалтерия ҳисоби регистрлари

Бухгалтерия ҳисоби регистрлари икки ёқлама ёзув қоидаларига мувофиқ юритиладиган журналлар, кайдномалар, дафтарлар, тасдиқланган бланкалар (шакллар)дир.

Регистрлар техника воситаларидан фойдаланишда олинган машинограмма кўринишидаги ёзувлар йўли билан, шунингдек магнит тасмалари, дисклар, дискетлар ва бошқа машиналарда бажарилиши мумкин. Регистрларни шакллантириш тартиби бухгалтерия ҳисоби стандартлари билан белгиланади.

Бухгалтерия ҳисоби регистрларига тасдиқланмаган тузатишларнинг киритилишига йўл қўйилмайди.

11- модда. Активлар ва мажбуриятларни инвентаризация қилиш

Бухгалтерия ҳисоби ва ҳисоботи маълумотларининг тўғрилиги ҳамда аниқлиги активлар ва мажбуриятларни мажбурий суратда инвентаризация қилиш орқали тасдиқланади. Инвентаризация объектлари, уни ўтказиш тартиби ва муддатлари инвентаризация бўйича бухгалтерия ҳисоби стандартига мувофиқ белгиланади.

12- модда. Активлар ва мажбуриятларни баҳолаш

Оборот активларни баҳолаш қуйидаги икки баҳонинг энг пасти бўйича - баланс тузилаётган санадаги ҳақиқий таннархи бўйича - (сотиб олиш нархи ёки ишлаб чиқариш таннархи) ёки бозор баҳоси бўйича (соф сотиш қиймати) амалга оширилади.

Асосий маблағлар ва номоддий активлар уларнинг тўлиқ бошлан ич қиймати бўйича ҳисобга олинади. Асосий маблағлар ва номоддий активлар қийматини ҳисобдан чиқариш уларнинг қиймати тўлиқ тўлангунга ёки объект сафдан чиқиб кетгунга қадар бўлган эскиришини (амортизацияни) ҳисоблаш йўли билан амалга оширилади. Амортизация ажратмалари объект фойдаланишга топширилганидан кейинги ойдан ишлаб амалга оширилади. Ернинг қиймати амортизация қилинмайди.

Молиявий қўйилмалар бухгалтерия ҳисоби стандартларига мувофиқ ҳисобга олинади.

Мажбуриятлар тарафларнинг келишувига билан пул билан акс эттирилади.

Суд қарори бўйича юзага келган мажбуриятлар тегишли суммада акс эттирилади.

Потенциал мажбуриятлар дастлабки ҳақиқий баҳоси бўйича акс эттирилади.

Бухгалтерия ҳисоби миллий валюта - сўмда киритилади.

13- модда. Даромадлар ва харажатларни ҳисоб олиш

Даромадлар ва харажатлар, тўланган вақти ва пул келиб тушган санадан қатъи назар, қайси даври тааллуқли бўлса, ўша ҳисобот даврида акс эттирилади.

14- модда. Хусусий капитални ҳисобга олиш

Хусусий капитал - устав капитали, кўшилган, Резерв капиталидан, ҳамда тақсимланмаган фойдадан таркиб топади.

Устав капитали - таъсис ҳужжатларида белгиланган ҳиссаларнинг (пул ифодасида) йиғиндисиدير. Устав капиталига ҳисса шаклида кўшиладиган моддий ва номоддий активлар таъсисчилар келишувига ёки юридик шахс ижроия органининг қарорига кўра белгиланади ва ҳисобга олинади.

Кўшилган капитал акцияларни номинал қийматидан баланд нархларда дастлабки сотишдан олиндиған эмиссия даромадини акс эттиради.

Заҳира капитали мол-мулкни қайта баҳолаш чоғида ҳосил бўладиган инфляция заҳираларини, шунингдек текинга олинган мол-мулк қийматини акс эттиради.

Тақсимланмаган фойда фойданинг жамгарилашганини ифодалайди ва мулкдорларнинг қарорига биноан устав капиталига кўшилиши мумкин.

15- модда. Гаровни ҳисобга олиш

Ўзининг ёки ўзгаларнинг мажбуриятларини таъминлаш учун гаровга берилган мол-мулк қиймати, шу жумладан пул маблағлари корхона томонидан бошқа активлардан алоҳида ҳисобга олинади.

Гаровга олинган мол-мулк қиймати, гаров сифатида қабул қилиб олинган пул маблағлари ва валюта бойликлари қиймати алоҳида балансдан тапқари ҳисобварақларда акс эттирилади.

16- модда. Молиявий ҳисобот

Молиявий ҳисобот бухгалтерия ҳисоби маълумотлари асосида тузилади.

Молиявий ҳисобот қуйидагиларни ўз ичига олади:

- бухгалтерия баланси;
- молиявий натижалар тўғрисидаги ҳисобот;
- асосий воситалар ҳаракати тўғрисидаги ҳисобот;
- пул оқимлари тўғрисидаги ҳисобот;
- хусусий капитал тўғрисидаги ҳисобот;

– изоҳлар, ҳисоб-китоблар ва тушунтиришлар.

Кичик ва хусусий тадбиркорлик субъектларининг молиявий ҳисоботи соддалаштирилган шаклда тузилади.

Молиявий ҳисоботнинг таркиби ва мазмунини Ўзбекистон Республикаси Молия вазирлиги белгилайди.

17- модда. Умумлаштирилган молиявий ҳисобот

Шуъба корхоналари, филиаллари ва ваколатхоналари бўлган корхоналар умумлаштирилган молиявий ҳисобот тузади.

Шуъба корхоналарга қўшилган ҳиссалар бош корхонанинг молиявий ҳисоботида унинг молиявий қўйилмалари сифатида акс эттирилади.

Юридик шахслар ўз филиаллари, ваколатхоналари ва бошқа таркибий бўлинмаларини мустақил балансга ажратишлари мумкин бўлиб, уларнинг баланслари ва бошқа ҳисобот шаклларини ўзларининг умумлаштирилган ҳисоботига киритишлари шарт.

Умумлаштирилган ҳисоботга бош корхона, унинг шуъба корхоналари, филиаллари ва ваколатхоналарининг молиявий ҳисоботлари илова қилинади.

Умумлаштирилган ҳисобот бухгалтерия ҳисоби стандартларига мувофиқ тузилади.

Ушбу модданинг талаблари вазирликлар, идоралар ва бюджет ташкилотларининг жамлама молиявий ҳисоботига нисбатан татбиқ этилмайди.

18- модда. Молиявий ҳисоботнинг ҳисобот даври

1 январдан 31 декабрга қадар бўлган календарь йил молиявий ҳисоботнинг ҳисобот даври ҳисобланади.

Янгидан ташкил этилган юридик шахслар учун юридик шахс ҳуқуқи қўлга киритилган санадан ишлаб ўша йилнинг 31 декабрига қадар бўлган даври юридик шахс ҳисобланмайдиганлар учун эса, унинг давлат органларида рўйхатга олинган санадан бошлаб биринчи ҳисобот йили деб ҳисобланади.

Агар юридик шахс 1 октябрдан кейин рўйхатга олинган бўлса, биринчи ҳисобот йили кейинги йилнинг 31 декабрида тугайди.

Рўйхатдан ўтишга ёки юридик шахс ҳуқуқини қўлга киритишга

кадар амалга оширилган хўжалик операциялари тўғрисидаги маълумотлар биринчи ҳисобот йили молиявий ҳисоботига киритилади.

19- модда. Молиявий ҳисоботни тақдим этиш

Молиявий ҳисобот қуйидагиларга тақдим этилади:

- солиқ органларига;
- таъсис ҳужжатларига мувофиқ мулкдорларга;
- давлат статистика органларига;
- қонун ҳужжатларига мувофиқ бошқа органларга;

Молия ҳисоботи ҳисобот йили бошдан қўшилиб берувчи жамлама тартибида йилнинг ҳар чорагида тақдим этилади.

Бюджетдаги муассасалар йил чораги бўйича йиллик ҳисоботни юқори органга тақдим этади.

Молиявий ҳисоботни тақдим этиш муддатларни Ўзбекистон Республикаси Молия вазирлиги белгилайди.

Ўзбекистон Республикаси Вазирлар Маҳкамаси бухгалтерия ҳисобининг айрим субъектлари учун молиявий ҳисоботни тақдим этишнинг бошқа муддатларини белгилаши мумкин.

20- модда. Молиявий ҳисоботни эълон қилиш

Хўжалик юритувчи субъектларнинг йиллик молиявий ҳисоботи манфаатдор банклар, биржалар, инвесторлар кредиторлар ва бошқалар учун ошқора ҳисобланади.

Очиқ турдаги акциядорлик жамиятлари, сугурта компаниялари, банклар, фонд ва товар биржалари, инвестиция фондлари ва бошқа молия муассасалари ҳар йилги молиявий ҳисоботни уларда кўрсатилган маълумотларнинг тўғрилигини аудиторлар тасдиқлагач, ҳисобот йили туганидан сўнг биринчи майгача эълон қилишлари шарт.

21- модда. Тугатиш вақтида молиявий ҳисобот

Хўжалик юритувчи субъект тугатилган вақтда якуний молиявий ҳисобот тузилади.

Тугатиш бўйича операцияларни ҳисобга олиш, тугатиш балан-

си ва ҳисоботни тузиш, активлар қийматини аниқлаш юзасидан жавобгарлик тугатиш комиссияси зиммасига юкланади.

Умидсиз қарзлар ва зарарлар тугатиш балансига киритилмайди.

Мажбуриятлар уларни узиш вақтига қадар ҳисобланган фоизлари билан тугатиш балансида акс эттирилади.

22- модда. Бухгалтерия ахборотининг махфийлиги

Бухгалтерия ҳисобини юритишда махфийликка риоя қилинади. Бухгалтерия ҳисоби регистрларининг мазмуни билан танишишга маъмурият рұхсати билан ёки қонун ҳужжатларида назарда тутилган ҳолларда йўл қўйилади.

Бухгалтерия ҳисоби регистрлари билан танишишга Рұхсат этилган шахслар уларнинг махфийлигини сақлашлари шарт. Махфийликни бузганлик қонунда белгиланган тартибда жавобгарликка тортилишга сабаб бўлади.

23- модда. Бухгалтерия ҳужжатларини сақлаш

Бухгалтерия ҳужжатлари ва регистрлар, микрофильмлар ёки компьютер ҳисоби молиявий маълумотлари қаида уч йил, молиявий ҳисобот эса қонун ҳужжатларида белгиланган муддат мобайнида сақланган.

Бухгалтерия ҳужжатларини олиб қўйиш қонун ҳужжатларига мувофиқ амалга оширилади.

24- модда. Бухгалтерия ҳисоби тўғрисидаги қонун ҳужжатларини бузганлик учун жавобгарлик

Бухгалтерия ҳисоби тўғрисидаги қонун ҳужжатларини бузган шахслар қонун ҳужжатларида белгиланган тартибда жавобгар бўладилар.

Ўзбекистон Республикасининг Президенти
И. Каримов

ЎзР Молия Вазирлигининг
27. 12. 2002 й. 140- сон буйруғига
7- ИЛОВА

ЎзР АВ томонидан 24. 01. 2003 й.
1209- сон билан рўйхатга олинган

МОЛИЯВИЙ ҲИСОБОТ ШАКЛЛАРИНИ ТЎЛДИРИШ БЎЙИЧА ҚОИДАЛАР

Мазкур Қоидаларга қуйидагиларга мувофиқ ўзгартиришлар киритилган

ЎзР АВ 12. 11. 2003 й. 1209 – 1- сон билан рўйхатга олинган ЎзР
МВ Буйруғи,

ЎзР АВ 20. 12. 2004 й. 1209 – 2- сон билан рўйхатга олинган ЎзР
МВ Буйруғи,

ЎзР АВ 19. 05. 2005 й. 1209 – 3- сон билан рўйхатга олинган ЎзР
МВ Буйруғи

- 1- §. Умумий қоидалар
- 2- §. Бухгалтерия баланси (1- сон шакл)
- 3- §. Молиявий натижалар тўғрисида ҳисобот (2- сон шакл)
- 4- §. Асосий воситаларнинг ҳаракати тўғрисида ҳисобот (3- сон шакл)
- 5- §. Пул оқимлари тўғрисида ҳисобот (4- сон шакл)
- 6- §. Ўз сармояси тўғрисида ҳисобот (5- сон шакл)
- 7- §. Дебиторлик ва кредиторлик қарзлари тўғрисида маълумот-
нома (2а – сон шакл)
- 8- §. Тушунтириш хати

1- §. Умумий қоидалар

1. Мазкур Қоидаларга мувофиқ молиявий ҳисоботни мулкчи-
ликнинг барча шаклларига мансуб, Ўзбекистон Республикасининг

қонун ҳужжатларига кўра юридик шахс ҳисобланган корхона ва ташкилотлар (бундан сугурта ташкилотлари ва банклар мустасно), шунингдек мулкида, хўжалик юритишида ёки тезкор бошқарувида мол-мулки бўлган ва ўз мажбуриятлари бўйича ушбу мол-мулк билан жавоб берадиган, шунингдек мустақил баланс ва ҳисоб-китоб рақамига эга бўлган, солиқ қонунчилигига мувофиқ солиқ тўловчи ҳисобланадиган алоҳида бўлинмалар тақдим этади. Юридик шахс мақомига эга бюджет ташкилотлари фақат 2- сон шакл ҳисоботи - “Молиявий натижалар тўғрисида ҳисобот”ни молия органларига тақдим этишлари керак.

Молиявий ҳисоботни тақдим этиш муддатлари Ўзбекистон Республикаси Молия вазирлиги томонидан 2000 йил 15 июнда 47- сон билан тасдиқланган Чораклик ва йиллик молиявий ҳисоботларни тақдим этиш муддатлари тўғрисида низом (рўйхат рақами 942, 2000 йил 3 июль, Ўзбекистон Республикаси вазирликлари, давлат кўмиталари ва идораларининг меъёрий ҳужжатлари ахборотнома-си, 2000 йил 13- сон) билан белгиланади.

2. Йиллик молиявий ҳисобот қуйидаги шакллар ҳажмида тақдим этилади:

- а) бухгалтерия баланси – 1- сон шакл;
- б) молиявий натижалар тўғрисида ҳисобот – 2- сон шакл;
- в) асосий воситалар ҳаракати тўғрисида ҳисобот – 3- сон шакл;
- г) пул оқимлари тўғрисида ҳисобот – 4- сон шакл;
- д) ўз сармояси тўғрисида ҳисобот – 5- сон шакл;
- е) дебиторлик ва кредиторлик қарзлари тўғрисида маълумотнома – 2а-сон шакл.

3. Ярим йиллик ва чораклик молиявий ҳисоботлар қуйидаги шакллар ҳажмида тақдим этилади:

- а) бухгалтерия баланси – 1- сон шакл;
- б) молиявий натижалар тўғрисида ҳисобот – 2- сон шакл;
- в) дебиторлик ва кредиторлик қарзлари тўғрисида маълумотнома – 2а-сон шакл.

4. Кичик корхона ва микрофирмалар фақат бухгалтерия баланси – 1- сон шакл, молиявий натижалар тўғрисида ҳисобот – 2- сон шакл ҳамда дебиторлик ва кредиторлик қарзлари тўғрисида маълумотнома – 2а-сон шаклдан иборат бўлган йиллик молиявий ҳисоботни тақдим этадилар.

5. Йиллик молиявий ҳисоботга ҳисобот йилида корхона фаоли-

ятининг якуний натижаларига таъсир кўрсатган асосий омиллар баён этилган тушунтириш хати илова қилинади.

Агар баланс йил бошида ўзгартирилган бўлса, тушунтириш хатида ўзгартириш сабаблари тушунтирилади. Унда кейинги йил учун қабул қилинган ҳисоб сиёсати ҳам келтирилади.

Агар асосий фондларни қайта баҳолаш ҳисобот йилининг биринчи санаси ҳолатига ўтказилса, қайта баҳолаш натижаларининг кўрсаткичлари ҳисобот йилининг бошига шаклланадиган молиявий ҳисоботга қабул қилинади. Бунда ўтган йилнинг охиридаги кўрсаткич ҳисобот йилининг бошидаги кўрсаткичга мос келмаслиги, асосий воситаларни ҳисобот йилининг биринчи санасига ўтказилган қайта баҳолашнинг натижаси деб тушунилади ва жорий даврнинг молиявий ҳисоботидаги тушунтириш хатида баён этилади. (ЎзР АВ 12. 11. 2003 й. 1209 – 1- сон билан рўйхатга олинган ЎзР МВ Буйруғи таҳриридаги хат боши).

6. Ўзбекистон Республикаси “Аудиторлик фаолияти тўғрисида” қонуннинг 10- моддасида (Ўзбекистон Республикаси Олий Мажлиснинг Ахборотномаси, 2000 йил 5- сон) кўрсатилган юридик шахслар солиқ органларига аудиторлик текшируви ўтказилганидан кейин 15 кун давомида, лекин ҳисобот йилидан кейинги йилнинг 15 майидан кечиктирмай, молиявий ҳисоботнинг тўғрилиги тўғрисида аудиторлик хулосаси нусхасини тақдим этадилар.

Ташаббусли аудиторлик текшируви ўтказилган тақдирда корхона молиявий ҳисоботининг тўғрилиги тўғрисида аудиторлик хулосасининг нусхаси солиқ органларига аудиторлик текшируви ўтказилганидан кейин 15 кун давомида тақдим этилади.

7. Молиявий ҳисобот шаклларида барча реквизитлар ва назарда тутилган кўрсаткичлар тўлдирилиши керак. Корхонада тегишли активлар, пассивлар, операциялар мавжуд эмаслиги сабабли бирор-бир модда (сатрлар, устунлар) тўлдирилмаган тақдирда, ушбу модда (сатр, устун) устига чизиб қўйилади.

8. Молиявий ҳисобот шаклларининг манзил қисми қуйидаги тартибда тўлдирилади:

а) “Корхона, ташкилот” реквизити – корхонанинг тўлиқ номи (белгиланган тартибда рўйхатдан ўтказилган таъсис ҳужжатларига мувофиқ) ва КТУТга кўра унинг коди кўрсатилади;

б) “Тармоқ” реквизити – корхона тармоғи ва ХХТУТга кўра тармоқ коди кўрсатилади;

в) “Ташкилий-ҳуқуқий шакл” реқвизити – корхонанинг ташкилий-ҳуқуқий шакли ва ТХТга кўра ташкилий-ҳуқуқий шаклнинг коди кўрсатилади;

г) “Мулкчилик шакли” реқвизити - корхонанинг мулкчилик шакли ва МШТга кўра мулкчилик шаклининг коди кўрсатилади;

д) “Вазирликлар, идоралар ва бошқалар” реқвизити - ихтиёрида корхона турган (агар у мавжуд бўлса) ва унга молиявий ҳисобот йўналтириладиган органнинг номи ҳамда ДБПБТга кўра ушбу органнинг коди кўрсатилади;

е) “Солиқ тўловчининг идентификация рақами” реқвизити - СТИР бўйича корхонанинг идентификация рақами кўрсатилади;

ж) “Худуд” реқвизити - МҲОБТ бўйича код кўрсатилади;

з) “Манзил” реқвизити - корхонанинг тўлиқ юридик манзили кўрсатилади.

9. Молиявий ҳисоботни тузиш чоғида Ўзбекистон Республикасининг “Бухгалтерия ҳисоби тўғрисида”ги қонуни, Ўзбекистон Республикасининг Фуқаролик кодекси, Бухгалтерия ҳисоби миллий стандартларига, шунингдек бухгалтерия ҳисобини юритиш ва молиявий ҳисоботни тузиш масалалари бўйича бошқа меъёрий-ҳуқуқий ҳужжатларга асосланиш лозим.

10. Корхона ва ташкилотлар барча алоҳида мустақил балансга ажратилмаган бўлинмаларининг фаолият кўрсаткичлари молиявий ҳисобот шаклларининг кўрсаткичларига киритилиши керак.

11. Молиявий ҳисоботни тузиш чоғида ҳисобот санаси бўлиб ҳисобот даврининг охириги таквимий куни ҳисобланади.

Ҳисобот йилида тугатилган ёки қайта ташкил этилган корхона йил бошидан тугатиш (қайта ташкил этиш) пайтигача бўлган давр учун йиллик молиявий ҳисоботнинг амалдаги шакллари бўйича ҳисобот тақдим этади.

1 октябрга қадар янги барпо этилган корхоналар молиявий ҳисоботда маблағлар ва уларнинг манбаларини улар белгиланган тартибда рўйхатдан ўтказилган ойнинг 1-қунидан бошлаб ҳисобот йилининг 31 декабрига қадар, ҳисобот йилининг 1 октябридан кейин барпо этилган корхоналар эса - давлат рўйхатидан ўтказилган санадан бошлаб кейинги йилнинг 31 декабригача (31 декабрь ҳам қиради) кўрсатадилар (кўрсатилган тартиб тугатилган (қайта ташкил этилган) корхоналар ва уларнинг алоҳида бўлинмалари базасида барпо этилган корхоналарга татбиқ этилмайди).

12. Корхона балансининг моддалари активлар ва мажбуриятларнинг пухта ўтказилган инвентаризацияси билан асосланган бўлиши керак. Инвентаризация Ўзбекистон Республикаси Молия вазирлиги томонидан 1999 йил 19 октябрда ЭГ/17 – 19 – 2075- сон билан тасдиқланган Ўзбекистон Республикаси Бухгалтерия ҳисоби миллий стандарти (19- сон БХМС) “Инвентаризацияни ташкил этиш ва ўтказиш” (рўйхат рақами 833, 1999 йил 2 ноябрь) белгилаган тартибда ўтказилади. Бунда йиллик молиявий ҳисоботни тақдим этишга қадар доимий ишлаб турган инвентаризация комиссиялари томонидан инвентаризация давомида аниқланган, бойликлар ҳақиқий мавжудлигининг бухгалтерия ҳисоби маълумотларига қараганда тафовутлари тартибга солиниши керак. Дебиторлик ва кредиторлик қарзларини инвентаризациялашлар ҳам ўтказилиши керак, улар ўзаро ҳисоб-китоблар сальдосини тасдиқлайдиган солиштириш далолатномалари ёки хатлар билан расмийлаштирилади. Ўтказилган инвентаризациялар сони ва натижалари, шунингдек уларни ўтказмаслик сабаблари йиллик молиявий ҳисоботга илова қилинадиган тушунтириш хатида акс эттирилиши керак.

13. Молиявий ҳисобот шакллариغا раҳбар ва бош бухгалтер имзо чекади, имзолар муҳр билан тасдиқланади.

14. Молиявий ҳисоботда ўчириш ва устига ёзишлар бўлмаслиги керак. Хатолар тузатилган тақдирда тегишли қайдлар қилинади, уларни молиявий ҳисоботларга имзо чеккан шахслар тасдиқлаб, тузатиш санасини кўрсатадилар.

15. Жорий ҳамда ўтган йил ҳисобот маълумотларидаги (улар тасдиқланганидан кейин) тузатишлар унинг маълумотларини бузишлар аниқланган ҳисобот даври учун тузилган ҳисоботда амалга оширилади, бунда тузатишлар ҳисобот даври (чорак, йил бошидан) учун маълумотларга киритилади.

Йиллик молиявий ҳисоботни текшириш чоғида даромадларни яшириш ёки улар билан боғлиқ бўлмаган харажатларни давр харажатларига (ёки муомала чиқимларига) киритиш натижасида молиявий натижаларни камайтириб кўрсатиш аниқланган ҳолда бухгалтерия ҳисоби ва ўтган йил учун молиявий ҳисоботга тузатишлар киритилмайди, бажки жорий йилда ҳисобот даврида аниқланган ўтган йиллар фойдаси сифатида акс эттирилади.

2- §. Бухгалтерия баланси (1- сон шакл)

16. Бухгалтерия баланси (бундан кейин - баланс) тузилгунига қадар тахлилий ҳисобварақлар бўйича айланмалар ва қолдиқлар ҳисобот даври охиридаги Бош дафтарнинг жамлама ҳисобварақлари бўйича айланмалар ва қолдиқлар билан албатта солиштирилиши керак.

17. 3- устунда ҳисобот даври бошидаги маълумотлар, яъни олдинги ҳисобот даври учун баланс 4- устунининг маълумотлари кўрсатилади.

18. Балансда “Дастлабки (тиклаш) қиймат” моддаси (010- сатр) бўйича асосий воситалар ўз асосий воситалари (ишлаб турган ҳамда консервацияда бўлган) ва узоқ муддатга ижарага олинadиган асосий воситаларнинг, уларнинг ҳисоби асосий воситаларни ҳисобга олиш ҳисобварақлари (0100) ва 0310- “Узоқ муддатли ижара шартномаси бўйича олинган асосий воситалар” ҳисобварағида амалга оширилади, дастлабки (тиклаш) қиймати бўйича кўрсатилади.

Алоҳида “Эскириш суммаси” (011- сатр) моддаси бўйича корхона асосий воситаларни ҳисобга олиш ҳисобварақларида (0100) ва 0310- “Узоқ муддатли ижара шартномаси бўйича олинган асосий воситалар” ҳисобварағида ҳисобга олган, ҳисоби асосий воситалар эскиришини ҳисобга олиш ҳисобварақлари (0200)да юритилadиган, асосий воситалар бўйича ҳисоблаб ёзилган эскириш суммаси келтирилади.

“Қолдик (баланс) қиймат” моддаси бўйича (012- сатр) 010- “Дастлабки (тиклаш) қиймат” ва 011- “Эскириш суммаси” сатрлари фарқи акс эттирилади.

19. Номоддий активлар балансида “Дастлабки қиймат” моддаси бўйича (020- сатр) корхонанинг номоддий активларга (узоқ муддат даврида хўжалик фаолиятида ишлатилadиган ва даромад келтирадиган) доир харажатлари суммаси бўлиб ҳам, табиий ресурслардан, ер участкаларидан фойдаланиш ҳуқуқлари, патентлар, лицензиялар, савдо маркалари, товар белгилари, саноат намуналари, ташкилий харажатлар, муаллифлик ҳуқуқлари ва ҳисоби номоддий активларни ҳисобга олиш ҳисобварақларида (0400) юритилadиган бошқа номоддий активларнинг дастлабки қиймати бўлиб ҳам кўрсатилади.

Бу модда бўйича шунингдек ҳисобот даври учун килинган

ҳисобдан чиқаришлар чегирилган ҳолда гудвилл суммаси (фирма нархи) акс эттирилади. Бухгалтерия ҳисобида гудвилл (фирма нархи) номоддий активнинг суммасини ҳисобдан чиқариш алоҳида ҳисобварақда амортизацияни жамламасдан, бевосита 0480- “Гудвилл” ҳисобварағи сальдосини камайтиришга ёзилади.

Алоҳида “Амортизация суммаси” (021- сатр) моддаси бўйича ҳисоби номоддий активлар амортизациясини ҳисобга олиш ҳисобварақларида (0500) юритиладиган номоддий активлар бўйича ҳисоблаб ёзилган амортизация суммаси келтирилади.

“Қолдик (баланс) қиймат” моддаси бўйича (022- сатр) 020- “Дастлабки қиймат” ва 021- “Амортизация суммаси” сатрлари фарқи акс эттирилади.

20. “Узоқ муддатли инвестициялар, жами” моддаси бўйича (030- сатр) қимматли қоғозларга, шуъба ва тобе хўжалик жамиятлари, хорижий сармоя иштирокидаги корхоналарга қўйилган маблағлар суммаси ҳамда 040, 050, 060, 070, 080- сатрларда кўрсатилган бошқа узоқ муддатли инвестициялар кўрсатилади.

Қимматли қоғозлар баланс активида уларнинг тўла харид қийматида кўрсатилиб, инвестор дивидендлар олиш ҳуқуқига эга бўлган ва ушбу қўйилмалар бўйича тўла жавоб берадиган ҳолларда кредиторлар моддаси бўйича сўндирилмаган сумма баланс пассивида киритилади. Қолган ҳолларда харид қилинадиган қимматли қоғозлар ҳисобига киритилган суммалар баланс активида дебиторлар моддаси бўйича кўрсатилади.

21. “Қимматли қоғозлар” моддаси бўйича (040- сатр) облигациялар, акциялар ва бошқа қимматли қоғозларга қўйилган, 0610- “Қимматли қоғозлар” ҳисобварағида ҳисобга олинadиган сумма кўрсатилади.

22. “Шуъба хўжалик жамиятларига инвестициялар” моддаси бўйича (050- сатр) шуъба хўжалик жамиятларининг акциялари, облигациялари ва бошқа инвестицияларига қўйилган, 0620- “Шуъба хўжалик жамиятларига инвестициялар” ҳисобварағида ҳисобга олинadиган маблағлар суммаси кўрсатилади.

23. “Тобе хўжалик жамиятларига инвестициялар” моддаси бўйича (060- сатр) тобе хўжалик жамиятларининг акциялари, облигациялари ва бошқа инвестицияларига қўйилган, 0630- “Тобе хўжалик жамиятларига инвестициялар” ҳисобварағида ҳисобга олинadиган маблағлар суммаси акс эттирилади.

24. “Хорижий сармоя иштирокидаги корхонага инвестициялар” моддаси бўйича (070- сатр) хорижий сармоя иштирокидаги корхоналарнинг акциялари, облигациялари, устав сармоясига улушлари ва бошқа инвестицияларига қўйилган, 0640- “Хорижий сармоя иштирокидаги корхонага инвестициялар” ҳисобварағида ҳисобга олинмаган маблағлар суммаси кўрсатилади.

25. “Бошқа узок муддатли инвестициялар” моддаси бўйича (080- сатр) узок муддатли инвестицияларга қўйилган, юқорида саналган моддаларда ҳисобга олинмаган ва 0690- “Бошқа узок муддатли инвестициялар” ҳисобварағида ҳисобга олинмаган маблағлар суммаси кўрсатилади.

26. “Ўрнатиладиган ускуна” моддаси бўйича (090- сатр) ҳисоби 0710- “Ўрнатиладиган ускуна - мамлакатимизники” ва 0720- “Ўрнатиладиган ускуна - импорт қилинган” ҳисобварақларида юритиладиган ўрнатиладиган ускунанинг ҳақиқий қиймат бўйича қиймати кўрсатилади. (ЎЗР АВ 20. 12. 2004 й. 1209 – 2- сон билан рўйхатга олинган ЎЗР МВ Буйруғи таҳриридаги банд)

27. “Капитал қўйилмалар” моддаси бўйича (100- сатр) хўжалик усулида ва пудрат усулида амалга ошириладиган тугалланмаган қурилишнинг қиймати, харид қилинган, фойдаланишга топширилмаган асосий воситалар ва номоддий активларнинг қиймати, асосий подани шакллантириш харажатлари, шунингдек ерни ободонлаштиришга, узок муддатли ижара (лизинг) шартномаси бўйича олинган асосий воситаларга ва ҳисоби капитал қўйилмаларни ҳисобга олиш ҳисобварақларида (0800) юритиладиган бошқа воситаларга қўйилмалар суммалари кўрсатилади. (ЎЗР АВ 12. 11. 2003 й. 1209 – 1- сон билан рўйхатга олинган ЎЗР МВ Буйруғи таҳриридаги банд)

28. “Узок муддатли дебиторлик қарзи” моддаси бўйича (110- сатр) олинган векселларнинг узок муддатли қисми, узок муддатли ижара (лизинг) шартномаси бўйича топширилган асосий воситалар учун олинмаган тўловлар қолдиғи, ходимларнинг узок муддатли қарзи ва ҳисоби 0910- “Олинган векселлар”, 0920- “Узок муддатли ижара бўйича олинмаган тўловлар”, 0930- “Ходимларнинг узок муддатли қарзи”, 0940- “Бошқа узок муддатли дебиторлик қарзи” ҳисобварақларида юритиладиган бошқа узок муддатли дебиторлик қарзлари кўрсатилади.

ЎЗР АВ 20. 12. 2004 й. 1209 – 2- сон билан рўйхатга олинган

ЎзР МВ Буйруғига мувофиқ иккинчи хат боши чиқариб ташланган 111- сатрда маълумот учун узоқ муддатли дебиторлик қарзининг муддати ўтказиб юборилган қисми кўрсатилади. (ЎзР АВ 12. 11. 2003 й. 1209 – 1- сон билан рўйхатга олинган ЎзР МВ Буйруғи тахриридаги банд)

29. “Узоқ муддатли муддати кўчирилган харажатлар” моддаси бўйича (120- сатр) вақт фарқлари бўйича ўтказиб юборилган даромад (фойда) солиғи, дисконтлар (нарх чегирмалари) бўйича узоқ муддатли ўтказиб юборилган харажатлар ва ҳисоби 0950- “Вақт фарқлари бўйича ўтказиб юборилган даромад (фойда) солиғи”, 0960- “Дисконтлар (нарх чегирмалари) бўйича узоқ муддатли ўтказиб юборилган харажатлар”, 0990- “Бошқа узоқ муддатли ўтказиб юборилган харажатлар” ҳисобварақларида юритиладиган бошқа узоқ муддатли ўтказиб юборилган харажатлар кўрсатилади.

30. “1 бўлим бўйича жами” моддаси бўйича (130- сатр) 012, 022, 030, 090, 100, 110, 120- сатрлар бўйича сумма кўрсатилади.

31. “Товар-моддий захиралар, жами” моддаси бўйича (140- сатр) 150, 160, 170, 180- сатрларда кўрсатилган ишлаб чиқариш захираларининг қолдиқлари, тугалланмаган ишлаб чиқариш суммаси, тайёр маҳсулот ва товарлар кўрсатилади.

32. “Ишлаб чиқариш захиралари” моддаси бўйича (150- сатр) хом ашё захиралари, харид қилинган ярим тайёр маҳсулотлар ва бутловчи буюмлар, ёкилғи, эҳтиёт қисмлар, қурилиш материаллари, идиш ва идиш материаллари, инвентарь ва хўжалик анжомлари, қайтариладиган чиқиндилар ва 1000- “Материалларни ҳисобга олиш ҳисобварақлари” ҳисобварағида ҳисобга олинадиган бошқа моддий бойликларнинг ҳақиқий таннархи кўрсатилади.

Ушбу модда бўйича шунингдек ёш ҳайвонлар; бўрдоқига, яйловда боқилаётган катта ҳайвонлар; паррандалар; ёввойи ҳайвонлар, қуёнлар; асалари уялари; сотиш учун асосий подадан чиқарилган (бўрдоқига боқиш учун қўйилмаган) катта моллар; аҳолидан сотиш учун қабул қилинган, парваришlash ва бўрдоқига боқиш учун ҳайвонларни ҳисобга олиш ҳисобварақларида (1100) ҳисобга олинган молларнинг ҳақиқий таннархи акс эттирилади.

Материалларни тайёрлаш ва харид қилишни ҳисобга олиш (1500) ва материаллар қийматидаги тафовутларни ҳисобга олиш (1600) ҳисобварақларидан фойдаланилганда кўрсатилган бойли-

қлар ушбу ҳисобварақларда “Ишлаб чиқариш захиралари” моддаси бўйича акс эттирилади.

33. “Тугалланмаган ишлаб чиқариш” моддаси бўйича (160- сатр) ҳисоби асосий ишлаб чиқариш (2000), ўзи ишлаб чиқарган ярим тайёр маҳсулотлар (2100), ёрдамчи ишлаб чиқаришлар (2300), хизмат кўрсатувчи хўжаликларни (2700) ҳисобга олиш ҳисобварақларида юритиладиган тугалланмаган ишлаб чиқариш ва тугалланмаган ишлар (хизматлар) бўйича харажатлар кўрсатилади.

34. “Тайёр маҳсулот” моддаси бўйича (170- сатр) ишлаб чиқариши тугалланган, синов ва қабул қилишдан ўтган, буюртмачилар билан шартнома шартларига кўра барча қисмлар билан бутланган ва техник шартлар ҳамда стандартларга мувофиқ бўлган буюмлар қолдигининг, кўرғазмада бўлган ва бошқа корхоналарга комиссияга (консигнацияга) топширилган, тайёр маҳсулотни ҳисобга олиш ҳисобварақларида (2800) ҳисобга олинмаган тайёр маҳсулотнинг ҳақиқий ишлаб чиқариш таннари кўрсатилади. Кўрсатилган талабларга жавоб бермайдиган маҳсулот ва топширилмаган ишлар тугалланмаган деб ҳисобланади ва тугалланмаган ишлаб чиқариш таркибида кўрсатилади.

35. “Товарлар” моддаси бўйича (180- сатр) оғорлардаги товарлар қолдиқларининг қиймати, товарларнинг чакана савдодаги қиймати, кўрғазмада бўлган ва бошқа корхоналарга комиссияга (консигнацияга) топширилган товарларнинг қиймати, ижара буюмлари, товар идишлари ва бўш идишларнинг қиймати, йўлдаги товарлар, савдо устамасини чеғирган ҳолда савдо ёки умумий оғқатланишда ўз фаолиятини амалга оширадиган корхона харид қилган ва товарларни ҳисобга олиш ҳисобварақларида (2900) ҳисобга олинмаган бошқа товарлар кўрсатилади.

36. “Келгуси давр харажатлари” моддаси бўйича (190- сатр) бўлгуси даврлар харажатларини ҳисобга олиш ҳисобварақларида (3100) акс эттирилган, ҳисобот даврида амалга оширилган, лекин у тааллуқли бўлган муддат давомида кейинги ҳисобот даврида молиявий-хўжалиқ фаолияти харажатларига киритилмаган харажатлар суммаси кўрсатилади. Бундай харажатларга оғмавий ағборот воситалари нашрига оғуна бўйича харажатлар, олдиндан тўланган ижара ҳақи ва ҳоказолар қиради.

37. “Муддати ўтказиб оғборилган харажатлар” моддаси бўйича (200- сатр) муддати ўтказиб оғборилган даромад (ғойда) солиғининг

вакт фарқлари бўйича жорий қисми, дисконт (нархдаги чегиришлар) бўйича муддати ўтказиб юборилган харажатлар ва муддати ўтказиб юборилган харажатларни ҳисобга олиш ҳисобварақларида (3200) ҳисобга олинган бошқа муддати ўтказиб юборилган харажатлар кўрсатилади.

38. «Дебиторлар, жами» моддаси бўйича (210- сатр) харидорлар ва буюртмачилар қарзлари суммасининг якуни сифатида жами дебиторлик қарзи, шуъба ва тобе хўжалик жамиятларининг қарзи, мол етказиб берувчилар, пудратчилар, ходимларга берилган бўнақлар; бюджетга, давлат мақсадли жамғармаларига ва суғурта бўйича бўнақ тўловлари; муассисларнинг устав сармоясига улушлар бўйича қарзи ва турли дебиторларнинг 220, 240, 250, 260, 270, 280, 290, 300, 310- сатрларда кўрсатилган қарзлари кўрсатилади.

211- сатрда маълумот учун дебиторлик қарзининг муддати ўтказиб юборилган қисми кўрсатилади. (ЎЗР АВ 20. 12. 2004 й. 1209 – 2- сон билан рўйхатга олинган ЎЗР МВ Буйруғи тахриридаги банд), (Олдинги тахририга қаранг)

39. “Харидорлар ва буюртмачиларнинг қарзи” моддаси бўйича (220- сатр) буюртмачилар (харидорлар)га сотилган маҳсулот, товарлар, топширилган ишлар ва кўрсатилган хизматлар учун қарз кўрсатилади, бунда шубҳали қарзлар бўйича резерв чегирилади.

40. “Алоҳида бўлинмаларнинг қарзи” моддаси бўйича (230- сатр) алоҳида бўлинмалар (филиаллар, ваколатхоналар)нинг корхона балансига (ички хўжалик ҳисоб-китобларига) киритиладиган, ҳисоби 4110- “Алоҳида бўлинмалардан олишга доир ҳисобварақлар” ҳисобварағида юритиладиган жорий қарзи акс эттирилади.

41. “Шуъба ва тобе хўжалик жамиятларининг қарзи” моддаси бўйича (240- сатр) шуъба ва тобе хўжалик жамиятларининг ҳисоби 4120- “Шуъба ва тобе хўжалик жамиятларидан олишга доир ҳисобварақлар” ҳисобварағида юритиладиган жорий қарзлари (ички идора ҳисоб-китоблари) акс эттирилади. Шуъба ва (ёки) тобе хўжалик жамиятларига инвестициялар ҳисоби Ўзбекистон Республикаси Молия вазирлиги томонидан 1998 йил 14 октябрда 50- сон билан тасдиқланган (рўйхат рақами 580, 1998 йил 28 декабрь, Ўзбекистон Республикаси вазирликлари, давлат қўмиталари ва идораларининг меъёрий ҳужжатлари ахборотномаси, 1999 йил 6- сон) Бухгалтерия ҳисоби миллий стандарти (8- БҲМС) “Консо-

лидацияланган молиявий ҳисоботлар ва шубҳа хўжалик жамиятларига инвестициялар ҳисоби”га кўра бош жамиятнинг молиявий ҳисоботида консолидацияланиши керак.

42. “Ходимларга берилган бўнақлар” моддаси бўйича (250- сатр) ходимларга меҳнат ҳақи бўйича, хизмат сафарларига, умумхўжалик харажатларига берилган бўнақлар суммаси ва бўлғуси ҳисобкитоблар бўйича бошқа бўнақлар кўрсатилади. Ходимларга берилган бўнақлар ҳисоби ходимларга берилган бўнақларни ҳисобга олиш ҳисобварақларида (4200) юритилади.

43. “Маҳсулот етказиб берувчилар ва пудратчиларга берилган бўнақлар” моддаси бўйича (260- сатр) конун ҳужжатларига мувофиқ, муддати бир йилдан кам бўлган бўлғуси ҳисобкитоблар бўйича бошқа корхоналарга тўланган бўнақлар суммаси кўрсатилади. Маҳсулот етказиб берувчилар ва пудратчиларга берилган бўнақлар ҳисоби етказиб берувчилар ва пудратчиларга берилган бўнақларни ҳисобга олиш ҳисобварақларида (4300) юритилади. (ЎзР АВ 20. 12. 2004 й. 1209 – 2- сон билан рўйхатга олинган ЎзР МВ Буйруғи таҳриридаги банд)

44. “Бюджетга солиқлар ва йиғимлар бўйича бўнақ тўловлари ва ошиқча тўловлар” моддаси бўйича (270- сатр) бюджетга солиқлар ва йиғимлар бўйича бўнақ тўловлари кўрсатилади. Бюджетга солиқлар ва йиғимлар бўйича бўнақ тўловлари ҳисоби 4410- “Бюджетга солиқлар ва йиғимлар бўйича (турлари бўйича) бўнақ тўловлари” ҳисобварағида юритилади. (ЎзР АВ 20. 12. 2004 й. 1209 – 2- сон билан рўйхатга олинган ЎзР МВ Буйруғи таҳриридаги банд)

45. “Давлат мақсадли жамғармаларига ва суғурта бўйича бўнақ тўловлари” моддаси бўйича (280- сатр) ҳисоби давлат мақсадли жамғармаларига ва суғурта бўйича бўнақ тўловларини ҳисобга олиш ҳисобварақларида (4500) юритиладиган давлат мақсадли жамғармаларига (Республика йўл жамғармаси, Ўзбекистон Республикаси бюджетдан ташқари Пенсия жамғармасига, Давлат бандликка кўмаклашиш жамғармасига) ва суғурта бўйича мажбурий ажратмалар бўйича бўнақ тўловлари ва ортиқча тўловлар кўрсатилади.

46. “Муассисларнинг устав сармоясига улушлар бўйича қарзи” моддаси бўйича (290- сатр) 4610- “Муассисларнинг устав сармоясига улушлар бўйича қарзи” ҳисобварағида ҳисобга олина-

диган муассисларнинг устав сармоясига улушлар бўйича қарзи кўрсатилади.

47. “Ходимларнинг бошқа операциялар бўйича қарзи” моддаси бўйича (300- сатр) корхона ходимларининг кредитга сотилган товарлар, ходимларга берилган қарзлар, корхонага етказилган моддий зарарни қоплаган бўйича қарзи ва ходимларнинг бошқа қарзлари кўрсатилади. Ходимларнинг бошқа операциялар бўйича қарзининг ҳисоби ходимларнинг бошқа операциялар бўйича қарзини ҳисобга олиш ҳисобварақларида (4700) юритилади.

48. “Бошқа дебиторларнинг қарзи” моддаси бўйича (310- сатр) турли дебиторларнинг юқорида кўрсатилган дебиторлар билан ҳисоб-китоблар моддаларида акс эттирилмаган қарзлари кўрсатилади, хусусан, олинадиган фоиз ва дивидендлар, узок муддатли ижара (лизинг) бўйича жорий тўловлар, қисқа муддатли ижара бўйича тўловлар; роялти бўйича олишга доир ҳисобварақлар, қарздорлар эътироф этган ёки улар бўйича суд ёки бошқа органнинг уларни ундириш тўғрисида қарори олинган, молия-хўжалик фаолияти натижаларига киритилган жарималар, пеня ва неустойкалар, бошқа шахсларнинг ҳисоби турли дебиторларнинг қарзини ҳисобга олиш ҳисобварақларида (4800) юритиладиган қарзи кўрсатилади. (ЎзР АВ 12. 11. 2003 й. 1209 – 1- сон билан рўйхатга олинган ЎзР МВ Буйруғи тахриридаги банд)

49. “Пул маблағлари, жами” моддаси бўйича (320- сатр) касса, ҳисоб-китоб ва валюта ҳисобварақларидаги пул маблағлари суммаси, шунингдек 330, 340, 350, 360- сатрларда кўрсатилган бошқа пул маблағлари кўрсатилади. Баланснинг ушбу моддаларида акс эттирилган суммалар банк кўчирмаларига ва пул маблағларининг касса ҳисоботи бўйича қолдиқларига мос келиши керак.

50. “Кассадаги пул маблағлари” моддаси бўйича (330- сатр) ҳисобот даврининг охириги санасида корхона кассаларида бўлган, миллий валюта ва хорижий валютадаги пул маблағлари қолдиғи кўрсатилади. Кассадаги пул маблағлари ҳисоби кассадаги пул маблағларини ҳисобга олиш ҳисобварақларида юритилади (5000).

51. “Ҳисоб-китоб варағидаги пул маблағлари” моддаси бўйича (340- сатр) ҳисобот даврининг охириги санасида банклардаги ҳисоб-китоб варақларида бўлган, миллий валютада пул маблағлари қолдиғи кўрсатилади. Ҳисоб-китоб варағида миллий валюта-

даги пул маблағларининг ҳисоби 5110- “Ҳисоб-китоб варағи” ҳисобварағида юритилади.

52. “Хорижий валютадаги пул маблағлари” моддаси бўйича (350- сатр) корхона банклардаги валюта ҳисобварақларида бўлган, ҳисобот даврининг охириги санасида Ўзбекистон Республикаси Марказий банкининг курси бўйича миллий валютада баҳоланган валюта маблағларининг қолдиғи кўрсатилади. Хорижий валютадаги пул маблағларининг ҳисоби хорижий валютадаги пул маблағларини ҳисобга олиш ҳисобварақларида (5200) юритилади.

53. “Бошқа пул маблағлари ва эквивалентлари” моддаси бўйича (360- сатр) корхонанинг банкда махсус ҳисобварақлардаги пул маблағлари (5500), пул эквивалентлари (5600), йўлдаги пул маблағлари (жўнатмалари)ни (5700) ҳисобга олиш ҳисобварақларида ҳисобга олинган пул маблағлари қолдиғи кўрсатилади.

54. “Қисқа муддатли инвестициялар” моддаси бўйича (370- сатр) корхонанинг бошқа корхоналар кимматли қоғозларига қисқа муддатли (12 ойдан ошмайдиган муддатга) инвестициялари, давлат ва маҳаллий заём облигациялари ва шу сингарилар, шунингдек бошқа корхоналарга берилган қарзлар ва ҳисоби қисқа муддатли инвестицияларни ҳисобга олиш ҳисобварақларида (5800) юритилган бошқа жорий инвестициялар кўрсатилади.

55. “Бошқа жорий активлар” моддаси бўйича (380- сатр) мазкур ҳисобот даврида инвентаризация чоғида аниқланган, улар бўйича айбдор шахслар топилмаган камомадлар, ўғирликлар ва бойликларни шикастлашдан талафотлар суммаси ҳамда юқорида келтирилган бўлим моддаларида назарда тутилмаган, бироқ корхона мулки ҳисобланган бошқа жорий активлар кўрсатилади, улар ҳисоби 5910- “Камомадлар ва бойликлар шикастланишидан талафотлар” ва 5920- “Бошқа жорий активлар” ҳисобварақларида юритилади.

56. “II бўлим бўйича жами” моддаси бўйича (390- сатр) 140, 190, 200, 210, 230, 320, 370, 380- сатрлар бўйича сумма кўрсатилади. (ЎзР АВ 20. 12. 2004 й. 1209 – 2- сон билан рўйхатга олинган ЎзР МВ Буйруғи таҳриридаги банд)

57. “Баланс активи бўйича жами” моддаси бўйича (400- сатр) сатрларни қўшиш йўли билан олинган активнинг якуний суммаси кўрсатилади 130- сатр+390- сатр.

58. “Устав сармоясини” моддаси бўйича (410- сатр) устав сармоясининг таъсис ҳужжатларида корхона муассислари улушлари (ҳиссалари, номинал қиймат бўйича акциялари, пай бадаллари)нинг жами сифатида рўйхатга олинган миқдори кўрсатилади. Устав сармоясининг ҳисоби устав сармоясини ҳисобга олиш ҳисобварақларида (8300) юритилади.

59. “Қўшилган сармоя” моддаси бўйича (420- сатр) акцияларни номинал қийматдан юқори нархларда бирламчи сотиш чоғида олинган эмиссион даромад суммаси, корхонанинг устав сармоясини шакллантириш чоғида таъсис ҳужжатларини рўйхатга олиш санаси билан маблағларни устав сармоясига ҳақиқатда киритиш санасида Ўзбекистон Республикаси Марказий банкининг курслари ўртасида юзага келадиган курслардаги фарқ суммаси кўрсатилади, уларнинг ҳисоби қўшилган сармояни ҳисобга олиш ҳисобварақларида (8400) юритилади.

60. “Захира сармоя” моддаси бўйича (430- сатр) корхона уставига кўра фойда ҳисобига, мол-мулкни қайта баҳолаш чоғида ҳосил бўладиган инфляцион захиралар, текинга олинган мол-мулк ҳисобига ташкил этилган, ҳисоби захира сармояни ҳисобга олиш ҳисобварақларида (8500) юритиладиган захиралар суммаси кўрсатилади.

Мазкур модда бўйича имтиёзли давр тугаганидан кейин 8840- “Мақсадли фойдаланиладиган солиқ имтиёзлари” ҳисобварағидан 8530- “Текинга олинган мол-мулк” ҳисобварағи кредитига ҳисобдан чиқариладиган, солиқ солишдан озод қилиш натижасида бўшайдиган маблағларни мақсадли вазифаларни бажаришга йўналтириш шарти билан божхона тўловларини, бюджетта солиқлар ва мажбурий тўловларни тўлаш бўйича солиқ имтиёзлари суммалари ҳам акс эттирилади.

61. «Сотиб олинган ўз акциялари» моддаси бўйича (440- сатр) корхонада бўлган, уларни кейинчалик тарқатиш ёки йўқ қилиш (бекор қилиш) учун сотиб олинган ўз акциялари, ҳиссалари ва пайларининг қиймати кўрсатилади. Сотиб олинган ўз акциялари, ҳиссалари ва пайлари сотиб олинган ўз акцияларини ҳисобга олиш ҳисобварақларида (8600) ҳисобга олинади. (ЎзР АВ 20. 12. 2004 й. 1209 – 2- сон билан рўйхатга олинган ЎзР МВ Буйруғи таҳриридаги банд), (Олдинги таҳририга қаранг)

62. “Таксимланмаган фойда (қопланмаган зарар)” моддаси

бўйича (450- сатр) ҳисоби тақсимланмаган фойда (қопланмаган зарар)ни ҳисобга олиш ҳисобварақларида (8700) юритиладиган ҳисобот йилининг соф фойдаси (зарари) ва ўтган йилларнинг жамғарилган фойдаси (зарари) акс эттирилади.

Агар корхона зарар олган бўлса, ҳисобот даврининг охирида ушбу зарар ушбу модда бўйича “минус” белгиси билан кўрсатилади.

63. “Мақсадли тушумлар” моддаси бўйича (460- сатр) олинган грантлар, субсидиялар, аъзолик бадаллари, мақсадли фойдаланиладиган солиқ имтиёзлари суммалари ва мақсадли тушумларни ҳисобга олиш ҳисобварақларида (8800) ҳисобга олинган, мақсадли тадбирларни амалга ошириш учун бошқа мақсадли тушумлар кўрсатилади.

64. “Бўлғуси харажатлар ва тўловлар захиралари” моддаси бўйича (470- сатр) корхона томонидан бўлғуси харажатлар ва тўловлар учун харажатларда бир текисда тақсимлаш мақсадида захира қилинган маблағлар кўрсатилади.

65. “I бўлим бўйича жами” моддаси бўйича (480- сатр) қуйидаги натижа кўрсатилади: 410- сатр + 420- сатр + 430- сатр - 440- сатр + 450- сатр + 460- сатр + 470- сатр.

66. “Узоқ муддатли мажбуриятлар, жами” моддаси бўйича (490- сатр) корхонанинг 500, 510, 520, 530, 540, 550, 560, 570, 580, 590- сатрларда кўрсатилган узоқ муддатли мажбуриятлари (сўндириш муддати бир йилдан ортиқ бўлган) кўрсатилади.

491- сатрда маълумот учун корхонанинг 500, 520, 540, 560, 590- сатрларда кўрсатилган узоқ муддатли кредиторлик қарзлари суммаси кўрсатилади.

ЎзР АВ 20. 12. 2004 й. 1209 – 2- сон билан рўйхатга олинган ЎЗР МВ Буйруғига мувофиқ учинчи хат боши чиқариб ташланган

492- сатрда маълумот учун корхона узоқ муддатли кредиторлик қарзларининг муддати ўтказиб юборилган қисми кўрсатилади.

67. “Маҳсулот етказиб берувчилар ва пудратчилардан узоқ муддатли қарз” моддаси бўйича (500- сатр) ҳисоби 7010- “Маҳсулот етказиб берувчилар ва пудратчиларга тўлашга доир ҳисобварақлар” ва 7020- “Берилган векселлар” ҳисобварақларида юритиладиган, олинган мол-мулк, бажарилган ишлар ва кўрсатилган хизматлар учун маҳсулот етказиб берувчилар ва пудратчиларга узоқ муддатли мажбуриятлар суммаси кўрсатилади. (ЎзР АВ 20. 12. 2004 й. 1209 – 2- сон билан рўйхатга олинган ЎЗР МВ Буйруғи таҳриридаги банд)

68. “Алоҳида бўлинмалардан узоқ муддатли қарз” моддаси бўйича (510- сатр) корхона балансига (ички хўжалик ҳисоб-китоблари) киритиладиган ҳисоби 7110- “Алоҳида бўлинмалардан узоқ муддатли қарз” ҳисобварағида юритиладиган алоҳида бўлинмаларга (филиаллар, ваколатхоналарга) узоқ муддатли мажбуриятлар акс эттирилади.

69. “Шуъба ва тобе хўжалик жамиятларидан узоқ муддатли қарз” моддаси бўйича (520- сатр) ҳисоби 7120- “Шуъба ва тобе хўжалик жамиятларидан узоқ муддатли қарз” ҳисобида юритиладиган шуъба ва тобе хўжалик жамиятларидан узоқ муддатли қарзлар (ички идора ҳисоб-китоблари) акс эттирилади.

70. “Муддати ўтказиб юборилган узоқ муддатли даромадлар” моддаси бўйича (530- сатр) ҳисоби 7210- “Дисконт (нардан чегирмалар) кўринишида муддати ўтказиб юборилган узоқ муддатли даромадлар”, 7220- “Мукофотлар (устамалар) кўринишида муддати ўтказиб юборилган узоқ муддатли даромадлар”, 7230- “Муддати ўтказиб юборилган бошқа узоқ муддатли даромадлар” ҳисобварақларида юритиладиган, корхоналарнинг муддати ўтказиб юборилган узоқ муддатли мажбуриятлари суммаси кўрсатилади.

71. “Солиқлар ва мажбурий тўловлар бўйича муддати ўтказиб юборилган узоқ муддатли мажбуриятлар” моддаси бўйича (540- сатр) ҳисоби 724- “Солиқлар ва мажбурий тўловлар бўйича муддати ўтказиб юборилган узоқ муддатли мажбуриятлар” ҳисобварағида юритиладиган, корхоналарнинг солиқлар ва мажбурий тўловлар бўйича узоқ муддатли мажбуриятлари суммаси кўрсатилади.

72. “Муддати ўтказиб юборилган бошқа узоқ муддатли мажбуриятлар” моддаси бўйича (550- сатр) ҳисоби 7250- “Вақт фарқлари бўйича даромад (фойда) солиғига доир муддати ўтказиб юборилган узоқ муддатли мажбуриятлар”, 7290- “Муддати ўтказиб юборилган бошқа узоқ муддатли мажбуриятлар” ҳисобварақларида юритиладиган, корхоналарнинг молия-хўжалик фаолияти билан боғлиқ, муддати ўтказиб юборилган бошқа узоқ муддатли мажбуриятлари суммаси кўрсатилади.

73. “Харидорлар ва буюртмачилардан олинган бўнақлар” моддаси бўйича (560- сатр) 7310- “Харидорлар ва буюртмачилардан олинган бўнақлар” ҳисобварағида ҳисобга олинган, бўлғуси ҳисоб-китоблар бўйича бўнақлар кўринишида чет ташкилотлардан олинган узоқ муддатли қарзлар суммаси кўрсатилади.

74. “Узоқ муддатли банк кредитлари” моддаси бўйича (570- сатр) 7810- “Узоқ муддатли банк кредитлари” ҳисобварағида ҳисобга олинган, олинган узоқ муддатли кредитлар бўйича банклардан қарз суммалари кўрсатилади.

75. “Узоқ муддатли қарз (заём)лар” моддаси бўйича (580- сатр) 7820- “Узоқ муддатли қарзлар”, 7830- “Тўлашга доир облигациялар”, 7840- “Тўлашга доир векселлар” ҳисобварақларида ҳисобга олинган, бошқа корхоналар ва муассасалардан узоқ муддатли қарзлар бўйича қарз суммалари кўрсатилади.

76. “Бошқа узоқ муддатли кредиторлик қарзлари” моддаси бўйича (590- сатр) турли кредиторлардан узоқ муддатли қарзни ҳисобга олиш ҳисобварақларида (7900) ҳисобга олинган, корхонанинг ижарага берувчи (лизинг берувчи), ходимлар, турли жисмоний ва юридик шахслар олдида турли хил нотижорий операциялар бўйича узоқ муддатли мажбуриятлари суммалари, суд органларининг ижро ҳужжатлари ёки қарорлари асосида турли ташкилотлар ва айрим шахслар фойдасига корхона ходимларининг иш ҳақидан ушланган суммалар кўрсатилади.

77. “Жорий мажбуриятлар, жами” моддаси бўйича (600- сатр) 610, 620, 630, 640, 650, 660, 670, 680, 690, 700, 710, 720, 730, 740, 750, 760- сатрларда кўрсатилган корхона жорий мажбуриятларининг (бир йилдан кам бўлган муддатли) суммаси акс эттирилади.

601- сатрда маълумот учун 610, 630, 650, 670, 680, 690, 700, 710, 720, 760- сатрда кўрсатилган корхона жорий кредиторлик қарзларининг суммаси кўрсатилади.

602- сатрда маълумот учун корхона жорий кредиторлик қарзларининг муддати ўтказиб юборилган қисми кўрсатилади.

78. “Маҳсулот етказиб берувчилар ва пудратчилардан қарз” моддаси бўйича (610- сатр) ҳисоби 6010- “Маҳсулот етказиб берувчилар ва пудратчиларга тўлашга доир ҳисобварақлар” ва 6020- “Берилган векселлар” ҳисобварақларида юритиладиган олинган мол-мулк, бажарилган ишлар ва кўрсатилган хизматлар учун маҳсулот етказиб берувчилар ҳамда пудратчиларга жорий мажбуриятлар суммаси кўрсатилади. (ЎзР АВ 20. 12. 2004 й. 1209 – 2- сон билан рўйхатга олинган ЎзР МВ Буйруғи таҳриридаги банд)

79. “Алоҳида бўлинмалардан қарз” моддаси бўйича (620- сатр) ҳисоби “Алоҳида бўлинмаларга тўлашга доир ҳисобварақлар” ҳисобварағида юритиладиган, корхона балансига киритиладиган

алоҳида бўлинмаларга (филиаллар, ваколатхоналарга) жорий мажбуриятлар (ички хўжалик ҳисоб-китоблари) акс эттирилади.

80. “Шуъба ва тобе хўжалик жамиятларидан қарз” моддаси бўйича (630- сатр) ҳисоби 6120- “Шуъба ва тобе хўжалик жамиятларига тўлашга доир ҳисобварақлар” ҳисобварағида юритиладиган, шуъба ва тобе хўжалик жамиятларидан жорий қарзлар (ички идора ҳисоб-китоблари) акс эттирилади.

81. “Муддати ўтказиб юборилган даромадлар” моддаси бўйича (640- сатр) ҳисоби 6210- “Дисконтлар (нархдан чегиришлар) кўринишида муддати ўтказиб юборилган даромадлар”, 6220- “Мукофотлар (устамалар) кўринишида муддати ўтказиб юборилган даромадлар”, 6230- “Муддати ўтказиб юборилган даромадлар” ҳисобварақларида юритиладиган, муддати ўтказиб юборилган даромад бўйича корхоналар мажбуриятларининг суммаси кўрсатилади.

82. “Солиқлар ва мажбурий тўловлар бўйича муддати ўтказиб юборилган мажбуриятлар” моддаси бўйича (650- сатр) ҳисоби 6240- “Солиқлар ва мажбурий тўловлар бўйича муддати ўтказиб юборилган мажбуриятлар” ҳисобварағида юритиладиган, корxonанинг солиқлар ва мажбурий тўловлар бўйича узок муддатли мажбуриятлари суммасининг жорий қисми кўрсатилади.

83. “Муддати ўтказиб юборилган бошқа мажбуриятлар” моддаси бўйича (660- сатр) ҳисоби 6250- “Вақт фарқлари бўйича даромад (фойда) солиғига доир муддати ўтказиб юборилган мажбуриятлар”, 6290- “Муддати ўтказиб юборилган бошқа мажбуриятлар” ҳисобварақларида юритиладиган, корxonанинг молия-хўжалик фаолияти билан боғлиқ, муддати ўтказиб юборилган бошқа мажбуриятлар суммаси кўрсатилади.

84. “Олинган бўнақлар” моддаси бўйича (670- сатр) чет ташкилотлардан бўлғуси ҳисоб-китоблар бўйича бўнақлар кўринишида олинган, олинган бўнақларни ҳисобга олиш ҳисобварақларида (6300) ҳисобга олинган қарз суммаси кўрсатилади.

85. “Бюджетга тўловлар бўйича қарз” моддаси бўйича (680- сатр) 6410- “Бюджетга тўловлар бўйича (турлар бўйича) қарз ҳисобварағида ҳисобга олинадиган, бюджетга тўловларнинг барча турлари, жумладан жисмоний шахслар даромад солиғи суммаси бўйича корxonанинг қарзи кўрсатилади.

86. “Сугурта бўйича қарз” моддаси бўйича (690- сатр) корхо-

на суғурталанувчи ҳисобланган ва ҳисоби 6510- “Суғурта бўйича тўловлар” ҳисобварақларида юритиладиган суғурта бўйича тўловларга доир қарз кўрсатилади.

87. “Давлат мақсадли жамғармаларига тўловлар бўйича қарз” моддаси бўйича (700- сатр) ҳисоби 6530- “Давлат мақсадли жамғармаларига тўловлар” ҳисобварағида юритиладиган, корхонанинг давлат мақсадли жамғармаларидан қарзи кўрсатилади.

88. “Муассислардан қарз” моддаси бўйича (710- сатр) ҳисоби 6610- “Тўлашга доир дивидендлар”, 6620- “Чиқиб кетаётган муассислардан уларнинг ҳиссаси бўйича қарз” ҳисобварақларида амалга ошириладиган, корхонанинг муассислар олдида дивидендлар ва чиқиб кетаётган муассислар олдида уларнинг ҳиссаси бўйича мажбуриятлари суммаси кўрсатилади.

89. “Меҳнатга ҳақ тўлаш бўйича қарз” моддаси бўйича (720- сатр) 6710- “Ходимлар билан меҳнатга ҳақ тўлаш бўйича ҳисоб-китоблар”, 6720- “Депонентга қўйилган иш ҳақи” ҳисобварақларида ҳисобга олинган, ҳисоблаб ёзилган, лекин ҳали тўланмаган меҳнатга ҳақ тўлаш суммалари, мукофотлар, нафақалар ва ҳоказолар кўрсатилади.

90. “Қисқа муддатли банк кредитлари” моддаси бўйича (730- сатр) ҳисоби 6810- “Қисқа муддатли банк кредитлари” ҳисобварағида юритиладиган, олинган қисқа муддатли кредитлар бўйича банклар олдидаги қарз суммалари кўрсатилади.

91. “Қисқа муддатли қарзлар” моддаси бўйича (740- сатр) ҳисоби 6820- “Қисқа муддатли қарзлар”, 6830- “Тўлашга доир облигациялар”, 6840- “Тўлашга доир векселлар” ҳисобварақларида юритиладиган, бошқа корхоналар ва шахслардан олинган қарзлар (заёмлар) бўйича қарз суммалари кўрсатилади.

92. “Узоқ муддатли мажбуриятларнинг жорий қисми” моддаси бўйича (750- сатр) ҳисоби 6950- “Узоқ муддатли мажбуриятлар - жорий қисм” ҳисобварағида юритиладиган, корхона узоқ муддатли мажбуриятларининг жорий қисми суммалари кўрсатилади.

93. “Бошқа кредиторлик қарзлари” моддаси бўйича (760- сатр) ҳисоби 6910- “Тўлашга доир қисқа муддатли ижара”, 6920- “Ҳисоблаб ёзилган фонизлар”, 6930- “Роялти бўйича қарз”, 6840- “Кафолатлар бўйича қарз”, 6960- “Даъволар бўйича тўлашга доир ҳисобварақлар”, 6870- “Ҳисобдор шахслардан қарз” ва 6990- “Бошқа мажбуриятлар” ҳисобварақларида юритиладиган, корхо-

нанинг турли кредиторлари билан операциялар бўйича қарз суммалари кўрсатилади.

94. “II бўлим бўйича жами” моддаси бўйича (770- сатр) 490 ва 600- сатрлар бўйича сумма кўрсатилади.

95. “Баланс пассиви бўйича жами” моддаси бўйича (780- сатр) 480 ва 770- сатрлар бўйича суммалар натижаси сифатида олинган пассивнинг якуний суммаси кўрсатилади.

96. “Балансдан ташқари ҳисобварақларда ҳисобга олинадиган бойликлар мавжудлиги тўғрисида маълумотнома” 790 – 920- сатрларда корхонага тегишли бўлмаган, лекин вақтинча фойдаланадиган ёки унинг тасарруфида бўлган бойликлар (қиска муддатга ижарага олинган асосий воситалар, масъулиятли сақлашдаги, қайта ишланаётган ва ҳоказо моддий бойликлар), шартли ҳуқуқлар ва мажбуриятлар мавжудлиги тўғрисидаги, шунингдек корхонанинг балансдан ташқари ҳисобварақларида ҳисобга олинадиган айрим хўжалик операцияларини назорат қилиш учун ахборот кўрсатилади.

3- §. Молиявий натижалар тўғрисида ҳисобот (2- сон шакл)

97. “Маҳсулот (товарлар, ишлар ва хизматлар) сотилишидан соф тушум” моддаси бўйича (010- сатр) маҳсулот, товарлар, ишлар ва хизматларни сотишдан олинган тушум кўрсатилади, бунда солиқлар (қўшилган қиймат солиғи, акциз солиғи) ҳамда қайтарилган товарлар ва тайёр маҳсулотнинг қиймати, харидорнинг сотиш нархларидан чегирмалари чегирилади. (ЎзР АВ 20. 12. 2004 й. 1209 – 2- сон билан рўйхатга олинган ЎзР МВ Буйруғи тахриридаги хат боши)

010- сатр асосий (операцион) фаолиятдан даромадларни ҳисобга олиш ҳисобварақлари (9000) маълумотлари бўйича тўлдирилади.

Асосий фаолияти мол-мулкни ижарага (лизингга) бериш ҳисобланган корхоналар 010- сатр бўйича жорий ҳисобот даврига тегишли бўлган даромад суммасини акс эттирадидлар. (ЎзР АВ 12. 11. 2003 й. 1209 – 1- сон билан рўйхатга олинган ЎзР МВ Буйруғи тахриридаги хат боши), (Олдинги тахририга қаранг)

Воситачи корхоналар 010- сатрда комиссия ҳақлар суммасини акс эттирадидлар.

98. “Сотилган маҳсулот (товарлар, ишлар ва хизматлар) таннархи” моддаси бўйича (020- сатр) сотилган маҳсулот (товарлар, ишлар, хизматлар) таннархини ҳисобга олиш ҳисобварақларида (9100) ҳисобга олинган, сотилган маҳсулот (товарлар, ишлар, хизматлар) таннархининг суммаси кўрсатилади.

Савдо корхоналари ушбу сатр бўйича соғилган товарларнинг харид қийматини акс эттирадилар. Товар айланмасида (товарларни қабул қилиш ва сотишда) иштирок этмасдан, хизматлар учун ҳақ кўринишида даромад оладиган воситачи ташкилотлар ушбу сатрни тўлдирмайдилар.

99. “Маҳсулот (товарлар, ишлар ва хизматлар) сотилишидан ялпи фойда (зарар)” (030- сатр) маҳсулот (товарлар, ишлар ва хизматлар) сотилишидан соф гушум билан сотилган маҳсулот (товарлар, ишлар ва хизматлар) таннархи ўртасидаги фарк (010- сатр-020- сатр) сифатида аниқланади.

100. “Давр харажатлари, жами” моддаси бўйича (040- сатр) 050, 060, 070, 080- сатрлар бўйича якуний сумма акс эттирилади.

101. “Реализация харажатлари” моддаси бўйича (050- сатр) ҳисоби 9410- “Реализация харажатлари” ҳисобварағида юритиладиган: маҳсулотни реализация қилиш харажатлари, яъни маҳсулотни истеъмолчига етказиш, транспорт воситаларига ортиш билан боғлиқ харажатлар, маркетинг билан шуғулланадиган бўлимлар ва ходимларнинг харажатлари ва ҳоказолар акс эттирилади.

102. “Маъмурий харажатлар” моддаси бўйича (060- сатр) ҳисоби 9420- “Маъмурий харажатлар” ҳисобварағида юритиладиган: корхонани бошқариш харажатлари, бошқарув ходимлари меҳнатига ҳақ тўлаш харажатлари, умуммаъмурий мақсаддаги асосий воситаларни таъмирлаш харажатлари, умумхўжалик мақсадидаги хоналарнинг ижара ҳақи ва бошқа маъмурий харажатлар акс эттирилади.

103. “Бошқа операцион харажатлар” моддаси бўйича (070- сатр) ҳисоби 9430- “Бошқа операцион харажатлар” ҳисобварағида юритиладиган: кадрларни тайёрлаш ва қайта тайёрлаш харажатлари, ахборий, аудиторлик ва маслаҳат хизматларига ҳақ тўлаш харажатлари, компенсациялайдиган ва рағбатлантирадиган хусусиятдаги тўловлар, иш ҳақини ҳисоблаб ёзишда ҳисобга олинмайдиган тўловлар ва харажатлар, банк ва депозитарий хизматларига ҳақ,

зарарлар, жарималар, пенялар ва операция фаолият жараёнида юзага келадиган, ишлаб чиқариш жараёни, молиявий фаолият билан боғланмаган ва харажатларнинг фавқулодда моддалари сифатларига эга бўлмаган бошқа харажатлар акс эттирилади.

104. “Келгусида солиқ солинадиган базадан чиқариладиган ҳисобот даври харажатлари” моддаси бўйича (080- сатр) Ўзбекистон Республикаси Вазирлар Маҳкамасининг 1999 йил 5 февралдаги 54- сон билан тасдиқланган Маҳсулот (ишлар, хизматлар)ни ишлаб чиқариш ва сотиш харажатлари таркиби ҳамда молиявий натижаларни шакллантириш тартиби тўғрисида низомнинг (Ўзбекистон Республикаси ҳукумати қарорлари тўплами, 1999 йил 2- сон, 9- модда) 2. 4- бўлимида келтирилган, келгусида солиқ солинадиган базадан чиқариладиган ҳисобот даври харажатлари акс эттирилади ва 9440- “Келгусида солиқ солинадиган базадан чиқариладиган ҳисобот даври харажатлари” ҳисобварағида умумлаштирилган ҳисоб маълумотлари бўйича тўлдирилади.

105. “Асосий фаолиятдан бошқа даромадлар” моддаси бўйича (090- сатр) ҳисоби асосий фаолиятдан бошқа даромадларни ҳисобга олиш ҳисобварақларида (9300) юритиладиган: асосий воситалар ва бошқа активларнинг чиқиб кетишидан фойда, ундирилган жарималар, пеня ва неустойкалар, ўтган йиллар фойдаси, қисқа муддатли ижарадан даромадлар, кредиторлик ва депонентлик қарзини ҳисобдан чиқаришдан даромадлар, хизмат кўрсатувчи хўжаликларнинг даромадлари, текин молиявий ёрдам ва бошқа операция даромадлар кўрсатилади.

106. “Асосий фаолиятдан фойда (зарар)” моддаси бўйича (100- сатр) корхона асосий фаолиятининг молиявий натижалари кўрсатилади, улар маҳсулот (товарлар, ишлар ва хизматлар) сотилишидан ялпи фойда (зарар)дан (030- сатр) давр харажатлари суммасини (040- сатр) айириш ҳамда асосий фаолиятдан бошқа даромадлар суммасини (090- сатр) қўшиш йўли билан аниқланади.

107. “Молиявий фаолиятдан даромадлар, жами” моддаси бўйича (110- сатр) 120, 130, 140, 150, 160- сатрлар бўйича якуний сумма акс эттирилади.

108. “Дивидендлар кўринишида даромадлар” моддаси бўйича (120- сатр) ҳисоби 9520- “Дивидендлар кўринишида даромадлар” ҳисобварағида юритиладиган: Ўзбекистон Республикаси ҳудудида ва ундан ташқарида бошқа корхоналар фаолиятида улушбай иш-

тирок этишдан олинган даромадлар, корхона эгалигида бўлган акциялар ва бошқа қимматли қоғозлар бўйича дивидендлар акс эттирилади.

109. “Фоизлар кўринишида даромадлар” моддаси бўйича (130- сатр) ҳисоби 9530- “Фоизлар кўринишида даромадлар” ҳисобварағида юритиладиган, узоқ муддатли ва жорий инвестициялар бўйича фоизлар кўринишида даромадлар кўрсатилади.

110. Асосий фаолияти мол-мулкни ижарага (лизингга) бериш ҳисобланган корхоналар “Узоқ муддатли ижарадан даромадлар (лизинг)” моддаси бўйича (140- сатр), ҳисоби 9550- “Узоқ муддатли ижарадан даромадлар” ҳисобварағида юритиладиган, мол-мулкни узоқ муддатли ижарага (лизингга) беришдан олган даромадларини акс эттирадилар. (ЎЗР АВ 12. 11. 2003 й. 1209 – 1- сон билан рўйхатга олинган ЎЗР МВ Буйруғи таҳриридаги банд), (Олдинги таҳририга қаранг)

111. “Валюта курсларидаги фарқлардан даромадлар” моддаси бўйича (150- сатр) ҳисоби 9540- “Валюта курсларидаги фарқлардан даромадлар” ҳисобварағида юритиладиган, шу жумладан балансни тузиш санасида баланснинг валюта моддаларини қайта баҳолашдан, валюта операциялари бўйича мусбат курслардаги фарқлардан даромадлар акс эттирилади.

112. “Молиявий фаолиятдан бошқа даромадлар” моддаси бўйича (160- сатр) ҳисоби 9510- “Роялти кўринишида даромадлар”, 9560- “Қимматли қоғозларни қайта баҳолашдан даромадлар”. 9590- “Молиявий фаолиятдан бошқа даромадлар” ҳисобварақларида юритиладиган: қимматли қоғозларни қайта баҳолашларни ўтказишдан даромадлар, роялти кўринишида даромадлар ва молиявий фаолиятдан бошқа даромадлар кўрсатилади.

113. “Молиявий фаолият бўйича харажатлар, жами” моддаси бўйича (170- сатр) 180, 190, 200, 210- сатрлар бўйича якуний сума акс эттирилади.

114. “Фоизлар кўринишида харажатлар” моддаси бўйича (180- сатр) ҳисоби 9610- “Фоизлар кўринишида харажатлар” ҳисобварағида юритиладиган, банклар кредитлари ва қарзлар бўйича фоизларни тўлаш харажатлари кўрсатилади.

115. “Узоқ муддатли ижара (молиявий лизинг) бўйича фоизлар кўринишида харажатлар” моддаси бўйича (190- сатр) ҳисоби 9610- “Фоизлар кўринишида харажатлар” ҳисобварағида юритиладиган,

узок муддатли ижара (лизинг) бўйича фоизларни тўлаш харажатлари акс эттирилади. (ЎзР АВ 12. 11. 2003 й. 1209 – 1- сон билан рўйхатга олинган ЎзР МВ Буйруғи тахриридаги банд)

116. “Валюта курсларидаги фарқлардан зарарлар” моддаси бўйича (200- сатр) ҳисоби 9620- “Валюта курсларидаги фарқлардан зарарлар” ҳисобварағида юритиладиган, валюта операциялари бўйича ва баланс тузиш санасида баланснинг валюта моддаларини кайта баҳолашдан манфий курслардаги фарқлар акс эттирилади.

117. “Молиявий фаолият бўйича бошқа харажатлар” моддаси бўйича (210- сатр) ҳисоби 9630- “Қимматли қоғозларни чиқариш ва тарқатиш харажатлари” ва 9690- “Молиявий фаолият бўйича бошқа харажатлар” ҳисобварақларида юритиладиган, қимматли қоғозларни чиқариш ва тарқатиш билан боғлиқ харажатлар ҳамда молиявий фаолиятга доир бошқа харажатлар акс эттирилади.

118. “Умумхўжалик фаолиятдан фойда (зарар)” моддаси бўйича (220- сатр) корхонанинг умумхўжалик фаолиятига доир, асосий фаолиятдан фойда (зарар) суммасига (100- сатр) молиявий фаолиятдан даромадлар суммасини (110- сатр) қўшиш ва молиявий фаолият бўйича харажатлар суммасини (170- сатр) айириш йўли билан белгиланадиган молиявий натижалар кўрсатилади.

119. “Фавқулодда фойда ва зарарлар” моддаси бўйича (230- сатр) фавқулодда воқеалар натижалари кўрсатилади, “Даромадлар (фойда)” устуни 9710- “Фавқулодда фойдалар” ҳисобварағининг маълумотлари, “Харажатлар (зарарлар)” устуни эса 9720- “Фавқулодда зарарлар” ҳисобварағининг маълумотлари бўйича тўлдирилади.

120. “Даромад (фойда) солиғини тўлашга қадар фойда (зарар)” моддаси бўйича (240- сатр) +/- белгисини ҳисобга олган ҳолда 220 ва 230- сатрларни қўшиш натижалари акс эттирилади. Ушбу сатр натижаси даромад (фойда) солиғининг ҳисоб-китоби чоғида асос бўлиб ҳисобланади.

121. «Даромад (фойда) солиғи» моддаси бўйича (250- сатр) ҳисобот даври бошидан ҳисоблаб ёзилган, 9810- “Даромад (фойда) солиғи бўйича харажатлар” ҳисобварағида ҳисобга олинган сумма кўрсатилади. (ЎзР АВ 20. 12. 2004 й. 1209 – 2- сон билан рўйхатга олинган ЎзР МВ Буйруғи тахриридаги банд), (Олдинги тахририга қаранг)

122. «Фойдадан бошқа солиқлар ва йиғимлар» моддаси бўйича (260- сатр) йил бошидан ҳисоблаб ёзилган, қонун ҳужжатларига

мувофик корхона ўз фойдасидан тўлайдиган солиқлар ва йиғимлар суммаси акс эттирилади.

Улар учун амалдаги конун ҳужжатларига мувофик солиқ солишнинг махсус тартиби назарда тутилган корхоналар 260- сатр бўйича ҳисоблаб ёзилган ягона солиқ, ялпи даромаддан солиқ, ягона ер солиғи суммасини акс эттирадилар. (ЎзР АВ 20. 12. 2004 й. 1209 – 2- сон билан рўйхатга олинган ЎзР МВ Буйруғи тахриридаги банд), (Олдинги тахририга қаранг)

123. “Ҳисобот даврининг соф фойдаси (зарари)” моддаси бўйича (270- сатр) ҳисобот даврининг пировард молиявий натижаси кўрсатилади, у 240 – 250 – 260- сатрлар айирмаси сифатида белгиланган.

124. “Бюджетга тўловлар бўйича маълумотнома”да (280 – 430- сатрлар) корхоналар томонидан солиқ конунчилигига мувофик ҳисоблаб ёзилган ва тўланадиган солиқлар турлари бўйича бюджетга тўловлар кўрсатилади. Мазкур маълумотномада 440- сатр бўйича корхоналар томонидан ҳисоблаб ёзилган ва тўланадиган бюджетга тўловларнинг якуний суммаси кўрсатилади. (ЎзР АВ 12. 11. 2003 й. 1209 – 1- сон билан рўйхатга олинган ЎзР МВ Буйруғи тахриридаги банд)

4- §. Асосий воситаларнинг ҳаракати тўғрисида ҳисобот (3- сон шакл)

125. Асосий воситаларнинг ҳаракати тўғрисида ҳисоботда корхона асосий воситаларининг мавжудлиги ва ҳаракати кўрсатилди.

126. 3- устунда ва 6- устунда тегишлича йил бошида ва охирида корхона балансида қайд этилган корхона асосий воситаларининг, шу жумладан жорий ижарага топширилган, консервацияда бўлган ва ҳоказо асосий воситаларнинг айрим турларининг дастлабки (тиклаш) қиймати акс эттирилади.

127. 4- устунда барча манбалар бўйича ҳисобот йили давомида келиб тушган асосий воситаларнинг қиймати, шу жумладан: илгари ҳисобга олинмаган асосий воситалар, айланма маблағлардан асосий воситаларга ўтиш, шунингдек ҳисобот йилида ишга туширилган янги асосий воситалар молиялашнинг барча манбалари бўйича акс эттирилади.

128. 5- устунда ҳисобот йилида тугатиш, сотиш, текинга бериш, улуш сифатида устав сармоясига бериш, узоқ муддатли ижара (лизинг) шартномаси бўйича бериш, камомад ёки талафотларни аниқлаш натижасида ва бошқа сабаблар бўйича чиқиб кетган асосий воситаларнинг дастлабки қиймати акс эттирилади. (ЎзР АВ 12. 11. 2003 й. 1209 – 1- сон билан рўйхатга олинган ЎзР МВ Буйруғи тахриридаги банд)

129. 7- устунда ва 10- устунда тегишлича йил боши ва охиридаги ҳолат бўйича асосий воситаларнинг жамғарилган эскириш суммаси акс эттирилади.

130. 8- устунда барча манбалар бўйича ҳисобот йилида ҳисоблаб ёзилган асосий воситалар бўйича эскириш суммасидаги ўсиш акс эттирилади, шу жумладан илгари тўлиқ ҳисоблаб ёзилмаган эскириш суммасини кўшган ҳолда ва ҳоказо. (ЎзР АВ 20. 12. 2004 й. 1209 – 2- сон билан рўйхатга олинган ЎзР МВ Буйруғи тахриридаги банд), (Олдинги тахририга қаранг)

131. 9- устунда тугатиш, сотиш, текинга бериш, улуш сифатида устав сармоясига бериш, узоқ муддатли ижара (лизинг) шартномаси бўйича бериш, камомад ёки талафотларни аниқлаш ва асосий воситаларнинг бошқача чиқиб кетиши жараёнида чиқиб кетишга доир жамғарилган эскириш акс эттирилади. (ЎзР АВ 12. 11. 2003 й. 1209 – 1- сон билан рўйхатга олинган ЎзР МВ Буйруғи тахриридаги банд)

132. 11- устунда асосий воситаларнинг йил бошидаги, 3- устун ва 7- устун маълумотлари ўртасидаги айирманинг натижаси сифатида олинган қолдиқ қиймати акс эттирилади.

133. 12- устунда асосий воситаларнинг йил охиридаги, 6- устун ва 10- устун маълумотлари ўртасидаги айирманинг натижаси сифатида олинган қолдиқ қиймати акс эттирилади.

134. 010 – 160- сатрлар бўйича асосий воситалар турлари бўйича тегишли устунларда, асосий воситаларни ҳисобга олиш ҳисобварақлари (0100), 0310- “Узоқ муддатли ижара шартномаси бўйича олинган асосий воситалар” ҳисобварағи ва асосий воситалар эскиришини ҳисобга олиш ҳисобварағи (0200) маълумотларига мувофиқ асосий воситаларнинг дастлабки (тиклаш) қиймати, келиб тушиши, чиқиб кетиши, эскириши ва қолдиқ қиймати акс эттирилади.

135. “Жами асосий воситалар” моддаси бўйича (170- сатр) 010-

сатрдан 160- сатрга қадар бўлган сатрлар бўйича якуний сумма акс эттирилади ва тегишли устунларда барча асосий воситаларнинг, шу жумладан ишлаб чиқариш (171- сатр) ва ноишлаб чиқариш (172- сатр) асосий воситаларининг ҳолати ва ҳаракати кўрсатилади.

Ишлаб чиқариш асосий воситаларига саноат маҳсулоти ишлаб чиқариш, қурилиш, қишлоқ хўжалиги, савдо ва умумий овқатланиш, қишлоқ хўжалик маҳсулотини тайёрлаш билан ҳамда моддий ишлаб чиқариш соҳасига тааллуқли бўлган фаолиятнинг бошқа турлари билан боғлиқ воситалар киритилади.

Ноишлаб чиқариш мақсадидаги асосий воситаларга уй-жой ва коммунал хўжалик, соғлиқни сақлаш, жисмоний тарбия, ижтимоий таъминот, халқ таълими, маданият воситалари ва ҳоказолар киритилади.

136. “Йил давомида асосий воситаларни харид қилишлар, жами” моддаси бўйича (180- сатр) маълумот учун йил давомида харид қилинган барча асосий воситаларнинг қиймати кўрсатилади, 181, 182, 183- сатрлар бўйича эса молиялаш манбалари бўйича, яъни тегишлича ўз маблағлари, банк кредитлари ва бошқа қарз маблағлари ҳисобига харид қилинган асосий воситаларнинг қиймати кўрсатилади.

137. “Тугалланмаган қурилиш” моддаси бўйича (190- сатр) маълумот учун тегишли устунларда пудрат ҳамда хўжалик усуллари билан бажариладиган тугалланмаган қурилишнинг мавжудлиги ва ҳаракати кўрсатилади.

5- §. Пул оқимлари тўғрисида ҳисобот (4- сон шакл)

138. Пул оқимлари тўғрисида ҳисоботда пул маблағлари ҳаракати нуқтан назаридан корхонанинг молиявий ресурсларидаги барча ўзгаришлар акс эттирилади.

Операцион, инвестицион ва молиявий фаолият боришида пул маблағларининг ҳаракати ҳисобот даврининг боши ва охирида пул маблағларининг колдиклари ўртасида ўзаро боғлиқликни аниқлаш имконини берадиган тарзда акс эттирилади.

139. “Маҳсулот (товарлар, ишлар ва хизматлар) сотилишидан пул тушумлари” моддаси бўйича (010- сатр) ҳисобот даврида со-

тилган маҳсулот (товарлар, ишлар ва хизматлар) учун корхонанинг банк ҳисобварақлари ва кассасига келиб тушган пул маблағлари суммаси кўрсатилади.

140. “Маҳсулот етказиб берувчиларга материаллар, товарлар, ишлар ва хизматлар учун пул тўловлари” моддаси бўйича (020- сатр) маҳсулот етказиб берувчиларга материаллар, товарлар, ишлар ва хизматлар учун тўланган пул маблағлари суммаси кўрсатилади, бундан узок муддатли активларни харид қилиш учун тўловлар му-стасно.

141. “Ходимларга ва улар номидан пул тўловлари” моддаси бўйича (030- сатр) ходимларга меҳнатга ҳақ тўлаш кўринишида тўланган пул маблағлари суммаси, шунингдек давлат мақсадли жамғармаларига тўланган маблағлар суммалари, бюджетта жис-моний шахслар даромад солиғини тўлаш, касаба уюшмасига ажратмалар, алиментлар, уй-жой фондига, ходимларга берил-ган банк кредитлари бўйича тўлаш, ходимларга кўрсатиладиган хизматлар учун корхонанинг ҳақ тўлаши, кассадан ва банк ҳисобварақларидан ходимлар билан ва улар номидан операциялар-га доир ва пул маблағларини сарфлаш билан боғлиқ бошқа сарф-лашлар кўрсатилади.

142. “Операцион фаолиятга доир бошқа пул тушумлари ва тўловлар” моддаси бўйича (040- сатр) “Чиким” устунда роялти, турли хил тақдирлашлар, комисион йиғимлар ва бошқа операци-он фаолиятдан тўланган пул маблағлари суммаси, “кирим” устунид-а эса улардан олинган пул маблағлари суммаси кўрсатилади.

143. “Жами: операцион фаолиятдан соф пул оқими/чикими” моддаси бўйича (050- сатр), “Кирим” устунид бўйича “+” белгисининг ва “Чиким” устунид бўйича “-” белгисининг таъсирини ҳисобга олиб, 010, 020, 030, 040- сатрларни қўшиш натижаси кўрсатилади.

144. “Асосий воситаларни харид қилиш ва сотиш” моддаси бўйича (060- сатр) корхоналар “Чиким” устунид маҳсулот етказиб берувчиларга тўланган асосий воситаларни харид қилганлик учун пул маблағлари суммасини, “Кирим” устунид эса - асосий восита-ларни сотишдан келиб тушган маблағлар суммасини кўрсатадилар.

145. “Номоддий активларни харид қилиш ва сотиш” моддаси бўйича (070- сатр) корхоналар “Чиким” устунид номоддий актив-ларни харид қилганлик учун маҳсулот етказиб берувчига тўланган пул маблағлари суммасини, “Кирим” устунид эса - номоддий

активларни сотганлик учун келиб тушган маблағлар суммасини кўрсатадилар.

146. “Узоқ муддатли ва киска муддатли инвестицияларни харид қилиш ва сотиш” моддаси бўйича (080- сатр) “Чиқим” устунисида қимматли қоғозлар ва инвестициялар бошқа дастакларини харид қилиш учун тўланган пул маблағлари суммаси, шу жумладан воситачиларга комиссия тақдирлашлар ва биржада тўланган фонизлар кўрсатилади, “Кириш” устунисида эса қимматли қоғозлар ва инвестициялар бошқа дастакларини сотишдан келиб тушган пул маблағлари суммаси акс эттирилади. (ЎЗР АВ 20. 12. 2004 й. 1209 – 2- сон билан рўйхатга олинган ЎЗР МВ Буйруғи тахриридаги банд).

147. “Инвестиция фаолиятига оид бошқа пул тушумлари ва тўловлар” моддаси бўйича (090- сатр) “Чиқим” устунисида бошқа инвестицион фаолиятга оид тўланган пул маблағлари суммаси, “кириш” устунисида эса - олинган пул маблағлари суммаси кўрсатилади.

148. “Жами: инвестиция фаолиятига оид соф пул оқими/чиқими” моддаси бўйича (100- сатр), “кириш” устунисида “+” ва “Чиқим” устуниси бўйича “-” белгисининг таъсирини ҳисобга олган ҳолда, 060, 070, 080, 090- сатрларни жамлаш натижаси кўрсатилади.

149. “Олинган ва тўланган фонизлар” моддаси бўйича (110- сатр) “кириш” устунисида олинган фонизлар суммаси, “Чиқим” устунисида эса тўланган фонизлар суммаси кўрсатилади.

150. “Олинган ва тўланган дивидендлар” моддаси бўйича (120- сатр) “кириш” устунисида олинган дивидендлар суммалари кўрсатилади, “Чиқим” устунисида эса тўланган дивидендлар суммалари акс эттирилади.

151. “Акциялар ёки ўз сармояси билан боғлиқ бошқа дастакларни чиқаришдан пул тушумлари” моддаси бўйича (130- сатр) ҳисобот йилида чиқарилган (сотилган) акциялар ёки ўз сармояси билан боғлиқ бошқа дастаклар учун акциядорлардан келиб тушган пул маблағлари суммаси акс эттирилади.

152. “Ўз акцияларини сотиб олиш чоғида пул тўловлари” моддаси бўйича (140- сатр) корхонада бўлган ўз акциялари, ҳиссалари ва пайлари учун, уларни кейинги тарқатиш ёки йўқ қилиш (бекор қилиш) мақсадида, эгаларига тўланган пул маблағлари суммаси кўрсатилади. (ЎЗР АВ 20. 12. 2004 й. 1209 – 2- сон билан рўйхатга олинган ЎЗР МВ Буйруғи тахриридаги банд), (Олдинги тахририга

карант).

153. “Узоқ муддатли ва қисқа муддатли кредитлар ҳамда қарзлар бўйича пул тушумлари ва тўловлари” моддаси бўйича (150- сатр) “Кирим” устунда ҳисобот даврида келиб тушган кредитлар ва қарзлар суммаси, “Чиқим” устунда эса - кредитлар ва қарзлар бўйича тўловлар кўрсатилади.

154. “Узоқ муддатли ижара (лизинг) бўйича пул тушумлари ва тўловлари” моддаси бўйича (160- сатр) “Чиқим” устунда ижарага берувчига (лизинг берувчига) тўланган пул маблағлари суммаси, “Кирим устунда эса - ижарачидан (лизинг олувчидан) келиб тушган пул маблағлари суммаси кўрсатилади. (ЎЗР АВ 12. 11. 2003 й. 1209 – 1- сон билан рўйхатга олинган ЎЗР МВ Буйруғи тахриридаги банд).

155. “Молиявий фаолиятга оид бошқа пул тушумлари ва тўловлари” моддаси бўйича (170- сатр) “Чиқим” устунда бошқа молиявий фаолиятга оид тўланган пул маблағлари суммаси.

“Кирим” устунда эса - олинган пул маблағлари суммаси кўрсатилади.

156. “Жами: молиявий фаолиятга оид соф оқим/чиқим” моддаси бўйича (180- сатр) “Кирим” устун бўйича “+” ва “Чиқим” устун бўйича “-” белгисининг таъсирини ҳисобга олган ҳолда, 110, 120, 130, 140, 150, 160, 170- сатрлар суммаси кўрсатилади.

157. “Тўланган даромад (фойда) солиғи” моддаси бўйича (190- сатр) тўланган даромад (фойда) солиғи суммаси кўрсатилади.

158. “Тўланган бошқа солиқлар” моддаси бўйича (200- сатр) тўланган солиқлар, божлар ва уларга тенглаштирилган йиғимлар ҳамда ажратмалар суммаси кўрсатилади, бундан даромад (фойда) солиғи мустасно.

159. “Жами: тўланган солиқлар” моддаси бўйича (210- сатр) 190 ва 200- сатрлар суммаси акс эттирилади.

160. “Жами: молия-хўжалик фаолиятига оид соф оқим/чиқим” моддаси бўйича (220- сатр), “Кирим” устун бўйича “+” ва “Чиқим” устун бўйича “-” белгисининг таъсирини ҳисобга олган ҳолда, 050, 100, 180, 210- сатрлар суммаси кўрсатилади.

160 – 1. «Чет эл валютасидаги пул маблағларини қайта баҳолашдан юзага келган курс фарқлари сальдоси» моддаси бўйича (221- сатр) ҳисобот даври мобайнида ҳосил бўлган, чет эл валютасидаги пул маблағларини қайта баҳолашдан юзага келган

мусбат ёки манфий курс фарклари сальдоси акс эттирилади (5000, 5200, 5500, 5600, 5700). (ЎзР АВ 20. 12. 2004 й. 1209 – 2- сон билан рўйхатга олинган ЎзР МВ Буйруғи тахриридаги банд).

161. “Йил бошидан пул маблағлари” моддаси бўйича (230- сатр) корхона баланси 320- сатри 3- устуни бўйича қайд этилган, пул маблағларини ҳисобга олиш ҳисобварақларидаги (5000, 5100, 5200, 5500, 5600, 5700) пул маблағлари қолдикларининг суммаси кўрсатилади.

162. “Йил охирида пул маблағлари” моддаси бўйича (240- сатр) корхона баланси 320- сатри 4- устунда қайд этилган, пул маблағларини ҳисобга олиш ҳисобварақларидаги (5000, 5100, 5200, 5500, 5600, 5700) пул маблағлари қолдикларининг суммаси кўрсатилади.

163. “Хорижий валютада пул маблағларининг ҳаракати тўғрисида маълумотнома” бўлимида ҳисобот даврида хорижий валютада пул маблағларининг ҳаракати кўрсатилади.

Валюта маблағлари операцияларни амалга ошириш пайтида Ўзбекистон Республикаси Марказий банкнинг курси бўйича Ўзбекистон Республикаси миллий валютасида, валюта маблағлари қолдиги эса - ҳисобот даврининг охириги санасида акс эттирилади.

164. “Йил бошида қолдик” моддаси бўйича (250- сатр) ҳисобот даври бошида корхонанинг валюта ҳисобварақлари ва кассасида бўлган валюта маблағлари суммаси кўрсатилади.

165. “Валюта маблағлари келиб тушди, жами” моддаси бўйича (260- сатр) 261, 262, 263, 264- сатрларда кўрсатилган, ҳисобот даврида валюта тушумларининг умумий суммаси кўрсатилади, бу сатрларда акс эттирилади:

а) 261- сатр бўйича – “Сотишдан тушум” - корхона томонидан ҳисобот даврида олинган валюта тушуми суммаси;

б) 262- сатр бўйича – “Конвертацияланган” - сотиб олинган хорижий валюта суммаси;

в) 263- сатр бўйича – “Молиявий фаолият бўйича” - молиявий фаолиятдан олинган валюта маблағлари суммаси;

г) 264- сатр бўйича – “Бошқа манбалар” – 261, 262, 263- сатрларда саналмаган манбалар ҳисобига корхонанинг валюта ҳисобварақлари ва кассасига бошқа валюта тушумлари суммаси.

166. “Валюта маблағлари сарфланди, жами” моддаси бўйича (270- сатр) корхона томонидан 271 – 273- сатрларда кўрсатилган

турли мақсадларга сарфланган валюта маблағларининг умумий суммаси акс эттирилади, бу сатрларда акс эттирилади:

а) 271- сатр бўйича – “Маҳсулот етказиб берувчилар ва пудратчиларга тўловлар” – мол-мулкни олишга, бажарилган ишларга ва кўрсатилган хизматларга сарфланган валюта маблағлари суммаси; (ЎзР АВ 20. 12. 2004 й. 1209 – 2- сон билан рўйхатга олинган ЎзР МВ Буйруғи тахриридаги кичик банд).

б) 272- сатр бўйича - “Молиявий фаолият бўйича тўловлар” - молиявий фаолият бўйича сарфланган валюта маблағлари суммаси;

в) 273- сатр бўйича - “Бошқа мақсадларга” – 271, 272- сатрларда саналмаган бошқа мақсадларга сарфланган валюта суммаси.

166 – 1. «Чет эл валютасидаги пул маблағларини қайта баҳолашдан юзага келган курс фарқлари сальдоси» моддаси бўйича (280- сатр) ҳисобот даври мобайнида ҳосил бўлган, чет эл валютасидаги пул маблағларини қайта баҳолашдан юзага келган мусбат ёки манфий курс фарқлари сальдоси акс эттирилади (5000, 5200, 5500, 5600, 5700). (ЎзР АВ 20. 12. 2004 й. 1209 – 2- сон билан рўйхатга олинган ЎзР МВ Буйруғи тахриридаги банд).

167. “Йил охирида қолдик” моддаси бўйича (280- сатр) ҳисобот йили охирида корхонанинг валюта ҳисобварақлари ва кассасида бўлган, сатрлар маълумотлари: 250+260 – 270+/-280- сатрлар бўйича аниқланадиган валюта маблағлари суммаси акс эттирилади. (ЎзР АВ 20. 12. 2004 й. 1209 – 2- сон билан рўйхатга олинган ЎзР МВ Буйруғи тахриридаги банд), (Олдинги тахририга қаранг).

6- §. Ўз сармояси тўғрисида ҳисобот (5- сон шакл)

168. Ўз сармояси тўғрисида ҳисобот ҳисобот даврида корхона ўз капиталининг ҳолати ва уни шакллантириш манбалари бўйича ҳаракатини акс эттиради.

169. “Йил бошида қолдик” моддаси бўйича (010- сатр) йил бошидаги ҳолат бўйича қуйидаги ахборот акс эттирилади:

а) 3- устунда – “Устав сармояси”- таъсис ҳужжатларида қайд этилган ва устав сармоясини ҳисобга олиш ҳисобварақларида (8300) кўрсатилган устав сармоясининг суммаси кўрсатилади;

б) 4- устунда – “Кўшилган сармоя” – кўшилган сармояни ҳисобга олиш ҳисобварақларида (8400) қайд этилган кўшилган сармоя суммаси кўрсатилади;

в) 5- устунда – “Захира сармоя”- қонун ҳужжатларига мувофиқ ташкил этилган, захира сармояни ҳисобга олиш ҳисобварақларида (8500) қайд этилган захира сармоя маблағлари суммаси акс эттирилади;

г) 6- устунда– “Тақсимланмаган фойда (қопланмаган зарарлар)” тақсимланмаган фойда (қопланмаган зарар)ни ҳисобга олиш ҳисобварақларида (8700) қайд этилган, йил бошида тақсимланмаган фойда (қопланмаган зарар) суммаси кўрсатилади;

д) 7- устунда – “Сотиб олинган ўз акциялари” - сотиб олинган ўз акцияларини ҳисобга олиш ҳисобварақларида (8600) қайд этилган, корхонада бўлган сотиб олинган ўз акцияларининг суммаси; уларни кейин тарқатиш ёки йўқ қилиш учун, кўрсатилади;

е) 8- устунда – “Мақсадли тушумлар ва бошқалар” - мақсадли тадбирларни амалга ошириш учун бюджетдан, махсус жамғармалар, бошқа корхоналар, жисмоний шахслардан грантлар, субсидиялар, аъзолик бадаллари кўринишида текинга олинган активлар ва бошқа мақсадли тушумлар, шунингдек ўз сармоясини шакллантиришнинг бошқа манбалари кўрсатилади.

170. “Қимматли қоғозлар эмиссияси” моддаси бўйича (020- сатр) қонун ҳужжатларида белгиланган тартибда ҳисобот даврида қимматли қоғозларни чиқариш ва сотишдан олинган эмиссия даромади суммаси акс эттирилади.

171. “Узоқ муддатли активларни қайта баҳолаш” моддаси бўйича (030- сатр) ҳисобот йилининг биринчи куни ҳолати бўйича ҳар йили қонун ҳужжатларида белгиланган тартибда ўтказиладиган асосий фондларни қайта баҳолашдан ташқари, асосий воситалар, номоддий активлар ва бошқа узоқ муддатли активларни қайта баҳолаш суммаси акс эттирилади. (ЎзР АВ 20. 12. 2004 й. 1209 – 2- сон билан рўйхатга олинган ЎзР МВ Буйруғи тахриридаги банд).

172. “Устав сармоясини шакллантириш чоғида валюта курсларида фарқ” моддаси бўйича (040- сатр) бухгалтерия ҳисобида 8420- “Устав сармоясини шакллантириш чоғида валюта курсларида фарқ” ҳисобварағида акс эттириладиган, таъсис ҳужжатларини рўйхатдан ўтказиш санасида ва маблағлар устав сармоясига ҳақиқатда киритилган санада Марказий банк курслари ўртасида

юзага келадиган, корхонанинг устав сармоясини шакллантириш чоғида ҳисобот даври учун курслардаги фарқ акс эттирилади.

173. “Захира сармояга ажратмалар” моддаси бўйича (050- сатр) таъсис ҳужжатларига кўра ва конун ҳужжатларида белгиланган тартибда ҳисобот йили учун захира сармояга ажратмалар суммаси акс эттирилади.

174. “Жорий йилнинг тақсимланмаган фойдаси (зарари)” моддаси бўйича (060- сатр) ҳисобот йилида олинган соф фойда (зарар) суммаси кўрсатилади.

175. “Текинга олинган мол-мулк” моддаси бўйича (070- сатр) ҳисобот йилида турли манбалардан текинга олинган мол-мулкнинг қиймати кўрсатилади.

176. “Мақсадли олинган маблағлар” моддаси бўйича (080- сатр) ҳисобот йилида олинган грантлар, субсидиялар, аъзолик бадаллари ва мақсадли фойдаланиш учун бошқа мақсадли тушумлар кўрсатилади.

177. “Тўланган дивидендлар” моддаси бўйича (090- сатр) аввалги йил учун фаолият якунлари бўйича ҳисобот йили бошида тақсимланмаган фойдадан ҳисоблаб ёзилган дивидендлар суммаси кўрсатилади.

178. “Ўз сармоясини шакллантиришнинг бошқа манбалари” моддаси бўйича (100- сатр) ўз сармоясини шакллантириш бошқа манбаларининг суммаси кўрсатилади.

179. “Йил охирида қолдик” моддаси бўйича (110- сатр) тегишли устунлар бўйича ҳисобот даври охирида ўз сармоясининг сальдоси кўрсатилади. Бунда, 030, 040, 050, 100- сатрларда акс эттирилган ва 8420- «Устав капиталини шакллантиришда курсдаги фарқ», 8510- «Мол-мулкни қайта баҳолаш бўйича тузатишлар», 8520- «Резерв капитал» ҳисобварақларида, мақсадли тушумлар (8800) ҳисобварақларида ҳамда келгуси харажатлар ва тўловлар резервини ҳисобга олувчи (8900) ҳисобварақларда ҳисобда турган ўз сармояси манбаларининг йил бошидаги суммага нисбатан камайиши минус белгиси билан кўрсатилади. Шунингдек, минус белгиси билан ҳисобот йилидаги ҳисобланган дивидендлар (090- сатр) ва қопланмаган зарар (060- сатр) суммаси акс эттирилади. (ЎзР АВ 20. 12. 2004 й. 1209 – 2- сон билан рўйхатга олинган ЎзР МВ Буйруғи таҳриридаги банд).

180. “Ўз сармоясининг кўпайиши (+) ёки камайиши (-)” мод-

даси бўйича (120- сатр) йил бошидаги сумма билан қиёслаганда ҳисобот йили охирида ўз сармоясининг кўпайиши ёки камайиши суммаси акс эттирилади.

181. Акциядорлик жамиятлари 130 дан 150- сатрларгача бўлган сатрларни маълумот учун тўлдирдилар.

7- §. Дебиторлик ва кредиторлик қарзлари тўғрисида маълумотнома (2а – сон шакл)

182. Дебиторлик ва кредиторлик қарзлари тўғрисида маълумотномада ҳисобот даври охириги санасида корхона дебиторлик ва кредиторлик қарзларининг ҳолати акс эттирилади.

183. 2- устунда - “Дебиторлар ва кредиторлар рўйхати” - дебитор (кредитор)дан юкори турадиган вазирликлар (идоралар) бўйича дебитор ва кредиторлар рўйхати келтирилади. Агар дебитор (кредитор) юкори турадиган вазирликка (идорага) эга бўлмаса, юридик шахснинг тўлик номини кўрсатиш лозим.

Ўзбекистон Республикасидан ташқаридаги қарзлар бўйича дебитор (кредитор) номи (тўлик ёки умумқабул қилинган қисқартиришлар билан) кўрсатилади, шунингдек қавсларда мамлакатнинг номи кўрсатилади.

2- устунда 2. 1, 2. 2. 1, 3. 1, 5. 1, 5. 2. 1, 6. 1- сатрлар бўйича мажбурий тартибда дебитор (кредитор)нинг номини кўрсатиш лозим.

184. 3- устунда қарзнинг умумий суммаси кўрсатилади, хусусан:

а) 1- сатр бўйича дебиторлик қарзининг умумий суммаси кўрсатилади, у 3- устуннинг 2 ва 3- сатрлари суммасига тенг бўлиши керак;

б) 4- сатр бўйича кредиторлик қарзининг умумий суммаси кўрсатилади, у 3- устуннинг 5 ва 6- сатрлари суммасига тенг бўлиши керак.

Дебиторлик қарзининг умумий суммаси ўз ичига ижара бўйича олинадиган тўловларни, харидор ва буюртмачилардан, шуъба ва тобе хўжалик жамиятларидан, даъволар бўйича олишга доир ҳисобварақларни; ходимларга, маҳсулот етказиб берувчиларга, пудратчиларга берилган бўнақларни; бюджетга, давлат мақсадли жамғармаларига ва суғурта бўнақ тўловларини; муассисларнинг

устав сармоясига бадаллар бўйича қарзларини; ходимлар ва бошқа дебиторларнинг бошқа операциялар қарзларини, шу жумладан ички идоравий ҳисоб-китобларни олади. Бунда ички идоравий ҳисоб-китоблар деганда мустақил балансларга эга бўлган ва бир муайян вазирлик, идора, корпорация, уюшма, концерн ёки бирлашма таркибига қирадиган корхоналар ва ташкилотлар ўртасидаги ҳисоб-китоблар тушунилади. Дебиторлик қарзининг умумий суммаси бухгалтерия баланси 1- сон шаклининг 110 ва 210- сатрлари суммасига мувофиқ келиши керак. (ЎзР АВ 19. 05. 2005 й. 1209 – 3- сон билан рўйхатга олинган ЎзР МВ Буйруғи тахриридаги хат боши).

Кредиторлик қарзининг умумий суммаси ўз ичига маҳсулот етказиб берувчилар, пудратчилар, шубба ва тобе хўжалик жамиятларига тўлашга доир ҳисобварақларни; олинган бўнақларни; бюджетга, суғурта бўйича, давлат мақсадли жамғармалари, муассислар олдидаги, меҳнатга ҳақ тўлаш бўйича ва бошқа кредиторлар олдидаги тўловлар бўйича қарзларни, шу жумладан ички идоравий корхоналар билан ҳисоб-китобларни олади. Кредиторлик қарзининг умумий суммаси бухгалтерия баланси 1- сон шаклининг 491 ва 601- сатрлари суммасига мувофиқ келиши керак.

185. 3- устун бўйича 2. 2. 1, 2. 2, 2. 2. 1, 3. 3. 1- сатрлар бўйича 1- сатр бўйича акс эттирилган дебиторлик қарзининг умумий суммаси қуйидаги тартибда очиб кўрсатилади:

а) 2- сатр бўйича республика ичида дебиторлик қарзининг умумий суммаси кўрсатилади;

б) 2. 1- сатр бўйича республика ичида дебиторларнинг номлари бўйича қарз кўрсатилади;

в) 2. 2- сатр бўйича ички идоравий дебиторлик қарзининг умумий суммаси келтирилади;

г) 2. 2. 1- сатр бўйича 2- сатрдан ажратилган, дебиторлар номлари бўйича ички идоравий қарз суммаси кўрсатилади;

д) 3- сатр бўйича республиканинг ташқарисида дебиторлик қарзининг умумий суммаси кўрсатилади;

е) 3. 1- сатр бўйича республиканинг ташқарисида дебиторлар номлари бўйича қарз кўрсатилади.

186. 4, 5, 5. 1, 5. 2, 5. 2. 1, 6, 6. 1- сатрлар 184 ва 185- бандларга кўра, дебиторлик қарзига ўхшаш ҳолда тўлдирилади.

187. 4- устунда муддати ўтказиб юборилган, қонун ҳужжатларида

белгиланган муддатларда сўндирилмаган қарзнинг умумий суммаси кўрсатилади.

Ўзбекистон Республикаси Президентининг 1999 йил 19 июлдаги “Ўзбекистон Республикаси Президентининг 1995 йил 12 майдаги “Халқ хўжалигида ҳисоб-китоблар ўз вақтида ўтказилиши учун корхона ва ташкилотлар раҳбарларининг масъулиятини ошириш борасидаги чора-тадбирлар тўғрисида”ги ПФ – 1154- сон Фармонини қисман ўзгартириш тўғрисида” ПФ – 2340- сон Фармонининг 1- бандига мувофиқ (Ўзбекистон Республикаси Олий Мажлисининг ахборотномаси, 1999 йил 7- сон) дебиторлик қарзи товарлар ҳақиқатда юклаб жўнатиш, ишлар бажарилган, хизматлар кўрсатилган кундан бошлаб 90 кун ўтгач ўтказиб юборилган деб ҳисобланади.

Ўзбекистон Республикаси Вазирлар Маҳкамасининг 1999 йил 21 сентябрдаги “Табиий газни етказиб бериш ва унинг учун ҳисоб-китоблар тизимини такомиллаштириш тўғрисида” 439- сон қарори билан (“Ўзбекистон Республикаси ҳукуматининг қарорлари тўплами”, 1999 йил 9- сон, 57- модда) айрим корхоналарга (қарорга 5- илова) мавсумийлик ва технологик жараёнларнинг хусусиятларидан келиб чиқиб, истисно тариқасида “Ўзтрансгаз” АКга етказиб берилган газ учун 120 кун давомида ҳақ тўлаш ҳуқуқи берилган. Юқорида кўрсатилган қарорнинг 5- иловасида саналган корхоналар учун ўтказиб юборилган дебиторлик қарзининг муддати товарлар ҳақиқатда юклаб жўнатиш, ишлар бажарилган, хизматлар кўрсатилган кундан бошлаб 120 кун ўтгач белгиланади.

Ўзбекистон Республикаси Вазирлар Маҳкамасининг 2004 йил 1 ноябрдаги “Электр энергиясидан фойдаланганлик учун ҳисоб-китоб қилиш механизмини тубдан такомиллаштириш чора-тадбирлари тўғрисида” 511- сон қарорига кўра (Ўзбекистон Республикаси Қонун ҳужжатлари тўплами, 2004 йил, 44- сон, 460- модда) етказиб берилган (истеъмол қилинган) электр энергияси учун муддати ўтказиб юборилган қарзлар муддати барча юридик шахсларга календарь ой тугаганидан кейин 30 кун ўтиши билан белгиланади. (ЎЗР АВ 19. 05. 2005 й. 1209 – 3- сон билан рўйхатга олинган ЎЗР МВ Буйруғи таҳриридаги хат боши), (Олдинги таҳририга қаранг)

Ўзбекистон Республикаси Президентининг 2005 йил 11 февралдаги “Коммунал хизматлар тарифларининг асоссиз равишда ўсиб кетишига йўл қўймаслик ҳамда улар учун ўз вақтида ва тўлиқ

ҳисоб-китоб қилиниши учун истеъмољчиларнинг маъсулятини ошириш чора-тадбирлари тўғрисида” ПҚ-5- сон қарорига кўра (Ўзбекистон Республикаси Қонун ҳужжатлари тўплами, 2005 йил, 5 – 6- сон, 30- модда) кўрсатилган (истеъмољ қилинган) коммунал хизматлар учун муддати ўтказиб юборилган қарзлар муддати барча юридик шахсларга календарь ой тугаганидан кейин 30 кун ўтиши билан белгиланади. (ЎзР АВ 19. 05. 2005 й. 1209 – 3- сон билан рўйхатга олинган ЎзР МВ Буйруғи таҳриридаги хат боши).

ЎзР АВ 19. 05. 2005 й. 1209 – 3- сон билан рўйхатга олинган ЎзР МВ Буйруғига мувофиқ бешинчи-ўнинчи хатбошилар тегишлича олгинчи-ўн биринчи хатбошилар деб ҳисоблансин.

Ўзбекистон Республикаси Вазирлар Маҳкамасининг 2003 йил 12 сентябрдаги 395- сон қарори билан тасдиқланган Марказлаштирилган манбалар ҳисобига қурилишни ташкил этиш, молиялаштириш ва кредитлаш тартиби тўғрисидаги низомга («Ўзбекистон Республикаси қонун ҳужжатлари тўплами», 2003 йил, 17 – 18- сон, 146- модда) мувофиқ: (ЎзР АВ 20. 12. 2004 й. 1209 – 2- сон билан рўйхатга олинган ЎзР МВ Буйруғи таҳриридаги хат боши)

а) марказлаштирилган манбалар ҳисобига объектни фойдаланишга тайёр ҳолда қурилиш амалга оширувчи бош пудратчи ташкилотлар учун, шартномада кўрсатилган камида 45% миқдоридagi сумма бўйича муддати ўтказиб юборилган дебиторлик қарзининг муддати объект қабул қилиш комиссияси томонидан қабул қилиб олинган кундан бир ой ўтгач белгиланади; (ЎзР АВ 20. 12. 2004 й. 1209 – 2- сон билан рўйхатга олинган ЎзР МВ Буйруғи таҳриридаги хат боши).

б) марказлаштирилган манбалар ҳисобига қурилишни амалга оширувчи бош пудратчи ташкилотлар учун шартномада кўрсатилган 5% миқдоридagi кафолат суммаси бўйича муддати ўтказиб юборилган дебиторлик қарзининг муддати шартномада келишилган кафолат муддати тугаган молиявий йил якунлангандан сўнг белгиланади. (ЎзР АВ 20. 12. 2004 й. 1209 – 2- сон билан рўйхатга олинган ЎзР МВ Буйруғи таҳриридаги хат боши).

ЎзР АВ 20. 12. 2004 й. 1209 – 2- сон билан рўйхатга олинган ЎзР МВ Буйруғига мувофиқ тўртинчи-еттинчи хатбошилар мос равишда саккизинчи-ўнинчи хатбошилар деб ҳисоблансин

Ўзбекистон Республикаси Вазирлар Маҳкамасининг 2000 йил 29 июндаги “Биржадан ташқари валюта бозорини янада ривож-

лантириш ва мустаҳкамлашга доир чора-тадбирлар тўғрисида” 245- сон қарорига кўра (“Ўзбекистон Республикаси ҳукуматининг қарорлари тўплами”, 2000 йил 6- сон, 33- модда), марказлаштирилмаган экспорт операциялари бўйича тушумнинг келиб тушиши ёки товарни қайтадан олиб келиш муддати 60 кундан ошмаслиги керак, муассислар томонидан хориждаги корхоналар (савдо уйлари, савдо ваколатхоналари, шуъба ва тобе хўжалик жамиятлари, фирма дўконлари, дилерлик тармоқлари ва консигнация оморлари) манзилига олиб чиқиладиган товарлар бўйича – 180 кундан ошмаслиги керак. Ташки савдо операциялари бўйича қарз божхона чегарасидан ўтилганидан кейин тегишлича 60 ва 180 кун ўтгач ўтказиб юборилган деб ҳисобланади.

Бюджетга ва давлат мақсадли жамғармаларига мажбурий тўловлар бўйича кредиторлик қарзи қонун ҳужжатларида белгиланган тўлов муддатлари туганидан кейин келадиган кундан бошлаб ўтказиб юборилган ҳисобланади.

Бошқа кредиторлик қарзлари бўйича ўтказиб юбориш муддати сўндиришнинг муайян муддатлари белгиланган хўжалик шартномалари асосида аниқланади.

188. Корхонага боғлиқ бўлмаган сабаблар бўйича юзага келган қарзлар бўйича:

а) 5- устунда корхонага боғлиқ бўлмаган сабаблар бўйича юзага келган умумий қарз кўрсатилади, хусусан:

1- сатр бўйича – дебиторлик қарзининг умумий суммаси, у 7, 9, 11, 12- устунларда кўрсатилган суммага тенг бўлиши керак;

4- сатр бўйича – кредиторлик қарзининг умумий суммаси, у 7, 11, 12- устунларда кўрсатилган суммага тенг бўлиши керак;

б) 6- устунда ўтказиб юборилган қарзнинг умумий суммаси кўрсатилади (ўтказиб юбориш муддати мазкур қоидаларнинг 187- бандига мувофиқ аниқланади);

в) 7- устунда корхона ва ташкилотнинг ҳукумат қарорларига кўра олдиндан ҳақ тўламасдан юқлаб жўнатиш (олинган) маҳсулот (иш, хизмат) бўйича умумий дебиторлик (кредиторлик) қарзи кўрсатилади. Ундан ўтказиб юборилган қарз 8- устун бўйича акс эттирилади (ўтказиб юборилган муддат мазкур қоидаларнинг 187- бандига мувофиқ аниқланади);

г) 9- устунда улар бўйича хом ашё ва материалларни давлат захиралари ва фондларидан юқлаб жўнатиш назарда тутилган бўлак

тўловларининг суммаси кўрсатилади. Ундан муддати ўтказиб юборилган дебиторлик қарзи 10- устунда кўрсатилади (ўтказиб юборилган муддат мазкур Қоидаларнинг 187- бандига мувофиқ аниқланади). 9 ва 10- устунларда акс эттириладиган маълумот фақат дебиторлик қарзи қисмида тўлдирилади;

д) 11- устунда корхона ва ташкилотнинг ҳукумат қарорлари бўйича қарзни сўндириш муддати аниқланган тартибда кечиктирилган қарзи акс эттирилади;

е) 12- устунда қонун ҳужжатларига мувофиқ тақдим этилган даъволар бўйича суд тергаб-текшируви жараёни борадиган қарз суммаси кўрсатилади. Бу ерда унинг бўйича хўжалик судининг кредитордан ундириш тўғрисида ҳал қилув қарорлари чиқарилган қарз ҳам акс эттирилади.

189. Зарурат туғилган тақдирда корхона ва ташкилотларга “Корхонага боғлиқ бўлмаган сабаблар бўйича юзага келган қарз” бўлимида қўшимча устунлар очишга рухсат берилади.

190. 2а-сон шакл сатрларининг миқдори тегишлича 2. 1, 2. 2. 1, 3. 1, 5. 1, 5. 2. 1, 6. 1- сатрлар бўйича кўрсатиладиган дебиторлар ва кредиторлар миқдорига боғлиқдир.

191. 2а-сон шакл раҳбар ва бош бухгалтер томонидан имзоланади ҳамда ҳар бир саҳифада муҳр билан тасдиқланади.

8- §. Тушунтириш хати

192. Молиявий ҳисоботга тушунтиришлар корxonанинг ҳисоб сиёсатини очиб бериши ва ҳисоботдан фойдаланувчиларни корxonанинг мулкий ва молиявий ахволини реал баҳолаш учун зарур бўлган қўшимча маълумотлар билан таъминлаши керак.

193. Молиявий ҳисоботга тушунтириш хати Ўзбекистон Республикаси Молия вазирлиги томонидан 1998 йил 26 июлда 17 – 07/86-сон билан тасдиқланган Ўзбекистон Республикаси Бухгалтерия ҳисоби миллий стандарти (1- сон БҲМС) “Ҳисоб сиёсати ва молиявий ҳисобот” (рўйхат рақами 474, 1998 йил 14 август, Ўзбекистон Республикаси вазирликлари, давлат кўмиталари ва идораларининг меъёрий ҳужжатлари ахборотномаси, 1999 йил 5- сон)да назарда тутилган талабларга мувофиқ тузилади.

Ўзбекистон Республикаси Молия вазирлигининг 2002 йил 27 декабрдаги 140- сонли буйруғига 1- сонли илова

Приложение №1
к приказу Министерства финансов Республики Узбекистан от 27 декабря 2002 года №140

БУХГАЛТЕРИЯ БАЛАНСИ (1- сонли шакл)
БУХГАЛТЕРСКИЙ БАЛАНС (форма №1)

1- январь 2011 йилга

на _____ 200_ год

Корхона, ташкилот: "ABC"
акционерлик жамияти
Тармок: "Енгилсаноат"

Ташкилий-ҳуқуқий шакли:
акционерлик

Мулкчилик шакли: **ҳиссадорлик-жамоа**

Вазирлик, идора ва бошқалар:
"Ўзбекенгилсаноат"

Солиқ тўловчининг
идентификацион рақами: **0158937**

Худуд: **Мирзо Улугбек тумани**

Манзил: **Тошкент шаҳри Аҳмад
Дониш кўчаси 27 уй**

Ўлчов бирлиги, **минг сўм**

Тақдим қилиш муддати: **25. 01. 2004 й**

БХУТ бўйича 1-
шакл

КТУТ бўйича

ХХТУТ бўйича

ТХШТ бўйича

МШТ бўйича

ДБИБТ бўйича

СТИР

МҲОБТ

Жўнатилган сана

Қабул қилинган
сана

Кодлар
0710001

<p style="text-align: center;">Кўрсаткичлар номи Наименование показателя</p>	<p style="text-align: center;">Сатр раками Код стр.</p>	<p style="text-align: center;">Ҳисобот даври бошига На начало отчетного периода</p>	<p style="text-align: center;">Ҳисобот даври охирига На конец отчетного периода</p>
1	2	3	4
А К Т И В			
УЗОҚ МУДДАТЛИ АКТИВЛАР			
I. ДОЛГОСРОЧНЫЕ АКТИВЫ			
Асосий воситалар: Основные средства:			
Бошланғич (тикланиш) қиймат (0100, 0300) Первоначальная (восстановительная) стоимость	010		
Эскириш суммаси (0200) Сумма износа	011		
Қолдик (баланс) қиймат (010 – 011 сатр) Остаточная (балансовая) стоимость	012		
Номоддий активлар: Нематериальные активы:			
Бошланғич қиймат (0400) Первоначальная стоимость	020		
Амортизация суммаси (0500) Сумма амортизации	021		
Қолдик (баланс) қиймат (020 – 021 сатр) Остаточная (балансовая) стоимость	022		
Узоқ муддатли инвестициялар, жами (040+050+060+070+080 сатрлар), шу жумладан: Долгосрочные инвестиции, всего (040+050+060+070+080), в том числе:	030		
Қимматли қоғозлар (0610) Ценные бумаги	040		
Шўъба хўжалик жамиятларига инвестициялар (0620) Инвестиции в дочерние хозяйственные общества	050		
Қарам хўжалик жамиятларига инвестициялар (0630) Инвестиции в зависимые хозяйственные общества	060		

Хорижий сармоя иштирокидаги корхоналарга инвестициялар (0640) Инвестиции в предприятие с иностранным капиталом	070		
Бошқа узок муддатли инвестициялар (0690) Прочие долгосрочные инвестиции	080		
Ўрнатиладиган асбоб-ускуналар (0700) Оборудование к установке	090		
Капитал қўйилмалар (0800) Капитальные вложения	100		
Узок муддатли дебиторлик қарзлари (0910, 0920, 0930, 0940) Долгосрочная дебиторская задолженность	110		
Шундан: муддати кечиктирилганлари Из них: просроченная	111		
Узок муддатли кечиктирилган харажатлар (0950, 0960, 0990) Долгосрочные отсроченные расходы	120		
I-бўлим бўйича жами (012+022+030+090+100+110+120 сатрлар) Итого по разделу I (стр. 012+022+030+090+100+110+120)	130		
ЖОРИЙ АКТИВЛАР II. ТЕКУЩИЕ АКТИВЫ			
Товар-моддий захиралар, жами (150+160+170+180 сатрлар), шу жумладан: Товарно-материальные запасы, всего (стр. 150+160+170+180), в том числе:	140		
Ишлаб чиқариш захиралари (1000, 1100, 1500, 1600) Производственные запасы	150		
Тугалланмаган ишлаб чиқариш (2000, 2100, 2300, 2700) Незавершенное производство	160		
Тайёр маҳсулот (2800) Готовая продукция	170		
Товарлар (2900 дан 2980 нинг айирмаси) Товары	180		
Келгуси давр харажатлари (3100) Расходы будущих периодов	190		
Муддати кечиктирилган харажатлар (3200) Отсроченные расходы	200		

Дебиторлар, жами (220+230+240+250+260+270+280+290+300+310 сатрлар) Дебиторы, всего (стр. 220+230+240+250+260+270+280+290+300+310)	210		
Шулардан: муддати ўтгани (кечиктирилганлари) Из неё: просроченная	211		
Харидорлар ва буюртмачиларнинг қарзлари (4000 дан 4900 нинг айирмаси) Задолженность покупателей и заказчиков	220		
Алоҳида бўлинмаларнинг қарзлари (4110) Задолженность обособленных подразделений	230		
Шўъба ва қарам хўжалик жамиятларининг қарзлари (4120) Задолженность дочерних и зависимых хозяйственных обществ	240		
Ходимларга берилган бўнақлар (4200) Авансы, выданные персоналу	250		
Мол етказиб берувчилар ва пудратчиларга берилган бўнақлар (4300) Авансы, выданные поставщикам и подрядчикам	260		
Бюджетга солиқлар ва йигимлар бўйича бўнақ тўловлари (4400) Авансовые платежи по налогам и сборам в бюджет	270		
Мақсадли давлат жамғармалари ва сугурталар бўйича бўнақ тўловлари (4500) Авансовые платежи в государственные целевые фонды и по страхованию	280		
Таъсисчиларнинг устав капиталига улушлар бўйича қарзлари (4600) Задолженность учредителей по вкладам в уставный капитал	290		
Ходимларнинг бошқа операциялар бўйича қарзлари (4700) Задолженность персонала по прочим операциям	300		
Бошқа дебиторлик қарзлари (4800) Прочие дебиторские задолженности	310		
Пул маблағлари, жами (330+340+350+360 сатрлар), шу жумладан: Денежные средства, всего (стр. 330+340+350+360), в том числе:	320		

Кассадаги пул маблағлари (5000) Денежные средства в кассе	330		
Хисоб-китоб варағидаги пул маблағлари (5100) Денежные средства на расчётном счёте	340		
Хорижий валютадаги пул маблағлари (5200) Денежные средства в иностранной валюте	350		
Бошка пул маблағлари ва эквивалентлар (5500, 5600, 5700) Прочие денежные средства и эквиваленты	360		
Киска муддатли инвестициялар (5800) Краткосрочные инвестиции	370		
Бошка жорий активлар (5900) Прочие текущие активы	380		
II-бўлим бўйича жами (140+190+200+210+320+370+380 сатрлар) Итого по разделу II (стр. 140+190+200+210+320+370+380)	390		
БАЛАНС АКТИВИ БЎЙИЧА ЖАМИ (130+390 сатрлар) ВСЕГО ПО АКТИВУ БАЛАНСА (стр. 130+390)	400		
П А С С И В			
ЎЗ МАБЛАҒЛАРИ МАНБАЛАРИ I. ИСТОЧНИКИ СОБСТВЕННЫХ СРЕДСТВ			
Устав капитали (8300) Уставный капитал	410		
Кўшилган капитал (8400) Добавленный капитал	420		
Резерв (захира) капитал (8500) Резервный капитал	430		
Сотиб олинган ўз акциялари (8600) Выкупленные собственные акции	440		
Таксимланмаган фойда (Қопланмаган зарар) (8700) Нераспределенная прибыль (непокрытый убыток)	450		
Мақсадли тушумлар (8800) Целевые поступления	460		
Бўлгуси харажатлар ва тўловлар захиралари (8900) Резервы предстоящих расходов и платежей	470		

I-бўлим бўйича жами (410+420+430+440+450+460+470 сатрлар) Итого по разделу I (стр. 410+420+430+440+450+460+470)	480		
МАЖБУРИЯТЛАР II. ОБЯЗАТЕЛЬСТВА			
Узоқ муддатли мажбуриятлар, жами (500+510+520+530+540+550+560+570+580+590 сатрлар) Долгосрочные обязательства, всего	490		
Шу жумладан: узоқ муддатли кредиторлик қарзлари (500+520+540+560+590 сатрлар) В том числе: долгосрочная кредиторская задолженность	491		
Улардан: муддати кечиктирилган узоқ муддатли кредиторлик қарзлари Из неё: просроченная долгосрочная кредиторская задолженность	492		
Маҳсулот етказиб берувчилар ва пудратчилардан узоқ муддатли қарзлар (7000) Долгосрочная задолженность поставщикам и подрядчикам	500		
Алоҳида бўлималардан узоқ муддатли қарзлар (7110) Долгосрочная задолженность обособленным подразделениям	510		
Шўъба ва қарам хўжалик жамиятларидан узоқ муддатли қарзлар (7120) Долгосрочная задолженность дочерним и зависимым хозяйственным обществам	520		
Муддати кечиктирилган узоқ муддатли даромадлар (7210, 7220, 7230) Долгосрочные отсроченные доходы	530		
Солиқлар ва мажбурий тўловлар бўйича муддати кечиктирилган узоқ муддатли мажбуриятлар (7240) Долгосрочные отсроченные обязательства по налогам и обязательным платежам	540		
Муддати кечиктирилган бошқа узоқ муддатли мажбуриятлар (7250, 7290) Прочие долгосрочные отсроченные обязательства	550		
Харидорлар ва буюртмачилардан олинган бўнақлар (7300) Авансы, полученные от покупателей и заказчиков	560		

Узок муддатли банк кредитлари (7810) Долгосрочные банковские кредиты	570		
Узок муддатли қарзлар (7820, 7830, 7840) Долгосрочные займы	580		
Бошқа узок муддатли кредиторлик қарзлари (7900) Прочие долгосрочные кредиторские задолженности	590		
Жорий мажбуриятлар, жами (610+620+630+640+650+660+670+680+690+700+710+720+730+740+750+760 сатрлар) Текущие обязательства, всего (стр. 610+620+630+640+650+660+670+680+690+700+710+720+730+740+750+760)	600		
Шу жумладан: жорий кредиторлик қарзлари (610+630+650+670+680+690+700+710+720+760 сатрлар) В том числе: текущая кредиторская задолженность (стр. 610+630+650+670+680+690+700+710+720+760)	601		
Улардан: муддати ўтган (кечиктирилган) жорий кредиторлик қарзлари Из неё: просроченная текущая кредиторская задолженность	602		
Маҳсулот етказиб берувчилар ва пудратчилардан қарзлар (6000) Задолженность поставщиками и подрядчикам	610		
Алоҳида бўлинмалардан қарзлар (6110) Задолженность обособленным подразделениям	620		
Шўба ва қарам хўжалик жамиятларидан қарзлар (6120) Задолженность дочерним и зависимым хозяйственным обществам	630		
Муддати кечиктирилган даромадлар (6210, 6220, 6230) Отсроченные доходы	640		
Солиқлар ва мажбурий тўловлар бўйича муддати ўтган (кечиктирилган) мажбуриятлар (6240) Отсроченные обязательства по налогам и обязательным платежам	650		
Муддати ўтган (кечиктирилган) бошқа мажбуриятлар (6250, 6290) Прочие отсроченные обязательства	660		

Олинган бўнақлар (6300) Полученные авансы	670		
Бюджетта тўловлар бўйича қарзлар (6400) Задолженность по платежам в бюджет	680		
Сугурталаш бўйича қарзлар (6510) Задолженность по страхованию	690		
Давлатнинг мақсадли жамғармаларига тўловлар бўйича қарзлар (6520) Задолженность по платежам в государственные целовые фонды	700		
Таъсисчиларга қарзлар (6600) Задолженность учредителям	710		
Меҳнатга ҳақ тўлаш бўйича қарзлар (6700) Задолженность по оплате труда	720		
Қисқа муддатли банк кредитлари (6810) краткосрочные банковские кредиты	730		
Қисқа муддатли қарзлар (6820, 6830, 6840) краткосрочные займы	740		
Узоқ муддатли мажбуриятларнинг жорий қисми (6950) Текущая часть долгосрочных обязательств	750		
Бошқа кредиторлик қарзлари (6900, бундан 6959 мустасно) Прочие кредиторские задолженности	760		
II-бўлим бўйича жами (490+600 сатрлар) Итого по разделу II (стр. 490+600)	770		
БАЛАНС ПАССИВИ БЎЙИЧА ЖАМИ (480+770 сатрлар) ВСЕГО ПО ПАССИВУ БАЛАНСА (стр. 480+770)	780		

Балансдан ташқари счётларда ҳисобга олинган кийматликларнинг мавжудлиги тўғрисида маълумот

Справка о наличии ценностей, учитываемых на забалансовых счётах

Кўрсаткичлар номи Наименование показателя	Сятр коди Код строки	Ҳисобот даври бошига На начало отчетного периода	Ҳисобот даври охирига На конец отчетного периода
1	2	3	4
Қиска муддатли ижарага олинган асосий воситалар (001) основные средства, полученные по краткосрочной аренде (001)	790		
Масъул саклашга қабул қилинган товар-моддий кийматликлар (002) Товарно-материальные ценности, принятые на ответственное хранение (002)	800		
Қайта ишлашга қабул қилинган материаллар (003) Материалы, принятые в переработку (003)	810		
Комиссияга қабул қилинган товарлар Товары, принятые на комиссию (004)	820		
Ўрнатиш учун қабул қилинган ускуналар (005) Оборудование, принятое для монтажа (005)	830		
Қаъий ҳисобот бланкалари (006) Бланки строгой отчетности (006)	840		
Тўловга қобилиятсиз дебиторларнинг зарарга ҳисобдан чиқарилган қарзи (007) Списанная в убыток задолженность неплатежеспособных дебиторов (007)	850		
Олинган мажбурият ва тўловларнинг таъминоти (008) Обеспечение обязательств и платежей – полученные (008)	860		
Берилган мажбурият ва тўловларнинг таъминоти (009) Обеспечение обязательств и платежей – выданные (009)	870		

Узок муддатли ижара шартномасига асосан берилган асосий воситалар (010) Основные средства, сданные по договору долгосрочной аренды (010)	880		
Ссуда шартномаси бўйича олинган мулклар (011) Имущество, полученное по договору ссуды (011)	890		
Келгуси даврларда солиқ солинадиган базадан чиқариладиган харажатлар (012) Расходы, исключаемые из налогооблагаемой базы следующих периодов (012)	900		
Вақтинчалик солиқ имтиёзлари (турлари бўйича) (013) Временные налоговые льготы (по видам) (013)	910		
Фойдаланишдаги инвентар ва хўжалик жиҳозлари (014) Инвентарь и хозяйственные принадлежности в эксплуатации (014)	920		

Рахбар

Руководитель _____

Бош бухгалтер

Главный бухгалтер _____

Ўзбекистон Республикаси Молия вазирлигининг 2002 йил 27 декабрдаги 140- сонли буйруғига 1- сонли илова

Приложение №1
к приказу Министерства финансов Республики Узбекистан от 27 декабря 2002 года №140

МОЛИЯВИЙ НАТИЖАЛАР ТЎҒРИСИДАГИ ҲИСОБОТ
(2- сонли шакл)
ОТЧЕТ О ФИНАНСОВЫХ РЕЗУЛЬТАТАХ
(форма №2)

1- январ 2011 йилга

на _____ 200_ год

Корхона, ташкилот: **“ABC”**
акционерлик жамияти
Тармок: **“Енгилсаноат”**

Ташкилий-хужукий шакли:
акционерлик

Мулкчилик шакли: **ҳиссадорлик-жамоа**

Вазирлик, идора ва бошқалар:
“Ўзбекенгилсаноат”

Солик тўловчининг
идентификацион раками: **0158937**

Ҳудуд: **Мирзо Улугбек тумани**

Манзил: **Тошкент шаҳри Аҳмад
Дониш кўчаси 27 уй**

Ўлчов бирлиги, **минг сўм**

Тақдим қилиш муддати: **25. 01. 2004 й**

		Кодлар
	БХУТ бўйича 2-шакл	0710002
	КТУТ бўйича	
	ХХТУТ бўйича	
	ТҲШТ бўйича	
	МШТ бўйича	
	ДБИБТ бўйича	
	СТИР	
	МҲОБТ	
	Жўнатилган сана	
	Қабул қилинган сана	

Кўрсаткичлар номи Наименование показателя	Сатр коди Код стр.	Ўтган йилнинг шу даврида За соответствующий период прошлого года		Ҳисобот даврида За отчетный период	
		Даромад- лар (фойда) Доходы (прибыль)	Харажат- лар (зарар) Расходы (убытки)	Даро- мадлар (фойда) Доходы (прибыль)	Харажат- лар (зарар) Расходы (убытки)
1	2	3	4	5	6
Маҳсулот (товар, иш ва хизмат)ларни сотишдан соф тушум Чистая выручка от реализации продукции (товаров, работ и услуг)	010		x		x
Сотилган маҳсулот (товар, иш ва хизмат) ларнинг таннари Себестоимость реализованной продукции (товаров, работ и услуг)	020	x		x	
Маҳсулот (товар, иш ва хизмат)ларни сотишнинг ялпи фойдаси (зарари) (сатр 010 – 020) Валовая прибыль (убыток) от реализации продукции (товаров, работ и услуг) (стр. 010 – 020)	030				
Давр харажатлари, жами (сатр. 050+060+070+080), шу жумладан: Расходы периода, всего (стр. 050+060+070+080), в том числе:	040	x		x	
Сотиш харажатлари Расходы по реализации	050	x		x	
Маъмурий харажатлар Административные расходы	060	x		x	

Бошқа операциялар харажатлар Прочие операционные расходы	070	x		x	
Келгусида солиққа тортиладиган базадан чиқариладиган ҳисобот даври харажатлари Расходы отчетного периода, исключаемые из налогооблага-емой базы в будущем	080	x		x	
Асосий фаолиятнинг бошқа даромадлари Прочие доходы от основной деятельности	090	x		x	
Асосий фаолиятнинг фойдаси (зарари) (сатр. 030 – 040+090) Прибыль (убыток) от основной деятельности (стр. 030 – 040+090)	100				
Молиявий фаолиятнинг даромадлари, жами (сатр. 120+130+140+150+160), шу жумладан: Доходы от финансовой деятельности, всего (стр. 120+130+140+150+160), в том числе:	110		x		x
Дивидендлар шаклидаги даромадлар Доходы в виде дивидендов	120		x		x
Фоизлар шаклидаги даромадлар Доходы в виде процентов	130		x		x
Узоқ муддатли ижара (молиявий лизинг)даги даромадлар Доходы от долгосрочной аренды (финансовый лизинг)	140		x		x

Валюта курси фаркидан даромадлар Доходы от валютных курсовых разниц	150		х		х
Молиявий фаолиятнинг бошқа даромадлари Прочие доходы от финансовой деятельности	160		х		х
Молиявий фаолият бўйича харажатлар (сатр. 180+190+200+210), шу жумладан: Расходы по финансовой деятельности (стр. 180+190+200+210), в том числе:	170	х		х	
Фоишлар шаклидаги харажатлар Расходы в виде процентов	180	х		х	
Узоқ муддатли ижара (молиявий лизинг) бўйича фоишлар шаклидаги харажатлар Расходы в виде процентов по долгосрочной аренде (финансовому лизингу)	190	х		х	
Валюта курси фаркидан зарарлар Убытки от валютных курсовых разниц	200	х		х	
Молиявий фаолият бўйича бошқа харажатлар Прочие расходы по финансовой деятельности	210	х		х	

Умумхўжалик фаолиятининг фойдаси (зарари) (сатр. 100+110 – 170) Прибыль (убыток) от общехозяйственной деятельности (стр. 100+110 – 170)	220				
Фавқуллодаги фойда ва зарарлар Чрезвычайные прибыли и убытки	230				
Даромад (фойда) солигини тўлагунга кадар фойда (зарар) (сатр. 220+\\-230) Прибыль (убыток) до уплаты налога на доходы (прибыль) (стр. 220+\\-230)	240				
Даромад (фойда) солиги Налог на доходы (прибыль)	250	x		x	
Фойдадан бошқа солиқлар ва йигимлар Прочие налоги и сборы от прибыли	260	x		x	
Ҳисобот даврининг соф фойдаси (зарари) (сатр. 240 – 250 – 260) Чистая прибыль (убыток) отчетного периода (стр. 240 – 250 – 260)	270				

**Бюджетга тўловлар тўғрисида маълумот
Справка о платежах в бюджет**

Кўрсаткичнинг номи Наименование показателя	Сатр коди Код строки	Ҳисоб бўйича тўланади Причитается по расчёту	Ҳақиқатда тўланган Фактически внесено
1	2	3	4
Даромад (фойда) солиғи, (сатр. 281+282), шу жумладан: Налог на доходы (прибыль), (стр. 281+282), в том числе:	280		
Юридик шахслардан С юридических лиц	281		
Жисмоний шахслардан С физических лиц	282		
Ялпи тушумдан олинадиган ягона солиқ Единый налог с валовой выручки	290		
Белгиланган даромаддан олинадиган ягона солиқ Единый налог на вмененный доход	300		
Ягона ер солиғи Единый земельный налог	310		
Ягона солиқ Единый налог	320		
Кўшилган киймат солиғи налог на добавленную стоимость	330		
Акциз солиғи Акцизный налог	340		
Ер ости бойликларидан фойдаланганлик учун солиқ Налог за пользование недрами	350		
Экология солиғи Экологический налог	360		
Сув ресурсларидан фойдаланганлик учун солиқ Налог за пользование водными ресурсами	370		
Импорт бўйича божхона божи Импортные таможенные пошлины	380		
Мол-мулк солиғи Налог на имущество	390		

Ер солиғи Земельный налог	400		
Инфраструктурани ривожлантириш солиғи Налог на развитие инфраструктуры	410		
Бошқа солиқлар Прочие налоги	420		
Маҳаллий бюджетта йиғимлар Сборы в местный бюджет	430		
Бюджетта тўловларнинг кечиктирилганлиги учун молиявий жазолар Финансовые санкции за просроченные платежи в бюджет	440		
Жами бюджетта тўловлар суммаси (280 дан 440 сатргача, 281 ва 282 сатрлардан ташқари) Всего сумма платежей в бюджет (стр. с 280 по 440 кроме стр. 281 и 282)	450		

Раҳбар _____ Бош бухгалтер _____
 Руководитель _____ Главный бухгалтер _____

Ўзбекистон Республикаси Молия вазирлигининг 2002 йил 27 декабрдаги 140- сонли буйруғига 1- сонли илова

Приложение №1
к приказу Министерства финансов Республики Узбекистан от 27 декабря 2002 года №140

**АСОСИЙ ВОСИТАЛАР ҲАРАКАТИ ТЎҒРИСИДАГИ
ҲИСОБОТ**
(3- сонли шакл)
ОТЧЕТ О ДВИЖЕНИИ ОСНОВНЫХ СРЕДСТВ
(форма №3)

1- январ 2004 йилга

на _____ 200_ год БХУТ бўйича 3- шакл
Корхона, ташкилот: *"ABC"* КТУТ бўйича
акционерлик жамияти
Тармок: *"Енгилсаноат"* ХХТУТ бўйича
Ташкилий-ҳуқуқий шакли: ТҲШТ бўйича
акционерлик
Мулкчилик шакли: *ҳиссадорлик- жамоа* МШТ бўйича
Вазирлик, идора ва бошқалар: ДБИБТ бўйича
"Ўзбекингилсаноат"
Солик тўловчининг СТИР
идентификацион рақами: *0158937*
Худуд: *Мирзо Улугбек тумани* МҲОБТ
Манзил: *Тошкент шаҳри Аҳмад* Жўнатишган сана
Дониш кўчаси 27 уй
Ўлчов бирлиги, *минг сўм* Кабул қилинган сана
Тaqдим қилиш муддати: *25. 01. 2004 й*

Кодлар
0710003

Кўрсаткичлар номи Наименование показателя	Сатр рақами Код строки	Бошланғич (тиклаш) қиймати					Йиғилган амортизация (эскириш) миқдори					Қолдиқ қиймати	
		Йил бошига қолдик	Келиб тушган	чиқим	Йил охирига қолдик	Йил бошига қолдик	Йил бошига қолдик	Келиб тушгани бўйича	Қолдиқи бўйича	Йил охирига қолдик	Йил бошига	Йил охирига	
1	2	3	4	5	6	7	8	9	10	11	12		
Бяно	010												
Иншоот	020												
Узатиш мосламалари	030												
Машина ва жиҳозлар	040												
Шу жумладан: А) куч машина ва жиҳозлари	041												
Б) ишчи машина ва жиҳозлар	042												
В) Ўлчов ва тартибга солувчи асбоблар, мосламалар ва лаборатория жиҳозлари	043												
Г) Ҳисоблаш техникаси	044												
Д) бошқа машина ва жиҳозлар	045												
Транспорт воситалари	050												

Маълумот учун:											
Кириш қилинган:											
Ўз маблағлари хисобига	150				х	х	х	х	х	х	х
Банк кредитлари хисобига	152				х	х	х	х	х	х	х
Бошқа қарзга олинган мблағлар хисобига	153				х	х	х	х	х	х	х
Ижарага берилган асосий воситалар	160										
Ижарага олинган асосий воситалар	170										

Рақбар: _____ Бош хисобчи: _____

Ўзбекистон Республикаси Молия вазирлигининг 2002 йил 27 декабрдаги 140- сонли буйруғига
1- сонли илова

Приложение №1
к приказу Министерства финансов Республики
Узбекистан от 27 декабря 2002 года №140

ПУЛ ОҚИМЛАРИ ТЎҒРИСИДАГИ ҲИСОБОТ
(4- сонли шакл)
ОТЧЕТ О ДЕНЕЖНИХ ПОТОКОВ
(форма №4)

_____ 2011 йилга		Кодлар
на _____ 2011 год	БХУТ бўйича 4-шакл	0710003
Корхона, ташкилот _____	КТУТ бўйича	
Тармок _____	ХХТУТ бўйича	
Ташкилий-ҳуқуқий шакли _____	ТХШТ бўйича	
Мулкчилик шакли _____	МШТ бўйича	
Вазирлик, идора ва бошқалар _____	ДБИБТ бўйича	
Солиқ тўловчининг идентификацион рақами _____	СТИР	
Худуд _____	МҲОБТ	
Манзил _____	Жўнатилган сана	
Ўлчов бирлиги, минг сўм _____	Қабул қилинган сана	
Тақдим қилиш муддати* _____		

Кўрсаткичлар номи Наименование показателей	Сятр коди Код стр.	Кирым Приход	Чиким Расход
1	2	3	4
Операцион фаолият Операционная деятельность			
Маҳсулот (товар, иш ва хизмат)ларни сотишдан келиб тушган пул маблағлари Денежные поступления от реализации продукции (товаров, работ и услуг)	010		
Материал, товар, иш ва хизматлар учун мол етказиб берувчиларга тўланган пул маблағлари Денежные выплаты поставщикам за материалы, товары, работы и услуги	020		
Ходимларга ва улар номидан тўланган пул маблағлари Денежные платежи персоналу и от их имени	030		
Операцион фаолиятнинг бошқа пул тушумлар ва тўловлари Другие денежные поступления и выплаты от операционной деятельности	040		
Жами: операцион фаолиятнинг соф пул кирими / чикими (сатр. 010 – 020 – 030+/-040) Итого: чистый денежный приток/ отток от операционной деятельности (стр. 010 – 020 – 030+/-040)	050		
Инвестиция фаолияти Инвестиционная деятельность			
Асосий воситаларни сотиб олиш ва сотиш Приобретение и продажа основных средств	060		
Номоддий активларни сотиб олиш ва сотиш Приобретение и продажа нематериальных активов	070		
Узок ва киска муддатли инвестицияларни сотиб олиш ва сотиш Приобретение и продажа долгосрочных и краткосрочных инвестиций	080		
Инвестицион фаолиятнинг бошқа пул тушумлари ва тўловлари Другие денежные поступления и выплаты от инвестиционной деятельности	090		

Жами: инвестицион фаолиятнинг соф пул кирими/чикими (сатр. 060+/-070+/-080+/- -090) Итого: чистый денежный приток/отток от инвестиционной деятельности (стр. 060+/- -070+/-080+/-090)	100		
Молиявий фаолият Финансовая деятельность			
Олинган ва тўланган фоизлар Полученные и выплаченные проценты	110		
Олинган ва тўланган дивидентлар Получение и выплата дивиденды	120		
Акциялар чиқаришдан ёки хусусий капитал билан боғлиқ бўлган бошқа инструментлардан келган пул тушумлари Денежные поступления от выпуска акций или других инструментов, связанных с собственным капиталом	130		
Хусусий акциялар сотиб олингандаги пул тўловлари Денежные выплаты при выкупе собственных акций	140		
Узоқ ва қисқа муддатли кредит ва қарзлар бўйича пул тушумлари ва тўловлари Денежные поступления и выплаты по долгосрочным и краткосрочным кредитам и займам	150		
Узоқ муддатли ижара (молиявий лизинг) бўйича пул тушумлари ва тўловлари Денежные поступления и платежи по долгосрочной аренде (финансовому лизингу)	160		
Молиявий фаолиятнинг бошқа пул тушумлари ва тўловлари Другие денежные поступления и выплаты от финансовой деятельности	170		
Жами: молиявий фаолиятнинг соф пул кирим/чиким (сатр. 110+/-120+130 – 140+/-150+/- -160+/-170) Итого: чистый денежный приток/отток от финансовой деятельности (стр. 110+/-120+130 – 140+/-150+/-160+/-170)	180		
Солиққа тортиш Налогообжение			
Тўланган даромад (фойда) солиғи Уплаченный налог на доход (прибыль)	190		
Тўланган бошқа солиқлар Уплаченные прочие налоги	200		

Жами: тўланган солиқлар (сатр. 190+200) Итого: уплаченные налоги (стр. 190+200)	210		
Жами: молиявий-хўжалик фаолиятининг соф пул кирими/чикими (сатр. 050+/-100+/-180 – 210) Итого: чистый денежный приток /отток от финансово-хозяйственной деятельности (стр. 050+/-100+/-180 – 210)	220		
Йил бошидаги пул маблаглари Денежные средства на начало года	230		
Йил охиридаги пул маблаглари Денежные средства на конец года	240		

Раҳбар: _____

Бош ҳисобчи: _____

Ўзбекистон Республикаси Молия вазирлигининг 2002 йил 27 декабрдаги 140- сонли буйруғига 1- сонли илова

Приложение №1
к приказу Министерства финансов Республики Узбекистан от 27 декабря 2002 года №140

**ЎЗ САРМОЯСИ ТЎҒРИСИДА ҲИСОБОТ
(5- сонли шакл)
ОТЧЕТ О СОБСТВЕННОМ КАПИТАЛЕ
(форма №5)**

_____ 2011 йилга		Кодлар
на _____ 2011 год	БХУТ бўйича 5-шакл	0710003
Корхона, ташкилот _____	КТУТ бўйича	
Тармок _____	ХХТУТ бўйича	
Ташкилий-ҳуқуқий шакли _____	ТҲШТ бўйича	
Мулкчилик шакли _____	МШТ бўйича	
Вазирлик, идора ва бошқалар _____	ДБИБТ бўйича	
Солиқ тўловчининг идентификацион раками _____	СТИР	
Ҳудуд _____	МҲОБТ	
Манзил _____	Жўнатилган сана	
Ўлчов бирлиги, минг сўм _____	Қабул қилинган сана	
Тақдим қилиш муддати _____		

Кўрсаткичлар номи Наименование показателя	Сатр коди Код стр.	Устав капитали Уставный капитал	Кўшилган капитал Добавленный капитал	Резерв капитали Резервный капитал	Тақсимланмаган фойда (қоплан- маган зарар) Нераспределен- ная прибыль (непокрытые убытки)	Сотиб олинган хусусий акциялар Выкупленные собственные акции	Мақсадли тушумлар ва бошқалар Целевые поступления и прочие	Жами Итого
1	2	3	4	5	6	7	8	9
<i>Йил бошидаги қолдиқ</i> <i>Остаток на начало</i> <i>года</i>	010							
Қимматли қоғозлар эмиссияси Эмиссия ценных бумаг	020							
Узоқ муддатли активларни қайта баҳолаш Переоценка долгосрочных активов капитала	030							
Устав капитални шаклантиришда пайдо бўлган валюта курси фарқлари Валютная курсовая разница при формировании уставного	040							
Резерв капиталига ажратмалар Отчисления в резервный капитал	050							

Жорий йилнинг тақсимланмаган фойдаси (зарари) Нераспределенная прибыль (убыток) текущего года	060							
Текинга олинган мол-мулк Безвозмездно полученное имущество	070							
Мақсадли фойдаланиш учун олинган маблағлар Полученные средства по целевому назначению	080							
Тўланган дивидендлар Дивиденды уплаченные	090							
Хусусий капитал шаклланишининг бошқа манбалари Прочие источники формирования собственного капитала	100							
<i>Йил охиридаги қолдиқ</i>	110							

Хусусий капиталнинг купайиши (+) ёки камайиши (-) Увеличение (+) или уменьшение (-) собственного капитала	120							
МАЪЛУМОТ УЧУН: СПРАВОЧНО:								
Чықарылган акциялар сони, дона Количества выпущенных акций, шт	130							
Шу жумладаш: В том числе:								
имтиёзли привилегированные	131							
оддий простые	132							
Акциянинг номинал қиймати Номинальная стоимость акции	140							
Муомаладаги акциялар сонин, дона Количество акций в обращении, шт	150							

Шу жумладан:								
В том числе:								
имтиёзли привилегированные	151							
оддий простые	152							

Раҳбар: _____ Бош ҳисобчи: _____

Ўзбекистон Республикаси адлия вазирлиги
томонидан рўйхатга олинган
14. 08. 1998 й.
N 475

Ўзбекистон республикаси молия вазирлиги
томонидан тасдиқланган
26. 07. 1998й.
N 17 – 07/86

ЎЗБЕКИСТОН РЕСПУБЛИКАСИ БУХГАЛТЕРИЯ ҲИСОБИ МИЛЛИЙ СТАНДАРТИ

МОЛИЯВИЙ ҲИСОБОТНИ ТАЙЁРЛАШ ВА ТАҚДИМ ЭТИШ УЧУН КОНЦЕПТУАЛ АСОС

Кириш

Изохлар, ҳисоб-китоблар ва тушунтиришлар

Тамойиллар

Молиявий ҳисобот элементлари

Молиявий ҳисоботлар элементларини акс эттириш

Молиявий ҳисоботлардаги элементларни баҳолаш

Кириш

Концептуал асоснинг мақсади ва мақоми

Концептуал асоснинг амал қилиш доираси

Молиявий ҳисоботдан фойдаланувчилар ва уларнинг ахборотга бўлган эҳтиёжи

Молиявий ҳисоботнинг мақсади

Хўжалик юритувчи субъектнинг фаолияти, молиявий ахволи ва молиявий ахволидаги ўзгаришлар

Концептуал асоснинг мақсади ва мақоми

1. Ушбу концептуал асос Ўзбекистон Республикасининг «Бухгалтерия ҳисоби тўғрисида»ги Қонуни асосида ишлаб чиқилган ва фойдаланувчилар учун молиявий ҳисоботни тайёрлаш ва тақдим этиш асосини ташкил этувчи тушунчаларни белгилаб беради.

Ушбу концепциянинг мақсади қуйидагиларга ёрдам беришдан иборат:

1. 1. Бухгалтерия ҳисоби ва молиявий ҳисобот тизимини тартибга солувчи давлат органи – Ўзбекистон Республикаси Молия вазирлигига – бухгалтерия ҳисоби миллий стандартларини (кейинги ўринларда БҲМС) ривожлантириш ва уларни қайта кўриб чиқишда;

1. 2. Молиявий ҳисоботни тайёрловчи шахсларга - БҲМС дан фойдаланишда;

1. 3. Аудиторларга – БҲМС молиявий ҳисоботига мос келадиган хулосаларни тайёрлашда;

1. 4. Молиявий ҳисоботдан фойдаланувчиларга - молиявий ҳисоботдаги маълумотларни таҳлил қилишда.

2. Концептуал асос БҲМС ҳисобланмайди ва бирон-бир низоли масалани баҳолаш ёки тушунтириш учун унинг таърифларини ўз ичига олмайди. Ушбу концептуал асосдаги мавжуд қоидалар бухгалтерия ҳисобининг алоҳида бир стандартини рад этмайди.

3. Айрим ҳолларда, агар концептуал асос билан БҲМС ўртасида зиддиятлар бўлса, – БҲМСнинг талаблари концептуал асос талабларидан устун келса, Ўзбекистон Республикаси Молия вазирлиги БҲМСни ишлаб чиқишда ушбу концептуал асосга амал қилади ва ана шу зиддиятларни бартараф этиш чора-тадбирларини кўради.

4. Концептуал асос бухгалтерия стандартларининг амалий фаолиятини ҳисобга олган ҳолда Ўзбекистон Республикаси Молия вазирлиги томонидан кўриб чиқилади.

Концептуал асоснинг амал қилиш донраси

5. Қуйидагилар ушбу концептуал асоснинг асосий жиҳатларидир:

5. 1. Молиявий ҳисоботнинг мақсади;

5. 2. Бухгалтерия ҳисоби ва молиявий ҳисобот тамойиллари;

5. 3. Молиявий ҳисоботларнинг элементларини таърифлаш, эътироф этиш ва ўлчаш.

6. Концептуал асос молиявий ҳисоботга, шу жумладан бирлаштирилган молиявий ҳисоботга алоқадордир. Молиявий ҳисобот фойдаланувчилар кенг доирасининг ахборотга бўлган талабини кондириш учун тузилади ва вақти-вақти билан тақдим этилади. Молиявий ҳисобот кўпчилик фойдаланувчилар учун асосий молиявий ахборот ҳисобланади. Айрим фойдаланувчилар, тегишли ваколатлар бўлганда, молиявий ҳисоботда бор бўлган ахборотга қўшимча ахборотни талаб қилишлари мумкин.

7. Молиявий ҳисоботлар молиявий ҳисоботнинг таркибий қисми ҳисобланади ва БҲМС билан белгиланади. Молиявий ҳисобот ана шу ҳисоботларга асосланган ёки улар билан боғлиқ бўлган изохлар, мўлжаллар ва тушунтиришларни ҳам ўз ичига олади. Бундай ахборот саноат ва жўтрофий ҳудудларнинг фаолият турлари тўғрисидаги молиявий ахборотни акс эттириши ва нархлар ўзгаришининг молиявий натижаларга таъсирини тушунтириб бериши керак.

8. Барча хўжалик юритувчи субъектлар¹ молиявий ҳисоботни тайёрлаш ва тақдим этишда концептуал асосга амал қилишлари керак.

Молиявий ҳисоботдан фойдаланувчилар ва уларнинг ахборотга бўлган эҳтиёжи

9. Ҳақиқий ва бўлгуси инвесторлар, кредиторлар, маҳсулот етказиб берувчилар, харидорлар, ходимлар, шунингдек ҳукумат муассасалари, вазирликлар, идоралар, жамоатчилик ва бошқа манфаатдор фойдаланувчилар молиявий ҳисоботдан фойдаланувчилар қарорига қиради. Молиявий ҳисобот ахборотига эҳтиёж куйидагиларда вужудга келади:

9. 1. Берилган инвестициялар билан боғлиқ хатарлар муносабати билан инвесторларда. Акциядорлар ҳам улар хўжалик субъектининг дивидендларни тўлаш қобилиятини баҳолашга имкон

¹ "Субъект" – атамаси Ўзбекистон Республикаси Олий Мажлисининг қарори билан 1996 йил 30 августдан қучга киритилган «Бухгалтерия ҳисоби тўғрисида»ги қонуннинг 3- моддасида белгиланган берилган.

берадиган ва акцияларни сотиб олиш, сақлаш ёки сотиш керакми ёки йўқлигини белгилашга кўмаклашадиган ахборотдан манфаатдордирлар;

9. 2. Ўзларига тегишли кредитлар ва фоизлар ўз вақтида тўланадими ёки йўқми эканлигини аниқлашга имкон берадиган ахборотдан манфаатдор бўлган кредиторларда;

9. 3. Ўзларига тегишли сумма ўз вақтида тўланадими ёки йўқми эканлигини аниқлашга имкон берадиган ахборотдан манфаатдор бўлган маҳсулот етказиб берувчилар ва бошқа савдо кредиторларида;

9. 4. Хўжалик юритувчи субъектнинг узлуксиз фаолияти тўғрисидаги ахборотдан манфаатдор бўлган харидорларда, айниқса улар узок муддатли битимга эга бўлсалар ёки мазкур хўжалик юритувчи субъектга боғлиқ бўлсалар;

9. 5. Хўжалик юритувчи субъектларнинг фаолияти баркарорлиги ва рентабеллиги тўғрисидаги ахборотдан манфаатдор бўлган ходимларда. Улар ҳам хўжалик юритувчи субъектнинг ўз иш ҳақларини, пенсияларини ва кейинчалик ҳам ёллаш бўйича ишлаш имкониятларини таъминлаш қобилиятига баҳо бериш имконини яратадиган ахборотдан манфаатдордирлар;

9. 6. Ресурсларнинг таксимланиши ва, бинобарин субъектларнинг фаолияти тўғрисидаги ахборотдан манфаатдор бўлган давлат бошқаруви органларида. Уларга ҳам хўжалик юритувчи субъектнинг фаолиятини тартиб га солиб туриш, солиққа тортиш сиёсатини белгилаш учун ва миллий даромадни ҳамда бошқа статистик маълумотларни аниқлаш учун асос сифатида ахборот керак;

9. 7. Жамоатчиликда ҳам, чунки хўжалик юритувчи субъектлар маҳаллий иқтисодиётга кўпгина усуллар билан, шунинг жумладан аҳолини иш билан таъминлаш ва маҳаллий маҳсулот етказиб берувчиларни қўллаб-қувватлаш билан катта ҳисса қўшиши мумкин. Молиявий ҳисобот жамоатчиликни тараққиёт йўналишлари ва хўжалик юритувчи субъектларнинг фаровонлигини яхшилашда эришилган сўнгги ютуқлар тўғрисидаги ахборот билан таъминлаб, уларга ёрдам беради.

10. Хўжалик юритувчи субъектнинг раҳбари молиявий ҳисоботнинг тузилиши ва тақдим этилиши учун жавобгардир. Раҳбар ўз эҳтиёжларини қондириш мақсадида қўшимча ахборотнинг шакли ва мазмунини белгилаш ҳуқуқига эгадир. Бироқ бун-

дай кўшимча ахборот шакллари муҳокама қилиш мазкур концептуал асос доирасидан чиқади.

Молиявий ҳисоботнинг мақсади

11. Молиявий ҳисоботнинг мақсади хўжалик субъектининг молиявий аҳволи, фаолияти, молиявий аҳволидаги ўзгаришлар тўғрисидаги ахборотни тақдим этишдан иборат. Бироқ молиявий ҳисобот иқтисодий қарорлар қабул қилиш учун фойдаланувчиларга зарур бўлган бутун ахборотни ўз ичига олмайди, чунки ҳисобот асосан аввалги воқеаларнинг натижаларини акс эттиради.

12. Молиявий ҳисобот қуйидагилар учун ҳам ахборотни сақлайди:

12. 1. Инвестиция қарорларини ва кредитлар беришга доир қарорларни қабул қилиш;

12. 2. Хўжалик юритувчи субъектнинг бўлгуси пул оқимига баҳо бериш;

12. 3. Хўжалик юритувчи субъектга ишониб топширилган ресурслар муносабати билан унинг ресурсларига, мажбуриятларига баҳо бериш;

12. 4. Раҳбар органларнинг ишига баҳо бериш.

Хўжалик юритувчи субъектнинг фаолияти, молиявий аҳволи ва молиявий аҳволидаги ўзгаришлар

13. Молиявий ҳисоботдан фойдаланувчилар қабул қиладиган иқтисодий қарорлар хўжалик юритувчи субъектнинг пул маблағларини кўпайтириш, уларнинг кўпайиш вақтини ҳисобкитоб қилиш ва натижага эришишга умид қилишдаги қобилиятини баҳолашни талаб қилади. Бундан қобилият пировард натижада масалан, хўжалик юритувчи субъект ўз ходимлари ва маҳсулот етказиб берувчиларига ҳақ тўлай оладими, фоизларни тўлаб турадими, кредитларни ўза оладими ва даромадни (фойдани) тақсимлай оладими ёки йўқми эканини аниқлайди.

Фойдаланувчилар пул маблағларини кўпайтириш қобилиятини яхшироқ баҳолайдилар, агар у хўжалик юритувчи субъектнинг молиявий аҳволи фаолиятини ва молиявий аҳволидаги ўзгаришларни акс эттирадиган ахборот билан таъминланган бўлса.

14. Хўжалик юритувчи субъект назорат қилиб турадиган иктисодий ресурслар, унинг молиявий тузилмаси, ликвидлиги, тўловга қобилияти, ишлаётган муҳит ўзгаришларига муносабат билдира олиши хўжалик юритувчи субъектнинг молиявий аҳволига таъсир ўтказди. Хўжалик юритувчи субъект назорат қилиб турадиган иктисодий ресурслар ҳақидаги ва унинг ана шу ресурсларни қайта ишлаш қобилияти тўғрисидаги ахборотлар хўжалик юритувчи субъектнинг келгусида пул маблағларини ва уларнинг эквивалентини кўпайтириш имкониятини прогношлаш учун зарурдир. Молиявий аҳвол ҳақидаги ахборот келгусида кредитларга бўлган эҳтиёжни аниқлаш учун, шунингдек келадиган даромадлар билан пул оқимларини хўжалик юритувчи субъектнинг акцияларига (пайига) эга бўлганлар ўртасида тақсимлашда зарурдир, шунингдек хўжалик юритувчи субъект кейинчалик ўзининг молиявий аҳволини қанчалик муваффақият билан яхшилаётгани олишини аниқлаш учун зарурдир. Ликвидлик ва тўловга қобилият ҳақидаги ахборот хўжалик юритувчи субъектнинг молиявий мажбуриятларини ўз вақтида тўлаётгани олишини аниқлаш учун зарурдир. Ликвидлик яқин келгусида ана шу давр ичидаги молиявий мажбуриятларни тўлаш учун пул маблағлари мавжудлигини англатади. Тўлов қобилияти молиявий мажбуриятларни ўз вақтида тўлаш учун пул маблағлари мавжудлигини англатади.

15. Хўжалик юритувчи субъектнинг фаолият кўрсаткичлари, унинг рентабеллигининг ўзига хос хусусиятлари тўғрисидаги ахборот иктисодий ресурслардаги потенциал ўзгаришларни баҳолаш учун талаб этилади. Бундай ахборот келгусида назоратни амалга оширишга имкон беради, шунингдек хўжалик юритувчи субъектнинг фаолиятидаги ўзгаришлар ҳақидаги муҳим ахборот ҳамдир.

Фаолият ҳақидаги ахборот хўжалик юритувчи субъектнинг мавжуд ресурслар базасидан пул маблағлари тўплай олишини прогношлаш учун зарурдир, бу эса корхона кўшимча ресурсларни жалб қилиши мумкин бўлган самарадорликка баҳо беришни шакллантиришда муҳимдир.

16. Пул оқимлари ҳақидаги ахборот хўжалик юритувчи субъектнинг пул маблағларини жалб қилиш қобилиятига баҳо бериш учун зарурдир, бу эса фойдаланувчиларга ҳар хил хўжалик юритувчи субъектларининг пул оқимларини баҳолаш ва таққослаш учун янги усуллар ишлаб чиқишга имкон беради.

17. Молиявий ҳисоботлар ўзаро бир-бири билан боғлангандир, чунки улар хўжалик фаолиятига доир бир хил ҳолатларнинг ҳар хил жиҳатларини акс эттиради. Ҳар бир ҳисобот битта мақсадга хизмат қилмайдиган ва фойдаланувчиларнинг муайян эҳтиёжларини аниқлаш учун зарур бўлган бутун ахборотни бермайди. Масалан, молиявий-хўжалик фаолиятнинг натижалари тўғрисидаги ҳисобот, агар ундан бухгалтерлик баланси ва пул оқимлари ҳақидаги ҳисобот билан уйғунликда фойдаланилмаса, фаолиятнинг бутун манзарасини акс эттирмайди.

Изоҳлар, ҳисоб-китоблар ва тушунтиришлар

18. Молиявий ҳисобот шунингдек қўшимча ахборотни - изоҳлар, ҳисоб-китоблар ва тушунтиришларни (тушунтириш хати тарзида) ўз ичига олади. Изоҳлар, ҳисоб-китоблар ва тушунтиришлар жадваллар шаклида ҳам, бошқача тарзда ҳам бўлиши мумкин.

Тамойиллар

Ҳисоблаш
Икки ёқлама ёзув усулида ҳисоб китобни юритиш
Узлуксизлик
Хўжалик операцияларини, активлар ва пассивларни пул билан баҳолаш
Ишончлилиқ
Эҳтиёткорлик
Мазмунининг шаклдан узунлиги
Кўрсаткичларнинг қиёсийлиги
Молиявий ҳисоботдаги бетарафлик
Ҳисобот даврида даромадлар билан харажатларнинг мувофиқлиги
Активлар ва мажбуриятларнинг ҳақиқий баҳоси
Тушунарлилиқ
Ахамиятлилик
Жиддийлик
Ҳаққоний ва холис тақдим
Тугалланганлик

Изчиллик

Ўз вақтида тақдим этиш

Ҳисоблаш

19. Даромадлар ва харажатлар бухгалтерия ҳисобида эътироф этилади ва келган даврда тушиши ёки пайдо бўлишига қараб (пул маблағларини олиш ёки тўлаш асосида эмас) молиявий ҳисоботларда акс эттирилади.

Икки ёқлама ёзув усулида ҳисоб-китобни юритиш

20. Икки ёқлама ёзув усулида ҳисоб-китобни юритиш деганда шу нарса тушуниладики, хўжалик юритувчи субъектлар икки ёқлама ёзув тизими асосида бухгалтерия операцияларини қайд этиши керак, икки ёқлама ёзув шундан иборатки, битта операция бўйича битта сумманинг ўзи бухгалтерия ҳисобининг иккита ҳисобварақларида - биттасининг дебитида ва бошқасининг кредитида акс эттирилади.

Узлуксизлик

21. Хўжалик юритувчи субъект узлуксиз ишлайдиган. яъни белгиланган келажақда ишлашни давом эттирадиган субъект деб ҳисобланади. Унинг ўз фаолиятини тугатиш ёки фаолият қўламини анча қисқартириш нияти ҳам, зарурати ҳам йўқ деб тахмин қилинади.

Хўжалик операцияларини, активлар ва пассивларни пул билан баҳолаш

22. Барча операциялар ва воқеалар молиявий ҳисоботларда ги ахборотларни умумлаштириш мақсадида пул билан баҳоланади.

Ишончлилик

23. Ахборот, унда жиддий хатолар ва тахминлар бўлмаса ва унга фойдаланувчилар асосланишса, ишончли бўлади.

Операциялар ёки воқеаларнинг ишончилиги бошлангич ҳисоб-китоб ҳужжатлари билан тасдиқланиши керак.

Эҳтиёткорлик .

24. Қарорлар қабул қилишда эҳтиёткорлик қондасига риоя қилиш активлар ва даромад қайтадан баҳоланмаслиги, мажбуриятлар ёки харажатлар эса етарлича баҳоланмаслигига йўл қўймаслик мақсадида ноаниқлик шароитида баҳо чиқариш учун зарурдир.

Мазмунининг шаклдан устунлиги

25. Агар ҳисоб-китоб ҳужжатларида ва молиявий ҳисоботда ахборот операциялар ва воқеаларнинг мазмунини ишончли даражада акс эттирса, бундай ахборот унинг ҳуқуқий шакли билангина эмас, балки моҳияти ва иқтисодий реаллиги билан мувофиқ ҳолда ҳисобга олинishi ва тақдим этилиши зарур.

Кўрсаткичларнинг қиёсийлиги

26. Молиявий ахборот фойдали ва мазмунли бўлиши учун, бир ҳисобот давридаги ахборот бошқа ҳисобот давридагиси билан қиёсланадиган бўлиши керак. Фойдаланувчилар хўжалик юритувчи субъект молиявий ҳисоботни тайёрлашда фойдаланадиган ҳисоб-китоб сиёсатидан, ана шу сиёсатдаги барча ўзгаришлардан ва шундай ўзгаришларнинг натижаларидан хабардор бўлишлари лозим.

Молиявий ҳисоботдаги бетарафлик

27. Молиявий ҳисоботда бериладиган ахборот ишончли бўлиши учун тахминлардан мустақил бўлиши лозим.

Ҳисобот даврида даромадлар билан харажатларнинг мувофиқлиги

28. Ҳисобот даврида бўлган даромадлар билан харажатларнинг мувофиқлиги шуни англатадики, мазкур даврда ушбу ҳисобот

давридаги даромадларни олишга асос бўлган харажатларгина акс эттирилади. Агар даромадлар билан харажатларнинг ўртасида бевосита боғлиқликни ўрнатиш кийин бўлса, харажатлар бирон-бир тақсимлаш тизимига мувофиқ бир неча ҳисобот даврлари ўртасида тақсимланади. Бу масалан, бир неча йилга тақсимланадиган амортизация харажатларига тааллуқлидир.

Активлар ва мажбуриятларнинг ҳақиқий баҳоси

29. Активлар ва мажбуриятларнинг ҳақиқий баҳолаш қондаси шундан иборатки, уларнинг таннархи ёки сотиб олиш қиймати асосий баҳодир.

Стандартларда кўзда тутилган айрим ҳолларда ҳақиқий баҳо сотиб олиш қийматидан фарқ қилиши мумкин.

Тушунарлилик

30. Молиявий ҳисоботларда берилаётган ахборот фойдаланувчиларга тушунарли бўлиши керак.

Аҳамиятлилик

31. Молиявий ахборот фойдаланувчилар қарорлар қабул қилиш жараёнида уларнинг эҳтиёжларини кондириш ва уларга операцион, молиявий ва хўжалик фаолиятига баҳо беришда кўмаклашиш учун аҳамиятли бўлиши керак.

Жиддийлик

32. Агар ахборотни киритмаслик ёки нотўғри тақдим этиш ахборотдан фойдаланувчиларнинг молиявий ҳисобот асосида қабул қилинган иқтисодий қарорларига таъсир этса, у жиддий ҳисобланади. Ахборотнинг аҳамиятига унинг моҳияти ҳам, шунингдек унинг қиммати (жиддийлиги) ҳам таъсир ўтказиши мумкин.

Ҳаққоний ва ҳолис тақдим

33. Молиявий ҳисоботлар фойдаланувчида хўжалик юритув-

чи субъектнинг молиявий аҳволи, операциялар натижалари, пул маблағлари ҳаракати тўғрисида ҳаққоний ва холис тасаввур яратиши керак.

Тугалланганлик

34. Молиявий ҳисоботларнинг ишончлилигини таъминлаш мақсадида ахборот етарлича тўла ҳажмда тақдим этилиши керак.

Изчиллик

35. Ҳисоб сиёсати бир даврдан иккинчи даврга изчил ўтказилиб боради, деб ҳисобланади. Фойдаланувчилар хўжалик юритувчи субъектнинг молиявий аҳволидаги ўзгартириш тамойилини белгилаш учун ҳар хил ҳисобот даврида уларнинг молиявий ҳисоботларини таққослаш имкониятига эга бўлишлари керак.

Ўз вақтида тақдим этиш

36. Ҳисобот ахборотининг асоссиз даражада кечиктирилиши билан у ўзининг иқтисодий аҳамиятини йўқотади. Ахборотни ўз вақтида тақдим этиш учун битимнинг ёки бошқа воқеанинг барча жиҳатлари маълум бўлгунга қадар ҳисоботга зарурат пайдо бўлиши мумкин, бу эса унинг ишончлилигини бузади. Бошқа томондан, агар ҳисобот барча жиҳатлар маълум бўлгунича кечиктирилса, ҳатто энг ишончли ахборот ҳам фойдаланувчиларга катта фойда келтирмайди, чунки улар илгарирок қарор қабул қилишга мажбур бўладилар. Аҳамиятлилик билан ишончлилиқ ўртасида мутаносибликка эришиш мақсадида иқтисодий қарорларни қабул қилишда фойдаланувчиларнинг эҳтиёжларини қандай қилиб энг яхши тарзда қондириш масаласини ҳал этиш керак.

Молиявий ҳисобот элементлари

Преамбула

Активлар

Мажбуриятлар

Хусусий сармоя
Захиралар
Даромадлар
Харажатлар
Молиявий натижалар

37. Молиявий ҳисоботлар молиявий натижаларни ва бошқа хўжалик операцияларини акс эттиради, уларни молиявий ҳисоботларнинг элементлари деб аталувчи иқтисодий тавсифларига мувофиқ алоҳида моддаларга гуруҳлайди. Активлар, хусусий сармоя ва мажбуриятлар бухгалтерия балансида хўжалик юритувчи субъектнинг молиявий натижаларини аниқлаш билан бевосита боғлиқ бўлган элементларидир. Даромадлар ва харажатлар фаолият натижалари тўғрисидаги ҳисоботда хўжалик юритувчи субъектнинг кўрсаткичларини аниқлаш билан бевосита боғлиқ бўлган элементларидир. Пул маблағларининг ҳаракати тўғрисидаги ҳисобот фаолият натижалари ва бухгалтерия баланси элементларидаги ўзгаришлар тўғрисидаги ҳисоботнинг элементларидир.

38. Активлар, мажбуриятлар, хусусий сармоя, резервлар, даромадлар ва харажатлар молиявий ҳолатни аниқлаш билан бевосита боғлиқ элементларидир. Улар қуйидаги тарзда аниқланади:

38. 1. Активлар - субъект назорат қиладиган, келгусида улардан даромад олиш мақсадида аввалги фаолият натижасида олинган иқтисодий ресурслардир.

38. 2. Мажбуриятлар шахснинг (қарздорнинг) бошқа шахс (кредитор) фойдасига муайян ишни амалга ошириш, масалан, мол-мулкни топшириш, ишни бажариш, пул тўлаш ва бошқа мажбуриятларидир ёхуд муайян хатти-ҳаракатдан тийилиб туриш мажбуриятидир, кредитор эса қарздордан ўз мажбуриятларини бажаришини талаб қилишга ҳақлидир;

38. 3. Хусусий сармоя - субъектнинг мажбуриятларни чегириб ташлагандан кейинги активларидир;

38. 4. Захиралар - келгусида муайян харажатларга сарфланиши мумкин бўлган хусусий сармоянинг бир қисмидир;

38. 5. Даромадлар - ҳисобот даврида активларнинг кўпайиши ёхуд мажбуриятларнинг камайишидир;

38. 6. Харажатлар - ҳисобот даврида активларнинг камайиши ёхуд мажбуриятларнинг кўпайишидир;

38. 7. Молиявий натижалар - хўжалик юритувчи субъектнинг фойда ёки зарар шаклида ифодаланган фаолиятнинг пировард иктисодий яқунидир.

Активлар

39. Активлар - хўжалик субъектининг қиймат баҳосига эга бўлган моддий, шу жумладан, пул маблағлари ва дебиторлик қарзлари ва номоддий мулкдир.

Активларда акс эттирилган бўлгуси иктисодий фойда, хўжалик юритувчи субъектнинг пул маблағлари оқимига потенциал, бево-сита ва билвосита қўшиладиган улушдир. Бу улуш хўжалик юри-тувчи субъект асосий фаолиятининг бир қисми сифатида юзага келиши мумкин.

40. Хўжалик юритувчи субъектнинг активлари аввалги би-тимлар ва бошқа воқеаларнинг натижасидир. Хўжалик юритувчи субъектлар одатда активларни сотиб олиб ёки ҳосил қилиб унга эга бўладилар, бироқ, бошқа битимлар ва воқеалар активларни кўпайтиришга имкон беради. Масалан, хўжалик юритувчи субъект ҳукуматдан олган кўчмас мулк. Келгусида қутиладиган битимлар ва бошқа воқеалар ўзидан-ўзи активларнинг пайдо бўлишига олиб келмайди.

41. Хўжалик юритувчи субъект ўз активларидан мулкни, товар-моддий заҳиралар ишлаб чиқаришни ва хизматлар кўрсатилишини бошқариш учун фойдаланади.

42. Активларда акс эттирилган бўлгуси иктисодий фойда хўжалик юритувчи субъект томонидан ҳар хил йўллар билан амал-га оширилиши мумкин. Масалан, активдан:

42. 1. Товар-моддий заҳиралар ишлаб чиқариш ва хизматлар кўрсатишда алоҳида ёки бошқа активлар билан биргаликда фой-даланилиши;

42. 2. Бошқа активларга алмаштирилиши;

42. 3. Мажбуриятларни бажариш учун фойдаланилиши;

42. 4. Хўжалик юритувчи субъектнинг эгалари ўртасида тақсимланиши мумкин.

43. Активлар бинолар, иншоотлар ва ускуналар сингари жисмо-ний шаклга эга. Бироқ, жисмоний шакл активнинг мавжуд бўлиши учун зарур эмас. Масалан, патентлар ва муаллифлик ҳуқуқлари

активлардир, агар хўжалик юритувчи субъект келгусида улардан фойдаланишдан иқтисодий фойда олишни кутаётган бўлса.

44. Активлар, масалан, дебиторлик қарзлари ва мулк юридик ҳуқуқлар, шу жумладан эғалик ҳуқуқи билан боғлиқдир. Актив мавжудлигини аниқлашда, эғалик ҳуқуқи асосий ҳисобланмайди. Масалан, ижарага олинадиган мулк актив ҳисобланади, агар хўжалик юритувчи субъект ана шу мулкдан олиниши керак бўлган фойдани назорат қилса.

45. Харажатларни амалга ошириш билан активларни ҳосил қилиш ўртасида узвий алоқа мавжуд, аммо бу жараёнлар ҳамма вақт ҳам вақти бўйича тўғри келмайди. Хўжалик юритувчи субъект томонидан амалга оширилган харажатлар бўлгуси иқтисодий фойда изланганидан далолат беради, лекин активлар олинганини узил-кесил тасдиқламайди. Бинобарин, харажатларнинг мавжуд эмаслиги объектни актив деб ҳисоблаш учун асос бўлмайди. Масалан, хўжалик юритувчи субъектга текинга берилган объектлар активларни таърифлашга мос келади.

Мажбуриятлар

46. Хўжалик юритувчи субъект бошқа юридик ва жисмоний шахслар олдида жорий масъулиятли эканлиги мажбуриятнинг асосий тавсифидир.

Мажбуриятлар уставнинг ёки шартноманинг талаблари оқибати сифатида кучга кириши мумкин. Масалан, олинган товар-моддий захиралар ва хизматлар учун тўланадиган суммалар. Мажбуриятлар олдин тадбиркорлик иши жараёнида, яхши муносабатларни сақлаб туриш ёки ҳолисона тарзда иш кўришда ҳам юзага келади. Масалан, агар хўжалик юритувчи субъект кафолат муддати тугаганидан сўнг ўз маҳсулотига камчиликларни тузатиш тўғрисида қарор қабул қилса, шу бўйича қилинган харажатлар ҳам мажбуриятлар деб ҳисобланади.

47. Ҳозирги мажбурият билан келгуси мажбурият ўртасида чегара бўлиши керак. Хўжалик юритувчи субъект раҳбарининг келгусида активларни сотиб олиш ҳақида қабул қилган қарори мажбурият пайдо бўлишига сабаб бўлмайди. Мажбурият одатда актив олинганда ёки хўжалик юритувчи субъект активни сотиб олиш тўғрисида битимга киришгандагина пайдо бўлади.

48. Тегишли мажбуриятни бажариш одатда бошқа тарафнинг эътирозларини кондириш учун иктисодий фойдани ифодаловчи хўжалик юритувчи субъект ресурсларини ўзига жалб этади. Мажбуриятларнинг бажарилиши ҳар хил усулларда (қонун ҳужжатларида кўзда тутилган ҳоллардан ташқари) амалга оширилади:

48. 1. Ҳақ тўлаш билан;

48. 2. Бошқа активларни бериш билан;

48. 3. Хизматларни кўрсатиш билан;

48. 4. Ушбу мажбуриятни бошқаси билан алмаштириш орқали;

48. 5. Мажбуриятларни акцияларга алмаштириш орқали. Мажбурият, кредитор ўз ҳуқуқларидан бош тортган ҳолларда ёки кредитор ана шу ҳуқуқларидан маҳрум бўлганида, бажарилган деб ҳисобланиши мумкин.

49. Мажбуриятлар аввалги битимлар ёки ўтган воқеаларнинг натижасидир. Масалан, товар-моддий захираларни сотиб олиш ва хизматларни олиш билан тўланиши керак бўлган (агар улар илгари тўланмаган бўлса ёки етказиб берилганда) счётлар ҳам олинади.

Хусусий сармоя

50. Хусусий сармоя устав, қўшилган, захиралар сармоядан ва тақсимланмаган фойдадан иборатдир.

Зарур ҳолларда устав, қўшилган, захиралар сармоя таҳлилий жиҳатдан ҳисобга олинади.

51. Бухгалтерия балансидаги хусусий сармоянинг миқдори активлар қийматини ва мажбуриятларни баҳолашга боғлиқдир.

Захиралар

52. Хўжалик юритувчи субъектни ва кредиторларни зарарларнинг оқибатларидан қўшимча тарзда ҳимоя қилишни таъминлаш учун захираларни вужудга келтириш зарур. Захираларни ҳосил қилиш ва уларнинг миқдори ҳақидаги ахборот қарорлар қабул қилишда фойдаланувчилар учун аҳамиятлидир. Захираларни вужудга келтириш хўжалик юритувчи субъектга доир қонунчиликда ва уставда (солиқ қонунларини бузмаган ҳолда) кўзда тутилади.

Даромадлар

53. Ялпи даромад хўжалик юритувчи субъектнинг асосий ва асосий бўлмаган фаолиятидан олинган даромадларни ўз ичига олади. Асосий фаолиятдан даромад маҳсулот, ишлар, хизматлар, товар-моддий захиралар. бошқа активларни сотишдан, шунингдек мукофотлар, фоизлар ва дивидендлар, гонорарлар ва хўжалик юритувчи субъектнинг асосий фаолиятига боғлиқ бўлган рентадан олинishi мумкин.

54. Хўжалик юритувчи субъект асосий бўлмаган фаолият натижасида оладиган даромадлар даромадни аниқлашга мос келадиган моддаларни ўз ичига олади, ва концептуал асоснинг алоҳида таркибий қисмлари деб ҳисобланмайди.

55. Биржада муомалада бўладиган қимматли қозғаларни қайта баҳолаш ва бошқалар асосий бўлмаган фаолият натижасида пайдо бўладиган даромадларга мисол бўлиб хизмат қилиши мумкин. Бундай даромадлар, агар молиявий натижалар ҳақидаги ҳисоботда эътироф этилса, алоҳида кўрсатилади, чунки иктисодий қарорларни қабул қилишда улар ҳақидаги ахборот фойдали бўлиши мумкин.

56. Солиққа тортиладиган даромад (зарар) - солиқ қонунларига мувофиқ белгиланган ҳисобот давридаги даромад (зарар) суммасидир.

Харажатлар

57. Харажатларни белгилаш мулкни, ишлаб чиқаришни бошқариш билан ҳамда маҳсулот сотиш, ишларни бажариш, хизматлар кўрсатиш ва зарарлар билан боғлиқ харажатларни ўз ичига олади. Улар одатда пул маблағлари, моддий захиралар, иншоотлар, ускуналар ва бошқалар сингари активларнинг чиқиши ёки улардан фойдаланилиши шаклида бўлади.

58. Зарарлар иктисодий фойданинг камайганлигини билдиради ва ўз табиатида кўра бошқа харажатлардан фарқ қилмайди ва концептуал асоснинг алоҳида қисми деб ҳисобланмайди.

59. Зарарлар бошқа активларни сотишда ёки табиий офатлар натижасида юзага келиши мумкин. Бундай зарарлар молиявий натижалар ҳақидаги ҳисоботда кўрсатиладиган бўлса, улар ҳақидаги

ахборот иқтисодий қарорларни қабул қилишда фойдали бўлиши мумкин ва шунинг учун ҳам улар алоҳида кўрсатилади.

Молиявий натижалар.

60. Даромадлар ва харажатлар молиявий натижалар тўғрисидаги ҳисоботда қарорлар қабул қилиш учун зарур бўлган ахборотни тақдим этиш мақсадида фаолият турларини чегаралаш йўли билан кўрсатилиши мумкин. Масалан, хўжалик юритувчи субъектнинг одатдаги фаолияти давомида ва фаолият жараёнидаги фавқулодда ҳолатларда юзага келадиган даромадлар ва харажатларнинг моддалари ўртасидаги чегара умумий қабул қилинган амалиётдир. Бундай чегаралаш хўжалик юритувчи субъектнинг келгусида пул маблағларини кўпайтириш қобилиятига баҳо беришда аҳамиятли бўлган моддаларнинг манбалари асосида ўтказилади. Моддаларни чегаралашда хўжалик юритувчи субъектнинг табиати ва унинг фаолияти билан ҳисоблашиш керак. Битта хўжалик юритувчи субъектнинг одатдаги фаолияти натижасида пайдо бўладиган моддалар бошқаларига караганда фавқулодда бўлиши мумкин.

61. Даромадлар ва харажатларнинг моддалари ўртасидаги чегара ҳамда уларнинг ҳар хил комбинациялари ҳам хўжалик юритувчи субъектнинг иш натижаларини кўрсатиш имкониятини беради. Бундай бўлимлар ҳар хил моддаларни ўз ичига олади. Масалан, молиявий натижалар тўғрисидаги ҳисобот солиққа тортилишгача ва ундан кейинги молиявий-хўжалик фаолиятидан олинган даромадни кўрсатади.

62. Омонат эгаларининг хусусий сармоёга улушлари - даромад ҳисобланмайди; хусусий сармоёнинг эгалари ўртасида тақсимланиши - харажат ҳисобланмайди.

Даромадлар ва харажатларни аниқлаш уларнинг асосий фарқ қилувчи жиҳатларини очиб беради, лекин уларни молиявий натижалар тўғрисидаги ҳисоботда эътироф этишдан олдин жавоб бериши лозим бўлган мезонларни аниқлаштирмайди.

Молиявий ҳисоботларнинг элементларини ақс эттириш

Преамбула

Активни ақс эттириш

Мажбуриятларни акс эттириш
Даромадни акс эттириш
Харажатларни акс эттириш

63. Акс эттириш - бухгалтерия балансига кириш жараёни ёки жиҳатни аниқлаштиришга жавоб берувчи ва уларда акс эттирилиши лозим бўлган моддаларнинг молиявий натижалари тўғрисидаги ҳисоботдир.

Акс эттириш жараёни модданинг баёинини ҳам, унинг пулдаги ифодасини ҳам ўз ичига олади, шунингдек у ушбу модданинг бухгалтерия балансига ёки молиявий натижалар тўғрисидаги ҳисоботга киритилишидир.

64. Модданинг мезонга мувофиқлигини аниқлаш учун ва уни малакали тарзда акс эттиришда аҳамиятлилик ва таққослаш коидаларига эътиборни қаратиш керак.

Элементлар ўртасидаги ўзаро боғлиқлик таъриф ва мезонларга жавоб берадиган модда алоҳида жиҳатни акс эттиришини англади. Масалан, активнинг акс эттирилиши ўз-ўзидан даромад ёки мажбуриятнинг бошқа элементини акс эттиришни талаб қилади.

Активни акс эттириш

65. Ушбу активдан фойдаланиш натижасида хўжалик юритувчи субъектга бўлгуси иқтисодий фойда тушиш эҳтимоли мавжуд бўлганида ушбу актив бухгалтерия балансида акс эттирилади ва актив аниқ ифодаланадиган чиқимлар ёки қийматни ўз ичига олади.

Мажбуриятларни акс эттириш

66. Мажбуриятлар ўзида иқтисодий фойдани ифодаловчи ресурслар оқими эҳтимоли мавжуд бўлганида бухгалтерия балансида эътироф этилади, шунингдек улар мажбуриятларни қабул қилиш натижасидир.

Даромадни акс эттириш

67. Активларнинг кўпайиши ва мажбуриятларнинг камайиши

билан боглик бўлгуси иктисодий фойданинг ўлчанган кўпайиши пайдо бўлганда, даромад молиявий натижалар тўғрисидаги ҳисоботда акс эттирилади. Бу эса даромадни акс эттириш активларнинг кўпайиши ва мажбуриятларнинг камайишини акс эттириш билан бир вақтда юзага келишини англатади (масалан, товарлар ва хизматларни сотишда юзага келадиган активлардаги соф кўпайиш, ёки кредитор қарздан бош тортиши натижасида мажбуриятларнинг камайиши).

Харажатларни акс эттириш

68. Харажат активларнинг камайиши ва мажбуриятларнинг кўпайиши билан боглик бўлгуси иктисодий фонданинг ўлчанган камайиши пайдо бўлганда молиявий натижалар тўғрисидаги ҳисоботда акс эттирилади ва бу ишончли тарзда белгиланиши мумкин. Бу эса харажатларни акс эттириш мажбуриятлардаги кўпайиш ёки активларнинг камайишини акс эттириш билан бир вақтда юзага келишини англатади.

Молиявий ҳисоботлардаги элементларни баҳолаш

69. Баҳолаш - активлар ва мажбуриятлар эътироф этиладиган ва молиявий ҳисоботларда қайд этиладиган пул ўлчовининг усулидир.

70. Молиявий ҳисоботларда баҳолашнинг қуйидаги усуллари-дан фойдаланилади:

70. 1. Бошлангич қиймат. Активлар сотиб олти вақтида эришилган томонларнинг ўзаро келишувига кўра белгиланган жорий қиймати бўйича акс эттирилади. Мажбуриятлар мажбуриятни ба-жаргунга қадар тўланадиган пул маблағлари суммаси бўйича мажбуриятларга алмашиб олинган маблағлар суммасида акс эттирилади.

70. 2. Жорий қиймат. Активлар ана шу ёки шунга ўхшаш актив эндигина сотиб олинган бўлгандаги ҳолатда тўланиши керак бўлган пул маблағлари суммаси бўйича ҳисоботда акс эттирилади. Мажбуриятлар мажбуриятни тўлаш учун талаб этиладиган пул маблағларининг дисконтланмаган суммасида акс эттирилади.

70. 3. Сотиш қиймати. Активлар сотишдан олиниши мумкин бўлган пул маблағлари суммаси бўйича акс эттирилади. Мажбуриятлар уларни тўлаш қиймати бўйича акс эттирилади, бундай қиймат эса мажбуриятларни тўлаш учун талаб этиладиган пул маблағларининг дисконтланмаган суммасидир.

70. 4. Дисконтланган қиймат. Активлар хўжалик юритувчи субъектнинг олдин фаолияти давомида активларни кўпайтириши лозим бўлган бўлгуси пул маблағлари тушумининг дисконтланган қиймати бўлган жорий қиймат бўйича акс эттирилади.

Мажбуриятлар келгусида ўтказиладиган пул маблағларининг дисконтланган қийматидан иборат бўлган, хўжалик юритувчи субъектнинг оддий фаолияти давомида мажбуриятларни тўлаш учун фойдаланилиши мумкин бўлган жорий қиймат бўйича акс эттирилади.

70. 5. Баланс қиймати - ҳисобот санасида бухгалтерия балансида активлар ва мажбуриятларни акс эттириш қийматидир.

71. Хўжалик юритувчи субъектлар молиявий ҳисоботларни тайёрлашда бошлангич қийматни баҳолаш учун асос қилиб оладилар. Ундан одатда баҳолашнинг бошқа асосий тушунчалари билан бир-галикда фойдаланилади.

Ўзбекистон Республикаси Адлия Аазирлиги
томонидан рўйхатга олинган
14. 08. 1998 й.
N 474

Ўзбекистон Республикаси Молия Вазирлиги
томонидан тасдиқланган
26. 07. 1998 й.
N 17 – 17/86

ЎЗБЕКИСТОН РЕСПУБЛИКАСИ БУХГАЛТЕРИЯ ҲИСОБИ МИЛЛИЙ СТАНДАРТИ

БҲМС № 1 ҲИСОБ СИЁСАТИ ВА МОЛИЯВИЙ ҲИСОБОТ

Кириш

Асосий тамойиллар

Молиявий ҳисоботларнинг асосий идентификациялаш рекви-
зитлари

Ҳисобот даври ва ҳисобот тузилган сана

Молиявий ҳисоботни тақдим этиш

Бухгалтерия баланси

Молиявий натижалар тўғрисидаги ҳисобот

Асосий воситалар ҳаракати тўғрисидаги ҳисобот

Пул оқимлари тўғрисидаги ҳисобот

Ўз сармояси тўғрисидаги ҳисобот

Молиявий ҳисоботга изохлар, ҳисоб-китоблар ва тушунтириш-
лар

Кириш

Умумий қондалар
Стандарт мақсади
Амал қилиш соҳаси
Молиявий ҳисобот таркиби
Қўшимча ахборот

Умумий қондалар

1. Ушбу Бухгалтерия ҳисоби миллий стандарти (БҲМС) Ўзбекистон Республикасининг «Бухгалтерия ҳисоби тўғрисида»ги Қонуни асосида ишлаб чиқилган бўлиб, Ўзбекистон Республикасида бухгалтерия ҳисобини меъёрий асосда бошқариш тизимининг унсури ҳисобланади. Ушбу стандарт бошқа БҲМСлар билан биргаликда қўлланилади.

Стандарт мақсади

2. Ушбу БҲМС хўжалик юритувчи субъектнинг турли ҳисобот даврларидаги молиявий ҳисоботлари, шунингдек турли хўжалик юритувчи субъектларнинг молиявий ҳисоботлари қиёсланишини таъминлаш мақсадида хўжалик юритувчи субъект молиявий ҳисоботини шакллантириш ва тузиш учун асосларни белгилаб беради.

Бу мақсадга эришиш учун мазкур стандартда хўжалик юритувчи субъектларнинг ҳисоб сиёсати ва молиявий ҳисоботига асос бўладиган концепциялар ҳамда молиявий ҳисоботнинг мазмунига энг кам миқдордаги талаблар кўзда тутилган.

Айрим операциялар ва воқеаларни акс эттириш, уларни ўлчаш ва очиб бериш учун батафсил талаблар бошқа БҲМСларда баён қилинади.

Мазкур стандарт молиявий ҳисоботдан ташқари тақдим этилиши лозим бўлган ахборотларга талабларни баён қилмайди. Масалан, хўжалик юритувчи субъектлар молиявий ҳисоботга қўшимча ахборот сифатида молиявий шарҳларни тақдим этишлари мумкин.

3. Ушбу стандартда ҳисоб сиёсати деганда хўжалик юритувчи

субъектнинг раҳбари бухгалтерия ҳисобини юритиш ва молиявий ҳисобот тузиш учун қабул қиладиган усулларнинг йигмаси тушунилади, молиявий ҳисобот шу усулларга мувофиқ ва уларнинг қоидалари ва асосларига мувофиқ равишда тузилади.

Бухгалтерия ҳисобини гуруҳларга ажратиш ва ҳўжалик фаолияти фактларига баҳо бериш, активлар қийматини тўлаш, ҳужжатлар айланмасини, мол-мулкни рўйхатга олишни ташкил этиш усуллари, бухгалтерия ҳисобида ҳисоботларни қўлланиш усуллари, ҳисоб регистрлари тизими, ахборотларни ишлаб чиқиш ва ўзга тегишли усуллар, услубиятлар бухгалтерия ҳисобини юритиш усулларига киради.

4. Ҳўжалик юритувчи субъектнинг ҳисоб сиевати субъект раҳбари томонидан ҳўжалик юритувчи субъект фаолиятининг турли йиллар учун тузилган молиявий ҳисоботда келтириладиган молиявий кўрсаткичлари бир-бирига қиёсланадиган бўлиши учун ушбу БҲМС асосида шакллантирилади.

5. Молиявий ҳисобот ҳўжалик юритувчи субъект алоҳида мустақил ҳўжалик юритувчи субъектлиги ёки ҳўжалик юритувчи субъектларнинг жамланган гуруҳига киришидан қатъи назар шу ҳўжалик юритувчи субъектнинг маълум бир даврдаги фаолиятини кўрсатувчи молиявий ахборотни тақдим этиш усулидир.

6. Ҳўжалик юритувчи субъектнинг молиявий аҳволи, унинг фаолияти кўрсаткичлари тўғрисида ҳамда пул маблағларининг ҳаракати ҳақида иқтисодий қарорлар қабул қилиш учун фойдаланувчилар кенг доирасига зарур бўлган ахборотни тақдим этиш молиявий ҳисоботлар мақсади ҳисобланади.

Молиявий ҳисоботлар, шунингдек ҳўжалик юритувчи субъектнинг раҳбарияти томонидан ресурсларни бошқариш натижаларини кўрсатади.

7. Ушбу стандарт мақсадига эришиш учун молиявий ҳисоботларда улардан фойдаланувчиларга пул маблағлари ҳаракати истиқболини белгилашда, хусусан пул маблағлари ва уларнинг эквивалентлари шаклланиши муддатлари ҳамда эҳтимоллигини белгилашда ёрдам берадиган қуйидаги ахборотлар бўлиши керак:

7. 1. Ҳўжалик юритувчи субъект назорати остидаги активлар тўғрисида (нақд пул маблағи тушумларининг ёки бошқа иқтисодий манфаатларнинг манбаи бўлган активлар тўғрисида);

7. 2. Ҳўжалик юритувчи субъектнинг (пул маблағларининг

эхтимол тутилган камайиши ёки бошқа иктисодий манфаат манбалари бўлган) мажбуриятлари тўғрисида;

7. 3. Хўжалик юритувчи субъектнинг иктисодий ресурсларига (субъект эгаларининг бадаллари ва мулк эгаларига тўловлардан ташқари) ўзгартиш киритадиган тақсимланмаган фойда тўғрисида;

7. 4. Пул маблағининг ҳаракати тўғрисида (келгусида пул оқимларининг эҳтимол тутилган ҳаракати кўрсаткичлари сифатида).

Бундан ахборот хўжалик юритувчи субъектнинг дивидендлар ва фоизаларни тўлаш, шунингдек мажбуриятлар бўйича ўз вақтида ҳисоб-китоб қилиш имкониятларини баҳолаш учун молиявий ҳисоботдан фойдаланувчилар учун зарур бўлади.

8. Хўжалик юритувчи субъектнинг раҳбари ҳисоб сиёсати қонунларга мос бўлиши учун, шунингдек хўжалик юритувчи субъектнинг молиявий ҳисоботини тайёрлаш ва тақдим этиш учун жавобгардир.

Амал қилиш соҳаси

9. Ушбу БҲМС умумий мақсадларга мўлжалланган молиявий ҳисоботларни тайёрлаш чоғида қўлланилади, улар ушбу Стандартнинг 12- бандида келтирилган. Айрим хўжалик юритувчи субъектларнинг молиявий ҳисоботини тайёрлаш чоғида ҳам, жамланган молиявий ҳисоботни тузиш чоғида ҳам шу Стандартга амал қилиш зарур.

10. Ушбу БҲМС қуйидагиларга қўлланилади:

10. 1. Ҳисоб сиёсатини шакллантириш бобида - мулкчилик шаклидан қатъи назар барча хўжалик юритувчи субъектларга;

10. 2. Ҳисоб сиёсатини очиб бериш бобида - қонунга, таъсис ҳужжатларига мувофиқ ёки ўз ташаббуси билан молиявий ҳисоботини эълон қилувчи хўжалик юритувчи субъектларга.

11. Ушбу БҲМС банклар, бюджет ва сугурта ташкилотларининг молиявий ҳисоботни тузиш тартибига нисбатан амал қилмайди.

Молиявий ҳисобот таркиби

12. «Бухгалтерия ҳисоби тўғрисида»ги Ўзбекистон Респу-

бликаси Қонунига мувофиқ йиллик молиявий ҳисобот қуйидаги ҳисоботларнинг умумий шаклларида иборат бўлади.

12. 1. Бухгалтерия баланси – 1- шакл;

12. 2. Молиявий натижалар тўғрисидаги ҳисобот – 2- шакл;

12. 3. Асосий воситалар ҳаракати тўғрисидаги ҳисобот – 3- шакл;

12. 4. Пул оқимлари тўғрисидаги ҳисобот – 4- шакл;

12. 5. Ўз сармояси тўғрисидаги ҳисобот – 5- шакл;

12. 6. Изоҳлар, ҳисоб-китоблар ва тушунтиришлар.

13. Даврий (уч ойлик) ҳисоботлар таркиби йиллик ҳисоботдан ҳисоботлар шакли сонининг камлиги билан фарқ қилиши мумкин.

Қўшимча ахборот (изоҳлар, ҳисоб-китоблар, тушунтиришлар)

14. Турли хўжалик юритувчи субъектлар фаолиятининг кўп кирралиги ҳисобга олинади, молиявий ҳисоботлар улардан фойдаланувчиларни иқтисодий қарорлар қабул қилиш учун зарур бўлган барча ахборот билан таъминлай олмайди, шу сабабли йиллик молиявий ҳисоботларга қўшимча равишда маъмурият томонидан тузиладиган молиявий шарҳ киритилади, унда хўжалик юритувчи субъект молиявий фаолияти ва молиявий ҳолатининг асосий белгилари тушунтириб берилади ва улар дуч келаётган асосий ноаниқликлар баён қилинади.

Бу шарҳда хўжалик юритувчи субъектнинг фаолияти натижаларига, фаолияти қўллаб-қувватлаш ва мустақамлаш учун инвестиция сиёсатига, жумладан жорий даврда, хусусан келгуси даврларда дивидендлар сиёсатига таъсир қилувчи асосий омиллар очиқ берилади, яъни:

14. 1. Хўжалик юритувчи субъектнинг молиялаш манбалари ва хатарларни бошқариш;

14. 2. Хўжалик юритувчи субъект ишлаб турган ташки муҳитдаги ўзгаришлар ва шу ўзгаришлар муносабати билан кўрилган чоратадбирлар ҳамда уларнинг субъект фаолиятига таъсири;

14. 3. Молиявий ҳисоботдан фойдаланувчилар қарор қабул қилиши учун бошқа муҳим ахборотлар.

15. Қўшимча ахборотни тақдим этиш - тушунтиришлар, изоҳлар ва ҳисоб-китоблар - хўжалик юритувчи субъект томонидан махсус шаклда ёки эркин шаклда тақдим этилади.

Асосий тамойиллар

Ҳисоблаб ёзиш тамойили
Иккиёқлама ёзув усули билан ҳисоб юритиш
Давомийлик
Хўжалик операциялари, активлар ва пассивларга пул билан баҳо бериш
Ишончлилиқ
Эҳтиёткорлик
Мазмуннинг шаклдан устунлиги
Кўрсаткичларнинг киёсийлиги
Молиявий ҳисоботнинг холислиги
Активлар ва мажбуриятларнинг ҳақиқий баҳоси
Ҳисобот давридаги даромадлар ва харажатларнинг бир-бирига мувофиқлиги
Тушунарлилиқ
Ахамиятлилик
Мухимлик
Тўғри ва бегараз тасаввур
Тугаллик
Изчиллик
Замонавийлик
Оффсеттинг (моддаларнинг ўзаро ҳисобга олинishi)
Холислиқ
Ҳисоб сиёсати

Ҳисоблаб ёзиш тамойили

16. Пул оқими тўғрисидаги ҳисоботдан ташқари молиявий ҳисоботлар ҳисоблаб ёзиш тамойили асосида тузилади.

Ҳисоблаб ёзиш тамойилига мувофиқ активлар, пассивлар, ўз сармоясига, даромадлар, харажатлар, хўжалик операциялари ва воқеалар бухгалтерия ҳисобида бу ҳаракатлар юзасидан пул маблағлари ёки эквивалентлари олинган ёхуд тўланган пайтда эмас, балки шу ҳаракатлар содир этилган (ёки ҳақиқатда олинган) пайтда акс эттирилади.

Ҳисоблаб ёзиш тамойили асосида тайёрланган молиявий ҳисоботлар ундан фойдаланувчиларга ўтмишда пул тўлаб

ёки пул маблағларини олиб амалга оширилган операциялар тўғрисидагина эмас, шунингдек келгусида пул тўланадиган мажбуриятлар тўғрисида ҳам ахборот беради, бу эса тегишли иктисодий қарорларни қабул қилиш чоғида жуда зарур ҳисобланади.

Иккиёклама ёзув усули билан ҳисоб юритиш

17. Иккиёклама ёзув усули билан ҳисоб юритиш қондаси хўжалик юритувчи субъект бухгалтерия операцияларини иккиёклама ёзув тизими асосида рўйхатга олиши лозимлигини билдиради. Иккиёклама ёзув тизими шундан иборатки, бир операция бўйича бир миқдор бухгалтерия ҳисобининг икки ҳисобварағида - бирининг дебитида ва иккинчисининг кредитида акс эттирилади.

Давомийлик

18. Молиявий ҳисоботни давомийлик қондаси асосида тайёрлаш хўжалик юритувчи субъект доимий ҳаракат қилишини ва узок муддат давомида ўз фаолиятини давом эттиришини, яъни хўжалик юритувчи субъектнинг ўзини тугатишига ёки ўз фаолияти соҳасини қисқартиришга эҳтиёжи йўқлигини билдиради.

Агар раҳбар хўжалик юритувчи субъектнинг тугатиш ёки унинг фаолияти қўламларини қисқартириш зарур деб ҳисобласа ёхуд шундай вазиятга олиб келадиган шароит мавжуд деб ўйласа, молиявий ҳисобга тушунтиришларда бундай фактнинг мазмунини очиб бериши ва молиявий ҳисоботни тузишга асос бўлган жиҳатларни, давомийлик тамойилидан чекиниш сабабларини кўрсатиши зарур.

Давомийлик тамойили яна шуни билдирадики, бухгалтерия ҳисобини юритиш муддати хўжалик юритувчи субъект фаолият кўрсатган муддатга мос бўлиши лозим, яъни хўжалик юритувчи субъектнинг бухгалтерия ҳисоби субъект тугатилган ёки у банкрот деб эълон қилинган пайтгача юритилиши лозим. Хўжалик юритувчи субъект ўз фаолиятини тўхтатган кундан бошлаб, бухгалтерия ҳисобини юритиш ҳам тўхтатилади.

Хўжалик операциялари, активлар ва пасивларга пул билан баҳо бериш

19. Барча хўжалик операциялари, воқеалар, активлар ва пасивлар бир хил бирликда ўлчаниши - пул билан баҳоланиши лозим.

Ўзбекистон Республикасида пул бирлиги - сўм, унинг бўлаклари - тийинлардир.

Ишончлилик

20. Ахборотда муҳим хато ёки гаразлилик бўлмаса ва фойдаланувчилар унга таянишлари мумкин бўлса, ишончли ҳисобланади.

Операциялар ёки воқеаларнинг ишончилиги одатда дастлабки ҳисоб ҳужжатлари билан тасдиқланиши лозим.

Эҳтиёткорлик

21. Эҳтиёткорлик тамойили молиявий ҳисоботда активлар ва даромадлар нархининг оширилиб юборилишига ва мажбуриятлар ёки харажатлар баҳоси камайтирилишига йўл қўйилмаслиги лозимлигини билдиради.

Бу тамойилнинг қўлланиши яширин захираларни барпо этишга ёки таъминотни ошириб кўрсатишга, активлар ёки фойдани, мажбуриятлар ва харажатларни атайлаб камайтиришга ва ошириб кўрсатишга ҳуқуқ бермайди.

Мазмуннинг шаклдан устунлиги

22. Ушбу тамойилнинг мазмуни шуни билдирадики, агар ҳисобга олиш ҳужжатларида ва молиявий ҳисоботда ахборот операциялар ва воқеаларнинг мазмунини тўғри акс эттирса, бу ахборот молиявий ҳисоботда ҳисобга олиниши ва кўрсатилиши лозим.

Кўрсаткичларнинг қиёсийлиги

23. Молиявий ахборот фойдали ва мазмунли бўлиши учун у турли ҳисобот даврларидаги ахборотларга қиёсланадиган бўлиши керак. Ҳисоботдан фойдаланувчилар хўжалик юритувчи субъект

молиявий ҳисоботни тайёрлаш чогида фойдаланган ҳисоб сиёсатидан, бу сиёсатдаги барча ўзгаришлардан ва бундай ўзгаришларнинг натижаларидан хабардор бўлиши керак.

24. Молиявий ҳисоботда ундан олдинги даврга нисбатан бутун қиёсий ахборотни очиб бериш зарур. Олдинги даврдаги молиявий ҳисоботларнинг шарҳлари ва баён қилувчи ахборотлари жорий ҳисобот даври учун ҳам тақдим этилиши ва жорий ҳисобот даври молиявий ҳисоботларини ҳолисона тақдим этиш учун зарур бўлса, янгилаши керак.

25. Молиявий ҳисоботнинг кўрсаткичларини тузатиш ёки унинг моддаларини тасниф этиш чогида жорий ҳисобот билан қиёсийликни таъминлаш учун қиёслама миқдорлар қайтадан тасниф этилиши ва айна пайтда бундай таснифнинг характери, миқдори, сабаби очиб берилиши лозим. Бунинг имконияти бўлмаса, хўжалик юритувчи субъект қайта тасниф этиш сабабини ва агар миқдорлар қайтадан тасниф этилган бўлса киритилган ўзгартишларнинг характерини очиб бериши лозим.

26. Агар ахборот фақат тақдим этиш учун, масалан маълум бир давр бошидаги ва охиридаги номоддий ва моддий активларнинг сальдосини текшириш учун хизмат қилса, бундай ҳолларда қиёсланадиган ахборот талаб қилинмайди.

Янги стандартларни ишлаб чиқиш ва мавжуд стандартларни ўзгартириш бобида қиёсланадиган ахборот тақдим этишга талаблар доираси камайтирилиши мумкин. Янги ва қайта кўриб чиқилган стандартлардаги ўтиш қоидалари стандартдан биринчи марта фойдаланилаётганда қиёсланадиган ахборот тақдим этишни талаб қилмаслиги ҳам мумкин.

27. Шундай вазиятлар ҳам борки, жорий давр билан қиёслаш мақсадида қиёсланадиган ахборотни қайта тасниф этиш мумкин бўлмайди. Масалан, бундан олдинги даврдаги ахборот қайта тасниф этиш мумкин бўлмайдиган тарзда тўпланган бўлиши мумкин, бу эса ахборотни ўзгартиришга амалда имкон бермайди. Бундай вазиятда қиёсланадиган миқдорларга киритилиши мумкин бўлган тузатишларнинг характери очиб берилиши лозим.

28. Қиёсийлик тамойилига риоя қилиш учун қуйидаги шартларни бажариш керак:

28. 1. Бутун ахборот миқдорига нисбатан талаблар;

28. 2. Ҳисобот йилида ҳисоботни тақдим этишга ёнда-

шув ўзгарган тақдирда ундан олдинги давр ахбороти қиёслаш мақсадлари учун қайтадан тасниф этилиши лозим.

28. 3. Агар амалий мулоҳазалар билан қайта тасниф этиш мумкин бўлмаса, башарти қайта тасниф амалга оширилганда содир бўладиган ўзгаришларнинг сабаблари ва характери очиб берилиши лозим.

Молиявий ҳисоботнинг ҳолислиги

29. Молиявий ҳисоботнинг ишончлилигини таъминлаш учун унда келтириладиган ахборот янглишлардан холи бўлиши керак.

Активлар ва мажбуриятларнинг ҳақиқий баҳоси

30. Активлар ва мажбуриятларни ҳақиқий баҳолаш тамойили уларнинг таннархи ёки сотиб олинган нархи баҳолашга асос бўлишини назарда тутди.

Стандартларда кўзда тутилган айрим ҳолларда ҳақиқий баҳолаш сотиб олиш қийматидан фарқ қилиши мумкин.

Ҳисобот давридаги даромадлар ва харажатларнинг бири-бирига мувофиқлиги

31. Ҳисобот давридаги даромадлар ва харажатларнинг бири-бирига мувофиқлиги ушбу даврда мазкур ҳисобот даврида олинган даромадларга асос бўлган харажатларни акс эттиришини билдиради. Агар харажатлар ва даромадларнинг айрим турлари ўртасидаги бевосита боғлиқликни аниқлаш қийин бўлса, харажатлар тақсимлашнинг бирор-бир тизимига мувофиқ тарзда бир неча ҳисобот даврига тақсимлаб чиқилади. Бу бир неча йилга тақсимланадиган амортизация харажатларига ҳам тааллуқлидир.

Тушунарлилик

32. Молиявий ҳисоботда келтириладиган ахборот фойдаланувчилар учун тушунарли ва содда бўлиши лозим.

Аҳамиятлилик

33. Молиявий ахборотнинг аҳамиятлилиги молиявий ҳисоботдан фойдаланувчилар қарорлар қабул қилиш жараёнида уларнинг эҳтиёжини қолдириши ва операция, молиявий ҳамда хўжалик фаолиятига доир воқеаларга баҳо беришда уларга ёрдам бериши лозимлигини билдиради. Ахборотнинг моҳияти ва қиймати (муҳимлиги) унинг аҳамиятлилигига таъсир қилиши мумкин.

Муҳимлик

34. Агар ахборотнинг тушириб қолдирилиши ёки нотўғри кўрсатилиши ахборотдан фойдаланувчиларнинг молиявий ҳисобот асосида қабул қиладиган иқтисодий қарорларига таъсир қилса, бундан ахборот муҳим ҳисобланади.

35. Молиявий ҳисоботларда характери ва вазифалари жиҳатидан ўхшаш бўлган ва алоҳида кўрсатилиши мумкин бўлмаган миқдорлар билан умумлаштирилиши лозим бўлган миқдорлар бир моддада акс эттирилади.

Бироқ, алоҳида ўзини олганда ҳам, бошқаларга кўшганда ҳам муҳим ҳисобланган ахборот ўзга ахборот билан тўла умумлаштирилмаслиги лозим. Шу муносабат билан, агар ахборотнинг очиб берилмаслиги ҳисоботдан фойдаланувчилар молиявий ҳисобот асосида қабул қиладиган иқтисодий қарорларига таъсир қилиши мумкин бўлса, бундай ахборот муҳим ҳисобланади.

Муҳимлик уни тушириб қолдиришнинг алоҳида аниқ шарҳларида кўриб чиқиладиган модданинг ҳажмига боғлиқ бўлади.

36. Молиявий ҳисобот характери ва вазифалари жиҳатидан гуруҳларга бирлаштирилган хўжалик операцияларини ишлаб чиқиш натижасидир. Молиявий ҳисоботларда ёки модда тарзида тушунтиришларда акс эттириладиган, тасниф этилган қисқа кўринишдаги ахборот мазкур жараённинг яқунловчи босқичи ҳисобланади.

Молиявий ҳисоботда айрим кўрсаткичларни ажратиб кўрсатиш ёки уларни бошқа кўрсаткичлар билан бир моддага бирлаштириш ҳам муҳимдир. Шу сабабли агар активлар ёки пассивларнинг, даромадлар ёки харажатларнинг айрим моддалари муҳим бўлмаса,

бундай ҳолларда модда ёки моддалар жамининг характери ва ҳажми бир вақтнинг ўзида баҳоланади. Вазиятга қараб модданинг характери ёки ҳажми белгиловчи омил бўлиб хизмат қилади.

37. Агар дастлабки ахборот муҳим бўлмаса, БҲМСда келтирилган бундай ахборотларни очиб кўрсатиш талабларини бажаришга ҳожат бўлмайди. Бирок умумий фойдаланишга мўлжалланган молиявий ҳисоботларда муҳим ахборот бошқа муҳим ахборот билан бир моддада бирлаштирилган бўлса, молиявий ҳисоботга тушунтиришларда бу ахборотни очиб кўрсатиш зарур.

38. Муҳимлик молиявий ҳисоботда келтирилган тушунарлилик ва аниқлик даражаси билан боғлиқ. Ахборотни минг ёки миллионгача яхлитлаштириш чоғида муҳимлик тамойили бузилмаган пайтгача аниқлик даражасидан фойдаланишга йўл қўйилади.

Тўғри ва бегараз тасаввур

39. Молиявий ҳисоботлар улардан фойдаланувчиларда субъектнинг молиявий аҳволи, операцияларнинг натижалари ва пул маблағларининг ҳаракати тўғрисида ҳаққоний ва бегараз тасаввур ҳосил қилиши керак.

Тугаллик

40. Ишончлилиқни таъминлаш учун молиявий ҳисоботлардаги ахборот тўла бўлиши керак.

Изчиллик

41. Молиявий ҳисоботдан фойдаланувчилар хўжалик юритувчи субъектнинг турли ҳисобот даврларидаги молиявий ҳисоботларини унинг молиявий аҳволидаги ўзгаришлар тамойилларини аниқлаш учун қиёслаш имкониятига эга бўлишлари керак.

42. Хўжалик юритувчи субъект операциялари характеридаги муҳим ўзгаришлар ёки ҳисоботни тақдим этиш шаклини таҳлил қилиш ҳисоботни тақдим этиш шаклини ўзгартириш мақсадга мувофиқлигидан далолат бермаса, молиявий ҳисобот моддаларини тақдим қилиш ва тасниф этиш сақланиб қолиши керак.

43. Субъект операция ўтказиш фаолиятининг характеридаги ай-

рим муҳим ўзгаришлар ёки вақти-вақти билан катта миқдордаги харид қилиш ёхуд кўп миқдордаги мулкнинг чиқиб кетиши ёки молиявий ҳисоботнинг шарҳи молиявий ҳисоботларни ўзгача тасаввур этиш мақсадга мувофиқлигига олиб келади. Бундай ҳолларда хўжалик юритувчи субъект муҳимлик ва қиёсийлик тамойилларига риоя қилиш ўртасидаги мувофиқликни таъминлаши лозим. Хўжалик юритувчи субъект қайта кўриб чиқилган ички тузилиш узок давр давомида сакланса ёки муқобил тасаввурнинг афзаллиги равшан бўлса, фақат шундай ҳоллардагина молиявий ҳисобот тўғрисидаги тасаввурни ўзгартириши мумкин. Ҳисоб сиёсати бир даврдан иккинчисига изчиллик билан ўтказилиши назарда тутилди.

Замонавийлик

44. Ахборот ўз вақтида берилган тақдирдагина у фойдали бўлади. Агар молиявий ҳисоботлар ундан фойдаланувчилар тасарруфига тузилган вақтдан кейин оқилона вақт ичида тақдим этилмаса, унинг фойдаси қолмайди. Ҳисобот ахборотлари асоссиз равишда ушлаб қолинса, у ўз аҳамиятини йўқотиши мумкин. Хўжалик юритувчи субъект ушбу БҲМСнинг 62 – 63- бандларига кўрсатилган муддатларда молиявий ҳисоботни тузишга кодир бўлиши керак. Ҳеч қандай омиллар, ҳатто хўжалик юритувчи субъектнинг операциялари мураккаблиги ҳам ҳисоботни вақтида тақдим этмасликка сабаб бўлмаслиги керак.

Молиявий ҳисобот «Бухгалтерия ҳисоби тўғрисидаги Ўзбекистон Республикаси қонунига мувофиқ тарзда эълон қилиниши керак.

45. Агар ҳисоботни тузиш ва тақдим этиш унинг ҳамма жиҳатлари маълум бўлган пайтгача кечиктириладиган бўлса, энг ишончли ахборот ҳам кам фойда беради, чунки ҳисоботдан фойдаланувчилар бу ахборотни олмай туриб, қарор қабул қилишга мажбур бўлади. Аҳамиятлилик ва ишончлилик ўртасида мувозанатга эришиш мақсадида иқтисодий қарорларни қабул қилиш чоғида ҳисоботдан фойдаланувчиларнинг эҳтиёжларини қандай қилиб яхшироқ кондиришни ҳал этиш керак.

Оффсеттинг (моддаларнинг ўзаро ҳисобга олиниши)

46. Активлар ва пассивлар ўртасида ўзаро ҳисобга олиниши бўлмаслиги керак, бошқа БҲМСларда кўзда тутилган ҳоллар бундан мустасно.

47. Даромадлар ва харажатлар моддалари ўзаро ҳисобга олиниши мумкин эмас, фақат қуйидаги ҳоллар бундан мустасно:

47. 1. БҲМС буни талаб қилади ёки рухсат этади;

47. 2. Фойда, зарарлар, шунингдек бундай операциялар билан боғлиқ харажатлар ва воқеалар яқка ҳолда ҳам, жамланган ҳолда ҳам муҳим эмас. Уларнинг тақдим этилиши операциянинг ёки бир хилдаги битимлар гуруҳининг моҳиятини энг яхши тарзда акс эттирса, бундай миқдорлар умумлаштирилиши ва нетто - асосда тақдим этилиши керак.

48. Агар даромадлар ва харажатлар ўзаро ҳисобга олинган бўлса, шунга қарамай хўжалик юритувчи субъект муҳимлик тамойилига асосланиб, молиявий ҳисоботларга изоҳларда бу миқдорларни очиб кўрсатиш эҳтиёжини қараб чиқиши керак. Масалан, агар бухгалтерия балансида дебиторлик қарзларини «Харидорлар ва буюртмачилар билан ҳисоб-китоблар» моддасида барпо этилган захираларни шубҳали қарзлардан чиқариб ташлаб акс эттириш кўзда тутилган бўлса, лекин тушунтириш ёзувида дебиторлик қарзи миқдори ҳам, шубҳали қарзлар бўйича барпо этилган захиралар миқдори ҳам алоҳида кўрсатилади.

Ҳолислик

49. Молиявий ҳисобот субъектнинг молиявий аҳволини, унинг фаолияти молиявий натижаларини ва пул маблағларининг ҳаракатини ҳолисона кўрсатиши лозим.

Ҳолислик тамойилига эришиш учун ҳар бир хўжалик юритувчи субъект бухгалтерия ҳисобини юритиш ва молиявий ҳисобот тузиш чоғида БҲМС ва бухгалтерия ҳисоби асосий тамойилларини қўлланишга мажбурдир.

50. Фаолиятнинг хилма-хил турлари бўйича янгиликларни жорий этишнинг тезлиги шундай операциялар ва вазиятларга олиб келиши мумкинки, бундай операциялар ва вазиятлар бўйича

БҲМС ҳали ишлаб чиқилмаган. Бундай ҳолатларда молиявий ҳисоботнинг ҳолислигига ҳисоб сиёсатини танлаш ва қўлланиш йўли билан эришилади. Бундай сиёсат хўжалик юритувчи субъект томонидан ушбу стандартга мувофиқ равишда мустақил ишлаб чиқилиши лозим.

Ҳисоб сиёсати

51. Субъектнинг ҳисоб сиёсати ушбу стандартнинг 16 – 50-бандларида келтирилган тамойилар асосида белгиланиши лозим.

Ҳисоб сиёсати хўжалик юритувчи субъект молиявий ҳисоботни тайёрлаш ва тузиш учун фойдаланадиган махсус тамойиларни, конвенцияларни, тартиб ва амалий ёндашувларни ифодалайди.

52. Ҳисоб сиёсати молиявий ҳисобот барча мақбул БҲМСларни қўлланиш асосида тузиладиган тарзда ташкил этилиши керак. Махсус талаблар бўлмаган тақдирда молиявий ҳисобот:

52. 1. Фойдаланувчилар эҳтиёжи учун аҳамиятли;

52. 2. Шу жиҳатдан ишончли бўлиши керак:

52. 2. 1. Субъект фаолияти ва молиявий ҳолатининг барча натижаларини ҳолисона кўрсатиши;

52. 2. 2. Фақат юридик шаклдан иборат бўлмай, воқеалар ва операцияларнинг иқтисодий моҳиятини ақс эттириши;

52. 2. 3. Ҳолис (бегараз) бўлиши ва мажбурий бўлмаслиги;

52. 2. 4. Ҳолисликка зарар етказмаган ҳолда эҳтиёткор бўлиши;

52. 2. 5. Барча муҳим жиҳатлари тўла (тугалланган) бўлиши, яъни субъект хўжалик фаолиятининг барча фактларини тўла ақс эттириши лозим;

52. 3. Фаолияти ўхшаш бошқа субъектлар молиявий ҳисоботи билан таққосланадиган;

52. 4. Тушунарли бўлиши керак.

53. Субъектнинг аниқ бир йўналиш (масала) бўйича ҳисоб сиёсатини шакллантиришда, бухгалтерия ҳисобини ташкил этиш, юритиш ва ҳисобот тузиш чоғида Ўзбекистон Республикасининг бухгалтерия ҳисобига оид қонунларига амал қилиш керак.

54. Махсус БҲМСлар йўқ бўлса, субъект раҳбари хўжалик юритувчи субъектнинг молиявий ҳисоботидан фойдаланувчиларга энг фойдали ахборот берадиган ҳисоб сиёсатини ишлаб чиқиш чоғида ўз қарорларидан фойдаланишга ҳақлидир.

Ўз қарорларидан фойдаланиш жараёнида раҳбар қуйидагиларни кўриб чиқади:

54. 1. Бундай масалалар хусусида БХМСнинг раҳбарларга талабларини;

54. 2. Ўзбекистон Республикаси Молия вазирлиги томонидан эълон қилинган ҳар қандай бошқа ахборотни;

54. 3. Активлар, мажбуриятлар, даромадлар ва харажатлар учун акс эттириш ва ўлчашнинг Ўзбекистон Республикаси Молия вазирлиги томонидан белгилаб қўйилган мезонларини;

54. 4. Сармояларнинг асосий жаҳон молия бозорлари қабул қилган тармоқ иш тажрибасини.

55. Хўжалик юритувчи субъектнинг ҳисоб сиёсати хўжалик юритувчи субъект раҳбарининг тегишли ташкилий-фармойиш ҳужжатлари (буйруқ, фармойиш ва бошқалар) билан расмийлаштирилиши керак.

Ҳисоб сиёсатини шакллантириш чоғида субъект танлаб олган бухгалтерия ҳисобини юритиш усуллари тегишли ташкилий-фармойиш ҳужжати чиқарилган йилдан кейинги йилнинг 1 январидан бошлаб қўлланилади, ҳисобот йили давомида янги ташкил этилган хўжалик юритувчи субъектлар бундан мустаснодир.

Айни пайтда бу усуллар хўжалик юритувчи субъектнинг барча таркибий бўлинмаларида (жумладан, алоҳида балансга ажратилган бўлинмаларида) уларнинг каерда жойлашганидан қатъи назар қўлланилади.

Янги ташкил этилган хўжалик юритувчи субъект танлаб олган ҳисоб сиёсатини ушбу бандга мувофиқ молиявий ҳисобот 1 мартда эълон қилинганга қадар, лекин давлат рўйхатидан ўтиб юридик шахс ҳуқуқини олган кундан бошлаб 90 кундан кечиктирмай расмийлаштиради. Субъект танлаб олган ҳисоб сиёсати юридик шахс ҳуқуқини олган (давлат рўйхатидан ўтган) кундан бошлаб қўлланиш мумкин бўлган сиёсат ҳисобланади.

56. Ҳисоб сиёсати таквимий йил давомида ўзгармайди.

Хўжалик юритувчи субъектнинг ҳисоб сиёсатини қуйидаги ҳолларда ўзгартиришга йўл қўйилади:

56. 1. Субъект қайта ташкил этилганда (қўшилганда, ажралиб чиққанда, бирлашганда);

56. 2. Мулк эгалари алмашганда;

56. 3. Ўзбекистон Республикаси қонуниларида ёки

Ўзбекистон Республикасида бухгалтерия ҳисобини тартибга солувчи меъёрий тизимда ўзгаришлар бўлганда;

56. 4. Бухгалтерия ҳисобининг янги усуллари ишлаб чиқилганда.

Ҳисоб сиёсатининг ўзгартирилиши асослаб берилиши ва ушбу Стандартнинг 55- моддасида кўзда тутилган тартибда расмийлаштирилиши керак.

Ҳисоб сиёсатида Ўзбекистон Республикаси қонунларидаги ўзгаришлар билан боғлиқ бўлмаган ўзгаришларнинг оқибатлари субъектнинг бухгалтерия ҳисобини юртишнинг ўзгартирилган усуллари қўлланила бошлаган вақтдаги (ойнинг биринчи кунида) текширилган маълумотлар асосида қиймат жиҳатидан баҳоланиши керак.

Молиявий ҳисоботларнинг асосий идентификациялаш реквизитлари

57. Молиявий ҳисоботлар молиявий ҳисоботларнинг бир хил шаклларида аниқ идентификацияланиши лозим.

58. Қуйидаги ахборотлар молиявий ҳисоботларнинг иложи борича ҳар бир саҳифасида тўла акс эттирилиши керак:

58. 1. Субъектнинг номи, мулк шакли, юридик манзили, кимга буйсуниши, субъектни аниқлаш учун идентификациялаш рақами ва бошқа реквизитлар;

58. 2. Молиявий ҳисоботлар яқка корхоналарни ёки корхоналар гуруҳини ўз ичига оладими;

58. 3. Ҳисобот тузилган вақт ёки молиявий ҳисоботда қамраб олинган давр.

59. Тақдим этилган ҳисобот ахборотини тўғри тушуниш учун қуйидаги реквизитлар ҳам очиб кўрсатилиши ва зарур бўлган тақдирда такрорланиши керак:

59. 1. Молиявий ҳисоботлар ўлчанган валюта ва агар бир неча валютадан фойдаланилган бўлса, улар ифодаланган валюталар;

59. 2. Молиявий ҳисоботларда рақамларни кўрсатиш учун фойдаланилган аниқлик даражаси, масалан, рақамлар минглар ҳисобида кўрсатилганми ёки миллионлар ҳисобида ва ҳоказо.

Ҳисобот даври ва ҳисобот тузилган вақт

60. 1 январдан 31 декабргача бўлган календарь йил молиявий ҳисоботнинг ҳисобот даври ҳисобланади.

Молиявий ҳисобот календарь йилдан фарқли давр учун, конунда кўзда тутилган ҳолларда 1 ой ёки 3 ой учун тузилиши мумкин.

61. Ҳисобот даврининг сўнги календарь куни молиявий ҳисоботлар учун ҳисобот санаси ҳисобланади. Чунончи субъектнинг йиллик бухгалтерия баланси учун 31 декабрь ҳисобот санаси ҳисобланади, молиявий натижалар тўғрисидаги йиллик ҳисобот учун 1 январдан 31 декабргача бўлган давр ҳисобот даври бўлади.

Молиявий ҳисоботни тақдим этиш

62. Молиявий ҳисобот қуйидагиларга тақдим этилади:

62. 1. Таъсис ҳужжатларига мувофиқ субъектнинг мулк эгаларига (давлат мулкни бошқаришга ваколат берадиган органларга, иштирокчиларга, муассисларга);

62. 2. Субъект рўйхатга олинган жойдаги давлат солиқ хизмати органларига;

62. 3. Давлат статистика органларига;

62. 4. Қонунга мувофиқ - бошқа органларга.

63. Хўжалик юритувчи субъектлар молиявий ҳисоботни ҳисобот йилидан кейинги 15 февралдан кечиктирмай топширади.

64. Вазирликлар, идоралар, ўзга бошқарув органлари ва айрим субъектлар учун Ўзбекистон Республикаси Молия вазирлиги ҳисобот тақдим этишнинг бошқа муддатларини белгилайди.

65. Субъект билан бир шаҳарда жойлашган маҳкамаларга молиявий ҳисоботни тақдим этиш вақти уни амалда тегишли жойга топшириш куни ҳисобланади, бошқа шаҳардагилар учун эса почта корхонаси штемпелида кўрсатилган сана уни жўнатиш куни ҳисобланади.

Ҳисоботни тақдим этиш вақти дам олиш кунига тўғри келиб қолган ҳолларда тақдим этиш муддати дам олиш кунидан кейинги биринчи иш кунига ўтказилади.

Бухгалтерия баланси

Бухгалтерия балансининг мақсади

Айланма (жория) ва узоқ муддатли активлар ўртасидаги тафовут

Айланма (жорий) активлар

Узоқ муддатли (ножорий) активлар

Қисқа муддатли (жорий) мажбуриятлар

Қисқа муддатли (жорий) мажбуриятларни қайта молиялаш

Бухгалтерия балансида акс эттириши лозим бўлган ахборот

Изохлар, ҳисоб-китоблар ва тушунтиришларда тақдим этиладиган ахборот

Бухгалтерия балансининг мақсади

66. Хўжалик юритувчи субъектнинг бухгалтерия баланси унинг ресурсларини ва молиявий таркибини англаб етишга имконият бериши учун ҳисобот вақтидаги молиявий аҳволни акс эттириши керак.

Айланма (жорий) ва узоқ муддатли активлар ўртасидаги тафовут

67. Ҳар бир субъект жорий активларни ва жорий мажбуриятларни бухгалтерия балансида алоҳида тасниф сифатида кўрсатишни (ёки кўрсатмасликни) белгилаб олиши лозим. Ушбу Стандартнинг 69 – 71- бандлари ана шундай чеклаш амалга оширилган тақдирда қўлланилади. Хўжалик юритувчи субъект бу таснифни амалга оширмайдиган вариантни танлаб олса, активлар ва мажбуриятларни тўлаш муддатларига доир ахборот нима бўлганда ҳам очиб кўрсатилиши керак.

68. Хўжалик юритувчи субъект аниқ белгиланадиган операция циклидан фойдаланиб товарлар ва хизматларни етказиб берса, у ҳолда баланс ҳисоботидаги жорий ва узоқ муддатли активлар ҳамда мажбуриятларнинг алоҳида тасниф этилиши айланма маблағ сифатида доимо муомалада бўладиган соф активлар билан субъектнинг узоқ муддатли операцияларида фойдаланиладиган активлар ўртасидаги тафовутни фарқлаш йўли билан жуда фойдали ахборот бўлади. Шунингдек у жорий операция цикли давомида олиш кутилаётган активларни ҳамда шу давр ичида тўланиши лозим бўлган

мажбуриятларни ҳам таъкидлаб кўрсатади. Субъект жорий ва узок муддатли активлари ҳамда мажбуриятларини алоҳида-алоҳида кўрсатса, бундай ҳолларда улар 69 – 76- бандларга мувофиқ тасниф этилади.

Айланма (жорий) активлар

69. Активлар:

69. 1. Хўжалик юритувчи субъект операция фаолиятининг бир қисми бўлса ва субъектнинг операция цикли меъёрида ўтаётган пайтда уни олиш ёки истеъмол қилиш қутилаётган бўлса;

69. 2. Асосан қайта такрорий сотиш мақсадида ёки қисқа муддатда ушлаб турилган бўлса ва ундан ҳисобот вақтидан кейинги 12 ой мобайнида фойдаланиш қутилаётган бўлса, бундай ҳолларда у жорий актив сифатида тасниф этилиши лозим.

Бошқа барча активлар ножорий активлар (узок муддатли активлар) сифатида тасниф этилиши керак.

70. Жорий активларнинг икки тури мавжуд. Биринчи тури хўжалик юритувчи субъект айланма маблағининг бир қисми бўлиб, хўжалик юритувчи субъектнинг меъёрий операция цикли давомида олинган ёки истеъмол қилинган. Иккинчи тури операция активлари бўлмаган, лекин савдо ёки инвестиция мақсадларида сақлаб турилган ва уларни ҳисобот вақтидан кейинги 12 ой давомида сотиш қутилаётган жорий активлар доирасидан иборат. Ҳисобот санасидан кейинги 12 ой давомида олинадиган ёки истеъмол қилинадиган захиралар ва дебиторлик қарзлари жорий активларга киритилади.

71. Хўжалик юритувчи субъектнинг операция цикли - бу материалларни харид қилиш, ишлаб чиқариш ва нақд пулга ёки осонлик билан пулга айлантириладиган молиявий активларга сотиш ўртасидаги ўртача вақтдир. Узок муддатли ва жорий операция активларни тасниф этиш мақсадида айни шу тармоқ ёки фаолиятнинг шу тури учун каттарок давр анча мувофиқроқ ҳисобланмаса, бир йил операция цикли ҳисобланади.

Узок муддатли (ножорий) активлар

72. 67- бандда талаб қилинган таснифлаш усулига асосланиб,

субъектнинг ножорий активлари қуйидаги активлардан иборат бўлади:

72. 1. Субъект фаолиятида узок муддатли асосда фойдаланиладиган активлар, жумладан субъектнинг мулки, бинолари ва ускуналари, моддий активлари, тараққиёт ва гудвиллга харажатлари;

72. 2. Инвестициялаш мақсадида сақлаб турилган ва ҳисобот кунидан бошлаб 12 ой давомида сотилиши мумкин бўлмаган активлар.

Қисқа муддатли (жорий) мажбуриятлар

73. Қуйидагилар жорий мажбурият ҳисобланади:

73. 1. Ҳисобот кунидан бошлаб 12 ой давомида ҳисоб-китоб қилинадиган мажбуриятлар;

73. 2. Мажбуриятларнинг қолган моддалари жорий эмас.

74. Жорий мажбуриятларнинг тавсифи жорий активлар тавсифига ўхшашдир. Кредиторлик қарзи иш ҳақи, солиқлар бўйича қарзлар ва бошқа операция харажатлари бўйича қарзлар каби айрим жорий мажбуриятлар жорий активлар ҳисобидан ҳисоб-китоб қилишни талаб қилади, чунки субъектнинг одатдаги операцияси циклида фойдаланиладиган айланма маблағни ташкил этувчи моддалар бўйича мажбурий ҳисобланади. Бундай операция моддалари ҳатто ҳисобот вақтидан сўнг 12 ойдан ортиқ давр давомида ҳам ҳисоб-китоб қилиниши лозим бўлсада, жорий мажбуриятлар ҳисобида тасниф қилинади.

75. Жорий мажбуриятларга шунингдек банк овердрафтлари, тўланадиган дивидендлар, даромад солиқлари, савдо билан боғлиқ бўлмаган ўзга Кредиторлик қарзлари, фоизларни тўлашни талаб қиладиган қисқа муддатли мажбуриятларнинг жорий қисми қиради. Улар ҳисобот кунидан бошлаб 12 ой давомида ҳисоб-китобни талаб этсада, операция цикли нуктаи назаридан жорийлигини аниқлаш қийин.

Узок муддатли асосда айланма маблағдан пул билан таъминланадиган, фоизни тўлашни талаб қилувчи мажбуриятлар (12 ой давомида ҳисоб-китоб қилинмайдиган мажбуриятлар) узок муддатли (ножорий) мажбуриятлар ҳисобланади.

Қисқа муддатли (жорий) мажбуриятларни қайта молиялаш

76. Ҳисобот санасидан бошлаб 12 ой давомида ҳисоб-китоб қилиниши лозим бўлган мажбуриятлар:

76. 1. Дастлабки муддат 12 ойдан кўпроқ бўлса;

76. 2. Субъект мажбуриятни узок муддатли асосда қайта молиялашни режалаштираётган бўлса;

76. 3. Бу муддао молиявий ҳисобот маъқуллагунга қадар тўлдириладиган қайтадан молиялашга ёки тўловлар муддатини ўзгартиришга қаратилган битим билан қўллаб-қувватланса, бундай шароитда ножорий мажбуриятлар сифатида тасниф этилиши лозим.

Жорий мажбуриятлардан чиқариб юбориладиган ҳар қандай қисқа муддатли қарз миқдори уни тақдим этишни қўллаб-қувватловчи ахборот билан биргаликда бухгалтерия балансига изоҳларда очиқ берилиши лозим.

Бухгалтерия балансида акс эттириши лозим бўлган ахборот

77. Хўжалик юритувчи субъектнинг бухгалтерия баланси молиявий ҳолатнинг таркибини ташкил этувчи турли жиҳатларни акс эттирадиган тарзда тақдим этилиши лозим. Қуйидагилар бухгалтерия балансининг мажбурий унсурлари ҳисобланади:

77. 1. Моддий активлар;

77. 2. Номоддий активлар;

77. 3. Молиявий активлар;

77. 4. Заҳиралар;

77. 5. Дебиторлик қарзи;

77. 6. Пул маблағи ва пул эквивалентлари;

77. 7. Кредиторлик қарзи;

77. 8. Ажратмалар;

77. 9. Фонд тўлашни талаб қилувчи мажбуриятлар;

77. 10. Ўз сармояси ва заҳиралари.

78. Ушбу Стандартда бухгалтерия балансини тақдим этиш зарур бўлган тартиб ёки шакл кўрсатилмайди. Бухгалтерия балансининг шакли «Бухгалтерия баланси» деб номланган алоҳида БҲМСда келтирилган.

79. 77- банддаги мажбурий талаблар заҳираларни акс эттириш учун алоҳида сатрларни ўз ичига олади.

Тахминий баҳолашнинг кўпгина даражасидан фойдаланиш йўли билангина баҳолаш мумкин бўлган мажбуриятлар заҳира ҳисобланади. Субъектни ва кредит берган ташкилотларни зарар оқибатларидан қўшимча муҳофаза қилишни таъминлаш учун конун ёки уставда заҳираларни барпо этиш кўзда тутилади.

Изоҳлар, ҳисоб-китоблар ва тушунтиришларда тақдим этиладиган ахборот

80. Субъект тушунтиришларда қуйидагиларни очиб беришга мажбур:

80. 1. Акциядорлик маблағининг ҳар бир тоифаси бўйича:

80. 1. 1. Ёлон қилинган акциялар сони;

80. 1. 2. Чиқарилган, ҳақи тўла тўланган, чиқарилган, лекин ҳақи тўла тўланмаган акциялар сони;

80. 1. 3. Акцияларнинг номинал қиймати;

80. 1. 4. Йилнинг бошида ва охирида ҳақи тўланмаган акциялар сонининг камайиши;

80. 1. 5. Акциядорлик маблағининг ҳар бир тоифасига тааллуқли ҳуқуқлар, афзалликлар ва чеклашлар, шу жумладан дивидендларни тақсимлаш ва сармояни қоплашга доир чеклаш;

80. 1. 6. Жамиятнинг ўзига, хўжалик юритувчи субъектга қарашли шубҳа ва уюшган жамиятларига тегишли акциялар;

80. 1. 7. Опцион ва савдо контракти бўйича эмиссия учун заҳирага ажратилган акциялар, шу жумладан уларнинг муддатлари ва миқдорлари.

80. 2. Ўз сармоясидаги заҳиралар моҳияти ва мақсадлари баёни.

80. 3. Мажбуриятларда дивидендларни тўлаш учун ажратилган пул миқдорининг мавжудлиги (акциядорлар ёки муассислар, иштирокчилар йигилишида расмий равишда маъқулланмаган тўловлар миқдорининг мавжудлиги).

81. Субъект ўз сармоясидаги ўзгаришларни акс эттириши лозим, бунинг учун қуйидагиларни алоҳида-алоҳида кўрсатиши керак:

81. 1. Давр бошида ва ҳисобот санасида тўпланган фойда ёки зарарларнинг қолдиги ҳамда шу даврда юз берган муҳим ўзгаришлар, жумладан акциядорлар (муассислар, иштирокчилар) ҳар бир тоифасига шу давр учун тақсимладиган соф фойда;

81. 2. Ўз сармоёси ҳар бир тоифаси жорий миқдордаги ҳамда даврнинг бошлари ва охирида захирадаги ўзгаришларнинг умумий миқдори.

Молиявий натижалар тўғрисидаги ҳисобот

Молиявий натижалар тўғрисидаги ҳисоботнинг мақсади

Молиявий натижалар тўғрисидаги ҳисоботда тақдим этилиши лозим бўлган ахборот

Изоҳлар, ҳисоб-китоблар ва тушунтиришларда тақдим этиладиган ахборот

Молиявий натижалар тўғрисидаги ҳисоботнинг мақсади

82. Молиявий натижалар тўғрисидаги ҳисобот хўжалик юритувчи субъектнинг ҳисобот давридаги молиявий фаолиятини кўрсатади ва бу фаолиятнинг турли жиҳатларини тушунтиришга имкон берадиган усулдан иборат бўлади.

Молиявий натижалар тўғрисидаги ҳисоботда тақдим этилиши лозим бўлган ахборот

83. Молиявий натижалар тўғрисидаги ҳисоботда қуйидаги мажбурий унсурлар бўлиши лозим:

83. 1. Реализациядан тушган маблаг;

83. 2. Операция фаолиятининг натижалари;

83. 3. Молиявий фаолият натижалари;

83. 4. Фавқулодда фойдалар ва зарарлар;

83. 5. Шу даврдаги соф фойда ёки зарар. Қўшимча сатрлар, сарлавҳалар ва яқунлар молиявий натижалар тўғрисидаги ҳисоботнинг биринчи бетида БҲМСга мувофиқ равишда кўрсатилади.

Изоҳлар, ҳисоб-китоблар ва тушунтиришларда тақдим этиладиган ахборот

84. Хўжалик юритувчи субъект молиявий ҳисоботга изоҳлар, ҳисоб-китоблар ва тушунтиришларда даромадлар ва харажатлар

турлари ёки фаолият турлари бўйича тасниф қилиш йўли билан даромадлар ва харажатларни таҳлил қилиб бериши керак.

85. Харажатларни фаолият турлари бўйича тасниф қиладиган хўжалик юритувчи субъектлар харажатларнинг турлари бўйича қўшимча ахборотни, жумладан эскириш (амортизация) харажатларини, ходимларни сақлаш билан боғлиқ харажатларни, хом ашё ва халқ истеъмоли молларидан фойдаланиш харажатлари бўйича қўшимча ахборотларни очиб беришга мажбурдир.

Асосий воситалар ҳаракати тўғрисидаги ҳисобот

86. Ушбу ҳисобот асосий воситаларнинг ҳаракати, асосий воситалар эскиришини (амортизациясини) ҳисоблаб ёзиш тўғрисидаги қўшимча ахборот ҳисобланади. Бу ҳисоботда ижарага берилган ва ижарага олинган асосий воситалар тўғрисидаги ахборот ҳам тақдим қилинади.

Пул оқимлари тўғрисидаги ҳисобот

87. Хўжалик юритувчи субъект «Пул оқимлари тўғрисидаги ҳисобот» БҲМСига мувофиқ равишда пул оқимлари тўғрисидаги ҳисоботларни тақдим этишга мажбур.

88. «Пул оқимлари тўғрисидаги ҳисобот» деб номланган БҲМС пул ҳаракатига оид ҳисобот тақдим этишни ва унга тааллуқли тушунтиришларни беришни талаб қилади. Нақд пул оқими тўғрисидаги ахборот молиявий ҳисоботдан фойдаланувчиларга хўжалик юритувчи субъектнинг пул маблағини ва пул эквивалентларини хўжалик субъектининг эҳтиётларига йўллаш қобилиятини баҳолаш имкониятини тақдим этишда фойдалидир.

Ўз сармоясини тўғрисидаги ҳисобот

89. Ўз сармоясини тўғрисидаги ҳисоботда ўз сармоясининг ҳаракати, захираларни шакллантириш, тўлаш учун ҳисобланган дивидендлар тўғрисидаги ахборот тақдим этилади.

Молиявий ҳисоботга изоҳлар, ҳисоб-китоблар ва тушунтиришлар

Изоҳлар, ҳисоб-китоблар ва тушунтиришларни тузишдан мақсад
Тушунтиришлар таркиби
Ҳисоб сиёсатини очиб бериш
Бошқа очиб беришлар

Изоҳлар, ҳисоб-китоблар ва тушунтиришларни тузишдан мақсад

90. Хўжалик юритувчи субъектнинг молиявий ҳисоботига изоҳлар, ҳисоб-китоблар ва тушунтиришларда:

90. 1. Хўжалик юритувчи субъектнинг молиявий ҳисоботини тузишда ва унинг ҳисоб сиёсатида танлаб олинган ва қўлланилаётган асос тўғрисидаги ахборот бўлиши лозим;

90. 2. БҲМС талаб қилувчи, ҳеч бир жойда молиявий ҳисоботда кўрсатилмаган ахборотни очиб бериш;

90. 3. Молиявий ҳисоботда келтирилмаган, лекин молиявий ҳисоботни аниқ ва тўғри тасаввур этиш учун зарур бўлган қўшимча таҳлилий ахборотни келтириш лозим.

Тушунтиришлар таркиби

91. Молиявий ҳисоботларга тушунтиришлар мунтазам равишда тушунтириш хати тарзида бўлиши керак.

Тушунтиришлардаги ахборот молиявий ҳисоботда келтирилган тегишли моддаларга боғлиқ равишда тақдим этилиши лозим.

92. Тушунтириш одатда шундай тузиладики, у фойдаланувчига молиявий ҳисоботларни яхшироқ англаб етишда ва уларни бошқа хўжалик юритувчи субъектларнинг молиявий ҳисоботи билан қуйидагича қиёслашига ёрдам беради.

92. 1. Бухгалтерия ҳисобининг миллий стандартларига мувофиқлиги ҳақидаги ҳисобот;

92. 2. Ўлчов асоси ва бухгалтерия ҳисобида қўлланилаётган сиёсат тўғрисидаги ҳисобот;

92. 3. Молиявий ҳисоботда келтирилган моддалар учун ёрдамчи ахборот;

92. 4. Қуйидагиларни ўз ичига олган бошқа ахборотлар:

92. 4. 1. Шартли мажбуриятлар, оддий мажбуриятлар ва бошқа молиявий ахборотлар;

92. 4. 2. Молия билан боғлиқ бўлмаган ахборотлар.

93. Молиявий ҳисоботларни тайёрлаш асоси ва бухгалтерия ҳисоби бобидаги махсус сиёсат ҳақидаги ахборот молиявий ҳисоботга изоҳлар олдида алоҳида ҳисобот тарзида келтирилиши керак.

Ҳисоб сиёсатини очиб бериш

94. Молиявий ҳисоботга тушунтириш хатидаги ҳисоб сиёсати тўғрисидаги бўлим қуйидагиларни баён қилиб бериши керак:

94. 1. Молиявий ҳисоботни тайёрлаш чоғида фойдаланилган (фойдаланилаётган) баҳолаш асоси (асослари);

94. 2. Молиявий ҳисоботларни аниқ тасаввур этишда муҳим аҳамиятга эга бўлган ҳисоб сиёсатининг ҳар бир махсус қисми;

94. 3. Ҳисоб сиёсатида бирор ўзгариш содир бўлганда тушунтириш ҳисоботи.

95. Молиявий ҳисоботларни тузишда фойдаланиладиган махсус ҳисоб сиёсатига кўшимча равишда ҳисоботдан фойдаланувчилар учун молиявий ҳисоботларда фойдаланиладиган баҳолаш асосини (асосларини), яъни дастлабки қийматни, жорий қийматни, сотиш қийматини, дисконт қийматни ва баланс қийматини англаш жуда муҳимдир. Бу тамойиллар кўп жиҳатдан узлуксизлик қондасига ўхшаш бўлиб, улар молиявий ҳисоботни тузишнинг асосини шакллантиради. Улар ана шу тамойиллардан баъзи вазиятларда баҳолаш асосларини танлаб олиш имконияти мавжудлиги билан фарқ қилади.

Агар молиявий ҳисоботда баҳолашнинг биттадан ортиқ асосидан фойдаланилса, масалан асосий воситаларнинг муайян турини баҳолаш чоғида битта асосдан фойдаланилса ўлчашнинг алоҳида асоси қўлланилган активлар ва мажбуриятлар тоифаси акс эттирилишини кўрсатиш зарур.

96. Ҳисоботдан фойдаланувчи учун ҳисоб сиёсатининг ўзига хос жиҳатларини очиб беришнинг устуворлигини кўриб чиқиш чоғида раҳбарлар бу ҳолат хўжалик юритувчи субъектнинг дуч келиши мумкин бўлган хатарларини ва келгусидаги пул маблағи ҳаракатларини баҳолашга имкон беришини эътиборга олиши ло-

зим. Ҳисоб сиёсатини очиб бериш куйидаги ахборотларни ўз ичига олади, лекин шу ахборотлар билан чекланиб қолмайди:

96. 1. Фойдани акс эттириш;

96. 2. Жамлаш тамойиллари;

96. 3. Фаолият турлари билан қўшиб олиб бориш;

96. 4. Биргаликдаги фаолият;

96. 5. Моддий ва номоддий активларнинг акс этиши ва эскириши (амортизацияси);

96. 6. Жалб этилган маблағ қийматининг сармояланиши ва ўзга харажатлар:

96. 7. Капитал сарфлар;

96. 8. Инвестиция мулки;

96. 9. Молиявий воситалар ва инвестициялар;

96. 10. Ижара;

96. 11. Тадқиқот ва тараққиёт билан боғлиқ харажатлар;

96. 12. Товар - моддий захиралар;

96. 13. Солиқлар, жумладан муддати кечиктирилган солиқлар;

96. 14. Захиралар;

96. 15. Ходимларни сақлаб туриш харажатлари;

96. 16. Хорижий валютани ўтказиш;

96. 17. Фаолият турларини, жўгрофий сегментларни ҳамда харажатларни сегментлар ўртасида тақсимлаш усулини белгилаш;

96. 18. Пулнинг қадрсизланишини ҳисобга олиш;

96. 19. Ҳукумат субсидиялари.

Бошқа очиб беришлар

97. Хўжалик юритувчи субъект, агар бошқа молиявий ҳисоботларда очилмай қолган бўлса, қуйидаги ахборотларни очиб кўрсатиши лозим:

97. 1. Хўжалик юритувчи субъектнинг ҳуқуқий шакли, таъсис этилган мамлакат ва рўйхатга олинган идоранинг юридик манзили (ёки амалий фаолиятнинг манзили рўйхатга олинган идора манзилдан фарқ қилса, амалий фаолият жойи аниқ кўрсатилади);

97. 2. Хўжалик юритувчи субъектлар асосий фаолияти операциялари моҳиятининг тасвири;

97. 3. Бош компания ёки гуруҳ бош компаниясининг номи;

97. 4. Ходимларнинг рўйхатдаги ўртача сони.

Вазирлар маҳкамасининг 1999 йил 5 февралдаги
54- сонли қарорига илова

*Ҳужжатнинг рус тилидаги
матнига қаранг*

**МАҲСУЛОТ (ИШЛАР, ХИЗМАТЛАР)НИ ИШЛАБ
ЧИҚАРИШ ВА СОТИШ ХАРАЖАТЛАРИНИНГ ТАРКИБИ
ҲАМДА МОЛИЯВИЙ НАТИЖАЛАРНИ ШАКЛЛАНТИРИШ
ТАРТИБИ ТЎҒРИСИДА НИЗОМ**

Мазкур Низомга қуйидагиларга мувофиқ ўзгартиришлар кири-
тилган

ЎзР ВМ 11. 06. 2003 й. 261- сон Қарори,
ЎзР ВМ 16. 06. 2003 й. 270- сон Қарори,
ЎзР ВМ 15. 10. 2003 й. 444- сон Қарори,
ЎзР ВМ 25. 12. 2003 й. 567- сон Қарори,
ЎзР ВМ 28. 12. 2004 й. 610- сон Қарори,
ЎзР Президентининг 27. 12. 2005 й. ПҚ-244- сон Қарори,
ЎзР ВМ 18. 10. 2006 й. 217- сон Қарори,
ЎзР Президентининг 18. 12. 2006 й. ПҚ-532- сон Қарори,
ЎзР ВМ 21. 05. 2007 й. 105- сон Қарори,
ЎзР ВМ 02. 10. 2008 й. 221- сон Қарори,
ЎзР ВМ 11. 03. 2009 й. 63- сон Қарори

Умумий қоидалар

А) Молиявий натижаларни шакллантириш
Б) Хўжалик юритувчи субъектнинг молия-хўжалик
фаолияти билан боғлиқ харажатлар рўйхати

1. Маҳсулот (ишлар, хизматлар)нинг ишлаб чиқариш
таннархига киритиладиган харажатлар таркиби

1. 1. Ишлаб чиқариш билан боғлиқ моддий харажатлар

1. 2. Ишлаб чиқариш хусусиятига эга бўлган меҳнатга ҳақ тўлаш харажатлари
1. 3. Ишлаб чиқаришга тегишли бўлган ижтимоий суғуртага ажратмалар
1. 4. Асосий воситалар ва ишлаб чиқариш аҳамиятига эга бўлган номоддий активлар амортизацияси
1. 5. Ишлаб чиқариш тусидаги бошқа харажатлар
2. Давр харажатлари
2. 1. Сотиш харажатлари
2. 2. Маъмурий харажатлар
2. 3. Бошқа операция харажатларига қуйидагилар кирази:
2. 4. Ҳисобот даврининг келгусида солиқ солинадиган базадан чиқариладиган харажатлари
3. Молиявий фаолият бўйича харажатлар
4. Фавқулодда зарарлар

В. Хўжалик юритувчи субъектларнинг ишлаб чиқариш хўжалик фаолияти натижасида олинадиган даромадлар рўйхати

1. Сотишдан олинадиган соф тушум
2. Асосий ишлаб чиқариш фаолиятидан олинадиган бошқа даромадлар
3. Молиявий фаолиятдан олинадиган даромадлар
4. Фавқулодда фойда

Г. Товар-моддий захираларни, тугалланмаган ишлаб чиқаришларни,

шунингдек, келгуси даврлар харажатларини баҳолаш

Д. Солиқ солинадиган базани аниқлаш

Умумий қондалар

Мазкур Низом хўжалик юритувчи субъектлар-юримдик шахсларнинг, шунингдек, юримдик шахс бўлмаган ҳолда тадбиркорлик фаолияти билан шуғулланувчи жисмоний шахсларнинг маҳсулот (ишлар, хизматлар)ни ишлаб чиқариш ва сотиш харажатларини аниқлашнинг ягона методологик асосларини белгилайди.

Низом бухгалтерия ҳисоби ва солиқ солиш мақсадларида харажатларни ҳисоблаб чиқишда пайдо бўладиган тафовутлар ҳисобга олинган ҳолда ишлаб чиқилган. Хўжалик юритувчи субъектларнинг рақобатбардошлилигини аниқлаш мақсадида улар фаолиятининг харажатларини ҳисоблаб чиқиш ва молиявий натижаларини аниқлаш бухгалтерия ҳисобининг асосий мақсади ҳисобланади.

ЎзР ВМ 11. 03. 2009 й. 63- сон Қарорига мувофиқ иккинчи хат бошининг учинчи жумласи чиқариб ташланган

Солиқ солинадиган даромад (фойда) хўжалик юритувчи субъектлар харажатларининг айрим моддаларини солиқ ҳақидаги қонунларга мувофиқ солиқ солинадиган базага киритиш йўли билан аниқланади.

Низомда харажатларни гуруҳлаш ва молиявий натижаларни шакллантиришнинг асосий қоидалари мавжуддир.

ЎзР ВМ 11. 03. 2009 й. 63- сон Қарорига мувофиқ тўртинчи хат боши чиқариб ташланган

1- иловада ҳисобот давридаги соф фойдани ҳисоблаб чиқишда корхона даромадларидан чиқариб ташланадиган, бироқ солиқ ҳақидаги қонунларга мувофиқ даромад (фойда)дан олинадиган солиқни ҳисоблаб чиқишда хўжалик юритувчи субъектнинг солиқ солинадиган базасига киритиладиган харажатлар моддалари келтирилган.

ЎзР ВМ 11. 03. 2009 й. 63- сон Қарорига мувофиқ тўртинчи хат боши чиқариб ташланган

2- иловада улар пайдо бўлган пайтда солиқ солинадиган базадан чиқариб ташланмайдиган, бироқ кейингиёки анча кейинги даврларда (вақтдаги тафовут) чиқариб ташланадиган харажатлар рўйхати берилади.

Мазкур Низом асосида айрим тармоқлар харажатлари таркиби ва уларни ҳисобга олиш хусусиятлари Ўзбекистон Республикаси Молия вазирлиги, Давлат солиқ қўмитаси билан келишилган ҳолда тегишли вазирликлар ва идоралар, хўжалик бирлашмалари (корпорациялар, концернлар, уюшмалар, компаниялари ва бошқалар) томонидан аниқланади. (ЎзР ВМ 15. 10. 2003 й. 444- сон Қарори таҳриридаги хат боши)

А) Молиявий натижаларни шакллантириш

(ЎЗР ВМ 11. 03. 2009 й. 63- сон Қарори тахриридаги бўлим)

Низомда келтирилган харажатлар таснифи энг аввало бухгалтерия ҳисобида харажатларни тўғри ва тўлиқ акс эттиришга, шунингдек, хўжалик юритувчи субъектнинг молиявий ҳисоботини тузиш учун унинг фаолияти молиявий натижаларини (фойда ёки зарарни) аниқлашга йўналтирилгандир.

Хўжалик юритувчи субъект фаолиятининг молиявий натижалари фойданинг қуйидаги кўрсаткичлари билан тавсифланади:

- маҳсулотни сотишдан олинган ялпи фойда, бу сотишдан олинган соф тушум билан сотилган маҳсулотнинг ишлаб чиқариш таннари ўртасидаги тафовут сифатида аниқланади:

$$ЯФ = ССТ - ИТ,$$

бунда,

ЯФ - ялпи фойда;

ССТ - сотишдан олинган соф тушум;

ИТ - сотилган маҳсулотнинг ишлаб чиқариш таннари;

- асосий фаолиятдан кўрилган фойда, бу маҳсулотни сотишдан олинган ялпи фойда билан давр харажатлари ўртасидаги тафовут ва плюс асосий фаолиятдан кўрилган бошқа даромадлар ёки минус бошқа зарарлар сифатида аниқланади:

$$АФФ = ЯФ - ДХ + БД - БЗ,$$

бунда,

АФФ - асосий фаолиятдан олинган фойда;

ДХ - давр харажатлари;

БД - асосий фаолиятдан олинган бошқа даромадлар;

БЗ - асосий фаолиятдан кўрилган бошқа зарарлар;

- хўжалик фаолиятдан олинган фойда (ёки зарар), бу асосий фаолиятдан олинган фойда суммаси плюс молиявий фаолиятдан кўрилган даромадлар ва минус зарарлар сифатида ҳисоблаб чиқилади:

$$УФ = АФФ + МД - МХ,$$

бунда,

УФ - умумхўжалик фаолиятдан олинган фойда;

МД - молиявий фаолиятдан олинган даромадлар;

МХ - молиявий фаолият харажатлари;

- солиқ тўлангунгача олинган фойда, у умумхўжалик фаолиятдан олинган фойда плус фавқулодда (кўзда тутилмаган) вазиятлардан кўрилган фойда ва минус зарар сифатида аниқланади:

$$СТФ = УФ + ФП - ФЗ,$$

бунда,

СТФ - солиқ тўлангунгача олинган фойда;

ФП - фавқулодда вазиятлардан олинган фойда;

ФЗ - фавқулодда вазиятлардан кўрилган зарар;

- йилнинг соф фойдаси, у солиқ тўлангандан кейин хўжалик юритувчи субъект ихтиёрида қолади, ўзида фойдадан тўланадиган солиқни ва минус конун ҳужжатларида назарда тутилган бошқа солиқлар ва тўловларни чиқариб ташлаган ҳолда солиқлар тўлангунга қадар олинган фойдани ифодалайди:

$$СФ = СТФ - ДС - БС,$$

бунда,

СФ - соф фойда;

ДС - фойдадан тўланадиган солиқ;

БС - бошқа солиқлар ва тўловлар.

Б) Хўжалик юритувчи субъектнинг молия-хўжалик фаолияти билан боғлиқ харажатлар рўйхати

(ЎзР ВМ 11. 03. 2009 й. 63- сон Қарори тахриридаги бўлим)

Мазкур Низомга мувофиқ маҳсулот (ишлар, хизматлар) таннархига киритиладиган харажатлар ва давр харажатлари рўйхати:

– хўжалик юритувчи субъект фаолиятининг рентабеллигини ва бозор рақобатбардошлилигини аниқлаш учун маҳсулот (ишлар, хизматлар)ни ишлаб чиқариш ва сотиш давомида хўжалик юритувчи субъектда пайдо бўладиган барча харажатлар тўғрисида бухгалтерия ҳисоби счётларида тўлиқ ва аниқ ахборот шакллантирилиши;

– солиқ солинадиган базани тўғри аниқлаш мақсадида белгиланади.

Мазкур Низомга мувофиқ барча харажатлар қуйидагиларга гуруҳланади:

– маҳсулотнинг ишлаб чиқариш таннархига киритиладиган харажатлар:

а) бевосита ва билвосита моддий харажатлар;

б) бевосита ва билвосита меҳнат харажатлари;

в) бошқа бевосита ва билвосита харажатлар, шу жумладан, ишлаб чиқариш хусусиятларига эга бўлган устама харажатлар;

– ишлаб чиқариш таннархига киритилмайдиган, бироқ асосий фаолиятдан олинган фойдада ҳисобга олинмайдиган ҳамда **давр харажатларига** киритиладиган харажатлар:

а) сотиш харажатлари;

б) бошқариш харажатлари (маъмурий сарф-харажатлар);

в) бошқа операцион харажатлар ва зарарлар;

– хўжалик юритувчи субъектнинг умумхўжалик фаолиятдан олинган фойда ёки зарарларни ҳисоблаб чиқишда ҳисобга олинмайдиган хўжалик юритувчи субъектнинг **молиявий фаолияти бўйича харажатлари**:

а) фоизлар бўйича харажатлар;

б) хорижий валюта билан операция бўйича салбий курс тафовутлари;

в) қимматли қоғозларга қўйилган маблағларни қайта баҳолаш;

г) молиявий фаолият бўйича бошқа харажатлар;

Фавқулодда зарарлар, у фойдадан олинмайдиган солиқ тўлангунга қадар фойда ёки зарарларни ҳисоблаб чиқишда ҳисобга олинади.

1. Маҳсулот (ишлар, хизматлар)нинг ишлаб чиқариш таннархига киритиладиган харажатлар таркиби

Маҳсулот (ишлар, хизматлар) ишлаб чиқариш таннархига бевосита маҳсулот (ишлар, хизматлар)ни ишлаб чиқариш билан боғлиқ бўлган, ишлаб чиқариш технологияси ва уни ташкил этиш билан шартланган харажатлар киритилади. Уларга қуйидагилар тегишли бўлади: бевосита ва билвосита моддий харажатлар, бевосита ва билвосита меҳнат харажатлари, бошқа бевосита ва билвосита харажатлар, шу жумладан, ишлаб чиқариш хусусиятига эга бўлган устама харажатлар.

Маҳсулот (ишлар, хизматлар)нинг ишлаб чиқариш таннархини ҳосил қилувчи харажатлар уларнинг иқтисодий мазмунига кўра қуйидаги элементлар билан гуруҳларга ажратилади:

– ишлаб чиқариш моддий харажатлар (қайтариладиган чиқитлар киймати чиқариб ташланган ҳолда);

– ишлаб чиқариш хусусиятига эга бўлган меҳнатга ҳақ тўлаш харажатлари;

– ишлаб чиқаришга тегишли бўлган ижтимоий суғуртага ажратмалар;

– асосий фондлар ва ишлаб чиқариш аҳамиятига эга бўлган номоддий активлар амортизацияси;

– ишлаб чиқариш аҳамиятига эга бўлган бошқа харажатлар.

1. 1. Ишлаб чиқариш билан боғлиқ моддий харажатлар

Ишлаб чиқариш билан боғлиқ моддий харажатларга қуйидагилар тегишли бўлади:

1. 1. 1. Ишлаб чиқариладиган маҳсулотнинг асосини ташкил этиб, унинг таркибига кирадиган ёки маҳсулот тайёрлашда (ишларни бажаришда, хизматлар кўрсатишда) зарур таркибий қисм ҳисобланган четдан сотиб олинadиган хом ашё ва материаллар.

1. 1. 2. Нормал технология жараёнини таъминлаш ва маҳсулотларни ўраш учун маҳсулот (ишлар, хизматлар) ёки бошқа ишлаб чиқариш эҳтиёжларига сарфланадиган (асбоб-ускуналар, бинолар, иншоотлар ва бошқа асосий воситалар синовини ўтказиш, назорат қилиш, сақлаш, тузатиш ва улардан фойдала-

ниш) учун ишлаб чиқариш жараёнида фойдаланиладиган харид қилинадиган материаллар, шунингдек асбоб-ускуналарни тузатиш учун эҳтиёт қисмлар, инвентарларнинг, хўжалик буюмларининг ва асосий воситаларга кирмайдиган бошқа меҳнат воситаларининг қиймати. (ЎзР ВМ 15. 10. 2003 й. 444- сон Қарори тахриридаги банд), (Олдинги тахририга қаранг)

1. 1. 3. Сотиб олиннадиган, келгусида ушбу хўжалик юритувчи субъектда монтаж қилинадиган ёки қўшимча ишлов берилнадиган бутловчи буюмлар ва ярим тайёр маҳсулотлар.

1. 1. 4. Ташқи юридик ва жисмоний шахслар, шунингдек, хўжалик юритувчи субъектнинг ички таркибий бўлинмалари томонидан бажариладиган фаолиятнинг асосий турига тегишли бўлмаган ишлаб чиқариш хусусиятига эга бўлган ишлар ва хизматлар.

Ишлаб чиқариш характериға эға бўлган ишлар ва хизматларға маҳсулот тайёрлаш бўйича айрим операцияларни бажариш, хом ашё ва материалларға ишлов бериш, истеъмол қилинаётган ашё ва материаллар сифатини аниқлаш учун синовлар ўтказиш, белгиланган технологик жараёнларға риоға этилиши устидан назорат қилиш, асосий ишлаб чиқариш фондларини тузатиш ва бошқалар тегишли бўлади.

Хўжалик юритувчи субъект ичида ташқи юридик шахсларнинг транспорт хизматлари (хом ашё, материаллар, инструментлар, деталлар, танаворлар, юкларнинг бошқа турларини базис (марказий) омбордан цехға келтириш ва тайёр маҳсулотни саклаш учун омборға келтириш) ҳам ишлаб чиқариш хусусиятиға эға бўлган хизматларға тегишли бўлади.

1. 1. 5. Табиий хом ашё (ер рекултивациясига ажратмалар, ихтисослаштирилган юридик шахслар томонидан амалға оширилнадиган ерни рекултивация қилиш ишларига ҳақ тўлаш), илдизи билан берилнадиган дарахтға ҳақ тўлаш, корхоналар томонидан сув хўжалиги тизимларидан берилнадиган истеъмол қилинадиган сув учун ҳақ тўлаш. Саноатнинг хом ашё тармоқлари учун ёғоч, тахта материалларидан ёки фойдали қазилмалардан (рудадан) фойдаланишға ҳуқуқларнинг амортизация қилинадиган қиймати ёки атроф муҳитни тиклаш харажатлари. (ЎзР ВМ 15. 10. 2003 й. 444- сон Қарори тахриридаги банд), (Олдинги тахририға қаранг)

1. 1. 6. Технологик мақсадларға, энергиянинг барча турла-

рини ишлаб чиқаришга, биноларни иситишга сарфланадиган ёнилгининг четдан сотиб олинадиган барча турлари, хўжалик юритувчи субъектларнинг транспортни томонидан бажариладиган ишлаб чиқаришга хизмат кўрсатиш бўйича транспорт ишлари.

1. 1. 7. Хўжалик юритувчи субъектнинг технологик транспорт ва бошқа ишлаб чиқариш ва хўжалик эҳтиёжларига сарфланадиган барча турдаги харид қилинадиган энергия. (Хўжалик юритувчи субъектнинг ўзи томонидан ишлаб чиқариладиган электр энергиясига ва энергиянинг бошқа турларига, шунингдек, харид қилинадиган энергияни истеъмол жойигача трансформация қилиш ва узатиш харажатлари харажатларнинг тегишли элементларига киритилади).

1. 1. 8. Ишлаб чиқариш соҳасида моддий бойликларнинг яроқсизланиши ва кам чиқиши. (ЎЗР ВМ 15. 10. 2003 й. 444- сон Қарори тахриридаги банд)

1. 1. 9. Хўжалик юритувчи субъектнинг транспортни ва ходимлари томонидан моддий ресурсларни етказиш билан боғлиқ харажатлар (юқлиш ва тушириш ишлари ҳам шу жумлага кириди) ишлаб чиқариш харажатларининг тегишли элементларига кириши керак (меҳнатга ҳақ тўлаш харажатлари, асосий фондлар амортизацияси, моддий харажатлар ва бошқалар).

1. 1. 10. Хўжалик юритувчи субъектлар томонидан моддий ресурсларни етказиб берувчилардан олинадиган идишлар ҳам моддий ресурслар қийматиغا киритилади.

1. 1. 11. Маҳсулот таннархига киритиладиган моддий ресурслар харажатларидан қайтариладиган чиқатлар қиймати ва идиш ва ўраш-жойлаш материаллари қиймати уларнинг амалда сотилиши, фойдаланилиши ёки оմборга кирим қилиниши нархи бўйича чиқариб ташланади.

1. 1. 12. «Моддий харажатлар» элементи бўйича акс эттирилдиган моддий ресурслар қиймати сотиб олиш нархидан, шу жумладан, баргер битишуқларида, қўшимча нарх (устама)дан, таъминот, ташқи иктисодий ташкилотлар томонидан тўланадиган воситачилик тақдирлашларидан, товар биржалари хизматлари қийматидан, шу жумладан, брокерлик хизматларидан, боғлар ва йиғимлардан, солиқлардан (корхона кейинчалик қарз суришини, масалан, қўшилган қиймат солиғи тирзида қайтариб оладиганлардан ташқари), транспортда ташинишга ҳақ тўлашдан, ташқи юри-

дик шахслар томонидан амалга ошириладиган саклаш ва етказиб беришга ҳақ тўлашдан келиб чиқиб шаклланади. (ЎзР ВМ 15. 10. 2003 й. 444- сон Қарори тахриридаги банд)

1. 2. Ишлаб чиқариш хусусиятига эга бўлган меҳнатга ҳақ тўлаш харажатлари

Ишлаб чиқариш хусусиятига эга бўлган меҳнатга ҳақ тўлаш харажатлари таркибига куйидаги моддалар киритилади:

1. 2. 1. Хўжалик юритувчи субъектда қабул қилинган меҳнатга ҳақ тўлаш шакллари ва тизимларига мувофиқ бажарилган нарх-номалар, тариф ставкалари ва лавозим маошларидан келиб чиқиб ҳисобланган амалда бажарилган иш учун ишлаб чиқариш хусусиятига эга бўлган ҳисобланган иш ҳақи, шу жумладан, хўжалик юритувчи субъектни мукофотлаш тўғрисидаги низомларда назарда тутилган рағбатлантирувчи тусдаги тўловлар. (ЎзР Президентининг 27. 12. 2005 й. ПҚ-244- сон Қарори тахриридаги банд)

1. 2. 2. Касб маҳорати ва мураббийлик учун тариф ставкаларига ва окладларга устамалар.

1. 2. 3. Иш режими ва меҳнат шароитлари билан боғлиқ бўлган компенсация тусидаги тўловлар, шу жумладан:

1. 2. 3. 1. Технологик жараён жадвалида назарда тутилган тунги вақтда, ишдан ташқари вақтда, дам олиш вабайрам (ишланмайдиган) кунларда ишланганлик учун тариф ставкалари ва окладларга устамалар ва қўшимча ҳақ;

1. 2. 3. 2. Кўп сменали режимда ишлаганлик, касбларни бирга қўшиб олиб борганлик ва хизмат кўрсатиш зоналарини кенгайтирганлик учун устамалар;

1. 2. 3. 3. Ҳукумат томонидан тасдиқланган касблар ва ишлар рўйхати бўйича оғир, зарарли, алоҳида зарарли меҳнат ва табиий-иклим шароитларида ишлаганлик учун устамалар, шу жумладан, ушбу шароитлардаги узлуксиз иш стажи учун устамалар;

1. 2. 3. 4. Алоқа, темир йўл, дарё, автомобиль транспорти ва катта йўллар ходимларининг ва доимий иши йўлда ўтадиган ёки катнов тусига эга бўлган бошқа ходимларнинг иш ҳақи, хўжалик юритувчи субъект жойлашган жойдан жўнаган пайтидан бошлаб шу жойга қайтиб келган пайтгача тўланадиган йўлда ўтган ҳар бир сутка учун тўланадиган устамалар;

1. 2. 3. 5. Қурилишда, реконструкция қилишда ва мукаммал таъмирлашда бевосита банд бўлган, шунингдек қонун ҳужжатларида назарда тутилган ҳолларда вахта усули билан ишларни бажаришган ходимлар учун ишнинг кўчма ва қатнов хусусияти учун устама;

1. 2. 3. 6. Доимий равишда ер ости ишларида банд бўлган ходимларга уларнинг шахтада (қонда) иш жойига жўнаб кетишларидан ва орқага қайтишларигача ўтадиган норматив вақт учун қўшимча ҳақ;

1. 2. 3. 7. Меҳнатга ҳақ тўлашнинг районлар бўйича тартибга солинишига, шу жумладан, район коэффицентлари ва амалдаги қонун ҳужжатларига мувофиқ чўл, сувсиз ва юқори тоғ жойларида ишлаганлик учун коэффицентлар билан белгиланган тўловлар;

1. 2. 3. 8. Хўжалик юритувчи субъект жойлашган жойдан (йиғилиш пунктдан) иш жойига ва орқага қайтадиган йўлда ўтадиган кунлар учун вахтада ишлаш жадвалида назарда тутилган, шунингдек, ходимларнинг метеорология шароитларига кўра ва транспорт ташкилотларининг айби билан йўлда тутилиб қолинган кунлар учун тариф ставкаси, оклад миқдорида тўланадиган суммалар (вахта усулида ишни бажаришда).

1. 2. 4. Иш вахта усулида ташкил этилганда, иш вақти жамланиб ҳисобланганда ва қонун ҳужжатлари билан белгиланган бошқа ҳолларда ходимларга уларга иш вақтининг нормал давом этишидан ортик ишлаганлиги муносабати билан бериладиган дам олиш (ортикча ишланган иш вақти учун дам олиш) кунлари учун ҳақ тўлаш.

1. 2. 5. Ишланмаган вақт учун ҳақ тўлаш:

1. 2. 5. 1. Амалдаги қонун ҳужжатларига мувофиқ навбатдаги (ҳар йилги) ва қўшимча таътиллار, навбатдаги (ҳар йилги) фойдаланилмаган ва қўшимча таътиллари учун компенсациялар, ўсмирларнинг имтиёзли соатлари, болани овкатлантириш учун оналар ишидаги танаффуслар, шунингдек, тиббий кўриклардан ўтиш билан боғлиқ вақт учун ҳақ тўлаш.

1. 2. 5. 2. Мажбурий таътилда бўлган ходимларга, асосий иш ҳақини қисман сақлаб қолган ҳолда, ҳақ тўлаш.

1. 2. 5. 3. Донор ходимларга қонни текшириш, топшириш кунлари учун ва қон топширилган ҳар бир кундан кейин бериладиган дам олиш кунлари учун ҳақ тўлаш.

1. 2. 5. 4. Давлат вазифаларини бажарганлик учун (ҳарбий

йиғинлар, фавқулодда вазиятлар бўйича йиғинлар ва бошқалар) меҳнат ҳақи тўлаш.

1. 2. 6. Хўжалик юритувчи субъект штатида турмайдиган ходимлар меҳнатига улар томонидан фуқаролик-ҳуқуқий тусдаги тузилган шартномалар бўйича ишлар бажарилганлиги учун ҳақ тўлаш, агар бажарилган иш учун ходимлар билан ҳисоб-китоб хўжалик юритувчи субъектнинг ўзи томонидан амалга оширилса пудрат шартномаси ҳам шу жумлага киради.

1. 2. 7. Белгиланган тартибга мувофиқ ишлаб чиқариш жараёнида қатнашувчи ходимлар меҳнатига ҳақ тўлаш фондига киритиладиган тўловларнинг бошқа турлари.

1. 3. Ишлаб чиқаришга тегишли бўлган ижтимоий суғуртага ажратмалар

Ижтимоий суғуртага ажратмаларга қуйидагилар киради:

1. 3. 1. Қонун ҳужжатлари билан белгиланган нормалар бўйича меҳнатга ҳақ тўлаш фондига ижтимоий тусдаги мажбурий ажратмалар.

1. 3. 2. Нодавлат пенсия жамғармаларига ва ихтиёрий суғуртанинг бошқа турларига ажратмалар. (ЎзР ВМ 15. 10. 2003 й. 444- сон Қарори тахриридаги банд), (Олдинги тахририга қаранг)

1. 4. Асосий воситалар ва ишлаб чиқариш аҳамиятига эга бўлган номоддий активлар амортизацияси

Асосий воситалар ва ишлаб чиқариш аҳамиятига эга бўлган номоддий активлар амортизацияси бўйича харажатлар таркибига қуйидагилар киради:

1. 4. 1. Асосий ишлаб чиқариш фондларининг дастлабки (тиклаш) қийматидан келиб чиқиб ҳисобланган амортизация ажратмалари суммаси (ҳисобланган эскириш), лизинг бўйича ва белгиланган тартибда тасдиқланган нормалар, қонун ҳужжатларига мувофиқ амалга ошириладиган жадаллаштирилган амортизация ҳам шу жумлага киради.

1. 4. 2. Ишлаб чиқариш аҳамиятига эга бўлган номоддий ак-

тивлар (Гудвилл (фирманинг нархи)дан ташқари) эскириши ҳар ойда хўжалик юритувчи субъект томонидан дастлабки қиймати ва улардан фойдали фойдаланиш муддатидан (бирок хўжалик юритувчи субъект фаолияти муддатидан ортиқ эмас) келиб чиқиб ҳисобланадиган маҳсулот (ишлар, хизматлар) таннархига тегишли бўлади. Фойдали фойдаланиш муддатини аниқлаш имкони бўлмаган номоддий активлар бўйича эскириш нормаси беш йил ҳисобига белгиланади, бирок хўжалик юритувчи субъект фаолияти муддатидан ортиқ эмас. (ЎзР ВМ 15. 10. 2003 й. 444- сон Қарори тахриридаги банд)

1. 5. Ишлаб чиқариш тусидаги бошқа харажатлар

Ишлаб чиқариш тусидаги бошқа харажатларни ҳисобга олишнинг навбатдаги комплекс моддалари 1. 1, 1. 2. , 1. 3, 1. 4- бандларда келтирилган харажатлар элементлари бўйича ажратилади.

1. 5. 1. Ишлаб чиқариш жараёнига хизмат кўрсатиш харажатлари.

1. 5. 1. 1. Ишлаб чиқаришни хом ашё, материаллар, ёнилғи, энергия, инструмент, мосламалар ва бошқа меҳнат воситалари ва буюмлари билан таъминлаш харажатлари.

1. 5. 1. 2. Асосий ишлаб чиқариш фондларини иш ҳолатида сақлаш харажатлари (техник кўрик ва қаров, ўрғача, жорий ва мукаммал тузатиш харажатлари). Асосий ишлаб чиқариш воситаларини барча турда (жорий, ўрғача, мукаммал) тузатишларни хўжалик юритувчи субъектнинг ўз кучи билан ўтказиш ишлаб чиқариш харажатларининг тегишли элементлари (моддий харажатлар, меҳнат ҳақи тўлаш харажатлари ва бошқалар) бўйича маҳсулот (ишлар, хизматлар) таннархига киритилади.

Зарурат бўлганда, айрим тармоқларнинг хўжалик юритувчи субъектлари Ўзбекистон Республикаси Молия вазирлигининг рўхсати билан мукаммал тузатиш ишларини ўтказиш учун маблағлар захирасини ташкил қилишлари мумкин. Ушбу захирага ажратмалар «Ишлаб чиқариш тусидаги бошқа харажатлар» элементи таркибида акс эттирилади ва кўзда тутилаётган харажатлар қиймати ҳамда асосий воситалар ҳар бир объектини мукаммал тузатишларнинг даврийлигидан келиб чиққан ҳолда аниқланади. Захирага

ажратмалар нормаси ҳар бир ҳисобот йили охирида қайта кўриб чиқилади ва зарурат бўлганда янги молия йили учун ажратмалар миқдори кўпайтирилиши ёки камайтирилиши мумкин. Агар мукамал тузатишга захира маблағлари суммаси ушбу объектни тузатишга қилинган ҳақиқий харажатлар суммасидан ошиб кетса, ошиб кетган сумма бўйича тузатиш киритилиши керак; агар ҳақиқий харажатлар захирадагидан ошиб кетса, у ҳолда ошиб кетган сумма «Ишлаб чиқариш тусидаги бошқа харажатлар» элементи таркибида акс эттирилади.

1. 5. 1. 3. Ёнғиндан сақлаш ва кўриқлашни ҳамда хўжалик юритувчи субъектларнинг техникавий фойдаланиш қоидалари билан назарда тутилган бошқа махсус талабларни таъминлаш, улар фаолиятини назорат қилиш харажатлари.

Идорадан ташқари кўриқлаш харажатлари бундай кўриқлаш мавжуд бўлишини талаб қилувчи мазкур ишлаб чиқаришга махсус талаблар мавжуд бўлган тақдирда махсулот (ишлар, хизматлар) таннархига киритилиши мумкин.

1. 5. 1. 4. Ишлаб чиқариш фаолиятига тегишли бўлган асосий воситаларни жорий ижарага олиш билан боғлиқ харажатлар.

1. 5. 1. 5. Табиатни муҳофаза қилиш мақсадларидаги фондларни сақлаш ва улардан фойдаланиш харажатлари, шу жумладан атроф табиий муҳит ифлослантирилганлиги ва чиқиндилар жойлаштирилганлиги учун компенсация тўловлари. (ЎЗР ВМ 16. 06. 2003 й. 270- сон Қарори таҳриридаги банд), (Олдинги таҳририга қаранг)

1. 5. 1. 6. Ишлаб чиқариш хусусиятлари билан боғлиқ бўлган ва қонун ҳужжатларида назарда тутилган меҳнатнинг нормал шароитларини ва техника хавфсизлигини таъминлаш харажатлари.

1. 5. 1. 7. Ходимларнинг ишлаб чиқариш жараёнида бевосита қатнашиши билан боғлиқ бўлган соғлиқни муҳофаза қилиш тadbирлари.

1. 5. 1. 8. Текин кўрсатиладиган коммунал хизматлар, озиқ-овқат, айрим тармоқлар ходимларига озиқ-овқатлар киймати, хўжалик юритувчи субъект ходимларига бериладиган текин уй-жой ҳақини тўлаш харажатлари (ёки уй-жой, коммунал хизматлар ва бошқалар учун пул компенсацияси суммаси).

1. 5. 1. 9. Амалдаги қонун ҳужжатларига мувофиқ текин бериладиган ва шахсий фойдаланишда қоладиган буюмлар киймати (шу жумладан, формали кийим-бош, махсус овқатлар) (ёки улар пасай-

тирилган нархлар бўйича сотилиши муносабати билан имтиёзлар суммаси);

1. 5. 1. 10. Ишлаб чиқариш жараёнига тегишли бўлган бошқарувнинг техник воситаларини, алоқа узелларини, сигнализация воситаларини, бошқарувнинг бошқа техник воситаларини, ҳисоблаш марказларини сақлаш ва уларга хизмат кўрсатиш харажатлари;

1. 5. 1. 11. Қонун ҳужжатларига мувофиқ ишлаб чиқаришда банд бўлган ходимларни табиий кўриқдан ўтказганлик учун тиббий муассасаларга ҳақ тўлаш.

1. 5. 2. Ишлаб чиқариш ходимларини ишлаб чиқариш жараёнига тегишли бўлган хизмат сафарларига юбориш бўйича харажатлар. (ЎзР ВМ 15. 10. 2003 й. 444- сон Қарори тахриридаги банд)

1. 5. 3. Ишлаб чиқариш ходимларини ва ишлаб чиқариш активларини мажбурий ва ихтиёрий суғурта қилиш харажатлари. (ЎзР ВМ 15. 10. 2003 й. 444- сон Қарори тахриридаги банд), (Олдинги тахририга қаранг)

1. 5. 4. Брак туфайли келиб чиқадиган йўқотишлар.

1. 5. 5. Ишлаб чиқаришнинг ички сабабларига кўра бекор туришлар туфайли йўқотишлар.

1. 5. 6. Кафолатли хизмат муддати белгиланган буюмларни кафолатли тузатиш ва уларга кафолатли хизмат кўрсатиш харажатлари.

1. 5. 7. Маҳсулот (хизматлар)нинг мажбурий сертификация қилиш харажатлари.

1. 5. 8. Ишлаб чиқариш жароҳатлари туфайли меҳнат қобилияти йўқолиши муносабати билан тегишли ваколатли органларнинг қарорлари асосида ва қарорларисиз тўланадиган нафақалар.

1. 5. 9. Умумий фойдаланиладиган йўловчилар транспорти хизмат кўрсатмайдиган йўналишларда ходимларни иш жойига олиб бориш ва олиб келиш билан боғлиқ харажатлар.

1. 5. 10. Объектларни давлат капитал қўйилмалари ҳисобига қуришда қурилиш таваккалчиликларини суғурта қилиш билан боғлиқ харажатлар. (ЎзР ВМ 11. 06. 2003 й. 261- сон Қарори тахриридаги банд)

1. 5. 11. Гудвилл (фирма нархи)нинг номоддий активи суммасини ҳисобдан чиқариш билан боғлиқ харажатлар, ишлаб чиқариш мақсадида бўлмаган мол-мулк юзасидан белгиланган

тартибда. (ЎзР ВМ 15. 10. 2003 й. 444- сон Қарори тахриридаги банд)

1. 5. 12. Қазиб олувчи тармоқларда тайёргарлик ишлари бўйича харажатлар, агар улар капитал харажатларга тегишли бўлмаса (яъни асосий воситалар сифатида капиталлаштирилмаса). Ушбу харажатлар «Келгуси даврлар харажатлари» сифатида қаралади ва уларни қайтаришнинг белгиланган муддати мобайнида тенг равишда ишлаб чиқариш таннархига ёки қазиб олинган маҳсулотнинг ҳажми ва миқдорига мутаносиб равишда ҳисобдан чиқарилади. Келгуси даврлар харажатларини ҳисобдан чиқаришнинг танланган методи хўжалик юритувчи субъектнинг ҳисобга олиш сиёсатида акс эттирилиши керак. (ЎзР ВМ 15. 10. 2003 й. 444- сон Қарори тахриридаги банд)

1. 5. 13. Қонун ҳужжатларида белгиланган тартибга мувофиқ, ишлаб чиқариш жараёнида катнашувчи ходимларнинг вақтинча меҳнатга лаёқатсизлиги бўйича нафақалар тўлаш билан боғлиқ харажатлар. (ЎзР Президентининг 18. 12. 2006 й. ПҚ-532- сон Қарори тахриридаги банд)

2. Давр харажатлари

Давр харажатлари деганда бевосита ишлаб чиқариш жараёни билан боғлиқ бўлмаган харажатлар ва сарфлар тушунилади: бошқарув харажатлари, маҳсулотни сотиш харажатлари ва умумхўжалик аҳамиятига эга бўлган бошқа харажатлар.

Қуйида 2- банд бўйича санаб ўтилган барча харажатлар харажатларнинг комплекс моддалари ҳисобланади ва уларни ҳисобга олиш мазкур Низомнинг 1. 5- банди мукаддимасида кўрсатилганидек харажатлар элементлари бўйича ташкил этилади.

«Давр харажатлари»га қуйидаги моддалар киради:

2. 1. Сотиш харажатлари

2. 1. 1. Товарларни темир йўл, хаво, автомобиль, денгиз, дарё транспортида ва от-уловда ташиш харажатлари. Ушбу моддага ташиш харажатлари ҳамда транспорт воситалари бекор туриб қолганлиги учун тўланган жарималар киритилади.

2. 1. 2. Савдо ва умумий овқатланиш корхоналари сотиш бўйича харажатлар, шу жумладан: (ЎзР ВМ 15. 10. 2003 й. 444- сон Қарори тахриридаги банд)

2. 1. 2. 1. Низомнинг 1. 2- бандида санаб ўтилган, маҳсулот (ишлар, хизматлар)ни сотиш билан боғлиқ меҳнатга ҳақ тўлаш харажатлари, маъмурий-бошқарув ходимларидан ташқари.

2. 1. 2. 2. Низомнинг 1. 3- бандига мувофиқ, 2. 1. 2. 1. бандга тегишли бўлган ижтимоий суғуртага харажатлар.

2. 1. 2. 3. Савдо эҳтиёжлари учун фойдаланиладиган бинолар, иншоотлар ва хоналарни ижарага олиш, сақлаш ва тузатиш харажатлари.

2. 1. 2. 4. Низомнинг 1. 4- бандига мувофиқ асосий воситалар ва номоддий активлар амортизацияси.

2. 1. 2. 5. Инвентарлар ва хўжалик буюмлари қийматини ҳисобдан чиқариш харажатлари ҳамда уларни белгиланган мақсадда фойдаланиш учун яроқли ҳолатда сақлаш (таъмирлаш, ювиш, тузатиш, дезинфекция қилиш ва ҳ. к.) билан боғлиқ бошқа харажатлар. (ЎзР Президентининг 27. 12. 2005 й. ПҚ-244- сон Қарори тахриридаги банд), (Олдинги тахририга қаранг)

2. 1. 2. 6. Газ, ёқилғи, электр энергияси харажатлари.

2. 1. 2. 7. Товарларни сақлаш, уларга ишлов бериш ва уларни сортларга ажратиш харажатлари.

2. 1. 2. 8. Савдо рекламаси харажатлари.

2. 1. 2. 9. Ташиш, сақлаш ва сотиш чоғида товарларнинг йўқотилиши. (ЎзР ВМ 15. 10. 2003 й. 444- сон Қарори тахриридаги банд)

2. 1. 2. 10. Ўраш-жойлаш материаллари харажатлари.

2. 1. 2. 11. Мол-мулкни мажбурий ва ихтиёрий суғурта қилиш харажатлари. (ЎзР ВМ 15. 10. 2003 й. 444- сон Қарори тахриридаги банд)

2. 1. 2. 12. Меҳнатни муҳофаза қилиш ва техника хавфсизлиги харажатлари.

2. 1. 2. 13. Вентиляторлар, машиналар ва уларнинг ҳаракатланувчи қисмларини ўрнатиш ва сақлаш, туйнуклар, ўйиқлар ва бошқаларнинг атрофини ўраш бўйича жорий (номукамал тусдаги) харажатлар.

ЎзР Президентининг 27. 12. 2005 й. ПҚ-244- сон Қарорига мувофиқ 2. 1. 2. 14. банд чиқариб ташланган

2. 1. 2. 14. Махсус кийим-бош ва махсус пойабзалнинг эскириши.

ЎзР Президентининг 27. 12. 2005 й. ПҚ-244- сон Қарорига мувофиқ 2. 1. 2. 15. банд чиқариб ташланган

2. 1. 2. 15. Махсус кийим-бош ва махсус пойабзал ва якка тартибдаги химоянинг бошқа воситалари ювилганлиги, тузатилганлиги ва дезинфекция қилинганлиги учун кир юувчилар, тузатувчилар ва бошқа юридик шахсларга ҳақ тўлаш.

ЎзР Президентининг 27. 12. 2005 й. ПҚ-244- сон Қарорига мувофиқ 2. 1. 2. 16. банд чиқариб ташланган

2. 1. 2. 16. Махсус кийим-бош ва пойабзални ювиш ва тузатишга сарфланган материаллар қиймати.

2. 1. 2. 17. Умумий овқатланиш ва савдо ходимлари тиббий кўриқдан ўтказилганлиги учун тиббиёт муассасаларига ҳақ тўлаш.

2. 1. 2. 18. Касса хўжалигини ва тушум инкассациясини юритиш чикимлари.

2. 1. 2. 19. Умумий овқатланиш корхоналарида қоғоз салфеткалар, қоғоз дастурхонлар, қоғоз стаканлар ва тарелкалар, бир марта фойдаланиладиган анжомлар қиймати.

2. 1. 3. Сотиш бозорларини ўрганиш бўйича харажатлар (маркетингга, рекламага сарфланган харажатлар). (ЎзР ВМ 15. 10. 2003 й. 444- сон Қарори тахриридаги банд)

2. 1. 4. Юқорида санаб ўтилмаган сотиш бўйича бошқа харажатлар.

2. 2. Маъмурий харажатлар

Маъмурий харажатларга қуйидагилар киради:

2. 2. 1. 1. 2- бандда санаб ўтилган бошқарув ходимларига тегишли бўлган меҳнатга ҳақ тўлаш харажатлари.

2. 2. 2. 1. 3- бандда санаб ўтилган бошқарув ходимларига тегишли бўлган ижтимоий суғуртага ажратмалар.

2. 2. 3. Хизмат енгил автотранспортига ва хизмат микроавтобусини сақлаш, ёллаш ва ижарага олиш харажатлари.

2. 2. 4. Хўжалик юритувчи субъект ва унинг таркибий бўлинмаларини ташкил этиш ва уларни бошқариш харажатлари.

2. 2. 5. Бошқарувнинг техник воситалари, алоқа узеллари, сигнала-

лизация воситалари, ҳисоблаш марказларини ва ишлаб чиқаришга тегишли бўлмаган бошқарувнинг бошқа техник воситаларини сақлаш ва уларга хизмат кўрсатиш харажатлари.

2. 2. 6. Телекоммуникациялар хизматлари, шу жумладан: маҳаллий тармоқлар; каналларни ижарага бериш; кўчма, йўлдош ва пейжинг алоқа; радиочастота спектридан фойдаланиш; маълумотларни узатиш тармоқлари, шу жумладан Интернет учун ҳақ тўлаш. (ЎзР ВМ 28. 12. 2004 й. 610- сон Қарори тахриридаги банд), (Олдинги тахририга қаранг)

2. 2. 7. Шаҳарлараро ва халқаро телефон сўзлашувлари учун ҳақ тўлаш. (ЎзР ВМ 15. 10. 2003 й. 444- сон Қарори тахриридаги банд)

2. 2. 8. Маъмурий-бошқарув эҳтиёжлари учун бинолар ва хоналар ижараси учун ҳақ тўлаш.

2. 2. 9. Маъмурий аҳамиятга эга бўлган асосий воситаларни сақлаш ва уларни тузатиш, шунингдек, эскириш (амортизация) харажатлари.

2. 2. 10. Юқори ташкилотлар ва юридик шахслар бирлашмалари: вазирликлар, идоралар, уюшмалар, концернлар ва бошқалар харажатларига ажратмалар.

2. 2. 11. Ходимларни ва ишлаб чиқариш жараёни билан боғлиқ бўлмаган мол-мулкни мажбурий ва ихтиёрий суғурта қилиш харажатлари. (ЎзР ВМ 15. 10. 2003 й. 444- сон Қарори тахриридаги банд), (Олдинги тахририга қаранг)

2. 2. 12. Бошқарув ходимларини хизмат сафарларига юбориш бўйича харажатлар. (ЎзР ВМ 15. 10. 2003 й. 444- сон Қарори тахриридаги банд)

2. 2. 13. Микдордаги вакиллик харажатлари. (ЎзР ВМ 15. 10. 2003 й. 444- сон Қарори тахриридаги банд)

2. 2. 14. Умумий овқатланиш корхоналари ва бошқаларга биноларни текин бериш ва коммунал хизматлар қийматига ҳақ тўлаш харажатлари.

2. 2. 15. Бевосита ишлаб чиқариш жараёнига тегишли бўлмаган, табиатни муҳофаза қилиш аҳамиятига эга бўлган жамғармаларни сақлаш ва улардан фойдаланиш билан боғлиқ жорий харажатлар, табиий атроф муҳитни ифлослантирганлик ва чиқиндиларни жойлаштирганлик учун компенсация тўловлари. (ЎзР ВМ 15. 10. 2003 й. 444- сон Қарори тахриридаги банд)

2. 2. 16. Хизматлар қийматини тўлаш ҳамда инвестиция актив-

ларининг ишончли бошқарувчилари, давлатнинг ишончли вакиллари ва ишончли бошқарувчиларнинг мукофотлари бўйича харажатлар. (ЎзР ВМ 02. 10. 2008 й. 221- сон Қарори тахриридаги банд), (Олдинги тахририга қаранг)

2. 2. 17. Маъмурий мақсадлар учун фойдаланиладиган инвентарлар ва хўжалик анжомлари қийматини ҳисобдан чиқариш бўйича харажатлар ҳамда уларни белгиланган мақсадда фойдаланиш учун яроқли ҳолатда сақлаш билан боғлиқ бўлган бошқа харажатлар. (ЎзР Президентининг 18. 12. 2006 й. ПҚ-532- сон Қарори тахриридаги банд)

2. 3. Бошқа операция харажатларига қуйидагилар киреди:

2. 3. 1. Кадрлар тайёрлаш ва уларни қайта тайёрлаш харажатлари, янги ташкил этилаётган хўжалик юритувчи субъектда ишлаш учун кадрлар тайёрлаш ва қайта тайёрлаш бундан мустасно. (ЎзР ВМ 15. 10. 2003 й. 444- сон Қарори тахриридаги банд)

2. 3. 2. Лойиҳа ва қурилиш-монтаж ишларида чала ишларни бар-тараф этиш харажатларини қоплаш, шунингдек, объект қошидаги омборгача транспортда ташиш чоғидаги шикастланишлар ва бузилишлар, коррозияга қарши химоя нуқсонлари туфайли келиб чиққан тафтиш харажатлари (асбоб-ускуналарни қисмларга ажратиш) ва шунга ўхшаш бошқа харажатлар етказиб бериш ва ишларни бажариш шартларини бузган юридик шахслар ҳисобига мазкур харажатлар чала ишлар, шикастланиш ёки зарар кўриш учун жавобгар бўлган етказиб берувчи ёки бошқа хўжалик юритувчи субъектлар ҳисобига ундирилиши мумкин бўлмаган даражада амалга оширилади.

2. 3. 3. Маслаҳат ва ахборот хизматларига ҳақ тўлаш.

2. 3. 4. Аудиторлик хизматларига ҳақ тўлаш. (ЎзР ВМ 15. 10. 2003 й. 444- сон Қарори тахриридаги банд)

2. 3. 5. Ўзининг хизмат кўрсатувчи ишлаб чиқаришлари ва хўжаликларни сақлашдан кўрилган зарарлар.

2. 3. 6. Саломатликни муҳофаза қилиш ва ходимларнинг ишлаб чиқариш жараёнида бевосита қатнашуви билан боғлиқ бўлмаган дам олишларни ташкил этиш тадбирлари.

2. 3. 7. Хўжалик юритувчи субъектлар томонидан маҳсулот ишлаб чиқариш билан боғлиқ бўлмаган ишлар (хизматлар)ни (шаҳар ва шаҳарчаларни ободонлаштириш ишлари, кишлоқ хўжалигига ёрдам бериш ва бошқа хил ишларни) бажариш харажатлари.

2. 3. 8. Компенсация ва рағбатлантириш тусидаги тўловлар:

2. 3. 8. 1. Ўзбекистон Республикаси Хукуматининг қарорларига кўра компенсация тўловлари.

2. 3. 8. 2. Бир марта бериладиган мукофотлар, йил давомидаги иш якунлари бўйича рағбатлантиришлар, узоқ муддат ишлаганлик учун рағбатлантириш ва тўловлар, шу жумладан хўжалик юритувчи субъектнинг ўз қарорига кўра натура билан тўловлар, шунингдек ягона ижтимоий тўлов суммаси, улар бўйича ҳисобланган ҳақ. (ЎзР Президентининг 27. 12. 2005 й. ПҚ-244- сон Қарори тахриридаги банд), (Олдинги тахририга қаранг)

2. 3. 8. 3. Қонун ҳужжатларига ёки хўжалик юритувчи субъектнинг ўзининг қарорига мувофиқ мажбурий прогул вақти ёки паст ҳақ тўланадиган ишни бажарганлик учун ҳақ тўлаш.

2. 3. 8. 4. Вақтинча меҳнат лаёқатини йўқотган тақдирда қонун ҳужжатлари билан белгиланган ҳақиқий иш ҳақи миқдоригача кўшимча ҳақ.

2. 3. 8. 5. Асосий иш жойи бўйича ишчиларга, хўжалик юритувчи субъект ишчи ва мутахассисларига улар ишданажраган ҳолда малака ошириш ва кадрларни қайта тайёрлаш тизимида ўқиган вақтда иш ҳақи тўлаш.

2. 3. 8. 6. Қонун ҳужжатларига мувофиқ 12 ёшга тўлмаган икки ва ундан ортиқ боласи ёки 16 ёшга тўлмаган ногирон боласи бор бўлган аёлларга берилган кўшимча таътилга ҳақ тўлаш.

2. 3. 8. 7. Ходимларга товарлар, маҳсулотлар ва бошқа нарсаларни бепул бериш ёки ходимлар учун ишлар, хизматларни бажариш.

2. 3. 8. 8. Ходимларнинг (овқатланиши, йўл кираси, даволаниши ва дам олишга, экскурсия ва саёҳатларга йўлланмалари, спорт секцияларида, тўгаракларда, клублардаги машғулотлари, маданий-кўнгилочар ва жисмоний тарбия (спорт) тадбирларига қатнашиши, ходимларнинг шахсий обунаси ва истеъмоли ҳамда бошқа шунга ўхшаш тўловлари) харажатларини қоплаш.

2. 3. 9. Иш ҳақини ҳисоблашда ҳисобга олинмайдиган тўловлар ва харажатлар:

2. 3. 9. 1. Қонунчиликка мувофиқ болани икки ёшга тўлгунгача

парвариш килиш бўйича ҳар ойлик нафақани тўлаш бўйича харажатлар.

2. 3. 9. 2. Пенсияларга устамалар, пенсияга чиқаётган меҳнат фахрийларига бирйўла тўланадиган нафақалар.

2. 3. 9. 3. Амалдаги қонунчиликка мувофиқ хўжалик юритувчи субъектлардан уларнинг қайта ташкил этилиши, ходимлар ва штатлар сонининг қисқариши муносабати билан бўшаб қоладиган ходимларга тўловлар.

2. 3. 9. 4. Ходимларга тўланадиган моддий ёрдам.

2. 3. 10. Соғлиқни сақлаш объектлари, қариялар ва ногиронлар уйлари, болалар мактабгача тарбия муассасалари, соғломлаштириш лагерлари, маданият ва спорт объектлари, халқ таълими муассасалари, шунингдек, уй-жой фонди объектлари таъминотига (шу жумладан, барча турдаги таъмирлаш ишларини ўтказишга амортизация ажратмалари ва харажатларни ҳам қўшган ҳолда) харажатлар. (ЎзР ВМ 15. 10. 2003 й. 444- сон Қарори тахриридаги банд)

2. 3. 11. Вақтинча тўхтатиб қўйилган ишлаб чиқариш қувватлари ва объектларини сақлаш харажатлари (бошқа манбалар ҳисобига қопланадиган харажатлардан ташқари).

2. 3. 12. Банк ва депозитарий хизматларига тўловлар.

2. 3. 13. Экология, соғломлаштириш ва бошқа хайрия жамғармаларига, маданият, халқ таълими, соғлиқни сақлаш, ижтимоий таъминот, жисмоний тарбия ва спорт корхоналари, муассасалари ва ташкилотларига бадаллар.

2. 3. 14. Амалдаги қонун ҳужжатларига мувофиқ амалга ошириладиган ва хўжалик юритувчи субъект харажатларига киритиладиган бюджетга мажбурий тўловлар, солиқлар, йиғимлар, давлат мақсадли жамғармаларига ажратмалар, шунингдек Ҳукумат қарорларига биноан халқаро ташкилотларга аъзолик бадалларини тўлаш. (ЎзР ВМ 15. 10. 2003 й. 444- сон Қарори тахриридаги банд), (Олдинги тахририга қаранг)

2. 3. 15. Зарарлар, жарималар, пенялар:

2. 3. 15. 1. Бекор қилинган ишлаб чиқариш буюртмалари бўйича йўқотишлар.

2. 3. 15. 2. Моддий бойликларнинг, бевосита ишлаб чиқариш жараёнига тегишли бўлмаган йўқотишлар ҳамда камомадлар. (ЎзР ВМ 15. 10. 2003 й. 444- сон Қарори тахриридаги банд)

2. 3. 15. 3. Ишлаб чиқариш захираларини ва гайёр маҳсулотни

энг паст баҳолаш усули ёки сотишнинг соф қиймати бўйича қайта баҳолаш ёки баҳосини пасайтириш натижасидаги зарарлар.

2. 3. 15. 4. Идишларга доир ишлар бўйича зарарлар.

2. 3. 15. 5. Суд харажатлари.

2. 3. 15. 6. Тўланиши шубҳали қарзлар бўйича захирага ажратмалар.

2. 3. 15. 7. Қонунчиликка мувофиқ даъво билдириш муддати ўтган ва ундириш нореал бўлган бошқа қарзлар бўйича дебиторлик қарзларни ҳисобдан чиқаришдан кўрилган зарарлар, шунингдек, қонунчиликка мувофиқ юридик ва жисмоний шахслар билан ҳисоб-китоблар бўйича тўланиши шубҳали қарзларни ҳисобдан чиқаришдан кўрилган зарарлар.

2. 3. 15. 8. Ҳисобот йилида аниқланган ўтган йиллар операциялари бўйича кўрилган зарарлар.

2. 3. 15. 9. Табиий офатлар (ишлаб чиқариш захиралари, тайёр маҳсулотлар ва бошқа моддий бойликларнинг нобуд бўлиши ва бузилиши, ишлаб чиқаришнинг тўхташи ва бошқалар туфайли йўқотишлар) туфайли кўрилган қопланмайдиган йўқотишлар ва зарарлар, шу жумладан, табиий офатлар оқибатларининг олдини олиш ёки оқибатларини бартараф этиш билан боғлиқ харажатлар.

2. 3. 15. 10. Айбдорлари аниқланмаган ўтириқлардан ёки айбдор томон ҳисобидан зарур суммани ундириш мумкин бўлмаган ҳолларда кўрилган зарарлар.

2. 3. 15. 11. Хўжалик юритувчи субъектнинг асосий воситалари ва бошқа мол-мулки (активлари)нинг чиқиб кетиши (балансдан чиқариш)дан кўрилган зарарлар. (ЎзР ВМ 15. 10. 2003 й. 444- сон Қарори таҳриридаги банд), (Олдинги таҳририга қаранг)

2. 3. 15. 12. Хўжалик шартномалари шартларининг, шу жумладан, маҳсулотни етказиб берувчилар ва дебиторлар айби билан бузилганлиги учун белгиланган ёки эътироф этилган жарималар, пенялар, вақтида тўланмаган тўловлар ва бошқа хил санкциялар, шунингдек, етказилган зарарларни тўлаш бўйича харажатлар.

2. 3. 15. 13. Солиқ қонуни ва бошқа қонунларни бузганлик учун жарима ва пенялар.

2. 3. 15. 14. Тўланган бошқа жарималар.

2. 3. 16. Ходимларга бериладиган ёки ёрдамчи хўжаликлар томонидан хўжалик юритувчи субъектнинг умумий овқатланиш қоронаси учун ишлаб чиқариладиган маҳсулот (ишлар, хизматлар)

бўйича нарх тафовутлари. (ЎзР ВМ 15. 10. 2003 й. 444- сон Қарори тахриридаги банд)

2. 3. 17. Гудвилл (фирма нархи)нинг номоддий активи суммасини ҳисобдан чиқариш билан боғлиқ харажатлар, ишлаб чиқариш жараёни билан боғлиқ бўлмаган мол-мулк бўйича, белгиланган тартибда. (ЎзР ВМ 15. 10. 2003 й. 444- сон Қарори тахриридаги банд)

2. 3. 18. Янги технологиялар яратиш ва қўлланилаётган технологияларни такомиллаштириш, шунингдек илмий-тадқиқот, тажриба-конструкторлик ишлари олиб бориш, хом ашё ва материалларнинг янги турларини яратиш, ишлаб чиқаришни қайта жиҳозлаш билан боғлиқ маҳсулотлар сифатини ошириш харажатлари. (ЎзР ВМ 15. 10. 2003 й. 444- сон Қарори тахриридаги банд)

2. 3. 19. Ишлаб чиқариш тусидаги ихтирочилик, рационализаторлик, тажриба-эксперимент ишлари олиб бориш, ихтирочилик ва рационализаторлик таклифлари бўйича моделлар ва намуналарни тайёрлаш ва синаш, кўргазмалар ва кўриклар, танловларни, сертификатлашни ҳамда ихтирочилик ва рационализаторлик бўйича бошқа тадбирларни ташкил этиш, муаллифлар ҳақини тўлаш харажатлари ва бошқа харажатлар. (ЎзР ВМ 15. 10. 2003 й. 444- сон Қарори тахриридаги банд)

2. 3. 20. Ижарага берилган асосий воситаларни таъминлаш харажатлари. (ЎзР ВМ 15. 10. 2003 й. 444- сон Қарори тахриридаги банд)

2. 3. 21. Қонун ҳужжатларида белгиланган тартибга мувофиқ, бошқарув ходимларининг, шунингдек ишлаб чиқариш жараёнида қатнашмайдиган бошқа ходимларнинг вақтинча меҳнатга лаёқатсизлиги бўйича нафақалар тўлаш билан боғлиқ харажатлар. (ЎзР Президентининг 18. 12. 2006 й. ПК-532- сон Қарори тахриридаги банд)

2. 3. 22. Янги ишлаб чиқаришларни, цехлар, агрегатларни, шунингдек серияли ва оммавий маҳсулотларнинг янги турларини ишлаб чиқаришни ва технологик жараёнларни ўзлаштириш харажатлари. (ЎзР ВМ 11. 03. 2009 й. 63- сон Қарори тахриридаги банд)

2. 3. 23. Айрим машиналар ва механизмларни яқка тартибда синаб кўриш ҳамда фойдаланилаётган ускуналар ва техник қурилмаларнинг барча турларини уларни монтаж қилиш сифатини текшириб кўриш мақсадида комплекс (маҳсулот чиқармасдан) иш-

латиб кўриш. (ЎзР ВМ 11. 03. 2009 й. 63- сон Қарори тахриридаги банд)

2. 3. 24. Янгидан ишга туширилган корхонада ишлаш учун ишчи кучларини жалб қилиш ва кадрлар тайёрлаш билан боғлиқ харажатлар. (ЎзР ВМ 11. 03. 2009 й. 63- сон Қарори тахриридаги банд)

(ЎзР ВМ 11. 03. 2009 й. 63- сон Қарорига мувофиқ 2. 3. 22- банд 2. 3. 25- банд деб ҳисоблансин), (Олдинги тахририга қаранг)

2. 3. 25. Бошқа харажатлар.

ЎзР ВМ 11. 03. 2009 й. 63- сон Қарорига мувофиқ 2. 4 бўлим чиқариб ташланган

2. 4. Ҳисобот даврининг келгусида солиқ солинадиган базадан чиқариладиган харажатлари

Ушбу бўлимда сармоя билан таъминлаш билан боғлиқ бўлмаган ва сармоя билан таъминланадиган асосий воситалар қийматига қўшилмайдиган харажатлар санаб ўтилган.

2. 4. 1. Хўжалик юритувчи янги субъектлар, ишлаб чиқаришлар, цехлар, агрегатларни ўзлаштиришга харажатлар:

2. 4. 1. 1. Машина ва механизмларнинг айрим турларини якка тартибда санаб кўриш ҳамда барча турдаги асбоб-ускуналар ва техник қурилмаларни уларнинг ўрнатилиш сифатини текшириб кўриш мақсадида (ишлатилмаётган ҳолатда) комплекс санаб кўриш.

2. 4. 1. 2. Асбоб-ускуналарни ишлаб чиқарган заводлар ёки уларнинг топширигига биноан ихтисослаштирилган корхоналар томонидан амалга ошириладиган шефмонтаж.

2. 4. 1. 3. Қурилаётган корхона дирекциясининг, дирекция бўлмаган тақдирда - техник назорат гуруҳининг харажатлари (маъмурий харажатлар), шунингдек, хўжалик юритувчи янги субъектлар ва объектларни фойдаланишга қабул қилиб олиш билан боғлиқ харажатлар.

2. 4. 1. 4. Янги ишга тушириладиган хўжалик юритувчи субъектларда ишлаш учун кадрлар тайёрлашга харажатлар.

ЎзР ВМ 15. 10. 2003 й. 444- сон Қарорига мувофиқ 2. 4. 2 банди чиқариб ташланган

2. 4. 2. Янги технологияларни яратиш ва қўлланаётган тех-

нологияларни такомиллаштириш бўйича, шунингдек, илмий тадқиқотлар, тажриба-конструкторлик ишларини ўтказиш, хом ашё ва материалларнинг янги турларинияратиш, ишлаб чиқаришни қайта жиҳозлаш билан боғлиқ бўлган маҳсулотлар сифатини ошириш бўйича харажатлар.

2. 4. 3. Бошқарув тизимлари ва воситаларини яратиш ҳамда такомиллаштириш бўйича харажатлар.

2. 4. 4. Серияли ва кенг қўламда чиқариладиган маҳсулотлар янги турларини ишлаб чиқаришни ҳамда технологик жараёнларни тайёрлаш ва ўзлаштириш харажатлари.

2. 4. 5. Қонунчиликка мувофиқ ишчи кучлари қабул қилиш билан боғлиқ харажатлар.

ЎзР ВМ 15. 10. 2003 й. 444- сон Қарорига мувофиқ 2. 4. 6 банди чиқариб ташланган

2. 4. 6. Ихтирочилик ва ишлаб чиқариш тусидаги рационализаторликка, тажриба-синов ишларини ўтказиш, ихтиролар ва рационализаторлик таклифлар бўйича моделлар ва намуналарни тайёрлаш ва синаб кўриш, ихтирочилик ва рационализаторлик бўйича кўргазмалар ва кўриклар, танловлар, сертификатлашни ҳамда бошқа тадбирларни ташкил этиш, муаллифлик мукофотларини тўлаш ҳамда бошқа харажатлар.

ЎзР ВМ 15. 10. 2003 й. 444- сон Қарорига мувофиқ 2. 4. 7 банди чиқариб ташланган

2. 4. 7. Қазилмаларни қазиб олиш соҳаларидаги тайёргарлик ишлари харажатлари, агар улар капитал харажатларга тааллуқли бўлмаса (яъни асосий фондлар сифатида сармоя билан таъминланмаса).

2. 4. 8. Хўжалик юритувчи субъектларни, ишлаб чиқариш линияларини ривожлантириш (такомиллаштириш) харажатлари.

3. Молиявий фаолият бўйича харажатлар

3. 1. Банклар ва бошқа молия-кредит ташкилотлари кредитлари бўйича фоизлар (инвестиция даврида капитал қўйилмалар таркибига кирувчи инвестицияларга олинган банк ва бошқа молия-кредит ташкилотлари кредитлари бўйича фоизлардан ташқари), шу жумладан, муддати ўтган ва узайтирилган ссудалар бўйича фоиз-

лар. (ЎзР ВМ 15. 10. 2003 й. 444- сон Қарори тахриридаги банд), (Олдинги тахририга қарант)

3. 2. Мол-мулкни узок муддатли ижарага олиш (лизинг) бўйича фоизларни тўлаш харажатлари.

3. 3. Чет эл валютаси билан операциялар бўйича салбий курс тафовутлари ва зарарлар.

3. 4. Сарфланган (қимматли қоғозларга, шуъба корхоналарга ва хоказоларга) маблағларни қайта баҳолашдан қўрилган зарарлар.

3. 5. Ўз қимматли қоғозларини чиқариш ва таркатиш билан боғлиқ харажатлар.

3. 6. Молиявий фаолият бўйича бошқа харажатлар, шу жумладан, салбий дисконт.

4. Фавқулодда зарарлар

Фавқулодда зарарлар - бу хўжалик юритувчи субъектларнинг одатдаги фаолиятдан четга чиқувчи ходисалар ёки операциялар натижасида вужудга келадиган ва рўй бериши кутилмаган одатдан ташқари харажатлар моддаларидир. Бунга фавқулодда моддалар ва давр харажатлари таркибида акс эттирилиши керак бўлган ўтган давр моддалари кирмайди.

У ёки бу модданинг фавқулодда зарарлар моддаси сифатида акс эттирилиши учун у қуйидаги мезонларга жавоб бериши керак:

- корхонанинг одатдаги хўжалик фаолиятига хос эмаслик;
- бир неча йил мобайнида такрорланмаслиги керак;
- бошқарув ходими томонидан қабул қилинадиган қарорларга боғлиқ эмаслик.

Тегишли моддаларни фавқулодда харажатларга киритиш ёки киритмаслик тўғрисида қарорлар қабул қилишда ишлар амалга ошириладиган шароитларни ҳам ҳисобга олиш лозим. Масалан, агар хўжалик юритувчи субъект алоҳида иқлим шароитларида жойлашган бўлса, у ҳолда - иқлим шароитларига боғлиқ ҳолдаги ишламай туриб қолишлар фавқулодда деб баҳоланиши мумкин эмас, чунки ушбу модда «бир неча йил мобайнида такрорланмаслиги керак» мезонига жавоб бермайди.

В) Хўжалик юритувчи субъектларнинг ишлаб чиқариш - хўжалик фаолияти натижасида олинадиган даромадлар рўйхати

Хўжалик юритувчи субъектлар томонидан уларнинг хўжалик фаолиятини амалга ошириши натижасида олинадиган даромадлари ҳисоботга қуйидаги асосий бўлимлар бўйича киритилади:

- Сотишдан олинган соф тушум.
- Асосий фаолиятдан олинган бошқа даромадлар (операция даромадлари).
- Молиявий фаолиятдан олинган даромадлар.
- Фавқулодда даромадлар.

1. Сотишдан олинадиган соф тушум

1. 1. Сотишдан олинган соф тушум маҳсулот (ишлар, хизматлар)ни сотишдан олинган, ундан кўшилган қиймат, акциз солиғи ва экспорт бож пошлинаси, чегирилган тушум сифатида аниқланади. Унга товарларнинг қайтарилиши, харидорлар учун берилган чегирмалар ва бошқалар киритилмайди.

1. 2. Экспорт фаолиятини амалга оширувчи хўжалик юритувчи субъектлар, даромад (фойда)ни амалдаги конунчиликка мувофиқ ҳисоблаб чиқарадилар.

1. 3. Маҳсулотлар (ишлар, хизматлар)ни сотишдан тушум бухгалтерия ҳисоби тўғрисидаги конунчиликка мувофиқ аниқланади.

2. Асосий ишлаб чиқариш фаолиятдан олинадиган бошқа даромадлар

Асосий ишлаб чиқариш фаолиятдан олинадиган бошқа даромадларга қуйидагилар киради:

2. 1. Ундирилган ёки қарздор томонидан эътироф этилган жарималар, пенялар, вақтида тўланмаган қарзлар ва хўжалик шартномалари шартларини бузганлик учун бошқа хил жазо жарималари, шунингдек, етказилган зарарларни ундириш бўйича даромадлар.

2. 2. Ҳисобот йилида аниқланган ўтган йиллардаги фойда.

2. 3. Ишлаб чиқариш ва маҳсулотлар (ишлар, хизматлар)ни сотиш билан бевосита боғлиқ бўлмаган операциялардан рента да-

ромади, хўжалик юритувчи субъектлар ҳузуридаги ошхоналардан тушумлар, ёрдамчи хизматлардан даромадлар сифатидаги бошқа даромадлар.

2. 4. Хўжалик юритувчи субъектнинг асосий фондларини ва бошқа мол-мулкларини сотишдан олинган даромадлар.

2. 5. Даъво билдириш муддати ўтган кредиторлик ва депонент қарзларни ҳисобдан чиқаришдан олинган даромадлар.

2. 6. Товар-моддий бойликларни пухта баҳолаш. Товар-моддий бойликларни пухта баҳолаш суммаси уларнинг сотилишига қараб фойда сифатида эътироф этилади. (ЎзР ВМ 11. 03. 2009 й. 63- сон Қарори тахриридаги банд), (Олдинги тахририга қаранг)

2. 7. Давлат субсидияларидан даромадлар*.

2. 8. Холисона молиявий ёрдам.

2. 9. Бошқа операциялар даромадлар.

3. Молиявий фаолиятдан олинган даромадлар

Молиявий фаолиятдан олинган даромадларга қуйидагилар қиради:

3. 1. Олинган роялтилар ва сармоя трансферти.

3. 2. Ўзбекистон Республикаси ҳудудида ва унинг ташқарисида бошқа хўжалик юритувчи субъектлар фаолиятида улуш қўшган ҳолда қатнашишдан олинган даромад, акциялар бўйича дивидендлар ва облигациялар ҳамда хўжалик юритувчи субъектга тегишли қимматли қоғозлар бўйича даромадлар.

3. 3. Мол-мулкни узок муддатли ижарага беришдан олинган даромадлар (лизинг тўловини олиш).

3. 4. Валюта счётлари, шунингдек, чет эл валюталаридаги операциялар бўйича ижобий курс тафовутлари.

3. 5. Сарфланган (қимматли қоғозларга, шуъба корхоналарга ва хоказоларга) маблағларни қайта баҳолашдан олинган даромадлар.

3. 6. Молиявий фаолиятдан олинган бошқа даромадлар.

4. Фавқулодда фойда

Фавқулодда фойда моддалари - бу кўзда тутилмаган, тасодифий тусга эга бўлган, ҳодиса ёки хўжалик юритувчи субъектнинг одатдаги фаолияти доирасидан четга чиқадиган тусдаги операциялар

натижасида пайдо бўладиган ва олинини қутилмаган фойдадир. Бунга даромадларнинг фавқулодда моддалари ёки асосий фаолиятдан олинган бошқа даромадлар бўлимида акс эттирилиши керак бўлган ўтган даврлардаги фойда кирмайди.

Г) Товар-моддий захираларни, тугалланмаган ишлаб чиқаришларни, шунингдек, келгуси даврлар харажатларини баҳолаш

Ушбу Низомга мувофиқ ишлаб чиқариш харажатлари ҳисобот даври мобайнида ишлаб чиқариш счётларида ва тайёр маҳсулот счётида шаклланиши керак. Бироқ бир турдаги маҳсулотни серияли (кенг кўламда) ишлаб чиқаришда фавқулодда ҳолатлар туфайли келиб чиққан фавқулодда ёки бир галги харажатлар тайёр маҳсулот таннархига киритилмаслиги, балки сотиш харажатлари сифатида тўғридан-тўғри ҳисобдан чиқарилиши керак.

Товар-моддий бойликлар захираларини, тугалланмаган ишлаб чиқаришни, шунингдек, келгуси даврлар харажатларини баҳолаш «Бухгалтерия ҳисоби тўғрисида» Ўзбекистон Республикаси Қонунига мувофиқ амалга оширилади.

Келгуси даврлар харажатлари харажатларнинг алоҳида тоифасини ташкил қилади. Бироқ мазкур Низомга мувофиқ ушбу харажатлардан 2- иловада келтирилган рўйхатдаги харажатлар чиқариб ташланади (улар Ҳисобот даврининг келгусида солиқ солинадиган базадан чиқариб ташланадиган харажатлари сифатида акс эттирилади). (ЎзР ВМ 11. 03. 2009 й. 63- сон Қарори тахриридаги хат боши)

ЎзР ВМ 11. 03. 2009 й. 63- сон Қарорига мувофиқ Д бўлим чиқариб ташланган

Д) Солиқ солинадиган базани аниқлаш

Хўжалик юритувчи субъектнинг даромад (фойда) солиғи бўйича солиқ солинадиган база қуйидагича ҳисоблаб чиқарилади:

– **даромад** (фойда) солиғи тўлангунгача бўлган даромад (фойда) ёки зарар (Низомнинг А-Г бўлимларига мувофиқ)

сплюс 1- иловада келтирилган бухгалтериядаги фойда билан

солиқ солинадиган фойда ўртасидаги доимий тафовутлар

– мплус ёки минус 2- иловада келтирилган сарфланган харажатларни солиқ олинадиган базадан чегириб ташлаш вақтидаги тафовутлар.

– минус Қонунчиликка мувофиқ солиқлар бўйича имтиёзлар

– тенг бўлади – Даромад (фойда) солиғи бўйича солиқ солинадиган база.

Маҳсулот (ишлар, хизматлар)ни ишлаб чиқариш ва сотиш харажатларининг таркиби ҳамда молиявий натижаларни шакллантириш тартиби тўғрисида Низомга

1- Илова

ЎзР ВМ 11. 03. 2009 й. 63- сон Қарорига
мувофиқ 1- илова чиқариб ташланган

I. СОЛИҚ СОЛИНАДИГАН БАЗАГА* КИРИТИЛАДИГАН ХАРАЖАТЛАР МОДДАЛАРИ (ЧЕГИРИЛМАЙДИГАН ХАРАЖАТЛАР ЁКИ ДОИМИЙ ТАФОВУТЛАР)

Ишлаб чиқариш таннархи бўйича.

Хўжалик юритувчи субъектнинг ишлаб чиқариш ишчилари ва бошқа ходимлари меҳнатига харажатлар бўйича.

Ишлаб чиқаришга тегишли бўлган ижтимоий суғуртага ажратмалар бўйича.

Асосий воситалар ва моддий активлар амортизацияси бўйича.

Ишлаб чиқариш тусидаги бошқа харажатлар бўйича.

Давр харажатлари бўйича.

Молиявий фаолият бўйича харажатлар.

Товар-моддий захираларни қайта баҳолаш билан боғлиқ харажатлар моддалари.

2. 1. Ишлаб чиқариш харажатлари бўйича:

2. 2. Давр харажатлари бўйича:

Ишлаб чиқариш таннархи бўйича

1. 1. Корхоналар томонидан сув хўжалиги тизимларидан белгиланган лимитлардан ортиқча ишлатиладиган сув учун тўлов. (ЎзР ВМ 15. 10. 2003 й. 444- сон Қарори тахриридаги банд), (Олдинги тахририга қаранг).

1. 2. Ишлаб чиқариш соҳасида моддий бойликларнинг табиий ишдан чиқиш нормаларидан ортиқча нобудгарчиликлар, бузилишлар ва камомадлар.

Хўжалик юритувчи субъектнинг ишлаб чиқариш ишчилари ва бошқа ходимлари меҳнатига харажатлар бўйича

1. 3. Айрим тармоқлар ходимларига бепул кўрсатиладиган коммунал хизматлар, бериладиган овқатлар, маҳсулотлар қиймати, ходимларга бепул бериладиган уй-жой ҳақини тўлаш харажатлари (бепул берилмаган уй-жой, кўрсатилмаган коммунал хизматлар ва шу кабилар учун пул компенсацияси суммаси).

1. 4. Хўжалик юритувчи субъект ходимларига «Ишлаб чиқариш таннархи» бўлимнинг 1. 2. 7- бандида кўрсатилган қўшимча тўловларнинг бошқа турлари.

ЎЗР ВМ 15. 10. 2003 й. 444- сон Қарорига мувофиқ 1. 5. банд чиқариб ташланган

1. 5. Моддий ёрдам (шу жумладан, кооператив уй-жой қурилишига бошланғич бадал учун, кооператив ва якка тартибда уй-жой қурилишига берилган кредитни қисман тўлаш учун ходимларга бепул моддий ёрдам).

1. 6. Жамоа шартномаси бўйича ходимларга қўшимча равишда (қонунчиликда назарда тутилгандан ортиқча) берилган таътиллار, улар бўйича компенсация тўловлари.

1. 7. Ходимларга бериладиган маҳсулотлар (ишлар, хизматлар) ёки хўжалик юритувчи субъектнинг умумийовқатланиш учун ёрдамчи хўжаликлар тайёрлайдиган маҳсулотлар нархлари бўйича тафовутлар.

1. 8. Хўжалик юритувчи субъект раҳбари қарорига кўра амалга ошириладиган, ишлаб чиқариш ходимларининг қонунчиликда назарда тутилган нормалардан ортиқча хизмат сафарлари билан боғлиқ тўловлар.

Ишлаб чиқаришга тегишли бўлган ижтимоий суғуртага ажратмалар бўйича

1. 9. Нодавлат пенсия жамғармаларига ажратмалар. (ЎЗР ВМ 15. 10. 2003 й. 444- сон Қарори тахриридаги банд), (Олдинги тахририга қаранг)

ЎЗР ВМ 15. 10. 2003 й. 444- сон Қарорига мувофиқ бўлим номи чиқариб ташланган

Асосий воситалар ва моддий активлар амортизацияси бўйича

1. 10. Суғуртанинг ихтиёрий турлари бўйича конун ҳужжатларида белгиланган нормалардан ортиқча ажратмалар, мол-мулкни суғурта қилиш ва ҳаётни узоқ муддатли суғурта қилиш бўйича суғурта мукофотлари бундан мустасно. (ЎзР ВМ 21. 05. 2007 й. 105- сон Қарори тахриридаги банд), (Олдинги тахририга қаранг)

Ишлаб чиқариш тусидаги бошқа харажатлар бўйича

1. 11. Табиий атроф муҳитни ифлослантирганлик ва чиқиндиларни конун ҳужжатларида белгиланган нормалардан ортиқча жойлаштирганлик учун компенсация тўловлари. (ЎзР ВМ 15. 10. 2003 й. 444- сон Қарори тахриридаги банд), (Олдинги тахририга қаранг)

1. 12. Тегишли ваколатли органлар қарорларисиз тўланадиган, ишлаб чиқаришдаги шикастланишлар туфайли меҳнат қилиш лаёқатини йўқотишлар билан боғлиқ нафақалар.

Давр харажатлари бўйича

ЎзР Президентининг 18. 12. 2006 й. ПҚ-532- сон Қарорига мувофиқ 1. 13- банд ўз кучини йўқотган

1. 13. Реклама учун белгиланган нормалардан ортиқча харажатлар. (ЎзР ВМ 15. 10. 2003 й. 444- сон Қарори тахриридаги банд)

ЎзР Президентининг 27. 12. 2005 й. ПҚ-244- сон Қарорига мувофиқ 1. 14. банд чиқариб ташланган

1. 14. Хизмат енгил транспорти ва хизмат микроавтобусини сақлашга сарфланадиган харажатлар, уларни ёллаш ва ижарага олиш харажатлари.

ЎзР Президентининг 18. 12. 2006 й. ПҚ-532- сон Қарорига мувофиқ 1. 15- банд ўз кучини йўқотган

1. 15. Телекоммуникациялар хизматлари, шу жумладан: каналларни ижарага бериш; кўчма, йўлдош ва пейжинг алоқа; радиочастота спектридан фойдаланиш; маълумотларни узатиш тармоқлари учун ҳақ тўлаш, маҳаллий тармоқлар ва Интернет бундан мустасно,

шунингдек фақат банк хизматлари кўрсатишда фойдаланиладиган телекоммуникациялар хизмати учун ҳақ тўлаш (кўчма ва пейжинг алоқадан ташқари). (ЎзР ВМ 28. 12. 2004 й. 610- сон Қарори тахриридаги банд), (Олдинги тахририга қаранг)

ЎзР Президентининг 18. 12. 2006 й. ПҚ-532- сон Қарорига мувофиқ 1. 16- банд ўз кучини йўқотган

1. 16. Шаҳарлараро ва халқаро телефон сўзлашувлар учун белгиланган нормативлардан ортиқча тўлов.

1. 17. Юқори органлар ҳамда юридик шахслар бирлашмалари: вазирликлар, идоралар, уюшмалар, концернлар ва бошқалар харажатларига ажратмалар.

1. 17 – 1. Бошқарув ходимларига тегишли нодавлат пенсия жамғармаларига ажратмалар. (ЎзР ВМ 15. 10. 2003 й. 444- сон Қарори тахриридаги банд)

1. 18. Бошқарув ходимларининг хизмат сафарлари учун белгиланган нормалардан ортиқча харажатлар.

1. 19. Қонунчиликда белгиланган норматив ва нормалардан ортиқча вакиллик харажатлари.

1. 20. Умумий овқатланиш корхоналари учун бепул бинолар бериш харажатлари, уларга коммунал хизматлар кўрсатиш қийматини тўлаш ва бошқалар.

1. 21. Ходимларнинг ихтиёрий суғуртасига ва ишлаб чиқариш жараёни билан боғлиқ бўлмаган ихтиёрий суғуртанинг бошқа турларига қонун ҳужжатларида белгиланган нормалардан ортиқча харажатлар, мол-мулкни суғурта қилиш ва ҳаётни узоқ муддатли суғурта қилиш бўйича суғурта мукофотлари харажатлари бундан мустасно. (ЎзР ВМ 21. 05. 2007 й. 105- сон Қарори тахриридаги банд), (Олдинги тахририга қаранг)

1. 21 – 1. Ишлаб чиқариш жараёнига бевосита тааллуқли бўлмаган атроф табиий муҳитни ифлослантирганлик ва унга чиқиндиларни жойлаштирганлик учун қонун ҳужжатларида белгиланган нормалардан ортиқча компенсация тўловлари. (ЎзР ВМ 25. 12. 2003 й. 567- сон Қарори тахриридаги банд)

1. 21 – 2. Давлат мулкни бошқариш бўйича инвестиция активларининг ишончли бошқарувчилари, давлат ишончли бошқарувчилари ва ишончли бошқарувчилар мукофотлари ва хизматлар ҳақи, шунингдек бошқа инвестиция активларининг ишончли бошқарувчилари мукофотлари бўйича харажатлар. (ЎзР ВМ

02. 10. 2008 й. 221- сон Қарори тахриридаги банд), (Олдинги тахририга қаранг)

1. 22. Хўжалик юритувчи субъект соҳасига тўғри келмайдиган касблар бўйича кадрлар тайёрлаш харажатлари. (ЎзР ВМ 15. 10. 2003 й. 444- сон Қарори тахриридаги банд)

1. 23. Лойиҳалардаги ва курилиш-монтаж ишларидаги камчиликларни, шунингдек объект ёнидаги омборга ташиб келтирилгунгача содир бўлган бузилишлар ва деформацияларни бартараф этиш бўйича харажатлар, занглашдан ҳимоя қилишдаги камчиликлар оқибатида текшириб кўриш (асбоб-ускуналарни қисмларга ажратиш) бўйича харажатлар ва шу каби бошқа харажатлар етказиб бериш ва ишларни бажариш шартларини бузган юридик шахслар ҳисобига, ушбу харажатларни камчиликлар, бузилишлар ёки нобудгарчиликлар учун жавобгар етказиб берувчи ёки бошқа хўжалик юритувчи субъектлар ҳисобига ундириш мумкин бўлмаган миқдорда, қопланади.

1. 24. Хўжалик юритувчи субъект қатнашчиларидан (мулкдорларидан) бирининг ташаббуси бўйича амалга оширилган аудиторлик кизматлари учун тўлов.

1. 25. Ўз хизмат кўрсатувчи ишлаб чиқаришлари ва хўжаликларига сарфланган харажатлардан кўрилган зарарлар.

1. 26. Ходимларнинг ишлаб чиқариш жараёнида бевосита қатнашиши билан боғлиқ бўлмаган саломатликни муҳофаза қилиш ва дам олишни ташкил қилиш тадбирлари харажатлари.

1. 27. Маҳсулот ишлаб чиқариш (шаҳарлар ва шаҳарчаларни ободонлаштириш, қишлоқ хўжалигига ёрдам кўрсатиш ва бошқа иш турлари) билан боғлиқ бўлмаган ишлар (хизматлар)ни бажаришга хўжалик юритувчи субъектлар томонидан сарфланган харажатлар.

1. 28. Байрамлар ва атоқли саналар, ижтимоий фаолиятдаги ютуқлар муносабати билан ходимларни рағбатлантириш ҳисобланадиган бир марталик мукофотлар. (ЎзР Президентининг 27. 12. 2005 й. ПҚ-244- сон Қарори тахриридаги банд), (Олдинги тахририга қаранг)

1. 29. Ходимларга товарлар, маҳсулотлар ва бошқа қимматбаҳо буюмларни бепул бериш ёки ходимлар учун ишлар, хизматларни бажариш.

1. 30. Ходимлар харажатларини тўлаш (овқатланишга, йўл

ҳакига, даволаниш ва дам олишга, экскурсияларга, саёҳатларга йўлланмаларга, спорт секцияларида, тўгаракларда, клубларда машгулотларга, маданий-кўнгилочар томошаларга, жисмоний тарбия (спорт) тадбирларига, обунага ва ходимларнинг шахсий истеъмол товарларига ва бошқа шу кабиларга тўловлар).

1. 31. Пенсияларга устамалар, пенсияга чиқаётган меҳнат фахрийларига бирйўла тўланадиган нафақалар.

1. 32. Ходимларга тўланадиган моддий ёрдам, ходимнинг жароҳатланиши ёки бошқа тарзда соғлиғига шикаст етказилиши ва ходим оила аъзоларининг вафоти муносабати билан бериладиган моддий ёрдамдан ташқари. (ЎЗР ВМ 15. 10. 2003 й. 444- сон Қарори тахриридаги банд)

ЎЗР Президентининг 18. 12. 2006 й. ПҚ-532- сон Қарорига мувофиқ 1. 33- банд ўз кучини йўқотган

1. 33. Соғлиқни сақлаш объектлари, қариялар ва ногиронлар уйлари, болалар мактабгача тарбия муассасалари, соғломлаштириш лагерлари, маданият ва спорт объектлари, халқ таълими муассасалари, шунингдек уй-жой фонди объектлари таъминотига (шу жумладан барча турдаги таъмирлашларни ўтказиш учун амортизация ажратмалари ва харажатларни ҳам қўшган ҳолда) жойлардаги давлат ҳокимияти органлари томонидан белгиланган нормативлардан ортиқча харажатлар.

1. 34. Экология, соғломлаштириш ва бошқа хайрия жамғармаларига (агар улар юридик шахслар сифатида рўйхатдан ўтказилган бўлса), маданият, халқ таълими, соғлиқни сақлаш, ижтимоий таъминот, жисмоний тарбия ва спорт корхоналари, муассасалари ва ташкилотларига бадаллар.

1. 35. Ишлаб чиқариш жараёнига бевосита тегишли бўлмаган моддий бойликларнинг табиий камайиш нормаларидан ортиқча нобудгарчилиги ва камомади.

1. 36. Суд харажатлари.

ЎЗР Президентининг 18. 12. 2006 й. ПҚ-532- сон Қарорига мувофиқ 1. 37- банд ўз кучини йўқотган

1. 37. Тўланиши шубҳали қарзлар бўйича захирага ажратмалар.

1. 38. Айбдорлари аниқланмаган ўғирликлардан ёки айбдор томон ҳисобидан зарур суммани ундириш мумкин бўлмаган ҳолларда кўрилган зарарлар.

1. 39. Хўжалик юритувчи субъектнинг асосий воситалари ва

бошқа мол-мулки (активлари)нинг чикиб кетиши (балансдан чиқарилиши)дан кўрилган зарарлар, хўжалик юритувчи субъект томонидан уч йилдан ортиқ ишлатилган асосий воситаларни сотишдан кўрилган зарардан ташқари. (ЎзР ВМ 15. 10. 2003 й. 444-сон Қарори тахриридаги банд), (Олдинги тахририга қаранг)

1. 40. Хўжалик шартномалари шартларининг, шу жумладан махсулот етказиб берувчилар ва дебиторлар айби билан бузилганлиги учун белгиланган ёки эътироф этилган жарималар, пенялар, неустойкалар ва бошқа хил санкциялар, шунингдек, етказилган зарарларни тўлаш бўйича харажатлар.

1. 41. Солиқ ҳақидаги қонунларни ва бошқа қонунларни бузганлик учун жарима ва пенялар.

1. 42. Тўланган бошқа жарималар.

1. 43. Хўжалик юритувчи субъектнинг «Давр харажатлари» бўлимининг 2. 3. 22- бандида кўрсатилган бошқа операция харажатлари. (ЎзР Президентининг 18. 12. 2006 й. ПҚ-532- сон Қарори тахриридаги банд), (Олдинги тахририга қаранг)

Молиявий фаолият бўйича харажатлар

1. 44. Тўлов муддати ўтган ва узайтирилган ссудалар бўйича фоизлар. (ЎзР ВМ 15. 10. 2003 й. 444- сон Қарори тахриридаги банд), (Олдинги тахририга қаранг)

ЎзР Президентининг 27. 12. 2005 й. ПҚ-244- сон Қарорига мувофиқ 1. 45. банд чиқариб ташланган

1. 45. Банклар ва бошқа молия-кредит ташкилотларининг узок муддатли кредитлари бўйича фоизлар (инвестиция даврида капитал қўйилмалар таркибига қирадиган инвестицияларга олинган банк ва бошқа молия-кредит ташкилотлари кредитлари бўйича фоизлар, шунингдек лизинг объектини сотиб олиш учун олинган кредитлар бўйича белгиланган бошқа тўловлар фоизларидан ташқари). (ЎзР ВМ 15. 10. 2003 й. 444- сон Қарори тахриридаги банд), (Олдинги тахририга қаранг).

ЎзР Президентининг 27. 12. 2005 й. ПҚ-244- сон Қарорига мувофиқ 1. 46. банд чиқариб ташланган

1. 46. Қимматли қоғозлар чиқариш билан боғлиқ харажатлар.

1. 47. Қимматли қоғозлар қийматини муддатидан олдин тўлаш

муносабати билан вужудга келган дисконт, агар у бюджетдан карзларни тўлаш билан боғлиқ бўлмаса.

ЎзР ВМ 15. 10. 2003 й. 444- сон Қарорига мувофик бўлим чиқариб ташланган

Товар-моддий захираларни қайта баҳолаш билан боғлиқ харажатлар моддалари

1. 48. Қайта баҳолашни ўтказиш чоғида пайдо бўладиган молиявий ҳисоботларни тайёрлаш мақсадида, инфляция жараёнларини ҳисобга олиш учун товар-моддий захиралар қийматининг ортиши қайта баҳолаш захира счётига кредит қилинади ва хўжалик юритувчи субъект фойдаси таркибида кўрсатилмайди. Бироқ солиқ солинадиган базани баҳолаш мақсадида қийматнинг бундай оширилиши тесқари тартибда ушбу иловага мувофик баланс фойдага кўшилади.

ЎзР Президентининг 18. 12. 2006 й. ПҚ-532- сон Қарорига мувофик II бўлим чиқариб ташланган

II. Банклар, суғурта ташкилотлари, видеосалонлар, Видеокўрсатув, видео ва аудиога ёзиш пунктлари, Кимошди савдолари, казино, нодавлат органлари томонидан ўтказиладиган лотерея ўйинлари, оммавий

Концерт-томоша тадбирлари, шунингдек 1995 йил

1 январгача амалда бўлган солиқ солиш тартибини

Сақлаб қолган хорижий инвестициялар иштирокидаги

Ишлаб чиқариш корхоналари учун солиқ олинадиган

Базадан чиқарилмайдиган харажатларнинг

Қўшимча моддалари

(ЎзР ВМ 18. 10. 2006 й. 217- сон Қарори тахриридаги бўлим номи),

(Олдинги тахририга қаранг)

2. 1. Ишлаб чиқариш харажатлари бўйича:

2. 1. 1. Амалда бажарилган ишлар учун хўжалик юритувчи субъектда қабул қилинган меҳнатга ҳақ тўлаш шакллари ва тизимларига, шу жумладан меҳнат унумдорлигини ҳисобга олиш бўйича

бошланғич хужжатларда назарда тутилган рағбатлантирувчи тусдаги тўловларга мувофиқ ишбай баҳолар, тариф ставкалари ва лавозим маошларидан келиб чиққан ҳолда ишлаб чиқариш тусидаги ҳисоблаб ёзилган иш ҳақи.

2. 1. 2. Касб маҳорати, мураббийлик учун тариф ставкаларига ва маошларга устамалар.

2. 1. 3. Иш тартиби ва меҳнат шароитлари билан боғлиқ бўлган компенсация тусидаги тўловлар, шу жумладан:

2. 1. 3. 1. Технологик жараён жадвалида назарда тутилган, тунги вақтда, белгиланган вақтдан ташқари, дам олиш ва байрам (ишланмайдиған) кунларида ишлаганлик учун тариф ставкаларига ҳамда маошларга устама ва кўшимча ҳақлар.

2. 1. 3. 2. Кўп сменали тартибда ишлаганлик, касбларни кўшиб бажарганлик ва хизмат кўрсатиш теграсини кенгайтирганлик учун устамалар.

2. 1. 3. 3. Ҳукумат томонидан тасдиқланган касблар ва ишлар рўйхати бўйича оғир, зарарли, ўта зарарли меҳнат шароитларида ва табиий-иқлим шароитларида ишлаганлик учун устамалар, шу жумладан ушбу шароитлардаги узлуксиз иш стажи учун иш ҳақиға устамалар.

2. 1. 3. 4. Алоқа, темир йўл, дарё, автомобиль транспорти ва тош йўллар ходимлари ҳамда доимий иши йўлда ўтадиған ёки қатнов тусида бўлган бошқа ходимлар иш ҳақиға, йўлда ўтадиған ҳар бир сутка учун, хўжалик юритувчи субъект жойлашған жойдан жўнаб кетган вақтидан у ерга қайтиб келган вақтигача тўланадиған устамалар.

2. 1. 3. 5. Қурилишда, реконструкция қилишда ва тўлиқ таъмирлашда бевосита банд бўлган ходимлар учун, шунингдек қонунчиликда назарда тутилган ҳолларда ишлар вахта усулида бажарилганда, ишларнинг кўчма ва қатнов тусидалиги учун устамалар.

2. 1. 3. 6. Ер ости ишлари билан доимий банд бўлган ходимларга, уларнинг шахтада (конда) иш жойига жўнаб кетишларидан ва орқага қайтишларигача ўтадиған норматив вақт учун кўшимча ҳақ.

2. 1. 3. 7. Меҳнатга ҳақ тўлашнинг районлар бўйича тартибга солинишига, шу жумладан район коэффициентлари ҳамда амалдаги қонунчиликка мувофиқ чўл, сувсиз ва юқори тоғ жойларида ишлаганлик учун коэффициентлар билан белгиланган тўловлар.

2. 1. 3. 8. Хўжалик юритувчи субъект жойлашган жой (тўпланиш пункти)дан иш жойига ва оркага қайтадиган йўлда ўтадиган кунлар учун вахта усулида ишлаш жадвалида назарда тутилган йўлда бўлинган кунлар учун, шунингдек ходимларнинг метеорология шароитлари бўйича ва транспорт ташкилотларининг айби билан йўлда тугилиб қолинган кунлар учун тариф ставкаси, оқтал миқдорида тўланадиган суммалар (ишлар вахта усулида бажарилганда).

2. 1. 4. Иш вахта усулида ташкил этилганда, иш вакти жамлаб ҳисобга олинган тақдирда ва қонунчиликда белгиланган бошқа ҳолларда ходимларга иш вақтининг нормал давом этиш муддатидан ортикча ишлаганлик муносабати билан бериладиган дам олиш кунлари (иш вақтидан ташқари ишлаганлик учун бериладиган дам олиш кунлари) учун ҳақ тўлаш.

2. 1. 5. Ишланмаган вақт учун ҳақ тўлаш.

2. 1. 5. 1. Амалдаги қонунчиликка мувофиқ навбатдаги (ҳар йилги) ва кўшимча таътиллار, фойдаланилмаган навбатдаги (ҳар йилги) таътиллار ва кўшимча таътиллар учун компенсация, ўсмирларнинг имтиёзли соатлари, оналарнинг чакалоқни овкатлантириш учун ишдаги танаффуслари, шунингдек тиббий кўриқдан ўтиш билан боғлиқ вақт учун ҳақ тўлаш.

2. 1. 5. 2. Асосий иш ҳақи қисман сақланиб қолган ҳолда мажбурий таътилда бўлган ходимларга тўловлар.

2. 1. 6. Давлат вазибаларини (ҳарбий йиғинлар, фавқулодди вазиятлар бўйича йиғинлар ва ҳоказо) бажарганлик учун меҳнат ҳақи тўлаш.

2. 1. 7. Ишлаб чиқариш жараёнида қатнашаётган ходимлар меҳнатига ҳақ тўлаш жамғармасига белгиланган тартибга мувофиқ киритиладиган бошқа хил тўловлар.

2. 2. Давр харажатлари бўйича:

2. 2. 1. Мазкур Низомнинг 1. 2- бандида санаб ўтилган бошқарув ходимларига тегишли ходимлар меҳнатига ҳақ тўлаш харажатлари.

2. 2. 2. Қонунчиликка мувофиқ ёки хўжалик юритувчи субъектнинг ўзининг қарорига кўра мажбурий ишга чиқилмаган вақт ёки паст ҳақ тўланадиган иш бажарилганлиги учун ҳақ тўлаш.

2. 2. 3. Меҳнат лаёқати вақтинча йўқотилган тақдирда қонунчиликда белгиланган амалдаги иш ҳақиғача бўлган устама.

2. 2. 4. Асосий иш жойи бўйича ишчиларга, хўжалик юритувчи субъект ишчилари ва мутахассисларига улар ишдан ажралган ҳолда малака ошириш ва кадрларни қайта тайёрлаш тизимида ўқиган вақт учун ҳақ тўлаш.

2. 2. 5. Болаларни тарбиялаётган аёллар таътилига қонунчиликка мувофиқ ҳақ тўлаш.

**) Изоҳ. Ушбу илованинг биринчи қисмида (1. 1, 1. 2, 1. 11, 1. 12, 1. 21, 1. 35, 1. 36, 1. 37, 1. 38, 1. 40, 1. 41, 1. 42, 1. 47- бандлардан ташқари) назарда тутилган харажатлар сметаси хўжалик юритувчи субъектнинг ваколатли бошқарув органи (қатнашчилар, муассисларнинг умумий йиғилиши, акциядорлик жамиятларида эса кузатувчи кенгаш) томонидан тасдиқланади. Хўжалик юритувчи субъектнинг устав жамғармасидаги давлат улushi 25 фоиз ва ундан ортиқ бўлган тақдирда харажатлар сметаси Ўзбекистон Республикаси Давлат мулки қўмитаси билан келишган ҳолда тасдиқланади.*

Маҳсулот (ишлар, хизматлар)ни ишлаб чиқариш ва сотиш харажатларининг таркиби ҳамда молиявий натижаларни шакллантириш тартиби тўғрисида Низомга

2- Илова

ЎЗР ВМ 11. 03. 2009 й. 63- сон Қарорига мувофиқ 2- илова
чиқариб ташланган

**УШБУ ДАВРНИНГ СОЛИҚ СОЛИНАДИГАН
БАЗАСИДАН ЧИҚАРИЛМАЙДИГАН, БИРОҚ
КЕЙИНГИ ДАВРЛАРНИНГ СОЛИҚ СОЛИНАДИГАН
БАЗАСИДАН ЧИҚАРИЛАДИГАН ХАРАЖАТЛАР
(ВАҚТЛАР БЎЙИЧА ТАФОВУТЛАР)**

Харажатларнинг ушбу моддалари хўжалик юритувчи субъектларнинг молиявий ҳисоботларида давр харажатлар сифатида ҳисобга олинади. Бироқ улар солиқ олиш мақсадлари учун уларни солиқ солинадиган базага киритиш учун фойдага қайтадан ҳисобга олинади, сўнгра эса ушбу харажатларнинг бутун фойдали муддати давомида ёки 10 йил мобайнида, ушбу муддатлардан қайси бирининг (вақтлар бўйича тафовутларнинг) қисқа бўлишига қараб, кейинчалик чиқариб ташланади.

ЎЗР ВМ 15. 10. 2003 й. 444- сон Қарорига иккинчи хат боши чиқариб ташланган

Товар-моддий захираларни давр харажатлари сифатида ҳисобга олинadиган иккита энг паст таннарх: таннарх бўйича ёки соф бозор нархи бўйича баҳолаш билан боғлиқ бўлган махсус ажратмалар солиқ солинадиган базани ҳисоблашда фойда таркибига қайтадан киритилади, бироқ товар-моддий захиралар ҳақиқатан сотилгандан кейин чегириб ташланади.

Ушбу даврнинг солиқ солинадиган базасидан чиқарилмайдиган, бироқ кейинги даврларнинг солиқ солинадиган базасидан чиқариладиган харажатларга қуйидагилар киради:

1. Ишончсиз қарзлар бўйича резервга ажратмалар. (ЎЗР Президентининг 18. 12. 2006 й. ПҚ-532- сон Қарори тахриридаги банд), (Олдинги тахририга қаранг)

2. Машина ва механизмларнинг айрим турларини якка тартибда синаб кўриш ҳамда барча турдаги асбоб-ускуналар ва техник курилмаларни, уларнинг ўрнатилиш сифатини текшириб кўриш мақсадида (ишлатилаётган ҳолатда), комплекс синаб кўриш харажатлари.

3. Асбоб-ускуналарни етказиб берган заводлар ёки уларнинг топшириғига биноан ихтисослаштирилган хўжалик юритувчи субъектлар томонидан амалга ошириладиган шефмонтаж харажатлари.

4. Курилаётган хўжалик юритувчи субъект дирекциясининг, дирекция бўлмаган тақдирда - техник назорат гуруҳининг харажатлари (маъмурий харажатлар), шунингдек хўжалик юритувчи янги субъектлар ва объектларни фойдаланишга қабул қилиб олиш билан боғлиқ харажатлар.

5. Янги ишга туширилган хўжалик юритувчи субъектларда ишлаш учун кадрлар тайёрлаш харажатлари.

ЎзР ВМ 15. 10. 2003 й. 444- сон Қарорига 6 банди чиқариб ташланган

6. Янги технологияларни яратиш ва қўлланаётган технологияларни такомиллаштириш бўйича, шунингдек илмий-тадқиқот, тажриба-конструкторлик ишларини ўтказиш, хом ашё ва материалларнинг янги турларини яратиш, ишлаб чиқаришни қайта жиҳозлаш билан боғлиқ бўлган маҳсулотлар сифатини ошириш бўйича харажатлар.

7. Бошқарув тизимлари ва воситаларини яратиш ҳамда такомиллаштириш бўйича харажатлар.

8. Серияли ва кенг кўламда чиқариладиган маҳсулотларнинг янги турларини ишлаб чиқариш ҳамда технологик жараёнларга тайёргарлик кўриш ва уларни ўзлаштириш харажатлари.

9. Қонунчиликка мувофиқ ишчи кучлари қабул қилиш билан боғлиқ харажатлар.

ЎзР ВМ 15. 10. 2003 й. 444- сон Қарорининг 10 банди чиқариб ташланган

10. Ихтирочилик ва ишлаб чиқариш тўғрисидаги рационализаторлик, тажриба-синов ишлари ўтказиш, ихтиролар ва рационализаторлик таклифлари бўйича моделлар ва намуналар тайёрлаш ва синаб кўриш, ихтирочилик ва рационализаторлик бўйича кўрғазмалар ва кўриклар, танловлар ўтказиш, сертификатлаш

ҳамда бошқа тадбирларни ташкил этиш харажатлари, муаллифлик мукофотлари тўлаш ҳамда бошқа харажатлар.

ЎзР ВМ 15. 10. 2003 й. 444- сон Қарорининг 11 банди чиқариб ташланган

11. Қазилмаларни казиб олиш соҳаларидаги тайёргарлик ишлари бўйича харажатлар, агар улар капитал харажатларга тааллуқли бўлмаса (яъни асосий фондлар сифатида сармоя билан таъминлан-маса).

12. Хўжалик юритувчи субъектларни, ишлаб чиқариш линияларини ривожлантириш (такомиллаштириш) харажатлари.

13. Жадаллаштирилган метод билан ҳисобланган амортизация суммаси ва белгиланган нормалар бўйича ҳисобланган амортизация суммаси ўртасидаги фарқ:

а) асосий воситалар бўйича солиқ тўғрисидаги қонун ҳужжатларига мувофиқ;

б) номоддий активлар бўйича бошланғич қийматидан ва фойдали ишлатиш муддатидан келиб чиққан ҳолда хўжалик юритувчи субъект томонидан ҳисоблаб чиқилган нормаларга мувофиқ. (ЎзР ВМ 15. 10. 2003 й. 444- сон Қарори таҳриридаги банд)

Фойдаланилган адабиётлар рўйхати.

1. Ўзбекистон Республикаси Конституцияси. – Т.: Ўзбекистон, 2003.
2. Ўзбекистон Республикасининг Солик кодекси. – Т.: Адолат, 2008. 692 б.
3. Каримов И. А. Юксак маънавият снгилмас куч – Т.: Маънавият, 2009. 176 б.
4. Каримов И. А. Мамлакатни модеренизация қилиш ва иктисодиётимизни барқарор ривожлантириш йўлида. Т. 16. – Т.: Ўзбекистон, 2008. 368 б.
5. Каримов И. А. Жаҳон молиявий-иктисодий инкирози, Ўзбекистон шароитида уни бартараф этишнинг йўллари ва чоралари. – Т.: Ўзбекистон, 2009. – 56 б.
6. Ўзбекистон Республикасининг “Бухгалтерия ҳисоби тўғрисида”ги Қонуни – Т.: 1996 й. 30 август.
7. Ўзбекистон Республикаси Вазирлар Маҳкамасининг 1999 йил 5 февралдаги “Махсулот (иш ва хизмат)лар таннархига киритиладиган, махсулот (иш ва хизмат)ларни сотиш харажатлари таркиби ҳамда молиявий натижаларни шакллантириш тартиби тўғрисидаги Низомни тасдиқлаш тўғрисида”ги 54- сонли қарори. (ўзгартиришлар билан).
8. Дўстмуратов Р. Д. Бухгалтерия ҳисоби назарияси. Дарслик. – Т.: Yangiyul poligraph service, 2007–256 б.
9. Каримов А. ва бошқа. Бухгалтерия ҳисоби. Дарслик. – Т.: “Шарк” нашриёт-матбаа акциядорлик компанияси, 2004–592 б.
10. Сотиволдиев А. ва бошқалар. Бухгалтериянинг изоҳли луғати – Т.: “NORMA” 2010-280 б.
11. Сотиволдиев А. С. Замонавий бухгалтерия ҳисоби. 1–11- том. – Т.: Ўзбекистон бухгалтерлар ва аудиторлар миллий ассоциацияси, 2002, 219 с.
12. Остонакулов М., Остонакулов У., Остонакулова Г., Бухгалтерия ҳисоби назарияси. Дарслик. – Т.: Ўзбекистон ёзувчилар уюшмаси Адабиёт жамармаси нашриёти, 2005–68 б.
13. Уразов К. Б. Иктисодиётни эркинлаштириш шароитида бухгалтерия ҳисобининг концептуал масалалари. – Тошкент: Фан, 2005. 236- б.
14. Хошимов Б. А. Бухгалтерия ҳисоби назарияси. Дарслик. – Т.: “Янги аср авлоди”, 2004–279 б.
15. Холбеков Р. О. Бухгалтерия ҳисоби назарияси. Дарслик. – Т.: ТДИУ, 2010. 196 б.
16. Хасанов Б. А., Хошимов Б. А. Бухгалтерия ҳисоби назарияси курсидан кўргазмали қўлланмалар мажмуаси (Ўқув қўлланма) – Т.: Ўзбекистон Республикаси матбуот кўмитаси нашриёти – 1993 йил.
17. Хасанов Б. А., Хошимов А. А. Бошқарув ҳисоби. Дарслик – Т.: Икти-сод-молия, 2005. 308-6.
18. Шоалимов А. Х., Тожибоева Ш. А. Иктисодий таҳлил назарияси. Тошкент. ЎзЁУАЖ. 2005. 128 б.
19. Ўзбекистон Республикаси Молия Вазирлигининг 2002 йил 27 де-

кабрдаги “Молиявий ҳисобот шакллари ва уларнинг тўлдирилиши бўйича қоидаларни тасдиқлаш тўғрисида”ги 140- сонли буйруғи.

20. Ўзбекистон Республикаси Молия Вазирлиги томонидан тасдиқланган ва Адлия вазирлиги томонидан рўйхатга олинган “Бухгалтерия ҳисобининг миллий стандартлари” 1998–2011 йиллар.

Интернет сайтлари:

1. www.gaap.ru (Халқаро бухгалтерия стандартлари).
2. www.cip.com (Халқаро Сертификатли Бухгалтер).
3. www.aicpa.org (American Institute of Certified Public Accountants).
4. www.buhgalt.ru (“Бухгалтерский учет” журнали (РФ)).
5. <http://www.nalog.uz>
6. <http://www.finstst.ru>
7. <http://www.norma.uz>
8. <http://www.edu.uz>
9. <http://www.issue.uz>
10. <http://www.mf.uz>

М У Н Д А Р И Ж А

Кириш.....	3
«Бухгалтерия ҳисоби назарияси» фанининг предмети ва методи	4
Бухгалтерия баланси, унинг тузилиши ва мазмуни.....	7
Счётлар тизими ва иккиёклама ёзув.....	25
Баҳолаш ва калькуляция	38
Асосий хўжалик жараёнлари ҳисобининг тамойиллари.....	41
Ҳужжатлаштириш ва инвентаризация	47
Бухгалтерия ҳисобининг регистрлари ва шакллари	55
Бухгалтерия ҳисоботи.....	66
Бухгалтерия ҳисобини ташкил этиш.....	70

ИЛОВАЛАР

Ўзбекистон Республикаси бухгалтерия ҳисоби тўғрисида қонуни	72
Молиявий ҳисобот шаклларини тўлдириш бўйича қоидалар.....	83
Бухгалтерия баланси (1- сонли шакл).....	124
Молиявий натижалар тўғрисидаги ҳисобот (2- сонли шакл)	134
Асосий воситалар ҳаракати тўғрисидаги ҳисобот (3- сонли шакл)	141
Пул оқимлари тўғрисидаги ҳисобот (4- сонли шакл).....	145
Ўз сармояси тўғрисида ҳисобот (5- сон шакл).....	149
Ўзбекистон Республикаси бухгалтерия ҳисоби миллий стандарти. Молиявий ҳисоботни тайёрлаш ва тақдим этиш учун концептуал асос	154
Ўзбекистон Республикаси бухгалтерия ҳисоби миллий стандарти. БҲМС № 1. Ҳисоб сиёсати ва молиявий ҳисобот	174

Маҳсулот (ишлар, хизматлар)ни ишлаб чиқариш ва сотиш харажатларининг таркиби ҳамда молиявий натижаларни шакллантириш тартиби тўғрисида Низом.....	20
Фойдаланиладиган адабиётлар рўйхати	24

Хасанов Б. А.

- Х-30** “Бухгалтерия ҳисоби назарияси” фанидан мустақил таълим тизими учун кўргазмалли қўлланмалар мажмуаси / Б. А. Хасанов, А. А. Хошимов, З. А. Пардаева; ЎзР олий ва ўрта махсус таълим вазирлиги, Тошкент Давлат иқтисодиёт ун-ти. – Т.: Yangi nashr, 2011. – 252 б.

I. Хошимов, А. А. II. Пардаева, З. А.

Б. А. ХАСАНОВ, А. А. ХАШИМОВ, З. А. ПАРДАЕВА

Бухгалтерия ҳисоби назарияси

Мустақил таълим учун кўргазмали ўқув қўлланма

Мухаррир	Ж. Қўнишев
Бадий муҳаррир	А. Ақилов
Техник муҳаррир	Т. Смирнова
Мусаххих	З. Ирисбоева
Саҳифаловчи	Б. Усмонов

Лиц АІ № 111. Босишга 25. 10. 2011 йилда рухсат этилди.
Бичими 60x84 1/16. Ҳажми 15,75 б. т.
Адади 500 нусха. Буюртма № 35.

“YANGI NASHR” нашриёти

“MEDIANASHR” МЧЖ босмаҳонаси
Тошкент шаҳри, Чилонзор кўчаси, 1- уй.

ISBN-978-9943-22-018-8



9 789943 220188