



.

• • , • • “ ”
- .- : . - 2012. -148 .

“ ”
, ,
, ,
, - .
, . “ ”
.

• •
- “ ”
, .
• • “ ”
• • ,
• •

1.	4
2.	15
3.	26
4.	29
5.	80
6.	110
7.	123
8.	126
9.	128
10.	131
11.	138
12.	146

2010 5340100
21

2010 «21»
«396»-

« - »

: 300000-
: 340000-
5340100- ()
:

-2010

“ ” _____ “ ” -
.

.

∴

“ ”
.
“ ”
.
“ ”
.

∴

« _____ » , “ ” ,
“ ”
.

“ ”

,

2009
2010

-

, “... ”

,

,

-

50

, 2000

30

1.

-

,

-

,

,

.

,

,

.

-

.

-

,

,

,

,

,

« - »

-

:

-

,

1

..

, 2010 - 62

()

, SWOT-

()

()

()

().

()

() . . .

- 1.
- 2.
- 3.
- 4.
- 5.
- 6.
- 7.
- 8.
- 9.
- 10.
- 11.
- 12.

- ;
 - ;
 - ;
 - ;
 - ;
 - ;
 - ;
 - ;
 - ;
 - ;
 - ;
1. « »
 2. « »
 3. -
 4. « »
 - 5.
 6. « »
 - 7.
 - 8.
 - 9.
 10. « »

1. . . . - 2- . : 2008. – 1120 . 75 .
2. . . . / - : , 2008. – 336 .
3. Maxmudov E.X., Isoqov M.Yu. Bizn s - r jalashtirish. O'quv qo'llanma. – T.: O'zb kiston yozuvchilar uyushmasi Adabiyot jamg'armasi nashriyoti, 2005, – 160 b t.
4. 2001, -702 .
1. . . . - 30 : . - : , 2009. – 512 .
2. / « » - / : , 2008.-
- 384 .
3. . . . « - » / « » . - : , 2007– 60 .
4. . . . « - » - : , 2007. 145 .
5. . . . - : 2003. – 256 .

“ ”

_____
2011 28

	()
300000-	,
	()
5340400-	
	()

-98

:

-20

-22

-56

“ ” e e e 2011 28 e e 1 -

5340400-

.

:

.

” 2011 27 1 - e “

.

“ ”

“ ”

;

;

;

“ ”

7

(,)

(,)

“ ”

“ ”

, SWOT-

()

) ()

().

()

()

1-

∴
·
(2)

1.

2.

3.

4.

2 -

·
- (2)

1.

2.

3.

4.

5.

3-

· (2)

1.

2.

3.

4-

(2)

1.

2.

3.

4.

5.

6.

7.

8.

9.

10.

11.SWOT-

5 -

.(2)

- 1.
- 2.
- 3.
- 4.
- 5.

6 -

.(2)

- 1.
- 2.
- 3.
- 4.
- 5.
- 6.
- 7.

7 -

.(2)

- 1.
- 2.
- 3.
- 4.
- 5.
- 6.
- 7.
- 8.
- 9.

8 -

.(2)

- 1.
- 2.
- 3.
- 4.
- 5.
- 6.
- 7.
- 8.

9.

9. 1- (2) (4)

- 1.
- 2.
- 3.
- 4.
- 5.
- 6.
- 7.

2- (2)

- 1.
- 2.
- 3.
- 4.
- 5.
- 6.
- 7.

10- (2)

- 1.
- 2.
- 3.
- 4.
- 5.
- 6.

- 1. -10 ;
- 2. -5 ;
- 3. -5 ;
- 4. -5 ;

5. - « »
-5 ;
6. -
7. - 5 ;
8. , -
9. 5 ;
10. -5 ; -6 .

- :

,

“ ”, “ ” « »

» « »

,

.

1. : .
2. 2003.
3. “ ”1997
4. .2002. « »
5. 2002 . “ -89”2000
6. , 2004: “ ”
7. .,2006

1. : . 16- . - .: ,2008.
2. - , . - .: ,2009. -56 .
3. “ - , ”

4.
5., 2006. SCE , ∴2003.
6. . . . ∴2002.
7. . . . ∴ 2003
8. . . . -
9. . . . ∴ , 1995, - , 1995.
10. - ∴ , 1996.
11. - , 1997.
12. . . . - . ∴ 1997.
13. - ∴ , 1996
14. . . . , . / . / , 1998.
- 15.« . . . , - » - « - », 1996, 48-52.
16. « » - . / . / ∴ , 1996.
17. - 2001 . ∴ ,
18. . . / . . / ∴ , 1996,
19. - “ ”1997
20. - “ ”1977
21. .1997
22. “ ”1997 .
23. . “ ”1977
24. , 96 .

I-

2011/2012

“

”

.

5340400 - « »

“ ” :

“

”

2-

,				
1-				
1.	.	4	2	2
2.	- .	4	2	2
3.	- .	4	2	2
4.		4	2	2
5.	.	4	2	2
6.	.	4	2	2
7.	.	4	2	2
8.	.	4	2	2
9.	.	6	2	4
10.	-	4	2	2
		42	20	22

	100 86- 100 71-85 56-70	- 40 4 4 10 = 40 10 8,6-10 7,1-8,5 5,5-7,0	- 30 2 15 12,9-15 10,6-12,8 8,4-10,5 3 : 3 5 = 15 4,3 - 5 3,5 - 4,2 2,8 - 3,4	- 30 6 5 = 30 : 25,8 - 30 21,3 - 25,7 16,5 - 21,2 6 : 1 - 5 4,3 - 5 3,5 - 4,2 2,8 - 3,6

:

	8
, (,)	8
	8
,	8
	8
	40

1.	;	8,6-10
2.	,	
3.	;	
4.	;	
1.	;	7,1-8,5
2.	;	
3.	;	
4.	.	
1.	;	5,5-7,0
2.	;	
3.	;	
4.	.	

1.	.	12,9-15
2.	;	10,6-12,8
3.	.	8,4-10,5
4.	.	0 – 8,3

()	86-100
-----	--------

()	71-85
()	55-70
() () , () ,	0-54

<<

>>

	,
--	---

1. (20)	1-3 , , .	
	- , .	,
	,	
	- . -	.
2. (50)	,	.
	• (). , .	.
3. (10)	•	
	•	

	•	-
	•	-

1.2.

<i>13</i>	<i>2</i>
	,
	-
	.
:	:
;	,
;	;
;	;
.	;
-	,
	,
	,
	(
)
	,

-		
1- . (10)	○ 1,2 ,	
	○	
	○	
2 - . (60)	2.1.	.
	2.2. « » « » ?»	.
3- . (10)	3.1.	
	•	
	•	.

2 – « - »

2.1.

: 2	:13
	-
	1. - . 2. - . 3. . 4. - ().
:	- ,

<p>– ;</p> <p>– ;</p> <p>– ;</p>	<p>– ;</p> <p>– ;</p> <p>– ;</p> <p>– ;</p> <p>– ;</p>
	<p>– ;</p> <p>– ;</p>
	<p>– ;</p> <p>– ;</p>
	<p>– ;</p> <p>– ;</p>
	<p>– ;</p> <p>– ;</p>
	<p>– ;</p> <p>– ;</p>
	<p>– ;</p> <p>– ;</p>
	<p>– ;</p> <p>– ;</p>
	<p>– ;</p> <p>– ;</p>
	<p>– ;</p> <p>– ;</p>

“ – ”

<p>I.</p> <p>(10)</p>	<p>1.1. , ,</p> <p>1.2. .</p> <p>1.3. .</p> <p>1.4. ().</p>	<p>.</p> <p>.</p>
<p>II.</p> <p>(60)</p>	<p>2.1.</p> <p>:</p> <p>–</p>	<p>,</p>

	<p>?</p> <p>-</p> <p>?</p> <p>-</p> <p>?</p> <p>-</p> <p>?</p> <p>-</p> <p>?</p> <p>-</p> <p>?</p> <p>2.2.</p> <p>.</p> <p>« »</p> <p>2.3.</p> <p>2.4.</p> <p>,</p> <p>.</p> <p>,</p> <p>2.5.</p> <p>.</p> <p>,</p> <p>.</p>	<p>.</p> <p>-</p> <p>.</p> <p>,</p> <p>.</p> <p>,</p> <p>-</p> <p>.</p> <p>-</p> <p>.</p> <p>-</p> <p>.</p> <p>-</p> <p>.</p> <p>-</p> <p>.</p> <p>.</p>
<p>III.</p> <p>(10)</p>	<p>3.1.</p> <p>,</p> <p>3.2.</p> <p>.</p> <p>3.3.</p> <p>:</p> <p>(1)</p> <p>;</p> <p>(2)</p> <p>.</p>	<p>.</p>

2.2.

: 2	: 13
	<p>1. -</p> <p>2. -</p> <p>.</p>

	3.
	4. - ().
	:
	·
- ;	- ;
- ;	- ;
- ;	- ;
- ;	- ;
	, , -
	, , , ,
	, ,
	.
-	
	, - ,
	.

« - »

I.	1.1. ,	.
(15)	1.2. .	
	1.4. .	

<p>II. (60)</p>	<p>2.1. - - ? - - ? - ? - - ? 2.2. 3 2.3. 2.4.</p>	<p>. 3 . - . . , - . , . .</p>
<p>III. (10)</p>	<p>3.1. 3.2. 3.3. : (1) (2) ;</p>	<p>.</p>

3- - .

3.1.

: 2	:13
	()
	1. - 2. - 3.
:	-
- : - ; - ; .	- : - . - ; - .
	, , ,
	, , ,
	, , .
-	
	- , , .

« - »

I.	1.1. , ,	.

<p>(10)</p>	<p>1.2.</p> <p>1.3.</p>	
<p>II.</p> <p>(60)</p>	<p>2.1.</p> <p>2.2.</p> <p>2.3.</p> <p>2.4.</p> <p>2.5.</p> <p>2.6.</p>	<p>,</p> <p>-</p> <p>« -</p> <p>?»</p> <p>,</p> <p>.</p> <p>,</p> <p>()</p> <p>-</p> <p>-</p> <p>-</p> <p>,</p> <p>.</p> <p>,</p> <p>,</p> <p>,</p> <p>.</p> <p>.</p> <p>).</p> <p>(5</p>

	2.7. -	-
III. (10)	3.1. 3.2. 3.3. 3.4. : (1) ; (2)	-

3.2.

:2	:13
	1. - 2. - 3.
	:
-	-

- ;	- ;
;	-
.	.
	,
	,
	,
	.
-	
	,

« - »

I. (10)	1.1. , , .	.
	1.2. .	
	1.3. .	
	1.4. .	
II. (60)	2.1. - : - - ?	.
	- -	.

	<p style="text-align: right;">?</p> <p>- -</p> <p style="padding-left: 40px;">?</p> <p>- -</p> <p style="padding-left: 80px;">?</p> <p>-</p> <p>-</p> <p style="padding-left: 120px;">.</p> <p style="padding-left: 160px;">?</p> <p style="padding-left: 200px;">,</p> <p style="padding-left: 240px;">,</p> <p style="padding-left: 280px;">,</p> <p>2.2. .</p> <p>2.3. . «</p> <p style="padding-left: 40px;">?» ,</p> <p style="padding-left: 80px;">,</p> <p style="padding-left: 120px;">.</p> <p style="padding-left: 160px;">..</p> <p style="padding-left: 200px;">,</p> <p style="padding-left: 240px;">,</p> <p>2.4. .</p> <p style="padding-left: 40px;">,</p> <p style="padding-left: 80px;">.</p> <p style="padding-left: 120px;">,</p> <p style="padding-left: 160px;">.</p> <p style="padding-left: 200px;">,</p> <p style="padding-left: 240px;">,</p> <p style="padding-left: 280px;">.</p>	<p style="text-align: center;">.</p> <p style="text-align: center;">,</p> <p style="text-align: center;">,</p> <p style="text-align: center;">.</p>
<p>III.</p> <p>(10)</p>	<p>3.1. , .</p> <p style="padding-left: 40px;">,</p> <p style="padding-left: 80px;">.</p> <p>3.2. .</p> <p style="padding-left: 40px;">.</p> <p>3.3. .</p> <p style="padding-left: 40px;">: (1)</p> <p style="padding-left: 80px;">; (2)</p> <p style="padding-left: 120px;">.</p>	<p style="text-align: center;">.</p> <p style="text-align: center;">.</p>

4 .	
-----	--

4.1

: 2 .	: 13
	-
	- , , - (.)
.	
:	:
-) - (; - ; - ; - ; - ;	- () ; ; ; ; ;
	“ ” “ - ”
	, , , -
	, -
-	, .
	, , , -

-	
---	--

<p>1 . (10)</p>	<p>1.1. , . 1.2. 1.3. , .</p>	<p> , ,</p>
<p>2 . (60)</p>	<p>2.1. - . « ” : “ - ?” , - , , . 2.2. 2 - - . () 2.3. - “ ” , “ ?” -4 . 2.4. . - ..</p>	<p> , . , , . - </p>

3 (10)	3.1	
	3.2.	-
	3.3.	-
	3.5.	

4.2.

:2	:13
	1. - , ,
	2. - ())
	3.
	4.
	5.
:	.
:	:
- () ; - ; - ; - ;	• -) ; (•) ; • ; • ; • , , ; ;
	, ,

	， - ， ·
	， ， ， ， ， ，
	， ·
-	
	， - ， ·

« »

I. (5)	1.1. ， ， · ， · 1.2. 1.3. ·	·
II. (65)	2.1. ， · - - 2-3 ? · 2.2. · 2.3. · ·	， · · ·

	2.4.	, , , , « » , , , , , , , , , ,
III. (10)	3.1. 3.2. 3.3. : (1) (2) ;	.

5-	
----	--

(-2 , -2)

5.1.

: 13	: 2
	-
	.
	.
	.
	.
	.
:	
.	
:	:
-	-
.	-
-	-
;	-
-	-
-	-
-	.
.	
	, ,
	.
	,
	,
	.
	-
	-
-	
	.
	,
	-
	,
	-
	.

I-	1.1.	
(10)	1.2.	
II-	2.1.	
(60)	2.2. “ ” - , - 1) ? () 2) ? 3) ? , ,	
	2.3. -	
	2.4. - , -	

	<p>1) ;</p> <p>- ;</p> <p>2) ;</p> <p>3) - ;</p> <p>4) - ;</p>	
	2.5. ,	.
	2.6. ,	-
	2.7. “ ”	.
	2.8.	.
III- (10 .)	3.1.	.
	3.2.	.
	3.3. : “ ”	.

5.2.

: 13	: 2
	-
	.

”	“
∴	∴
•	•
•	•
•	•
•	•
•	•
•	•
	— , -
	, « » « »
	∴ - , ,
	, .
	.
-	.
	, - , -
	,
	.

I-	1.1.	
(10)	(-)	.
	1.2.	

II- (60)	2.1. « »	
	2.2.	
	2.3. « ?»	
	2.4.	
	2.5.	
	2.6.	
III- (10)	3.1.	
	3.2. : “ ”	

6- (-2 , - 2) .

(-2 , - 2)

6.1.

: 20-50	: 4
	6.1. 6.2. 6.3. 6.4. 6.5. 6.6.
	- « »
:	:
<ul style="list-style-type: none"> • , • ; • ; • - • ; • . • . 	<ul style="list-style-type: none"> • , • ; • ; • . • . • . • .
	, (), ,
	, « » ;

	,
-	.

« »

1- (20)	1.4.	.
2- (60)	2.1. : - ? ? ? 2.2. 4 2.3.	. 4 6-7 .

	<p>2.4.</p> <p>2.5.</p>	<p>()</p> <p>()</p> <p>()</p>
<p>3-</p> <p>(10)</p>	<p>3.1.</p> <p>3.2.</p> <p>3.3.</p>	

6.2.

: 2	:13
	<p>6.1.</p> <p>6.2.</p> <p>6.3.</p> <p>6.4.</p> <p>6.5.</p> <p>6.6.</p>
:	- « »

: ,	: ,
	, , ,
	, , ,
	, , .
-	

“

”

		, .

	-	
I. (5)	1.1. 1.2. 1.3.	
II. (65)	2.1. - 2-3 2.2. 2.4.	
III. (10)	3.1. 3.2. 3.3. : (1)	

	; (2)	
--	-------	--

7 –	
-----	--

7.1.

:2	:13
	()
	()
:	- « »
<ul style="list-style-type: none"> • , • ; • ; • ; • ; • ; 	<ul style="list-style-type: none"> • , • ; • ; • ; • ; • ;

()	() ;
;	,
	,
	,
	,
-	
	,

« »

I. (5)	1.1. , , 1.2. . 1.3. (). 1.4. .	.
II. (70)	2.1. . (1-2): - « » ? . (15). 2.2.	,

	<p>·</p> <p>« ·</p> <p>», ,</p> <p>2.3. ,</p> <p>(,) .</p> <p>(, 15) .</p> <p>2.4. 1- ,</p> <p>2- -</p> <p>3- ,</p> <p>· -</p> <p>· (15</p> <p>) .</p> <p>2.5. , ·</p> <p>, ·</p> <p>2.6. ·</p> <p>· 3</p> <p>, -</p> <p>8 ·</p> <p>· ,</p> <p>· ,</p> <p>· ,</p> <p>2.7. -</p> <p>2.8. · -</p> <p>· -</p>	<p>· ,</p> <p>· ,</p> <p>- ·</p> <p>- ·</p> <p>- ,</p> <p>·</p> <p>- ·</p> <p>- ·</p> <p>- ·</p>
--	--	--

III. (5)	3.1. 3.2. 3.3. : (1) ; (2)	
--------------------------------	--	--

7.2.

: 2	:13
	1. 2. 3. 4. 5. ()
:	
• , ; •	• ; • ;

<ul style="list-style-type: none"> • ; • ; • ; <p>()</p>	<ul style="list-style-type: none"> • ; • ; • ; ()
	, - , ,
	, , , - .
	,
-	
	, - , .

«

»

	• , .	•
	• , .	•
	• , .	•

I. (15)	1.1. 1.2. 1.3. 1.4.	
II. (55)	2.1. 2.2. 2.3. (« »)	

	2.4. . ,	
	2.5. . .	
III. (10)	3.1. . : - ; - . ; - - . 3.2. :(1) ;(2) .	.

8 -

8.1.

: 2	:13
	()
	1. 2. 3. 4. 5.
	: . ().
1. : . ;	1. : . ; 2. ; 3.

2. ;	4. ;
3. ;	5. ;
4. ;	.
5. ;	
- .	
	, - , « »
	,
	, , , ,
	.
	, , .
-	
	, - ,
	.

«

»

I.	1.1. , ,	.
(10)	, .	
	1.2. .	
	() .	
II.	2.1. .	.
(60)	.	
	() .	, ;
	2.2. .	

	2.3.	
III. (10)	3.1. 3.2. 3.4. :	

8.2.

: 2		:
:		
1.	:	1. :
,		,
		;
2.	;	2.
		;
3.	;	3.
		;
4.	;	4.
		;
		5.

5.	;
.	,
	,
	,
	,
-	
	,

« »

I. (5)	1.1. , , 1.2. . 1.3. .	.
II. (65)	2.1. , : - ? 2-3 2.2. . 2.3. .	, . - .

	<p>2.4.</p>	
<p>III. (10)</p>	<p>3.1.</p> <p>3.2.</p> <p>3.3. : (1) ; (2)</p>	

9-	
-----------	--

(- 2 , - 4)

9.1.

: 13	: 2
	- .
	1.
	2.
	3. .
	4. ,
	5.
: “	”
	.
<ul style="list-style-type: none"> • : . • . • . • . , • . 	<ul style="list-style-type: none"> • : • . • . • . , • .
	, ,
	, ,
	, - -
-	
	. , - , -

	,
--	---

I-	1.1.	
(10)	1.2.	
II-	2.1.	
(60)	2.2. “ ” -	
	1) ? (:	
	2) ?	
	3) ?	
	2.3. -	
	2.4. -	
	1) - :	
	2) ;	
	3) ; -	

	4) ;	
	2.5. , - ;	.
	2.6. , - .	.
III- (10 .)	3.1.	.
	3.2.	.
	3.3. : “ ”	.

9.2.

: 13	: 4
	.
	1. 2. 3. 4. , 5.
“	”
	.

•	•
•	•
•	•
•	•
•	•
•	•
	—
	« » « »
	— , , ,
	— , - , -

9.2.1.

(1-)

I-	1.1.	
(10)	(, -) .	
	1.2.	
II-	2.1. « » -	
(60)	-	

	2.2. 3 , 7	
	2.3. - , .	
	2.4.	- .
	2.5. « ?» : « ?»	
	2.6. - , .	
III- (10)	3.1.	
	3.2. : “ ”	

9.2.2.

(2-)

I- (10)	1.1. (, -).	
	1.2.	

II- (60)	2.1. « » -	,
	2.2. 3 , 7	.
	2.3. , -	.
	2.4. ,	.
	2.5. « ?» : « »	.
	2.6. -	, .
III- (10)	3.1. .	. .
	3.2. : “ ”	.

10-	.	-					
------------	---	---	--	--	--	--	--

(- 2 , - 2)

12.1.

<i>13</i>	- 2
	<ol style="list-style-type: none"> 1. . 2. . 3. - 4. .
	-
<ul style="list-style-type: none"> • . • . • - • . 	<ul style="list-style-type: none"> • . • . • - • .
-	, , ,
	, - ,
	, ,
	,
	,
	, -

1- (10)	, 1,2	
	-	
2 - (60)	2.1. 1-	
	2.2. 2-	
	2.3.	
3- (10)		

--	--	--

10.2.

: 2	:13
	.
	1. . 2. . 3. - 4. .
:	-
:	:
;	;
-	-
;	;
;	;
	,
	,
	,
	,
	,
-	
	,
	-
	,
	.

I. (15)	1.1. , 1.2. . 1.4. .	.
II. (60)	2.1. - : 1. - ? 2. ? 3. - 4. ? ? ? 2.2. , 3 2.3. . 2.4. , , , . , , .	. 3 . - . .
III. (10)	3.1. 3.2. 3.3.	.

	: (1)	
(2)	.	;
		.

1-

.

,

,

.

,

,

-

,

.

,

.

.

,

.

-

,

-

,

,

.

.

-

,

.

80-

,

.

(

)

«

»

,

,

,

.

,

.

,

.

-

.

,

«

»

.

«

»

.

,

.

.

,

,

,

-

.

,

,

1. , ()

2. ;

3. () ;

4. () . ;
, - - , .

, , . :

1. ,

2. « » ;

3. ;

4. ;

5. ; ,

6. ;

- , .

1. «

»

2.

?

3.

4.

?

5.

6.

7.

8.

?

9.

10.

?

2-

, - «
 « - , »²
 , . , - ,
 .
 - ,
 ,
 .
 , -
 ,
 ,
 .
 - :
 ■ ;
 ■ ;
 ■ ;
 , -
 ,
 ,
 ,
 ,
 .
 (« - »).
 , .
 , -
 ,
 ? -
 - ?
 - ,
 ,
 ,
 ,

² , . - . - , 2001

- 1.
- 2.
- 3.

- 4. - ?
- 5. - ? -
- 6. - ? ?
- 7. - ? ?
- 8. - ? ?
- 9. - ?
- 10. - ?

3- . -

-
-
.
,
.
,
.

:

- 1) ,
- 2) ; , ,
- 3) ; .
- 4) ; (,)
- 5) ; , ,
- 6) - ;
- « »
- .- ()
-
- ,
- .-
- ,
- ,

2002

, 1993

1997

31

1908

«

»

»

«

«

»

,

4-

-
-
-
-

3

1.

-
-
-

2.

3.

- 1.
- 2.

3.

- 4.
- 5.
- 6.
- 7.
- 8.
- 9.
- 10.
- 4.**

5.

« »

- 1.
- 2.
- 3.
- 6.**

7.

- 1.
- 2.
- 3.
- 8.**

9.

- 1.
- 2.
- 3.
- 4.
- 5.
- 6.
- 7.
- 8.
- 9.
- 10.

6-

1.

?

2.

?

3.

4.

(, ,).

5.

6.

« »

7.

8.

9.

10.

?

7-

4.

-
-
-
-
-
-
-
-

;

;

;

;

;

;

(, () ,),

-
-
-
-

:

:

:

.

-

-

,

.

,

-

.

,

,

.

,

,

,

,

.

-

-

,

,

4 , . « » - / . « » , 2003. - 237 . / «

()

3-5

()

)

(

1.

;

2.

;

3.

(,)

);

4.

;

5.

;

6.

()

(),

(),

- 1.
- 2.
- 3.
- 4.
- 5.

- 1)
- 2)
- 3)
- 4)
- 5)
- 6)
- 7)
- 8)
- 9)

, - - ,
 , , ,
 . :
 , - ,
 , - ? ?
 ,
 .
 « » ,
 ,
 ,
 ,
 . «
 » , ,
 . ,
 - . ,
 , , ,
 , , ,
 , , ,
 « »
 , , ,
 - ,
 , , ,
 , , ,
 - ,
 . ,
 : - ,
 -

- 1.
- 2.
- 3.
- 4.
- 5.

;

;

;

;

-

.

.

,

.

,

,

.

,

,

,

.

-

.

-

.

,

.

,

.

-

:

●

-

;

●

;

;

●

.

.

,

,

,

-

.

:

,

,

-

,

,

,

,

.

,

- 1. ?
- 2. .
- 3. -
- 4. , ?
- 5. - (,
- 6. ,).
- 7. ?
- 8. . ?
- 9. -
- 10. ?

9-

() ,

- 3. ();
- 4. ;
- 5. ;
- 6. .

,

,

-

.

,

.

,

-

.

,

,

.

-

-

.

,

.

,

,

.

,

.

- 1. ?
- 2. ?
- 3. .
- 4. .
- 5. .
- 6. .

?

7.

?

8.

9.

?

10.

?

10-

.

-

-

-

-

.

,

,

.

.

,

,

.

-

.

.

(

)

,

-

.

-

.

,

-

.

(«

»)

.

,

.

(

)

(

)

.

- . - .

. , .

. () .

- () .

. .

. ,

. - :

• ;

• ;

• .

- ,

. .

. :

• (-)

• .

()

()

?

,

-

-

.

,

-

.

,

,

,

.

,

.

.

.

.

-

,

,

,

.

.

,

()

)

.

-

-

()

.

1. -
?
2. ?
3. -
?
4. ?
5. ?
6. ?
7. ?

1.

:

-)
-)
-)
-)
-)

-

2.

:

-)
-)
-)
-)
-)

, ,

,

3.

:

-)
-)
-)
-)
-)

, ,

4.

:

-) 2%
-) 4%
-) 0,5%
-) 6%
-) 10%

5.

:

-)
-)
-)
-)
-)

6.

,

- :

-)
-)
-)
-)
-)

7.

- :

-)
-)

)
)
)
8.

- :

)
)
)
)
)
)

9.

:

)
)
)
)
)
)

, , ,
, , ,
, , ,
, , ,

10.

)
)
)
)
)
)

- , -
, ,
, ,

11.

)
)
)
)
)
)

, - :

12.

)
)
)
)
)
)

- :

13.

)
)
)
)
)
)

- :

14.

)
)

:

)
)
)
)
15.

:

)
)
)
)
)
)

, ,
, ,
, ,
, ,

16.
)
)

- :

)
)
)
17.

- :

)
)
)
)
)
)

18.

- :

)
)
)
)
)
)

19.

- :

)
)
)
)
)
)

20.

?

)
)
)
)
)
)

21.

:

)
)
)
)
)
22.

, ?

)
)
)
)
)
23.

:

)
)
)
)
)
24.

- :

)1

)
) 1

)
)
25.
)
)

- :

)
)
)
26.

?

.
. *

;
;
;

27.

?

.
. *
.

;

28.

?

. ;
. * ;
. ;
.

-

29.

?

. ;
. ;
. ;
. * ;

30..

?

. - ;
. ;
. * ;
. -

31.

?

. ;
. ;
. ;
. * -

32.

?

. ;
. ;
. * ;
. ()

33.

?

. * ;
. ;
. ;

.
34. ?

.
. * ,

35. ?

. *
. ,

36. ?

. * , ,

37. ?

. -
. *
. *

38. ?

. *
. .
. .

39. - : . ;
. * , ;
. , , ;
. , ;

40. - : ;
. ;

. ;
. , ;
. *
() , ;

41. - :
. *

.
. ,
. ,
42. - :

.
. *

.
43. :

.
. *
44. ?

.
. *
45. ?

.
. *
46. :

. -
. *
46. , :

. *
-
.

47. “ ”

?

- . 1991 15
- . * 1995 21
- . 1998 29
- . 1998 9

48. - ?

- A*
- B
- C
- D

49. - ?

- A* ,
- B ,
- C ,
- D

50. - ?

- A*
- B
- C
- D

51. - ?

- A* , ,
- B , ,
- C , ,
- D ,

52. - ?

- A*
- B
- C
- D

53. - ?

- A* ,
- B
- C ,
- D ,

54. - ?

- A*
- B
- C
- D

55. - ?

A*

B , ,

C , ,

D , ,

56. ?

*A)

B)

C)

D)

57. ?

A*

B , / ,

C , / , ,

D , , / ,

58. - ?

A*

B

C

D -

59. - ?

A*

B ,

C

D - ,

60. - / ?

A* /

B

C ,

D ,

61. - ?

A*

B () ,

C

D , -

62. ?

A*

B

C

D

63.

A*

B

C

D

64.

A* 1-

B 1-

C 1-

D 1-

65.

A*

B

C

D

66.

A* 10

B 8

C 6

D 12

67.

) 2%

) 4%

) 0,5%

) 6%

) 10%

68.

)

)

)

)
)
69. ,
- :
)
)
)
)
)

70. - :
)
)
)
)
)

71. - :
)
)
)
)
)

72. :
) , ,
) , ,
) , , ,
) , , ,
) , ,

73. :
) - , -
) , ,
) , ,
)
)

74. , - :
)
)
)
)
)

75. - :
)

)
)
)
)
76. - :
)
)
)
)
)

77. :
)
)
)
)
)
)

78. :
) , ,
) ,
) ,
) ,
) , ,
) , ,

79. - :
)
)
)
)
)
)

80. - :
)
)
)
)
)
)

81. - :
)
)
)
)
)

82.

- :

)
)
)
)
)
)

83.

?

)
)
)
)
)
)

84.

:

)
)
)
)
)
)

85.

,

?

)
)
)
)
)
)

1. 1. “ -
” ,
2. .
3. .

1. 2
2. 2009-2012 “
”
3. - .

1. 3
2. - .
3. - ().

1. 4
2. .
3. .

1. 5
2. - .
3. - .

1. 6
2. .
3. - .

1. 7 “ -
” ,
2. .

3.

1.

2.

3.

1.

2. 2009-2012

3.

1.

2.

3.

1.

2.

3.

1.

2.

3.

1.

2.

3.

1

2

3

4

5

6

7

1.	.	“	-
	”	’	.
2.	.		
3.			
	.		
			8
1.	-		
2.	-		
3.			
			9
1.			
2.			
3.			
			10
1.			
2.			
3.			
			11
1.			
2.			
3.			
			12
1.		,	
2.			
3.			
			13
1.			
2.			
3.			
			14
1.			
2.	-		.
3.			

1. .
2. .
3. .
4. - .
5. .
6. - . ().
7. .
8. .
9. .
10. - .
11. - .
12. - .
13. - .
14. .
15. .
16. . “
17. .
18. .
19. - .
20. - .
21. .
22. .
23. .
24. .
25. .
26. .
27. .
28. .
29. .
30. .
31. ,
32. .
33. .
34. .

35.

36.

37.

38.

-

.

39.

40.

41.

42.

43.

44.

45.

1.

2. ·

3. · -

4. ·

5. ·

6. · -

7. · -

8. o o o · -

9. o o o ·

10. - o o o ·

11. - o o o ·

12. · -

13. (o o o).

14. o o o

15. · o o o

16. · o o o

17. o o o
18. o o o
19. o o o
20. o o o
21. o o o
22. o
23. o o o
24. o o o
25. o
26. o o o
27. o o o
28. o o o
29. o o o
30. o o o
31. o o o

32. o

33. o

-
 .
 .
 (, - , ,)
 .
 - , , ,
 .
 - ,
 .
 - ,
 . +
 .
 - - ;
 .
 -
 .
 -
 .
 (- , , -)
 , ,
 -
 .
 - (,)
 .
 .
 - -
 .
 -
 .
 - (,)

. + ,

-

.

-

,

,

.

-

.

-

-

,

-

.

.

-

,

,

(

)

-

.

-

-

,

(

).

-

,

,

,

,

.

-

.

,

.

-

,

.

-

-

,

,

-

.

-

,

,

.

-

,

,

.

- - , ,
.
- ()
-
- , ,
- (-)
- , , ,
-
- ,
- ()
-
- , ,
-
-
- , ,
-
- , ,
- ,
- , ,
-
- - - ,
-
- -

,

.

-

,

.

-

.

-

,

,

-

,

,

.

-

-

.

-

(

,

)

,

.

-

,

,

,

,

.

-

,

;

,

.

-

,

,

(

)

,

.

-

,

,

.

-

.

.

-

-

,

-

-

.

-

,

,

,

,

,

.

-

()

.

-

;

,

-

.

-

.

-

,

-

-

.

,

-

,

.

,

.

-

.

.

-

,

.

-

,

,

,

,

;

-

.

.

-

,

,

,

,

,

,

,

,

,

.

() -

,

, ,

.

—

,

.

—

-

,

.

-

.

-

,

.

—

;

-

.

-

.

,

,

,

,

.

—

,

,

.

—

.

—

,

.

.

—

,

,

.

-

-

,

,

,

,

.

-

(

,

)

,

.

—

;

.

—

·
- ·
·
(-)
)
(- ,)
() -
·
- ;
·
- ,
·
- ,
, ,
·
-
·
- , ,
·
-
·
- ,
, ,
·
- ,
·

1.	,	1.	,
	,		,
2.	()	2.	
3.		3.	
4.	,	4.	« »
	,		
5.	-	5.	
6.		6.	

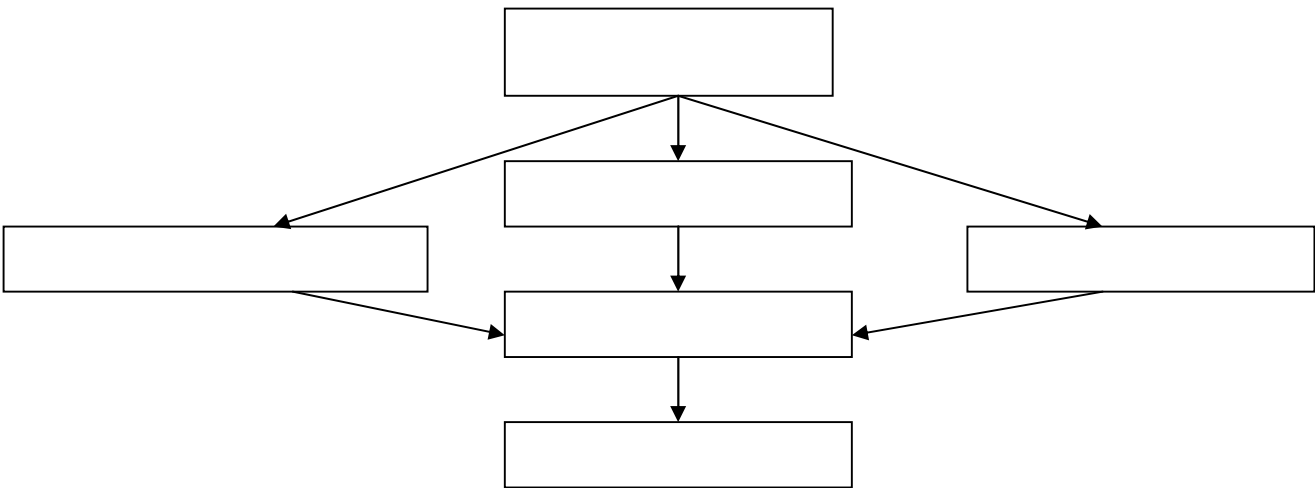
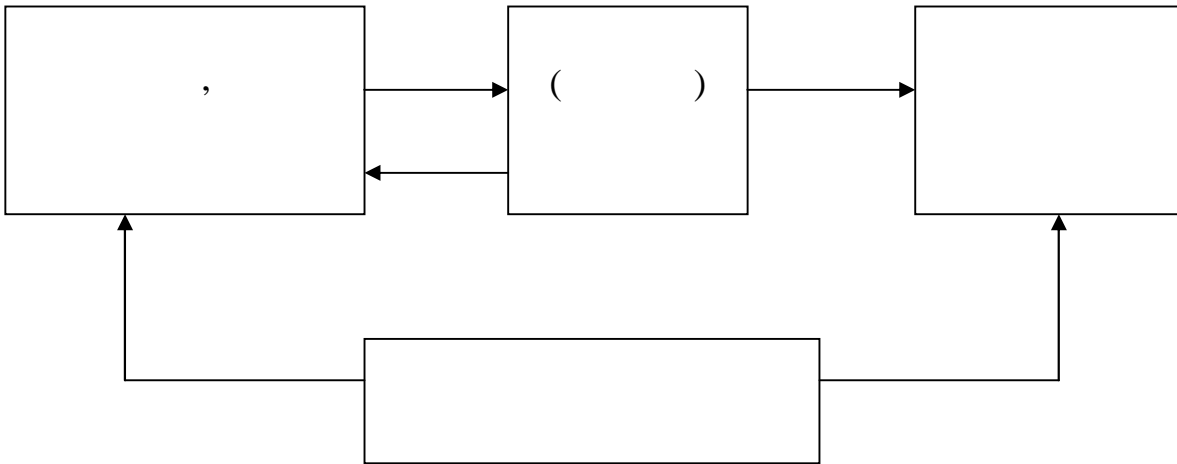

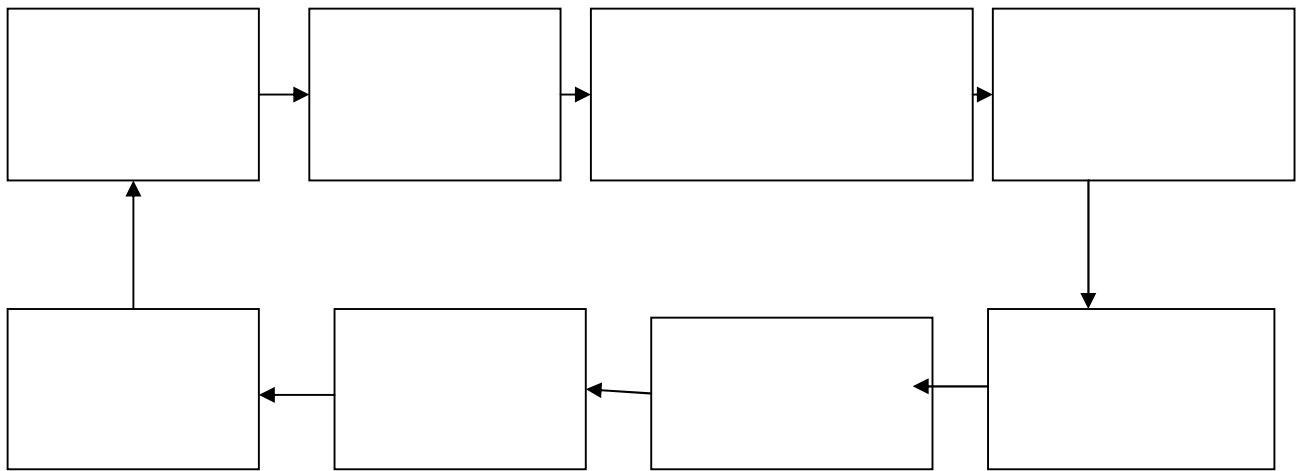
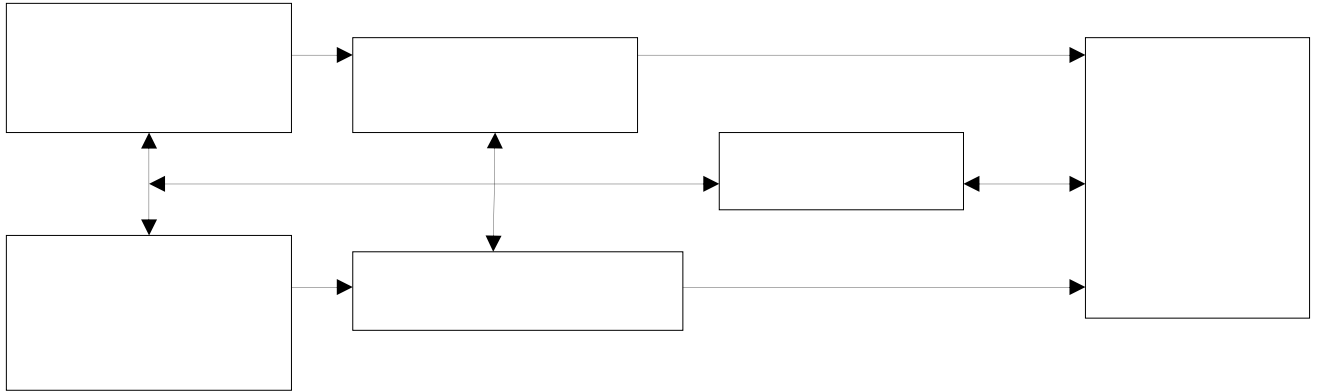

		()
	▪ ▪ ▪	
	▪ ▪ ▪	▪ ▪ ▪
	▪ ▪	▪ ,
	▪ ▪ ▪	▪

		<ul style="list-style-type: none"> ■ ■
	<ul style="list-style-type: none"> ■ ■ ■ 	<ul style="list-style-type: none"> ■ ■ ■
		<ul style="list-style-type: none"> ■ ■

1.	,	.
2.	<ul style="list-style-type: none"> - , , . 	,
3.	,	.
4.	,	,

1	()	

2			
3		() ()	()
4			() ()
5			
6			
7			()
8			()
9			
10		())	()

-

I	II	III	IV	V
1.	1. -	•	•	•
2.	2.	•	•	().
3.	-	•	•	• ()
4.	3.	•	•	• ()
5.	4.	•	•	•
6.	5.	•	•	•
7.	6.	•	•	•
8.	7.	•	•	•
9.	8.	•	•	•
10.	9.	•	•	•
11.	10.	•	•	•
12.	11.	•	•	•
().	12.	•	•	•
		•	•	•

9.
10.

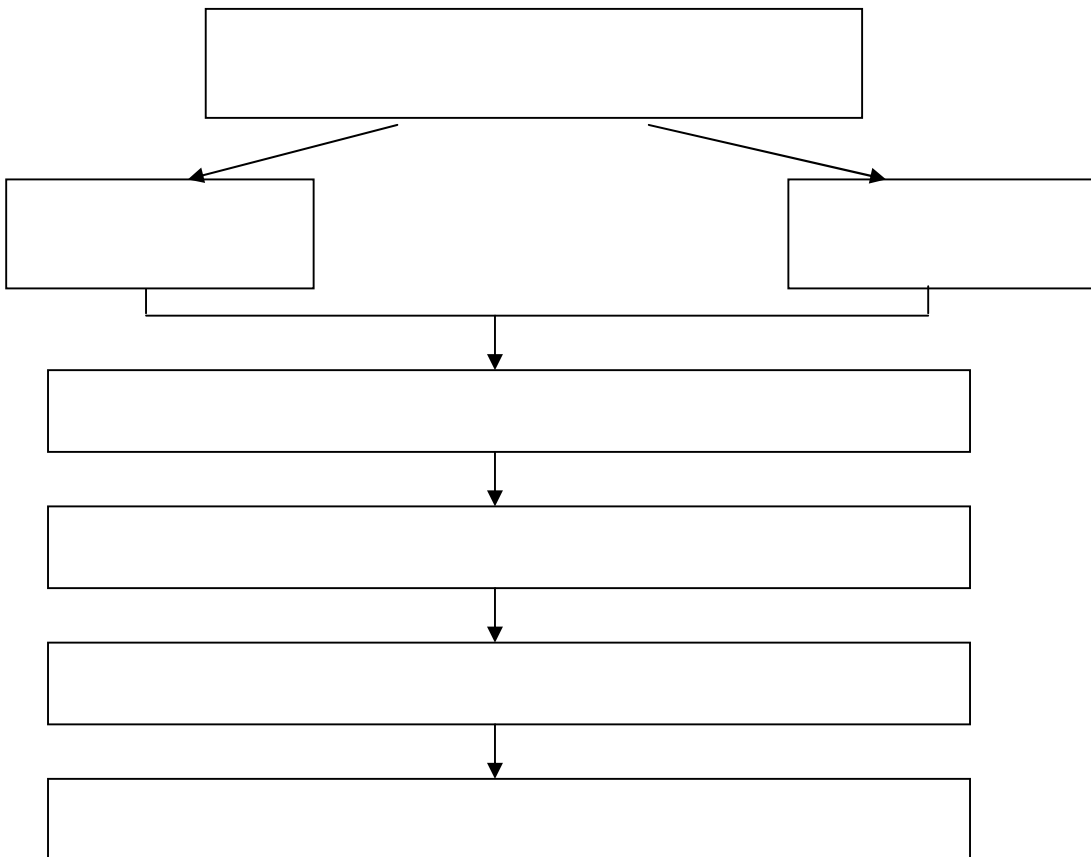
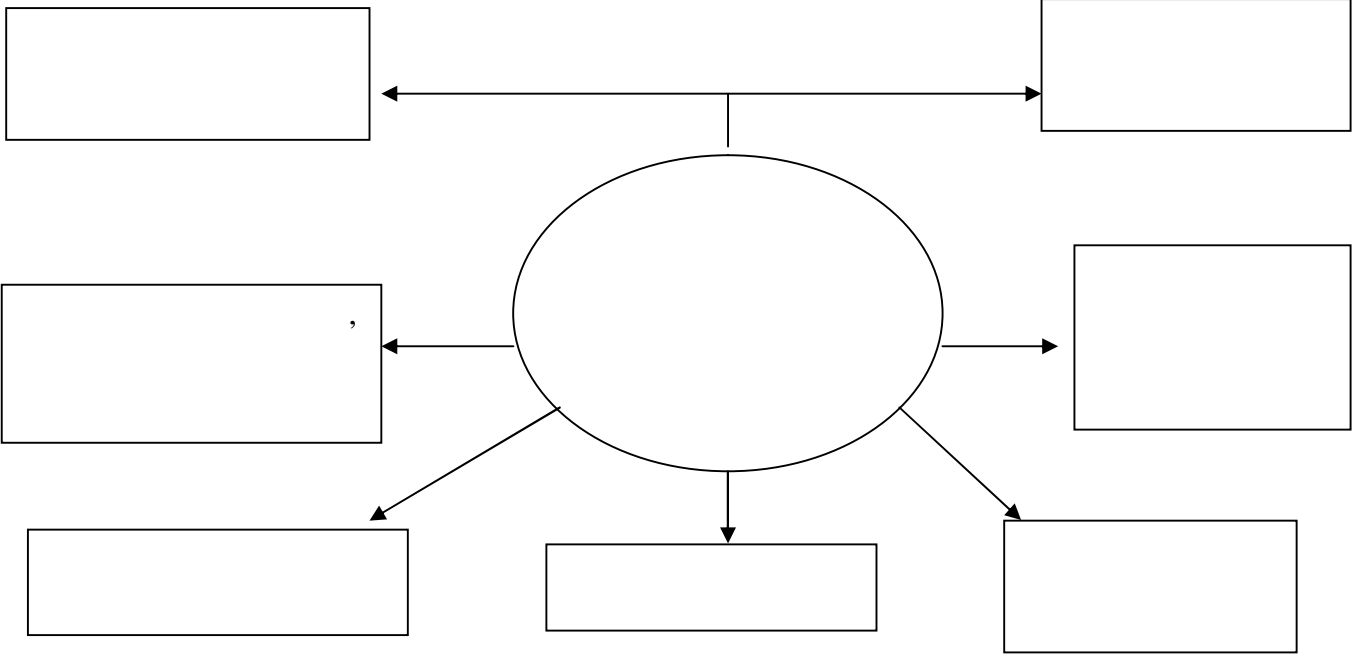

,	.
,	.

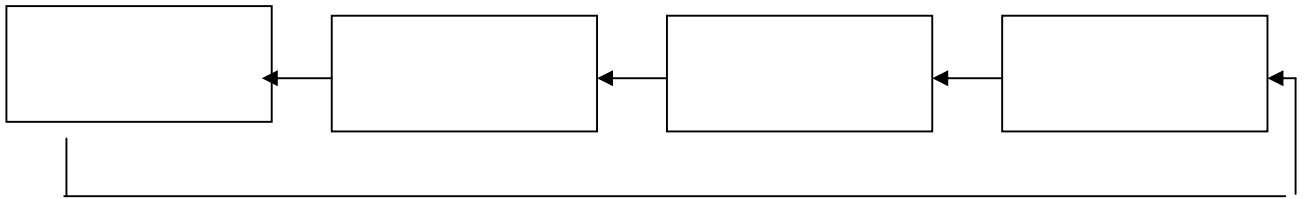

1.

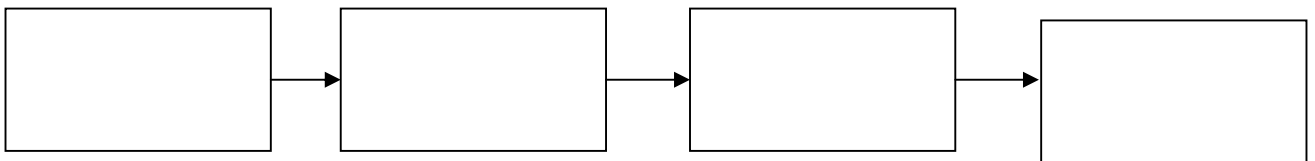

2.

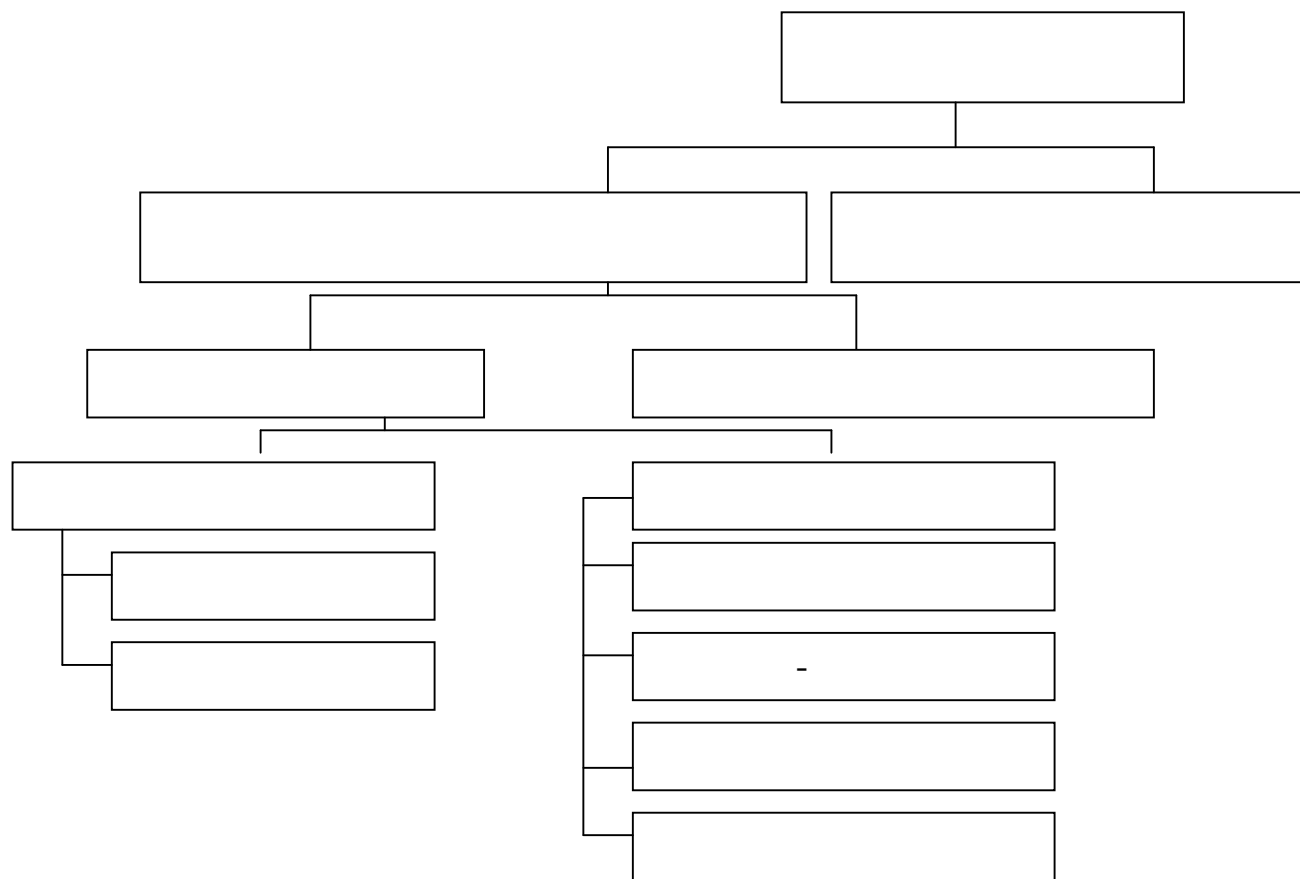
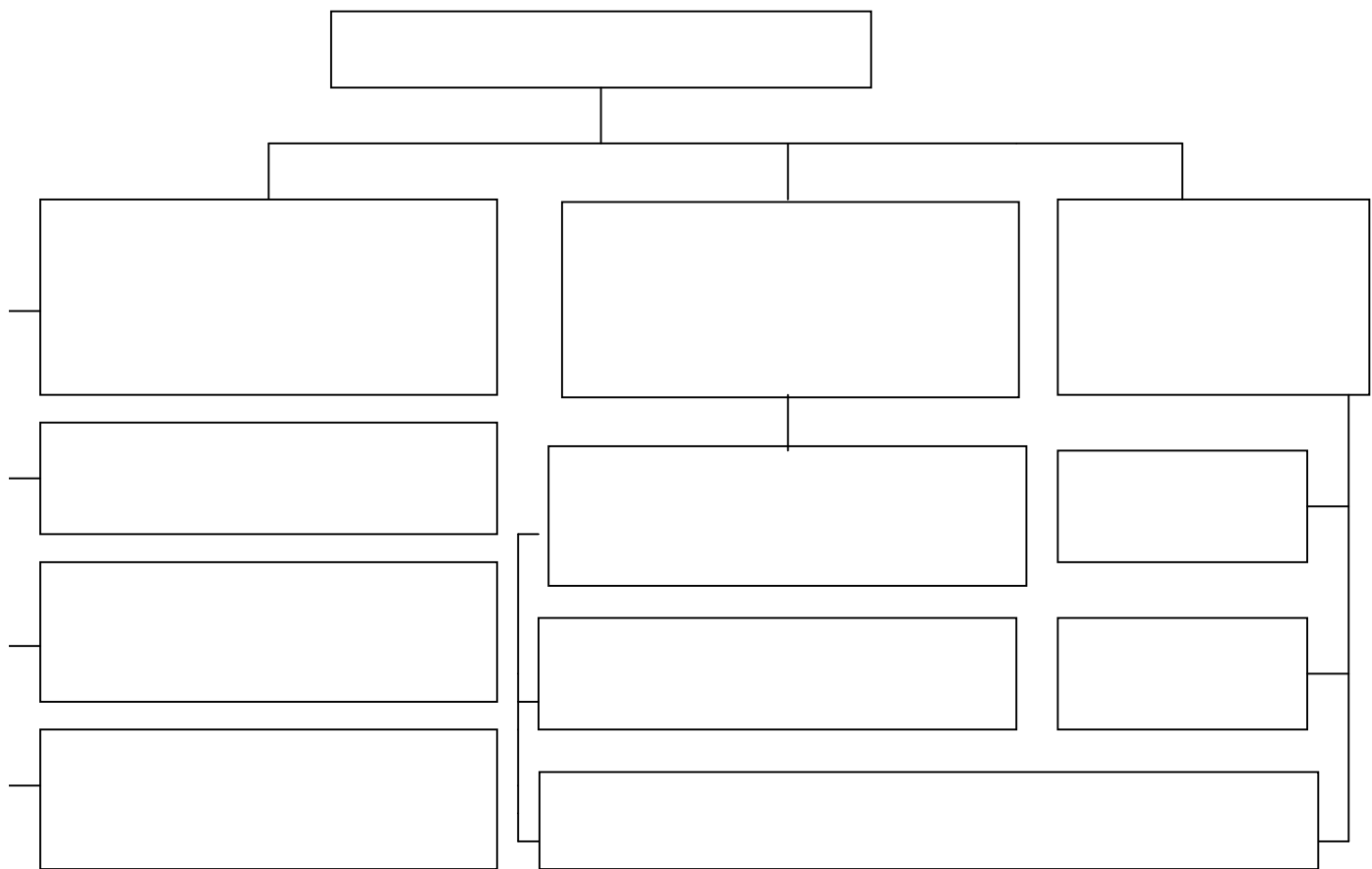

		,	-
,			

1. « - »
2005 20 -620-
// , 21 , 118.
2. « - »
2005 14 //
, 15 .
3. « - 2005
1- »// , 6 , 87.
4. / 8,
USAID , .: 2005.
5. . . . : « » ,
2002. - 72 .
6. . . . -
. - / . « » , 2003. 384 .
7. - , / . - :
, 2006. - 288 . 2 .
8. - : / . . . , . :
. - 2- . . . - : , 2006. -
816 .
9. . . . -
: . - : , 2006. - 192 .
10. . . . - : : -
/
. ; - 6- ,
- : , 2006. - 336 .
11. 101 ;
. . - . - II. - : « » , 2005. -
184 .
12. . - : - /
. . . . - 3- . - : - , 2005. - 232 .
13. . . . - : . -
: , 2005. - 81 .
14. . . . - : . 75
- . - 2- . . . - : « -
89», 2005. - 1120 .
15. . . . - . - : , 2005. - 536 .
16. . . . -
. - . . - : - , 2004. - 283 . 2 .

17. — , 2004. – 226 .
18. , 2004. – 90- . XX
XXI , 2004. – 256 .
19.
20. , 2003. – 359 .
21. , 2004. – 360 .
22. 2-
“ ”, 2001. – 496 .
23. “ ”, 2000. – 272 .
24. : HIPPO, 2003. – 340 .
25. , 2003. – 336 .
26. / , , - 3- -
 , 2003. – 716 .
27. - : - ,
2003. – 368 .
28. , 2004. – 656 .
29. - : 75
 , : « -
89», 2003. – 1104 .
30. « - » - : - ,
 , 2003. – 224 .
31. / - 3- - :
 - , 2002. – 718 .
32. 3- : -
 « » , 2002. – 164 .
33. -
 : - :
 , 2001. – 160 : .
34. (. . . .
). - :
 , 2004.

35. : - : , 2004. -207 .
36. - (. . . .) . - : , 2000. - 47 .
37. “ ” “ - ”, 2003 .
38. : , 2003. 439 .
39. - / , , 2003 .
40. : - : - , 2003. -287 .
41. : / - : , 2002. -480 .
42. : - ; : , 2003 .
43. ; - : , 2003. -328 .
44. - : , 2002. -507 .
45. : / - , 2002. -370 .
46. : - : , 2003. -554 .
47. - : - “ - ” - , 2003. - 319 .

Internet

48. <http://www.imf.org>
49. www.ceep.uz, www.bearingpoint.uz, www.pca.uz
50. <http://www.ifc.org>
51. <http://www.sentr.ru>
52. <http://www.wta.org>
53. <http://www.konti.ru/irr>
54. <http://www.tsue.uz>.
55. <http://www.press-review.uz>.