



Научно-образовательный электронный журнал

ОБРАЗОВАНИЕ И НАУКА В XXI ВЕКЕ

Выпуск №24 (том 2)
(март, 2022)



Международный научно-образовательный
электронный журнал
«ОБРАЗОВАНИЕ И НАУКА В XXI ВЕКЕ»

УДК 37

ББК 94

Международный научно-образовательный электронный журнал «ОБРАЗОВАНИЕ И НАУКА В XXI ВЕКЕ». Выпуск №24 (том 2) (март, 2022). Дата выхода в свет: 31.03.2022.

Сборник содержит научные статьи отечественных и зарубежных авторов по экономическим, техническим, философским, юридическим и другим наукам.

Миссия научно-образовательного электронного журнала «ОБРАЗОВАНИЕ И НАУКА В XXI ВЕКЕ» состоит в поддержке интереса читателей к оригинальным исследованиям и инновационным подходам в различных тематических направлениях, которые способствуют распространению лучшей отечественной и зарубежной практики в интернет пространстве.

Целевая аудитория журнала охватывает работников сферы образования (воспитателей, педагогов, учителей, руководителей кружков) и школьников, интересующихся вопросами, освещаемыми в журнале.

Материалы публикуются в авторской редакции. За соблюдение законов об интеллектуальной собственности и за содержание статей ответственность несут авторы статей. Мнение редакции может не совпадать с мнением авторов статей. При использовании и заимствовании материалов ссылка на издание обязательна.

© ООО «МОЯ ПРОФЕССИОНАЛЬНАЯ КАРЬЕРА»

© Коллектив авторов

РЕДАКЦИОННАЯ КОЛЛЕГИЯ:

Пестерев С.В. – гл. редактор, отв. за выпуск

Батурич Сергей Петрович	кандидат исторических наук, доцент
Боброва Людмила Владимировна	кандидат технических наук, доцент
Богданова Татьяна Владимировна	кандидат филологических наук, доцент
Демьянова Людмила Михайловна	кандидат медицинских наук, доцент
Еремеева Людмила Эмировна	кандидат технических наук, доцент
Засядько Константин Иванович	доктор медицинских наук, профессор
Колесников Олег Михайлович	кандидат физико-математических наук, доцент
Коробейникова Екатерина Викторовна	кандидат экономических наук, доцент
Ланцева Татьяна Георгиевна	кандидат экономических наук, доцент
Нобель Артем Робертович	кандидат юридических наук, доцент
Ноздрин Наталья Александровна	кандидат педагогических наук, доцент
Павлов Евгений Владимирович	кандидат исторических наук, доцент
Петрова Юлия Валентиновна	кандидат биологических наук, доцент
Попов Сергей Викторович	доктор юридических наук, профессор
Табашникова Ольга Львовна	кандидат экономических наук, доцент
Тюрин Александр Николаевич	кандидат географических наук, доцент
Усубалиева Айнура Абдыжапаровна	кандидат социологических наук, доцент
Фаттахова Ольга Михайловна	кандидат технических наук, доцент

СОДЕРЖАНИЕ

Название научной статьи, ФИО авторов	Номер страницы
ДОПОЛНИТЕЛЬНОЕ ПРОФЕССИОНАЛЬНОЕ ОБРАЗОВАНИЕ	
METHODS FOR ASSESSING THE ECONOMIC SECURITY OF AN ENTERPRISE Mukhammadiev N.I., Tokhirov A.T.	22
ОРОЛ ВА ОРОЛБЎЙИ ХУДУДИНИНГ ГЕОЛОГИК ЎРГАНИЛИШ ТАРИХИ Рахимбаев Отабек Давлатбаевич	27
OZOD SHARAFIDDINOVNING “O’LSAM, AYRILMASMAN QUCHOQLARINGDAN ”MAQOLASINING TAHLILI Ahmedova Pokiza Rustam qizi, Elmurodov Azizjon G'ayratovich	31
ALISHER NAVOIY IJODINING O'ZIGA XOS XUSUSIYATLARI VA BADIY IFODAVIYLIGI Ahmedova Pokiza Rustam qizi, Elmurodov Azizjon G'ayratovich	34
ZAMANOVIY AVIASIYA QUROL TEXNIKALARINING RIVOJLANISH XARAKATCHANLIGINI ISTIQBOLLARI VA YETAKCHI DAVLATLARNING TAQQOSLASH TAHLILI Azizov Shuxrat Shodmonovich, Nazirov Sardorxo'ja Buvaxonovich	37
IKKINCHI JAHON URUSHI YILLARDA MODDIY-TEXNIK TA'MINOTINI YETKAZIB BERISHGA QO'SHGAN XISSALARI Sarimsokov Shoyatbek Mutallibjonovich, Achilov Vadim Elmuradovich	43
СОВЕРШЕНСТВОВАНИЕ МЕТОДИЧЕСКОГО МАСТЕРСТВА ПРЕПОДАВАТЕЛЕЙ ВЫСШИХ ВОЕННЫХ УЧЕБНЫХ ЗАВЕДЕНИЙ КАК ПЕДАГОГИЧЕСКИЙ ПРОЦЕСС Сафаров Шухрат Зафарович	50
FOSTERING EXTENSIVE ONLINE READING CLUBS Rasulova Mokhira Abdujalilovna	57
ШИМОЛИ-ҒАРБИЙ ТОХАРИСТОННИНГ ЎРТА АСРЛАР ХУНАРМАНДЧИЛИК ТАРИХИ Сабоҳат Абдудаева	62
МАТЕМАТИКА DARSLARIDA MASALALARNI TENGLAMA TUZISH BILAN YECHISH METODIKASI Madaminova Marhabo	67
COMPARATIVE ANALYSIS OF UZBEK AND ENGLISH PROVERBS AND THEIR USAGE Azizova Fotimaxon Saidbaxramovna, Bahronova Maftuna Farhodovna	72

<p>КОМПЬУТЕРЛАРНИНГ ДАСТУРИЙ ТА’МИНОТИ Sabirova Gulchikhra Anvardjanovna</p>	77
<p>БОҒЧА ЁШИДАГИ БОЛАЛАРДА БИЛИШ ЖАРАЁНЛАРИНИНГ РИВОЖЛАНИШИ Azamatova Dilnavoz Mirjabborovna</p>	82
<p>ZAMONAVIY LED LAMPALARNING HAYOTIMIZGA KIRIB KELISHI QANCHALIK FOYDA Yunusov Obid Abdivait o’g’li, Aliqulova Saodat Muhitdinovna, Boboqulova Nasiba Najmiddin qizi</p>	87
<p>БОРИК – КАЗАХСКИЙ ГОЛОВНОЙ УБОР В ПОСЛОВИЦАХ И ПОГОВОРКАХ Булекбаева Е.А.</p>	91
<p>К ВОПРОСУ О ГИАЛИНОВЫХ МЕМБРАНАХ ЛЕГКИХ У НОВОРОЖДЕННЫХ Исроилов Алишер Санжар угли, Мирзамуродова Паризода Олимжоновна</p>	96
<p>АНИҚ ОТИШНИ ЎРГАНИШ УЧУН ИННОВАЦИОН АҚИЛЛИ НИШОН ИШЛАБ ЧИҚИШ Хуррамов Акбар Илхомович</p>	99
<p>AQSh NING TABAQALASH TIRILGAN TA’LIM TIZIMI A.A.Mustafakulov, S.O’razbekova, Sh.I.Burxonov, M.A. Sattorova</p>	105
<p>АНАЛИЗ РАКА ЛЕГКОГО ПО МАТЕРИАЛОМ ЭНДОБИПСИИ Хамидова Фарида Муиновна, Эшкабилов Тура Жураевич, Исмоилов Жасур Мардонович</p>	109
<p>“QOTRUN NADO VA BALLUS-SADO” ASARINING MUALLIFI JAMOLIDDIN INB HISHOM AL-ANSORIY ROHMATULLOHI ALAYH VA UNING ASARLARINING O’RGANILISHI Nuriddin Turg’unboyev</p>	113
<p>МАҲМУД АЗ-ЗАМАХШАРИЙНИНГ ИЛМИЙ ФАОЛИЯТИ ВА УНИНГ “АЛ-МУФАССАЛ” АСАРИ Ниязалиева Мунира Рустам кизи</p>	119
<p>O'ZBEKISTONDA TARAQQIYOT STRATEGIYASINI RIVOJLANTIRISHNING USTUVOR YO'NALISHLARI Qoriyeva Aziza Olimjon qizi</p>	123
<p>THE DEVELOPMENT OF DIPLOMATIC RELATIONS BETWEEN THE EMIRATE OF BUKHARA AND THE RUSSIAN EMPIRE THROUGH THE EYES OF FOREIGN SCIENTISTS Khamrayev Iskandar Murotjonovich</p>	127
<p>ЯНГИ ДАВР- ЯНГИЧА ТАЪЛИМ-ЯНГИ МЕТОДЛАР Очиллов Баҳром Равшанович</p>	133
<p>YANGI O'ZBEKISTONDA OLIY TA'LIM TIZIMIDAGI ISLOHATLAR HUSUSIDA U.A.Eshonqulov</p>	142

РАЗВИТИЕ ПРОФЕССИОНАЛЬНОЙ КОМПЕТЕНТНОСТИ УЧИТЕЛЕЙ ФИЗИЧЕСКОЙ КУЛЬТУРЫ Караев Вохид Ширинбекович, Назаров Абдулла Исак оглы	149
ОБ ИЗУЧЕНИИ СИНТАКСИЧЕСКОЙ СИНОНИМИИ Ходжаева Парвина Турсуновна	154
COMMUNICATION DIFFICULTIES IN ENGLISH AND WAYS TO OVERCOME THEM Akhmedova Khalima Tukhtaevna, Khayrullaeva Feruza Islom kizi	161
МАКТАБГАЧА ЁШДАГИ БОЛАЛАРНИНГ НУТҚИНИ РИВОЖЛАНТИРИШ Каримжонова Дилноза Алижоновна, Мухаммадова Рудоба Мухаммаджон кизи, Худойбергана Хаййолат Бахтиёр кизи	166
ЦИКЛИЧНО-ПОТОЧНАЯ ТЕХНОЛОГИЯ С ИСПОЛЬЗОВАНИЕМ САМОХОДНЫХ ДРОБИЛЬНЫХ УСТАНОВОК Зухритдинов Д.Х.	174
ТЕХНИКО-ЭКОНОМИЧЕСКИЕ ПОКАЗАТЕЛИ МОДЕРНИЗАЦИИ ЭЛЕКТРОПРИВОДА КОНВЕЙЕРА Акбаралиев С.С.	178
ПРОГРЕССИВНОЕ И РЕДАКТОРСКОЕ МАСТЕРСТВО В ОТРАЖЕНИИ ОСОБЕННОСТЕЙ ДВУХ ЯЗЫКОВ В ПЕРЕВОДЧЕСКОЙ РАБОТЕ Шамсиддинова Камолат Шамсиддиновна	182
ВОПРОСЫ НАЦИОНАЛЬНОГО МЕНТАЛИТЕТА В СОВРЕМЕННЫХ ТЕЛЕПЕРЕДАЧАХ Рахмонова Ойжамол Хасанбой кызы, Эшназарова Феруза Дустмурод кызы	189
SOME METHODS OF DEVELOPMENT OF COMMUNICATION SKILLS IN THE PROCESS OF TEACHING A FOREIGN LANGUAGE Azizova Makharam Rashitovna	194
SOME METHODS OF FOREIGN LANGUAGE TEACHING Azizova Makharam Rashitovna	203
INGLIZ TILIDAGI MATNLARNI TARJIMA QILISHDA MA'NOLARNI BERISH F.I.Karimova	208
АНАЛИЗ СЛОЖНЫХ ГЛАГОЛОВ АНГЛИЙСКОГО И УЗБЕКСКОГО ЯЗЫКОВ Ф.И.Каримова	214
МАМЛАКАТИМИЗДА ХУҚУҚБУЗАРЛИКЛАР ПРОФИЛАКТИКАСИ СОҲАСИДА АМАЛГА ОШИРИЛАЁТГАН ИСЛОҲОТЛАР Қиличова Камола Лукмонхон қизи	219

CHETDAN KELTIRILGAN QORAMOL ZOTLARINING RESPUBLIKAMIZ SHAROITIGA MOSLASHUVCHANLIK HUSUSIYATLARI M.A. Nortasheva, U.Xasanova, S.Nurmuxammedov, J.Xudoynazarov	222
ANALYSING PEDESTRIAN TRAFFIC SAFETY AT THE SIGNALIZED CROSSECTIONS IN TASHKENT CITY Sadikov Jamshid Ibrohim ugli, Jamolov Saidkamolhon Khusankhon ugli, Khoshimov Iftikhorzon	225
ЭФФЕКТИВНЫЕ МЕТОДЫ ГРУППОВОГО ОБУЧЕНИЯ РУССКОМУ ЯЗЫКУ Чиниева Сайёра Абдимуминовна	230
MAMLAKATIMIZDA FUQAROLAR HUQUQLARINI PAYDO BO`LISHI VA AMAL QILISHI Muzaffarov Ikromjon Nodirbek o`g`li	235
THE STRUCTURE OF SIMPLE SENTENCE IN ENGLISH AND KARAKALPAK LANGUAGES Qalmuratova Miyassar	239
РОЛЬ ИНТЕРНЕТ-РЕСУРСОВ В ФОРМИРОВАНИИ ИМИДЖА ГОСУДАРСТВА Халикова Шахноза Холмуминовна	245
THE PROBLEM OF LANGUAGE INTERFERENCE AMONG UZBEK SCHOOLCHILDREN Mamirova Barchinoy	250
KURASH Karimov Jahongir	258
ANIQ VA TABIIY FANLARNI O`QITISHDA VIRTUAL LABORATORIYALARDAN FOYDALANISH Abduxakimov Izzatillo Ibrohimovich, O`rinboyev Muxammadzoxir Iqboljon o`g`li	268
CURRENT ISSUES OF ENERGY AND THEIR ELIMINATION Sorimsokov Uchqun Soatboy o`g`li, Jumanov Abbas Nabijonovich	272
O`QUVCHILAR MATEMATIK SAVODXONLIGINI OSHIRISHDA PISA XALQARO TADQIQOTI MATERIALLARIDAN FOYDALANISHNING AHAMIYATI Xamraqulov Xamidullo Turgunboyevich	277
INTRODUCING THE DIGITAL ECONOMY INTO OUR LIVES, AS WELL AS THE RELEVANCE OF THE PROFESSION AN ACCOUNTANT IN THESE CONDITIONS S.F. Turaeva	285
MUSIQA MADANIYATI DARSLARIDA ZAMONAVIY TEXNALOGIYALARDAN FOYDALANISH METODLARI Qudratov Orzimurod Sunnatovich, Ummatova Ma`mura Mirsol qizi	291

COMPARATIVE ANALYSIS OF NEW MORPHEMES AND COMPLEX SENTENCE ORDER IN THE PROCESS OF TRANSFORMATION OF WORD FORMATION IN MODERN ENGLISH AND RUSSIAN LANGUAGES Bektibayeva Dilbar Bakhodir kizi	297
MUSIQA DARSLARIDA, ZAMONAVIY PEDAGOGIK TEKNOLOGIYALARDAN FOYDALANISH Хусинов Гайбулло Турдиевич	302
КИБЕРХУРУЖЛАРНИНГ ДАСТУРИЙ МАҲСУЛОТ МУАЛЛИФЛАРИГА КЕЛТИРАЁТГАН ЗАРАРИНИНГ ОЛДИНИ ОЛИШНИНГ ҲУҚУҚИЙ АСОСЛАРИНИ ТАКОМИЛЛАШТИРИШ Анорбоев Амириддин Улуғбек ўғли	306
КИБЕРЖИНОЯТНИНГ КЕЛИБ ЧИҚИШ ТАРИХИ ВА БУГУНГИ КУНИ Анорбоев Амириддин Улуғбек ўғли	314
BO'LAJAK PEDAGOG-PSIXOLOGLARNING O'QUV FAOLIYATIGA MOSLASHUVINING IJTIMOIIY-PSIXOLOGIK XUSUSIYATLARI To'raxonova Varnoxon Tursunboy qizi, Muxtoraliyev Abdurasul Tohirjon o'g'li	330
РАЗВИТИЕ КРЕАТИВНОГО МЫШЛЕНИЯ В НАЧАЛЬНОЙ ШКОЛЕ Аликулова Нилуфар Саттаровна, Галеева Эльвира Алимовна	335
ZAMONAVIY SALAFIYLIK G'UYALARINING ARAB OLAMIGA YOYILISHI Boybotirov Shoxbek	341
KIMYO FANINI O'QITISHNING O'ZIGA XOS METODLARI Kuvanova Mamura Shirmaxmatovna	348
АЁЛЛАР ЭЪЗОЗЛАНГАН ЮРТ Ҳакимов Шавкат Давлат ўғли	352
ИЗУЧЕНИЕ РЯСКИ МАЛОЙ (LEMNA MINOR) В КАРАКАЛПАКСТАНЕ И ВОЗМОЖНОСТИ ЕЕ ПРИМЕНЕНИЯ В РАЗЛИЧНЫХ СФЕРАХ Рустамова Севара Рустамовна	355
ТА'LIMDA INTERFAOL METODLARDAN FOYDALANISH Normurotova Gulshod Qulmurotovna	363
БАЛОҒАТ ФАНИНИНГ ТАРИХИ ВА РИВОЖЛАНИШ БОСҚИЧЛАРИ Мамасолиева Муштарийбегим Қобулжон қизи	367
ETNOMADANIYATNING GLOBALLASHUVI VA UNING YOSHLAR MADANIYATIGA TA`SIRI Jalilova Mohira Hamza qizi, Jalilov Hamidjon Hamza o'g'li	378

FIZIKA FANINI O'QITISHDA INTERFAOL METODLARDAN FOYDALANISH Radjabbayev Nodirbek	383
MUHAMMAD YUSUF SHE'RLARIDA O'XSHATISHLARNING O'RNI Iroda Bahronova	386
МУСИҚА МАДАНИЯТИ ФАНИ ЎҚИТУВЧИСИ МУТАХАССИСЛИГИНИНГ ЗАМОНАВИЙ МОДЕЛИ Сиддиқова Гулноза Шарофитдиновна	390
КОММУНИКАТИВ КОМПЕТЕНЦИЯ МАКТАБГАЧА КАТТА ЁШДАГИ БОЛАЛАРНИНГ МУЛОҚОТ ҚИЛИШ КЎНИКМА ВА МАЛАКАЛАРИНИ ШАКЛЛАНТИРИШНИНГ МУҲИМ ОМИЛИ Қобулова Гулзира	394
МАКТАБГАЧА ТА'ЛИМ ТАШКИЛОТИДА ТЕХНОЛОГИЯ ФАНИГА ОИД ИНТЕГРАСИЯШГАН MULTIMEDIA VOSITALARIDAN FOYDALANISH METODIKASI Mardonova Umida Norqulovna, Hayitova Gulhayo Habib qizi	398
ПРАВСТВЕННЫЕ ПОНЯТИЯ «ВЕРНОСТЬ» И «ПРЕДАТЕЛЬСТВО» В РУССКОМ СОЗНАНИИ Эргашева Бахстигуль Бақходировна, Эргашева Мухлиса Бақодир кызы, Эргашева Динора Бақходировна	405
ИСПОЛЬЗОВАНИЕ ИННОВАЦИОННЫХ ТЕХНОЛОГИЙ НА УРОКАХ ХОРОВОЙ ЛИТЕРАТУРЫ Гулиева Инара Тагировна	409
QO'SHIQQA AYLANGAN SATRLAR (Iqbol Mirzo she'rlari asosida) Ismoilova Aziza Tohir qizi	417
SANOQ SISTEMALARI VA ULAR USTIDA HISOBLASH USULLARI Norboyev Muhammadyusuf	421
EDUCATIONAL REFORM: CREATING A NEW TYPE OF PRESCHOOL EDUCATION SYSTEM (UZBEKISTAN) Kholikulov Pirnafas	426
ТА'ЛИМ ISLOHOTLARI: PROFESSIONAL TA'LIMDA YANGI TIZIMNING SHAKLLANISHI (O'ZBEKISTON) Xolikulov Pirnafas	433
ПРИМЕНЕНИЕ МЕТОДОВ МНЕМОТЕХНИКИ В МЕДИЦИНЕ Илхомжонова С.Т.	440
USE OF ICT IN ENGLISH TEACHING Khatamova Gulrukh Bakhtiyorovna	444
СОВРЕМЕННЫЕ СИСТЕМЫ ЦИФРОВОГО ЗВУКОВОГО ВЕЩАНИЯ Хотамов Абдугафур, Нурмуродов Жасурбек Хайруллоевич, Низамов Акрам Нумонович	448

САМАРҚАНД ВИЛОЯТИДАГИ РАҚАМЛИ ТЕЛЕВИДЕНИЯНИ РИВОЖЛАНИШ ИСТИҚБОЛЛАРИ Нурмуродов Жасурбек Хайруллоевич, Адилов Алишер Шукуруллаевич, Хаджаев Мухаммадзоир Сафармаматович	453
TARJIMA VA TARJIMON. TARJIMON ŌZI KIM? Usmonova Ruxshona	456
IQTIDORLI BOLALARNI KASHF ETISH Yunusova Fotima Raimjonovna	459
ИНГЛИЗ ВА ЎЗБЕК ТИЛЛАРИДАГИ ҚАРИНДОШЛИК АТАМАЛАРИДА ГЕТЕРОНИМИЯ ҲОДИСАСИ Зияева Маҳлиё	467
MARGARET MITCHELLNING “SHAMOLLARDA QOLGAN HISLARIM”ASARI VA UNING AMERIKA ADABIYOTI TARIXIDA TUTGAN O’RNI Davron Ubaydullaev	472
CHINGIZ AITMATOV AND UZBEK LITERATURE Davron Ubaydullaev	478
ГЕОФИЗИЧЕСКАЯ ИЗУЧЕННОСТЬ ОКЖЕТПЕССКОГО РУДНОГО ПОЛЯ Джураев Шахзод Собиров, Тургуналиев Мадумар Хаётжон угли, Умаров Убайдулло Лутфуллаевич	484
TARIX DARSLARIDATARIXIY HUIJATLAR BILAN ISHLASH Vafojeva Nafisa Vaxshillajevna	532
NUTQ MADANIYATI TUSHUNCHASINING TILSHUNISLIKDA TUTGAN O’RNI Narzullajeva Lola Qahramon qizi	538
MILLAT YOSHLARINI QO’LLAB – QUVVATLASH VA KOMIL INSON DARAJASIDA TARBIYALASHDA YOSHLARGA OID SIYOSATNING MOHIYATI Begmanova Gulsara	542
SHARQ ILM – FAN SIVILIZATSIYASIDA BERUNIYNING TUTGAN O’RNI Nurmo’minova Shahlo Vaxtiyorovna	548
TA’LIM, INSON MEHNATI SALOHİYATINING INNOVATSION MEZONI Suyarov Adham Begmuradovich	553
ИМИДЖ УЗБЕКИСТАНА КАК ОБЪЕКТ ИССЛЕДОВАНИЯ МЕЖДУНАРОДНЫХ ЖУРНАЛИСТОВ И ТЕОРЕТИКОВ МЕДИА Нуршод Холлиев	557
TEATR SAN’ATI VA MADANIYATIDAGI O’ZIGA XOSLIKLAR Uzoqov Dilmurod Sultonovich	564
СОВЕРШЕНСТВОВАНИЕ СИСТЕМЫ АВТОМАТИЗАЦИИ ДЛЯ УСТАНОВКИ ПРОИЗВОДСТВА СИНТЕЗ-ГАЗА Нам Алексей	568

<p>РАЗРАБОТКА АВТОМАТИЗИРОВАННОЙ СИСТЕМЫ УПРАВЛЕНИЯ ТЕХНОЛОГИЧЕСКИМ ПРОЦЕССОМ ОЧИСТКИ ПРИРОДНОГО ГАЗА Нам Алексей</p>	573
<p>РОЛЬ ПОЛИТИЧЕСКОЙ КОММУНИКАЦИИ В СРЕДСТВАХ МАССОВОЙ ИНФОРМАЦИИ (В СРАВНЕНИИ СО СМИ УЗБЕКИСТАНА И РОССИИ) Насриллаева Ситорабону Хусниддин кизи</p>	577
<p>ISHLAB CHIQRARISH LOGISTIKASI – ISHLAB CHIQRARISHDA MUHIM OMIL Raupova Lobar</p>	582
<p>DAVOLASH PROFILAKTIKA MUASSASALARIDA TIBBIYOT AXBOROT TIZIMLARIDAN FOYDALANIB TIBBIY QARORLAR QABUL QILISHNING ZAMONAVIY USULLARI Хожибойева N.B.</p>	585
<p>NAVRO’Z–KECHA VA BUGUN Kamola Abidova</p>	589
<p>ALEKSANDR FAYNBERG QALBLARDA YASHAGUVCHI SERQIRRA IJODKOR Yo’ldosheva Nozik</p>	595
<p>MAKTABGACHA TA’LIM TASHKILOTLARIDA APLIKATSIYADAN FOYDALANISHNING MUHIM AHAMIYATI Imomova Muazzam Rafiqjon qizi, Jo’rayeva Gulira’no Nazirjon qizi</p>	597
<p>TABIATSHUNOSLIK FANIDAN TO’GARAK TASHKIL ETISH VA METODLARNING VAZIFALARI Qilicheva Mavluda Tilavovna</p>	606
<p>QADIMIY XORAZM HUDUDIDAGI ME’MORIY OBIDALARI Durdievva Gavxar Salayevna, Davletova Fazilatxon Jumaniyazovna</p>	610
<p>IQTISODIYOTNI RIVOJLANTIRISHDA INVESTITSİYALAR VA INVESTITSIYA PORTFELINI TAKOMILLASHTIRISH YO’LLARI (Toshkent shahri misolida) Begimqulov M, Ibragimov A</p>	615
<p>TEACHING AND PRESENTING VOCABULARY IN UPPER CLASSES OF SECONDARY SCHOOL Karimova Guljahon Zarifovna</p>	629
<p>CHEGARA O’TKAZISH PUNKTLARIDA ISH SAMARADORLIGINI OSHIRISH MAQSADIDA “YAGONA BEKAT” TAMOIYILINI QO’LLASHNING USTUVOR YO’NALISHLARI Q.Ergashev, N.Pardayev</p>	634
<p>IMPROVEMENT OF SCIENTIFIC INTEGRATION IN ALL HIGHER EDUCATIONAL INSTITUTIONS Mirzayeva Shahlo</p>	639

ESTABLISHMENT OF SOCIAL AND PEDAGOGICAL CONDITIONS FOR THE CREATION OF A CONTINUOUS PROFESSIONAL EDUCATION SYSTEM Mirzayeva Shahlo	642
TOVAR – MODDIY BOYLIKLARINING TERGOVGA QADAR TEKSHIRUV JARAYONIDA BAHOLANISHI BO'YICHA AYRIM MASALALAR Toxirov Jaloliddin Abdujalil o'g'li	646
OZODLIK KURASHCHISI, XALQ ARBOBI – BERDAQ Qudratullayeva Muborakxon Umid qizi	654
THE ROLE OF BACTERIA IN ACUTE AND CHRONIC RHINOSINOCYTOTETIOLOGY AND THEIR SENSITIVITY TO MODERN ANTIBIOTICS Bahodirov Muhammadrizo Dilshodjon ogli	658
O'ZBEKISTON RESPUBLIKASI BOJXONA XIZMATINING MA`MURIY-HUQUQIY MAQOMI Qashiboyev Fayzulla, Eshonqulov Sardor Sodiq o'g'li	665
НЕКОТОРЫЕ АНАЛИЗЫ РЕЗУЛЬТАТОВ ИЗУЧЕНИЯ ФЛОРЫ СУРХАНДАРЬИНСКОГО ГОСУДАРСТВЕННОГО ЗАПОВЕДНИКА НА ЮГЕ УЗБЕКИСТАНА Туропов Мурод Рустамович	670
THE IMPORTANCE OF USING DIFFERENT METHODS IN TECHING FOREIGN LANGUAGE TO SCHOOLCHILDREN Qarshiyeva Mushtariy Tolibovna	677
OLIV TA`LIM MUASSASALARI TALABALARIDA “USTOZ- SHOGIRD”AN`ANALARINI Saliya Ganibayeva	681
СПОСОБЫ ОБОГАЩЕНИЯ МЛАДШИХ ШКОЛЬНИКОВ Панджиева Муаттар ХХХ, Темирова Матлюба Карим кызы	685
ОСОБЕННОСТИ РАСПРОСТРАНЕНИЯ РАДИОВОЛН В МИНИСОТОВЫХ СЕТЯХ Короткова Лариса Александровна, Хасанов Миркомил Мирхидоят угли, Худойбергганов Шавкат Каримович, Жабборов Алибек Ботиркул угли	691
BUYUK AKBAR BOBURIY HUKMDOR Abdug'ani Mamasidikov	697
B2 DARAJASIDAGI TALABALARNING STRATEGIK KOMPETENSIYASINI RIVOJLANTIRISH BO'YICHA FAOLIYATLAR Hodiyeva Yulduz Yunusovna	700
МУСИҚИЙ ТАРБИЯ НАФОСАТ ТАРБИЯСИНИНГ АСОСИ Кудратов Бегзод Нейматович, Ашуров Бобур Бахтиёрович	705
SAYLOV QONUNCHILIGI: HUQUQ VA MAJBURIYATLAR Aziza Dilmurod qizi Uralova, Buronova Ra'no Abdujabborovna	708

SAYLOV QONUNCHILIGI VA UNDA AYOLLAR MASALASI Buronova Ra'no Abdujabborovna, Uralova Aziza Dilmurod qizi	714
ЗНАЧЕНИЕ РАЗДЕЛЕНИЯ ПРОГНОСТИЧЕСКИХ ГРУПП ПРИ ДИАГНОСТИКЕ И ЛЕЧЕНИИ ЛИМФОМЫ ХОДЖКИНА Дилбар Мурадовна Алмурадова, Жамшид Хожиакбар ўғли Исмоилов, Адхамжон Акбаржон ўғли Юсупов, Азамат Қарлибаев Оразбай ўғли, Рустам Бобоқулов Сулаймон ўғли	719
THE ROLE OF HELICOBACTER PYLORI IN CARDIOESOPHAGEAL CANCER Abrorbek A. Yusupbekov, Bekhzod B.Usmanov, Dilbar M. Almuradova, Khojiakbar Kh.Khamidov, Rustam S.Babakulov	730
НАҲВ ИЛМИНИНГ РИВОЖЛАНИШИДА БАСРА МАКТАБИНИНГ ТУТГАН ЎРНИ Аҳмаджонов Абдулазиз Абдуқаюм ўғли	745
ИСПОЛЬЗОВАНИЕ НАТУРАЛЬНЫХ ТРАВ В БОРЬБЕ С БОЛЕЗНЯМИ И ВРЕДИТЕЛЯМИ ФРУКТОВ И ОВОЩЕЙ Кахорова Шохсанам Акрам қизи	750
ВЫРАЩИВАНИЕ ГРАНАТА НА ПРИУСАДЕБНЫХ УЧАСТКАХ НАСЕЛЕНИЯ Кахорова Шохсанам Акрам қизи	755
OVQAT NAZM QILISH BEZLARI VA HAZIM JARAYONI SHermammedova Sayyora	760
АРАБ АДАБИЙ ТИЛИ ВА МИСР ШЕВАСИ ЎРТАСИДАГИ АСОСИЙ ГРАММАТИК ВА ЛЕКСИК ФАРҚЛАР Рўзалиев Ҳикматуллоҳ Абдуҷаббор ўғли	763
ИМОМ НАВАВИЙ ВА УНИНГ ИЛМИЙ МЕРОСИ Бобохонов Ийсохон Яхъехон ўғли	768
MODERN ENDOCRINE THERAPY IN LOCALLY ADVANCED ESTROGEN OR PROGESTERONE RECEPTOR-POSITIVE BREAST CANCER Dilbar Muradovna Almuradova, Dilsora Ilhomovna Mukumova, Xadicha Khasanovna Turaeva, Karlibaev Azamat Orazbaevich	773
ADABIYOT MUALLIMI YOKI MUALLIMI ADABIYOT Qayumova Gulasal Abduraufovna	787
ТА'ЛИМ ТИЗИМИДА РАҲБАРНИНГ МА'НАВИЙ-МА'РИФИЙ ИШЛАР САМАРАДОРЛИГИНИ ОШИРИШ ВАЗИФАЛАРИ Xurshida Aliyevna Ustadjalilova, Fayzullayev Islom Ilhomovich	792
BOLANING PSIXIK TARAQQIYOTIDA OTANING TUTGAN O'RNI Ergasheva Maxfuza	796
БАҚТРИЯ - ҚАДИМГИ ТАРИХИЙ-МАДАНИЙ ЎЛКА Шоюсупова Муҳаббат Афсаматовна	801
INGLIZ TILIDAN O'ZBEK TILIGA SO'ZLARNING O'ZLASHISHI Pratova Gulshoda O'tkirbek qizi	805

ИСПОЛЬЗОВАНИЕ СОВРЕМЕННЫХ ИНФОРМАЦИОННЫХ ТЕХНОЛОГИЙ В ОБУЧЕНИИ МАТЕМАТИКЕ Сотторов Шухратжон Садриддинович, Карабоев Ахмаджон Ахмадалиевич	811
МУЗЫКАЛЬНЫЕ СПОСОБНОСТИ И ИХ РАЗВИТИЕ В КЛАССЕ ФОРТЕПИАНО Надельшина Наиля Энваровна	816
KORRUPSIYA-DAVR MUAMMOSI Samatova Umida Xayrullayevna	825
КИТОВ – МА'NAVIYAT QUYOSHI Abdurasulova Sabohat Abduxalimovna	830
ПАРАФИННИ ТОЗАЛАШ УЧУН МАХАЛЛИЙ ХОМ АШЁЛАРДАН ТАЁРЛАНГАН ГИЛ АДСОРБЕНТЛАРНИ ФАОЛЛАШТРИШ ТЕХНОЛОГИЯСИНИ ЯХШИЛАШ Хакимов Улуғбек	835
RINOGEN VA ODONTOGEN SINUSITLAR PATOGENEZIDA MIKROFLORANING AHAMIYATI Azimova SH.A.	841
О'QUVCHILARNING IJODIY QOBILİYATLARINI RIVOJLANTIRISH VA UNING ISTIQBOLLARI Jumanazarova Manzura Toshtemirovna	847
ONA TILI DARSLARIDA YANGI MAVZUNI TUSHUNTIRISH USULLARI Tursunova Sadoqat Urozboyevna	851
YOSHLARNI O`QITISHDA JISMONIY TARBIYA GIGIYENASI QOIDALARI Allayorova Latofat Jurayevna	855
TA'LIM TIZIMI PSIXOLOGIYASI Maxammadiva Nasiba Xasanovna	860
КИТОВХОНЛИК МАДАНИЯТИНИ ШАКЛЛАНТИРИШ Toshtemirova Hurshida G'ofurjonovna, Ismoilov Karimjon Qodirjon o'g'li	867
О'ЗБЕК ХАЛҚ ЧОЛГ'УЛАРИ ВА УЛАРНИНГ ТУРЛАРИ Nigora Ma'murovna	874
БОГ'ЧА ЖАМОАСИНИНГ БОЛАГА ТАРБИЯВИЙ ТА'СИР КО'РСАТИШ ИМКОНИЯТИ Ochilboyeva Bahoroy Yangiboyevna	878
МА'ЛУМОТ УЗАТИШ ТАРМОҚЛАРИ SH.R.Karimov	883
МЕСТОИМЕНИЕ В СОВРЕМЕННЫХ ШКОЛЬНЫХ УЧЕБНИКАХ Юлдашева Хилола Нейматжоновна	889

ИСПОЛЬЗОВАНИЕ ИННОВАЦИОННЫХ ТЕХНОЛОГИЙ В ОБУЧЕНИИ РУССКОМУ ЯЗЫКУ И ЛИТЕРАТУРЕ Рахимова Феруза Ходжахоновна	893
BUYUK OROL FOJIASI Shomurodova Shahnoza G'ayratovna, Rustamova Dildora Adham qizi	896
BOLALARNING BILIMLI BOLISHI UCHUN FAQAT USTOZLAR MASULMI Каноатова Хилола Фахриддиновна	902
BOJXONA TO'LOVLARIDAN IMTIYOZ VA PREFERENTSIYALAR BERISH JARAYONIGA XALQARO STANDARTLARNI IMPLEMENTATSIYA QILISH Makkamov Zokirjon Xusanboyevich, Mirzayev Jahongir Ulug'bek o'g'li	904
MAMLAKATIMIZDA BOJXONA NAZORATI VA TO'LOV TIZMINI TAKOMILLASHTIRISH TENDENSIYALARI Makkamov Zokirjon Xusanboyevich, Rahmadjonov Qodir Rustam o'g'li	911
BIOLOGIYA FANLARINI O'QITISHDA "INNOVATSION TA'LIM TEXNOLOGIYALARI" Berdiqulova N.R., Eshquvvatova N.N.	920
РОЛЬ ПРАВА В НАЦИОНАЛЬНОЙ ИДЕЕ И ОБЩЕСТВЕННОМ РАЗВИТИИ Гулбахирам Дошмуратова	927
БОЛАЛАРНИНГ ИЖОДИЙ ФИКРЛАШ ФАОЛЛИГИНИ РИВОЖЛАНТИРИШДА ХОРИЖ МАКТАБГАЧА ТАЪЛИМ ТАШКИЛОТЛАРИ ТАЖРИБАЛАРИ Аллабердиева Кумри Хамраевна	933
МАКТАБГАЧА YOSHDAGI BOLALARNI INNOVATSION TEXNOLOGIYALAR ASOSIDA ITELEKTUAL QOBILIYATINI SHAKLLANTIRISH JARAYONLARI Altibaeva Gulbaxor Majitovna	938
МАКТАБГАЧА ТА'LIM DAVRIDA BOLA TARBIYASI Xolboyeva Gulnora Ulashovna	944
МАКТАБГАЧА YOSHDAGI BOLALAR BILISH JARAYONINING RIVOJLANISHI VA ELEMENTAR МАТЕМАТИК МАЛАКАЛАРИНИ АМАЛГА ОШИРИШ YO'LLARI Muxammadiyeva Lola Po'latovna	947
ХОТИН-ҚИЗЛАРГА ВО'ЛГАН ТАЗЙИҚ ВА ZO'RAVONLIKKA QARSHIMIZ Abduvaliyeva Sarvinoz Baxtiyor qizi	952
ХОДИСА СОДИР БУЛГАН ЖОИНИ КУЗДАН КЕЧИРИШДА ДАСТЛАБКИ ТРОСАЛОГИК ТАДҚИҚОТЛАР Умарова Дилбарой Қахрамонжон қизи	956

SHAFQAT VA MURUVVATNING SO‘ZDAGI IFODASI Ismoilov Mavludbek Mukimjon o‘g‘li	959
МИЛЛИЙ МАЪНАВИЯТИМИЗ-МИЛЛАТ КЕЛАЖАГИНИНГ МУСТАҲКАМ ПОЙДЕВОРИДИР! Фарход Усманов, Усманова Наргиза	966
GENERAL INFORMATION ABOUT PHRASEOLOGICAL DICTIONARIES Uzokova Hayriniso	980
IMPROVING THE PROCESS OF TRAINING, EDUCATING AND EDUCATING YOUNG NATIONAL WRESTLERS IN THE EARLY STAGES Amirov Anvar Saidmurod og‘li, Arabov Orif Alisherovich	984
БОЛАЛАРДА ЮЗ-ЖАҒ СОҲАСИ ОДОНТОГЕН ФЛЕГМОНАЛАРИНИ КОМПЛЕКС ДАВОЛАШДА "ЛИНДОСКИН" АНТИСЕПТИГИНИНГ САМАРАДОРЛИГИНИ БАҲОЛАШ Бимбетов Е.С., Мустафакулов Ж.А., Ниетуллаев Т.С.	987
ТУРЛИ ЎЛЧОВЛИ ОБЪЕКТНИ БОШҚАРИШДА КОМПЛЕКС ВА НОАНИҚ РОСТЛАГИЧЛАРНИНГ ҚИЁСИЙ ТАҲЛИЛИ Худайназаров Уткир Аккузиевич, Хайдаров Шохбоз Очил ўғли, Турдиев Бехзод Ўктам ўғли, Рахматуллаев Бекназар Шерали ўғли	991
THE SIGNIFICANCE OF TEACHING READING FLUENCY Ravshan Saidov Tursunovich	997
MAIN DISABILITIES IN TEACHING READING FOR ENGLISH LEARNERS Ravshan Saidov Tursunovich	1004
THE SIGNIFICANCE OF ICT AND ITS’ INTEGRATION Shaxriniso Davlatova Ergash qizi	1011
MAIN DISTINCTIVE PECULIARITIES OF PODCASTS Shaxriniso Davlatova Ergash qizi	1016
ТАШҚИ ИҚТИСОДИЙ ФАОЛИЯТНИ БОШҚАРИШДА ВУЖУДГА КЕЛАЁТГАН АЙРИМ МУАММОЛАР ВА УЛАРНИ БАРТАРАФ ЙЎЛЛАРИ Буриев Хаким Тошимович, Saparniyazova Khurliman Anvar qizi	1021
НОМИЛАДОРЛИК ДАВРИДА АЙОЛЛАРНИНГ ПСИХОЛОГИК ХУСУСИЯТЛАРИ Z.Q.Tuychiyeva, A.Z.Asqarovna	1030
TALABALARNI MA’NAVIY FAOLIYATGA METODIK TAYYORLASHDA EKSKURSIYALARNI IMKONIYATLARI Nabiyeva Dilfuza Temirovna	1034
MUHAMMAD RIZO ERNIYOZBEK O‘G‘LI OGANIY Ahmedova Pokiza Rustam qizi, Ismoilova Sinora Otabek qizi	1046

FUNKSIYA HOSILASINING BA'ZI MURAKKAB MASALALARGA TADBIQLARI Boranbaev Orazgali Baxtibay uli	1052
АРАБ ТИЛИДАГИ ЭЪРОБ (ФЛЕКЦИЯ) ТИЛДАГИ ХАТОЛИКМИ ЁХУД АФЗАЛЛИК Фурзулов Абдулазиз Бурхонжон ўғли	1056
TERMS OF TOURISM METHODOLOGY OF TEACHING THROUGH INFORMATION TECHNOLOGIES Ashurov Nurbek Oybek o'g'li	1062
LINGUOCULTURAL STUDY OF MOTIVATION IN ENGLISH AND UZBEK Sharapova Gulnora Alisher qizi	1068
АРАБ ТИЛИДА ИҚТИСОДИЙ ТЕРМИНЛАР ВА УЛАРНИНГ ТАРЖИМАДА БЕРИЛИШИ Умаржонова Маъмура Шунқор кизи	1075
АРАБ МАТБУОТ ТИЛИДА СИЁСИЙ ТЕРМИНЛАР ВА УЛАРНИНГ ТАРЖИМАДА БЕРИЛИШИ Садриддинова Нодира Баходир кизи	1080
О РОЛИ САМОСТОЯТЕЛЬНОЙ РАБОТЫ СТУДЕНТОВ ПО ФИЗИКИ ПРИ КРЕДИТНО-МОДУЛЬНОЙ СИСТЕМЫ ОБУЧЕНИЯ У.Т.Усаров	1086
СПОСОБЫ СЛОВООБРАЗОВАНИЯ ЛЕКСИЧЕСКИХ ЕДИНИЦ МОЛОДЕЖНОГО ЖАРГОНА Утемуратов Улугбек Нурадинович	1090
ТЕХНИКА ОЛИЙ ЎҚУВ ЮРТЛАРИДА ЭЛЕКТРОТЕХНИКА ФАНИНИ ЎҚИТИШНИНГ ДОЛЗАРБ МУАММОЛАРИ М.Н. Маматкулов, И.Т.Бозоров	1096
INFORMATIKA VA AXBOROT TEXNOLOGIYALARI FANINI O'QITISH BO'YICHA TA'LIM SAMARADORLIGINI OSHIRISHDA FAN TO'GARAKLARINING AHAMIYATI Alimov Mirkamol Mengliboevich	1104
ТА'ЛИМДА ИНТЕРФАОЛ МЕТОДЛАРДАН FOYDALANISH Normurotova Gulshod Qulmurotovna	1109
UMUMIY ORTA TA'LIM MAKTABLARDA HAYKALTAROSHLIK Badiyev Maxmud Marufovich, Ostonova Sayyora Qahramon qizi	1113
BOG'CHA JAMOASINING BOLAGA TARBIVAVIY TA'SIR KO'RSATISH IMKONIYATI Qarshiyeva Nilufar Egamberdievna	1121
THE USE OF INTERACTIVE TECHNIQUES IN TEACHING AUSTRALIAN MATTER Tolepov Ernazar Tangatar oglu	1127

<p>ЧАСТОТА ВСТРЕЧАЕМОСТИ ПОСТРЕВМАТИЧЕСКОЙ МАЛОЙ ХОРЕИ У ДЕТЕЙ Юсупов Абдуллох, Назарова Гульнора</p>	1131
<p>ДУХОВНЫЙ РЕГЛАМЕНТ 1721 г. КАК ИНСТРУМЕНТ ОБРАЗОВАТЕЛЬНОЙ ПОЛИТИКИ ГОСУДАРСТВА В ЦЕРКОВНОЙ СФЕРЕ Торкунова О.И. , Жуков А.Э., Семенов Д.В., Пузан А.Н.</p>	1137
<p>“ЎЗБЕКИСТОН ТЕМИР ЙЎЛЛАРИ” АЖ ДА ПОЕЗДЛАРНИНГ ТОРМОЗ ТИЗИМИНИ ТЕКШИРИЛГАНДАН КЕЙИН АВТОМАТИК РАВИЩДА ЁЗИБ БЕРАДИГАН МАЪЛУМОТНОМА (ВУ-45)НИ ҚУРИЛМАСИНИ ЯРАТИШ УСУЛИ Ғ.А.Низамов</p>	1150
<p>KASBIY O`ZLIKNI ANGLASHDA AMALIYOTCHI PSIXOLOGNING O`RNI Xamidova Laylo Baxtiyor qizi</p>	1154
<p>ВИДЫ ВРЕДИТЕЛЕЙ ВСТРЕЧАЮЩИХСЯ НА РОЗАХ (ROSE) В ГОРОДЕ ТАШКЕНТ (2020-2021гг.) Р. Анарбаев, Ш.Х. Юлдашева</p>	1156
<p>ЛЕЧЕНИЕ И ПРОФИЛАКТИКА ОСТРОГО ОТТОРЖЕНИЕ ПОСЛЕ ТРАНСПЛАНТАЦИИ ПОЧЕК Тангиров Ахрор Алимович</p>	1164
<p>KORXONA BRENDAINI YARATISHDA REKLAMANING O`RNI Ro`zimatov Shohboz Hamdambek o`g`li</p>	1175
<p>МАКТАВГАЧА ТА`ЛИМДА НУТҚ О`СТИРИШ MASHG`ULOTLARI VOSITASIDA BOLALARNING IJODIY QOBILİYATLARINI RIVOJLANTIRISH USULLARI Egamova Muhayyo Axmatovna</p>	1180
<p>ЦЕННОСТНО-СМЫСЛОВЫЕ АСПЕКТЫ ПОДГОТОВКИ БУДУЩИХ ПЕДАГОГОВ К ПРОФЕССИОНАЛЬНОЙ ДЕЯТЕЛЬНОСТИ Миронова Анна Николаевна</p>	1185
<p>DIFFERENCES AND SIMILARITIES OF ADDRESSING WORDS IN ENGLISH AND RUSSIAN LANGUAGES Dilorom Rustamovna Erpulatova</p>	1194
<p>HEREDITARY BREAST AND OVARIAN CANCER Nodira I. Tursunova, Dilbar M. Almuradova, Khadicha Kh. Turayeva, Dilsora I. Mukimova</p>	1200
<p>O`ZBEK TILI FRAZELOGIYASIDA RANG VA RUHIYAT TALQINI Qodirova Nigina Umarali qizi</p>	1212
<p>ON THE STUDY OF STABLE WORD COMBINATIONS Ablakulova Orzigul Ulugbek qizi</p>	1218

YAN AMONS KOMENSKIYNING BOLALARNI MAKTABGA TAYYORLASHGA DOIR QARASHLARI Turaboeva Gulmira	1221
MAKTABGACHA TA'LIM TIZIMINING OILA BILAN HAMKORLIGINING AXAMIYATI Sultonova Dilobar Axmedovna	1225
BOLALAR NUTQINI O'STIRISHNING AXAMIYATI O'razaliyeva Manzura	1229
TARBIYACHINING PEDAGOGIK TEXNIKASINING AXAMIYATI Boyqulova Maftuna Ochil qizi	1232
MAKTABGACHA YOSHDAGI BOLALAR TARBIYASIDA MILLIY AN'ANALARNING O'RNI Bozorboeva Yulduz	1235
TARBIYACHINING PEDAGOGIK FAOLIYATINING NAZARIY ASOSLARI Bekmuratova Oydin Habibullayevna	1238
MASHG'ULOT - TA'LIM BERISHNING ASOSIY SHAKLI SIFATIDA Abdulatipova Gulnoza Omonovna	1241
ZAMONAVIY MAKTABGACHA TA'LIM TIZIMI Achilova Nodira Normamatovna	1245
PEDAGOG TARBIYACHINING NUTQIY FAOLLIYATINING O'ZIGA XOSLIGI Abdunazarova Sitora Baxtiyor qizi, Yoqubova Havasxon O'tkirjon qizi	1248
BOSHLANG'ICH SINIF O'QUVCHILARINI MEHNATSEVARLIKKA O'RGATISHDA MAQOLLARDAN FOYDANISHNING MAZMUNI Nosirova Sadoqat Minovarovna	1251
BOSHLANG'ICH SINFLARDA DIDAKTIK O'YINLARDAN FOYDALANISH TEXNOLOGIYASI Murtozayeva Muhayyo Axmatovna	1254
BOLANI MAKTAB TA'LIMIGA SIFATLI TAYYORLASHNING MAZMUNI Achilova Risolat	1258
OILA MUHITINING BOLA NITQIY FAOLIYATINING SHAKLLANISHIGA TAS'IRI Axmadova Maftuna Turob qizi	1263
JAMOAVIY MUHITNING BOLA SHAXSINI SHAKLLANISHIGA TA'SIR ETISH MEXANIZMI Mamatova Saboxat Mingboevna	1266
KOMPETENSIYAVIY YONDASHUV -MAKTABGACHA YOSHDAGI BOLALARGA TA'LIM BERISHNING ASOSI Ochilova Nodira Normamatovna	1270

TARBIYACHILIK KASBINING PEDAGOGIK MAZMUNI Tashmatova Gulchexra Yuldashevna	1274
AXLOQIY TARBIYA –MAKTABGACHA TARBIYA YOSHIDAGI BOLALARNI MAKTAB TA'LIMIGA TAYYORLASHNING ASOSI Boymurodova Nilufar Mamadiyorovna	1277
PEDAGOG-TARBIYACHILAR-TARBIYACHILARNING KASBIY MADANIYATGA EGA BO'LISHLARINING MAZMUNI Tursunboyeva Jamila Erkinovna	1281
ZAMONAVIY MAKTABGACHA TA'LIM TASHKILOTIDA INNOVATSIYALARNI TASHKIL ETISHNING MAZMUNI Shoyeva Mavjuda Hasanovna	1285
КАМОН ЎҚЛАРИ ТАРИХИ Юнус Латипов	1289
IX-XIII АСРЛАРДА ШЕРОБОД ВОҲАСИНИНГ СИРКОР КУЛОЛЧИЛИГИ Раджабо Шерзод	1295
KAFKA TEXNOLOGIYASI ASOSIDA ELEKTRON TO'LOV XIZMATLARI MODELI Burxonov Azimjon	1301
DEVELOPMENT OF MUSICAL LITERACY OF PRESCHOOL CHILDREN Utasheva Nodira Shotorayevna	1307
AXBOROT TEXNOLOGIYALARINING JAMIYATDAGI TUTGAN O'RNI Astanakulova M.	1311
MAKTABGACHA YOSHIDAGI BOLALARNING BILISH JARAYONLARI VA AQLIY RIVOJLANTIRISHNING MAQSADI VA VAZIFALARI Fozilova Diyora Sohibovna	1314
MAKTABGACHA YOSHIDAGI BOLALARNI NUTQINI RIVOJLANTIRISHDA YOSH XUSIYATINI O'RNI Qoraqulova Nigora Abduxalil qizi	1318
СИСТЕМЫ КЛАССИФИКАЦИИ ОТПЕЧАТКОВ ПАЛЬЦЕВ Элмуротова Дилноза Бахтиёровна, Махмудов Санжар Йулдошали угли, Нематов Абдоржон Хайрулла угли, Шералиев Жахонгир Носиржон угли	1323
INGLIZ VA O'ZBEK FRAZEOLOGIZMLARI VA MAQOLLARIDA AYOL OBRAZI Yakubov F.J., Karimova Bahora	1328
GEODEZIK ASBOBLAR TAHLILI VA ULARNING AFZALLIKLARI Davlatov Abdullajon Davlat o'g'li, Eshnazarov Azamat Abdurashid o'g'li, Saparov Doston Rustam o'g'li	1338

INGLIZ VA O'ZBEK TILLARIDA FE'LLARNING XUSUSIYATLARI Diyarov Akmal, Xoshimova Nargiza	1342
LISTENING IMPROVEMENT Khaziratkulova Sevara	1345
TIBBIYOT TEXNIKASINI O'RNATISHDA TEXNIK XAVFSIZLIK TALABLARI B.B. Gaibnazarov, M.B. Cho'tpulatova, D.B. Elmurotova, Z.M. Rahimberganova	1349
O'QUVCHILARNI JISMONIY TARBIYALASHDA O'ZBEK XALQ MILLIY HARAKATLI O'YINLARIDAN FOYDALANISHNING PEDAGOGIK IMKONIYATLARI Abdullayev Navro'z Alisher o'g'li, Ashurov Baxrom Ilxomovich	1354
BINOLARNING ENERGIYA ISTEMOLINI "ENERGIYA- HARORAT" DIAGRAMMASI ASOSIDA MONITORING QILISH Hudoyarov Muzaffar, Fazliddinov Saloxiddin Baxriddin o'g'li, Maxmudov Yunusxon Husanboy o'g'li	1359
SHAXSGA YO'NALTIRILGAN O'QITISH TEKNOLOGIYALARNING AMALDA QO'LLANISHI Bozorova Gulbahor Raimovna	1363
KICHIK MAKTAB YOSHIDAGI O'QUVCHILARDA DIQQATNING O'ZIGA XOS XUSUSIYATLARI Izzatova Shaxlo G'ayrat qizi	1368
SEMIOTIKA TUSHUNCHASI VA UNING LINGVISTIK TALQINI Nargiza Sirojiddinovna Mirzayeva, Aziza Sirojiddinovna Mirzoyeva	1376
ЁШЛАР ОНГИДА ИЖТИМОЙ ХУЛҚНИНГ ШАКЛЛАНИШИ Жумабойева Ноила, Каримова Наргиза	1381
MAHMUD AZ-ZAMA XSHARIYNING AL-MUFASSAL HAMDA SIBAVEYHINING AL-KITOB ASARLARINING TUZILISHI HAQIDAGI AYRIM MULOHAZALAR Otaxonova Dilafuz Adilbek qizi	1384
TRANSLATION ISSUES OF PHRASEOLOGICAL UNITS USED WITH ANIMALS FROM UZBEK INTO ENGLISH Pardayeva Nafisa	1390
ЮМШОҚ БУҒДОЙНИНГ ЮҚОРИ ТЕМПЕРАТУРАГА ЧИДАМЛИ НАВЛАРДА УНИБ ЧИҚИШИ ДИНАМИКАСИ З.Б Аллоберганова., М.Р.Рахимова., М.Р.Аминов., Г.Ф.Каримова.	1395
BEGONA O'TLARNING BIOEKOLOGIK XUSUSIYATLARI Egamberdiyev R., Sobirova D.	1398
BOSHLANG'ICH SINFLARDA INTEGRATSION O'QITISHNING O'ZIGA XOS XUSUSIYATLARI Usmonova Gulandon Usmonovna	1403

ELEKTR YURITMALARNING ENERGIYA TEJAMKOR BOSHQARISH VA ASINXRON MOTORDAGI ELEKTR ISROFLAR Rustamov Suhrob Shuhrat o'g'li	1410
SEMENT ISHLAB CHIQRISH JARAYONIDA QO'LLANILADIGAN ELEKTR MOTORLAR SAMARADORLIGINI OSHIRISH TAHLILI G'afurov Mirzohid Orifovich	1415
YANGILANAYOTGAN MILLIY DASTUR ORQALI O'QUVCHILARDA YUKSAK MANAVIYATLI VA MADANIYATLI SHAXSNI SHAKLLANTIRISH Ashurova Farida Xaydaraliyevna	1420
O'QUVCHILARDA YUKSAK MANAVIYATLI VA MADANIYATLI SHAXSNI SHAKLLANTIRISH Ashurova Farida Xaydaraliyevna	1429
TA'LIM KLASTERI SHAROITIDA BOSHLANG'ICH TA'LIMDA XALQARO BAHOLASH TIZIMIDAN FOYDALANISHNING TASHKILY ASOSLARI Shodmonov Boxodir Sherqulovich, Tashkarayeva Dilorom Abdurahimovna	1436
БОШЛАНГИЧ СИНФ ЎҚУВЧИЛАРИНИ КРЕАТИВ ФАОЛЛИКГА ЙЎНАЛТРУВЧИ СТРАТЕГИЯЛАР Юсупова Гулширахан Зинатдиновна	1439
MODELLASHTIRISHDAN FOYDALANIB FIZIKA DARSLARINI SAMARALI TASHKIL QILISH Kurazova Botako'z Tolibaevna	1444
ТАЪЛИМДА ИННОВАЦИОН АХБОРОТ ПЕДАГОГИК ТЕХНОЛОГИЯЛАРДАН ФОЙДАЛАНИШНИНГ МУХИМ АҲАМИЯТИ Махсуда Абдувоҳидова	1448
ALISHER NAVOIY ASARLARIDA BADIY SAN'ATLARNING QO'LLANILISHI Achilova Nasiba Saidovna	1452
МАКТАБГАЧА ТАЛИМ ТАШКИЛОТЛАРИДА SO'LOMLASHTIRISH ISHLARI Ibrohimova Gulhumor G'iyosiddin qizi	1459
BOLALARNI O'QISHGA QIZIQTIRISH MUOMMOLARI VA YECHIMI Ibrohimova Gulhumor G'iyosiddin qizi	1465
МАКТАБГАЧА ТА'ЛИМ YO'NALISHLARIDA DUAL TA'LIMNING O'RNI VA AHAMIYATI Ibrohimova Gulhumor G'iyosiddin qizi	1468
МАКТАБГАЧА ТА'ЛИМДА QO'LLANILADIGAN O'YINLAR VA ULARNI TASHKIL ETISH METODIKASI Ibrohimova Gulhumor G'iyosiddin qizi	1471

TEACHING LANGUAGE PRINCIPLES AND TECHNIQUES FOR YOUNG LEARNERS Payzibayeva Madina	1474
BIOLOGIYA FANINI O'QITISHDA AXBOROT TEXNOLOGIYALARIDAN FOYDALANISH Yo'ldosheva Saodat Temurbekovna	1480
BOSHLANG'ICH SINIF O'QUVCHILARINI VATANPARVARLIK RUHIDA TARBIYALASH Rahimova Xurshida Obidovna	1484

ДОПОЛНИТЕЛЬНОЕ ПРОФЕССИОНАЛЬНОЕ ОБРАЗОВАНИЕ

ФИО авторов: *Mukhammadiev N.I., Tokhirov A.T.*

Tashkent chemical-technological institute

Название публикации: «METHODS FOR ASSESSING THE ECONOMIC SECURITY OF AN ENTERPRISE»

ABSTRACT

This article is devoted to conducting a research analysis of the main directions and mechanisms for assessing the economic efficiency of an enterprise, as well as the factors of its increase in modern conditions.

Keywords: company; analysis, profit, economic efficiency, financial resources, profitability, algorithm, management decision.

The problem of the security of economic activity is typical for systems of various levels and is associated with the processes of accumulation, consumption and reproduction of resources, and also implies the possibility and peculiarity of one's own goal-setting and management. The balance of internal and external conditions for the existence of an economic system allows it to realize the interests of current and future development. The impossibility of restoring the balance and equilibrium of the system in the autoregulation mode causes the need for control. The presence among the external conditions of economic competition, market uncertainty and commercial risk leads to the need to create a system of economic security. It makes sense to consider the phenomenon of "economic security of an enterprise" directly through the entrepreneur's perception of this category, taking into account that he, at the stage of entrepreneurial choice, evaluates potential risks and threats, as well as his ability to counteract or level them. Of great importance for the entrepreneurial choice is the security of the business environment itself, which affects the economic security of the enterprise, causing a certain level of external threats and challenges.

A number of enterprise managers and business representatives still do not understand the essence of the category "economic security of an enterprise" and do not see the point in the practical application of methods for its assessment to develop management decisions regarding the functioning and development of a particular business entity. Moreover, very debatable questions remain unresolved, on the one hand, about methods for diagnosing threats that determine economic security, and on the other hand, about methodological approaches to assessing its level.

Each economic entity, regardless of the level of management, independently makes decisions regarding the use of resources and ensuring successful functioning and development in order to improve its competitive position in the economic space.

Competition in conditions of limited economic resources is an immanent property of a market economy, hence the need to ensure economic security at any level of management. Conceptual approaches to defining the essence of the category "economic security" can be systematized within the framework of four targets summarized in a number of scientific papers:

- the state of protection from threats [1];
- the state of efficient use of resources [2];
- ability to stable functioning and sustainable development [3];
- availability of competitive advantages and competitiveness [4].

It seems that the observed cases of using the concept of "economic security" for declarative or opportunistic purposes are not grounds for denying the use of this category at the enterprise level. At the same time, at each of these levels of the economic hierarchy, the concept of economic security expresses, first of all, the general that is inherent in it, acquiring a specific expression at each of them, due to the characteristics of different levels of management of economic systems. Thus, the economic security of an enterprise is considered, firstly, from the side of the general that is characteristic of the economic category "economic security", and secondly, from the side of the special that characterizes business entities at the micro level.

To build a system for the effective and safe development of an enterprise, it is necessary to ensure the clarity of the management mechanism through the interconnection of strategic, tactical and operational (current) plans with the general goal of the enterprise. However, in practice, there is often a partial or even complete failure to implement this enterprise management mechanism, which is associated with a conflict of interests of various social, economic and administrative entities.

Skillful management of the processes of functioning and development determines the effectiveness of enterprise management, safety and prospects for its development. The risks of a modern enterprise are associated with an increase in the complexity and cost of systemic monitoring of the market and administrative environment in the business microenvironment, which requires the enterprise to significantly change its marketing and managerial activities, expand the circle of knowledge about the structure of its socio-economic and administrative-political environment. The main objective of such business protection measures is to prevent possible threats from the external environment and realize the potential of the company, building a long-term, sustainable system of relationships in the framework of interaction with other subjects of the business environment [5].

The assessment of the level of economic security of an enterprise is determined by comparing the actual values of the components with the threshold ones. To determine the threshold values at the micro level, a study of the dynamics of indicators over a long period or industry average indicators is used, if available, normative and recommended threshold values are applied. The currently published methods for assessing the level of economic security of an economic entity can be divided into two groups according to the method of presenting the results:

- assessment of the state of economic security in the form of a system of complex factors (functional components or determinants of economic security) factors separately;

- calculation of a single integral indicator that evaluates the economic security of the enterprise as a whole.

The second group of methods uses an integral indicator to assess the level of economic security of an enterprise, the calculation of which is carried out using various algorithms. Integral estimates of the level of economic security of an enterprise are determined, as a rule, using one of three main methods:

- additive models or calculation of the weighted average sum of components;
- stochastic regression models or multidimensional (vector or matrix) functions;
- multiplicative models or calculation of the geometric mean of aggregate estimates for individual components.

The most common in scientific sources is the following grouping of approaches to assessing the level of economic security of an enterprise:

- indicator approach;
- resource-functional approach;
- an approach based on the assessment of economic risks;
- a complex approach.

The choice of the method for assessing economic security in each case is carried out taking into account the goals and objectives of the assessment, the specifics of the enterprise, the availability of the necessary information and other objective factors. The list of economic security indicators is determined by each enterprise independently, depending on its specifics, management approaches used, and role in the industry. The effectiveness of determining the parameters of the threshold values of indicators directly depends on the reliability and quality of the information used. It should be noted that there is practically no clear justification that methods for assessing the level of economic security have advantages over proven, generally recognized methods of financial and economic analysis of an enterprise's activities. The use of these objective methods makes it possible to identify the underlying causes that negatively affect both the provision of economic security and the investment attractiveness of the enterprise.

The efficiency of an enterprise in the broad sense of the word can be defined as its ability to increase profits in relation to competitors. However, such a definition has a theoretical basis to a greater extent, since profit in the long term is not a definite value, and even it is far from always possible to predict it. Therefore, modern management concepts (Management by Objectives - MBOE, Balanced Scorecard - BSC) in determining efficiency use not only financial, but also non-financial indicators that have an indirect impact on the financial results of an enterprise in the long term. This makes it possible to carry out strategic management of the enterprise without drawing up long-term financial plans, relying primarily on non-financial indicators. In practice, when analysis is carried out, performance evaluation most often involves the use of traditional methods:

1. Horizontal (also called trend) analysis of profit indicators is based on the study of their dynamics in a certain period of time. When applying this approach to the

implementation of the analysis, the calculation of the growth rate (growth) of specific types of profit is made, and the cumulative trends of possible changes become clear.

2. Vertical (also called structural) analysis. It is based on the structural decomposition of generalized indicators of profit at the time of its creation, subsequent distribution and application. Evaluation of the effectiveness of the organization's activities in this approach involves taking into account the specific weight of the structural elements of the generalized indicator of profit. The most popular are the following types of structural analysis:

- vertical analysis of assets. During the analysis, special attention is paid to the ratio of non-current and current assets, their structure, composition, investment portfolio and other structural parameters. The level of aggregation of the range of manufactured products is determined by the enterprise independently;

- vertical profit analysis. The analysis involves the calculation of the share or ratio of the amounts of profit from certain areas of activity.

- the structure of the investment portfolio and other indicators. Such an analysis makes it possible to determine the company's ability to generate income from resources.

- vertical analysis of profit in the process of its application and distribution. Conducted in terms of ways to distribute profits. Structural changes in earnings are identified through appropriate analysis.

3. Comparative analysis. It is based on the ratio of the values of specific groups of similar profit indicators. Performance evaluation by this method involves the calculation of relative and absolute deviations of the parameters that are compared with each other.

The most popular types of comparative profit analysis are:

- analysis of normative and reporting values of profit. The comparison shows the level of deviation of the reported values from the normative ones. The reasons for the deviations that have arisen are also identified. This analysis is used to control the processes of use and creation of profit. Further, amendments are made to the economic activities of the company;

- analysis of the values of the level of profit of the organization under consideration. This analysis is done to assess the position in the market in comparison with competitors. This allows you to find additional reserves in order to increase the efficiency of production. The objects of such analysis are the values of operating profit;

- analysis of the profit values of competitors and the enterprise in question. This comparison is carried out in order to carry out the division of the company's position in the competitive market of a certain region of the products manufactured by the enterprise and the creation of measures to increase profits in the business.

4. Analysis of financial ratios. The fastest and easiest method of analysis based on the calculation of five groups of financial ratios: liquidity, profitability, financial stability, turnover and market activity.

Thus, production efficiency is a key category of a market economy, which is a quantitative ratio of two values - the results of production activities and production costs. For a systematic assessment of the effectiveness of an enterprise, it is necessary

to classify indicators into general and private, for the purposes of an integral economic assessment of efficiency - into financial, economic and social. In modern economic literature, there are many different approaches to assessing efficiency. The most popular approach to assessing the effectiveness of an enterprise is an integrated approach. An integrated approach includes many methods: mathematical methods, calculation of the integral performance indicator, rating method, vertical and horizontal analysis of the balance sheet and income statement. There is also a balance, ratio and margin campaign. The last approach, but no less significant, is the factorial approach, the essence of which is the quantitative characterization of interrelated phenomena, which is carried out with the help of indicators.

References

1. Vozzhenikov A.V. The National Security Paradigm of Reforming Russia: a monograph. Moscow, EDAS-PAK Publ., 2000, 360 p.
2. Igonina L.L. [Economic security of Russia in the system of macroeconomic investment criteria]. *Natsional'nye interesy: priority i bezopasnost' = National Interests: Priorities and Security*, 2013, no. 2, pp. 49–57.
3. Tatarkin A.I., Kuklin A.A. [Changing the paradigm of region's economic security research]. *Ekonomika regiona = Economy of Region*, 2012, no. 2, pp. 25–39.
4. Gradov A.P., Il'in I.V. National Economic Security: Foundations of Analysis of Conditions and Counteraction to Threats. *Economics of Contemporary Russia*, 2005, no. 3, pp. 88–101.
5. Farber, V. (2018). Financial aspects of economic security. *ITMO Scientific Journal, Series of Economics*, 4, 54–55. <https://doi.org/10.17586/2310-1172-2018-11-4-52-61>

ФИО автора: *Рахимбаев Отабек Давлатбаевич*

Тошкент Гидрометеорология техникуми ўқитувчиси ва

Тошкент давлат Техника университети, 1 босқич магистранти

Название публикации: «ОРОЛ ВА ОРОЛБЎЙИ ҲУДУДИНИНГ ГЕОЛОГИК ЎРГАНИЛИШ ТАРИХИ»

Анотация: Мақолада Оролбўйи ҳудудининг табиий географик ўрганишлар тарихи таҳлил қилинди. Оролнинг тарихий географик номлари ўрганилди ва унинг регионал табиий географик тадқиқот объекти эканлигининг илмий ва услубий асослари таҳлил қилинган.

Калит сўзлари: *Оролбўйи ҳудудлари, Орол денгизи, Оксус, Яксарт Геродот Страбон, Р.И.Ленц, Идриси, Ал-Вардий, Бакрон, Женкинсон, Абулғози*

Кириш: Дунёдаги тарихий ва географик адабиётларда, жумладан қадимий манбаларда Геродот (э.а. V аср) ва Страбон (э.а. I аср) асарларида Амударё дельтасидан Орол денгизигача бўлган ҳудудлар тўғрисида илк маълумотлар келтирилган. Аммо ўтган асрнинг 70-йилларида Р.И.Ленц ва бошқалар томонидан тасдиқланганидек, Геродот ҳам, Страбон ҳам Оксус (Амударё) дельтасидан Орол денгизигача бўлган ҳудудлар рельефи табиати, сувлари тўғрисида ишончли маълумотга эга бўлмаган.

Орол ва Оролбўйи ҳудуди ҳақидаги кейинги маълумотлар Махмуд Кошғарий, Абу Райҳан Беруний, Абулғозийхон ва бошқаларнинг фундаментал асарларида келтирилган.

XVI-XVII асрларгача европанинг таниқли картографлари тузган хариталарда Орол денгизи тасвирланмаган. Оксус (Амударё) ва Яксарт (Сирдарё) нинг Каспий денгизига қуйилиши кўрсатилган.

Орол денгизи табиий географик объект сифатида олим ва саёҳатчиларни қизиқтириб келган. Орол денгизининг табиати, географик ўрни, текширилиш тарихи бир қанча илмий адабиётларда озми-кўпми ёритилган. Орол денгизи билан боғлиқ муаммолар минг йиллар давомида содир бўлган табиий ва ижтимоий жараёнлар натижаси ҳисобланади. Ўрта Осиё хусусан, Оролбўйи ўзининг бой, бетакрор табиати ва аҳолисининг меҳнатсеварлиги билан қадимдан кўплаб олимлар ва элчи-саёҳатчиларни ўзига жалб қилиб келган. Орол ва Оролбўйи табиати тарихини ўрганиш муҳим аҳамиятга эгаллиги билан ажралиб туради ва уни ёритишда қуйидаги 3 та даврга бўлишимиз мумкин:

- 1) Орол ва Оролбўйи ҳақидаги дастлабки маълумотлар даври (қадимги даврлардан XVII асргача);

- 2) Орол ва Оролбўйининг табиий географик жихатдан мукамал ўрганилган даври (XVII асрдан XX асрнинг 60-йилларигача);
- 3) Орол ва Оролбўйи муаммоси юзага келгандан кейинги ўрганилиш даври (XX асрнинг 60-йилларидан ҳозирги вақтгача).

Орол ва Оролбўйи ҳақидаги дастлабки маълумотлар даврига қадимги даврлардан XVII асргача бўлган вақт оралиғи киритилди. Орол ва Оролбўйи ҳақидаги дастлабки маълумотларни бир қанча олимлар (Берг, Бартольд, Толстов, Гумилев, Ҳасанов) нинг асарларида учратамиз. Бу даврда тадқиқотчилар Орол денгизи ва унга яқин ҳудудлар ҳақида умумий тасаввурга (номи, қандай дарёлар қуйилади ва б.) эга бўлишган. Орол денгизи Ка спий денгизидан алоҳида, Амударё, Сирдарё ва бир қанча кичик дарёлар қуйиладиган ички кўл сифатида биринчи марта Ремезовнинг (1697 й) картасида тасвирланган. Француз сарой географи Делилнинг 1723 йилда тузган картасида Орол денгизи биринчи марта “Орол” деб номланган.¹ Денгизнинг “Орол” деб номланишига бир қанча изоҳлар мавжуд (Мурзаев, 2001).

- 1) Унда кўпгина (300 дан ортиқ) оролларнинг мавжудлиги:
- 2) Кўнғир ва кулранг текисликлар орасида ҳаворанг сувли денгиз оролга ўхшаб ажралиб туриши:
- 3) Кўпчилик дарёлар дельталарида кўплаб оролларни ҳосил қилади.

Амударёнинг бир қанча оқимларининг денгизга қуйилиш жойини кишилар олдиндан Орол деб, унинг аҳолисини оролликлар деб аташган. Ўша жой номидан кўл Орол номини олган. Кўп ҳолларда кўл ва денгизлар унинг яқинидаги шаҳар ва вилоятлар номини олганлиги маълум. Орол денгизи ҳам бундан мустасно эмас. Адабиётларда ушбу ноёб сув ҳавзасининг турли даврларда ва турли муаллифларда 10 дан ортиқ номлар билан аталганлигини учратиш мумкин (1-жадвал). Шундай қилиб, Орол ва Оролбўйи ҳақидаги дастлабки маълумотлар даврида денгиз ва унга яқин ён-атрофлари ҳақида умумий тасаввурга эга бўлишган.

1-жадвал

Орол денгизининг тарихий географик номлари*

№	олимлар (манбалар)	давр (аср)	номланиши
1	Птолемей	II	Окс кўли
2	Хитой манбалари	II-IV	Шимолий денгиз
3	Аммиан Марцеллин	IV	Окс ботқоқлиги
4	Ибн Ҳурдодбеҳ	IX-X	Қурдор кўли
5	Ал-Масъудий	X	Журжония кўли

¹ Аширбеков У., Зонн И. Арал: история исчезающего моря. - Душанбе, 2003. -С. 23.

6	Абу Райхон Беруний, Худуд ул-олам, Истахрий, Ибн Ҳавқал, Казвиний	X, XIV	Хоразм кўли
7	Идриси, Ал-Вардий	XII, XIV	Ховоразм кўли
8	Бакрон	XIII	Жанд кўли
9	Женкинсон	XVI	Хитой кўли
10	Абулғози	XVII	Сир денгизи
11	Книга Большому Чертежу	XVI-XVII	Кўк денгиз

* жадвал Берг. Л.С.(1908), Ҳасанов Ҳ. (1981) маълумотлари асосида тузилган

Бунинг сабаблари, Р.И.Ленц ёзганидек, XVIII аср бошларига қадар барча европа географларига Орол денгизининг мавжудлиги ҳақида ҳеч нарса маълум эмас эди. XVIII асрда Амударёнинг куйи оқими тўғрисида деярли ҳеч қандай қўшимча янги маълумот қўшилмади. Фақат Бекович-Черкасскийнинг ҳарбий экспедицияси (1717-1718) Амударёнинг Оролга қуйилишини тасдиқлади.

Орол ва Оролбўйининг табиий географик жиҳатдан мукамал ўрганилишида рус тадқиқотчиларнинг ўрни ниҳоятда каттадир. XVIII асрга келиб, Ўрта Осиёнинг бой табиати русларни қизиқтира бошлаганлиги маълум. Шу сабабдан ҳам бу ўлкага бир қанча илмий экспедициялар уюштирила бошланди. Бу экспедицияларнинг асосий мақсади ўлканинг табиати, табиий ресурслари ва аҳолисини яқиндан билиш ва ўрганишдан иборат эди.

Орол тарихини, балки Орол денгизини биринчи бўлиб, комплекс ўрганган ва дастлабки табиий-географик таҳлилини берган олим бу – Л.С.Бергдир.

Олимнинг 1898-1903 йил ва 1906 йилларда Орол денгизи ва унинг атрофларида олиб борган изланишлари натижасида тўпланган жуда катта ҳажмдаги маълумотлар бир қатор илмий мақолалар ва китобларга асос бўлди. Улар асосида юзага келган “Аральское море” монографик асари алоҳида эътиборга сазовордир. Ушбу асар 554 бетлик катта китоб бўлиб, муаллифнинг Орол денгизи ва унинг атрофларида олиб борган илмий тадқиқотларининг натижасидир.

Л.С.Бергнинг тадқиқотларидан кейин Орол ва Оролбўйи табиий географик жиҳатдан яхши ўрганилган табиий географик объектга айланди.

Фойдаланилган адабиётлар

1.М.М. Закиров , О.Д.Рахимбаев, А.К.Жетписбаева., Орол ва Оролбўйи худудининг геологик ва метеорологик ўрганилганлиги // Scientific progress Scientific Journal VOLUME #3 3 , ISSUE #1 1, JANUARY 2022

2.Ибрагимова Р.А. Орол денгизининг дастлабки табиий географик таҳлили // Ўзбекистон география жамияти ахбороти. - Т., 2008.

3.Ибрагимова Р.А. Орол денгизининг тарихий географик номлари // География ва география таълими ёшлар нигоҳида: кеча, бугун, эртага. ЎзМУ иқтидорли талабалари ва ёш олимларининг республика илмий-амалий конференцияси материаллари, 6-8 май. - Т., 2008.

4.Аширбеков У., Зонн И. Арал: история исчезающего моря. - Душанбе, 2003

5.Хасанов И.А Оценка природных территориальных комплексов Каршинской степи для оросительной мелиорации. - Т., «Фан» 1981.

6.Берг. Л.С. Аральское море, опыт физико-географической монографии. - М., 1908.

ФИО авторов: *Ahmedova Pokiza Rustam qizi*

Nukus davlat pedagogika instituti, Turkiy tillar fakulteti, O'zbek tili va adabiyoti yo'nalishi 1-bosqich talabasi

Elmurodov Azizjon G'ayratovich

Nukus davlat pedagogika instituti, Turkiy tillar fakulteti, O'zbek tili va adabiyoti yo'nalishi 2-bosqich talabasi

Название публикации: «OZOD SHARAFIDDINOVNING “O'LSAM, AYRILMASMAN QUCHOQLARINGDAN ”MAQOLASINING TAHLILI»

ANNOTASIYA: Ozod SHarafiddinov – adabiyotshunos ,adabiy tanqidchi hisoblanadi .Uning bir qancha kitoblari nashrdan chiqan . U Qo'qon shahrida dunyoga kelgan. Ozod SHarafiddinov o'zbek adabiyoti durdonalarini mohir zargar singari sinchiklab tahlil etdi. Hali el nazariga tushmagan o'nlab iste'dodlarni kashf qildi.

KALIT SO'ZLAR: Vatan tuyg'usi, vatan tushunchasi, Ozod Sharafiddinov, kitoblari, maqolalari.

Mustaqilik yillarida Ozod Sharafiddinov ham adabiy tanqidchi ham tarjimon ham jamoat arbobi sifatida ulkan ishlarni amalga oshirdi. Ozod Sharafiddinov o'zbek adiblari madaniyat –san'at arboblari , olimlar haqida o'nlab maqolalar yozdi. U jahon adabiyotining ko'plab namoyondalari asarlarini o'zbek tiliga tarjima qildi.

Ozod sharafiddinovning “O'lsam ayrilmasman quchoqlaringdan “ maqolasida vatanparvarlik, vatan tushunchasi, vatani sevish ardoqlash keng yoritilgan.

Vatan .Vatan tuyg'usi. Vatan muhabbati. Nimadir bular?Bular qanday sehrli qudratki , hali voyaga yetmagan , dunyo ko'rmagan ,turmushning past- balandlaridan bexabar , o'yin- u sho'xliklardan o'zga dardi yo'q bir o'smirning yuragiga jo bo'lib olib , butun umr uning xatti- harakatini , yurish turishini boshqarib turadi? Bu tuyg'u inson farzandida tug'ma bo'larmikan ? Yoki go'dok ona suti bilan birga bu tuyg'u uning tomirlariga yugurarmikan?

Shuning uchun men “o’lsam ayrilmasman quchoqlaringdan “ deya bot –bot takrorlaganimda bilamanki , men vatanimga kerakman. Vatanim yo’lidagi bir ishni qilishni istagan odam avvalo tarixga kirish haqidagi o’ylarni bir chekkaga yig’ishtirib qo’yimg’i kerak; chunki bir shoir aytganidek , avval ishni qoyil qilmoq kerak , shon-shuhrat esa keyin bo’laveradi. Mana so’zlar yodimizga tushganida atoqli shoirimiz G’afur G’ulomning quydagi satrlari esga tushadi :

Shuhrat qoldirmoqqa Gerostratdek

Diana ma’badin yoqmoq shart emas.

Ozod sharafiddinov uchun Vatanga muhabbat , uning oldidagi farzandlik burchini ado etish mas’uliyati umrining bosh masalalaridan biri bo’lgan edi. Maqolasida u kamatarlik bilan o’zining ona yurtimiz madaniyati , fani, ta’lim- tarbiya sohasi rivojiga qo’shgan ulkan hissasi to’g’risida bir og’iz gap aytmaydi. Zamonaviy adabiyotshunosligining taraqqiy etishiga Ozod Sharafiddinovning kata xizmatlari singgan.

Shidatli umri davomida juda ko’p yurtlarni ko’rgan , yer yuzining eng go’zal go’shalari , dunyo madaniyatining eng ilg’or markazlari to’g’risida jild- jild kitob o’qigan va barcha ko’rgan –bilganlarini sarhisob qilib, buyuk haqiqatni o’zi kashf etgan mutafakkir inson –Ozod Sharafiddinov avlodlarga mana bunday vasiyat qoldiradi:

“ Siz bilan bizga Alloh O’zbekiston deb atalgan , tuprog’ida oltin gullaydigan, qishlarida bahor shivirlaydigan, tog’ desa tog’i bor, bog’ desa bog’ bor , har tongda bulbullar madhini o’qib tamom qila olmaydigan bir yurtni Vatan qilib bergan ekan, buning uchun o’zimizni BAXTLI deb bilmog’imiz kerak”. Men shu vatanda tug’ilganimdan faxrlanaman .Ozod Sharafiddinov aytganidek biz o’zimizni baxtli his qilmog’imiz kerak.

Foydalangan adabiyotlar:

1. G’. G’ulom nomidagi nashriyot – matbaa ijodiy uyi Toshkent -2019

2. WWW. ADABIYOT . UZ

3. WWW ZIYO. UZ COM.

ФИО авторов: *Ahmedova Pokiza Rustam qizi*

Nukus davlat pedagogika instituti, Turkiy tillar fakulteti, O'zbek tili va adabiyoti yo'nalishi 1-bosqich talabasi

Elmurodov Azizjon G'ayratovich

Nukus davlat pedagogika instituti, Turkiy tillar fakulteti, O'zbek tili va adabiyoti yo'nalishi 2-bosqich talabasi

Название публикации: «ALISHER NAVOIY IJODINING O'ZIGA XOS XUSUSIYATLARI VA BADIY IFODAVIYLIGI»

Anotatsiya. Maqolada Alisher Navoiyning ijodiy faoliyati va unda xalqimizga xos ezgu fazilatlarining ulug'lanishi, tarbiyaviy ahamiyati, uning o'zbek adabiyotiga qo'shgan ulkan hissasi haqida so'z yuritilgan.

Kalit so'z: g'azal, doston, adabiyot, ijodiy meros, tasavvuf ta'limoti, komil inson.

Tarixdan ma'lumki, yurtimizda o'zbek adabiyotining rivojiga beqiyos hissa qo'shgan buyuk so'z ustalari, mutafakkirlar yetishib chiqqan. Aynan ularning qilgan ilmiy ishlari va izlanishlari ortidan tilimiz yildan-yilga boyib bormoqda. Alisher Navoiy ana shunday buyuk so'z ustalaridan biri desak aslo mubolag'a bo'lmaydi. Chunki uning qalami ostidan chiqqan so'zlari va g'azallari shunchalik ma'no tovlanishlari bilan namoyon bo'ladiki uni o'qib o'rgangan kishining hayrati oshadi va adabiyotga qiziqish uyg'onadi. Alisher Navoiy ijodi faqat turkiy xalqlarga emas, balki chet el xalqlariga ham ma'lum va mashhurdir. Buni Tokio, Moskva, Boku kabi davlatlarda ulug' bobomiz haykali o'rnatilganidan bilishimiz mumkin. Navoiy bolalik chog'laridan to umrining oxirigacha ijod qilib o'zidan o'lmas ijod namunalarini meros qoldirgan. U g'azal mulkining sultoni va o'zbek tilining asoschisidir. Bu bejiz aytilmagan. Hammamiz bilamizki, tarixda g'azal bitmagan, undagi so'zlar go'zalligidan bahra olmagan ijodkor bo'lmasa kerak.

Alisher Navoiy ijodining asosini g'azallar tashkil qiladi. Shoir g'azallari orqali tasavvuf ta'limotini rivojlantirgan. Ya'ni u g'azallarida yor obrazi orqali Ollohga bo'lgan cheksiz mehr-u muhabbatini, ichki kechinmalarini kuylagan. Navoiyni

dunyoga tanitgan asarlaridan yana biri bu “Xamsa” asaridir. “Xamsa” Navoiy dahosining yuksak mahsuli hamda millatimiz tafakkuri va ma’naviy qudratining timsolidir. Undagi besh doston bir-biriga ich-ichidan bog’langan bo’lib, jamiyatdagi ijtimoiy masalalar qalamga olingan. Bu besh dostonidan biri bo’lgan “Farhod va Shirin” dostonida yozuvchi Farhod misolida komil inson obraziga ta’rif berib o’tgan. Unda komil inson yuragida hech qanday g’ubor va qora niyat bo’lmagan, barkamol va mukammal inson sifatida tasvirlanadi. “Hayrat ul-abror” dostonida esa har bir kishi uchun tarbiyaviy ahamiyatga ega bo’lgan ko’plab ibratli ma’lumotlar berilgan. Bu esa uni o’qigan kitobxon uchun g’oyatda katta ma’naviy ozuqa beradi.

Navoiy ijodini uzoq yillar davomida jiddiy o’rgangan taniqli adabiyotshunos Abdulqodir Hayitmetov shunday deb yozgan edi: “Mabodo Navoiy boshqa asar yozmasdan faqat “Xazoyin ul-ma’oniy”ni, hatto uning tarkibidagi bitta devon-“G’aroyib us-sig’ar” yoki “Navodir ush-shabob”, yoxud “Favoyid ul-kibar”ni yaratganda ham adabiyotimiz tarixida eng ulug’ shoirlarimizdan biri bo’lib qola berar edi². Biz Alisher Navoiyning ijodini o’rganar ekanmiz uning buyuk so’z ustasi va tengsiz yozuvchi ekanligiga guvoh bo’lamiz. Ularning yaratgan asarlari hozir ham barchamiz uchun bir ibrat maktabi bo’lib kelmoqda. Buni prezidentimiz Shavkat Mirziyoyevning ushbu fikrlaridan bilishimiz mumkin: “Mutafakkir shoirimizning “Odamiy ersang, demagil odami, Onikim, yo’q xalq g’amidin g’ami”, degan satrlarida qanchalik chuqur ma’no bor. Ya’ni, bu dunyoda insonlarning dard-u tashvishlarini o’ylab yashash-odamiylikning eng oily mezonidir. Xalqning g’amidan uzoq bo’lgan insonni odam qatoriga qo’shib bo’lmaydi, deb uqtirmoqda ulug’ bobomiz. Bu o’mas satrlar bugun bizning hayotimiz bilan, bizning orzu-intilish va amaliy harakatlarimiz bilan naqadar hamohang ekani odamni hayratga soladi.³ Shunday ekan har birimiz Navoiy ijodini qunt bilan o’rganmog’imiz darkor. Chunki Navoiyni bilmaslik bu o’zligimizni, o’z tilimizni bilmaslik bilan barobar. Navoiy ijodida o’zbek xalqiga xos mehr-oqibat, sevgi-muhabbat, hamjihatlik, kamtarlik, do’stlik kabi ezgu fazilatlar

² To’xliyev B, Karimov B, Usmonova K. O’rta ta’lim muassasalarining 10-sinf va o’rta maxsus, kasb-hunar ta’limi muassasalarining o’quvchilari uchun darslik-majmua. Toshkent: O’zbekiston milliy ensiklopediyasi, 2017-B.105.

³ Mirziyoyev Sh. Buyuk kelajagimizni mard va olijanob xalqimiz bilan birga quramiz. Toshkent: O’zbekiston, 2017.- B.112.

tarannum etilgan. Birinchi prezidentimiz Islom Karimov ham Navoiy ijodiga baho berib shunday degan edilar: “Agar bu ulug zotni avliyo desak, u avliyolarning avliyosi, mutafakkir desak, mutafakkirlarning mutafakkiri, shoir desak shoirlarning sultonidir”⁴. Demak, buyuk bobomizning ilmiy merosini ko’z qorachig’imizdek asrashimiz va ularning munosib davomchisi bo’lishga harakat qilmog’imiz lozim.

Foydalanilgan adabiyotlar:

- 1.To’xliyev B, Karimov B, Usmonova K. O’rta ta’lim muassasalarining 10-sinf va o’rta maxsus, kasb-hunar ta’limi muassasalarining o’quvchilari uchun darslik-majmua. Toshkent: O’zbekiston milliy ensiklopediyasi, 2017-B.105.
- 2.Mirziyoyev Sh. Buyuk kelajagimizni mard va olijanob xalqimiz bilan birga quramiz. Toshkent: O’zbekiston, 2017.- B.112.
- 3.Karimov I. Yuksak ma’naviyat-yengilmas kuch. Toshkent: Ma’naviyat,2008.- B.30
- 4.Adabiyot I qism.Umumiy o’rta ta’lim maktablarining 8-sinf uchun darslik-majmua. Toshkent-2014.

⁴ Karimov I. Yuksak ma’naviyat-yengilmas kuch. Toshkent: Ma’naviyat,2008.- B.30

ФИО авторов: *Azizov Shuxrat Shodmonovich* O'zbekiston Respublikasi Qurolli Kuchlari Kichik mutaxassislar tayyorlash markazi texnik tayyorgarlik sikl o'qituvchisi, mayor, Samarqand shahri.

Nazirov Sardorxo'ja Buvaxonovich O'zbekiston Respublikasi Qurolli Kuchlari Kichik mutaxassislar tayyorlash markazi texnik tayyorgarlik sikl katta yo'riqchisi, serjant, Samarqand shahri

Название публикации: «ZAMANOVIY AVIASIYA QUROL TEXNIKALARINING RIVOJLANISH XARAKATCHANLIGINI ISTIQBOLLARI VA YETAKCHI DAVLATLARNING TAQQOSLASH TAHLILI»

Аннотасија: *Ushbu maqolamda dunyoning yetakchi mamlakatlarini qo'shinlarida mavjud bo'lgan aviasiya qurol-texnikalarini rivojlantirish istiqbollarini tashkillashtirish va jangovar xarakatlar hududlarida qo'llanilgan tajribalariga tayangan holda bosqichma-bosqich O'R QK saflarini yangi zamonaviy samalyot va vertalyotlar bilan ta'minlash maqsadga muoffiqdir.*

Калит со'злар: *aviasiya, qurol-aslaha, saqlash, balandlik, mo'ljall, minalar, portlovchi uskuna, texnika, majmua, o'q-dorilar, agregatlar, jangovar to'plam, ta'mirlash, texnik xizmat ko'rsatish, ekipaj, oskolka.*

Aviasiyaning keyingi rivojlanishida erishilgan yutuqlar darajasi va tendensiyalari haqidagi to'liq tasavvurga, asosiy tipdagi jangovar samalyot va vertalyotlarning jangovar va texnik ko'rsatkichlari, hamda xususiyatlarini ko'rib chiqish bilan erishish mumkin. So'ngi yillarda bunday tipdagi samalyot va vertalyotlarning rivojlanishi yetakchi bo'lgan mamlakatlar armiyalari safidan joy egallagan.

Samalyot va vertalyotlarning kuch qurilmasining horijda rivojlanishi kerosin-dizel dvigatellarini joriy etish bilan tavsiflanadi, (bizda kerosin-dizel dvigatellar samalyotlarga oldingi davrlardan boshlab o'rnatilib kelingan). Bu yoqilg'ini eng tejimli sarflanishiga olib kelish orqali ishonchli yurishini sezilarli darajada oshirishga imkon beradi.

Aviasiya texnikalarining kuch qurilmasining rivojlanishidagi boshqa xarakterli yo'nalishlaridan biri - bu dvigatellarning ko'p turdagi yoqilg'i bilan (turli xil yoqilg'ida ishlaydigan dvigatel nazarda tutiladi) ta'minlashdir.



“Erbas gelikopter” kompaniyasi mutaxassislari tomonidan ishlab chiqilgan va turli vazifalarni bajarishga mo'ljallangan NH-90 “Si Layon” rusumli vertalyot NH-90NFH tipdagi jangovar ta'minot vertalyotining modifikasiyalangan varianti hisoblanadi. Asosiy variantdan farqli ravishda, “Si Layon” ga mahsus navigasiya uskunasi, atrofni kuzatish imkonini beruvchi radiolokasiya stansiyasi, yangi “o'ziniki o'zga” ni aniqlashtirish tizimi va ikkita 12,7 mm pulmyoti o'rnatilgan.

Ushbu jangovar mashina qayiqlar va kemalarga qarshi kurash olib borish, dengizda razvedka vazifalarini bajarish, qidiruv-qutqaruv operatsiyalari va tegishli yuklarni tashishda ishtirok etish, shuningdek F-124, F-125 tipidagi fregatlar, “Berlin” tipidagi kemalarni moddiy ta'minlash uchun mo'ljallangan. Vertalyot fyuzelyajini uzunligi 13,5 metr, ko'taruvchi vint diometri 16,3 metr, yuksiz holatdagi og'irligi 6,2 tonna, maksimal ko'tarilishi og'irligi 10,6 tonna.

Mashina og'irligi 2,5 tonnagacha bo'lgan turli yuklar yoki 20 nafar harbiy xizmatchilarni olib uchish, tezlikni soatiga 300 kmgacha yetkazishi va 800 km gacha bo'lgan masofani to'xtovsiz uchib o'tish mumkin. Bu tipdagi vertalyotlar 1973 yildan buyon Germaniya harbiy dengiz kuchlari tasarrufida bo'lib kelayotgan “Si King” MK41 vertalyotlarini almashtirishi ko'zda tutilgan.

ISPANIYA: Ispaniyada har tomonlama yaxshi tayyorgarlikka ega bo'lgan, zamonaviy qurol-yarog' hamda jangovar texnika bilan ta'minlangan milliy arimiya shakillantirilgan bo'lib, Harbiy havo kuchlari uning asosiy turlaridan biridir.

1911 yilda tashkil etilgan bu turdagi qo'shinlar o'z tarixi davomida birinchi va

ikkinchi jahon urushida, 1936-1939 yillarda mamlakatning o'zida sodir bo'lgan milliy-inqilobiy urushda, NATO ning Yugoslaviya va Liviyada olib borilgan jangovar xarakterida ishtirok etgan.



So'ngi ma'lumotlarga qaraganda xozirda Ispaniya HXK tasarrufida Yevropaning "Erbas defens end speys" korporasiyasi tomonidan ishlab chiqariladigan "Tayfun" 65 ta hamda AQShdan xarid qilingan G'-18 85 ta tipidagi qiruvchi samalyotlar, R-3 tipidagi patrul aviasiyasi samalyotlari 3 ta hamda KS-130 rusumli yoqilg'i quyuvchi samalyotlar 5 ta bor. Shuningdek, bu turdagi qo'shinlarga qarashli transport samalyotlari tarkibidan A400M 4 ta, S-212 48 ta, S-295 13 ta, SN-235 8 ta, A-310 2 ta, "Falkon-900" 5 ta, SL-215 14 ta, SL-415 4 ta tipdagi samalyotlar joy olgan. Bundan tashqari, jangovar texnika tarkibida AS-332 17 ta, AS-532 2 ta, EC-120 15 ta, S-76C 8 ta tipdagi 40 dan ortiq transport vertalyotlari ham mavjud. Bugungi kunda mamlakat HXK ni rivojlantirish uning boshqaruv va front orti organlari hamda tashkiliy-shtat tuzilmasini yanada takomillashtirish, yangi aviasiya texnikalarini xarid qilish, shuningdek mavjud samalyot va vertalyotlarni modernizatsiyalash yo'li bilan amalga oshirilmoqda. Xususan qiruvchi aviasiya uchun mo'ljallangan "Tayfun" tipidagi zamonaviy samalyotlarni ko'paytirish dasturi bo'yicha tegishli ishlar olib borilmoqda. 2024 yilgacha bu tipdagi samalyotlardan 72 tasi xarid qilinishi rejalashtirilgan. Ular yaqin istiqbolda Ispaniya HXK ning jangovar samalyotlar parki asosini tashkil etishi kutilmoqda. S-130N tipidagi eskirgan samalyotlarni almashtirish maqsadida Yevropaning "Erbas defens end speys" korporasiyasi tomonidan ishlab chiqariladigan A400M "Atlas" tipidagi transport samalyotlaridan 30 ta xarid qilish rejalashtirilgan. Ularning bir qismi yoqilg'i quyuvchi samalyot sifatida qayta jihozlanadi. Bundan

tashqari, S-212 tipidagi transport samalyotlarini asta-sekin yangi S-295 samalyotlari bilan almashtirish ishlari amalga oshirilmoqda. Shuningdek jangovar texnika tarkibini yanada to'ldirish uchun NN-90 tipidagi 6 ta vertalyot, MQ-9 "Atlas" tipidagi 4 ta uchuvchisiz uchish apparatlarini xarid qilish ko'zda tutilgan. Ma'lumot uchun jangovar aviasiya samalyotlari -80 dan ortiq, yordamchi aviasiya samalyotlari -30 dan ortiq, jangovar vertalyotlar -50 dan ortiq.

Xulosa qilganda Ispaniyaning zamonaviy HXX havo jangovar xarakatlar olib borish, yerdagi qo'shinlarni qo'llab-quvvatlash va chegaralangan ko'lamdagi havo tashuvlarini amalga oshirishga qodir.

Mamlakat harbiy rahbaryati bu turdagi qo'shinlarni zamon talablari asosida yanada takomillashtirish, ularning jangovar shayligini oshirish, harbiy transport aviasiyasi va vertalyotlar parkini yangilab borishga doimiy e'tibor qaratib kelmoqda.

NORVEGIYA: Konstitusion monarxiya davlati hisoblanuvchi Norvegiya qirolligi Shimoliy Yevropada, aniqrog'i, Skandinaviya yarimorollarini g'arbiy va shimoliy qismda joylashgan. NATOga a'zolik, AQShning alyans imkoniyatlarini yanada kengaytirish va unga global tashkilot maqomini berish borasidagi har qanday tashabbuslarini qo'llab quvvatlash Norvegiya harbiy siyosatining eng muhim ustvorliklari qatoridan joy olgan.

Mamlakat harbiy siyosiy rahbaryati fikriga ko'ra, NATO nafaqat milliy hududni himoya qilishda yordam beradi, balki Norvegiya uchun iqtisodiy jihatdan muhim ahamiyatga ega bo'lgan Arktika mintaqasida ham mamlakatni qo'llab-quvvatlaydi. Xozirgi davrda amalga oshirilayotgan harbiy isloxlarniasosiy yo'nalishlari 2016 yilda mamlakat hukumati tomonidan qabul qilingan "2017-2020 yillar moboynda Norvegiya Qurolli Kuchlarini qurish va ularni istiqbolda yanada rivojlantirish rejasi" hamda mudofaa vazirligi tomonidan 2019 yil fevralida tayyorlangan "2019-2026 yillar moboynda mudofaa sohasi uchun mo'ljallangan xaridlar rejasi"ga asoslangan. Norvegiya milliy armiyasinasosiy turlaridan biri hisoblangan HXX zimmasiga davlat havo chegaralarini muhofaza qilish, mamlakat havo bo'shliqlari va atrof dengizakvatoriyasidagi xarakatlarni nazorat qilib borish.



Xozirda HXX tarkibidan 4 ta jangovar aviasiya samalyoti eskadrilyasi, 2 ta yordamchi aviasiya samalyoti eskadrilyasi va 4 ta vertalyot eskadrilyasi, shuningdek, o'rtacha masofalarga mo'ljallangan boshqariluvchi zenit raketalari divizioni va 10 ta ko'chma zenit-raketa kompleksi batareyasi joy olgan. Qo'shin tasarrufida qurollar va harbiy texnika tarkibida 100 dan ortiq jangovar aviasiya samalyotlari G'-35A, G'-16A/V, R-3S/N "Orion" DA-20 "Jet Falkon" va 20 ta yordamchi aviasiya samalyotlari S-130J, "Super Gerkules" SAAB "Safari" 40 taga yaqin jangovar vertalyotlar NH-90 "Bell" "Si King", AW-101, 100 dan ziyod boshqariluvchi zenit raketalarini ishga tushirish qurilmasi bor. Tinchlik davrida harbiy aviasiya texnikasini joylashtirish uchun 2 ta asosiy (Budyo va Erlann) hamda 5 ta qo'shma (Annyoyya, Gardermuyen, Bardufoss, Ryugge va Evenes) aviabazadan, shuningdek, 3 ta joylashtirish punkti (Banak, Sula va Flyure) dan foydalaniladi. Zaruriyat yuzaga kelganda fuqoro aerodromlari yoki yirik avtomagestrallarning mahsus jihozlangan uchaskalardan ham HXX manfaatlarida foydalanish ko'zda tutilgan. Ko'p maqsadli qiruvchi samalyotlar xarid qilish dasturi doirasida AQShning "Loksid-Martin" konsernidan 10 ta G'-35 tipidagi samalyot olingan bo'lib, ularning bir qismi AQSh Harbiy havo kuchlarining Lyuk (Arizona shtati) aviabazasiga joylashtirilgan va asosan norvegiyalik uchuvchilar va texnik xodimlarini tayyorlash uchun foydalaniladi. Bundan tashqari mamlakat harbiy rahbaryati mavjud aviasiya parkini yangilash maqsadida 2024 yilgacha bo'lgan davrda R-3S/N "Orion" tipidagi patrul aviasiyasi samalyotlarini AQShda ishlab chiqarilgan R-8A "Poseydon" rusumli samalyotlar bilan almashtirishni rejalashtirilgan. Ma'lumot uchun jangovar aviasiya samalyotlari -100 dan ortiq, yordamchi aviasiya samalyotlari

-20 dan ortiq, jangovar vertalyotlar -40 dan ortiq va zenit-raketa komplekslari -100 dan ziyod.

Xulosa qilib aytganda Norvegiya harbiy rahbaryati milliy HXKni rivojlantirib borishni ustvor masalalaridan biri, deb hisoblaydi. Bunda aviasiya parkini yangilab borish va aerodrom-baza tuzilmasini mavjud kuch va vositalarni samarali qo'llash, shuningdek, undan Shimoliy alyans manfaatlarida foydalanish uchun qayta jihozlashga alohida e'tibor qaratilmoqda.

Xulosa qilib aytish lozimki, zamonaviy aviasiya qurol va texnikalarini jangovar shayligini yetarli darajada o'shlab turish ularning doyimi ravishda uzgartirishlar kiritishga qurol va texnikalarni modernizasiya qilishni talab qiladi.

Samalyot va vertalyotlarni modernizasiya qilish, ularning bir tomonlama kompanovkasini o'zgartirish doirasidan chiqqanligini ko'rsatmoqda va bo' masala yechimi xarbiy soxaning hamma yo'nalishlarini bog'lagan xolda olib borilishi talab qiladi.

Foydalanilgan adabiyotlar:

1. Aviasiya qurol-texnikalarini qo'llanishi – Belarus QK, 2014 yil.
2. «Методическое пособие по специальной подготовке подразделений BBC ВС Украина»
3. Harbiy havo transport vositalarini tuzilishi va ekspluatatsiyasi bo'yicha yo'riqnoma. ikkinchi kitob. (birinchi qismi) Belarusiya – 2009.

ФИО авторов: *Sarimsokov Shoyatbek Mutallibjonovich*, O'zbekiston Respublikasi Qurolli Kuchlari Kichik mutaxassislar tayyorlash markazi texnik tayyorgarlik sikl boshlig'i, podpolkovnik, Samarqand shahri.

Achilov Vadim Elmuradovich, O'zbekiston Respublikasi Qurolli Kuchlari Kichik mutaxassislar tayyorlash markazi texnik tayyorgarlik sikl katta o'qituvchisi, podpolkovnik, Samarqand shahri

Название публикации: «IKKINCHI JAHON URUSHI YILLARDA MODDIY-TEXNIK TA'MINOTINI YETKAZIB BERISHGA QO'SHGAN XISSALARI»

Аннотасија: *Ushbu maqolada ikkinchi jahon urushi vaqtida O'zbekistonlik o'g'lonlarni ko'rsatgan jasoratlari va janglar davomida kerakli bo'lgan moddiy-texnik vositalarni yetkazib berishda ham juda katta xissasini qo'shgan.*

Shuningdek, qo'shinlarimizdagi mahsus jangovar bo'linmalarni turli sharoitlarda va taktik vaziyatlarda moddiy va texnik ta'minotini amalga oshirishni tashkillashtirish tartibi bo'yicha tavsiyalar keltirilgan.

Калит со'злар: *ta'minot, qurol-aslaha, jangovar texnikalar, yuklar, tashish, optimal tarkibni aniqlash, shataklar, nominal yuk ko'tarishi, yengil va og'ir yaradorlar, aviasiya va artilleriya o'q-dorilari, ko'chirish.*

Ilmiy amaliy anjuman mavzusining naqadar muhim va dolzarb ekanligini tarixdagi buyuk insonlarning, ya'ni Buyuk Amir Temur bobomiz va rahmatli birinchi Prezidentimiz I.A.Karimovning fikrlari bilan asoslamochiman.

Buyuk Amir Temur sarkarda bobomiz shunday deydi: "Askari baquvvat yurtning eli boy bo'lur, eli boy yurtning askari baquvvat bo'lur" askar qachon baquvvat bo'ladi qachonki yaxshi ovqatlansa, yaxshi kiyinsa va yaxshi dam olsa, shuningdek birinchi Prezidentimiz I.A.Karimovning "Kimki o'z armiyasini boqmasa vaqti kelib boshqalar armiyasini boqishga majbur bo'ladi" deb bildirgan fikrlari mavzuning kecha ham, bugun ham, ertaga ham dolzarb bo'lishini isbotlaydi.

Umumiy harbiy safarbarlik urush yillarida O'zbekiston sanoati va qishloq xo'jaligi urush yillarida fan va madaniyat O'zbekistonliklarning urush jangohlarida ko'rsatgan jasoratlari insoniyat juda ko'plab urushlarni boshidan kechirgan bo'lib, bular ichida eng dahshatlisi, 50 mlndan ortiq kishining yostig'ini quritgan, XX asr fojiasi bo'lmish ikkinchi jahon urushidir. Olti yil (1939 yil sentyabr-1945 yil sentyabr) davom etgan bu urush yer sharining 80% aholisi joylashgan hududni o'z ichiga olgan 61 ta mamlakatni qamrab oldi.

Ikkinchi jahon urushini Angliya, Fransiya va SSSR kabi yirik davlatlar o'rtasidagi ixtiloflar, xususan, paydo bo'lgan dastlabki damlaridanoq tashqi siyosat strategiyasi "JAHON PROLETAR INQILOBI" mafkurasiga tayanib, butunjahon kommunistik imperiyasini tuzishga qaratilgan sovet davlati hamda Germaniya va Yaponiya kabi agressiv kuchlarning dunyoga hukmron bo'lish uchun intilishlari keltirib chiqardi.

Urushning asosiy aybdorlari jahonga hukmronlik qilish da'vosi bilan maydonga chiqqan Adolf Gitler va Iosif Stalin yurgizgan agressiv siyosat bo'ldi. Fransiya va Angliya siyosiy yetakchilarining javobgarligi shundan iborat bo'ldiki, ular bolshevizm xavfiga qarshi turuvchi kuchni tashkil qilish g'oyasi bilan Germaniyada gitlerchilar partiyasining mustahkamlashuviga yordam beribgina qolmasdan, Avstriyaning Germaniya tarkibiga qo'shib olinishiga (1938 yil mart) va Myunxen bitishuviga (1938 y sentyabr) yo'l ochib berdilar.

Bu esa, ikkinchi jahon urushining boshlanishi uchun asos bo'lib xizmat qildi. 30-yillar oxirlarida xalqaro keskinlikning va ikkinchi jahon urushining boshlanishida Stalin boshliq sovet rahbarlari kapitalistlarni o'zaro urushtirib, ularning kuchi kamayishi bilan qizil armiya kuchlarining qaqshatqich zarbasini berishga intilishlari va aynan shu maqsadda 1939 yil 23 avgustda Germaniya bilan 10 yil muddatga o'zaro hujum qilmaslik to'g'risidagi shartnomasi ularning javobgarliklarini tashkil qiladi. Sovet-german bitimining maxfiy qo'shimcha bayonnomasiga ko'ra, Germaniya bilan SSSR ta'sir ko'rsatish doiralari bo'lib olishgan edi. Ularning manfaatdor hududlari chegarasi Polshadan o'tgan bo'lib, G'arbiy Ukraina va G'arbiy Belorussiya hududlari hamda Boltiq bo'yi mamlakatlari SSSR ta'sir doirasidagi hudud ekanligi Germaniya tomonidan tan olingan edi.

Eng so'nggi tarixiy tadqiqotlar "Avgust bitimi" mamlakat xavfsizligini mustahkamlab, sovet-german urushining boshlanishini orqaga surgan emas, balki, ikkinchi jahon urushini va unga SSSR ning tortilishini tezlashtirgan hujjat bo'lganligini ko'rsatadi.

Chunki Germaniya davlatining ham, Sovet davlatining ham strategik maqsadlarini aks ettirgan bu shartnomaga muvofiq Germaniya bilan SSSR Polshaga bir vaqtda qo'shin kiritishlari lozim bo'lgan. Shunga ko'ra 1939 yil 1 sentyabrda fashistlar Germaniyasi Polshaga bostirib kirdi.

3 sentyabrda esa Angliya va Fransiya Germaniyaga urush e'lon qildilar hamda ikkinchi jahon urushi boshlandi. Natijada Germaniya ikki frontda urush holatida bo'lib qoldi. Gitler jahon jamoatchiligi ko'z o'ngida halokatli urush yong'inining asosiy aybdori bo'lib namoyon bo'ldi.

Stalin esa aynan shuni kutgan edi. U sovet qo'shinlarini 17 sentyabrdagina Polsha hududlariga kirita boshladi va Sharqiy Yevropaning xaloskori sifatida G'arbiy Belorussiya yerlarini bosib olib, keyinroq rasmiy ravishda SSSR ga qo'shib oldi. 1939 yil oxiri-1940 yil boshlarida bo'lgan sovet-fin urushi natijasida Finlandiya Leningrad va Murmansk oralig'idagi o'z yerlarini SSSRga berishga majbur bo'ldi.

1940 yil iyunda Estoniya, Latviya va Litva davlatlarini bosib olib, avgust oyida o'z tarkibiga kiritdi. O'z hududlarini bunday kengaytirish siyosati Germaniya va SSSRni 1939-1940 yillarda yanada yaqinlashtirdi.

G'arbiy Yevropada fashistlar Germaniyasi Polsha, Norvegiya, Fransiya, Belgiya, Gollandiya, Daniya, Lyuksemburg kabi davlatlar poytaxtlarini bosib olganda, sovetlar hukumati nemis qo'mondonligini tabriklab borgan. Kapitalistlar o'zaro urush natijasida zaiflashishini kutayotgan Stalin boshliq sovetlar hukumati bir zarba bilan Yevropani sovetlashtirishga tayyorlanar, buni zimdan his qilgan Gitler hukumati Stalindan xavfsirar, ularning har biri "Hujum qilmaslik haqidagi bitim"ini o'zi uchun

qulay bo'lgan paytda bekor qilishni oqilona ish deb o'ylardilar. Aynan shu narsa ikkita "do'st" davlat o'rtasidagi muqarrar urushni tezlashtirdi.

1941 yil 22 iyul yakshanba kuni tongotarida avgust shartnomasini buzib, fashistlar Germaniyasi SSSR ga hujum boshladi. Germaniya bilan uning ittifoqchilari-Italiya, Finlandiya, Vengriya, Ruminiya, Bolgariya ham Sovet Ittifoqiga qarshi urushga kirdilar.

Bu urushga majburan tortilgan Sovet Ittifoqi xalqlari mustamlaka asoratida bo'lgan barcha respublikalar shu jumladan, O'zbekiston xalqlari uchun og'ir sinovlar vaqti va ularning nemis fashist bosqinchilariga qarshi fidokorona kurashi boshlandi. Urushning dastlabki kunlaridanoq, butun mamlakatda bo'lganidek, O'zbekistonda ham partiya tashkilotlari tomonidan mitinglar va yig'ilishlar tashkil qilindi. 1941 yil 22 iyunda Toshkent to'qimachilik kombinatining ishchilari ana shu daqiqadan boshlab o'zlarini Vatan himoyasiga safarbar qilingan deb hisoblashlarini bildirdilar.

23-24 iyunda Samarqand, Buxoro, Andijon, Namangan, Farg'ona, Nukus va boshqa shaharlardagi yig'ilishlarda Vatan himoyasi uchun har qanday vazifani bajarishga shay ekanliklarini bildirgan o'zbekistonliklar harbiy komissarliklarga frontga ko'ngilli sifatida jo'natishlarini so'rab arizalar bera boshladilar.

Arxiv hujjatlarining dalolat berishicha, urushning dastlabki kunlarida respublikaning shahar va tuman harbiy komissarliklariga 14 mingdan ortiq ariza tushgan. Bu o'zbekistonliklarning o'z vatanparvarlik burchlarini, har bir urush insoniyat boshiga kelgan ofat ekanligini yuksak darajada anglab, urush olovini yoquvchilarga qattiq nafrat bilan qarashliklarini ko'rsatadi.

Chunki boshlangan urush yuqori hokimiyat rahbarlari orasida sarosimalikni keltirib chiqargan bo'lib, faqat 29 iyundagina Xalq Komissarlari Kengashi nomidan joylarga ko'rsatmalar jo'natib, unda urush ahvolni keskin o'zgartirib yuborganligi, Vatan jiddiy xavf ostida qolganligi, barcha ishlarni harbiy izga solish uchun tez va qat'iy ravishda qayta qurishni amalga oshirish zarurligi ko'rsatilib, "hamma narsa front uchun, hamma narsa g'alaba uchun!" chaqirig'i talab darajasiga ko'tarilgan edi.

1941 yil 30 iyunda I.V.Stalin boshchiligida Davlat Mudofaa ko'mitasi tashkil etilib, davlat, harbiy va partiyaviy hokimiyat uning qo'liga o'tdi.

Stalin hukumat nomidan 3 iyulda radio orqali xalqqa murojaat qilib, haqiqiy ahvolni bayon qildi.

Qurolli Kuchlarga strategik rahbarlikni amalga oshirish uchun Oliy Bosh ko'mondon karorgohi tashkil etilib 8 avgustda Stalin Oliy Bosh ko'mondon lavozimini qabul qildi. Barcha muhim harbiy-siyosiy qarorlarni qabul qilish xaqiqatdan uning qo'lida to'plangan bo'lib, bu qarorlar DMK yoki VKP (b) MK Siyosiy byurosining qarorlari sifatida rasmiylashtirilgan. Urushning dastlabki kunlaridanoq sovet xalqi-o'zbekistonliklar ham bosqinchilar ustidan g'alabaga erishishga butun kuchlarini baxshida etdilar.

Mustabid tuzum zulmi ostida ezilayotgan xalqlar qandaydir g'oyalarni emas, balki ona-yurt-Vatanlarini himoya qildilar. O'zining vatanparvarlik burchini yuksak darajada his qilgan o'zbek xalqi fashizmdan faqat SSSRni emas, eng avvalo O'zbekistonni himoya qilishni, uni yana bir bosqinchidan saqlab qolishni maqsad qilib qo'ygan edi.

O'rta Osiyo harbiy okrugi front uchun 1941 yil iyundan 1942 yil oxirigacha harbiy safarbarlik asosida 109 ta harbiy qo'shilma tuzdi, harakatdagi armiyaga va Oliy Bosh qo'mondonlik qarorgohi rezerviga 86 diviziya va brigada jo'natdi.

O'zbekiston hukumati milliy harbiy qo'shilmalar tuzish tashabbusi bilan chiqdi. 1941 yil 13 noyabrdan 1942 yil martigacha 14 ta milliy harbiy qo'shilma, jumladan, 9 ta o'qchi brigada, 5 ta otliq askarlar diviziyasi tuzilib frontga jo'natildi. Umuman, urush boshlarida 6,5 million kishidan iborat bo'lgan O'zbekiston aholisining 1.433.230 tasi urushga safarbar etilgan. Ularning ko'pchiligi mardlik namunalarini ko'rsatib, jangovar orden va medallar bilan taqdirlandi. Chunki ota va onalar, O'zbekiston xalqi o'z o'g'lonlarini frontga jo'natar ekanlar, ularga bosqinchilarga qarshi sharaf bilan kurashish, o'tmishda bosqinchilarga qarshi kurashlarda g'olib chiqqan qahramonlarning jangovar jasoratlaridan namuna olishni, mard, botir askar bo'lib, dushmanlar ustidan g'alaba qozonishlarini tilab qolgandilar. Harbiy vaziyat front orqasini mustahkamlash yuzasidan shoshilinch chora-tadbirlar ko'rishni talab qildi. Xalq xo'jaligini qayta qurib, harbiy izga tushirish umumiy dasturning tarkibiy qismi bo'ldi. O'zbekiston iqtisodiyoti ham harbiy vaziyatdan kelib chiqib zudlik bilan front manfaatlariga bo'ysundirildi.

Respublika sanoat korxonalarini urush boshlanishi bilan qayta qurilib, mudofaaga zarur mahsulotlar ishlab chiqarishga o'tkazildi. qayta qurish grajdanlar urushi yillarida sinovdan o'tgan harbiy-kommunistik usullar bilan amalga oshirildi.

26 iyundan boshlaboq mamlakatda ishchilar va xizmatchilar uchun ishdan tashqari vaqtda majburiy ishlab berish joriy etildi. Katta yoshdagilar uchun ish kuni olti kunlik ish haftasida 11 soatgacha uzaytirildi. Aslida ish kuni 12-14 soatga cho'zilardi. Ta'tilga chiqish bekor qilindi.

Korxonalarda front brigadalari nomini olgan brigadalar tuzila boshladi, dastlab oktyabrda "Tashselmash" zavodida tashkil etilgan bo'lsa, 1942 yil boshlarida ularning soni 1,5 mingga yetgan. 1942 yil o'rtalariga kelib xalq xo'jaligini qayta qurib, harbiy izga o'tkazish O'zbekistonda asosan oxiriga yetkazildi. O'lka aholisi an'anaviy vatanparvarligining ajoyib namunalaridan biri frontga umumxalq yordami ko'rsatish edi. O'zbekistonliklar urushning dastlabki kunlaridanoq mudofaa jamg'armasini tashkil etish harakatida faol ishtirok etdi.

Mudofaa jamg'armasiga ishchilar, ziyolilar bir kunlik ish haqlari, "kommunistik shanbalik"larda ishlab topilgan pullar, fuqarolarning shaxsiy jamg'armalari, qimmatbaho boyliklari, davlat zayomlari, buyumlar, oziq-ovqat mahsulotlari topshirilardi. Urushning dastlabki kunlarida respublika aholisidan 30 million so'mlik miqdorda pul, obligasiya va qimmatbaho buyumlar to'plandi.

O'zbekiston aholisi urush yillarida mudofaa jamg'armasiga jami 649,9 mln. sum pul va 55 kg.ga yaqin oltin, kumush va boshqa qimmatbaho metallar topshirdi. Bu jamg'arma hisobiga tank kolonnalari, aviasiya eskadrilyalari, bronepoyezdlar qurilib frontga jo'natildi. Aholi tomonidan issiq kiyimlar to'plash va tayyorlash keng avj oldi. Respublika aholisi urushning dastlabki olti oyi mobaynida 421,5 mingta turli issiq kiyimlar frontga yubordi.

Jangchilar uchun to'plangan buyumlar, oziq-ovqatlarni O'zSSR Oliy Soveti Prezidiumining raisi Y. Oxunboboyev (1885-1943) rahbarligidagi delegasiya frontning

oldingi marralariga yetkazib berdi. Ishchilar va xizmatchilar kuniga faqat 400-500 gr. past navli non olardi, qaramog'dagilar esa, yuqoridagi miqdordan 1,5 barobar kamroq olishardi. Aholiga go'sht, baliq, yog', yorma, makaron sotishda ham me'yorlangan taqsimot joriy qilindi. Me'yorlangan taqsimot qishloq aholisiga umuman tadbiiq etilmagan. qishloq mehnatkashlari mehnat kunlariga oladigan natura (mahsulot bilan) to'lovi va shaxsiy yordamchi xo'jaliklarida yetishtirilgan qishloq xo'jalik mahsulotlari hisobiga oziq-ovqat bilan ta'minlanishlari lozim edi. Lekin bu mahsulotlar juda cheklangan miqdorda edi.

4 yil urush mobaynida kolxozlar dehqonlarga amalda pul to'lamaganlar va mehnat kunlariga nihoyatda kam miqdorda mahsulot berganlar. Urush tufayli qiyin va og'ir sharoitda qolganiga qaramasdan ko'chirib keltirilganlarga, yarador va nogironlarga, frontga ketganlarning xotinlari va bolalariga ko'rsatgan g'amxo'rliqi o'zbek xalqining birlik va qardoshlarcha do'stlikka insonparvarlik bilan intilishining yorqin timsoli, ulkan ahloqiy kuch-qudrati va haqiqiy samimiy olijanobligining chin ma'nodagi isboti bo'ldi. O'zbekiston urush yillarida Rossiyaning bosib olingan rayonlardan-Ukrainadan, Belorussiyadan hammasi bo'lib bir milliondan ortiq kishini qabul qildi.

Ulardan 200 ming nafari bolalar edi. Aholi ularga turar-joy berib, o'zi siqilib yashadi, ko'chib kelganlarni to'ydirish uchun oxirgi bo'lak nonini ham bo'lib berdi, ular poyabzal, kiyim bosh to'pladi. Ularga 135 ming kv.m turar-joy maydoni ajratib berildi. Ko'chirib keltirilganlarni ishga joylashtirish yuzasidan katta ishlar amalga oshirildi. Faqat Toshkent shahrining o'zida 1941-1942 yillarda qariyb 240 ming kishi joylashtirildi va ish bilan ta'minlandi. Ko'chirib keltirilgan bolalarni qabul qilishni tartibli yo'sinda tashkil etish maqsadida respublika hukumatining qarori bilan 1941 yil oktyabrda evakuasiya qilingan bolalarni qabul qilish uchun markaziy punkt, tashkil etilib, joylashtirish bo'yicha respublika, viloyat, shahar va tuman komissiyalari tuzildi. Faqat 1941 yil 25 noyabrda 1942 yil oktyabrga qadar respublikaning evakuasiya punktlari orqali 15649 nafar bola o'tdi. Ko'pgina oilalar ikki va undan ortiq yetim bolalarni o'z tarbiyalariga oldilar.

Toshkentlik Shomahmudovlar turli millat farzandlaridan 14 bolani o'z oilalariga tarbiyaga oldilar. Kattaqo'rg'onlik Hamid Samadov oilasi 12 bolani asrab oldi. F. Kosimova, M. Jo'rayeva va Ashurxo'jayevalar 8 bolani o'z oilalariga oldilar. 1943 yilning oxiriga kelib shaharlarda 4672 bola, qishloqlarda esa, 870 bola o'zbek oilalari tomonidan tarbiyaga olingan edi. Urush arafasida respublikada 106 ta bolalar uyida 12 ming bola tarbiyalanayotgan bo'lsa, 1945 yilga kelib, ularning soni O'zbekiston viloyatlarida va Koraqalpog'istonda 263 ta bolalar uyida 31300 bolaga yetdi. 1943 yilda bolalar bog'chalarida tarbiyalanayotgan 53072 boladan 15108 nafari evakuasiya qilingan bolalar edi. Yuqoridagi aniq dalillar xalqimizning boshqa millatlarga bo'lgan mexr-muhabbatining, bag'rikenglik fazilatlarini aks ettiradi. Urush yillarida O'zbekistonga frontda yarador bo'lgan jangchilar ko'plab keltirildi. Urush boshlangandayoq respublika hukumati gospital bazasini tashkil qilishga kirishgan edi. 1941 yil 1 oktyabrgacha O'zbekiston sog'liqni saqlash xalq komissarligi tizimida 14950 o'ringa ega bo'lgan 47 gospital barpo etildi va zarur uskunalari bilan jihozlandi.

Faqat Moskva, Kalinin, Rostov va boshqa viloyatlardan 15900 o'rin-karovatga ega bo'lgan 48 gospital respublikamizga ko'chirib keltirildi va ishga tushirildi. Evakuasiya qilingan gospitallarga Toshkentdagi va O'zbekistonning boshqa yirik shaharlardagi eng yaxshi binolar ajratib berildi. 1942 yilning oxirida O'zbekiston hududida 39140 o'ringa ega bo'lgan 113 ta evakuasiya gospitallari joylashtirildi. Urush yillarida bu gospitallarga 164382 yarador keltirilgan bo'lib, ulardan 87 foizi davolanib chiqdi. Davolanayotgan jangchilar uchun to'laqonli ovqatlanishni tashkil qilish uchun 750 dan ortiq korxonalar, tashkilot, kolxoz va savxozlar gospitallarni otaliqqa oldi va butun o'zbek xalqi yaradorlarga g'amxo'rlik qildi. Yashin tezligida urush olib borish rejasiga ega bo'lgan nemis-fashist qo'shinlari shiddat bilan Sharqqa qarab harakat qilar edi. Xalqimizning fidokorona mehnatlari, jangchilarimizning qahramona jasoratlari sabab nemis-fashist bosqinchilariga qarshi olib borilgan, 43 kuni kam 4 yil (1941 yil 22 iyun-1945 yil 9 may) davom etgan urush g'alaba bilan yakunlandi. Lekin ikkinchi jahon urushi davom etardi. Ittifoqchi davlatlar bilan bo'lgan kelishuv va Sharqda xavf bo'lib turganligi sababli 1945 yil 9 avgustga o'tar kechasi sovet hukumati Yaponiyaga qarshi urush boshladi. 2 sentyabrgacha davom etgan bu jangda 6770 nafar o'zbekistonlik jangchilar ishtirok etib, Kvantun armiyasini mag'lubiyatga uchratishda, Yaponiyaning taslim bo'lishida o'z hissalarini qo'shdilar. N. Latipov, A. Karimov, U. Doniyorov kabi ko'plab hamyurtlarimiz yuksak harbiy mahorat va jangovar faolliklarini namoyish etdilar.

Ikkinchi jahon urushining g'olibona yakunlanishida o'zbekistonliklarning front va front orqasidagi jasoratlari katta hissa bo'lib xizmat qildi. 120 mingdan ortiq o'zbekistonliklar SSSRning orden va medallariga sazovar bo'ldi. Sovet Ittifoqi qahramoni unvoniga ega bo'lgan 300 dan ortiq jangchidan 75 tasi o'zbek o'g'lonlari edi. O'zbekistonlik 82 ta jangchi "Shuxrat" ordenining uchala darajasi bilan taqdirlandi. Italiya, Angliya, Fransiya, Yugoslaviya, Polsha, Chexoslovakiya, Vengriya kabi mamlakatlarning ordenlari bilan taqdirlangan hamyurtlarimiz bir necha ming kishini tashkil etadi.

O'zbekiston urushdan katta yo'qotish bilan chiqdi. 1939-1945 yillarda bo'lib o'tgan Ikkinchi jahon urushi frontlariga safarbar qilingan 1433230 kishidan 263005 kishi halok bo'ldi, 132.670 kishi nogiron bo'lib qaytdi. Urush yillarida asirga tushgan 6,2 mln. kishidan 4 mln. kishi halok bo'lgan, 1 mln. kishi "Vlasovchilar"ga qo'shilgan, tirik qolgan 1 mln. kishi esa nemis lagerlarini sovet lagerlari bilan almashtirishga majbur bo'ldilar.

Ular orasida nohaq jazolanganlardan yurtdoshlarimiz ham bor bo'lib, S. Abdullayev, L. Popov, K. Abramovich, P. Rustamov va boshqalar shular jumlasidandir. 1945 yilga kelib mamlakatda yaxshilik sari qat'iy o'zgarishlarni kutayotgan xalq yana mustabid tuzum asoratida qoldi. Ijtimoiy hayotdagi ziddiyatlar yashirinib barqarorlik vujudga keltirdiki, ular bu tuzumning muqarrar qulashini ko'rsatardi.

Katta qurbonlar evaziga bo'lsa ham o'zbekistonliklar insoniyatni fashizm balosidan qutqarishga munosib hissa qo'shdilar. Urushda halok bo'lganlar xotirasini tiklash va qadrlash maqsadida "Xotira" kitoblari tuzildi, poytaxtimiz markazida Xotira maydoni va motamsaro ayol yodgorlik majmuasi tiklandi. Bu ishlarga boshchilik qilgan yurtboshimiz farmoni bilan 9 may "**Xotira va kadrlash**" kuni deb e'lon qilindi. Hozirgi kunda hayot mehnat va urush faxriylarimizdan yosh avlod hamisha minnatdordirlar.

Xulosa tariqasida bizning xalqimizning fidokorona mehnatlari, jangchilarimizning qahramona jasoratlari sabab nemis-fashist bosqinchilariga qarshi olib borilgan urush g'alaba bilan yakunlandi.

Janglarni uzuluksiz olib borish maqsadida moddiy-texnik vositalarini o'z vaqtida yetkazib berishda xalqimiz katta mehnat qilgan desak adashmaymiz.

Foydalanilgan adabiyotlar:

1. O'zbekiston Respublikasi Qurolli Kuchlari "Vatanparvar" gazetasini 11-sonli chiqish bosmasi.
2. O'zbekiston Respublikasi Qurolli Kuchlari "O'zbekiston armiyasi" jurnali, 1 (19) soni.
3. Ijtimoiy tarmoqlardan.

ФИО автора: *Сафаров Шухрат Зафарович*, старший преподаватель цикла тактической подготовки центра подготовки младших специалистов ВС РУ, подполковник, г.Самарканд

Название публикации: «СОВЕРШЕНСТВОВАНИЕ МЕТОДИЧЕСКОГО МАСТЕРСТВА ПРЕПОДАВАТЕЛЕЙ ВЫСШИХ ВОЕННЫХ УЧЕБНЫХ ЗАВЕДЕНИЙ КАК ПЕДАГОГИЧЕСКИЙ ПРОЦЕСС»

В статье раскрывается сущность, содержание методического мастерства преподавателя высшего военного учебного заведения. Обоснованы пути, способы совершенствования методического мастерства педагогов.

The article reveals the essence and content of methodology – oriented skills of the lecturer at a military educational establishment. Substantiated are the ways and methods aimed at improving such skills.

В связи с усложнением задач подготовки выпускников военно-учебных заведений в настоящее время повышаются требования к профессиональной деятельности преподавателей, их методическому мастерству.

Проблема методического мастерства преподавателей не является новой, но по-прежнему признается актуальной.

Преподаватели сегодня объективно поставлены в ситуацию выбора и приоритета нового в содержании учебных дисциплин, смены парадигмы от объяснительно-разъясняющей к компетентностной, инновационного подхода при выборе и применении методов, средств активного обучения при подготовке и проведении учебных занятий с курсантами, слушателями.

Изучение педагогической, методической литературы, деятельности руководящего состава вузов, кафедр, педагогов по проблеме методического мастерства преподавателей позволяет констатировать, что единой точки зрения, в частности определения этого понятия нет. Так, А. И. Быков понимает методическое мастерство как часть педагогической техники, а С. Д. Резник – как элемент методической культуры.

В некоторых исследованиях методическое мастерство преподавателя признается как опыт педагогической деятельности, уровень профессиональной квалификации педагога. На взгляд автора, методическое мастерство преподавателя представляет собой синтез методических знаний, навыков, умений, личностных качеств, способности целеустремленно, качественно решать образовательные задачи, вооружать выпускников высших военных учебных заведений методикой обучения и воспитания личного состава подразделений. Методическое мастерство преподавателя – это высокая степень владения им способами, средствами достижения педагогических целей. Преподаватель есть субъект педагогической деятельности, работает ради достижения общей цели.

При этом взаимодействие строится на планирующей, руководящей и организующей роли педагога. Он направляет свои действия на научение обучающихся, проверку результативности своей работы. Способность эффективно вооружать курсантов и слушателей содержанием преподаваемых учебных дисциплин, умениями, навыками применения военной техники, оружия, управлять личным составом при выполнении учебно-боевых задач, частной методикой обучения, воспитания военнослужащих – основные грани методического мастерства.

Проблема методического мастерства – это прежде всего проблема личности и деятельности преподавателя, его творчества в образовательной деятельности. Основным генератором совершенствования методического мастерства педагога выступает развитое методическое мышление, предполагающее подбор методов обучения, воспитания, развития курсантов, слушателей с учетом содержания учебного материала, практической направленности.

Главными компонентами методического мастерства преподавателя признаны следующие: учебно-профессиональная мотивация, личностный, педагогический авторитет, знание содержания преподаваемых дисциплин, методики преподавания и учения.

Методическое мастерство преподавателя включает часть методической культуры, несет как общие черты личности педагога, так и индивидуальные особенности владеющего образовательными технологиями, методикой преподавания. Знание их содержания позволяет конкретизировать процесс повышения качества методического мастерства преподавателей.

Преподаватель становится мастером своего дела, профессионалом по мере того, как он осваивает и развивает методическую деятельность, овладевает методическим мастерством. История военной школы, методической мысли, деятельности преподавателей в современных условиях свидетельствует о признании положения – процесс развития методического мастерства педагога достигает цели, если он реализуется на основе следующих компонентов: когнитивном, операционно-деятельностном и личностном. Когнитивность (от лат. *cognition* – познание, понятие представление) – то, что касается действия или процесса познания, способности личности к умственному восприятию и переработке внешней информации. В когнитивном компоненте за счет усвоения предметных, психологических, методических знаний посредством организации, ведения профессиональной, методической работы в вузе, на кафедрах, а также самообразовательной деятельности личности педагога осуществляется процесс формирования, развития методического мастерства преподавателей.

Качества: - профессиональные - педагогическая направленность – методическое мышление - познавательная активность - методическая компетентность - самообразовательная деятельность

Умения: - аналитические - методические - прогностические – организаторские - учебно-технические - речевые - рефлексивные - контрольно-оценочные

Знания: - военно-специальные - психологические - педагогические – общей методики - частной методики - технологические Методическое мастерство преподавателя.

Преподаватели достигают цели в решении образовательных задач, если владеют методологией исследования проблем теории и практики подготовки выпускников, технологиями проведения учебно-методических мероприятий на основе реализации передового педагогического опыта. Сегодня возникла необходимость разработки новой модели преподавателя, которая бы соответствовала запросам высшего военного образования, его содержанию, методической подготовленности педагогов.

Именно операционно-деятельностный компонент непосредственно определяет процессуальную сущность процесса формирования, развития методического мастерства преподавателей. Этот компонент включает методические умения, навыки преподавателя. Инструментовка их во многом определяется содержанием учебного материала, формами и методами преподавания. Существенную роль в выборе методических приемов, средств играет состав, учебно-познавательные возможности обучающихся. Процесс формирования, развития методического мастерства преподавателей существенно зависит от личностного потенциала педагога, саморазвития с учетом требований настоящего времени. Образование в военном учебном заведении должно носить инновационный подход: организация и продвижение проектов от идеи до конечного результата. Стремление к творческой учебно-методической активности, направленность на поиск нестандартных решений, способность к саморазвитию способствуют более глубокому проявлению индивидуальности педагога. Этот интерес носит преимущественно личностно-творческий характер.

Творческий труд преподавателя проявляется в обновлении знаний в области преподаваемой учебной дисциплины, повышении психолого-педагогической, методической компетентности, внедрении передовых инновационных идей и опыта деятельности педагогов, совершенствовании, организации активной исследовательской практики курсантов, слушателей.

Педагог высшей военной школы достигает цели, если обладает профессионально значимыми качествами, а именно:

этическими, направленностью на взаимодействии субъектно-субъектных отношений, креативностью, способностью к генерации новых идей, взглядов, эффективной деятельности по решению профессиональных задач в ситуациях быстрых изменений в практике подготовки курсантов, слушателей, а также в системе боевой подготовки личного состава в войсках.

В современных условиях преподаватель поставлен в ситуацию применения нового в содержании науки, форм и методов обучения и воспитания.

Таким образом, личностный компонент раскрывает методическую деятельность преподавателя как специфический способ проявления качеств и способ реализации его сущностных сил. Исследованием установлено, что на процесс совершенствования методического мастерства преподавателей

существенное влияние оказывают причины объективного и субъективного характера:

во-первых, недостаточное обоснование общей методики как науки;

во-вторых, отсутствие единого подхода к оценке методической компетентности, мастерства преподавателей;

в-третьих, целеустремленное стимулирование педагогов к повышению уровня методического мастерства. В настоящее время мы наблюдаем целый ряд вызовов, диктуемых, во-первых, ростом объема учебной информации, подлежащей восприятию, осмыслению и усвоению, во-вторых, предъявлением высоких требований к знаниям, умениям, навыкам преподавателей. Возможность положительно ответить на эти вызовы в значительной степени зависит от их методического мастерства, поэтому активное овладение навыками, практическими приемами методики преподавания – одна из главных задач преподавателей. Процесс развития методического мастерства преподавателей показывает, что результаты определяются многими факторами. К их числу следует отнести: содержание и направленность методической деятельности; организацию и ведение работы в военном учебном заведении по совершенствованию методического мастерства всех преподавателей и, в частности, активное, целеустремленное становление начинающих педагогов; ведение образовательной деятельности преподавателей в направлении развития методического мастерства; изучение, обобщение, обмен опытом внедрения новых разработок кафедр, циклов по развитию методической практики педагогов с учетом инновационных подходов, стимулирования активной, целеустремленной методической практики преподавателей. Теоретические основы методического мастерства, практический опыт деятельности кафедр, преподавателей по планированию, ведению учебных занятий явились основаниями для разработки модели его совершенствования.

Методическое мастерство преподавателя оценивается непосредственно коллегами, самим педагогом и обучающимися. Именно в ходе учебных занятий преподаватель демонстрирует методические умения. Методика преподавания – дело живое и творческое. Методика (от греч. *methodike* – учение о методах преподавания учебной дисциплины) взаимосвязана с содержанием научных дисциплин, решением задач обучающего, воспитательного, развивающего характера. Преподавание каждого предмета – настоящее, тонкое искусство, сложнейшая часть деятельности личности. Каждое учебное занятие в определенном смысле есть «театр одного актера» – преподавателя.

Так, проводя семинарское занятие, преподаватель должен соблюдать определенные требования к себе как руководителю, а именно постановкой учебных проблем, креативных заданий, вовлекать слушателей в обсуждение доклада, основных вопросов темы, держать их в умственном напряжении, стимулировать познавательную деятельность. Практика проведения данной формы обучения в высшем военном заведении ориентирует преподавателя на соблюдение структуры: вступительная, основная, заключительная части.

Каждая из них должна планироваться как в содержательном, так и методическом отношениях. При выполнении основных содержательных, методических условий, способов семинарское занятие будет носить исследовательский характер, способствовать углубленному изучению проблем, прививать курсантам, слушателям умения обосновывать и излагать собственные суждения, отстаивать свои взгляды. Реализация плана подготовки и проведения семинарского занятия, где сформулированы применение современных методов, средств обучения, создает условия для обсуждения основных учебных проблем, творческой умственной активности обучающихся. Активизация познавательной деятельности курсантов, слушателей в ходе семинарского занятия достигается, если учебные вопросы носят проблемную направленность, реализуется принцип исторического подхода, моделируются варианты решения учебных проблем, организуется применение знаний в практической деятельности, используются средства наглядности. Сегодня преподавание учебных дисциплин немыслимо без полноценного применения информационных педагогических технологий. Примером целеустремленной методической деятельности следует признать учебную практику доцента С. М. Абрамова кафедры тактики общевойсковых подразделений учреждения образования «Военная академия Республики Беларусь». В преподавании учебной дисциплины «Тактика» применяются электронные учебные пособия. Содержание пособий включает текстовое ядро, мультимедийные обучающие программы и презентации, учебно-методические и информационные материалы, расчетные задачи, педагогические тесты. Методически обоснованное и экспериментально проверенное применение этих средств способствует активной познавательной самостоятельности обучающихся в ходе изучения учебного материала, решению тактических задач, принятию наиболее обоснованных выводов. В процессе применения электронных пособий преподаватели реализуют модульный подход как наиболее результативный в решении дидактических задач. Еще одним важным путем повышения качества методического мастерства преподавателей признается «интеллектуальный рост, постоянное обогащение, обновление, углубление, совершенствование знаний» как совокупности профессионального методического потенциала педагогов.

Приемлемыми и в настоящее время на кафедрах могут быть обсуждение статей, проведение педагогических понедельников, психологических семинаров, научно-педагогических советов. Необходимость методического самообразования преподавателей обусловлена прежде всего тем, что педагогическая деятельность требует творчества в планировании учебной практики применительно к каждому учебному занятию, проявления активной познавательной самостоятельности в постановке учебных проблем, способов их решения.

Овладеть умениями учиться, заниматься самосовершенствованием – важнейший принцип современного образования педагога.

Самообразовательная деятельность преподавателя – это прежде всего способность изучать источники и готовиться к учебным занятиям в

содержательном, методическом, организационном отношении, умение реализовывать учебные, воспитательные цели, а также самокритично оценивать результаты своей педагогической деятельности. Для каждого педагога ключевыми вопросами становятся не только «что» сказать, «почему» это сделать, но и «как» донести учебную информацию курсантам, слушателям.

Следует помнить – в каждой науке есть классики, а потому обращение к их взглядам, открытиям, применяемым методам исследования, передача их опыта курсантам, слушателям есть важнейший подход в педагогической деятельности преподавателя. Основными элементами методики работы педагога с текстами признаются следующие: историко проблемный, историко-понятийный, структурно-логический. В системе методической готовности педагогов, как показывает практика, важное место отводится деятельности школы начинающего преподавателя. Однако динамичность образовательного процесса в вузе требует совершенствования ее работы.

Сформировать установку преподавателей к творческому поиску, методическим экспериментам, вооружение проективными, активными формами, методами обучения, усвоение содержания методического мастерства, способов его совершенствования – это важнейшие задачи школы начинающего преподавателя. Успешное решение образовательных задач с начинающими преподавателями требует реализации новых подходов.

В частности, наряду с учебными лекциями необходимо проводить учебно-методические занятия, насыщенные практическими проблемами педагогической деятельности преподавателя, круглые столы с участием наиболее опытных педагогов, открытые занятия с обсуждением. Чтобы учить на уровне сегодняшнего дня, следует обеспечивать преподавателей педагогическими технологиями. Одной из педагогических технологий признается мультимедийная презентация. Презентации – это форма коммуникации, передача учебной информации, убеждение курсантов, слушателей в выполнении определенных действий. Содержание речи преподавателя, сопровождаемые видеофильмом, иллюстрирующим или дополняющим учебный материал, активизирует мыслительную деятельность обучающихся, повышает интерес к содержанию изучаемых тем и в целом учебных дисциплин. Безусловно, совершенствование методического мастерства преподавателей осуществляется на основе общепедагогической подготовки в вузе, которая достигается системой плановых учебных занятий по психолого-педагогическим дисциплинам, проведением учебно-методических мероприятий, активной, целеустремленной самообразовательной индивидуальной организацией работы. Следует создавать межпредметную среду социально-экономических, военных, технических, гуманитарных дисциплин. Как показывает практика, среда способствует совершенствованию методического мастерства, развитию творческого потенциала преподавателей, включению их в активную методическую деятельность. Решая задачи совершенствования методического мастерства преподавателей, следует ясно представлять каждому педагогу диалектический характер этого процесса. А он, как известно, сложен,

противоречив и предполагает взаимодействие прежде всего двух сторон: преподавателей и обучающихся, применение многообразных методических приемов с учетом этапов обучения курсантов, слушателей в направлении развития методической компетентности, перехода педагогов от базового уровня к мастерству.

Список использованных источников:

1.Бобриков, С. В. Совершенствование подготовки педагогических работников – одно из основных направлений развития военно-учебных заведений / С. В. Бобриков, В. В. Кругликов, В. М. Белько // Вест. Воен. акад. Респ. Беларусь. – 2010. – № 17. – С. 52–57.

2.Быков, А. К. Педагогическая техника преподавания учебных дисциплин в военно-учебном заведении / А. К. Быков. – М.: ВУ, 2000. – 81 с.

3.Василевский, В. Б. Проблемы отбора, подготовки и повышения квалификации преподавательского состава вуза / В. Б. Василевский // Наука и воен. безопасность. – 2010. – № 4. – С. 40–46.

4.Лисовский, В. А. Современное состояние и перспективы развития системы подготовки офицерских кадров в национальной высшей военной школе / В. А. Лисовский // Сб. науч. ст. Воен. акад. Респ. Беларусь. – Минск, 2017. – Ч. 1. – С. 23–32.

5.Преподаватель вуза: технологии и организация деятельности: учеб. пособие / под ред. С. Д. Резника. – М.: ИНФРА, – 2010. – 389 с.

6.Сухомлинский, В. А. Избранные произведения: в 5 т. / В. А. Сухомлинский. – Киев: Радянска шк., 1980. – Т.4. – 407 с.

ФИО автора: *Rasulova Mokhira Abdujalilovna*

Uzbekistan State University of World Languages

2-year master's degree

Название публикации: «FOSTERING EXTENSIVE ONLINE READING CLUBS»

The essence of the development of society at all stages of its development, the pace of which depends on the level of spiritual maturity of people. Where there is a high level of spiritual maturity and wisely organized educational activities, this society is prosperous and developed.

The democratic society we are building has three important aspects: economics, politics and spirituality. The stronger and stronger these parties are, the stronger our future will be.

It is closely connected with the improvement of economic, socio-political education and upbringing of our independent Uzbekistan. The modern approach to the tasks of the education system is reflected in a number of documents adopted at a time when our state pays great attention to this area.

High spiritual duties were not invented yesterday or today. They have emerged over the millennial history of mankind through the experience of several generations of our ancestors. Spirituality is instilled in man through mother's milk, father's example, and ancestral teachings.

Significant changes are taking place in our enlightenment and spiritual life today. The role of our national traditions and age-old values in our lives is becoming stronger.

Personnel training is a comprehensive concept. The younger generation will inevitably come to the helm of our state, our society, which is moving to a new foundation. They will continue the great work we have begun. The fact that Uzbekistan is one of the great powers, that its future is prosperous and prosperous, and that a democratic state based on the rule of law and a just civil society depends on the upbringing of young people. That is why the President considers the upbringing of the new generation to be one of the most important tasks. It shows a lot of care along the way.

Measures to improve the system of continuing education are also related to the democratic and humane restructuring of the education system. Because the ideas and principles of humanity are closely linked with the national idea, the material and spiritual well-being of man, free, independent, creative activity, human interaction, friendship, solidarity, solidarity and embodies the highest, most advanced human qualities, such as caring for one another. Justice, honesty, purity, honesty, diligence, patriotism, internationalism, decency, conscientiousness, faithfulness, hospitality, humility, respect for honor, modesty, modesty, peace, nobility , high human qualities, such as putting the interests of the people above their own, are also manifestations of humanity. This, in turn, puts on the agenda the need to shape the spirituality of a well-rounded individual through the humanization of the system of continuing education. The topic we have chosen includes guidelines for the implementation of the views and recommendations on this issue in the education system, the inclusion in the content of the social sciences and humanities.

The land where we live has been a place of culture and enlightenment since ancient times, and our people have brought up and brought up great people who have shaken the world. Today, we can proudly say that only a few countries in the world can compete with our country, both in terms of material and spiritual heritage. What we have achieved over the centuries, of course, is based on the love and passion of our people for books.

The book is a source of knowledge, - says our wise people. The role of reading books is invaluable, especially in educating the younger generation in a spiritually healthy and harmonious way, enriching the treasury of thinking. That is why the attitude to the book, which has always been a source of knowledge and a treasure of spirituality, has been one of the most important factors in determining human spirituality. If we look at the long history of our people, we can see that the great Sahibkiran Amir Temur, as a man of high spirituality, highly valued the book.

It's often said that reading is one of life's true pleasures and certainly one quick search of the internet reveals enough inspiring quotes about reading to fill its own book. However, reading in one's own language is one thing; reading in another language is altogether different, bringing with it its own challenges for students.

However, for those who take on this challenge the rewards are bountiful – not only is it a pleasure, but it's also incredibly empowering and beneficial to language learning, leading to educationalist and philosopher Stephen Krashen describing it as “maybe the most powerful educational tool in language education” . As such it's no surprise to see the popularity of extensive reading programmes in schools and universities booming around the world.

This means that all of us, especially our young people, need to learn from our great ancestors the attitude to books, the attitude to spirituality, and to preserve and enrich the spiritual heritage they left behind. Therefore, in his speeches, President Shavkat Mirziyoyev stressed the need to teach our youth to read, to raise their reading culture and to involve all artists in this work. Presidential decrees "On the development of the system of printing and distribution of books, the establishment of a commission to promote and promote the culture of reading and reading" marked a new era in attracting our compatriots, especially young people, to reading books. it is no exaggeration to say. Because the book is a beacon that leads a person to perfection and illuminates his path. We want to say that the more our young people value the book, the more the book will help them to improve their spirituality. Therefore, it is important for young people to keep in mind the importance of books for a meaningful life.

The first covert rebellion of mankind against ignorance is the book. Riyadh is also the first fortress built by human beings against depravity, lowliness and inferiority. In the face of worldly aggression, oppression and global aggression, the human race has built an army of books that is considered a strong, indestructible and powerful army. Rifat and ignorance, in the symbol of good and evil, are fighting relentlessly day and night. For thousands of years, this war has not stopped, even for a moment. Given the current state of the world, it is unlikely that it will continue.

From the above considerations, it is clear that the family is an important and solid foundation in the upbringing of a spiritually mature generation of readers. Therefore, in any activity aimed at developing reading in the society, improving the culture of reading, working in harmony with the family creates a worthy basis for achieving the intended goals.

By increasing the role of spiritual and enlightenment work in our country, to bring up our citizens, especially the country's youth, spiritually and physically harmoniously, to feel, understand and feel the high civic responsibility through the idea of national development, peace and prosperity of the people. it is the goal of all of us to regularly encourage people to live with a sense of community.

Ensuring in practice the priority policy of the state, such as bringing up the young generation spiritually mature, physically healthy and mentally mature, paying special attention to the upbringing of children in need of social protection, bringing them up spiritually healthy - the main goal of every family function. After all, a number of laws and regulations of our state state that the upbringing of children depends in many ways on the family environment, the attitude of the community, educational institutions and is accountable to society.

The task of paying attention to the youth and determining their future has risen to the level of state policy since the early days of independence, and the expression of care for the common future of the people, the interests of the country, the development of the Motherland. such as showing determination and will in the implementation of a

number of issues. Therefore, as noted by President Shavkat Mirziyoyev, "... is the most important issue for. We believe that the Youth Union of Uzbekistan will definitely live up to the expectations of all of us, especially our youth, with its practical activities," he said. After all, the main goal is to work hard with unorganized youth, children of families lost in the streets of crime and to study their problems, if necessary, to conduct scientific analysis and make them members of our society. is to provide. As the head of our state Shavkat Mirziyoyev noted, "At the same time, today's times demand that if we do not intensify our activities in this area, if we do not increase its effectiveness, all our efforts will be in vain."

References:

1. Inomova M. Spiritual and moral education of children in the family. Science, 1999.
2. Munavvarov. A. Pedagogy - A textbook for pedagogical universities. Tashkent: Teacher, 1996-2008.
3. Mahkamov. U. Moral lessons. Tashkent: Fan, 1994.
4. Ochilov. M. The teacher is the architect of the heart. Selection. Tashkent: Teacher, 2001. 430 p.
5. Safo Ochil. The spirit of independence and the basics of education. Tashkent: Teacher, 1995. 207 p.
6. Tursunov.I.Y.Nishonaliyev.U.N. Pedagogy courses. Tashkent: Teacher, 1997. 232 p.

ФИО автора: Термиз археология музейи бош мутахассиси *Сабоҳат Абдудаева*

Название публикации: «ШИМОЛИ-ҒАРБИЙ ТОХАРИСТОННИНГ ЎРТА АСРЛАР ҲУНАРМАНДЧИЛИК ТАРИХИ»

Аннотация: Ушбу мақолада ўрта асрларда Термизнинг сиёсий-ижтимоий, маданий ҳамда ҳунармандчилик тарихи қисқача ёритиб берилган.

Annotation: This article gives a brief overview of the political, social, cultural and handicraft history of Termez in the Middle Ages.

Калит сўзлар: Термиз, Сомонийлар, Чағониён, Рафи Ибн Лайс, Тохарийлар, Тохаристон.

Keywords: Termez, Samanids, Chaghaniyan, Rafi Ibn Lays, Tokharians, Tokharistan.

VIII асрнинг 40-йилларидан Термиз ва Чағониён юртлари батамом Араб халифалиги таркибига киритилди. Бу даврдан сўнг то IX аср охирига қадар яъни Термиз ва Чағониённинг Сомонийлар давлати таркибига ўтказилишига қадар бу ўлкаларда содир бўлган ижтимоий-иқтисодий жараён мусулмон мамлакатлари билан узвий боғлиқ ҳолда ривожланди⁵.

806-810 йилларда Термиз ва Чағониён халқлари Рафи Ибн Лайс бошчилигидаги аббосий сулоласига қарши кўтарилган халқ ҳаракатларида фаол иштирок этган. 821 йилдан бу юртлар Тохарийлар давлатининг катта мулклиги эди. Бу ҳолатни уларнинг Тохаристон мулкликларининг халифа хазинасига тўлаган хирожидан ҳам кузатиш мумкин. Чағониён араб халифаси ғазнасига йилига 48500, Термиз эса 47100 дирҳам тўлаб турган. Биз бу жойда Тохаристон номини шартли равишда қўлладик. Тохаристон атамаси Амударёнинг ҳар иккала қирғоқ эрлари, жумладан, Сурхондарё вилояти, Жанубий Тожикистон ва V-VIII асрдан бошлаб араб форс манбаларида Тохаристон ибораси асосан Таликон шаҳри, ҳозирги Афғонистоннинг Тохар вилояти маркази атрофини англатган. Ёзма манбаларда Тохаристон номи Жайхун дарёси ҳар икки қирғоқ эрларининг

⁵ Муртазаева Р.Х. ва б. Ўзбекистон тарихи (Маърузалар матни). Тошкент, 2000.

XIII асрнинг 20 йиллари Чингизхон бошчилигидаги мўғул кўшинлари томонидан истило этилганидан сўнг учрамайди. 873 йилда тохарийлар сулоласининг саффорийлар томонидан ағдарилиши ва кейинчалик Мовароуннахр эрларида сомонийлар сулоласи хукмронлигининг ўрнатилиши Термиз ва Чағониёнга ҳам ўз таъсирини кўрсатмасдан қолмади.

X аср бошида Чағаниён Сосонийлар давлати таркибига киритилади. Баъзи адабиётларда сомонийлар Термиз атрофида жойлашган Сомон қишлоғидан келиб чиққан деб кўрсатилган. Сўнгги тадқиқотларлар натижасида бу фикрни рад этади. Сомонийлар расман қарам бўлган Чағониёндаги ҳокимият амалда ал-Мухтож асос солган мухтожийлар сулоласига тегишли бўлган. IX аср охиридан бошлаб Чағониён тахтини бошқара бошлаган бу сулола сомонийларнинг Хоразм, исфижоб мулкликлари сингари қудратли ҳисобланган.

Чағониён амирлари Абу Бакр Муҳаммад ибн Абу Саид Музаффар (930-939) ва Абу Али Аҳмад ибн Абу Бакр Муҳаммад (Абу Али Чағоний (940 - 955) Сомонийлар аслида Чағониённинг мухтожийлар сулоласининг асосчиси Али Мухтож Чағоний (тахминан 900 - 920 йиллар) бошқарган. Сўнгра тахтни унинг ўғли Абу Саид Музаффар эгаллаган. Чағониён давлати сиёсий тарихи тўғрисида ёзма манбалар ва танга пулларни ўрганиш орқали археолог олим Э.В.Ртвеладзе шундай хулосага келган: “бу Али Чағоний вафотидан сўнг Чағониёнда унинг ўғли Абу Мансур Наср ибн Абу Али Аҳмад хукмронлик қилган (952-976)”. Тахминан 979-988 йиллар оралиғида Чағониён тахтини амир Абул Қосим ал-Ҳасан Аҳмад бошқарган. Абул Харис Муҳаммад ибн Фригун (990 йилгача) ва Абу Али ал-Музаффар Тоҳир ибн Фазл (990-991) Чағониённи идора этган. Сосонийлар даврида Балхда юз берган исённи бостиришда Тоҳир бин Фазл ҳалок бўлади ва тахтга Абул Музаффар ибн Аҳмад ўлтиради. Сомонийлар давлатининг қулаши туфайли XI аср бошларида Термиз ва Чағониён ўлкалари ғазнавийлар ва Қорахонийлар давлати ўртасида кураш майдонига айланади⁶.

⁶ History of civilizations of Central Asia, Volume IV // The age of achievement: A.D.750 to the end of the fifteenth century. Asimov, M.S., Edmund C.B. (Eds). UNESCO, 1999. – 485 pp

Турк ғуломи Сабук Тегин асос солган ғазнавийлар давлати Афғонистон ва қисман Ҳиндистон эрларини ўз таркибига олган бўлиб, пойтахти Ғазна шаҳри этник таркиби асосан туркий халқлардан иборат Қорахонийлар давлати дастлаб Эттисувьяни Чу ва Или дарёлари оралиғида шаклланган. X аср охирида қорахонийлар Сомонийлар давлати ҳукмронлигига барҳам берганлар. Ёзма манбаларга кўра бу икки давлат ўртасидаги чегара Жайхун деб тан олинган. Жайхун бўйлари, жумладан Термиз ғазнавийлар давлати таркибига киритилган. Лекин қорахонийлар ҳарбий жиҳатдан жуда катта Чағониён амирлари Абу Бакр Муҳаммад ибн Абу Саид Музаффар (930- 939) ва Абу Али Аҳмад ибн Абу Бакр Муҳаммад (Абу Али Чағоний (940-955) Сомонийлар аслида Чағониённи мухтожийлар сулоласининг асосчиси Али Мухтож Чағоний (тахминан 900-920) йиллар бошқарган. Сўнгра тахтни унинг ўғли Абу Саид Музаффар эгаллаган.

Сосонийлар даврида Балхда юз берган исённи бостиришда Тоҳир бин Фазл ҳалок бўлади ва тахтга Абул Музаффар ибн Аҳмад ўлтиради. Сомонийлар давлатининг қулаши туфайли XI аср бошларида Термиз ва Чағониён ўлкалари ғазнавийлар ва Қорахонийлар давлати ўртасида кураш майдонига айланади. Турк ғуломи Сабук Тегин асос солган ғазнавийлар давлати Афғонистон ва қисман Ҳиндистон эрларини ўз таркибига олган бўлиб, пойтахти Ғазна шаҳри. Этник таркиби асосан, туркий оралиғида шаклланган. X аср охирида қорахонийлар Сомонийлар давлати ҳукмронлигига барҳам берганлар.

Ёзма манбаларга кўра, бу икки давлат ўртасидаги чегара Жайхун деб тан олинган. Жайхун бўйлари, жумладан Термиз ғазнавийлар давлати таркибига киритилган. Лекин қорахонийлар ҳарбий жиҳатдан жуда катта аҳамиятга молик Термиз шаҳрини эгаллаш учун бир неча бор уриниб, мавжуд қорахонийларнинг Субош тегин бошчилигидаги лашкари Термизни эгаллаб уни вайрон этади.

1108 йилда Балх ёнида жангда ғазнавийлар қорахонийлар лашкарини тор-мор этганларидан сўнг, Термиз ғазнавийлар давлати таркибига батамом киритилади. Оқибатда Абу Фазл Байҳақийнинг «Маъсуд тарихи»да таъкидланишича, Термиз шаҳри XI аср бошида душман эгаллай олмайдиган қалъага айлантирилган. Қалъа бошлиғи вазифасини махсус тайинладиган

кутвол адо этган. XI асрнинг 40 йилларига қадар Термиз ғазнавийлар давлати таркибида бўлади. Бу даврда Чағониёнда вазият ўзгача бўлган. Ғазнавийлар ва қорахонийлар ўртаси даги мавжуд низоларни жуда усталик билан фойдаланган Чағониён амирлари расманқорахонийлар ҳукмронлигини тан олиб амалда мустакил иш юритганлар.

Далилларга кўра, Чағониён амирлари мустакилликни 1038 йилда бой берганлар. Бу санада қорахонийлар Иброҳим ибн Наср Қоратоғ дарёсининг юқори хавзасида истиқомат қилган туркий қабилалардан бўлмиш кумежийлар ёрдамида Чағониённи забт этган ва вилоятни 1043 йилгача идора этган. 1040 йилнинг охирларига бориб чағониёнда салжуқийлар ҳукмронлиги ўрнатилади. Термиз эса, 1038-1039 йиллар оралиғида салжук Чағрибек Дауд томонидан эгалланиб, Қўбодиён, Хутталон билан биргаликда унинг ўғли Али Арслонга мулк қилиб берилган. 1157 йилгача Термиз ва Чағониён юртларида салжуқийлар ҳукмронлиги сақланиб турган. Салжуқийлар давлатнинг эмирилиши оқибатида бу вилоятларда ҳукмронлик қилиш учун ғуридлар (Афғонистоннинг Ғур ўлкасидан чиққан сулола), ўғизлар, қорахонийлар, қарлуқлар, қорахитойлар курашни бошлаганлар. XIII аср бошларига қадар Термиз ва Чағониён навбатма - навбат қарлуқлар, ғуридлар, қорахонийлар қўл остига ўтиб турган. 1206 йилда хоразмшоҳ Муҳаммад қорахитойлар ва қорахонийлар билан иттифоқда Термизни эгаллайди. Кейинчалик Чағониён ҳам Ануштегинлар давлати таркибига киритилади. Термиз ва Чағониён ануштегинлар сулоласи бошқарган Хоразмшоҳлар давлатида туган ўрнини Термиз шаҳри динор, Чағониёнда эса дирҳам танга пулларнинг зарб этилишидан билиш мумкин⁷.

1220 йилнинг куз ойида Чингизхон бошчилигидаги мўғул қўшинлари Термиз ва Чағониён эрларини эгаллаш учун юриш бошлайдилар. Термиз аҳолиси мўғул қўшинларига II кун давомида шиддат билан қаршилик курсатган. II

⁷ Термез // [Энциклопедический словарь Брокгауза и Ефрона](#): в 86 т. (82 т. и 4 доп.). СПб., 1901. – С.956—957

кунлик қаттиқ жангдан сўнг эгалланган шаҳар батамом вайронага айлантирилиб, унинг қолган аҳолиси Чингизхон буйруғи билан қириб ташланган⁸.

Шу йилнинг узидаёқ Термиз ва Чағониённинг воҳа қисмидаги шаҳар ва қишлоқлар Чингизхон кўшинлари томонидан бўйсиндирилган. Лекин Чағониённинг тоғли аҳолиси мўғул кўшинлари бир неча йил мобайнида қаршилик кўрсатишни давом эттирганлар.

Термиз ва Чағониёнда маданият VIII асрнинг иккинчи ярмидан бошлаб Мовароуннаҳр эрларида, хусусан. Термиз ва Чағониён юртларида мусулмон маданиятининг шаклланиш жараёни юз берди. Бу жараён ушбу юртларга ислом дини, араб тили ва ёзувининг тарқалиши, мусулмон дунёси мамалакатларига хос меъморчилик иншоотларининг, жумладан мадраса, масжид, карвонсарой, минора, мақбара ва бошқа моддий маданият турларининг юзага келиши билан ажралиб туради. Араб тили ва ёзувининг шунингдек, ислом динининг сингдирилиш бу ўлка вакилларининг илғор мусулмон дунёси халқлари фан ва маданияти ютуқларидан баҳраманд бўлишига ва уларнинг яқинлашувига олиб келди.⁹ Араблар истилосининг салбий томонларидан бири Тохаристон ўлкасидаги мавжуд мустакил давлатлар тугатилиб, Араб халифалиги таркибига киритилиш билан бир қаторда илк ўрта асрлар даври Тохаристон халқларининг маҳобатли санъат турларидан бири ҳайкалтарошлик ва рангтасвир санъатининг инқирозга юз тутишидир.

Адабиётлар

1. Муртазаева Р.Х. ва б. Ўзбекистон тарихи (Маърузалар матни). Тошкент, 2000.
2. History of civilizations of Central Asia, Volume IV // The age of achievement: A.D.750 to the end of the fifteenth century. Asimov, M.S., Edmund C.B. (Eds). UNESCO, 1999. – 485 pp
3. ¹ [Термез](#) // [Энциклопедический словарь Брокгауза и Ефрона](#): в 86 т. (82 т. и 4 доп.).СПб., 1901. – С.956—957
4. ¹ History of civilizations of Central Asia, Volume IV // The age of achievement: A.D.750 to the end of the fifteenth century. Asimov, M.S., Edmund C.B. (Eds). UNESCO, 1999. – 485 pp.
5. ¹ Холиқов З.Э. Термиз тарихий манбаларда// Термиз: тарихий тадқиқотлар, илмий хулосалар. Т, 2001. 62 б.

⁸ History of civilizations of Central Asia, Volume IV // The age of achievement: A.D.750 to the end of the fifteenth century. Asimov, M.S., Edmund C.B. (Eds). UNESCO, 1999. – 485 pp.

⁹ Холиқов З.Э. Термиз тарихий манбаларда// Термиз: тарихий тадқиқотлар, илмий хулосалар. Т, 2001. 62-.

ФИО автора: Andijon davlat universiteti

Fizika-matematika fakulteti

Matematika yo'nalishi 306-guruh

talabasi *Madaminova Marhabo*

Название публикации: «МАТЕМАТИКА DARSLARIDA MASALALARNI TENGLAMA TUZISH BILAN YECHISH METODIKASI»

Annotatsiya: Ushbu maqolada matematika darslarida masalalarni tenglama tuzish bilan yechish metodikasi hususida yoritilgan va misollar bilan tahlil etilgan.

Kalit so'zlar: pedagogika, matematika o'qitish metodikasi, masala, tenglama tuzish, uslubiyat, noma'lum miqdor.

Bizga ma'lumki, matematika o'qitish metodikasi fani pedagogika fanining ma'lum bir bo'limi bo'lib, u matematika fanini o'qitish qoidalarini o'rganish bilan shug'ullanadi. Matematika o'qitish metodikasi matematika fanini o'qitish qonuniyatlarini o'rganish jarayonida pedagogika, mantiq, psixologiya, matematika, lingvistika va falsafa fanlari bilan uzviy aloqada bo'ladi. Boshqacha aytganda, maktabda matematika o'qitish muammolari mantiq, psixologiya, pedagogika, matematika va falsafa fanlari bilan uzviy bog'liqda hal qilinadi. Matematika o'qitish metodikasining metodologik asosi bilish nazariyasiga asoslangandir.

Masala - bu kundalik hayotimizda uchraydigan vaziyatlarning tabiiy tildagi ifodasidir. Masala asosan uch qismdan iborat bo'ladi.

1. Masalaning sharti - o'rganilayotgan vaziyatni xarakterlovchi ma'lum va no'malum miqdoriy qiymatlar hamda ular orasidagi miqdoriy munosabatlar haqidagi ma'lumot demakdir.
2. Masalaning talabi - masala shartidagi miqdoriy munosabatlarga nimani topish kerakligini ifodalash demakdir.
3. Masalaning operatori - masala talabini bajarish uchun shartdagi miqdoriy munosabatlarga nisbatan bajariladigan amallar yig'indisi.

4. Tenglama tuzish orqali masala yechish, masala talabida soʻralgan miqdorni imkoniyati boricha biror harf bilan belgilash, masala shartida qatnashayotgan boshqa miqdorlarni belgilangan harf orqali ifodalash, masala shartida koʻrsatilgan miqdoriy munosabatlarni, amallarning mantiqan toʻgʻri ketma-ketligi orqali ifodalaydigan tenglama tuzish va uni yechish orqali masalaning talabini bajarish demakdir.

Masalalarni tenglama tuzish orqali yechishni quyidagi ketma-ketlik asosida olib borish maqsadga muvofiqdir.

1. Masala talabida soʻralgan miqdorni, yaʼni nomaʼlum miqdorni harf bilan belgilash.

2. Bu harf yordamida boshqa noʻmalumlarni ifodalash.

3. Masala shartini qanoatlantiruvchi tenglama tuzish.

4. Tenglamani yechish.

5. Tenglama yechimini masala sharti boʻyicha tekshirish.

Maktab matematika kursida tenglama tuzish orqali yechiladigan masalalar koʻpincha uchta har xil miqdorlarni oʻzaro bogʻliqlik munosabatlari asosida beriladi. Chunonchi:

1) Tezlik, vaqt va masofa.

2) Narsaning qiymati, soni va jami bahosi.

3) Mehnat unumdorligi, vaqt va ishning hajmi.

4) Yonilgʻining sarf qilish normasi, transportning harakat vaqti yoki masofasi va yonilgʻining miqdori.

5) Jismning mustahkamligi, hajmi va uning ogʻirligi.

6) Ekin maydoni, hosildorlik va yigʻilgan hosildorlik miqdori.

7) Quvurni oʻtkazish imkoniyati, vaqti va quvurdan oʻtayotgan moddalarning aralashma miqdori.

8) Bir mashinaning yuk koʻtarishi, mashinalar soni va keltirilgan yuklarning ogʻirligi.

- 9) Suyuqlikning zichligi, chiqarish chuqurligi va bosimi.
- 10) Tokning kuchi, uchastka zanjirining qarshiligi va uchastkadagikuchlanishning pasayishi.
- 11) Kuch, masofa va ish.
- 12) Quvvat, vaqt va ish.
- 13) Kuch, yelkaning uzunligi va quvvat momenti.
- 14) Masalalarni tenglama tuzib yechishda no'malum miqdorlarni turlicha belgilash, ya'ni asosiy miqdor qilib noma'lumlardan istalgan birini olish mumkin. Asosiy qilib olinadigan va harf bilan belgilanadigan noma'lumni tanlash ixtiyoriy bo'lishi mumkin.

Noma'lum miqdorni tanlashga qarab tuziladigan tenglama har xil bo'ladi, ammo masalaning yechimi bir xil bo'ladi. Fikrimizning dalili sifatida quyidagi masalani turlicha usul bilan yechib ko'raylik.

1 - m a s a l a. Ikki idishga 1480 litr suv sig'adi. Birinchi idishga ikkinchi idishga qaraganda 760 litr suv ko'p sig'sa, har qaysi idishga necha litr suv sig'adi?

Yechish.

1 - usul.

1. Belgilash: x_1 - ikkinchi idishdagi suv bo'lsin, u holda $(x + 760)$ - birinchi idishdagi suv bo'ladi.

2. Taqqoslanuvchi miqdorlar: I va II idishdagi suvlarning miqdori x_1 va $(x+760)_1$.

3. Tenglama tuzish: $x + x + 760 = 1480$.

4. Tenglamani yechish. $2x+760=1480$, $2x=1480-760$, $2x=720$.

$x=720:2=360$ litr. Bu ikkinchi idishdagi suv $x=360+760=1120$ litr, birinchi idishdagi suv.

5. Tekshirish. $360 + 360 + 760 = 1480$. $1480 = 1480$.

II- usul. Belgilash. x_1 - birinchi idishdagi suv bo'lsa, u holda $(x - 760)_1$

ikkinchi idishdagi suv bo'ldi.

2. Taqqoslanuvchi miqdorlar. I va II idishdagi suvlarning miqdori.

3. Tenglama tuzish. $x + x - 760 = 1480$.

4. Tenglamani yechish. $2x - 760 = 1480$, $2x = 1480 + 760 = 2240$.

$x = 2240 : 2 = 1120$ litr, birinchi idishdagi suv, $x = 1120 - 760 = 360$ litr, bu ikkinchi idishdagi suv.

5. Tenglamani tekshirish.

$x + x - 760 = 1480$, $1120 + 360 = 1480$, $1480 = 1480$.

2-masala. Bitta daftar va bitta bloknot hamda bitta qalam uchun 220 so'm to'landi. Qalam daftarga qaraganda to'rt marta arzon, bloknot esa daftarga qaraganda 40 so'm qimmat. Har qaysi buyumning narxini toping.

1. Belgilashlar. Bloknotning narxini x so'm deb olamiz, u holda daftarning narxi $(x - 40)$ so'm, qalamning narxi $(x - 40) : 4$ so'm.

2. Taqqoslanadigan miqdorlar. Bloknot, daftar, qalam narxlari va narxlar orasidagi munosabat.

3. Tenglama tuzish. $x + (x - 40) + (x - 40) : 4 = 220$.

4. Tenglamani yechish. $9x = 1080$ $x = 120$ so'm bloknotning narxi, $x - 40 = 120 - 40 = 80$ so'm daftarning narxi, $(x - 40) : 4 = 80 : 4 = 20$ so'm qalamning narxi.

5. Tekshirish. $120 + 80 + 20 = 220$ $220 = 220$.

II - usul. Belgilashlar. Daftarning narxini x so'm deb olamiz, u holda bloknotning narxi $(x + 40)$ so'm, qalamning narxi esa $(x : 4)$ so'm bo'ldi.

2. Tenglama tuzish va uni yechish.

$x + x + 40 + x : 4 = 220$, $9x + 160 = 880$; $9x = 720$;

$x = 80$ so'm, $x + 40 = 120$ so'm, $x : 4 = 20$ so'm.

III - usul. 1. Belgilashlar. Qalamning narxini x so'm deb olamiz, u holda

daftarning narxi $4x$ so‘m bo‘ladi. Bloknotning narxi esa $4x+40$ so‘m. Tenglama tuzish va yechish.

$$x+4x+4x+40=220; \quad 9x+40=220. \quad 9x=180;$$

$$x = 20 \text{ so‘m}; \quad 4 \square \quad 20=80 \text{ so‘m}; \quad 4x+40 = 4 \square \quad 20+40=120 \text{ so‘m}$$

Yuqoridagi belgilashlar har xil bo‘lsa ham javob bir xil chiqadi. Qalam narxi 20 so‘m, daftar narxi 80 so‘m, bloknot narxi 120 so‘m.

Foydalanilgan adabiyotlar ro‘yxati.

1. . S.Alixonov “Matematika o‘qitish metodikasi” Toshkent-2011
2. Методика преподавания физики в 6-7 классах средней школы. Под.ред В.П. Орехова, А.В. Усовой. М.: «Просвещение». 1976.
3. " XXI asr pedagogikasining dolzarb vazifalari" Xalq ta’limi,2007- yil
4. Илм-фан hayoti. -М.: Илм, 1973
5. www.pedagog.uz

ФИО авторов: *Azizova Fotimaxon Saidbaxramovna*

Doctor of Philosophy in Pedagogical Science PhD

Uzbekistan State World Languages University.

Bahronova Maftuna Farhodovna

Student of masters degree.

Uzbekistan State World Languages university

Название публикации: «COMPARATIVE ANALYSIS OF UZBEK AND ENGLISH PROVERBS AND THEIR USAGE»

Annotation: every language has its own stock of proverbs and proverbs in one language today reflect every age and time. The proverbs show us as the observation of everyday life, constitute popular philosophy of life, and provide an insight into human behavior and character. This article discusses comparative analysis of Uzbek and English proverbs.

Key words: proverbs, sayings, translation, equivalent, comparative analysis of Uzbek and English proverbs

The proverbs are popularly defined as short expressions of popular wisdom which refer to common experience are often expressed in metaphor, alliteration, or rhyme. A proverb (from the Latin *proverbium*) is a simple and concrete saying popularly known and repeated, which expresses a truth, based on common sense or the practical experience of humanity (Latin, 2011). The linguist W. Mieder defines a proverb in his book: “A proverb is a short, generally known sentence of the folk which contains wisdom, truth, morals, and traditional views in a metaphorical, fixed and memorisable form and which is handed down from generation to generation” [1, p. 27]. It is clear from the definition that proverb is not a simple unit of a language; it is a ready-made sentence that gives metaphorical meaning with words of wisdom or traditional thoughts of people or nation.

The proverbs of each country are different from one another, depending on the history of creation and the ways which people express in their lifestyle. There are

similarities between proverbs in English and Uzbek. This attitude is that when we analyze proverbs in various ways [Palmer, 1981]:

1. Morphological;
2. Lexical;
3. Etiological;
4. Stylistic.

We can clearly see differences between them in the analysis. One of the first differences between the two languages is the images used in them. In many English proverbs, the expression of human nature is often used by animal images:

Eagles do not catch flies (eagles do not hold flies).

The higher the monkey climbs the more he shows his tail (the more the monkey looks up, the more tail it looks)

In contrast, Uzbek proverbs refer as a simple human lifestyle without getting an animal image. For instance:

-O'xshatmasdan uchratmas (They do not meet who do not look like each other).

Here, we should mention a few variations in translating proverbs from one language into another. It helps to translate proverbs from the English language to the Uzbek language through these types of translation. There is equivalent form of the above mentioned Uzbek proverb in English: O'xshatmasdan uchratmas (They do not meet who do not look like each other)- Birds of a feather flock together.

There are several types of proverbs that can be translated into other languages [1]:

- Using phraseological Equivalent;
- Absolute Equivalent;
- Similar Equivalent;
- Use direct translation

There are the same proverbs in English and Uzbek which can be translated into absolute style.

A watched pot never boils - Kutilgan qozon qaynamas.

Wisdom is the beauty of men - odam bezagi aql (beauty of man is his wisdom).

Manners make the man - insonni fazilatlar ulug'laydi (Manners earns reputation for man).

There are some types of English proverbs that cannot be translated into Uzbek directly. In this case, we need to find and translate proverbs in this language in Uzbek.

A rotten apple spoils the barrel- Tirriq qo'zi podani buzar (thin lamb spoils the herd).

A proverb in the English language that a bad-tempered person can be influenced by the whole group is "spoilt apple" in English, but in the same meaning the Uzbek proverb says that "thin lambs destroy the herd."

There are a few examples of this proverb: A fool at forty is a fool forever - Qari bo'lgan bilan dono bo'lmas (Although man becomes older he will not be wise).

In some proverbs, since the Uzbek-language lexis does not exist in English, they are translated into English language by explaining them so that the proverb may not be equivalent or analogous:

There is Uzbek proverb which embodies the wisdom of women's entrepreneurship, wisdom and ingenuity.

"erni er qiladigan ham, yer qiladigan ham xotin" (meaning: A good wife makes a good husband, a bad woman makes a bad husband).

..."erni sher qiladigan pul, xotinni sher qiladigan hushtor" Money that makes man like a lion and money makes a woman like a lioness."

In the drama "Kelinlar qo'zg'aloni" of Said Akhmad (Bride's Revolt) Bashorat speaks along with Uzbek proverbs

"So'z ko'rki maqol" (a speech-a proverb), "bir tovuqqa ham don kerak, ham suv kerak" (One chicken needs both grain and water)

"zo'rdan zo'r chiqsa, zo'r bo'ynini egar" (On the strong there is a stronger), "kichkina demang bizni, ko'tarib uramiz sizni" (never judge looking at the appearance),

"Eskini yamasang, esing ketadi" (You'll make something fit out of the old, exhausted),

"qudachilik — ming yilchilik" (mutual relationship lasts thousand years between the relatives of bride and bridegroom)

Most of the Uzbek proverbs express relationship to life, a response to reality and a sense of reflection.

In conclusion, we can mention that there are some proverbs which are very difficult to translate, in some cases almost impossible, as they are narrowly linked to the cultural and social system of the society. Comparison of two nations' proverbs reveals that proverbs reflect the rich historical experience of the people, ideas which related with work, lifestyle and culture of people. Using proverbs correct and appropriate makes speech unique originality and the expressiveness.

Bibliography:

1. Mieder W. International Proverb Scholarship. New York: Garland Publishing, 1993. P. 27-63.

2. Sayyid Ahmad. Selected works, 3 vols. - Tashkent: G. Gulom Publishing House of Literature and Art. 1982.

3. Yusupov U.K. Contrastive Linguistics of the English and Uzbek languages. Tashkent: Akademnashr, 2013. P. 27- 262.

4. Norrick N.R. How proverbs mean. Berlin: Mouton, 1985. 13. Taylor A. The proverb and index to "the proverb". Hatboro/ PA: Folklore Associates, 1962.

5. Muhamadjonovna, S. D. (2020). The key concepts of forming sociolinguistic competence of future English language specialists. Asian Journal of Multidimensional Research (AJMR), 9(5), 118-121.

6. Muhamadjonovna, S. D. (2020). The development of sociolinguistic competence of future English language teachers through computer technologies. European Journal of Research and Reflection in Educational Sciences, 8 (3) Part II, 147-150.

7. Sarimsakova, D., & Rashidova, S. (2017). DEVELOPING INTERCULTURAL COMPETENCES WITH CASE STUDIES. In WORLD SCIENCE: PROBLEMS AND INNOVATIONS (pp. 212-214).

8. Sarimsakova, D. (2019). Communicative competence as a result of EF teaching and learning ISJ Theoretical & Applied Science, 12 (80), 166-169 <https://dx.doi.org/10.15863>. In TAS (Vol. 80).

9. Toshpulatova, D. (2019). РОЛЬ МЕНТАЛЬНОЙ АРИФМЕТИКИ В ПОВЫШЕНИИ МАТЕМАТИЧЕСКОЙ ГРАМОТНОСТИ В НАЧАЛЬНОЙ ШКОЛЕ. Theoretical & Applied Science, (12), 184-186.

ФИО автора: *Sabirova Gulchikhra Anvardjanovna*

Yashnobod tumani 282 – umumiy o'rta maktab informatika fani o'qituvchisi

Название публикации: «КОМПЬУТЕРЛАРНИНГ ДАСТУРИЙ ТА'МИНОТИ»

ANNOTATSIYA

Ushbu maqola yordamida Siz kompyuterlarning dasturiy ta'minoti ,ularning vazifalari, xarakteristikasi, ishlatish sohasi va qo'llanilisi haqida ma'lumotga ega bo'lasiz.

Kalit so'zlar: protsessor, vinchester, monitor, klaviatura, disk yurituvchi, printer, hardware, software, brainware, shareware, MS DOS, Windows ,Unix, Linux, Nova, Mandriva, Machintosh, Doppix , Norton Commander, Far manager, Windows Commander, Total Commander, FoxPro, Access, Paradox, utilitlar, MS Office ,Adobe Photoshop, Macromedia Flash, antivirus, antispam,softkey.

KIRISH

Aksariyat hollarda operatsion sistemaga ikki xil ta'rif berishadi: "kompyuter qurilmalarini boshqaruvchi dasturlar majmui" va "kompyuterdagi boshqa dasturlarni boshqaruvchi dasturlar majmui". Dasturiy ta'minotni asosiy tashkil etuvchisi hisoblanadigan operatsion sistema tushunchasiga to'liq ta'rif berish qiyin. Kompyuterlar inson amaliy faoliyatining turli sohalarida qo'llanilishi tufayli foydalanuvchi, ya'ni kompyuterni ishlatuvchi shaxs ham undan har xil imkoniyatlarni talab etadi. Talab etilgan imkoniyatlarning borligi ma'lum darajada dasturiy ta'minotga ham bog'liqdir.

Informatikada kompyuter texnikasi quyidagi ikki qismning birligi sifatida qaraladi:

- texnik vositalar;
- dasturiy vositalar.

Texnik vositalar — kompyuter qurilmalaridir. Ingliz tilida bu qismning hardware deb atalishi va "qattiq mahsulotlar" deb tajjima qilinishi sizga ma'lum (ing. hard —

qattiq, ware — mahsulot). Bu qismga protsessor, vincerster, monitor, klaviatura, disk yurituvchi, printerlarni misol qilib ko'rsatish mumkin.



Dasturiy vositalar — kompyuter tomonidan ishlatiladigan barcha dasturlar to'plamidir. Ingliz tilida bu qism software deb ataladi va "yumshoq mahsulotlar" deb tarjima qilinadi (ing. soft — yumshoq). Bu so'z dasturiy ta'minot bilan kompyuterlar mutanosibligini, dasturlarning takomillashishi, rivojlanishi va moslashuvchanligini ifodalaydi.

Bundan tashqari informatikada yana bir yo'nalish Brainware (brain inglizchadan tarjimasi — intellekt, ong) — algoritmik yo'nalish ajratiladi. Bu yo'nalish algoritmlarni ishlab chiqish, ularni tuzish usul va uslublarini o'rganish bilan bog'liqdir.

Kompyuterlarda ishlatilayotgan dasturlarni shartli ravishda quyidagi uch turga ajratish mumkin:

- sistema dasturlari — turli yordamchi vazifalarni bajaruvchi dasturlar, masalan:
 - a) kompyuter resurslarini boshqarish (protsessor, xotira, kiritish- chiqarish qurilmalari);
 - b) foydalanilayotgan ma'lumot nusxalarini hosil qilish;
 - c) kompyuterning ishlash imkoniyatlarini tekshirish;
 - d) kompyuter haqida ma'lumotlar berish va hokazo.
- amaliy dasturlar — foydalanuvchiga aniq bir foydalanish sohasida ma'lumotlarga ishlov berish va qayta ishlashni amalga oshiruvchi jami dasturlar;

- uskunaviy dasturlar — kompyuter uchun yangi dasturlar tayyorlash va tahrirlashni yengillashtiruvchi dasturlar.

Bu ajratishning shartli ravishda deyilishiga sabab shuki, dasturiy ta'minotning keskin rivojlanishi va kompyuterlarni qo'llanish sohasining kengayib borishi ba'zi dasturlarning bir turdan boshqa turga o'tib qolishiga sabab bo'lmoqda. Masalan, ba'zi amaliy dasturlarning qo'llanish sohasi chuqurlashib borganligidan va alohida zaruriyatga egaligidan uskunaviy dasturga aylanib bormoqda. Ikkinchi tomondan, foydalanuvchi e'tiboriga shunday dasturlar tavsiya etilmoqdaki (masalan, "elektron suhbatdosh"), ularni yuqoridagi xususiyatlar bo'yicha ajratish mushkul.

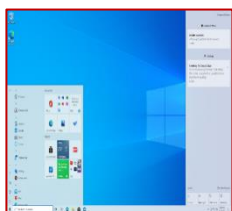

Hozirgi kunda dasturiy ta'minotni quyidagi o'zaro bog'langan guruhlar orqali ifodalash mumkin:

- operatsion sistemalar (MS DOS, Windows naqllari, Unix, Linux, Nova, Mandriva, Machintosh, Doppix) va qobiq-dasturlar (Norton Commander, Far manager, Windows Commander, Total Commander);

- dasturlash sistemalari (BASIC, Visual Basic, Paskal, Delphi, C, C++);
- uskunaviy sistemalar (redaktorlar, sozlovchilar, makro assemblerlar);
- integrallashgan dasturlar paketi (matn muharrirlari, matn protsessori, elektron jadvallar, ma'lumotlar bazasini boshqarish sistemalari);
- mashina grafikasi sistemalari (ilmiy, muhandislik, o'quv, animatsion, ijodiy);
- ma'lumotlar bazasini boshqarish sistemalari (FoxPro, Access, Paradox);
- amaliy dasturiy ta'minot (buxgalterlik, nashriyot, avtomatik loyihalash sistemalari, elektron jadvallar).



Ko'pincha amaliy dasturlarni ilovalar (rus. prilozheniya) deb ham atashadi. Barcha ilovalar alohida dastur sifatida yoki integrallashgan (birlashtirilgan) sistemalar sifatida qaralishi mumkin. Odatda, ekspert sistemalar, matematik hisoblash, modellashtirish va tajriba natijalarini qayta ishlash dasturlari, shuningdek, ofis sistemalari integrallashgan sistemalardan iborat. Keng tarqalgan va qulay integrallashgan sistemaga misol sifatida Microsoft Office dasturlar paketini olish mumkin. Microsoft Office dasturlar paketi o'z ichiga matn protsessori,

elektron jadval, ma'lumotlarni boshqarish sistemasi, taqdimot hosil qilish dasturi, elektron pochta bilan ishlash dasturi va boshqa dasturlarni mujassamlashtirgan. Bu dasturlar paketidagi biror dastur yordamida hosil qilingan ma'lumotlarni sistema ichidagi boshqa dasturlarga osongina bog'lash mumkin.

Sistema dasturlarining bir bo'lagi sifatida yordamchi dasturlar — utilitlar (lotin. — foydali) ishlab chiqilgan. Bu dasturlar operatsion sistemaning imkoniyatini oshirishga xizmat qilishi yoki alohida vazifani bajarishi ham mumkin.



Utilitlarning ba'zi ko'rinishlari:

- kompyuter qurilmalarini boshqaruvchi va testdan o'tkazuvchi dasturlar;
- kompyuter qurilmalarini boshqaruvchi drayver dasturlar;
- axborotning zichroq yozilishini ta'minlovchi arxivator dasturlar;
- kompyuterning ishiga zarar keltiruvchi va foydalanuvchi ishiga xalal beruvchi dasturlardan himoyalovchi antivirus va antispam dasturlar;
- kompyuterlar orasida ma'lumot almashishni ta'minlovchi kommunikatsiya dasturlari;
- kompakt disklarga yozishni ta'minlovchi dasturlar;
- kompyuter multimedia imkoniyatlarini kengaytiruvchi dasturlar va hokazo.

Bundan tashqari, dasturiy ta'minot tarqatilishi va targ'ib qilinishi bo'yicha quyidagi asosiy turlarga ajratiladi:

- Software — qiymati 100% to'langanidan keyin o'rnatilib, foydalaniladigan dasturiy ta'minot. Masalan, Windows operatsion sistemalari, MS Office dasturlari, Adobe Photoshop va Macromedia Flash naqllari,
- Shareware (ing. Share — qisman) — aprobatsiya, ya'ni sinovdan o'tkazish muddatiga ega bo'lgan dasturlar. Sinov muddati, odatda, bir necha kun yoki bir oygacha, yoki bir necha bor kirib ishlashga mo'ljallangan bo'ladi. Ba'zan bunday dasturlarning imkoniyatlari cheklangan naqli beriladi. Agar foydalanuvchiga shunday dastur zarur bo'lsa, u dasturning to'liq naqlini xarid qilib olishi mumkin. Bu kabi

dasturlarni Internet tarmog'idan jahonga mashhur Download.com katalogidan, dasturlarni tarqatish bilan shug'ullanuvchi Softpedia agentligidan, Rossiyaning Softkey katalogidan topish mumkin.

ADABIYOTLAR TAHLILI VA METODOLOGIYASI

Informatika va axborot texnologiyalari darsliklarida berilgan, lekin zamonaviy texnik vositalar va dasturlarning yaratilishi munosabati bilan yangi texnologiyalarni qo'llash barcha foydalanyvchilar uchun tavsiya etiladi.

XULOSA

Maqolaning ijobiy tomonlaridan biri umumiy ommaga ma'lumotlar berish, bu ma'lumotlarga samarali foydalanish.

ADABIYOTLAR RO'YHATI

B.Boltaev, A. Azatov, S.Rahmonqulova "Informatika va axborot texnologiyalari"

A.Sattorov "Informatika va axborot texnologiyalari"

<https://t.me/radamli> pedagogik_xizmatlar veb sayti

ФИО автора: Chirchiq davlat pedagogika institute

Magistranti *Azamatova Dilnavoz Mirjabborovna*

Название публикации: «БОҒЧА ЁШИДАГИ БОЛАЛАРДА БИЛИШ ЖАРАЁНЛАРИНИНГ РИВОЖЛАНИШИ»

РАЗВИТИЕ ПРОЦЕССА ОБУЧЕНИЯ ДОШКОЛЬНИКОВ

DEVELOPMENT OF THE PROCESS OF LEARNING IN PRESCHOOL CHILDREN

Аннотация: Мазкур мақолада мактабгача ёшдаги болаларнинг билиш жараёнлари, уларни ўйин фаолиятида ривожлантириш йўллари батафсил баён этилган.

Аннотация: В данной статье подробно описаны познавательные процессы дошкольников, способы их развития в игровой деятельности.

Annotatsion: This article describes in detail the cognitive processes of preschool children, ways to develop them in play activities.

Калит сўзлар. Мактабгача таълим, билиш жараёнлари, сезги, идрок, диккат, хотира, тасаввур, тафаккур, нутк, хаёл.

Ключевые слова. Дошкольное образование, познавательные процессы, интуиция, восприятие, внимание, память, воображение, созерцание, речь, воображение.

Keywords. Preschool education, cognitive processes, intuition, perception, attention, memory, imagination, contemplation, speech, imagination.

Мактабгача ёшдаги болалар ривожланишига қўйиладиган давлат талабларида кўрсатилишича бугунги мактаб боладан аниқ билимларгина эмас, фикрлаш кўникмаси, катталар ва тенгдош ўртоқларини тушуниш, улар билан ҳамкорлик қилиш ҳам талаб этилади. Шунинг учун бола мактабга қадам қўяётганида қанчалик билимга эга эканлиги эмас, балки унинг янги билимларни эгаллашга тайёрлиги, атроф-оламга мослашиш кўникмаси, воқеа-ҳодисани мустақил равишда таҳлил этиш ва мустақил ҳаракат қилиши муҳимроқ ҳисобланади. Шундай экан мактабгача ёшдаги болаларнинг билиш жараёнларини ривожлантириш, фикр юритиш жараёнларини шакллантириш ва шу йўл билан мактабгача ёшдаги болалар онгига яратувчанликни сингдириш ота-она, тарбиячи ва педагогларнинг муҳим вазифасидир. Ана шундай маъсулиятли вазифа ҳозирги кунда мактабгача таълим муассасалари тарбиячилари зиммасига юклатилган.

Мактабгача даврда бола идрокининг ривожланиш жараёни А.А.Венгер томонидан батафсил тадқиқ этилиб, баён қилинган. 3 ёшдан 7 ёшгача болада сермахсул конструкторлик ва бадий фаолият таъсирида перспектив аналитик – синтетик фаолиятнинг мураккаб кўринишлари юзага келади, хусусан, кўриб турган предметини амалда қисмларга бўлиб, кейин яна яхлит предметга

бирлаштиришдан аввал бундай муолажаларни хаёлан бажариш қобилияти пайдо бўлади. П.Я.Гальперин [2] ишлаб чиққан бола интеллектини шакллантириш назариясида ташқи фаолиятларни интериоризация қилишнинг асосий босқичлари ажратиб кўрсатилган бўлиб, уларни олдиндан киритилган сифатлар билан ички фаолиятга имкон қадар тўла ва самарали ўтказишни таъминловчи шарт-шароитлар белгиланган. Тафаккурнинг образли шакллари ривожланишида, Л.А.Венгер [2], С.Лупан [7] фикрича, тасаввурлар тизимининг айрим образлари шаклланиши ва такомиллашиши, образлар билан турли муолажалар олиб бориш малакаси, объектни ҳар хил ҳолатларда тасаввур қилиш жиддий аҳамиятга эга. Г.Г.Кравцов [6] ҳамда болалар психологияси ва умумий психология бўйича дарсликнинг муаллифлари [8, 9] диққатнинг қуйидаги асосий хусусиятларини ажратиб кўрсатадилар: ҳажм, тақсимланиш, жамланиш, турғунлик, тебраниш ва кўчиш. Боғча ёшидаги болаларда сезги, идрок, диққат, хотира, тасаввур, тафаккур, нутқ, хаёл, хиссиёт ва ироданинг ривожланиши жадал кечади. Бола рангларни хали бир-биридан яхши фарқ қила олмайди. Унга рангларнинг фарқини билишга ёрдам қиладиган ўйинчоқлар бериш лозим (болаларнинг кўғирчоқлари учун ҳар хил рангли кийкимлар бериш, ҳар хил рангли ҳалқалар, қутичалар ва шунинг сингари нарсалар жуда яхши бўлади).

Мактабгача даврда тафаккур ривожланишининг қуйидаги бош йўналишларини ажратиб кўрсатиш мумкин: ривожланаётган тасаввур заминида кўргазмали-тасирчан тафаккурнинг янада такомиллашуви, эркин ва билвосита хотира асосида кўргазмали – образли тафаккурнинг яхшиланиши, нутқдан ақлий вазифалар қўйиш ва ҳал этиш воситаси сифатида фойдаланиш йўли билан оғзаки-мантикий тафаккурнинг фаол шакллана бошлаши. Мактабгача бўлган давр сўнгида болада ривожлана бошлайдиган оғзаки –мантикий тафаккур энди сўзлар билан муолажа қилиш ҳамда мулоҳазалар мантиқини тушуниш малакасини кўзда тутуди. Вазифаларни ечишда оғзаки мулоҳазаларни қўллаш қобилиятини мактабгача давр ўрталарида кўриш мумкин, лекин тасвирлаб берилган эгоцентрик нутқ феноменида жуда ёрқин намоён бўлади кашф этган ва шу ёшдаги болаларга тааллуқли бўлган бошқа ҳодиса – болаларнинг, масалан, предметлар ўлчами ва миқдорини таққослашдаги мулоҳазаларига хос мантиқсизлик шундан далолат берадики, ҳатто мактабгача даврнинг охирига келиб, яъни 6 ёшда ҳам кўпчилик болалар мутлақо мантикий фикрлай олмайдилар. Болаларда оғзаки – мантикий тафаккурни ривожлантириш 2 босқичда боради. Уларнинг биринчисида бола нарса ва ҳаракатларга доир сўзларнинг маъносини ўзлаштиради, масалаларни ҳал этишда улардан фойдаланишга ўрганади, иккинчи босқичда у муносабатларни ифодаловчи тушунчалар тизимини билиб олади, мулоҳазаларнинг мантикийлиги қоидаларни ўзлаштиради. Бу сўнги жараён, одатда, мактаб таълимининг бошига тегишлидир.

Мактабгача ёшдаги болаларда мантикий фикрлашга хос бўлган ҳаракатларнинг ички режаси шаклланиши жараёнини ўрганар экан, унинг кичик ёшдан катта ёшгача ривожланишига оид қуйидаги босқичларни кўрсатди:

– боланинг масалаларни ҳал этиши жараёнига энди нутқ ҳам қўшилган, лекин у нутқдан фақат ўзи кўргазмали – таъсирчанлик жиҳатдан қўллайдиган предметларни номлаш учун фойдаланилади;

– масала образли нуқтаи назардан тасаввур орқали муолажа қилиши билан ҳал этилади. Бу ерда, эҳтимол, қўйилган вазифанинг ечимини топиш мақсадида вазиятни ўзгартиришга йўналтирилган ҳаракатларни бажариши йўллари англанади ва оғзаки тарзда белгилаб берилиши мумкин. Айни вақтда ўзида ҳаракатнинг пировард (назарий) ва оралиқ (амалий) мақсадлари ички томонида табақаланиши (дифференциация) юз беради. Реал амалий ҳаракатдаги ҳали ажрамаган, лекин вазиятни ёки шартли вазифани ўзгартириши йўлини назарий аниқлаштиришга йўналтирилган овоз чиқариб мулоҳаза юритишининг энг содда шакли пайдо бўлади;

– масала бола томонидан аввалдан тузилган, ўйлаб чиқилган ва фикран тасаввур қилинган режа бўйича ҳал қилинади. Унинг асосида хотира ва шунга ўхшаши масалаларни ҳал этишга илгариги уринишлар жараёнида тўпланган тажриба ётади;

- масала мияда ҳаракатлар режасида ҳал этилиб, худди шу масала мияда топилган жавобни мустаҳкамлаш ва кейинроқ уни сўзлар ёрдамида шакллантириши мақсадида кўргазмали – таъсирчан йўл билан бажарилади;

– масаланинг ечими фақат ички томондан, тайёр оғзаки қарорни чиқарган ҳолда предметлар билан реал амалий ҳаракатларга кейинги мурожаатсиз амалга оширилади.

Ҳаракатли ўйинлар ҳаракат қобилиятлари ва психик жараёнларни мажмуали ривожлантириш вазифасининг амалга оширилишини максимал даражада таъминлайди, чунки уларнинг мазмуни ҳаракат дастурларини шакллантириш ва алмаштиришга йўналтирилган. Маълумки, инсоннинг ривожланиш жараёнида эгаллаб борадиган ҳаракат тажрибаси турли даражадаги ҳаракат дастурларининг юзага келиши ва мустаҳкамланишида ўз ифодасини топади. Ҳаракат малакалари қанчалик хилма-хил бўлса, янги ҳаракатларни ўзлаштириш имкониятлари шунча кўп бўлиши табиий ҳаракатли ўйинлар мураккаб тизимлар бўлган тана ва унинг қисмлари ҳолатлари, ҳаракатлар ва ҳаракат фаолиятларининг тез-тез алмашилиб туриши билан тавсифланади. Шундай қилиб сенсор ва мотор таркибий қисмлар, уларнинг тизимидаги турли сатҳлари орасида ўзаро таъсир юзага келадигани, бу янги ҳаракат дастурларининг пайдо бўлиши билан кузатилади. Педагогика амалиётида предметлар билан сюжетли, ҳаракатли ва дидактик ўйинлар фарқланади. Болалар жисмоний тарбиясида ҳаракатли ўйинлар жуда катта аҳамиятга эга, ҳаракатли ўйинлар кичик, ўрта ва катта ҳаракатчанлик даражасига эга бўлиши мумкин. Кичик мактабгача ёшдаги болалар табиий ҳаракатларни ўйинлар ёрдамида ўзлаштирадиганлар (қадамлаб юриш, югуриш, сакраш, улоқтириш, тирмашиш).

Ҳаракатли ўйинлар болаларни жисмонан тарбиялашнинг асосий воситаларидан бири. Уларни икки ёшдан бошлаб қўллаш мумкин. Бу даврда болалар югуриш, сакраш, улоқтириш, тирмашиб чиқиш каби ҳаёт учун зарур ҳаракат кўникмаларини ўзлаштира бошлайдилар [8, 3]

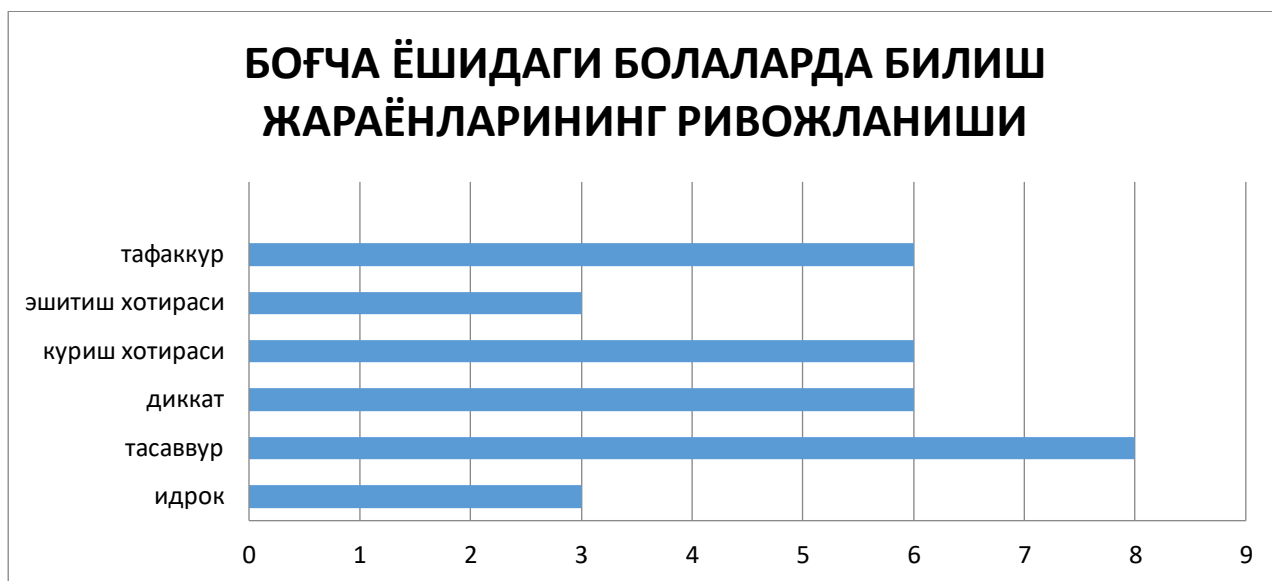

Қиз болаларда психик жараёнларнинг йиллик ўзгаришлари ўғил болаларникига қараганда анча кучли бўлган. Уч ёшда уларда ўқув йили учун ўзгаришлар кўриш хотираси, идрок, тасаввур ҳамда диққат кўрсаткичлари билан; тўрт ёшда – кўриш ва эшитиш хотираси, идрок ҳамда тафаккур билан; беш ёшда – эшитиш хотираси, диққат ва тафаккур билан; олти ёшда – эшитиш ва кўриш хотираси ҳамда идрок хотираси билан боғлиқ бўлди. Йил давомида у ёки бу ёш гуруҳида психик жараёнлар кўрсаткичларининг ишончли бўлмаса-да, пасайиш фактлари ҳам содир бўлганлигини таъкидлаб ўтиш жоиз. ўғил болаларда бу ҳодиса тўрт ёшда тасаввур кўрсаткичларини, олти ёшда тасаввур ва диққатни таҳлил қилиш вақтида кузатилган бўлса, қизларда мувофиқ равишда тўрт ҳамда беш ёшларда идрок кўрсаткичлари таҳлили чоғида маълум бўлди. Мактабгача ёшдаги болалар билан ўқув машғулотларни ўтказганда, психик сифатларнинг ривожланишидаги сенситив даврларни ҳисобга олиш зарур: ўғил болаларда уч ёшда диққат ва тасаввур ҳаммасидан кўпроқ ривожланади, қизларда – кўриш хотираси ва идрок; тўрт ёшда ўғил болалар ва қизларда кўриш хотираси ва диққат бир ҳил ривожланади; беш ёшда ўғил болаларда – кўриш хотираси ва тасаввур, қизларда – кўриш хотираси ва тафаккур; олти ёшда ўғил болалар ва қизларда – кўриш хотираси ва тасаввур аҳамиятли ҳисобланади.

Психик жараёнларнинг ривожланиш даражасини баҳолаш мақсадида назорат тест ўтказилади. Кейин илгариги режани такрорлаш бошланади лекин энди бошқа ҳаракатли ўйинлар гуруҳи, масалан, тезкорлик ва диққатни, тезкорлик ва тафаккурни, тезкорлик ва идрокни, тезкорлик ва тасаввурни ривожлантирувчи машқлар берилади. Шундай қилиб барча жисмоний сифатларни камраб оладиган жараён назорат синовларини ҳам инобатга олганда кўпи билан 6 – 8 ойни ташкил этади.

АДАБИЁТЛАР

1. Асеев В.Г. Возрастная психология: Учебное пособие – Иркутск, 1989. – С.62-89
2. Волков Л.В. Физические способности детей и подростков. - Киев: Здоровье,1991.-120 с
3. Дворкин Л.С, Раппорт Л.А. Начальное физкультурное образование детей (от рождения до шести лет). Екатеринбург: УГТУ, 1998. 109 с
4. Зеньковский В. В. Психология детства: Учебное пособие для вузов. - Екатеринбург: Деловая книга, 1995. - 347 с.
5. Коломенский Л.Л., Панько Е.А. Учителю о психологии детей шестилетнего возраста: Кн. для учителя. - М.: Просвещение, 1988.- 190с
6. Майорова Л.Т. Методика воспитания координационных способностей детей дошкольного возраста (4-6 лет): Дис... канд. пед. наук. Омск, 1988. - 169 с.
7. Логвина Т.Ю. Оптимизация режима двигательной активности дошкольников в зависимости от их возраста. Автореф. дис. канд. пед.наук.-Минск, 1991.- 24 с.
8. Ноткина Н.А. Развитие двигательных качеств у детей дошкольного возраста. Игры и упражнения. - СПб., 1995.- 64 с.
9. Юрко ГЛ., Яценко Л.Б., Белянцева В.В. Развитие двигательных качеств у детей дошкольного возраста // Развитие двигательных способностей у детей. -М, 1976. -С.215-216.
10. Яценко Л.Б. Влияние различных мышечных нагрузок на функциональное развитие нервной системы у дошкольников: Материалы все союз. науч. конф. М. 1999- 78-79с
11. Янкелевич Е. И. Физическое воспитание детей от 0 до 7 лет. - М: Физкультура и спорт, 1999. - 206 с.

ФИО авторов: *Yunusov Obid Abdivait o'g'li*

“TIQXMMI” MTUning Qarshi irrigatsiya va agrotexnologiyalar instituti

“Umum texnik fanlar” kafedrası assistenti

Aliqulova Saodat Muhitdinovna

“TIQXMMI” MTUning Qarshi irrigatsiya va agrotexnologiyalar instituti

“Umum texnik fanlar” kafedrası stajyor o'qituvchi

Boboqulova Nasiba Najmiddin qizi

“Texnologik jarayonlar va ishlab chiqarishni avtomatlashtirish va boshqarish” ta'lim yo'nalishi 2-bosqich talabasi

Название публикации: «ZAMONAVIY LED LAMPALARNING HAYOTIMIZGA KIRIB KELISHI QANCHALIK FOYDA»

Annotatsiya

Ushbu maqolada biz zamonaviy elektr yoritgichlari haqida qisqacha hayotimizga kirib kelishini va afzallik kamchiliklari haqida gapirganmiz. Bu maqolamizda biz chug'lanma lampalar va hozirgi LED lampalar ning afzallik kamchiliklarini solishtirib hozirgi zamonaviy LED lampalarning hayotimizga qanchalik kerakligini gapirib utganmiz.

Kalit so'zlar: yoritgich, cho'g'lanma, Yunayted, Elektrik, Layt, energiya, lazer, LED, Diod, neonli, yoy, spiral, Zaryad.

Аннотация

В этой статье мы кратко рассказали о приходе современного электрического освещения в нашу жизнь, плюсах и минусах. В этой статье мы сравнили преимущества и недостатки ламп накаливания и современных светодиодных ламп и рассказали о том, насколько современные светодиодные лампы нужны нам в жизни.

Ключевые слова: лампа, накаливания, объединенная, электрическая, световая, энергия, лазерная, светодиодная, диодная, неоновая, дуговая, спиральная, зарядное устройство.

Annotation

In this article, we've talked briefly about modern electric lighting coming into our lives and the pros and cons. In this article, we have compared the advantages and disadvantages of incandescent lamps and modern LED lamps and talked about how much we need modern LED lamps in our lives.

Keywords: lamp, incandescent, United, Electric, Light, energy, laser, LED, Diode, neon, arc, spiral, Charger.

Hozirgi kunda yorug'lik yoritgichlari insoniyat tarixida o'z o'rnini egallashga muvaffaq bo'ldi desak mubolag'a bo'lmaydi. 1879- yilda Tomas Edison(1871-1931) hozirgacha biz ishlatib kelayotgan cho'g'lanma lampalarni ixtiro qildi. Edisonning bu ixtirosiga sabab Jozef Svanning tajribalari bo'ldi. Oradan bir yil o'tib esa donasi 2,5 dollar bo'lgan yoritgichlarni ishlab chiqib, sotishni boshlaydi. Keyinchalik esa Svan va Edison o'z bilim, tajriba va mablag'larini birlashtirgan holda "Edison end Svan Yunayted Elektrik Layt Kompaniya" tashkilotiga asos soldi.

Cho'g'lanma lampa –issiqlik energiyasini yorug'lik energiyasiga aylantirish orqali aylantirish nur tarqatadi. Lampa oksidlanishi natijasida ishdan chiqmasligi uchun lampani ichidagi havo so'rib olinib, vaakumli muhit paydo qilinadi. Cho'g'lanma lampa ichidagi o'sha ingichka tola 1200 soat vaqt davomida nur tarqata olgan. Bu lampalarda vakuum kuchli va barqaror bo'lgan va ko'p sonli lampalar o'rnatilishi kerak bo'lgan joyda taqsimlash tizimi ishlab chiqilgan edi.

Bu Cho'g'lanma lampalarning asosiy kamchiligi o'zi iste'mol qilgan energiyasining 5-10 %i foydali ishga qolgan qismi esa issiqlik bo'lib tarqab ketadi. Yozning issiq kunlarida esa bu energiya shunchaki atrofga besamar tarqab ketadi.

1960-yillar boshiga kelib esa, amerikalik olim Nik Xolanyak lazer yaratish jarayonida tasodifan qizil LED yoritgichlarini ixtiro qiladi. Keyinchalik esa bu LED yoritgichlari sariq, yashil va ko'k turlari takomillashtirib borildi. Diodlarni fosfor bilan qoplab oq LED yorug'lik lampalari yaratildi.

Hozirda ilm-fan rivojlanib ko'plab ixtirolar qilindi. Yoritgichlar ham takomillashtirildi. Energiyani tejaydigan, yaxshiroq nur sohadigan neonli, yoy yoki

spiral shaklidagi nurlanuvchan diodli lampaning shishasini qizdirmaydigan lyumenistsentli turlari ixtiro qilindi. Ularning afzalliklari bir qator bo'lib cho'g'lanma lampalarga qaraganda 50% yoki undan ham kam energiya iste'mol qiladi. Ishlash muddati ham cho'g'lanma lampalarga qaraganda uzoq muddat hisoblanadi.

LED lampalar ancha xavfsiz materiallardan tayyorlangan bo'lib tarkibida zaxarli moddalar ham yo'q. Oddiy taqqoslaydigan bo'lsak chug'lanma lampalarning ishlash muddati o'rtacha 1000-1200 soat, LED lampalarniki esa o'rtacha 25000 soatdan ko'p ishlaydi. Dizayn jihatdan ham ancha ixcham so'nggi yillarda deyarli barcha davlatlar cho'g'lanma lampalardan voz kechib LED chiroqlariga o'tmoqda.

Hozirgi eng so'ngi LED lampalar ishchi holatida uziga qo'shimcha zaryad to'plash imkoniyatlari ham yaratilmoqda. Zaryadlanuvchi LED lampalar fabrikalarda va jamoat joylarida zahira va favqulotda yoritish sifatida ishlatiladi. Qoidaga ko'ra, elektr ta'minoti uzilib qolganda ular avtomatik ravishda yonadi va biz ma'lum muddat uzluksiz elektr ta'minotidan foydalanish imkonini beradi.

Foydalanilgan adabiyotlar

1. A. Nuraliyev, A. Isaqov, O. Pirimov Elektronika va mikroprotessor texnikasi nomli o'quv qo'llanma. 2019 .
2. Aripov X.K., Abdullayev A.M., Alimova N.B. va b. Sxemotexnika. Darslik. Toshkent. T: Tafakkur bo`stoni, 2013. -448 b.
3. Aripov X.K., Abdullayev A.M., Alimova N.B. va b. Elektronika. Darslik. Toshkent. T: O'zbekiston faylasuflar jamiyati nashriyoti, 2012. -400 b.
4. Charles A. Gross Thaddeus A. Roppel.nFundamentals of Electrical Engineering. CRC Press Taylor & Francis Group. 2012. 465r.
5. Dickon Ross, Cathleen Shamieh, Gordon Mc Comb, Electronics for Dummies, JohnWiley & Sons Ltd, 2010, 387 p.
6. A. Xonboboev, N. Xalilov. Umumiy Eliktrotexnika va elektronika asoslari. Darslik. – Toshkent: “ O'zbekiston” , 2000.

ФИО автора: Булекбаева Е.А.,

Студентка 3 курса бакалавриата

Термезский государственный университет

Г.Термез, Узбекистан

ФИО научного руководителя: Хужанова О.Т.

Д.ф. (PhD) по филологическим наукам

Термезский государственный университет

Название публикации: «БОРИК – КАЗАХСКИЙ ГОЛОВНОЙ УБОР В ПОСЛОВИЦАХ И ПОГОВОРКАХ»

Аннотация: В данной статье были проанализированы пословицы и поговорки казахского народа, посвящённые борику. Описано значение употребления головных уборов в паремиях. Даны примеры употребления национальных головных уборов в произведениях.

Ключевые слова: борик, пословица, поговорка, диадемы сарматок. шапка, казахский народ, краснословы

Annotation: This article analyzes Kazakh people' proverbs and sayings dedicated to borik. In addition the meaning of use headdresses were described. Instances of using national headdresses in books were given/

Key words: borik, proverb, saying, diadems of Sarmatians. hat, Kazakh people, eloquent

Головные уборы ещё издавна играли ключевую роль на Востоке. К ним относились трепетно, бережно, проявляя своего рода уважение. Вокруг элементов головных уборов складывалось огромное количество сказаний, легенд, притч, пословиц и поговорок, передающихся из уст в уста и в настоящее время.

Особое отношение к народному творчеству было и у казахского народа, сложившего неисчислимое количество произведений, отразивших все актуальные темы времени. Нельзя установить точную дату создания пословиц и

поговорок – они были созданы тысячелетиями. Придя к нам из глубины столетий, они вобрали в себя бесценный клад мудрости, отразили многовековую историю и культурно-духовное наследие народа, осветили его самобытность и уникальность.

Казахская речь богата и полна меткими изречениями, несущими в себе бескрайнюю силу слова народа. Недаром существует изречение, в котором говорится, что речь без пословицы подобна еде без соли – также не аппетитна и не приятна на вкус. Равно как и дар слова без пословиц и поговорок скучен и однообразен.

В легендах и преданиях было описано как казахские Бии, будучи краснословами и златоустами, без применения физической силы разжигали и останавливали целые войны, исцеляли людей или же напротив отбирали жизнь. Именно это может послужить ярким примером для объяснения семантики поговорки «Слово народы поднимает». Ещё в 1956 году русский поэт и прозаик, поэт и переводчик, фантаст и журналист, Вадим Шефнер писал: «Словом можно убить, словом можно спасти, словом можно полки за собой повести. Словом можно продать, и предать, и купить, слово можно в разящий свинец перелить...». Непосредственно и казахский народ проявлял особый интерес к данному малому жанру фольклора.

В древности головные уборы выполняли защитную функцию: при помощи них люди спасались от различного рода погодных явлений, таких как жара, холод, дождь, снег и тому подобное. Чуть позже головные уборы начинают приобретать совсем иное назначение. Утратив свой первоначальный вид, они, оценивая человека как личность, становятся неотъемлемой частью гардероба. В частности по ним начинается определение социального статуса, семейного положения и даже материального состояния того или иного жителя.

Серьёзным оскорблением считалось неуважительное отношение к головным уборам. Категорически запрещалось бросать или же ставить свой головной убор на пол, что было по смыслу равносильно отказу от своего счастья и благополучия. Сдёрнув шапку с человека, вы могли унижить его.

«Бөріктің намысы бір» - гласит казахская поговорка, что в переводе дословно означает «Честь борика такая же». Борик – тёплая, отделанная бархатом и мехом, шапочка, чаще всего незамужней девушки. Помимо этого она являлась и летним головным убором мужчин. Происхождение борика неразрывно связано с верованиями в неукротимого и сильного хищного животного – волка (в казахском языке – бори). Создание борика большинство историков приблизительно относят к IV веку нашей эры, соотносительно с диадемами сарматов. Видоизменение борика происходило веками.

Особым элементом гардероба он считался у девушек, которые связывали надевание борика с обрядами и празднествованиями. Это событие имело роль в жизни девушек на выданье в возрасте 13-15 лет. Борик для них был изготовлен матерью девушек или же выполнен на заказ. Надевала головной убор бабушка или же сестра, которая тем самым передавала счастье младшей подопечнице. Володева Наталья Анатольевна в своей работе отмечает: «В покрое головных ubopов наблюдались значительные локальные и племенные различия. Так, по форме «тымак» не трудно было узнать племенную принадлежность или место его обитания. У аргынов и они были сплошной узкой тульей, у найманов и казахов, наоборот, – с широкой, так как надевались обычно поверх другой шапки «бөрік» [2, с.178]. Передача борика старшей сестрой могла быть необязательна, первая имела право сохранить его для своей дочери или же внучки. Борик при подобных мероприятиях был украшен перьями филина.

Помимо девушек, борик был предназначен и для лиц мужского пола. Практически идентичный по своему стилю, женский борик отличался лишь тем, что меховой околыш из лисицы, бобра или выдры находился практически всегда снаружи и не имел возможности подворачиваться, мужской же – внутри.

На сегодняшний день он носит статус универсального головного ubopa. Этнограф Василий Васильевич Радлов во второй половине XIX века указывал: «Девушки вместо платков носят очень изящные, отороченные мехом шапочки, к которым прикрепляется несколько пушистых перышек. Разумеется, шапки самые разные, в зависимости от состоятельности их владельцев»[4, с.255].

Общеизвестно, что головной убор незамужних представительниц женского пола Казахстана был однотипным, но несмотря на это каждая из них старалась деликатно и заботливо относиться к нему. Смысл вышеупомянутой поговорки заключается в уподоблении чести и достоинства головному убору, то есть борику. В следующей пословице, посвящённой названному головному убору, говорится: «Берікті тастап, беріден кұтылуға болмайды», что буквально означает «Выбросив борик, не избавишься от него». Основываясь на этом, можно сделать вывод: отрешение от борика не изменит вашего Я, а аналогичное отношение к нему лишь усугубит ваше положение. Иными словами, выбросив данный элемент одежды, вы останетесь в том же статусе, в каком находитесь на данный момент. Из этих двух паремий вытекает и традиция, согласно которой нельзя дарить и разрешать надевать свой головной убор, ибо таким образом вы открываете свою голову для бед и ненастий, а счастье же, в свою очередь, покинет вас. Данное суеверие не распространяется на совершенно новые головные уборы, которые могут послужить отличным подарком.

Люди из высшего общества могли позволить себе пошив борика из дорого оценивавшийся шкуры камчатского бобра. Описание подобного вида борика можно наглядно увидеть в казахском историческом эпосе «Камбар батыр». Изучив данное произведение, можно отметить, что данный головной бор был приравнен к «...бриллианту на голове» [3, с.85].

Использование борика в пословицах, поговорках и изречениях неслучайно, ведь именно этой головной убор, как никакой иной, смог передать всю суть и смысл послания, отражавшегося в них.

Казахский народ мог воссоздавать паремии на различные тематики с использованием комичности и контраста. При переводе поговорки «Беріктің намысы бір» можно выделить использование сравнительного оборота, в котором честь приравнивается к борику (одно из доказательств, указывающее на важность головного убора). А в пословице «Бас аман болса, берік табылады» смещается важность головного убора, и на первое место ставится разум человека. В переводе вышеупомянутая пословица гласит: «Если голова твоя

цела, то добро само придет». При её анализе можно выявить, что здесь борик приравнивается к добру, которое достигнет вас, как только вы обретёте ум.

Было заметно употребление борика и в произведениях казахских авторов. К примеру : «Қоңыр жүзі қызарып, төмен қарап қысыла күле беріп, бөркін айналдыра бастады»[1, с.5]. В приведённом отрывке дано изображение смуглого подростка, надевшего на себя борик.

Исходя из общего положения и опираясь на совокупность всех ранее вышперечисленных и упомянутых сведений, можно сделать следующие заключительные выводы :

- пословицы и поговорки имели значительную роль в народе Казахстана;
- большая часть пословиц и поговорок была кратка и комична по своему содержанию;
- по виду головного убора, надетого на мужчину или женщину, можно было судить о его благосостоянии, статусе, семейном положении и даже возрасте;
- в настоящее время головные уборы преобразовались и утратили значение, имевшее место быть в прошлом;
- вокруг головных уборов складывались традиции, обычаи и суеверия, которые остаются актуальными и по сей день;
- уважение к головному убору было неотъемлемой частью жизни каждого казаха.

Литература.

1. Аузеров М.О. Абаи. Исторический роман. – К., 1953.
2. Володева Н.А. Художественные традиции казахского национального костюма в современной практике дизайна одежды. - Алматы, 2010.
3. Камбар батыр.
4. Радлов В.В. Из Сибири. Страницы дневника. – М., 1989.
5. Шефнер В.С. Слова. – М., 1956.

© Булекбаева Е.А., 2022

ФИО авторов: *Исроилов Алишер Санжар угли* студент 315 группы педиатрического факультета СамГМИ

Мирзамуродова Паризода Олимжоновна студентка 125 группы педиатрического факультета СамГМИ

ФИО научного руководителя: ассистент *Ж.М.Исмоилов*

Название публикации: «К ВОПРОСУ О ГИАЛИНОВЫХ МЕМБРАНАХ ЛЕГКИХ У НОВОРОЖДЕННЫХ»

Аннотация: Возникновения гиалиновых мембран в легких остается недостаточно изученным. Весьма затруднительна прижизненная диагностика гиалиновых мембран легких у новорожденных, в силу чего диагноз этой болезни обычно устанавливается лишь посмертно, при гистологическом исследовании.

Ключевые слова: пневмопатия, гиалиновая мембрана, легкие, новорожденное.

Смертность новорожденных с респираторным дистресс - синдромом является одной из главных проблем перинатологии. Среди причин смертности таких младенцев ведущее место занимают пневмопатии. Пневмопатии - группа патологических состояний, обусловленные несостоятельностью самостоятельного дыхания новорожденного, особенно недоношенных плодов.

По данным некоторых авторов, гиалиновые мембраны легких у новорожденных являются причиной гибели более 21% недоношенных детей (3,4,5,6). При этом в легких образуются оксифильные наложения, полностью или частично выстилающие стенки альвеол, альвеолярных ходов, реже - терминальных бронхиол, дающие отрицательные реакции на фибрин, слизь и гликоген (1,2,7,).

Несмотря на высокий удельный вес пневмопатии в ранней детской смертности, этиопатогенез возникновения гиалиновых мембран в легких остается недостаточно изученным. Весьма затруднительна прижизненная диагностика гиалиновых мембран легких у новорожденных, в силу чего диагноз этой болезни обычно устанавливается лишь посмертно, при гистологическом исследовании.

Провести клинко-морфологический анализ секционных материалов новорожденных, умерших с клиническими проявлениями респираторного дистресс – синдрома в клинике СамМИ за последние 3 года.

Изучены аутопсийные материалы 46 перинатально умерших массой тела 500 г и выше. Были проведены гистологические исследования легких 25 новорожденных, умерших в раннем постнатальном периоде и 21- го мертворожденного. Сроки гестации были в пределах 22-36 нед у 17 и 37-42 нед – у 29 новорожденных.

При микроскопическом исследовании легких у 11 из 46 новорожденных были обнаружены гиалиновые мембраны, что составило 23,9%, причем они были обнаружены в 2х случаях (9,5%) у мертворожденных и в 9 случаях (36%) - у новорожденных, умерших после рождения. Гиалиновые мембраны легких имели место у 4 (13,8%) доношенных и у 7 (41,1%) недоношенных детей, т.е. чаще встречались у недоношенных. Отмечено, что от 1 до 12 часов прожили 4 дети, до 24 часов - 6, до 48 часов - 1. Таким образом, новорожденные погибали чаще всего в течении первых суток от нарастающей асфиксии.

Макроскопическое изучение легких с наличием гиалиновых мембран не показали существенной разницы по сравнению с легкими, не содержащими последних. Тем не менее нужно подчеркнуть, что у 6 из них были обнаружены очаги ателектаза, а у 3 – дистелектазы различной степени. У новорожденного, прожившего более суток отмечены морфологические признаки очаговой бронхопневмонии.

Микроскопическое исследование легких новорожденных выявили в большинстве альвеолах, альвеолярных ходах и бронхиолах эозинофильные мембраны в виде колец или фрагментов, выстилающих альвеолярных стенок.

Таким образом, проведенный анализ материалов 46 умерших в перинатальном периоде показал что гиалиновые мембраны регистрировались у 11 новорожденных, большинство которых (10) умерли в течении первых суток после рождения, и наибольшая часть из них были в гестационном возрасте 22-36 недель с экстремально низким весом при рождении. В отношении новорожденных с различной степени недоношенности и склонности их к гиалиновым мембранам в литературных источниках имеются разноречивые толкования.

У матерей большинство новорожденных с гиалиновыми мембранами отмечены существенные экстрагенитальные патологии, осложнившие течение беременности, а также морфологические признаки преждевременных регрессивно – инволютивных изменений плаценты.

Использованная литература:

1. Биркун А.А., Власюк В.В., Гуревич П.С., Патологическая анатомия болезней плода и ребенка. Руководство для врачей. Том I, 1989, С. 138-139.
2. Блинова С.А., Хамидова Ф.М., Исмоилов Ж.М. Изменение структурных компонентов бронхиального секрета при бронхоэктатической болезни у детей. // Вопросы науки и образования. Россия- 2019.-№27 (76) -С.16-23.
3. Ивановская Т.Е. Асфиксия плода и новорождённого. Архив патологии, 1996,6, с. 3-10.
4. Исмоилов Ж.М. Морфологические особенности легких при бронхоэктатической болезни у детей. // Молодежь и медицинская наука в XXI веке. М. -2019. С. 65-66.

5. Исмоилов Ж.М. Патоморфологические изменения при хронических обструктивных заболеваниях легких. // Молодежь и медицинская наука в XXI веке. М. -2017. С. 55-56.
6. Самохин П.А., Дель Т.А., Перинатальный патологоанатомический диагноз. Архив патологии -2003,-Т.65.-№5,-С.54-59.
7. Vlinova S.A., Khamidova F.M., Ismoilov J.M. Congential and acquired struktures in the lungs of bronchiectasis disease in children. // Вопросы науки и образования. №29 (41), 2018. С. 99-101.
8. Farrell Ph. M. Lung development: biological and clinical perspectives. Vol. II Neonatal respiratory distress. New York., Acad. Press., 1982.

ФИО автора: *Хуррамов Акбар Илҳомович*, “Умумтехника фанлари” кафедраси катта ўқитувчиси, т.ф.ф.д., (PhD).

Чирчиқ олий танқўмондонлик муҳандислик билим юрти

Название публикации: «АНИҚ ОТИШНИ ЎРГАНИШ УЧУН ИННОВАЦИОН АҚИЛЛИ НИШОН ИШЛАБ ЧИҚИШ»

Аннотация: Мақолада қусантларни аниқ отишни ўрганишлари учун инновацион ақилли нишон яратиш ҳақида ва унинг истиқболлари, самараси ҳамда келажакдаги ўрни ҳақида сўз юритилган.

Калит сўзлар: *қусант, аниқ отиш, инновацион ақилли нишон, турли ҳолатлардан пайдо бўлувчи нишон, аниқ нишонга олиб отиш, ўрганиш.*

Ўзбекистон Республикаси Президентининг 2021 йил 1 апрелдаги “Инновацион ғоялар, технологиялар ва лойихаларни амалий жорий қилиш тизимини янада такомиллаштириш чора-тадбирлари тўғрисида”ги ПФ-6198-сонли Фармонидан келиб чиққан ҳолда ҳамда 2017-2021 йилларда Ўзбекистон Республикасини янада ривожлантириш бўйича Ҳаракатлар стратегиясида, жумладан, «...5.1. Давлатнинг мудофаа қобилиятини мустаҳкамлаш, Ўзбекистон Республикаси Қуролли Кучларининг жанговар қудрати ва салоҳиятини ошириш...»¹⁰ бўйича муҳим вазифалар белгилаб берилган. Ушбу вазифаларини амалга оширишда, жумладан, шахсий таркибни аниқ отишга бўлган жанговар салоҳиятларини янада ошириш мақсадида қуйидаги лойиха ишлаб чиқилди.

Отиш тайёргарлиги – жанговар тайёргарлик предметларнинг асосийларидан бири ва умумқўшин бўлинмалари дала кўникмасининг таркибий қисми. Унинг мақсади – шахсий таркиб ва бўлинмаларни қурол аслаҳаларнинг доимий жанговар жойликда ушлаб туриш ва замонавий жанг шароитларида ўз жанговар вазифаларини бажариш манфаатида душманни зарарлаш учун олдиндан ва самарали олов олиб бориш. Гуруҳ шахсий таркибининг отиш

¹⁰ Ўзбекистон Республикаси Президентининг 2017-йил 7-февралдаги ПФ- 4947-сон «Ўзбекистон Республикасини янада ривожлантириш бўйича ҳаракатлар стратегияси тўғрисида»ги Фармони

тайёргарлиги бўйича ўргатишда гуруҳ командири олдида вазифаларнинг бутун бир комплекси турадики, у уларни муваффақиятли еча олиши керак. Бу вазифалар жумласига:

- ўқчини (автоматчини, пулемётчини, гранатомётчини, мерганни, мўлжалловчи – операторни, мўлжалга олувчини, расчётни, экипажни) қийин тактик шароитда мустақил ўт очишга ўргатиш;

- гуруҳ шахсий таркибини взвод таркибида замонавий умумқўшин жангли шароитларида ва махсус қўшин ҳаракатларини олиб боришда ўт очиш вазифаларини бажаришда ўргатиш;

- секция, расчёт командирларини жанг жараёнида душманнинг оловли зарарлашни ташкиллаштириш ва жанг жараёнида ўт очишни бошқаришга ўргатиш киради.

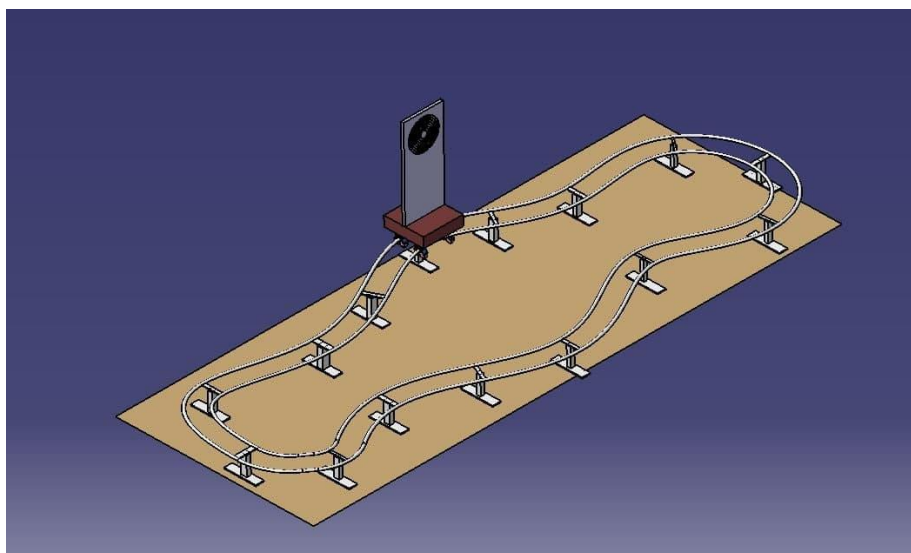

1- расм. Инновацион ақилли нишон.

Кўрсатиб ўтилган вазифаларни бажариш учун гуруҳ шахсий таркиби ўқчининг ўқ узиш кўникмалари даражаси ва бўлинманинг оловли уйғунлашувини характерловчи яхлит назарий билим ва амалий кўникмаларга эга бўлиши керак. Гуруҳ шахсий таркиби билан гуруҳ командири қуроллар, қурол–аслаҳа комплексининг қўлланилишини, жанговар тавсифларини, тузилиш ва ишлаш принципларини, уларни жангда қўлланиш усулларини, эксплуатация қоидаларини, отиш асос ва қоидаларининг қўлланилишини ўрганган бўлиши керак.

У шахсий таркибни бириктирилган қуролни қўллашга тайёрлашни ва уни жангда қўлланишини, отиш пайтида пайдо бўладиган тутилишларнинг тезда бартараф этишни, нишонлар разведкасини олиб боришни, уларгача бўлган масофани аниқлашни, мерганларча ўт очишни, нишонларни одатга кўра биринчи отишдаёқ (сидирғада) зарарлашни, отишни коррективка қилишни, замонавий жангнинг исталган шароитида кеча ва кундузда, метеорологик ва баллистик шароитларини ҳисобга олиб, отишнинг барча усулларини қўллашни ва қўл гранаталарини улоқтиришни ўргатишга мажбур. Гуруҳ командири душманни оловли зарарлашни ташкиллаштириш ва гуруҳ оловини ҳамда жангда қўллаб – қувватловчи ўт очиш воситаларни бошқаришда билим ва кўникмаларига эга бўлиши керак.

Инновацион ақилли нишонни ишлаб чиқиш билан шахсий таркибда билимларни малака ва кўникмаларини шакллантириш ҳамда мерганликларини яънада ошириш босқичма-босқич амалга оширилади:

- Шахсий таркибни саводхонликларини ошириш муаммолари бўйича тадқиқотлар олиб борилади;

- инновацион ақилли нишонни яратиш бўйича жаҳон стандартлари ва замонавий технологиялари ўрганилади ва илмий жиҳатдан асосланади;

- инновацион ақилли нишондан фойдаланувчиларга жанговар хизматларда ҳамда амалий машғулотларни бажариш даврида қўлланиладиган вазифалар, керакли кўрсатмалар, нишонга урилганлик ёки урилмаганлиги ҳақидаги маълумотни дарҳол олинishi ва нишонларни яратишда замонавий техника-технологиялардан фойдаланиш тадқиқ қилинади;

- инновацион ақилли нишонни самарадорлигини ошириш мақсадида синовлар ўтказилади;

- олиб борилган тадқиқот натижалари асосида илмий мақолалар республиканинг ёпиқ мавзудаги тадқиқот натижаларини эълон қилиш учун мўлжалланган илмий нашрларида чоп этилади;

- шахсий таркибни касбга доир кўникма ва билимларни оширишга ёрдам берувчи махсус инновацион гаджет иловаси ишлаб чиқилади ва патентлаштирилади;

- яратилган инновацион ақилли нишон бўйича махфий ёки хизмат доирасида фойдаланиш учун ўқув ва услубий қўлланмалар ишлаб чиқилади;

- инновацион ақилли нишон яратиш ва уни кўшинларга жорий қилиш билан ҳарбий кадрларни касбга доир кўникма ва билимлари самарадорлигини ошириш имкони туғилади 1- расм.

Ҳозирги вақтда шахсий таркиб билан отиш машғулотларини олиб бориш даврида турли нишонларга отишни машқ қилишлари, ҳаракатдаги нишонга қарата ўқ узиш каби машғулотлар раҳбарий ҳужжатлар асосида тартибга олиниб келмоқда, лекин ушбу жараёнларни амалга оширишда бир нечта муаммолар юзага келмоқда.

Шахсий таркибни мерганликларини оширишга ёрдам берувчи замонавий инновацион технологияларни етарли даражада эмаслиги, IT технология асосида яратилган нишонларни йўқлиги.

Зарарланган нишонни алмаштиришда кўп вақт ва ҳаражат сарфланмоқда.

Шахсий таркиб билан отиш тайёргарлиги даврида ҳосил бўладиган муаммони ҳал этиш мақсадида янги инновацион ақилли нишонни ишлаб чиқиш зарурати туғилган.

Агарда ушбу инновацион ақилли нишон ишлаб чиқилса қўйидагиларга эришиш мумкин:

- шахсий таркиб зарарланган нишонни алмаштиришда қилинадиган ҳаражатлар бартараф этилиб иқтисодий жиҳатдан катта фойда келтиради;

- шахсий таркиб нишонни зарарлаганлиги ҳамда баллари ҳақидаги натижани жойидан кўзгалмаган ҳолда IT технология орқали планшетга қараган ҳолда билиб оладилар;

- шахсий таркибни отиш тайёргарлигига доир кўникма ва билимларни ошириш бўйича илмий тадқиқот олиб бораётган изланувчиларга илмий-услубий жиҳатдан қўл келади;

- шахсий таркибни 100-1000 км ва ундан узоқда жойлашга нишонни зарарланганлиги ҳақидаги натижани билиш учун ажратиладиган ортиқча вақт ва бошқа ҳаракатлар тежаллади;

- инновацион ақилли нишонни яратишга жалб этилган шахсий таркибни ИТ-индустрия ахборот технология бўйича салоҳиятини оширилади.

Бундан ташқари инновацион ақилли нишон шахсий таркибнинг отиш тайёргарлигини, ИТ технологияя бўлган дунё қарашларини кенгайтириб, амалий кўникма ва малкаларини ошириш мақсадида, ушбу бўлинмаларга жорий этилади ва қўйидагиларни таъминлайди:

- отиш тайёргарлиги, назарий ва амалий билимларни эгаллаш самарадорлигини оширади;

- янги нишонларни сотиб олишни иқтисод қилишни, нишонни алмаштиришга кетадиган вақтни тежаш;

- шахсий таркибнинг ҳар-хил шароитларда отиш тайёргарлиги бўйича керакли машғулотларини бажаришда инновацион технологияни жорий этиш;

- шахсий таркибни фавқулотда вазиятларда ерда якка ва грух бўлиб ҳаракатланаётган ёки учиб кетаётган душманни мерганлик билан ёқ қилиш салоҳиятини шакллантириш;

- “Кичик калибрли милтиқдан аниқ отишни ўрганиш”ни, “Турли узоқликларга аниқ нишонга олиб отишни ўрганиш”ни, “Турли ҳолатлардан пайдо бўлувчи нишонларга аниқ нишонга олиб отишни ўрганиш”ни, “Турли ҳолатлардан қанот бўйлаб ҳаракатланувчи нишонга аниқ нишонга олиб отишни ўрганиш”ни, “Турли ҳолатлардан фронт бўйлаб ҳаракатланувчи нишонларга аниқ нишонга олиб отишни ўрганиш”ни, “Турли ҳолатлардан ҳар хил узоқликларда пайдо бўлувчи нишонларга тез отишни ўрганиш”ни таъминлаш.

Бундай техника ёки шунга ўхшаш инновацион технологиялар хорижий давлатларда ҳали мавжуд эмас.

Фойдаланилган адабиётлар

1. O‘zbekiston Respublikasi Prezidentining 2017-yil 7-fevraldagi PF- 4947-son «O‘zbekiston Respublikasini yanada rivojlantirish bo‘yicha harakatlar strategiyasi to‘g‘risida»gi Farmoni.

2. [O‘zbekiston milliy ensiklopediyasi haqida](#). O‘zbekiston milliy ensiklopediyasi Davlat ilmiy nashriyoti. [Asl nusxadan](#) arxivlandi (2014-11-07). 04.02.2014.

3. Журнал «Зарубежное военное обозрение». №2. 2015 г. С. 9-12.

4. [http://spec-naz.org/articles/;](http://spec-naz.org/articles/)

5. [www.us-army.com;](http://www.us-army.com)

ФИО авторов: *A.A.Mustafakulov¹, S.O'razbekova¹, Sh.I.Burxonov¹, M.A. Sattorova²*

Jizzax politexnika instituti¹, Jizzax tumani 6-sonli umumta'lim maktabi²

Название публикации: «AQSh NING TABAQALASHTIRILGAN TA'LIM TIZIMI»

Annotatsiya: Maqolada AQSh ta'lim tizimi misolida tabaqalashtirilgan ta'lim tizimi haqida, o'quvchi-talabalarning yoshi, bilimi, qobiliyatiga qarab o'qitish zarurligi haqida fikr yuritilgan.

Tayanch so'zlar: ta'lim tizimi, majburiy fan, ixtiyoriy fan, tabaqalashtirish, test, blok tizimi, o'rtacha baxo.

Kirish: Xorij tajribalaridan xabardor bo'lish, ulardan foydalanish ta'lim tizimining qayta qurishda, kadrlar tayyorlash milliy dasturini hayotga izchil tadbiiq etishda muhim ahamiyat kasb etadi. Bu yo'nalishdagi ishlarning ibratli natijasi sifatida Prezidentimiz I.A.Karimov tashabbusi bilan maxsus markaz tashkil etilgan edi. Bu O'zbekiston Respublikasi 'Umid' iqtidorli yoshlarning chet elda ta'lim olishlarini kullab kuvvatlash jamgarmasi deb nomlangan [1-4]. Shu kungacha minglab bilimdon, zukko yoshlarimiz Prezident grantlariga sazovor bo'lishdi va AQSh Germaniya Yaponiya Buyuk Britaniya Fransiya va Italiyaning eng mashxur universitetlarida taxsil olmokdalar, tajriba almashib malakalarini oshirib qaytmokdalar. Ayniqsa O'zbekiston Respublikasi bilan AQSh o'rtasida ta'lim sohasida olib borilayotgan hamkorlik aloqalari katta ahamiyatga molikdir. Moliyaviy va miqdoriy ko'rsatkichlar bo'yicha O'zbekiston-Amerika munosabatlariga analog yo'k. Bu O'zbekiston kelajagi uchun qo'yilgan investitsiyadir.

Asosiy qism: AQSh ta'lim tizimida yo'lga quyilgan texnologiya va metodologiyaning diqqatga sazovor jixatlari juda ko'p. Quyida O'zbekiston respublikasi 'Ustoz' jamg'armasi va AQSh ning AKSELS tashkiloti hamkorligida amalga oshirilgan malaka oshirish kursi davomida o'rganilgan AQSh ta'lim tizimining ba'zi qirralari, jumladan tabaqalashtirilgan ta'lim to'g'risida to'xtalib o'tmoqchimiz. Ma'lumki, AQSh da o'rta maktabda o'qish 12 yillik bo'lib, har bir o'quvchi 4 ta majburiy, 2 ta ixtiyoriy, jami 6 ta fanni o'rganadilar [4]. Bu fanlar asosan blok tizimida o'qitiladi, masalan 6 hafta davomida faqat 1 ta predmet o'qitiladi. Darsdan keyingi

tayyorlanishga aloxida e'tibor beriladi [5]. O'quvchilar darsdan so'ng juda ko'p vaqtlarini maxsus laboratoriyalarda, mustaqil shug'ullanishga sarflaydilar. Imtixonlar test ko'rinishida olinadi. Diqqatga sazovor joyi shundaki, har yili 2 marta butun AQSh bo'yicha hamma maktablar o'quvchilarining test natijalari alohida jurnalda milliy ta'lim statistika markazi tomonidan nashr qilinib boriladi [4].

Nashrda 4-, 8-, 12- sinf o'quvchilarining o'rtacha baxolari quyidagi guruxlar bo'yicha alohida e'lon qilinadi:

- barcha shtatlar bo'yicha;
- o'g'il va qiz bolalar bo'yicha;
- davlat maktablari va xususiy maktablar bo'yicha;
- regionlar bo'yicha;
- etnik tabaqalar bo'yicha.

Baxolarning bunday ko'lamda berilishi o'quvchilarning bilimlarini atroflicha tahlil qilish imkonini beradi. Bu tahlillar natijasida o'quvchi va talabalarni tabaqalashtirib o'qitish imkoniyati yaratiladi. Har bir tinglovchining o'zi qiziqqan sohasi aniqlanadi va keyingi bilim olish jarayoni asosan shu soha bo'yicha davom ettiriladi.

O'quvchi-talabalarga bir xil bilim berib ulardan bir xil natija talab etish ta'limning eng qiyin muammolaridan biridir. Chunki bir-biriga aynan o'xshaydigan odamlar uchramaganidek, talaba va o'quvchilarning ilmga chanqoqligi, harakatchanligi, talabchanligi, intiluvchanligi, qobiliyatlari ham bir-biriga o'xshamaydi. Shu sababli tinglovchilarda bir xilda o'zlashtirish kuzatilmaydi. Demak, ta'limni tinglovchilarning o'zlashtirish darajasiga mos holda, differensiallangan holda tashkil etish zaruriyati tug'iladi. Ya'ni tabaqalashtirilgan, AQSh ta'lim tizimiga o'xshash, ta'lim berish zarur bo'ladi [1-2]. Bunda talaba va o'quvchilar asosan uch guruxga bo'lib o'qitilishi zarur bo'ladi:

- Iqtidorli talabalar guruxi;
- O‘rtacha o‘zlashtiruvchi talabalar guruxi;
- O‘zlashtira olmaydigan talabalar guruxi.

Har bir fan o‘qituvchilari uchun pedagogik mahoratiga qo‘yiladigan asosiy talab quyidagilardir:

- Yuqorida keltirilgan guruxlarga mansub bo‘lgan talabalarni tezkorlik bilan aniqlash;
- Har bir guruxlar uchun aloxida topshiriqlar tanlash [2];
- Shu guruxlar uchun aloxida baxolash mezonlarini ishlab chiqish;
- Aloxida, qiyinlik darajasi turlicha bo‘lgan test savollarini tayyorlash [2-3];
- Har bir talaba bilan tinimsiz, muloqatda bo‘lish;

Shu talablarni bajarish orqali fan o‘qituvchisi talabalarning psixologik holatini tushina oladi [6-7], ularning bilimlarni o‘zlashtira olish ko‘rsatkichlariga faol aralasha oladi. Mustaqil ish topshiriqlarini talabalarning qiziqishi va iqtidoriga mos holda, ijodiy xarakterdagi topshiriqlarni tanlab berish orqali individuallikka-alohidalikka erishiladi [2-3,5,8]. Bu ishlarning samaradorligi fan o‘qituvchilarining o‘z kasbiga bo‘lgan fidokorligiga, yoshlarning taqdiriga befarq bo‘lmasligiga, muhribonligiga bog‘liqdir.

Xulosa: Mamlakatimizda ta’lim tizimiga qaratilgan e’tibor, fan sarhadlarini egallashga qaratilgan e’tibor kundan-kunga kuchayib bormoqda. Tabaqalashtirib o‘qitish, differensiallashgan tarzda o‘qituvchilar mehnatiga haq to‘lash tizimini joriy etish borasida olib borilayotgan ishlar davlat siyosati darajasida hal qilinmoqda. Hurmatli Prezidentimiz Shavkat Mirziyoev tomonidan olib borilayotgan bu oqilona harakatlarning natijasi tez kunlarda o‘z samarasini berishiga ishonamiz.

Adabiyotlar:

- 1.Наследников Ю.М., Вернигиров Ю.М., Угорова С.И.. Лебедев В.К. Особенности непрерывного физического образования в системе лицей-вуз. Физическое образование в вузах. Т.10, №4, 2004. стр.39-47.
- 2.Жаврид С.М., Аксенович Л.А.. Медведь И.Н. Физика. Теория, вопросы, задачи, тесты. Минск, «Вышэйшая школа»-2006.

3. Яворский Б.М., Детлаф А.А., Физика. Для школьников старших классов и поступающих в вузы. 6-издания. «Дрофа» Москва-2003.
4. Мустафакулов А.А., Мустафакулов А.А., Адиллов Н. Иктидорли талабалар учун табакалаштирилган таълим. Таълим технологиялари. №1-2 (32,33) 2012 й. 66-68 б.
5. Мустафакулов, А. А., Халилов, О. К., & Уринов, Ш. С. (2019). Цел и задаси самостоятелной работы студентов.
6. Мустафакулов А. А., Мустафакулов А. А. Качество образования и его обеспечение в педагогических образовательных учреждениях // Молодой ученый. – 2014. – №. 6. – С. 733-737.
7. Мустафакулов, А. А., & Абдурасулов, Ф. П. (2015). Концептуальный подход к понятию " мониторинг" в педагогической науке. *Молодой ученый*, (13), 671-673.
8. Shermuhammedov, A. A., Mustafakulov, A. A., & Mamatkulov, B. H. (2021). MULTIMEDIA IN THE TEACHING OF PHYSICS USE. *Conferencea*, 105-108.

ФИО авторов: *Хамидова Фарида Муиновна* – к.м.н., доцент кафедры Патологической анатомии СамГМИ, город Самарканд

Эшкабилов Тура Жураевич - к.м.н., доцент кафедры Патологической анатомии СамГМИ, город Самарканд

Исмоилов Жасур Мардонович – ассистент кафедры Патологической анатомии СамГМИ, город Самарканд

Название публикации: «АНАЛИЗ РАКА ЛЕГКОГО ПО МАТЕРИАЛОМ ЭНДОБИОПСИИ»

Аннотация: *Одним из распространенных заболеваний во всех регионах земного шара является рак легкого. Пульмонологи сегодня целый ряд высокоточных аппаратур и диагностических методов. Как известно, фибробронхоскопия является одним из обязательных методов при диагностики рака легкого. При локализации опухоли в периферийных отделах легких возможности данного метода несколько суживаются и диагностика зависит от наличия прорастания в стенку бронха.*

Ключевые слова: *рак легких, биопсия, эпителий, дисплазия, бронх.*

Abstract: *Lung cancer is one of the common diseases in all regions of the world. In the arsenal of pulmonologists today, a number of high-precision instruments and diagnostic methods. As is known, fibrobronchoscopy is one of the mandatory methods for the diagnosis of lung cancer. When the tumor is located in the peripheral parts of the lungs, the possibilities of this method are somewhat narrowed and the diagnosis depends on the presence of germination in the wall of the bronchus.*

Key words: *lung cancer, biopsy, epithelium, dysplasia, bronchus.*

Актуальность работы: Рак легкого является одним из распространенных заболеваний во всех регионах земного шара [7]. Внимание ученых-онкологов и практических врачей направлено по возможности ранней диагностики этого злейшего недуга человечества [5]. В арсенале пульмонологов сегодня целый ряд высокоточных аппаратур и диагностических методов. Выработаны экспресс - программы СНЕСК-ИР, диагностические

алгоритмы, достаточно высока онкологическая настороженность у сегодняшнего врача. Однако все же зачастую больные с раком легкого попадают к специалисту как минимум во II-III стадии болезни. Исходя из этого любые исследования по ранней диагностике рака легкого нужно считать полезными и актуальными [2,6].

Цели исследования: Мы задались целью анализировать и изучить биопсийный архив первой клиники Самаркандского мединститута, куда поступают материалы эндобронхиальной биопсии из Самаркандского онкологического диспансера. Как известно, фибробронхоскопия является одним из обязательных методов при диагностике рака легкого [1,3,4]. Этим методом можно получить материал из любого отдела дыхательного тракта, а также мазков-отпечатков для цитологического исследования.

Материал и методы исследования: За 5 лет были исследованы материалы эндобиопсии от 168 и мазки отпечатки от 119 больных. При обнаружении атипических клеток по цитологическому исследованию рекомендовалась эндобронхиальная биопсия, которые составили 67 больных. Среди больных, подвергнутых фибробронхоскопии для взятия биопсий 146 являлись представителями мужского 22 женского пола. Среди больных 87% оказались курильщиками табака и из них 98 % были мужского пола. Биопсийный материал после необходимой лабораторной обработки окрашивали гематоксилин – эозином, а в отдельных случаях по методу Ван – гизон. Мазки-отпечатки окрашивались метиленовым синим.

Полученные результаты. По исследованию мазков из бронхиального дерева у 73 больных выявлен воспалительный характер патологии. У 32 из них воспаление сопровождалось с дисплазией эпителиоцитов и реже с метаплазией в многослойный плоский эпителий. У 24 больных в мазках были обнаружены атипичные клетки с дисбалансом ядерно – цитоплазматического соотношения и последующая эндобиопсия у 19 из них подтвердила бронхогенную карциному. У 17 больных на основе цитологического исследования была

заподозрена раковая опухоль и у 15 из них при эндобиопсии была подтверждена эндофитная карцинома. По материалом первичной эндобиопсии у 97 больных была установлена разные варианты аденокарциномы, у 23 больных плоскоклеточный рак и 12 мелкоклеточная (овсяноклеточная) и недифференцированная карцинома. По материалам вторичной эндобиопсии рак легкого установлена в 7 случаях. У этих же больных в последующем подтверждалась периферическая альвеолярная карцинома прорастающая в стенку бронха, гистологически оказавшейся плоскоклеточным раком без ороговения.

По первичной эндобиопсии 17 больным установлена папиллома трахеи и бронхов, 39 больным установлены различные варианты полипов и у 15 больным хронические бронхиты со склерозом и метаплазией эпителия бронхов без дисплазии.

Заключение: Таким образом, резюмируя проведенный анализ цитологического и биопсийного материала полученного при фибробронхоскопии необходимо отметить что возможности ранней диагностики рака легкого, особенно, первично бронхиального и центрального рака очень высоки и при умелом целенаправленном проведении этой манипуляции при первой эндобиопсии можно установить наличие рака. При локализации опухоли в периферийных отделах легких возможности данного метода несколько суживаются и диагностика зависит от наличия прорастания в стенку бронха. Непременным подспорьем является цитологический метод исследования по мазкам-отпечаткам, по смывам бронхиального дерева либо по способу браш-биопсии. При наличии периферического альвеолярного рака целесообразно проведение цитологического исследования по пункционному материалу.

Использованная литература:

1. Адасько Е.В. Роль компьютерной томографии в дифференциальной диагностике одиночных шаровидных образований легких. Автореф. дис.канд.мед.наук. М 2003.
2. Блинова С.А., Хамидова Ф.М., Исмоилов Ж.М. Изменение структурных компонентов бронхиального секрета при бронхоэктатической болезни у детей. // Вопросы науки и образования. Россия- 2019.-№27 (76) -С.16-23.
3. Исмоилов Ж.М. Морфологические особенности легких при бронхоэктатической болезни у детей. // Молодежь и медицинская наука в XXI веке. М. -2019. С. 65-66.
4. Исмоилов Ж.М. Патоморфологические изменения при хронических обструктивных заболеваниях легких. // Молодежь и медицинская наука в XXI веке. М. -2017. С. 55-56.
5. Седых С.А, Кашутина Е.И. Анализ результатов КТ, рентгенографии, бронхоскопии в диагностике центрального рака легкого. Дифференциальная диагностика и лечение РЛ. Пермь 2004, с 54-62.
6. Blinova S.A., Khamidova F.M., Ismoilov J.M. Congential and acquired structures in the lungs of bronchiectasis disease in children. // Вопросы науки и образования. №29 (41), 2018. С. 99-101.
7. Khamidova F.M, Blinova S.A, Ismoilov J.M. Dynamics of changes of immune and endocrine lung structures in experimental pneumonia // Journal of biomedicine and practice. №SI-2 | 2020. С. 717-722.

ФИО автора: *Nuriddin Turg'unboyev*

Toshkent Davlat Sharqshunoslik Universiteti

Arab filologiyasi 1-kurs magistranti

Название публикации: «“QOTRUN NADO VA BALLUS-SADO” ASARINING MUALLIFI JAMOLIDDIN IBN HISHOM AL-ANSORIY ROHMATULLOHI ALAYH VA UNING ASARLARINING O`RGANILISHI»

Arab tili grammatikasi imomlaridan Imom Abu Muhammad Abdulloh Jamoliddin ibn Yusuf ibn Ahmad ibn Abdulloh ibn Hishom al-Ansoriy Misriy hijriy 708-yili zul-qa`da oyida, (milodiy 1309-yil) Qohira shahrida tavallud topgan. Yoshligidanoq u yerda ilm va olimlarga muhabbat qo`yib katta bo`lgan. Ularning juda ko`plaridan ilm o`rgangan. Ba`zi adib va fozillardan ham dars olgan.

“Durarul kamina”¹¹ asari muallifi ibn Hishomni o`z asrining eng yaxshi kishilari, o`sha davrning eng mashhur olimlaridan ilm o`rganganini va ularga shogird bo`lganini ta`kidlaydi. Ibn Siroj¹², Abu Hayyon¹³, Toj Tabriziy¹⁴, Toj Fokihoniy¹⁵, Shihob ibn Murahhal¹⁶, ibn Jamoa¹⁷lar shular jumlasidandir.

Ibn Hishom taqvodor olim va mazhabda shofeiyy bo`lganlar. Umrlarining oxirida hanbaliy mazhabini tutganlari manbaalarda zikr qilingan. Ibn Hishom dini, iffati, chiroyli siyrati, ilm talabidagi sabri bilan birga, kamtarligi, yaxshiliksevar ekani, shafqatli, chiroyli xulqli va yumshoq qalbli ekani bilan ajralib turadi¹⁸.

Ibn Hishom arab tili, ayniqsa, nahvda mutaxassis edi. Bu borada unda istedod, qobiliyat mavjud bo`lgan. Shu sabab, o`z asrining olimlari va ustozlaridan ham o`zib

¹¹ Ibn Hajar. “Durarul kamina”. Haydarobod, 1348 h. B. 2:308-310

¹² Ibn Siroj: Muhammad ibn Ahmad Abu Abdulloh as-Siroj Damashqiy. Nahviy olim. 668-hijriy sanada tavallud topgan va 743-hijriyda vafot etgan.

¹³ Abu Hayyon: Muhammad ibn Yusuf, Asiruddun G`ornatiy. O`z asrining nahv, lug`at, hadis va adabiyot fanlari olimi. Tafsirga oid “Bahrul muhit” asari mashhur. Hijriy 745-sanada vafot efgan.

¹⁴ Toj Tabriziy: Ali ibn Abdulloh Ardbiyliy Tabriziy. Bir necha ilmlarni puxta egallagan taqvodor olim. Hijriy 746-sanada vafot etgan.

¹⁵ Toj Fokihoniy: Umar ibn Ali ibn Solim ibn Sidqa Laxmiy Iskandariy. Nahvga oid “Sharhul umda”, al-Isharo” va boshqa bir qancha kitoblari bor. 731-hijriy sanada vafot etganlar.

¹⁶ Shihob ibn Murahhal: Abdullatif ibn Abdulaziz.

¹⁷ Ibn Jamoa: Badriddin Muhammad. Hijriy 733-sanada vafot etgan.

¹⁸ «Bug`yatul vuot”. B. 2/69.

ketgan. Uning, ayniqsa, ikki kitobi ko`pchilikda katta qiziqish uyg`otdi: “Mug`niy al-labib an kutubil a`ariyb”, hamda “Avdohul masalik ila Alfiyati ibn Malik”.

Ibn Hishomning shon-shuhrati faqat Misrning o`zida emas, balki butun dunyoda mashhur bo`ldi. Olim va yozuvchilar u haqida: “U hayotlik vaqtidayoq mashhur bo`ldi va xalq uni chiroyli qabul qildi”¹⁹, deb ta`kidlaganlar. “Durarul kamina” sohibi ibn Xoldundan naql qilib aytadiki: “Biz Mag`ribda turib eshittikki, Misrda bir arab olim paydo bo`libdi, uni Ibn Hishom der ekanlar. Nahvda Sibavayhdan ham bilimliror ekan”. U kishi bir emas, bir nechta ilmlarni puxta egallagan. Uning fatonat va zakovati, ziyrakligi, ayniqsa, yodlab olish qobiliyati juda kuchli bo`lgan. Hattoki, vafotlaridan besh yil avval, “Muxtasarul Xarqiy” kitobini to`rt oydan kam muddatda yodlab olganlari zikr qilingan.

U kishiga mansub quyidagi kitoblar o`rganib chiqilgan:

1. “Al-e`rob a`n qovaidil e`rob”. Astana va Misrda nashr etilgan. Shayx Xolid al-Azhariy ushbu kitobga sharh yozgan. Hamda, Alouddin Atiyya tomonidan tahqiq qilingan nashri ham Damashqda chop etilgan.

2. “Alg`oz”. U nahviy masalalarga bag`ishlangan kitob bo`lib, uni Sulton Komil Muhammad ibn Odil uchun tasnif qilgan. Ushbu kitob Mirsda nashr etilgan.

3. “Avdohul masalik ila Alfiyati ibn Malik”. Kitobning nomidan ham ko`rinib turibdiki, u Imom ibn Molikning “Alfiyatun nahv” asariga yozilgan sharhdir.

4. “Shuzuruz zahab fi ma`rifati kalamil arab”. Ushbu kitob nahv ilmi borasidagi muxtasar (matn) kitobdir. Ibn Hishom bu kitobini muqaddima va turli fasllarni o`z ichiga oladigan o`n to`rtta bob qilib tasnif etgan. Ushbu kitobga ko`plab sharhlar yozilgan bo`lib, bizgacha ulardan o`ntasi yetib kelgan. Unga yozilgan hoshiyalardan esa to`qqiztasi ma`lum.

5. “Sharhi shuzuriz zahab fi ma`rifati kalamil arab”. Ushbu kitob muallifning o`zi yozgan “Shuruzuz zahab” kitobiga qilgan o`zining sharhi. Kitob nahviy masala va hukmlarni, nahv olimlarining so`zlarini, misollar va dalillarni o`z ichiga oladi. Unda muallif nahviy masalalarni “Qotrur nada va ballus soda” kitobiga o`xshash

¹⁹ «Bug`yatul vuot”. B. 2/69.

suratda keltirgan. Ushbu kitob ham bir necha bor chop etilgan bo`lib, ulardan eng mashhur nusxasi Muhammad Muhiyyiddin Abdulhamid tahqiqi bilan chop etilganidir.

6. “at-Tazkira”. Imom Suyutiy ushbu kitobni o`n besh juzdan iborat ekanini aytgan. Shayx Yosin Aliymiy o`zining ko`plab nahv kitoblariga yozgan hoshiyalarida ushbu kitobdan iqtiboslar keltirgan. Shihob Xofajiy ham o`zining “Nasiymur riyod” kitobida ibn Hishomning “at-Tazkira”sidan iqtibos keltirgan.

7. “at-Tahsil vat tafsil likitabit tazyil vat takmiyl”. Ushbu kitob ham bir necha juzdan iboratdir.

8. “Al-jomeus sog`iyr”. U haqida Imom Suyutiy o`z fikrlarini bildirganlar. Ushbu kitobni Parij kutubxonasiidan topish mumkin.

9. “Al-jomeul kabir”. Buni ham Suyutiy zikr qilganlar.

10. “Sharhul burda”. Ushbu kitob Ka`b ibn Zuhayrning “Al-burda” asariga ibn Hishom al-Ansoriy tomonidan yozilgan sharhdir. “Al-burda” kitobining asl nomi “Bant suad” dir. U ellik to`qqiz bayttan iborat bo`lgan. Kitobda Rasululloh sollallohu alayhi vasallam madh etilgan va u kishidan kechirim so`raglan.

11. “Sharhu qotrin nada va ballis soda”. Bu muallif o`zining “Qotrun nada va ballus soda” asaridagi murakkab lafzlarni sharh etib yozgan asaridir. Ushbu asar ham bir necha marotaba nash etilgan bo`lib, uning ham eng mashhur tahqiqi Muhammad Muhiyyiddin Abdulhamid tomonidan qilingan va nashr etilgan. Ushbu kitob nahviy boblarning bayon etilishiga ko`ra “Shuzuruz zahab” kitobiga o`xshash bo`lsa-da, unga qaraganda qisqaroq, hamda o`rta bosqich talaba va o`qituvchilari uchun mosroq uslubda bitilgandir. U kalima haqidagi mavzu bilan boshlanib, vasliy hamza mavzusi bilan yakunlanadi.

“Qotrun nada va ballus soda” asariga yana bir nechta sharhlar yozilgan. Masalan, Fokihiy²⁰ning “Mujiybun nida ila sharhi qotrin nada” asari, hamda, Xotib Shirbiniy²¹ning “Mug`iysun nida” asaridir.

“Sharhu qotrin nada ba ballis soda” asariga bir nechta hoshiyalar ham bitilgan.

²⁰ Fokihiy. Vafoti 972-hijriy sana.

²¹ Xotib Shirbiniy. Vafoti 977-hijriy sana.

12. “Sharhul lamha li abi Hayyanil Andalusiy²²”.

13. “Mug`niy al-labib an kutubil a`ariyb”. Ushbu kitob nahv borasidagi o`ziga xos, misli ko`rilmagan malumotlarga boy, muallifning eng mashhur kitoblaridandir. Ushbu kitobda, ibn Hishom nahviy masalalar bo`yicha o`z fikrlarini bildirib, ularga Qur`oniy va she`riy dalillarni ham keltirgan.

Kitobni bir qancha olimlar tahqiq qilganlar. Jumladan, Muhammad Muhiyyiddin Abdulhamid, Dr. Mazon Muborak va Ali Hamdulloh²³, Dr. Abdullatif Muhammad Xotib²⁴, Fahriddin Qubova kabi olimlar tahqiq qilgan. Hamda, Dr. Solih Abdulazim Shoir²⁵ ham ushbu kitobni tadqiq qilgan.

Ushbu “Mug`niy al-labib an kutubil a`ariyb” asari Qohira va Tehron shaharlarida ko`p bor nashr etilgan.

14. “Risalatun fi intisobi “lug`otan” va “fadlan” va e`robi “xilafan” va “aydon” va “halumma jaron”. Ushbu kitob “Darul kutubul misriyya” matbaasida hamda Berlin va Leydan²⁶ kutubxonasida mavjud.

15. “Risalatun fi isti`malil munada fi tis`i aayatim minal Qur`an”. Ushbu kitob ham London kutubxonasida mavjud.

16. “Rof`ul xososo an qiroatil xulaso”. Suyutiy ushbu kitobni to`rt jilddan iborat ekanini ta`kidlagan.

17. “ar-Rovdotul adabiyya fi shavahidil ulumil arobiyya”. Berlin kutubxonasida mavjud ushbu kitob Ibn Janiyning “Shavahidu kitabil luma” asariga yozilgan sharhdir.

18. “Sharhu shavahidis sug`ro”. Uni ham Suyutiy zikr qilganlar. Bu kitob yuqoridagi “ar-Rovdotul adabiyya fi shavahidil ulumil arobiyya” kitobimi yoki boshqa alohida kitobmi ekani aniqlanmagan.

19. “Sharhu shavahidil kubro”. Suyutiy zikr qilgan. Ammo aniqlanmagan.

²² Abu Hayyon: Alloma Muhammad ibn Yusuf ibn Aliy ibn Yusuf ibn Hayyon Asiruddin Abu Hayyon G`ornatiy Andalusiy Jiyoniy Nafziy. Hijriy 654-745-yillar.

²³ Damashqdagi “Darul fikr” matbaasida chop etilgan.

²⁴ Quvaytdagi arab merosi, adabiyoti, fani va madaniyati milliy majlisi.

²⁵ Qohiradagi adabiyot maktabasida nashr etilgan.

²⁶ Niderlandiyaning g`arbiy qismidagi shahar.

20. “Sharhul qosidatil lug`ziyya fil masailin nahviyya”. Leydan kutubxonasida mavjud.

21. “Umdatut tolib fi tahqiqi sorf ibnil Hajib”. Uni Suyutiy ikki jildli kitob deb ta’lidlagan.

22. “Qovhush shuza fi mas’alati kaza”. Abu Hayyonning “ash-Shuza fi mas’alati kaza” kitobiga yozilgan sharh.

23. “Qotrun nada va ballus-Soda”. Juda ko’p marta nashr qilingan matn kitob.

24. “al-Qovaidus sug`ro”. Suyutiy zikr qilgan.

25. “al-Qovaidul kubro”. Ushbu asarni ham Suyutiy tilga olgan.

26. “muktasarul intisof minal kashshaf”. Bu asar Zamaxshariy “al-Kashshof” tafsirlarida zikr qilgan mu’tazilalarning fikrlariga raddiyalar borasidagi Ibn Munayyirning “al-intisof minal kashshaf” kitobining muxtasaridir. Ushbu asar ham Berlin kutubxonasida mavjud.

27. “al-Masailis safiyyo fin nahv”. Bu asarni ham Suyutiy zikr qilganlar.

Ibn Hishom al-Ansoriy 761-hijriy sanada, milodiy 1360-yili 5-zul qa’da juma kechasi vafot etgan.

Ibn Hishom haqida Shayxul islom Alloma ibn Hajar al-Asqaloniyy shunday degan: “Ibn Hishom nodir foidalari, daqiq bahslari, ajib xulosalari, to’liq tahqiqi, yuqori darajali bilimi, hamda, kamtarligi, yaxshiliksevar ekani, rahm-shafqatli, xush xulqli va yumshoq qalbli ekani bilan ajralib turar edi”.

Xulosa qilib aytiladigan bo’lsa, ushbu maqolada ibn Hishom al-Ansoriyning arab tilshunosligiga qo’shgan hissasi misli ko’rilmagan darajada ulkan ekanini his qilish mumkin. u yozgan asarlari, unda bayon etgan fikr va qarashlari boshqa ko’plab nahv ulamolarini ham hayratga solgan. Ibn Xoldun aytganidek ibn Hishom nahvda Sibavayh bilan bir maqomdadir.

FOYDALANILGAN ADABIYOTLAR RO’YXATI:

1. *Sabiylul huda bitahqiqi “Sharhi Qotrin nada”*. Alloma Muhammad Muhiyyiddin Abdulhamid. Dorud daqqoq, 2020.

2. *Звегинцев В. А. История арабского языкознания*. М., 1958

3. "شرح قطر الندى وبل الصدى" للإمام جمال الدين بن هشام الأنصاري

INTERNET MANBALARI:

1. <https://hozir.org/umumiy-tilshunoslik>
2. <https://wikipedia>.

ФИО автора: *Ниязалиева Мунира Рустам қизи*

Тошкент Давлат Шарқшунослик университетети магистранти

Название публикации: «МАҲМУД АЗ-ЗАМАХШАРИЙНИНГ ИЛМИЙ
ФАОЛИЯТИ ВА УНИНГ “АЛ-МУФАССАЛ” АСАРИ»

Аннотация: Мазкур мақолада Аз-Замахшарийнинг асарлари, хусусан, араб тилига оид "ал-Муфассал" асарининг таркибий тузилиши ёритиб берилди.

Калит сўзлар: Замахшарий асарлари, грамматика, фонетика, Сибавайх, “Ал-китоб”

Кўхна Хоразм заминида жаҳон фани ва маданияти ривожига муносиб ҳисса қўшган кўплаб буюк алломалар етишиб чиққан. Абул Қосим аз-Замахшарий ана шундай улуғ сиймолардан биридир.

Аз-Замахшарийнинг чуқур билими, даҳоси ва фаннинг турли соҳаларига оид ўлмас асарлари ҳали у ҳаёт пайтидаёқ бутун мусулмон Шарқида унга катта шуҳрат келтирган. Алломани чуқур ҳурмат ва меҳр билан «Устоз ул-араб ва-ла-ажам» («Араблар ва ғайри араблар устози»), «Фахру Хваразм» («Хоразм фахри») каби шарафли номлар билан атаганлар.

Алломининг тўлиқ исми Абул қосим Маҳмуд ибн Умар аз-Замахшарий (محمود الزمخشري) бўлиб, у ҳижрий 467 йил (1075 йил) Хоразмнинг катта қасабаларидан бири — Замахшар қишлоғида таваллуд топди. Аз-Замахшарий ҳақидаги маълумотлар асосан Ўрта аср араб манбаларида келтирилади.

Аз-Замахшарий илм-фаннинг турли соҳалари билан қизиқиб, толиби илмлар орасида зўр истеъдодини намоён қила бошлайди. У мадрасада ўқитиладиган илмларни, айниқса, араб тили ва адабиё-ти, диний илмларни пухта эгаллашга киришади, ўша даврда илм аҳли орасида қадрланган хаттотлик санъатини ҳам мукамал эгаллаб, ўз тирикчилигини бирқадар тузатади. Сўнг, араб тарихчиси ва биографи ибн Халликоннинг ёзишича, талабалик ёшига етгач, билимини янада ошириш, ҳар томонлама камол топтириш мақсадида Бухорога йўл олади²⁷

Замахшарий араб наҳвидаги турли йўналишларга мутаассиблик қилмагани ҳамда жуда кўп ўринларда Басра мактаби уламоларига мувофиқ келганига қарамасдан, баъзи пайтларда Кўфаликларнинг, баъзан эса Тароз ва Бағдод мактабларига мансуб форсликлар ва Ибн Жиннийнинг ҳам фикрларини олиб турган.

²⁷ <https://kh-davron.uz/kutubxona/islomiy-adabiyot/har-kunning-bir-hikmati-bor-zamaxshariy-hikmatlari.html>

У кўплаб илмларда, хусусан, дин ва тил соҳасида кўзга кўринган олим бўлган. Муаллифнинг ёзган асарлари ўттиздан ортиқни ташкил этади. Шулардан энг муҳимлари қуйидагилардир:

- “Ал-Кашшоф”. Бир неча марта, хусусан, Қоҳирада 1966-йилда Ал-бабий ал-ҳалабий томонидан нашр этилган;
- “Ал-Муфассал фи Ёилмил Ёаробийя”;
- “Асас ал балоға”. Асосан луғатшуносликка бағишланган. Унда араб тилининг фасоҳати, мукамаллиги ҳақида сўз боради. Фикрни чиройли ибора ва сўзлар билан ифодалаш, сўз бойлигидан усталик билан фойдаланиш учун киши фасоҳат, балоғат илмларидан яхши хабардор бўлиши керак.
- “Ал-анмузаж”. Бу “Ал-муфассал” нинг ихчам шакли ҳисобланади. Бир неча марта, хусусан, ҳижрий 1289-йил Қоҳирада нашр этилган;
- “Ал- фаиқ фи ғорийбил ҳадийс”;
- “Ал-мустақсо фил амсал” (Ниҳоясига етган масаллар) 1962- йил Ҳиндистондаги Ҳайдарободда, ҳижрий 1397-йил Байрутда чоп этилган. У алифбо тартибида йиғилган араб мақоллари, масалларига бағишланган
- “Сомиймул Ёаробийя”;
- “Шарҳу абятил китаб”;
- “Навабиғул калим”. Ҳижрий 1287- йил Қоҳирада, 1306-йил Байрутда нашр этилган;
- “Ал-мақомат” ва бошқалар

Замахшарийнинг тил соҳасида қилган ижоди ғоятда ишончлилиги билан ажралиб туради. Уларнинг энг чўққисида араб тили фонетикаси ва морфологиясига бағишланган “Ал-муфассал” асари туради. У тушунарли қилиб ёзилгани ва асосий грамматик масалаларни қамраб олиши билан халқ орасида кенг шуҳрат қозонган.

Ушбу китоб, Сибавайҳнинг “Ал-китоб” асаридан кейинги иккинчи ўринда турувчи муҳим манба ҳисобланади. Шу сабабли ҳам кўплаб олимлар уни шарҳлаганлар ҳамда шеърӣ байтларига изоҳлар ёзганлар.

У «Ал-Муфассал» (1121 йил) асарини Маккада яшаган пайтида, бир ярим йил давомида ёзган. Ўша даврнинг ўзидаёқ араблар орасида ҳам бу асар катта эътибор қозонган ва араб тилини ўрганишда асосий қўлланмалардан бири сифатида кенг тарқалган. Ҳатто Шом (Сурия) ҳокими Музаффариддин Мусо кимда-ким Аз-Замахшарийнинг ушбу асарини ёд олса, унга беш минг кумуш танга пул ва сарупо совға қилишни ваъда берган. Бир қанча кишилар асарни ёд олиб, мукофотга ҳам сазовор бўлганлиги манбаларда келтирилган. Бу мисол аз-Замахшарий асарининг ўша даврда ҳам қанчалик юксак баҳоланганини

кўрсатади. Бу асарнинг бир қўлёзмаси Тошкентда, ЎзР ФА Шарқшунослик институтида сақланади. «Ал-Муфассал»нинг ихчамлаштирилиб, мухтасар ҳолга келтирилган нусхаси «Ал-анмузаж» («Намуна») номи билан аталади²⁸.

Муаллиф “Муфассал” асарини Сибавайҳнинг китобидан таъсирланган ҳолда ёзади. Шунинг учун ҳам, кимки Сибавайҳнинг “Ал-Китоб” ини ўқиб чиқса ҳамда икки асарни бир-бири билан солиштириб кўrsa, аксар ўринларда: ёзилиш услуби, тақсимотлар, бобларнинг номланишида ўзаро ўхшашлик борлигининг гувоҳи бўлади²⁹.

Асарнинг дастлабки боби “тамҳид”(تمهيد) дан, яъни кириш қисмидан бошланади. Китобнинг бу бобида Замахшарийнинг ҳаёти, ёзган асарлари, “Ал-Муфассал” асари ҳақида умумий маълумотлар, китобнинг кўчирма нусхалари сўз ва калом илми маънолари каби боблар келтирилади.

Асарнинг асосий қисми тўрт бобдан ташкил топган. Биринчи қисм араб тилидаги “Исм” (اسم) сўз туркумига бағишланади. Бу бобда исмга хос барча қоидалар акс этган

Асарнинг иккинчи қисми араб тилидаги энг катта сўз туркуми бўлган “фeyл” (فعل) яъни фeyллар ва уларнинг таснифига бағишланган. Бу бобда фeyлларга оид барча қоидалар уларнинг учта замонда келиши, уларнинг ифодаланиши, ўтимли ва ўтимсиз фeyллар, уч ўзакли ва тўрт ўзакли фeyллар, уларнинг ҳосила боблари батафсил келтириб ўтилган.

“Ал-Муфассал” асарининг учинчи боби “Ҳарф” сўз туркумига (حرف) бағишланади. Араб тилида “ҳарф” сўз туркуми нафақат хуруфу жарлардан(кўмакчилардан), балки боғлама ва юкламалардан ҳам иборатдир. Бу хусусияти билан “ҳарф” сўз туркуми ўзбек тилидаги “ёрдамчи сўз туркуми”га ўхшаб кетади. Замахшарийнинг асарида “Ҳарф” сўз туркуми ҳам кенг баён қилинган ва кўплаб мисоллар келтирилган.

“Ал-Муфассал” асарининг ўзига хос ва бошга араб грамматикасига бағишланган асарлардан асосий фарқларидан бири бу асарнинг тўртинчи боби сифатида фонетик қоидаларнинг келтирилишидир. Бу бобда Замахшарий фонетика (талаффуз)нинг ўзига хос хусусиятлари, хусусан идғомнинг турлари, вақф(тўхташ)нинг бир қатор қоидалари кенг ёритилади.

²⁸ <https://kh-davron.uz/kutubxona/islomiyy-adabiyot/har-kunning-bir-hikmati-bor-zamaxshariy-hikmatlari.html>

²⁹ Абул Қосим Маҳмуд ибн Умар аз-Замахшарий. Ал-муфассал фи ыилмил ыаробийяти. Таҳқиқ:Фахр Солих Қударо. Уммон. Дору Ёмор.2003

Фойдаланилган адабиётлар:

1.Абул Қосим Маҳмуд ибн Умар аз-Замахшарий. Ал-муфассал фи Ёилмил Ёаробийяти. Таҳқиқ:Фахр Солих Қударо. Уммон. Дору Ёимор.2003

ИНТЕРНЕТ МАНБАЛАРИ:

1.<https://kh-davron.uz/kutubxona/islomiyy-adabiyot/har-kunning-bir-hikmati-bor-zamakhshariy-hikmatlari.html>

2. <https://wikipedia>.

ФИО автора: *Qoriyeva Aziza Olimjon qizi*

Toshkent viloyati Toshkent tumani Toshkent davlat iqtisodiyot Universiteti talabasi

Название публикации: «O'ZBEKISTONDA TARAQQIYOT STRATEGIYASINI RIVOJLANTIRISHNING USTUVOR YO'NALISHLARI»

Аннотация: Ushbu maqolada O'zbekiston tanlagan taraqqiyot strategiyasi, uning rivojlanish bosqichlari, ustuvor yo'nalishlari, amalga oshirilgan ishlar, ko'zlangan rejalar, islohotlar borasida so'z yuritiladi.

Калит so'zlar: Taraqqiyot, strategiya, renessans, Yangi O'zbekiston, istiqlol.

O'zbekistonda Prezidentimiz tomonidan ilgari surilgan, xalqimiz bilan bamaslahat qabul qilingan Harakatlar strategiyasi "Buyuk o'zbek yo'li"ni belgilab bergan amaliy hujjat sifatida millat taraqqiyotining istiqboliga shahdam qadam qo'yishimizga zamin yaratdi. Harakatlar strategiyasining iqtisodiyotni rivojlantirish va liberallashtirish yo'nalishida amalga oshirilgan ishlarga nazar tashlaydigan bo'lsak, iqtisodiy barqarorlikning poydevori mustahkam bo'lishi uchun adolatli, shaffof va uzoqqa mo'ljallangan yangi soliq ma'muriyatchiligi yuzaga keldi. Birinchi navbatda, soliqlar turi 16 tadan 9 taga, nazorat shakllari 13 tadan 2 taga qisqartirildi.

O'zgarishlar natijasi xalqaro reyting va indekslarda ham o'z aksini topdi. Xususan, "Economic Freedom" — Iqtisodiy erkinlik reytingidagi "Tax Burden — Soliq yuki" indikatorini bo'yicha 2017-yildagi 90,7 ballik ko'rsatkichdan o'tgan yili 92,4 ballik ko'rsatkichga erishildi. Yaqin yillardagi holatga nazar tashlasak, 97 foiz soliq to'lovchi soddalashtirilgan rejimda faoliyat yuritib, mamlakatimiz yalpi ichki mahsulotida ularning ulushi qariyb 60 foizga yetgani holda, byudjet tushumlaridagi hissasi bor-yo'g'i 9,2 foizga teng bo'lgan. Asosiy soliq yuki esa umumbelgilangan rejimdagi 3 foiz soliq to'lovchi zimmasiga to'g'ri kelar edi.³⁰

Bugun O'zbekistonda tadbirkorlik uchun keng va teng raqobat maydonida erkin faoliyat yuritish imkoniyati, jozibador investitsiya muhiti vujudga kelmoqda.

³⁰ www.norma.uz

Mamlakatimizning investitsiyaviy muhitini yana-da yaxshilash, adolatli raqobat tamoyillarini joriy etishni ta'minlash hamda soliq va bojxona to'lovlari bo'yicha imtiyozlar berish amaliyotini tartibga solish maqsadida 45 ta qonun hujjatiga o'zgartirish va qo'shimchalar kiritildi. O'z kuchini yo'qotgan, deb topilgan ayrim qonun hujjatlari orqali bir qator soliq va bojxona imtiyozlari amaliyotdan chiqarildi. Natijada 84 ta turli samarasiz soliq imtiyozi bekor qilindi. Xorijiy sarmoyadorlar ulushida tashkil etilgan korxonalar soni 4 yilda 2,6 baravar ko'paydi va 13,2 mingtaga yetdi.

Uchinchi Renessans g'oyasini, avvalo, jamiyatimiz chuqur anglab olmog'i kerak. Har jabhada, sohada qiladigan ishlarimiz, reja-yu istiqbol dasturlarimiz, ta'lim-tarbiya va kadrlar siyosati, investitsion siyosat — barchasi unga sharoit va muhit yaratishga qaratilmog'i lozimligi ta'kidlab o'tildi. Shu boisdan, mamlakatimizda ta'lim-tarbiya tizimiga katta e'tibor qaratildi. Ayniqsa, Oliy ta'lim tizimini yanada takomillashtirib, sifat jihatdan yangi bosqichga ko'tarish borasida ko'plab amaliy ishlar qilinib, oliy o'quv yurtlarining soni ikki barobarga o'sishiga erishildi, qabul kvotasi esa 2016-yilda bitiruvchilarning atiga 9 foizini qamrab olgan bo'lsa, ushbu ko'rsatkich 2021-yilga kelib esa 28 foizga yetganligi ham bu boradagi ishlarning nechog'lik to'g'ri va samarali ekanligidan dalolat beradi. Binobarin, harakatlar strategiyasidan Taraqqiyot strategiyasiga o'tayotgan Yangi O'zbekistonda ta'lim – tarbiyaga alohida e'tibor qaratilib, Oliy ta'lim tizimini sifat jihatidan yangi bosqichga ko'tarishni bugunning dolzarb vazifasi bo'lmog'ligi belgilab olindi.

Darhaqiqat, 28-yanvar kuni O'zbekiston Prezidenti 2022–2026 yillarga mo'ljallangan Yangi O'zbekiston taraqqiyot strategiyasi to'g'risidagi PF-60 farmonni imzoladi³¹. Yangi O'zbekiston taraqqiyot strategiyasi 7 ta yo'nalish va 100 ta maqsaddan tashkil topgan bo'lib, 2022- yilda strategiyani amalga oshirishga oid davlat dasturi doirasida amalga oshiriladigan tadbirlarga 55 trln so'm va 11,7 mlrd dollar

³¹ www.lex.uz

ajratilishi ko‘zda tutilayotganligi bu boradagi ishlar ko‘lamining nechog‘lik salmoqli ekanidan dalolat beradi.

Taraqqiyot strategiyasining To‘rtinchi yo‘nalish: adolatli ijtimoiy siyosat yuritish, inson kapitalini rivojlantirish deb nomlanib, ushbu yo‘nalishda 33 ta maqsad belgilab olingan. Belgilab olingan 33 ta maqsadning qariyb 13 tasi aynan ta‘lim tizimiga qaratilayotganligining o‘zi ham mamlakatimizda barkamol komil insonni tarbiyalashga nechog‘lik e‘tibor qaratilayotganligidan dalolat beradi.

Jumladan, ushbu maqsadlarda maktabgacha ta‘limdan tortib, maktab ta‘limi hamda oliy ta‘lim tizimida 2022-2026 yillarda ta‘lim va tarbiya sifatini yanada oshirish borasida olib boriladigan ishlar maqsadi belgilab olingan. Binobarin, 46-maqsad: Oliy ta‘lim bilan qamrov darajasini 50 foizga yetkazish va ta‘lim sifatini oshirish bo‘lsa 47-maqsadda esa, 2026- yilga qadar 10 ta salohiyatli oliy ta‘lim muassasasini QS va THE xalqaro reytinglariga kirishga maqsadli tayyorlash masalasi qo‘yilgan. Bundan tashqari, 48-maqsadda talabalar qamrovini oshirish bilan bir qatorda, talabalar uchun qariyb 100 ming o‘rinli talabalar turar joylarini barpo etish nazarda tutilgan bo‘lsa, 49-maqsad: 2026 -yilgacha nodavlat oliy ta‘lim tashkilotlari sonini kamida 50 taga yetkazish ko‘zda tutilmoqda³².

Farmon bilan «Harakatlar strategiyasidan — Taraqqiyot strategiyasi sari» tamoyili asosida ishlab chiqilgan 2022–2026 yillarga mo‘ljallangan Yangi O‘zbekistonning taraqqiyot strategiyasi va uni «Inson qadrini ulug‘lash va faol mahalla yili»da amalga oshirishga oid davlat dasturi tasdiqlandi.

2026 yilgacha ehtiyojmand aholi ijtimoiy nafaqa va moddiy yordam bilan to‘liq qamrab olinadi.

2022 yil 1 apreldan Qoraqalpog‘iston Respublikasi va Xorazm viloyatida 1-4-sinf o‘quvchilari bepul ovqat (*nonushta yoki tushlik*) bilan ta‘minlanadi.

2023 yil 1 yanvardan pensiyani hisob-kitob qilishda ish haqining maksimal miqdori pensiyani hisoblash bazaviy miqdorining 10 barobaridan 12 barobarigacha oshiriladi.

³² <https://review.uz/>

Hujjat haqidagi to‘liq ma’lumot bilan www.lex.uz sayti orqali tanishish mumkin.

Dasturga muvofiq, iqtisodiyot barqarorligini ta’minlash doirasida 2022 yilda inflyasiyani 9 foizgacha va 2023 yilda 5 foiz va fiskal taqchillikni 3 foizgacha pasaytirish choralari ko‘riladi. 2026 yil yakunigacha bank aktivlarida xususiy sektor ulushi 60 foizgacha chiqariladi.

2023 yildan qo‘shilgan qiymat solig‘i 12 foizgacha va bank, moliya va telekommunikatsiya kabi tadbirkorlik uchun foyda solig‘i 15 foizgacha tushiriladi.

2026 yilgacha energiya samaradorligi 20 foizga oshiriladi va havoga chiqariladigan zararli gazlar 10 foizga qisqartiriladi.³³

Sharoyti «og‘ir» bo‘lgan hududlarda 2025 yil 1 yanvargacha yangi tadbirkorlar uchun aylanmadan olinadigan soliq 1 foiz, yer solig‘i, mol-mulk solig‘i hisoblangan summadan 1 foiz stavkada to‘lash tizimi joriy etiladi.

2025 yil 1 iyuldan tadbirkorlikka oid barcha majburiy talablar yagona elektron reyestri ishga tushiriladi.

2022 yil 1 aprelgacha litsenziya va boshqa ruxsat etuvchi hujjatlarni olish soddalashtiriladi. Jumladan, muayyan faoliyat bilan ko‘chma tartibda, avtotransport orqali shug‘ullanish imkoniyati yaratiladi.

25 dan ortiq faoliyat turi bo‘yicha monopoliyalar (*suyultirilgan gaz yetkazib, neft mahsulotlarini saqlash va boshqalar*) tugatiladi.

Adabiyotlar

1. www.lex.uz
2. www.xs.uz
3. www.norma.uz
4. www.iiv.uz
5. www.ziyonet.uz

³³ <https://iiv.uz/>

ФИО автора: *Khamrayev Iskandar Murotjonovich*

Master's student of Bukhara State University

Название публикации: «THE DEVELOPMENT OF DIPLOMATIC RELATIONS BETWEEN THE EMIRATE OF BUKHARA AND THE RUSSIAN EMPIRE THROUGH THE EYES OF FOREIGN SCIENTISTS»

Abstract: This article highlights the development of diplomatic relations between the Emirate of Bukhara and the Russian Empire, as well as its study by foreign scientists and researchers.

Keywords: diplomatic relations, mission, embassy, cooperation, archival documents, Central Asian khanates, Russian sources.

**РАЗВИТИЕ ДИПЛОМАТИЧЕСКИХ ОТНОШЕНИЙ МЕЖДУ
БУХАРСКИМ ЭМИРАТОМ И РОССИЙСКОЙ ИМПЕРИЕЙ ГЛАЗАМИ
ЗАРУБЕЖНЫХ УЧЕНЫХ**

Хамраев Искандар Муротжонович

Магистрант Бухарского государственного университета

Аннотация: В данной статье освещено развитие дипломатических отношений между Бухарским эмиратом и Российской империей, а также ее изучение зарубежными учеными и исследователями.

Ключевые слова: дипломатические отношения, миссия, посольство, сотрудничество, архивные документы, среднеазиатские ханства, русские источники.

Bukhara is one of the sacred cities that has made a huge contribution to the development of world civilization over the centuries, rightfully deserving the status of Sharif [1].

The study of the history of diplomatic relations between the Emirate of Bukhara and the Russian Empire is one of the most important issues in the history of Uzbekistan.

Studies of the history of diplomatic relations between the Emirate of Bukhara and the Russian Empire continued during the Soviet period. It is considered expedient to conduct a historiographical analysis, dividing the research of the Soviet period into two stages, based on their specifics. After all, the study of the subject during this period and the diversity of views on it necessitate such an approach.

E.V. Bunakova belongs to this period “On the History of Relations between Russia and the Central Asian Khanates in the XIX century”. His research entitled deserves attention. In particular, it assesses the last decade of the XVIII century as a turning point in the relations of the Russian Empire with the Central Asian states. It was emphasized that it was from this moment that the Uzbek khanates began to be built not as a road to India, but as a separate independent object [2].

A remarkable circumstance can be considered that it was in these reflections of Bunakov that the establishment of diplomatic relations with the Central Asian khanates, in particular with the Emirate of Bukhara, determined a period of particular importance for the Russian Empire. Indeed, in light of the fact that most historians pay serious attention to the diplomatic relations of the Russian Empire with the Central Asian khanates, in particular with the Emirate of Bukhara, a certain period is not allocated. However, the increased attention of Russia in the relations of the 1820 was carried out by determined in connection with the Negri mission.

Also in Bukhara in the early 30s of the XIX century, A. was expelled from England. He admits that after the Borns mission, it developed seriously. Separately, it should be noted that such a promising approach in the study indicates that the Russian government has taken the initiative to enter into diplomatic relations with the khanates of Central Asia, and it began much earlier.

Researcher E.V. Bunakov 1780 translator, exiled from Russia to Bukhara. Having stopped at the embassy, bekchurin lists the tasks assigned to him. In particular, it points to the expansion of trade between Russia and Bukhara, the possibility of establishing a Russian trade representative office in Bukhara, the study of routes to Bukhara and the collection of various information about the Khanate.

M. Bekchurin was also charged with determining the way of movement of goods going to the Ottoman Turkish state and pilgrims going on Hajj through the Russian Empire. Although the main attention in the article is paid to the issues of economic cooperation, taking into account the statistical data of mutual trade turnover, it was noted that these trade and economic relations were achieved through diplomatic relations. In the last decade of the XVIII century, the Central Russian government, although it showed increased interest in the affairs of the Uzbek khanates, nevertheless very carefully organized its relations with them.

He also pointed out the features and significance of the changes that took place in the relationship in the late XVIII – early XIX centuries, identifying the following tasks. He claims that the second period of the development of relations between the Russian Empire and the Uzbek khanates was the first quarter of the XIX century.

This was explained by the fact that during the reign of Alexander I, the sphere of trade was always on the rise. At the same time, he noted the great importance of Bukhara in trade with Russia. In addition, it is emphasized that during this period, diplomatic relations with the Uzbek khanates were carried out by central and local authorities. Although Bunakov approached the issue from the point of view of trade and economic cooperation, the growth of trade turnover, he recognizes that this cooperation developed on the basis of diplomatic relations. In this regard, he notes that the ambassadors who arrived from Russia not only to Bukhara, but also to all the khanates of Central Asia, were entrusted with the tasks of developing mutual trade.

E.V. Bunakov a special place in diplomatic relations between the Emirate of Bukhara and the Russian Empire was occupied by A.F. Negri. It was also mentioned about the activities of Butenev and other ambassadors. The study also pays attention to the political significance of the embassies' activities, albeit partially. Among them Listed the requirements of the Butenev mission (August 1841-April 1842) to the Bukhara government. However, as for the results of these requirements, they are "soft", which means that "an agreement in this context was reached after 25 years with several additions" At this place It should be noted that Bunakov's relations with the khan have

long been dominated by the conquering sentiments of the Central Asian khanates of the Russian Empire.

Moreover, as an alternative point of view, it is advisable to accept the fact that the development of capitalism in Russia accelerated these processes, and the desire of the Russian Empire to conquer the Central Asian khanates was placed higher due to the influence of Anglo-Russian rivalry. In addition, in the inner circles of the empire, a remarkable circumstance is considered to be the reasoning about the existence of tribal views that for trade with Kabul and India, Central Asia should be our own land. But, in this place, some disadvantages of the work should also be highlighted. In particular, not all embassies within the framework of Bukhara-Russian diplomatic relations have been fully studied. It was only about some of the ambassadors sent by the Russian Empire, and about the duties assigned to some of them. The ambassadors from Bukhara to Russia and their demands were ignored.

In addition, during negotiations with ambassadors sent from the Russian Empire, the Russian Empire and its interests as a diplomatic party were studied, and the interests of the Central Asian khanates, in particular the Emirate of Bukhara, as a second party were not studied and analyzed. The activities of diplomatic missions were studied mainly using Russian sources and archival documents, without focusing on local sources. Famous historian, orientalist Several articles by Semenov on the study of the diplomatic relations of the Bukhara Emirate with the Russian Empire have been published. These studies of his were mainly aimed at studying the diplomatic correspondence between Emir Haidar, the ruler of Bukhara in the first quarter of the XIX century, and the Russian Emperor Alexander I, as well as diplomatic relations at that time.

In particular“ "On the history of diplomatic relations between Russia and Bukhara at the beginning of the XIX century. in the article "The history of the study of Russian-Bukhara diplomatic relations [3] and the problems of studying this issue.

As well as the embassies of Mirza Muhammad Yusuf Kurchibashi and We are talking about the details of the Negri mission. Sources informing about these embassies

include "Tarikh Amir Haidar", E.K. Meyendorff and Facts from the works of Khanikov are given. This article does not study the political issues of Bukhara-Russian diplomatic relations, does not provide information and opinions about the negotiations held between the two states through embassies, the tasks and goals assigned to the ambassadors, as well as their results.

Despite the fact that the specifics of diplomatic relations during this period were partially outlined in general terms, it should be noted that the importance of mutual ties in political and international relations was not mentioned.

Researcher, G.N.Chabrov also conducted research related to the topic under study. In particular, the article "Trudy Saga" was published in the magazine "A trip to Bukhara by translator P.I. Demezov in 1833-1834. an article entitled "a source directly related to the study of the topic, and its author Provides information about the direction of Demezov to the Emirate of Bukhara, as well as about the work that the embassy should do here [4]. The article was prepared on the basis of a number of archival documents, in which Tasks for Demezov are listed.

Also, regarding the performance of tasks, the "report" of the Demezov and information about its awarding are presented. The study is valuable because it was prepared on the basis of archival documents, but the Bukhara-Russian diplomatic relations are not analyzed. In the work "Some sources on the history of relations between Bukhara and Khiva with Russia", published during this period, A., who conducted a study of the Bukhara PARTR.Mukhammadzhanov provides information about sources covering diplomatic relations between the Emirate of Bukhara and the Russian Empire. The study is important because the sources were classified depending on the period and place of writing. Representatives of the missions of the Russian Empire from the Negril mission. Good attention is paid to the origins of Meyendorff, Budrin. In particular, E.K. In his work Meyendorff gives a lot of remarkable information about the trade deals that Bukharians made at Russian fairs, as well as about the benefits created in Russia for Bukhara merchants in the early XIX century. [5]

REFERENCES

1. <https://www.uzavtoyul.uz/uz/post/prezident-shavkat-mirziyoyev-buxoro-viloyatiga-keldi.html>
2. Бунаков Е.В. К истории сношений России со среднеазиатскими ханствами в XIX в. // Советское востоковедение. М. – Л., 1941, № 2. 6-бет (Bunakov E.V. On the history of relations between Russia and the Central Asian khanates in the 19th century. // Soviet Oriental Studies. M. - L., 1941, No. 2. – p.6.)
3. Семенов А.А. К истории дипломатических сношений между Россией и Бухарой в начале XIX в. // Известия АН УзССР. Ташкент., 1951, № 1. 85-95-бетлар (Semenov A.A. On the history of diplomatic relations between Russia and Bukhara at the beginning of the XIX century. // News of the Academy of Sciences of the UzSSR. Tashkent., 1951, No. 1. -pp.85-95)
4. Чабров Г.Н. Поездка в Бухару переводчика П.И. Демезон в 1833-1834 гг. // Труды САГУ книга 14. Ташкент., 1957. 109-115-бетлар (Chabrov G.N. A trip to Bukhara of the translator P.I. Demeson in 1833-1834 // Proceedings of SAGU, book 14. Tashkent., 1957. - pp. 109-115)
5. Muhammadjonov A.R., Ne'matov T. Buxoro va Xivaning Rossiya bilan munosabatlartarixiga doir ba'zi manbalar. Toshkent., 1957. 25-bet (Muhammadjonov A.R., Ne'matov T. Some sources on the history of Bukhara and Khiva's relations with Russia. – Tashkent., 1957)

ФИО автора: *Очилов Баҳром Равшанович*

Сурхондарё вилояти Қизириқ тумани

24-умумтаълим мактаби

Физика фани ўқитувчиси

Название публикации: «ЯНГИ ДАВР- ЯНГИЧА ТАЪЛИМ-ЯНГИ МЕТОДЛАР»

Аннотация: Ушбу мақолада умумтаълим мактабларида физика фанини ўқитишда қўлланиладиган замонавий педагогик технологиялардан мисоллар келтирилган. Хусусан, ҳар бир ўқитувчи дарс жараёнида қуйида келтирилган методлардан фойдаланса яхшироқ натижаларга эришади, деган умиддамиз.

Калит сўзлар: инновацион технология, ажурли арра, асалари галаси, балиқ скелети, бумеранг, венн диаграммаси, зинима-зина

Бугунги кунда Ўзбекистонда таълим-тарбия соҳаси давлат сиёсати даражасига кўтарилиб, мутлақо янгича қараш барпо этилди, десак муболаға бўлмайди. Ўрта умумий таълим мактаблари ўқувчиларига 11 йил давомида тасдиқланган меъёрий хужжатлар асосида ўзига хос даражада якунига етган замонавий билим беришни назарда тутди. Қандай турдаги муассаса бўлмасин, ёки қандай кўринишдаги ўқув предмети бўлмасин, миллий ғоя ва унинг тамойиллари билан узвий суғорилган бўлиши талаб этилади. Шу боис барча фан ўқитувчиларининг назарий ва амалий билим, малака ва кўникмага эга бўлиши, тафаккур доирасининг етарли шаклланган бўлиши талаб этилади.

Ҳозирги замон технологиясини тараққий эттиришга катта ҳисса қўшаётган фундаментал фанлардан бири ҳисобланган физика ва унинг татбиқига алоҳида эътибор берилмоқда. Физика фани бўйича ўқувчиларга чуқур билим бериш билан бир қаторда физиканинг ютуқларини техникада, ишлаб чиқаришнинг турли соҳаларига қўллай билиш кўникмаларини шакллантириш ҳам муҳим аҳамиятга эгадир. Шу боис ўрта таълим мактабларида замонавий, инновацион педагогик технологиялардан фойдаланиб дарс ўтиш талаб этилади. Бугунги кунга келиб бундай технологияларнинг кўплаб тури яратилган бўлиб, ҳаммаси ҳам физика дарсида қўлланилса яхши натижа бермайди.

Қуйида физика дарсига мос келадиган инновацион технологиялар ҳақида сўз юритамиз:

1. “Ажурли арра” (французча “ажур” – бир ёқдан иккинчи ёққа ўтган, икки томони очик) методи ўқувчиларга яхлит муайян мавзунини бир нечта қисмларга ажратиш орқали моҳиятини ёритиш имкониятини яратади. Ушбу метод қўлланилганда ўқувчилар тайёр матнлар билан ишлайди.

Машғулотда методни қўллаш қуйидаги тахлитда амалга оширилади:

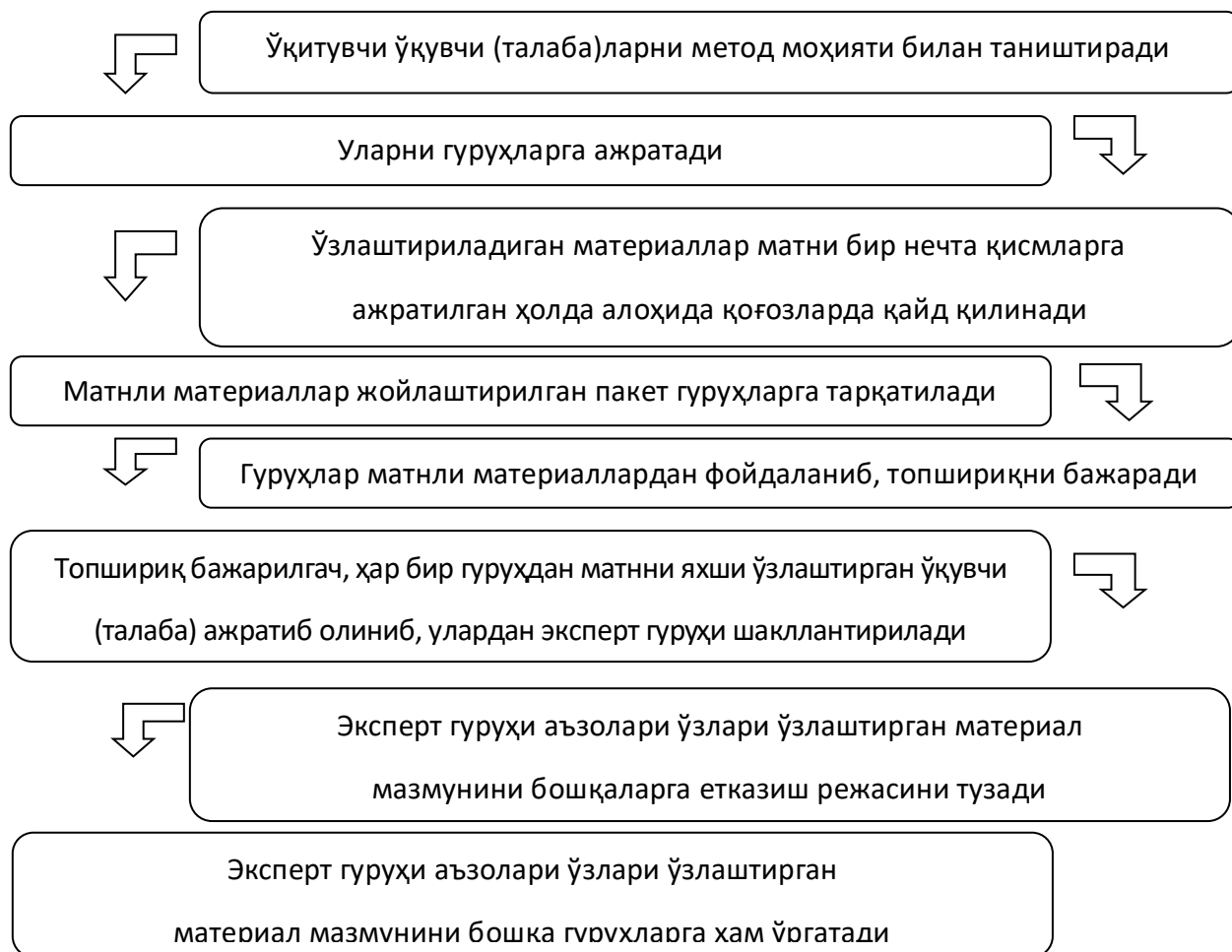

Методни қўллашда ўқувчиларнинг мавзунини пухта ўзлаштирганликлари, ўзлари эга бўлган билимларни бошқаларга етказиб бериш лаёқатига эга бўлишлари муҳим саналади.

“Ажурли арра” методининг технологик модели қуйидагича:

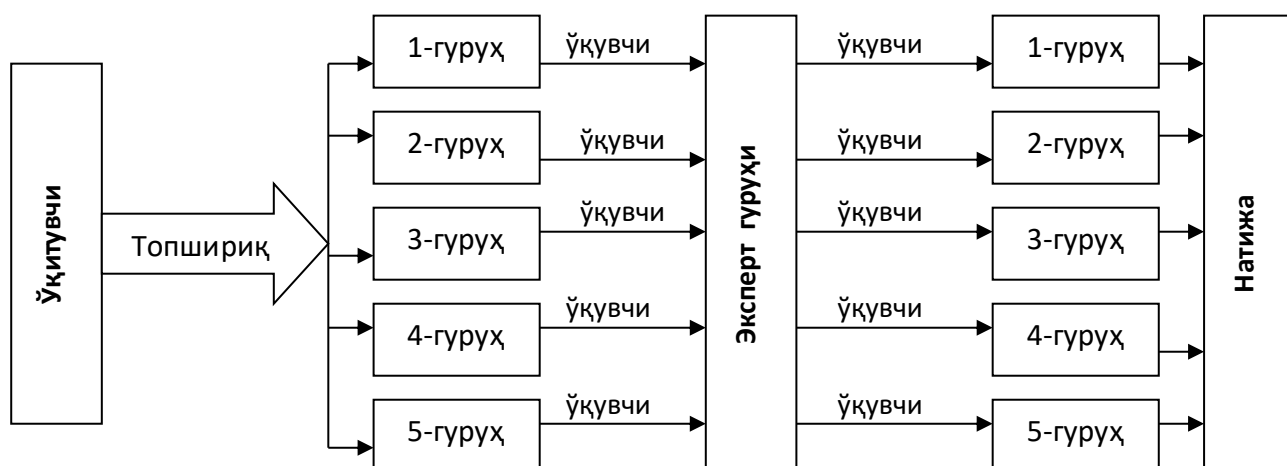

2. “Асалари галаси” методи ўрганилаётган мавзу бўйича танланган муаммонинг аудиторияда умумий ёки кичик гуруҳларда алоҳида таҳлил қилинишига ёрдам беради. Методни қўллашда кичик гуруҳларга бериладиган топшириқлар бир хил ёки турлича бўлиши мумкин. Гуруҳларга берилган топшириқ муайян муддат ичида муҳокама қилиниб, натижа барчага маълум қилинади. Машғулот якунида масаланинг энг мақбул ечими танлаб олинади.

Машғулот жараёнида методни қўллашда қуйидагича йўл тугилади:



6. “Балиқ скелети” методи ўқувчиларда мавзу юзасидан муайян масала моҳиятини тасвирлаш ва ечиш қобилиятини шакллантиради. Уни қўллашда ўқувчиларда мантикий фикрлаш, мавзу моҳиятини ёритувчи таянч тушунча, маълумотларни муайян тизимга келтириш, уларни таҳлил қилиш қўникмалари ривожланади.

Методдан фойдаланиш қуйидагича амалга оширилади:

- 1) ўқитувчи ўқувчиларни методни қўллаш шарти билан таништиради;
 - 2) ўқувчилар кичик гуруҳларга бириктирилади;
 - 3) гуруҳлар топшириқларни бажаради;
 - 4) гуруҳлар ўз ечимларини жамоага тақдим этади;
 - 5) жамоа гуруҳларнинг ечимлари юзасидан муҳокама уюштиради
- Ўқувчилар топшириқларни қуйидаги тасвир асосида бажаради:

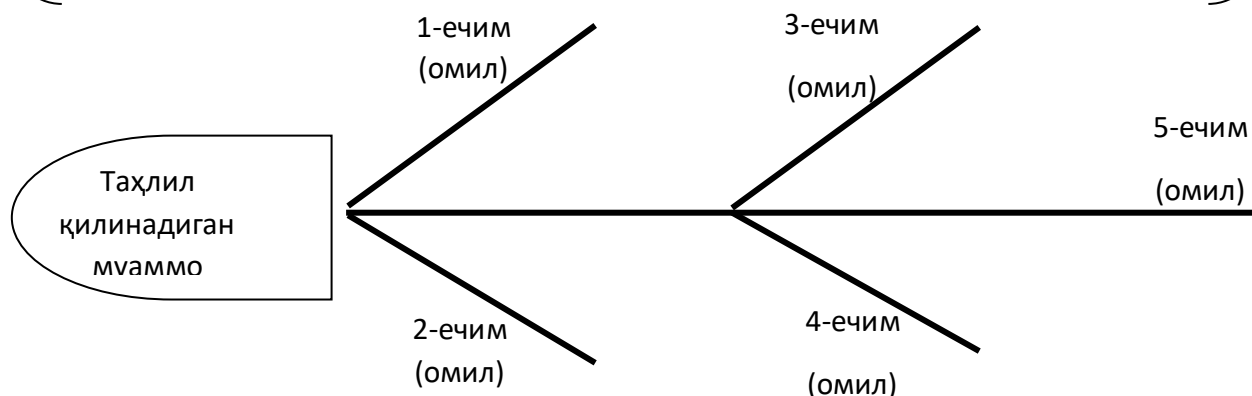

4. “Бумеранг” технологияси ўқувчи (талаба)ларни дарс жараёнида, дарсдан ташқарида турли адабиётлар, матнлар билан ишлаш, ёдда сақлаш, сўзлаб бериш, фикрларни эркин баён этиш, қисқа вақт ичида кўп билимга эга бўлиш, ўқитувчи томонидан барча ўқувчилар фаолиятининг бирдек баҳоланиши учун шароит яратишга хизмат қилади. У ўқитувчига тарқатма материалларнинг ўқувчилар томонидан гуруҳли, индивидуал шаклда самарали ўзлаштирилишини, аудиторияда ташкил этиладиган суҳбатнинг мунозарага айланишини таъминлаш орқали уларнинг фаолиятини назорат қилиш имконини беради. Бу технологиядан суҳбат-мунозара шаклидаги дарсларда индивидуал, жуфтлик, гуруҳли ва жамоавий шаклларда фойдаланиш мумкин. Бошқа интерфаол методлар каби таълим жараёнида мазкур технологияни қўллаш ҳам муайян тартибда амалга оширилади.

Яъни:

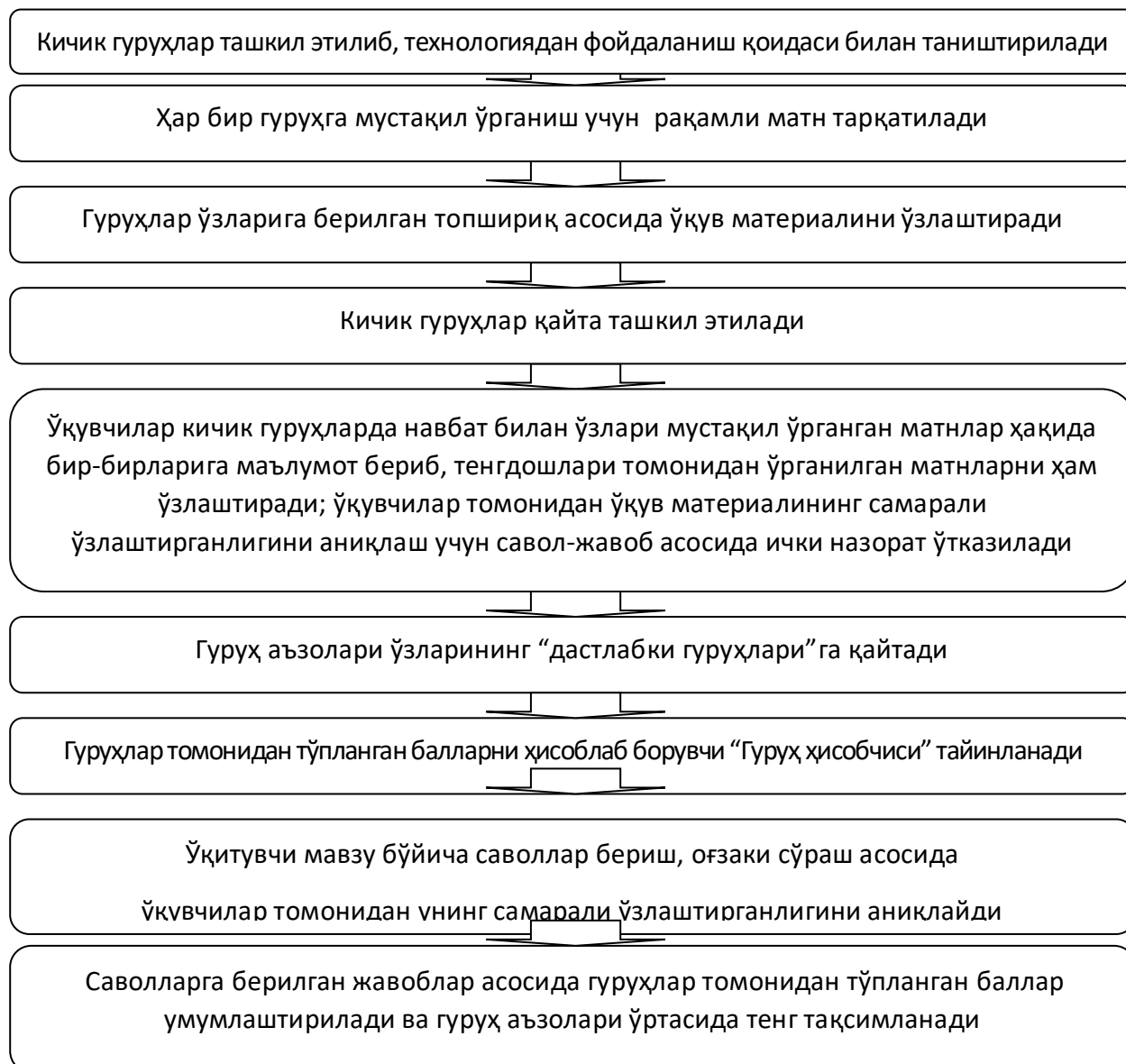

5. “Венн диаграммаси” стратегияси ўқувчиларда мавзуга нисбатан таҳлилий ёндашув, айрим қисмлар негизида мавзунинг умумий моҳиятини ўзлаштириш (синтезлаш) кўникмаларини ҳосил қилишга йўналтирилади. У кичик гуруҳларни шакллантириш асосида аниқ схема бўйича амалга оширилади.

Ёзув тахтаси ўзаро тенг тўрт бўлакка ажратилади ва ҳар бир бўлакка қуйидаги схема чизилади:

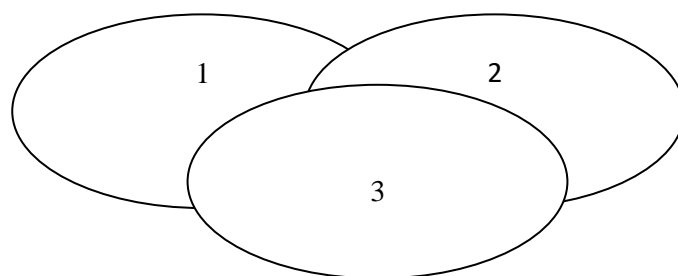

Стратегия ўқувчи (талаба)лар томонидан ўзлаштирилган ўзаро яқин назарий билим, маълумот ёки далилларни қиёсий таҳлил этишга ёрдам беради. Ундан муайян бўлим ёки боблар бўйича якуний дарсларни ташкил этишда фойдаланиш янада самаралидир.

Уни қўллаш босқичлари қуйидагилардан иборат:

Ўқувчи (талаба)лар тўрт гуруҳга бўлинади

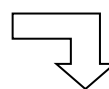

Ёзув тахтасига топшириқни бажариш моҳиятини
акс эттирувчи схема чизилади

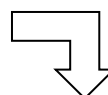

Ҳар бир гуруҳга ўзлаштирилаётган мавзу (бўлим, боб)
юзасидан алоҳида топшириқлар берилади

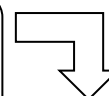

Топшириқлар бажарилгач, гуруҳ аъзолари орасидан лидерлар танланади

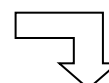

Лидерлар гуруҳ аъзолари томонидан билдирилган фикрларни
умумлаштириб. ёзув тахтасида акс этган диаграммани тўлдирлади

Стратегияни қўллаш жараёнида ҳар бир гуруҳ муайян мавзуга оид топшириқларни бажаради. Ўқувчи (талаба)ларнинг эътиборларига қуйидаги жадвални тақдим этиш мумкин:

Гуруҳлар	Диаграмманинг тартиб рақами	Топшириқлар мазмуни
1- гуруҳ	1-диаграмма	
	2-диаграмма	
	3-диаграмма	
2-гуруҳ	1-диаграмма	
	2-диаграмма	
	3-диаграмма	
3-гуруҳ	1-диаграмма	
	2-диаграмма	
	3-диаграмма	
4-гуруҳ	1-диаграмма	
	2-диаграмма	
	3-диаграмма	

6. “Зинама-зина” методи ўқувчи (талаба)ларда ўрганилаётган мавзунини кичик мавзуларга ажратилган ҳолда расм, тасвир, жадвал ёки слайдлар асосида ўрганиш кўникмаларини шакллантиради. Шунингдек, у ўқувчи (талаба)ларда мавзунини ўрганишга ижодий ёндашиш, шахсий фикр, ўзлаштирилган тушунчаларни тасвирий кўринишларда ифодалаш қобилиятини ривожлантиришга ёрдам беради.

Ундан фойдаланиш тартиби қуйидагича:



Методни қўллашда ўқувчилар қуйидаги шартларга амал қилади:

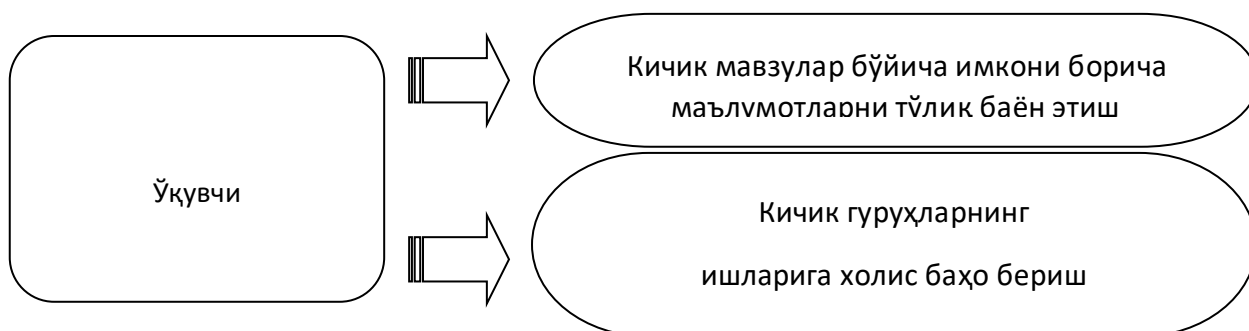

Юқоридаги ҳар бир интерфаол метод таълим-тарбия сифатини яхшилаш, самарадорлигини ошириш, ўқитувчи (педагог) ва таълим олувчилар, ўқувчи ва ўқувчилар гуруҳи, шунингдек, жамоа ўртасида ўзаро ҳамкорликни қарор топтириш, ғоявий ва руҳий

бирликка эришиш, ягона мақсад сари интилиш, ҳар бир таълим оловчи (ўқувчи)нинг ички имкониятларини рўёбга чиқариш, шахс сифатида намоён бўлиши учун зарур шарт-шароит ҳамда муҳитни яратишда катта имкониятларга эга.

Фойдаланилган адабиётлар

1. Физика фанини ўқитишда замонавий ёндашувлар ва инновациялар модули бўйича ўқув – услубий мажмуа-2017й

Интернет ресурслари

2. Халқ таълими вазирлигининг www.uzedu.uz сайти

ФИО автора: *U.A.Eshonqulov*

JDPI tarix o'qituvchisi

Название публикации: «YANGI O'ZBEKISTONDA OLIY TA'LIM TIZIMIDAGIDAGI ISLOHATLAR HUSUSIDA»

ANNOTATSIYA

Ushbu maqolamizda yangilayotgan O'zbekistonda oliy ta'lim tizimiga davlat tamonidan etibor qaratilishi, O'zbekiston Respublikasi oliy ta'lim tizimni 2030-yilgacha rivojlantirish konsepsiyasida belgilangan maqsad va vazifalar, 2017-2021-yillarda erishilgan yutuq va kamchiliklar, 2022 — 2026-yillarga mo'ljallangan yangi O'zbekistonning taraqqiyot strategiyasida oliy ta'lim tizimini rivojlantirishda ko'zlangan maqsadlar yoritilgan.

Kalit so'zlar

Ilm-fan, ta'lim, inson kapitali, Ta'lim tog'risidagi qonun, oily ta'lim, Harakatlar strategiyasi, O'zbekiston Respublikasi oliy ta'lim tizimini 2030-yilgacha rivojlantirish konsepsiyasi, 2022—2026-yillarga mo'ljallangan yangi O'zbekistonning taraqqiyot strategiyasi,

Ma'lumki, har bir millatning rivojlanishi anashu davlatda istiqomat qiluvchi ulkan salohiyatli, malakali kadrlarga bevosita bog'liq. Bu haqida buyuk jadid mutafakkiri M.Behbudiy shunday yozadi: “Dunyoda turmoq uchun dunyoviy fan va ilm lozimdir, zamona ilm va fanidan bexabar millat boshqa millatlarga poymol bo'lur”³⁴.

Albatta bu so'zlar zamirida chuqur ma'no bor, chunki bugungi kunda ijtmoy-iqtsodiy jihatdan dunyoning eng rivojlangan davlatlari ilm-fan rivojiga jiddiy e'tibor qaratishlari tufayli yetakchi o'rinlarni qo'ldan boy bermay kelmoqda. Demak, bundan ko'rinadiki, hech bir davlat ilm-fanning rivojisiz taraqqiy etolmaydi.

Mustaqillika erishganimizdan so'ng O'zbekistonning ijtmoy-iqtsodiy va ma'naviy hayotida tub o'zgarishlar sodir bo'ldi. Ayniqsa ijtmoy soha-ta'lim tizimida katta o'zgarishlar yuz berdi, istiqlolimizning ilk davrlaridayoq respublikada “Ta'lim tog'risida”gi Qonunning qabul qilinishi fikrimizning yaqqol dalilidir.

Bugungi kunda mamlakatimiz ta'lim sohasi rivojlanishining yangi bosqichiga qadam qo'ydi. Mustaqil O'zbekistonimizda oliy ta'lim tizimida tub islohotlar amalga oshirilmoqda, bu esashak-shubhasiz, hozirdanoq o'z natijasi va samarasini berayotir.

³⁴I.G'ofurov.Mangu latofat. T.: Sharq. 2008, 27-b.

Ma'lumki, O'zbekiston Respublikasi Prezidenti Sh.M.Mirziyoyevning BMT Bosh Assambleyasining 72-sessiyasida, uning minbaridan turib so'zlagan nutqida yoshlarning ongi va tafakkurini shakllantirish va rivojlantirish ayni paytda respublikada davlat siyosati darajasidagi muhim vazifalardan biri ekanligini ta'kidlagan edi. Binobarin, O'zbekiston Respublikasini yanada rivojlantirish bo'yicha Harakatlar strategiyasida ilg'or tajribalar asosida oliy ta'lim muassasalarida kadrlar tayyorlash sifati va samaradorligini oshirishga Prezidentimiz tomonidan alohida urg'u berilgan³⁵.

O'tgan yaqin yillar mobaynida O'zbekiston Respublikasi Prezidenti Sh.Mirziyoyevning Oliy ta'limni yanada rivojlantirish to'g'risida bir qator muhim qaror va farmonlari qabul qilindi. Xususan, O'zbekiston Respublikasi Prezidentining 2016-yil 8-oktabrdagi F-4724-son farmoyishi asosida ishchi guruh tashkil qilindi. Ishchi guruh tomonidan olib borilgan oliy ta'lim tizimidagi holatni o'rganish natijalariga ko'ra, respublikamizning bir qator OTMLarida hali ham ilmiy-pedagogik salohiyatning pastligi, ta'lim jarayonlarini axborot-uslubiy va o'quv adabiyotlari bilan ta'minlash zamonaviy talablarga javob bermasligi, ularning moddiy-texnika bazasini tizimli yangilashga ehtiyoj mavjudligi aniqlangan. Ta'kidlash lozimki, oliy ta'lim tizimida o'z yo'nalishlari bo'yicha dunyoning yetakchi ilmiy-ta'lim muassasalari bilan yaqin hamkorlik aloqalarini o'rnatish, o'quv jarayoniga ilg'or xorijiy tajribalarini joriy etish, ayniqsa, istiqbolli pedagog va ilmiy kadrlarni xorijning yetakchi ilmiy-ta'lim muassasalarida stajirovkadan o'tkazish va malakasini oshirish borasidagi ishlar yetarli darajada olib borilmayotganligi ko'rsatib o'tilgan³⁶. Oliy ta'lim tizimini tubdan takomillashtirish, mamlakatni ijtimoiy-iqtisodiy rivojlantirishning ustuvor vazifalaridan kelib chiqqan holda, kadrlar tayyorlash mazmunini tubdan qayta ko'rish, xalqaro standartlar darajasiga mos oliy ma'lumotli mutaxassislar tayyorlash uchun zarur sharoitlar yaratilishini ta'minlash maqsadida O'zbekiston Respublikasi Prezidenti SH.Mirziyoyevning tashabbusi bilan bir qator salmoqli ishlar amalga oshirildi.

Jumladan, 2017-2021 yillarda O'zbekiston Respublikasini rivojlantirishning beshta ustuvor yo'nalishi bo'yicha Harakatlar strategiyasi qabul qilindi. Harakatlar strategiyasining to'rtinchi yo'nalishi ijtimoiy sohani rivojlantirish bo'lib, unda ta'lim va fan sohasini rivojlantirishga alohida e'tibor qaratilgan³⁷.

³⁵ "O'zbekiston Respublikasini yanada rivojlantirish bo'yicha Harakatlar strategiyasi to'g'risida"gi O'zbekiston Respublikasi Prezidentining 2017-yil 7 – fevraldagi PF – 4947 – son Farmoni. // "Xalq so'zi", 2017 yil 8 fevral//

³⁶O'zbekiston Respublikasi Prezidentining 2016-yil 8-oktabrdagi F-4724-son Farmoyishi. LEX.UZ

³⁷ "O'zbekiston Respublikasini yanada rivojlantirish bo'yicha Harakatlar strategiyasi to'g'risida"gi O'zbekiston Respublikasi Prezidentining 2017-yil 7 – fevraldagi PF – 4947 – son Farmoni. // "Xalq so'zi", 2017 yil 8 fevral//

O‘zbekiston Respublikasida oliy ta‘limni tizimli isloh qilishning ustuvor yo‘nalishlarini belgilash, zamonaviy bilim va yuksak ma‘naviy-axloqiy fazilatlarga ega, mustaqil fikrlaydigan yuqori malakali kadrlar tayyorlash jarayonini sifat jihatidan yangi bosqichga ko‘tarish, oliy ta‘limni modernizatsiya qilish, ilg‘or ta‘lim texnologiyalariga asoslangan holda ijtimoiy soha va iqtisodiyot tarmoqlarini rivojlantirish maqsadida O‘zbekiston Respublikasi oliy ta‘lim tizimini 2030-yilgacha rivojlantirish konsepsiyasini tasdiqlash to‘g‘risidagi 08.10.2019-yil O‘zbekiston Respublikasi Prezidentining PF-5847-son farmoni tasdiqlandi³⁸.Konsepsiyada bir qator muhim vazifalarni 2030-yilga qadar amalga oshirilishi ko‘zda tutilgan.

Respublikamizda oliy ta‘limni rivojlantirish bo‘yicha o‘tgan 2017-2021-yillar mobaynida bir qator muhim o‘zgarishlar yuz berdi. Xususan sirtqi,kechki ta‘lim shakli qaytadan joriy etildi, bir qancha yangi OTMlari ochildi, mahalliy oliy ta‘lim muassasalari filiallari tashkil etildi.Dunyoning yetakchi oliy ta‘lim muassasalari bilan o‘zaro hamkorlik aloqalari yo‘lga qo‘yilib, tajriba alamashildi hamda yurtimizda xorijiy oliy ta‘lim filiallarining soni yil sayin oshib bormoqda.

Bugungi kunda mamlakatimizda 130 ta oliy ta‘lim muassasasi faoliyati yo‘lga qo‘yilgan bo‘lib,shulardan davlat oliy ta‘lim muassasasi 96 ta, nodavlat OTMlari soni 9 ta, xorijiy oliy ta‘lim muassasalari va ularning filiallari 25 tani tashkil etmoqda.2015-2016-o‘quv yilida qabul kvotasi 57907 taga yetgan bo‘lsa, 2021-2022-yilga kelibbu ko‘rsatkichni bakalavr tayyorlash bo‘yicha kunduzgi ta‘lim shaklida 113530 taga,sirtqi ta‘lim shaklida 37675 taga, kechki ta‘limda 6550 taga va magistrlar tayyorlash bo‘yicha 12900 taga yetkazish ko‘zda tutilgan³⁹.

Yuqorida keltirilgan statistik raqamlardan ham ko‘rinib turibdiki, 2016-2021-yillar mobaynida yangilanayotgan O‘zbekistonda oliy ta‘lim sohasida tub o‘zgarishlar davom etmoqda, uni sifat jihatidan yangi bosqichga chiqarish uchun ulkan ishlar amalga oshirilmoqda. Respublikada ta‘lim sifatini oshirish uchun dunyoning rivojlangan mamlakatlari bilan tajriba almashilmoqda. Yoshlarni jahon fani va bilimlari xazinasidan bahramand qilishga katta e‘tibor qaratilayotir. So‘nggi yillarda mamlakatimiz o‘quv yurtlarining chet ellardagi o‘quv markazlari bilan aloqalari ancha mustahkamlandi.Chet ellik o‘qituvchilar va mutaxassislarni yurtimizda xorijiy tilda mashg‘ulotlar olib borish uchun taklif qilish, shuningdek, chet el o‘quv va ilmiy markazlarida xodimlarning malaka oshirishi va talabalarining o‘qishiga jiddiy ahamiyat berilmoqda.

Oliy va o‘rta maxsus ta‘lim vazirligi O‘zbekistonda faoliyat ko‘rsatayotgan OTMlar sonini ochiq-ladi. Qayd etilishicha, bugungi kunda O‘zbekistonda 159 ta, shu

³⁸ O‘zbekistonda oliy ta‘lim tizimini 2030-yilgacha rivojlantirish konsepsiyasini tasdiqlash to‘g‘risidagi PF-5847 LEX.UZ

³⁹ 2021-2022-yil o‘quv yili qabul qilishning davlat buyurtmasi parametrlari to‘g‘risida PQ-5157 LEX.UZ

jumladan, Toshkent shahrida 72 ta, hududlarda 87 ta oliy ta'lim muassasasi mavjud.

Shundan:

- universitet—28ta;
- institut—47ta;
- akademiya—3ta;
- konservatoriya—1ta;
- filial—26ta;
- xorijiy OTM va uning filiallari—30ta;
- nodavlat OTM — 24 ta.

Davlat oliy ta'lim muassasalari tegishliligi bo'yicha vazirlik va idoralar tasarrufiga birlashtirilgan:

- Oliy va o'rta maxsus ta'lim vazirligi - 53 ta;
- Qishloq xo'jaligi vazirligi - 5 ta;
- Sog'liqni saqlash vazirligi - 11 ta;
- Madaniyat vazirligi - 9 ta;
- Badiiy akademiya - 1 ta;
- Axborot texnologiyalari va kommunikatsiyalarini rivojlantirish vazirligi - 7 ta;
- Adliya vazirligi - 2 ta;
- Transport vazirligi - 1 ta;
- Navoiy kon-metallurgiya kombinati - 2 ta;
- Tashqi ishlar vazirligi - 1 ta;
- Din ishlari bo'yicha qo'mita - 1 ta;
- Qurilish vazirligi - 2 ta;
- Turizm va sport vazirligi - 4 ta;
- Veterinariya va chorvachilikni rivojlantirish davlat qo'mitasi - 3 ta;
- Davlat geologiya va mineral resurslar qo'mitasi - 1 ta;
- Davlat soliq qo'mitasi - 1 ta;
- Prezident ta'lim muassasalari agentligi - 1 ta.

Ushbu ro'yxatga harbiy va diniy oliy ta'lim muassasalari, jumladan, magistratura mutaxassisliklari tashkil etilgan tashkilotlar kiritilmagan⁴⁰.

O'zbekiston Respublikasi Prezidentining Farmoni, 28.01.2022 yildagi PF-60-son farmoni bilan tasdiqlangan 2022 — 2026-yillarga mo'ljallangan yangi

O'zbekistonning taraqqiyot strategiyasining IV. Adolatli ijtimoiy siyosat yuritish, inson kapitalini rivojlantirish yo'nalishida O'zbekistonda oliy ta'lim tizmini rivojlantirishga oloxida etibor qaratilgan 6 ta ustovor maqsadlarni qamrab olgan bo'lib

⁴⁰ <http://www.erasmusplus.uz/uz/Higher-education/HEI/index.htm>

Oliy ta'lim bilan qamrov darajasini 50 foizga yetkazish va ta'lim sifatini oshirish.

Kadrlar buyurtmachilari takliflari asosida qabul parametrlarini 2022-yilda oshirish.

2022-yilda yoshlarni oliy ta'lim bilan qamrov darajasini 38 foizga yetkazish.

To'lov-kontrakt asosida o'qishga qabul qilish parametrlarini oliy ta'lim muassasalari tomonidan mustaqil belgilash tartibini joriy etish.

2026-yilda qabul ko'rsatkichini kamida 250 mingga yetkazish.

Davlat oliy ta'lim muassasalariga akademik va moliyaviy mustaqillik berish, shu jumladan ular tomonidan mehnatga haq to'lash, xodimlar soni, to'lov-kontrakt miqdori va ta'lim shaklini mustaqil belgilash amaliyotini yo'lga qo'yish.

Davlat oliy ta'lim muassasalarining tegishli huquq va vakolatlarini aniq belgilash.

2026-yilga qadar 10 ta salohiyatli oliy ta'lim muassasasini QS va TNE xalqaro reytinglariga kirishga maqsadli tayyorlash.

Oliy ta'lim muassasalarining QS va TNE xalqaro reytinglariga kirishi uchun maqsadli dasturni ishlab chiqish.

10 ta salohiyatli oliy ta'lim muassasasini tanlash.

Salohiyati va o'ziga xos xususiyatidan kelib chiqib, xalqaro reytinglarga kiritish bo'yicha 5 yilga mo'ljallangan maqsadli dasturlarni ishlab chiqish va tasdiqlash.

Qariyb 100 ming o'rinli talabalar turar joylarini barpo etish.

Talabalar turar joylarini davlat-xususiy sheriklik asosida barpo etishda loyihalarni moliyalashtirishning maqbul usullarini yo'lga qo'yish.

2022-yilda 18 800 o'rinli 47 ta talabalar turar joylarini barpo etish.

2026-yilga qadar 72 400 o'rinli 181 ta talabalar turar joylarini barpo etish natijasida talabalarni yotoqxonalar bilan ta'minlash darajasini 60 foizdan oshirish.

2026-yilgacha nodavlat oliy ta'lim tashkilotlari sonini kamida 50 taga yetkazish.

2022-yilda Navoiy, Samarqand, Surxondaryo, Qashqadaryo viloyatlari va Toshkent shahrida kamida 1 tadan nodavlat oliy ta'lim tashkilotini tashkil etish orqali ularning jami sonini 34 taga yetkazish.

Qoraqalpog'iston Respublikasida 5 ta nufuzli mahalliy va xorijiy oliygohlarning filiallarini hamda Toshkent viloyatida 5 ming nafar talabaga mo'ljallangan Nurafshon davlat universitetini tashkil etish.

Andijon viloyatida 4 ta xususiy oliygoh tashkil etish. Natijada hududdagi yoshlarni oliy ta'lim bilan qamrovini 23 foizdan 50 foizga yetkazish.

Namanganda kelgusi 5 yilda 7 ta oliygoh tashkil etib, jami oliy o'quv yurtlari soni 10 taga yetkazish.

Samarqand shahrida 20 ming nafar talabaga mo'ljallangan "Yoshlar shaharchasi"ni barpo etib, unda kamida 4 ta xorijiy universitetning filial va kampuslarini joylashtirish. Xorijiy davlatlarning yetakchi texnika universiteti bilan birgalikda Samarqand texnologiya universitetini tashkil etish.

Urganch davlat universiteti qoshida Muhammad Al-Xorazmiy nomidagi xalqaro matematika markazi va jamg'armasini, O'zbekiston davlat xoreografiya akademiyasining Urganch filiali va uning qoshida Urganch boshlang'ich raqs san'ati maktab-internatini tashkil etish.

2026-yilga qadar respublika hududlarida kamida 1 tadan nodavlat oliy ta'lim tashkilotlarini tashkil etish orqali ularning sonini 50 taga yetkazish.

"El-yurt umidi" jamg'armasi orqali erkin va ijodiy fikrlaydigan yoshlarni nufuzli xorijiy oliygohlarga o'qishga yuborish ko'lamini 2 baravarga oshirish, bunda yoshlarning 50 foizini texnik, aniq fanlar va IT sohalariga o'qitish.

Xorijiy davlatlarning eng nufuzli universitetlarida bakalavriat, magistratura va doktoranturada ta'lim olish uchun ochiq saralash tanlovlarini o'tkazish.

Xorijiy oliy ta'lim muassasalarining bakalavriat, magistratura va doktorantura ta'lim dasturlarida qatnashish maqsadida Jamg'arma tomonidan ochiq tanlov e'lon qilish va o'tkazish.

Iqtisodiyotga innovatsiyalarni keng joriy qilish, sanoat korxonalarini va ilm-fan muassasalarining kooperatsiya aloqalarini rivojlantirish.

Innovatsion hududga aylantirilayotgan tumanlarda mavjud analoglaridan 50 foizgacha arzonlashtirilgan va sifatli, xomashyo narxiga nisbatan 2-3 baravar yuqori qo'shilgan qiymat yaratadigan innovatsion mahsulotlar ishlab chiqarish texnologiyalarini o'zlashtirish, shu jumladan umumiy qiymati 165,9 milliard so'mlik jami 195 ta loyihani amalga oshirish.

Oliy ta'limdan keyingi ta'lim institutlarida to'lov-grant asosida o'qishni tashkil etish⁴¹.

Bosib o'tayotgan yo'limizni o'z vaqtida xolisona aniq raqamlar bilan ochib berish bugungi kunda tarixchilarimiz oldida turgan dolzarb masalalardan biridir. Yangi tariximizning ajralmas qismi hisoblangan oliy ta'lim tizimining rivolanishi istiqbollari mazkur tadqiqot ishimizning dolzarbligini va zamonaviyligni ko'rsatmoqda.

Foydalanilgan adabiyotlar

1. I.G'ofurov. Mangu latofat. T.: Sharq. 2008, 27-b.

⁴¹ <https://lex.uz/uz/docs/-5841063>

2. O'zbekiston Respublikasini yanada rivojlantirish bo'yicha Harakatlar strategiyasi to'g'risida"gi O'zbekiston Respublikasi Prezidentining 2017-yil 7 – fevraldagi PF – 4947 – son Farmoni. // “Xalq so'zi”, 2017 yil 8 fevral//
3. O'zbekiston Respublikasi Prezidentining 2016-yil 8-oktabrdagi F-4724-son Farmoyishi. LEX.UZ
4. “O'zbekiston Respublikasini yanada rivojlantirish bo'yicha Harakatlar strategiyasi to'g'risida”gi O'zbekiston Respublikasi Prezidentining 2017-yil 7 – fevraldagi PF – 4947 – son Farmoni. // “Xalq so'zi”, 2017 yil 8 fevral//
5. 2021-2022-yil o`quv yili qabul qilishning davlat buyurtmasi parametrlari to'g'risida PQ-5157 LEX.UZ
6. <http://www.erasmusplus.uz/uz/Higher-education/HEI/index.htm>
7. <https://lex.uz/uz/docs/-5841063>

ФИО авторов: *Кареев Вохид Ширинбекович*

преподаватель кафедры физического воспитания,

Чирчикский государственный педагогический институт, Республика Узбекистан

Назаров Абдулла Исак оглы

магистр теории и методики физического воспитания и спорта,

Чирчикский государственный педагогический институт, Республика Узбекистан

Название публикации: «РАЗВИТИЕ ПРОФЕССИОНАЛЬНОЙ КОМПЕТЕНТНОСТИ УЧИТЕЛЕЙ ФИЗИЧЕСКОЙ КУЛЬТУРЫ»

***Аннотация:** В статье представлены результаты педагогического исследования подтвердили обоснованность выдвинутой рабочей задачи о том, что развитие профессиональной компетентности учителей физической культуры на основе организационно-педагогической модели повышает качество их подготовки к профессиональной деятельности в общеобразовательной школе.*

***Ключевые слова:** развития профессиональной компетентности, диагностическая характеристика педагогического опыта, учителя физической культуры, педагогическая исследования, учащиеся общеобразовательных школ, система повышения квалификации.*

Профессионализм учителей, как известно, является одним из факторов эффективности системы народного образования, определяющим качество реализации ими своих основных педагогических функций. При всём этом, научно-методическая обоснованность аттестационных диагностических процедур и методик изучения профессиональной компетентности учителей физической культуры призвана обеспечивать оперативность и динамизм управления системой народного образования Республики Узбекистан, своевременное обнаружение возможных профессиональных деформаций и их корректировку в системе повышения квалификации, а также в процессе личностно-профессионального саморазвития [1, ст. 152].

Опытно-экспериментальная работа проводилась в течение 2020-2021 учебных годов, и проходила на базе общеобразовательных школ №№12, 16, 274, 286, 308 города Ташкента с привлечением учащихся 10-х и 11-х классов (всего 160 человек), а также 24 учителей физической культуры данных школ, проходивших процесс повышения квалификации на специальных курсах. Опытно-экспериментальная работа состояла из трёх этапов: констатирующего, формирующего и контрольного.

Важно отметить, что осуществить мониторинг по развитию и совершенствованию профессиональной компетентности школьных учителей физической культуры в процессе повышения квалификации, позволил адекватно подобранный и разработанный нами диагностический инструментарий:

- психологическое тестирование, определяющее готовность и способность педагога к саморазвитию и выработке индивидуального стиля педагогического общения, определение предметно-профессиональных компетенций в режиме дидактического тестирования;

- опрос и анкетирование по оценке мотивации и затруднений в реализации профессиональных компетенций и уровня сформированности профессиональных и творческих компетенций.

Применение вышеназванного диагностического инструментария предоставило возможность определить исходный уровень профессиональной компетентности учителей физической культуры перед прохождением повышения квалификации, а также меру влияния образовательного процесса, построенного на основе структурной организационно-педагогической модели с целью развития и совершенствования профессиональной компетентности педагогов в системе народного образования [2, ст. 239; 3, ст. 132].

Первоочередной задачей проводимого в соответствии с целью исследования констатирующего эксперимента было установление исходных мотивов учителей физической культуры, определивших принятие ими решения о поступлении на курсы повышения квалификации (всего 24 человека). Выявление мотивов осуществлялось по единой для контрольной (КГ – 12

человек) и экспериментальной групп (ЭГ – 12 человек) методике. Слушателям предлагалось ответить на вопросы, уточняющие основную причину принятия ими решения о курсах повышения квалификации (табл. 1). Наибольший интерес на данном этапе исследования представляли педагоги, определившие целью дополнительного обучения совершенствование своей квалификации. Так, с намерением повысить уровень теоретической и методической подготовки на курсы пришло 75% слушателей (18 человек из 24). Необходимость овладеть инновационными подходами в решении профессиональных задач была основным мотивом для примерно 67% педагогов (16 человек из 24).

Таблица 1.

Мотивы, определившие поступление учителей физической культуры на курсы повышения квалификации

Мотивы	Количество людей (в %)
Изменение специфики профессионально-педагогической деятельности	5 человек (21%)
Истечение срока действия ранее полученного удостоверения о повышении квалификации	18 человек (75%)
Осознание роста конкурентных отношений в педагогической среде	6 человек (25%)
Необходимость увеличения количества баллов накануне предстоящей аттестации	20 человек (83%)
Необходимость овладения инновационными подходами в решении имеющихся задач	16 человек (67%)
Осознание потребности в повышении теоретической и методической подготовки	18 человек (75%)

Кроме того, мы также провели специальное анкетирование. В анкету были включены частные показатели педагогического труда, связанные с профессионально-педагогической деятельностью, с социально-педагогическими условиями субъектов педагогической деятельности и с личностными качествами учителя физической культуры в общеобразовательной школе.

Анализ полученных результатов опроса по каждому блоку вопросов в отдельности позволил выявить следующее:

1) в ряду личностных качеств учителя более 20% опрошенных отмечают неумение регулировать своё эмоциональное состояние; чуть менее 20% – высокую физическую утомляемость; примерно 18% – напряжённое эмоциональное состояние из-за отсутствия уверенности в себе; также примерно 18% – раздражительность, нежелание общаться с детьми; 15% – низкий уровень сформированности педагогической направленности, другое – отметили 9% опрошенных.

2) среди трудностей, связанных с профессионально-педагогической деятельностью, на первом месте стоит незнание (недостаточное знание) возрастных и психолого-педагогических особенностей учащихся (примерно 28%). Далее называется дефицит знаний у учителя по предмету «Физическая культура» (18%), неумение практически решать педагогические задачи в процессе физического воспитания обучающихся (16%), трудности, связанные с проведением практических занятий по физической культуре (14%), трудности, связанные с объяснением изучаемого материала на занятиях физической культурой (10%), организация внеклассных мероприятий по физической культуре (8%), другое – (6%);

3) в числе социально-педагогических условий наибольшие сложности, по мнению опрошенных, создаёт отсутствие должной материально-технической базы для занятий физической культурой (22%) и низкий общественный статус педагога (20%). Низкую потребность общества в педагоге-профессионале, мастере своего дела называют 18% опрошенных, перегруженность учителя – 16%, низкий интерес учащихся к занятиям физической культурой – 11%, низкую оплату труда учителя – 10%, устаревшее или устаревающее содержание самого предмета «Физическая культура» – 3%.

Нами также был проведён опрос, который показал, что по дисциплинам профессионального цикла учителя физической культуры хотели бы - углубить свои знания (48%), улучшить коммуникативные способности и

совершенствовать педагогические умения и навыки (22%), улучшить свою физическую подготовленность и состояние здоровья (20%), углубить знания по дисциплинам математического и естественно-научного цикла (4%), а также гуманитарного, социального и экономического цикла (4%), другое – (2%).

СПИСОК ЛИТЕРАТУРЫ:

1. Скаткин М.Н. Методология и методика педагогических исследований. – М.: Педагогика, 1986. – 152 с.
2. Краевский В.В. Моделирование в педагогическом исследовании // Введение в научное исследование по педагогике / под ред. В.И. Журавлева. – М.: Просвещение, 1988. – 239 с.
3. Костенко Е.Г., Мирзоева Е.В., Лысенко В.В. Анализ и статистическая обработка данных спортивно-педагогических исследований: монография. – Чебоксары: ИД «Среда», 2019. – 132 с.
4. Караев В.Ш. Развитие профессиональной компетенции тренера в образовательном пространстве повышение квалификации. The World Of Science And Innovation. (2020). 1(1), 236-241.

ФИО автора: *Ходжаева Парвина Турсуновна*

Учитель, шк. №20 Термезского города, Сурхандарья, Узбекистан

Название публикации: «ОБ ИЗУЧЕНИИ СИНТАКСИЧЕСКОЙ СИНОНИМИИ»

Аннотация. В сборнике «Проблемы учебника русского языка как иностранного» П. А. Лекант высказал мнение о том, что достижения в области изучения синтаксической синонимии русского языка пока еще «являются весьма скромными» и что «систематическая исследовательская работа в этой области не ведется» [1, с. 187], ссылаясь при этом на статью Л. Ю. Максимова [2]. Соглашаясь с высказыванием

Ключевые слова: мнение, изучение, разделение, позволяет

On the study of syntactic synonymy

Annotation. In the collection "Problems of the textbook of Russian as a foreign language" PA Lekant expressed the opinion that achievements in the field of studying the syntactic synonymy of the Russian language are still "very modest" and that "systematic research work in this area is not being conducted" [1, with. 187], referring to the article by L. Yu. Maksimov [2]. Agreeing with the statement

Keywords: opinion, study, division, allows

П. А. Леканта, что «изучение синтаксической синонимии позволяет глубже познать сущность синтаксической системы русского языка, а без умения пользоваться синтаксическими синонимами немислимо практическое освоение русской речи» [1, с. 187], мы все же не склонны разделять скромность автора. Ведь еще в 1963 г. Д.-С. Ворт писал о советском языкознании: «Изучение синтаксических синонимов, т. е. конструкций, соотносительных по форме и тождественных или близких к тождественным по содержанию, отнюдь не было новым в последнее десятилетие»¹ [3, с. 35]. На наш взгляд, мнению П. А. Леканта, приведенному в начале статьи, противоречит его же утверждение о том,

что уже «накоплен большой исследовательский материал», в связи с чем «изучение синтаксической синонимии — это одна из самых актуальных задач сейчас...» [1, с. 198]. В самом деле, опубликованные еще в 1966 и 1972 гг. библиографические сборники по синонимике русского языка [4, 5] свидетельствуют о том, что вопросам грамматической синонимии в русистике было уделено больше внимания, чем в изучении других языков [6, 7]. Следует признать, что большинство работ по рассматриваемой теме применительно к русскому языку до 1972 г., а также в последующие годы освещали вопросы лексической синонимии, однако немалая их часть была посвящена проблемам синтаксической синонимии в рамках словосочетаний, а также простого и сложного предложений [1, с. 199 и сл.]. Имеющиеся работы разных авторов, к сожалению, не дают полного представления о количестве относящихся к этой теме исследований². Следует подчеркнуть, что дальнейшей разработке идеи функциональной грамматической стилистики содействовала деятельность МАПРЯЛ [ср. 9, с. 117], ориентирующая на широкое изучение проблемы синонимических возможностей языка [10]. Правда, заголовки многих опубликованных в последнее время работ не всегда позволяют относить их к рассматриваемой тематике. Часто примеры синтаксической синонимии скрываются в статьях, посвященных вопросам сочетаемости (валентности) слов, типологического описания или сопоставительного анализа синтаксических единиц разных языков[^]. В последнее время явления синонимии все чаще рассматриваются в работах под названием «функционально-семантическая категория» [11, с. 12]; известны и другие названия, как, например, «семанτικο-конструктивные типы предложения» [12, с. 70] или просто «вариативные языковые средства» [13, с. 35]. Последнее, на мой взгляд, соответствует в определенной мере требованию П. А. Леканта на данном этапе «избегать категоричности»: «Жесткие ограничения и запреты („это не синонимы” и т.д.) сейчас не принесли бы пользы» [1, с. 188]. В самом деле, обзор литературы показывает, что и сегодня нет единого взгляда ни на сущность, ни на границы синтаксической синонимии. Для этой области учения о русском языке до сих пор

характерно высказывание Г. А. Золотовой: «Вопрос о том, что считать критерием синтаксической синонимичности — смысловую или конструктивную общность, решался с переменным успехом в пользу то одного, то другого из этих критериев» [14, с. 180]. В этом легко убедиться, сравнивая «основания» синтаксической синонимии у П. А. Леканта — а) тождество содержания, б) тождество лексического состава, в) тождество (близость) основного грамматического значения, г) различие показателей этого значения [1, с. 188) — и постулат Э. Л. Хлюпиной: «Синтаксическая синонимия, являющаяся составной частью грамматической синонимии, должна быть одноаспектной, т. е. иметь дело с грамматическими формами (или структурами) и их значениями. При другом подходе к исследованию грамматических синонимов — не от грамматического значения синтаксических единиц, а от содержания мысли, которое может быть передано различными языковыми средствами, — нередко смешиваются разноаспектные явления, теряется разница не только между морфологическими и синтаксическими, но даже между грамматическими и лексическими синонимами» [1, с. 205]. Думается, что и на этот вопрос можно найти ответ в работе Г. А. Золотовой: «Проблема синтаксической синонимии исчезает, если отвлечься от смысловой общности сопоставляемых конструкций» [14, с. 180]. Л. Ю. Максимов также указал на то, что «для синонимии не безразличным оказывается, какое лексическое значение имеют те или иные элементы, связываемые грамматическим значением» [2, с. 5]. Чтобы выяснить сложное взаимоотношение между лексическими и грамматическими элементами, нами было предложено, учитывая возможные дифференцирующие показатели в плане содержания и в плане выражения, разграничить собственно лексическую, словообразовательно-лексическую, морфологическую, чисто синтаксическую и лексико-синтаксическую синонимию [10, с. 74]. Наше понимание синонимии как средства выразительности (богатства) в языке требует, конечно, учета содержания и формы синонимов на всех уровнях, т. е. и чисто синтаксическая синонимия предполагает общность смысло-понятийной соотнесенности с отражаемой ситуацией действительности. С полным правом П.

А. Лекант указывает на то, что передача тождественной ситуации «разными способами» еще не является достаточным основанием для включения предложений, как, например. Всадник едет на лошади. — Лошадь везет всадника в ряд (чисто) синтаксической синонимии, поскольку в данном случае нет тождества лексического состава. Точно так же и на основе общности только лексического состава предложений не образуется синтаксический ряд, если в них не отражена тождественная ситуация действительности. Так, например, приведенная П. А. Лекантом трехкомпонентная модель простого предложения русского языка типа Течение унесло лодку образует синонимическую пару с безличным односоставным предложением: Течение унесло лодку. — Течением унесло лодку. В этот ряд также страдательный оборот Лодка была унесена течением, так как и здесь выражена та же ситуация действительности на основе того же лексического состава; различаются только показатели грамматического значения. К этому типу трехкомпонентной модели, важнейшим признаком которой является стихийность действия, относятся, однако, и предложения, которые на тех или других основа' ниях входят в синтаксические ряды. Двусоставное предложение Вода залила луга, например, синонимично с безличным односоставным предложением Л уга залило водой, а также с возвратной конструкцией Л уга залились водой, между тем как страдательный оборот Луга были залиты водой более соответствует данной в неопределенно-личном предложении Луга залили водой ситуации, где имеется конкретный деятель, но он не обозначен, представляется как неопределенный. Таким образом, оба предложения образуют другой синонимический ряд. Сравните и возможные интерпретации следующих примеров Д. Ворта: Автомобиль переехал отца — Отца переехали автомобилем — Отца переехало автомобилем [15], где о стихийности, наверно, можно говорить только в отношении безличного односоставного предложения [16]. См. также «Русская грамматика», где говорится о «формально-семантическом соотношении» [17, с. 130]. Следует отметить, что расширение лексического спектра выступающих в безличном предложении существительных в творительном падеже, т. е. привлечение

технических сил, конкретных предметов или приборов и т. п. (электричеством,, током, автомобилем, молотилкой), вызвано необходимостью точно определить действие как стихийное, независимое от человека, который сидит за рулем, управляет техническим устройством и т.д. [18, с. 174 и сл.]. Можно считать, что приведенные П. А. Лекантом примеры синтаксической синонимии разных типов дают представление о синонимических отношениях в рамках простого предложения русского языка. И он прав, указывая на то, что «нет систематического изложения вопросов синтаксической синонимии в общих курсах синтаксиса и стилистики» и что эти вопросы также в практике преподавания русского языка «имеют случайный, эпизодический, отрывочный характер» [1, с. 187]. С точки зрения преподавания русского языка как иностранного, особенно при обучении в нерусской среде, возникает вопрос о том, где, как и когда можно осуществить требуемое П. А. Лекантом «целостное описание» синтаксической синонимии. На мой взгляд, уже во многих учебниках, а также практических пособиях уделяется соответствующее настоящему уровню исследовательской работы внимание, т. е. уже нередко указывается на возможные преобразования одной конструкции в другую как методический прием обогащения речевой деятельности учащегося. Однако, как и подчеркивает П. А. Лекант, «не приходится говорить о том, что любое предложение какого-либо типа имеет соответствующий синоним другого типа» [1, с. 192]. При рассмотрении синонимии обычно заявляют, что говорящий в процессе речи совершает выбор одной из ряда синонимических конструкций, наиболее расположенной для выражения смысла в данной ситуации, руководствуясь «знанием (обычно — интуитивным) тонких, подчас едва уловимых семантических различий между ними» [19, с. 181]. Однако как учащийся-иностранец может выбрать нужную конструкцию? В. Г. Костомаров охарактеризовал это положение следующим образом: «...возможность выбора, необходимая для реализации коммуникативной целесообразности, для воплощения различных композиций и ориентаций речевой типологии и функциональной стилистики, предоставляется самой нормой, в пределах

языковой правильности, — в виде синонимии, в виде линейной и системной стилистики, в виде стилей языка. В то же время норма как-то сковывает возможность выбора, накладывает определенные ограничения» [20. с. 18]. Итак, из этого следует, что для преподавания иностранного языка сначала необходимо точно определить, почему в языковой системе русского языка существуют варианты, чем обусловлена возможность выразить определенное содержание различными средствами. И, кроме того, все это требует учета уровня владения иностранным языком. В самом деле, какую пользу приносит, например, требование в учебнике для начинающих преобразовать конструкцию Он сказал, что брат принес ему книгу? в конструкцию Он сказал, чтобы брат принес ему книгу или конструкцию Я боюсь, что он опоздает в конструкцию Я боюсь, чтобы он не опоздал без указания на то, существует ли разница в значении предложений или нет. Так я и понимаю высказывание В. Г. Костомарова на V конгрессе МАПРЯЛ: «Как бы ни решался вопрос о теоретическом обобщении, о грамматико-лексическом знании, пользование языком возможно именно тогда, когда достоянием учащегося становятся отдельные (четко или менее четко связанные его сознанием в систему) формы, слова, словосочетания, непосредственно и органично связанные, однако, с фрагментом действительности, ими обслуживаемым и важным для коммуникативных нужд учащихся» [21, с. 17].

Литература

- 1, Проблемы учебника русского языка как иностранного. Синтаксис. Составитель В. И. Красных. — М., 1980;
- 2 Максимов Л. Ю. О грамматической синонимии в современном русском языке. — Русский язык в национальной школе. 1966, № 2 ;

3 Worth D.—S. Current trends in linguistics, 1 Soviet and East European Linguistics.
— The Hague, 1963;

4 Геккер С. Ф. Библиография по синонимике русского языка. Очерки по синонимике современного русского литературного языка. — М.—Л., 1966;

ФИО авторов: *Akhmedova Khalima Tukhtaevna*

Lecturer, Termez state university

Khayrullaeva Feruza Islom kizi

Student, Termez state university

Название публикации: «COMMUNICATION DIFFICULTIES IN ENGLISH AND WAYS TO OVERCOME THEM»

Annotation. Communication in an organizational context includes interaction between people. Internal communications play a special role in group dynamics. Without communication, there is no communication, there is no exchange of information, and there can be no group without a bus.

Key words: Communication, analysis, achievements, development

Коммуникативные трудности на английском языке и способы их преодоления

Аннотация. Коммуникация в организационном контексте включает взаимодействие между людьми. Внутренние коммуникации играют особую роль в групповой динамике. Без коммуникации нет коммуникации, нет обмена информацией, и не может быть группы без шины.

Ключевые слова: Коммуникация, анализ, достижения, разработка

Таким образом, общение служит определяющим условием формирования группы и ее жизнедеятельности. Для достижения этой цели разработка данной методики решает следующие задачи:

анализ речи как вида речевой деятельности;

анализ трудностей в обучении речи;

постановка целей и раскрытие содержания речевой тренировки;

раскрыть требования к структуре и содержанию комплекса речевых упражнений;

разработка и экспериментальное развитие концепции комплекса упражнений.

Речь - очень многомерное и сложное явление. Во-первых, он служит средством общения в жизни человека. Во-вторых, речь - это деятельность человека. В-третьих, не следует забывать, что результатом речевой деятельности является ее продукт - речь. И как деятельность, и как продукт, он имеет определенные характеристики, которые служат руководством в обучении речи, поскольку они подсказывают, какие условия необходимо создать для развития речи, и являются критерием оценки результатов обучения. Если на практике будут созданы неблагоприятные условия для речевого процесса, ученик столкнется с трудностями. Основные из них:

студенты стесняются говорить по-английски, боятся ошибиться, поэтому сталкиваются с критикой со стороны учителей и учеников;

студенты не обладают достаточными знаниями ни на одном из родных языков по обсуждаемой теме;

студенты не понимают функции речи, т.е. не знают, что делать;

учащиеся не обладают достаточными языковыми и речевыми ресурсами для решения задачи;

когда говорит один ученик, остальные молчат, т. е. рискуют отвлечься от академического общения, неэффективного использования учебного времени;

в совместной и групповой формах работы студенты часто переключаются на родной язык и совершают много ошибок.

Невозможно обучить речи в группе без создания условий для вербального общения, без обучения общению.

Следующие условия должны быть соблюдены, чтобы поддерживать и расширять границы положительной мотивации этих учащихся:

создание игровых ситуаций общения; использование различных лечебных технологий (часто использование «смехотерапии» на уроках. прослушивание тихой музыки и т. д.);

создание ситуации успеха;

соответствующее оформление групповой комнаты (краеведческий материал, проектная работа студентов);

Организация Интернет-переписки;

Размещение мебели в аудитории к студенту для более удобного общения (если кабинет небольшой, можно поменять столы в виде буквы П. Важно изменить расстановку мебели, а также дизайн зрительный зал, не реже одного раза в месяц). Следующий уровень сложности - проблема детской инерции или иного рода, проблема «неподвижное движение, тактильная речь». Я думаю, почти в каждой группе есть один или несколько учеников на учителя. Сказать слово или более эффективно для этой категории учащихся. В этом случае эффективны следующие приемы: вовлечение обучающегося в любую коммуникативную деятельность, в том числе вне аудитории (диалог, полилог, драматургия (с поддержкой), чтение стихов, пение песни (не соло), повторный перевод текста вместе цепочка (с вербально-компульсивным пониманием), выполнить комплекс упражнений по показанному фильму);

активное использование проектных технологий;

психологическая поддержка студентов.

Следующие приемы положительно влияют на профилактику затруднений в изучении устной речи, связанных с данной проблемой:

ассоциативно-описательный метод ознакомления с лексикой и первичного закрепления (использовать три основных рецептора: зрительный, слуховой, тактильный); повторение слов, которые сложно запомнить;

диктант как пополнение словарного запаса по теме (предлагается текст с большой связью с наличием новых слов. Это требует стиля для успеха. Регистрируются только положительные результаты. Требуется командная и индивидуальная работа над ошибками (вместе с учитель). самые частые ошибки заносятся на доску.);

проведение интегрированных уроков (русский-иностраннй язык, литература-иностраннй язык);

посмотрите видео с более подробным обсуждением. Всегда существует определенная взаимосвязь между потенциальными участниками общения (теми, кто хочет или может общаться). В какой-то момент вам нужно общаться. Предметом общения являются взаимоотношения собеседников, определяющие характер общения. В этом предмете потребность реализуется, и в результате становится мотивом к действию. Это означает, что если нет отношений (темы) или они не материализуются, нет причин для общения. Цель общения - решить проблемы, связанные с отношениями, то есть изменить их. Актуальность темы заключается в том, что коммуникация предоставляет инструмент для разработки и реализации решений, размышлений и корректировки целей и процедур деятельности организации в соответствии с потребностями ситуации. Следовательно, и менеджеры, и руководители должны понимать основные концепции и приложения коммуникационных технологий и принимать важные решения об их использовании. должны быть в состоянии. Все виды управленческой деятельности основаны на обмене информацией, поэтому коммуникации называются соединительными процессами. Учителю необходимо понимать большой объем информации, в том числе информацию, не влияющую на процесс управления. У каждого учителя в группе может быть дружная и эффективная команда для достижения своих целей. Работа по созданию и

совершенствованию такой команды - не меньше, чем производственная деятельность. Важнейшим из этих условий является организация внутренних и внешних коммуникаций.

Литература

1, Проблемы учебника английского языка как иностранного. Синтаксис. Составитель В. И. Красных. — М., 1980;

2 Максимов Л. Ю. О грамматической синонимии в современном английском языке. — 1966, № 2 ;

3 Worth D.—S. Current trends in linguistics, 1 Soviet and East European Linguistics. — The Hague, 1963;

4 Геккер С. Ф. Библиография по синонимике английского языка. — М.—Л., 1966;

ФИО авторов: *Каримжоновна Дилноза Алижоновна*

“Мақтабгача таълим методикаси” кафедра ўқитувчиси

Мухаммадова Рудоба Мухаммаджон кизи

“Мақтабгача таълим методикаси” 1-курс талабаси

Худойберганова Хаййолат Бахтиёр кизи

“Мақтабгача таълим методикаси” 1-курс талабаси

Название публикации: «МАҚТАБГАЧА ЁШДАГИ БОЛАЛАРНИНГ
НУТҚИНИ РИВОЖЛАНТИРИШ»

Аннотация: Мақола мактабгача ёшдаги болалар нутқини ривожлантиришга бағшланган. Мактабгача ёш - бу боланинг нутқ тилини фаъл узлаштириш даври, нутқнинг барча томонлари: фонетик, лектик ва грамматик шаклланиш даври. Овоз функсияси ҳали шаклланмаган бу ёшда, нафас олиш ва артикуляр тизимларнинг ривожланишига алоҳида эътибор берилиши керак, синфларни уйкаби тарзда куриш мақсадга мувофиқдир.

Калит сузлар: *мактабгача ёш, нутқ, артикулятсия, нафас олиш, овоз, эшитиш, уйин, болалар овоз апаратининг анатомик ва физиологик хусусиятлари, диалект, товуш талаффузи.*

Аннотация: Статъя посвящена развитию речи у дошкольников. Дошкольный возраст – это период активного овладения ребенком разговорной речью, период всех сторон речи: фонетического, лексического и грамматического становления. В этом возрасте, когда звуковая функция ещё не сформирована, особое внимание следует уделять развитию дыхательной и суставной систем, занятия целесообразно строить в игровой форме.

Ключевые слова: *дошкольный возраст, речь, артикуляция, дыхание, голос, слух, игра, анатомо-физиологические особенности детского речевого аппарата, диалект, произношение.*

DEVELOPMENT OF SPEECH IN PRESCHOOL CHILDREN

The article is devoted to the development of speech in preschool children. Preschool age is a period of active learning of a spoken language, the formation of all aspects of speech: phonetic, lexical, and grammatical. At this age, when the voice function is not et formed, special attention should be paid to the development of the respiratory and articulatory systems, it is desirable to build classes in a playful form.

Keywords: *preschool age, speech, articulation, breathing, voice, hearing, play, anatomical and physiological features of a child's voice apparatus, dialect, speech sound.*

"Нутқ - боланинг ақлий ривожланишининг фаровонлигининг асосий курсаткичи " М. Львов"

Инсон эрта болаликдан нутқни узлаштиради ва уни бутун умри давомида яхшилади: луғатни бойитади, нафас олишни, овозни, интонацияларни бошқаришни урганади, жумла ва матнни эркин тузади. Бола уз она нутқини яқин одамлардан, ота-онасидан, атрофдаги нутқ муҳитидан қабул қилади. Т. Н. Ушакованинг фикрига кўра, боланинг нутқининг ривожланиши генетик жиҳатдан олдиндан белгиланган дастурнинг устун таъсири остида эрта босқичларда юзага келадиган умумий психогенезнинг бир томони сифатида намоён булади. Яъни, болада нутқ ривожланишининг асоси генларда ётади ва уз-узини ривожлантириш айниқса болалик даврида фаолдир.

Уч ёшдан этти ёшгача булган давр нутқ функциясини шакллантириш ва ривожлантиришда энг муҳим ҳисобланади. Бунинг сабаби шундаки, айнан шу даврда боланинг нутқи энг жадал ривожланади ва энг муҳими, у энг мослашувчан ва мослашувчан. Бунга миянинг юқори пластиклиги, ҳамма нарсани уйинга айлантририш қобилияти (болалар нутқдан фойдаланган ҳолда турли хил уйинларни уйнашади ва шу тариқа унда тезроқ муваффақиятга эришадилар), шунингдек, болаларнинг нутқ товушларига булган муҳаббати ва уларни узлаштиради (улар товушларни уйнайди, механик равишда такрорлайди).

Сунгги пайтларда ота-оналар ҳам, уқитувчилар ҳам боланинг нутқини ривожлантиришга жуда кам эътибор қаратмоқда, шунинг учун турли ижтимоий ва ёш гуруҳларида куплаб муаммолар пайдо булади. Албатта, идеал гапирадиган одамлар йук, лекин уқитувчилар ва ота-оналар уз фарзандлари ва уқувчиларининг маданий даражасини оширишга интилишлари керак. Агар боланинг бирон бир функцияси болаликдан бузилган булса, масалан: заиф эшитиш, овоз, ноқулай нутқ муҳитининг таъсири, ёмон руҳий ҳолат, бола ёпик, ҳиссий жиҳатдан чекланган булса, бу албатта овозда акс этиши керак.

Мактабгача ёшдаги болаларнинг гигиенаси ва овозини ҳимоя қилишнинг асосий қоидаларидан бири бу тизимли нутқ дарслари. Бу ёшда нафас олишни кучайтириш, мулоқот шароитларига мос равишда овоз баландлигини сўзлаш қобилиятини ривожлантириш, интонация экспрессивлигини ривожлантириш мумкин. Яхши овоз ва саводли нутқни тарбиялаш эрта бошланиши керак, чунки мактабгача ёшдаги бола катта ҳажмдаги билимларни узлаштира олади, албатта, малакали ва юқори малакали уқитувчининг ёрдами билан. Энг кичик нутқ бузилиши боланинг фаолияти ва хатти-ҳаракатларига таъсир қилиши мумкин.

Яхши гапирмайдиган болалар узларининг камчиликларини тезда тушуна бошлайдилар.

Улар янада ёпиқ булади ва натижада комплекслар ривожлана бошлайди, академик курсаткичлар пасаяди ва уз-узидан шубҳа пайдо булади. Шу билан бирга, ёмон нутқ саводхонликка катта таъсир курсатиши мумкинлигини ҳисобга олиш керак, чунки ёзма нутқ оғзаки нутқ асосида шаклланади. Нутқни ривожлантириш учун жуда муҳим омил тулиқ эшитишдир. Нотугри талаффуз одат булиб қолмаслиги учун болани тузатиш керак, кейинчалик уни энгиш жуда қийин булади. Педагогик тадқиқотлар шуни таъкидлайдики, мактабгача ёшдаги болалик даврида бола нутқнинг интонатсион томонини жадал ривожлантиради, шу билан бирга унинг нутқини эшитиш - баландлик ҳисси, товуш кучи, тембр ва ритм туйғуси ривожланади. Болалар узларининг ва бошқаларнинг нутқидаги камчиликларни эрта сеза бошлайдилар.

Албатта, нутқнинг товуш маданиятининг темп, овоз баландлиги, диксия каби хусусиятлари куп жихатдан боланинг индивидуал хусусиятларига, унинг темпераментига, таълим шароитларига ва уни ураб турган нутқ муҳитига боғлиқ. Чақалоқларда бурун бушлиқлари ривожланмаган, бурун боланинг ҳаётининг биринчи ойларида пастки бурун йуллари яхши ривожланмаган, фаренкс вертикал равишда жойлашган, катталарга нисбатан тор, ҳажми кичикроқ, ҳалқум бор уни шаклидаги шакл, катталарникидан баландроқ жойлашган. Глоттис тор, овоз пайчаларининг катталарга қараганда қисқароқ. Тил номутаносиб равишда катта, деярли бутун оғиз бушлигини эгаллайди ва катталардаги жойлашувига нисбатан купроқ олдинга силжийди. Болаликда нафас олиш органлари қуйидаги белгилар билан ажралиб туради: болаларда бурун йуллари, ҳалқум, трахея ва бронхлар нисбатан тор ва нозик шиллиқ қават билан қопланган; бу органларнинг қуллаб-қувватловчи эластик туқималари ва мушак туқималари кам ривожланган; ҳалқумнинг хафтагалари юмшоқ ва осон сиқилади.

Кўкрак қафаси кутарилади, гўё қовурғалар нафас олиш пайтида катталарникидек пастга туша олмайди, шунинг учун болалар чуқур нафас ололмайдилар, бу эса овознинг кучини ва товуш давомийлигини чеклайди. Овоз ҳосил қилиш жараёнида муҳим аҳамиятга эга булган болалар овоз аппаратининг анатомик ва физиологик хусусиятларига, шунингдек, ҳалқумнинг анча юқори жойлашиши, ҳалқумнинг барча қисмларида кўп миқдордаги шиллиқ безлар, шунингдек, лимфа ва бириктирувчи органлар киради, эрта ёшда этишмаётган ички вокал мушаклар урнини босадиган туқималар. Бола ҳаётининг биринчи кунларида унинг нафас олиш ҳаракатлари юзаки булади. Бурун йулларининг торлиги туфайли ҳаво бурундан катта қаршилик билан утади, бу эса шовқинли нафасни келтириб чиқаради.

Уч ойликдан кейин боланинг кўкрак қафасининг конфигурациясидаги узгаришлар бошланади. Одатда, ҳаётнинг учинчи ойига келиб, қулаш деб аталадиган нарса бошланади: ижобий ҳис-туйғулар ҳолатида ва купинча яқин одам - онанинг ҳузурида бола "гу" га ухшаш товушларни чиқаради, у такрорлайди: "гу" -гу". Турт-саккиз ойлик даврда танглай шаклидаги узгариш бошланади, у гумбазли шаклга эга булади ва натижада оғиз бушлиғи купаяди.

Овоз баландлигини аниқлайдиган қисқа овоз йуллари ва қисқа овозли қатламлар. Беш ёки олти ойлигида бола қичқиришдан хириллашга утади - бу боланинг нутқини ривожлантиришнинг муҳим босқичидир, бу аллақачон товуш бирикмаларини артикулятсия қилишнинг ҳақиқий мактаби, бу буғинларни машқ қилиш: "ла-ла" -ла", "дя-дя-дя" ва бошқа ритмик бирикмалар очик бўғин турлари бўйича. Нутқ тақлид жараёнида ривожланади. Физиологларнинг фикрича, инсон тақлиди бу шартсиз рефлекс, инстинкт, яъни нафас олиш, суриш, ютиш қобиляти билан бир хил, урганилмаган, лекин аллақачон туғилган туғма қобилятидир.

Болалар боғчасида бола нутқ ҳаракатларида уқитувчига, мактабда - уқитувчиларга тақлид қилади. Бундан ташқари, у маълум бир ҳудудда яшовчи барча одамларнинг нутқига тақлид қилади ва вақт утиши билан, агар у уша жойда яшаб қолса, унинг нутқи тилни тилдан ажратиб турадиган ҳудудга хос булган барча хусусиятларга эга булади қаттиқ адабий меъёр, яъни бола маҳаллий шевада гапиради. Катталар нутқида тақлид қилишга ҳам мойил бўлади: анчагина адабий сўзловчи, диалект нутқи бўлган ҳудудда бир-икки ой яшаб, бу нутқ хусусиятларини беихтиёр, беихтиёр қабул қилади. Аммо катталар ҳали ҳам онгли равишда нутқини тартибга солиши мумкин. Бола эса тақлид қилиш учун бирор нарса танлай олмайди ва бошқаларнинг оғзидан эшитган нутқни онгсиз равишда қабул қилади. У ҳатто нутқ нуқсонларини ҳам қабул қилади. Масалан, оқсоқоллар ғийбат қиладиган оилада болалар боғчага ёки мактабга боргунча, улар билан нутқ терапевти ишлай бошлайди. Бошқа одамларга тақлид қилиш ва хатти-ҳаракатлар нормаларини урганиш олти ойдан бошланади.

Тақлид - бу боланинг ривожланишининг манбаи, боланинг турли вазиятларда катталар хатти-ҳаракатларини унинг ҳаракатларида такрорлаш (Т. Н. Ушакова). Л. С. Вйготский тақлид онг ва фаолиятнинг барча узига хос инсоний хусусиятларининг манбаи булиб, у когнитив ва коммуникатив функцияни бажаради, деб ҳисоблаган. Бола биринчи навбатда у билан гаплашаётган одамнинг (онаси, уқитувчиси) юзида курган артикулятсия, нутқ ҳаракатларини тақлид қилади. Бу ёшдаги ривожланишнинг асосий омили уйин булиб, умумий ҳиссий фон шаклланади, бола ҳис-туйғуларнинг "тилини" урганади. Бу ёшдаги болаларнинг мулоқоти сифат жиҳатидан узгаради: агар уч

ёшгача булган болалар асосан катталар билан мулоқот қилсалар ва бошқа болаларга эътибор бермасалар, уч йилдан кейин болалар билан алоқалар сони тез ушиб боради ва беш ёки олти ёшга келиб бу алоқалар тугайди. гуруҳларни шакллантириш орқали.

Нутқни узлаштириш мураккаб, куп қиррали психик жараён булиб, унинг куриниши ва кейинги ривожланиши куплаб омилларга боғлиқ. Нутқ боланинг мияси, эшитиш, артикулятсия аппарати маълум бир ривожланиш даражасига этганида шакллана бошлайди. Аммо, ҳатто этарлича ривожланган нутқ аппарати, яхши шаклланган мия, яхши жисмоний эшитиш булса ҳам, бола ҳеч қачон нутқ муҳитисиз гапирмайди. Агар нутқ қобиляти “нутқни тинглаш” орқали тарбияланса, инсон нутқи ривожланишининг шаклланишининг биринчи шarti нутқ муҳитининг мавжудлиги ҳисобланади. Кишининг нутқи куникмаларга эга булган нутқ муҳитига боғлиқ, чунки нутқни урганиш билан бола беихтиёр атрофидагилар нутқининг барча хусусиятларини такрорлай бошлайди. Демак, нутқий кўникмаларни эгаллаш учун урта шарт зарур:

- 1) нутқий муҳитнинг мавжудлиги;
- 2) эшитиш орқали идрок этиш;
- 3) нутқни такрорлаш.

Келажакда боланинг нутқини туғри ривожлантириш учун зарур нутқ муҳити керак. Атроф-муҳит - инсоннинг яшаши учун уни ураб турган ижтимоий, моддий ва маънавий шароитлар. Болалар томонидан теледастурларни тинглаш ва томоша қилиш тарбиячилар ва ота-оналардан эҳтиёткорлик билан ё'л-ё'риқ талаб қилади. Таъкидланишича, тез-тез томоша қилиш кузойнаклар билан туйинганлик муҳитини яратади ва болаларнинг эътиборини камайтиради. Туғри танланган дастурлар болаларнинг улар яшаётган дунё ҳақидаги билимларини кенгайтиришга ёрдам беради. Бироқ, теледастурларни тизимсиз, тартибсиз тинглаш ва томоша қилиш болаларни баркамол этиб тарбиялашга ёрдам бермайди. Кичкина томошабинлар олдида, худди калейдоскопда булгани каби, улар учун мутлақо тушунарсиз қахрамонлар утиб кетиши, уларга номаълум воқеалар содир булиши қабул қилиниши мумкин эмас.

Болалар томонидан ҳақиқатан ҳам тушунилмайдиган катта ҳажмдаги маълумотлар купинча ривожланмайди, лекин болаларни безовта қилади. Телевизион куриш марказларига купроқ таъсир этса, радио таъсир воситаси сифатида фақат сузларга эга булади, шунинг учун у боладан сузга эътибор беришни талаб қилади, унинг нутқи ва интеллекти катта даражада ривожланади. Болалар мактабгача ёшдан бошлаб, ҳатто махсус таълимга эга булмасалар ҳам, тилнинг ҳам семантик, ҳам грамматик томонига эътибор қаратиб, лингвистик воқеликка катта қизиқиш билдирадилар, сузлар билан "тажриба қиладилар", янгиларини яратадилар. Бироқ, нутқнинг уз-узидан ривожланиши билан, фақат

бир нечта болалар этарли даражада юқори даражага этади, шунинг учун боланинг тилни узлаштиришга қаратилган махсус тайёргарлик зарур.

Мактабгача ёш - бу боланинг нутқ тилини фаол узлаштириш даври, нутқнинг барча томонлари: фонетик, лектик ва грамматик шаклланиш даври. Она тилини ўргатиш қанчалик тез бошланса, келажакда бола ундан шунчалик эркин фойдаланади. Купинча дарслар давомида боланинг онаси нутқ фаолияти учун рағбатлантирувчи сабаб булади. Бу онгли равишда амалга оширилади, чунки она бола учун энг яхши ва энг керакли суҳбатдош, тингловчи эканлиги аён. Агар ўқитувчи болаларга "гапириш" га ёрдам бериш истагида самимий булса, бу усул ҳақиқатан ҳам самарали булади.

Нутқни ривожлантиришнинг яхши даражаси билан бола баъзи товушларни туғри талаффуз қилмаслиги мумкин. Болада нутқни ривожлантиришнинг муҳим буғинларидан бири бу товушни туғри талаффуз қилишни узлаштиришдир. Нутқини нормал ривожланаётган бола уч ёшга келиб, уз артикулятсиясидаги (яъни нутқ органларининг ҳолатида) барча нисбатан содда нутқ товушларини туғри талаффуз қилишни узлаштиради. Артикулятсия мураккаброқ товушларга ҳуштак (С, З, С), хириллаш (Ш, З, Ч, Ш), шунингдек, Р ва Л товушлари киради. Чунки бу товушларни туғри талаффуз қилиш анча нозик ва фарқлашни талаб қилади. ҳаракатлар нутқ органлари (айниқса, тил), бу товушлар болалар нутқида одатда уч йилдан кейин пайдо булади. Шундай қилиб, М. Э. Хваттсевнинг фикрига кура, купчилик болалар ҳуштак ва хириллаган товушларни туғри талаффуз қилишни уч ёшдан беш ёшгача узлаштирадилар ва Р ва қаттиқ Л болалар нутқида тахминан беш-олти ёшда пайдо булади. Артикулятсияси мураккаб булган товушларни ассимилятсия қилиш учун улар бола томонидан сунгги шаклда дарҳол узлаштирилмаслиги, балки биринчи навбатда талаффузи содда булган товушлар билан алмаштирилиши, уларнинг шаклланишида бир неча босқичлардан утиши характерлидир.

Масалан, бола дастлаб Ш товушини Т (юмшоқ) (ҲАТ урнига ТЯПКА), сунгра С (юмшоқ) (ШАПКА урнига САПКА) билан алмаштиради ва фақат кейинроқ бу жуда мураккаб товушнинг туғри артикулятсиясини урганади. Боланинг оғзаки нутқида аниқланган товуш урнини босувчи нарсаларни йуқ қилиш саводхонлик ургатиш бошланишидан олдин амалга оширилиши керак. Ва бундай алмаштиришлар купинча боланинг мос келадиган товушларни қулоқ билан ажратиб булмаслигига (ёки беқарор фарқига) асосланганлиги сабабли, бу эрда иш уни нутқда алмаштирилган товушларни аниқ эшитиш фарқлаш билан ургатишдан бошланиши керак. Купгина ҳолларда, бу товушларни қулоқ билан фарқлашни урганган болалар мустақил равишда уларнинг туғри артикулятсиясини узлаштира оладилар. Агар бу содир булмаса, унда сиз нутқ терапевтидан ёрдам сурашингиз керак, лекин ҳар доим мактабгача ёшда.

Овозни алмаштиришнинг олдини олиш учун боланинг ҳаётининг учинчи йилида товушларнинг эшитиш фарқланишини текшириш яхшидир. Товушларни

кулоқ орқали ажратишда зарур ёрдамни эрта таъминлаш болага оғзаки нутқдаги товушларни "ёш" деб аталадиган алмаштиришни уз вақтида энгиб утишга имкон беради, бу эса кейинги ёшга қадар қолмайди. Овоз талаффузининг туғрилигини махсус текшириш зарурати, шунингдек, куплаб ота-оналар фарзандларида нуқсонли товушларни сезмасликлари билан боғлиқ, гарчи улар ҳар куни уларнинг нутқларини эшитсалар ҳам, буни пайқаганлар купинча бу ҳолатни хотиржам қабул қилишади ва узларининг узлари эканлигини тушунтирадилар. ҳам "шундай дейишади" ёки "болалигида шундай дейишган". Болаларда товушларни алмаштириш ва товуш талаффузининг бошқа бузилишларини олдини олиш учун туғри намунага эга булиш айниқса муҳимдир - бола атрофидаги катталарнинг аниқ, аниқ, шошилмасдан ва туғри нутқи. Шунинг унутмаслигимиз керакки, бола нутқни фақат тақлид қилиш орқали урганади.

Айрим ота-оналар бу ҳолатни ҳисобга олмаган ҳолда, фарзандининг нутқига мослашиб, бола билан "сузлашадилар" (азиз урнига УЗОҚ, ЯХШИ урнига ЯХШИ дейишади ва бошқалар). Бундай ҳолларда, болалар нутқида товуш алмашинуви одатда узоқ вақт давом этади. Боланинг эстетик туйғуларини ва ҳаётга эстетик муносабатини шакллантирадиган санъатга айнан мактабгача ёшда алоҳида урин берилади. У нафақат воқеликни идрок этиш воситаси, балки ижодда утадиган таълим, ҳис-туйғулар ва тажрибаларни ривожлантириш, алмаштириб булмайдиган таассуротлар манбаи ҳамдир. Санъат билан танишиш жараёнида бола асарнинг бадиий қиёфасини мустақил равишда идрок этиш ва идрок этишни, уни ҳиссий жиҳатдан бошдан кечиришни, турли хил фаолиятда ушбу тасвир ҳақидаги уз қарашларини амалга ошириш учун визуал ва экспрессив воситаларни топишни урганади. Ҳар қандай ёшда боланинг овозини тарбиялаш ва ривожлантириш устида ишлашга алоҳида эътибор талаб этилади. Овоз таъсир қилишнинг махсус усулларини танлашни ва индивидуал урганишни талаб қилади.

Мактабгача ёшда, овоз функцияси ҳали шаклланмаган булса, нафас олиш ва артикуляр тизимларнинг ривожланишига алоҳида эътибор берилиши керак, синфларни уйноқи тарзда қуриш мақсадга мувофиқдир. Ушбу ишнинг якунида биз турли ёшдаги нутқни ривожлантиришнинг ягона методологияси йуқлигини таъкидлаймиз. Овоз ва нутқнинг табиатини тарбиялаш усуллари ва усулларини танлашнинг калити сифатида мактабгача ёшдаги болаларнинг физиологик хусусиятларини ҳисобга олишимиз керак булган ягона асос мавжуд.

Адабиётлар.

1. Эрмакова, ИИ. Болалар ва усмирларда нутқ ва овозни тузатиш: китоб. нутқ терапевти учун / И. И. Эрмакова. - 2-нашр, қайта қуриб чиқилган. - Москва: 2. 2. Маърифат; Прос. лит., 1996. - 143 б. 2. Максимов, И. Фониатр / И. Максимов;

- бошига. болгарлардан. В. Д. Сухарев. - Москва: Тиббиёт, 1987. - 288 п. 3. Юссон, Р. Қушиқ овози / Р. Юссон. - Москва: Муסיқа, 1974. - 261
- 3.«Узбекистонда мактабгача таълим тизимини модернизациялаштириш - юксак маънавиятли келажак авлодни тарбиялаш негизидир» мавзусидаги республика илмий-амалий анжумани материаллари. - т., 2009.
4. Г. Хамидова., Ф.Нумонжонова. Мактабгача ёшдаги болалар интеллектуал қобилиятлари-ни интерактив методлар орқали ривожлантириш. Таълим, фан ва инновация, 2020/2.
5. Каримжанова Д.А. Ўқув муассасаларида меъёрий ҳужжатларни юритиш. Ўқув қулланма. Тошкент. Нафас 2021й.
- 6.Каримжанова Д.А. Бозй ва инкишофи нутқ дар таълими савод. Ўқув қулланма. Тошкент. Фирдавс. 2021й.

ФИО автора: *Зухритдинов Д.Х.*

студент 2 курса магистратуры

Алмалыкский Филиал Ташкентского Государственного Технического
Университета Имени Ислама Каримова

ФИО научного руководителя: *Шакаров Б.Ш.*

Профессор

Алмалыкский Филиал Ташкентского Государственного Технического
Университета Имени Ислама Каримова

Название публикации: «ЦИКЛИЧНО-ПОТОЧНАЯ ТЕХНОЛОГИЯ С
ИСПОЛЬЗОВАНИЕМ САМОХОДНЫХ ДРОБИЛЬНЫХ УСТАНОВОК»

Аннотация: Основным направлением снижения затрат на транспортирование горной массы с нижних горизонтов глубоких карьеров и, соответственно, снижения себестоимости добычи полезных ископаемых является применение циклично-поточной технологии (ЦПТ), а именно, технологических схем с автомобильно-конвейерным, железнодорожно-конвейерным, собственно конвейерным видами транспорта и дробильно-перегрузочными установками стационарного, передвижного или самоходного исполнения.

Ключевые слова: Карьер, ЦПТ, буровзрывные работы, конвейер, экскаватор, автосамосвал, дробилка.

Основным направлением снижения затрат на транспортирование горной массы с нижних горизонтов глубоких карьеров и, соответственно, снижения себестоимости добычи полезных ископаемых является применение циклично-поточной технологии (ЦПТ), а именно, технологических схем с автомобильно-конвейерным, железнодорожно-конвейерным, собственно конвейерным видами транспорта и дробильно-перегрузочными установками стационарного, передвижного или самоходного исполнения.

При транспортировании горной массы автосамосвалами около 60% энергии используется на перемещение собственной массы машины и только 40% - на перевозимый груз. Для ленточных же конвейеров это соотношение соответственно равно 20% и 80%.

Исследования показали, что удельное энергопотребление ЦПТ, применяемой на карьерах стран СНГ, по сравнению с цикличной технологией ниже на 14-16%. Это весьма важно в условиях постоянного повышения цен на энергетические ресурсы. Энергопотребление основных технологических процессов в среднем характеризуется следующим распределением: 75-80% - на транспортирование горной массы, 8-10% - на дробление, 16-18% - на экскавацию.

Вместе с тем следует отметить, что анализ показателей работы карьеров стран СНГ, применяющих ЦПТ, в целом не соответствует ожиданиям и прогнозам, основанным на опыте работы карьеров других стран мира.

Одна из основных причин сравнительно низкой эффективности схем ЦПТ, используемых на карьерах стран СНГ, заключена в стационарности структурных элементов дробильно-конвейерной системы и обусловленной ею большой материало- и капиталоемкости.

Технологические схемы ЦПТ со стационарными дробильно-перегрузочными пунктами (ДПП) снижают свою эффективность по мере углубления горных работ, приводящего к постоянному увеличению расстояния от забоев до бункера дробильно-перегрузочного пункта. Следует отметить, что только за период строительства стационарного ДПП, которое длится не менее 3-5 лет, расстояние перевозки самосвалами от забоев до приемного бункера составит около 1 км. За последующие 5 лет разработки месторождения фактическая длина доставки на плече «забой - ДПП» превышает 3 км. В связи со снижением эффективности работы автотранспорта возникает объективная необходимость в переносе ДПП на следующий концентрационный горизонт.

При переносе ДПП возникают значительные «бросовые затраты», связанные с финансированием строительно-монтажных работ эксплуатировавшегося ДПП, так как после его демонтажа в дальнейшем используется только его механическое оборудование (дробилки и питатели), стоимость которого составляет не более 30% первоначальной стоимости ДПП.

Рациональное формирование рабочей зоны глубоких карьеров предопределяет необходимость применения в комплексах ЦПТ периодически переносимых дробильно-перегрузочных установок (ДПУ), конструктивное исполнение которых не сопряжено с значительными «бросовыми затратами». Тип ДПУ, периодичность и шаг их переноса устанавливаются по результатам оптимизации технологических грузопотоков за длительный период разработки.

Конструктивное исполнение ДПП, позволяющее с наименьшими затратами по мере необходимости переносить его на другую площадку, определяет степень его подвижности.

Следует отметить, что в последние годы на крупных карьерах получили широкое распространение схемы с передвижными дробилками и коротким автомобильным плечом откатки, а в карьерах средней и малой производительности - схемы, основанные на использовании самоходных дробильных агрегатов (СДА).

При применении СДА можно работать узкими или широкими заходками в зависимости от ширины рабочей площадки, параметров развала, рационального числа передвижек линии забойных конвейеров.

В 1985 г. проектный институт «Гипроцветмет» разработал ТЭО строительства Актогайского ГОКа с годовой мощностью по руде 32 млн. т на базе месторождения Актогай.

В проекте рассмотрены 4 варианта технологических схем вскрытия и разработки месторождения:

I вариант - вскрытие и разработка месторождения с применением автомобильно-железнодорожного транспорта;

II вариант - то же, с применением автомобильного транспорта;

III вариант - то же, с применением конвейерных (тележечных) поездов;

IV вариант - то же, с применением автомобильно-конвейерного транспорта, с перепуском горной массы через рудоспуски в карьере и дальнейшей транспортировкой руды и породы на дневную поверхность конвейерами, размещенными в подземных наклонных выработках.

По нашему мнению определенный интерес представляет вариант разработки карьера Актогай с применением технологической схемы на базе ЦПТ с использованием самоходных дробильных установок и модульных конвейеров длиной 120 м (см. схему). По данной схеме экскаватор загружает горную массу в приемный бункер самоходной дробильной установки производительностью 3.8 млн. м³/год, далее дробленая горная масса по системе модульного, соединительного и магистрального конвейеров транспортируется к месту складирования. Общая длина конвейеров составляет 25.7 км. Работа автосамосвалов в карьере не предусмотрена.

Модульный конвейер представляет собой пространственную металлическую конструкцию, устанавливаемую на металлических опорах и имеющую приемный бункер и разгрузочное устройство. Такой конвейер может быть установлен в любом месте технологической цепочки, а также может быть использован при расширении разрезного котлована и при доработке периферийных участков карьера. Он дает возможность более гибко использовать комплекс «экскаватор-дробилка» и максимально сократить простои, связанные с передвижкой и переустановкой ленточных конвейеров.

Список литературы:

1. Васильев М.В. и др. Циклично-поточная технология на карьерах чёрной металлургии СССР. // Обзорная информация / ин-т «Черметинформация». М. - 1984. 67 с.
2. Котяшев АА. и др. Развитие циклично-поточной технологии на открытых горных разработках за рубежом. // Обзорная информация / ин-т «Черметинформация». М.- 1989. -57с.
3. Мальгин О.Н. и др. Совершенствование циклично-поточной технологии горных работ в глубоких карьерах. - «Фан». Ташкент - 2002 г. -145с.
4. Сапаков ЕА., Кулнияз С.С. Способ вскрытия при реконструкции глубоких карьеров // Предварительный патент Республики Казахстан №14123 Е21С49/26 -бюл. №3- 2004.
5. Сапаков Е.А. и др. Разработка циклично-поточной технологии для карьеров корпорации «Казахмыс» // Горный журнал. - 2005 - №5 (специальный выпуск).
6. Сапаков ЕА., Жаркенов М.И., Букейханов Д.Г. Обоснование граничных коэффициентов вскрыши при открытой разработке Жиландинской группы месторождений. // Горный журнал. - 1993. - №11.
7. Яковлев В.Л. Перспективные решения в области циклично-поточной технологии глубоких карьеров.// Тяжелое машиностроение. - 2003. - №3.Источник: <https://mining-media.ru/ru/article/drobilka/280-tsiklichno-potochnaya-tekhnologiya-s-ispolzovaniem-samokhodnykh-drobilnykh-ustanovok>

ФИО автора: *Акбаралиев С.С.*

студент 2 курса магистратуры

Алмалыкский Филиал Ташкентского Государственного Технического
Университета Имени Ислама Каримова

ФИО научного руководителя: *Абдиев О.Х.*

PHD

Алмалыкский Филиал Ташкентского Государственного Технического
Университета Имени Ислама Каримова

Название публикации: «ТЕХНИКО–ЭКОНОМИЧЕСКИЕ ПОКАЗАТЕЛИ
МОДЕРНИЗАЦИИ ЭЛЕКТРОПРИВОДА КОНВЕЙЕРА»

Аннотация: Выбор системы электропривода является одним из важных этапов процесса проектирования, так как от этого будет зависеть техникоэкономический успех проекта. Поэтому необходимо проанализировать различные системы электропривода и выбрать ту, которая в большей степени будет удовлетворять технологическим и экономическим требованиям, предъявленным к электроприводу.

Ключевые слова: Конвейер, карьер, уступ, электропривод, борт.

На сегодняшний день в большинстве предприятий, исполнительные механизмы электропривода ленточного конвейера приводятся в движение регулируемые электроприводами постоянного тока. Скорость машины постоянный ток управления осуществляется только с помощью тиристорных преобразователей относительно небольшой диапазон регулирования и операционной угловой скорости вращения вала двигателя колеблется от 500 до 1000 об / мин. В зависимости от требуемой производительности, работа может быть выполнена в любом диапазоне оборотов, которое указано в течение длительного времени. К общей тиристорной станции подключенные электроприводы требуемой заданной производительности, являются единичными для всех электроприводов. К электроприводу ленточный конвейер можно рассматривать как нагрузку, статический момент от скорости который не зависит. Режим работы долго не предусматривают частых запусков и 26 остановок. Строгие требования к динамике привода не представлена, не навязывается, как ограничения на характер переходных процессов во время пуска, торможения и перехода от одной скорости к другой. Из общих характеристик следует, что работа электрических требований относительно

низки в нормальном режиме. Тем не менее, операция не исключает кратковременный резкий соударения нагрузки, сопровождающую значительный рост статического момента, пока механизм заеданий. Кроме того, электрические машины работают в среде, насыщенной пылью. Поэтому такие приводы при обновлении в первую очередь, повышение производительности и надежности их работы. С точки зрения модернизации желательнее обеспечить независимый контроль работы отдельных конвейерах. Это перспективный переход к использованию асинхронного электропривода ленточного конвейера с частотным регулированием, что по функциональности и производительности для удовлетворения технических требований и условий задачи. Тем не менее, при принятии решения об обновлении, чтобы правильно оценить затраты на необходимое и более важное значение для повышения производительности и улучшения условий труда, для достижения эффекта. Укажем наиболее существенные экономические предпосылки перехода к асинхронному электроприводу ленточного конвейера. Низкая стоимость. Асинхронная короткозамкнутая электродвигатель имеет более низкую стоимость по отношению к электродвигателю постоянного тока. С простой конструкцией и высокой технологичностью изготовления. Асинхронные двигатели широко распространены, чем другие виды электрические машины.

Низкие эксплуатационные затраты. Асинхронным короткозамкнутым электродвигателям в течении всего времени эксплуатации практически не требуется обслуживания. А электродвигатель постоянного тока в течении эксплуатации нуждается в регулярном обслуживании коллекторных узлов. 27 Ремонт электрической машины. Общая совокупность затрат для организации и проведение ремонта (машины) электродвигателей постоянного тока скажем что, оказывается соизмеримой (а для данного применения – превышает) со стоимостью новой асинхронной короткозамкнутой электродвигатель (машины).

Степень защиты. Это воздействие окружающей среды понятием степень защиты электрических машин защита обслуживающих персоналов соприкосновение к токоведущими частям, вращающимися частями, и защита от попаданий внутрь, посторонних предметов и воды. Выполнение асинхронных беличьих машин имеют широкий диапазон степеней защиты. Это имеет важное значение для конкретного применения. Производство машин и коллектор высокой степенью защиты усложняет конструкцию услуг и создание местных условий машины к коллектору более благоприятных условий требует более дорогостоящей. Эти условия влияют только на электрические автомобили. Преобразователи приводы не рассматриваются. Сравнение оказывается неправильным относительно преобразователя приводов постоянного тока, используемых. Такие диски на существующие конвейеры часто не только устарели, но и долго-исчерпывают свои ресурсы. Эти результаты не только при

определении стоимости поддержания их здоровья и снизить надежность процесса в целом, но и невозможность включения их в современных системах управления без дополнительных усилий. Указанные преимущества асинхронной машины не учитывают, что двигатель будет работать совместно с преобразователем частоты. Незнание особенностей такой работы может привести к нерациональному использованию электропривода, а в худшем - неправильному его выбору. Отметим что из них, которые отвечают за отличный энергетический показатель и правильному выбора электропривода по мощности. При использовании асинхронных двигателей инверторами их эффективность снижается на 2 ... 3% и 5% $\cos\phi$. Дополнительные 28 высокочастотные потери, вызванные несинусоидальным напряжением, вызывает нагрев двигателя и снижения полезной мощности на его валу (25%). Наличие дополнительных потерь в обмотках и магнитной стали из-за высших гармоник тока и магнитного потока. Поэтому при использовании асинхронных приводов с частотным регулированием, принимать меры по улучшению гармоническую структуру (установить дополнительное устройство, настройки параметров преобразователя, и т.д.)

2.1.2 Выбор частотно-регулируемого привода для ленточного конвейера

Выбор частотно-регулируемого электропривода для конвейера имеет различные особенности. Укажем из них, которые наиболее характерны для данного типа объектов автоматизации. Диапазон скорости электроприводов ленточного конвейера небольшим и может достаточно простым и наиболее большим распространенным методом управления: вольт/частотным $U f = \text{const}$ 1 / На сегодняшний день диапазон регулирования асинхронных электроприводов методе управления вольт/частотным, а как правило, составляет 1:40 что является достаточном для конвейера.. Помимо того, вольт/частотное управление при соблюдении закона $\text{const } U1 f1 =$ обеспечивает постоянство критического момента, необходимое для данного типа нагрузки. При выборе преобразователей частоты для электроприводов конвейеров приходится обращать внимание на наиболее важные для конвейера характеристики: – высокая перегрузочная способность; – хорошо организованная система защит и предупреждений; – возможность настройки вольт/частотной характеристики. Другие характеристики менее критичны, но полагаем, что они соответствуют уровню современных частотно–регулируемых электроприводов. 29 Для электропривода ленточного конвейера целесообразно использовать преобразователи серии Altivar (корпорация Schneider Electric, Франция). Эти преобразователи полностью отвечают условиям поставленной задачи

Список литературы

1. Ампилогова Н.В. Обоснование эксплуатационных свойств и разработка высококомодульных лент для конвейеров горной промышленности. - Автореферат дисс. На соискание учен. степ. докт. техн. наук. М.: МГГУ, 1996.-28 с.
2. Байхельт Ф, Фпанкен П. Надежность и техническое обслуживание. Математический подход /Пер. с нем. М.: Радио и связь, 1988. — 392 с.
3. Барлоу Р., Проша Н.Ф. Математическая теория надёжности. М., Советское радио. 1969.-488с.
4. Барон Л.И. Кусковатость и методы ее измерения. М.: Изд. АН СССР, 1960.- 124 с.
5. Бейзельман Р.Д., Цыпкин Б.В., Перель Л.Я. Подшипники качения: Справочник М., Машиностроение. 1975.-572с.

ФИО автора: *Шамсиддинова Камолат Шамсиддиновна*

Университет журналистики и массовых коммуникаций Узбекистана
Магистрант 2 курса по направлению "издательское дело и редакция"

ФИО научного руководителя: *Мирзаева Наргиза Абдукаххоровна*

Университет журналистики и массовых коммуникаций Узбекистана
Старший преподаватель кафедры "узбекский язык и литература"

Название публикации: «ПРОГРЕССИВНОЕ И РЕДАКТОРСКОЕ
МАСТЕРСТВО В ОТРАЖЕНИИ ОСОБЕННОСТЕЙ ДВУХ ЯЗЫКОВ В
ПЕРЕВОДЧЕСКОЙ РАБОТЕ»

Аннотация:

В этой статье речь пойдет о навыках переводчика и редактора в отражении особенностей двух языков в переводческой работе, а также о жизненном пути людей.

Ключевые слова:

Мастер, мутарджим, изобразительное искусство, музыка, танцы, переводчик, Назира, татабэто он, подражание, все виды "что такое адаптация, редактирование.

TARJIMA ASARIDA IKKI TIL XUSUSIYATLARINI AKS ETTIRISHDA MUTARJIM VA MUHARRIR MAHORATI

Ilmiy rahbar

Mirzayeva Nargiza Abduqahhorovna

O'zbekiston jurnalistika va ommaviy kommunikatsiya universiteti

"O'zbek tili va adabiyoti" kafedrasi katta o'qituvchisi

Shamsiddinova Kamolat Shamsiddin qizi

Annotatsiya:

Ushbu maqolada tarjima asarida ikki til xususiyatlarini aks ettirishda mutarjim va muharrir mahorati va u insonlarning hayot yo'li haqida bo'ladi.

Kalit so'zlar:

Moharrir, mutarjim, tasviriy san'at, musiqa, raqs, tilmoch, nazira, tatabbu', taqlid, har xil "adaptatsiya, Muharrirlik nima.

Kirish:

Tarjimaning bosh xossasi uning boshqa til vositalari bilan qayta yaratishdan iborat ijodiy jarayon, so'z san'ati ekanligidadir. Chunki san'atning boshqa turlari (tasviriy san'at, musiqa, raqs) tarjimasiz ham barchaga tushunarlidir.

"Tarjima tushunchasining ma'nosi juda keng. Bir tildan ikkinchi tilga badiiy adabiyot: she'r, dramatik va nasriy asarlar, fanning turli-tuman sohalariga doir ilmiy va ilmiy-ommabop kitoblar, diplomatiya hujjatlari, rasmiy qog'ozlar, siyosiy arboblarning maqolalari va notiq-larning nutqlari, gazeta materiallari, boshqa-boshqa tillarda so'zlashuvchi, "tilmoch"ning xizmatiga muhtoj bo'lgan kishilarning suhbatlari tarjima qilinadi, kinofilmlar o'giriladi"⁴². Har qanday tarjima oldiga ikki talab qo'yiladi:

– asliyatda ifodalangan fikr tarjimada ham to'la, aniq va ta'sirchan tarzda o'z akasini topishi kerak;

– tarjima o'zi o'girilgan til me'yorlariga mos kelishi kerak.

Mavzuning dolzarbligi:

⁴² Саломов Ф. Таржима назариясига кириш. 95-бет.

Tarjima jarayonida ikki holat yuz beradi: tarjima qilinayotgan narsani dastavval tushunish, aniqlash va talqin qilish kerak. Bu ona tilida sodir bo‘ladi – bunda tarjima unsurlari yuz beradi. Ikkinchidan, tarjima qilish uchun asar o‘girilayotgan tilda muvofiq ifoda vositalarini topish lozim. Bular: so‘z, so‘z birikmalari, grammatik shakllar. Tarjima qilinayotgan matn yoki nutqning qandayligidan qat’iy nazar, bir tildan boshqasiga o‘girilayotgan har qanday tarjima uchun umumiy bo‘lgan ikki holat bor:

1. Tarjimonning maqsadi – asl nusxa tilini bilmagan kitobxon (yoki tinglovchi)ni o‘sha asar matni (yoki og‘zaki nutq mazmuni) bilan iloji boricha to‘la, mukammal tanishtirish.

2. Tarjima qilish – muayyan til vositalari bilan bir karra ifoda etilgan narsani boshqa til bilan aniq va to‘la ifodalash demakdir (Tarjima – qayta ishlash, qayta hikoya qilib berish, qisqartirib bayon etish, nazi-ra, tatabbu’, taqlid, har xil “adaptatsiya”lardan o‘zining xuddi ana shu aniqligi va to‘laligi bilan farq qiladi).⁴³

Mavzuning yoritilishi:

Ushbu mavzuning ya’ni tarjima asarida ikki til xususiyatlarini aks ettirishda mutarjim va muharrir mahorati haqida bo‘ladi. Ushbu mavzuni hayotiy yoritishga qaror qildik va bir necha tadqiqotlar olib borib ushbu insonlarning hayot yo‘ligi va kasblarning eng yaxshisi tarjima bobida o‘qib izlangan jayot yo‘lini mutarjim va muharrirlik bilan o‘tkazgan insonlar haqida va mehnati haqida bo‘ladi.

Muharrir tahriri deganda ko‘pchilik materialning til va uslub jihatdan nuqsonlarini bartaraf etishno tushunishadi. Ammo tahrir buning o‘zigina emas. A.E. Mil’chinning “Metodika redaktir ovaniya testa” (Matinni tahrir qilish uslubi) nomli kitobining “Muharrirlik nima?” deb nomlangan bo‘limida shunday

⁴³ 43 Саломов Ғ. Таржима назариясига кириш. 95-96-бет

fikrlar beriladi: “Agar muharrirlik faqatgina xatolarni tu zatishtan iborat bo’lsa, telba teskari lekin gramatik jihatdan to’g’ri bo’lgan maqola hayotda o’z o’rnini topib ketaverar ekanda? 1 Demak, biz bir hulosa kelishimiz mumkun: muharrirning ishi xatosiz, ammo ma’nosiz maqolalar chiqarishda emas, undan anchq yuqoriroq vazifalar”. Jumladan, Mil’chin muharrirning tahririga quyidagi misolni keltirib o’tadi: Charlz Darvin odam maynundan paydo bo’lgan degan g’oyasini ilgari surgan. Bundan keyin butun olam bu gap to’g’riligiga amin bo’lgan. Keyingi kashfiyotlar esa bu boradagi bilimlarni chuqurlashtirgan. Ko’rib turganingizdek, matn juda zerik arli. Endi esa muharrir tahriridan o’tgan, ya’ni muharrir tomonidan o’zgartirilgan parchani o’qiymiz.

Ingliz olimi Charlz Darvin odamlar bilan maymunlarni umumiy ajdoddan paydo bo’lgan dagan go’yani ilgari surgan. Ko’p yillardan keyin butun dunyo olimlari teoriyaning haqiqatga mosligini tan olishgan va bu boradagi bilimlarni kashfiyotlari orqali chuqurlashtirishgan. Ko’rinib turiptiki, ikkinchi, ya’ni to’g’rolangan holdagi ma’lumotlar aniq, ravshan va haqiqatga mosroq, eng asosiysi qiziqarli. Bir qarashda muharrir o’z fikrlarini qo’shib qo’yganga o’xshaydi. Lekin, e’tibor bilan kuzatib bilish mumkunki, maqol a faqatgini to’ldirilgan yoki muallif fikriga zid emas. Bu yerda muallif oddiy biologiyadan bilimi yo’qligini namoyon etgan: Odamlar maymundan tarqalgan. Aslida, ularning ajdodi bir bo’lgan, xolos. “ Keyin butun olam amin bo’lgan” deyiladi. Aniqrog’i esa butun dunyo olimlari buni tan olishgan. Chunki oddiy xalq bunga unchalik ishonmagan.

Bu yerda muharrir (muharrir deganda bu faqat shu lavozim egasi emas, balki tahrir bilan shug’ullanuvchi xodimni nazarda tutamiz) uning og’ir va mas’uliyatli, mashaqqatli mehnatini hamma ham bilavermaydi. Maqola va boshqa bir janirdagi material yaxshi yozilgan , nuqsondan holi va mavzu yorqin aks etgan bo’lsa, bu yerda faqatgini muallifga taqsin aytiladi. Holbuki o’sha matinning deyarli 70 foizini muharrir “yozgan” bo’lishi ham mumkin.

Demak biz muharrir haqida tushunchaga ega bo’ldik. Endi esa tarjima asarida ikki til xususiyatlarini aks ettirishda mutarjimning mahorati haqida ham gaplashamiz:

Tarjimonlik, adabiy mutarjimlik, kasb yo hunar emas, bu san'at, mehr va mahorat, muhabbat, iztirobdir. Nizom akamiz misolida biz qismatga aylangan mutarjimlikni ham ko'rib turibmiz. Rus shoirasi Bella Axmadullinaning: "Mutarjimlik – bir insonning ikkinchi insonga muhabbatidir", degan ta'rifi bor. Bunga adabiyotga muhabbat ham qo'shilsa, tarjima qilingan kitob haqiqiy ma'noda san'at asariga aylanadi.

"Tafakkur" jurnalining shu yilgi 2-sonida Nodar Dumbadzening Nizom Komilov tarjimasida "Ko'rnamak" nomli hikoyasi chop etildi. Tarjimon og'amizning hikoya oldi berilgan izoh so'ziga e'tibor qiling: "Adabiyot qiziq narsa-da! Yaxshi yozuvchi yoki yaxshi bir asar, oradan qancha yil o'tmasin, ohanrabodek o'ziga chorlab turaveradi. Men uchun ana shunday adiblardan biri – Nodar Dumbadze. Ehtimol, uning bir necha asarini ("Abadiyat qonuni", "Oq bayroqlar", "Kukaracha", "Hellados") o'zbek tiliga o'g'irganim tufayli bu yozuvchiga asir bo'lib qolgandirman. Dumbadze dunyodan o'tganiga chorak asr bo'lyapti, lekin u menga hamon g'oyibona hamroh, suhbatdosh. 1995 yili adibning "Hellados" hikoyasini tarjima qilganimdan so'ng "Bo'ldi endi, Dumbadzeni tinch qo'yaman, ortiq bezovta qilmayman", deb o'zimga so'z bergan edim. Bo'lmadi. Oradan o'n ikki yil o'tib, yana uning "eshigi"ga bosh urib bordim...". *Insonning insonga, adabiyotga muhabbati shunaqa bo'ladi.*

Birovlarning ko'nglida boshqalarga nisbatan nafrat qo'zg'otish, yomon taassurot qoldirish juda oson, biroq boshqalar, hatto butun boshli millat haqida ezgu tuyg'ular, insoniy mehr-muhabbat uyg'ota bilish hammaning ham qo'lidan kelavermaydi. Bu olijanob ishni amalga oshirishda adabiyotning roli va ahamiyati naqadar beqiyos ekanligiga jahon madaniyatida misollar talaygina. Nodar Dumbadzening yuqorida tarjimon o'zi aytib o'tgan asarlarining o'zbek tiliga qoyilmaqom tarjima etilishi – shakshubhasiz katta voqea bo'ldi. Bu asarlarning keng kitobxonlar ommasi tomonidan chanqoqlik bilan kutib olinishi, avvalambor, adabiyotsevar elimizning nozik didini namoyon etsa, ikkinchidan, mutarjimning yuksak mahoratidan dalolatdir.

Rahmatli Muhammad Yusufdan Nizom akaga bag‘ishlangan bir she‘r esdalik qolgan: “Biz tilmochsiz bir-birimiz tushungaymiz, sharob ichmay aka-uka tutingaymiz”. “Abadiyat qonuni” romanining xotimasida esa shunday bir parcha bor: “Bachana suratni stolga tashladi... Birdan dunyo ko‘ziga qorong‘u ko‘rinib ketdi... Yuragi bo‘m-bo‘sh bo‘lib qolgan Bachana o‘rtoqlaridan birontasiga qo‘ng‘iroq qilib, dardlashish niyatida telefon trubkasiga qo‘lini uzatdi. Ammo bironta ham raqamni eslay olmadi, hatto birorta do‘sti bor-yo‘qligiga ham aqli yetmay qoldi...”.

Nizom akaning yana bir davlati shundaki, u kishining do‘stu yori, birodar qadrdonlari, azizlariyu yaqinlari behad bisyor, yana shuncha chiroyli asarlarga hammamizni do‘st qilib qo‘yganlari tahsin-tasannolarga loyiq. Muxammasga qarzligimizni yodda tutgan holda, hozircha jaydari barmoq vazni bilan xokisor akamizni muborakbod etamiz:

Hijron bo‘ldi mening oshu g‘izom, aka,

Qalb bilandir doim bahsu nizom, aka,

Men qalb desam –

qirq chayqalib, qirq qalqdingiz,

O‘z qalbidan rizoyu norizom, aka.

Oyu yillar doim shundoq ayqash-uyqash,

Bu dunyoda o‘zi yo‘q intizom, aka.

Ne bo‘lsa ham yuz yoshgacha sog‘ bo‘lgaysiz,

Ko‘ngillarning tarjimoni Nizom aka.

Xulosa o'rnida shuni aytamizki har bir kasb egasi haqida gapirar ekanmiz o'sha kasbning ortida insonlarning mehnati yotadi: yuqoridagi insonlar ham mahorat bobida hech kimdan qolishmaydigan va o'z kasbini mahorat bilan boshqarib o'z muhabbatini kitoblarda, tarjimalarda aks ettirgan insonlardir.

FOYDALANILGAN ADABIYOTLAR

1. Badiiy tarjimaning aktual masalalari, Toshkent: "Fan", 1977.
2. Badiiy tarjima – do'stlik quroli (Maqolalar to'plami). Toshkent: "O'qituvchi", 1974.
3. Javbo'riev M. Badiiy tarjimada milliy xarakter va tarixiy davr koloritini qayta yaratish. Nomzodlik dissertatsiyasi. Toshkent, 1991.
4. Hazratqulov M. Uslub va tarjima haqida ba'zi kuzatishlar//Tarjima san'ati (Maqolalar to'plami). 4-kitob. – Toshkent: G'.G'ulom nomidagi Adabiyot va san'at nashriyoti, 1978. 265–272- betlar.
5. Komilov N. Bu qadimiy san'at. Toshkent: G'.G'ulom nomidagi Adabiyot va san'at nashriyoti, 1988.
6. Musaev.Q. Tarjima nazariyasi asoslari. Toshkent: "Fan", 2005.
7. Ochilov E. Tarjima nazariyasi va amaliyoti (O'quv qo'llanma). – Toshkent: Sharqshunoslik instituti, 2012.
8. Ergash Ochilov. Tarjimashunoslik terminlarining izohli lug'ati. – Toshkent: Sharqshunoslik instituti, 2014. – 264 bet.

ФИО авторов: *Рахмонова Ойжамол Хасанбой кызы*

Магистрант 2-го курса узбекского Университета журналистики и массовых коммуникаций по направлению телевидение и радиовещание

Эшназарова Феруза Дустмурод кызы

Университет журналистики и массовых коммуникаций Узбекистана

Магистрант 2-го курса высших журналистских курсов

Название публикации: «ВОПРОСЫ НАЦИОНАЛЬНОГО МЕНТАЛИТЕТА В СОВРЕМЕННЫХ ТЕЛЕПЕРЕДАЧАХ»

Аннотация: В данной статье рассматриваются такие вопросы, как специфика современных программ, актуальность вопросов национального менталитета в ней, методы его освещения, в том числе развитие направления туристской журналистики и его значение на сегодняшний день.

Ключевые слова: информация, журналистика путешествий, медиа, медиаобразование, информационная безопасность, медиаграмотность, медиакультура.

На сегодняшний день проблема защиты и охраны здоровья формирующейся молодежи от негативного воздействия различной информации является одной из самых актуальных в мире. Основными источниками информации об окружающем мире для молодежи являются пресса, телевидение, радио, глобальные компьютерные сети и т. д. Сознание сегодняшнего подрастающего поколения находится под влиянием огромного потока информации, который можно образно назвать “информационным дождем” или “информационным потоком”. Неожиданные образы, современные, яркие образы, сюжеты и действия в сегодняшнем информационном пространстве, безусловно, больше привлекают молодых людей, у которых еще недостаточно сформировано сознание, поскольку в силу возрастных особенностей и отсутствия жизненного опыта ребенок еще не готов к восприятию и пониманию огромного потока информации.

Всем известно, что время, проведенное сегодняшней молодежью перед телефоном, компьютером и телевизором, намного больше, чем время, проведенное в школе или другом образовательном учреждении. Это делает их более восприимчивыми к постоянному просмотру различных извращенных,

конфликтных программ, шоу, сайтов, что негативно сказывается на их психике, влияет на ее тонкую психику. И они часто не понимают, что это может привести к различным негативным последствиям. Если обратить наше внимание, то молодые люди, которые выбирают и смотрят только развлекательные сайты, различные шоу, практически полностью дистанцируются от просмотра образовательно-образовательных, духовно-культурных телепередач, социальных сетей, происходящих в нашей стране и в мире.

Согласно образному выражению, которое сейчас является традицией, “человек может запутаться в своей”информационной оболочке”, изолировать себя от реального мира, жить в иллюзорном информационном пространстве.

Основываясь на результатах исследований наиболее авторитетных исследователей в области медиа, можно утверждать, что объектом манипуляций со стороны СМИ становится все больше молодых людей, поскольку:

- они не воспринимают значительную часть информации полностью, потому что они еще не готовы ее воспринимать;
- они частично понимают значение сообщений или могут иметь более одного значения;
- они занимают пассивную позицию по отношению к средствам массовой информации, не знают, как защитить себя от их влияния, и часто не понимают необходимости такой защиты.

Сегодня информационная безопасность и защита человеческого сознания от манипуляций со стороны средств массовой информации стали главной проблемой современности, которая сейчас волнует родителей, врачей, психологов и педагогов. В качестве наиболее эффективного пути решения данной проблемы предлагается реализовать через развитие медиаобразования и медиакультуры в школах и образовательных учреждениях. В настоящее время в мире бурно развивается медиаобразование - направление педагогики, которое на основе изучения законов массовой информации знакомит молодежь с современными формами самозащиты от информационных атак и общения с людьми и самореализации.

В результате изучения медиативного образования человек может иметь следующие возможности:

- создание механизмов установления “психологической дистанции” между собой и воспринимаемой информацией, психологической защиты собственного

сознания от манипуляций, приобретение навыков критической оценки информации;

- приобретение осознанного опыта аудиовизуального восприятия; всестороннее развитие навыков восприятия;
- на практическом уровне овладение языками невербальных сообщений (анализ телетрансляций, язык кино, язык рекламы и т. д.), что позволяет им понимать содержание информации и проявлять себя

Для достижения поставленных целей медиаобразования важными считаются следующие направления деятельности:

- включение внеклассной воспринимаемой информации в систему сформированных в школе знаний, использование этих знаний для восприятия информации на различных носителях и их критического осмысления;
- развивать умение интерпретировать информацию, понимать ее сущность, целенаправленно ориентироваться в ней, формулировать свое личное отношение к цели распространения информации, к скрытым смыслам в информации; уметь находить необходимую информацию в различных источниках, систематизировать ее на основе установленных критериев;
- * уметь изменять объем, форму, систему признаков, носителей информации, исходя из цели коммуникативного взаимодействия и особенностей целевой аудитории;
- уметь аргументировать свое мнение, находить недостатки и смысл в полученной информации и вносить предложения по их исправлению;
- уметь принимать различные альтернативные точки зрения в информации и приводить обоснованные аргументы «за» и «против» каждой из них;
- установление целенаправленных ассоциативных и практических связей между информационными сообщениями; умение выделять в информационном сообщении важнейшие моменты.

В настоящее время в качестве реализации принципа просмотра в основном используются фрагменты кино-и видеофильмов, сообщений в социальных сетях и различных телепередач. Однако дидактические и образовательные возможности электронных, аудиовизуальных, печатных средств массовой информации, ориентированных на молодежь, недостаточно используются в образовательных целях, но они оказывают существенное влияние на

формирование поведенческих особенностей человека. В условиях формирования современной информационной культуры и разработки новых методов развития информационных поведенческих особенностей молодежи, безусловно, важно учитывать специфический педагогический потенциал медиаобразования.

Используя воспитательный потенциал медиаобразования, разрабатываются эффективные современные методы, направленные на защиту сознания молодежи от манипуляций средствами массовой информации и развитие у них способности к этому, в том числе:

- формирование у учащихся умения самостоятельно искать и использовать средства массовой информации и библиотеку учреждения как информационный центр,
 - найти выход из проблемной ситуации несколькими способами, научить моделировать сложившуюся ситуацию, т. е. поставить перед молодежью задачу найти правильный альтернативный вариант выхода из ситуации. Выбор способа этих действий остается за самой молодежью, но при этом она должна будет обосновать свои действия;
 - социальные сети, статьи, прочитанные в газетах и журналах, обсуждение теле- и радио-историй;
- обучение подготовке собственной информации с использованием различных средств массовой информации. При этом не так важно, какой из медиа-методов выбрать (от простого листа бумаги до веб-сайта в интернете): ведь современная молодежь предпочитает использовать сложные технические средства, а именно фотоаппараты, видеокамеры, компьютеры, телефоны. При использовании этих современных приемов целесообразно будет оформить задание таким образом, чтобы оно сочетало в себе задачи преподавания и воспитания по предмету;
- использование информационных ресурсов сети Интернет, позволяющих одновременно использовать различные методические приемы, направленные на решение учебно-воспитательных задач.
 - Использование в образовании и обучении молодежи через журналистику путешествий;

Считается, что интерес молодежи к интернету развивается благодаря четырем основным факторам:

- доступность доступа к различным типам данных;

- широкая интерактивность, наличие постоянного общения;
- личный контроль над информацией о себе, возможность создания определенного “образа”;

анонимность передаваемой информации.

Исходя из вышеизложенного, в процессе медиаобразования необходимо ознакомить молодежь с важными правилами обеспечения безопасности в процессе общения с Интернетом: не разглашать всю личную информацию (имя, адрес, номер телефона, адрес электронной почты, личные данные родителей); не доверять посторонним в медиасетях: в Интернете каждый может открыто не указывать, кто он на самом деле, держать в тайне свою личность и т.д.

Основной целью медиаобразования является повышение медиаграмотности молодежи, формирование у нее медиакультуры, защита от негативного содержания медиа, предотвращение превращения в жертву манипуляций, защита ее персональных данных и развитие коммуникативных навыков и медиакомпетенций посредством осознанного поиска, интерпретации и применения информации в современном мире, расширение кругозора. Для этого целесообразно поэтапное внедрение медиаобразования в каждом образовательном учреждении. Неизбежно, что дальнейшее развитие, популяризация туристической журналистики будут способствовать достижению намеченных целей.

Список литературы:

1. Зазнобина, Л.С. Медиаобразование в школе: как выжить в мире СМИ[Электронный ресурс]. – Режим доступа: <http://www.mediaeducation.ru>.
2. Харламов, И.В. Педагогика / И.В. Харламов. – Минск. Высшая школа, 2004. –195 с.
3. Tella S. Median ykupaivankoulutuksessa.//Anelectronic files: <http://www.helsinki.fi/~tella>.
4. www.ziyonet.uz
5. www.lex.uz
6. www.lib.ru

ФИО автора: *Azizova Makharam Rashitovna*

Senior lecturer

Uzbekistan Andijan Machine-Building Institute (AndMI)

Название публикации: «SOME METHODS OF DEVELOPMENT OF COMMUNICATION SKILLS IN THE PROCESS OF TEACHING A FOREIGN LANGUAGE»

ABSTRACT

This article devoted to the effective methods of the development of communication skill in teaching a foreign language. The foremost purpose of CLT is to develop students' communicative competence with the help of building the educational process around interaction in the foreign language. So that in perspective they could converse well appropriately.

The four language skills – listening, reading, speaking, writing are incorporated, creating a whole – language approach. All these activities concentrate towards communication.

The numerous features of the communicative approach to language teaching will be helpful for foreign language teachers.

Keywords: *Communicative approach, importance, pedagogical research, development, competence, structural system, opportunities, experience, activate, contexts, multimedia resources.*

АННОТАЦИЯ

Эта статья посвящена некоторым методам развития коммуникационных навыков в процессе обучения иностранному языку.

В мировом масштабе ряд лингвистов посвятили свои научные работы развитию коммуникационных навыков в процессе обучения любого иностранного языка. В этой статье этот вопрос рассматривается с точки зрения знаменитых ученых – лингвистов. Конечной целью всех обучающихся

является умение общаться на данном языке. Статья показывает важность всех четырех языковых навыков: слушания, чтения, говорения, письменной речи (правописания).

Ключевые слова: Коммуникативный подход, важность, педагогическое исследование, развитие, компетентность, структурная система, возможности, опыт, активизировать, контекст, мультимедийные ресурсы.

The communicative approach to teaching English is of current importance, so many scholars investigate various aspects of it. Among them are K. Brandl, M. Canale and M. Swain, Z. Dornyei, T.V. Hattum, B.B.N. Prasad, S.J. Savignon, M. Tsinghong, and many others, who devoted their works to relevant innovations, concerning development of students' communicative skills with the help of CLT, although the Advanced Education issues of its use at higher technical educational establishments still remains an active area of pedagogical research. Research. The communicative approach to teaching the English language was presented in the 1970s by British and American scholars in order to increase the effectiveness of communicative skills development of non-native English speakers. Often the above-stated approach is called "CLT" (communicative language teaching) or "communicative approach".

The foremost purpose of the CLT is to develop students' communicative competence with the help of building the educational process around interaction in the foreign language, so that in perspective they could converse well and appropriately. CLT develops students' communicative abilities either by teaching aspects of communicative competence, i.e. realization of specific general notions (the weak version), or by creating conditions for learners to acquire the foreign language through communicating (the strong version). The later variant incorporates an idea that students actually discover the structural system of language as itself in the process of learning how to communicate, therefore they are provided with opportunities to experience how language is actually used in communication and activate the inert knowledge of the language system. Communicative competence comprises:

Grammatical competence (the main goal is not to demonstrate the - knowledge of grammar rules but a grammatical competence - using a rule in the negotiation of meaning, expression or interpretation); Discourse competence (understanding the nature of correlation between- certain words or phrases in a text, and the ability to interpret the overall meaning of the text properly); Sociolinguistic competence (comprehension of the social context in which - language is used); Strategic competence.- There are two types of language learning: implicit and explicit. 1. Explicit learning constitutes a conscious and deliberate and give some our materials to master. This learning type is peculiar to most school instructions. 2. Implicit learning is getting more and more popularity at the English lessons, turning them into communicative ones.

The basis of this type is the maximal approximation of a natural language acquisition environment, crucial element of which is provision of abundant authentic materials for students in order to facilitate their implicit learning processes. The foundations of the discussed learning type can also be found in the process of our mother tongue mastering, which mainly incorporates implicit operations without any explicit teaching: children acquire the L1's (native language's) complex system via participating in natural and meaningful communication with people close to them. This is the core language learning model for humans.

Still, there is an argument concerning a certain weakness of the implicit learning. Professors P.M. Lightbown and N. Spada have made a conclusion that there is no indisputable confirmation of the hypothesis that language Advanced Education acquisition will take place without any problems if second language learners, including students of technical universities, simply focus on meaning in understandable input. That is to say, a mere exposure to L2 (non-native/second language's) input and its combination with communicative practice are not enough, and such explicit learning processes as focus on form or some kind of controlled practice are necessary.

Thus, the real challenge is to maximize the cooperation of explicit and implicit learning. Modes of the explicit-implicit teaching take place in three central areas: 1) focus on form and form-focused instruction (the primary attention is focused on

meaning-oriented approach, as well as the L2's formal/structural aspects, which define accuracy and relevance); 2) fluency and automation (L2 fluency is as essential as the correct use of linguistic form as far as the communicative efficiency is concerned); 3) formulaic language (every person, who studies English, should accumulate knowledge of thousands or tens of thousands of language units, selected phrases, continuously and rigorously practice their use in speech and writing). It is vital to remember that the formulaic language competence is directly linked to fluent and automatized language production.

Such scholars as B.B.N. Prasad, K. Brandl, C.J. Doughty and M.H. Long, J.C. Richards and T. Rodgers, and others give the following characteristics of CLT: Teaching is student-centered; it takes into account their language needs and- interests, goals concerning a future profession, and altogether allows learners some resourcefulness. At the same time, language teaching is no longer a one-way transmission of knowledge from teachers to students, now they both are working together - cooperation is the core of CLT. The teacher in the language classroom is a facilitator, who creates a climate-stimulating studying with opportunities for students to practice English.

The negotiation of meaning, information exchange, choice-making and- problems solving create interaction at the lesson, what, in its turn, contributes to the target language (TL) acquisition. A vivid example can be given with the help of the following comparison: the attraction of a football game lies not in the football itself, but in the players' moves and strategies; the same is with communication - the steps and strategies of the participants are the ones in the limelight. Moreover, the wider the variety of communicative, or meaning-based, activities, the greater the chance of involving all students, the leaders and the followers, who are equally essential for the group activities' success. There is an abundant exposure to the authentic language.

Examples are- found in the TL community, and are represented by non-pedagogic materials, thus, students' communication activities are connected to real-life contexts and situations. As C.J. Doughty and M.H. Long stated, new knowledge is integrated into the long-term memory more effectively and can be retrieved easier, if

it is linked to real-world events and actions. The study of language formal properties is never segregated from its use; there - is always a strong interdependence between forms and a communicative context. Advanced Education Language forms and structures are discovered by students without assistance.- The four language skills - listening, reading, speaking, writing - are- incorporated, creating a whole-language approach. From the afforested features of CLT, its principles ensue: 1. Concentration on communication. 2. Learning by doing is promoted. 3. Reflecting a real communicating process. 4. Rich input. One of the biggest necessities in teaching is to make sure students are exposed as much as possible to the authentic language discourse, for instance, it is supremely important to utilize original multimedia resources to the maximum (DVD-, TV-recordings, video and audio materials taken from online- or radio sources, etc.).

The English authentic materials expose students to the real and up-to-date language, in contrast to the artificial, i.e. pedagogical, contain contexts in which it naturally occurs, and thus, produce a more creative approach to teaching. 5. Input should be meaningful, comprehensible, and elaborated. The obtained educational information must be clearly relevant to the professional knowledge that students already possess, while input cannot be meaningful unless it is comprehensible. 6. Co-operative and collaborative learning is promoted. Students are active participants in the joint work on an assigned language-learning task, utilizing only the target language for communicative purposes, and, in the course of interaction, negotiating the type of input they receive. 7. Focus on form. According to S.J. Savignon, to develop communicative skills, an integration of form-focused exercises with meaning-focused experience should be present in the teaching process. 8. Provision of positive or negative mistakes-corrective feedback. 9. Affective learning factors are recognized and respected.

A motivated student wants to achieve a certain aim, does plenty of activities and devotes a lot of effort to do that. People, who are studying, for example, English for Specific Purposes, should not be defensive or feel anxious at the lesson but, on the contrary, be encouraged to gain some new knowledge or discuss the received information. Although, there are plenty of advantages of the teaching approach in

question, problems with its use still exist. Namely, the communicative approach to language teaching, especially at technical specialties at universities, often tends to be interpreted as: if the teacher understands the student, the communication is acceptable. The difficulty lies in that this teacher, in most of the cases, is also a speaker of student's L1 and so understands the student even with his/her mistakes, resulting from the influence of the first language.

But native speakers of the studied language do not have the same way of thinking, hence can easily and completely misunderstand, what has been said by that non-native speaker. This observation needs rethinking and adjustment of the CLT. The altered communicative approach will only be efficient, when the teacher pretends to comprehend only that what any regular speaker of the target language would, and should react in accordance. Advanced Education In order to achieve positive results with teaching students of technical specialties, certain precise recommendations of the proper CLT implementation at the lessons of English for Specific Purposes should be given. Among them are to: 1. Use the target language at the maximum during instructions giving. The more students hear the TL, the better, since the larger the studied language input, the greater the students' advances. 2. Serve as an example to your students of a proper, high-class foreign language use. Never switch back and forth between the TL and the learners' native language.

Do not expect students to use the English language, or any other non-L1, if you, as their mentor, cannot use it consistently yourself. 3. Motivate students; give multiple arguments for using the TL at present and in time to come, i.e. in their future profession. 4. Give clear instructions. 5. Develop four traditional skills - listening, reading, speaking, and writing - in correlation. 6. Organize maximum interaction between people, who are studying English. Active academic work at the foreign language lessons affects positively on students. Cooperation "students-learning materials-other students- the teacher" is imperative for the ultimate result of the target language acquisition.

Considering the above-mentioned recommendations, classroom activities typically should have at least some of the following distinctive features: Enhancement

of students' communicative competence through combination - of grammatical knowledge and communicating ability. Grammar rules are not taught separately but quite the contrary - arising out of a communicative assignment, and so producing a necessity for particular elements of grammar. Stimulation for intercourse and discussion with the help of such tasks as a- role play, problem solving, or information sharing. Providing opportunities for both inductive and deductive study of grammar. - Incorporation of educational materials, which would include content related- to students' interests - both in (future) professional sphere and personal. Usage of authentic materials (audiovisual or written) to stimulate attention- and provide models of the real, "living", target language, for instance English. This is imperative in the process of English for Specific Purposes acquisition.

To sum up the foregoing information on the communicative approach to language teaching at technical universities, it must be pointed out that among advantages may be: 1) faster and more efficient results (in comparison to the traditional methods and approaches) of the foreign language acquisition by students due to the use of communicative tasks, 2) bigger involvement of students in the studying process (student-centering), and therefore their higher responsibility for the achievement of the lesson's goal, 3) contextualization of the educational information, including lexis and grammar, for better understanding of meaning, 4) indissoluble connection between the real-life language and situations of its use, and the ones presented and studied at the English language lessons, concerning everyday life, as well as students' (future) professional field.

Disadvantages may be represented by the following situations: 1) possible prioritizing of fluency over accuracy, 2) lack of Advanced Education authentic materials, representing native speakers' 'living' language, and equipment for their demonstration, 3) impossibility of implementation of the teaching approach in question fully due to large sizes of academic groups, 4) low- quality professionalism of teachers resulting in ineffective organization of teaching process

Teachers' awareness of such problems with CLT can help them improve their teaching approach and avoid such disadvantages at their English lessons in future,

especially ones conducted for students of technical specialties. Hopefully, the numerous features of the communicative approach to language teaching will be helpful for foreign language teachers, and the recommendations for the use of the approach in question will stimulate continuous upgrading of their professionalism, advanced training, and unstoppable search for and implementation of the most up-to-date, interesting and motivating authentic materials, desirably audiovisual, relevant to students' target language knowledge level, as well as their personal and professional interests and needs. This remains invariably vital in the educational sphere from year to year.

BIBLIOGRAPHY:

1. Karimova, F., & Azizova, M. (2021). THE UZBEK FOLK SONGS AND THEIR IMPORTANCE IN NATIONAL LITERATURE. *И н т е р н а у к а*, (10-2), 91-93.
2. Rashitovna, A. M., Inoyatovna, K. F., & Sanjarovna, M. N. Effective Methods Of Teaching English And Its Relation To Other Sciences. *Journal IX*, 6(10), 316-319.
3. Brookfield, S. D. & Preskill, S. (1999) Discussion as a Way of Teaching: Tools and Techniques for Democratic Classrooms. San Francisco:
4. Celce-Murcia, M. & Olshtain, E. (2000). Discourse and context in language teaching: A guide for language teachers. Cambridge: Cambridge University Press.
5. Coupland, N., & Jaworski, A. (2009). The New Sociolinguistics Reader. Palgrave: Macmillan.
6. Grice, H. P. (2004). Logic and Conversation. In: Syntax and Semantics: Speech Acts. pp. 41-58.
7. Richards, C., & Rodgers, T. S. (2014). Approaches and methods in language teaching. Cambridge: Cambridge University Press.
8. Celce-Murcia, M., & Larsen-Freeman, D. (1999). The grammar book: An ESL/EFL

teacher's course (2nd ed.). Boston: Heinle.

9. Celce-Murcia, M. & Olshtain, E. (2000). Discourse and context in language teaching: A guide for language teachers. Cambridge: Cambridge University Press.
10. Chomsky, N. (1965). Aspects of the theory of Syntax. Cambridge, MA: M.I.T. Press.
11. Halliday, M. A. K. (1994). An introduction to functional grammar (2nd ed.). London:
12. Edward Arnold. Halliday, M. A. K. & Hasan, R. (1989). Language, context, and text: Aspects of language in a social-semiotic perspective (2nd ed.). Oxford: Oxford University Press.
13. Huddleston, R., & Pullum, G. K. (2002). The Cambridge grammar of the English language. Cambridge: Cambridge University Press.

ФИО автора: *Azizova Makharam Rashitovna*

Senior lecturer

Uzbekistan Andijan Machine-Building Institute (AndMI)

Название публикации: «SOME METHODS OF FOREIGN LANGUAGE TEACHING»

ABSTRACT

This article is devoted to the methods of foreign language teaching. Methods of foreign language teaching is closely related to other sciences such as Pedagogics, Psychology, Linguistics and some others. Pedagogics is the science concerned with the teaching and education of the younger generation. Didactics studies general ways of teaching a definite subject. Teaching a foreign language means first and fore most the formation and development of students' habits and skills in auding, speaking, writing and reading.

Key words: Methods, foreign language leaching, Pedagogics, Psychology, Linguistics, Didactics, instruction, habits, skills, formation, factors, conclusion, memory, importance, experiment, definite relation, system, communication.

АННОТАЦИЯ

Это статья посвящена методам обучения иностранным языкам. Методы обучения иностранным языкам тесно связаны с другими науками как Педагогика, Психология, Лингвистика и другими. Педагогика – наука, которая непосредственно связана с обучением и образованием молодого поколения. Дидактика изучает основные пути обучения определенного предмета. В целом обучение иностранных языков прежде всего формирует и развивает навыки аудирования, разговорной речи, письменной речи и чтения студентов.

Ключевые слова: Методы, обучение иностранным языкам, Педагогика, Психология, Лингвистика, Дидактика, инструкция, навыки, формирование, факторы, заключение (вывод), важность, эксперимент, система, общение.

Methods of foreign language teaching is understood here as a body of scientifically tested theory concerning the teaching of foreign languages in school and other educational institutions. Russian scientist Rogova G. V. showed three main problems:

1. aims of teaching a foreign language;
2. content of teaching, i. e. what to teach to reach the aims;
3. methods and techniques of teaching, i. e. how to teach a foreign language to reach the aims in the most effective way.

Methods of foreign language teaching is closely related to other sciences such as Pedagogics, Psychology, Linguistics and some others.

Pedagogics is the science concerned with the teaching and education of the younger generation. Since methods also deals with the problems of teaching and education, it is most closely related to Pedagogics. To study foreign language teaching one must know Pedagogics. One branch of Pedagogics is called Didactics.

Didactics studies general ways of teaching in schools. Methods, compared to Didactics, studies the specific ways of teaching a definite subject. Thus, it may be considered special didactics. In the foreign language teaching, as well as in the teaching of Mathematics, History and other subjects taught in schools, general principles of Didactics are applied and, in their turn, influence and enrich Didactics. For example, the so - called “principle of visualization” was first introduced in teaching foreign languages. Now' it has become one of the fundamental principles of Didactics and is used in teaching all school subjects without exception. Programmed instruction was first applied to teaching Mathematics. Now through Didactics it is used in teaching many subjects, including foreign languages.

Teaching a foreign language means first and foremost the formation and development of students' habits and skills in auding, speaking, writing and reading. We can't except to develop such habits and skills of our students effectively if we do not know and take into account the Psychology of forming them, the influence of formerly acquired habits on the formation of new ones mid many other necessary factors that Psychology can supply us with. At present we have much material in the field of Psychology which can

be applied to teaching a foreign language. For example, N. I. Zhinkin, a prominent Russian Psychologist in his investigation of the mechanisms of speech came to the conclusion that words and rules of combining them are most probably dormant in the kinetic center of the brain. When the ear receives a signal it reaches the brain, it's hearing center and then passes to the kinetic center. Thus, if a teacher wants his students to speak English he must use all the opportunities he has to make them hear and speak it. Furthermore, to master a second language is to acquire another code, another way of receiving and transmitting information to create this new code in the most effective way one must take into consideration certain psychological factors.

Effective learning of foreign language depends to a great extent on the students' memory. That is why a teacher must know how he can help his students to successfully memorize and retain in memory the language material they learn. Here again psychologically investigations are significant. For example, the psychologist P. K. Zinchenko proved that in learning a subject both voluntary and involuntary memory is of great importance. In his investigation of involuntary memory P. K. Zinchenko came to the conclusion that this memory. Consequently, in teaching a foreign language we should create favorable condition for involuntary memorizing . P.K Zinchenko showed that involuntary memorizing is possible only when pupils attention is concentrated not on fixing the material in their memory through numerous repetitions, but on solving some mental problems which deal with this material. To prove this the following experiment was carried out. Students of group A were given a list of words to memorize (voluntary memorizing). Students of group B did not receive a list of words to memorize. Instead, they got an English text and some assignments which made them work with these words, use them in answering various question. During the next lesson a vocabulary test was given to the students of both groups. The results were approximately the same. A test given a fortnight later proved, however, that the students of group B retained words in their memory much better than the student of group A. This shows that involuntary memorizing may be more retentive under certain circumstances. Experiments by prominent scientist show that Psychology helps methods to determine the role of the mother tongue in different stages of teaching; the

amount of material for students to assimilate at every stage of instruction; the sequence and ways in which various habits and skills should be developed; the methods and techniques which are more suitable for presenting the material and for ensuring its retention by the pupils and so on.

Methods foreign language teaching has a definite relation to Physiology of the higher nervous system. Pavlov's theories of "conditioned reflexes", of the "second signaling system" and of "dynamic stereotype" are examples. Each of these interrelated theories bears a direct relation to the teaching of a foreign language.

According to Pavlov habits are conditioned reflexes and a conditioned reflex is an action performed automatically in response to a definite stimulus as a result of previous frequent repetitions of the same action. If we thoroughly study the theory of conditioned reflexes we shall see that it explains and confirms the necessity for frequent repetitions and revision of material students study as one of the means of inculcating habits. Pavlov showed that man's higher nervous activities - speaking and thinking - are the functions of a special system of organic structures within the nervous system. This system is developed only in men. It enables the brain to respond to inner stimuli as it responds to outer stimuli or signals perceived through the sense organs. Pavlov named this the second signaling system. Consequently one of the forms of human behavior is language behavior, i. e., speech response to different communication situations.

Pavlov's theory of "dynamic stereotype" also furnishes the Physiological base for many important principles of language teaching, e. g. for the topical vocabulary arrangement.

Methods of foreign language teaching is most closely related to linguistics, since linguistics deals with the problems which are of paramount importance to methods with language and thinking, grammar and vocabulary, the relationship between grammar and vocabulary, and many others. Methods successfully uses, for example, the results of linguistic material for teaching. It is known that structural linguistics has had a great impact on language teaching. Teaching materials have been prepared by linguistic and methodologists of the structural school. Many prominent linguists have not only

developed the theory of linguistics, but tried to apply it to language teaching. The following quotation may serve as a proof of this:

“It has occurred to the linguist as well as to the Psychologist that the foreign language classroom should be an excellent laboratory in which to test new theories of language acquisition”.

BIBLIOGRAPHY

1. Karimova, F., & Azizova, M. (2021). THE UZBEK FOLK SONGS AND THEIR IMPORTANCE IN NATIONAL LITERATURE. *И н т е р н а у к а*, (10-2), 91-93.
2. Rashitovna, A. M., Inoyatovna, K. F., & Sanjarovna, M. N. Effective Methods Of Teaching English And Its Relation To Other Sciences. *Journal/IX*, 6(10), 316-319.
3. Douglas Brown. Principles of Language Learning & Teaching. – Pearson Longman, 2001.
4. Stephen Krashen. Modern methods of Teaching Foreign Language. – Pearson Longman, 2003.
5. Celce-Murcia, M. & Olshtain, E. (2000). Discourse and context in language teaching: A guide for language teachers. Cambridge: Cambridge University Press.
6. Edward Arnold. Halliday, M. A. K. & Hasan, R. (1989). Language, context, and text: Aspects of language in a social-semiotic perspective (2nd ed.). Oxford: Oxford University Press.
7. Huddleston, R., & Pullum, G. K. (2002). The Cambridge grammar of the English language. Cambridge: Cambridge University Press.

ФИО автора: *F.I.Karimova*

AndMI “Ozbek tili va adabiyoti ” kafedrası Katta oqituvchisi

Название публикации: «INGLIZ TILIDAGI MATNLARNI TARJIMA QILISHDA MA'NOLARNI BERISH»

Annotatsiya

Ushbu maqolada inglizcha matnlarni Ozbektiliga tarjima qilishda ma'nolarni berish usularihaqida soz yuritiladi. Tillarning turli til oilalariga mansubligini hisobga olgan holda muammoning yechimlari korib chiqiladi. Shuningdek ilmiy -texnikaviy terminlar tarjimasi misollar yordamida taxlil qilingan.

Annotation

Current article is devoted to the issues of expressing of meaning in translation process of English texts into Uzbek. In the view of referring this two languages into different language families some problems of translation are overviewed. Also translations of scientific and technical terms are analyzed.

Аннотация

Данная статья посвящена некоторым проблемам перевода текстов с узбекского языка на английский язык. Исследования направлены найти решения проблемы сточки зрения отношения этих двух языков в разные языковые семейства. Также рассматривается перевод некоторых научно-технических терминов.

Kalit suzlar:

Leksik-semantik muvofiqlik, leksemalar, leksik-semantik, ko'chma ma'nolar, nomuqobillik, qisman muvofiqlik, asliyat, muvofiq ma'no, ekvivalent.

Referatsional ma'nolarni berishda tarjimon to'qnashadigan asosiy muammo asliyatdagi bir so'z leksik ma'nosining tarjima tilida o'z xususiyatini yo'qotishi va asliyat ma'nosini bermasligidir. Dunyoda ikki turli xil til yo'qki, bu tillardagi ma'no birliklari, morfemalar, so'zlar va turg'un so'z birikmalar bir-biriga o'zaro mos kelsa. Ba'zida ma'lum bir so'zlarning ikkinchi tilda muqobili uchraydi, ammo bu so'z leksik birikma shaklida kelganda ularning ma'nosi ikkinchi tilda nomuqobillikni keltirib chiqishi mumkin. Ikki tildagi o'zaro leksik- semantik mutanosiblikni qiyoslash maqsadida analiz obykti sifatida ikki tildagi(ingliz va o'zbek) so'zlarini tanladik. Binobarin, e'tborga olish lozimki, ikki tildagi nomutanosibliklar faqatgina so'zlar nomuvofikligi bilan chegaralanmaydi, balki bu muammo boshqa til birliklari (grammatik morfemalar) orasida xam uchrashi mumkin.

Ikki tildagi leksik-semantik muvofiqlikni asosiy 3 xolatda ko'rish mumkin: 1) butunlay muvofiqlik; 2) qisman muvofiklik; 3) muvofiqlikning yo'qligi (yoki nomuvofiklik).

1-xolat. Butunlay muqobillik ikki tildagi so'zlar leksik ma'nolarining to'laligicha muvofiq kelishi tarjima uchun kamyob xodisa xisoblanadi. Asosan bu toifaga bir manoli so'zlar kiradi va ular ikki tilda xam yagona ma'noni anglatadi. Nutqimizdagi boshqa so'zlarga nisbatan bu leksemalar kamchilikni tashkil qiladi. Ularni xam quydagicha guruxlash mumkin:

A) ASLIYAT VA tarjima tilining lug'at tarkibiga kirgan bir til uchun xarakterli bo'lgan atoqli otlar va geografik joy nomlari:

Toshkent-Tashkent

London- London

Navoiy- Navoi

Shekspir - Shakespeare

B) Ilmiy va texnikaviy terminlar:

Gaz - Gas

Kislород - oxygen

Ko'mir - Coal

Magniy - magnesium

Kislota - acid

Qvarts - quartz

Gipertamiya - hypertamia

D) Oy, yil va hafta kunlari nomlarga ikkinchi tilda leksik-semantik muvofiq keluvchi so'zlar:

Yanvar - January

Dushanba - Monday

Bu guruxdagi so'zlarga ba'zi bir bayramlar nomi va sanoq sonlarni xam kiritish mumkin:

Yangi yil - new year

G'alaba kuni - Victory day

Mustaqillik kuni - Independence day

Ming - thousand

Million - million

Ammo bir tildagi yuqoridagi guruxlarga kiruvchi xamma so'zlar xam ikkinchi tilda faqatgina bitta ma'noni ifodalashga xizmat qiladi. Xattoki ba'zan ilmiy termin xisoblangan so'zlarning xam ayricha ma'nolari bo'lishi mumkin. Masalan fizikada quvvatni anglatuvchi - power - kuch - atamasining o'zbek tilida quydagi ma'nolari xam mavjud:

1) davlat, xokimiyat

2) quvvat, qudrat, kuch

3) qobilyat, imkoniyat yoki o'zbekcha xisob - so'zining ingliz tilida quyidagi so'zlar bilan tarjima qilinishi mumkin:

1. Calculation (xisoblab chiqish)
2. Account (bankdagi xisob raqami)
3. Score (maxsus belgi, o'yin xisobi)

Bir mintaqa xududida yashovchi ba'zi noyab xayvon nomlari tarjimada leksik-semantik muqobillariga ega: flamingo - flaminngo, porcupine - jayra. Ammo xammaga ma'lum va keng tarqalgan hayvon nomlari faqatgina zoologik termin emas balki umumleksikada ko'chma ma'nolarga xam ega bo'lishi mumkin. Masalan fox - so'zi tulkidan tashqari o'zbek tilida ayyor, makkor kishi; chameleon - buqalamun so'zi esa sharoitga qarab tusini o'zgartiruvchi, ikkiyuzlamachi kishi ma'nolarini berishi mumkin. Inglizcha eagle - burgut so'zi ingliz tilida 1) qush 2) Amerikaning (eski) o'n dollarli tangasi; 3) AQSH gerbi va emblemalarini anglatishi mumkin.

2-xolat. Qisman muvofiqlik. Ikki tildagi birliklarni o'zaro qiyoslash jaarayonida eng ko'p tarqalgan muvofiqlik bu qisman muvofiqlik ekanligining guvoxi bo'lamiz. Tarjima amaliyotidan malumki asliyat tilidagi bir so'zga tarjima tilidagi bir emas bir necha so'zlar mos kelishi mumkin. shuningdek asliyatdagi so'zning ekvivalentlari shu so'z tarjimasining ekvivalentlariga mos kelmasligi mumkin. Masalan, o'zbekcha til - inglizcha - tongue so'zlarining quyidagi umumiy ma'nolari mavjud: 1) odam azosi 2) zabon. Shuningdek til so'zining o'zbekchada quyidagi ma'nolari xam mavjudki ular ingliz tilida boshqa so'zlar orqali ifodalab beriladi: 3) tildan tushmaslik - be always on somebody's lips; 4) tilni tiymoq - keep ones mouth shut;

Ingliz tilida esa til so'zi bilan birga yasaladigan ba'zi so'z va so'z birikmalari mavjudki, o'zbek tilida bunday xolatlarda til so'z ishlatilmaydi. Masalan, the hounds gave tongue - ovchi itlar ovoz chiqarishdi. Tongue tied - gung - soqov; Tongue-twister- tez aytish. Demak ba'zi bir so'zlarning ekvivalentlari ikki tilda xam (AT, TT) bir - biriga mos kelishi yoki umuman mos kelmasligi xamda qisman mos kelishi mumkin ekan. Masalan, o'zbek tilidagi uy - ingliz tilida house deb tarjima qilinadi. Ikkala tildagi so'z xam bino ma'nosini anglatadi. Ammo ingliz tilida bu so'zning dinastiya ma'nosida xam mavjud " the house of Boburids". O'zbek tilida bu o'rinda sulola so'zi " Boburiylar sulolasi". O'zbek tilida esa, uy so'zining tug'ulgan joy, oila, kabi ma'nolari borki, bu o'rinda uy ingliz tilida house emas, balki home deb tarjima qilinadi. O'zbek tilidagi uy so'zi ishtirokida yasaladigan qo'shma so'zlar esa ingliz tilida home so'zi ishtirokidagi qo'shma so'zlar yoki mutlaqo boshqa ekvivalentlar orqali tarjima qilinadi. Masalan, bolalar uyi - children's home; savdo uyi-commercial; aloqa tuzatish uyi- reformatory. Shuningdek, o'zbek tilida xam uy so'ziga ba'zi xolatlarda o'rindosh bo'lgan xona so'zi mavjud bo'lib ingliz va rus tillaridagi house va дом so'zlari bilan yasalgan ba'zi qo'shma so'zlar tarjimasida ishlatiladi:

Gambling house - игорный дом - kimorxona

Demak, xar bir so'z tarjima tilida bir necha xil ifodalanishi yoki asliyatdagi bir necha ma'no tarjimada bir so'z orqali ifodalab berilishi mumkin. Tarjimondan talab qilinadigan vazifa xar bir so'zning eng muvofiq ma'nosini tanlay bilishdir. quydagi ikki jadval orqali ingliz va o'zbek tillidagi ba'zi so'zlar semantikasini kuzatamiz:

1-jadval

Soat	watch (qo'l yoki cho'ntak soati) clock (stol, devor va kurant)
Oshxona	dining-room (umumiy ovqatlanish joyi) Mess-room (xarbiy oshxona) canteen (zavod yoki muassasa oshxonasi) refectory (universitet yoki maktab oshxonasi)
Bo'tqa	porridge (unli bo'tqa) gruel (suyuq bo'tqa)
Qulay	comfortable (kiyim, oyoq-kiyim, mebel) convenient (vaqt, joy, qurol)
Chiroyli	beautiful (umumiy) handsome (ko'rinish) pretty (jozibali) charming (maftunkor)
Jiyan	nephew (o'g'il) niece (qiz) cousion (umumiy)

2- jadval

To marry	uylanish
To wash	rga tegish yuvmoq uvinmoq
blue	ko'k xavorang
story	qissa xikoya
Brother-in law	pochcha qaynog'a
Sister-in law	yanga qaynopa

Ikki tildagi so'zlar va ularning leksik- semantikasini qiyoslash AT va TT dagi so'zlar muvofiqligining nozik qirralarini ochib beradi. Masalan ingliz tilida pishloq vac tvorog so'zlari - cheese va cottage cheese deb tarjima qilinadi. Bir qarashda bu tarjima asliyatga simantik muvofiq. Ammo ingliz tilidagi cottage cheese pishloqning bir turi.

O'zbekcha yoki ruscha tvorogning esa pishloqga umuman daxli yo'q. rus tilidan kirib kelgan kefir so'zi ba'zi o'zbekcha-inglizcha lug'atda yogurt deb beriladi. Vaxolanki o'zbek tilida bu so'z butunlay boshqa maxsulot turini anglatadi. Bu kabi leksik-simantik nomuvofiqlik bir tilning ichida xam sodir bo'lishi mumkin. Masalan, Toshkentda "qatiq" deb nomlanuvchi sut maxsulotining ta'mi va tarkibi Qashqadaryoning kefiriga mos keladi. Qashqadaryoda "qatiq" deb nomlanuvchi sut maxsulotining tarkibi va ta'mi Toshkentda "suzma" "chakki" deb ataluvchi sut maxsuloti bilan bir xil. Agar bir nutqimizda bir kontekstda qashqadaryolik: "Qatiqni dumaloq qurt qildim " desa, toshkentlik bu gapga tushunmaydi sababi suyuq massadagi sut maxsulotidan qurt tayyorlab bo'lmaydi. Demak, so'z ma'nolarining xilma-xilligi va ularning funktsional vazifalarining farqlanishi ikki til o'rtasida bo'libgina qolmay bir tilning ichki xodisasi yani shevalar bilan bog'liq bo'lishi mumkin. bunday xolatda tarjimondan xar bir so'zning asl ma'nosi va funksiyasini aniq bilish talab etiladi. Ammo tilda shunday xolatlar uchraydiki aslyat tilda o'ta aniqlikni talab etuvchi so'z tarjima tilda bunday aniqlikni talab etmasligi mumkin. ingliz tilida qo'l xaqida gapiladigan bo'lsa qo'lning kontekstdagi funksiyasi ahiqlanib uni hand yoki arm deb tarjima qilinadi. Masalan, u qo'lida kitob tutib turardi gapida hand, qo'lida bola ushlab turardi gapida armishlatiladi. Ammo shuni etbordand qochirmaslik lozimki, aniqlik talab etmaydigan keng kontekstlar xam mavjud. bunday gaplarda, light blue bilan dark blue yoki arm bilan hand ning axamiyati bo'lmasligi mumkin. Bunday xolatlarda xar ikkala ekvivalent xam ishlatiladi. The sky was blue and the wind was blonding as yesterday. Osmon ko'k kechagidek shamol esyotgan edi(ya'ni osmonning rangi unchalik axamiyatli emas e'tbor shamolga qaratilgan).

3-xolat. Muqobillikning butunlay yo'qligi. BU bir tilning lug'at sostavida u yoki bu so'zning umuman uchramasligidir. Bu ekvivalentsiz leksika deb xam yuritiladi. ekvivalentsiz leksikaga kiruvchi so'zlarda butunlay va qisman muvofiqlik bo'lmaydi.

1) Bir tilga tegishli geografik atamalar muassasalar nomlari Qarshi, Shaxrisabz, "TIMES" "Аргументы и факты" gazetasi. Bu kabi so'z va atamalar tabiiyki boshqa lug'at sostavida uchramaydi. Ammo bu guruxga kiruvchi ba'zi so'zlar chet tili lug'atlari uchun begona bo'lmasligi mumkin. Masalan, Toshkent, Rumi, Alisher Navoiy, Pushkin, kabi o'zbek va rus tilidagi so'zlar ingliz leksikasida o'zlarining muxim ekvivalentlarini topib ulgurgan. Tashkent, Rumi, Navoi, Pushkin. Ularni lug'atlarda uchratish mumkin.

2) realiyalar bir tilda mavjud bo'lib ikkinchi til uchun mutlaqo yangilik bo'lgan peredmet nomlari. Bunday sozlar tarkibiga bir millatning maishiy va ruxiy dunyosiga daxldor bo'lgan so'zlar va peredmetlar nomlari kiradi. realiyalarni peredmeti bo'yicha tafsiflab: a) geografik realiyalar; b) etnografik realiyalar; d) umumsiyosiy realiyalar kabi guruxlarga ajratib ularni yana kichik qismlarga bo'lib o'rganiladi. Jumladan o'lchov

realiyalari (дюм, фуд, иванский локоть, цельсий va xkz) pul realiyalari (динар, копейка, цент, тенге, пфеннинг va xkz) siyosiy realiyalar (парламент, депутат, лорд va xkz).

Masalan, o'zbek milliy oshxonasiga xos bo'lgan: sumalak, xalim, osh, xasip, moshkichri va xkz

Milliy liboslar nomlari: paranji, chachvon, maxsi, zebigardon.

milliy raqslar: tanovor, Andijon polkasi, mustahzod.

bazida bir tildagi realiyalar ikkinchi tilning lug'at tarkibining boyishiga xizmat qilishi mumkin. Masalan, inglizcha golf, pizza, speaker, photo-camera, presentation kabi so'zlar o'zbek tili leksikasida - golf, pizza, spiker, fotokamera, prezentatsiya tarzida uchraydiki, endilikda ularni realiyA deb atash mushkul. Shuningdek tarjimashunoslikda "ekzotik realiya" tushunchasi xam mavjudki bu guruxga tropik mintaqalarda o'suvchi meva va o'simliklar nomlari kiradi: banan, kivi, ananas, mango va xkz.

Demak ma'lum bir leksik birikmalarningtarjima tilida ekvivalenti yo'qligi bu so'zlarni tarjima qilmaslikga asos yaratmaydi. Tarjimon uchun ekvivalentsiz leksikani berishni bir qator yo'llari mavjudki, biz ularni yuqorida taxlil qildik.

ADABIYOTLAR

- 1.G'afurov.I. Tarjimashunoslik mutaxassisligiga kirish. T.,2002.
- 2.SHaripov J. Badiiy tarjimalar va moxir tarjimonlar. T., 1972 .
- 3.Tarjimashunoslikga doir tadqiqotlar/ masul muxarrir: J.SHaripov.T., 1975.
4. Ingliz tiligrammatikasi. M. Gopporov.Robiya Qosimova.-T..2011.
- 5 A.Hornby. Oxford Student`s Dictionary of current English.. M. 1984.

ФИО автора: *Ф.И.Каримова*

Андижанский машиностроительный институт

Старший преподаватель кафедры «Узбекского языка и литературы»

Название публикации: «АНАЛИЗ СЛОЖНЫХ ГЛАГОЛОВ АНГЛИЙСКОГО И УЗБЕКСКОГО ЯЗЫКОВ»

Аннотация

Данная статья посвящена структурно семантическому анализу сложных глаголов. Изучена образование новых слов в двух языках и ведется сравнительный анализ.

Ключевые слова

Сложными глаголы, словообразовани, способ образования, информационные взрывы, неологизмы, словарный состав, продуктивность.

Сложные слова составляют весьма значительную часть словарного состава английского языка, а словосложение, как способ образования новых слов, является одним из наиболее важных и распространенных. В настоящее время наблюдается интенсивное пополнение английской лексики сложными словами, в том числе и сложными глаголами. Нельзя сказать, что закономерностям образования сложных глаголов не уделялось внимания современными лингвистами. И все же сложные глаголы наименее изученная часть словарного состава. Важно отметить здесь тот факт, что некоторые исследователи считают, что словосложение как способ словообразования, не нашло своего применения при создании новых глаголов. Так, например, Н.Н.Амосова по этому поводу говорит следующее: “Несмотря на то, что словосложение было более или менее распространено в древнеанглийском языке (с наличием в качестве первого компонента), в дальнейшем этот способ словообразования фактически не нашел применения при создании новых глаголов и начиная со среднеанглийского периода, встречаются только единичные случаи глагольного словосложения”.

Возможно, эти слова справедливы по отношению к ранне-новоанглийскому периоду, но что касается современного английского языка, то большая масса сложных глаголов, создаваемых путем словосложения, свидетельствуют о всевозрастающей роли этого способа образования новых глаголов. И мы не поддерживаем её мнения. Эпоха непрерывной научно-технической революции и информационных взрывов вызвала необходимость создания огромного количества неологизмов, в том числе и сложных глаголов, многие из которых прочно вошли в словарный состав английского языка,и

сейчас уже не воспринимаются как таковые. Например: to air cool, to grass-feed, to fish-hook, to husband-hunt, to air bomb, to night fly. Все сложные слова разделяются на определенные структурные типы, в соответствии со словообразовательными моделями, по которым образуются новые слова. Среди многообразия типов сложных слов с точки зрения их словообразовательных возможностей выделяются продуктивные, малопродуктивные и непродуктивные. Продуктивность словообразовательной модели не является чем-то постоянным; в ходе исторического развития она постоянно меняется, одни модели теряют свою продуктивность, другие наоборот, становятся весьма продуктивными.

Мы выбрали метод компонентного анализа, изучая структуру сложных глаголов. Учитывая словообразовательный характер сложных глаголов, мы не будем касаться закономерностей создания таких структурно - сложных глаголов, которые являются результатом редупликации, как например: to fiddle-fiddle-заниматься пустяками; to tittle-tattle-сплетничать; to niddle-noddle-кивать и т.п., а так же структурно сложных глаголов, возникших в результате звукоподражания, как например, to wheo-heer-чихать; to ding-dong-звенеть и др. Глагольные образования данного типа не могут считаться сложными, так как оба компонента представляют собой комические псевдо морфемы, бессмысленные и нереальные звукосочетания, которые практически не встречаются в других словах. Сложные глаголы английского языка с точки зрения принадлежности компонентов к той или иной части речи неоднородны. Анализ фактического материала (100 сложных глаголов выбранных нами) показал, что все они подразделяются на такие словообразовательные модели как: N+V. Где компонентами сложного слова являются основа существительного и глагола. Например: to button-hold-задерживать для утомительных излияний; to footslog-идти, тащиться пешком; to brain-wash-подвергать идеологической обработке. Сложные глаголы модели N+V составляют большинство наших примеров.(44%). Глаголы по модели Adj+V, где компонентами сложного глагола является основа прилагательного и глагола. Например: to merry-make-веселиться; to sweet-talk-уговорить; to blue-print-вырабатывать; to blacklist-вносить в черный список.(17%). Adj+N. Глаголы этой модели образованы из основы прилагательного и существительного. Например: to black-market-продавать на черном рынке; to strong-arm-избивать, to poor-mouth-жаловаться на нищету.(14%). Adv +N. Здесь компонентами сложного слова являются основы наречия и основы глагола. Например: to back-track-отходить, отступать; to back-comb-начесывать, to right-turn-поворачивать на право. Этот модель составляет 12 %. Остальное 13 % это сложные глаголы образованные из N+N; Adj+N; Num+V; Num+Num; V+V. Продуктивными являются модели N+V;

Менее продуктивной являются Adj+V; Adj+N. Наименьшей продуктивностью обладают модели: N+N; V+N; Num+V; Adj+Num; V+V.

В узбекском языке, как и в английском, очень многосложных глаголов. В трудах посвященных узбекской грамматике и лексикологии, определяются две модели образования сложных глаголов: существительное +глагол и глагол+глагол. 1.С+Гл., где компонентами сложного слова является основа существительного и глагола. Например: кунғироқ қилмоқ звонить; таклиф этмоқ приглашать; азоб чекмоқ мучаться. Глаголы, образованные по такой модели составляют большинство наших примеров. 58 % . 2. Вторая модель: Деепричастия прошедшего времени + основа глагола. Например: етиб олмоқ догонять; кувониб кетмоқ обрадоваться; санаб чикмоқ отсчитать; Глаголы такой модели составляет 20%. 3 модель Деепричастия настоящего времени+глагол. Например: ёза олмоқ написать; бақира бермоқ накричать; тикила бермоқ уставиться; 12%. 4. Прилагательное + глагол. Например: қарши олмоқ встречать; хушёр тортмоқ отрезвиться; оқ қилмоқ проклинать; Глаголов такой модели составляет 7% наших примеров. Во время анализа мы обнаружили также сложные глаголы по модели Числительное+глагол. Например: юз бермоқ происходить, бири икки булмоқ разбоготеть. Наречие + глагол. Например: кеч қолмоқ опоздать;

Продуктивными словообразовательными моделями в узбекском языке, по нашим анализам являются модели Существительное+глагол 58% и Деепричастие прошедшего времени + глагол 20%. Менее продуктивной является модель Деепричастие настоящего времени+ глагол 12%. Наименьшей продуктивностью обладают модели: Прилагательное +глагол;Числительное + глагол; Наречие+ глагол. Сравнивая структуру сложных глаголов английского и узбекского языков, мы пришли к таким выводам: В английском языке мы обнаружили 10 словообразовательных моделей глаголов, а в узбекском языке 6 моделей. Из них совпадают модели N+V английского языка с С+Гл. узбекского языка. Эти две модели совпадают также и своей продуктивностью. N+V-продуктивная модель английских сложных глаголов, а С+Гл. – продуктивная модель сложных глаголов узбекского языков. Совпадают также модели Adj+Vi прил. и +глаголом

Но модель Adj + V более продуктивна, чем модель Прил. + Глагол: Adj + V-17%,А Прил. + Гл. - 7% в наших примерах.

3. Совпадают модели Adj + V и Наречие + глагол. Но они опять таки не совпадают своей продуктивностью Adj +V – всего 12 примеров в английском языке и наречие +Гл. всего один пример в узбекском языке.

III. Следующие пять моделей английского языка мы не встретили в узбекском языке: Adj + N, Adj + Numer., Numer+Numer, V + N. В английском языке мы также не встретили сложные глаголы по модели Деепр.пр.вр.+Гл., Деепр.наст.вр.+Гл который имеются в узбекском языке. Мы обнаружили такое различие, что сложные глаголы английского языка образуются из разных частей речи, т.е. из основы существительного и глагола, наречия и глагола, из двух существительных основ и т.д. в то время как в узбекском языке вторым компонентом всегда является глагольная основа.

Проводя семантический анализ сложных глаголов узбекского языка, мы выделили также три типа сложных глаголов, как и в английском языке: мотивированные, частично мотивированные и не мотивированные. Мы обнаружили следующую разницу: в английском языке большей продуктивностью обладают мотивированные глаголы. А в узбекском языке продуктивными являются частично мотивированные глаголы. Менее продуктивными в английском языке являются частично мотивированные, а в узбекском языке мотивированные сложные глаголы. Наименьшей продуктивностью в обоих языках обладают немотивированные сложные глаголы. Также в частично-мотивированных сложных глаголах мотивированными являются любая из двух частей, первый или второй компонент сложного слова или словосочетания в английском языке, в то время в узбекском мотивированным является, в основном, первый компонент сложного глагола. Способы образования сложных слов в обоих языках в целом совпадают, хотя в английском языке различают два способа: 1. Компрессия; 2.Словосложения, а в узбекском языке три способа: 1. Синтаксико-лексический; Синтаксико-морфологический и 3.Морфологический. Способ компрессии совпадает с синтаксико-лексическим и синтаксико-морфологическим способом, так как в них сложное слово образуется на основе словосложения. Способ

основосложения в английском языке совпадает с морфологическим способом в узбекском языке, где сложное слово образуется непосредственной связью основ. В отличие сложных слов от простых слов и словосочетаний в обоих языках простое слово состоит из одной основы, а сложное слово состоит из двух или более основ. Что касается отличия сложного слова от словосочетаний /свободных и устойчивых/, то сложное слово состоит из непосредственно связанных двух или более основ, а словосочетания состоят из грамматической связи двух или более слов.

Таким образом, изучив сложные глаголы английского и узбекского языка мы обнаружили многие интересные факты, сходства и различия между этими двумя неродственными языками. Эти факты нам дают право определить, что сравнительное изучение сложных слов английского и узбекского языков перспективными, так как они помогают узбекским студентам в изучении английского языка, а так же выявить типологические особенности каждого языка. Это даёт возможность возникновения сопоставительной лексикологии английского и узбекского языков.

ФИО автора: Қиличова Камола Луқмонхон қизи

Ички ишлар вазирлиги Академияси 3-босқич курсанти

Название публикации: «МАМЛАКАТИМИЗДА ХУҚУҚБУЗАРЛИКЛАР ПРОФИЛАКТИКАСИ СОҲАСИДА АМАЛГА ОШИРИЛАЁТГАН ИСЛОҲОТЛАР»

Аннотация: Янги Ўзбекистон давлати янги ислохотлар билан ривожланиб бормоқда. Ҳукукий давлат ва фуқаролик жамияти барпо этилаётган Ўзбекистон Республикасида ижтимоий-иқтисодий, сиёсий, маданий ҳаёт ва айниқса қонун устуворлигини таъминлашда туб ислохотлар амалга оширилмоқда. Жумладан, демократик ислохотларни янада чуқурлаштириш ва фуқаролик жамиятини ривожлантириш жараёнида мамлакатимизда умумэътироф этилган демократик принципларга асосланган ҳолда инсон ҳуқуқларини таъминлаш, шунингдек, ҳуқуқбузарлик ва жиноятчиликка қарши курашишга, энг муҳими, жиноятларнинг олдини олиш, содир этилишининг дастлабки босқичларидаёқ уларга чек қуйиш ҳамда уларни ўз вақтида тўхтатиш бўйича чораларнинг самарадорлигини амалга оширишга қаратилган изчил ислохотлар яратилмоқда.

Калит сўзлар: ҳуқуқбузарлик, ҳуқуқбузарликларнинг олдини олиш, ҳуқуқбузарлик ва жиноятчиликка қарши курашиш, профилактика инспекторлари, фаолият йўналиши.

Ички ишлар органлари тизимида чуқур ва ҳар томонлама ислохотларнинг амалга оширилиши бевосита Ўзбекистон Республикаси Президентининг 2017 йил 10 апрелдаги «Ички ишлар органларининг фаолияти самарадорлигини тубдан ошириш, жамоат тартибини, фуқаролар ҳуқуқлари, эркинликлари ва қонуний манфаатларини ишончли ҳимоя қилишни таъминлашда уларнинг маъсулиятини кучайтириш чора-тадбирлари туғрисида»ги ПФ-5005 – сонли фармонида ҳам ўз ифодасини топган. Бундан кўзланган мақсад, Ўзбекистон Республикаси Президенти Ш.Мирзиёевнинг таъбири билан айтганда, «...келажакда эл юртимизнинг ишончи ва меҳрини қозонган, том маънодаги ҳалқпавар ички ишлар тизимини яратишимиз керак».⁴⁴

Бугунги кунда ҳар бир маҳалла энг олис, чекка қишлоқ ва овулларимизгача халқ билан ишлайдиган, унинг дарди ғамига ҳамдард, қувонч ташвишларига шерик ва ҳамнафас бўлишига маънавий жихатдан қодир

⁴⁴ Ш.Мирзиёев. Конституция эркин ва фаровон ҳаётимиз, мамлакатимизни янада тараққий эттиришнинг мусахкам пойдеворидир. Президент Шавкат Мирзиёевнинг Ўзбекистон Республикаси Конституцияси қабул қилинганининг 25 йиллигига бағишлаган тантанали маросимдаги маърузаси // Постда.-2017. - 8 дек.

профилактика инспекторлари фаолият кўрсатишига керакли шарт-шароитлар яратилди. Маҳаллага бунчалик эътибор берилмаётганлиги бежиз эмас-ки албатта, маҳалла бу ҳаётимиз мезони, яхши-ёмон ҳаракатлар ҳаммаси маҳаллада содир бўлади. Маҳалла ҳар бир инсоннинг камол топишида муҳим маскан ҳисобланади.

2017 йил 14 мартдаги “Ҳуқуқбузарликлар профилактикаси ва жиноятчиликка қарши курашиш тизимини янада такомиллаштириш чора-тадбирлари тўғрисида” ги 2833-сонли Қарори қабул қилиниши натижасида профилактика тизимида янги жабҳаларнинг яратилишига хизмат қилди. 2017-йил 18-апрелдаги “Ички ишлар органлари ҳуқуқбузарликлар профилактикаси бўлинмалар фаолиятини такомиллаштириш чора тадбирлари тўғрисида”ги ПҚ 2896-сонли қарорида ҳамда Ўзбекистон Республикаси Президентининг 2020 йил 18 февралдаги “Жамиятда ижтимоий-маънавий муҳитни соғломлаштириш, маҳалла институтини янада кўллаб-қувватлаш ҳамда оила ва хотин-қизлар билан ишлаш тизимини янги даражага олиб чиқиш чора-тадбирлари тўғрисида”ги ПФ-5938-сон Фармонига асосан “Профилактика (катта) инспекторларига юклатилган, бошқа давлат органлари ва ташкилотларининг ваколатларини такрорловчи, ортиқча ва хос бўлмаган қисқартирилаётган вазифа ҳамда функциялар рўйхати” шакллантирилган бўлиб, профилактика инспекторларига анча енгилликлар яратилди. Президентимиз томонидан 2021-йил 29-ноябрда имзоланган “Ўзбекистон Республикаси Жамоат ҳавфсизлиги концепциясини тасдиқлаш ва уни амалга ошириш чора-тадбирлари тўғрисида” президент фармонинг 4-иловасига мувофиқ, “Профилактика инспекторининг ҳуқуқбузарликлар профилактикаси бўйича фаолиятнинг асосий йўналишлари ва вазифалари” қайтадан белгилаб ўтилди. Унга кўра ИИО лари профилактика инспекторлари зиммасига 22 та вазифа юкланган бўлиб, профилактика инспекторларининг вазифа ва фаолият йўналишига боғлиқ бўлмаган тадбирларга жалб қилиш ҳамда асосиз аралаштириш тақиқланиши ҳақида баён этилган.

Ички ишлар органлари профилактика хизматларининг кенг кўламли фаолияти ҳам ҳозирги кунда муайян ҳуқуқий асосларига эга. Ўтган йиллар ичида асосий қонунимизга таяниб, республикамиз ички ишлар органлари тизимида бир қатор ислохотлар амалга оширилди. Бугунги кунга келиб, профилактика хизматлари фаолиятининг ташкилий-ҳуқуқий асослари яратилиб, янада такомиллашиб бормоқда. Республикамиз мустақиллигини мустаҳкамлаш мақсадида минглаб қонунлар ва ва қонуности норматив ҳуқуқий ҳужжатлар қабул қилингани баробарида, ҳуқуқбузарликлар профилактикаси бўйича ҳам ҳуқуқий асослари яратилди.

Юқоридагилардан келиб чиққан ҳолда шуни таъкидлаш лозимки, Республикамиз ИИВ тизимида амалга оширилаётган ислохотларда бир қатор олимлар ва мутахассислар хорижий давлатларнинг илғор тажрибалардан келиб чиқиб, мамлакатимиз ички ишлар органларининг тузилишини қайта кўриб чиқиш ва полиция тизимига ўтиш мақсадга мувофиқлигини таъкидлашади. Хорижий давлатлар маъмурий ҳудудларида ҳуқуқбузарликлар профилактикасини таъминлаш тажрибасини илмий таҳлил қилиб, шундай хулосага келиш мумкинки, мамлакатимиз ички ишлар органлари тизимида босқичма-босқич амалга оширилаётган ислохотлар истиқболда Ўзбекистонда полиция тизимини жорий этилишига олиб келади.

Фойдаланилган адабиётлар:

1. Ш. Мирзиёев. Конституция эркин ва фаровон ҳаётимиз, мамлакатимизни янада тараққий эттиришнинг мусахкам пойдеворидир. Президент Шавкат Мирзиёевнинг Ўзбекистон Республикаси Конституцияси қабул қилинганининг 25 йиллигига бағишлаган тантанали маросимдаги маърузаси // Постда.-2017 .- 8 дек

2. Ўзбекистон Республикасининг «Ҳуқуқбузарликлар профилактикаси тўғрисида»ги 2014 йил 14 май қонуни // Ўзбекистон Республикаси қонун ҳужжатлари тўплами. – 2014.

3. <http://lex.uz> (Ўзбекистон Республикаси Қонун ҳужжатлари маълумотлари миллий базаси);

4. <http://akadmvd.uz>. (Ўзбекистон Республикаси ИИВ Академияси).

ФИО авторов: Assistent *M.A. Nortasheva*, talabalar *U.Xasanova*,
S.Nurmuxammedov, *J.Xudoynazarov*,

Samarqand Veterinariya medisinasi instituti

Название публикации: «CHETDAN KELTIRILGAN QORAMOL ZOTLARINING RESPUBLIKAMIZ SHAROITIGA MOSLASHUVCHANLIK HUSUSIYATLARI»

Annotatsiya. Ushbu maqola chetdan keltirilgan qoramol zotlarining iqlimlanish xususiyatlarini aniqlash to'g'risidagi ilmiy ma'lumotlar tahlili bayon ettirilgan.

Kalit so'zlar: saqlash, asrash. parvarishlash, moslashuvchanlik, sutdorlik.

O'zbekiston Oliy Majlisining I chaqiriq XI sessiyasida yangi qonunlar – «Yer to'g'risidagi qonun», «Qishloq shirkat xo'jaliklari to'g'risidagi qonun», «Fermer xo'jaligi to'g'risidagi qonun», «Dehqon xo'jaligi to'g'risidagi qonun»lar qabul qilinishi qishloq xo'jaligini, shu jumladan chorvachilikni yanada rivojlantirish imkoniyatlarini ochib berdi.

O'zbekistonda chorvachilikni rivojlanishi uchun mustaqillik yillarida barcha shart-sharoitlar yaratib berildi.

Uning huquqiy va iqtisodiy asoslarini hukumat tomonidan yaratilishi chorvadorlarni erkin faoliyat ko'rsatishlari uchun imkoniyatlar yaratildi. Mamlakat chorvachiligida sifat o'zgarishlar ro'y bermoqda yoki mulk davlat tasarrufidan chiqarib xususiylashtirilmoqda, bu esa o'zining ijobiy natijalarini bermoqda. Ko'plab fermalar hissadorlik, xususiy mulkka aylandi, yangidan minglab fermer va dehqon xo'jaliklari barpo etilmoqda.

Hozirgi kunda Respublikamizga chet davlatlardan olib kelinayotgan qoramollarning o'sish, rivoshlanish ko'rsatkichlariga ularning moslashuvchanlik qobiliyatini va chidamliligini shuningdek yuqori mahsuldorlik ko'rsatkichlarini respublikamizda iqlimlashish xususiyatlarini yanada oshirish maqsadi yo'lga qo'yib borilmoqda.

Tadqiqotlar maqsadi: shundan iboratki, chetdan keltirilayotgan qoramollarni respublikamiz sharoitiga moslashtirib kelgusida yaxshi natijalarga erishish maqsadida

ko'pgina ilmiy ishlar olib borilmoqda. Shular jumlasiga har qanday sharoitga tez moslashuvchanligi bilan boshqa zotlardan farq qiluvchi simmental zotini olsak bu zotdan hozirgi kunda respublikamizning barcha viloyatlarida turli mahsuldorlik ko'rsatkichlaridan foydalanib kelinmoqda.

Materiallar va metodlar. Ushbu zot bo'yicha olib borilayotgan barcha tadqiqotlarimizni quvatlagan holda mahsuldorligini yanada oshirish uchun Respublikamizning barcha viloyatlariga qay darajada moslashganligini va iqlimlanish xususiyatlarini o'rganish maqsadida "Simmental qoramol zotining Qashqadaryo viloyati sharoitida sut mahsuldorligi va iqlimlanish hususiyatlari" mavzusidagi desertatsiya ishini Qashqadaryo viloyati Qamashi tumani Qiziltepa xududi "Bobur Murodaliyevich" xususiy korxonasi olib boriladi.

Xujalikda mabjud simmental zotlarining g'unojinlari

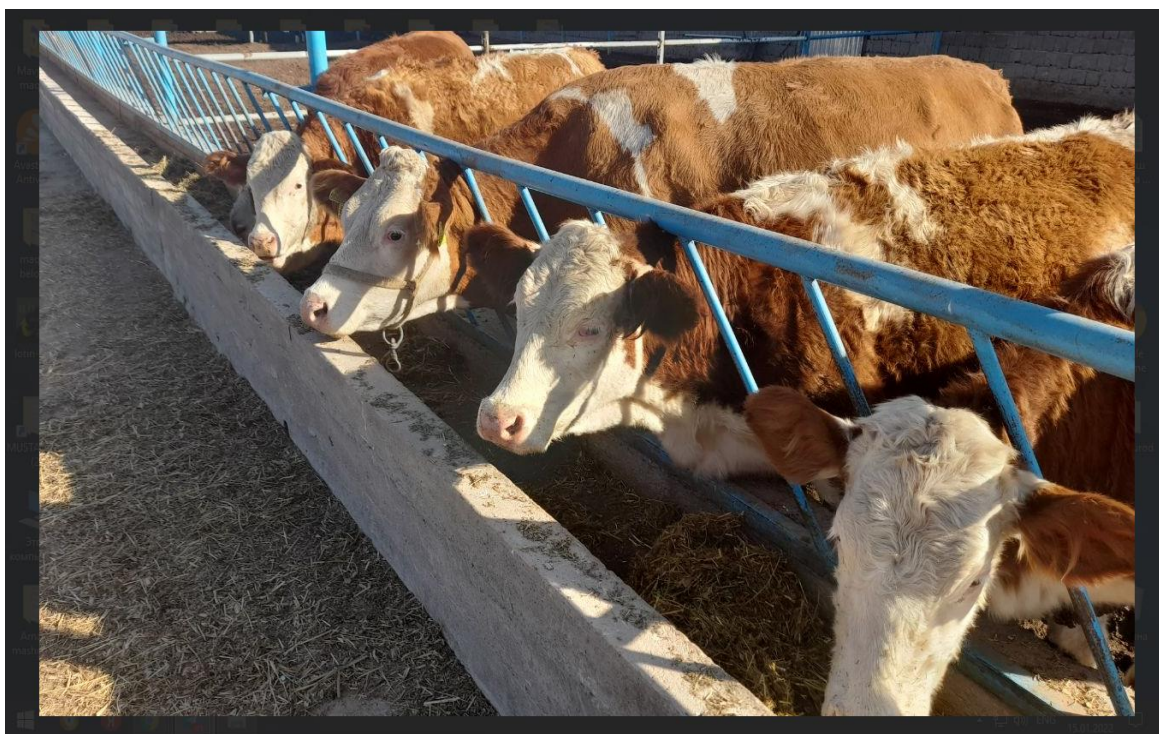

Simmental qoramol zoti — sut - go'sht yo'nalishidagi qoramol zoti bo'lib, Shveysariyada mahalliy va 5-asrda keltirilgan Skandinaviya qoramollarini yaxshilash yo'li bilan chiqarilgan. Yevropa mamlakatlarida keng tarqalgan Simmental qoramol zoti asosan, malla - ola, boshi va dumi uchi oq, yirik, tana tuzilishi mustahkam. Sigirlarining vazni 500–600 kg , buqalariniki 900– 1000 kg . Novvoslari bo'rdoqiga boqilganda tez semiradi, 12 oyligida 400– 420 kg , 18 oyligida 500–600 kg gacha

boradi. Yuqori sifatli go'sht beradi. So'yim chiqimi 58—62%. Sigirlarning sut sog'imi bir laktatsiya davrida o'rtacha 5000–6000 kg , yog'lilik darajasi 3,8—3,9%. 3otning rekordchi sigirlari bir yilda 14—15 ming kg sut bergan. Simmental qoramol zoti o'zining mahsuldorligi va turli iqlim sharoitlariga moslashuvchanligi tufayli ko'pgina mamlakatlarga keng tarqalgan. Rossiya va Ukrainaga 19-asrning boshlarida olib kelingan. O'zbekistonga 1942—55 yillarda ko'plab keltirilgan va sof holda urchitilgan. 1970-yildan boshlab Simmental qoramol zoti rayonlashtirilgan boshqa zotlar bilan chatishtirila boshlagan.

Xulosa. Chetdan keltirilgan moslashuvchanligi bilan boshqa zotlardan keskin farqlanuvchi simmental qoramol zotining g'unojinlarini saqlash, asrash qoidalari bo'yicha muvozanatlashtirilgan ratsion asosida zootexniklar me'yor talabida parvarishlash viloyatda iqlimlashish xususiytini aniqlash sut mahsuldorligini yanada oshirish imkonini beradi.

Foydalanilgan adabiyotlar

1. Mavlonov N. O., Mavlonov E. N. Qorakulchilik: Q.x. in-tlarining "Zooinjenerlik" fak.stud. uchun o'quv qo'llanma. T. "O'qituvchi" 1984.- 288 b.
2. Досмухаммедова М.Х. Жароустойчивость и молочная продуктивность Голиштинизированных черно-пестрых коров//Зооветеринария. 2008 №9 С.30-31.
3. Носиров Т. Связь жароустойчивости с молочной продуктивностью потомков улучшающих быков-производителей. //Зооветеринария.2009 №11 С.38-40.

ФИО авторов: *Sadikov Jamshid Ibrohim ugli*

DSc, Associate Professor, Tashkent State Transport University,
Tashkent, Uzbekistan

Jamolov Saidkamolhon Khusankhon ugli

Graduate student, Tashkent State Transport University
Tashkent, Uzbekistan

Khoshimov Iftikhorzon

Assistant-teacher, Tashkent State Transport University
Tashkent, Uzbekistan

Название публикации: «ANALYSING PEDESTRIAN TRAFFIC SAFETY AT THE SIGNALIZED CROSSECTIONS IN TASHKENT CITY»

***Annotation.** We know, there are a lot of types of traffic safety measures. But it is important that to analyzing pedestrian traffic safety at the signalized crossections. So we tried to evaluate pedestrian safety via the analyzing their speeds and traffic-lights.*

***Keywords:** pedestrian safety, traffic accident factors, traffic-lights, pedestrian speed.*

INTRODUCTION

Currently, Motor vehicle collisions cause 1.35 million people's deaths every year through the world. And also, millions of people have being injured in road accidents. Between 20 and 50 million more people suffer non-fatal injuries, with many incurring a disability as a result of their injury [1]. Therefore, it is important to find out the about majority affects and factors. For example, an increase in average speed is directly related both to the likelihood of a crash occurring and to the severity of the consequences of the crash. For instance, every 1% increase in mean speed produces a 4% increase in the fatal crash risk and a 3% increase in the serious crash risk. The death risk for pedestrians hit by car fronts rises rapidly (4.5 times from 50 km/h to 65 km/h). The majority of collisions occurred on roads where the speed limit was at most 40 mph (Department for Transport, 2004). In London, there were 38,340 casualties with more than 5,000 involving fatal or serious injuries (Transport for London, 2004). Of the casualties 7,127 were pedestrians and almost 1,500 were killed or seriously injured. In car-to-car side impacts the fatality risk for car occupants is 85% at 65 km/h. Road traffic injuries are the leading cause of death for children and young adults aged 5-29 years. From a young age, males are more likely to be involved in road traffic crashes

than females. About three quarters (73%) of all road traffic deaths occur among young males under the age of 25 years who are almost 3 times as likely to be killed in a road traffic crash as young females. Most research studies investigating the crossing behaviour of pedestrians have focused on behaviour at, or close to, mid-block pedestrian crossings (i.e. crossings that are on a link rather than a junction). Various different techniques (either video observation or self-report data obtained via surveys and qualitative interviews or focus groups) have been used, but all produced similar findings with respect to pedestrian road crossing behaviour.

When crossing the road, pedestrians could potentially behave in a number of ways. They could follow safe rules and procedures by e.g. waiting for the signal to indicate that they should cross or waiting for a large enough gap in the traffic to negotiate the road safely. Alternatively, they could, for example, cross without waiting for the signal. They could accept only small gaps in traffic and/or could walk to the middle of the road and wait there for a gap in the traffic. The same pedestrian may adopt different strategies on different occasions e.g. they are less likely to take care when the weather is bad or they are in a hurry.

STUDY

It is known that walking speeds can be affected considerably by the age of the pedestrian, whether s/he is encumbered by carrying a heavy object or by accompanying a child, or whether s/he has a disability. The time taken to cross a road will also be affected by its width.

An important factor at signalised crossings is whether pedestrians comply with the signals or not. In addition to pedestrians who cross on the red man, many commonly anticipate the green man when they see the amber signal to traffic. In this study we analyzed traffic-light's green and red phase pedestrians speed signalized crossections in Tashkent city.

METHOD

According to the design standards, the capacity of a single lane of sidewalks, sidewalks and crossings is assumed as follows (passenger / hour):

700 - on sidewalks along the red line (construction line), when there are connected service points;

800 - for sidewalks separated from the construction line;

1000 - for sidewalks under green crops on streets and roads;

1200 - for pedestrian crossings in settlements;

750 - for land crossings outside settlements;

2000 - for overground and underground pedestrian crossings;

1500 - for the stairs of passenger bridges and tunnels.

In this research, first of all we paid attention to group the pedestrians, after that we calculated their speed. By surveying the speed, we checked the traffic-light's green and red phase which may effect to road users traffic safety.

1-chart

Street name:	SHakhrisabz street				
Pedestrian groups	Crossing time (s)	Traffic-light's green phase (sekund)	Road width (m)	Pedestrian speed (sekund)	Amount of pedestrians
11-16 age	24,247	23	32	1,3197509	410
17-30 age	23,656			1,3527224	309
31-50 age	25,18			1,2708499	136
over the 51	27,51333333			1,1630724	25

2-chart

Street name:	I.Karimov street				
Pedestrian groups	Crossing time (s)	Traffic-light's green phase (sekund)	Road width (m)	Pedestrian speed (sekund)	Amount of pedestrians
11-16 age	21,383648	12	34	1,3197509	320
17-30 age	20,731707			1,3527224	287
31-50 age	20,987654			1,2708499	86
over the 51	26,356589			1,1630724	14

From the table above we can see that there is not enough time to turn on the green light of the traffic light installed for pedestrians on I. Karimov Street. In order to improve pedestrian safety, traffic-light's green phase should be increased. pedestrian crossing-controlled call traffic lights may be installed at the pedestrian crossing. But when

regulated by a traffic light, the time when the green phase is lit for pedestrians should be sufficient for the pedestrian to cross the carriageway.

$$t_3 \geq \frac{b}{v_n}$$

1-formula

b- road width

v_n - pedestrian speed

T- traffic-light's green phase

If pedestrian traffic is regulated, traffic lights will be installed on special columns instead of pedestals on the security island. The length of the safety island is equal to the width of the pedestrian crossing; the width of the island is equal to the separation strip, if there is no separation strip, it is taken from 1.5 meters to 2 meters

CONCLUSIONS AND RECOMMENDATIONS

About 85% of all pedestrians crossing within midblock crosswalks on urban street segments walk at speeds greater than 1.24 m/s. This value maybe appropriate for designing signal timings for pedestrians crossing at midblock crosswalks. However, in urban areas with high population of elderly or physically disabled pedestrians, a value of 0.91 m/s may be is appropriate for pedestrian signal timings at midblock crosswalks. And a value of 1.26 m/s in urban areas with high population of younger pedestrians.

REFERENCES

1. <https://www.who.int/news-room/fact-sheets/detail/road-traffic-injuries>
2. Alver, Y., Onelcin, P., 2018. Gap acceptance of pedestrians at overpass locations. Transportation Research Part F: Traffic Psychology and Behaviour 56, 436e443
3. I.S.Sadikov, K.X.Azizov, A.A.Ortiqov ,, MAINTENANCE AND EQUIPMENT OF ROADS'' 2012.

4. Lange J (2000). Bicycle and pedestrian facilities at small roundabouts in built-up areas. 2nd International Symposium on Highway Geometric Design. Germany: 14-17 June 2000
5. Hunt J (1998). A comparison of pedestrian safety in Great Britain when crossing the road at signal controlled crossings at midblock and at junctions. VTI Conference 13A (5).

ФИО автора: *Чиниева Сайёра Абдимуминовна*

Доцент, кандидат педагогических наук

Международная исламская академия Узбекистана

Название публикации: «ЭФФЕКТИВНЫЕ МЕТОДЫ ГРУППОВОГО ОБУЧЕНИЯ РУССКОМУ ЯЗЫКУ»

Аннотация: Современное состояние профессионального образования диктует необходимость поиска новых путей повышения качества подготовки специалистов. Для формирования всесторонне образованной, инициативной и успешной личности на первый план выходят активные и интерактивные методы обучения, способствующие получению не только профессиональных знаний, но и развитию таких качеств, как инициативность, самостоятельность, готовность к действию, ответственность, решительность, умение осуществлять намеченные цели. Деловые игры способствуют закреплению, углублению, расширению и систематизации полученных теоретических знаний и практических умений у студентов. Применение метода деловых игр на занятиях очень эффективно для освоения нового материала.

Ключевые слова: нетрадиционные педагогические технологии, активные методы обучения, интерактивные методы обучения, игровые технологии обучения.

В наши дни перед каждым педагогом стоит задача абсолютно нового подхода к организации своего занятия. Где должны широко применяться активные и интерактивные методы обучения, которые способствуют повышению интеллектуальной активности студентов, развитию аналитических способностей, формированию гармонично развитой личности, развитию навыков целеполагания и планирования, формированию и развитию эмоциональных контактов в коллективе.

Каждый преподаватель хочет, чтобы его студенты были активны, хорошо занимались, с большим интересом и огромным желанием занимались на

занятиях. Преподаватель должен не только понимать, чему и как учить, но и организовывать процесс таким образом, чтобы обучающиеся задавались вопросами: «Чему мне нужно научиться?», «Как мне этому научиться?». Обучение должно быть построено как процесс «открытия» каждым студентом конкретного знания. Из пассивного слушателя студент должен превратиться в самостоятельную, критически мыслящую личность. Сегодня важно обеспечить общекультурное, личностное и познавательное развитие каждого молодого человека.

В педагогической практике используются различные пути активизации познавательной деятельности, основные среди них - разнообразие форм, методов, средств обучения, выбор таких их сочетаний, которые в возникших ситуациях стимулируют активность и самостоятельность учащихся.

Начало занятия - один из важнейших его моментов. Организационный момент предназначен для создания у студентов рабочей настроенности, требует от преподавателя творческого подхода к каждому занятию. Нетрадиционное, интересное начало занятия предполагает быстрое включение студентов в познавательную деятельность, активизацию их мышления и внимания. [3]

На современном этапе главной задачей образовательной процесса является создание условий для достижения нового качества образования в соответствии с перспективными потребностями современной жизни, обеспечение доступности образования для всех обучающихся. Глубокие перемены, происходящие в современном образовании, выдвигают в качестве приоритетной проблему использования новых технологий обучения и воспитания.

Групповое обучение основывается на четырех основных принципах: социальное взаимодействие, позитивная взаимозависимость, личная ответственность и равная доля участия каждого. Выше упоминалось, насколько важно организовать работу в группах по принципу социального взаимодействия.[1]

Принцип позитивной взаимозависимости заключается в том, что успешное выполнение работы всей группой зависит от результатов работы каждого из

участников этой группы. В большей или меньшей степени такой ситуации можно достигнуть в случае, если:

задание построено таким образом, что каждый из участников группы получает для работы лишь часть материала (структура типа “пила”); за каждым из участников группы заранее закреплена определенная роль; вся группа должна представить единый продукт своей деятельности; успех группы зависит от достижения определенной цели всеми участниками группы; участники группы ощущают себя частью единого целого - группы, для чего каждая группа перед началом работы может разработать эмблему или любой другой объединяющий опознавательный знак (девиз, флаг и т. д.); участники группы располагаются за одним столом. [4]

Существует и множество других способов достижения позитивной взаимозависимости, и выбор того или иного способа зависит от типа задания и воображения учителя.

Очень важно обратить внимание всех участников группы на то, что успех зависит не только от слаженной работы всей группы в целом, но и от личного вклада каждого студента. Но очень часто некоторые участники группы предпочитают оставаться в тени своих более активных товарищей, которые фактически выполняют всю работу. Каким образом построить работу в группах так, чтобы студент нес долю ответственности за успех? При планировании групповой работы преподаватель должен продумать, каким образом каждая группа будет представлять продукт совместной работы. Публичное выступление каждого студента должно являться необходимым условием презентации результатов работы. Многие из структур в рамках группового обучения предполагают личную отчетность каждого в той или иной форме, а структуры типа “пила” основаны на этом принципе. И, наконец, очень важно, чтобы работа в группах была спланирована таким образом, чтобы обеспечить участие каждого в равной степени. [6]

У преподавателя всегда есть возможность выбрать тот или иной метод и технологии обучения, которые, по его мнению, наиболее оптимальны для

построения и конструирования данного занятия. Экспериментально было подтверждено, что уже сам общественный контакт вызывает соревнование и своеобразное возбуждение жизненной энергии. Главная задача каждого преподавателя – не только дать обучающимся определённый багаж знаний, но и развить у них интерес к обладанию русским языком.

Активные методы обучения - это методы, которые побуждают обучающихся к активной мыслительной и практической деятельности в процессе овладения учебного материала. [2]

Особенности активных методов обучения состоят в том, что в их основе заложено побуждение к практической и мыслительной деятельности, без которой нет движения вперед в овладении знаниями.

Например, такие игровые блоки как: - теоретический блок; конструированно- схематический блок; - ролевой блок; - занимательный блок; - фольклорный блок; - этнокультуроведческий блок; [5]

Эта работа позволяет понять каждого обучающегося, а полученный материал в дальнейшем использовать для осуществления личностно-ориентированного подхода в работе. Обучающимся данный метод позволит более четко определиться со своими образовательными целями, озвучить свои ожидания и опасения, с тем, чтобы педагог мог их знать и учитывать в образовательном процессе.

Список литературы:

1. Eshboeva, D. (2019). Characteristics and Necessity of Teacher's Problem-Solving Skills. In *ALT FL* (pp. 8-10).
2. Eshboeva, D. (2019). CHARACTERISTICS OF TEACHER'S PROBLEM-SOLVING SKILLS. In Педагогика и психология в современном мире: теоретические и практические исследования (pp. 196-199).
3. Eshboeva, D. (2019). Characteristics and Necessity of Teacher's Problem-Solving Skills. *ALT FL*, 8-10.

4. Qizi, Eshboeva Durdon Alisher. "TEACHING ENGLISH IN PRESCHOOL EDUCATION." Наука и образование сегодня 12 (59) (2020).
5. Шамсематова, Б. Р. (2019). МЕТОД ПРОЕКТОВ НА УРОКАХ АНГЛИЙСКОГО ЯЗЫКА. Актуальные проблемы гуманитарных и естественных наук, (2), 96-99.
6. Шамсематова, Б. Р. (2020). ПРАГМАТИЧЕСКИЙ И КОГНИТИВНЫЙ ПОДХОДЫ К ОПИСАНИЮ ДИСКУРСА. Актуальные проблемы гуманитарных и естественных наук, (1), 136-138.

ФИО автора: *Muzaffarov Ikromjon Nodirbek o'g'li* Ijtimoiy-iqtisodiyot fakulteti MG`MAHT yo`nalishi 1-kurs 104-guruh talabasi.

Название публикации: «MAMLAKATIMIZDA FUQAROLAR HUQUQLARINI PAYDO BO`LISHI VA AMAL QILISHI»

Anotatsiya: Ushbu maqola orqali fuqarolarni huquqlarini ta'minlash va fuqorolik huquqi qanday darajada paydo bo`lganligi.

Ushbu maqola orqali fuqarolarni huquqlarini ta'minlash va mamlakatimizda olib borilayotgan huquqiy tadbirlar va hozirgi kunda fuqorolk huquqiga bo`lgan etibor haqida.

Kalit so`zlar: Fuqarolarni huquqlari, represiya.

O'zbekiston Respublikasining mustaqillikka erishishi, ko'p sohalarda bo'lgani kabi, O'zbekistonda yuridik ta'limning ko'plab yangi tarmoqlari vujudga kelishiga hamda ularning rivojlanishiga ham imkoniyatlar yaratib berdi. Yangi ijtimoiy munosabatlar parlament huquqi, bank huquqi, soliq huquqi, sug'urta huquqi, inson huquqlari kabi ko'plab yangi huquqiy fanlarning shakllanishiga olib keldi. Bu fanlar mustaqillikdan oldin O'zbekistonda umuman o'qitilmas, qolaversa, esga ham olinmas edi. Masalan, inson huquqlari o'quv kursi XX asming 90-yillarigacha⁴⁵ ilg'or xorijiy mamlakatlarda yuridik mutaxassisliklar tayyorlovchi o'quv yurtlarining asosiy o'quv kurslaridan hisoblangani holda, sovet tuzumi o'quv yurtlarida esa, yuridik ta'limda bunday o'quv kursi borligini mutaxassislar ham bilmas edi. Yani u payitda inson huquqlariga e'tabor hozirchalik e'tabor berilmagan fuqorolar o'z huquqlarini unchalik yahshi bilmasligi ya'ni mustaqilikdan oldin fuqorolik huquqlariga oid fanlar uncha o'qitilmas edi shuning uchun ham fuqorolar o'z huquqlarini bilmagan,

Chunki, sovet tuzumida inson huquqlari o'quv kursi alohida fan tarmog'i sifatida o'qitilish inkor etilgan edi. Ya'ni u payitda inson huquqlari qo`pol tarzda buziladigan uning mafkurasiga ko`ra inson huquqlari buzilshi davlat tomonidan umuman inkor qilib kelgan shu sababli birinchi o`rinda davlat, keyingi o`rinda jamiyat va oxirida shahs manfaatlari turar edi.davlat manfaatlari yo`lida jamiyat shahs manfatlarini paymol qilish oddiy qonuniy holat hisoblanagan, ta`biy huquqlar esa umuman inkor etilib kelgan.

Fuqarolarni huquqlari-fuqarolarni kanstitutsiya va qonun hujjatlarida o`z ifodasini topgan va davlat organlari tomonidan muxofaza qilinadi.

⁴⁵ Inson huquqlari o'quv kursi XX asming 90-yillarigacha

Mansabdor shaxslar, ayniqsa, sud va huquqni muhofaza qilish organlarining vakillari odil sudlovni yoki huquqni qo'llashni amalga oshirish vaqtida, ba'zan o'z vazifalarini suiiste'mol qiladilar yoki o'z vakolat doiralaridan chetga chiqadilar va oqibatda muayyan shaxslar yoki shaxslar guruhining huquqlari va erkinliklarini paymol etadilar.

Sobiq sho'rolar tuzumi davrida bu organlarga faqat jazolovchi organ sifatida qaralgan bolib, ularning faoliyati orqali minglab fuqarolarimiz nohaq qamalib, repressiyaga duchor bo'lishgan edi. Represiya-(lotincha represio so'zidan olingan) **bostirish** degan ma'noni anglatadi. Masalan, mustabid davr sudlari faqat jazolovchi organ sifatida namoyon bo'lib, mustaqil holatda faoliyat yurita olmaganliklari va faqat siyosiy partiya hamda yuqori lavozimdagi amaldorlar tazyiq ostidagina ish olib borganliklari, buning oqibatida inson huquqlari paymol bolib kelganligiga misollar juda ham ko'p. Hatto, nosudlov organlari tomonidan ham insonlarga jazo berilish holatlari yuz bergan. Buning yaqqol isboti sifatida 1930-1950-yillarni olib qarasak, sobiq SSSR davrida nosudlov organlari tomonidan 3778234 shaxs asossiz jinoiy javobgarlikka tortilib, shundan, 786098 nafari hatto olim.jazosiga mahkum etilgann. Shuningdek, O'zbekiston SSRning sobiq SSSR prokraturasi tergovchilari, Gdlyan va Ivanovlar guruhining qonunsizlik va o'zboshimchaliklariga yetarlicha qarshilik ko'rsata olmaganligi sabab, 1983-1989-yillarda "Paxta ishi" bo'yicha 4,5 ming kishi javobgarlikka tortilgan va keyinchalik, O'zbekiston Respublikasi Oliy sudi tomonidan 3,5 ming kishi oqlangan.

Birinchi prezidentimiz Islom Karimov takidlaganidek "bizga zarba bolib tushgan eng ogir tanglik iqtisodiy emas, balki ma'naviy tanglikdir. Asrlar mobaynida qaror topgan axloqiy-ma'naviy qadriyatlarini g'oyaviy qarashlarga qurbon qilish oqibatlarini bartaraf etish iqtisodiyotni tartibga keltirishdan ko'ra ancha mashaqqatli bo'ladi. Axir, yaqindagina emasmidi, kommunist, ayniqsa, u yuqoriroq lavozimda bo'lsa, o'z yaqin kishilari bilan oxirgi marta vidolashish uchun qabristonga ham borolmasdi. Dafn marosimida ishtirok etish eng katta ayb sanalib, bunday odamni partiyadan o'chirib, ishdan bo'shatishardi. Vijdon azobidan sal bo'lsa-da, qutulish, ayni paytda yillar bo'yi mehnat qilib erishgan imtiyozlardan mahrum boim aslik uchun odamlar qarindosh-urug'lari, hatto, ota-onasi vafot etganda kasalxonaga yotib olishar yoki "shoshilinch komandirovka"ga ketib qolishar edi. Ana shundan keyin ham biz, odamlar hech nimaga ishonmay qo'yishgan, ularda hech qanday muqaddas narsa yo'q, deb aytishga qanday tilimiz borar edi?"

Mustaqillikning birinchi kunlaridanoq, mamlakatimizda inson manfaatlariga, uning huquq va asosiy erkinliklariga oliy qadriyat sifatida yondashila boshlandi. Bunga, 1991-yilning 30-sentabrida O'zbekistonning Inson huquqlari umumjahon deklaratsiyasiga a'zo bolishining o'ziyoq yaqqol misol bo'la oladi. Chunki, mustaqilligining birinchi kunlaridanoq erkin bozor iqtisodiyotiga asoslangan demokratik, huquqiy davlat qurishni o'z oldiga maqsad qilib qo'ygan O'zbekiston bu yo'lda jahon

hamjamiyati tomonidan. e'tirof etib kelingan umuminsoniy qadriyatlarning ustuvorligini e'tirof etgan edi. Bunday maqsadni e'lon qilgandan so'ng ikkinchi qadam - Respublikamizning 1992-yil 8-dekabrda o'z Konstitutsiyasini e'lon qilishi bo'ldi. Konstitutsiyada Deklaratsiyaning barcha qoidalari mustahkamlab qo'yilishi O'zbekistonning demokratik, huquqiy davlat qurishga bo'lgan maqsadining konstitutsiyaviy poydevori boldi.

O'zbekiston Respublikasi Konstitutsiyasining 21-moddasida: O'zbekiston Respublikasi butun hududida yagona fuqarolik o'rnatilgan.

O'zbekiston Respublikasi fuqaroligi, uning asoslarga ega bo'lganligidan qat'iy nazar, hamma uchun tengdur.

Qo'raqlpog'iston Respublikasi fuqarosi ayni vaqtda O'zbekiston Respublikasi fuqarosi hisoblanadi.

Fuqarolikka ega bo'lish va uni yo'qotish asoslari tartibi qonun bilan belgilanadi.⁴⁶

Ya'ni O'zbekiston Respublikasida yagona fuqarolik o'rnatilishi fuqarolikka qanday asoslarda ega bo'lishidan qat'iy nazar hamma uchun tengligi ko'rsatilgan. Qo'raqlpog'iston Respublikasi fuqarosi ham O'zbekiston Respublikasi fuqarosi hisoblanadi. Fuqarolikka ega bo'lish va uni yo'qotish asoslari qonun bilan belgilanganligi ko'rsatib o'tilgan. O'zbekiston Respublikasi o'z fuqarolarini O'zbekiston Respublikasida ham uning tashqarisida ham o'z fuqarolarini huquqiy himoya qilish va ularga homiylik ko'rsatadi (O'zbekiston Respublikasi Konstitutsiyasi 22-moddasi)⁴⁷

Fuqarolik huquqi bilan tartibga solinadigan munosabatlar O'zbekiston Respublikasi *fuqarolik* kodeksi 2-moddasida⁴⁸ belgilab qo'yilgan. Uning asosida fuqarolik muomalasi ishtirokchilarni huquqiy holati, mulk huquqi va boshqa ashyoviy huquqlarning hamda intellektual faoliyat natijalariga bo'lgan huquqlarini vujudga kelishi asoslari hamda ularni amalga oshirish tartibi belgilanadi, shartnoma majburiyatlari va o'zga majburiyatlarini, shuningdek boshqa mulkiy hamda u bilan bog'liq shaxsiy nomulkiy munosabatlarini tartibga solinadi.

Huquq va majburiyatlar birligini nihoyatda aniq ifodalab O'zbekiston Respublikasi birinchi Prezidenti Islom Karimov quyidagilarni takidlagan edi: "Demokratik jarayonni qurish uchun, demokratik tamoyillarni to'liq qaror toptirish uchun, eng avvalo, shu mo'tabar zaminda tavallud va tarbiya topgan shaxs o'zini aynan shu yurt farzandi deb biluvchi inson o'z davlati, o'z xalqi oldidagi, uni katta umidlar bilan tarbiya etgan, voyaga yetkazgan jamiyat oldidagi burchini ado etishi kerak.

⁴⁶ O'zbekiston Respublikasi Konstitutsiyasi 21-moddasi.

⁴⁷ O'zbekiston Respublikasi Konstitutsiyasi 22-moddasi

⁴⁸ Raxmonqulov X.R. Fuqarolik huquqi muammolari -2010 43-bet

Har qaysi fuqaroning har birimiz: Shu davlat, shu jamiyat menga nima berdi?” deb emas balki “Men o`zim Vatanimga el-yurtinga nima berdim?” deb o`ylashimiz va shu bilan yashashimiz kerak” deganlar birinchi Prezidentimiz Islom Karimov ⁴⁹

1996-yil 29- avgustdagi O`zbekiston Respublikasining Oliy Majlisining VI sessiyasida O`zbekiston Respublikasi birinchi Prezidenti Islom Karimov o`z ma`ruzasida “Inson huquqlari o`quv qurilishi barcha oliy yurtlar o`quv dasturlariga kirish g`oyasini ilgari surgan.

Bu bejiz emas, albatta. Chunki, aksariyat mamlakatlarda ham inson huquqlari va erkinliklari sohasida olib borilayotgan islohatlarida davlat boshlig`ining hissasi kattadir. Zero, har qanday siyosatning olib borilishida mamlakat rahbarining o`rni va ro`li beqiyos hamda hal qiluvchi ahamiyat kasb etadi. Uning ilgari surgan har qanday tashabbusi, avvalambor, mamlakat aholisi manfaatlarini har tomonlama himoya qilishga qaratilgan bo`ladi. Negaki, u xalqning eng ishongan vakili hamda himoyachisi hisoblanadi. Chunki, O`zbekiston Respublikasi Prezidenti “Fuqarolarning huquqlari va erkinliklariga, O`zbekiston Respublikasi Konstitutsiyasi va qonunlariga rioya etilishining kafili” hisoblanadi.

Xulosa qilib aytganda fuqarolarni huquqlarini himoya qilishga doir qonun hujjatlariga amal qilishi va fuqarolarni huquqlarini himoya qilish mamlakatimizda olib borilayotgan chora-tadbirlar va muhtaram Prezidentimizni olib borayotgan oliy darajadagi siyosatidir.

Foydalangan adabiyotlar:

1. Inson huquqlari darslik ikkinchi nashr Toshkent “Adolat” 2013.
2. Fuqoralik huquqi (I qism) Toshkent “Universitet” 2014.
3. O`zbekiston respublikasi Konstitutsiyasi Toshkent “O`zbekiston”-2020

⁴⁹ Karimov I.A. Buyuk kelajagimizning huquqiy kafolati. 1993-272.

ФИО автора: *Qalmuratova Miyassar*- a master student of Nukus State Pedagogical Institute

Название публикации: «THE STRUCTURE OF SIMPLE SENTENCE IN ENGLISH AND KARAKALPAK LANGUAGES»

Abstract. This article deals with the structure of simple sentence in the English and Karakalpak languages. As the aim of the given research is to investigate and make comparisons, simple sentence structure is compared within the examples of the English and Karakalpak languages.

Key words. Simple sentence, structure, English language, Karakalpak language,

Annotaciya. Ushbu maqola ingliz va qoraqalpoq tillaridagi bir nechta tuzilishli sodda gaplar bilan bog'liq. Ushbu tadqiqotning maqsadi o'rganish va taqqoslashdan iborat bo'lganligi sababli, ingliz va qoraqalpoq tillarida sodda gaplarning tuzilishi misollar bilan taqqoslanadi.

Tayanch so'zlar. Sodda gaplar, ingliz tili, qoraqalpoq tili, sodda gaplar tuzilishi.

Резюме. В данной статье рассматриваются предложения с простой структурой предложений в английском и каракалпакском языках. Поскольку целью данного исследования является изучение и сравнение, сравниваются простые предложения в соответствии со структурой на примерах английского и каракалпакского языков.

Ключевые слова. Простое предложение, английский язык, каракалпакский язык, структура.

Introduction. A simple sentence is a sequence of related words in a syntactic formation whose first word starts with a capital letter and whose last word is followed by an end punctuation mark (period/full stop, question mark or exclamation mark. Simple sentence consists of only a single main clause which has only one subject, and

one predicate. The sentence or a part of a sentence that contains a subject and a verb and constitutes a complete thought is called an independent clause.

Literature review. As the topic of the research is devoted to the structure of simple sentence of the English and Karakalpak languages, it is necessary to provide definitions of simple sentence structure suggested by scholars. They are as follows:

- A sentence is any sense-making script that begins with a capital letter and ends with a period, with three dots, with a question mark, or with an exclamation mark. [6;1].
- A simple sentence has a single independent clause by expressing a complete thought. They contain a subject and a predicate as a must; in addition, they can contain double or triple or more subjects, verbs or objects at the same time in the same sentence thought [3;52. 4;8. 7;35]
- A simple sentence has one independent clause. It has a single subject and predicate by describing only one thing, idea or question, and has only one verb, and contains only an independent (main) clause. Any independent clause can stand alone with a full meaning as a sentence. It has a subject and a verb with which it expresses a complete thought. [1;pp.68-69. 2; pp.40-41]

On the basis of the theories given by the scholars, the structure of simple sentence of English and Karakalpak languages will be compared and distinctive features will be analyzed.

Research methodology. The research based on the comparison of simple sentence structure in English and Karakalpak languages was analyzed deeply on the basis of the works of scholars such as Kroeger, Radford, Strunk, White, Teschner, Evans, Verspoor, Sauter for English examples and Dawletov, Qudaybergenov and Bekbergenov for the illustration of simple sentence structure in Karakalpak language.

For the sake of comparing the structure of simple sentence in two different system languages, the researcher has used analytical, descriptive and comparative methods of research. From this perspective, the researcher provides with the analysis of simple

sentence structure from the aspect of the word order of subject and predicate as well as the addition of modifiers, objects and complements.

Analysis and result. A simple sentence has one independent clause that can stand on its own with a complete meaning. In many cases, the simple sentence structure starts with the subject. The subject is commonly the noun and its modifiers, but this isn't always the case. A simple sentence is an independent clause which must have a verb. There are four basic simple sentence structures in English as well as in Karakalpak. They are as the following:

1. Subject + Verb. The subject tells who or what about the verb. A verb, instead, shows action or state of being.
e.g.: I swim. The plane crashed.

Similarly, in the Karakalpak language the structure of S+V is the same as the English language.

e.g.: Sabaq baslandi. Ba'ha'r keldi.

2. Subject + Verb + Object. Some verbs have an object which is generally always a noun or pronoun. The object is the person or thing affected by the action described in the verb. An object as a single complement follows a verb immediately.

e.g.: I drive a car. Larry plays the guitar.

While in the Karakalpak language the structure of simple sentence is quite different from the English language, which is the object comes before the verb in the sentence and forms as **Subject+Object+ Verb**.

e.g.: Qoylar suw iship boldi. Bala alma jedi.

3. Subject + Verb + Complement. The complement **completes** the meaning of the subject. That's why it is described as the **subject complement**. This type of clause uses a special type of verb, **linking verbs**, such as *be (am, is are) become, remain, seem,*

feel, look, grow, turn, appear, taste, sound, and smell. Subject complements are generally made from the linking verbs.

e.g.: I am busy. They look sick. My sister looks disappointed.

There is a distinction in the formation of simple sentence in Karakalpak where the complement stands between the subject and verb. That's why it forms as Subject+Complement+Verb.

e.g.: Aliy quwanishli ko'rinedi. Anam sharshag'ang'a uqsaydi.

4. Subject + Verb + Indirect Object + Direct Object Many times, the indirect object is found by asking To whom? or To what? after the verb and the direct object.

e.g.: I gave her a gift. She teaches us English. He taught others the secret code.

As there is a difference in the structure in Karakalpak language where the form is Subject+Indirect object+Direct object+Verb.

e.g.: Men og'an gu'l berdim. Qanat anasina sawg'a a'keldi.

As can be seen in the examples, even though the compared languages belong to different language groups, the comparison of simple sentence structure was quite easy. In both languages a subject is a person or thing that carries out an action and answers the questions Who? Or What? whereas a verb is characterized as an action and answers the question What is doing?

As for the difference of them, it is expedient to say that according to the structure of simple sentence, English language has four basic types of structures which are S+V, S+V+O, S+V+C and S+V+Indirect object+Direct object, whereas in Karakalpak the order of subject, predicate and object is quite different which is S+V, S+O+V, S+C+V, S+Indirect object +Direct object +V. As it is visible that both types of objects as well as complement always stand between subject and predicate in the sentence.

Conclusion. At the end, it should be noted that despite being two different system languages, English and Karakalpak languages have nearly similar features in terms of

simple sentence and its structure. However, some distinctive features were also observed.

It is also expedient to mention that when simple sentences of English and Karakalpak languages are analyzed according to the structure of simple sentence, we can see some similarities such as if a sentence only consists of subject and predicate without any objects and complements, the word order of the sentence is the same as Subject+Verb in both languages. On the other hand, in typology in the addition of objects and complements, they are quite different that the structure of the English language subject and predicate usually comes in the first and second place of the sentence and they are followed by objects and complements in the rest while the structure of the Karakalpak language requires objects and complements to stand between a subject and predicate in the sentence.

References:

1. Bekbergenov A. 1990. Qaraqalpaq tilinin' stilistikasi. No'kis: Bilim baspaxanasi
2. Dawletov A., Dawletov M., Qudaybergenov M., 2009. Ha'zirgi qaraqalpaq a'debiy tili.
3. Kroeger, P. R. 2005. Analyzing Grammar: An Introduction. Cambridge: Cambridge University Press.
4. Radford, A. (2009b). An Introduction to English Sentence Structure. Cambridge: CUP.
5. Strunk, W. Jr. and White, E. B. (2000). The Elements of Style (the edition). New Jersey: The Pearson Company
6. Teschner R. V. and. Evans E. E. 2007. Analyzing the Grammar of English. Washington, D.C.: Georgetown University Press

7. Verspoor, M and Sauter, K. (2000). *English Sentence Analysis*. Amsterdam: John Benjamins Publishing Company.
8. Williams, J. D. (2005). *The Teacher's Grammar Book*. London. Lawrence Erlbaum Associates Publishers.

ФИО автора: *Халикова Шахноза Холмуминовна*

УНИВЕРСИТЕТ ЖУРНАЛИСТИКИ И МАССОВЫХ КОММУНИКАЦИЙ
УЗБЕКИСТАНА

Магистрант кафедры "Теория и практика СМИ"

Название публикации: «РОЛЬ ИНТЕРНЕТ-РЕСУРСОВ В ФОРМИРОВАНИИ
ИМИДЖА ГОСУДАРСТВА»

DAVLAT IMIDJINI SHAKLLANTIRISHDA INTERNET RESURLARINING O`RNI

Xalikova Shaxnoza Xolmumin qizi

O‘ZBEKISTON JURNALISTIKA VA OMMAVIY
KOMMUNIKATSIYALAR UNIVERSITETI

“Media nazariyasi va amaliyoti” kafedراسi magistranti

Аннотация: сегодня в мировое сообщество входит ряд новых терминов, и одним из них является понятие “имидж государства”. В связи с эпохой, техническим прогрессом, интеграцией это понятие также имеет широкий смысл. Неоценима роль средств массовой информации, в частности интернет-ресурсов, в формировании имиджа государства. В этой статье рассказывается об имидже государства, факторах его создания и значении интернета в этом отношении.

Ключевые слова: имидж, имидж государства, имидж Узбекистана, эмблема, СМИ, интернет, сайт, Туризм, блоги, социальная сеть.

Annotatsiya: Bugungi kunda dunyo hamjamiyatida bir qator yangi atamalar kirib kelmoqda va bulardan biri “davlat imidji” tushunchasidir. Davr, texnika taraqqiyoti, integrallashuv bilan bog`liq holda bu tushuncha ham keng ma`noga ega. Davlatning imidjini shakllantrishda ommaviy axborot vositalari, xususan, internet resurslarining o`rni beqiyosdir. Ushbu maqolada davlat imidji, uni yaratish omillari va internetning bu boradagi ahamiyati haqida yoritilgan.

Kalit soʻzlar: imidj, davlat imidji, Oʻzbekiston imidji, timsol, OAV, internet, sayt, turizm, bloglar, ijtimoiy tarmoq.

Bugungi kunda tilimizga **“imidj”** soʻzi kirib kelib turli sohalarda faol qoʻllanilmoqda. Uning tilimizda muqobili, tarjimasini anchagina: yoqimlilik, joziba, jozibalilik, jozibadorlik, dilbarlik, koʻrkamlilik, istarasi issiqlik, qiyofa, kelbat, siymo, turq, roʻy, aft kabi⁵⁰. Endi hatto mamlakat jozibasini – **“Oʻzbekiston imidji”** haqidagi iboralar hujjatlarga, dasturlarga kira boshladi. Davlatning dunyo miqyosida oʻziga xos imidjini yaratish maqsadida tashqi ishlar vazirligi **“Xalqaro arenada Oʻzbekiston Respublikasining ijobiy imidjini mustahkamlash Konsepsiyasi”**ni ishlab chiqqan..

Britaniyada chiqadigan dunyoning eng nufuzli jurnallaridan biri boʻlmish Economist muxbiri, Markaziy Osiyo boʻyicha tahlilchi Joanna Lillisga koʻra: **“Prezident Mirziyoyev juda koʻp narsalarni oʻzgartirdi. U ommaviy axborot vositalariga koʻproq erkinlik berdi. Shuningdek, Oʻzbekistonning xalqaro imidjini yaxshilash chora-tadbirlarini koʻrayapti”**, deb eʼtirof etgan⁵¹.

Bugun **“Oʻzbekiston imidjini yaxshilash”** ustida koʻplar bosh qotirmoqda. Yozuvchilar va jurnalistlar kitoblar, maqolalar yozmoqda, olimlar tahlil qilyapti, hatto bu mavzuda dissertatsiyalar ustida ishlayotganlar bor. Shavkat Mirziyoyevning boshlagan islohotlari, soʻz erkinligi va ochiqlik siyosati, yurtga kirish-chiqish masalasidagi yengilliklar, valyuta islohoti, yurtning investitsiyaviy jozibadorlikni oshirishga qaratilgan harakatlar natijasida Oʻzbekiston imidji bir qadar yaxshilandi. Oʻzbekiston imidjining asosi avvalo dunyo koʻz oʻngidagi xalqimiz, millatimiz martabasi, yaʼni oʻzbek timsolidir. Har bir oʻzbekistonlik – Oʻzbekiston imidjining oʻta muhim komponentidir, chunki imidj – xoh u oddiy mehnatkash insonimiz, xoh amaldorimiz, xoh hukmbardor sudyamiz boʻlsin – insonlar orqali shakllanadi. Agar hamma oʻz joyida qilayotgan harakati yoki harakatsizligi yurt va millat imidjiga aloqadorligini his qilsa, Oʻzbekistonning imidji yaxshilanadi.

⁵⁰<https://ru.wikipedia.org/wiki>

⁵¹ <https://www.xabar.uz/uz/post>

Dunyo ko‘z o‘ngidagi o‘zbek va O‘zbekiston qiyofasi, bir tomondan, yurtimizga kelib-ketuvchi sayyohlar, shu yerda faoliyat yurituvchi xorijlik elchilar, biz bilan biznes qiluvchi tadbirkorlar orqali shakllansa, ikkinchi tomondan, O‘zbekistonning dunyo hamjamiyati va boshqa davlatlar bilan aloqalarda o‘zini tutishi hamda chet ellarga chiqqan va faoliyat yuritayotgan o‘zbeklar va o‘zbekistonliklarning o‘zini tutishi, xulq-atvori, aqli va ilmi orqali shakllanadi.

Bugun har odamning qo‘lida global tarmoqqa ulangan telefon bor va har bir inson onlayn tarzda ko‘rganini yozishi va suratga olishi hamda dunyo bilan bo‘lishishi mumkin. Darhaqiqat, ommaviy axborot vositalari jamoatchilik fikrini shakllantirishi, unga ta’sir ko‘rsatishi va bir qadar boshqarishi mumkin. Ommaviy axborot vositalari jamoatchilik fikrini shakllantirishi, unga ta’sir ko‘rsatish va boshqarish kuchiga ega. OAV siyosatchilar imidji va davlat imidjiga ham ta’sir ko‘rsata oladi. Bugun O‘zbekistonda elektron nashrlar o‘z imkoniyatlarini kengaytirmoqda – bular yangi-yangi veb-saytlar, bloglar, ijtimoiy tarmoqdagi sahifalar – mamlakat bundan o‘z ijobiy imidjini shakllantirishda yangi mexanizmlar sifatida foydalanishi zarur. Shuningdek, O‘zbekistonning imidj salohiyati chet el matbuotida to‘laqonli ochib berilgani yo‘q va bu borada amalga oshirilishi lozim bo‘lgan ishlar strategiyasini belgilab olish kerak bo‘ladi.

Davlat, millat imidjini yaqqol ko‘rsatuvchi sohalardan biri va eng samarali, birlamchi ahamiyatga ega bo‘lgani bu turizmdir. Bugungi kunda O‘zbekiston turizm sohasini rivojlantirish ustida ko‘plab loyihalari bilan samaraga erishmoqda. Jumladan, **Uzbekistan.travel** portal ishga tushirildi. Bu o‘z ichiga O‘zbekistonning turistik salohiyatiga doir ma’lumotlar, foydali axborot, tarixiy va madaniy ma’lumotlar, qiziqarli faktlar va turistik yo‘nalishlar bo‘yicha barcha materiallarni jamlagan internet tizimidagi rasmiy turistik resurs hisoblanadi⁵². Mazkur portalda mamlakatimizning har bir burchagi go‘zalligini xorijiy va mahalliy sayyohlarga qulay tilda yetkazib berishga harakat qilinadi. Bu yerda “Barcha uchun turizm” bo‘limi bo‘lib, unda butun mamlakat bo‘ylab turistik yo‘nalishlar haqida ma’lumotlar berilgan,

⁵² <https://uzbekistan.travel/ru/o/zhurnal-uzbekistan-travel/>

ushbu ma'lumotlar doimiy onlayn rejimda to'ldirib boriladi. "Sayohatchi" bo'limida O'zbekistonga kelishdan oldin va sayohat davomida kerak bo'luvchi barcha ma'lumotlarni topishi mumkin. Asosiy bo'limlardan biri hisoblangan "Diqqatga sazovor maskanlar" da esa mamlakatimizning turistik yo'nalishlari bo'ylab virtual ekskursiyalarni amalga oshirishingiz mumkin. Har bir inson bu yerda o'ziga kerakli ma'lumotni topishi mumkin – u xoh ekoturistik yo'nalishlar, xoh Ziyorat turizm obyektlari yoki Budda merosi, xoh me'morchilik va arxeologik yodgorliklar yoki muzeylar bo'lsin. Saytdagi "Fotogalereya" bo'limiga alohida e'tibor qaratiladi, bu yerda nafaqat O'zbekiston haqidagi suratlarni ko'zdan kechirish mumkin, balki ularni yuqori sifatda yuklab olish imkoni ham bo'ladi. Shunda O'zbekistonning turistik taqdimotini o'tkazishni istagan inson ushbu bir-biridan ajoyib suratlardan bepul foydalanishi yoki shunchaki esdalik uchun saqlab, do'stlari bilan bo'lishishi mumkin bo'ladi. Shunisi e'tiborga sazovorki, saytda foydalanuvchilarga onlayn rejimda har qanday xorijiy tilda savol berish imkonini beruvchi interaktiv servislar joriy qilingan. Saytning tashqi va ichki interfeysi zamonaviy texnologiyalarni hisobga olgan holda so'nggi tendensiyalarga hamohang ishlab chiqilgan. Uzbekistan.travel sayti, umuman olganda, O'zbekiston haqidagi ko'ngilochar, tarixiy va yangi bilim beruvchi kontentni o'z ichiga jamlaydi. Bu esa mamlakatimizga yangicha qarash, kashf qilinmagan joylarni ochish va uning madaniyati hamda tarixi bilan yaqindan tanishish imkonini beradi. Buning uchun ko'p bo'limlarda O'zbekistonning diqqatga sazovor joylari haqidagi videoroliklar, ularning 3D suratlari va VR panoramaları faol joylanib boriladi. Bu kishilarga uydan chiqmay turib mamlakatimiz bo'ylab virtual ekskursiyalarni amalga oshirish imkonini beradi.

Yuqoridagi misollardan ko'rinib turganidek davlatning, mamlakatning nufuzi, taraqqiyoti, iqtisodiy-ijtimoiy imkoniyatlarini chet elliklarga ko'rsatishning birlamchi yo'li internet imkoniyatlaridan foydalanishdir. Yurtimizga tashrif buyurmasdan, uni internet saytlari orqali kuzatib tasavvur hosil qilish imkoniyatiga ega bo'lgan holda chet ellik sayyohlarning qiziqishlari ortadi va o'z navbatida turizm rivojlanadi. Turizmning esa davlat iqtisodiyotidagi roli beqiyos.

Xulosa qilib aytganda, imidjsiz mamlakat dunyo hamjamiyatining safiga kira olmaydi, xorijiy sarmoyalarni jalb etolmaydi. Dunyo bizga shunga qarab muomala qiladi. Imidj yaratiladi, yasalmaydi chunki dunyo soʻzga emas, amalga va ishga qaraydi. Bu haqiqatni anglab olishimiz muhimdir va internet taqdim etgan cheksiz imkoniyatlardan samarali foydalanish lozim.

ADABIYOTLAR:

1. Guo J: The importance and urgency for media diplomacy and design of national image. Young Reporters 02.2012,p.76-77
2. Rahimov G. The development of international tourism in Uzbekistan: diploma paper – Samarkand, 2020. –19 p
3. Yoʻlchiyev D. Oʻzbekistonda turizmni rivojlantirish istiqbollari: qoʻlyozma –Toshkent, 2019. – 76b
4. Норчаев А.Н. Халқаро туризм. Маъруза матнлари. ТДИУ 2005 й. 43 б
5. <https://ru.wikipedia.org> › wiki
6. <https://www.xabar.uz/uz/post>
7. <https://uzbekistan.travel/ru/o/zhurnal-uzbekistan-travel>

ФИО автора: *Mamirova Barchinoy*

A Master of Navoi pedagogical institute

ФИО научного руководителя: *PhD Sh. Boltayeva*

Senior Lecturer of the Department of General

Pedagogy and Psychology at Pedagogical Institute of Navoi

Название публикации: «THE PROBLEM OF LANGUAGE INTERFERENCE AMONG UZBEK SCHOOLCHILDREN»

ABSTRACT

Annotation. The article deals with the problem of interference when Uzbek students encounter in acquiring English. It discusses the types of interference ranging from phonetic to semantic. The author shares her experience, observation and study of the native language interference in teaching English as a foreign language and the most common mistakes which students make during the language acquisition.

Key words: interference, lexical, phonetic, semantic, morphological, transfer, L1, L2.

INTRODUCTION

Language interference or transfer is one of linguistic phenomena that commonly occurs in the context of ESL/EFL learning. It is considered as the result of the incorrect usage of the grammatical patterns of the target language (Zaim, 2002). Interference can take place at all levels of the linguistic system, in phonology, morphology, syntax, semantics, pragmatics, and the lexicon.[2]

As it is well known, interference involves the avoidance of an individual's speech in the other language as a result of the influence of the mother tongue on the language spoken at all levels. Interference can be considered to be both negative and positive. Negative transfer reflects the difficulties encountered in the use of the target language. This difficulty occurs mainly when the target language is used in

conjunction with the other language. Positive transfer means facilitating language learning. In this case, the similarity between Language 1 and Language 2 comes to the forward [5]. Thus, language or linguistic interference is considered to be the transfer of the mother tongue to the target language.

Methodology.

In the research process comparative, observation, comparative-typological analysis methods were used.

Discussion.

There is interference when a learner uses one of the linguistic elements of the native language to act in English. This might occur largely if the learner has a limited knowledge in the English language. And there are phonological, lexical, morphological, syntactic, grammatical interference which are discussed in this article in the author's point of view who observed in her classroom.

Phonological interference is a common type of interference, its most prominent manifestation being a "foreign accent". Features of phonetic means of the native language are vowels, consonants, stress, intonation and aspects of their relationship to each other.

Involuntary use of language is a phenomenon of phonetic interference. According to my observation, most learners put the stress mostly at the end of the sentences despite the fact that stress is put in the first and second syllables of the sentences in English: *childre`n*, *inevita`ble*,

Also, there were some cases that learners put the stress even on consonants in some words such as: *studen`ts*, *word`s*, *book`s*, *leg`s*.

The vowel '-e' at the end of the words in English are pronounced by Uzbek pupils because of that in the Uzbek language mostly the vowels at the end of the sentences are pronounced: sentence ['sent(ə)nsə], example [ɛg'zɑ:mp(ə)l ə], impossible [ɪm'pɒsɪb(ə)l ə].

Lexical interference is mainly observed in words. It is known that a word is a semantic unit and each word has a specific meaning of its own. A word that is not used in the right sense can lead to misunderstandings. In addition, the word must be pronounced correctly.[8]

The examples for lexical interference which Uzbek schoolchildren often make are: they cannot often differentiate some words which have similar meanings:

‘I *watch* my friend every day’ instead of ‘I *see* my friend every day’

‘I *listened to* a strange noise yesterday’ instead of I *heard* a strange noise yesterday

‘I *wash* my teeth’ instead of saying ‘I *brush* my teeth,

Another confusion for learners is the use of ‘*have/has*’ meaning ‘owning’ and there is /are meaning ‘existing somewhere’ due to the fact that in both case the same word is used in Uzbek,

‘I *have* a hospital in my town’ instead of ‘*There is* a hospital in my town’.

‘*Had* a small dip in the income’ - ‘*There was* a small dip in the income’.

Morphological interference occurs in word formation, word change rules (paradigms), morpheme structure of the word, each morpheme functional-semantic aspects and distribution.

Uzbek schoolchildren have difficulties associated with the use of ending –s in the plural; in some cases, especially, in speech we do not add the plural form –“lar” to a noun when we use them after the cardinal numbers: Ikkita kosa (actually, Ikkita kosalar). Because of this, learners say “two bowl” not two bowls.

Also, another difficulty for students with the use of plural nouns after the cardinal numbers is to use plural ending –s with irregular nouns like: foot-foots, goose-geoses.

These mistakes often happen owing to the misformation. According to James (2013), misformation is an error in using the morpheme structure. This kind of error occurs when learners do not use the transformation rules for countable or

uncountable verbs and nouns (e.g., falled, runned, womans, phenomenons, critorions, etc).[7].

The use of ending –ed with the past form of irregular verbs also occurs because of misformation like in the examples above. *I goed to the cinema yesterday.*

Regarding the use of articles, the Uzbek learners of English make some noticeable errors: The learners omit the definite article since there are not articles in the Uzbek language-Sun is shining; the dropping of the indefinite article-I am pupil; the wrong insertion of the definite article "the" in front of nouns, which are not usually preceded by "the"- I live in **the** Zarafshan.

Besides, in their attempt to acquire the English language, blanking of prepositions are encountered by Uzbek learners; for example: we go school (We go **to** school)

Pupils whose native language is Uzbek often substitute preposition for another preposition: **on** summer (**in** summer), go **with** bike (go **by** bike).

Continuously, prepositions are used after the noun by Uzbek learners due to the endings which are the alternates of the prepositions in English are added after the noun in their native language: singlimning koptogi-my sister **of** ball....

The misuse of personal and possessive 3rd person singular pronouns are also common, it is because of that third person singular is the same for both genders in Uzbek:U mening ukam (**He** is my brother), U mening singlim (**She** is my sister).

One of the common problems is with the irregular and regular verbs and with the use of auxiliary verb ‘to be’ and negative particle ‘not’ in the past and present simple tense. Students say:

‘I am not wash’ instead of ‘I wash’

‘I was washed’ instead of ‘I washed’

‘Are you make your bed?’ instead of ‘Do you make your bed?’

Learners often confuse auxiliary verbs which help to make interrogative and negative form of the sentences. In the Uzbek classrooms learners are firstly taught the

verb 'To be' when they start to learn English. According to my experience, they always try to make sentences with 'To be'. But they do not know grammar rules deeply meaning that after 'to be' we can use adjectives, nouns, pronouns, adverbs, Verb+-ing but the infinitive form of verbs (go wash, do). As a result, this kind of mistakes are made very often by Uzbek schoolchildren.

Syntactic interference is the syntactic rules in the speech of a bilingual person under the influence of the syntax of the native language disorder.

Syntax plays a major role in the language system. The term syntax includes two meanings, two areas that differ from each other and are based on the same source. The syntax-level transfer is mainly reflected in the semantic differences between the native language and the target language. In this case, syntactic transfer is determined on the basis of three factors: 1) grammatical factors; 2) rhetorical factors; 3) idiomatic factors. And in Uzbek some features of syntactic transfer can be encountered: I can state as an example the following:

An idiom in Uzbek –“Paxta qo’ymoq” means ‘complimenting, flattering, adulating’ and it has been translated directly into English like “Put cotton” which has already been a commonly-used idiom among Uzbek learners because of negative interference of mother tongue.

Grammatical interference is in terms of word order, use of pronouns and determiners, tense and mood. In the formation of the degrees of comparison of the English adjectives and adverbs by the Uzbek students, students form the comparative and superlative degrees of the special group of adjectives and adverbs according to the common rules. They use the same rules they have learnt so as to form comparative and superlative degrees of irregular adjectives. For example, the students say **gooder** instead of **better** and **badder** instead of **worse**. In the other cases the students form the degrees of comparison of adjectives confusing the rules, for example, they say **the most great** instead of the **greatest**. [1]

There are also some other very common mistakes observed by English teachers among Uzbek students:[4] Most of the following mistakes stem from not knowing the grammar rules of English and sometimes just following the common rules in L2.

- 1) The omission of the subject in the subordinate clause if it coincides with the subject of the main sentence or omission of the subject in incomplete answers:

*I can go shopping if find my wallet. I can go shopping if **I** find my wallet.*

*Agar (men) hamyon**imni** topsam, (men) bozorlik qilishga boraman.*

Actually, this kind of mistakes often occurs on the ground that in the Uzbek language, in most cases personal pronouns are not used in speech as in an example above. So the endings which are added to nouns and verbs are used to show what subject of the sentence is. Those endings in bold in the sentence illustrates the subject of the sentence –you.

*Do **you** go to school? (Sen) Maktabga borasanmi?* (The ending –*san* shows that the subject of the sentence is ‘you’ even we do not use the word ‘sen’ in the sentence.

- 2) Skipping the verb – to be; I pupil. (I am a pupil). The reason of this skipping is that like the examples above I mentioned, some endings depicts the subject of the sentence and

- 3) The use of double negatives; I **never** go **anywhere**. (I never go somewhere) It is because of direct translation from mother tongue and sometimes learners ignore the grammar rules of the new language.

Men **hechqachon hechqayerga** bormayman

- 4) The confusion of the place of the predicate (simple, nominal compound and verb compound). Because students often follow the rules of their native language to make sentences in L2.

Biz uyga ketamiz (S-obj-verb)

We **home go** (S-obj-verb)

- 5) Confusing the place of object and case in the sentences;

She likes **he** (objective case). (She likes him). In Uzbek we make objective pronouns through adding the endings *-ni, -ga*, not changing the form and pupils tend to make sentences with personal pronouns to mean objective ones: *uni-him, unga-him: Men uni yaxshi ko'raman-I like him*

6) Confusing the word order in subordinate clauses;

My friend always asks **where have I** been. (...where I have been). The reasons are often similar to why learners make different mistakes. This type of errors happens since Uzbek pupils follow the rule of making question forms.

Wh-question+Auxiliary verb+Subject+Verb ...?

7) Misusing agreement of a subject expressed by two nouns with a predicate; Students often forget grammar rules and, unconsciously, often decide verb form according to the second noun as a subject

My friend and I **am** students. (My friend and I are students).

8) Misusing syntactical agreement in mismatch of singular and plural forms in interacting language systems.

The United Nations **are** one of the powerful organizations

(The United Nations is one of the powerful organizations.)

The Uzbek students are well aware of the rules of making plural nouns with the ending *-s, -es* and using plural verb after those nouns. In this case, pupils tend to use plural verb because of the *-s* in the word 'Nations' according to the rule which they have learnt and it is sometimes due to lack of knowledge about collective nouns and subject-verb agreement in English.

In conclusion, I think that it is not so tough to acquire a foreign language if learners have good background knowledge of the language systems of their native language. Furthermore, learning process can be easier through comparing the L1 with L2 in terms of phonological, lexical, morphological and syntactical aspects of both languages which are efficient to improve communication skill. Additionally, there are some factors which have a negative impact on motivation which is also important aspect when learning foreign languages. Interference, whether negative or positive can be overcome through some techniques, and in my point of view, it is a temporary

problem which fades away after the time when learners are thoroughly accustomed to use L2 independently.

References

1. K. Jafarova. The problem of interference and its influence of learners native language. *Trakia Journal of Sciences*, No 4, pp 292-296, 2017
2. Edited on 22 October 2009, at 06:57. Content is available under [Attribution-Share Alike 3.0](#)
3. Rana Abid Thyab. Mother-Tongue Interference in the Acquisition of English Articles by L1 Arabic Students.. *Journal of Education and Practice* . ISSN 2222-1735 (Paper) ISSN 2222-288X (Online) Vol.7, No.3, 2016.
4. G. Y. Tojjeva. Native Language Interference In Teaching English Uzbek Students. ISSN:1533-7812. Vol-21-Issue-05-May-2020
5. Kellerman, E. (1987). 'Aspects of transferability in second language acquisition. Chapter 1: Cross linguistic influence: a review'. Unpublished manuscript, University of Nijmegen.
6. Veysalli F.Y. (2013). *Basics of linguistics*. Baku: Mutarjim
7. Achmad Fanani. Mahfudz Fathoni. Error analysis on the students' construction of English irregular plural nouns. *New Language Dimensions Volume 2 (2)* 2021
8. Sayana Movsum Baghirova. The Kinds of the Linguistic Interference. ISSN 1799-2591. *Theory and Practice in Language Studies*, Vol. 11, No. 2, pp. 176-181, February 2021

ФИО автора: Andijon Qishloq xo'jaligi va Agrotexnologiyalar instituti O'simliklar himoyasi, agrokimyo va tuproqshunoslik fakulteti 1-85-guruh Talabalar Sardori *Karimov Jahongirning* Jismoniy Tarbiya fanidan yozgan

Название публикации: «KURASH»

Annotatsiya: Ushbu maqolada kurash sport turi tarixi, bu sportning yurtimizda taraqqiy topish tendensiyalari, erishilgan yutuqlar, tashkil etilgan musobaqalar borasida soʻz yuritiladi. Undan tashqari yurtimiz sportchilarining jahon arenalarida koʻrsatgan natijalari tahlil etiladi.

Kalit soʻzlar: Kurash, musobaqa, arena, medal, sportchi, sovrin.

Kurash — sport turi, belgilangan qoidaga muvofiq ikki sportchining yakkama-yakka olishuvi. Kurashish san'ati ko'p xalqlarda qadim zamonlardan buyon ma'lum. K. ayniqsa Yunonistonda keng tarqalib, qadimgi olimpiada musobaqalaridan doimiy o'rin olib kelgan. Milliy kurashning xilma-xil ko'rinishlari Gretsiya, Italiya, Yaponiya, Turkiya, Eron, Afg'oniston, Rossiya, O'zbekiston, Gruziya, Armaniston, Ozarbayjon, Qozog'iston va boshqa mamlakatlarda mavjud. Zamonaviy sport kurashining asosiy qoidalari XVIII asr oxiri — XIX asr boshlarida Yevropaning bir necha mamlakatlarida ishlab chiqildi. 1912-yil Xalqaro havaskorlar kurash federatsiyasi (FILA) tuzildi (hozir unga 144 mamlakat, O'zbekiston 1993-yildan a'zo). Xalqaro maydonda sport kurashining yunonrum kurashi, erkin kurash, dzyudo, sambo va boshqa turlari keng tarqalgan. Keyingi yillarda o'zbek kurashi ham alohida kurash turi sifatida dunyo miqyosida tan olina boshlandi. Kurash insonni kuchli, epchil, chidamli va irodali qilib tarbiyalash vositalaridan biri hisoblanadi. Shifokorlar nazorati ostida 12 yoshdan kurash bilan shugullanishga ruxsat etiladi. Kurash azaldan o'zbek turmush tarzining uzviy qismi bo'lganligini arxeologik topilmalar, tarixiy qo'lyozmalar tasdiqlaydi. Qadimgi Baqtriya (O'zbekiston janubi) hududidan topilgan jez davriga oid silindrsimon sopol idishda ikki polvon va ulardan biri ikkinchisini chalayotgani tasvirlangan. Shu davrga mansub boshqa arxeologik topilmada esa polvonlarning Kurash usullarini namoyish qilayotgani aks ettirilgan. Bu noyob topilmalar miloddan 1,5 ming yil ilgari ham kurash ajdodlarimiz turmush tarzining bir qismi bo'lganidan dalolat beradi. Yunon yozuvchisi Klavdiy Elian (II-III asr) va boshqa tarixiy shaxslarning yozishicha, shu hududda umr kechirgan sak qabilasi qizlari o'zlariga kuyovni yigitlar bilan kurashib tanlaganlar. Keyinchalik qizlar kuyovni shart ko'yish yo'li bilan aniqlashgan va bu shartda kurash musobaqasi bo'lgan. Bunga o'zbek xalq qahramonlik dostoni — „Alpomish“dagi Barchin shartlarini misol qilib ko'rsatish mumkin. Ulardan biri ikki kurashuvchining biri o'z raqibining belbog'idan ushlab o'ziga tortadi, shu bilan birga o'z raqibidan qutulishning chorasini qiladi...“. Bu ta'rif zamonaviy Kurash qoidalariga yaqindir. Shuningdek, Mahmud Koshg'ariyning

„Devonu lug‘otit turk“, Alisher Navoiyning „Hamsa“, „Holoti Pahlavon Muhammad“, Zayniddin Vosifiyning „Badoye‘ ul-vaqoye‘“, Husayn Voiz Koshifiyning „Futuvvatnomai sultoniyy“, Zahiriddin Muhammad Boburning „Boburnoma“ asarida kurash haqida qimmatli ma‘lumotlar bor. IX-XVI asrlarda kurash xalqo‘rtasida keng ommalashgan. Shudavrda Pahlavon Mahmud, Sodiq polvon qabilar kurash dovrug‘ini oshirishgan.

O‘zbek xalq yakka kurashining belbog‘li kurash deb nomlangan turi ham bor. Unga ham taalluqli ko‘plab arxeologik topilmalar va tarixiy qo‘lyozmalar mavjud. Bundan 5 ming yil ilgari davrga mansub qad. Mesopotamiya hududidan topilgan haykalchada belbog‘li kurash usulida musobaqalashayotgan polvonlar tasvirlangan. Xitoyning qad. „Tan-shu“ qo‘lyozmasida Farg‘ova vodiysida to‘ylar, sayllar K. musobaqalarisiz o‘tmasligi yozilgan. Ahmad Polvon, Xo‘ja polvon va shahri k. K.ning ana shu turida shuhrat qozonishgan (19-asr oxiri — 20-asr boshi). Chorizm istilosi va sho‘rolar davrida o‘zbek milliy K.ini xalq turmush tarzidan sun‘iy ravishda siqib chiqarishga harakat qilindi. 20-asrning 90-yillari oxiriga kelib bu urinishlarga barham berildi. 1991-yildakurashchilar sulolasi vakili, bir necha K. turlari bo‘yicha xalqaro miqyosda sport ustasi Komil Yusupov o‘zbekcha K.ning xalqaro andozalarga moslangan quyidagi qoidalarini ishlab chikdi: K. tushuvchilar 14 x 14 m dan 16x 16 m gacha bo‘lgan, chetroq qismi qizil rangli „xavfli chiziq“ bilan belgilangan ko‘k-yashil tusli K. gilamida tik turgan holatda bellashadilar. G‘olib ishlatilgan usullar va maydondagi xatti-harakatlariga qo‘yiladigan baholarga qarab aniqlanadi. K.da bo‘g‘ish, raqibga og‘riq beruvchi usullar qo‘llashga ruxsat etilmaydi, kurashuvchilarning biri ko‘k, ikkinchisi yashil rangli yaktak (ayollar yaktak ichidan oq rangli futbolka) kiyadi, belga eni 4—5 sm li tasma (belbog‘) bog‘lanadi, erkaqlar 60, 66, 73, 81, 90, 100 kg va 100 kg dan ziyod, ayollar 48, 52, 57, 63, 70, 78, va 78 kg dan ziyod vazn toifalarida kurashadilar (bolalar, o‘smirlar, o‘spirinlar, yoshi ulug‘lar va qizlar musobaqalarida ham yosh xususiyatlari hisobga olingan holda vazn toifalari belgilanadi). Xalqaro kurash assotsiatsiyasi (1KA)ning 2003-yil Toshkentda o‘tgan kongressi har bir uchrashuvning qizg‘in bo‘lishini ta‘minlash maqsadida rasmiy musobaqalarda bellashuv vaqtini 3 min. qilib belgiladi. Ishlatilgan usullarga bajarilishiga mos ravishda „chala“, „yonbosh“, „halol“ baholari, qoidaga zid harakatlarga esa „tanbeh“, „dakki“, „g‘irrom“ jazolari beriladi. Kurashuvchi „halol“ bahosini olsa (yoki raqibi „g‘irrom“ bilan jazolansa) bu uning g‘alabasini bildiradi. Ikki bor „yonbosh“ bahosini olish (yoki raqibining ikki bor „dakki“ deya jazolanishi) ham g‘alabani anglatadi. „Chala“ baholari hisobga olib boriladi va h. k. Bahrlar tengligida oxirgi baho olgan kurash-chiga g‘alaba beriladi, kurashchilarning baho va jazolari soni teng holatda baho ustunlikka ega bo‘ladi, jazolar soni teng bo‘lsa oxirgi jazo olgan mag‘lub hisoblanadi, agar barchasi teng (yoki baho va jazo olinmagan) bo‘lsa, g‘olib hakamlarning ko‘pchilik ovozigga ko‘ra e‘lon qilinadi.

1992-yilda O‘zbekistonda kurash federatsiyasi, 2001-yilda O‘zbekistonda belbog‘li kurash federatsiyasi tuzildi. 1998-yil sentabrda Toshkentda 28 davlat (AQSH, Boliviya, Buyuk Britaniya, Gollandiya, Rossiya, O‘zbekiston, Yaponiya va h.k.) vakillari Xalqaro kurash assotsiatsiyasi (IKA) muassislari bo‘lishdi va shu munosabat bilan bu yerda o‘zbekcha K. bo‘yicha yirik xalqaro musobaqa o‘tkazildi. O‘zR Prezidentining „Xalqaro kurash assotsiatsiyasini qo‘llab-quvvatlash to‘g‘risida“gi farmoni (1999-yil 1 fev.) o‘zbek milliy K. ining yavada rivojlanishiga turtki bo‘ldi. O‘sha yili Toshkentda o‘zbekcha K. bo‘yicha birinchi jahon chempionati, Rossiyaning Bryansk shahrida ayollar o‘rtasida xalqaro musobaqa bo‘lib o‘tdi. IKA qoshida Xalqaro K. akademiyasi, Butun jahon K.ni rivojlantirish jamg‘armasi tuzildi, assotsiatsiya muassisligida „Kurash“ jur. ta‘sis qilindi. Adabiy-badiiy, ijtimoiy-publitsistik, axborot-reklama yo‘nalishidagi bu jur. Toshkentda 1999-yil okt. oyidan buyon nashr etiladi.

2000-yil O‘zbekistonda K. oyligi o‘tkazildi. Bu oylik davomida 2 mln.ga yaqin kishi K. gilamiga chiqdi. Buyuk Britaniyada IKA faxriy prezidenti Islom Karimov nomidagi an‘anaviy xalqaro musobaqaga asos solindi. 2001-yildan Xalqaro K. in-ti (Toshkentda) faoliyat ko‘rsata boshladi. IKA ga 66 ta milliy federatsiya a‘zo bo‘lib kirdi (2003). Yevropa, Osiyo, Panamerika va Okeaniya K. konfederatsiyalari tuzildi. Hozirgi paytda o‘zbekcha K. bilan xorijiy mamlakatlarda 600 mingdan ziyod kishi shug‘ullanadi. K.ning bu turi bo‘yicha jahon, qita va mamlakatlar chempionatlari hamda birinchshtiklari, O‘zbekistonda atTermiziy, Pahlavon Mahmud xotirasiga bag‘ishlangan va boshqa ko‘plab xalqaro musobaqalar muntazam o‘tkaziladi. Hozirgi vaqtda O‘zbekistonda 22 ta olimpiada o‘rinbosarlari maktabi, 37 ta bolalar o‘smirlar sport maktabi va 206 ta K. maktabida sportning bu turi bo‘yicha o‘quvchilarga tahsil beriladi. Oliy o‘quv yurtlarida 100 dan ortiq K. to‘garaklari faoliyat ko‘rsatadi. Kurashchilar bilan 851 vafar murabbiy shug‘ullanadi (2003). Osiyo olimpiya kengashi 2003-yilda K.ning bu turini Osiyo o‘yinlari dasturiga kiritdi. K. bo‘yicha o‘tkazilidigan jahon chempionatlarida Bahrom Anazov, Isoq Axmedov, Maxtumquli Mahmudov, Kamol Murodov, Toshtemir Muhammadiyev, Akobir Qurbonov (O‘zbekiston), Kubashxonim Elknur, Selim Totar o‘g‘li (Turkiya), Aleksandr Katsuragi, Karlos Xonorato (Braziliya), Pavel Melananets (Polsha), Xiroyoshi Kashimoto (Yaponiya) va boshqa golib chikdilar va sovrindor bo‘ldilar.

Yusupov K., Kurash, T., 1999; Mo‘minov A., Prezident. Sport. G‘alaba!, T., 2001.

Asror Mo‘minov.^[1]

O‘zbek xalqining an‘anaviy sport turlaridan biri bo‘lmish kurash uch yarim ming yillik tarixga ega. Kurash o‘zbekcha so‘z bo‘lib, u qator qadimiy sharq adabiy manbalarida yakkama-yakka olishuv va ijtimoiy ko‘ngilochar sport turi sifatida tilga olingan.

Bundan ming yil muqaddam paydo bo'lgan afsonaviy Alpomish eposida kurash olis o'tmishda O'zbekiston zaminida ommaviy tus olgan eng sevimli va nufuzli sport turi bo'lganligi qayd etiladi.

Qadimda va o'rta asrlarda yashab ijod etgan qator faylasuf va tarixchilar o'z asarlarida kurashni alohida ehtirom ila tilga olganlar.

Sharqning buyuk mutafakkirlaridan biri bo'lmish Abu Ali Ibn Sino kurash bilan shug'ullanmoq jon va tan sog'ligini ta'minlashning eng yaxshi vositasidir, deya e'tirof etgan. Shunga qaramasdan hali-hanuz kurash aynan qachon va qaerda paydo bo'lganligi xususida aniq ma'lumotlar mavjud emas. O'z navbatida bunday mavhumlik qator olimlar tomonidan kurashni qadimiy sport turlaridan biri sifatida e'tirof etilishi uchun to'siq bo'la olmadi.

Eramizning IX asrida kurash rivoji yangi bosqichga ko'tarildi. O'sha kezlarda zamonaviy O'zbekiston hududida istiqomat qiluvchi aholi an'anaviy bayramlar, to'y-hashamlar va yirik jamoatchilik tadbirlari davomida kurashdan ko'ngil ochish va dam olish vositasi sifatida foydalanganlar. Keyinroq kurash ko'ngil ochish vositasidan mustaqil sport turi va jismoniy chiniqish usuliga aylandi. Eng kuchli kurashchilar xalq orasida ma'lumu-mashhur bo'lib, ular haqida afsonalar to'qila boshlandi. XII asrda yashab o'tgan Pahlavon Mahmud buning yaqqol namunasidir. Hali-hanuz uning qabri ziyoratchilarning sevimli maskani va muqaddas qadamjoldan biri hisoblanadi.

XIV asrda insoniyat tarixida yorqin iz qoldirgan tengi yo'q sarkarda va davlat arbobi Amir Temur o'z askarlarini chiniqtirish va jismoniy tayyorgarligini oshirish maqsadida kurashdan foydalangan. Ma'lumki, Amir Temur armiyasi zamonasining eng qudratli va yengilmas qo'shini hisoblangan.

Vaqt o'tishi bilan kurash zamonaviy O'zbekiston hududida istiqomat qiluvchi aholining eng sevimli va ardoqli an'alaridan biriga aylandi. Shu ma'noda kurash o'zbeklarning qon-qoniga singib ketgan, deb aytish mubolag'a bo'lmaydi. Ushbu sport turiga bo'lgan muhabbat otalardan bolalarga meros sifatida o'tib keladi. Bugungi kunga kelib birgina O'zbekistonda kurash bilan muntazam shug'ullanuvchilarning soni ikki millionga yetgan. Ushbu sport ishqibozlari va havaskorlarning soni esa behisobdir.

1980-yillarning boshida mashhur o'zbek kurashi ustasi, dyuzdochi va sambochi Komil Yusupov o'zbek kurashining boy merosini tadqiq etish ishlarini boshlab yubordi. Ushbu sport turining qayta tiklanishining faollaridan biri bo'lgan mazkur zotning asosiy maqsadi kurashning xalqaro me'yorlarga mos bo'lgan yangicha qoidalarini ishlab chiqishdan iborat bo'ldi. To'qsoninchi yillarning boshlariga kelib u ushbu sharaflil vazifani muvaffaqiyatli ado etib o'zbek kurashini xalqaro

arenaga olib chiqishni o'z oldiga maqsad qildi. Avvaliga u o'zi ishlab chiqqan kurash qoidalarini jamoatchilik, mutaxassislar va ishqibozlar e'tiboriga havola etdi.

Yangi qoidalar o'zbek kurashining eng ardoqli an'analari va maxsus kiyim bosh, musobaqalarni o'tkazish joyi va bellashuvning davom etish muddati kabi xalqaro sport me'yorlarini o'zida mujassam etdi. Sport mutaxassislari Komil Yusupov tomonidan ishlab chiqilgan kurash qoidalari to'laligicha xalqaro sport talablariga javob berishini e'tirof etdilar. Kurash qoidalarining asosiy afzalliklaridan biri shundaki, ular yotgan holda bellashuvni davom ettirilishiga yo'l qo'ymaydi. Sportchilardan birining tizzasi gilamga tegishi bilanoq hakam bellashuvni to'xtatadi va kurashchilar turgan holda musobaqani davom ettirishadi. Bu hol kurashni tez sur'atlarda olib borilishi va muxlislar uchun qiziqarli va maroqli bo'lishini ta'minlaydi. Bundan tashqari kurash qoidalari belbog'dan pastki qismni ushlovchi yoki og'riq qo'zg'atuvchi va bo'g'uvchi uslublarni ishlatishni ta'qiqlaydi. Shu tariqa kurash sportchilarga tan jarohati yetkazilishining oldi olingan eng xavfsiz sport turlaridan biriga aylandi.

1991-yilda O'zbekiston o'z mustaqilligini e'lon qilishi kurashga yangicha hayot baxsh etdi.

Respublika hukumati 70 yil totalitar tuzum davrida oyoq-osti qilingan o'zbek xalqining milliy qadriyatlarini va an'alarini qayta tiklashni o'z oldiga maqsad qilib qo'ydi. Milliy sport turi hisoblanmish kurashni qayta tiklash davlat siyosatining ustuvor yo'nalishlardan biri sifatida belgilandi.

1992-yilda K.Yusupov O'zbekiston Respublikasi prezidenti qabulida bo'ldi. Bo'lib o'tgan suhbat chog'ida o'zbek kurashini nafaqat ona diyorumizda, balki chet ellarda ham rivojlantirish masalalari muhokama etildi. Kurashni haqiqiy xalqaro sport turiga aylantirish, keyinchalik esa olimpiada o'yinlari dasturiga kiritish eng asosiy maqsad bo'lib qolmoqda.

O'sha uchrashuvdan so'ng, K.Yusupov boshchiligidagi faollar guruhi o'zbek kurashini xalqaro miqyosda rivojlantirishga qaritilgan faoliyatni boshlab yubordilar. Ular tomonidan O'zbekistonning turli hududlarida uyushtirilgan qator yirik musobaqalar muvaffaqiyati haqiqatdan ham barchani hayratga soldi.

Mamlakatning turli chekkalaridan kelgan minglab kurashchilar musobaqalarda ishtirok etish istagini bildirgan bo'lsa, millionlab kurash ishqibozlari ushbu jozibali musobaqalardan bahra olish ishtiyoqida respublika bo'ylab stadionlarni to'ldirdilar.

Kurash faollarining sa'y-harakatlari O'zbekiston bilan chegaralanib qolmadi. Ular 1992-yildan boshlab Janubiy Koreya, Kanada, Yaponiya, Hindiston, AQSh, Monako va Rossiyada o'tkazilgan qator nufuzli sport anjumanlarida o'zbek kurashini tanitishga qaratilgan tadbirlarga bosh qosh bo'ldilar.

Ushbu sa'y-harakatlar natijasida O'zbekiston poytaxti Toshkentda bo'lib o'tgan kurash bo'yicha birinchi xalqaro musobaqalarda dunyoning 30 ga yaqin mamlakati vakillari ishtirok etdilar. Toshkent markazida 30 ming kishiga mo'ljallangan stadion tomoshabinlarga to'lib ketdi. O'zbekiston va uning tashqarisidagi millionlab teletomoshabinlar televizorda batafsil olib ko'rsatilgan musobaqalarni yaqindan kuzatib bordilar. O'zbekiston Prezidenti sovrini tikilgan birinchi xalqaro musobaqa muvaffaqiyatli o'tdi. Turk sportchisi Salim Tataroglu musobaqa g'olibi bo'ldi.

Birinchi xalqaro musobaqa bilan bir paytda mamlakat yana bir muhim tarixiy voqeaning guvohi bo'ldi. 1998-yilning 6-sentabrida Yevropa, Osiyo va Amerikaning 28 mamlakati vakillari Xalqaro Kurash Uyushmasiga asos soldilar. XKU xalqaro miqyosda o'zbek kurashini namoyon etuvchi rasmiy tashkilotga aylandi. Dastlabki ta'ris kongressi davomida yangi xalqaro sport tashkilotining nizomi tasdiqlandi, Kurashning xalqaro qoidalari qabul qilindi hamda XKUning boshqaruvi organi- Ijroiya qo'mitasi saylandi. Kurashni xalqaro miqyosda rivojlantirish g'oyasining dastlabki tashabbuskori, O'zbekiston Respublikasi Prezidenti Islom Karimov bir ovozdan XKUning Faxriy Prezidenti lavozimiga saylandi. Kurash xalqaro qoidalari muallifi Komil Yusupov esa XKU Prezidenti etib saylandi. Tashkilot ijroiya qo'mitasi 15 kishidan iborat bo'lib, qo'mita a'zolari XKU kongressi tomonidan ko'pchilik ovoz asosida to'rt yil muddatga saylanadilar. Ular, shuningdek, qayta saylanish huquqiga ham egadirlar.

1999-yilda Toshkent yana bir olamshumul voqeaning guvohiga aylandi — shu yili bo'lib o'tgan kurash bo'yicha birinchi jahon chempionatida Yevropa, Osiyo, Afrika, shimoliy va janubiy Amerika qit'alarining 48 mamlakati vakillari ishtirok etdi.

Yangi sport turi bo'yicha birinchi marta o'tkazilayotgan jahon chempionatida shuncha davlat vakillarining ishtirok etishi sport olamida olamshumul voqea bo'ldi. Chempionatning ochilish marosimida O'zbekiston davlat rahbari, XKU faxriy Prezidenti Islom Karimov o'zbek kurashi ushbu azim o'lka xalqi tabiatiga xos bo'lgan mardlik, jasurlik, o'z raqibiga bo'lgan mehr oqibat, adolat, haqqoniylik va insonparvarlik kabi xislatlarni o'zida mujassam etganini qayd etdi. Ushbu xislatlarni o'zida mujassam etgan sport turi esa jahon miqyosida xayrixohlik ila kutib olinishi va qo'llab-quvvatlanishi muqarrardir.

O'zbekistonning tomoshabinlar bilan to'lib toshgan stadionlari ajoyib manzaraning guvohi bo'ldilar. 50 dan ortiq mamlakatdan tashrif buyurgan yuzlab kurashchilar ushbu bellashuv turi bo'yicha jahonda tengi yo'q ekanliklarini isbotlash uchun gilamga tushdilar.

Musobaqalar uch vazn toifasida o'tkazildi –73,90 kilogramm va mutloq vazn. Bellashuvlar juda ham zavqli shu bilan birga qizg'in ruhda o'tdi. Musobaqa natijalariga ko'ra uchchala vazn

toifasida ham O'zbekistonlik kurashchilarning g'oliblik shohsupasiga ko'tarilganligida alohida ma'no bor.

O'shandan buyon XKU yillik asosda kattalar orasida jahon chempionati bellashuvlarini muntazam o'tkazib kelmoqda. Kurash bo'yicha ikkinchi jahon chempionati ushbu maroqli bellashuv vatanidan tashqarida o'tkazildi.

2000-yilning iyul oyida Turkiyaning O'rta yer dengizi qirg'oqlarida joylashgan Antaliya kurort shahrida bo'lib o'tgan ikkinchi jahon chempionatida ayollar ham ishtirok etdilar. Uchinchi jahon birinchiligi 2001-yilning avgust oyida Vengriya poytaxti Budapesht shahrida bo'lib o'tdi.

XKU kattalar o'rtasidagi birinchiliklar bilan bir qatorda 2000-yildan buyon yoshlar o'rtasida ham jahon chempionati o'tkazib kelmoqda. Ushbu toifadagi birinchi ikki chempionat 2000 va 2001-yillarning may oyida Rossiyaning Tver shahrida bo'lib o'tdi.

XKU 1999-yilning iyunida ayollar o'rtasida birinchi xalqaro bellashuvni o'tkazdi. Bellashuv maskani etib Rossiyaning Bryansk shahri tanlandi. Unda 9 mamlakatdan kelgan 25 jamoa ishtirok etdi. Germaniyalik Gretta Myuller musobaqa g'olibi bo'ldi. Ikki nafar Rossiya va musobaqa g'olibining yana bir vatandoshi ikkinchi va uchinchi o'rinlarni baham ko'rdilar.

Kurash bo'yicha birinchi qit'a chempionati 1999-yilning dekabrda bo'lib o'tdi. Belorus poytahti Minsk kurash bo'yicha birinchi Yevropa chempionatiga mezbonlik qildi. Ayollar hamda erkaklar ishtirok etgan kurash bo'yicha birinchi Osiyo chempionati 2001-yilning aprel oyida bellashuvning vatani Toshkent shahrida bo'lib o'tdi. 2001-yilning iyul oyida Janubiy Afrikaning Xartenbos shahrida Afrika qit'asining birinchi qit'a chempionati bo'lib o'tdi. Birinchi Pan Amerika chempionati esa 2002-yilning mart oyida Boliviya poytaxti La-Pas shahrida bo'lib o'tdi.

XKU doirasida uyushmaga a'zo davlatlarda turli xalqaro turnirlar ham muntazam ravishda o'tkaziladi.

Shu kabi nufuzli bellashuvlar sirasiga 2000-yildan buyon Britaniya kurash uyushmasi tomonidan o'tkazib kelinayotgan Islom Karimov xalqaro bellashuvini keltirish mumkin. O'zbekiston Respublikasi Prezidenti va XKU faxriy Prezidenti sharafiga tashkil etilgan mana shunday musobaqalar dastavval 2000-yilning oktabr oyida Buyuk Britaniyaning Bedford shahrida bo'lib o'tdi.

Ikkinchi turnir 2001-yilning noyabr oyida Buyuk Britaniyaning Dartford shahrida o'tkazildi.

2001-yildan buyon XKU „eng yaxshi kurashchi“, „eng yaxshi hakam“, „eng yaxshi federasiya“ kabi 12 turli nominasiyada yilning eng yaxshi voqeasini va insonlarini aniqlashni yo'lga qo'ydi. Kurash tarixida birinchi marotaba „2001-yilning eng yaxshi kurashchisi“ nominasiyasida O'zbekistonda bo'lib o'tgan bellashuvda ajoyib o'yin ko'rsatib g'olib chiqqan Braziliyalik kurashchi

Aleksandr Katsuragi oliy mukofot sazovori bo'ldi. Budapeshtda bo'lib o'tgan jahon chempionatida g'olib chiqqan Polshalik Dorota Sikora „Yilning eng yaxshi kurashchi ayoli“ deb topilgan. „Eng yaxshi texnika“ nominasiyasida 2001-yilda O'zbekistonda bo'lib o'tgan ikki xalqaro turnirning mutlaq g'olibi, o'zbek kurashining navqiron yulduzi, og'ir vaznli sportchi Abdulla Tangriev oliy mukofotni qo'lga kiritdi. Bugungi kunga kelib kurash butun jahonda e'tirof etildi. Boliviya, Kanada, AQSh, JARdan boshlab Gollandiya, Turkiya, Rossiya va Yaponiya kabi mamlakatlarda kurash ma'lumu-mashhur. Hozirda XKU Osiyo, Yevropa, Amerika va Afrika qit'alarida joylashgan 4 qit'a va 40 dan ortiq milliy kurash federasiyalarini birlashtiradi. XKUning xalqaro sport tashkiloti sifatidagi nufuzi kundun-kunga ortib bormoqda. Albatta XKU Prezidenti va tashkilot ijroya qo'mitasi a'zolarining turli xalqaro sport uyushmalari va tashkilotlari rahbarlari bilan olib borayotgan muzokara va uchrashuvlari ko'p jihatdan bunga turtki bo'ldi.

Kurash eng qadimiy bellashuv turlaridan biri hisoblanadi. Shu bilan birga jahon sahnasida u eng yosh sport turi hamdir. O'zining uzoq o'tmishiga qaramasdan kurash faqatgina 1998-yilda jahon sport sahnasida shahdam odim tashladi. Ushbu odimlar na yengil va na qisqadir. Avval boshidanoq kurashning porloq odimlari va undan kutilgan maqsad aniq belgilangan edi. U ham bo'lsa O'zbek kurashini xalqaro sport turiga aylantirishdir.



Ustoz

Boymirzayev Asadullo Abdilxatovich

Foydalanilgan adabiyotlar

1. A.I.Sultonov.. Belbog,,li kurash qoidalarining xususiyatlari.2021y
2. A.I.Sultonov NOVATEUR PUBLICATIONS JournalNX- A Multidisciplinary Peer Reviewed Journal. PHYSICAL QUALITIES AND THEIR ESSENCE.2021y
3. Шукурллаев Ж.М. 7-14 ёшли мактаб ўқувчиларини волейбол спорт турига танлаб олишнинг методик хусусиятлари. “Муғаллим ҳам узликсиз билимлендириў” 2-сон. 2019-йил. Некис.ш. Б.153-156.
4. A.I.Sultonov ACADEMIC RESEARCH IN EDUCATIONAL SCIENCES. МАКТАБ ЎҚУВЧИЛАРИНИ ЖИСМОНАН ТАРБИЯЛАШДА ЖИСМОНИЙ ТАРБИЯ ЎҚИТУВЧИЛАРИНИНГ ЎРНИ.2021y
5. Kurash turlari va uiri o'qitish m-etodiliasi. A.I.Sultonov.2021y
6. Утепбергенов А.К. Шукруллаев Ж. М. PRELIMINARY STAGES OF DIDAKTIKS IN THE PROCESS OF AKMEOLOLOGIKAL APPROACH TO VOLLEYBALL SPORTS. 28-31. METHODOICAL RESEARCH JOURNAL.
7. A.I.Sultonov Academic research in educational sciences academic research in educational sciences. БАСКЕТБОЛ БЎЙИЧА МУСОБАҚАЛАРНИ ЎТКАЗИШДА МУСОБАҚА ҚОИДАЛАРИНИНГ АҲАМИЯТИ.2021y

ФИО авторов: *Abduxakimov Izzatillo Ibrohimovich*

Andijon viloyati, Xo'jaobod tumani XTBga qarashli 12- umumta'lim maktabi
matematika va informatika fani o'qituvchisi

O'rinboyev Muxammadzoxir Iqboljon o'g'li

Andijon davlat universitetining Pedagogika instituti

Informatika va aniq fanlarni o'qitish metodikasi kafedrası o'qituvchisi

Andijon, O'zbekiston

Название публикации: «ANIQ VA TABIIY FANLARNI O'QITISHDA
VIRTUAL LABORATORIYALARDAN FOYDALANISH»

Annotatsiya: Ushbu maqolada "Gorizontga burchak ostida otilgan jism harakatini o'rganish" laboratoriya mashg'ulotini virtual holatini ko'rishimiz mumkin. Virtual holatdagi modellashtirilgan laboratoriya ishida natijalarning aniqligi, matematik xisoblashlarning soddalashishi, tasavvur qilish imkonini kengligi, xisoblash ishlarini osonlashtirishi ta'lim sifati samaradorligini oshirishda xizmat qiladi.

Kalit so'zlar: modellashtirish, vizuallashtirish, virtual laboratoriya, gorizontal, traektoriya.

Annotation: In this article, we can see the virtual state of the laboratory exercise of "Study the motion of an object shot at an angle to the horizon." In virtual modeled laboratory work, the accuracy of the results, the breadth of imagination, the simplification of computational work serve is increase the effectiveness of the quality of education.

Keywords: modeling, visualization, virtual laboratory, horizontal, trajectory, shooting angle.

Ta'lim tizimining rivojlanish bosqichini axborotlashtirishsiz tasavvur qilish mumkin emas. Zamonaviy axborot texnologiyalaridan foydalanish ta'lim sifatini oshirishga zamin yaratadi. Bugungi kunda har qaysi ta'lim muassasida o'quv jarayonini axborotlashtirishning zaruriy sharti sifatida zamonaviy axborot texnologiyalarini

boshqaruv va ta'lim-tarbiya jarayoniga teng joriy etish bo'yicha yagona siyosat va strategiyani ishlab chiqish hisoblanadi [1].

Bevosita axborot texnologiyalaridan foydalangan holda oliy va umumta'lim tizimidagi laboratoriya ishlarini modellashtirish asosiy vazifa bo'lib turibdi. Bugungi kunda aynan Aniq va tabiiy fanlardan murakkab laboratoriya ishlarini bajarish uchun moddiy texnik baza yetishmaydi. Ushbu kamchilikni bartaraf etishning yagona yechimi bu laboratoriya ishlarini modellashtirishdir. O'z navbatida modellashtirish orqali laboratoriya ishini bir necha marotaba o'tkazib, natija olish imkoniga ham ega bo'ladi [2]. Tayyorlangan virtual laboratoriyalarni nafaqat oliy ta'lim balki umumta'lim tizimida ham qo'llansa yuqori samaradorlikka erishiladi. Ushbu maqolada umumiy fizika fani mexanika bo'limining laboratoriya ishlaridan birini axborot texnologiyalaridan foydalangan holda Visual basic 6.0 dastur yordamida virtual laboratoriyasini yaratamiz. Quyida virtual laboratoriyasi tayyorlanayotgan ishni dastlab, qisqacha nazariy ma'lumotlari bilan tanishib chiqamiz so'ngra, virtual laboratoriya tahliliga o'tamiz[3].

Gorizontga burchak ostida otilgan jism harakatini o'rganish.

Ishni bajarishdan maqsad: Gorizontga burchak ostida otilgan jism harakatining otilish tezligiga, otilish burchagiga va havoning qarshiligiga bog'liqligini o'rganish.

Qisqacha nazariya. Ma'lumki, gorizontga burchak ostida otilgan jism yerga tortilish kuchi va havoning qarshilik kuchi ta'sirida harakatlanadi. Havoning qarshiligi hisobga olinmaganda jismning og'irlik kuchi ta'siridagi harakatining kordinatalari

$$x = v_0 \cos \alpha t, \quad (1)$$

$$y = v_0 \sin \alpha t - \frac{gt^2}{2} \quad (2)$$

qonunlarga, harakat traektoriyasi esa

$$y = xt \operatorname{tg} \alpha - \frac{gx^2}{2v_0^2 \cos^2 \alpha} \quad (3)$$

qonunga bo'ysunadi. Jismning uchish vaqti

$$t = \frac{2v_0 \sin \alpha}{g} \quad (4)$$

uchish uzoqligi

$$l = \frac{2v_0^2 \sin \alpha \cos \alpha}{g} \quad (5)$$

ko'tarilish balandligi

$$h = \frac{v_0^2 \sin^2 \alpha}{2g} \quad (6)$$

formular orqali hisoblanadi.

Havoning qarshiligi hisobga olinganda harakat traektoriyasi Nyutonning II qonuniga asosan

$$mr'' = -(mg + av + bv^3) \quad (7)$$

differentsial tenglamani yechish orqali aniqlanadi, bu yerda a,b-o'zgarmas sonlar.

Dastur ishga tushirilganda ekran quyidagi xolatga kelganini ko'rishimiz mumkin.

Dastur gorizontga burchak ostida otilgan jismning harakatini namoyish qiluvchi va asosiy formulalarni ko'rsatuvchi oynalar hamda "Boshlang'ich tezlikka bog'liqligi", "Otilish burchagiga bog'liqligi", "Havoning qarshiligiga bog'liqligi", "Ixtiyoriy tezlik va burchak ostida otilganda" tugmalari, shuningdek, boshlang'ich tezlik va otilish burchagini kiritish uchun oynachalardan iborat.

Gorizontga burchak ostida otilgan jism harakati

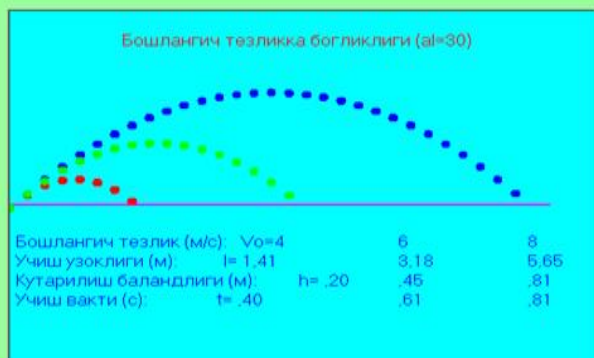

Boshlang'ich tezlikka bog'liqligi

Otilish burchagiga bog'liqligi

Havoning qarshiligiga bog'liqligi

Ixtiyoriy tezlik va burchakda otilganda

Хавонинг qarshiligi hisobga olinmaganida jismining ogirlik kuchi ta'siridagi harakati ning koordinatalari

$$x = v_0 \cos \alpha t$$

$$y = v_0 \sin \alpha t - \frac{gt^2}{2}$$

konunlariga, harakat traektoriyasi esa

$$y = x \operatorname{tg} \alpha - \frac{gx^2}{2v_0^2 \cos^2 \alpha}$$

konunga b'iysonadi. Jismining uchi vaqti

$$t = \frac{2v_0 \sin \alpha}{g}$$

uchi uzakligi

$$l = \frac{2v_0^2 \sin \alpha \cos \alpha}{g}$$

kutariлиш balandligi

$$h = \frac{v_0^2 \sin^2 \alpha}{2g}$$

formulalar orkali hisoblanadi.

Хавонинг qarshiligi hisobga olinmaganida harakat traektoriyasi Nyutonning II konuniga asosan

$$m\ddot{r} = -(mg + av + bv^2)$$

дифференциал тенгламани ечиш orkali amalланади, бу ерда a, b - b'zgarмас сонлар.

V_0

α

1-rasm. Visul Basic dasturi yordamida tayyorlangan virtual laboratoriya.

Xulosa qilib aytganda, ushbu virtual laboratoriyalardan foydalanish ta'lim tizimida yuqori sifatni ta'minlashda muhim ahamiyat kasb etadi. Foydalanuvchi talabalarning dunyoqarashi, fan ustida fikrlashi va o'z navbatida mustaqil ta'lim olishida katta samara beradi.

Foydalanilgan adabiyotlar ro'yxati

1. Mirzaxmedov B.M. Fizika o'qitish metodikasi kursidan o'quv eksperimenti. T., "O'qituvchi", 1989
2. Frish K. Umumiy fizika kursi. I tom, T., "O'qituvchi", 1970
3. Korol V.I. Vizual Beysik 6.0, M., 2000, 449 s.

ФИО авторов: *Sorimsokov Uchqun Soatboy o'g'li*

Jumanov Abbos Nabijonovich,

Assistant of the Department of Energy.

Jizzakh Polytechnic Institute

Название публикации: «CURRENT ISSUES OF ENERGY AND THEIR ELIMINATION»

UDK 621.22

Annotation: The article analyzes the estimates of international organizations that due to economic development, the demand for energy will increase by more than 50% by 2030 compared to the beginning of the century, and the total demand will be very high, resulting in a negative impact on the environment.

Keywords: alternative energy sources, renewable energy, solar power, atmosphere, solar power plants, carbon dioxide, wind power plants

According to international organizations, due to economic development, by 2030 the demand for energy will increase by more than 50% compared to the beginning of the century, and the total demand will be 23.27 billion tons of conventional fuel. This means that the negative impact on the environment is growing.

If such rates continue, it is estimated that the reserves of black gold on the planet will last only 55-60 years. This period is estimated at 70-75 years for natural gas and 150-160 years for coal. In addition, the sustainable use of hydrocarbon resources is degrading the environment and human health, climate change is being observed, and the ozone layer is being depleted. According to experts, 5 billion tons of carbon dioxide are released into the atmosphere every year. tons of carbon dioxide, about 300 million. tons of carbon monoxide. This is 3.5 times more than in the first half of the twentieth century.

Under these conditions, it is natural that the widespread use of alternative energy sources will be on the agenda. This is due to the fact that their types of solar, hydro and wind energy, as well as biomass, are almost unique and renewable, very relevant to the current era of innovative development, and the creation of new jobs. In addition, the equipment and technology working on this basis are environmentally friendly, environmentally friendly and do not lead to man-made disasters.

At present, 10.2% of all energy produced in the world comes from renewable energy sources. By 2050, its share in some species is expected to exceed 70%.

Under these conditions, it is natural that the widespread use of alternative energy sources will be on the agenda. This is due to the fact that their types of solar, hydro and wind energy, as well as biomass, are almost unique and renewable, very relevant to the

current era of innovative development, and the creation of new jobs. In addition, the equipment and technology working on this basis are environmentally friendly, environmentally friendly and do not lead to man-made disasters.

Map of solar flux to the surface According to the study, the solar flux per 1 m² of land perpendicular to the center of the sun (at the time of entering the Earth's atmosphere) is 1367 W / m² (when the sun is constant). As a result of the absorption of sunlight into the Earth's atmosphere, the high solar flux above sea level is equal to 1020 W / m² (at the equator). However, at different times of the day, the angles of incidence of the sun's rays on the ground change slightly due to changes. In winter, this figure can be reduced by 2 times. Solar power plants have advantages and disadvantages, just as each process has advantages and disadvantages. Advantages of solar power plants: - Prospective, renewable source; - Environmentally friendly and cost-effective; - Renewability of fuel source; - Increased demand for alternative energy sources; - Minimum impact on environmental climate change.

Disadvantages of solar power plants: - Dependence on weather, seasons and time of day for power generation; - The need for additional traditional energy sources in the field of industrial production; - Regular dusting of the panel surface; - Occupying a lot of space. Figure 2. Solar photovoltaic device and consumers: 1 – photoelectric module (solar panel); 2 - inverter charging control device; 3 - rechargeable battery; 4– Consumers The world's demand for electricity has grown by about 50% over the last 5 years. By 2050, solar power plants will reduce carbon dioxide emissions to the environment by 20-25% of annual electricity. Converting only electricity from sunlight to heat energy is a useful example. The Sun alone sends so much heat to our planet every day that it is 20 times more energy consumed by the world's population year-round. Accordingly, last year, 120 billion solar cells were installed at solar stations around the world. More than kWh of electricity was generated. In a number of developed countries, including Germany, the share of non-conventional energy is planned to reach 15% by 2015 and 25% by 2020.

According to statistics from the Department of Energy, in 2001 (solar electricity) the energy received from solar collectors was \$ 0.09–0.12 per kWh, and by 2015–2020 this value will reach \$ 0.04–0.05 and increase economic efficiency. Currently, there are companies around the world that produce solar photovoltaic cells, including:



China Yingli - 2300 MW, USA First Solar - 1800 MW, China Trina Solar - 1600 MW, Canada Canadian Solar - 1550 MW, China Suntech - 1500 MW, Japan Sharp - 1050 MW, China Jinko Solar - 900 MW, US SunPower - 850 MW, REC Group - 750 MW

Korea produces high-quality competitive solar photovoltaic cells Hanwha SolarOne - 750 MW

The share of wind and solar energy has more than doubled since the signing of the Paris Agreement on Climate Change in 2015. At that time, the figure was 4.6 percent.

In the first half of 2020, the volume of energy from fossil fuels, the most polluting fuel, decreased by 8.3%.

Analyses show that many large countries, including China, the United States, India, Japan, Brazil and Turkey, get at least 10 percent of their total energy from wind and solar. Britain and the European Union deserve special praise, as they receive 21 and 33 percent of their energy from renewable sources, respectively.

According to the forecasts of the Global Wind Energy Council (GWEC), by 2030 the volume of offshore wind energy worldwide may increase from 29.1 GW in 2019 to 234 GW.

The world's largest sales turbine based on the principle of rise and fall. The turbine, which operates on the basis of the principle of the rise and fall of the water supply, converts the kinetic energy of the water flow into the electric current, which comes in the same direction as the wind turbine. The world's largest hydroelectric power plant near Northern Ireland has a capacity of 1.2 MW. It consists of 2 grain turbines with a diameter of more than 20 m. Due to the rotation of the turbine's turbine system, the turbine and the waves are adapted to each direction. To service the turbine, it may be lifted from the water.

The cost of 1 MW of installed power produced by such a system 5 million equal to a dollar. This is the cost of offshore wind turbines 30% more. However, in 2015, off the coast of South Korea, the cost of 820 million. It is planned to install a turbine operating on the principle of rising and falling water levels with a capacity of more than 1 MW. It is noteworthy that the widespread introduction of such "green technologies" in agriculture, energy, waste management, transport, education and science in our country will create more than 550,000 new jobs over the next ten years.

References

1. Mamasaliev O. Theoretical Foundations of Energy Saving //International Journal of Engineering and Information Systems (IJEAIS) ISSN. – 2021. – С. 293-296.
2. Джуманов А. Н. и др. ИЗМЕРИТЕЛЬНЫЕ ТРАНСФОРМАТОРЫ ТОКА //World science: problems and innovations. – 2021. – С. 76-78.
3. Nabijonovich J. A. Renewable energy sources in Uzbekistan //ACADEMICIA: An International Multidisciplinary Research Journal. – 2020. – Т. 10. – №. 11. – С. 769-774.
4. Жуманов А. Н. и др. ЭЛЕКТР ТАРМОҚЛАРДАГИ ЭЛЕКТР ЭНЕРГИЯ ИСРОФЛАРНИ ТУЗИЛИШИ //Academic research in educational sciences. – 2021. – Т. 2. – №. 4.
5. Жуманов А., Абдиев Х., Файзуллаев А. КЛАССИФИКАЦИЯ ВОЗДУШНЫХ ЛИНИЙ ЭЛЕКТРОПЕРЕДАЧИ //СОВРЕМЕННАЯ НАУКА: АКТУАЛЬНЫЕ ВОПРОСЫ, ДОСТИЖЕНИЯ И. – 2021. – С. 45.
6. Sultanov M. M. et al. FITTING THE SPECTRA OF PIONS, KAONS, PROTONS, AND ANTIPROTONS IN RELATIVISTIC CU+ CU COLLISIONS //Euro-Asia Conferences. – 2021. – С. 96-98.
7. Куланов Б. Я. и др. РАЗВИТИЕ АЛЬТЕРНАТИВНЫХ ИСТОЧНИКОВ ЭНЕРГЕТИКИ УЗБЕКИСТАНА //НАУКА, ОБРАЗОВАНИЕ, ИННОВАЦИИ: АКТУАЛЬНЫЕ ВОПРОСЫ И СОВРЕМЕННЫЕ АСПЕКТЫ. – 2021. – С. 29-32.
8. Жалилов Ў. А. Ў. и др. ЭЛЕКТР ЭНЕРГИЯ СИФАТ КЎРСАТКИЧЛАРИ ВА УЛАРНИ ОШИРИШ ЧОРА-ТАДБИРЛАРИ //Academic research in educational sciences. – 2021. – Т. 2. – №. 4. – С. 113-118.
9. Жуманов А. Н. и др. ЭЛЕКТР ЭНЕРГИЯ ИСРОФИНИ АНИҚЛАШ УСУЛЛАРИ //Academic research in educational sciences. – 2021. – Т. 2. – №. 4. – С. 466-470.
10. Urinboy J., Hasanov M. Improvement Performance Of Radial Distribution System By Optimal Placement Of Photovoltaic Array //International Journal of Engineering and Information Systems (IJEAIS). – 2021. – Т. 5. – №. 2. – С. 157-159.

11. Мустафакулов А. А., Арзикулов Ф. Ф., Джуманов А. Использование Альтернативных Источников Энергии В Горных Районах Джизакской Области Узбекистана //Интернаука: электрон. научн. журн. – 2020. – №. 41 (170).

ФИО авторов: *Xamraqulov Xamidullo Turgunboyevich,*

Farg'ona viloyati xalq ta'limi xodimlarini qayta tayyorlash va ularning malakasini oshirish hududiy markazi, Farg'ona sh., O'zbekiston Respublikasi

Название публикации: «O'QUVCHILAR MATEMATIK SAVODXONLIGINI OSHIRISHDA PISA XALQARO TADQIQOTI MATERIALLARIDAN FOYDALANISHNING AHAMIYATI»

Аннотация: Maqolada o'quvchilar matematik savodxonligini oshirishda PISA xalqaro materiallaridan foydalanish imkoniyatlari haqida so'z yuritiladi. Shuningdek, unda matematika darslarida PISA xalqaro tadqiqoti materiallaridan foydalanish bo'yicha tavsiyalar bayon qilingan.

Калит so'zlar: baholash, matematik savodxonlik, PISA, savol, ta'lim sifati, topshiriq, xalqaro baholash dasturlari, xalqaro tadqiqotlar, o'quvchi.

ВАЖНОСТЬ ИСПОЛЬЗОВАНИЯ МАТЕРИАЛОВ МЕЖДУНАРОДНЫХ ИССЛЕДОВАНИЙ PISA ДЛЯ ПОВЫШЕНИЯ МАТЕМАТИЧЕСКОЙ ГРАМОТНОСТИ УЧАЩИХСЯ

Хамракулов Хамидулло Тургунбоевич,

Региональный центр переподготовки и повышения квалификации работников народного образования Ферганской области, г. Фергана, Республика Узбекистан

Аннотация: В статье рассматриваются возможности использования материалов международных исследований PISA для повышения математической грамотности учащихся. В нем также представлены рекомендации по использованию материалов международных исследований PISA на уроках математики.

Ключевые слова: оценивание, математическая грамотность, PISA, вопрос, качество образования, задание, международные программы оценивания, международное исследование, ученик.

THE IMPORTANCE OF USING PISA INTERNATIONAL RESEARCH MATERIALS TO INCREASE STUDENTS' MATHEMATICAL LITERACY

Khamrakulov Khamidullo Turgunboevich,

Retraining and in-service training center of public education personnel of Ferghana region, Ferghana, Republic of Uzbekistan

Annotation:The article discusses the possibilities of using the materials of international PISA studies to improve the mathematical literacy of students. It also provides guidance on using international PISA research materials in math classes.

Keywords: assessment, math literacy, PISA, question, quality of education, assignment, international assessment programs, international study, student.

O‘zbekiston Respublikasi xalq ta’limi tizimida ta’lim sifatini baholash sohasidagi xalqaro tadqiqotlarni tashkil etish, xalqaro aloqalarni o‘rnatish, o‘quvchi-yoshlarning ilmiy-tadqiqot va innovatsiya faoliyatini, eng avvalo, yosh avlodning ijodiy g‘oyalari va ijodkorligini har tomonlama qo‘llab-quvvatlash hamda rag‘batlantirish maqsadida O‘zbekiston Respublikasi Vazirlar Mahkamasining 2018-yil 8-dekabrda “Xalq ta’limi tizimida ta’lim sifatini baholash sohasidagi xalqaro tadqiqotlarni tashkil etish chora-tadbirlari to‘g‘risida”gi 997-son qarori qabul qilindi. Qarorga asosan O‘zbekiston Respublikasi Vazirlar Mahkamasi huzuridagi Ta’lim sifatini nazorat qilish davlat inspeksiyasi, Xalq ta’limi vazirligi, Tashqi ishlar vazirligi hamda Moliya vazirligining quyidagi xalqaro baholash dasturlari bo‘yicha xalqaro tadqiqotlarni tashkil etish to‘g‘risidagi takliflariga rozilik berildi:

Progress in International Reading and Literacy Study (PIRLS) – boshlang‘ich 4-sinf o‘quvchilarining matnni o‘qish va tushunish darajasini baholash uchun;

Trends in International Mathematics and Science Study (TIMSS) – 4- va 8-sinf o‘quvchilarining matematika va tabiiy yo‘nalishdagi fanlardan o‘zlashtirish darajasini baholash uchun;

The Programme for International Student Assessment (PISA) – 15 yoshli o‘quvchilarning o‘qish, matematika va tabiiy yo‘nalishdagi fanlardan savodxonlik darajasini baholash uchun;

The Teaching and Learning International Survey (TALIS) – rahbar va pedagog kadrlarning umumiy o‘rta ta’lim muassasalarida o‘qitish va ta’lim olish muhitini hamda o‘qituvchilarning ish sharoitlarini o‘rganish uchun.

Shuningdek, O‘zbekiston Respublikasi Xalq ta’limi tizimini 2030-yilgacha rivojlantirish konsepsiyasida xalq ta’limi tizimida o‘quvchilarning bilim darajasini baholashda ta’lim sifatini baholash bo‘yicha xalqaro dasturlar va izlanishlar (PISA,

TIMSS, PIRLS va boshqalar)da O‘zbekiston Respublikasining doimiy ishtirokini ta’minlash nazarda tutilgan.

Ta’lim sifatini baholash bo‘yicha xalqaro tadqiqotlarda ishtirok etish O‘zbekiston o‘quvchilarining matematik savodxonligini oshirishda nima foyda beradi, degan savol tug‘ilishi tabiiy. Bu savolga PISA va TIMSS xalqaro tadqiqotlari misolida javob berishga harakat qilamiz.

1990-yillarning oxirida ta’lim siyosatini ishlab chiqish uchun tadqiqotlarda aniq ilmiy yondashuvni qo‘llash g‘oyasi Iqtisodiy hamkorlik va taraqqiyot tashkiloti tomonidan o‘quvchilarning ta’limdagi yutuqlarini baholash bo‘yicha xalqaro dastur – PISA tadqiqoti yaratilishiga olib keldi.

PISA tadqiqotida baholashning asosi, bu – matematika, o‘qish, tabiiy fanlar va qator innovatsion sohalar bo‘yicha jahon miqyosida muvofiqlashtirilgan topshiriqlar to‘plamidir. Bunday baholash har 3 yilda ishtirokchi mamlakatlarning 15 yoshli o‘quvchilari o‘rtasida tasodifiy tanlov asosida o‘tkaziladi.

PISA – 15 yoshli ta’lim oluvchilarning savodxonligi va kompetentsiyasini baholovchi xalqaro dastur bo‘lib, tadqiqotlarda har bir davlatdan ishtirok etuvchi ta’lim oluvchilar soni mamlakatdagi jami 15 yoshli bolalarning 2 foizi miqdorida shakllantiriladi. PISA dasturi test sinovlari Iqtisodiy hamkorlik va rivojlantirish tashkiloti tomonidan yetakchi xalqaro tashkilot va milliy markazlar ishtirokida har 3 yilda bir marta o‘tkaziladi. Unda ta’lim oluvchilarning bilim sifati o‘qish, matematika va tabiiy fanlar bo‘yicha monitoring qilinadi va ballik tizimda baholanadi.

PISA xalqaro baholash dasturi doirasida asosan quyidagi muammolar tadqiq etiladi:

Yoshlar kelajak hayotlarida duch kelishi mumkin bo‘lgan to‘siqlarni yengib o‘tishga qay darajada tayyor?

O‘quvchilar ziddiyatlar sabablarini tahlil qilish, izlash va aniqlash hamda o‘z g‘oyalarini taqdim etishga qodirmi?

O‘quvchilar qay darajada o‘zlashtirgan bilim va ko‘nikmalarini real hayotiy vaziyatlarda qo‘llay olish qobiliyatlariga ega?

Ushbu xalqaro dastur 1997-yili ishlab chiqilib, 2000-yilda ilk marotaba amaliyotda qo'llangan. Dastur ko'magida turli davlatlar ta'lim tizimidagi o'zgarishlar aniqlanadi, solishtiriladi, baholab boriladi. Bu tadqiqotlarning natijasi dunyo bo'yicha katta qiziqish bilan kuzatib kelinadi. Shu bois yildan-yilga uning ahamiyati va qamrovi oshib boryapti. Misol uchun, 2000-yilda PISA tadqiqotlarida 32 davlatdan 265000 nafar ta'lim oluvchi ishtirok etgan bo'lsa, 2015-yilda 72 ta mamlakatdan 500000 nafardan ortiq va 2018-yilda 79 ta davlatdan 600000 nafardan ko'proq 15 yoshli yigit-qizlar ishtirok etishgan.

PISA tadqiqotining o'ziga xos xususiyati shundaki, u sof bilimni emas, balki turli sohalarda savodxonlikni baholaydi. Savodxonlik – “o'quvchilarning asosiy mavzular bo'yicha bilim va ko'nikmalarni qo'llash qobiliyati, turli vaziyatlarda muammolarni aniqlash, talqin qilish va hal qilishda samarali tahlil qilish, mulohaza yuritish va muloqot qilish qobiliyati” sifatida izohlanadi. PISA dasturi doirasida har 3 yilda takrorlanuvchi sikllarda o'quvchilarning matematik, tabiiy fanlar va o'qish fanlari savodxonligi baholanadi⁵³.

PISA tadqiqotlari har bir mamlakatga o'zining kuchli va zaif tomonlarini dunyo ta'lim tizimi bilan qiyoslash imkonini beradi. Shuningdek, xorijiy investitsiyalarni jalb etadi, ya'ni investorlar mamlakatda bilimli, malakali kadrlar bormi, degan savolga bu tadqiqot natijalari orqali javob topadi.

2022-yildagi PISA tadqiqotida matematik savodxonlik darajasini tekshirish ustuvorlik kasb etadi.

Shu o'rinda matematik savodxonlik tushunchasi haqida qisqacha ta'rif berib o'tish o'rinlidir. Matematik savodxonlik – bu shaxsning turli hayotiy vaziyatlar (kontekstlar) va masalalar ustida matematik mulohaza yuritish, berilgan muammoni matematika yordamida ifodalay olish, muammoni yechishda matematikani qo'llay olish va olingan natijalardan muammoning yechimini talqin qilish va baholashda foydalana olish qobiliyatidir. U hodisalarni tavsiflash, tushuntirish va oldindan aytib berish uchun tushunchalar, algoritmlar, faktlar va vositalarni o'z ichiga oladi. U

⁵³ X.Daminov, Z.Qosimova. Finlyandiya ta'lim siyosatining muhim tamoyili yoxud Fin maktablarining muvaffaqiyati nimada? <https://tdi.uz/news/556/>, 16.11.2020. -2 b.

insonlarga matematikaning olamdagi o'rnini tushunishga hamda yaratuvchan, qiziquvchan va o'zini o'zi tahlil qiladigan XXI asr fuqarolariga zarur bo'lgan, asosli hukm va qarorlar qabul qilishga yordam beradi.

PISA topshiriqlarini yechishning o'ziga xos xususiyati shundaki, ularda matematik masalani shunchaki yechish emes, balki masaladan oldin keluvchi muammoli vaziyatning tavsifi (kontekst)ni mulohaza yuritish orqali o'rganish, uni matematik tilga o'girib ifodalash, ya'ni matematik masalaga keltirish kerak bo'ladi. Shundan keyingina masalani matematik bilimlarni qo'llab yechishga kirishiladi.

PISA topshirig'ining konteksti bu – real hayotiy vaziyatning matnli tavsifidan iboratdir. Kontekst qaysi hayotiy vaziyatni ifodalashiga qarab shaxsiy, kasbiy, ijtimoiy va ilmiy kabi to'rtta topshiriqlar turkumiga doir bo'lishi mumkin.

Shuningdek, berilgan topshiriqlar matematika fanining miqdorlar, o'zgarish va munosabatlar, fazo va shakl, ma'lumot va noaniqliklar kabi to'rtta mazmun sohalari bo'yicha taqsimlanadi⁵⁴.

Ma'lumot uchun, PISA tadqiqotiga tayyorgarlik ko'rish uchun matematik savodxonlik yo'nalishi bo'yicha smartfondan foydalanish, daraja xossalarning go'zalligi, xarid qilish qarori, navigatsiya kabi topshiriqlarni bajarib, shug'ullanish kerak bo'ladi.

PISA xalqaro tadqiqoti materiallarida o'quvchilarning funksional savodxonligini oshirish, berilgan topshiriqlarni yechish orqali ularning ijodiy, mantiqiy, tanqidiy fikrlash va hayotiy muammolarni hal qilish ko'nikmalarini baholash va rivoshlantirishga mo'ljallangan materiallar o'rin olgan bo'lib, ulardan umumiy o'rta ta'lim muassasalarida sinfdan tashqari va to'garak mashg'ulotlari davomida foydalanishning ahamiyati yuqori.

Har bir topshiriq guruhi bir yoki bir nechta savol va topshiriqlarni o'z ichiga olgan bo'lib, ular oddiy bir yoki bir nechta to'g'ri javobli test, qisqa yoki mufassil

⁵⁴ A. Ismailov va b. O'quvchilarni xalqaro tadqiqotlarga tayyorlashga mo'ljallangan axborotnoma (matematika fani, tabiiy yo'nalishidagi fanlar, ona tili va adabiyot fani o'qituvchilari, metodistlari va mazkur sohalar mutaxassislari uchun mo'ljallangan axborotnoma). Ta'lim inspeksiyasi huzuridagi Ta'lim sifatini baholash bo'yicha xalqaro tadqiqotlarni amalga oshirish milliy markazi. – Toshkent, 2020-yil. - 8 bet.

javobli yopiq savol, shuningdek, mufassal javob berish lozim bo'lgan ochiq topshiriq ko'rinishida beriladi. O'qituvchilar mazkur topshiriqlardan o'quvchilarning dars mavzusini mustahkamlash va takrorlash maqsadlarida darsdan tashqari to'garak hamda fakultativ mashg'ulotlarda foydalanishlari mumkin.

Shuni takidlash lozimki, PISA topshiriqlari tuzilishiga ko'ra o'ziga xos xususiyatlarga ega bo'lib, ular muayyan fan yoki mavzularga mos kelishni ko'zda tutmaydi. Shunday bo'lsada, ba'zi hollarda fanlarning qaysidir mavzusiga tegihli bo'lishi yoki hech qaysi mavzuga mos kelmasligi ham mumkin. Ularni o'rganayotgan vaqtda muayyan topshiriqqa oid tayanch bilimlarni faollashtirish muhim ahamiyatga ega.

PISA dasturining baholash materiallari o'quvchilarning fikrlash qobiliyatini rivojlantirishda qulay vosita bo'lib xizmat qiladi. Shunday ekan, PISA tadqiqoti materiallaridan foydalanishda o'quvchilarni xalqaro tadqiqotlarga tayyorlash bilan birga, o'quvchilarning topshiriqlarni yechish uchun kerak bo'ladigan ko'nikma va kompetensiyalarini rivojlantirishga e'tiborni qaratish maqsadga muvofiq.

Umumiy o'rta ta'lim muassasalari matematika fani o'qituvchilari PISA dasturi haqidagi tasavvurlarni yanada boyitish, qo'shimcha ma'lumotlarga ega bo'lish maqsadida Ta'lim inspeksiyasi huzuridagi Ta'lim sifatini baholash bo'yicha xalqaro tadqiqotlarni amalga oshirish milliy markazi tomonidan Xalq ta'limi vazirligi bilan hamkorlikda tayyorlangan hamda Sharq nashriyot matbaa-aksiyadorlik kompaniyasi tomonidan 2019-yilda nashr etilgan qo'llanmalar, ya'ni "Xalqaro tadqiqotlarda o'quvchilarning matematik savodxonligini baholash" nomli metodik qo'llanmadan, shuningdek, mazkur milliy markaz tomonidan tayyorlangan axborotnomalardan foydalanishlari mumkin.

Bundan tashqari PISA tadqiqotlari materiallaridan umumiy o'rta ta'lim muassasalarining 7-11-sinf, akademik litsey va kasb-hunar ta'lim muassasalari o'quvchilari o'zlarining ta'lim muassasasida egallagan bilimlarini mustahkamlash, o'zini sinab ko'rish, mantiqiy va ijodiy fikrlash ko'nikmalarini rivojlantirish maqsadida mustaqil ravishda foydalanishlari ham mumkin.

PISA xalqaro tadqiqotlari topshiriqlari o'quvchining mustaqilligi, hamkorlikda ishlashini va kompetensiyalarni qo'llab-quvvatlashi, turli tumanligi, turli o'quv va dars bosqichlarida qo'llanilishi bilan ahamiyatlidir. PISA xalqaro tadqiqotlari, shuningdek, fikrlar va g'oyalar ustida ishlashni, ko'nikma va malakalarni rivojlantirishni targ'ib va talab qiladi, ijodkorlik, g'oyalarni rivojlantirish va amalga oshirishni, mustaqil fikrlashni rag'batlantiradi.

PISA xalqaro tadqiqotiga munosib tayyorgarlik ko'rish yuzasidan quyidagi vazifalarni amalga oshirishimiz zarur, deb hisoblaymiz:

- o'quvchilarga o'quv fanining tillik mazmuni bajariladigan loyihalar, topshiriqlarni keng targ'ibot qilish (poster, plakat va h.k).

- fanlararo loyihalar tayyorlash;

- fanga oid amaliyotchi ekspertlarni o'quv jarayoniga jalb qilish;

- ilmiy ekskursiyalar tashkil etish (ota-onalar hamkorligida, ishlab chiqarish, tashkilotlar va h.k).

- fanlarni topshiriqlar nuqtai nazaridan tanqidiy ko'rib chiqish, yodlashga asoslangan metodlarni kamaytirish.

- o'quvchilarni fanga bo'lgan ehtiyojini o'rganish yuzasidan so'rovnomalar o'tkazish (PISA so'rovnomalari kabi).

Adabiyotlar/References

1. O'zbekiston Respublikasining "Ta'lim to'g'risida"gi Qonuni. – Toshkent, 2020-yil 23-sentabr, O'RQ-637-son.

2. O'zbekiston Respublikasi Prezidentining "Xalq ta'limi boshqaruv tizimini takomillashtirish bo'yicha qo'shimcha chora-tadbirlar to'g'risida"gi Farmoni. – Toshkent, 2018-yil 5-sentyabr, PF-5538-son.

3. O'zbekiston Respublikasi Prezidentining "O'zbekiston Respublikasi Xalq ta'limi tizimini 2030-yilgacha rivojlantirish konsepsiyasini tasdiqlash to'g'risida"gi Farmoni. – Toshkent, 2019-yil 29-aprel, PF-5712-son.

4. O‘zbekiston Respublikasi Vazirlar Mahkamasining “Xalq ta’limi tizimida ta’lim sifatini baholash sohasidagi xalqaro tadqiqotlarni tashkil etish chora tadbirlari to‘g‘risida”gi qarori. – Toshkent, 2018-yil 8-dekabr, 997-son.

5. X.Daminov, Z.Qosimova. Finlyandiya ta’lim siyosatining muhim tamoyili yoxud Fin maktablarining muvaffaqiyati nimada? <https://tdi.uz/news/556/>, 16.11.2020.

6. A.Ismailov va b. O‘quvchilarni xalqaro tadqiqotlarga tayyorlashga mo‘ljallangan axborotnoma (matematika fani, tabiiy yo‘nalishidagi fanlar, ona tili va adabiyot fani o‘qituvchilari, metodistlari va mazkur sohalar mutaxassislari uchun mo‘ljallangan axborotnoma). Ta’lim inspeksiyasi huzuridagi Ta’lim sifatini baholash bo‘yicha xalqaro tadqiqotlarni amalga oshirish milliy markazi. –

Toshkent, 2020.

7. Методология и критерии оценки качества общего образования в общеобразовательных организациях на основе практики международных исследований качества подготовки обучающихся. Москва, АО «Кодекс», 2019.

8. www.lex.uz

9. www.tdi.uz

10. <http://docs.cntd.ru/>

ФИО автора: *S.F. Turaeva*

Tashkent Institute of Finance

Название публикации: «INTRODUCING THE DIGITAL ECONOMY INTO OUR LIVES, AS WELL AS THE RELEVANCE OF THE PROFESSION AN ACCOUNTANT IN THESE CONDITIONS»

Abstract: Nowadays it is not difficult to notice the trend of transformation of all spheres of our life. Everything is changing, starting with people's consciousness, ending with the professional sphere. These changes are directly related to the development of digital technologies and their implementation in our lives. As mentioned above, digitalization also affects the professional sphere, there are appearing many new professions, what of course is very good. On the other hand, some professions are losing their relevance, and people working in these areas become unclaimed, as artificial intelligence can replace them. The accountant profession also replenishes the list of professions that have been losing their relevance in recent years. There are two opinions about the future of this profession, some believe that the profession will disappear in the near future, while others believe that accounting is being modernized and will become more in demand. This article discusses these two opinions, which are shared by various scientists. As well as ways to increase the relevance of this profession in Uzbekistan.

Keywords: digitalization, accounting transformation, relevance of the profession, retraining, digital skills.

Introduction: Accounting profession, the prospects of which continue to be discussed for several years. Statements about the impending demise of the profession cause a special resonance, despite the controversial nature of many of the arguments and conclusions. It is difficult to imagine a digital economy functioning without the main resource of the information society. The information generated in the accounting system is used by an ever-expanding circle of private and public, internal and external users: shareholders, investors, regulators, fiscal, customs, statistical, antimonopoly authorities and others.

Unstable assessment of the future existence of accounting is already contributing to a decrease in the prestige of this profession, significantly reduces the influx of motivated youth, negatively affects the demand for accounting education. To overcome the negative consequences of the above situation, it is important to determine the key competencies of the accountant of the future, to investigate the impact of the processes of digitalization of economic relations on the configuration of the accounting profession in the future.

In order to outline the directions of the development of the competencies of specialists in the field under consideration, the paper investigated the specifics of the influence of digital technologies on the neoclassical structure of accounting - theory, practice and methodology. In the field of theory, the need for fundamental knowledge, research of economic laws and social phenomena underlying the accounting process was analyzed. In the field of methodology - competence in the form of the ability to quickly organize and reorganize accounting processes in response to the challenges of the digital economy. In the field of practice - digital skills of technological support of the accounting process, including the rational use of artificial intelligence in the formation and analysis of economic information.

The research material was international and national documents that reveal the essence of the digital economy and the trends of its future transformation within the key parameters of influence on the development of the accounting process; the views of specialists from various fields on the future of the accounting profession and the direction of development of the digital economy; relevant data posted in the public domain.

The concepts of epistemology and philosophy of science were used as research tools, revealing the content and distinctive features of the theory, practice, methodology of accounting; the provisions of the general scientific methodology of economic theory and political economy, reflecting the meaning and content of the accounting process; separate methods of research of the processes of scientific organization of professional activity, tied to the specifics of the digital economy. The research is based on a neoclassical approach to the scientific organization of accounting, which allows for a comprehensive analysis of the spheres of its activity.

Materials: Quite a lot of works of domestic and foreign scientists are devoted to the transformation of accounting in modern conditions, in particular, in the conditions of digitalization and the relevance of the accountant profession. At the same time, the overwhelming majority of authors recognize the need to develop accounting at the theoretical, methodological and practical level, filling the content of accounting information with data and indicators of interest to users in modern economic conditions. Confirmation of active scientific research in this direction are numerous developments of types, concepts and theories of accounting, such as behavioral accounting (Devine K., Birnberg D., Shield M.) [1], multi-purpose and global accounting (Golov S.F.), virtual accounting (Krokhicheva G.E.) [4] and others. It's no secret that the transition to the digital economy is transforming accounting, which in turn is changing companies, the approach to production management, the production process and much more. In their works, economists E. Kane, Gerald S. Palmer and others wanted to show on a large scale how digitalization would change companies. They believe that firms should not only create strategies, models, technologies, but also take risks. Also, the research materials were international and national documents that

reveal the essence of the digital economy and the trends of its future transformation within the key parameters of the impact on the development of the accounting process; the views of specialists from various fields on the future of the accounting profession and the direction of development of the digital economy; relevant data posted in the public domain.

Methods: Ensuring the accelerated introduction of digital technologies in the economy and social sphere is considered one of the national development goals of Uzbekistan. The analysis of the main tasks assigned to the Government of Uzbekistan for the development of the digital economy allows us to identify the parameters relevant for the development of competencies in the field of accounting. Among such tasks, it is advisable to note the planned measures in the field of transition to the digital economy and their potential impact on accounting activities:

- creation of a system of legal regulation of the digital economy, the introduction of civil turnover based on digital technologies. The implementation of this task will require significant legislative innovations, the introduction of fundamentally new concepts and regulations into legal circulation, which should not only be understood from the standpoint of the organization of the accounting process, but also investigated from the point of view of their classification as accounting objects;

- ensuring the training of highly qualified personnel for the digital economy implies a systematic alignment of the process of training accounting personnel in the field of all levels and areas of education

- creation of end-to-end digital technologies, including neurotechnologies and artificial intelligence, distributed registry systems, quantum technologies, new production technologies, industrial Internet, robotics and sensor components, wireless communication technologies, virtual and augmented reality technologies. Some of these technologies, in particular, big data and distributed ledger systems, are already making noticeable changes to the accounting architecture. At the same time, it is predicted that the rapid development of other technologies, for example, artificial intelligence, can have a breakthrough impact on all areas of accounting, especially in terms of the application of professional judgment;

- the introduction of digital technologies and platform solutions in the areas of public administration and the provision of public services, including in the interests of the population and small and medium-sized businesses, which will, in particular, develop new approaches to the system of collecting and processing reports;

- transformation of priority sectors of the economy and social sphere, including healthcare, education, industry, agriculture, construction, urban economy, transport and energy infrastructure, financial services, through the introduction of digital technologies and platform solutions. Achieving this goal will not only accelerate

interaction at all levels between economic entities, but will also make structural adjustments to their activities, which will require a significant restructuring of the entire accounting system.

Results: The development of accounting as an economic science is historically closely related to the processes taking place in the economy. The current trend is due, in particular, to the rapid introduction of information technologies in various fields of activity. To reach a new level of economic development, it is necessary to focus on areas where the powerful technological potential of the future is accumulating, including digital technologies, which today determine the appearance of all spheres of life. It is also worth launching a large-scale system program for the development of the economy of a new technological generation, the so-called digital economy [2]. At the same time, the digital economy is understood as an economic activity in which the key factor of production is digital data, the processing of large volumes and the use of the results of analysis of which, compared with traditional forms of management, can significantly increase the efficiency of various types of production, technologies, equipment, storage, sale, delivery of goods and services.

Discussion: The discussion about the prospects of the accountant profession is very bright. Opinions about this profession in the future are characterized by diametrically opposite points of view: from the liquidation of the accounting profession and the disappearance of the need for accounting knowledge to a new round in the development of accounting and its entry to a higher level of organization.

A pessimistic forecast of development is common among researchers in the field of the demand for professions of the future. On the part of many specialized researchers in this field, the accountant profession is attributed to the number of retired professions in the financial sector, which will gradually leave in the coming years. This very controversial point of view was picked up and replicated by the mass media using emotional and radical headlines, statements and comparisons, often not supported by objective system analysis. [5]

Supporters of the weak prospects of the accounting profession justify their position with the upcoming automation of processes in private and public organizations, the robotization of behavioral work, the widespread introduction of information technologies instead of routine work of the same type. For example, the head of Sberbank, German Gref, during a lecture in Yekaterinburg in June 2017, said: "Sberbank employed 33 thousand accountants, today we have 1.5 thousand of them, and 500 people will work." He clarified that the staff reduction will be associated with the upcoming digital transformation of the bank, that is, with the transfer of services to the digital sphere. In the near future, perhaps such a trend will appear in the banks of Uzbekistan.

The optimistic point of view regarding their profession is defended by practicing accountants and other specialists in the field of accounting, who perceive the digitalization of the economy as a factor of development rather than as a reason for the death of the profession. In a generalized form, it can be reduced to a statement of the centuries-old history of accounting, the steady demand for accounting results in the present and an increase in the need for professional specialists of a wide profile in the future.[7] In particular, the increasing requirements for the competencies of accountants in the field of information technology, building communications, planning and analysis of activities are emphasized, which requires appropriate changes in the educational environment.

The argumentation given by various parties, as can be seen from the materials discussed above, is sufficiently justified and logical, regardless of the vector of reasoning. In this regard, no consensus has yet been reached on the future of accounting specialists and the list of competencies required for them. It seems that it is possible to develop a comprehensive approach to analyzing the impact of the processes of digital economy formation on the development of accounting and systematize the existing multidirectional forecasts regarding the prospects of the accounting profession on the basis of the scientific concept of accounting and understanding the structure of accounting activities. In the proposed study, such systematization is based on the neoclassical structure of the scientific organization of accounting, which, along with the classical division of accounting science into practical and theoretical fields of knowledge, involves the allocation of the methodological sphere of accounting.

Conclusion: The development of digital technologies increases the value of competencies in the field of accounting, as well as related areas. This is due both to the factors of the development of the digital economy, and to the increasing role of descriptive accounting methodology and the spread of professional judgment. In turn, the objectivity of professional judgments is largely determined by the level of all components of competence - knowledge, skills, and ability. The directions of further development of competencies in the field of accounting have their own characteristics in each of the areas of the neoclassical triad of its scientific organization. In the theoretical sphere, digital technologies stimulate competencies as developed forms of knowledge that give a holistic view of the laws of economic relations, explaining the ways, techniques and rules of the accounting process. The isolation of theoretical research in the digital economy transforms heuristic thinking capabilities into creative competence. In the practical sphere, digitalization produces the development of competence in the form of digital skills. Unloading practical accountants from routine work leads to a restructuring of the labor process towards an increase in the share of the intellectual component, an increase in the commodity value of thinking abilities. In the field of methodology, knowledge at the junction of the fundamental theoretical issues of the accounting process with a simultaneous confident understanding of the

functioning of the digital economy as a whole and its individual elements is assumed to be particularly in demand. The stated conclusions indicate serious changes in the competencies of the accounting profession, which it is advisable to take into account not only when training new personnel, but also when building a system of professional training and retraining.

References:

1. Birnberg J. G. A proposed framework for behavioral accounting research// Behavioral Research In Accounting. 2019
2. M. Shields, C. Chapman, A. Hopwood Theory in Management Accounting // Handbook of Management Accounting Research //Amsterdam. 2021
3. Filin S. A., Tchaikovsky L. A. Cryptocurrency: features of regulation, possibilities of accounting and taxation // Economics and management: problems, solutions. 2018. (In Russian)
4. Anisimova N. Y. Adaptation of the modern personnel training system to the conditions of the digital economy. 2021 (In Russian)
5. K. Moller, U Schaffer Digitalization in management accounting. 2020
6. Bhimani, A., & Willcock. Digitisation, 'big data' and the transformation of accounting information. Accounting & Business Research. 2020
7. Appelbaum, D., Kogan, A., Vasarhelyi, M., & Yan, Z. Impact of business analytics and enterprise systems on managerial accounting. International Journal of Accounting Information Systems. 2019

ФИО авторов: *Qudratov Orzimurod Sunnatovich*

Ummatova Ma'mura Mirsol qizi

Jizzax davlat pedagogika instituti

magistranti

Название публикации: «MUSIQA MADANIYATI DARSLARIDA ZAMONAVIY TEXNALOGIYALARDAN FOYDALANISH METODLARI»

Annotatsiya: Ushbu maqolada musiqa madaniyati darslarida zamonaviy texnologiyalardan foydalanish metodlari haqida qisqacha ma'lumot berib o'tilgan. Jahon tajribasidan kelib chiqqan holda o'zbek maktablarida bu texnologiyalarni joriy qilib ,yuqori ta'lim samaradorligiga erishish ko'zlangan.

Kalit so'zlar: Zamonaviy usullar, kompyuter texnologiyalari, texnologiyasi, assotsiativ, o'yin texnologiyasi, salomatlikni tejaydigan texnologiya, ovoz, axborot texnologiyalari.

Аннотация: В этой статье дается краткий обзор того, как использовать современные технологии на занятиях по музыкальной культуре. Исходя из международного опыта, целью является достижение эффективности высшего образования путем внедрения этих технологий в узбекских школах.

Ключевые слова: Современные методы, вычислительная техника, технология, ассоциативность, . игровые технологии, здоровьесберегающие технологии, звук, информационные технологии.

Abstract: This article gives you a brief overview on how to use modern technology in your music culture class. Based on international experience, the aim is to achieve higher education efficiency by introducing these technologies in Uzbek schools.

Key words: Modern methods, computer technology, technology, associative ,. game technology, health-saving technology, sound, information technology.

Umum ta'lim maktablarida o'quvchilarni madaniyatli ,ma'rifatli, yuksak ongli qilib tarbiyalashda musiqa madaniyati fanining ahamiyati kattadir. Umumta'lim maktablarida musiqa madaniyati fanini o'qitishdan ko'zlangan asosiy maqsad o'quvchilarning ma'naviy, badiiy va axloqiy madaniyatini, milliy g'urur hamda vatanparvarlik tuyg'usini shakllantirish, tafakkurini kengaytirish, bolalardagi ijodiy

mahorat, nafosat va badiiy didni o‘stirish hamda tashabbuskorlikni tarbiyalashdan iboratdir. Zero, hukumatimiz tomonidan tasis etilgan ta’lim to‘g‘risidagi qonunning amalda bajarilishini shu dargohdan boshlash kerak va zarur. Hozirgi kunda jahon tajribasidan ko‘rinib turibdiki, ta’lim jarayoniga o‘qitishning yangi, zamonaviy usul va vositalari kirib kelmoqda va samarali foydalanilmoqda. Musiqa asrlar davomida insoniyat ma’naviy madaniyatini yuksaltirishning ajralmas quroli sifatida e’tirof etilgan. Ko‘p jihatdan, bizga hissiy ta’siri tufayli. Musiqa kichik maktab o‘quvchilarining rivojlanishida muhim rol o‘ynaydi, chunki u (boshqa san’at turlari bilan bir qatorda) ularning atrofdagi dunyo haqidagi bilimlarini badiiy tasvirlarni yashash orqali tashkil qiladi va hayotga o‘z munosabatini shakllantirishga yordam beradi.

Musiqa darslari bolaning shaxsiyatini shakllantirishga ko‘plab ijobiy fazilatlarining ta’sirini tarbiyalashga yordam beradi. Ular bolalarni umumiy quvonchli harakatlar bilan birlashtiradi, xulq-atvor madaniyatini o‘rgatadi, ma’lum bir konsentratsiyani, aqliy harakat, tashabbus va ijodkorlikni talab qiladi.

XXI asr - yuqori kompyuter texnologiyalari asri. Zamonaviy bola elektron madaniyat dunyosida yashaydi. Binobarin, o‘qituvchi bola bilan bir tilda muloqot qilish uchun zamonaviy usullar va yangi ta’lim texnologiyalarini o‘zlashtirishi kerak, biroq axborot madaniyatida o‘qituvchining roli ham o‘zgarmoqda – u axborot oqimining muvofiqlashtiruvchisiga aylanishi kerak. Yangi axborot texnologiyalarining jadal rivojlanishi va ularning ta’lim jarayoniga joriy etilishi zamonaviy bolaning shaxsiyatini rivojlantirishda o‘z izini qoldirdi. **2** Badiiy-estetik sikl fanlarini axborot-kommunikatsiya texnologiyalaridan foydalangan holda o‘qitishning afzalligi endi yaqqol ko‘zga tashlandi va isbotlashni talab qilmaydi. Maktabda musiqa darslarini muvaffaqiyatli o‘rganishning shartlaridan biri, albatta, foydalanilayotgan audio va video materiallarning sifatidir. Ta’limda AKTning paydo bo‘lishi bilan musiqa o‘qituvchilari uchun yangi imkoniyatlar ochildi.

“Musiqa” ta’lim yo‘nalishi fanlarining Davlat ta’lim standartida o‘quv jarayonida innovatsion kompyuter texnologiyalaridan foydalanish bo‘yicha tavsiyalar berilgan. Hozirgi vaqtda kompyuter texnologiyalarini ta’lim jarayonidagi ishtirokchilarning roli va funktsiyalarini o‘zgartirish, shuningdek, ta’lim sifatini oshirish uchun mo‘ljallangan ta’limdagi innovatsiyalarning printsiplial muhim vositasi sifatida qarash mumkin.**2**

Umumiy o‘rta ta’lim muassasalarida musiqa madaniyati fanini o‘qitishning vazifasi: musiqa madaniyati o‘quv fani bo‘yicha egallagan bilim, ko‘nikma va malakalarni amaliyotda qo‘llash orqali ularda kuzatuvchanlikni, musiqiy xotirani, obrazli tasavvur qilishni, ijodkorlikni, tashabbuskorlikni, badiiy va musiqiy didni rivojlantirish va fikr doirasini kengaytirish; o‘zbek va jahon kompozitorlari asarlarini va turli musiqiy janrlarni bir-biridan farqlay olish, tayanch va umumiy kompetensiyalarni shakllantirish va rivojlantirishdan iborat. Maktab o‘quvchilarida tarbiyaviy universal harakatlarni shakllantirish uchun ularni badiiy ijodiy faoliyatning turli turlarida o‘z bilim va ko‘nikmalarini namoyon etishga, musiqa asarlarini tahlil qilish, qiyoslash va umumlashtirish usullarini egallashga o‘rgatish zarur.

1. Assotsiativ - obrazli tafakkurni rivojlantirish texnologiyasi

Bu texnologiya musiqaning turli san'at turlari – kino, tasviriy san'at, adabiyot, teatr bilan bog'lanishiga asoslanadi. Musiqa darsida san'at turlarining o'zaro ta'siri musiqa tilini boshqa san'at turlari bilan “o'xshash va farqli tomonlarini” qiyoslash va aniqlash orqali o'zlashtirishga yordam beradi. Idrok jarayonlarining rivojlanishi talabalarning musiqiy va amaliy faoliyatining barcha turlarida amalda kuzatilishi mumkin: musiqani tinglash va fikrlash, bolalarning qo'shiq aytish qobiliyatini rivojlantirish, musiqiy va ritmik harakatlar, cholg'u musiqasi va plastik intonatsiya, shuningdek improvizatsiya. (nutq, vokal, ritmik, plastik, badiiy). Talabalarning musiqa haqidagi tasavvurini shakllantirish musiqa asarlarini (ertalab va kechqurun musiqasi, qish va kuz musiqasi va boshqalar) intonatsion-majoziy tahlil qilish jarayonida sodir bo'ladi.

Musiqiy asarni tahlil qilish usulidan foydalanib, men bu jarayonga janrlarni (qo'shiq, raqs, marsh) aniqlashni kiritaman; uslub (xalq yoki bastakor, qadimgi musiqa yoki zamonaviy, o'zbek yoki xorijiy); Men intonatsiyalarning qanday rivojlanishi va harakatlanishini kuzataman (intonatsiyalar - mavzular - musiqiy tasvirlar). Har bir bola uchun har qanday musiqa asari shaxsiy xotiralar yoki ba'zi voqealar bilan bog'liq bo'lishi mumkin, shu bilan birga ma'lum his-tuyg'ular uyg'otadi, masalan: E. Grigning "Morning"; P.I.Chaykovskiyning “Fortepiano va orkestr uchun 1-kontserti”, F.Shopenning “Noktyurn”, M.Musorgskiyning “Moskva daryosida tong”, P.Chaykovskiyning “Fasllar” va boshqalar.

2. O'yin texnologiyasi

O'yin ijodkorligini bolalar uchun asosiy, eng qulay, qiziqarli va sevimli mashg'ulot deb atash mumkin. Ma'lumki, maktab o'quvchilari o'ynash vaqtida biroz charchab qolishadi, ularning miyasi, aql-zakovati faol ishlaydi.

Musiqa va ritmning munosabati badiiy asarni to'g'ri tushunishga yordam beradi. Misol uchun, dastur o'yinini tinglagandan so'ng, bolalar o'yin uchun qiziqarli g'oyaga ega bo'ladilar. Ular rollarni taqsimlaydilar, syujetni rivojlantirish uchun o'zlarining rejasini taklif qiladilar, xalq qo'shig'ini sahnalashtiradilar va harakatni o'ziga xos tarzda tasvirlashga harakat qiladilar.

Musiqa darsining tuzilishida ritmik harakatlar uning bir qismi bo'lib, uch-besh minut davom etadi va vosita zaryadini bajaradi.

O'yin bilan shug'ullangan bolalar bayram tadbirlarida o'zlarini yanada erkin his qiladilar, chunki ular odatda chiqish qilishdan qo'rqishlari sir emas, ular sahnadan qo'rqishadi, o'z bilim va mahoratini namoyish etishdan qo'rqishadi. Boshlang'ich maktabda musiqaga turli xil harakatlarni kiritish zarur deb hisoblayman. Bu yoshdagi bolalar harakatchanlik bilan ajralib turadi va ular musiqaga turli harakatlarni bajarishdan xursand bo'lishadi, harakat bilan bog'liq musiqiy o'yinlarga qo'shilishadi.

Musiqaga harakat qilish musiqiy ta'lim jarayonining didaktik jihatdan muhim qismidir, chunki u metroning musiqiy qobiliyatini - ritmik tuyg'uni rivojlantirishga samarali ta'sir ko'rsatishga imkon beradi.

Musika bilan harakat qilish bolaning ijodiy tasavvurini rivojlantiradi. Turli ijodiy vazifalar sizga bolaning shaxsiyatiga faol ta'sir ko'rsatishga imkon beradi, bolaning o'zini namoyon qilish istagiga yo'l ochadi, bu esa sinfda musiqa san'ati olamiga sho'ng'ishning o'ziga xos hissiy jihatdan boy muhitini yaratadi.

Darslarda musiqali va ritmik qo'shiqlardan foydalanaman

3. Salomatlikni tejaydigan texnologiya

Musika darslarining asosiy vazifasi talabalarning sog'lig'ini saqlash, nevropsik yuklarni olib tashlash va o'quvchilarning ijobiy hissiy va energiya ohangini tiklash uchun sharoit yaratishdir. Bunga ta'lim jarayoniga salomatlikni tejaydigan texnologiyalarni joriy etish jarayoni yordam berishi kerak.

Darslarda ritm terapiyasi, vokal terapiyasi, musiqa terapiyasi va folklor terapiyasi kabi turlardan foydalanish mumkin.

Musika va davolash san'ati bir-biri bilan chambarchas bog'liq. Miyaning ma'lum joylarida musiqa ta'sirida butun miyaning ishi faollashadi.

Faoliyatni oshirish yoki dam olishning istalgan effektiga musiqiy asarlarni tanlash orqali erishish mumkin, masalan: dam olish - Glyuk "Melodiya", V.A. Motsart "Oy nuri sonatasi", P.I. Chaykovskiyning "Kuz qo'shig'i" va boshqalar.

Ko'pincha tasviriy san'at asarlarining reproduksiyalarini ko'rish musiqa asarining ovozi bilan birga keladi. Bolalarning kuzatuvlaridan ko'rinib turibdiki, bu ularning psixo-emotsional holatiga ijobiy ta'sir ko'rsatadi.

Musika ritmik qo'zg'atuvchi bo'lib, organizmdagi fiziologik o'zgarishlarga rag'batlantiruvchi ta'sir ko'rsatadi, ular vegetativ va harakat sohalarida ritmik tarzda sodir bo'ladi. Vals ritmlari tinchlantiruvchi ta'sirga ega. Yumshoq ritmlar tinchlantiradi, tez, pulsatsiyalanuvchilar esa hayajonga soladi, masalan: P.I.ning "Uxlayotgan go'zal" baletidan "Gullar vals". Chaykovskiy, A. Xachaturyanning "Saber raqsi". Musiqiy intonatsiyalar ritmdan kam ta'sir kuchiga ega emas. Dissonant - qo'zg'atadi va tinchlantiradi. Musiqiy va ritmik mashqlar xor qo'shiqlari darslarida ruhiy ortiqcha yuk va charchoqni bartaraf etishga yordam beradi, shu bilan birga ular dam olish funksiyasini bajaradi va boshqa faoliyat turiga o'tishga imkon beradi.

4. Ovoz va eshitishni rivojlantirish texnologiyalari o'quvchilarning qo'shiqchilik madaniyatini rivojlantirish jarayonida asosiylaridan biri hisoblanadi. Vokal va xor repertuarini sinchkovlik bilan tanlash, guruhlarda ijroning turli shakllaridan foydalanish; xor, ansambl, yakkaxon.

Repertuar bolaning yoshiga mos kelishi kerak, qo'shiq yozish - bu bolalar tomonidan qo'shiqlarning improvizatsiyasi, ularning o'yinlariga hamroh bo'lgan oddiy motivlar, ajablanish, quvonch, afsuslanishni ifodalaydi.

5. Axborot texnologiyalari - bu ko'p sonli audio va video materiallar, musiqa uchun o'quv-uslubiy to'plamlarning raqamli komponentlari, klaviatura sintezatori, mediaproyektor, shaxsiy kompyuter, ovozni qayta ishlab chiqaruvchi uskunalarning majmuasi (mikrofonlar, ovoz kuchaytirgichlar, dinamiklar) va boshqalar.

Shunday qilib, ushbu texnologiya va texnikalardan foydalanish juda samarali va quyidagilarga yordam beradi:

- shaxsiy rivojlanish;
- maktab o'quvchilarining o'qishga qiziqishini oshirish;
- o'quv jarayonida talabalarning kognitiv faolligini oshirish; o'quvchilarning o'zini o'zi qadrlashini o'zgartirish;
- faollik va mustaqillikni tarbiyalash; talabalarda san'at va hayotga estetik, hissiy va yaxlit munosabatni shakllantirish;
- musiqa idrokini, musiqa san'atining axloqiy-estetik mohiyatini chuqur, shaxsiy va ijodiy idrok etish ko'nikmalarini rivojlantirish;
- ijodiy faoliyatning vujudga kelayotgan tajribasi va turli xil san'at turlari o'rtasidagi munosabat asosida san'atning intonatsion-majoziy tilini o'zlashtirish;

Va eng muhimi: maktab o'quvchilari o'rtasida nazariy (tushunish) tafakkur asoslarini shakllantirish uchun zarur shart-sharoitlar yaratilmoqda, buning natijasi hayotning badiiy reproduksiyasi sifatida musiqaning dastlabki g'oyasi bo'lishi kerak.

Jahon tajribasidan kelib chiqqan holda o'zbek maktablarida bu texnologiyalarni joriy qilib, yuqori ta'lim samaradorligiga erishish ko'zlangan.

FOYDALANILGAN ADABIYOTLAR

1. "Ijodkor etikasi va pedagogikasi"-m.abdullayeva. Toshkent 2019
2. <https://hozir.org/multimedia-taqdimotlari-oqitish-usuli-sifatida.html>.
3. "Zamonaviy ta'lim texnologiyalari va maktabda musiqa o'qitish metodikasi"
Sergeeva Olga Gennadievna, Sankt-Peterburgning Primorskiy tumani

ФИО автора: *Bektibayeva Dilbar Bakhodir kizi,*

master's degree, Uzbek State World Languages University

ФИО научного руководителя: *Shevtsova Olga Vladimirovna,*

Candidate of Philological Sciences, Uzbek State World Languages University

c.Tashkent, Uzbekistan

Название публикации: «COMPARATIVE ANALYSIS OF NEW MORPHEMES AND COMPLEX SENTENCE ORDER IN THE PROCESS OF TRANSFORMATION OF WORD FORMATION IN MODERN ENGLISH AND RUSSIAN LANGUAGES»

One of the trends that determine the direction of development of the modern world is the high rate of scientific and technological progress, which leads to the information convergence of mankind on the basis of constantly improving means of communication. The expansion of international relations, the growing role of the media and the technocratization of society put constant and intense pressure on the language, causing transformational processes at all levels of the system, which leads to blurring of the boundaries of various linguistic areas.

A characteristic sign of the dynamism of the linguistic picture of the world is the presence in many areas of the phenomenon of transition, in which both individual units and entire groups acquire the ability to simultaneously possess bipolar properties.

Word formation as a source for formation of new morphemes. The relationship between morphology and word formation - two branches of the science of the word - was seen as a one-way road: morphology was seen as the basis of word formation.

Let's take an example. In the second half of the twentieth century. Russian began to borrow widely from English. As one of the borrowings, the word of medical and technical terminology "laser" appeared, over time it turned from a term into a word of a common language, known to almost everyone, although as a word from the field of healthcare. A Russian-speaking user of the language has some idea that this word is foreign (37 people out of 89 respondents), but practically no one realizes what this word means and how it is composed (out of 89 respondents, only two suggested that

this word may be the result of an abbreviation, or abbreviation, either in Russian or in English; 28 people considered that this word exists in the English language and has some meaning in it; 3 people think that this word is borrowed from Latin or Greek; the remaining 56 people admitted that they have no idea what the word means, other than that it is a medical device, or how it is "made").

In reality, in English, the word "laser" is an abbreviation of the initial letters of the phrase "light amplification by stimulation emission of radiation", literally translated "amplification (of a beam) of light by stimulating radiation emission". The resulting abbreviation was then borrowed into the Russian language without translation, where this borrowing acquired the paradigm of a Russian masculine noun (laser - laser - laser, etc.) and began to participate in word formation: for example, the adjective "laser (therapy), laser (beam), laser (radiation). Thus, the English abbreviation, being borrowed, actually became a new morpheme in the Russian language.

Having appeared in Russian, the word "laser" was somewhat Russified in form (partial transcription: voiced [з] in contrast to the spelling of the voiceless "s" voiced in the intervocalic position in the English version; but the monophthong [a] in the spelling of the Russian word, and not [ei], as in English). In this form, the word was easily adapted in Russian by analogy with other borrowings: loser, flyer, blazer, sweater, player, pullover, digger, computer, and many other words similar in form.

Insufficient morphological formation of individual words and a fixed word order in English led to the analysis of a simple verbal predicate; in addition, in the sentences of the English language, as well as in individual syntagmas, there is a greater importance of word order in the transfer of syntactic meanings, a greater degree of cohesion of the components of the syntactic group and a greater degree of completeness of constructions. The latter provision is confirmed, in particular, when comparing incomplete sentences, which are more (including both free-elliptic and fixed one-part sentences) in the Russian language. The so-called. impersonal, indefinite-personal and generalized-personal constructions that are not one-part in English, as well as formally

unsubject to the so-called. "dative" and "ergative-like" constructions, which bring the Russian language closer to languages of non-nominative, more archaic syntactic types.

Also, as you know, the basic unit of traditional syntax is the sentence. The needs of thinking and communication have created special syntactic formations in the language, consisting of the combination of several sentences. These syntactic formations are called complex sentences. To understand the concept of "complex sentence" it is necessary to take into account that the structure of a complex whole is not a mechanical sum of the simple units that make up this whole. The internal connections of the elements of a complex sentence are very diverse and do not fit into the scheme: "The complex consists of simple ones". A compound sentence consists of two or more simple sentences expressing one complex idea.

A complex sentence, as a subtype of a sentence, is a polypredicative unit of communicative purpose, represented by a sequence of simple sentences as constructive units, interconnected by a certain syntactic link to convey poly-eventfulness or inclusion in a larger structure - a text.

In this regard, it is worth considering the order of placing the components of complex sentences in modern linguistics in English and Russian. The basic units of syntax that support typological comparison are the phrase and the sentence; In addition, due to the special typological significance, the typology of word order is considered as a separate direction of typological analysis.

According to the broad approach that dominates modern grammar, a phrase is defined as any syntactically organized group of syntagmatically combined words, including combinations of functional and significant words, predicative and coordinative combinations of words. However, the most important typological features of the language are found only in the organization of the subordinating connection by which one word defines another. A component that is defined and subordinates another component is called a core, a nuclear word or a core element of a phrase; the component that defines the kernel is called an adjunct or extension. In terms of typological comparisons, the largest of interest are syntactic devices of subordinating combination of words. Coordination and control are typological only for those languages where

there is a developed morphological system, in particular, for the Russian language, but are practically absent in English, having been preserved as a recessive feature in several models. In languages without a developed morphological design of words, adjunction as a type of connection becomes leading, typological. In English, phrases of all types - attributive, object, adverbial, predicative are formed mainly with the help of this type of connection; in Russian adjunction is limited to cases of association with invariable parts of speech. As auxiliary types of connection, closure and connection are sometimes singled out as ways of subordinating in languages of the analytical type, in particular, in English.

An important typological indicator is the order of the components in the phrase. It is believed that in terms of the location of the determiner to the defined, the English language is closer to the languages of the agglutinative type with the preposition of the definition, in particular, with the preposition of the genitive, which distinguishes it from the Russian language.

A comparison of polypredicative syntactic constructions of varying degrees of complexity and structural-semantic condensation in accordance with the general typology of the Russian and English languages demonstrates a lower degree of syntactic condensation in Russian: the inventory of composition means in Russian is wider and compound sentences are used much more often, while in English complex and complicated sentences are more widely represented.

The set of possible complication constructions in English is more diverse, stylistically more neutral and more frequent, including absolute secondary predicative constructions. The typologically determined discrepancies also include the great importance of the pronoun-correlative connection in complex sentences in the Russian language.

In conclusion, it can be said that, among the morphological methods of word formation in modern English, as well as in Russian and partly Udmurt, there are such methods that, based on the law of economy, ignore the morphological structure of the word and combine parts of morphemes or individual sounds and letters into new lexemes. Words newly obtained using these methods, being essentially complex

formations, outwardly look like simple monomorphemic units, which is facilitated by the darkening of morphological boundaries and seams.

The appearance of ingot words (blends in English terminology) and abbreviation words in the language is uneven in different national languages. The largest number of them is observed in modern English, apparently because the paradigmatics of the English noun and verb is significantly changing in favor of analyticity. However, the growing role of the English language as a donor of lexical units increases the number of ingots and abbreviations in the Russian language as well.

Both in English and Russian, inversion is a widespread phenomenon observed in a wide variety of styles of speech. The natural and regular connection between a certain form of inversion and the meaning of this form allows us to speak of it (inversion) as a certain syntactic category, which serves as one of the main means of forming the communicative variability of a sentence.

USED LITERATURE

1. Akhmanova O. S. Dictionary of linguistic terms / O. S. Akhmanova. - M.: Soviet Encyclopedia, 1966.
2. Бабич Г.Н. Лексикология английского языка: учеб. пособие. 3-е изд., испр. М.: Флинта; Наука, 2008.
3. Кубрякова Е.С. и др. Роль словообразования в формировании языковой картины мира //Роль человеческого фактора в языке: Язык и картина мира. М.: Наука, 1988.
4. Adams V. An Introduction to Modern English Word-Formation. London, 1973.

ФИО автора: *Хусинов Гайбулло Турдиевич*

Карши ихтисослаштирилган санъат мактаби уқитувчиси

Название публикации: «MUSIQA DARSLARIDA, ZAMONAVIY PEDAGOGIK TEXNOLOGIYALARDAN FOYDALANISH»

Mamlakatimizda amalga oshirilayotgan ijtimoiy-iqtisodiy, madaniy-ma'rifiy o'zgarishlar, shu jumladan jamiyat kelajagi va istiqbolini belgilovchi ta'lim-tarbiya tizimida kechayotgan keng islohotlar mazmunida tarixiy, milliy, ma'naviy qadriyatlarga ustivor e'tibor qaratish va uzluksiz takomillashtirib borishga dolzarb vazifa sifatida qaralmoqda. Bu esa osib kelayotgan yosh avlod tarbiyasida ozi tugilib osgan yurtning madaniyati, san'ati, xalq orzu-umidlari, urfodatlarining yorqin ifodasi bolgan folklor, mumtoz va maqom namunalaridan keng foydalanish va ularning ma'naviyatiga singdirib borishni taqozo etadi.

O'zbekiston Respublikasi Prezidentining "O'zbek milliy maqom san'atini yanada rivojlantirish chora-tadbirlari to'g'risida"gi (2017 yil, 17-noyabr), "O'zbekiston Respublikasida milliy madaniyatni yanada rivojlantirish Konsepsiyasini tasdiqlash to'g'risida"gi (2018 yil, 28-noyabr) qarorlarida yoshlar tarbiyasida milliy musiqiy me'rosdan samarali foydalanishga alohida urgu berilgan. Shu bois, umumta'lim maktablarining "musiqa madaniyati" darslarining mazmunida o'quvchi yoshlarni milliy musiqiy me'rosimizga mehr-muhabbat, uni qadrlash hamda vorislik qila oladigan, milliy musiqamizning eng yuksak badiiy na'munasi bolgan mumtoz va maqom san'atini idrok eta oladigan insonlar qilib tarbiyalash o'qituvchi-murabbiylar oldiga muayyan mas'uliyat yuklaydi. Milliy musiqamizning, ayniqsa mumtoz va maqom, dostonchilik ayimlari bilan bolalarni tanishtirib borishda musiqa tinglash faoliyati muhim orin tutadi. Bugungi kunda ta'limning barcha sohalarida yangi zamonaviy pedagogik texnologiyalardan foydalanishning sifat va samaradorligini ta'minlashda orni va ahamiyati oshib borayotgani ma'lim. Shu bois musiqa madaniyati

darslarining ham sifat va samaradorligini oshirishda yangi innovatsion texnologiyalar asosida kaskad usulida "Master-klass" (mahorat darslari) ni tashkil etish yaxshi samara beradi. Bunda darsning musiqa tinglash, jamoa bolib qoshiq kuylash, musiqa savodi va musiqa ijodkorligi boyicha treninglar tayyorlanib, murakkab musiqa janrlari boyicha mahorat darslarini tashkil etish mumkin. Mahorat darslarida musiqa tinglashni quyidagicha tashkil etish mumkin.

Biz bilamizki har bir oquvchi kundalik hayotida musiqa bilan doimiy ravishda muloqotda bolishadi. Oilada, radio, televidenie, jamoat joylari, turli bayram va tomoshalarda tinglaydigan musiqa kolami bir soatlik darsda tinglaydigan musiqadan bir necha barobar kop bolishi tabiiy hol. Ularning tinglaydigan musiqalarining hammasi ham yoshiga mos va tarbiyaviy ta'sirchan emasligi ham ravshan. Darsda tinglanadigan musiqa asarlari bolalarni yoshi, musiqani idrok etish

imkoniyatlari va eng muhimi tarbiyaviy maqsadlarni kozda tutishi bilan, mumtoz va maqom kuy-qoshiqlari esa bolalarda milliy xalq musiqasiga mehr va qiziqishni shakllantirish maqsadi bilan ahamiyat kasb etadi. Tinglash jarayonida musiqa asarini tahlil qilish orqali oquvchilar musiqaning ifoda vositalari, janr, shakl, usul, ijrochilik an'analari, cholgu jorligi kabilar bilan puxta tanishib boradilar. Bu esa musiqani badiiy-goyaviy jihatdan mantiqan togri idrok etish va badiiy-estetik zavq olishiga imkon beradi.

Tinglash qoidalari- sinfda oquvchilarning jimligi ta'minlanadi, diqqat-e'tiborlari musiqani badiiy-goyaviy mazmuni, janr xususiyati, shakli, ifoda vositalarini idrok etishlariga qaratiladi. Har qanday musiqa asarida ma'lum voqelik, his-tuygu, narsa hodisalar oz badiiy ifodasini topadi. Oqituvchi hayotiy tajribalarga tayangan holda ular haqida qisqacha bolsada tushuncha berib boradi. Bu esa, sekin-asta musiqiy taassurotlar va tinglash tajriba va madaniyatini shakllantirishda muhim ahamiyat kasb etadi. Musiqa madaniyati darslarida tinglash uchun tanlangan musiqiy asar 1,5-2 daqiqadan oshmasligi va oquvchilarni

yosh-individual xususiyatlariga mos bolishi lozim. Tinglash jarayoni quyidagicha tartibda bolishi mumkin:

1. Bolalar diqqati jamlanadi va asar haqida oqituvchining kirish sozi tinglanadi.
2. Oqituvchi ijrosida yoki CD yozuvida asar tinglanadi.
3. Suhbat yoli bilan asar nazariy va badiiy-goyaviy jihatdan tahlil qilinadi.
4. Asar qayta tinglanadi, oquvchilarning taassurotlari yuzasidan suhbat otkaziladi.

Boshlangich sinflarda oquvchilar musiqaga chapak va bolalar cholg'u asboblariida chalish, ritmik jor bolish, musiqaga mos ritmik va raqs harakatlarini bilishlari ularning bilim va malakalari mustahkamlanishiga ijobiy ta'sir etadi.

Orta sinf oquvchilarining esa musiqani idrok etish nazariy va badiiy tahlil qilish, unga baho berish malakalari ancha shakllangan bolib, ular zamonaviy va jahon musiqa san'atining namunalarini, tuzilishi, ijrochilik va mazmuni jihatidan murakkab bolgan asarlarni tinglashga intilishi ortadi.

Musiq darslarida faoliyatlarni umumlashtirish metodidan orinli foydalanish oquvchilarni kuylash va musiqa savodi boyicha nazariy bilimlarini mustahkamlash imkonini yaratadi. Bunda darsning har bir faoliyati mustaqil tarzda emas, balki jamoa bolib kuylash, musiqa savodi, musiqa ijodkorligi bir maqsadda uygunlashadi. Masalan, musiqa savodi faoliyatini jamoa bolib kuylash, musiqa tinglash va musiqa ijodkorligi jarayonlarida organish ancha samarali kechadi, oquvchilarda nazariy bilimlarni takomillashuvida muhim rol oynaydi. Kuylanadigan va tinglanadigan asarlar misolida musiqa savodiga doir nazariy bilimlarga tushuncha berish, turli rebus, trening, kartochkalar, kichik mashqlar, nota oqish(solfedjolash) malakalarini ostirib boorish mumkin.

Mamlakatimiz ta'lim tizimida zamonaviy pedagogik va

innovatsion texnologiyalardan foydalanish jadal suratda kechayotgan bir

davrda musiqa madaniyati darslarida ham kompyuterning sibeliustasturidan foydalanilgan holda musiqiy-nazariy bilimlarni berish musiqa

tinglash faoliyatida, musiqa ijodkorligi faoliyatlarida nota oqish, kuyni davom ettir, nota yozuvini ozlashtirishda, shuningdek, dars mavzusiga oid slaydlar, texnologik xaritalar, multimedia darslari, korgazmali, tarqatma materiallar, mavzuga muvofiq animatsion shelvirlar, yirik musiqiy janrlar, masalan, musiqiy drama, operalarning sozi va video variantlaridan foydalanish musiqa madaniyati darslarini samarali bo`lishini ta'minlaydigan muhim pedagogik omillardir.

ФИО автора: *Анорбоев Амириддин Улузбек ўғли*

Ўзбекистон Республикаси Ахборот технологиялари ва коммуникацияларини ривожлантириш вазирлиги юридик бўлим бош юрисконсулти

Название публикации: «КИБЕРҲУРУЖЛАРНИНГ ДАСТУРИЙ МАҲСУЛОТ МУАЛЛИФЛАРИГА КЕЛТИРАЁТГАН ЗАРАРИНИНГ ОЛДИНИ ОЛИШНИНГ ҲУҚУҚИЙ АСОСЛАРИНИ ТАКОМИЛЛАШТИРИШ»

Аннотация

Ушбу мақола муаллифнинг кибержиноятларга қаши курашиш ва киберхавфсизликни таъминлаш бўйича олиб бораётган илмий ишларининг мантикий давоми ҳисобланади. Мазкур мақолада муаллиф дастурий маҳсулотларнинг бугунги кундаги ўрни ва унга бўлаётган киберхужумлар натижасида дастурий маҳсулот муаллифларига келтираётган зарар хусусида сўз юритган. Мақолада муаллиф дастурий маҳсулотлар муаллифларининг ҳуқуқ ва манфаатларини ҳимоя қилишнинг ҳуқуқий асосларини такомиллаштиришни таклиф қилган.

Калит сўзлар: дастурий маҳсулот, кибержиноят, киберхуруж, зарар, муаллиф, муаллифлик ҳуқуқи, зарарнинг олдини олиш.

Сўнгги йилларда мамлакатда иқтисодиёт тармоқларига инновацион технологияларни, айниқса, ахборот технологияларини кенг жорий қилиш, уларнинг рақобатбардошлиги ва самарадорлигини ошириш, аҳолини қийнаётган муаммоларни бартараф қилиш, интеллектуал мулкнинг ишончли ҳуқуқий ҳимоясини таъминлаш борасида изчил чора-тадбирлар амалга оширилмоқда.

Шу билан бирга аслида ёвуз мақсадларни кўзлаган шахсларнинг кенг қўламли киберхужумлари ушбу ислохотларнинг кейинги ривожига салбий таъсир ўтказмоқда. Киберхужум дастурий маҳсулот эгасининг мулки бўлган ахборот технологиясига зарар келтириши оқибатида нафақат мулкка зиён келтирмоқда, балки мулккий ҳуқуқларга ҳам путур етказмоқда.

Ҳозирги вақтда киберхужумларнинг сони ва тури кундан-кунга ошиши натижасида шахснинг мулкдорлик ҳуқуқига, айниқса, муаллифлик ҳуқуқига жиддий путур етмоқда. Биргина 2019 йилда оладиган бўлсак, Cyber Security Report 2020 ҳисоботида асосан, 2019 йилда 2018 йилга нисбатан шахсларнинг бот-тармоқларига киберхужумларнинг сони 50 фоизга ошган, асосий хужумлар эса шахсларнинг электрон почтаси ва бошқа алоқа манзиллари орқали кибертовламачилик сифатида содир этилган.

2019 йил 17 декабрь куни CenturyLink (AQSh) томонидан ўтказилган тадқиқотга асосан Компьютер ҳодисаларини мувофиқлаштириш миллий маркази АҚШ, Хитой, Ҳиндистон, Россия ва Вьетнамни 2019 йилнинг I-II чорагида барча хужумларнинг асосий манбаси деб топган бўлса, фишинг

хужумлари бўйича етакчи давлатлар сифатида АҚШ, Германия, Франция, Россия каби давлатларни эътироф этган.

2019 йил 20 сентябрь куни Accenture компанияси 2019 йилда киберхавфсизликни таъминлаш борасидаги ислохотлар рақамли иқтисодиётга ўхшаб жадал суръатлар билан ривожланаётганлигини, 2021 йилга келиб глобал ахборот хавфсизлиги бозори ҳажми 66 фоизга ошишини ва 202 млрд. доллар ни ташкил қилишини, киберхужумлар келтирган зарар эса, 39 фоизга ошиб, натижада дунё иқтисодиёти 2,1 млрд. доллар миқдорида зарар кўришини таъкидлаб ўтди⁵⁵.

Республикамизда ҳам давлат органлари ахборот тизимларига 2018 йил ва 2019 йилнинг биринчи чораги учун ахборот хавфсизлиги ҳодисалари мониторингида 54.953.759 та ахборот хавфсизлиги ҳодисалари аниқланиб, улардан 2,502,353 та ҳодисалар юқори даражадаги хавфни келтириб чиқаришини инобатга олсак, мулкдорларнинг, шу жумладан, давлатнинг мулкдорлик ҳуқуқларига путур етиши, давлат органлари томонидан фойдаланаётган ахборот технологияларининг ишдан чиқиши оқибатида дастурий маҳсулотлар қанчалик хавф остида қолаётганлигига яна бир бор гувоҳ бўлишимиз мумкин⁵⁶.

Шу жиҳатдан ҳам Ўзбекистон киберхужумга учраётган давлатлар рейтингида 68 ўринни, Осиё давлатларида эса, 3 ўринни эгаллайди⁵⁷.

Маълумки, шахснинг ишчанлик обрўси, номга бўлган ҳуқуқи, тасвирга бўлган ҳуқуқи, муаллифлик ҳуқуқи, бошқа шахсий номулкый ҳуқуқлар ҳамда туғилганидан бошлаб ёки қонунга мувофиқ фуқарога тегишли бўлган бошқа номоддий неъматлар тортиб олинмайди ва ўзга усул билан бошқа шахсга берилмайди. Шунингдек, мулкдор бўлиш, мерос олиш ҳуқуқи шахс туғилмасидан олдин она қорнидаёқ пайдо бўлиши мумкин, аммо туғилганидан бошлаб ҳуқуқ лаёқатига эга бўлади⁵⁸.

Ушбу хужумлар туб замирида туғилганидан бошлаб вужудга келадиган хусусий мулкдорларнинг ҳуқуқларини поймол қилган ҳолда, уларнинг мулкларига эгалик қилиш ёки эгалик қилиш учун шароит яратиб беришга қаратилган бўлиб, ушбу мулклар орасида дастурий маҳсулотларга нисбатан муаллифлик ҳуқуқига келтириляётган зарарлар ва уларни бартараф қилиш борасида муаммоларни келтириб чиқармоқда.

⁵⁵ Интернет сайтдан: Хроника событий 2019. Кибератаки Magecart с целью кражи платежных данных клиентов стали эпидемией. <http://zdrav.expert/index.php> <http://zdrav.expert/index.php/Статья:Кибератаки>.

⁵⁶ Интернетдан сайтдан: <https://uzcert.uz/blog/saidakbar/kiberbezopasnost-uzbekistana-v-tsifrakh-itogi-2018-goda/>.

⁵⁷ Интернет сайтдан. <https://cybermap.kaspersky.com/ru/stats/>.

⁵⁸ Ўзбекистон Республикасининг 1995 йил 21 декабрда қабул қилинган 163-И-сонли ва 1996 йил 29 августда қабул қилинган 256-И-сонли қонунлари билан тасдиқланган Ўзбекистон Республикасининг Фуқаролик кодекси. 23- ва 182-моддалар // Ўзбекистон Республикаси Олий Мажлисининг Ахборотномаси, 1996 йил, 2-сонга илова, № 11-12; 1997 йил, № 2, 56-модда, № 9, 241-модда; 1998 йил, № 5-6, 102-модда; 1999 йил, № 1, 20-модда, № 9, 229-модда; 2001 йил, № 1-2, 23-модда, № 9-10, 182-модда; 2002 йил, № 1, 20-модда, № 9, 165-модда; 2003 йил, № 1, 8-модда, № 5, 67-модда; 2004 йил, № 1-2, 18-модда, № 5, 90-модда, № 9, 171-модда; Ўзбекистон Республикаси Олий Мажлиси палаталарининг Ахборотномаси, 2006 йил, № 4, 154-модда, № 9, 494, 498-моддалар; 2007 йил, № 1, 3, 5-моддалар, № 4, 156, 164-моддалар, № 8, 367-модда, № 9, 416-модда, № 12, 598, 608-моддалар; 2008 йил, № 4, 192-модда, № 12, 640-модда; 2009 йил, № 9, 337-модда; 2010 йил, № 9, 335, 337, 340-моддалар; 2011 йил, № 12/2, 363, 364, 365-моддалар; 2012 йил, № 4, 106, 109-моддалар, № 12, 336-модда; 2013 йил, № 10, 263-модда; 2014 йил, № 5, 130-модда, № 12, 343-модда; 2015 йил, № 8, 310, 312-моддалар; 2016 йил, № 4, 125-модда; 2017 йил, № 4, 137-модда, № 9, 510-модда; 2018 йил, № 1, 4-модда, № 4, 224-модда, № 7, 433-модда, № 10, 673-модда.

Глобаллашиб бораётган замонда аста-секин одимлаб бораётган Ўзбекистонда дастурий маҳсулотларнинг муаллифлари киберхужум натижасида келтирилган зарарни бартараф қилиш борасида бир қатор муаммолар мавжуд. Хусусан,

киберхужумга учраган дастурий маҳсулот муаллифини аниқлаштириш борасидаги муаммолар;

киберхужум натижасида дастурий маҳсулот эгасига келтирилган зарарни ҳисоблаш борасидаги масалалар, бу борадаги хусусий турга хос аломатлари билан ажралиб турадиган дастурий маҳсулотларни муаллиф томонидан белгиланган зарар ва ҳақиқий зарарни аниқлаш борасидаги муаммолар;

келтирилган зарарни қай тариқа бартараф қилиш механизми мавжуд эмаслиги борасидаги муаммолар;

киберхужумга учраган дастурий маҳсулотни рўйхатдан ўтказиш ва уни ихтиро деб топиш мумкин ёки мумкин эмаслигига оид муаммолар;

Республика ҳудудидан ташқарида яратилган, аммо Республикада киберхужумга учраган дастурий маҳсулотларга нисбатан муаллифлик ҳуқуқини белгилаш борасидаги муаммолар;

киберхужумга учраган дастурий маҳсулотларга етказилган зарарни ҳисоблаш борасидаги муаммолар;

ЭҲМ учун яратилмаган, аммо унга кўмаклашувчи ёки умуман унга алоқаси бўлмаган, ахборот технологиясига кирувчи дастурий маҳсулотларга нисбатан муаллифлар ҳуқуқини эътироф этиш борасидаги муаммолар.

Шу ўринда табиий савол туғилади, бу хавфни қай тариқа баратараф этиш мумкин? Мулкдорлик, айниқса, муаллифлик ҳуқуқини сақлаб қолиш борасида қандай ислоҳотларни амалга оширганимиз маъқул.

Аввало, муаллифлик ҳуқуқи, айниқса дастурий маҳсулотларга нисбатан муаллифлик ҳуқуқини сақлаш бўйича қонун ҳужжатларини қайтадан кўриб чиқишимиз керак.

Маълумки, агар ихтиро техника тараққиёти даражасидан маълум бўлмаса, у янги деб ҳисобланади, аммо қонунчилигимиз бўйича электрон ҳисоблаш машиналари учун алгоритмлар ва дастурлар, интеграл микросхемаларнинг топологиялари ихтиро сифатида эътироф этилмайди⁵⁹.

ЭҲМ учун дастурлар ёки маълумотлар базаларига нисбатан муаллифлик ҳуқуқи улар яратилгач юзага келади⁶⁰.

Шунга кўра, муаллифлик ҳуқуқига путур етса, у ҳолда қай тариқа масала ҳал этилиши мумкин?

⁵⁹ Ўзбекистон Республикасининг 1994 йил 6 майда қабул қилинган “Ихтиролар, фойдали моделлар ва саноат намуналари тўғрисида”ги 1062-ХП-сонли Қонуни // Ўзбекистон Республикасининг 2002 йил 29 августда қабул қилинган 397-Ш-сонли Қонуни таҳририда // Ўзбекистон Республикаси Олий Мажлисининг Ахборотномаси, 2002 йил, № 9, 158-модда; Ўзбекистон Республикаси Олий Мажлиси палаталарининг Ахборотномаси, 2008 йил, № 7, 355-модда; 2011 йил, №12/2, 364-модда; 2017 йил, № 6, 300-модда.

⁶⁰ Ўзбекистон Республикасининг 1994 йил 6 майда қабул қилинган «Электрон ҳисоблаш машиналари учун яратилган дастурлар ва маълумотлар базаларининг ҳуқуқий ҳимояси тўғрисида»ги 1060-ХП-сонли Қонуни // Ўзбекистон Республикаси Олий Кенгашининг Ахборотномаси, 1994 йил, № 5, 136-модда; Ўзбекистон Республикаси Олий Мажлисининг Ахборотномаси, 2002 йил, № 4-5, 74-модда, № 9, 165-модда; Ўзбекистон Республикаси Олий Мажлиси палаталарининг Ахборотномаси, 2011 йил, № 12/2, 364-модда.

ЭҲМ учун яратилган дастур ёки маълумотлар базасининг муаллифи ва ўзга ҳуқуқ эгалари амалдаги қонунчиликка асосан:

ҳуқуқлари тан олиншини;

ҳуқуқ бузилишига қадар мавжуд бўлган ҳолат тикланишини ва ҳуқуқни бузаётган ёки унинг бузилиши хавфини туғдираётган хатти-ҳаракатлар тўхтатилишини;

етказилган зарар унинг миқдорига ҳуқуқбузар томонидан ғайриқонуний олинган даромад суммасини қўшган ҳолда қопланишини;

фойда кўрган ҳуқуқбузардан етказилган зарар қопланиши ўрнига базавий ҳисоблаш миқдорининг тегишли суд қарори билан белгиланадиган йигирма баробаридан минг баробаригача бўлган миқдорда тоvon тўланишини;

уларнинг ҳуқуқлари муҳофаза қилиниши билан боғлиқ қонунларда назарда тутилган ўзга чоралар кўрилишини талаб қилишга ҳақлидир.

ЭҲМ учун яратилган дастур ёки маълумотлар базаси муаллифи ва ўзга ҳуқуқ эгалари ўз ҳуқуқлари муҳофаза қилинишини сўраб тегишли судга мурожаат этишлари мумкин.

Суд ЭҲМ учун яратилган дастурлар ёки маълумотлар базаларининг муаллифлик ҳуқуқи бузилган ҳолда тайёрланган нусхаларини мусодара этиш ва уларни йўқ қилиб юбориш тўғрисида қарор чиқариши мумкин. ЭҲМ учун яратилган дастур ёки маълумотлар базасидан бундай нусхалар олишда фойдаланиладиган материаллар ва ускуналар суднинг қарори билан бюджет даромадига ўтказилиши ёхуд даъвогарнинг илтимосига биноан зарарларни қоплаш ҳисобига берилиши мумкин⁶¹.

Кўриб турганимиздек, амалдаги қонунчилигимизда юқорида биз таъкидлаб ўтган масалалар етарлича тартибга солилмаганлиги, айниқса, ЭҲМ учун яратилмаган ёки унга кўмаклашувчи, аммо ЭҲМ учун яратилмаган дастурий маҳсулотларга нисбатан муаллифлик ҳуқуқини белгилаш, шунингдек, ЭҲМ учун яратилган бўлса-да, юқорида биз таъкидлаб ўтган муаммолар ечими бўлган тўғридан-тўғри амал қилувчи қонунларни қабул қилишнинг самарали механизмлари⁶² жорий этилмаганлиги бу борада жиддий ишларни амалга ошириш зарур эканлигини кўрсатади.

Шу жиҳатдан Ўзбекистон Республикасининг “Электрон ҳисоблаш машиналари учун яратилган дастурлар ва маълумотлар базаларининг ҳуқуқий ҳимояси тўғрисида” 1994 йил 6 майдаги 1060–XII-сон Қонунини танқидий жиҳатдан кўриб чиқиб, халқаро ва хорижий тажрибани ўрганган ҳолда юқоридаги ва амалий тизимли муаммоларни бартараф қилиш юзасидан дастурий маҳсулотларнинг муаллифлик ҳуқуқини белгилаш борасидаги муносабатларни тартибга солувчи қонунни қабул қилиш мақсадга мувофиқ.

⁶¹ Ўзбекистон Республикасининг 1994 йил 6 майда қабул қилинган “Электрон ҳисоблаш машиналари учун яратилган дастурлар ва маълумотлар базаларининг ҳуқуқий ҳимояси тўғрисида”ги 1060-XII-сонли Қонуни // Ўзбекистон Республикаси Олий Кенгашининг Ахборотномаси, 1994 йил, № 5, 136-модда; Ўзбекистон Республикаси Олий Мажлисининг Ахборотномаси, 2002 йил, № 4-5, 74-модда, № 9, 165-модда; Ўзбекистон Республикаси Олий Мажлиси палаталарининг Ахборотномаси, 2011 йил, № 12/2, 364-модда.

⁶² Ўзбекистон Республикаси Президентининг “Норма ижодкорлиги фаолиятини такомиллаштириш концепциясини тасдиқлаш тўғрисида” 2018 йил 8 августдаги ПФ-5505-сон Фармони, Манба: ҚҲММБ, 09.08.2018 й., 06/18/5505/1639-сон

Шунингдек, муаллифлик ҳуқуқига келтирилган зарарни аниқлаш борасида ягона услубиятнинг мавжуд эмаслиги мулкдор ҳуқуқларига нечоғлик зарар келтирилганлиги борасида бир қатор муаммоларни вужудга келтирмоқда, шу жиҳатдан ҳам бу борада ягона услубиёт ва уни ҳисоблаш йўриқномаси ишлаб чиқиши ва амалиётга жорий қилиниши мақсадга мувофиқ.

Мазкур масалаларни амалга ошириш учун муаллифлик ҳуқуқи борасидаги зарарлар ва уларни аниқлаш борасидаги ваколатли органни белгилаш ҳамда мазкур ваколатли органга келтирилган зарарни қай тариқа бартараф этиш бўйича тавсия тақдим этиш ваколати берилиши мақсадга мувофиқ.

Юқоридаги масалаларни кўриб чиқиш асносида Жиноят ва маъмурий қонунчилигимизни ҳам қайтадан кўриб чиқиш мақсадга мувофиқ.

Ушбу масалалар бўйича хорижий тажрибага назар ташласак, қуйидагиларга гувоҳ бўламиз:

Россия қонунчилигида, дастурий маҳсулотларга нисбатан муаллифлик ҳуқуқини сақлаш борасида бир қатор тавсиялар ишлаб чиқилган, хусусан, корхоналарда лицензияланган дастурий таъминотдан фойдаланиш, корхонада ишлатиладиган дастурий таъминот аудитини ўтказиш ва буни амалга ошириш учун уни тизим маъмурларига эмас, балки бу соҳада ихтисослашган учинчи томон ташкилотларга ишониб топшириш, сотиб олинаётган дастур сотувчиси билан ёзишмаларни сақлаш, олинган дастурий таъминотни рўйхатдан ўтказиш, бирон бир корхона филиали ёки бўлинмасидан сотиб олинаётган дастурий маҳсулотга тегишли ҳужжатлар нотариал тасдиқланиши, дастурий таъминотдан фойдаланиш қоидалари чет тилида бўлса, уни фойдаланувчи фойдаланадиган тилга расмий таржима қилиниб, у нотариал тасдиқланиши зарур⁶³.

Шу жиҳатдан ҳам Россия ўзининг қонунчилигида, жумладан, фуқаролик қонунчилигида интеллектуал фаолият натижаларидан ноқонуний фойдаланганлик натижасида зарар келтирилганлик учун фуқаровий жавобгарлик⁶⁴, даромад олиш мақсадида интеллектуал мулк натижаларидан фойдаланиш, ижарага бериш, сотиш ва бошқа шаклда фойдаланганлик учун сохта дастурий маҳсулотлар мусодара этилган ҳолда, маъмурий жавобгарлик⁶⁵, шунингдек, лицензиясиз дастурлардан фойдаланиш, муаллифлик ва турдош ҳуқуқлар объектларидан ноқонуний фойдаланиш, уларнинг қалбаки нусхаларини яратиш, маркетинг мақсадлари учун сотиб олиш, сақлаш, ташиш учун жиноий жавобгарлик⁶⁶ белгиланган.

⁶³ Интернет сайтдан: Пиратское ПО в России и мире нелицензионное ПО. [http://zdrav.expert/index.php/Статья:Пиратское_ПО_в_России_и_мире_\(Нелицензионное_ПО\)](http://zdrav.expert/index.php/Статья:Пиратское_ПО_в_России_и_мире_(Нелицензионное_ПО)).

⁶⁴ Гражданский кодекс Российской Федерации. ст.1252 и 1301. // Собрание законодательства Российской Федерации, 2006, №52, ст. 5496; 2008, №27, ст. 3122; №45, ст. 5147; 2010, №8, ст. 777; №9, ст. 899; №41, ст. 5188; 2011, №50, ст. 7364; 2013, №30, ст. 4055; 2014, №11, ст. 1100; 2017, №27, ст. 3944; 2018, №22, ст. 3040.

⁶⁵ Кодекс Российской Федерации об административных правонарушениях (Собрание законодательства Российской Федерации, ст.7.12. // 2002, №1, ст. 1; 1821; №22, ст. 2669; №25, ст. 3161; №29, ст. 3847; №30, ст. 4121, 4125, 4131; №42, ст. 5803; №49, ст. 6964; Официальный интернет-портал правовой информации (www.pravo.gov.ru), 16 декабря 2019 года, №0001201912160081; №0001201912160064; №0001201912160072.

⁶⁶ Уголовный кодекс Российской Федерации. ст.146. // Собрание законодательства Российской Федерации, 1996, №25, ст. 2954; 2003, №50, ст. 4848; 2010, №19, ст. 2289; 2011, №50, ст. 7362; 2015, №24, ст. 3367; 2016, №27, ст. 4258; 2017, №31, ст. 4799; 2018, №9, ст. 1292; №53, ст. 8459; 2019, №22, ст. 2668.

Мазкур масалалар билан эса, “Тезкор-қидирув фаолият тўғрисида”ги Қонунга асосан, ички ишлар органларининг тегишли бўлинмаси шуғуланишади⁶⁷.

Шу жиҳатдан бўлса керак, муаллифлик ҳуқуқига келтираётган зарари сабабли Д.Вентре киберхужумларнинг замонавий шакли бу агрессия бўлиб, агрессия натижасида бутун бир компьютерлашган тизим зарар кўришини ва бу билан бир қаторда ушбу мулкка бўлган, айниқса, муаллифлик ҳуқуқига бўлган тажовуз кучайганлигини таъкидлаб ўтади⁶⁸.

Ҳозирги кунда амалга оширилаётган киберхужумлар ўзининг кенг қамровлиги ва жуда катта зарарни келтириб чиқариши билан характерли бўлиб, ушбу зарар ичида муаллифлик ҳуқуқига путур етган ҳолатларнинг жуда кўплиги, олимларнинг йиллар давомида яратган дастурий маҳсулотни бир киберхужум натижасида йўқ қилиниши жуда ачинарли ҳолатдир. Шу жиҳатдан ҳам Республикамизда яратилаётган инновацияларга нисбатан муаллифлик ҳуқуқини сақлаш борасида туб ислохотларни амалга оширмасак, яқин ўн йиллик давомида эришган ютуқларимиз натижасида ҳеч бўлмаса олишимиз мумкин бўлган фойдамиз бой берилиши ва натижада қанчадан-қанча олимларнинг умри бекор кетишига сабаб бўлиши мумкин. Юқорида таъкидлаб ўтган, таклифлар асносида дастурий маҳсулотлар хавфсизлигини таъминлаш борасидаги ислохотлар янги поғонага кўтарилади, деб ҳисоблаймиз.

Фойдаланилган адабиётлар рўйхати

1. Интернет сайтидан: Хроника событий 2019. Кибератаки Magecart с целью кражи платежных данных клиентов стали эпидемией. <http://zdrav.expert/index.php> <http://zdrav.expert/index.php/Статья:Кибератаки>.
2. Интернетдан сайтидан: <https://uzcert.uz/blog/saidakbar/kiberbezopasnost-uzbekistana-v-tsifrakh-itogi-2018-goda/>.
3. Интернет сайтидан. <https://cybermap.kaspersky.com/ru/stats/>.
4. Ўзбекистон Республикасининг 1995 йил 21 декабрда қабул қилинган 163-І-сонли ва 1996 йил 29 августда қабул қилинган 256-І-сонли қонунлари билан тасдиқланган Ўзбекистон Республикасининг Фуқаролик кодекси. 23- ва 182-моддалар // Ўзбекистон Республикаси Олий Мажлисининг Ахборотномаси, 1996 йил, 2-сонга илова, № 11-12; 1997 йил, № 2, 56-модда, № 9, 241-модда; 1998 йил, № 5-6, 102-модда; 1999 йил, № 1, 20-модда, № 9, 229-модда; 2001 йил, № 1-2, 23-модда, № 9-10, 182-модда; 2002 йил, № 1, 20-модда, № 9, 165-модда; 2003 йил, № 1, 8-модда, № 5, 67-модда; 2004 йил, № 1-2, 18-модда, № 5, 90-модда, № 9, 171-модда; Ўзбекистон Республикаси Олий Мажлиси палаталарининг Ахборотномаси, 2006 йил, № 4, 154-модда, № 9, 494, 498-моддалар; 2007 йил, № 1, 3, 5-моддалар, № 4, 156, 164-моддалар, № 8, 367-модда, № 9, 416-модда, № 12,

⁶⁷ Федеральный закон от 12 августа 1995 года №144-ФЗ “Об оперативно-розыскной деятельности” // Собрание законодательства Российской Федерации, 1995, №33, ст. 3349.

⁶⁸ Ventre D. Cyberspace et acteurs du cyber conflict. Hermes-Lavoisier, 2011 у.

598, 608-моддалар; 2008 йил, № 4, 192-модда, № 12, 640-модда; 2009 йил, № 9, 337-модда; 2010 йил, № 9, 335, 337, 340-моддалар; 2011 йил, № 12/2, 363, 364, 365-моддалар; 2012 йил, № 4, 106, 109-моддалар, № 12, 336-модда; 2013 йил, № 10, 263-модда; 2014 йил, № 5, 130-модда, № 12, 343-модда; 2015 йил, № 8, 310, 312-моддалар; 2016 йил, № 4, 125-модда; 2017 йил, № 4, 137-модда, № 9, 510-модда; 2018 йил, № 1, 4-модда, № 4, 224-модда, № 7, 433-модда, № 10, 673-модда.

5. Ўзбекистон Республикасининг 1994 йил 6 майда қабул қилинган “Ихтиролар, фойдали моделлар ва саноат намуналари тўғрисида”ги 1062-ХП-сонли Қонуни // Ўзбекистон Республикасининг 2002 йил 29 августда қабул қилинган 397-П-сонли Қонуни таҳририда // Ўзбекистон Республикаси Олий Мажлисининг Ахборотномаси, 2002 йил, № 9, 158-модда; Ўзбекистон Республикаси Олий Мажлиси палаталарининг Ахборотномаси, 2008 йил, № 7, 355-модда; 2011 йил, №12/2, 364-модда; 2017 йил, № 6, 300-модда.

6. Ўзбекистон Республикасининг 1994 йил 6 майда қабул қилинган “Электрон ҳисоблаш машиналари учун яратилган дастурлар ва маълумотлар базаларининг ҳуқуқий ҳимояси тўғрисида”ги 1060-ХП-сонли Қонуни // Ўзбекистон Республикаси Олий Кенгашининг Ахборотномаси, 1994 йил, № 5, 136-модда; Ўзбекистон Республикаси Олий Мажлисининг Ахборотномаси, 2002 йил, № 4-5, 74-модда, № 9, 165-модда; Ўзбекистон Республикаси Олий Мажлиси палаталарининг Ахборотномаси, 2011 йил, № 12/2, 364-модда.

7. Ўзбекистон Республикасининг 1994 йил 6 майда қабул қилинган “Электрон ҳисоблаш машиналари учун яратилган дастурлар ва маълумотлар базаларининг ҳуқуқий ҳимояси тўғрисида”ги 1060-ХП-сонли Қонуни // Ўзбекистон Республикаси Олий Кенгашининг Ахборотномаси, 1994 йил, № 5, 136-модда; Ўзбекистон Республикаси Олий Мажлисининг Ахборотномаси, 2002 йил, № 4-5, 74-модда, № 9, 165-модда; Ўзбекистон Республикаси Олий Мажлиси палаталарининг Ахборотномаси, 2011 йил, № 12/2, 364-модда.

8. Ўзбекистон Республикаси Президентининг “Норма ижодкорлиги фаолиятини такомиллаштириш концепциясини тасдиқлаш тўғрисида” 2018 йил 8 августдаги ПФ–5505-сон Фармони, Манба: ҚХММБ, 09.08.2018 й., 06/18/5505/1639-сон

9. Интернет сайтидан: Пиратское по в России и мире нелицензионное ПО. [http://zdrav.expert/index.php/Статья:Пиратское_ПО_в_России_и_мире_\(Нелицензионное_ПО\)](http://zdrav.expert/index.php/Статья:Пиратское_ПО_в_России_и_мире_(Нелицензионное_ПО)).

10. Гражданский кодекс Российской Федерации. ст.1252 и 1301. // Собрание законодательства Российской Федерации, 2006, №52, ст. 5496; 2008, №27, ст. 3122; №45, ст. 5147; 2010, №8, ст. 777; №9, ст. 899; №41, ст. 5188; 2011, №50, ст. 7364; 2013, №30, ст. 4055; 2014, №11, ст. 1100; 2017, №27, ст. 3944; 2018, №22, ст. 3040.

11. Кодекс Российской Федерации об административных правонарушениях (Собрание законодательства Российской Федерации, ст.7.12. // 2002, №1, ст. 1; 1821; №22, ст. 2669; №25, ст. 3161; №29, ст. 3847; №30, ст. 4121, 4125, 4131; №42, ст. 5803; №49, ст. 6964; Официальный интернет-портал

правовой информации (www.pravo.gov.ru), 16 декабря 2019 года, №0001201912160081; №0001201912160064; №0001201912160072.

12. Уголовный кодекс Российской Федерации. ст.146. // Собрание законодательства Российской Федерации, 1996, №25, ст. 2954; 2003, №50, ст. 4848; 2010, №19, ст. 2289; 2011, №50, ст. 7362; 2015, №24, ст. 3367; 2016, №27, ст. 4258; 2017, №31, ст. 4799; 2018, №9, ст. 1292; №53, ст. 8459; 2019, №22, ст. 2668.

13. Федеральный закон от 12 августа 1995 года №144-ФЗ “Об оперативно-розыскной деятельности” // Собрание законодательства Российской Федерации, 1995, №33, ст. 3349.

14. Ventre D. Cyberspace et acteurs du cyber conflict. Hermes-Lavoisier, 2011 у.

ФИО автора: *Анорбоев Амириддин Улузбек ўғли*

Ўзбекистон Республикаси Ахборот технологиялари ва коммуникацияларини ривожлантириш вазирлиги юридик бўлим бош юрисконсулти

Название публикации: «КИБЕРЖИНОЯТНИНГ КЕЛИБ ЧИҚИШ ТАРИХИ ВА БУГУНГИ КУНИ»

Аннотация

Ушбу мақолада кибержиноятлар тарихи, ушбу соҳадаги миқдор ва хорижий қонунчилик, шунингдек, статистик маълумотлар асосида кибержиноятларнинг ҳозирги ҳолати муҳокама қилинади.

Калит сўзлар: жиноятчилик, ахборот технологиялари, кибержиноятчилик, киберхавфсизлик, зарарли дастурлар, жиноят қонунчилиги, жиноий ҳуқуқ, тарих, криминология.

Дунё яралибдики, ундаги жамики мавжудот бир-бирлари билан ўзаро мулоқот қилади. Айнан ушбу мулоқот қилишда одамзот бошқа жонзотларга нисбатан ўзининг интеллектуал фаолияти ва ушбу фаолият натижасида вужудга келган ўзига хос тараққиёти билан алоҳида ажралиб туради, у томонидан яратилган технологиялар бугунги кунда уларнинг оғирини енгил қилмоқда. Аммо, ушбу технологиялардан ҳар ким турлича мақсадларда фойдаланиши бугунги кунга технология ҳам инсониятнинг дўсти, ҳам душмани даражасига айланиб улгурди. Экспертларнинг фикрича, ҳозирги кунда айнан кибержиноят натижасида ҳар йили камида 200 млрд. доллар дунё ҳамжамияти зарар кўрмоқда, оддийгина банк ўғрилари 10 минг долларни олиш учун ўз ҳаётини хавф остига қўйиш орқали 1 млн. доллар миқдоридagi фойда кўришни кўзлаши⁶⁹, биргина тўлов карталари кирибгарлиги жинояти амалга ошириши натижасида 2018 йилда дунё аҳолиси 24,26 млрд. долларга зарар кўрганлиги, мутахассисларнинг таъкидлашича, бу рақамлар 2025 йилга келиб 44 млрд. долларга етишиши⁷⁰ тахмин қилинаётганлиги орқали билиш мумкинки, одамзот ўзининг келажаги учун бўладиган хавфларнинг олдини олиши ва шу сабабдан ҳам бу борада жиддий ислохотлар ўтказиш жуда муҳим аҳамиятга эга. Ушбу душман турли замонларда турлича номланган, жумладан, “ахборот хуружи”, “электрон ҳисоблаш машиналарининг хужуми”, “роботлар таҳдиди”, “компьютер жиноятчилиги”, “ахборот технологиялари соҳасидаги жиноятлар”, “киберхужум”, “кибержиноят”, “киберҳодиса”, “киберҳуқуқбузарлик”, “киберзаравонлик”, “киберкураш”, “киберуруш” ва бошқалар. Бироқ, уларнинг барчаси ахборот технологиялари ва коммуникациялари орқали содир этилиши билан характерланади. Ахборот технологиялари замон зайли билан

⁶⁹ История появления и развитие преступлений в сфере высоких информационных технологий. https://studwood.ru/1595418/informatika/istoriya_poyavleniya_razvitie_prestupleniy_sfere_vysokih_informatsionnyh_tehnologiy.

⁷⁰ <https://vc.ru/services/101050-istoriya-odnogo-ogrableniya-ili-kak-zashchitit-startap-ot-kiberprestupnikov>.

ривожлангани сайин унинг тарихи ҳам шунга монанд равишда ривож топиб келган. Умуман олганда, кибержиноятчилик тушунчаси ўтган асрнинг 60 йилларида Интернет тармоғининг яратилиши билан боғлиқ бўлиб, 1962 йилда профессор Жон Ликлайдер ўзининг “Galactic Network” компьютер тармоғи орқали Интернет тармоғини яратиш концепциясига асос солган. Шундай қилиб Интернет тармоғи яратилиши билан биринчи Интернет жиноятчиси вужудга келган ва у Жон Драпер (John Draper) исмли шахс бўлиб, Жон Драпер 1970 йилларда шаҳарлараро ва халқаро кўнғироқлар орқали телефон тармоқларини бузиш билан шуғулланиши оқибатида дастлабки кибержиноятлар содир этилган. СССРда ахборот технологиялари соҳасидаги илк юқори даражадаги жиноят эса, 1979 йилда Вильнюс шаҳрида қайд этилган ва бу ҳолат ўша пайтда давлатга 80 минг рубль зарар етказилишига сабабчи бўлган бўлиб, бу ўша пайтда машҳур автомашина бўлган “Volga” русумидаги 8 та автомашинанинг пули деган гап эди⁷¹ ва у Интерпол халқаро ташкилоти томонидан дастлабки рўйхатга олинган кибержиноят сифатида эътироф этилган⁷². Белоруссия Республикасида эса, юқори технологиялар орқали содир этилган илк жиноят 1998 йил 20 ноябрь куни рўйхатга олинган бўлиб, кибержиноятчилар Белоруссиянинг энг йирик метрополитен провайдери мижозлари орасидан Интернет фойдаланувчилари тармоқ маълумотларига рухсатсиз киришни амалга оширишган⁷³. Интернет тармоғини ривож топиши оқибатида Интернет хаккерлиги деган ахборот технологиялари соҳасида алоҳида тармоқ вужудга келган. Илк компьютер хаккерлари 1960 йилларда Массачусетс технология институтида пайдо бўлган, дастлабки Интернет хаккерлиги эса, ўзларини “414 гуруҳи” (банда-414) деб номланган вояга етмаган ўспиринлар томонидан содир этилган бўлиб, улар 9 кун ичида 60 дан ортиқ шахсий компьютерларни, АҚШдаги Лос-Аламос Давлат ядро қуролини ўрганиш лабораторияси компьютерларини бузиб ташлашган. 1983 йилда эса, ушбу дастлабки кибертеррористлар гуруҳи ушланган. Шу орқали 1983 йилда “Военные игры” (“WarGames”) номли дастлабки хаккерлар тўғрисидаги фильм яратилган. 1983 йилда Парижда Иқтисодий ҳамкорлик ва ривожланиш ташкилотининг экспертлар гуруҳи компьютерлар жиноятларининг криминалогик таърифини беришган ва уларнинг фикрича, компьютерлар жиноятлари автоматлаштирилган ишлов бериш ва (ёки) маълумотларни узатиш билан боғлиқ ҳар қандай ноқонуний, ахлоқий ёки рухсатсиз хатти-ҳаракатлар ҳисобланади⁷⁴. 1984 йилдан бошлаб “2600” илк хаккерлар тўғрисидаги журнал мунтазам равишда чоп этила бошлаган. 1988 йилда Червь Моррис томонидан дастлабки зарарли вирус яратилган, бунинг оқибатида АҚШ Ҳукумати ва университетларидаги 6000 га

⁷¹ Россия Федерацияси Ички ишлар вазирлиги ҳузуридаги Тергов қўмитасининг Назорат-услугий бошқармаси Иқтисодиёт ва компьютер маълумотлари соҳасидаги жиноятлар тўғрисидаги ишлар бўйича бўлим бошлиғи Г.Егоров хотираларидан. <https://sites.google.com/site/komputernyeprestuplenia/home/istoria-komputernyh-prestuplenij>.

⁷² https://71.xn--b1aew.xn--p1ai/Dejatelnost/Borba_s_kiberprestupnostju.

⁷³ <https://www.mvd.gov.by/ru/page/upravlenie-po-raskrytiu-prestuplenij-v-sfere-vysokih-tehnologij-upravlenie-k/istoriya-urpsvt>.

⁷⁴ Волеводз А.Г. Противодействие компьютерным преступлениям: правовые основы международного сотрудничества. – М.: Юрлитинформ, 2001. – 496 с.

якин компьютерлар ушбу зарарли вирус қурбони бўлишган. Натижада шу каби зарарли фаолиятга қарши курашиш мақсадида АҚШда CERT Интернет хавфсизлигини таъминлаш маркази ташкил қилинган ва у томонидан 1988 йилда 6 та, 1989 йилда 132 та, 1990 йилда эса, 252 та киберходиса аниқланган⁷⁵. 1990 йилда АҚШда “Sundevil” операцияси уюштирилиб, АҚШнинг 14 шахридаги хаккерларга нисбатан мисли кўрилмаган ов уюштирилган. Бунинг оқибатида, 1993 йилда Лас-Вегасда хаккерларнинг биринчи хар йили ўтказиладиган йиғилиши бўлиб ўтган⁷⁶. Кибержиноятчилик турли замонларда турлича номлангани сабабли унинг ривожланиш тарихи ҳам жой ва маконга қисман боғлиқ бўлган, хусусан, АҚШда кибержиноятчилик ва унга қарши курашиш ўзгача ривожланган бўлса, Россияда бошқача ривож топган. Ушбу ҳолатни оддийроқ тушунтиришга ҳаракат қилсак, ихтирочи ёки кашфиётчи бирон бир ихтиросини ёки кашфиётини яратганидан кейин фойда кўриши мумкин, бунга эса ғаразғўйлик мақсадларда қарувчи шахслар барча замонларда ва жамиятда топилмай қолмаган, натижада хаккерлар ушбу кашфиёт ортидан келаётган бойликка кўз олайтириши натижасида кашфиётчи ўзининг маҳсулотини ҳимоя қилиш чораларини кўради, давлатдан ёрдам кўради, давлат ҳам хаккерлар ҳужуми ушбу технологияга нисбатан қай тариха амалга оширишига қараб ўз сиёсатини юритади, бунда кибержиноятчиликка қарши курашувчи технологиялар ҳам турлича бўлади. Оддийгина мисол, “Telegram”, “WhatsApp”, “Одноклассники”, “Facebook” каби ижтимоий тармоқлар аслида ўзаро мулоқот учун зарур бўлса-да, аммо уларнинг қулайлиги ва хавфсизлиги турличадир. Фойдаланувчилар ҳам ушбу қулайликларга қараб мазкур тармоқлардан фойдаланадилар. Кибержиноятчилик жой ва маконга қараб ривожини ўрганиш мақсадида хориж тажрибасига назар ташласак, куйидагиларга гувоҳ бўламиз, хусусан, Россияда компьютер технологияларидан фойдаланган дастлабки жиноят 1991 йилда СССР ташқи иқтисодиёт банкидан 125,5 минг доллар микдоридagi пул маблағларини ўғирлаш билан боғлиқдир. Россияда 1997 йилда бу каби шундай жиноятлардан 7 та, 1999 йилда 294 та, 2000 йилда 800 та, 2003 йилда 1602 та, 2004 йилда 8739 та⁷⁷, 2011 йилда 5396 та, 2012 йилда 5725 та, 2013 йилда 6423 та, 2014 йилда 4403 та, 2015 йилда 5329 та, 2016 йилда 3762 та, 2017 йил январь-июнь ойларида 3994 та, 2018 йил январь-июнь ойларида 3207 та⁷⁸, 2019 йилда 180 153 та⁷⁹ аниқланган. Шу ўринда Натан Ротшильднинг ахборотга эга бўлган

⁷⁵ Зверьянская Л. П. Исторический анализ этапов развития киберпреступности и особенности современных киберпреступлений // Научно-методический электронный журнал «Концепт». – 2016. – Т. 15. – С. 881–885. – URL: <http://e-koncept.ru/2016/96090.htm>.

⁷⁶ А.Николаева, М.Тумбинская. Киберпреступность: история развития, проблемы практики расследования. Казанский национальный исследовательский технический университет им. А.Н.Туполева-КАИ Казань, Россия. Материалы международной конференции Sorucom 2014 // 13-17 октября 2014. <https://computer-museum.ru/articles/materialy-mezhdunarodnoy-konferentsii-sorucom-2014/629/>.

⁷⁷ <https://sites.google.com/site/komputernyeprestuplenia/home/istoria-komputernyh-prestuplenij>.

⁷⁸ Е.Зубова. Киберпреступлений становится все больше, однако их раскрываемость уменьшается. <https://www.advgazeta.ru/novosti/kiberprestupleniy-stanovitsya-vse-bolshe-odnako-ikh-raskryvaemost-umenshaetsya/>.

⁷⁹ https://safe.cnews.ru/news/top/2019-09-27_kiberprestupnost_v_rossii.

киши, дунёга ҳукмронлик қилади⁸⁰, деган сўзлари ёдимизга келади, беихтиёр. Сабаби оддий, юқорида кўриб ўтганимиздек, Россия тарихида 1997 йилда 7 та рўйхатга олинган компьютер соҳасидаги жиноятчилик 2019 йилда 180 153 тага кўпайган бўлиб, бу рақамлар 1997 йилга нисбатан, қарийб 22 йилда 25736 баробар кўпайгани орқали айтишимиз жоизки, бу соҳадаги зарарлар, айниқча аҳоли кўрадиган зарарлар миқдори йилдан йилга кўпайиб бормоқда. Айнан ушбу зарарлар ахборот технологияси орқали амалга оширилаётганлигидан ва бу ахборотни тўплаш, сақлаш, излаш, унга ишлов бериш ва уни тарқатиш учун фойдаланиладиган жами услублар, қурилмалар, усуллар ва жараёнлар⁸¹ эканлигидан ҳам билишимиз мумкинки, ахборотга эга бўлган инсон дунёга ҳукмронлик қилади, дунёни бошқаради.

“Ахборот” тушунчаси эса, фанга америкалик муҳандис, криптиктаҳлилчи, математик олим Клод Элвуд Шеннон томонидан 1948 йилда “бит”-маълумот бирлигини ихтиро қилиш орқали киритилган⁸². Кибержиноят ривож топиши билан унинг тармоқлари ҳам ривож топган. Экспертларнинг фикрича, фишинг орқали маълумотларни ўғирлаш, махфий мақсадга эга мобиль иловалар орқали электрон қурилмаларга кириб бориш ва алоқанинг химоя қилинмаган каналларини томоша қилиш орқали бугун кўпчилик интернет фойдаланувчилари кибер жиноятларнинг қурбонига айланмоқда⁸³. Ушбу тармоқ ичида ўзининг салбий оқибатлари улканлиги билан кибертерроризм ажралиб туради. Аслида, кибертерроризм 1970 йилларда бошланган бўлиб, уни фанга В.Колин 1980 йилларда олиб кирган⁸⁴. Кибертерроризм ўзининг жуда катта зарарли салбий оқибатларга олиб келиши билан характерланади, хусусан, 1993 йил Лондонда кибертеррористлар брокерлик фирмалари, банклар ва бошқа фирмалардан 10 млн. фунт стерлингдан 12 млн. фунт стерлинггача бўлган пул маблағларини талаб қилишган. 1994 йилда “Владимир Левин иши” бутун дунёда “компьютер жиноятларининг трансмиллий тармоғи мақомини олган. Ушбу жиноят россиялик кибержиноятчилар томонидан 12 кишидан иборат халқаро уюшган гуруҳ томонидан АҚШ, Финландия, Исроил, Швейцария, Германия, Россия, Голландиядаги банклардан 10 млн. 700 минг 952 АҚШ доллари миқдоридаги 40 та пул ўтказмаларига нисбатан амалга оширилган кибержиноят бўлиб, кибержиноятчилар 400 минг АҚШ доллари миқдоридаги пул маблағларини ўзлаштириш вақтида қўлга туширилган иш эди⁸⁵.

⁸⁰ <https://ru.wikipedia.org/wiki/%D0%A0%D0%BE%D1%82%D1%88%D0%B8%D0%BB%D1%8C%D0%B4,%D0%9D%D0%B0%D1%82%D0%B0%D0%BD%D0%9C%D0%B0%D0%B9%D0%B5%D1%80>.

⁸¹ Ўзбекистон Республикасининг 2003 йил 11 декабрда қабул қилинган “Ахборотлаштириш тўғрисида”ги 560-Псонли Қонуни // Ўзбекистон Республикаси Олий Мажлисининг Ахборотномаси, 2004 йил, № 1-2, 10-модда.

⁸² <https://ru.wikipedia.org/wiki/%D0%A8%D0%B5%D0%BD%D0%BD%D0%BE%D0%BD,%D0%9A%D0%BB%D0%BE%D0%B4>.

⁸³ Кибер хавфсизлик бўйича халқаро форум (Cyber Security Forum-2017) материалларидан. Энг оммалашган 3 турдаги кибер жиноят маълум бўлди. 07.02.2017 йил. <https://sof.uz/post/eng-ommalashgan-3-turdagi-kiber-jinoyat-ma-lum-bo-ldi>.

⁸⁴ <https://ru.wikipedia.org/wiki/%D0%9A%D0%BE%D0%BC%D0%BF%D1%8C%D1%8E%D1%82%D0%B5%D1%80%D0%BD%D1%8B%D0%B9%D1%82%D0%B5%D1%80%D1%80%D0%BE%D1%80%D0%B8%D0%B7%D0%BC>.

⁸⁵ МСЭ публикует данные по ИКТ за 2015 год Революция в ИКТ последних 15 лет подтверждается статистическими данными. URL:http://www.itu.int/net/pressoffice/press_releases/2015/pdf/17-ru.pdf.

Кибертерроризм аҳолига ҳам, давлатга ҳам, юридик шахсларга ҳам, хатто алоҳида дахлсизлик ҳуқуқига эга бўлган шахсларга нисбатан ҳам амалга оширилиши билан ўзига хос аҳамиятга эга бўлиб, шундай жиноятлардан бири 1996 йилда “Тамил-Илама йўлбарсларини озод қилиш” террористик уюшма Шри-Ланка дипломатик вакилининг телекоммуникация тармоқларига нисбатан амалга оширилган. 1997 йил сентябр ойида эса, кибертеррористлар НАСА ва “Атлантис” космик кемасига кибертеррористик хужум уюштиришган. Натижада, 1998 йилнинг ўзидаёқ АҚШда 30 га яқин террористлар кибертеррорист сифатида рўйхатга олинган. 2004 йилда эса, Жанубий Кореянинг мудофаа вазирлигига нисбатан киберхужум уюштирилган ва ўнлаб вазирлик компьютерлари ишламай қолган⁸⁶. Энг ачинарлиси, кибержиноят ёки кибертерроризм субъекти ёш танламайди, мисол учун, 1998 йилда 12 ёшли бола АҚШнинг Аризона шаҳридаги тўғонни бошқарадиган компьютер тизимига ноқонуний кириши оқибатида кибертерроризм атамаси бутун дунёга тарқалиб кетган⁸⁷. Кибержиноятчиликнинг кейинги ривожини 1999 йил январь ойида “Хеппи-99” номли Интернет тармоғидаги дастлабки вируснинг ихтиро қилингани бўлди. Натижада, 1999 йил август ойида Хитой ва Тайвандаги компаниялар бир-бирига нисбатан ўзаро жуда кенг миқёсдаги киберхужумлар уюштиришди. 2000 йил 1 май куни Манила шаҳрида “Мен сени севаман” номли Интернет тармоғида компьютер вируси топилди. Тўғри, давлатлар ҳам кибержиноятчиликка қараб туришмаган, хусусан, давлатда киберхавфсизликни таъминлаш мақсадида совуқ уруш иштирокчиси АҚШда, CERT Интернет хавфсизлигини таъминлаш маркази ташкил қилинган бўлса, 1986 йилдаёқ СССР Ички ишлар вазирлиги тизимида Электрон урушларга қарши курашиш бошқармаси ташкил этилган бўлиб, у “Р” бошқармаси номи билан қисқача аталган. 1997 йилда Россия Федерацияси жиноят кодексига 28-боб компьютер маълумотлари соҳасидаги жиноятлар киритилган ва ушбу соҳадаги жиноятларга нисбатан суриштирув ҳаракатларини олиб бориш мақсадида “Р” бошқармасига тезкор-қидирув бўлинмаси киритилган. 1998 йил 7 октябрь куни эса, “Р” бошқармаси юқори технологиялар соҳасидаги жиноятларга қарши курашиш бошқармаси этиб қайта номланган ва унинг Компьютер маълумотлари соҳасидаги жиноятчиликка қарши курашиш бўлими, Телекоммуникация соҳасидаги жиноятчиликка қарши курашиш бўлими, Радиоэлектрон воситалар ноқонуний савдосига қарши курашиш ва махсус техник воситалар бўлимлари мавжуд бўлган. 1999 йилгача РФнинг 81 та таъсис тузилмаларида Ички ишлар вазирлиги, Ички ишлар бошқармаси ва Ички ишлар бўлимлари даражасига тенглаштирилган махсус таркибий тузилмалар ташкил қилинган. 2000 йилдан бошлаб ушбу бўлимларга юридик мутахассисликдаги ходимларнинг ҳам ишга қабул қилиниши натижасида РФда мазкур соҳадаги жиноятчиликка қарши курашишнинг самарали усуллари яратилди. Шунингдек, юқоридаги бошқарма ҳам Ички ишлар вазирлиги таркибига ўтказилди⁸⁸.

⁸⁶ <http://www.myshared.ru/slide/439133/>.

⁸⁷ Дремлюга, Р.И. Интернет–преступность: моногр. / Р.И. Дремлюга. –Владивосток, 2008. –240 с.

⁸⁸ https://71.xn--b1aew.xn--p1ai/Dejatelnost/Borba_s_kiberprestupnostju.

Кибержиноятчилик турли даврларда турлича ривож топган каби унинг доктринал ва расмий таърифлари турличадир. Хусусан, Европа Кенгашининг 2001 йилдаги “Кибержиноят ҳақида”ги Конвенциясига асосан кибержиноят кибермуҳитда содир этиладиган ҳар қандай жиноятдир⁸⁹. M.Gurckенинг фикрича, компьютер тизими, тармоғи, уларга уланадиган бошқа воситалар орқали ёки уларнинг ёрдамида компьютер тизими, тармоғи ёки компьютер ахборотига қарши кибермуҳитда содир этиладиган жиноятлар мажмуидир⁹⁰. Наздимизча, ушбу фикрларга қисман қўшилсак бўлади, бироқ кибержиноят ҳар доим ҳам компьютер технологиялари ёрдамида содир этилмайди. Мисол учун, Ўзбекистон Республикаси Жиноят кодексининг 168-моддаси 2-қисми “в”-бандига асосан, компьютер техникаси воситаларидан фойдаланиб фирибгарлик жиноятини содир этганлик учун жиноий жавобгарлик белгиланган. Бироқ, телекоммуникация тармоғи ёки айтайлик “Telegram” тармоғи орқали жиноятчи фойдаланувчини алдаш ёки ишончини суиистеъмол қилиш йўли билан, янада аниқроқ айтганда жиноятчи кимдирнинг ногиронлигидан фойдаланиб, унинг расмини қўйган ҳолда, ўзининг пластик картасини “Telegram” тармоғига жойлаштириб, фойдаланувчилардан инсонийлик юзасидан ногиронлиги бор шахсга ёрдам беришни сўраш орқали уларнинг ёки ногиронлиги бор шахснинг мулкани ёки мулкка бўлган ҳуқуқини қўлга киритиши мумкин. Мазкур қилмишни, компьютер техникаси ёрдамида содир этилган деб бўлмайди. Сабаби компьютер техникаси тушунчаси ЖКнинг 4, 10, 14, 16-моддаларидан келиб чиқиб, Жиноят кодексининг VIII бўлимида белгилаб қўйилмаган, қолаверса, Ўзбекистон қонунчилигида ушбу тушунчанинг моҳияти кўрсатиб берилмаган, шунингдек, техник томондан компьютер техникаси тушунчаси “Telegram” тармоғига ўхшаш ахборот-коммуникация технологияларини ўзида тўлиқ қамраб ололмайди, ўзининг техник имкониятлари ва фанда қўлланилиши бўйича у бошқа аборот-коммуникация технологиясига ўхшаш функцияларни тўлиқ бажара олмайди. Шунга кўра, фикримизча, юқоридагиларга асосан, кибержиноят тушунчасининг доктринал ҳолати қайта кўриб чиқилиши мақсадга мувофиқ. Дунё тамаддудининг ривож топиши натижасида ахборот-коммуникация технологиялари орқали содир этиладиган жиноятлар турлича номлангани ҳамда турли давлатларда унга қарши турли йўсинларда кураш олиб борилаётганлиги учун ҳам ҳозирги кунда ахборотни муҳофаза қилиш, ахборотни ошкор қилганлик, компьютер жиноятчилиги юзасидан 500 дан зиёд қонун ҳужжатлари мавжуд⁹¹. Фикримизни янада соддароқ тушунтирадиган бўлсак, кибержиноятларга бўлган таъриф доимо мазкур таъриф берилаётган пайтдаги давлатдаги мавжуд ахборот технологияларнинг ривожини билан боғлиқ бўлган. Шу сабабдан ҳам К.Е.Зинченко, Л.Ю.Исмаилова, А.Н.Караханьян, Б.В.Киселев, В.В.Крылов, Я.М.Мастинский, Н.С.Полевой, Ю.Н.Соловьев, В.В.Хургин, С.И.Цветков олимларнинг фикрича, бу каби жиноятлар электрон ҳисоблаш

⁸⁹ ЕС от 23.11.2001 года «Конвенцию о компьютерных преступлениях». Будапешт, Серии европейских договоров - № 185. <https://rm.coe.int/1680081580>.

⁹⁰ M.Gurcke. Understanding Cybercrime: A Guide for Developing Countries. ITU. 2009.

⁹¹ M.Kabay. Studies and Surveys of Computer Crime. – Northfield, 2001. – P.2.

машиналари орқали содир этилган жиноятдир⁹². Мазкур тушунча 1994 йилда берилаётганлиги орқали таъкидлашимиз жоизки, Ўзбекистон тарихи нуқтаи назаридан Ўзбекистон Республикасининг “Электрон ҳисоблаш машиналари учун яратилган дастурлар ва маълумотлар базаларининг ҳуқуқий ҳимояси тўғрисида” 1994 йил 6 майдаги 1060–XII-сон Қонуни⁹³ айнан 1994 йилда қабул қилинганлиги сабабли ҳам мазкур тушунчалар вақт нуқтаи назаридан тўғри талқин қилинган. Кибержиноятлар тушунчасининг вақтга нисбатан ўзаро боғлиқлигини яна 1979 йилда Даллас адвокатлар ассоциациясининг конференцияси томонидан дастлаб компьютер жиноятларининг асосий белгилари ўша пайтдаги мавжуд ахборот-коммуникация технологияларининг техник имкониятлари юзасидан белгиланганлиги орқали таъкидлашимиз мумкин⁹⁴. Умуман олганда, кибермуҳит ёки кибермакон тушунчалари биринчи марта 1982 йилда Канадалик фантастик ёзувчи У.Гибсон томонидан “Burning Chrome” новелласида ишлатилган бўлиб, ушбу тушунча “Neuromancer” романи орқали оммалашиб кетган⁹⁵ лигидан ҳам айтиб ўтишимиз жоизки, кибермуҳит бўлмас экан, кибержиноят ҳам унинг бошқа синоними бўлган жиноят ҳам содир этилмайди. Юқоридагилар орқали кибержиноятлар тушунчасининг доктринал ва расмий ҳолати хусусида хулосага келадиган бўлсак, ушбу тушунча биз хоҳлаймизми йўқми макон ва замон танлайди, ижтимоий муносабатлар ривожланган сари уларнинг номи ва уларнинг имкониятлари кенгайиб бораверади. Шу сабабдан ҳам наздимизча, ҳозирги кунда ахборот-коммуникация технологиялари соҳасида содир этиладиган ва ахборот орқали содир этиладиган жиноятларни алоҳида қисмларга бўлиш ҳамда бунда ахборот-коммуникация технологиялари соҳасида содир этиладиган, ўзида техник имкониятлар орқали содир этиш имконини берадиган жиноятларни кибержиноятлар, ахборот соҳаси (оммавий-ахборот воситалари орқали)даги жиноятларни ахборот хавфсизлиги соҳасидаги жиноятлар деб икки гуруҳга ажратиш, шунингдек, жиноят қонунчилигимизни ушбу тушунчадан келиб чиқиб, қайта кўриб чиқиш мақсадга мувофиқдир. Миллий қонунчилигимизда кибержиноятчилик ва киберхавфсизлик тушунчаси Ўзбекистон Республикаси Президентининг 2017 йил 7 февралдаги ПФ–4947-сонли Фармони билан тасдиқланган 2017-2021 йилларда Ўзбекистон Республикасини ривожлантиришнинг бешта устувор йўналиши бўйича Ҳаракатлар стратегиясини “Халқ билан мулоқот ва инсон

⁹² К.Е.Зинченко, Л.Ю.Исмаилова, А.Н.Караханьян, Б.В.Киселев, В.В.Крылов, Я.М.Мастинский, Н.С.Полевой, Ю.Н.Соловьев, В.В.Хургин, С.И.Цветков. Компьютерные технологии в юридической деятельности. Учебное и практическое пособие. –М.: издательство “БЕК”. 1994 г., –с. 304,

⁹³ Ўзбекистон Республикасининг “Электрон ҳисоблаш машиналари учун яратилган дастурлар ва маълумотлар базаларининг ҳуқуқий ҳимояси тўғрисида” 1994 йил 6 майдаги 1060–XII-сон Қонуни // Ўзбекистон Республикаси Олий Кенгашининг Ахборотномаси, 1994 й., 5-сон, 136-модда; Ўзбекистон Республикаси Олий Мажлисининг Ахборотномаси, 2002 й., 4-5-сон, 74-модда, 9-сон, 165-модда; Ўзбекистон Республикаси қонун ҳужжатлари тўплами, 2011 й., 52-сон, 555-модда; Қонун ҳужжатлари маълумотлари миллий базаси, 04.12.2019 й., 03/19/586/4106-сон; 07.01.2020 й., 03/20/600/0023-сон.

⁹⁴ В.А.Широков, Е.В.Беспалова. Киберпреступность: история уголовно-правового противодействия. – М.: “Информационное право”, 2006, № 4. <http://center-bereg.ru/h1846.html>.

⁹⁵ Абдуджалилов Абдуджабар. Теоретические проблемы гражданских правоотношений в Интернете. Диссертация на соискание ученой степени доктора юридических наук. Душанбе - 2015. 2015. <https://lawbook.online/kniga-grajdanskoe-pravo-rossii/ponyatie-suschnost-virtualnogo-prostranstva-79174.html>.

манфаатлари йили”да амалга оширишга оид давлат дастурининг 297-бандида илк бора расмий норматив-ҳуқуқий ҳужжатда ишлатилган бўлиб⁹⁶, кейинги ривож қуйидаги кетма-кетлик бўйича ривож топган, яъни тармоқлар, дастурий маҳсулотлар, ахборот тизимлари ва ресурсларининг киберхавфсизлигини таъминлаш ва уларни ҳимоя қилишнинг замонавий технологияларини жорий этиш соҳасида Ўзбекистон Республикаси киберхавфсизлигини таъминлаш, бу борада ягона давлат сиёсатини ишлаб чиқиш ва амалга ошириш, Ўзбекистон Республикаси ахборот маконидаги рухсатсиз киришга уринишлар ва компьютер вирус ҳужумлари тўғрисида ўз вақтида хабардор қилиш ва жавоб қайтариш методлари ва воситаларидан фойдаланиб, бутунжаҳон Интернет ахборот тармоғининг миллий сегментидаги веб-сайтларнинг ахборот хавфсизлигини таъминлаш механизмини амалга ошириш, телекоммуникациялар, электрон ҳукумат, почта алоқаси, ахборотлаштириш ва радиочастоталар спектри соҳасидаги ҳуқуқбузарликларнинг мониторингини ўтказиш, уларни аниқлаш ва тўхтатиш қисмида ҳуқуқни муҳофаза қилиш органлари билан ўзаро ишлаш, ахборот хавфсизлиги ва киберхавфсизлиги таҳдидларини аниқлаш ва уларга қарши курашиш, ахборот-коммуникация технологияларидан жиноий, разведка ва террористик мақсадларда фойдаланиш билан курашишнинг самарали механизмларини шакллантириш ва жорий қилиш йўли билан ушбу мақсадларда фойдаланиш ҳолатларини тўхтатиш, ахборот хавфсизлиги ва киберхавфсизлик таҳдидлари тўғрисидаги ахборотларни йиғиш ва таҳлил қилиш, ахборот хавфсизлиги ва киберхавфсизликни таъминлаш соҳасида илмий-тадқиқот, тажриба-конструкторлик, лойиҳа, қидирув ва технологик ишланмаларни ташкил қилиш ва ўтказиш Ўзбекистон Республикаси Ахборот технологиялари ва коммуникацияларини ривожлантириш вазирлигининг асосий вазифаларидин бири сифатида белгилаб қўйилди⁹⁷, давлат ва хўжалик бошқаруви органларининг виртуал маконда иштирокини фаоллаштириш концепцияси тасдиқланди⁹⁸, хўжалик юритувчи субъектлар томонидан ахборот хавфсизлиги ва киберхавфсизлик бўйича техник ва технологик талаблар бажарилишини назорат қилади, ўрганади ва текшириш Ўзбекистон Республикаси Ахборотлаштириш ва телекоммуникациялар соҳасида назорат бўйича давлат инспекцияси ваколатига берилди⁹⁹, ахборот технологиялари ва киберхавфсизлик йўналишларида юқори малакали мутахассисларни халқаро стандартлар даражасида тайёрлашни

⁹⁶ Ўзбекистон Республикаси Президентининг 2017 йил 7 февралдаги ПФ-4947-сонли Фармони билан тасдиқланган 2017-2021 йилларда Ўзбекистон Республикасини ривожлантиришнинг бешта устувор йўналиши бўйича Ҳаракатлар стратегиясини “Халқ билан мулоқот ва инсон манфаатлари йили”да амалга оширишга оид давлат дастури. Манба: “Халқ сўзи”, 2017 й., 28 (6722)-сон; ЎР ҚХТ, 2017 й., 6-сон, 70-модда.

⁹⁷ Вазирлар Маҳкамасининг 2018 йил 1 майдаги 318-сон қарори билан тасдиқланган “Ўзбекистон Республикаси Ахборот технологиялари ва коммуникацияларини ривожлантириш вазирлиги тўғрисида”ги низом // Ўзбекистон Республикаси ҚТ, 2018 йил, 5-сон, 98-модда.

⁹⁸ Вазирлар Маҳкамасининг 2018 йил 7 августдаги 622-сон қарори билан тасдиқланган Давлат ва хўжалик бошқаруви органларининг виртуал маконда иштирокини фаоллаштириш концепцияси // Қонун ҳужжатлари маълумотлари миллий базаси, 08.08.2018 й., 09/18/622/1637-сон.

⁹⁹ Ўзбекистон Республикаси Президентининг 2018 йил 21 ноябрдаги ПК-4024-сон қарори билан тасдиқланган “Ўзбекистон Республикаси Ахборотлаштириш ва телекоммуникациялар соҳасида назорат бўйича давлат инспекцияси тўғрисида”ги Низом // Қонун ҳужжатлари маълумотлари миллий базаси, 22.11.2018 й., 07/18/4024/2200-сон.

таъминловчи Ўзбекистонда Шарда университети ташкил этилди¹⁰⁰, киберхавфсизликни тартибга солиш соҳасида ваколатли орган этиб Ўзбекистон Республикаси Давлат хавфсизлик хизмати белгилаб қўйилди¹⁰¹, Ўзбекистон Республикаси қонунчилиги билан тарқатилиши тақиқланган ахборот мавжуд бўлган Интернет тармоғи веб-сайтидан ва (ёки) веб-сайт саҳифаларидан фойдаланишни чеклаш тартиби ишлаб чиқилди¹⁰², жиноят қонунчилигимизда эса, 1994 йилда Жиноят кодекси қабул қилинган вақтда ахборотлаштириш қоидаларини бузиш жинояти, яъни ахборот тармоғидан рухсатсиз фойдаланиш ёки фойдаланишга рухсати бўлгани ҳолда тегишли ҳимоя чораларини кўрмаслик ёки ахборотлар тармоғидан қонунга хилоф равишда ахборотлар олиш, шунингдек, ахборотлаштириш тизимидан фойдаланишга рухсати бўлган ҳолда ундаги маълумотларни қасддан ўзгартириш, йўқотиш, олиб ташлаш ёки йўқ қилиб юбориш анча миқдорда зарар етказилишига сабаб бўлгани учун, компьютер тизимларида сақланаётган маълумотлар ёки дастурларни ўзгартириш мақсадида тегишли рухсатсиз компьютер вируслари ёки дастурларини ишлаб чиқиш ва тарқатиш, шунингдек, рухсати бўлмагани ҳолда ахборот тизимидан фойдаланиш маълумотларнинг бузилиши, олиб ташланиши, йўқ қилиб юборилиши ёки бу тизимнинг ишдан чиқишига сабаб бўлгани учун жиноий жавобгарлик ЖКнинг 174-моддасида белгилаб қўйилган эди, аммо ахборотлаштириш ва маълумотлар узатиш соҳасида қонунга хилоф ҳаракатлар содир этганлик учун жавобгарлик кучайтирилганлиги муносабати билан Ўзбекистон Республикаси Жиноят кодексининг мазкур моддаси чиқарилиб, “XX¹ боб. Ахборот технологиялари соҳасидаги жиноятлар” боби Жиноят кодексига киритилди ва ушбу бобда ахборотлаштириш қоидаларини бузиш, компьютер ахборотидан қонунга хилоф равишда (рухсатсиз) фойдаланиш, компьютер тизимидан қонунга хилоф равишда (рухсатсиз) фойдаланиш учун махсус воситаларни ўтказиш мақсадини кўзлаб тайёрлаш ёхуд ўтказиш ва тарқатиш, компьютер ахборотини модификациялаштириш, компьютер сабогажи, зарар келтирувчи дастурларни яратиш, ишлатиш ёки тарқатиш учун жиноий жавобгарлик киритилди¹⁰³. Бироқ, ушбу жиноятлар умумий ном остида ахборот технологиялари соҳасидаги жиноятлар деб номланган ҳолда, 2001 йилда компьютер техникаси воситаларидан фойдаланиб айбдорга ишониб топширилган ёки унинг ихтиёрида бўлган ўзганинг мулкани ўзлаштириш ёки растрата қилиш йўли билан талон-торож қилганлик учун ЖКнинг 167-

¹⁰⁰ Ўзбекистон Республикаси Президентининг “Ўзбекистонда Шарда университетини ташкил этиш тўғрисида” 2019 йил 10 апрелдаги ПҚ-4278-сон қарори // Қонун ҳужжатлари маълумотлари миллий базаси, 11.04.2019 й., 07/19/4278/2920-сон.

¹⁰¹ Ўзбекистон Республикаси Президентининг “Ахборот технологиялари ва коммуникацияларининг жорий этилишини назорат қилиш, уларни ҳимоя қилиш тизимини такомиллаштиришга оид қўшимча чора-тадбирлар тўғрисида” 2019 йил 14 сентябрдаги ПҚ-4452-сон қарори // Қонун ҳужжатлари маълумотлари миллий базаси, 16.09.2019 й., 07/19/4452/4207-сон.

¹⁰² Вазирлар Маҳкамасининг “Бутунжаҳон Интернет тармоғида ахборот хавфсизлигини янада такомиллаштириш чора-тадбирлари тўғрисида” 2018 йил 5 сентябрдаги 707-сон қарори // Ўзбекистон Республикаси ҚТ, 2018 йил, 9-сон, 223-модда.

¹⁰³ Ўзбекистон Республикасининг “Ахборотлаштириш ва маълумотлар узатиш соҳасида қонунга хилоф ҳаракатлар содир этганлик учун жавобгарлик кучайтирилганлиги муносабати билан Ўзбекистон Республикасининг айрим қонун ҳужжатларига ўзгартиш ва қўшимчалар киритиш тўғрисида” 2007 йил 25 декабрдаги ЎРҚ-137-сон Қонуни // Ўзбекистон қонун ҳужжатлари тўплами, 2007 й., 52-сон, 532-модда.

моддасининг 3-қисми “г”-банди, фирибгарлик, яъни алдаш ёки ишончни суиистеъмол қилиш йўли билан ўзганинг мулкани ёки ўзганинг мулкига бўлган ҳуқуқни қўлга киритганлик учун ЖКнинг 168-моддаси 2-қисми “г”-банди, ўғрилик, яъни ўзганинг мол-мулкани яширин равишда талон-торож қилганлик учун ЖКнинг 168-моддаси 3-қисми “б”-банди¹⁰⁴, 2007 йилда қимор ва таваккалчиликка асосланган бошқа ўйинларни ташкил этиш ёки ўтказиш учун телекоммуникация тармоқларида, шу жумладан Интернет жаҳон ахборот тармоғи провайдерлари томонидан хизматлар кўрсатиш, тегишли дастурий таъминотдан нусха кўпайтириш, уни кўпайтириш, тарқатиш, шундай ҳаракатлар учун маъмурий жазо қўлланилганидан кейин содир этганлик учун, яъни Интернет жаҳон ахборот тармоғи провайдерлари орқали қимор ва таваккалчиликка асосланган бошқа ўйинларни ташкил этиш ҳамда ўтказганлик учун ЖКнинг 278-моддаси 2-қисми¹⁰⁵, 2016 йилда мулкий манфаат бериш бўйича зиммага мажбурият олиш йўли билан жисмоний ва юридик шахсларнинг пул маблағларини ва (ёки) бошқа мол-мулкани жалб этишга доир ноқонуний фаолиятни амалга ошириш ва бунда илгари олинган мажбуриятни жисмоний ва юридик шахсларнинг янги жалб этилган пул маблағлари ва (ёки) бошқа мол-мулки ҳисобидан бажариш, шунингдек бундай фаолиятга раҳбарлик қилиш ҳамда шундай фаолият кўрсатилишини таъминлаш, худди шунингдек мазкур фаолиятда иштирок этишга жалб қилиш мақсадида ушбу фаолиятни реклама қилиш, шу жумладан оммавий ахборот воситаларидан ёхуд телекоммуникация тармоқларидан, шунингдек Интернет жаҳон ахборот тармоғидан фойдаланган ҳолда реклама қилиш ҳамда мулкий манфаат бериш бўйича зиммага мажбурият олиш йўли билан жисмоний ва юридик шахсларнинг пул маблағларини ва (ёки) бошқа мол-мулкани жалб этишга доир ноқонуний фаолиятни амалга ошириш ва бунда илгари олинган мажбуриятни жисмоний ва юридик шахсларнинг янги жалб этилган пул маблағлари ва (ёки) бошқа мол-мулки ҳисобидан бажариш, шунингдек бундай фаолиятга раҳбарлик қилиш ва шундай фаолият кўрсатилишини таъминлаш пул маблағларини ва (ёки) бошқа мол-мулкни жалб этишга доир ноқонуний фаолият деб номланган ҳолда, Жиноят кодекси 188¹-модда¹⁰⁶, телекоммуникация тармоқларидан, шунингдек Интернет жаҳон ахборот тармоғидан фойдаланиб диний экстремизм, сепаратизм ва ақидапарастлик ғоялари билан йўғрилган, қирғин солишга ёки фуқароларни зўрлик билан кўчириб юборишга даъват этадиган ёхуд аҳоли орасида ваҳима

¹⁰⁴ Ўзбекистон Республикасининг “Жиноий жазоларнинг либераллаштирилиши муносабати билан Ўзбекистон Республикасининг Жиноят, Жиноят-процессуал кодекслари ҳамда Маъмурий жавобгарлик тўғрисидаги кодексига ўзгартишлар ва қўшимчалар киритиш ҳақида” 2001 йил 29 августдаги 254-П-сон Қонуни // Ўзбекистон Республикаси Олий Мажлисининг Ахборотномаси, 2001 й., 9-10-сон, 165-модда.

¹⁰⁵ Ўзбекистон Республикасининг “Қимор ва таваккалчиликка асосланган бошқа ўйинларни ташкил этиш ҳамда ўтказишни тартибга солиш муносабати билан Ўзбекистон Республикасининг айрим қонун ҳужжатларига ўзгартиш ва қўшимчалар киритиш тўғрисида” 2007 йил 14 сентябрдаги ЎРҚ–109-сон // Ўзбекистон Республикаси қонун ҳужжатлари тўплами, 2007 й., 37-38-сон, 377-модда, 52-сон, 533-модда.

¹⁰⁶ Ўзбекистон Республикасининг “Ўзбекистон Республикасининг айрим қонун ҳужжатларига ўзгартиш ва қўшимчалар киритиш тўғрисида” 2016 йил 23 сентябрдаги ЎРҚ–411-сон Қонуни // Ўзбекистон Республикаси қонун ҳужжатлари тўплами, 2016 й., 39-сон, 457-модда; Қонун ҳужжатлари маълумотлари миллий базаси, 30.01.2018 й., 03/18/463/0634-сон; 18.01.2019 й., 03/19/517/2497-сон; 08.01.2020 й., 03/20/601/0025-сон.

чиқаришга қаратилган материалларни тайёрлаш ёки уларни тарқатиш мақсадида сақлаш, шунингдек диний-экстремистик, террорчилик ташкилотларининг атрибутларини ёки рамзий белгиларини тарқатиш ёхуд намойиш этиш мақсадида тайёрлаш, сақлаш ҳамда диний экстремизм, сепаратизм ва ақидапарастлик ғоялари билан йўғрилган, қирғин солишга ёки фуқароларни зўрлик билан кўчириб юборишга даъват этадиган ёхуд аҳоли орасида ваҳима чиқаришга қаратилган маълумотлар ва материалларни ҳар қандай шаклда тарқатиш, худди шунингдек фуқаролар тотувлигини бузиш, тухматона, вазиятни беқарорлаштирувчи уйдирмалар тарқатиш ҳамда жамиятда қарор топган хулқ-атвор қоидаларига ва жамоат хавфсизлигига қарши қаратилган бошқа қилмишларни содир этиш мақсадида диндан фойдаланиш, шунингдек диний-экстремистик, террорчилик ташкилотларининг атрибутларини ёки рамзий белгиларини тарқатиш ёхуд намойиш этиш учун, яъни жамоат хавфсизлиги ва жамоат тартибига таҳдид соладиган материалларни тайёрлаш, сақлаш, тарқатиш ёки намойиш этиш учун ЖКнинг 244¹-моддаси 3-қисми “г”-банди¹⁰⁷, 2017 йилда телекоммуникация тармоқларидан, шунингдек Интернет бутунжаҳон ахборот тармоғидан фойдаланиб ўзини ўзи ўлдириш даражасига етказиш учун ЖКнинг 103-моддаси 2-қисми “г” банди ва ўзини ўзи ўлдиришга ундаш учун ЖКнинг 103¹-модда 2-қисми “в”-банди¹⁰⁸ билан жиноий жавобгарлик белгилаб қўйилди. Кўриб турганимиздек, қонунчилигимизда “Ахборот технологиялари соҳасидаги жиноятлар” деб аталган алоҳида боб бўлган ҳолда, унга оид жиноятлар Жиноят кодексининг турли моддаларида турлича кўринишларда баён қилинган, бу эса, мазмунан жиноят қонунчилигимиз жиддий таҳрирга муҳтож эканлигини кўрсатади. Бироқ, бунда жиноят қонунчилигимиздаги моддалар жиноят объектига нисбатан кетма-кетликда баён қилинганини ҳам инобатга олишимиз даркор. Бундан ташқари, шу кунга қадар жиноят қонунчилигимизда кибержиноятчилик учун жавобгарлик назарда тутилмаганлиги, технологик тараққиёт, жумладан кибержиноят билан боғлиқ жиноят турларининг кенгайганлигини ҳисобга олган ҳолда ахборот технологиялари соҳасида жавобгарликни назарда тутувчи нормаларни қайта кўриб чиқиш зарурлигини кўрсатади¹⁰⁹.

Хулоса ўрнида таъкидлаб ўтишимиз жоизки, кибержиноятлар доктринал тараққиёти, техник ривож, ҳуқуқий аҳамияти, тарихий тараққиёти жиҳатидан кундан-кунга ўзининг инсониятга келтираётган кулфати билан ривож топиб борар экан, уни қайси даврда қандай номлаш эмас, балки унинг олдини олиш, бу борадаги жиноятларни бартараф қилиш, жиноятчиликка курашишнинг самарали

¹⁰⁷ Ўзбекистон Республикасининг “Ўзбекистон Республикасининг айрим қонун ҳужжатларига ўзгартиш ва қўшимчалар киритиш тўғрисида” 2016 йил 25 апрелдаги ЎРҚ–405-сон Қонуни // Ўзбекистон Республикаси қонун ҳужжатлари тўплами, 2016 й., 17-сон, 173-модда; Қонун ҳужжатлари маълумотлари миллий базаси, 08.11.2019 й., 03/19/581/4004-сон; 08.01.2020 й., 03/20/601/0025-сон.

¹⁰⁸ Ўзбекистон Республикасининг “Ўзбекистон Республикасининг айрим қонун ҳужжатларига ўзгартиш ва қўшимчалар киритиш, шунингдек айрим қонун ҳужжатларини ўз кучини йўқотган деб топиш тўғрисида” 2017 йил 13 июндаги ЎРҚ–436-сон Қонуни // Ўзбекистон қонун ҳужжатлари тўплами, 2017 й., 24-сон, 487-модда.

¹⁰⁹ Ўзбекистон Республикаси Президентининг 2018 йил 14 майдаги ПҚ–3723-сон қарори билан тасдиқланган Ўзбекистон Республикасининг Жиноят ва жиноят-процессуал қонунчилигини такомиллаштириш концепцияси // Қонун ҳужжатлари маълумотлари миллий базаси, 15.05.2018 й., 07/18/3723/1225-сон, 01.10.2018 й., 06/18/5547/1975-сон.

усулларини ишлаб чиқиш ва уни амалиётга тадбиқ қилиш жуда муҳим аҳамиятга эга. Зеро, халқ давлатдан рози бўлиш учун, давлат халқнинг келажагига раҳна солувчи кулфатларни олдиндан прогноз қилиши ва бу каби салбий ҳолатларнинг олдини олиш юзасидан зарур чоралар кўрмоғи даркор. Шундай экан, Ўзбекистон Республикаси Президентининг 2018 йил 14 майдаги ПҚ–3723-сон қарори билан тасдиқланган Ўзбекистон Республикасининг Жиноят ва жиноят-процессуал қонунчилигини такомиллаштириш концепцияси Ўзбекистон Республикасининг Жиноят кодекси жиддий қайта кўриб чиқиши, жиноят қонунчилигида кибержиноятчилик тушунчаси, турлари, уларни аниқлаш мезонлари, жавобгарлик чоралари белгилаб қўйилиши мақсадга мувофиқ. Зеро, қонунийлик таъминланмас экан, бу каби жиноятлар сони кўпаяверади ва Жиноят кодексидаги қонунийлик, одиллик, инсонпарварлик принциплари бузилаверади. “Telegram” ижтимоий тармоғи орқали 1 000 000 сўм миқдоридаги пул маблағини яширин равишда ўғрилаганлик учун ЖКнинг 169-моддаси 1-қисми билан жа борса судланувчи узоғи билан уч йилгача озодликдан маҳрум қилиш билан жазоланса-ю, компьютер тизимига рухсатсиз кириб яширин равишда 100 000 сўм пул маблағини ўғрилаганлик учун ЖКнинг 169-моддасининг 3-қисми “б”-банди билан судланувчига камида 5 йил озодликдан маҳрум қилиш билан жазоси қўланилиши фикримизча, одиллик ва қонунийлик мезонларига умуман тўғри келмайди. Шу сабабдан ҳам биз жиноят ва жиноят-процессуал қонунчилиги ва амалдаги “Ахборотлаштириш тўғрисида”ги Қонунларни ҳамда бошқа шу каби қонун ҳужжатларини жиддий қайта кўриб чиқиш орқали қонунийлик, одиллик, инсонпарварлик принципларини амалда белгилаб қўйишимиз биз учун ҳам фарз ҳам қарзидир.

Фойдаланилган адабиётлар рўйхати

1. История появления и развитие преступлений в сфере высоких информационных технологий.
https://studwood.ru/1595418/informatika/istoriya_poyavleniya_razvitie_prestupleniy_sfere_vysokih_informatsionnyh_tehnologiy.
2. <https://vc.ru/services/101050-istoriya-odnogo-ogrableniya-ili-kak-zashchitit-startap-ot-kiberprestupnikov>.
3. Россия Федерацияси Ички ишлар вазирлиги ҳузуридаги Тергов қўмитасининг Назорат-услугий бошқармаси Иқтисодиёт ва компьютер маълумотлари соҳасидаги жиноятлар тўғрисидаги ишлар бўйича бўлим бошлиғи Г.Егоров хотираларидан.
<https://sites.google.com/site/komputernyeprestuplenia/home/istoria-komputernyh-prestuplenij>.
4. https://71.xn--b1aew.xn--p1ai/Dejatelnost/Borba_s_kiberprestupnostju.
5. <https://www.mvd.gov.by/ru/page/upravlenie-po-raskrytiyu-prestuplenij-v-sfere-vysokih-tehnologij-upravlenie-k/istoriya-urpsvt>.

6. А.Г.Волеводз. Противодействие компьютерным преступлениям: правовые основы международного сотрудничества. – М.: Юрлитинформ, 2001. – 496 с.
7. Л.П.Зверьянская. Исторический анализ этапов развития киберпреступности и особенности современных киберпреступлений // Научно-методический электронный журнал «Концепт». – 2016. – Т. 15. – С. 881–885. – URL: <http://e-koncept.ru/2016/96090.htm>.
8. А.Николаева, М.Тумбинская. Киберпреступность: история развития, проблемы практики расследования. Казанский национальный исследовательский технический университет им. А.Н.Туполева-КАИ Казань, Россия. Материалы международной конференции Sorucom 2014 // 13-17 октября 2014. <https://computer-museum.ru/articles/materialy-mezhdunarodnoy-konferentsii-sorucom-2014/629/>.
9. <https://sites.google.com/site/komputernyeprestuplenia/home/istoria-komputernyh-prestuplenij>.
10. Е.Зубова. Киберпреступлений становится все больше, однако их раскрываемость уменьшается. <https://www.advgazeta.ru/novosti/kiberprestupleniy-stanovitsya-vse-bolshe-odnako-ikh-raskryvaemost-umenshaetsya/>.
11. https://safe.cnews.ru/news/top/2019-09-27_kiberprestupnost_v_rossii.
12. <https://ru.wikipedia.org/wiki/%D0%A0%D0%BE%D1%82%D1%88%D0%B8%D0%BB%D1%8C%D0%B4,%D0%9D%D0%B0%D1%82%D0%B0%D0%BD%D0%9C%D0%B0%D0%B9%D0%B5%D1%80>
13. Ўзбекистон Республикасининг 2003 йил 11 декабрда қабул қилинган “Ахборотлаштириш тўғрисида”ги 560-П-сонли Қонуни // Ўзбекистон Республикаси Олий Мажлисининг Ахборотномаси, 2004 йил, № 1-2, 10-модда.
14. <https://ru.wikipedia.org/wiki/%D0%A8%D0%B5%D0%BD%D0%BD%D0%BE%D0%BD,%D0%9A%D0%BB%D0%BE%D0%B4>.
15. Кибер хавфсизлик бўйича халқаро форум (Cyber Security Forum-2017) материалларидан. Энг оммалашган 3 турдаги кибер жиноят маълум бўлди. 07.02.2017 йил. <https://sof.uz/post/eng-ommalashgan-3-turdagi-kiber-jinoyat-mal-lum-bo-ldi>.
16. https://ru.wikipedia.org/wiki/%D0%9A%D0%BE%D0%BC%D0%BF%D1%8C%D1%8E%D1%82%D0%B5%D1%80%D0%BD%D1%8B%D0%B9_%D1%82%D0%B5%D1%80%D1%80%D0%BE%D1%80%D0%B8%D0%B7%D0%BC.
17. МСЭ публикует данные по ИКТ за 2015 год Революция в ИКТ последних 15 лет подтверждается статистическими данными. URL:http://www.itu.int/net/pressoffice/press_releases/2015/pdf/17-ru.pdf[Дата обращения 12.01.2016].
18. Дремлюга, Р.И. Интернет–преступность: моногр. / Р.И. Дремлюга. – Владивосток, 2008. – 240 с.
19. <http://www.myshared.ru/slide/439133/>.
20. https://71.xn--b1aew.xn--plai/Dejatelnost/Borba_s_kiberprestupnostju.

21. Распоряжение Правительства Российской Федерации № 1701-р от 22.10.99 г. «Об усилении борьбы с преступлениями в сфере высоких технологий и реализации международных договоренностей и обязательств Российской Федерации» // СЗ РФ. – 1999. - № 44. – ст.5335.
22. Н.А.Морозов. Борьба с компьютерной преступностью в Японии // Общество и право. 2014. № 2(48). – с. 144.
23. А.В.Федоров. Информационная безопасность в мировом политическом процессе: учеб, пособие. М.: 2006. – с.111.
24. Украина жиноят кодексининг 16-боби, 361-3631-моддаларидан. <https://meget.kiev.ua/kodeks/ugolovniy-kodeks/razdel-1-16/>.
25. ЕС от 23.11.2001 года «Конвенцию о компьютерных преступлениях». Будапешт, Серии европейских договоров - № 185. <https://rm.coe.int/1680081580>.
26. M.Gurcke. Understanding Cybercrime: A Guide for Developing Countries. ITU. 2009.
27. M.Kabay. Studies and Surveys of Computer Crime. – Northfield, 2001. – P.2.
28. К.Е.Зинченко, Л.Ю.Исмаилова, А.Н.Караханьян, Б.В.Киселев, В.В.Крылов, Я.М.Мастинский. Н.С.Полевой, Ю.Н.Соловьев, В.В.Хургин, С.И.Цветков. Компьютерные технологии в юридической деятельности. Учебное и практическое пособие. –М.: издательство “БЕК”. 1994 г., – с. 304.
29. Н.С.Салаев, Р.Н.Рўзиев. Кибержиноятчиликка қарши курашишга оид миллий ва халқаро стандартлар. Монография., – Т.: ТДЮУ, 2018, 139-б.
30. <https://www.coe.int/ru/web/conventions/full-list/-/conventions/treaty/185>.
31. В.А.Широков, Е.В.Беспалова. Киберпреступность: история уголовно-правового противодействия. – М.: “Информационное право”, 2006, № 4. <http://center-bereg.ru/h1846.html>.
32. Абдуджалилов Абдуджабар. Теоретические проблемы гражданских правоотношений в Интернете. Диссертация на соискание ученой степени доктора юридических наук. Душанбе - 2015. 2015. <https://lawbook.online/kniga-grajdanskoe-pravo-rossii/ponyatie-suschnost-virtualnogo-prostranstva-79174.html>.
33. Ўзбекистон Республикаси Президентининг 2017 йил 7 февралдаги ПФ–4947-сонли Фармони билан тасдиқланган 2017-2021 йилларда Ўзбекистон Республикасини ривожлантиришнинг бешта устувор йўналиши бўйича Ҳаракатлар стратегиясини “Халқ билан мулоқот ва инсон манфаатлари йили”да амалга оширишга оид давлат дастури. Манба: “Халқ сўзи”, 2017 й., 28 (6722)-сон; ЎР ҚҲТ, 2017 й., 6-сон, 70-модда.
34. Вазирлар Маҳкамасининг 2018 йил 1 майдаги 318-сон қарори билан тасдиқланган “Ўзбекистон Республикаси Ахборот технологиялари ва коммуникацияларини ривожлантириш вазирлиги тўғрисида”ги низом // Ўзбекистон Республикаси ҚТ, 2018 йил, 5-сон, 98-модда.
35. Вазирлар Маҳкамасининг 2018 йил 7 августдаги 622-сон қарори билан тасдиқланган Давлат ва хўжалик бошқаруви органларининг виртуал

маконда иштирокини фаоллаштириш концепцияси // Қонун ҳужжатлари маълумотлари миллий базаси, 08.08.2018 й., 09/18/622/1637-сон.

36. Ўзбекистон Республикаси Президентининг 2018 йил 21 ноябрдаги ПҚ-4024-сон қарори билан тасдиқланган “Ўзбекистон Республикаси Ахборотлаштириш ва телекоммуникациялар соҳасида назорат бўйича давлат инспекцияси тўғрисида”ги Низом // Қонун ҳужжатлари маълумотлари миллий базаси, 22.11.2018 й., 07/18/4024/2200-сон.

37. Ўзбекистон Республикаси Президентининг “Ўзбекистонда Шарда университетини ташкил этиш тўғрисида” 2019 йил 10 апрелдаги ПҚ-4278-сон қарори // Қонун ҳужжатлари маълумотлари миллий базаси, 11.04.2019 й., 07/19/4278/2920-сон.

38. Ўзбекистон Республикаси Президентининг “Ахборот технологиялари ва коммуникацияларининг жорий этилишини назорат қилиш, уларни ҳимоя қилиш тизимини такомиллаштиришга оид қўшимча чора-тадбирлар тўғрисида” 2019 йил 14 сентябрдаги ПҚ-4452-сон қарори // Қонун ҳужжатлари маълумотлари миллий базаси, 16.09.2019 й., 07/19/4452/4207-сон.

39. Вазирлар Маҳкамасининг “Бутунжаҳон Интернет тармоғида ахборот хавфсизлигини янада такомиллаштириш чора-тадбирлари тўғрисида” 2018 йил 5 сентябрдаги 707-сон қарори // Ўзбекистон Республикаси ҚТ, 2018 йил, 9-сон, 223-модда.

40. Ўзбекистон Республикасининг “Ахборотлаштириш ва маълумотлар узатиш соҳасида қонунга хилоф ҳаракатлар содир этганлик учун жавобгарлик кучайтирилганлиги муносабати билан Ўзбекистон Республикасининг айрим қонун ҳужжатларига ўзгартиш ва қўшимчалар киритиш тўғрисида” 2007 йил 25 декабрдаги ЎРҚ-137-сон Қонуни // Ўзбекистон қонун ҳужжатлари тўплами, 2007 й., 52-сон, 532-модда.

41. Ўзбекистон Республикасининг “Жиноий жазоларнинг либераллаштирилиши муносабати билан Ўзбекистон Республикасининг Жиноят, Жиноят-процессуал кодекслари ҳамда Маъмурий жавобгарлик тўғрисидаги кодексига ўзгартишлар ва қўшимчалар киритиш ҳақида” 2001 йил 29 августдаги 254-П-сон Қонуни // Ўзбекистон Республикаси Олий Мажлисининг Ахборотномаси, 2001 й., 9-10-сон, 165-модда.

42. Ўзбекистон Республикасининг “Қимор ва таваккалчиликка асосланган бошқа ўйинларни ташкил этиш ҳамда ўтказишни тартибга солиш муносабати билан Ўзбекистон Республикасининг айрим қонун ҳужжатларига ўзгартиш ва қўшимчалар киритиш тўғрисида” 2007 йил 14 сентябрдаги ЎРҚ-109-сон // Ўзбекистон Республикаси қонун ҳужжатлари тўплами, 2007 й., 37-38-сон, 377-модда, 52-сон, 533-модда.

43. Ўзбекистон Республикасининг “Ўзбекистон Республикасининг айрим қонун ҳужжатларига ўзгартиш ва қўшимчалар киритиш тўғрисида” 2016 йил 23 сентябрдаги ЎРҚ-411-сон Қонуни // Ўзбекистон Республикаси қонун ҳужжатлари тўплами, 2016 й., 39-сон, 457-модда; Қонун ҳужжатлари маълумотлари миллий базаси, 30.01.2018 й., 03/18/463/0634-сон; 18.01.2019 й., 03/19/517/2497-сон; 08.01.2020 й., 03/20/601/0025-сон.

44. Ўзбекистон Республикасининг “Ўзбекистон Республикасининг айрим қонун ҳужжатларига ўзгартиш ва қўшимчалар киритиш тўғрисида” 2016 йил 25 апрелдаги ЎРҚ–405-сон Қонуни // Ўзбекистон Республикаси қонун ҳужжатлари тўплами, 2016 й., 17-сон, 173-модда; Қонун ҳужжатлари маълумотлари миллий базаси, 08.11.2019 й., 03/19/581/4004-сон; 08.01.2020 й., 03/20/601/0025-сон.

45. Ўзбекистон Республикасининг “Ўзбекистон Республикасининг айрим қонун ҳужжатларига ўзгартиш ва қўшимчалар киритиш, шунингдек айрим қонун ҳужжатларини ўз кучини йўқотган деб топиш тўғрисида” 2017 йил 13 июндаги ЎРҚ-436-сон Қонуни // Ўзбекистон қонун ҳужжатлари тўплами, 2017 й., 24-сон, 487-модда.

46. Ўзбекистон Республикаси Президентининг 2018 йил 14 майдаги ПҚ–3723-сон қарори билан тасдиқланган Ўзбекистон Республикасининг Жиноят ва жиноят-процессуал қонунчилигини такомиллаштириш концепцияси // Қонун ҳужжатлари маълумотлари миллий базаси, 15.05.2018 й., 07/18/3723/1225-сон, 01.10.2018 й., 06/18/5547/1975-сон.

ФИО авторов: Andijon davlat Universiteti

Umumiy psixologiya kafedrası o'qituvchisi

To'raxonova Barnoxon Tursunboy qizi

Andijon davlat Universiteti

Ijtimoiy psixologiya fakulteti

Pedagogika psixologiya yo'nalishi 3- bosqich talabasi

Muxtoraliev Abdurasul Toxirjon o'g'li

Название публикации: «BO'LAJAK PEDAGOG-PSIXOLOGLARNING O'QUV FAOLIYATIGA MOSLASHUVINING IJTIMOY-PSIXOLOGIK XUSUSIYATLARI»

Anatatsiya

Bo'lajak pedagoglarning kasbga moslashuvi, shaxs ijtimoiylashuvi, tarbiya jarayonida o'quvchi shaxsida pedagogning o'rni, Individual yondashuv o'quvchilarning aqliy qobiliyatlari, Shaxs rivojlanishga ta'sir etuvchi omillar.

Kalit so'zlar: Hozirgi zamon psixologiyasi, o'quv faoliyati, ijtimoiylashuv, psixik jarayonlar, pedagogik qobiliyat, bo'lajak pedagog, individual yondashuv.

Inson psixologiyasini bilish asosida, shaxsni shakllantirishga uning ijtimoiy taraqqiyotini ta'minlashga jiddiy e'tibor qaratish, mamlakatimiz taraqqiyotida muhim ahamiyat kasb etadi. Hozirgi kunga kelib inson shaxsiga doir bir qator psixologik muammolar yuzaga kelmoqda. Albatta buning uchun shaxsning shakllanishi, bilish jarayonlari, shaxs xususiyatlari, psixologik holatlari, shaxsning o'z-o'zini boshqarish masalalariga doir nazariy va amaliy bilimlarni talab qilmoqda.

Hozirgi kunda juda ko'plab davlatlarda bo'lgani kabi dunyo xaritasida o'zining munosib o'rniga ega bo'lgan mustaqil O'zbekistonda ham barcha sohalarda tub islohotlar boshlandi. Bu islohotlarning barchasi inson omilini har qachongidan ham yuqori saviyaga ko'tarib, uning kuchi, idroki, salohiyati, ruxiy hamda ma'naviy barkamolligini bevosita taraqqiyot, rivojlanish va sivilizatsiya bilan uzviy bog'ladi. Bundan inson va uning mukammalligi, o'z ustida ishlashi, o'z mukammalligi xususida qayg'urish muammosi har qachongidan ham dolzarb masalaga aylandi.

Tarbiya va rivojlanishning o'zaro bir-biriga ta'siri va munosabatlari mavjud, chunki qayerda tarbiya jarayoni muammolari to'g'ri hal etilsa, u shaxs kamolotiga samarali ta'sir ko'rsatadi. Tarbiya jarayonida bolalarning yosh va o'ziga xos xususiyatlarini bilish va hisobga olish juda muhim. Ma'lumki, bir xil yoshdagi bolalarning, o'quvchi-talabalarning birining o'ziga xos xususiyatlari, psixik jarayonlari mavjud. Shunday ekan, tarbiyachi, pedagog maktabgacha yoshdagi va maktab hamda o'rta maxsus va oliy o'quv yurtlarida ta'lim-tarbiya olayotgan o'quvchi talabalarning yosh davrlari bilan xususiyatlarini hisobga olmoqlari lozim.[1]

Shaxs deganda muayyan jamiyatning a'zosi tushuniladi. Odam shaxs bo'lishi uchun ruhiy jihatdan taraqqiy etgan, o'z xususiyati va sifatleri bilan boshqalardan farq qilishi lozim. Har bir odam shaxs sifatida turlicha namoyon bo'ladi. U o'zining xarakteri qiziqishi va qobiliyati aqliy rivojlanganlik darajasi, ehtiyoji, mehnat faoliyatiga munosabati bilan farqlanadi. Bular shaxsni o'ziga xos xususiyati bo'lib, ana shu ruhiy xususiyatlari rivojlanib ma'lum bir bosqichga yetmagina u mukammal kamol topgan inson deyiladi. Shaxs nomini olish uchun nimalar darkor? Odamning ijtimoiy mavjudot sifatida shaxs nomini olish uchun unga ijtimoiy iqtisodiy hayot va tarbiya kerak. Shu sababli pedagogika fani bolaning shaxs sifatida rivojlanishi, uning har tomonlama kamolga etish qonuniyatlarini, ungata'sir etuvchi ob'ektiv va sub'ektiv omillarni, rivojlanish jarayoniga aloqador davrlarini aniqlash kerak. Shunga asosan pedagogika fani shaxsning rivojlanishda va ta'lim, o'qitish, tarbiya hamda bola faolligi, o'z-o'zini tarbiyalash bosqichlarini aniqlash lozim. Odam shaxs bo'lishi uchun psixik jihatdan rivojlanishi, o'zini yaxlit inson sifatida his etishi, o'z xususiyatlari va sifatleri bilan boshqalardan farq qilmog'i kerak.

“Individ” nima? Bola ma'lum yoshga qadar “individ” sanaladi. Individ (lotincha “individuum” so'zidan olingan bo'lib, «bo'linmas», «alohida shaxs», «yagona» ma'nolarini anglatadi) xatti-harakatlarini shartli refleks yordamidagina tashkil eta oluvchi biologik mavjudotdir. Individuallik esa shaxsning o'ziga xos xususiyatlari bo'lib, uning namoyon bo'lishi, tarbiya jarayonini amalga oshirishda bola shaxsini

puxta o'rganish, uning yashash sharoitlaridan etarli darajada xabardor bo'lish va ularning hisobga olinishini taqozo etadi.[2]

Individual yondashuv o'quvchilarning aqliy qobiliyatlari, bilishga bo'lgan qiziqish hamda iste'dodini namoyon etishda muhim ahamiyatga ega. Bola harakatlari ongli, ijtimoiy munosabatlar jarayonidagi ishtiroki natijasida shaqllana boradi. Odamning ijtimoiy mavjudot sifatida shaxsga aylanishi uchun ijtimoiy muhit sharoitlari va tarbiya kerak bo'ladi. Ana shular ta'sirida odam inson sifatida rivojlanib boradi va shaxsga aylanadi.

Shaxsning shakllanishi, kamolga yetishida nasl-irsiyat (biologik), ijtimoiy muhit ham maqsadga muvofiq amalga oshiriladigan ta'lim-tarbiya va nihoyat o'zining mustaqil faoliyati ham muhim ahamiyatga ega.[3]

Shaxsning, ayniqsa bolaning rivojlanishi va shakllanishi biologik omil (irsiyat) ga bog'liqdir. Irsiyat deganda, bolaga ota-ona va umuman yaqin ajdodlardan, ya'ni nasldan-naslga o'tadigan biologik xususiyat va o'xshashliklar tushuniladi. Odam shaxsining va xulqining rivojlanishida biologik omillarning ta'sirini yuksak baholab, shaxsni naslga bog'lab o'rganuvchi oqimlardan biri bixeviorizm bo'lib, u XX asrning boshlarida psixologiya fanida keng tarqaldi. Bunga amerikalik pedagog va ruhshunos E.Torndayk asos soldi. Uning fikricha, shaxsning barcha xususiyatlari, jumladan ong va aqliy qobiliyat ham nasldan naslga o'tadi, go'yo odamning ko'zi, tishlari va barmoqlari kabi aqliy qobiliyat ham tabiatan berilgandir.

Avstriyalik ruhshunos K.Byuller hatto bolaning axloqiy jihatdan o'sishini ham irsiyatga bog'laydi. Bola hayotining dastlabki kunlaridan boshlab o'zini o'rab olgan muhitning ta'siri ostida o'sadi, ulg'ayadi. Ayrim pedagog va ruhshunoslar orasida bolaga boshqacha qarash ham mavjud. Ularning fikricha, insonning kamoloti ikki omilga-irsiyat va ijtimoiy muhitga bog'liqdir. Irsiyat o'zgarmaydi, ijtimoiy muhit ham hamma davrlar uchun o'zgarmasdir. Irsiyat bor va biologic omillarni inkor etolmaymiz. Lekin irsiyatni mutlaqo o'zgarmas deb hamtushunmaslik kerak. Demak, bola shaxsining rivojlanishiga irsiyatning ta'siri deganda ota-onaga, avlod-ajdodlarga o'xshashlikni ifodalovchi biologik belgilar va fiziologik xususiyatlarning takrorlanishini tushunmoq kerak. Inson bolasi tayyor qobiliyat bilan emas, balki biror-

bir qobiliyatning ruyobga chiqishi va rivojlanish manbai - layoqat bilan tug'ildi. Layoqat o'z holicha emas, balki uning rivojlanishi uchun qulay muhit ta'sirida zarur.

Pedagogning o'quv faoliyatiga moslashishida albatta qobiliyat xam muxim ro'l o'ynaydi. Qobiliyat insonning shunday psixologik xususiyatidirki, bilim, ko'nikma, malakalarini egallash shu xususiyatlarga bog'liq bo'ladi. Lekin, bu xususiyatlarning o'zi bu bilim va ko'nikmalarga taalluqli bo'lmaydi. Malaka, ko'nikma va bilimlarga nisbatan odamning qobiliyatlari qandaydir imkoniyat tarzida namoyon bo'ladi. Qobiliyatlar imkoniyatlardan iborat bo'lib, biror bir ishdagi mahorat darajasi haqiqatdir. Bolada namoyon bo'ladigan musiqaga qobiliyati uning musiqachi bo'lishi uchun imkoniyatlar, maxsus ta'lim berilishi, qat'iylik, salomatligining yaxshi bo'lishi, musiqa asbobi, notalar va boshqa ko'pgina sharoitlar bo'lishi kerak. Bularsiz qobiliyatlar taraqqiy etmay turiboq so'nib ketishi mumkin.

Qobiliyatlar faqat faoliyatda namoyon bo'ladi. SHuning uchun ham faqat ana shu qobiliyatlarsiz amalga oshirilishi mumkin bo'lmagan faoliyatlardagina namoyon bo'ladi. O'quvchida ham zaruriy ko'nikma va malaka tizimi hamda mustahkam bilimlar tarkib topish uslublari yo'qligiga asoslanib, jiddiy tekshirib ko'rilsa, shoshilinch ravishda unda qobiliyatlar yo'q, deb xulosa chiqarish pedagogning jiddiy psixologik xatosi bo'ladi. Shuning uchun pedagog avvalo bolaning qaysi faoliyatda faolroq, qiziqishi qanday, xarakatlari barchasini kuzatishi lozim. Kuzatuvchanlik qobiliyati xam yuqori bo'lishi, muomila madaniyati yaxshi shakillangan bo'lishi, nutq madaniyati, pedagogic maxoratlari shakillangan bo'lishi lozim.

Oliy o'quv yurtlari talabalari uchun kasbiy qobiliyatlarining shakllanishi o'qitishning birinchi kunlaridan boshlab o'quv-tarbiyaviy ishlarning yaxlit tizimi vositasida amalga oshirilishi muhimdir. Ma'lum kasb tomonidan talabaga qo'yilayotgan psixologik talablarni tushungan holda, uning kasbiy qobiliyatlarini to'g'ri baholash va ularni rivojlantirish mumkin.

Foydalanilgan adabiyotlar:

Foydalanilgan adabiyotlar ro'yxati

1. Mirziyoev SH.M. Tanqidiy tahlil, qat'iy tartib - intizom va shaxsiy javobgarlik – har bir rahbar faoliyatining kundalik qoidasi bo'lishi kerak.- T.: “O‘zbekiston”, NMIU,2017.
2. Mirziyoev Sh.M. Qonun ustivorligi va inson manfaatlarini ta'minlash-yurt taraqqiyoti va halq farovonligining garovi.- T.: “O‘zbekiston”, NMIU,2017.
3. «Umumiy psixologiya» Petrovskiy taxririda - Toshkent:. 1992 y.
4. Axloq-odobga oid Xadis namunalari. - T.: Fan, 1990. -172 b.
5. Axundjanova S.A. Vliyanie rolevoy pozitsii rebenka v rodnoy sem'ye na formirovanie yego xaraktera (O'zbek oilasining etnopsixologik muammolari. - Respublika ilmiy-amaliy anjuman ma'ruzalarining qisqa bayoni. - T.: 1993. -70-72 b.
6. G'oziev E «Psixologiya» - Toshkent:. 1994 y
7. E.G'oziev. Intellect psixologiyasi.Toshkent:. O'qituvchi,1996 yil.
8. E.Goziyev va B.Psichologiya muammolari. Toshkent:. O'qituvchi, 1996 y
9. E.G'oziev. Psichologiya. Toshkent:. O'qituvchi,1994 yil.
10. Davletshin.M.G, To'ychieva S.M. «Umumiy psicholoiya» Toshkent: 2002 yil.
11. Davletshin M.G «Zamonaviy maktab o'qituvchisi» Toshkent:1998

ФИО авторов: Город Ташкент улица Паркентская 233/26

ГСОШ № 307

Учитель начальных классов

Аликулова Нилуфар Саттаровна

Город Ташкент улица Паркентская 233/26

ГСОШ № 307

Учитель начальных классов

Галеева Эльвира Алимовна

Название публикации: «РАЗВИТИЕ КРЕАТИВНОГО МЫШЛЕНИЯ В НАЧАЛЬНОЙ ШКОЛЕ»

Аннотация: Конкурентоспособность образования определяется в первую очередь не местом, которое страна занимает в рейтинге международных сравнительных исследований, подобных исследованиям PISA, TIMSS или PIRLS1 . Она определяется качеством и доступностью образования. В данной статье рассмотрено развитие креативного мышления в начальной школе.

Ключевые слова: *Креативное мышление, идея, PISA, ассоциация, иллюстрировать, TIMSS,*

Креативное мышление — компонент функциональной грамотности, под которым понимают умение человека использовать свое воображение для выработки и совершенствования идей, формирования нового знания, решения задач, с которыми он не сталкивался раньше. По версии PISA, креативное мышление также способность критически осмысливать свои разработки, совершенствовать их.

Креативному мышлению можно научить так:

Для того, чтобы решить задачу в реальной жизни, мы обращаемся либо к изученному шаблону, либо к собственному опыту, либо к неизвестным ранее примерам из окружающего мира. Для того, чтобы использовать два последних способа, нужно уметь наблюдать, обдумывать, опираться на то, что человек

когда-то видел, слышал или ощущал. Всем этим навыкам можно научить ребенка на школьных уроках.

Вот несколько способов развития креативного мышления, которые учитель начальных классов может легко внедрить в свою практику.

Ассоциативность — или способность видеть связь между совершенно разными предметами и явлениями — придает мышлению ребенка гибкость, оригинальность и продуктивность, позволяет быстро найти нужную информацию в самых неожиданных воспоминаниях. Простое задание на развитие ассоциативного мышления: дать ребятам сравнить два предмета, найти общие черты и отличия. Сначала это могут быть близкие предметы — например, яблоко и капуста, затем — семантически далекие: допустим, поезд и колибри. Они совершенно разные, но оба могут двигаться, бывают разноцветными и так далее. Обсуждение можно продолжить, добавив третье постороннее понятие и предложить составить с ними высказывание.

Другой классический способ развития ассоциативного мышления — попросить за 1-2 минуты вспомнить как можно больше тематических слов: растений, видов движения, космических понятий. Из этого можно сделать тематическую игру в слова.

Ассоциативное мышление также развивается при составлении интеллектуальных карт: схем, раскрывающих понятие или явление с разных сторон. Например, при изучении природных зон можно составить схему связанных понятий вместе с учениками или дать им такую работу на дом.

Иллюстрировать

Креативное мышление подразумевает переход от слов к образам, а затем к действиям, и наоборот. Для того, чтобы визуализировать понятие, полезно прибегнуть к иллюстрациям. Предложите детям создать картинки к литературному тексту или по мотивам абстрактного понятия: например, объёма. Можно не только рисовать от руки, но и использовать изображения из интернета, коллажи. Другие идеи: проиллюстрировать пословицу с помощью фигур или сделать скульптуру из многогранников. Интересные пословицы можно

«изображать» даже с помощью эмоджи, не забывая про их переносный смысл. Все это способствует развитию воображения.

Читать, разговаривать и придумывать

Креативное мышление напрямую связано с умением генерировать новые идеи на основе существующей информации — например, текста или изображения. Дети могут практиковаться в творчестве, создавая, например, продолжение приключений Гарри Поттера, историю для новой части мультика «Мадагаскар» или альтернативное окончание любимой сказки. Собрав истории всех детей класса, можно сверстать целую книгу. Тут важно помнить, что многим детям бывает страшно делиться своими идеями со сверстниками, поэтому лучше разделить класс на группы или пары. Командная работа поможет избежать травмирующей ситуации сравнения.

Большой ресурс для развития креативного мышления дают уроки литературного чтения. Во время знакомства с произведениями важно акцентировать внимание детей на моментах, значимых для понимания авторского замысла: спрашивать, почему герои поступают так или иначе, а в моменты поворотных событий останавливаться и предполагать, как сюжет повернется дальше и какого развития повествования им бы хотелось. Так дети становятся вдумчивыми и творческими читателями, способными сопереживать героям, понимать замысел автора и видеть в текстах явления из реальной жизни. Кроме того, такие обсуждения стимулируют развитие воображения и фантазии, творческую активность детей. Детям постарше можно дать проанализировать похожие сказки (например, народную «Царевич Нехитер-Немудер» и «Сказку о царе Салтане...» Пушкина): понаблюдать за сходством сюжетов и поступков героев и различиями в языке и стиле повествования.

Инсценировать

Продолжая работу с текстом и развитием воображения, можно предложить детям творчески пересказать прочитанное, добавив детали и события, или сделать это от первого лица, пробуя разные интонации. Следующий этап —

драматизация в любом из ее проявлений: чтение по ролям, пантомима, постановка спектаклей.

Играть

Игра – самый эффективный способ развития креативного мышления у детей. Можно использовать и ролевые, и настольные игры. Так, под классную работу можно адаптировать настольные игры «Диксит» или «Имаджинариум». Или поделиться на команды и освоить настольную игру «Пора спать»: по цепочке придумывать по картинкам историю, а затем так же по очереди вспоминать ее с самого начала. Это учит детей связной речи и созданию повествования с опорой на изображения. Придумывая свободный сюжет, но отталкиваясь от образа, ребенок не боится ошибиться, сделать что-то не так. В игре он встает в авторскую позицию и волен делать то, что считает нужным: ведь он создатель истории. Игровой контекст при этом обеспечивает безопасную среду для экспериментов.

Можно использовать и так называемые «кубики историй»: они похожи на игральные, только вместо точек на гранях — изображения предметов (велосипед, часы, сова, театральные маски). Ребята по очереди придумывают и рассказывают истории на основе картинки, которая им выпадает. Можно придумывать одну историю на всех, продолжая мысль друг друга.

Рассказы по картинкам можно превратить в полезную традицию. Например, каждый четверг устраивать мозговой штурм, выбирая для учеников три картинки и предлагая составить по ним историю, придумать, что было до событий на картинке и после них. Опять же, будет полезнее, если дети станут создавать истории в парах. Это не только стимулирует творческую активность детей, но и делает более благоприятной атмосферу в коллективе.

В развитии креативного мышления могут помочь и двигательные активности. Хорошо, если они будут напрямую связаны с наблюдением, анализом и драматизацией. Например, можно предложить ребятам попробовать пробежать по коридору как Буратино, как Незнайка, как Кощей Бессмертный. Или поиграть в традиционную игру «Крокодил».

Решать головоломки и ребусы

Развитию креативного мышления способствует и решение головоломок, ребусов, занимательных задач. Однако тут важно быть готовым прийти на помощь ребёнку, подвести его к решению, чтобы не создавать для него ситуацию неуспеха.

Выбирая такие задания, можно вдохновляться, например, подборками нестандартных заданий из интернета.

Использовать задачи ТРИЗ

ТРИЗ расшифровывается как «теория решения изобретательских задач». Это комплекс приемов мышления, которые помогают человеку находить самое эффективное и нестандартное решение для проблемы, с которой он не имел дела раньше.

Однако младшеклассники лучше всего справляются с задачами по ТРИЗ на интуитивном уровне, не обращаясь к конкретным приемам, чтобы не отдаляться от содержания в угоду форме. Предложите ребятам поразмышлять над стихотворением «Наша Таня громко плачет», задавая наводящие вопросы. Как Тане достать мяч? А если нет палочки, сачка, некого попросить? Другое интересное задание: составить загадку про иглу, предварительно выяснив, что она острая, блестит, похожа на стрелу и так далее. Важно вместе рассуждать, искать лучшие решения. Подтолкнуть к решению может игра «Не да, а нет»: в ней на вопросы, которые обычно подразумевают положительный ответ, нужно ответить «нет». Всегда ли автомобиль быстрее пешехода? Нет, если машина стоит на светофоре.

Ребят постарше можно познакомить с приемами для решения задач ТРИЗ: ПОПС-формулой, моделью «Элемент - имя признака - значение признака», приемом «Создай паспорт» методом маленьких человечков и так далее. Им можно предлагать решать глобальные задачи: как сократить количество пластика в океане или решить проблему космического мусора? Интересно ученикам будет и улучшить (хотя бы теоретически) то, что уже существует: например, сделать кастрюлю, из которой не сбегает молоко.

Когда развивать креативное мышление

Способность к творчеству напрямую связана с выработкой дофамина. Но количество дофамина сильно снижается в стрессовых ситуациях: когда ребенку предстоит важная контрольная или у него проблемы дома, когда он устал или недавно переболел ОРВИ. В такие моменты не стоит ждать творческой активности от детей.

Подводя итоги, креативное мышление развивается в безопасной и расслабленной обстановке, поэтому стрессовые периоды перед ВПР или окончанием четверти — точно не время для креативных уроков. Еще один важный момент: задания на креативность не должны оцениваться. Это отдельная деятельность, не направленная на формирование знаний как таковых, поэтому «двойки» и «пятерки» тут вряд ли уместны.

Использованная литература:

1. Авдеенко Н. А., Денищева Л. О., Краснянская К. А., Михайлова А. М., Пинская М. А. Креативность для каждого: внедрение развития навыков XXI века в практику российских школ // Вопросы образования. 2018. № 4. С. 282-304.
2. Денищева Л. О., Краснянская К. А., Пинская М. А., Авдеенко Н. А., Михайлова А. М. Формирование компетенций "4К" средствами учебных предметов // В кн.: Научно-практическое образование, исследовательское обучение, STEAMобразование: новые типы образовательных ситуаций: Сборник докладов IX Международной научно-практической конференции «Исследовательская деятельность учащихся в современном образовательном пространстве». Том 1 / Под общ. ред.: А. С. Обухов. Т. 1. М. : МОД "Исследователь", 2018. С. 64-76. (в печати)
3. https://school67.edu.yar.ru/funktsionalnaya_gramotnost/kreativnoe_mishlenie.html
4. <https://znanio.ru/media/kreativnoe-myshlenie-v-ramkah-funktsionalnoj-gramotnosti-shkolnikov-2656599>

ФИО автора: O`zbekisto Xalqaro Islom akademiyasi magistranti –

Boybotirov Shoxbek

Название публикации: «ZAMONAVIY SALAFIYLIK G`OYALARINING ARAB OLAMIGA YOYILISHI»

РАСПРОСТРАНЕНИЕ СОВРЕМЕННЫХ САЛАФИТСКИХ ИДЕЙ В АРАБСКОМ МИРЕ

THE SPREAD OF MODERN SALAFI IDEAS IN THE ARAB WORLD

Tayanch iboralar: *zamonaviy salafiylik, vahhobiy, soxta “payg‘ambar”, Tavhid, “Ixvon”, takfir, mazhab, bid`at.*

Ключевые слова: *современный салафизм, ваххабизм, лжепророк, таухид, "ихван", такфир, секта, ересь.*

Key words: *modern salafism, Wahhabism, false "prophet", Tawhid, "Ikhwan", takfir, sect, heresy.*

Rezyum

Ushbu maqolada hozirgi kunimizda ko`plab musulmon o`lkalari qatorida bizning ham yurtimizda asta-sekin ildiz ota boshlagan zamonaviy Salafiylarning tashkil etilishi hamda ularning Arabiston yarimorolida hukmronlikni o`rnatishi haqida bir qancha dolzarb ma`lumotlar imkon darajasida berib o`tilgan.

Резюме

В данной статье представлена максимально полная информация о становлении современных салафитов в нашей стране, а также во многих мусульманских странах, и установлении ими господства на Аравийском полуострове.

Summary

This article provides as much information as possible about the establishment of modern Salafis in our country, as well as in many Muslim countries, and their establishment of dominance in the Arabian Peninsula.

Kirish

XVIII – XX asrlarga kelib turli xil diniy oqimlar soni ortib ketdiki, bizning yurtimizda ham uning salbiy ta'siri sezilib turganini tan olishimiz kerak. Bunga qarshi kurashilmasa, yosh avlodning dunyoqarashini o'zlari tomonga og'dirishni maqsad qilgan yovuz kuchlar o'z niyatlariga yetishi osonlashadi. Ular bu yo`lda butun musulmon o'lkalari bo`ylab yoshlarning tarbiyasida o'zlarining ta'sirini kuchaytirish, ma'naviy - ma'rifiy va g'oyaviy kurashni amalga oshirishga tinmay urinmoqdalar. Shunday ekan, botil va zalolat ahli bo`lgan toifalarning asl qiyofalarini jamiyatga ko`rsatish, ularning buzuvchi aqidalarini fosh etish va ular da`vo qilib kelgan masalalar yuzasidan ahli sunnat ulamolarining dalillarini yoritib, omma uchun asl haqiqatni ochib berish bugungi kun ulamolari oldida turgan muhim vazifalardan biridir.

Asosiy qism

Muhammad ibn Abdulvahob 1703-yilda hozirgi Riyoz shahriga yaqin bo'lgan Uyayna qishlog'ida taqvodor oilada tug'ilgan. Muhammad yoshligidan ilmga chanqoq, zehni, tirishqoq, qobiliyatli shaxs sifatida namoyon bo'la boshladi. U boshlang'ich ilmni Uyayna qozisi bo'lgan otasidan oladi. 10 yoshida Qur'on Karimni to'liq yod olgan. Shuningdek, Sahih Al-Buxoriy, Sahih Muslim va boshqa hadis to'plamlarini yod oladi. U 20 yoshidayoq ko`zga ko`ringan olimlardan biriga aylanadi. Dinni o`rganar ekan, yurtidagi musulmonlar turli xil afsonalarga ishonadigan, bid`at va xurofotlarga berilgan holda ekanligiga guvoh bo'ladi. U bunday jarayonlarga qarshi kurash boshlaydi va ko`plab kishilarning qarshiligiga uchraydi. Juda ham kamchilik odamlar uning g'oyalarini qo'llab quvvatlaydilar. Shunga qaramay, uning oila a`zolari va

hamfikrlari Muhammad ibn Abdulvahhobga yordam beradilar. Kuchli bosimlardan so`ng oila a`zolari bilan birga 1726-yilda Riyozning janubidagi Huraymila qishlog`iga kelishga majbur bo`ladi. Abdulvahhob o`z g`oyalarini jamoat joylari va masjidlarda yoya boshlaydi. Muhammad ibn Abdulvahhob keyinchalik ta`lim olishni va da`vatlarini Makka shahrida davom ettirdi. Bu yerda uni izzat va ehtirom bilan kutib olishdi. Bir qancha vaqt o`tganidan so`ng, Madinada ham o`z tashviqotlarini davom ettirgan. [1:96] O`sha davrda inglizlarning nufuzi sharqiy sohilga ham tarqalgan bo`lib, u yerdagi amir va shayxlar bilan bir qancha shartnomalar tuzishgan edi. Shuningdek, bu davrda Arabiston yarim orolida turli xil amirliklar ko`payib ketgan, ularning eng kattalari Usmoniylar bilan xilofda edi. [1:334]

1740-yilda Muhammad ibn Abdulvahhob o`z g`oyalarini Najd vodiysiga yoyish harakatlarini boshladi. Uyayna shaxriga joylashib olgach, bu joylarning hokimi Usmon ibn Hamd bilan o`zaro munosabatlarni yo`lga qo`ygan. Unga katta va`dalar berib, agar bu ishlarda yordam beradigan bo`lsa, Allohning inoyati bilan hattoki, butun Najd ustiga hokim bo`lishi mumkinligini aytadi. Shundan so`ng Usmon ibn Hamdga Zayd ibn Xattob qabri odamlar tomonidan ziyorat qilinayotganligi va bu kabI voqeliklar odamlarning dinidan chiqishiga sabab bo`layotganligi uchun qabrni qulatish fikrini ilgari suradi. Bu fikr maqbul ko`rilib, bu joyda bor bo`lgan hamma qabrlar vayron etiladi. Shuningdek, bu joydagi barcha daraxtlar ham yo`q qilinadi. Shu tarzda Muhammad ibn Abdulvahhob Uyayna shaxrining mashhur insonlaridan biri darajasiga ko`tariladi, biroq bu g`oyalarning majburan singdirilishi, xalqni havotir va tahlikaga tushurdi. Shaxarning qudratli raislaridan biri Sulaymon ibn Urayirdan odamlar yordam so`rab, bu vaziyatga chora topishliklarini istashdi. U ham Uyayna amirlaridan Muhammad ibn Abdulvahhobni o`ldirishini yoki surgun qilinishini so`raydi.

Ularning bunday qilmishlariga qarshi esa, Muhammad ibn Abdulvahhob Riyod shahridan uzoq bo`lmagan Dariyaga keladi. U yerning amiri bilan kelishib vahhobiy davlatining poydevoriga 1744-yilda ilk tamal toshi qo`yiladi. Bu ittifoq bilan Muhammad ibn Abdulvahhobning fikrlarini yoyish va mudofaa qilish uchun sog`lom moddiy kuch, sabab va yordam bo`ldi. Muhammad ibn Sauda ham bu fikrlarning tug`ulishi, imkon darajasida o`z nufuzini va hududini kengaytirish va hokimiyatini

yanada kuchaytirib butun Arabiston yarimorolini qo`lga kiritish uchun ajoyib bir vaziyat paydo bo`ldi. [4:16]

Muhammad ibn Abdulvahhob Dariyada “Kitobut tavhid” asaridagi g`oyalarni keng yoyishga, musulmonlarni esa, Islomni turli xil bid`at va xurofotlardan tozalashga chaqiradi. Bundan bosh tortganlarga qarshi esa, zarur bo`lsa qilich vositasida targ`ib etish usuli qo`llanadi. Muhammad ibn Abdulvahhob odamlarni noto`g`ri yo`l tutganliklarini, muqaddas qadamjolarini e`zozlashni, tasavvufiy tariqatlarga ergashish va bu kabi hodisalar doirasida tavhidning oto`g`riligini, bu sabab tufayli odamlarni shirkka moyillashganini, mol va jonlarini o`zlariga boysunganlarga halol bo`lganligini da`vo etishdi.

Bunday voqealar rivojiga shay holda turgan Najd vodiysi xalqi uchun nihoyatda yaxshi vaziyat yuzaga kelgan edi. Sabab sifatida Najd vodiysi Muhammad sollallohu alayhi va sallamning zamonlaridan beri musulmonlikni qabul qilganliklaridan tashqari, oldinlari Yaman, Fors, Hindiston, Shom, Iroqlarning ta`sirida turfa aqidaviy qarashlarga maydon bo`lib xizmat qilgan. Muhammad alayhissallomdan so`ng Tulayha, Sajoh va Musaylamatul kazzobga o`xshash soxta “payg`ambar”lar ham ushbu vodiyaning chiqib kelishgan. Shuningdek, bundan keyingi paytlarda ko`plab buzg`unchi jamoalar aynan mana shu makondan yetishib chiqqan. Qisqa qilib aytish mumkinki, Muhammad ibn Abdulvahhob tarafdorlari talonchilik va uzg`unchilikka o`ch edilar shuningdek, ularda jahilona odatlar keng yoyilgandi. Bunday fikrli odamlarga Muhammad ibn Abdulvahhobning mol-mulk bilan taqdirlanishi haqida berilgan va`dalari ma`qul tushdi. Shu tarzda bunday yangi g`oyalarga ergashmayotganlar qatl etilib, ulardan qolgan mulklarining ma`lum bir qismi qoidaga ko`ra mamlakat xazinasiga tushgandan keyin, qolgan qismi g`oya tarafdorlari orasida taqsimlab chiqilardi. Ko`pchilikning fikriga ko`ra mana shu jihat, Muhammad ibn Abdulvahhobning g`oyalarining saxroda tashkil etilib, so`gra unga ko`plab maslakdoshlar jamlashning bosh sabablaridan biri edi.

Muhammad ibn Abdulvahhob o`z qalamiga mansub Islom fuqaholari qarshiligiga duch kelgan «Kitobut-Tavhid» nomli asarida «Islomga yangiliklar kiritish eng katta gunohdir», deb yozadi. Muhammad Abdulvahhob Islomda faqat Qur`on va

Sunnatga itoat etishgina farz deb biladi, imom Abu Hanifa, imom Ahmad ibn Hanbal, imom Molik ibn Anas, imom Muhammad ibn Idris Shofe'iy kabi to'rt mazhab peshvolari ta'limotini e'tirof etsa-da, ularning ko'pini qattiq tanqid qiladi, ulardan boshqa Islom nazariyachilarining, hatto Payg'ambar alayhissalom avlodlarining aytganlari, shuningdek, hadislarda keltirilgan yo'l-yo'riqlarning ko'pi bekor deb ta'kidlagan, lekin Ibn Taymiya va Ibn Qayyum ta'limotini to'la quvvatlagan. [5:2]

Uning fikricha: "Muhammad alayhissalom musulmonlarga faqat Qur'on va Sunnatni qoldirdim deganlar, biroq avlodlarimni, mazhab imomlarini qoldirdim demaganlar. Demak, musulmon odam sahobalar, ulamolar va muhaddislarining fikrlariga qanchalik qarshi chiqmasin, baribir Qur'on va sunnat talablariga muvofiq komil musulmon bo'lib qolaveradi."

Muhammad ibn Abdulvahhob 1792-yilda vafot qilgach, bu harakat endilikda Muhammad ibn Saud hukmronlik davriga kelib ijtimoiy-siyosiy jihatdan tobora kuchaya boshladi. Muhammad ibn Saud hukmronlik davrida boshlangan mamlakat hududlarini kengaytirish siyosati uning merosxo'rlari tomonidan uning o'limidan keyin ham, ayniqsa, o'g'li Abdulaziz davrida katta sur'atlarda davom ettirildi. Shunday tezlik bilan mamlakat yerlarining kengaytirib borilishi, Najdni egallashlari, shubhasiz, Najdning Usmoniylar sulolasi poytaxtidan anchagina uzoq ekanliklari va Usmonli imperiyasi bu paytda Fors va Ruslar bilan janglarda qatnashayotganlari ibn Abdulvahhobning izdoshlari uchun ayni muddao bo'ldi. [3:19]

Usmonli turklarning bunday tang foydalangan holda, o'z kuchlariga ishongan holda Najaf shahrida shialar bilan baxslashuvda qilichdan o'tkazilgan vahhobiylarni sabab qilgan Abdulaziz ibn Saud 1802-yilda Karbalo tadbiridaga ishtirok etgan minglab odamlarni qatl etadi va Husayn roziyallohu anhuning qabrlarini vayron etadi.

So'ngra, bor e'tiborini Madina, Makka va Toifga qaratadi. Abdulaziz ibn Saud XIX asrning dastlabki 10 yilligidayoq, bu o'lkalarni egallaydi va xalqiga: "...Sizning diningiz bugun kamoli darajasiga yetdi. Islomning ne'matlari bilan sharaflanib Janobi Haqni o'zingizdan rozi va xushnud qildingiz. Endi ota-bobolaringizning botil e'tiqodlariga mayl va rag'batdan va ularni rahmat va xayr bilan yod etib eslashdan qo'rqing va yiroqlashing. Ajdodlaringiz tamoman shirk ustida vafot etdilar. Shuning

uchun u yerdan o'tganlar hech narsa o'qimasdan o'tib ketishliklari va faqatgina (as-Salomu ala Muhammad) deb salom berishlari kerak". [6:1]

Vahhobiylar, avvalo, Usmonli turklar imperiyasiga nisbatan eng katta muammolarni yuzaga keltira boshladi. Usmoniylar shohi Mahmud II ushbu murakkab masalani hal qilish vazifasini Misr voliyi Mahmud Aliga yuklaydi. Mahmud Ali o'z qo'l ostidagi askarlari bilan Makka, Madina va Toifni soxta salafiylardan ozod etadi. Keyinchalik esa, Abdulaziz ibn Saudga qarshi yurish qiladi. Abdulaziz ibn Saud 1814-yilda vafot qilganligi sababli vahhobiylar qarshiliklarga qaramasdan qilichdan o'tkaziladilar. Shu tarzda soxta salafiylikning dastlabki davri o'z yakuniga yetdi.

Birinchi Jahon urushiga Angliya qo'shilishi natijasida Usmoniylar davlati mag'luniyatga uchray boshladi. Ular urushning oxirlarida Madina tomonga qarab chekinishadi. Shu tarzda soxta salafiylik 1921-1925-yillar ichida Makka, Madina, Toif va Jiddani egallashadi. Abdulaziz II 1926-yilda "Najd va Hijoz Qirol" deb e'lon qilinadi. Keyinchalik esa, Abdulaziz II unvonini "Saudiya Arabistoni Qirol" deb o'zgartiradi. Abdulaziz II 1912-yilda o'zi tashkil qilgan hamda harbiy va siyosiy jamoasining asosini tashkil qilgan, shuningdek, eskirgan soxta salafiylik g'oyalarini jonlantirgan "Ixvon" tashkiloti yordami orqali arabistonliklarni yagona hukumat ostiga birlashtirishga muvaffaq bo'lgan. [2:96]

Bu oqim vakillari o'z davridagi ijtimoiy-iqtisodiy va siyosiy sharoitdan kelib chiqib, o'z g'oyalarini ilgari surdilar. Birinchi navbatda Islomga kiritilayotgan yangiliklarga (ijmo'ga), ya'ni Qur'on va hadisda bo'lmagan masalalarni faqihlar fatvosi bilan hayotda qo'llashga qarshi chiqadi.

Xulosa

Xulosa qilib aytish mumkinki, soxta salafiylik o'sha davrdagi siyosiy-ijtimoiy vaziyatdan unumli foydalangan holda o'z tarafdorlarini anchagina kengaytirib oldilar. Shuningdek Arab olamida yetakchi kuch sifatida shakllangan paytlari ham bo'ldi. Hozirgi kunda ham soxta salafiylikning asossiz g'oyalariga aldanib qolayotgan musulmonlar kam emas. Ularni bu kabi mafkuraviy xurujlardan saqlab qolish bugungi

kunda har bir musulmon uchun ulkan vazifadir. Butun bir Islom ummatini hamjihatlikda saqlan qolish ustuvor maqsadlardan biridir. Zero, Alloh Taolo Oli Imron surasi 103-oyatida: “ **Barchangiz Allohning arqonini mahkam tuting va bo`linib ketmang...**” deb marhamat qilgan.

FOYDALANILGAN MANBA VA ADABIYOTLAR:

1. Shayx Muhammad Sodiq Muhammad Yusuf, Islom tarixi 2-juz – T.: <Hilol Nashr> 2017
2. Professor doktor Adham Ruhiy Fig‘olliy “Davrimizdagi aqidaviy islomiy mazhablar” 1996. Istambul.
3. Mahmud bin Ridha Murad. The life and the aqeedah of Muhammad bin Abdul Wahhab, second edition. The Crown Prince, 2000.
4. Taqlidul-aimma” . Faysol Nuur. 2016.
5. <https://maturidi.uz/en/yangiliklar/markaz-yangiliklari>
6. <http://www.mirarabmadrasa.uz/oz/soxta-salafiylar>

ФИО автора: Toshkent viloyati Toshkent tumani

1-umumta'lim maktabining

kimyo fani o'qituvchisi

Kivanova Mamura Shirmaxmatovna

Название публикации: «KIMYO FANINI O'QITISHNING O'ZIGA XOS METODLARI»

Annotatsiya: Mazkur maqola kimyo o'qitishning metodlari va uslublari haqida tushunchalar, shu bilan birga ushbu metodlarning o'quvchilarda kuzatilgan samaradorligi haqida so'z yuritiladi.

Kalit so'zlar: dogmatik metod, evristik metod,ilyustrativ metod, umumiy metodlar, texnika, kimyo.

Kimyo o'qitishning metodlari, shakllari, manbalari o'qituvchi mehnatini ilmiy asosda tashkil etish, kimyo o'qitish nazariyasining eng muhim bo'limlari sanaladi.

O'qitish metodi falsafiy nuqtai - nazardan ta'lim jarayonida ta'lim mazmunini harakatlantirish shakli bo'lib hisoblanadi. Agar predmetning mazmuni fanning didaktik ekvivalenti bo'lib hisoblansa, o'qitish metodlari o'rganilayotgan fan yoki bilish lozim bo'lgan narsalar metodlarining didaktik ekvivalentidir. Didaktikada fanni o'rganish metodlari va o'qitish metodlari mavjud.

O'qituvchining asosiy vazifasi o'quvchilarga ta'lim, tarbiya beruvchi ularni rivojlantiruvchi metodlarni optimal tanlashdan iborat.

O'qitish metodi – o'qituvchi rahnamoligida o'quvchilarning maqsadga qaratilgan birgalikdagi faoliyati bo'lib hisoblanadi. Kimyo o'qitish metodikasining o'ziga xos alohida xususiyatlari mavjud: ular;

1. Kimyo o'qitish mazmuni va metodikasi amaliyotga asoslangan nazariy fan.

2. O'quvchilarning bilish faoliyati tafakkur qirralarini o'stirishga qaratilgan bo'lib, moddaning aniq xossasi o'zgarishi, holati, xossalari, tuzilishi, tarkibi kabilar

fikr yuritishga o'quvchilarni o'ylashga olib keladi. Har bir metod ta'limiy, tarbiyaviy, rivojlantiruvchi funksiyalarni qaerda samarali amalga oshirsa o'sha yerda o'sha jarayonda qo'llanilishi maqsadga muvofiq.

Metodlar o'zining qo'llanilishi bilan ham o'quvchilarni tarbiyalaydi.

Shu sababli o'qituvchi har bir metodni tanlaganda uchala funksiyani samarali amalga oshirishiga e'tibor berishi kerak.

Metodlarni optimal tanlash muammolari mavjud. Unda quyidagilarga e'tibor berish kerak.

- 1) O'qitishning qonuniyatlari va prinsiplari.
- 2) O'qitishning maqsad va vazifalari.
- 3) Shu fan mazmunining hamda o'rganilayotgan mavzuning mazmun va uzviy mosligi.
- 4) Maktab o'quvchilarning o'qish imkoniyatlari. (yoshi, tayyorgarlik darajasi, sinf jamoasining xususiyatlari).
- 5) Tashqi sharoitning o'ziga xosligi.
- 6) O'qituvchining o'z imkoniyatlari.

O'qitish metodlarining tuzilishi har xil bo'lib, ular ma'lum jarayonning takomillashuvi bilan to'xtovsiz ravishda o'sib boradi. Bu o'sish jamiyatda madaniyat darajasini o'sishiga bog'liq. Shu sababli o'qitish metodlarini tartibga solish va klassifikasiyalash zarurati kelib chiqadi. Maktablarda bilim asoslarini berish lozim. Mustaqil O'zbekistonimiz maktabi tarbiyalovchi ta'limni amalga oshiradi. Bu maktab beradigan ta'limning tarbiyalovchi xususiyati shundan iboratki, u o'quvchilar dalialiktik-materialistik dunyoqarash asoslari hosil qiluvchi chinakam ilmiy bilimlar beradi. Bizning maktabimizda ta'lim berishning talabalarda aktivlik, tashabbus, mustaqil fikrlash, qo'yilgan maqsadga intilish, o'z bo'rchini his etish, boshqa metod va usullari tarbiya jihatidan katta rol o'ynaydi.

Kimyo o'qitishning metodlari turli usullarda olib boriladi. Metod – bu «yo'l» demakdir. U dogmatik, illyustrativ, evristik bo'lishi mumkin.

O'qitishning dogmatik metodi – o'qituvchining materialni og'zaki, ko'rsazma vositalardan foydalanmay, dalil isbotsiz va faqat talabalarni bu materialni takrorlashga va yod olishgagina jalb etish bilan bayon qilishdan iborat.

O'qitishning ilyustrativ metodi – o'qituvchi o'quvchiga tayyor bilimlarni tushintirib, har xil xususiy metodlarni qo'llaydi. Ular: o'qituvchining tushuntirishi, darslik bilan ishlash, magnitafon va hakoza bilan ishlash. Bunday ko'rgazmalar eksperiment, modellar, ekran qo'llanmalari tablisalardan foydalaniladi.

O'qituvchi laboratoriya tajribalarini ko'rsatib tushuntirib beradi.

Ilyustrativ metodda o'qituvchi ayrim amaliy mashg'ulotlarni bajarish texnikasi va metodikasini bajarish tartibini qo'llaganda ham foydalanadi. Bu metod o'quvchilarda minimum bilimlar zapasi yig'ilgach kengroq qo'llaniladi.

O'quvchilarda amaliy o'quv ko'nikmalarini shakllantirish, tajribalarni bajarib ko'rsatish texnikasini shakllantirishda M: probirkaga eritmani qo'yish, qoshiqchadagi eritmani bo'g'latish kabilarda tushuntirib ko'rsatish amalga oshiriladi.

O'qitishning illyustrativ metodi – kimyo kursining boshlang'ich qismida ko'p qo'llanadi. Bu davrda o'quvchilarda ko'nikma va malakalar yetarli bo'lmaydi. Shu davrda o'qituvchi tajribalarni o'zi ko'rsatib tushuntirib beradi.

Bu metoddan o'quvchilar tajribalarni mustaqil bajarib izohlab berishda ham keng foydalaniladilar.

O'qitishning evristik metodi - o'quvchilarning o'zlari qiladigan ish asosida tuziladi, talabalar bevosita o'qituvchining faol ishtiroki ostida kashfiyot qiladilar. Bu metodning «evristik» degan nomi «tadqiqot» metodi degan so'zdan kelib chiqqan. Masalan, galogenlar xossalarning chog'ishtirma tavsifi mohiyatini aniqlashda qo'llaniladi.

Bu davrda o'quvchilar galogenlarning xossalarni chog'ishtirib izohlashini o'qituvchi tartibga solib turadi. Masalan, kaliy yodid eritmasiga kraxmal kleystri qo'ysak rang sezilmaydi, alohida xlorli suvga kraxmal kleystri qo'shsak yana rang o'zgarishi sezilmaydi. Uch komponentni birgalikda qo'shib aralashtirsak kraxmal ko'k

tusga kiradi. Sababini esa talabalar o'zlari izohlab berishlari lozim. Bu qisman izlanuvchanlikdir.

Izlanuvchanlik metodi mustaqil ishlash, mustaqil izlanishning bir turi bo'lib hisoblanadi. O'quvchi nazariy bilimlar to'g'riligini amalda sinab ko'radi. Masalan, eksperimental masalalar yechishda bu metoddan foydalaniladi.

Klassifikasiyalash asosiy xarakterga (nisbiy xarakter) ega. Amaliyotda metodlarning bir nechtasidan bir vaqtda foydalaniladi. Ular o'zaro bog'liqlikka ega. Klassifikasiyada har xil holatlar asosiy belgi sifatida qabul qilinadi.

Foydalanilgan adabiyotlar

1. I.A.Karimov. O'zbekiston XXI asr bo'sag'asida: xavfsizlikka taxdid, barqarorlik shartlari va taraqqiyot kafolatlari. T.: O'zbekiston, 1997
2. I.A.Karimov. "Barkamol avlod O'zbekiston taraqqiyotining poydevori". T. O'zbekiston, 1997
3. Umumiy O'rta ta'lim davlat ta'lim standarti va o'quv dasturi. Toshkent, 1999, 3-son
4. I. N. Borisov. Ximiya o'qitish metodikasi. Toshkent, 1958.
5. Z.Azimova. "Kimyo darslarida o'quvchilarga ekologik ta'lim-tarbiya berish" T.: 1995.
6. "Xalq ta'limi jurnali" T.1998-2005 y.
7. X.T.Omonov., M.N.Mirvoxidova. "Kimyo o'qitish metodikasi" ma'ruzalar matni. 2001.

ФИО автора: *Ҳакимов Шавкат Давлат ўғли*

Тошкент фармацевтика институти

Фармация факультети Касбий таълим

йўналиши 3 курс 301 А гуруҳ талабаси

Название публикации: «АЁЛЛАР ЭЪЗОЗЛАНГАН ЮРТ»

Аннотация

Ушбу мақолада аёлларнинг ҳаёси, одоби, ғурури, андиша ҳақида сўз юритилган. Жумладан Тошкент Фармацевтика институти талабаларига билим бериб келаётган профессор – ўқитувчилар ҳақида ёритиб берилган.

Калит сўзлар : Истиқлол, аёл, самимият, эътибор, жонкуяр, одоб, андиша.

Истиқлол мамлакатимиз хотин-қизларининг жамият тараққиётида янада фаол иштирок этишларига катта имкон яратди. Бу куннинг аёли илми, иқтидори, истеъдоди ва ўзгача шиддати билан дунёни яна бир карра қойил қолдирмоқда Аёл! Унда бутун олам қувончи, дўстга хос фидойилик, она жасорати мужассам. Ҳаё, одоб, ғурур, андиша деб номланган фазилатларнинг илдизи ўзбек аёлларининг қалбидадир. Оилавий муносабатлар, фарзанд тарбияси, меҳмондўстлик, кўни-кўшни, қариндошлар орасидаги меҳр-оқибат, ўзаро ҳурмат буларнинг барчасини аёлларимиз доимо юқори ўринга қўйиб келган. Дарҳақиқат, бизнинг аёлларимизга хос ўзбекона фазилатлар ҳеч бир мамлакатда йўқ. Аёлнинг турли фазилатлари ичра ҳаё марваридга ўхшашдир. Бу марвариднинг кадр-қимматини ҳеч нарса билан ўлчаб бўлмайди.

Ўзбекистон Республикаси Президенти Шавкат Мирзиёев таъкидлаганидек: **“Оқила, гўзал аёллар ўзларининг ғамхўрлиги, меҳрибонлиги, қалби дарёлиги билан оиладаги, қолаверса, бутун жамиятдаги мувозанатни, поклик, ҳалоллик, самимият ва адолат муҳитини сақлаб турадилар”**.

Бугунги кун аёли нафақат зиёли, зукко, иқтидорли бўлиши балки миллий кадриятларимиз, урф-одатларимиз, анъаналаримизга содиқ инсон бўлиши даркор. Мана шу фазилатлар жамланган аёл бизнингча энг бахтли аёлдир. Жамиятда ўз ўрнига эга, ҳар доим ўз оиласи, фарзандларининг камолини кўриш истаги билан ёниб яшаётган аёлларга таҳсин айтгимиз келади. Бугунги куннинг замонавий аёллари жамиятимизда қанчадан-қанча марраларни забт этмоқда. Уларнинг шижоати, матонати, иқтидори олдида лол бўласан киши. Қадимдан маълумки, давлат ишларида ҳам аёлларнинг ўз-ўрни ва мавқеи юқори бўлган. Бунга мисол тариқасида Бибиҳоним, Нодирабегим, Увайсийлар ёки Зулфия... бу

каби улуғ зотларни яна давом эттиришимиз мумкин. Айтмоқчимизки, ҳар бир даврда ҳам аёлнинг ўз ўрни ва ўз мавқеи бор. Айниқса, мустақиллик йилларидан сўнг хотин-қизларнинг ҳақ-ҳуқуқларига, жамиятда ҳам ўз ўрнига эга бўлишларига алоҳида эътибор қаратилди.

Эътибор берсангиз бугунги кунда ўз ўрнига эга бўлган аёллар, яъни замонавий аёллар нафақат ишда, оилада, фарзанд тарбияси, маҳалла, ота-оналарининг хизматларини қилишлари, уларнинг зиммаларида бир қатор юмушлар юклатилган бўлсада уларни чин дилдан, садоқат ва масъулият билан ёндошишларини кўриб таҳсин айтгинг келади.

Тошкент фармасевтика институтида юқори малакали кадрларни тайёрлашда, ёшларни миллий истиқлол ғоялари асосида тарбиялашда фаол меҳнат қилаётган ва иш фаолияти давомида юқори кўрсаткичларга эришаётган аёл профессор-ўқитувчилар кўпчиликини ташкил этади. Мана шундай жонкуяр, ўз соҳасининг етук мутахассиси Худойқулова Дилафруз Кабилджанова ҳам ёш авлод таълим-тарбиясини юксалтиришда, ўз соҳасининг етук мутахассис сифатида шакллантиришда ўз меҳнатини аямай, фидокорона меҳнат қилмоқда.

Мана шундай фидоий, жонкуяр, ўз касбини сидқидилдан севадиган, ёшларга таълим тарбия беришни ўз олдига асосий мақсад қилиб қўйган устозимиз Дилафруз Худойқулова билан учрашганимизда доимо талабалар куршовида кўрамиз. Шунингдек, устозимиз доимо ёшларга уларга таълим-тарбия бериш истаги билан ёниб яшайдилар.

Дилафруз Кабилджановна 1998 – 2002 йилларда Ўзбекистон давлат жаҳон тиллар университети Инглиз филологияси факултетини бакалаврият йўналишини тамомлаб, 2004-2006 йиллар давомида магистратура мутахассислиғни аъло баҳоларга тамомлади. Ўз фаолиятини 2003 йилдан Тошкент фармасевтика институти Тиллар кафедрасида бошлади. Дастлаб кафедрада инглиз тили ўқитувчиси, кейинчалик катта ўқитувчи, 2010-2012 йилларда ички ўриндошлик асосида Саноат фарматсияси факултети декан муовини лавозимида сўнгра 2013 - 2016 йилларда Тиллар кафедраси мудирини кейинчалик Д.К.Худойқулова маънавий- маърифий ва тарбиявий ишларда ҳам фаол иштирок этиб, институтнинг «Мураббийлар» кенгаши тизимида “Саноат фарматсияси факултети катта мураббийси” лавозимида, 2018 йилдан институтнинг Таълим сифатини назорат қилиш бўлимида бош мутахассис лавозимида фаолият олиб борди.

Ҳозирги кунда Тошкент фармасевтика институти Таълим сифатини назорат қилиш бўлими бошлиғи лавозимида ҳамда Ўзбек тили ва адабиёти кафедрасида в.б.доцент лавозимларида фаолият олиб бормоқда.

Д.К.Худойқулова 40 дан ортик илмий ишлар, 2 дарслик, 4 ўқув қўлланма, 10 дан ортик ўқув-услубий ишланмалар, 6 та меъёрий ҳужжат ва 20 дан ортик ОАВ ларда нашр этилган мақолалар муаллифи.

Д.К.Худойқулова институтнинг жамоаси орасида ва талабалари ўртасида ўзининг атрофидагиларга нисбатан эътиборлилиги, ўз соҳасининг етук мутахассиси сифатида ўз обрў-эътиборига эга бўлиб, иш жараёнидаги ўта маъсулиятлилиги, талабчанлиги, билимдонлиги, илмга чанқоқлиги ва жамоатчилик ишларида фаоллиги билан ажралиб туради.

Устоз деганда, ҳар қайси инсон кўнглида чуқур ҳурмат-эҳтиром, чексиз миннатдорчилик туйғулари, шу билан бирга, ҳеч қандай бойлик билан ўлчаб, адо қилиб бўлмайдиган қарздорлик ҳисси пайдо бўлади.

Кўча куйда юрганимизда ҳам ўзгаларга ўрناق бўлиш даражасида, одоб-ахлоқ, шарм-хаё, ибодат сингари фазилатларни ўзида жо қилган, юриш туриши инсонда хавас туйғуларини уйғотадиган аёлларни кўрганимизда уларга хавас кўзи ила боқасан киши. Зеро ўзбекнинг аёли мана шундай фазилатлар соҳибаси эканлигини бутун дунёга жар солгинг келади. Орамизда шундай аёллар борки нафақат оилада балки маҳаллада, умуман жамиятда ўз ўрни эга, ўзгалар мушкулини осон қилиш, юрт корига яраб келаётган мана шундай устозларимиз борлиги бизни қувонтиради. Мана шундай зиёли, кўпни кўрган, эл корига ярашни ўз бурчи деб билувчи мана шундай аёллар билан суҳбат қилар экансиз, уларнинг суҳбатидан яна бир қарра баҳраманд бўлишга интиласиз. Ҳақиқатда бу каби аёлларнинг нафақат сўзлари қалбларга яқин, мақсадлари ҳам фақат эзгулик. Эзгуликни ўзига шиор қилиб олган инсонлар ҳамиша эл ардоғида, яқинлар меҳр-муҳаббатидан баҳраманд бўлиб яшашади. Бу каби бахтли лаҳзаларни барча аёлларга тилаган ҳолда, СИЗ АЗИЗ ВА МЎТАБАР зот эканлигингизни яна бир бор таъкидлагимиз келди.

Фойдаланилган адабиётлар:

1. Белинский В.Г. Танланган асарлар. – Тошкент: Ўздавнашр - 1955.
2. Карим Б. «Руҳият алифбоси». Ғофур Ғулом номидаги нашриёт – матбаа ижодий уй. Тошкент – 2018.
3. Хосе Ортега-и-Гассет. Одам Ато жаннатда. Жаҳон адиблари адабиёт ҳақида. – Тошкент. «Маънавият». 2010.

ФИО автора: *Рустамова Севара Рустамовна*

стажер-исследователь

Каракалпакский научно-исследовательский институт

естественных наук Каракалпакского отделения

Академии наук Республики Узбекистан, г.Нукус

Название публикации: «ИЗУЧЕНИЕ РЯСКИ МАЛОЙ (LEMNA MINOR)
В КАРАКАЛПАКСТАНЕ И ВОЗМОЖНОСТИ ЕЕ ПРИМЕНЕНИЯ
В РАЗЛИЧНЫХ СФЕРАХ»

**The study of duckweed (*Lemna minor*) in Karakalpakstan and the possibility of
its application in various fields.**

*Rustamova Sevara Rustamovna.
trainee researcher*

*Karakalpak Research Institute
natural sciences of the Karakalpak branch*

Academy of Sciences of the Republic of Uzbekistan, Nukus

Relevance

Water-immersed hydrophytes, such as duckweed, rdests, hornwort are good indicators of anthropogenic load. Therefore, the study of aquatic vegetation has always been relevant, because any water sources react very quickly to anthropogenic pollution. Their positive role in the processes of self-purification of reservoirs and water sources manifests itself in different ways: firstly, their thickets perform, on the one hand, a mechanical cleansing function, delaying suspended and slightly soluble organic substances; secondly, the oxidative function of mineralization and detoxification of organic substances. Under the influence of phytofiltration, the transparency of water increases, its mineralization decreases.

Актуальность.

Водопогружённые гидрофиты, такие как: ряска, рдесты, роголистник являются хорошими индикаторами антропогенной нагрузки. Поэтому, изучение водной растительности всегда являлось актуальным, т.к. любые водоисточники очень быстро реагируют на антропогенные загрязнения.

Их положительная роль в процессах самоочищения водоемов и водоисточников проявляется по-разному: во-первых, их заросли выполняют, с одной стороны, механическую очистительную функцию, задерживая взвешенные и слаборастворимые органические вещества; во-вторых - окислительную функцию минерализации и детоксикации органических веществ. Под влиянием фиточистки увеличивается прозрачность воды, снижается ее минерализация.

Ключевые слова: Макрофит, биофильтр, ряска, водных растений *Lemna minor*, *trisolca*, минерализацией воды, химический анализ.

Keywords: Macrophyte, biofilter, duckweed, aquatic plants *Lemna minor*, *trisolca*, water mineralization, chemical analysis.

Введение. В зарослях макрофитов осаждаются значительные количества приносимых с водой минеральных и органических взвесей. Таким образом, высшие растения являются хорошим естественным биофильтром [5]. Они предохраняют центральные водные массы от загрязнения и биогенных элементов, ограничивая чрезмерное развитие фитопланктона. Камыш, тростник, рогоз и некоторые другие виды водных растений используются для очистки и доочистки бытовых и технических сточных вод. Удивительной способностью — произрастать в водах, содержащих высокие концентрации загрязняющих веществ (особенно органического происхождения), обладают ряска маленькая. Она своей жизнедеятельностью способна вызывать детоксикацию этих веществ [1].

Особый интерес в плане исследований заслуживают ряски, которая объединяется в формацию ряски, входящую в группу формаций погруженной, неприкрепленной водно-болотной растительности с плавающими листьями [4].

Формация ряски в Узбекистане объединяет группу ассоциаций в основном двух видов - *Lemna minor* и *L. gibba*. Встречающийся в Узбекистане третий вид - *L. trisolca* самостоятельных ассоциаций не образует и в виде отдельных незначительных фрагментов входит в состав фитоценозов, создаваемых малой ряской [2].

В водоемах Каракалпакстана формация ряски (*Lemneta*) в настоящее время почти не изучена, в связи с изменением гидрохимических показателей многих водоемов и увеличившейся минерализацией воды в них, площади естественных рясковых водных бассейнов сократились и исчезли совсем.

Но учитывая роль ряски в биологическом очищении водоемов, высокую биологическую продуктивность, ценные биохимические свойства и отличную поедаемость почти всеми видами сельскохозяйственных животных, птиц и травоядных рыб делает ее изучение для дальнейшего применения - актуальным.

Рясковые — растения космополиты, распространены по всему свету. Представители семейства рясковых являются самыми маленькими цветковыми растениями в мире. В результате гидрофильной эволюции они достигли крайней степени редукции всех органов, поэтому по простоте строения занимают первое место среди цветковых растений. Это — водные, свободно плавающие, многолетние травянистые растения. Вегетативное тело по виду напоминает маленький плавающий лист и называется листецом. Листецы одиночные или собраны в небольшие группы с помощью гиалиновой нити — тонкого выроста мембраны. Форма листецов может быть почковидной или шаровидной. Цветение у рясок наблюдается крайне редко. Плоды хорошо видны невооружённым глазом, они чуть больше макового зёрнышка. Ряску называют «экологической дрозофилой». Особенности морфологического строения, высокая скорость размножения, чувствительность к среде обитания — всё это сделало ряску удобным объектом для биологического тестирования.

Объектом нашего исследования стала ряска малая (*Lemna minor L.*). Ряска малая — растение, плавающее на воде. Размер листецов 2-4 мм. Число жилок — 3. Листецы плоские, образуют группы из 3-6 растений. Встречается в стоячих водах. Корни длинные, но не достигают грунта, а выполняют, главным образом, функцию якоря, предотвращая переворачивание растений в воде. Встречается чаще всего в стоячих водах. Рясковые размножаются преимущественно вегетативно, отдельный лист может пройти 10 делений за период 7-10 суток.

Рясковые могут удваивать свою массу за время от 10 ч до 2 суток, при оптимальных температуре, освещении и питании.

Основным преимуществом в экологическом плане является высокая поглотительная способность ряски, что делает её идеальным тестовым объектом для определения антропогенных химических нагрузок на водоём.

Обилие ряски маленькой (*L. minor*) помимо эвтрофирования, может свидетельствовать о промышленном и сельскохозяйственном загрязнении. Ряска маленькая способна развиваться на концентрированных стоках животноводческих комплексов, активно участвуя в самоочищении и детоксикации загрязнённых вод и в дополнение к этому способна произрастать в воде с высокой концентрацией органических токсичных веществ и способствовать их детоксикации. Локальное интенсивное развитие рясковых может указывать на места поступления биогенных веществ в водоёмы с водосбора[1].

Способность ряски аккумулировать из природных и сточных вод многие химические элементы способствует снижению их концентрации в среде. Благодаря этим преимуществам ряску можно назвать «экологической дрозифилой». Ряска малая (*Lemna minor L.*) чувствительна к загрязнению воды, при содержании в ней до 10 мкг/мл ионов Ва, Си, Mg, Fe, Со. На каждый загрязнитель у видов рясок проявляется специфическая реакция. На медь (0,1-0,25 мг/мл) — листецы реагируют полным рассоединением из групп и изменением окраски с зелёной на голубую; реакция проявляется через 4 часа после воздействия. На цинк (0,025 мг/мл) реакция заключается в изменении окраски листеца: с насыщенно-зелёной до бесцветной; где зелёными остаются только точки роста; барий (0,1-0,25 мг/мл) вызывает полное рассоединение листецов, отпадание корней и изменение окраски с зелёной на молочно-белую; кобальт (0,25-0,0025 мг/мл) — полную приостановку роста и потерю окраски.

Поэтому, культивирование ряски в водоёме или в системе очистки загрязнённых вод с последующим удалением (выкашиванием), признано рациональным [6]. Удаление и дальнейшая переработка растений позволит

утилизировать многие токсичные соединения. Технология очистки водной среды с применением растений намного экономичнее других способов.

Помимо этого, экологического применения, ряска обладает и другими свойствами. Наличие белков в ряске делает ее прекрасным естественным растительным кормом, который необходим для сбалансированного питания рыб.

Содержание белка в ряске находится наравне с бобовыми, а по питательности не уступает зерновым культурам и может служить в качестве питательной добавки в весенний период к корму птицы и скота.

Ряска полезное удобрение благодаря большому количеству витаминов и других полезных веществ. Содержит в своем составе огромное количество микроэлементов: кальций, железо, йод, кремний, фосфор, медь и многие другие.

В состав растения входит множество полезных веществ и для человеческого организма. Поэтому ряска может быть востребована в народной медицине. Некоторые лечебные свойства растения были оценены фармакологами. Так, на основе ряски создан медикамент «Витилем+», предназначенный для лечения витилиго. Ряска богата такими веществами:

витамины В, А, РР, Е; углеводы, белки; органические кислоты; аминокислоты, такие как аргинин, лизин; дубильные вещества; полисахариды; минералы, бром, йод; флавоноиды.

Все эти качества, присущие ряске дали основание для её культивирования в лабораторных условиях и исследования роста и развития.

Объект и методы исследования.

Объектом исследования послужило водное растение ряска малая (*Lemna minor* L.). Использованы общепринятые гидробиологические (по методике гидрохимического определения состава воды) [3] и лабораторные методы.

Опыты были поставлены в сосудах, в воде из разных источников, различной минерализации, с добавлением ростовых веществ – Гумми, Calvinит (табл. 1).

Таблица 1

Содержание водорастворимых солей в воде, при культивировании ряски,

в мг\л

Проба воды	Сумма солей	HCO ₃ ⁻	Cl ⁻	SO ₄ ²⁻	Ca ²⁺	Mg ²⁺	Na + K по разнице	Ca + Mg Жест-кость в мг-экв
Проба 1, водопроводная вода 1.07.21 г.	909,8	139,8	208,7	279,7	54,5	32,8	194,3	5,4
Проба 2, водопроводная вода + Гумми 1.07.21 г.	819,1	160,5	139,1	312,6	27,2	99,7	80,8	9,5
Проба 3, Вода канала Дослык 1.07.21 г.	853,6	137,6	208,7	279,7	54,5	132,5	4,6	13,6
Проба 4, Водопроводная вода + Гумми +Калвинит 1.07.21 г.	837,8	149,0	69,5	394,9	136,2	48,6	39,1	10,8
Проба 5, Вода из бассейна АН 1.07.21 г.	1119,9	80,2	347,9	345,5	190,7	49,8	105,8	13,6

Как видно из таблицы, сумма солей из разных водоисточников находилась в пределах 0,819-1,119 г. Наибольший показатель минерализации отмечен в воде бассейна, находящегося на территории АН РУз, это объясняется тем, что этот водоем находится на открытом пространстве и вода в нем стоячая. По анионному составу максимальное количество приходится на сульфат-ион.

Ряска была помещена во все сосуды, количеством 100 г во влажном состоянии, на 12 дневную экспозицию, на открытой площадке при доступе солнечного света.

Во всех опытах ряска росла и развивалась, увеличиваясь в общей массе (табл. 2)

Таблица 2**Изменение массы ряски**

Проба воды	Исходная масса ряски, грамм	Масса ряски через 12 дней, грамм
Проба 1, водопроводная вода 12.07.21 г.	100	186,9
Проба 2, водопроводная вода + Гумми 12.07.21 г.	100	142,3
Проба 3, вода канала Дослык 12.07.21 г.	100	133,5
Проба 4, водопроводная вода + Гумми +Калвинит 12.07.21 г.	100	135
Проба 5, вода из бассейна АН 12.07.21 г.	100	142,7

Наибольшая масса ряски отмечалась в пробе 1, (водопроводной воде) - 186,9 грамма, наименьшая, в пробе 3 (133,%) – в воде канала Дослык. Добавка ростового вещества в пробе 2 (водопроводной воде с добавлением Гумми), масса ряски тоже дала прибавку в массе.

Таким образом, поставленные опыты показывают, что искусственное культивирование ряски малой малой возможно в условиях Каракалпакстана.

Необходимо продолжить изучение её биологической продуктивности, а также выращивания в специализированных водоемах для обогащения кормовой базы, как животных, так и для получения высокой рыбной продукции.

Литература

1. Абакумов В.А. Руководство по гидробиологическом у мониторингу пресноводных экосистем. Изд-во: Санкт-Петербург, Гидрометеиздат, 1992. С.320.
2. Абдиев М. Ряски водоемов Узбекистана и опыт их массового культивирования. Дисс. Кандидата биологических наук: 03.00.00.Биологические науки. Ташкент, 1970, 194 с.
3. Лурье Ю.Ю. Унифицированные методы анализа вод. Изд-во Химия. Москва, 1971, С.375.
4. Таубаев Т. Флора и растительность водоемов Средней Азии. "Фан", Ташкент, 1970.

5. Никольский Г.В., Алиев Д.С., Милановский Ю.Е. Рыбы-мелиораторы
Изд.Знание, 1979, стр.63.
6. Францев А. В. О некоторых путях воздействия на жизнь пресных водоемов.
- Тр. ВГБО, 11, 1961а.

ФИО автора: *Normurotova Gulshod Qulmurotovna,*

Samarqand viloyati, Past Darg'om tumani 3-son kasb-hunar maktabi

Название публикации: «ТА'LIMDA INTERFAOL METODLARDAN FOYDALANISH»

***Annotatsiya:** Ushbu maqolada ta'limda interfaol metodlardan foydalanish mavzusida ilmiy ma'lumotlar berildi.*

***Kalit so'zlar:** Interfaol usullarni qo'llash, ta'lim sifati va samaradorligini ko'tarish, takomillashtirilgan standart va moderinizatsiya qilingan dasturlarni o'zlashtirishni kafolatlash.*

Maktablarning moddiy bazasi kun sayin mustahkamlanib bormoqda. Yangi – yangi maktablarni qurish, rekonstruktsiya qilish, ta'mirlash, zamonaviy asbob – uskunalar, jihozlar, texnika vositalari, informatsion axborot vositalari, kompyuterlashtirish, axborot – resurs markazlari bilan ta'minlanmoqda. O'qituvchilar va o'quvchilarni ijtimoiy himoya qilish, tabaqalashgan holda moddiy, ma'naviy rag'batlantirish mexanizmlari yaratilmoqda. Qisqa qilib aytganda, xalq ta'limi xodimlariga har tomonlama jahon talablariga mos jihozlangan maktablarda farzandlarimizga zamonaviy o'quv xonalar va laboratoriyalarda ta'lim berish uchun barcha imkoniyatlar yaratilib berilgan. Bu haqda chet ellik ekspertlar ham o'zlarining ijobiy fikrlarini bildirmoqdalar. Ana shunday sharoitda yangilangan innovatsion pedagogika asosida dars o'tishga barcha o'qituvchilar tayyormi? Ular mas'uliyatni his qilgan holda jonbozlik ko'rsatishyaptimi? Maktablarda hamon eski qolipdagi zerikarli darslardan voz kechish uchun nima qilmoq, ishni qanday tashkil etmoq kerak?

Maktablarda interfaol usullarni qo'llash, ta'lim sifati va samaradorligini ko'tarish, takomillashtirilgan standart va moderinizatsiya qilingan dasturlarni o'zlashtirishni kafolatlash, o'quvchini faollikka, erkin fikr yuritishga o'rgatish, o'z nuqtayi nazarini himoya qilishga erishtirish uchun nima qilmoq, qanday choralar

ko'rmog kerak? Yuqoridagi muammolarni hal qilish uchun o'qituvchi faoliyatini innovatsion asosda qayta ko'rib chiqish, interfaol ta'limni yo'lga qo'yish dolzarb bo'lib qolmoqda. O'qituvchilarimiz bu vaziyatdan chiqishda ularni o'z faoliyatiga tanqidiy yondashib, psixologik qayta ko'rib chiqib, ularni yangi sharoitda bolalarga samimiy munosabatda bo'lish, ularni rivojlantirishda shaxsiy yondashuv, hamkorlik, hamijodkorlik, individuallashtirish asosida, ularni ta'lim - tarbiya jarayoniga motivatsiya hosil qilish orqali ta'lim jarayonida faol ishtirokini ta'minlashga barcha kuchlarini va e'tiborlarini qaratishni talab etadi. Agar o'qituvchi o'zining faoliyatni kuzatib borsa, tahlil qilsa, o'ziga baho bera olsa, o'z faoliyatiga tuzatishlar, yangiliklar kirita olish imkoniyatiga ega bo'ladi. Shu sababli ham respublikamizda interfaol metodlarni o'quv jarayoniga qo'llash keng joriy etilmog'i kerak. O'quv jarayoni markazida o'quvchi shaxsi, uning ehtiyoji bo'lmog'i lozim. O'quv jarayoni uning xohish, istagiga qaratilgan, yo'naltirilgan bo'lmog'i talab etiladi. Shaxsga qaratilgan ta'lim o'quvchini o'quv – biluv faoliyatini tashkil etishning harakatlantiruvchi, qiziqish, ehtiyojini, xohish, istaklarini ro'yobga chiqaruvchi kuch bo'lib xizmat qiladi. Innovatsion, interfaol ta'lim o'qituvchi va o'quvchiga doimiy ijodiy izlanish, uzluksiz o'z shaxsini rivojlantirish, takomillashtirish imkonini beradi.

Interfaol metodlarda dars jarayonini olib borishda o'quvchilarda quyidagi xususiyatlarning rivojlanishini ko'rsatish mumkin:

- O'quvchi o'qitilibgina qolmay, mustaqil o'qish, o'rganish, ishlashga, o'zlashtirishga o'rgatiladi. - O'quvchilarni mustaqil ravishda tahlil qilish orqali o'zlashtirishga, ijodiy mulohaza yuritishga, shaxsiy xulosalar asosida erkin fikr yuritishga o'rgatiladi. Bizga yot fikrlarga qarshi fikr yurita olish, o'z nuqtayi nazarini himoya eta olish ko'nikmalari shakllantiriladi.

- O'quvchiga bilimlar tayyor holda berilmasdan, bilimlarni darsliklardan, axborot – resurs markazlaridan, internetdan, turli boshqa manbalardan izlash, topish, qayta ishlash orqali ijodiy mushohada yuritish imkoniyati yaratiladi.

- O'quvchining darsliklar bilan ishlash, o'qish, o'rganish, konspekt yozish, qo'shimcha adabiyotlar va manbalardan foydalanib, mustaqil o'zlashtirish ko'nikmalarini egallashga o'rgatiladi.

- Sinfdagi barcha o'quvchilarni o'z qobiliyatlari darajasida o'zlashtirishlari kafolatlanadi. O'quvchining o'zlashtirganligini, olgan bilimlarini kundalik hayotda, amaliy faoliyatda foydalana olish ko'nikma va malakalari bilan belgilanadi.

- O'qituvchi – o'quvchilar interfaol metodlar asosida ishlashni o'rganib, uni o'z o'quv – biluv faoliyatlariga olib kira olsalar, barcha o'quvchilar deyarli bir xil natijalarga erishadilar.

Interfaol metodda dars jarayoni tashkil etilganda:

1.O'quvchilarning o'zaro faolligi oshadi, hamkorlik, ham ijodkorlikda ishlash ko'nikmalari shakllanadi.

2.O'quv reja, dastur, ta'lim mazmuni, darslik, standart, me'yor, qo'llanmalar bilan ishlash malakalari shakllanadi.

3.Ta'lim mazmunini, matnini mustaqil mutoala qilish, ishlash, o'zlashtirish kundalik shaxsiy ishlariga aylanadi.

4.O'quvchi erkin fikr bildirish, o'z fikrini himoya qilish, isbotlay olish, tasdiqlay olishga odatlanadi. Eng muhimi o'quv jarayonida didaktiv motivlar vujudga keladi. Ya'ni o'quvchining ehtiyoji, xohish, istagi qondiriladi, dars qiziqarli kechayotganligi sababli, vaqt o'tayotganini bilmay qoladi. O'quv – biluv jarayonida o'quvchining shaxsiy manfaatdorligi oshadi. Bu holat o'quvchini o'quv maqsadlariga intilishi va erishishida yuqori bosqichga ko'taradi.

Keyingi vaqtlarda o'qituvchilar orasida shaxsga qaratilgan ta'lim nima? Interfaol metodda o'qitish nima uchun zarur? Uning qanday turlari mavjud? Tarkibiy tuzilishi qanday? Uni ta'lim jarayoniga qanday olib kiriladi? Uning avvalgi usullardan farqi nimada? degan savollar uchraydi. Bu savollarga aniq javob topish uchun shu kunlarda maktablarimizda olib borilayotgan an'anaviy darslarni yana bir marotaba

tahlil etish joizdir. An'anaviy usul XVII asrda chex pedagog olimi Yan Amos Komenskiy tomonidan taklif etilgan. U o'qitishning yagona klassik tizimini ishlab chiqib, uni sinf – dars tizimi deb yuritadi. Keyinchalik bu tizim pedagogikada keng tarqalgan.

Interfaol usul. O'quvchilarga dars jarayonini yaxshi tashkil etishga qulay muhit yaratadi. O'quvchilarning o'zaro fikr almashishlari uchun ijodiy muhit, o'zaro axborot berish va olish uchun sharoit yaratadi. Yechimini kutayotgan masalalarni hamjihatlikda muhokama etadilar va yechadilar, vaziyatdan chiqishda hamkorlikda yechim topadilar. Olgan axborotlari asosida o'z bilimlarini bir – birlariga namoyish etadilar. Bir – birlaridan ilhomlanib, ruhiy qoniqish hosil qiladilar. Chizmalar, yozma konspektlar yuritadilar. Har bir ishtirokchi ta'lim mazmunini mualliflaridek his etadilar. Ta'lim mazmunini to'la o'zlashtirishga erishadilar. Yana qo'shimcha ma'lumotlar to'plash uchun qo'shimcha adabiyotlarga, internet orqali ma'lumotlar to'plashga kirishadilar.

FOYDALANILGAN ADABIYOTLAR RO'YXATI:

1. Pedagogik mahorat va pedagogik texnologiyalar / Ma'ruzalar matni. Tuz.: A.X.Qosimov, F.A.Holikova. – T.: TATU, 2004.
2. Sultonova G.A. Pedagogik mahorat. – Toshkent: Nizomiy nomidagi TDPU, 2005.
3. Interfaol metodlar: mohiyati va qo'llanilishi / Met.qo'l. D.Ro'zieva, M.Usmonboeva, Z.Holiqova. – T.: Nizomiy nomli TDPU, 2013.

ФИО автора: *Мамасолиева Муштарийбегим Қобулжон қизи*

Тошкент Давлат Шарқшунослик Университети магистранти

Название публикации: «БАЛОҒАТ ФАНИНИНГ ТАРИХИ ВА РИВОЖЛАНИШ БОСҚИЧЛАРИ»

Аннотация: Мақолада балоғат фанининг тарихи, ривожланиш босқичлари ва бу илмнинг тараққиётига ҳисса қўшган олимлар ҳақида сўз боради. Бундан ташқари мақолада балоғат фанида битилган илк асарлар ва уларнинг муаллифлари батасил ёритилади.

Калит сўзлар: араб тили, балоғат илми, баён, маъоний, бадийъ, Аббосийлар, тилшунос олимлар, мутакаллимлар.

БАЛОҒАТ ФАНИНИНГ ТАРИХИ ВА РИВОЖЛАНИШ БОСҚИЧЛАРИ

Араб тили дунё тиллари ичида энг кўп ўрганилган ва ҳозирги кунгача ўрганилаётган тил ҳисобланади. У луғат бойлиги, қоидаларининг турлитуманлиги, бир сўзни бир неча услубда ишлатиш имкониятларининг кўплиги билан тиллар ичида ажралиб туради. Шунингдек, шеваларининг кўплиги билан ҳам дунё тиллари орасида юқори ўринни эгаллайди.

Араб тилида мукамал гаплашиш ва уни яхши тушиниш учун, албатта, балоғат фани қоидаларини яхши билиш керак. Мазкур қоидалар араб тили руҳини тўла очиб бергани учун уларни билиш Қуръони карим, ҳадиси шарифлар ҳамда буюк араб шоирларининг ижодлари махсулидан баҳраманд бўлиш ва тўғри идрок этиш имконини беради. Шунинг учун ҳам балоғат фанининг аҳамияти юксакдир.

Балоғат фанининг араб тили сирларини очишда ўзига хос ўрни ва услублари мавжуд. Араб тилининг нозик ва дақиқ жиҳатларини ўрганишда балоғат илмининг ўрни беқиёсдир.

Араб тилшунослиги тарихидан маълумки, араблар ўз тилларининг грамматикасини тадқиқ қилишни бошлаганларида аввал *علم النحو* - синтаксис, кейин *علم الصرف* – морфология вужудга келган. Сўнгра *علم البلاغة* - стилистиканинг асослари яратилган.¹¹⁰

Аввалда бу фан балоғат фани деб юритилмаган. Тил олимлари балоғат илми ҳақида юқорида айтиб ўтилган сарф ва нахвга оид китобларнинг сўнгидагина баҳс юритар эдилар. Яъни ўша даврда мазкур фан бўйича алоҳида

¹¹⁰ Шарифов Зокиржон. Балоғат фанидан ўқув қўлланма. Илми баён ва бадеъ қисмлари. –Тошкент: “Мовароуннахр” 2014.

китоблар мавжуд эмас еди. Кейинчалик балоғат фани ривожлана боргани сари алоҳида асар ёзиш еҳтиёжи туғилган.

“Балоғат” сўзининг луғавий маъноси “етуклик” бўлиб, маънони тўғри ва фасоҳатли ибора билан очиқ-ойдин йетказиб беришдир. Бунда танланган иборанинг айтилаётган ўрнига ва мурожаат қилинаётган шахсга нисбатан мос ва уйғун бўлиши билан бир қаторда кишига таъсир қиладиган, ўзига мафтун қиладиган каломлар мажмуасидан иборат бўлган жумлалар кетма-кетлиги бўлиши лозим. Балоғат, аввало, соф фикрий истеъдодга, гўзалликка таянадиган санъатлардан биридир.¹¹¹

Шарқда “البلاغة” катта мавқега ега бўлган илмлардан бири бўлиб, зиёли кишиларнинг йетуклик даражаси балоғат илмини қай даражада билишлиги билан белгиланган.

Олимлар балоғат илмини уч қисмга ажратганлар. Булардан биринчиси “علم البيان” – таъбирни воқеълик ва мақсадга мувофиқ тарзда тузиш услублари ҳақидаги илмдир. “Илму-л-баён” сўзма-сўз тушунтириб бериш илми дегани. Бу – битта фикрни турли усуллар билан тушунтириб бериш илмидир.

Иккинчиси “علم المعانى” – сўзловчининг кўзлаган мақсадини тушунтириш учун каломни турли воситалар билан безаб изоҳлаш қоидалари илмидир. Бу жумла ёки сўз бирикмаси ёки бир сўзга жо бўлган маъноларнинг аҳамиятини ўрганувчи илмдир. Гап конструксисининг ўрни ўзгариши орқали унинг маъноси ҳам ўзгаради.

Учинчиси “علم البديع” – сўз санъати илми. Бу санъатни Қуръони карим ва ҳадисларда ҳам кўришимиз мумкин. Сўз санъати илми нутқни тинглаганда хуш ёқадиган қилувчи сўз элементларини ўрганувчи илмдир.¹¹²

Балоғат фанининг тарихига назар соладиган бўлсак у жоҳилият (исломгача бўлган) даврида ҳам мавжуд бўлганини кўраимиз, яъни ислом дининдан олдин ҳам арабларда балоғат тушунчаси ва илми юксак бўлган.

Араб адабиёти тарихига назар солсак жоҳилият даври адабиёти намуналари бу соҳада алоҳида аҳамият касб этади. Бу даврда юзага келган шеърят дастлаб ёзма адабиёт ҳали тўла шаклланмагани учун оғзаки тарзда кенг тарқалган. Шоирлар ўзи ёзган шеър ва хутбаларини Макканинг энг йирик ва марказлашган бозори - Уккоза бозорида халққа такдим этишган. Шеър ҳайъат томонидан қабул қилиниши учун аввалдан маълум бўлган шеърларнинг бирортасига ҳам ўхшамаслиги ҳамда улардан бир мисра ҳам қўшилмаслиги шарт қилиб қўйилган. Ҳайъат аъзолари уни аввал учраган деб топса, қабул қилинмаган. Натижада шоирлар ўз устида янада кўпроқ ишлаб, келгуси йилги

¹¹¹Малика Носирова. Араб тили стилистикаси. Тошкент. 2018

¹¹²Хайбуллин И.Н. Стилистика арабского языка. – Москва: ООО «САД», 2008

йиғилишга янги шеър келтиришга уринганлар. Бу ҳолат жоҳилият даврида ҳам араб бадий санъати ривожлангани, қўйилган талаблар эса унинг янада сайқалланганидан дарак беради.

Хулоса қилиб шуни айтишимиз мумкинки, наҳв илми шаклланиши бевосита гапнинг грамматик қурилишини ўрганиш билан бирга унинг маъноларини ҳам ўрганишнинг бошланиши эди.

Эндиги навбатда уламолар Қуръонни сақлаш ниятида, Қуръони Каримни гўзал қурилмаси, услуби ва бадий мўжазлигидан иборат бўлган, Аллоҳ Таъоло хослаган жиҳатдан уни аниқлаш учун ўз эътиборларини "Балоғат илми" соҳасига қаратишди. Улар бу ишни қилишларига туртки бўлган нарса - Қуръони Карим тилининг мўжизакорлиги қаердан пайдо бўлганлиги ҳақидаги баҳсдир.

Шундан бошлаб уламолар балоғат ва фасоҳат маънолари, узаро фарқи, шунингдек, ҳар иккисининг хусусият сирлари борасида изланиш олиб бордилар. Ўша пайтда фасоҳат ва балоғатнинг асослари ва қоидаларини ўз ичига олган алоҳида бир китоб ёзилмаган эди. Фақатгина бу соҳада баъзи уламолар томонидан савол берувчига жавоб бериш ва тушунишни истаган кишига маънони ифодалаб бериш учун қолдирган мухтасар рисолалар мавжуд бўлган. Бунга **Абу Убайда ёки Мубаррад** ёзиб қолдирган рисолаларни мисол қилиб келтириш мумкин. Бу рисола қандай сабаб билан ёзилгани ҳақида шундай ривоят бор: **Мубаррадининг** олдига **Абу Яъқуб** бир савол сўраш учун бориб, бундай деди: "Мен арабларнинг гапида ортиқча сўзларни топдим". Шунда Мубаррад айтдики: "Қайси ўринда уларни топдинг?" У деди: Уларни мана бундай дейишаётганини кўрдим:

1 عبد الله قائم

кейин айтишадики,

2 إن عبد الله قائم

яна айтишадики,

3 إن عبد الله لقائم

"Бу ўринда лафзлар ўзгаряпти, аммо маъно ўз ҳолича турибди. Шунда Абул Аббос бундай деб жавоб берди: "Иўк, балки маъно ҳам ўзгаргандир: 1- мисол Абдуллоҳнинг турганини хабар бериш, 2-си савол берувчига жавобдир, 3-сида эса инкор қилувчига жавоб мавжуд".

Мана шу баҳс араб тилида ҳар бир сўз, ҳаттоки ҳарфнинг ҳам ўз маъноси ҳамда қўлланиш ўрни борлигига далолат қилади. Мана шу нарса араб тилида

балоғат илмининг вужудга келиб, бу борада изланишлар олиб борилиши ва унинг алоҳида фан бўлиб шаклланишини келтириб чикарди.

Шундан сўнг бу илм борасида пайдо бўлган муаммо ва масалалар ёзувчилар, зиёлилар ва шу соҳанинг билимдонлари тилида кўпроқ зоҳир бўлиб, ривожланиб борди. Лекин бирор бир тартиб қўлланилиб, аниқ қоида чиқарилмаган.¹¹³

Балоғат илми бўйича ҳижратнинг II асридан бошлаб китоблар битила бошлангани тўғрисида тарих зарварақлари шоҳидлик беради. Энг биринчи бўлиб илми баён ҳақида китоб ёзилган дейиш мумкин. 206 ҳижрий йилда вафот этган **Абу Убайда Маъмар ибн ал-Мусанно ал-Басрийнинг “Мажозул-Қуръон”** китоби илми баённинг биринчи бўлиб алоҳида илм сифатида шаклланишига тамал тошини қўйди. У бутун дунёга таниқли тилшунос ровийлардан биридир. Абу Убайда **Халил ибн Аҳмаднинг** шогирди, нахв олимларининг имоми **Сибавайҳнинг** мураббийи ҳамда аббосий халифа **Хорун ар-Рашиднинг** устозидир. Айтилишича, Абу Убайда “мажоз” сўзини истилоҳга киритган шахс ҳисобланади. Кўпгина олимлар унга эргашиб, истеъора ва киноя ҳақида асарлар ёзишган. Лекин улар таълиф этган асарларда Аббосийлар халифалигининг 3-асригача илми баён алоҳида ажратилмасдан ўз ҳолида колган.¹¹⁴

Илми маъонийни эса биринчи бўлиб ким ўрганишга киришгани ҳақида аниқ маълумот мавжуд эмас. Фақатгина улар **Жаъфар ибн Яҳё, Саҳл ибн Хорун** каби ва бошқа буюк ёзувчилар, етук хатиблардан балоғатнинг мана шу тури ҳақида маълумотлар учрайди. Лекин бу пайтда ҳам илми маъонийни балоғатнинг бошқа турларидан ажратадиган махсус бир белгиси бўлмаган эди.

Бу илмга эътиборини қаратиб, биринчи бўлиб ўз изланишларида бу илмни хослаб, алоҳида китоб ёзган олим - **Абу Усмон Амр ибн Баҳр ал-Жоҳиз** бўлган. Бу аллома ҳижрий 255-йили вафот этган. У кишининг “**ал-Баён ват-табийн**” ҳамда “**Эъжозул-Қуръон**” комли китоблари бу илм борасида ёзилган китоблар орасида алоҳида ажралиб туради. У кишидан кейин **Абу Аббос ал-Мубаррад “ал-Комил”** асари билан, **Ибн Қутайба “Аш- шеър ваш-шуаро”** китоби билан бу фанга ўз хиссаларини қўшдилар.¹¹⁵

Энди илми бадиъ ҳақида тўхталадиган бўлсак, бу борада махсус китоб ёзган киши аббосий халифа **Абдуллоҳ ибн Мўътазз бўлган**. Бу киши 296-ҳижрий йилда вафот этган.

Мазкур бобда ижод қилган олимлардан яна бири **Қудома ибн Жаъфардир**. Бу киши ҳам илми бадиъдан 20 та турни жамлади. У 20 турдан 7

¹¹³ Хайбуллин И.Н. Стилистика арабского языка. – Москва: ООО “САД”, 2008

¹¹⁴ Шарифов Зокиржон. Балоғат фанидан ўқув қўлланма. Илми баён ва бадеъ қисмлари. –Тошкент: “Мовароуннахр” 2014.

¹¹⁵ Ҳомид Авний. Минҳож ал-возих. Ал-Азхар. 1991.

таси Ибни Мўътазнинг турлари билан бир хил бўлса, қолган бошқалари билан 13 тасини эса Ибни Мўътаз жамлаган 17 тага қўшиб қўйди. Улар иккови жамлаган турлар 30 тадан иборат бўлади. Бу ўша асрда жамланган энг кўп тур сирасига киради.¹¹⁶

Балоғат илми **Аббосийлар** даврида алоҳида фан сифатида ажралиб чиқиб, бобларга бўлинди ва батафсил ёритилди. Чунки, барча араблар шаҳар ва қишлоқларда муқим қарор топишган, уларнинг ақллари ҳам кун сайин сайқаллашаётган эди. Хорижия, шиа, зубайрия, умавия, муржия, жабария, қадария ва мўътазила каби сиёсий ва ақидавий фирқалар кўпайгани боис, сиёсат ва ақида борасида ҳам баҳслар кўпая бошлади. Буларнинг барчаси балоғат ва шеърятнинг ривожланишига табиий муҳит яратиб берди.

Бу даврга келиб, исломдан олдинги даврдаги **Уккоз** бозори ўрнини **Басрадаги Мирбад, Куфадаги Куноса** бозорлари эгаллади. Ушбу икки жойни катта кинотеатрга қиёслаш мумкин. Бу ерга шоирлар ўзларининг энг яхши шеърларини халққа ўқиб эшиттириш учун турли жойлардан келганлар. Шоирларнинг энг яхши шеърлари халқ олқишига сазовор бўлган. Шоирлар бир-бирларини танқид остига олиб шеърлар ўқиб эшиттирганларидан сўнг, уларнинг нуқсон ва камчиликлари айтиб ўтилган.¹¹⁷

Ахмад Мустафо ал-Мароғий ўзининг “**Улум ал-балоға**” китобида балоғат илмининг мустақил фан сифатида шаклланишида асосан уч омилнинг таъсири бўлганини санаб шундай дейди:

1) Аббосийларнинг илк ҳукмронлик даврида калом илми уламолари ва адабиёт намоёндалари ўртасида Қуръони карим маъноларини талқин этиш хусусида турли ихтилофлар юзага келди. Баҳс ва мунозараларнинг шу қадар кескинлиги сабаб ҳар-хил мазҳаб ва оқимлар майдонга чиқди. Муаллиф ўз фикрида давом этиб яна қуйидагиларни ёзади: Булар орасида “ас-Саррофа” оқимининг асосчиси Иброҳим ан-Низомнинг билдирган фикри бутун ислом оламини ларзага солди. Унинг: “Қуръон фасоҳат ва балоғат намунаси эмас, шунга ўхшашини араблар ҳам айтишга қодир”, деган гапи мусулмон уламолари томонидан қаттиқ танқид остига олиниб, унга қарши бир талай уламолар, жумладан, ал-Жоҳиз, ал-Боқилоний, Фахриддин ар-Розийлар ўзларининг раддиялари билан жавоб бердилар. Натижада балоғат илми алоҳида фан сифатида шаклланди.

2) Жоҳилият шеърят тарофдорлари бўлмиш тил ва наҳв илми намоёндалари билан замонавий шеърят тарофдорлари бўлган шоир ва адиблар ўртасидаги ўзаро тортишувлар ва зиддиятлар;

¹¹⁶ الدكتور عي محمد حمس (العماري) اسرار البيان جمهورية مصر العربية الازهر الشريف 2004

¹¹⁷ Абул-Фараж Исбахоний. Китобул-Ағоний. Миср: Доруш-шаъб.

3) Адабиёт арбоблари ўртасида гапни фасоҳат ва балоғат нуқтаи назаридан ифода этишдаги услублар карама-қаршилиги. Бир гуруҳ адиблар: “Гапнинг содда ва равон бўлиши унинг гўзаллигидир”, - дея таъкидласалар, бошқалари: “Гап бадииятга асосланган бўлсагина гўзалдир”, - деб уқтирадилар; Шу ва шунга ўхшаш сабаблар балоғат илмининг мустақил фан сифатида шаклланишига ва ривўжланишига сабаб бўлди.¹¹⁸

Кейинги даврларга келиб шоир ва ёзувчилардан бошқа балоғат ва баён илмидан сабоқ берадиган икки гуруҳ пайдо бўлди. Улардан биринчилари, **мутакаллимлар**¹¹⁹ тоифаси бўлиб, ёшларга нутқ ва мунозарадан дарс беришган. Иккинчи тоифа вакиллари **тилшунослар** бўлиб, улар араб тили грамматикасини ўргатишда қадимги шеърлардан фойдаланиш билан бир қаторда уларни ҳам грамматик, ҳам балоғат юзасидан таҳлил қилганлар.

Тилшунос олимлар балоғат фанининг шаклланишига катта ҳисса қўшганлар. **Фарро** ана шундай олимлар қаторига киради. Ушбу олим “**Маъонил-Қуръон**” номли китобида сўзларнинг таркибий тузилиши, жумлалариинг таъвили, сўзларнинг бир-биридан олдин ва кейин келтирилиши, ийжоз ва итноб масалаларига катга эътибор қаратган.

IV хижрий аср бошларида тилшунослар махсус ишларни амалга ошира бошладилар. **Абу Аъло Форсий** ва унинг шогирди **Ибн Жаний** тил ва унинг сир-асрорини ўргандилар, шунингдек фасоҳат ва балоғат талаблари ҳақида ҳам бир қатор изланишлар олиб бордилар.

Аҳмад ибн Форис "Маъони ал-калам" номли асарида гапларнинг хабар (дарак гап), амр (буйрук), наҳий (таъқиқ), таманний (орзу-истак), таҳдид (авраш), таажжуб, дуо каби ўн тури устида фикр юритади ва бундай гапларнинг ҳар бири асл маъноси билан бир қаторда қўшимча мазмун ҳам ифодалаб келиши мумкинлигига ишора қилади. Аммо қўшимча маъно ифодалашини таҳлил этмади. Унинг бу асари кейинчалик балоғат илми ривожига улкан ҳисса қўшган.¹²⁰

Кейинги давр олимлари эса шу асосда маоний илми коидаларини ишлаб чиқдилар. Тилшунос ва файласуфлар мактаби билан бир қаторда мутакаллимлар мактаби вакиллари ҳам араб адабиёти, хусусан, балоғат илми шаклланиб ривожланишида жуда кўп ишларни амалга оширдилар. Мутакаллимлар араб тили ва адабиётининг ривожланиш босқичлари ислом динининг араб адабиёти назариясига таъсири, арабларнинг психологик хусусиятлари каби ҳолатларни ҳисобга олган ҳолда фасоҳат ва балоғат талабларини ишлаб чиқдилар.

¹¹⁸ Аҳмад Мустафо ал-Мароғий. Улумул-Балоға ал-маоний вал-баён вал-бадиъ. Ал-мактаба аш-шомила. 2008.

¹¹⁹ Мутакаллимлар - калом ёхуд ақида илми билан шуғулланувчилар

¹²⁰ Ал-Хатиб Абу Бакр Аҳмад ибн Алий Бағдодий. Тарихи Бағдод. Байрут: Дорул-кутуб ал-илмийя

Мутакаллимлар қаторига машҳур энциклопедист олим **Абу Усмон амр ибн Баҳр Жоҳизни** киритиш мумкин. Жоҳизнинг жами 41 асари мавжуд бўлиб, адабиёт назариясига янгилик олиб кирган **"Китаб ал-баян ва ат-тибьян"** асаридир. Жоҳиз 4 жилддан иборат бу асарида араб адабиёти тарихида илк марта балоғат илмига оид дастлабки қараш ва мулоҳазаларни келтирган.

Мутакаллимлар харфларнинг махражларига катта эътибор қаратишган. **Ал-Жоҳиз** “ро” харфини яхши таллаффуз қила олмаганлиги боис, балоғат мутахассислари билан гаплашаётганда “ро” харфини ишлатмаган. Унинг ўрнига “ро” харфи иштирок этмаган сўзлардан фойдаланган.

Муаллиф бу асарида араб ва бошқа халқларнинг балоғат ҳақидаги мулоҳазаларини жамлади. Ал-Жоҳиз бошқа халқларнинг балоғатга берган таърифларини келтиради. **Форслар** “Балоғат жумлаларнинг ажралиш ва уланиш қисмларини билишдир десалар, **Юнонлар**: “Сўзларни тўғри тартиблаш ва тўғри танлаш”, дейишади. **Румликлар**: “Тайёргарликсиз чиройли гапириш”, десалар, **Ҳиндлар** “Фурсат келишини кутиб, чиройли ишоралар билан равон гапириш”, дейишади.¹²¹

Абдуллоҳ ибн ал-Мўътазнинг “ал-Бодоиъ” асари. Ибн ал-Мўътаз бу асарини ҳижрий 274 йилда ёзиб тугаллаган.¹²²

Файласуфлар III ҳижрий аср мобайнида юнон файласуфларидан олган балоғат қоидаларини билганларича такрорлаб юришар эди. Улар орасидан Арастунинг шеър ва нутқ сўзлашга доир икки асарини юнон тилидан, кўпроқ ўринларда сурёний тилидан араб тилига таржима қиладиганлар ажралиб чиқди. Ҳатто, луғатшунослар ичида араб балоғатини юнон балоғат қоидаларига солиштирадиган кишилар номоён бўла бошлади. Бу борада ёзилган асарларнинг энг биринчиси **ал-Киндийнинг** (в. 252 қ.) **“Мухтасару китоб аш-шеър”** асаридир.

“Ан-Нуқот фи эъжоз ал-Қуръон” китоби. Бу рисоланинг муаллифи **Али ибн Исо ар-Руммоний** бўлиб, у 386 ҳижрий санада вафот этган. У тафсир, луғат, наҳв ва илми калом тўғрисида кўплаб асарлар ёзган. Бошқа муаллифлардан уни ажратиб турадиган муҳим хусусияти шуки, унинг сўзлари мантиқ илмига доир атамалар билан қоришиб кетган. У “Ан-Нуқот фи эъжоз ал-Қуръон” китобини Қуръоннинг эъжози борасидаги нозик нуқталарни далил ва ҳужжатларини чўзиб юбормасдан қисқа қилиб тушунтиришни талаб қилган шахснинг саволларига жавоб тариқасида ёзган. Бу рисоланинг биз учун энг муҳим томони балоғат тўғрисидаги гапларидир. У балоғатнинг уч табақада эканлигини айтади: 1) олий; 2) ўрта; 3) паст. Балоғатнинг олий табақаси - бу Қуръон балоғатидир. Ўрта ва паст табақалар эса балоғат олимларининг бу илмдаги тафовутлари эътиборига

¹²¹ Абу Усмон Амр ибн Баҳр ал-Жоҳиз. Ал-баён ват-табийн. –Бағдод: Мактабул-масно.

¹²² Аҳмад Мустафо ал-Мароғий. Улумул-Балоға ал-маоний вал-баён вал-бадиъ. Ал-мактаба аш-шомила. 2008.

кўра бўладиган балоғатдир. Яна айтадики, балоғат 10 қисм бўлади: 1) ийжоз; 2) ташбеҳ; 3) истиора; 4) талаъум; 5) фавосила; 6) тажанныс; 7) тасриф; 8) тазмин; 9) муболаға; 10) ҳусни баён. Ушбу қисмларнинг ҳар бирини таърифи билан ажратиб келтирган.¹²³

Бу соҳада кейинчалик **Абу Ҳилол Ҳасан ибн Абдуллох Аскарӣ** (395 й.да вафот этган) ҳам изланишлар олиб бориб, "**Китаб ас-синоатайн**" асарини ёзди. Бу асар ҳижрий 384-йил ёзиб тугатилган. Муаллиф асарнинг муқаддимасида балоғат илмини ўрганиш зарурати, Қуръон оятларидаги мўжизаларни тушуниш, тингловчига тўғри ва чиройли эшитиладиган гап тузиш, хато тузилган гап орасидаги фикрлар, тил услубларининг қўлланилиши, сўз ва гапларнинг балоғат талабларига мос келиш шартларини кўрсатиб ўтган. Шунингдек, Жоҳизнинг "**Китаб ал-баян ва ат-тибьян**" асарининг афзаллик хусусиятларини санаб ўтиб, ундаги айрим камчилик ва чигалликларни бартараф қилиш учун ўзининг "**Китаб ас-синоатайн**" асарини ёзганини эслатиб ўтади.

Абу Бакр Муҳаммад ибн Тоййиб ал-Боқилоний ҳижратнинг 403 санасида вафот этган. У ашъарий мазҳабидаги улуғ мутакаллимлардан бўлган. Унинг жуда кўплаб асарлари мавжуд бўлиб, улар ичида "**Эъжоз ал-Қуръон**" китоби катта шухрат қозонган.

Қози Абул-Ҳасан Абдулжаббор ал-Асад ал-Абадий Эрондаги Буйҳия давлатининг энг катта қозиси бўлган. У киши ҳижрий 415 йилгача, яъни то вафот этгунига қадар шу мансабда фаолият кўрсатган. Унинг жуда кўп асарлари бўлиб, уларнинг энг аҳамиятлиси "**ал-Мағна фи абвоб ат-тавҳид вал-адл**" китобидир. Бу китоб бир нечта жузлардан ташкил топган бўлиб, унинг 16-жузи Қуръони карим эъжозига бағишланган. Бу жуз 348 саҳифадан иборатдир. Унда Эъжозул-Қуръон масалалари ва Расулуллоҳ (с. а. в.)нинг нубувватлари тўғрисида сўз юритилган. Унинг иккита фасли балоғат ва фасоҳат масалаларига ажратилган.

Фасоҳат, баён ва бадиъ илми масалалари бўйича **Абу Муҳаммад Абдуллох ибн Муҳаммад ибн Саид ибн Сунан Ҳаффажийнинг** (466 й.да вафот этган) "**Китаб сиррул Фасоҳа**" (китабу сиррул Фасоҳа) асари ҳам мавжуд. Унинг муқаддимасида Ҳаффажий фасоҳат ва балоғат орасидаги фарқларни санаб ўтди. Шу тариқа балоғат талабига жавоб берадиган гаплар "фасих (грамматик жиҳатдан тўғри тузилган) гап" деб ҳисобланиши, аммо ҳар қандай фасих гап балиғ (тўғри тузилган гапнинг вазиятга мос танланиши) гап бўла олмаслигини исботлаб берди.¹²⁴

Балоғат илмининг таркибий қисмларга ажратилиши, унинг мавзу ва чегараларининг белгиланиши Хоразм воҳасининг ўша даврда машҳур шаҳарлардан бўлган Журжон шаҳрида туғилиб ўсган етук тилшунос олим

¹²³ البلاعة تطور وتاريخ العلمية التاسعة - القاهرة دار المعارف، 1995

¹²⁴ البلاعة تطور وتاريخ العلمية التاسعة - القاهرة دار المعارف، 1995

Абдулқохир ибн Абдурахмон Журжоний (471 й. Да вафот этган) нинг ижодий фаолияти билан боғлиқ. Олим балоғат илмини икки таркибий қисмга ажратиб, биринчи қисмини "назм" деб номлади. Кейинчалик бу ном "маоний илми"га ўзгартирилди. Иккинчи қисми "баён" деб номлади. Уларнинг мавзу ва чегараларини белгилаб беришга ҳаракат қилди ҳамда бу илмларга оид фикр-мулоҳазаларини билдирди. Унинг "اسرار البلاغة" (Асрорул-Балағо) асари баён илмига, "دلائل الاعجاز" (Далоиду ал-Иъжоз) асари эса маоний илмига бағишланган. Бадиъ илми билан эса деярли шуғулланмади.

Кейинги даврда балоғат илми масалалари билан шуғулланганлар орасида 554-ҳижрий йилда Рай шаҳрида туғилган **Фахриддин Мухаммад ибн Умар Розий** тадқиқотларини алоҳида эътироф этишимиз лозим. Розий Аллома Абдулқохир Журжонийнинг балоғат илмига оид "Далаъилу ал-иъжаз" ва "Асрару ал-балағо" асарларини батафсил ўрганиб чиқди. Унинг бу соҳада ишлаб чиққан қонуният далил исботларини таҳлил қиларкан, ҳар икки асардаги энг ноёб фикр-мулоҳазаларни ажратиб, уларни тартиблаштирди ва таҳрир қилди. Ўз фикрларининг исботи учун далиллар келтириб ҳар бир бобдаги ғайриоддий ҳолатларни ажратиб беришга муваффақ бўлди.

Балоғат илмининг мукамал илм даражасига етишида "**Ал-кашшоф**" (الكشاف) асари муаллифи Хоразм воҳасининг Замахшар қишлоғида 467-ҳижрий йилда туғилган **Махмуд Замахшарийнинг** ўрни беқиёсдир. Бу асарда Қуръон оятларини балоғат илми талаблари, аниқроғи унинг энг нозик ва ҳис қилиш кийин бўлган қирраларигача ҳисобга олиб тавсиф қилинган.

Абдулқохир Журжоний балоғат илмини таркибий қисмларига ажратган биринчи олим бўлса, Замахшарий ўша таркибий қисмларнинг мавзуларини янада кенгайтириб Қуръон оятлари асосида шарҳлади.

Замахшарий маоний ва баён илмларини билиш Қуръонни тафсир қилишда нечоғлиқ зарурлигини "Кашшоф" мисолида исботлаб берди. У Абдулқохир Журжонийнинг "назм" ёки "услуб" илми деган атамасини рад этиб ўрнига "маоний" илми атамасини қўллади. "Баён" сўзини ишлатишда Журжоний иккиланган бўлса, Замахшарий қатъий ном билан белгилаган.

Розий билан замондош бўлган фалсафа, мантиқ, усулул фикҳ, тил ва балоғат илмига ўзининг улкан ҳиссасини қўшган яна бир олим **Сирожиддин Абу Яъқуб Юсуф ибн Мухаммад ибн Али Саккокийдир**. У балоғат илми тарихида уни мукамал илм даражасига етказган сўнгги олимдир. Академик И.Ю. Крачковский таъбири билан айтганда, "Балоғат илми камолига етишида энг сўнгги нуқта Юсуф Саккокийнинг "**Мифтаху ал-улум**" асарида қўйилган". Ундан кейин ижод қилган олимлар унга ҳеч қандай янгилик киритмай мавжуд қонун-қоидаларни турли услуб ва мисоллар билан баён этишга уриндилар.

Балоғат илми Саккокийгача бўлган даврда бадий санъат турлари сифатида шаклланган бўлса, у мантикий далилларга асосланиб санъат туридан махсус илм даражасига етказди. Бу илмнинг барча конун-қоидалари ва назариясини ниҳой шаклда мантикий асосга суянган холда қисқа, лўнда, аниқ тизимли махсус тақсим ва кичик бобларга ажратиб берди. Мазкур мавзуни "Мифтахул улум" асарининг 3-бобида батафсил ёритиб берди. Саккокийнинг бу асари айнан балоғат илми боби билан шуҳрат қозонган.

Муҳаммад ибн Абдурахмон ал-Қазвинийнинг “Талҳис ал-мифтоҳ” китоби балоғатга оид асарлар ичида энг кўп тарқалган ва юртимиз мадрасаларида дарслик сифатида ўқитиб келинган асар ҳисобланади. Унга кўплаб шарҳ ва ҳошиялар ёзилган. Ана шундай шарҳларнинг энг машҳури **Саъдуддин ат-Тафтазоний** (в. 816 ҳ.)нинг **“Мухтасар ал-маъоний”** асаридир.¹²⁵

Хулоса қилиб айтадиган бўлсак аввалда бу фан балоғат фани деб юритилмаган. Араблар ўз тилларининг грамматикасини тадқиқ қилишни бошлаганларида аввал *علم النحو* - синтаксис, кейин *علم الصرف* – морфология вужудга келган. Сўнгра *علم البلاغة* - стилистиканинг асослари яратилган. Яъни ўша даврда мазкур фан бўйича алоҳида китоблар мавжуд эмас еди. Кейинчалик балоғат фани ривожлана боргани сари алоҳида асар ёзиш еҳтиёжи туғилган. Балоғат фани юқоридаги босқичларни босиб ўтди ва йиллар давомида ривожланиб бугунги кундаги мукамал кўринишига келди.

“Балоғат” сўзининг луғавий маъноси “етуклик” бўлиб, маънони тўғри ва фасоҳатли ибора билан очик-ойдин йетказиб беришдир. Бунда танланган иборанинг айтилаётган ўрнига ва мурожаат қилинаётган шахсга нисбатан мос ва уйғун бўлиши билан бир қаторда кишига таъсир қиладиган, ўзига мафтун қиладиган каломлар мажмуасидан иборат бўлган жумлалар кетма-кетлиги бўлиши лозим.

Араб тилининг нозик ва дақиқ жиҳатларини ўрганишда балоғат илмининг ўрни беқиёсдир.

ФЙДАЛАНИЛГАН АДАБИЁТЛАР РЎЙХАТИ:

1. Шарифов Зокиржон. Балоғат фанидан ўқув қўлланма. Илми баён ва бадеъ қисмлари. –Тошкент: “Мовароуннахр” 2014.

2. Аҳмад Мустафо ал-Мароғий. Улумул-Балоға ал-маоний вал-баён вал-бадиъ. “Ал-мактаба аш-шомила” 2008.

¹²⁵ Аҳмад Мустафо ал-Мароғий. Улумул-Балоға ал-маоний вал-баён вал-бадиъ. Ал-мактаба аш-шомила. 2008.

3.Ал-Хатиб Абу Бакр Аҳмад ибн Алий Бағдодий. Тарихи Бағдод. Байрут: “Дорул-кутуб ал-илмийя”

4.Хайбуллин И.Н. Стилистика арабского языка. – Москва: ООО “САД”, 2008

5.Ҳомид Авний. Минҳож ал-возих. Ал-Азхар. 1991.

6.Абу Усмон Амр ибн Баҳр ал-Жоҳиз. Ал-баён ват-табйин. Бағдод: Мактабул-масно.

7.Абул-Фараж Исбаҳоний. Китобул-Ағоний. Миср: Доруш-шаъб.

8.Малика Носирова. Араб тили стилистикаси. Тошкент. 2018

ИНТЕРНЕТ МАНБАЛАРИ :

1. www.islom.uz

2. www.buxoriy.uz

3. www.wikipediya.com

ФИО авторов: *Jalilova Mohira Hamza qizi* Termiz Davlat Universiteti Yuridik fakulteti

2-bosqich talabasi

Jalilov Hamidjon Hamza o`g`li Surxondaryo viloyati Sariosiyo tumanidagi 34-maktab tarbiya fani o`qituvchisi

Название публикации: «ETNOMADANIYATNING GLOBALLASHUVI VA UNING YOSHLAR MADANIYATIGA TA`SIRI»

Аннотация: Bu maqolada O`zbekistonning mustaqillikka erishganidan so`ng xalq madaniyati ,etnomadaniyati, urf-odatlarini, madaniy yodgorliklari, mustaqil bo`lganligi madaniyatning globallashganligi, ma`naviyat, madaniyat so`zlarining mohiyatiga izoh berilgan. Etnomadaniyatning yoshlar ma`naviyatiga ta`siri haqida qisqacha bayon etilgan .

Аннотация: В данной статье разъясняется сущность слов «национальная культура, этнокультура, обычаи, памятники культуры, независимость, глобализация культуры, духовность, культура» после обретения Узбекистаном независимости. Кратко описывается влияние этнокультуры на духовность молодежи.

Annotation: This article explains the essence of the words "national culture, ethnoculture, customs, cultural monuments, independence, globalization of culture, spirituality, culture" after the independence of Uzbekistan. The impact of ethnoculture on the spirituality of young people is briefly described.

Kalit so`zlar: Globallashuv, etnomadaniyat, madaniyat, qadriyat, ma`naviyat, konsepsiya, mustaqillik, Markaziy Osiyo, xalq, fenomen .

Ключевые слова: глобализация, этнокультура, культура, ценности, духовность, концепция, независимость, Центральная Азия, народ, явление.

Keywords: globalization, ethnoculture, culture, values, spirituality, concept, independence, Central Asia, people, phenomenon.

Mustaqillik sharofati xalqimiz taqdirini yuksaltirdi. Ko`p millatli xalqimiz o`z qadri va insoniy huquqlarini egalladi. Madaniyatimizning milliyligi mustahkamlandi, asriy qadrlı qadriyatlarimiz qaytadan tiklanib madaniyatimiz o`zining tabiiy, tarixiy – milliy, diniy va falsafiy negizlarini mustahkamladi. XX asrning 50-yillari boshidan

amerikalik madaniyatshunos olimlar Alfred Kreber va Klayd Klakxonlar o`zlarining “Madaniyat tushuncha va ta`riflar” nomli asarida madaniyatning 164 ta ta`rifi mavjud ekanligini ko`rsatib o`tadilar. Hozirgi paytda madaniyat atamasining 400 dan ortiq ta`rifi mavjud. Bularidan biri etnomadaniyatdir, ya`ni xalq madaniyati. Etnomadaniyat tushunchasi 2 ta so`zdan tashkil topgan bo`lib, ”etno” va “madaniyat” so`zlarining qo`shilmasidir. Etno(yunonchada) xalq, millat, elat demakdir va shu bilan birga biror millatga, elatga qaratilgan ishora ham hisoblanadi. Etnomadaniyat biror xalqning kelib chiqishi, turmush tarzi, ma`naviy -ma`rifiy xususiyatlarini tarixiy jarayonlarda ravnaq topib hozirgi kunimizgacha rivojlanib kelayotgan ma`naviy hamda madaniy merosini o`rganadi. Etnomadaniyat Markaziy Osiyo xalqlarining ma`naviy va madaniy tarixini o`rganishning ba`zi masalalari, qadimiy ma`naviyat va madaniyat yodgorliklari, islomiy tafakkur muommolari, Temuriylar davrida madaniy-ma`rifiy hayot, tarixiy ajdodlarimizning mumtoz merosini o`rganishga sharoit yaratadi. Har bir xalqning madaniyati uning milliy ma`naviyati hamda ma`rifati bilan uzviy bog`langan. “Madaniyat” so`zi lotinchada-ishlab bermoq, madaniylashmoq degan ma`nolarni bildiradi. Shahar aholisining hayoti, yashash sharoiti, turmush tarzi rivojlanib madaniylashganligi uchun ularni boshqalar madaniyatli deyishgan. Abu Nasr Farobiyning fikricha madaniyatlilik bu-fozillik, aqliy kamolotga erishmoqlikdir. Shuningdek, Farobiy madaniyatlilik deganda, har bir kishisi kasb-hunarli, teng huquqli, ular o`rtasida farq bo`lmaydigan, har kim o`zi istagan kasb-hunar bilan shug`ullanish imkoniyatiga ega bo`lgan jamiyatni tushungan. Xalq madaniyati quyidagi tarixiy-madaniy xususiyatlarni o`z ichiga oladi:

--etnoslar tabiiy, tarixiy va ma`naviy ehtiyoj asosida vujudga keladi, o`z mohiyati va xususiyati, mazmuni va shakliga ega bo`lib, boshqa hayotiy sohalar bilan chambarchas bog`lanib ketadi;

--xalq hayotida o'z o'rnini topib, turmushning tarkibiy va ajralmas qismiga aylanadi; ma'naviy –tarixiy ehtiyoj sifatida avloddan avlodga meros bo'lib o'tad va davrlar osha taraqqiy etadi; Globallashuv so'ziga to'xtaladigan bo'lsak, „globallashuv bu-lotinchda yer shari ,fransuzchada umumiy“ degan ma'nolarni bildiradi. Ya'ni dunyoni umumiy tarzda qamrab olishi tushiniladi. Bu atama dastlab XX asrning 80-yillarida iqtisodiy sohada sodir bo'lgan o'zgarishlarni yuzaga keltirgan omil sifatida amerikalik olim T. Levittning 1983-yilda “Garvard biznes revyu” jurnalida e'lon qilgan maqolasida qo'llanilgan edi. Bu tushunchaga ana shu paytdan boshlab, to hozirgacha turlicha qarashlar davom etib kelmoqda. Ma'lumki, bugungi kunda “Globallashuv” so'zi eng ko'p ishlatiladigan tushunchalardan biri hisoblanadi. Bu tushuncha inson va jamiyat hayotining hozirgi davrdagi muhim xususiyatlarini, jumladan, tez sur'atlar bilan o'zgarib borayotgan o'ta shiddatli hamda murakkab voqelikni o'zida mujassam etadi. Bu so'zga Birinchi Prezidentimiz I.A. Karimov “Yuksak ma'naviyat- yengilmas kuch” asarida shunday ta'rif beradi: “Globallashuv fenomeni haqida gapirganda, bu atama bugungi kunda ilmiy-falsafiy, hayotiy tushuncha sifatida juda keng ma'noni anglatishini ta'kidlash lozim. U insoniyat tamadduni mahsulidir.

Etnomadaniyatning

globallashuvi bu- butun dunyoda xalq, millat, elatning urf-odat, an'analarini keng tarzda tarqalishi va rivojlanishi tushuniladi. Har bir davlatning o'z xalqi ularning esa, o'z madaniyatlari, urf-odatlari, an'analari, marosim, bayramlari mavjud. Har bir mamlakatning o'z marosimi unda bajariladigan an'analari, odatlari mavjud. Masalan, muomala, kiyinish, mehmon kutish va boshqa madaniyat turlari bor. Hozirda dunyoda eng dolzarb mavzu bo'lib kelayotgan madaniyat turlaridan biri ommaviy madaniyatdir. Ommaviy madaniyat yoshlar ongiga salbiy va ijobiy tomonlari bilan ta'sir etmoqda. Hozirgi kunga kelib zararli tomonlari yoshlar ma'naviyatini zaiflashtirib qo'ymoqda. Birinchi prezidentimiz I.A. Karimov ta'kidlaganlaridek, “Bugungi kunda farzandlarimizning ma'naviy olamini yuksaltirish, ularni milliy va umuminsoniy qadriyatlar ruhida tarbiyalash masalasi biz uchun eng dolzarb vazifa bo'lib qolmoqda. Ayniqsa, hozirgi murakkab va tahlikali zamonda milliy

o'zligimiz, azaliy qadriyatlarimizga yot va begona bo'lgan turli xil hurujlar, yoshlarimizning ongi va qalbini egallashga qaratilgan zararli intilishlar tobora kuchayib borayotgani barchamizni yanada hushyor va ogoh etishga dav'at etishi tabiiydir". Etnomadaniyat globallashuvining yoshlar ma'naviyatiga ta'siri hozirgi kunda juda sezilarli darajada oshgan, chunki turli xil madaniyatlarning aralashmasi yoshlarimiz ongiga sezilarli darajada salbiy ta'sir ko'rsatmoqda. Misol tariqasida, O'zbekistondagi to'y- hashamlar ,to'ydagi oldi-berdilar,undagi dabdabadorlik yoki milliy kiyimlarning emas, chetdagi ochiq –sochiq kiyimlarni kiyish yoshlarimizni o'z domiga tortib borayotganligini olishimiz mumkun. Quyidagilarga sabab bo'ladigan omillar: loqaydlik, o'qishga qiziqmaslik, befarqlik va boshqa bir qator sabablarni keltirish mumkun. Bular esa etnomadaniyatning globallashuvini yoshlar ma'naviyatiga salbiy oqibatlarini ko'payishiga olib kelmoqda. Hozirgi kunda yoshlarni zararli g'oyalarga qo'shilib ketmasligi uchun konsepsiyalar qabul qilinmoqda, bulardan biri "O'zbekistonda yoshlarga oid davlat siyosatining 2025-yilgacha rivojlantirish konsepsiyasidir. Unda yoshlarni bandligini ta'minlash, ularni ma'naviyatini yuksaltirish, ulardan kuchli, bilimli kadr tayyorlash chora –tadbirlari haqida keng ma'noda ma'lumot berilgan .Xulosa o'rnida shuni aytish mumkinki, mamlakatimizda amalga oshiriladigan keng ko'lamli islohotlarning barchasi aynan yoshlar uchun qilinmoqda . Tilimiz , urf-odatlar, an'ana, udumlarimiz shunchaki o'tmishdan qolgan meros emas. Biz bu qadriyatlarimizning naqadar muhim ekanligini anglay olsak, millat sifatida o'zligimizni saqlab qolamiz.

Foydalanilgan adabiyotlar:

- 1.I.A.Karimov.,Yuksak ma'naviyat -yengilmas kuch".-T.: „Ma'naviyat".2008-yil, 117-bet.
- 2.Sh.M.Mirziyoyev.,Milliy taraqqiyot yo'limizni qat'iyat bilan davom ettirib, yangi bosqichga ko'taramiz".-T.:, O'zbekiston".NMIU, 2017-yil,33-bet.
- 3.Ulug'bek Mansurov.,,Etnomadaniyat" ma'ruzalar matni.-T.:, Namangan".2011-yil, 6-bet.

4.U.Qoraboyev, G'.Soatov. ,, O'zbekiston madaniyati".-T.:,,Tafakkur bo‘stoni".2011-yil,7-43-betlar.

5.,,Madaniyatning globalashuvi" o‘quv-uslubiy majmua. -T.:,,Termiz".2022-yil,86-bet.

ФИО автора: *Radjapbayev Nodirbek*

Qoraqalpog'iston Respublikasi To'rtkul tumanidagi 40-IDUM ning fizika fani o'qituvchisi, Qoraqalpog'iston, To'rtko'l

Название публикации: «FIZIKA FANINI O'QITISHDA INTERFAOL METODLARDAN FOYDALANISH»

Аннотация: Ushbu maqolada umumta'lim maktablarida fizika fanini o'qitishda innavatsion va interfaol usullardan foydalanish haqida bayon etilgan.

Калит so'zlar: pedagogik texnologiyalar, interfaol metodlar, davra suhbatlari texnologiyasi

O'sib kelayotgan o'g'il-qizlarimizning har tomonlama barkamol avlod bo'lib, hayotga kirib kelishlarini ta'minlash jamiyat oldidagi eng ulug' maqsadlardandir. Bugungi tezkor davr o'quvchilardan mukammal bilim olishni talab etmoqda.

Bugungi kun fizika o'qituvchisi oldida turgan dolzarb muammolardan biri ta'limning zamonaviy texnologiyalarini loyihalash va uni o'qitish amaliyotida qo'llashdir. Fizika o'qituvchisi o'quvchilarga fizika fanidan zaruriy bilimlarni beribgina qolmay, ularda fanga nisbatan qiziqish uyg'ota olishlari kerakki, natijada bu sohada yaxshi mutaxassis, yetuk kadrlar yetishib chiqishiga erishilsin. O'qituvchi o'tgan har bir dars boshqa darsdan farq qilishi, bugungi o'tiladigan dars kechagisiga nisbatan mukammal bo'lishi kerak.

Darsni yangi pedagogik texnologiyalar

— axborot vositalaridan foydalanib;

— ko'rgazmali qurollari yordamida;

— interfaol metodlarni qo'llash orqali va h.k.lardan foydalanib tashkil etsak, bu dars o'quvchi ongiga yaxshi yetib boradi va xotirasidan joy oladi. O'quvchining ilmiy dunyoqarashi kengayib, bilim darajasi ortadi.

Fizika fan sifatida o'tilgan vaqtdan boshlab fanning ma'lumotlar bazasi ko'payib

katta hajmni tashkil etmoqda va u yuqori tezlikda yil sayin boyib boryapti.

Shu sababdan fizikani o‘tish jarayonida faqat zaruriy axborotlarnigina tanlab olish va o‘quvchining o‘zlashtirish qobiliyatlariga mos holda ma‘lumotlar hajmini miqdoriy o‘lchamga keltirish zarur.

Davra suhbati texnologiyasi— aylana stol atrofida berilgan muammo yoki savollar yuzasidan ta‘lim oluvchilar tomonidan o‘z fikr-mulohazalarini bildirish orqali olib boriladigan o‘qitish metodidir.

Davra suhbati metodi qo‘llanilganda stol-stullarni doira shaklida joylashtirish kerak. Bu har bir ta‘lim oluvchining bir-biri bilan —ko‘z aloqasini o‘rnatib turishga yordam beradi. Davra suhbatining og‘zaki va yozma shakllari mavjuddir.[1:45]

Yangi mavzu bayoni tugatilgach, mavzuni mustahkamlashda —davra suhbatil texnologiyasi qo‘llaniladi. Texnologiya quyidagi bosqichlarda olib boriladi:

1.O‘qituvchi o‘quvchilarni mashg‘ulotni o‘tkazish tartibi bilan tanishtiradi.

2.Har bir o‘quvchiga yangi mavzuga oid o‘z savolini yozish uchun varaqalar tarqatiladi.

3.O‘quvchilarga savol yozish uchun vaqt belgilanadi.

4.Har bir o‘quvchi yozgan savolini o‘zining chap tomonidagi o‘quvchiga uzatadi va unga yon tomondagi o‘quvchi bu savolga javob yozadi.

Masalan, 1 -o‘quvchi: Nyutonning 1 -qonunini ta‘riflang.

2-o‘quvchi: Inersiya so‘zining ma‘nosi nima?

3-o‘quvchi: Massa va tezlanish orasida qanday bog‘lanish bor? va h.k. shunday savollar yon tomondagi o‘quvchiga uzatiladi.

Natijada o‘quvchilarning faolligi oshadi va bir-birlarining savollariga javob izlashga shoshiladilar, javob topadilar va javobni og‘zaki aytadilar. Javobning to‘g‘riligini savol tuzgan o‘quvchi o‘qituvchi ishtirokida baholaydi.

Ushbu metod orqali ta‘lim oluvchilar berilgan mavzu bo‘yicha o‘zlarining bilimlarini qisqa va aniq ifoda etadilar. Bundan tashqari metod orqali ta‘lim

oluvchilarni muayyan mavzu bo‘yicha baholash imkoniyati yaratiladi.Bunda o‘quvchilar o‘zlari bergan savollariga guruhdoshlari tomonidan aytilgan javobga

baho beradilar va aniq savolga aniq javob berishga o‘rganadilar.

[2:60] Dars yakunida o‘qituvchi o‘z fikr-mulohazalarini bildiradi. Ilg‘or va faol o‘quvchilar rag‘batlantiriladi. Masalalar yechishdagi yutuq va kamchiliklar o‘qituvchi tomonidan aytib o‘tiladi. Bunday usul qo‘llanilganda quyidagi natijalarga erishish mumkin:

1. Qisqa vaqt davomida ko‘proq materialni o‘zlashtirish;
2. Bir xil masalani turli guruhlarda yechganda masalaning turli xil usuldagi yechimini topish;
3. O‘quvchilar guruh bo‘lib ishlaganda o‘zaro hamkorlik, bir-birining fikrini tinglash va xulosalar chiqarish, o‘z fikrini o‘rtoqlariga erkin ayta olishi va shu bilan birgalikda sog‘lom raqobat yuzaga kelib har bir o‘quvchi yuqori baho olish imkoniyatiga ega bo‘ladi.

Foydalanilgan adabiyotlar:

1. Q.To‘rayev. “Olam yog‘dusi yoxud qiziqarli fizika”, A.Navoiy nomidagi O‘zbekiston milliy kutubxonasi nashriyoti. Toshkent, 2009
2. M.Jo‘rayev. “Fizikani o‘qitish metodikasi”, Toshkent.
«Abu matbuot-konsalt», 2015

ФИО автора: *Iroda Bahronova*

Navoiy davlat pedagogika instituti O'zbek tili va adabiyoti yo'nalishi 1-bosqich talabasi

Название публикации: «MUHAMMAD YUSUF SHE'RLARIDA O'XSHATISHLARNING O'RNI»

Annotatsiya: Ushbu maqolada o'zbek adabiyotida o'xshatishlarning qo'llanishi, ularning ahamiyati, ta'sirchanligi, Muhammad Yusuf she'rlaridagi o'xshatishlarning o'rni haqida so'z boradi va tahlil qilinadi

Kalit so'zlar: o'xshatish san'ati, o'xshatiladigan narsa yoki subyekt, unga o'xshash bo'lgan narsa yoki obyekt, o'xshatish belgisi yoki o'xshatish asosi, o'xshatishning formal ko'rsatkichi.

O'zbek tili o'zining so'zga boyligi, jozibadorligi bilan boshqa tillardan farq qiladi. Binobarin, xalqning tiynati va tabiatini, ruhiyati va mentalitetini tildan ayri holda tasavvur qilib ham, tadqiq etib ham bo'lmaydi. Tildagi birliklarda, ayniqsa, obrazli so'z, ibora-ifodalarda xalqning mental o'ziga xosligi muayyan tarzda in'ikosini topadi. Ayniqsa, bu so'zlarni she'rga soluvchi shoirlar bo'lsa, tilning xilma-xil imkoniyatlari yuzaga chiqadi. Alisher Navoiyning "Muhokamat ul-lug'atayn" asarida ham aytilganidek boshqa tillardan farqli ravishda tilimizda sinonimik qatorning uzunligi, ma'nodosh so'zlarning ko'pligi, iboralar, o'xshatishlarning o'ziga xosligi yaqqol namoyon bo'ladi. Shu o'rinda o'xshatish san'atiga to'xtalar ekanmiz, Nizomiddin Mahmudov va Durdonalarning Xudoyberganovalarning "O'zbek tili o'xshatishlarining izohli lug'ati" ga yuzlanishimiz lozim. Kitobning kirish qismida bejiz "O'xshatishlar- obrazli milliy tafakkur mahsuli" deya aytilmagan. Umuman, obrazli milliy tafakkur mahsuli bo'lmish turg'un o'xshatishlar o'zbek tilida ham batafsil o'rganilishi, uning tuzilmaviy-semantik, lingvokulturologik va lingvopoetik xususiyatlari atroflicha tadqiq va tavsif etilishi lozim.

Aytish mumkinki, insonning dunyoni bilishida o'xshatish-qiyoslash benihoya katta o'rin tutadi. Ikki yoki undan ortiq predmet yoki tushunchani o'xshash yoki farqli jihatlarini aniqlash maqsadida qiyoslash, taqqoslash tashqi dunyoni bilishning eng

keng tarqalgan mantiqiy usullaridan biri. Muhammad Yusuf ijodiga kelsak, shoirning har bir she'rida o'xshatish san'atining yorqin namunasini ko'rishimiz mumkin:

O, ota makonim,
Onajon o'lkam.
O'zbekiston, jonim to'shay soyangga.
Senday mehribon yo'q,
Seningdek ko'rkam,
Rimni alishmasman bedapoyangga.

Bilamizki, o'xshatish san'ati bir necha qismlardan iborat. Panini grammatikasidan boshlab (eramizdan oldingi IV asr) qadimgi hind poetik-grammatik traktatlarida o'xshatishlar poetik figura sifatida o'rganilgan va o'xshatishning muntazam to'rt unsurdan tarkib topishi ta'kidlangan, ya'ni: 1) o'xshatiladigan narsa yoki subyekt, 2) unga o'xshash bo'lgan narsa yoki obyekt, 3) o'xshatish belgisi yoki o'xshatish asosi, 4) o'xshatishning formal ko'rsatkichi. Yuqoridagi misralarda "senday", "seningdek" so'zlarini olaylik. Ularda o'shatiladigan subyekt (sen), o'xshatish vositasi (-dek, -day) qo'llangan. "Ota makonim", "onajon o'lkam" birikmalarida ota so'zi mehribon, aziz, yaqin, qadrdon, ardoqlamoq ma'nolarida keladi. (Shu pochchasi uni o'qitdi, gap-so'zga qoldirmay otadek qanotiga oldi. Said Ahmad "Hijron kunlarida"). Ona so'zi esa e'zozlamoq, ardoqlamoq, bag'riga olmoq ma'nosida keladi (Onamdek mehribon, munis Vatan bor, g'amguzorim bor. Abdulla Oripov "Vatan").

Oltin tuproq, zumrad dalam,
Ipak karvon, olmos qal'am.
Kuzda ketgan gullari ham
Bahor qo'msab qaytgan ayvon
O'zbekiston, O'zbekiston!

Ushbu satrlarda oltin, zumrad, ipak, olmos kabi so'zlarga e'tibor qaratamiz. Olmos- o'tkir, tig'i juda keskir narsalar, oltin- tovlanmoq, sarg'ish rangda jilolanadigan narsa, ipak- mayin, yumshoq, muloyim, yoqimli, zumrad- yam-yashil, yashil tovlanmoq ma'nolarida qo'llangan. Shuni ta'kidlash lozimki, o'xshatishlar o'ziga xos

obrazli tafakkur tarzining mahsuli sifatida yuzaga keladi. Shuning uchun ham nutqda hamisha badiiy-estetik qimmatga molik bo'ladi, nutqning emotsiona-ekspressivligi, ifodaliligi, ta'sirchanligini ta'minlashga xizmat qiladi. O'xshatishlarning ikki turi, ya'ni: 1) individual-muallif o'xshatishlari yoki erkin o'xshatishlar va 2) umumxalq yoki turg'un(doimiy) o'xshatishlar farqlanadi. Muhammad Yusuf ijodida o'xshatishlarning har ikkala turini ko'rishimiz mumkin.

...Ularni men yana ko'rarmanmi-a,

Ayvondan odamdek kuzatolmadim.

Kuz. To'ylar boshlandi yuragim pora-

Bitta qizimni ham uzatolmadim.

Ushbu misralarda anglaganingiz kabi "odamdek" so'zini tahlil qilamiz. "O'zbek tili o'xshatishlarining izohli lug'ati" da shunday deyilgan: "Odam(lar)day (kabi, singari -ga o'xshab) -barchaga xos shart-sharoit va imkoniyatlarda yashamoq, muayyan cheklovlarsiz umrguzaronlik qilmoq. Masalan, "Bir zum odam kabi yashayin men ham, Men ham yashay bir zum biro dam kabi" (A.Oripov).

Muhammad Yusufning she'rlari xalqimizning ardoqli mulkiga aylandi, uning she'rlari asosida yaratilgan qo'shiqlar bugun har bir o'zbek xonadonida yangrab turibdi. Uning bevaqt o'limi, "O'lim haq!" desak-da, hali-hanuz yuraklarni iztirobga soladi. Said Ahmad yozgan edi: "Muhammad Yusuf tez og'izga tushdi. Biror shoir uningdek tez nom chiqarmagan, nomdor bo'lmagan. Ochig'ini aytsam, Muhammadga ko'z tegdi. Aslini olganda asl shoirlar uzoq yashamaydilar. Ammo ortdan abadiy yashaydigan meros qoldirib ketdilar. U mana shunday o'lmas meros qoldirdi. Muhammad she'r muxlislarining yuragini o'rtab ketdi. Endi shoirning o'zi yo'q. Ammo Muhammad Yusuf deb atalmish she'riyati bor. Bu she'riyat aslo zavol bilmaydi". Darhaqiqat, Muhammad Yusuf ijodi hali kashf etilmagan jihatlarga boy. Xalqona she'rlari bilan barchaning ko'nglidan joy olgan shoir ruhi nafaqat adabiyotimizda, balki qalbimizda ham mangu yashaydi. Men istaymanki, shoir ijodi har bir xonadon kutubxonasidan joy olsa va yangidan yangi ijodiy qirralari kashf etilsa. Shu orqali buyuk shoir oldidagi adabiy burchimizni ado etgan bo'lamiz desak mubolag'a bo'lmaydi.

Foydalanilgan adabiyotlar ro'yxati:

1. N. Mahmudov, D. Xudoyberganova “O'zbek tili o'xshatishlarining izohli lug'ati”, Toshkent. “Ma'naviyat”. 2013
2. M. Yusuf “Qizg'aldog'im”, Toshkent. 2011
3. M. Yusuf “Biz baxtli bo'lamiz”, Toshkent 2014
4. С. Невелова Вопросы поэтики древнеиндийского эпоса. Эпитет и сравнение – М. “Наука”, 1979
5. Xurshid Davron “Yaxshi” she'ri asosida.

ФИО автора: *Сиддиқова Гулноза Шарофитдиновна*

Жиззах давлат педагогика институти ўқитувчиси,

Ўзбекистон Республикаси

Название публикации: «МУСИҚА МАДАНИЯТИ ФАНИ ЎҚИТУВЧИСИ МУТАХАССИСЛИГИНИНГ ЗАМОНАВИЙ МОДЕЛИ»

Аннотация: мақолада мусиқа маданияти фани ўқитувчиси мутахассислигининг замонавий моделлари ҳақида гап борган.

Калит сўзлар: мусиқа, модел, таълим, ўқитувчи.

Ўзбекистон Республикасида барча соҳаларда бўлгани каби таълим тизими ҳам ривожланишнинг янги босқичига кўтарилиб бормоқда. Давлатимиз раҳбари Ш.М.Мирзиёевнинг “Маданият ва санъат соҳасини янада ривожлантиришга доир кўшимча чора-тадбирлар тўғрисидаги” қарори мусиқа ва санъат соҳаси ходимларини янада маъсулиятли бўлишга ундади. Таълим тизимида олиб борилаётган кенг ислохотлар ўқитувчи шахсини ўз устида ишлаши, янгилик ва инновацияларга бўлган талабни бир қадар оширди. Ҳар бир ўқитувчининг шахсий, табиий ва индивидуал хусусиятлари бўлиб, ҳозирги замон мусиқа ўқитувчиси мутахассислиги моделини лойиҳалаштириш лозим. Ўқитувчи мутахассислиги моделини умумий ва ягона ҳолда тузиш, энг муҳими унинг ўз хусусиятларини ривожлантириши, ўзига хослигини сақлаб қолиши, ўз қизиқишларига мувофиқ ҳолда илгарига интилишига имкон берилиши зарур. Мазкур масалада кўп йиллардан буён илмий изланишлар олиб борамиз. Бирок, мутахассис моделини яратиш ва уни амалда қўллаш бўйича олиб борилган ишлар ҳали етарли эмас, деб ҳисоблаймиз. Чунки, давр, замон, тараққиёт ўзгариши мусиқа ўқитувчиси мутахассислигининг замонавий моделига қўйиладиган талабларни ўзгартиришни ва такомиллаштириш зарурлигини кўрсатмоқда.

Мутахассис модели – аниқ бир касб бўйича мутахассиснинг умумлашган образли тузилмаси бўлиб, у муайян таркибий қисмлардан иборат бўлади. Узлуксиз таълим тизимининг мазмуни ва унинг илмий-назарий асоси бўлган Ўзбекистон Республикасининг «Таълим тўғрисида»ги ҳамда «Кадрлар тайёрлаш миллий дастури тўғрисида»ги қонунлари ўқитувчининг умумий, касбий, илмий-назарий, педагогик-психологик, илмий-методик тайёргарлик даражасини замон талабларига мос бўлишини тақозо этади. Шунинг аълоҳида эътиборга олган ҳолда таъкидлаш жоизки, узлуксиз таълим тизими ўқитувчисининг мутахассислик модели сингари айни пайтда умумий ўрта таълим мактаби мусиқа маданияти фани ўқитувчисининг мутахассислик моделини тузиш бугунги замонавий фан

Ўқитувчисининг барча хусусиятларини кўз олдимизга келтириш имконини яратади.

Аслида модель асосини педагогга қўйиладиган талаблар ташкил этиб, у ўзида шахснинг энг юксак фазилатлари, педагогик маҳорати, мутахассислик нуқтаи назардан ўз билими, илмий дунёқараши, соҳаси бўйича малака ва тажрибага эгаллиги, ўқувчиларни фан нуқтаи назардан ўқита олиш, тарбия бериш ва таълим олувчилар билимларини адолатли баҳолай олиш ва назорат қила олиш каби бир қатор таркибий қисмларни мужассамлаштиради.

Назаримизда ўқитувчининг педагогик фаолиятига ёрдам берадиган фазилатларига илмга чанқоқлик, киришимлилик, камтаринлик, меҳнатсеварлик, интизомлилик, фидойилик, меҳрибонлик, бағрикенглик, одамохунлик, хушмуомалалик каби бир қатор ижобий шахс фазилатларини киритиш ҳам мақсадга мувофиқдир. Чунки юқорида таъкидланган моделнинг тарбиялай олиш қисмига юқори даражали маданият ва маърифат, шахсий одоб намунаси, нуфузи, ватанпарварлик ва бурч ҳислари, гуманитар ва гуманистик тайёргарлик, ўқув-тарбиявий ишларнинг ташкили киритилган. Мазкур талабларни шакллантиришда узлуксиз таълим тизими олдидаги давлат ва ижтимоий буюртмалар ҳисобга олиниши ва аниқ белгиланиши керак .

Бутун дунё таълим тизимида бўлгани каби, узлуксиз таълим тизими олдида қўйилган талаблар давр ва замон ўзгаришлари билан такомиллаштирилиб, янги-янги инновацион ғоялар асосида ривожлантирилиб, кам меҳнат сарфлаб, кўпроқ натижа олиш учун ҳаракат қилиниб борилади. Бу ҳолат бевосита мусиқа таълими ўқитувчисининг мутахассислик модели хусусиятларига ҳам тааллуқлидир. Ўқитувчиларнинг педагогик фаолиятидаги асосий масалаларни киритиш ва илмий-педагогик нуқтаи назаридан қайта ишлаш лозимлигини кўрсатди. Шу сабабли Кадрлар тайёрлаш миллий дастури талаблари асосида ҳар бир фан ўқитувчиси, шу жумладан, мусиқа ўқитувчиси мутахассислигининг педагогик фаолиятидаги ўзига хос хусусиятларни ҳисобга олган ҳолда замонавий мусиқа ўқитувчиси моделини яратиш заруратини келтириб чиқаради.

Мазкур моделнинг асосини мусиқа ўқитувчиси ташкил қилиб, у шахс сифатида:

- юксак маънавиятли ва маданиятли;
- узлуксиз таълим тизимини ривожлантириш учун истиқбол режаларни илгари суриш ва ҳал этишга қодир;
- ижтимоий-сиёсий ҳаётда мустақил хулоса қила оладиган ва ундан амалиётда тўғри фойдаланадиган;
- ўзида миллий истиқлол мафқураси ва ғояларини сингдирган;
- жамият тараққиётига муносиб ҳисса қўшадиган;
- шунингдек, юқори малакали рақобатбардош педагогик кадр сифатида:

- ижодий ва ижтимоий фаол;
- ғоявий ва маънавий-ахлоқий етук бўлиши;
- мумтоз мусиқани тушуниш учун ижодий тафаккури бўлиши;
- ўзбек мусиқа меросининг сарчашмаси ҳисобланган мақом асарлари ҳақида билимга эга бўлиши ва тушуниши, бирон чолғу асбобини мукаммал чала олиши;
- Мусиқа саводига эга бўлиши ва камида 3та чолғу асбобини амалиётда қўллай олиш даражасини эгаллаганлиги;
- юқори даражадаги илмий-назарий, педагогик-психологик, илмий методик, ташкилий-услубий жиҳатдан тайёргарлик орқали юксак касб-ҳунар маданиятига эга бўлиши назарда тутилди.

Мусиқа ўқитувчисининг мутахассислик моделини тузишда қуйидагилар концептуал асос сифатида қабул қилинди:

- мусиқа ўқитувчиси юқори даражадаги илмий-назарий, педагогик-психологик ва илмий-методик тайёргарлик орқали юксак касбий маданиятга эга бўлади;
- мусиқа ўқитувчисини тайёрлаш, қайта тайёрлаш ва малакасини ошириш жараёнида уларнинг касбий тайёргарлигини орттиришда илмий-назарий, педагогик-психологик таркибий қисмлар билан узвий равишда илмий-методик тайёргарликни амалга оширилади;
- ўқитувчининг педагогика олий таълим муассасаларида ўзлаштирган барча билим, малака ва кўникмалари педагогик фаолиятда хусусий методик даражада, яъни мусиқани ўқитиш жараёнида қўлланилади.

Мусиқа маданияти ўқитувчиси қуйидаги кўникма ва малакаларни эгаллаган бўлиши керак:

- ўқувчиларнинг ёш ва психологик хусусиятлари, диққат, хотира, тафаккур, темперамент, характер, қобилиятларини аниқлай олиши, ўқувчилар билан мулоқотга киришиш кўникмаларини эгаллаган бўлиши;
- ўқувчиларда мантиқий ва ижодий фикр юритиш кўникмаларини ривожлантириш, мантиқий операциялардан ўқув жараёнида фойдаланиш;
- синф раҳбари ишининг мазмун ва мундарижаси, ўқувчилар онги ва қалбига миллий истиқлол ғоясини сингдиришнинг мазмуни, шакли ва усулларини билиши ва самарали ташкил этиш малакасига эга бўлиши;
- иқтидорли ўқувчиларни аниқлаш, саралаш ва уларга табақалашган таълим бериш йўллари, шакллари ҳамда усулларини билиши, амалиётда қўллай олиш кўникмасига эга бўлиши.

Хулоса қилиб шуни айтиш мумкинки, юқори малакали рақобатбардош педагогик кадр бўлган мусиқа ўқитувчиси, ўз навбатида, юксак маънавият ва

маданият соҳиби, миллий истиқлол мафқураси ва ғояларини сингдирган шахс сифатида, таълим-тарбия жараёнидаги истиқбол вазифаларини илгари суриш ва ҳал этиш орқали жамият тараққиётига муносиб ҳисса қўшиш, ҳаётда мустақил равишда мўлжални тўғри ола билиши керак. Мусиқа ўқитувчисини тайёрлашда касбий тайёргарликнинг таркибий қисмлари ва шахс сифатидаги хусусиятларини яхлит ҳолда тасаввур қилиб, уларнинг ўртасидаги узвийликни амалга ошириш, педагогик маҳорат ва салоҳиятни оширишда тинимсиз изланиш зарур.

Адабиётлар рўйхати:

1. Авлоний А. Туркий гулистон ёхуд ахлоқ. - Т.: «Ўқитувчи», 1992.
2. Юлдашев У.Ю. “Мактаб таълими” Т: «Ўқитувчи», 2019, 9(82)
3. Баротов Ш.Р. Ўқувчи шахсини ўрганиш усуллари. - Т: «Ўқитувчи», 1995. -86-б.
4. Жўраев Р. Кадрлар тайёрлаш миллий дастурини амалга оширишдаги умумий ўрта таълим вазифалари. «Педагогик маҳорат», 2001, 2-сон. -2-10-б.
5. Имомназаров М.С., Эшмухамедов М. Миллий маънавиятимиз асослари. (Олий ўқув юртлар учун маъруза матнлари) - Т.: ТошИУ, 2001.
6. Исмоилов Н. Миллий менталитетнинг туб илдизи. // «Мулоқот», 2001,4-сон. - 29-б.
7. Миллий истиқлол ғояси: асосий тушунча ва тамойиллар (Ўзбекистон файласуфлар жамияти). - Т.: «Ўзбекистон», 2001.
8. Ҳасанбоева О ва бошқалар. Педагогика тарихи (ўқув қўлланма). - Т.: «Ўқитувчи», 1997. -248-б.

ФИО автора: Қобулова Гулзира

Андижон давлат университети

Мактабгача таълим факультети талабаси

Название публикации: «КОММУНИКАТИВ КОМПЕТЕНЦИЯ МАКТАБГАЧА КАТТА ЁШДАГИ БОЛАЛАРНИНГ МУЛОҚОТ ҚИЛИШ КЎНИКМА ВА МАЛАКАЛАРИНИ ШАКЛЛАНТИРИШНИНГ МУҲИМ ОМИЛИ»

Аннотация

Мақолада мактабгача катта ёшдаги болаларда коммуникатив компетенцияни шакллантиришнинг педагогик-психологик хусусиятларини белгилаш орқали мулоқот ва коммуникативликни шакллантиришнинг методик шартлари, нутқий фаолиятни ташкил этишнинг методик шарт-шароитларининг такомиллаштириш, мактабгача катта ёшдаги болаларда коммуникатив компетенцияни шакллантириш компонентлари ва самарали методларини тўғрисида фикр юритилган.

Таянч сўз ва иборалар: коммуникативлик, компетенция, комплекс, мулоқот, кўникма, компонент, шахсий омил, мулоқот қилиш, моҳият, нутқий фаолият.

Бугунги кунда мактабгача таълим амалиёти 5-6 ёшдаги болаларда коммуникативлик яъни уларнинг ўзгалар ва тенгдошлари билан мулоқот қилиш майдони кенг бўлгандагина, мактаб таълими даврида ўқув материалларини мукамал ўзлаштириш ҳамда комплекс ривожланишнинг кенг имкониятларига эга эканлигини кўрсатмоқда. Коммуникативлик боланинг шахс сифатида шаклланиши жараёни остида кечувчи қайта алоқанинг сифати билан боғлиқ тушунча ҳисобланади. Мактабгача катта ёшдаги болалар ҳаёти давомида маълум ҳаракатларни амалга ошириши унинг атрофидаги бошқа инсонлар билан ўзаро мулоқоти орқали амалга оширилади.

Мактабгача катта ёшдаги болаларда коммуникатив компетенцияни шаклланиши ижтимоий ва шахсий омилларнинг ўзаро

алоқадорлигида амалга ошади. Мактабгача таълим жараёнида болалар ўз фаолликларини намоён этадилар ва мулоқотга киришадилар. Бу жараён уларда коммуникатив кўникмаларни шаклланишига пойдевор яратади. Бу даврда болаларда маълумот ва воқеликлар ҳақида мустақил фикрлаш ҳамда ўз фикрини билдириш жараёнлари юз беради.

Коммуникатив компетенция мактабгача катта ёшдаги болаларнинг мулоқот қилиш кўникма ва малакаларини эгаллаши, янги ижтимоий муҳитга мослашиш, маданият меъёрларга оид билимлар, мулоқот қилиш одоби ва унга риоя қилишдир. Яъни бола шахсининг муҳим хусусияти бўлиб, мулоқотчанлик қобилияти, билим, кўникма, малака, ҳиссий ва ижтимоий тажриба негизида шаклланади. Коммуникатив компетенция мулоқот жараёнидаги вазиятларга ижтимоий-психологик тайёргарлик бўлиб, турли вазиятларга таянилади.

Мазкур жараёнда мактабгача катта ёшдаги болаларда коммуникатив компетенцияни шакллантиришда тарбиячи-педагоглар қуйидаги педагогик вазифаларни амалга оширишлари лозим:

1. Болаларни сўзламоқчи бўлган гапнинг моҳиятини тўлиқ тушуниш ва равон сўзлашга ўргатиш.

2. Нутқни тўғри ифодалаш, ноаниқ ва икки маъноли сўзлардан қочиш, нотаниш ва қисқа мазмунли сўзлардан фойдаланмасликни тушунтириш.

3. Новербал ҳаракатларни назорат қилиш. Мулоқотда фақат сўзлар ва маълумотларнинг ўзи етарли бўлмаслиги, зарур ҳолатларда мимика, жест, интонация ва позалардан фойдаланиш лозимлигини уқтириш.

4. Шахсий қарашларда қатъий қарор қабул қилишдан сақланиш.

5. Мулоқот вақтида шахсий нуқтаи назарлар доим ҳам тўғри бўлмаслиги, бу эса жиддий хатоларни юзага келтиришини тушунтириш.

6. Сухбатдошига маълумотларни вазиятга қараб етказиш.

7. Сухбатдошининг фикрларини эътиборга олиш, ўз қарашларини вазият таъсирига қараб баён этиш малакасини шакллантириш.

8. Самарали мулоқотнинг асосий шартларидан бири тўғри тинглай олиш эканлигини тушунтириш.

Санаб ўтилган педагогик вазифалар мактабгача катта ёшдаги болаларни ўзаро мулоқот ўрнатишлари ҳамда бир-бирини тушунишларида асосий омил ҳисобланади. Натижада болаларда секин-аста мулоқотчанлик кўникмалари шакллана бошлайди. Шахс камолотида инсонлар билан ўзаро мулоқот ва сухбатлашиш муҳим эканлигини шарқ алломалари ҳам педагогик қарашларида асослаб берганлар.

Коммуникатив билим болаларнинг атрофдаги одамлар билан ўзаро муносабат қилиш қобилияти ва воситалари нутқнинг коммуникация воситаси эканлигини англаши, вербал ва невербал шакллари қўллаши, оғзаки нутқ компонентларини тенгдошлари ва катталар билан самарали таъсирини ривожлантириш. Коммуникатив кўникма болаларни атрофдагилар нутқини тушуниши ва ўз нутқини ифодали равон баён эта олиши, ўз ҳиссиётларини, истак ва ҳохишлари, айта олиши мулоқот учун муҳим бўлган вербал ва невербал воситалардан фойдалана олишидир.

Коммуникатив қобилият мулоқот вақтида болаларни бошқа одамларнинг ҳолати ва сўзламоқчи бўлган фикрини тушуниш қобилияти, юз бераётган воқеа-ҳодисаларга ўз вербал ва невербал шаклда муносабатини ифодалаши билан намоён бўлади. Коммуникатив қобилият болаларнинг тенгдошлари ва катталар билан мулоқоти жараёнида ривожланади. Коммуникатив фаолият мактабгача катта ёшдаги болаларда ўзаро муносабатлар жараёнидаги мустақил фаолият ҳисобланади. Коммуникатив фаолият коммуникатив маданият билан бевосита боғлиқ бўлиб, нутқий этикет ва хулқ-атвор қоидаларини ўз ичига олади.

Мактабгача катта ёшдаги болаларда коммуникатив компетенцияни шакллантириш имкониятларини юқори даражада бўлиши, мактабгача таълим

ташкilotида яратилган психологик-педагогик муҳит ҳам алоҳида ўрин эгаллайди. Бунда тарбиячи-педагоглар ва психолог ҳамкорликда таълим-тарбия жараёнини ташкил қиладилар. Хусусан, тарбиячи-педагоглар педагогик фаолиятда интеграцион ёндашган ҳолда психологик ўйин ва машқлардан фойдаланадилар. Психолог томонидан тарбиячи-педагоглар учун турли ёш даврида мулоқот қилишга хос хусусиятлар ҳақида ўқув-семинари ва тренинглар ўтказилиши мақсадга мувофиқ. Мактабгача катта ёшдаги болалар ўртасидаги низоли вазиятларни баратараф этиш, болалар ва мактабгача таълим ташкilotи педагоглари ўртасидаги мулоқотни оптимал йўллари топиш ва психологик ўйинлар борасида психолог амалий ёрдам кўрсатиши лозим.

Фойдаланилган адабиётлар рўйхати

1. Ўзбекистон Республикасининг қонуни. Мактабгача таълим ва тарбия тўғрисида. Т.: 2019 йил 16 декабрь, ЎРҚ-595-сон. Қонун ҳужжатлари маълумотлари миллий базаси, 17.12.2019 й., 03/19/595/4160-сон).
2. Мирзиёев Ш.М. Эркин ва фаровон, демократик Ўзбекистон давлатини биргаликда барпо этамиз.-Т.: Ўзбекистон, 2016.- 56 б.
3. Абдурахимова Д.А. Мактабгача тарбия ёшидаги болаларни ахлоқий руҳда тарбиялашда халқ эртақларидан фойдаланиш. Автореф. пед.фан.ном.Т.:1998.-25 б.
4. Абобакирова О.Н. Современные проблемы и инновационные подходы подготовки детей к школе//Молодой ученый. Москва, 2015-№3.
5. Абдуллаева Н.Ш. Мактабгача таълимни вариатив ёндашув асосида такомиллаштириш. Автореф.пед.фан. ном.Т.:2019.-26 б.
6. Бабаева Д.Р. Нутқ ўстириш назарияси ва методикаси.ўқув қўлланма.Т.: 2017-184 б.

ФИО авторов: Buxoro davlat Pedagogika instituti

Ta'lim tarbiya nazariyasi(texnologik ta'lim) yo'nalishi

I-bosqich magistranti

Mardonova Umida Norqulovna

Buxoro viloyati Vobkent tumani

8-sonli Maktabgacha ta'lim tashkiloti xareografi

Hayitova Gulhayo Habib qizi

Название публикации: «МАКТАБГАЧА ТА'ЛИМ TASHKILOTIDA
TEKNOLOGIYA FANIGA OID INTEGRASIYASHGAN MULTIMEDIA
VOSITALARIDAN FOYDALANISH METODIKASI»

***Annotatsiya:** maktabgacha ta'lim tashkilotlari ta'lim tarbiya jarayonida multimedia texnologiyasidan foydalanishni uning vositalarisiz amalga oshirib bo'lmaydi. Multimedia vositalariga, birinchi navbatda, elektron darsliklar, kompakt disklar, video-audio kassetalar, turli xil taqdimotlar va hokazolar kiradi. Maktabgacha ta'lim tashkilotlarida multimedia texnologiyasidan foydalanishdagi muammolardan yana biri—ilg'or pedagogik va axborot texnologiyalaridan foydalanib, ta'lim-tarbiya jarayoni samaradorligini oshirish metodikasini ishlab chiqish, unga mos ishlanmalar yaratish hamda amaliyotga joriy qilish zarurligidir.*

***Kalit so'zlar:** Fiziologiya, gigiyena, psixologiya, pedagogika, multimedia, vdeo-audio, kompakt disklar.*

Multimedia texnologiyalari o'quv jarayonini boyitadi, o'quv ma'lumotlarini idrok etish jarayonida o'quvchining hissiy komponentlarining ko'p qismini jalb qilgan holda o'rganishni yanada samarali qiladi. Bugungi kunda multimedia texnologiyalari o'quv jarayonini axborotlashtirishning istiqbolli yo'nalishlaridan biri hisoblanadi. Dasturiy-metodik ta'minoti, moddiy-texnik bazasini takomillashtirish, shuningdek, professor-o'qituvchilarning malakasini majburiy oshirish zamonaviy axborot texnologiyalarini ta'limga muvaffaqiyatli tatbiq etish istiqbolini ko'rmoqda.

Multimedia va gipermedia texnologiyalari kuchli taqsimlangan ta'lim resurslarini birlashtiradi, ular birinchi navbatda axborot va kommunikatsiyani o'z ichiga olgan asosiy vakolatlarni shakllantirish va namoyon qilish uchun muhitni ta'minlashi mumkin. Multimedia va telekommunikatsiya texnologiyalari umumta'lim tizimida prinsipial jihatdan yangi uslubiy yondashuvlarni ochadi. Multimedia asosidagi interfaol texnologiyalar qishloq maktabgacha ta'lim tashkilotlariining "viloyatchilik" muammosini ham internet aloqasi asosida, ham interfaol CD-kurslar va maktabgacha ta'lim tashkilotlarida sun'iy yo'ldosh internetdan foydalanish orqali hal qiladi.

Multimedia - zamonaviy texnik va dasturiy vositalardan foydalangan holda interaktiv dasturiy ta'minot nazorati ostida vizual va audio effektlarning o'zaro ta'siri bo'lib, ular matn, ovoz, grafik, fotosuratlar, videolarni bitta raqamli tasvirda birlashtiradi.

Gipermedia - bu multimedia ob'ektlari o'rtasida harakatlanish uchun gipermatnli havolalar orqali bog'langan kompyuter fayllari.

Maktabgacha ta'lim tashkilotlarida kompyuter sinflarini tashkil qilish uchun Internet texnologiyalari jozibador, ammo tegishli ma'lumotlarni olish imkoniyati, deyarli butun dunyo bilan muloqotni tashkil qilish qobiliyati bilan bog'liq afzalliklarga ega, ular jiddiy kamchiliklarga ega: bular ishlashda qiyinchiliklar. yomon aloqa liniyalari bo'lgan katta hajmdagi ma'lumotlar bilan (va ularning aksariyati Rossiya Federatsiyasining chekka hududlarida va qishloq joylarida mavjud), aloqa liniyalarisiz ishlashning mumkin emasligi. Ushbu kamchiliklar CD-ROM va DVD deb ataladigan optik kompakt disklar yordamida yo'q qilinadi. Mavjud dasturiy mahsulotlar, jumladan, tayyor elektron darslik va kitoblar hamda o'z ishlanmalari o'qituvchiga o'qitish samaradorligini oshirish imkonini beradi.

Internet o'qituvchilar uchun ma'lumot topish va olishda, hamkasblar bilan muloqot qilishda ajralmas yordamchiga aylanmoqda.

1. Multimedia texnologiyalaridan foydalanish

Uslubiy xususiyatlari

1. multimedia taqdimotlaridan foydalangan holda darslar kompyuter laboratoriyalarida multimedia proyektorlari, rezident ma'lumotnomalar, avtomatlashtirilgan o'quv tizimlari, turli dasturlarning video yozuvlari va boshqalardan foydalangan holda o'tkaziladi;
2. amaliy mashg'ulotlarda har bir talabaga alohida kompyuter ajratilishi kerak, bunda uning sinf kodi va talabaning familiyasi deb ataladigan shaxsiy papkasini yaratish maqsadga muvofiqdir;
3. individual yondashuvni, shu jumladan individuallashtirilgan o'quv dasturlarini, ko'p bosqichli vazifalar bankini (amaliy mashg'ulotlar va laboratoriya ishlari uchun) keng qo'llash kerak;
4. mashg'ulotlarning muhim qismini ishbilarmon o'yinlar shaklida o'tkazish tavsiya etiladi; vazifalar sifatida haqiqiy hayotda ko'p qirrali va aniqlanmagan vazifalar berilishi kerak, ayniqsa bitiruvchilar o'zlarining kasbiy faoliyatida uchrashadiganlar;
5. loyiha usulidan keng foydalanish kerak, uning doirasida izchillik va uzluksizlik tamoyillariga rioya qilish kerak; demak, bitta global vazifa barcha amaliy (laboratoriya) va hisoblash va grafik ishlarda izchil bajarilishi, to'ldirilishi va kengaytirilishi, uyg'un yaxlit tizimda mujassamlanishi;
6. dasturning asosiy bo'limlarini parallel va konsentrik o'rganish imkoniyatini ta'minlash kerak; bu talabalarga kursni o'zlashtirgani sari har bir bo'lim bo'yicha butun materialni taqdim etishning yaxlitligini yo'qotmasdan chuqurroq bilim olish imkonini beradi;
7. o'zaro bog'liq bo'lgan quyidagi tamoyillarga tayanish zarur: bilish motivatsiyasi; ko'p qirrali idrok; "kirish" tizim-axborot tahlili;
8. muammoli o'qitish usulini yanada kengroq qo'llash, o'quvchilar tomonidan o'quv jarayonida foydalanish mumkin bo'lgan haqiqiy dasturlarni (hujjatlar, jadvallar, ma'lumotlar bazalari) ishlab chiqishni ta'minlash kerak.

Multimedia texnologiyalarining afzalliklari

*Ta'limda multimedia texnologiyalaridan foydalanish an'anaviy ta'limga nisbatan
quyidagi afzalliklarga ega:*

- rangli grafika, animatsiya, saundtrek, gipermatnlardan foydalanishga imkon beradi;
- doimiy yangilash imkoniyatini beradi;
- nashriyot va takror ishlab chiqarish xarajatlari past;
- unda interaktiv veb-elementlarni, masalan, testlar yoki ish kitobini joylashtirish imkoniyatini beradi;
- kotirovka uchun qismlarni nusxalash va o'tkazish imkonini beradi;
- ko'plab giperhavolalar tufayli materialning o'tishining chiziqli bo'lmasligi imkoniyatini beradi;
- elektron kutubxonalarda yoki o'quv saytlarida qo'shimcha adabiyotlarga giperhavola o'rnatadi.

Multimediya og'zaki va vizual-sensorli ma'lumotlarni birlashtirishga imkon beradi, bu esa o'quvchilarning motivatsiyasiga, o'rganish uchun haqiqiy muhitni yaratishga yordam beradi.

Multimedia texnologiyalaridan foydalangan holda sinfda darslarni tashkil etish har qanday talaba uchun mavjud bo'lgan juda oddiy vositalarni qo'llash orqali vaqtni tejash va shu bilan o'quv materialini taqdim etishni faollashtirish imkonini beradi. Dars jarayonida o'quvchilarning o'zlari "Informatika" fanini maktab o'quvchilari tomonidan idrok etishda tom ma'noda inqilobiy ta'sir ko'rsatadigan vizuallashtirilgan rang-barang o'quv va o'yin muhitini yaratishi mumkin. Multimedia kompyuter texnologiyalari o'qituvchiga o'rganilayotgan materialni chuqurroq va ongli ravishda o'zlashtirishga hissa qo'shadigan turli xil vositalarni tezda birlashtirish, dars vaqtini tejash va uni ma'lumot bilan to'ldirish imkoniyatini beradi.

Zamonaviy informatika kursini o'qitishda multimedia texnologiyalarining joriy etilishi bir qator ijobiy tomonlarni va bir qancha qiyin jihatlarni ochib berdi. Shunday qilib, multimedia texnologiyalaridan foydalangan holda maxsus proyektor yordamida darslarni tashkil etish o'rganilayotgan dasturiy ta'minotning imkoniyatlarini aniq namoyish qilish va vaqtni tejash, shu bilan o'quv materialini taqdim etishni

faollashtirish imkonini beradi. Shu bilan birga, multimedia materiallarini tayyorlash va darsni tashkil etishda qo'shimcha talablar mavjud. Axborot multimedia texnologiyalarining kiritilishi o'quv jarayonini texnologik va samaraliroq qiladi. Ha, bu yo'lda qiyinchiliklar ham bor, xatolar ham bor va kelajakda ulardan qochib bo'lmaydi. Ammo asosiy muvaffaqiyat bor - bu talabalarning qiziqishi, ularning ijodkorlikka tayyorligi, yangi bilimlarni olish zarurati va mustaqillik hissi. Kompyuter bir-biriga o'xshamaydigan darslarni o'tkazish imkonini beradi. Doimiy yangilik hissi o'rganishga qiziqishni kuchaytiradi. Demak, multimediyadan darsda interaktivlik, ma'lumotni strukturalash va vizualizatsiya qilish orqali foydalanishda o'quvchining motivatsiyasi kuchayadi, uning kognitiv faolligi ham ongli, ham ong darajasida faollashadi. Barcha axborot kanallari ichida vizual kanal eng kuchli hisoblanadi, shuning uchun uni multimedia yordamida ta'lim sohasida qo'llash yanada rivojlangan. Biroq, bu boshqa ommaviy axborot vositalarining ahamiyati va ahamiyatini inkor etmaydi. Masalan, materialni o'zlashtirish samaradorligi musiqiy hamrohlikni optimal tanlash yordamida har bir multimedia darsligi uchun o'zining dominant ritmini yaratishni sezilarli darajada oshiradi. Multimedia darsliklarida klaviatura va sichqonchaning o'ylangan o'zaro ta'siri boshqa axborot vositalari bilan birgalikda ushbu ta'lim texnologiyasining yana bir afzalligini qo'shadi. Bu qo'lda mashqlar xotirani sezilarli darajada rivojlantirishiga asoslanadi.

Multimedia texnologiyalaridan foydalanish tajribasi shuni ko'rsatadiki:

- o'quvchilarning mehnatga qiziqishi va faolligi keskin oshadi;
- fikrlashning algoritmik uslubi rivojlanadi, optimal qarorlar qabul qilish, o'zgaruvchan harakat qilish qobiliyati shakllanadi;
- o'qituvchi muntazam ishlarning massasidan ozod qilinadi, olingan natijalar asosida ijodiy faoliyat uchun imkoniyat ta'minlanadi.

2. O'quv multimedia taqdimotlarini tayyorlash xususiyatlari

O'quv multimedia taqdimotlarini tayyorlashda, bir tomondan, o'quv kurslarini yaratishning umumiy didaktik tamoyillarini, ekrandan va bosma asosda ma'lumotni

qabul qilishning psixologik xususiyatlaridan kelib chiqadigan talablarni hisobga olish kerak (chunki har qanday matnni printer yordamida qog'ozga chop etish mumkin), ergonomik talablar, ikkinchisi esa telekommunikatsiya tarmog'i dasturiy ta'minoti va zamonaviy axborot texnologiyalari bizga berayotgan imkoniyatlardan maksimal darajada foydalanishdir. Tabiiyki, didaktik va kognitiv maqsad va vazifalardan boshlash kerak, chunki axborot texnologiyalari vositalari didaktik vazifalarni amalga oshirish vositasining mohiyatidir. Boshqacha qilib aytganda, multimediali taqdimotlarning samaradorligi foydalanilayotgan materiallar (o'quv kurslari) sifatiga va bu jarayonda ishtirok etayotgan o'qituvchilarning mahoratiga bog'liq. Shuning uchun multimediyali taqdimotlarni (prezentatsiyani loyihalash bosqichida ham, undan foydalanish jarayonida ham) pedagogik, mazmunli tashkil etish ustuvor vazifa hisoblanadi. Multimedia taqdimotlaridan foydalangan holda zamonaviy darsni qurish kerak bo'lgan kontseptual pedagogik qoidalarning ahamiyati shundan kelib chiqadi.

Multimedia taqdimotlarini yaratishga qo'yiladigan talablar

Motivatsiya. Motivatsiya o'rganishning muhim qismidir va butun dars jarayonida saqlanishi kerak. Maktab o'quvchilari oldiga qo'yilgan aniq belgilangan maqsad katta ahamiyatga ega. Agar qo'yilgan topshiriqlar darajasi talabanning tayyorgarlik darajasiga mos kelmasa, motivatsiya tezda pasayadi.

- **Ta'lim maqsadini belgilash.** Talaba kompyuterda ishlashning boshidanoq undan nima talab qilinishini bilishi kerak. Dars davomida o'quv maqsadlari aniq va aniq shakllantirilishi kerak.
- **O'quv materialini idrok etish uchun zarur shart-sharoitlarni yaratish.** O'quv materialini idrok etish uchun zarur shart-sharoitlarni yaratish uchun darslikka kiritilgan yoki o'qituvchining o'zi tomonidan tayyorlangan yordamchi materiallar (talaba uchun qo'llanmalar) foydali bo'lishi mumkin.
- **O'quv materialini taqdim etish.** Materialni taqdim etish strategiyasi hal qilinishi kerak bo'lgan o'quv vazifalariga qarab belgilanadi. Muhim masala - displey ekraniga

oziqlanadigan ramkalarining dizayni. O'qishning ma'lum tamoyillaridan foydalanish kerak.

- **Baho.** Kompyuter bilan ishlash jarayonida talabalar o'quv materialini qanday engishlarini bilishlari kerak. Eng muhimi "talaba - o'qituvchi - talaba" muloqotini tashkil etishdir. Ushbu maqsadlar uchun maktab o'quvchilarining ishini loyihalarda yoki "hamkorlikda o'rganish", muhokamalarda tashkil etish tavsiya etiladi.

3. Multimediali taqdimot uchun skriptni ishlab chiqish

Ssenariy diagrammasini yaratishda va multimedia taqdimoti uchun matn qo'shimchasini yaratishda siz quyidagi tamoyillarga amal qilishingiz kerak: Taqdimot qisqa, tushunarli va kompozitsion jihatdan yaxlit bo'lishi kerak. Ssenariy bilan taqdimotning davomiyligi 20-30 daqiqadan oshmasligi kerak. Namoyish uchun siz taxminan 20-25 slaydni tayyorlashingiz kerak (bitta slaydni ko'rsatish taxminan 1 daqiqani oladi, shuningdek, tomoshabinlarning savollariga javob berish uchun vaqt kerak). Materialni taqdim etayotganda, masalani turli tomonlardan yoritish uchun bir nechta asosiy fikrlarni ajratib ko'rsatish va namoyish paytida vaqti-vaqti bilan ularga qaytish kerak. Bu ma'lumotni tinglovchilaringiz tomonidan to'g'ri qabul qilinishini ta'minlaydi. Agar o'z fikringizni o'zingizga kiritmoqchi bo'lsangiz, fikringizni takrorlashdan qo'rqmang.

Foydalanilgan adabiyotlar

1. Xasanboyeva G.K. Kostyum dizayni. Darslik - T. : TTESI, 2013.
2. A.P.Жўраев, Д.А. Сайфуллаева, Ш.Бахронова Замонавий таълим технологиялар асосида ташкил қилинадиган шахсга йўналтирилган таълим жараёни // Science and Education. № 2020.Б.169-176
3. Dilafruz Ahmadovna Sayfullayeva. "Methodology of using innovative technologies in technical institutions". PSYCHOLOGY AND EDUCATION. Scopus International Journal.(2021) 58(1)
4. Sayfullayeva D.A Innovative and Individual Approach in Professional and Vocational Training of Young People with Disabilities. Eastern European Scientific Journal. Ausgabe 6- 2017 Part I.- P.154-157

5. Sayfullayeva D.A., Juraev A.R., Toshev Yu.N. Innovative project of preparation of students for professional activity // Научно-методический журнал вестник науки и образования № 19 (97). Часть 2. 2020.С.48
6. Уринов, Жамол Рашидович, ЭркинТохирович Рустамов, andУмидХалиловичРавшанов. "Исследования неавтоклавных ячеистых бетонов и конструкций из них для применения в сейсмостойких зданиях." Вестник науки и образования 10-1 (64) (2019).
7. Rustamov, ErkinToxirovich, and NozimQayumovichIdiyev. "SHIZMA VAJARISHDA O'QUVCHILAR YO'L QOYADIGAN TIPIK XATOLAR." Интернаука 20-2 (2018): 58-60.
8. Рустамов, ЭркинТохирович, andДжамал Рашидович Уринов. "НАХОЖДЕНИЕ ТЕНИ МНОГОГРАННИКОВ В ОРТОГОНАЛЬНЫХ ПРОЕКЦИЯХ." COVID-19 и современное общество: социально-экономические последствия и новые вызовы. 2020.

ФИО авторов: *Эргашева Бахстигуль Бакходировна.*

Самаркандский Государственный Университет Русская филология Русский язык в других языковых группах Студент 2 курса.

Эргашева Мухлиса Баходир кызы. Самаркандский государственный институт иностранных языков, факультет английского языка, студентка 4 курса факультета иностранных языков и литературы.

Эргашева Динора Бакходировна. Самаркандский государственный университет, математический факультет, 3 курс механико-математического факультета

Название публикации: «НРАВСТВЕННЫЕ ПОНЯТИЯ «ВЕРНОСТЬ» И «ПРЕДАТЕЛЬСТВО» В РУССКОМ СОЗНАНИИ»

Аннотация: Однажды предав, вы больше не захотите никому доверять, верный человек начнет охотиться за всем. Поведение предателя должно ориентироваться на то, как он себя ведет. Объясняет ли это, почему это произошло? Он извинился? В жизни бывает всякое и никто не застрахован от ошибок. Даже под влиянием условий жизни или чужого мнения мы не можем умышленно заменить другого человека. Самое главное вовремя опомниться, искренне покаяться и попросить прощения. Если вы действительно сможете найти оправдание совершенству, то сможете простить человека, дать ему еще один шанс все исправить и вернуть честные и доверительные отношения.

Ключевые слова: предательство; оставаться верным; верность; мораль; привязанность

Если человек воспитан в воспитании литературных героев (рожденных до того, как писатели подверглись процессу деградации), он не может даже физически предать Родину, ибо слишком высок предел запрета. табу. Рассказы и повести Аркадия Гайдара пропитаны таким здоровым отношением к патриотическим ценностям и оно дано так точно и заходит так глубоко, что ни один ребенок не захотел быть «плохим парнем». Там, где была измена, не хватало патриотического воспитания. И даже географию таких мест вычислить очень легко.

Петр Гринев остается верным своему долгу и государству, несмотря на угрозу смерти. Даже его симпатия к Пугачевой не меняет ситуации. Швабрин спасает ему жизнь, предает свою страну, запятнает честь офицера, предает людей, защищавших форт рядом с ним.

Следующая ситуация в романе также доказывает, что, когда Пугачев завладел замком, у людей был выбор: остаться верными долгу и чести или сдаться Пугачеву. Большинство жителей встречают Пугачева хлебом-солью, а смельчаки вроде коменданта замка (отца Маши) Ивана Кузьмича и Василисы Егоровны отказываются присягать на «прямую» верность и таким образом приговариваются к смертной казни.

Верность в любви. Маша Миронова – символ верности в любви. В трудной жизненной ситуации, когда перед ним стоит выбор: жениться на Швабринге (без любви) или ждать ту, которую он любит

(Петр Гринев), он выбирает любовь. Маша остается верна Гриневу до конца романа. Несмотря на все опасности, она защищает честь возлюбленного перед императором и приносит извинения.

Преданность себе, своим принципам, своим идеалам, своим словам и своим обещаниям.

Петр Гринев остается верным принципам, чести и истинам, открытым его отцом. Даже страх смерти не может повлиять на его решения. Хотя Пугачев представлен в романе как захватчик, у него чаще всего отрицательный персонаж, но есть и положительный - верность своему слову. На протяжении всего произведения он никогда не нарушает этих обещаний и до конца верит в свои идеалы, хоть и осуждает их. большое количество людей. Любовь Евгения Онегина и Татьяны Лариной во многом трагична. Онегин не воспринял всерьез признание главного героя в любви и через несколько лет рассказал о своих чувствах. Но к этому времени Татьяна уже была замужем. Главный герой по-прежнему любил Онегина. Кажется, он ждет отношений. Но Татьяна Ларина — верная и верная жена. Она поступила соответственно, оставаясь верной нелюбимому мужу. Его работа достойна уважения.

"Капитанская дочка" Пушкина Верность Отечеству - нравственный принцип Петра Гринева. Когда Пугачев захватил Белогорскую крепость, перед главным героем встал выбор: признать в Пугачеве государя, встать на сторону врага и сохранить свою жизнь или умереть, не предав родину. Петр Гринев выбрал второй вариант. Он был готов отдать свою жизнь, но сохранить свое достоинство. Поступки героя являются примером истинной преданности своим нравственным принципам, воинскому долгу и Родине.

Н.М. Карамзин «Бедная Лиза» Эраст и чувства Лизы были искренними. Однако когда девушка отдалась Эрастусу, чувства стали угасать. Лиза — верная, преданная девушка, умеющая по-настоящему любить. Но Эрастус был другим. Он предал Лизу. Потеряв свои деньги, он женился на богатой вдове и сказал, что Лиза собирается на войну. Девушка не выжила: бросилась в бассейн, не видя смысла жизни.

Л.Н. Толстого «Война и мир» Наташа Ростова хотела сбежать с Анатолием Курагиным, хотя ее зятем был Андрей Болконский. Девушка была готова предать из-за своей неопытности, молодости и надежности. Этот шаг не делает его ужасным человеком. Произошедшее причинило Наташе Ростовской столько страданий, что она поняла, что поступает неправильно. Верность возлюбленному стала испытанием для девушки.

Н.В. Гоголь «Тарас Бульба» Тарас Бульба — человек, верный своему слову, своему государству. Не терпит предательства, храбро сражается с врагами. Его младший сын Андрей предает казаков. Для Тараса Бульбы понятие верности важнее родственных связей. Не желая делать то, что он сделал, он убил своего сына. Мировоззрение Тараса Бульбы — пример преданности своим нравственным принципам, Родине, товарищам. Верность и предательство — две противоположные границы морально-этического облика человека. С литературной точки зрения «верность» и «измена» в большинстве произведений ярко и точно изображают действия главных героев. Это «Анна Каренина» Л. Толстого, «Евгений Онегин» или «Капитанская дочка Пушкина» — проблема верности и предательства везде стоит остро и многогранно.

Если обратиться к современной действительности, то, с одной стороны, благородное поведение укоренено в семейной среде с раннего детства, с другой стороны, нравственные качества человека являются полным отражением человеческого мышления и природы. Конечно же, не забывайте о верности своей семье, родным, близким и близким людям. Наш внутренний круг принимает нас такими, какие мы есть. В этот круг входят самые близкие люди, поддерживающие нас в любой

момент нашей жизни, искренне разделяющие случившиеся радости и печали. Обязательно дам совет и поделюсь с ними личным опытом. Мы должны уважать близких нам людей, очень ценить их, а также знать, что они есть в нашей жизни. Поэтому местные жители, как никто другой, заслуживают лояльного и преданного отношения. Мы всегда должны поддерживать их и никогда не предавать. О важности, силе и неделимости семейного круга, по разным литературным источникам, наши предки также воспевали в народном творчестве. Богатым считается каждый, у кого много людей, которые его любят, ценят и уважают. Он хочет достичь новых высот, как будто у него растут крылья от помощи, которую он получает. Каждый, кто обладает адекватным складом ума, должен, конечно, обладать качествами, присущими лояльности. Это понятие украшает и значительно улучшает внешний вид человека. Следует также отметить, что не все эти эмоции можно насильно поглотить. Скучные заметки и этические мысли в этом деле не помогут. Понятие «верность» рождается в сердце каждого человека. А о его преданности можно судить по его поступкам, ходу мысли и вообще избранному направлению жизни, отказу от всяких слов. Однако не стоит рассматривать лояльность как конкретную исходную позицию жизненной позиции. Только любовь способна возродить в человеческом сердце полную готовность к бесконечному уважению и преданности. Личностное мышление помогает формировать индивидуальность. Благодаря тому, что у вас есть собственная позиция, вы значительно выделяетесь из толпы и не поддаетесь общественному мнению. В этом случае никто не может загрузить нам чужое мнение. Вот почему так важно быть верным себе.

После того, как вы предали, вы больше не хотите никому доверять, верный мужчина начнет охотиться за всем. Поведение предателя должно ориентироваться на то, как он себя ведет. Объясняет ли это, почему это произошло? Он извинился? В жизни бывает всякое и никто не застрахован от ошибок. Даже под влиянием условий жизни или чужого мнения мы не можем умышленно заменить другого человека. Самое главное вовремя опомниться, искренне покаяться и попросить прощения. Если вы действительно сможете найти оправдание совершенству, то сможете простить человека, дать ему еще один шанс все исправить и вернуть честные и доверительные отношения. Не нужно затыкаться, жизнь продолжается, поэтому нужно двигаться дальше. Прежде всего, все мы люди и должны быть терпеливы друг к другу. Наша жизнь полна всевозможных испытаний, поэтому нужно относиться к добрым и любящим людям с большим уважением и уважением.

ИСПОЛЬЗОВАННАЯ ЛИТЕРАТУРА

1. Национальный университет Узбекистана, профессор кафедры «Философия и логика», кандидат философских наук. (от базового вуза); Каххорова М.
2. Ташкентский государственный педагогический университет имени Низами, профессор кафедры «Теория и практика построения демократического общества в Узбекистане», к.э.н.
3. Давронов З., Примов М.Н. Султанова А. Кафедра «Общественных наук» ТМИ
4. <https://enderdest.ru/uz/sochineniya-po-napравleniyu-vernost-i-izmena-sochinenie-na.html>

ФИО автора: *Гулиева Инара Тагировна* (Преподаватель хоровых дисциплин)

Бухарская специализированная школа искусств

Название публикации: «ИСПОЛЬЗОВАНИЕ ИННОВАЦИОННЫХ ТЕХНОЛОГИЙ НА УРОКАХ ХОРОВОЙ ЛИТЕРАТУРЫ»

Современное общество становится все более требовательным к человеку. Оно требует индивидуальности, лидерских качеств, творческих и аналитических способностей и умения непрерывно обучаться. Стоит ли говорить, что именно в юном возрасте закладываются и возвращаются эти навыки. Для удовлетворения потребностей современного мира система образования обязательно должна меняться и совершенствоваться. Уроки в школе не имеют права быть формальными.

Последние десятилетия образование в нашей стране довольно таки сильно изменилось. Практически каждый учитель задумывается над вопросами: «Как сделать урок более интересным? Как увлечь обучающихся своим предметом?» Каждый современный учитель мечтает о том, чтобы ребята на его уроке работали добровольно, творчески.

На всех этапах развития человеческого общества существовала проблема передачи накопленных знаний и опыта подрастающему поколению и подготовки его к будущей жизни. Решить эту проблему призван учитель. Современная система образования, внедрение инновационных форм и методов обучения предъявляют все более высокие требования к личности учителя, требуя подготовки квалифицированного работника, конкурентоспособного, ответственного, компетентного, готового к профессиональному росту, социальной и профессиональной мобильности.

Инновационные технологии проникли во все сферы человеческой деятельности, в том числе и в образовательный процесс. Чтобы идти в ногу со временем, педагогам следует в полной мере владеть технологическими новшествами.

Использование инновационных технологий позволяет организовать учебный процесс так, что обучающиеся на уроке не испытывают перегрузки, а урок приносит удовольствие.

Что же такое «инновационное обучение» и в чём его особенности? Определение «инновация» как педагогический критерий встречается последнее время часто, и в переводе означает «новшество», а более точно «в новое».

Хоровая литература как специальная дисциплина.

Курс «Хоровая литература» один из важнейших в цикле специальных дисциплин.

Цели и задачи курса – изучение, расширение знаний хорового репертуара для практической работы учащихся, общего и музыкального кругозора, воспитание художественного вкуса, ознакомление с различными жанрами и стилями хоровой музыки.

Занятия по курсу хоровой литературы проводятся в форме лекций и семинаров.

Вследствие ограниченности времени возникает необходимость очень краткого, сжатого изложения материала в лекции, освещение наиболее важных вопросов темы, касающихся непосредственно особенностей хорового письма композиторов.

Содержания лекций включает в себя характеристику жанровых и стилистических особенностей хорового творчества композиторов, вокально-хоровой и исполнительский анализ хоровых произведений. В процессе ведения данного курса необходимо опираться на знания полученных ранее в курсе музыкальной литературы.

Особенность структуры лекции – насыщенность ее музыкальным материалом, являющимся главным объектом изучения.

Обязательность наличия у учащихся нотного текста при прослушивании хоровых произведений: сочетание слуховых и зрительных впечатлений – способ повышения качества усвоения знаний учащимися. Одна из форм занятия — это слушание хоровых произведений краткими комментариями педагога.

Методы использования технических средств обучения, требуют высокого качества и это является обязательным условием в преподавании данного курса.

В некоторых случаях полезно пропевание группой учащихся хоровых произведений, особенно без сопровождения.

Необходимое условие курса - это самостоятельная работа над курсом успешного овладения учебным материалом; чтение специальной литературы, прослушивание и анализ хоровых произведений учащимися.

Основное содержание семинарского занятия – углубление и закрепление знаний, полученных на лекциях и в ходе самостоятельной работы; привитие студентам навыков самостоятельного добывания знаний из различных источников информации; развитие логического мышления; формирование умения активно участвовать в творческой дискуссии, делать правильные самостоятельные выводы.

Наиболее целесообразная форма контрольных занятий – выполнение письменных заданий, либо использование компьютера для решения заранее подготовленных тестов педагогом. Содержание контрольного задания: характеристика хорового творчества композитора; анализ хоровых произведений.

Современные инновационные технологии в обучении.

Теперь попробуем разобраться, что же все-таки такое инновационные технологии. Понятие «технология» подразумевает осуществление какого-либо процесса с использованием определённых методов и инструментов в некоторой последовательности, которое приводит к конкретному результату. Инновационными можно назвать те методики в теории и практике преподавания, которые были введены или вводятся в последние два десятилетия.

В основе инновационного обучения лежат следующие технологии: развивающее обучение, проблемное обучение, развитие критического мышления, дифференцированный подход к обучению, создание ситуации успеха на уроке. Основными принципами инновационного обучения являются: креативность (ориентация на творчество), усвоение знаний в системе, нетрадиционные формы уроков, использование наглядности.

При использовании инновационных технологий в обучении хоровой литературе можно применять следующие приемы: ассоциативный ряд, опорный конспект, мозговая атака, исследование текста, групповая дискуссия, синквейн, эссе, перепутанные логические цепочки, дидактическая игра, работа с тестами, нетрадиционные формы домашнего задания и др.

Методические приемы инновационных технологий.

Мозговая атака.

1 этап: Учащимся предлагается подумать и записать все, что они знают или думают, что знают, по данной теме;

2 этап: Обмен информацией.

Рекомендации к эффективному использованию:

1. Жесткий лимит времени на 1-м этапе 5-7 минут;
2. При обсуждении идеи не критикуются, но разногласия фиксируются;
3. Оперативная запись высказанных предложений.

Возможна индивидуальная, парная и групповая формы работы. Как правило, их проводят последовательно одну за другой, хотя каждая может быть отдельным самостоятельным способом организации деятельности.

Примечание: парная мозговая атака очень помогает учащимся, для которых сложно высказать свое мнение перед большой аудиторией. Обменявшись мнением с товарищем, такой ученик легче выходит на контакт со всей группой. Разумеется, работа в парах позволяет высказаться гораздо большему числу учащихся.

Кластер.

Кластер — это графическая форма организации информации, когда выделяются основные смысловые единицы, которые фиксируются в виде схемы с обозначением всех

связей между ними. Он представляет собой изображение, способствующее систематизации и обобщению учебного материала.

Форма работы при использовании данного метода может быть абсолютно любой: индивидуальной, групповой и коллективной. Она определяется в зависимости от поставленных целей и задач, возможностей учителя и коллектива. Допустимо перетекание одной формы в другую. Например, на стадии вызова, это будет индивидуальная работа, где каждый учащийся создает в тетради собственный кластер. По мере поступления новых знаний, в качестве совместного обсуждения пройденного материала, на базе персональных рисунков и с учетом полученных на уроке знаний, составляется общая графическая схема. Кластер может быть использован как способ организации работы на уроке, и в качестве домашнего задания. В последнем случае важно наличие у учащихся определенного опыта в его составлении.

Диаграмма Венна

Диаграмма Венна — это схема с пересекающимися кругами, которая показывает, как много общего имеют различные множества. Для построения диаграммы Венна выбирают несколько групп объектов и размещают их в отдельных кругах, при этом в область пересечения кругов попадают объекты, совмещающие в себе свойства данных множеств.

Синквейн.

Синквейн (от фр. **cinquains**, англ. **cinquain**) — это творческая работа, которая имеет короткую форму стихотворения, состоящего из пяти нерифмованных строк.

Синквейн может быть предложен, как индивидуальное самостоятельное задание; для работы в парах; реже как коллективное творчество. Границы предметной области зависят от гибкости воображения учителя. Обычно синквейн используется на стадии рефлексии, хотя может быть дан и как нетрадиционная форма на стадии вызова.

Как показывает опыт, синквейны могут быть полезны в качестве:

1. инструмента для синтезирования сложной информации;
2. способа оценки понятийного багажа учащихся;
3. средства развития творческой выразительности.

Правила написания синквейна:

- 1 строка – одно существительное, выражающее главную тему синквейна.
- 2 строка – два прилагательных, выражающих главную мысль.
- 3 строка – три глагола, описывающие действия в рамках темы.
- 4 строка – фраза, несущая определенный смысл.
- 5 строка – заключение в форме существительного (ассоциация с первым словом).

Составлять синквейн очень просто и интересно. И к тому же, работа над его созданием развивает образное мышление.

Бортовой журнал

Прием «Бортовой журнал» был разработан в рамках технологии развития критического мышления. Он позволяет не только получить адекватную картину степени усвоения учениками материала, но и помогает ученикам развивать умение фиксировать информацию, используя графические способы, научиться оценивать свои сильные и слабые стороны, дает возможность наглядно представить заданную проблему.

Корзина идей.

По своему содержанию "Корзина идей" похожа на такие известные приемы, как "Мозговая атака" и "Кластер". В каждом случае предполагаются разные формы работы — и индивидуальная, и групповая, и каждый из приемов позволяет высказывать любые суждения — без их оценивания и анализа. Но, к примеру, кластер помогает лучше увидеть логические цепочки, в то время как "Корзина идей" всего лишь определяет "поле интересов". Если хотите, это "облако тегов", которые будут обсуждаться и анализироваться в процессе урока.

Итак, алгоритм работы с "Корзиной идей":

- Объявляется тема урока.
- Индивидуальная работа. Каждый ученик тезисно записывает в тетради все, что ему известно по теме. Этот этап длится недолго — 2-3 минуты.
- Работа в парах или в группах. Учащиеся обмениваются информацией, выясняя, в чем совпали их мнения, а в чем возникли разногласия. Время проведения — 3 минуты.
- Работа с классом. На этом этапе каждая группа высказывает свое мнение по теме, приводит свои знания или высказывает идеи по данному вопросу. Причем ответы не должны повторяться. Все высказывания учитель кратко записывает на доске.

В "корзину" скидывается все, что имеет отношение к теме урока: идеи, имена, даты, факты, предположения, термины и т.д.

Круги по воде.

Ключевое слово или понятие записывается в столбик. И на каждую букву учащиеся предлагают существительные или словосочетания по теме.

Сюжетная таблица.

Суть работы с этой таблицей следующая: читая текст, учащиеся делают пометки, создавая "скелет" текста:

Кто?	Что?	Когда?	Где?	Почему?
------	------	--------	------	---------

Эта таблица помогает обучающимся воссоздавать сюжет. При этом они овладевают сюжетным мышлением.

Эту таблицу можно использовать при работе с художественными, публицистическими текстами. Речь идет о любых отрывках, где содержится описание какого-то события, явления. Читая, ученик делает пометки: «Кто?», «Что?», «Когда?», «Где?», «Почему?», создавая «скелет» текста. Опираясь на него, впоследствии он сможет воссоздать если не все содержание, то сюжет — точно.

Зигзаг

Прием "Зигзаг" придуман для тех случаев, когда требуется в короткий срок усвоить большой объем информации. Например, в некоторых программах для изучения той или иной темы отводится мало часов. А объем параграфов в учебниках не позволяет рассмотреть все их на уроке. Вот в таких случаях на выручку педагогу приходит прием "Зигзаг".

Во-первых, он позволяет детально и в короткий срок освоить довольно большой объем информации.

- Во-вторых, усвоение материала происходит в интерактивной форме, то есть не учитель выдает готовое знание, а сами учащиеся.
- В-третьих, мобилизуется способность учащихся выделять главное из текста, систематизировать информацию.
- В-четвертых, развивается умение работать в группе, сообща.

Использование мультимедийных технологий

Применение компьютерных технологий с каждым годом играет все большую роль в процессе обучения. Электронные средства коммуникации: компьютеры, электронные книги, мобильные телефоны, Интернет - прочно вошли во все сферы жизни современного студента, формируя интерес к компьютерным информационным технологиям в получении образования. Все больше молодых людей предпочитают общению с печатным текстом - аудиовизуальные медиатексты, конспектированию лекций – получение готовой информации в виде мультимедийных учебно-методических пособий и электронных учебников. Не оценивая предпочтения студентов в получении информации с точки зрения «хорошо это или плохо», необходимо принять данное явление как объективный факт и заставить работать на развитие студента.

Отсутствие современных учебников по дисциплине, стремление к новому качеству преподавания хоровой литературы для студентов специальности «Хоровое дирижирование», вызвало поиск эффективных методов обучения с применением компьютерных технологий.

«Мультимедиа - это взаимодействие визуальных и аудиоэффектов под управлением интерактивного программного обеспечения с использованием современных технических и

программных средств, объединяющих текст, звук, графику, фото, видео в одном цифровом представлении». Соответственно, применение мультимедийных материалов дает возможность воплотить на более высоком уровне классический принцип дидактики — принцип наглядности. «Мультимедийные технологии позволяют повысить информативность лекции, стимулировать мотивацию обучения, осуществить повтор наиболее сложных моментов лекции или повторение (обзор, краткое воспроизведение) материала предшествующей лекции».

Преимуществом мультимедийного пособия является также то, что большая часть необходимого для освоения дисциплины теоретического и музыкального материала собрана в одном месте, и студентам не приходится тратить время на посещение фонотеки и поиск этого материала по другим источникам. Все это помогает студентам более качественно подготовиться к семинарам и музыкальным викторинам.

Помимо пособия, на уроках активно используются мультимедийные презентации: монтаж музыкального, теоретического, иллюстративного и видео материала по истории хорового искусства.

Так как большая часть студентов лучше воспринимает информацию зрительно, тем более если эта информация представлена с использованием компьютерной наглядности в виде набора слайдов и спецэффектов, аудио и видеоматериалов, то усвояемость лекции повышается в несколько раз, и, соответственно, повышается успеваемость обучающихся.

Кроме того, студенты проявляют большую заинтересованность при создании собственных индивидуальных мультимедийных презентаций по истории хоровой музыки, пополняя методическую копилку этой дисциплины. Участие в данной работе позволило студентам научиться осуществлять направленный и осознанный поиск, и отбор информации в сети Интернет с целью подготовки к своему докладу. Самостоятельная работа с электронной презентацией позволяет приобретать навыки в работе на компьютере, а также одновременно совершенствовать теоретические знания по теме.

Использование мультимедийных технологий не умаляет ценности традиционных методов обучения, электронное пособие не заменяет преподавателя - он остается одним из главных участников образовательного процесса. Компьютерные технологии применяются для более доступного и наглядного объяснения учебного материала. Преподаватель создает сценарий занятия, продумывает алгоритм видеоряда изображений по теме лекции, дизайн презентации, темп подачи слайдов. Но главным остается личность самого учителя, его умение создать ту творческую атмосферу урока, которая может превратить студентов из пассивных наблюдателей в активных участников образовательного процесса.

Подводя определённые итоги под своей работой, хочу обратить внимание на следующее: вся моя деятельность как учителя направлена на развитие самостоятельной, активно развивающейся творческой личности, способной к самореализации в обществе. Для достижения этой серьёзной цели я стараюсь создать на своих занятиях нужные условия для самовыражения учащихся, использую различные педагогические технологии, а именно деятельность, для развития творческого и интеллектуального потенциала учащихся.

Говорить о современном уроке можно много. Как не потеряться в целом океане технологий, методик, приемов? Ответ прост- нужен адаптивный урок, сочетающий в себе элементы различных технологий, создающие комфортную среду.

Применяя различные технологии на уроках, мы добиваемся успеха. результаты обучения становятся выше. Мы чувствуем себя более уверенно, так как владеем современными методиками.

Список использованной литературы и интернет источники:

1. Гудкова Е.А. «Методика преподавания хоровых дисциплин». Т. Гафур Гулям.1988
2. Егоров А.А. «Очерки по методике преподавания хоровых дисциплин» Л.1958
3. Медынь Я. «Методика преподавания дирижерско-хоровых дисциплин» М,1978
4. Никишин И.В. «Педагогические инновационные технологии». Учитель. Волгоград. 2006
5. Шамахмудова Б.В. «Методика преподавания хоровых дисциплин» Т. Музыка. 2012
6. <https://videouroki.net/razrabotki/priiomy-tiekhnologhii-razvitiia-kritichieskogho-myshlienii-a-chieriez-chtieniie-i.html>

ФИО автора: *Ismoilova Aziza Tohir qizi*

Xorazm viloyati Urganch davlat universiteti Filologiya fakulteti talabasi

ФИО научного руководителя: *Manzura Pirnazarova Matnazarovna*

Xorazm viloyati Urganch davlat universiteti

Название публикации: «QO'SHIQQA AYLANGAN SATRLAR (Iqbol Mirzo she'rlari asosida)»

Annotatsiya: Maqolada zamonaviy o'zbek adabiyotining yorqin vakili Iqbol Mirzo she'rlarining umrboqiyligi, xalqimiz qalbida uzoq davrlardan buyon joy olib kelishi, qo'shiqqa aylangan orombaxsh satrlari haqida fikr- mulohazalar keltirilgan.

Kalit so'zlar : umrboqiy satrlar, she'riyat, badiiy mahorat, estetik ta'sir.

Har bir shoir o'z she'rlarining mukammal, serjilo, ohangrabo va go'zalligini ta'minlash uchun astoydil harakat qiladi. Bu yo'lda izlanadi, badiiy kashfiyotlar, g'oyaviy topilmalar qiladi. Bunday rejalar esa ijodkorning ijoddan ko'zlagan maqsadini belgilab beradi. Ana shunday chuqur mushohadali fikrlarga qiziqtiruvchi, oddiy xalqona so'zlardan ham badiiy topilmalar yaratuvchi ulkan adib O'zbekiston xalq shoiri Iqbol Mirzodir. Iqbol Mirzo zamonaviy o'zbek adabiyotining eng yorqin, sermahsul va zabardast ijodkorlardan biri desak hech adashmagan bo'lamiz. Uning har bir satrlari kishi ichki dunyosiga yo'l ochadi, ko'ngil sirlaridan kuylaydi. Shoir ijodi har bir yurakni to'lqinlantirib, dil toridan taralgan misralari insonga o'zgacha ruh, tarovat bag'ishlaydi.

Iqbol Mirzo so'zni qadrllovchi shoir ekanligini ko'ngil mahzanidan to'kilgan ijod mahsulidan anglab olish qiyin emas. Darhaqiqat, shoir ijodidagi umumbashariy mavzular davrlar o'tsa hamki abadiyatga dahldor bo'lib qolaveradi. Shoir ijodidagi Vatan manzaralari yoki milliy ohanglar yo qadimgi turkiy so'z jozibalari shoir kundaligida doimo charaqlab turibdi. Ayniqsa, ijodkor she'riyatida Vatan manzaralar, milliy ohanglarni aks ettiruvchi she'rlari bugun qo'shiqlar og'ushida jilolanadi. Shoir kundaligida yoritilgan umuminsoniy mavzular, ya'ni Vatan, millat tushunchalarining

tirikligini isbotlaydigan va kelajagiga zamin hozirlayotgan noyob shoirlar qatorida ekanligini ko'rsatadi.

Shoirning "Oydan tushgan emas" [Agar jannat ko'kda bo'lsa " 3- bet] nomli she'rining dastlabki satrlarida buyruq ohangi bilan boshlanadi. " Eski olchoq " undalmasi orqali lirik qahramon unga aql o'rgatmoqchi bo'lganlarni oldin o'ziga boqib so'ng, nog'ora chalishga chaqiradi. Shoir nazarida unga qanday yashamoqni o'rgatmaslik kerak. Sababi lirik qahramon bu yo'llarni allaqachon bosib o'tgan, o'zi guvoh bo'lgan. Keyingi misralarida esa shularni izohini qoldirar ekan, shoir bu elga nisbatan yurak- bag'ri kuyuk , Yaratganning qoshida eng suyak, o'tmishi ham , kelajagi buyuk degan sifatlanishlarni qo'llaydi. " O'zbek eli hech kimsaga qaram bo'lmagay" misrasi she'rda butun misrani o'zida jamlaganday bo'lib ko'rinadi. Haqiqatan ham keyingi satrlarda shunga izoh berar ekan , shoir, eng avvalo, ajdodlarimiz xotirasini yodlaydi. Kitobingda daholarimizning so'zlari borligini, devoringda bobolarimning izlari borligini , mag'rur elning et- u tirnoq do'stlari borligini alohida aytib o'tadi. Quyidagi satrlar esa she'r yakunida xuddi naqorotdek bo'lib yangraydi:

Agar jannat ko'kda bo'lsa

Ostidadir O'zbekiston

Agar jannat yerda bo'lsa

Ustidadir O'zbekiston !

Shoirning "O'zbek" ["Qo'shiqlarim" 63- bet] she'rida ham dastlab o'tmishni eslashni ko'rishimiz mumkin. Bu she'rida shoirning so'z qo'llash mahoratiga ham qoyil qolishimiz kerak. So'z takrori, undalmalardan chiroyli tarzda foydalanib she'r ohorini yanada oshirgan. She'rdagi tarixiy toponimlarni qo'llash orqali shoir o'tgan davrlarni ham yodga solib o'tadi. Har band yakunidagi "o'zbek" so'zining takrori esa aynan shu so'zga urg'u berish lozimligini ko'rsatadi. She'rdagi " Bizning qayg'umiz yo'q boladan boshqa" misrasi orqali o'zbek xalqining naqadar bolajon xalq ekanligini yana bir bora ko'rsatib o'tadi. Shuncha katta shaharlarni keza hamki, uning ko'ngli

to'lmay dalasini sog'inib o'z ona xalqiga" qadoqqo'l singlim" deya murojaat qiladi. So'nggi misrasida esa shoirning butun she'rining mazmuni bir satr ekanligini aytib o'tib quyidagi misralarni keltirib o'tadi:

Sumbula- to'kinlik, to'ylar mavsumi,

Bir qo'zg'alib olar bog'bonning xumi.

Asli bir satrdir she'rim mazmuni:

To'ylarga ulansin to'ylarning o'zbek.

Bunday tushunchalarni shoirning yana ko'plab she'rlarida kuzatishimiz mumkin. Bularning barchasi shoir yuragidan otilib chiqqan po'rtanadek xalqning yuragiga yetib boradi. Quyida shoirning yurt madhiga bag'ishlangan " O'zbekiston - yolg'izim " [Aytgil do'stim, nima qildik Vatan uchun " 104- bet] she'rini tahlilga tortamiz. She'rning dastlabki satrlari ko'tarinki ruh bilan boshlanadi. Har bir band yakunida ikki misra o'zaro qofiyalanib keladi. " Jon ichra jonim mening O'zbekiston " degan go'zal satr barcha bandlar oxirida yangrab turadi. Ikkinchi bandda shoir Samandar, Buzrukvor, Alpomish nomlarini tilga olib o'zbek xalqini uzoq yo'llar bosib o'tganligini aytib o'tadi. Uchinchi misrada shoir so'roq ohangi yordamida o'quvchini o'yga toldiruvchi savollar bilan yuzlanadi. " Yurtin sevmas odam inson bo'lgaymi? " degan misrasi barchamizni chuqur o'yga toldiradi. Shoirning oxirgi misrasi barchamiz uchun aziz xalqimizni madh qilish bilan, uning go'zal sifatlarini, qanday kunlarni boshidan o'tkazganligini eslash va ona yurtimizni madh qilish bilan yakunlanadi:

Necha asr ko'z yoshlarin yutgan el,

Sohibqiron qaytishini kutgan el,

Yurtboshini suyib boshga tutgan el,

O'zbekistonim mening O'zbekiston ,

Jon ichra jonim mening O'zbekiston .

Umuman olganda, shoir ijodidagi umumbashariy mavzular , insonparvarlik g'oyalari bilan sug'orilgan mavzular barchaning ko'nglidan joy olib ulgurgan. Taniqli adabiyotshunos, filologiya fanlari nomzodi Rahmon Qo'chqor shoir ijodiga qarata: U " Vatan" so'zini ishlatmay, bu mo'tabar makon haqida yozishni, " Xudo" kalimasini tilga olmay, iymon haqida so'zlashi," Ozodlik" haqida hayqirmay, uning naqadar buyuk ne'mat ekanligini muxlisga anglatishi mumkin " , deya shoirning badiiy mahorati yuksak darajada ekanligini ko'rsatadi. Haqiqatan ham, shoirning so'z ishlatish mahorati, qalblarga ta'sir qila olishini baralla aytish mumkin. Yana ko'p yillar davomida shoir abadiy mavzularni qalamga olib xalqimiz qalbidan chuqur joy olishiga , u yaratgan har bir satrlar qo'shiq bo'lib jaranglashiga ishonamiz.

Foydalanilgan adabiyotlar:

1. Iqbol Mirzo. Agar jannat ko'kda bo'lsa. Sharq. T: 2010
2. Iqbol Mirzo. Qo'shiqlarim. " Istiqlol" T: 2004
3. Iqbol Mirzo. Aytgil do'stim, nima qildik Vatan uchun . " O'zbekiston " T: 2014

ФИО автора: *Norboyev Muhammadyusuf*

(Denov tadbirkorlik va pedagogika instituti, Matematika va informatika yo'nalish talabasi)

Название публикации: «SANOQ SISTEMALARI VA ULAR USTIDA HISOBLASH USULLARI»

Annotatsiya. Ushbu maqolada sanoq sistemalari, ularning turlari va ular ustida bir sanoq sistemasidan boshqa bir sanoq sistemasiga o'tkazishning sodda usullari keltirilgan. Shuningdek, sanoq sistemalarining hisoblash amallarini bajarishning boshqa usullari taklif etilgan.

Kalitli so'zlar. sanoq sistemalari, almashtirish.

Computer systems and on them calculation methods

Norboyev Muhammadyusuf

(Denau Institute of Entrepreneurship and Pedagogy, student of Mathematics and Informatics)

Annotation. This article describes number systems, their types, and the simple ways to convert them from one number system to another. Other methods of performing computational operations of number systems are also proposed

Keywords. number systems, switching,

Sanoq sistemasi - bu, sonlarni belgilangan miqdoriy qiymatga ega bo'lgan belgilar asosida nomlash va tasvirlash usulidir. Sonlarni tasvirlash usuliga bog'liq ravishda sanoq sistema pozitsion va nopozitsion bo'ladi.

Sanoq sistemasining alfavitida 10 ta arab raqamlari yetishmasa, raqamlarni ifodalash uchun harflardan foydalaniladi. Hisoblash texnikasida 2 lik, 8 lik, 16 lik sanoq sistemalari keng foydalanilganligi uchun biz ham asosan shu sanoq sistemalarida ish olib boramiz.

Ixtiyoriy sanoq sistemasida berilgan ikki xonali sonlarni 10 lik sanoq sistemasiga o'tkazishning sodda usuli (*10 lik sanoq sistemasidan kichik bo'lgan sanoq sistemalar uchun mo'ljallangan usul*). Quyida berilgan misolda 10 lik sanoq

sistemasigacha bo'lgan sonlarni 10 lik sanoq sistemasiga o'tkazish usuli keltirilgan. Masalan: 4 lik sanoq sistemasida berilgan 23 sonini 10 lik sanoq sistemasiga o'tkazishni ko'raylik.

$$23_4 \rightarrow X_{10}$$

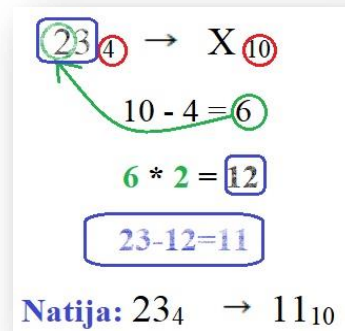

4 lik sanoq sistemasidagi 23 sonini 10 lik sanoq sistemasiga o'tkazish uchun avval o'tkazilayotgan sanoq sistemani boshqa sanoq sistemasiga o'tkazish uchun avval o'tkazilayotgan sanoq sistemani 10 sonidan ayiramiz (10 soni 10 lik sanoq sistemasining asosi) $10 - 4 = 6$ demak ikkita sanoq sistemasida berilgan sonlarning asoslari ayirmasidan hosil bo'lgan natija 6 ga teng. Keyingi boshqa sanoq sistemasidagi almashtirmoqchi bo'lgan sonimizni chapdagi sonini chiqqan natijaga ko'paytiramiz yani 23 sonidagi $2 * 6 = 12$ keyingi qadam chiqqan natijani 10 lik sanoq sistemasiga almashtirmoqchi bo'lgan 4 lik sanoq sistemasidagi almashtirmoqchi bo'lgan sonimizdan ayiramiz yani $23 - 12 = 11$ demak javob 10 lik sanoq sistemasida chiqdi ya'ni 11 ga teng.

Turli sanoq sistemalardan 10 lik sanoq sistemasiga o'tish:

Bunda n sanoq sistemasida berilgan sonning raqamlari ohiridan nol (0) dan boshlab razryadlari yozilib chiqiladi, va har bir raqam n ning razryadga teng darajasiga ko'paytirilib qo'shiladi. 4 lik sanoq sistemasida berilgan 23 sonini 10 lik sanoq sistemasiga o'tkazish ya'ni.

$$23_4 \rightarrow X_{10}$$

$$23_4 = 2 * 4^1 + 3 * 4^0 = 11$$

$$\text{Natija: } 23_4 \rightarrow 11_{10}$$

Ixtiyoriy sanoq sistemasida berilgan ikki xonali sonlarni 10 lik sanoq sistemasiga o'tkazishning sodda usuli (10 lik sanoq sistemasidan katta bo'lgan sanoq sistemalar uchun mo'ljallangan usul). Masalan: 12 lik sanoq sistemasida berilgan 67 sonini 10 lik sanoq sistemasiga o'tkazishni ko'raylik.

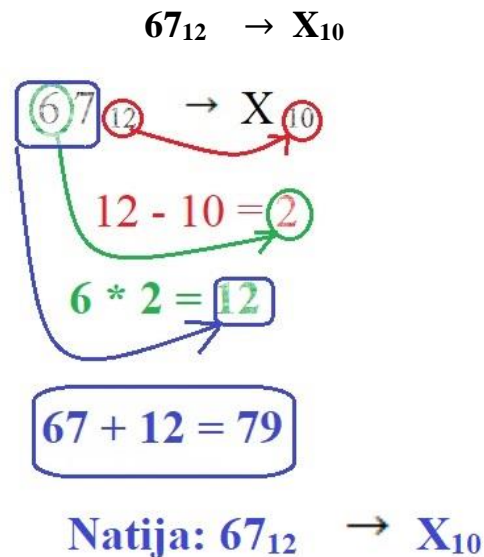

Agar 12 lik sanoq sistemasidagi 67 sonini 10 lik sanoq sistemasiga o'tkazishimiz uchun avval sanoq sistemalarni asosini kattasidan kichigini ayiramiz $12 - 10 = 2$ va chiqqan natijani sanoq sistemasidagi almashtirmoqchi bo'lgan sonimizning chapdagi birinchi soniga ko'paytiramiz $6 * 2 = 12$ va chiqqan natijani almashtirmoqchi bo'lgan sanoq sistemasiga qo'shamiz $67 + 12 = 79$ demak javob 10 lik sanoq sistemasida 79 ga teng.

$$67_{12} \rightarrow X_{10}$$

$$67_{12} = 6 * 12^1 + 7 * 12^0 = 79$$

Natija: $67_{12} \rightarrow 79_{10}$

10 lik sanoq sistemasidan yuqori bo'lgan sanoq sistemalarida faqat son emas harflar bilan ham belgilanadi yani 11 lik sanoq sistemasida 1 ta harfiy son bor A soni 10 lik sanoq sistemasida 10 ga teng. 12 lik sanoq sistemasida 2 ta harfiy son bor A va B bor, B soni 10 likda 11 ga teng. 13 lik sanoq sistemasida 3 ta harfiy son bor A, B va C bor, C soni 10 likda 12 ga teng. 14 lik sanoq sistemada 4 ta harfiy son bor A, B, C va D bor, D soni 10 likda 13 ga teng. 15 lik sanoq sistemasida 5 ta harfiy son bor A, B,

C, D va E bor, E soni 10 likda 14 ga teng. 16 lik sanoq sistemasida 6 ta harfiy son bor A, B, C, D, E va F bor, F soni 10 likda 15 ga teng. Endi 10 likdan yuqori bo'lgan sanoq sistemalarda ushbu harfiy sonlar ishtirok etganda 10 likga o'tqazganda qanday son hosil bo'lishini ko'ramiz.

$$5A_{13} \rightarrow X_{10}$$

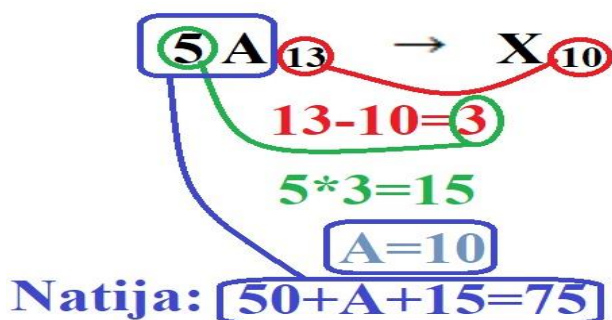

Masalan: 13 lik sanoq sistemasidagi 5A sonini 10 lik sanoq sistemasiga o'tkazishimiz uchun avval sanoq sistemalarini asosini kattasidan kichigini ayiramiz yani $13-10=3$ va chiqqan natijani 13 likdagi almashtirilayotgan sonimizni chapdagi birinchi soniga ko'paytiramiz $5*3=15$ va chiqqan natijamizni 5A ga qo'shamiz buni quyidagicha bajaramiz $5A$ ni $50+A+15=75$ natija quyidagicha bo'ladi sababi A harfiy sonimiz 10 likda 10 ga teng edi shu sababli 5A ni $50+A$ ko'rinishiga olib keldik va $50+10+15=75$ javob 10 lik sanoq sistemasidagi 75 soniga teng bo'ldi.

$$5A_{13} \rightarrow X_{10}$$

$$5A_{13} = 5*13^1 + A*13^0 = 75$$

$$\text{Natija: } 5A_{13} \rightarrow 75_{10}$$

Yoki 14 lik sanoq sistemasidagi 9D sonini 10 lik sanoq sistemasiga o'tkazish uchun avval sanoq sistemalarni asosini kattasidan kichigini ayiramiz $14-10=4$ va chiqqan natijani 14 likdagi almashtirilayotgan sonimizni chapdagi birinchi soniga ko'paytiramiz $9*4=36$ va chiqqan natijamizni 9D ga qo'shamiz buni quyidagicha bajaramiz $90+D+36=139$ natija quyidagicha bo'ladi sababi D harfiy sonimiz 10 likda 13 ga teng edi shu sababli 9D ni $90+D$ ko'rinishiga olib keldik va $90+13+36=139$ javob 10 lik sanoq sistemasida 139 soniga teng bo'ladi

13 likdagi C5 soni 10 likga o'tkazishimiz uchun 13 likdagi C soni 12 ga teng bu son chapda turgani uchun 120 ga teng. Endi chapdagi C sonini 13 likdagi qiymatini 3 ga ko'paytiramiz chunki sanoq sistemalarni asosini kattasidan kichigini ayirganimizda 3 chiqadi ($13-10=3$) demak $C*3=36$ endi C ni chapda turganini hisobga olib $120+36=156$ ni hosil qilamiz endi o'ngdagi sonini ham qo'shamiz $156+5=161$ ga teng bo'ladi 10 likda.

Xulosa: Boshqa sanoq sistemalaridan 10 lik sanoq sistemalariga qulay va sodda o'tkazish. 10 lik sanoq sistemasidan katta va kichik sanoq sistemalardan ham bir xil to'g'ri natija olish va bir xil o'tkazishlar misollar bilan tushuntirilgan.

Foydalanilgan adabiyotlar:

1. Demystifying Number System: (Practical Concepts and Their Applications) for the CAT and Other MBA Exams *Sinha Nishit K 2010 y.*
2. Number System for the CAT *Sinha Nishit K 2016 y.*
3. Foundations of transcomplex numbers: An extension of the complex number system to four dimensions *Perez E. 2008y.*

ФИО автора: *Kholikulov Pirnafas* – Associate Professor of the
Department History of Uzbekistan Karshi
Institute of Engineering and Economics

Название публикации: «EDUCATIONAL REFORM: CREATING A NEW TYPE
OF PRESCHOOL EDUCATION SYSTEM (UZBEKISTAN)»

Kalit so'zlar: maktabgacha ta'lim, maktabgacha yoshdagi bolalar, davlat-xususiy sheriklik, maktabgacha ta'limni rivojlantirish konsepsiyasi, investitsiya dasturi.

Ключевые слова: дошкольное образование, дети дошкольного возраста, государственно-частное партнерство, концепция развития дошкольного образования, инвестиционная программа.

Key words: preschool education, preschool children, public-private partnership, concept of preschool education development, investment program.

Аннотация: maqolada Yangi O'zbekistonda maktabgacha ta'limni rivojlantirish bo'yicha keng qamrovli dastur yoritilgan. 2017-yilgacha mamlakatimizda maktabgacha ta'lim e'tiborsiz yo'nalishlaridan biri sifatida orqada qolib kelmoqda edi. Bugungi kunda ta'lim tizimining birlamchi bo'g'ini bo'lgan maktabgacha ta'lim tizimiga davlatimiz tomonidan e'tibor tobora kuchayib bormoqda.

So'nggi besh yilda 3 yoshdan 7 yoshgacha bo'lgan bolalarni maktabgacha ta'lim tashkilotlariga qamrab olish 2017-yildagi 27,7 foizdan 2021-yilda 67,0 foizgacha oshdi. O'tgan yillar davomida maktabgacha ta'lim tashkilotlarining moddiy-texnik bazasi mustahkamlanib, ularning davlat, davlat-xususiy sheriklik, xususiy va oilaviy kabi turlari shakllantirildi.

Hukumat tomonidan 2030-yilgacha maktabgacha ta'limni rivojlantirish konsepsiyasi ishlab chiqilib, uni amalga oshirishga kirishildi. Maqolada maktabgacha ta'lim sohasidagi ushbu va boshqa masalalar batafsil yoritilgan.

Аннотация: в статье освещается обширная программа развития дошкольного образования в Новом Узбекистане. До 2017 года дошкольное образование в стране отставало как одно из самых отстойных направлений. Сегодня возрастает внимание государства к системе дошкольного образования, которая является первичным звеном в системе образования. За последние пять лет охват детей в возрасте от 3 до 7 лет дошкольным образованием увеличился с 27,7% в 2017 году до 67,0% в 2021 году. За эти годы была укреплена материально-техническая база организаций

дошкольного образования, сформировались такие их виды, как государственная, государственно-частное партнерство, частная и семейная. Правительство разработало концепцию развития дошкольного образования до 2030 года и приступило к ее реализации. В статье подробно освещаются эти и другие вопросы в сфере дошкольного образования.

Abstract: the article highlights an extensive program for the development of preschool education in New Uzbekistan. Until 2017, preschool education in the country lagged behind as one of the laziest areas. Today, the attention of the state to the system of preschool education, which is the primary link in the education system, is increasing. Over the past five years, enrollment of children aged 3 to 7 in preschool education has increased from 27,7% in 2017 to 67,0% in 2021. Over the years, the material and technical base of preschool education organizations has been strengthened, such types of them as state, public-private partnership, private and family have been formed. The government has developed a concept for the development of preschool education until 2030 and has begun to implement it. The article details these and other issues in the field of preschool education.

Introduction. Preschool education is the initial link in lifelong education, which ensures the development of a child as a healthy and developed personality, stimulates the desire to learn and prepares him for systematic learning. Preschool education of



children aged 6-7 years is carried out in state and non-state preschool institutions. The purpose of preschool education is to prepare children for school, to form a child as a healthy, developed, independent personality, to reveal his abilities, to develop a desire for learning, and systematic education.

In the new Uzbekistan, the urgent task is to radically improve the work of preschool education institutions, study advanced foreign experience, and create a modern system in this regard. Taking into account the interests and aspirations of kindergarten children, provide them with a comprehensive education and upbringing, broaden their horizons, develop the ability to think independently, instill in their hearts and minds national and universal values, thereby instilling in them love for their homeland. How they go to school and what their goals are depends largely on the education they receive in preschool.

In fact, studies have shown that people receive up to seventy percent of all the information they receive in their lifetime by the age of five. After all, during this period a person learns the world, learns his native language, learns such concepts as parents,

family, neighborhood, homeland, awakens love for them, lays the foundation for the knowledge that he will acquire throughout his life. While the upbringing and example of parents play a key role in the family, the contribution of the preschool educational institution is also important. For this reason, in New Uzbekistan, pre-school education is considered the main link in the chain of lifelong education.

Main part. Of course, the emphasis on preschool education did not appear yesterday or today. Looking back, since the beginning of our independence, important work has been done in our country to radically reform education, to form a system of continuous education, which is not found in any other country. Looking back, since the beginning of our independence, important work has been done in our country to radically reform education, to form a system of continuous education, which is not found in any other country.

In this regard, the development of the system of preschool education, the involvement of children in preschool education, preparation for school is considered one of the priority areas in the field of education in our country. To date, a favorable organizational and legal framework has been created in this area.

In this regard, the Decree of the President of the Republic of Uzbekistan dated December 29, 2016 No. PP-2707 *«On measures to further improve the system of preschool education in 2017-2021»* will bring this system to a new level, modernize the industry at the level of today's requirements.

The Decree of the President states that *«further improvement of the system of preschool education, strengthening of the material and technical base, expansion of the network of preschool educational institutions, provision of qualified teaching staff, a radical increase in the level of preparation of children for schooling and education. modern educational programs and technologies in the process, creating conditions for the full-fledged intellectual, moral, aesthetic and physical development of children»* [1].

The state program for further improvement of the system of preschool education for 2017-2021, approved by the decree of the President of the Republic of Uzbekistan, is significant in that it sets a wide range of strategic goals and important tasks. In particular, our people are pleased that the document takes into account the current needs and demands of the day, issues that need to be addressed on the ground, as well as untapped opportunities.

In particular, over the next five years, strengthen the material and technical base of 2200 preschool organizations, including building new preschool institutions in rural areas, providing them with modern inventory, equipment, teaching aids, multimedia, a trillion soms that will be allocated for these purposes, shows how wide the scope of this solution is.

Indeed, today the need for a sharp increase in the number of preschool educational institutions in our country has become a vital necessity. Let us dwell on the main indicators of the development of preschool education in 2017-2020 by sectors, areas and regions: In the Republic of Uzbekistan in 2017 – 5 211, in 2018 – 7 104, in 2019 – 13 530, including 6 197 state and 12 057 non-state, 788 private, 10 244 family and 1 025 at the end of 2020 – 18 254 preschool educational institutions will be created on the basis of public-private partnership.

In 2020, out of the total number of children aged 3-7 years (2,7 million), 1 699 566 or 62,9% were covered by the preschool education system. In previous years, in particular, in 2017 – 708 247 or – 27.7 percent, in 2018 – 932 310 or – 37,7 percent, in 2019 – 1 413 29 or 52,3 percent. Of the total number of 6-year-old children (658 961 children), 494 220 children were covered by preschool education. At the same time, 116 996 teachers were employed in the private and public sector of preschool education, of which 36 990 – 31,6% – in higher education and 80 006 – 68.4% in secondary specialized education, in 2017 this figure was 21,6 % [2].

Reforming the system of preschool education, raising children in a healthy and comprehensive way, using modern forms of education and upbringing for their education, as well as building and equipping preschool institutions, providing children with healthy nutrition and the State Standard for Preschool Education, which sets out control over compliance with the requirements for their security. A legal framework has been created in a number of areas that regulate the activities of preschool educational institutions.

The professional standard of a teacher is necessary for the qualitative organization of the educational environment in preschool education, planning the process of education and upbringing, raising children, monitoring the development of children, cooperation with the family, and professional development. The Professional Standard for Teachers of Preschool Educational Institutions has also been developed, which defines the main competencies.

About 6,000 teachers working in the preschool education system have been trained through the digital platform for innovative development.

The Cabinet of Ministers decided to implement the first project on compulsory free one-year primary education for children in the regions.

During the pandemic, the TV program “Kindergarten Online” went on air with the aim of fully covering preschool children with preschool education and preparing them for school. In a pandemic and lockdown, media coverage of this project is the most effective way to reach out to 6-year-olds.

In cooperation with UNICEF, 6 curriculum implementation guidelines were developed.

In accordance with the instructions given during the visit of the President of the Republic of Uzbekistan to the regions, the tasks set for the coverage of children with preschool education in the regions have been achieved. In particular, by the end of 2020, the target coverage was 60% in the republic, Andijan - 61.3%, Bukhara – 62,5%, Navoi – 74,8%, Namangan and Syrdarya – 62,9%, Ferghana region – 65, 3%. %, in the Khorezm region – 60,9%.

In this regard, a visit to the city of Tashkent and the Tashkent region did not allow achieving the tasks set for preschool education, set by the President of the Republic of Uzbekistan. In particular, in the Tashkent region, the target coverage rate is set at 60%, and at the end of the year it will be 54,4%, in the city of Tashkent – 100%, at the end of the year the indicator was 90,1% [3].

In accordance with the Concept for the Development of the Preschool Education System of the Republic of Uzbekistan until 2030, approved by the Decree of the President of the Republic of Uzbekistan No. PP-4312 dated May 8, 2019, the annual benchmarks for enrollment of preschool children in preschool institutions are clearly defined [4].

By the end of 2020, these tasks have been completed by the preschool education departments of Navoi, Syrdarya, Ferghana, Jizzakh, Samarkand, Namangan, Bukhara, Andijan, Khorezm and Surkhandarya regions and the Ministry of Preschool Education of the Republic of Karakalpakstan. The preschool education department of the Tashkent region completed by 54,4% (target – 57,4%), the preschool education department of Kashkadarya region completed by 42,4% (target – 47,6%) and the Tashkent city preschool education completed by 90, 1% (target – 100%), indicators for enrollment of preschool children in 2020 have not been met.

The State Program for the implementation of the Action Strategy for the five priority areas of development of the Republic of Uzbekistan for 2017-2021 in the «*Year of Science, Education and the Digital Economy*» fully completed the tasks of enrolling children in preschool institutions assigned to the Ministry of Preschool Education. The achievement of the coverage and quality indicators established by the Concept for the Development of the Preschool Education System, ensuring the coverage of preschool children up to 60% and the coverage of children of 6 years of age up to 75,0 % has been fully achieved.

As part of the investment program, repair and construction work was carried out at 376 facilities (of which 17 were newly built, 359 were reconstructed). As a result, the creation of 148 602 additional facilities was coordinated through the creation of 333 public-private partnerships and 4 106 family non-state preschool educational institutions.

For preschool children aged 6-7, preschool groups developed and implemented the «Way of Science» curriculum. This curriculum was aligned with the primary education curriculum. Fiber-optic communication lines have been laid in 4 668 public preschool institutions to provide high-speed Internet access. The laptops were delivered to 2023 preschools across the country. The information and management system «Kindergarten» has been introduced. On the basis of 14 pedagogical colleges, pre-school educational institutions and on the basis of 74 pedagogical colleges, centers for preparing for the «Way of Science» school for children aged 6-7 years have been created.

In a short time, through digital innovation and development platforms, she improved the qualifications of about 6000 teachers working in the preschool education system. Regional online seminars and conferences were also organized to improve the skills of teachers of preschool education organizations.

In 2020, through the organization of 4 493 non-state preschool educational organizations on the basis of public-private partnership, 148 602 additional places were created in preschool institutions, as well as 12 360 new jobs. The share of the private sector increased from 0.01% in 2017 to 20,7%. To attract foreign investment, international agreements were reached in the amount of 43,4 million US dollars, and 7,2 million US dollars of foreign investment was spent on seven projects.

In total, in 2020, it was planned to carry out the construction and reconstruction of 417 preschool institutions, for which 1482,9 billion soms were allocated. Construction has been completed in 376 preschool institutions and an additional 29 428 places have been created.

Contracts were concluded with suppliers in the amount of 105,0 billion soms to equip state institutions of preschool education with modern furniture and other equipment, with an advance payment of 15,8 billion soms, furniture and other equipment are being supplied.

According to Presidential Decree No. PP-4936 of December 28, 2020, in order to improve the material and technical base, 225 preschool institutions were built in 2021 as part of the investment target program for new construction, reconstruction and overhaul of preschool institutions. As a result, more than 14 thousand new places have been created [5].

In 2021, the Korea International Cooperation Agency (KOIA), US-programmed non-governmental organization *Mery Orps*, the Islamic Development Bank and the Kuwait Arab Economic Development Fund agreed to invest US\$43 million in the development of pre-school education in the republic. By the end of the year, these funds were fully utilized, and the coverage of children aged 3-7 years with preschool education in the republic amounted to 67% [6]. According to the results achieved in the area, «*Development Strategy of New Uzbekistan for 2022-2026*», approved by the

Decree of the President of the Republic of Uzbekistan dated January 28, 2022, it is planned to increase coverage to 80% by 2026 [7].

Conclusion. As already noted, preschool education is the starting point of the entire system of lifelong learning. It helps the child grow up as a healthy and developed personality, stimulates the desire to learn, and prepares him for systematic learning. Therefore, it is important to strengthen the system of preschool education, create favorable conditions in preschool institutions, and involve preschoolers in them in the formation of our children as harmonious and mature personalities.

Literature:

1. Decree of the President No. PP-2707 «On measures to further improve the system of preschool education in 2017-2021» // <https://lex.uz/docs/3090103>
2. On the main results of the activities of the Ministry of Preschool Education in 2020 and current tasks for 2021 // <https://mdo.uz/uzc/maktabgacha-talim-vazirligining-2020-jilning-asosij-natizhalari-%D2%B3amda-2021-jilda-amalga-oshiriladigan-dolzarb-vazifalar-t%D2%E%D2%93-risida/vazirlik-uzs/uzs/vazirlik-%D2%B3a%D2%9Bida/>
3. See: the above source.
4. The concept of development of the system of preschool education of the Republic of Uzbekistan until 2030 года // <https://www.google.com/search?q=o%27zbekiston+respublikasi+maktabgacha+ta%27lim+tizimini+2030+jilgacha+ri+vojlantirish+konnsepsiyasi+&oq>
5. <https://lex.uz/docs/5188512>
6. On the main results of the activities of the Ministry of Preschool Education in 2020 and current tasks for 2021 // <https://mdo.uz/uzc/maktabgacha-talim-vazirligining-2020-jilning-asosij-natizhalari-%D2%B3amda-2021-jilda-amalga-oshiriladigan-dolzarb-vazifalar-t%D2%E%D2%93-risida/vazirlik-uzs/uzs/vazirlik-%D2%B3a%D2%9Bida/>
7. New Development Strategy of Uzbekistan for 2022-2026, goal 38 // <file:///c:/Users/Users/Downloads/Telegram%20Desktop/ Taraq qiyot % 20strategiyasi %20-%202022-2026-yy.pdf>

ФИО автора: *Xolikulov Pirnafas* – Qarshi muhandislik-iqtisodiyot

instituti O'zbekiston tarixi kafedrası dotsenti

Название публикации: «ТА'LIM ISLOHOTLARI: PROFESSIONAL TA'LIMDA YANGI TIZIMNING SHAKLLANISHI (O'ZBEKISTON)»

Kalit so'zlar: ta'lim dasturlari, ta'lim mazmuni va sifati, professional ta'lim, kasb-hunar maktablari, kollej, texnikumlar, daromad olishga yo'naltiruvchi bilim, dual ta'lim, strategik fikrlash.

Ключевые слова: образовательные программы, содержание и качество образования, профессиональное образование, профтехучилища, колледжи, техникумы, доходоориентированные знания, дуальное образование, стратегическое мышление.

Keywords: educational programs, content and quality of education, vocational education, vocational schools, colleges, technical schools, income-oriented knowledge, dual education, strategic thinking.

Annotatsiya. maqolada Yangi O'zbekistonda ta'lim sohasida amalga oshirilayotgan islohotlar tahlil etilgan. 2020-2021 o'quv yilidan boshlan faoliyati yo'lga qo'yilgan ta'limning kasb-hunar maktablari, yangi tipdagi kollejlari va texnikumlarda joriy etilayotgan dual ta'lim izimi atroflicha yoritilgan. Yangidan tashkil etilgan professional ta'lim muassasalarida o'qitish muddatlari o'zgargartirildi. Avvalgi 3 yillik bir xil qolipdagi standartlardan to'liq voz kechildi. Mutaxassisliklarning murakkablik darajasidan kelib chiqib, tabaqalashtirilgan o'qitish muddatlari joriy etildi. Qo'shimcha ravishda professional ta'lim muassasalarini tugatgan yoshlarga kelgusida oliy ta'limda o'qishini davom ettirishi va butun umr davomida o'z malakasini oshirib borish imkoniyati yaratilganligi ochib berilgan.

Annotatsiya. В статье анализируются проводимые реформы в сфере образования в Новом Узбекистане. Подробно освещается путь дуального образования, которое будет внедрено в профессиональных школах, новых типах колледжей и техникумов, которые будут запущены в 2020-2021 учебном году. Изменены сроки обучения во вновь созданных профессиональных школах. Изменены сроки обучения во вновь созданных профессионально-технических училищах. Полностью отказались от тех же стандартов предыдущих 3 лет. В зависимости от уровня сложности специальностей введены дифференцированные сроки обучения. Кроме того, выявлено, что молодые люди, окончившие учреждения профессионального образования, имеют

возможность в дальнейшем продолжить обучение в высшем учебном заведении и повышать свою квалификацию на протяжении всей жизни.

Annotations. The article analyzes the ongoing reforms in the field of education in New Uzbekistan. The path of dual education, which will be introduced in vocational schools, new types of colleges and technical schools, which will be launched in the 2020-2021 academic year, is highlighted in detail. The terms of study in the newly created vocational schools have been changed. Completely abandoned the same standards of the previous 3 years. Depending on the level of complexity of the specialties, differentiated training periods have been introduced. In addition, it was found that young people who graduated from vocational education institutions have the opportunity to continue their education in a higher educational institution and improve their skills throughout their lives.

Kirish. O'zbekiston Respublikasining yangi tahrirdagi "Ta'lim to'g'risida"gi Qonuni (23-sentyabr 2019-yil) va O'zbekistonni 2017-2021-yillarda rivojlantirishning beshta ustuvor yo'nalishi bo'yicha Harakatlar strategiyasi talablaridan kelib chiqib,



yangi professional ta'lim muassasalari tizimida ta'lim mazmuni va sifati, ta'lim dasturlari, texnologiyalarining isloh qilinishi natijasida Yangi O'zbekistonda professional ta'lim tashkilotlarining yangi tizimi – 3 toifadagi ***kasb-hunar maktablari, kollejlari va texnikumlardan*** iborat tarkibda yangidan

shakllantirildi. Yangidan tashkil etilgan kasb-hunar maktablari, kollejlari va texnikumlar tarmoq vazirliklari va davlat qo'mitalariga birlashtirib berildi [1].

Asosiy qism. **1-toifa – kasb-hunar maktablari.** Ushbu ta'lim turi ta'limning xalqaro standartlar tasniflagichining 3-darajasiga mos keluvchi 2 yillik ta'lim dasturlari asosida 9-sinf bitiruvchilari hisobidan shakllantiriladi. Kasb-hunar maktablarida o'qitish 2 yillik umumta'lim va mutaxassislik fanlarining integratsiyalashgan dasturlari asosida kunduzgi ta'lim shaklida amalga oshiriladi.

Kasb-hunar maktablarida ustuvor yo'nalish sifatida *oilaviy biznes, tomorqa biznesi, qurilish, xizmat ko'rsatish, chorvachilik, parrandachilik, asalarichilik, baliqchilik* kabi iqtisodiyotimizda muhim o'rin egallagan 200 dan ortiq ishchi kasblar bo'yicha kadrlar tayyorlanadi.

Kambag'allikka qarshi kurash doirasida, avvalo, kam ta'minlangan oilalar farzandlarida tadbirkorlikka, biznesga, pirovard natijada daromad olishga yo'naltiruvchi bilim, malaka va ko'nikmalar shakllantiriladi.

Kasb-hunar maktablarini joriy saqlash, faoliyat yuritishi, moddiy-texnik bazasini mustahkamlash va kadrlar tayyorlash xarajatlari Davlat byudjeti mablag'lari hisobidan amalga oshiriladi.

2-toifa – kollejlari. Kollejlarda o'qitish kadrlar tayyorlash Xalqaro tasniflagichining kamida 3-darajasiga mos ta'lim dasturlarini tamomlagan, "Hayot davomida ta'lim olish" prinsipi asosida kamida umumiy o'rta ma'lumotga ega bo'lgan shaxslar hisobidan kasblar va mutaxassisliklarning murakkabligidan kelib chiqqan holda 2 yilgacha muddatda kunduzgi, kechki va sirtqi ta'lim shakllarida davlat buyurtmasi hamda to'lov-kontrakt asosida amalga oshiriladi.

Vazirliklar, idoralar va tashkilotlar tasarrufida faoliyat ko'rsatadigan va shu sohadagi aniq ish o'rni uchun mutaxassislar tayyorlaydigan ushbu kollejlarga maktablarning 11-sinf bitiruvchilari qabul qilinadi. Kollejlarni joriy saqlash, faoliyat yuritishi, moddiy-texnik bazasini mustahkamlash va kadrlar tayyorlash xarajatlari tegishli vazirlik, idoralarning byudjetdan tashqari mablag'lari, o'quvchilarni davlat buyurtmasi va to'lov-kontrakt asosida o'qitishdan tushadigan mablag'lar hamda qonunchilikda taqiqlanmagan boshqa manbalar hisobidan amalga oshiriladi.

Kollejlarda o'qitish Germaniya tajribasida yaxshi samara bergan "dual" ta'lim prinsiplari asosida olib boriladi, ya'ni o'quvchilar haftaning ma'lum kunlarida kollejda nazariy bilim oladilar, boshqa kunlari korxonaning o'zida biriktirilgan usta rahbarligida to'g'ridan-to'g'ri kelajakda ishlaydigan ish o'rnida amaliyot o'taydi.

3-toifa – texnikumlari. Texnikumlarda ta'limning xalqaro standart tasniflagichining 5-darajasiga mos keluvchi, bakalavriat ta'lim yo'nalishlari bilan integratsiyalashgan, kunduzgi, kechki va sirtqi ta'lim shakllarida kamida 2 yil muddatga mo'ljallangan ta'lim dasturlari asosida 11-sinfni tugatgan yoshlar o'qitiladi.

Texnikumlarning o'rta maxsus ta'lim dasturlarini muvaffaqiyatli tamomlagan bitiruvchilar o'z sohasiga mos bakalavriat ta'lim yo'nalishlari bo'yicha kirish imtihonlarisiz yakka tartibdagi suhbat orqali oliy ta'lim muassasalarida 2-kursdan o'qishini davom ettirish huquqiga ega bo'ladi. Texnikumlarni joriy saqlash, faoliyat yuritishi, moddiy-texnik bazasini mustahkamlash va kadrlar tayyorlash xarajatlari tegishli vazirlik, idoralarning byudjetdan tashqari mablag'lari, o'quvchilarni davlat buyurtmasi va to'lov-kontrakt asosida o'qitishdan tushadigan mablag'lar hamda qonunchilikda taqiqlanmagan boshqa manbalar hisobidan amalga oshiriladi.

Bu tizim oliy ma'lumot olish niyatida bo'lgan ko'p sonli maktab bitiruvchilarini oliy ta'lim bilan qamrab olish darajasini yaqin kelajakda 50-60 foizga yetkazish uchun xizmat qiladi [2].

O'zbekiston Respublikasi Prezidentining «Professional ta'lim tizimini yanada takomillashtirishga doir qo'shimcha chora-tadbirlar to'g'risida» 2019-yil 6-sentyabrdagi Farmoniga muvofiq, 2020-2021 yangi o'quv yilidan boshlab xalqaro klassifikatorga mos keluvchi ta'lim dasturlari bo'yicha kasb o'rgatadigan 339 ta kasb-

hunar maktablari, 211 ta kollej hamda 176 ta texnikumlar tashkil etilishi, xususan, 2020-2021 o'quv yilida 188 ta tuman (shahar)larda 339 ta (shundan 4 tasi imkoniyatlari cheklangan shaxslar uchun ixtisoslashgan) **kasb-hunar maktablari** tashkil etish belgilandi [3].

Kadrlar malakasini xalqaro mehnat bozori talablariga moslashtirish maqsadida milliy malaka tizimi ishlab chiqildi. O'zbekistonda ilk bor milliy kvalifikatsiya ramkasi, tarmoq kvalifikatsiya ramkalari, kasb va mutaxassisliklar bo'yicha professional standartlar hamda tabaqalashtirilgan ta'lim standartlari va dasturlari tasdiqlanib, joriy etildi.

Tashkil etilgan professional ta'lim muassasalarida o'qitish muddatlari o'zgardi. Xususan, ilgari 3 yillik bir xil qolipdagi standartlardan to'liq voz kechildi. Mutaxassisliklarning murakkablik darajasidan kelib chiqib, tabaqalashtirilgan o'qitish muddatlari joriy qilindi. Qo'shimcha ravishda professional ta'lim muassasalarini tugatgan yoshlarga kelgusida oliy ta'limda o'qishini davom ettirish va butun umr davomida o'z malakasini oshirib borish imkoniyati yaratiladi.

Professional ta'lim muassasalarining ta'lim dasturlari va shakllari ham o'zgardi. Endi ta'limning xalqaro standart tasniflagichi darajalari bilan uyg'unlashgan va mehnat bozori talablariga moslashuvchan kadrlar tayyorlash yangi professional ta'lim dasturlari asosida joriy etilmoqda. O'z navbatida, ishchi kasblar bilan o'rta bo'g'in mutaxassislarini tayyorlash tizimi bir-biridan to'liq ajratildi va alohida o'quv reja hamda dasturlar asosida o'qitilishi belgilandi.

Kunduzgi, kechki va sirtqi ta'lim shaklida 2 yilgacha muddatda o'qitish tizimi joriy etiladi. Misol uchun, oliy ta'limning bakalavriat ta'lim yo'nalishlari bilan integratsiyalashgan xalqaro "*Associate degree*" darajasida mutaxassislar tayyorlash bo'yicha kamida 2 yil muddatga mo'ljallangan ta'lim dasturlari amaliyotga joriy etildi. Ta'lim dasturlari yakunlari bo'yicha bitiruvchilarga razryadi ko'rsatilgan sertifikat, guvohnoma va diplom beriladi.

Ta'lim texnologiyalari ham o'zgardi. Bunda, yuqorida ta'kidlaganidek, avvalo, Germaniya tajribasida yaxshi samara bergan "*dual*" ta'lim prinsiplari joriy qilinmoqda. Professional ta'limning sifat va samaradorligini ta'minlash maqsadida o'quvchilar egallagan bilim, ko'nikma va malakalarini bevosita kundalik hayotida qo'llashga o'rgatadigan kompetensiyaviy yondashuvga asoslangan ta'lim dasturlari yaratildi va 2020-2021 o'quv yilidan tatbiq etish boshlandi.

Professional ta'lim muassasalari bazasida zamonaviy agrotexnologiyalarga o'qitishni joriy qilish, "*simulyasion markazlar*" faoliyati yo'lga qo'yildi.

Yana bir muhim jihat, bundan buyon professional ta'lim muassasalari va kasb-hunarga o'qitish markazlari imkoniyatlaridan kelib chiqib, o'quvchilarni jalb qilgan holda *issiqxona, chorvachilik, asalarichilik, baliqchilik, quyonchilik, parrandachilik,*

bog'dorchilik, limonchilik, sabzavot yetishtirish, ishlab chiqarish hamda xizmat ko'rsatish sohalarida tadbirkorlik va kichik biznes tarmoqlari tashkil etiladi.

2020-2021 o'quv yilidan boshlab, kasb-hunar maktablari, kollejlari va texnikumlar mehnat bozorining xususiyatlari, ish beruvchilarning texnologik jarayonlarini hisobga olgan holda ta'lim jarayonida foydalaniladigan fan (modul) va amaliyot dasturlarini ish beruvchilar bilan birga mustaqil ishlab chiqadi hamda amaliyotga joriy etadi. Bu degani, endi o'rta bo'g'in mutaxassislari oldindan aniq ish o'rniga ish beruvchi qo'ygan malaka talablari asosida tayyorlanadi va kelgusida o'sha ish o'rniga borib joylashadi. O'quvchilar haftada uch kun nazariy bilim oladilar, faftaning qolgan uch kunida o'zlari biriktirilgan korxonada ishlaydilar [4]. Korxonada ishlab chiqarilgan mahsulotlar va ko'rsatilgan xizmatlar evaziga tushgan mablag'lar hisobidan kasb-hunar maktablari, rollej va texnikum o'quvchilariga stipendiya berilishi yo'lga qo'yiladi.

Shu maqsadda O'zbekistonda ilk marta 2020-2021 o'quv yilidan boshlab, professional ta'lim muassasalarida tadbirkorlikka yo'naltirilgan o'quv rejalari tajriba-sinov tariqasida joriy etildi.

Davlatimiz rahbari tomonidan ilgari surilgan **“Innovatsiya bo'lmas ekan, hech bir sohada raqobat, rivojlanish bo'lmaydi”** [5], degan g'oyadan kelib chiqib, kasb-hunar ta'limi tizimini innovatsion rivojlantirish, pedagog kadrlarning malakasini oshirish va ularni qayta tayyorlash institutida innovatsion muhit, yangi makon yaratildi.

Tizimda ishlaydigan xodimlarni islohotlar ijrosiga shay holatga keltirish, bilim, ong va tafakkurini rivojlantirish maqsadida innovatsion yondashuv asosida o'quv kurslari tashkil etilmoqda. Ushbu yangi muhitda ta'lim muassasalari direktorlari va direktor o'rinbosarlari orasidan strategiya, innovatsiya va raqamlashtirish mohiyatini anglagan, islohotlar ijrosini ta'minlashga, ongini o'zgartirishga qodir bo'lgan zaxira kadrlar, kuchli metodist o'qituvchilar tayyorlanmoqda, ma'lumotlar banki, portfoliolar banki yaratilmoqda.

Malaka oshirishning yangi 18 ta moduli joriy qilindi. Pedagogika prinsipidan androgogika prinsiplariga o'tildi. Malaka oshirishga kelgan tinglovchilar uchun ta'limni innovatsion rivojlantirishga doir 17 ta taqdimot tayyorlanib, taqdim etildi. 200 dan ortiq vizuallashtirilgan va raqamlashtirilgan yangi elektron ta'lim resurlari bazasi yaratildi.

Bu muhitda o'qish, anglash, tafakkur qilish, bunyod etish, yangi g'oyalar, kreativlik, tashabbuskorlikka rag'bat uyg'otish uchun zarur shart-sharoitlar mavjud. Ta'lim tizimini jahon andozalariga to'liq moslashtirish, ishchi kasblarning nufuzi va jozibadorligini oshirish maqsadida O'zbekiston **“World Skills”** xalqaro harakatiga qo'shildi va ushbu tashkilotga a'zo bo'ldi. Ayni vaqtda **“World Skills”** O'zbekiston assotsiatsiyasi faoliyatini yanada rivojlantirish choralari ko'rilmogda.

Bu tashkilot bilan hamkorlik yoshlarimizda zamonaviy kasbiy ko'nikma va malakalarini rivojlantirish hamda xalqaro mehnat bozorida tengdoshlari bilan barobar raqobat qilishlarida muhim ahamiyat kasb etadi.

Yangi tizim uchun yaratilayotgan o'quv adabiyotlari, kitob va darsliklar, elektron ta'lim resurslari, innovatsion, raqamlashtirilgan ta'lim texnologiyalari, ochiq elektron resurslar tarmog'i, o'quv adabiyotlarini xorijiy davlatlardan olib kelish, qayta ishlash, chop etish va tarqatish, kelajak kutubxonalari, kelajak auditoriyalarini yaratish jarayonlarida shu kabi muhim vazifalar davlatimizning doimiy diqqat markazida bo'ladi [6].

Professional ta'limning yangi tarmog'ida faoliyat ko'rsatadigan direktorlar, direktor o'rinbosarlari, o'qituvchi pedagoglar, ishlab chiqarish ustalarini saralash, tanlash, tayinlash, qayta tayyorlash va attestatsiyadan o'tkazish, ularning maqomini belgilash va mehnatini rag'batlantirishning yangi tartiblari ishlab chiqildi.

Professional ta'lim jarayoniga so'nggi yillarda milliy iqtisodiyotni diversifikatsiya qilish natijasida O'zbekistonda ishga tushirilgan innovatsion ishlab chiqarish quvvatlari, sanoat, ishlab chiqarish, agrar sohalardagi yirik korxonalar, innovatsion biznes va tadbirkorlik sub'yektlari, axborot kommunikatsion texnologiyalar, turizm va xizmat ko'rsatish tarmoqlarida zamonaviy texnologik liniyalarni boshqarishda katta tajribaga ega bo'lgan mutaxassislar, ish yurituvchilar, muhandis-texnologlar, agronomlar va ustalar jalb etiladi.

Ta'limning eng muhim vazifasi bo'lib, jamiyatni zamonaviylashtirish, mamlakatni rivojlanishini oldingi o'rinlarga olib chiqishga qodir mutaxassis xodimlar bilan mustahkamlash, sog'lomlashtirish, yangilash va to'ldirish hisoblanadi. Bunda zamonaviy bozor iqtisodiyoti mutaxassislari tayyorlashga yangi talablar qo'ymoqda. Har bir ish o'rnida ishlab chiqarishni rivojlantirishda ishtirok etish, o'z tavsifi va texnologiyaviy jihatiga ko'ra ancha murakkab mahsulotning tez o'zgaradigan yuqori sifatlilikini ta'minlash, ashyolar tannarxi oshib borishini ishlab chiqarish usullarini takomillashtirish va sarf-xarajatlarni kamaytirish yo'li bilan tizginlashdan iboratdir.

Asosiy masala shundaki, bozor iqtisodiyoti sharoiti har bir ishtirokchiga faol iqtisodiy fikrlashga erishish talabini qo'ymoqda. Innovatsiya strategiyasida bu ayniqsa, yuqori ahamiyat kasb etadi. Gap shundaki, bozor iqtisodiyoti garchi yangilikka qulaylik bersada, lekin o'zi bunga sharoit yarata olmaydi. Shuning uchun bozor munosabatlariga jalb etilgan barcha mutaxassis xodimlarda strategik fikrlash, iqtisodiy rivojlanish qonunlarini tushunish, yangilikni baholay bilish, mustaqil qaror qabul qilish, yuzaga kelgan qiyinchilikni yenga bilish, zarur bo'lganda o'z qarorini asoslab tushuntirib berish va isboti bilan ifodalash muhim sifat hisoblanadi.

Xulosa. Ta'lim jarayonidagi innovatsion o'zgarishlar, ta'lim tizimiga har qanday yangilikning kiritilishi bevosita o'qituvchi faoliyatini yangilash va o'zgartirish orqali amalga oshirilishi mumkin.

Respublikamiz ta'lim tizimidagi islohotlar natijasida kasbiy ta'lim ishchi kasblarini maxsus tayyorlash masalasiga, ta'lim oluvchi shaxsida kasbiy bilim, ko'nikma va mahorat kabi sifatlarni shakllantirishga alohida e'tibor beriladi.

Adabiyot:

1. Qaralsin: O'zbekiston Respublikasining "Ta'lim to'g'risida"gi Qonuni; O'zbekiston Respublikasi Prezidentining "O'zbekiston Respublikasini 2017-2021 yillarda rivojlantirishning beshta ustuvor yo'nalishi bo'yicha Harakatlar strategiyasini tasdiqlash to'g'risida" 2017-yil 7-fevraldagi Farmoni // www.lex.uz; www.president.uz
2. Qaralsin: O'zbekiston Respublikasi Prezidentining 2020-yil 6-noyabrdagi "Na'lim-tarbiya tizimini yanada takomillashtirishga oid qo'shimcha chora tadbirlar to'g'risida"gi PQ-4884-sonli Qarori // www.president.uz
3. Kasb-hunar maktablarida qanday kasblar o'rgatiladi? <https://www.uzedu.uz/uz/kasb-unar-maktablarida-kandaj-kasblar-urgatiladi>
4. Shavkat Mirziyoyev: Xalqimiz dunyoqarashida innovatsiya muhitini yaratish – eng muhim vazifamiz // <https://uza.uz/uz/posts/shavkat-mirziyeev-khal-imiz-dunye-arashida-innovatsiya-mu-it-02-12-2017>
5. Yangi professional ta'lim tizimi – shaxs, jamiyat va iqtisodiyot manfaatlari integratsiyasi // <https://edu.uz/uz/news/vieww/2182>.
6. Ta'lim tizimi: 2021-yilda qanday yangiliklar kutilyapti? // [https:// kun.uz /25126961](https://kun.uz/25126961)

ФИО авторов: *Илхомжоновна С.Т.* - студент 244-группы лечебного факультета
ФИО научного руководителя: *Орипов Ф.С.* - заведующий кафедрой „Гистологии”

Кафедра: Гистологии. Самаркандский медицинский университет, г. Самарканд, Узбекистан

Название публикации: «ПРИМЕНЕНИЕ МЕТОДОВ МНЕМОТЕХНИКИ В МЕДИЦИНЕ»

Аннотация: Для надежного усвоения и удержания в памяти большого объема информации, необходимой в дальнейшей врачебной деятельности, в образовательном процессе в медицинских вузах могут быть применены методы мнемотехники – совокупности способов и приемов, облегчающих запоминание и увеличивающих объем памяти путем создания искусственных ассоциаций. Применение метода ассоциаций на занятиях способствует развитию творческой активности и логического мышления учащихся, совершенствует механизмы запоминания, обогащает словарный запас.

Ключевые слова: образовательный процесс, медицинские вузы, мнемотехника, ассоциации, механизмы запоминания.

Application of mnemonics methods in medicine
Ilhomjonova S.T. - student of 244-group of Common Medicine
Oripov F.S. – scientific supervisor, head of department «Histology»
Department of Histology
Samarkand Medical University, Samarkand city, Uzbekistan

Annotation: For stable memorizing and remaining in mind a great volume of information that is necessary for further medical activity the mnemotechnique methods can be used on educational process in medical higher schools, that is combination of methods and means making the process of memorizing easier and increasing the memory volume by creating artificial associations. Application of associative method in classes contributes to development of creative activity and logical thinking of students, improves memorizing mechanisms, enriches vocabulary.

Key words: educational process, medical universities, mnemonics, associations, memorization mechanisms.

Материалы и методы исследования: Основу работы составили учебники, учебные пособия, лекции по медицинским предметам, методом создания мнемонических аббревиатур.

Результаты и обсуждение: Ниже приведено несколько примеров использования мнемотехнических способов, применяемых нами на занятиях по гистологии, анатомии, фармакологии и тд.

1. Примеры ассоциаций, применяемые для запоминания слоев эпидермиса кожи:

- Роговой
- Блестящий
- Зернистый
- Шиповатый
- Базальный

Представим, что у нас есть олень; следовательно, у него имеются рога (роговатый слой), скажем так, которые блестят (блестящий слой), а блестят за счет зернышек (зернистый слой) на нем, также там имеются шипы (шиповатый слой); а назовем нашего оленя – Базар (базальный слой).

2. Правило «КЛИМН»: набор лекарственных средств, которые необходимы для оказания неотложной медицинской помощи при отеке легких – Кислород, Лазикс (фуросемид), Морфин, Нитраты в форме аэрозоля или для внутривенного введения.
3. Слово «САД»: Классическая триада клинических симптомов системной красной волчанки – Серозит, Артрит, Дерматит.
4. В анатомии часто встречаются такие понятия как superior / верхний, inferior / нижний, и т.д. Чтоб легче запомнить, как показываем «супер»: поднимая большой палец наверх, т.е. верхний – superior, следовательно, нижний – inferior. Со словами anterior и posterior можно обойтись следующим образом: в любом алфавите буква «А» идет первее, чем «Р». Значит сначала передний – anterior, затем – задний – posterior.
5. Слово «ГАД»: схема лечения крапивницы – Глюкокортикоиды, Антигистаминные лекарственные средства, Десенсибилизирующие лекарственные средства.
6. Слова «КоНь» и «ЛеВ»: кифоз – изгиб позвоночника в саггитальной плоскости, направленное выпуклостью НАЗАД. (К.- выпуклость Назад). лордоз – изгиб позвоночника в саггитальной плоскости, обращенный выпуклостью вперед. (Л.- выпуклость Вперед).
7. Правило «ДОМА»: схема антихеликобактерной терапии второй линии – Де-нол, Омепразол, Метронидазол и Амоксициллин.
8. Правило запоминания пяти критериев для оценки состояния новорожденного по шкале Апгар. А-(акроцианоз), П-(пульс, частота

- сердечных сокращений), Г-(гримаса, рефлекторная возбудимость), А-(активность, мышечный тонус), Р-(респираторный статус, дыхание).
9. «Слово лечит болезни» для запоминания черепно-мозговых нервов: Слезного, Лобного и Блокового, проходящих через верхнюю глазничную щель в ее латеральном отделе.
 10. Представляем, что на ладони тарелка с супом. Суп нес-супинация, пролил-пронация.
 11. Для объяснения одного из механизмов увеличения скорости оседания эритроцитов (СОЭ) эритроциты ассоциируются с монетами, а их агрегаты – со столбиками монет. Если взять 2 одинаковых стакана с водой и одновременно бросить в один из них одну монету, а в другой – столбик монет, можно увидеть, что столбик монет осядет на дно стакана быстрее, т.е. агрегаты эритроцитов «тяжелее», чем отдельно взятый эритроцит. Таким образом, агрегация эритроцитов способствует увеличению СОЭ.

Вывод: Применение метода ассоциаций на уроках способствует развитию творческой активности, образного и логического мышления учащихся, совершенствует механизмы запоминания, обогащает лексикон. Соответственно повышается интерес к учебному процессу и усиливается мотивация в обучении. Ассоциативный метод может применяться при изучении любой темы всех предметов программы. Значительный фактор, влияющий на эффективность применения ассоциативного метода в учебной деятельности, – эмоциональность преподавателя, его мимика, жесты, выразительность речи. Использование метода ассоциации делает урок увлекательным и каждый раз по-новому интересным, развивает внимание, творческое и логическое мышление, способствует лучшему запоминанию материала. Информация, полученная с помощью мнемотехнических приемов, сохраняется в долговременной памяти. Основной целью применения данной техники является усиление интереса к теме урока, укрепление механизмов памяти.

Литература:

1. Иванова Н.В., Мурашов О.В. Использование мнемоники при изучении анатомии человека // Медицинское образование и профессиональное развитие. 2016. №3. С. 126-161.
2. Калиш Е.Е. Использование принципов педагогической мнемотехники в преподавании иностранного языка // Baikal research Journal. 2017. Т. 8, № 1. DOI: 10.17150/2411-6262.2017.8(1).19.
3. Козаренко В.А. Учебник мнемотехники. Система запоминания Джордано М., 2007. 115 с. URL: <http://www.mnemotexnika.narod.ru>

4. Мнемотехника и ее основные приемы, или быстрое запоминание нужной информации. URL: <http://uz.hlama-net.com/news/information-technology/63-mnemotehnika.html> (дата посещения: 12.03.2013)

5. Мнемотехника, или Как подчинить себе свою память. URL: <https://kpfu.ru/psychology/mnemotehnika-ili-kak-podchinit-sebe-svoju-pamyat.html> (дата посещения: 21.07.2017)

ФИО автора: *Khatamova Gulrukh Bakhtiyorovna*

Uzbek State University of World Languages

master 2 courses

Название публикации: «USE OF ICT IN ENGLISH TEACHING»

Annotation: The article reveals the essence of information and communication technologies, defines their role in teaching a foreign language in the context of education modernization, and proposes a classification of new information technology tools used in teaching a foreign language.

Keywords: information and communication technology, modernization of education, ICT tools, teaching English.

In the conditions of modern realities, when close contact has been established between representatives of different countries, the study of foreign languages becomes a vital necessity. Knowledge of foreign languages not only enables a person to get a more prestigious job, but also broadens his horizons, allows you to plunge into the history, culture and traditions of another country. But in order to perfectly master at least one foreign language, it is necessary to make a lot of effort. Learning a foreign language from early childhood somewhat simplifies this process, so the study of the most popular English language at the moment begins at school. However, often the teacher is faced with the problem of lack of a sufficient degree of motivation . students to study such a difficult subject as English. In modern educational programs, great attention is paid to the goals and content of learning a foreign language. Parents and teachers are aware of the importance of foreign language proficiency in the modern world, pinning hopes on the formation of a child's successful future career. As a rule, such a point of view does not arouse in the child a special desire to make serious efforts to learn a foreign language. In this regard, it became necessary to search for additional methods and techniques to increase the interest of students in mastering a foreign language.

In modern conditions, the most urgent task of education is the formation of a communicative culture of students. ICT is becoming the most effective tool for expanding the educational space of the modern school.

Pedagogical excellence is based on the unity of knowledge and skills corresponding to the current level of development of science, technology and their product - information technology.

At present, it is necessary to be able to obtain information from different sources, use it and create it yourself. The widespread use of ICT opens up new opportunities for teachers in teaching a foreign language.

Information technologies, as a rule, are called technologies that use such technical means as audio, video, computer, Internet.

Computer technologies are widely used in foreign language teaching. The specificity of the computer as a learning tool is associated with its characteristics such as complexity, versatility, interactivity.

Interactive learning based on multimedia programs allows you to more fully implement a whole range of methodological, didactic, pedagogical and psychological principles, makes the learning process more interesting and creative. Opportunities to take into account the levels of language training of students are the basis for the implementation of the principles of individualization and a differentiated approach to teaching.

At the same time, the principle of accessibility is respected and the individual pace of work of each student is taken into account. Using a computer, you can organize individual, pair and group forms of work in the lesson. For example, children actively use Internet resources in English lessons and outside school hours. The Internet can be used as a means of communication, and as a means of education, and as a means of entertainment, as well as a means of obtaining information.

Mastering communicative competence is impossible without the practice of communication, and the use of Internet resources in a foreign language lesson in this sense is simply irreplaceable. It is truly a means of communication. Communication in virtual reality is carried out using e-mail, which can be used to master intercultural

competence in the following way: establishing friendly correspondence. The exchange of letters can be carried out in any class and at any level of language proficiency, the creation of joint educational projects.

Currently, multimedia technologies are widely used. The term “multimedia” means: many media. Such information media are: text, sound, video. Software products that use all these forms of information presentation are called multimedia .

The use of multimedia teaching aids is a natural stage in the development of pedagogical technologies.

Now almost all schools have a sufficient amount of computer equipment, multimedia installations, interactive whiteboards, and there is free Internet access. Therefore, the use of information technology in teaching a foreign language has become not only necessary, but also quite possible.

The most commonly used ICT tools in the educational process include:

- electronic textbooks and manuals demonstrated using a computer and a multimedia projector,
- electronic encyclopedias and reference books,
- simulators and testing programs,
- educational resources of the Internet,
- DVD and CD discs with pictures and illustrations,
- video and audio equipment,
- research work and projects.

The practical use of ICT involves a new type of cognitive activity of the student, the result of which is the discovery of new knowledge, the development of cognitive independence of students, the formation of skills to independently replenish knowledge, search and navigate in the flow of information. ICT tools make it possible to activate the cognitive activity of students; provide positive motivation for learning with the help of interactive dialogue hypertext; ensure a high degree of differentiation of training; improve the control of knowledge, skills and abilities; rationally organize the educational process, increase the efficiency of classes; to form the skills of a truly

research activity; provide access to various reference systems, electronic libraries, and other information resources.

In teaching a foreign language, various computer technologies are used. The specificity of the computer as a learning tool is associated with its characteristics such as complexity, versatility, interactivity. Using a computer, you can organize individual, pair and group forms of work in the lesson. However, it must be remembered that a computer cannot replace a teacher in a lesson. It is necessary to carefully plan the time of working with the computer and use it exactly when there is a real need for it.

Observations and comparative analysis of learning outcomes in classes where ICT is used in the system showed the following: students demonstrate a higher degree of involvement in the learning process, motivation and joy of learning.

The use of ICT helps to increase the efficiency of mastering a foreign language. Such an organization of work is a means of increasing the effectiveness of the educational work of schoolchildren, especially at the middle and senior stages, when students lose some interest in the subject and faith in success.

Thus, the introduction of computer technologies creates the prerequisites for the intensification of the educational process. They allow in practice to use psychological and pedagogical developments that ensure the transition from the mechanical assimilation of knowledge to mastering the ability to independently acquire new knowledge. Computer technologies contribute to the disclosure, preservation and development of personal qualities of students.

Bibliography:

1. Khonimkulova M.Kh.K., Ibraimov Kh.I. The need to study foreign languages: theory and practice // Questions of science and education, 2018. No. 27 (39).
2. Dictionary of pedagogical use / ed. L. M. Luzina. Pskov, 2013.
3. Saykov B. P. Organization of the information space of an educational institution: a practical guide. M., 2015.
4. Ibraimov Kh.I. Communicative competence as a mechanism professional self-development of the future teacher // Problems of Pedagogy, 2018. No. 2 (34).

ФИО авторов: *Хотамов Абдугафур*

Доцент Самаркандского филиала Ташкентского университета
информационной технологии

Нурмуродов Жасурбек Хайруллоевич

Ассистент Самаркандского филиала Ташкентского университета
информационной технологии

Низамов Акрам Нумонович

Доцент Самаркандского филиала Ташкентского университета
информационной технологии

Название публикации: «СОВРЕМЕННЫЕ СИСТЕМЫ ЦИФРОВОГО
ЗВУКОВОГО ВЕЩАНИЯ»

УДК 621.396.67.01

Аннотация

Позволяют передавать сопровождающую информацию, включая малокадровые изображения. Одновременно развиваются такие новые формы вещания, как Интернет-вещание, обеспечивающее персонализацию контента за счет интерактивности. Новые системы наземного и спутникового цифрового вещания предусматривают наращивание мультимедийных возможностей за счет их высоких качественных показателей при наличии обратного канала.

Таким образом, можно говорить о сращивании различных технологий вещания на основе различных технологий вещания на основе современные системы цифрового звукового вещания.

Annatation

Allows the transfer of accompanying information, including small frame images. At the same time, new forms of broadcasting such as Internet broadcasting are developing, providing personalization of content through interactivity. New terrestrial and satellite digital broadcasting systems provide for increasing multimedia capabilities due to their high quality indicators in the presence of a reverse channel.

Thus, we can talk about the splicing of various broadcasting technologies based on various broadcasting technologies based on modern digital audio broadcasting systems.

Ключевые слова

Цифровая система, форм вещания, радиовещательных корпораций, режиме транспондера.

Введение

В Германии, Франции, Англии и в других странах Европы наземное цифровое радиовещание перешло из стадии экспериментов в вещание на постоянной основе. Например, цифровое радиовещание стало общедоступным в Англии и Швеции в 1995 г., однако в настоящее время нельзя говорить о том, что европейские слушатели ориентированы исключительно на программы ЦРВ.

Международными организациями определены сроки вытеснения аналоговых форм вещания цифровым радиовещанием, при этом внедрение новых систем будет происходить параллельно с функционированием существующих аналоговых систем.

В какой форме программы цифрового радиовещания доставляются слушателям?

Каковы отличительные особенности и новые возможности систем цифрового радиовещания?

Стандартизирован ряд систем наземного, спутникового и комбинированного цифрового

Цифровая система А (наземное вещание)

Цифровая система А (проект “Эврика-147”) является полностью проработанной системой ЦРВ, обеспечивающей передачу звука и информации в рамках наземной сети, для обеспечения приёма на подвижные и стационарные приёмники. Она развивается на основе рекомендаций ITU-R (Rec.BS.1114). Система начала функционировать в Европе в 1995 г. и в настоящее время ею охвачено 25 стран в разных частях мира.

Цифровая система А (спутниковое вещание)

Возможности функционирования спутникового варианта системы ЦРВ (проект “Эврика-147”) были продемонстрированы ещё в 1988 г. в Женеве на экспериментальной линии. Такая система была запущена в реальную эксплуатацию под названием “Media Star” в 1996 г. в диапазоне 1,5 ГГц. В 1999 г. проект был возобновлён под названием “Глобальное радио”. Система, предусмотренная этим проектом, обеспечивает обслуживание европейских стран с помощью четырёх спутников.

Цифровая система В

Спутниковый сегмент цифровой системы В был предложен

“Голосом Америки” и Jet Propulsion Laboratory (VOA/JPL). Испытания системы были успешно проведены в 1995 г. и позволили подтвердить идеологию, заложенную в основу системы. Она развивается на основе рекомендаций ITU-R (Rec.BO.1130). Однако, в настоящее время планов для реального развития системы не имеется.

Цифровая система С

Цифровая система С является полностью проработанной системой, испытания которой проведены в пяти главных районах США. Она была создана на основе широкой коалиции инвесторов, в которую вошли 15 основных радиовещательных корпораций Америки и ведущие производители средств связи. Эта система рассматривается как основа для стандарта США для

использования частными производителями. Она развивается на основе рекомендаций ITU-R (Rec.BS.1114).

Цифровые системы Ds и Dh

Цифровая система Ds создана в рамках проекта WorldSpace и в настоящее время успешно функционирует. Она развивается на основе рекомендаций ITU-R (Rec.BO.1130).

Цифровая систем Dh является гибридной наземно-спутниковой системой, опирающейся на спутниковый сегмент системы WorldSpace и наземные одночастотные сети в Ирландии, Германии и Претории.

Спутниковый сегмент системы Ds и Dh базируется на основе рекомендаций ITU-R (Rec.BO.1130), её наземные компоненты включены в рекомендации BS.1547.

Цифровая система E

Цифровая система E спроектирована для спутникового и дополнительного наземного вещания с помощью ретрансляторов, использующих одинаковые частоты как для спутникового, так и для наземного сегментов. Цифровая система E была формально одобрена в составе рекомендаций ITU BO.1130 в 2000 г. В состав организаций, поддерживавших создание системы, вошла также администрация Японии. К 2000 г. в составе системы насчитывалось 12 функционирующих наземных ретрансляторов. После запуска вещательного спутника предполагается начало коммерческой эксплуатации системы в Японии с середины 2003 г.

Цифровая система F

Цифровая система F является наземной системой и была предложена в 1998 г. Её предварительные испытания были проведены в Токио в 1999 г., и в этом же году она была принята как стандарт Японии. Частотный диапазон системы 188-192 МГц.

Цифровая система G

Цифровая система G является гибридной спутниково-наземной системой. Эксплуатация системы началась с конца 2001 г.

Система использует три геостационарных спутника с высокой эллиптической 24-часовой орбитой. Для обеспечения функционирования системы установлены 105 наземных ретрансляторов в 45 странах.

Комбинированная наземно-спутниковая система ЦРВ

Несмотря на перечисленные достоинства системы, ее развитие идет не достаточно интенсивно, так как имеется значительная конкуренция со стороны вещателей, устойчиво работающих в сети УКВ-ЧМ вещания, где обеспечивается качество звучания, близкое к компакт-диску, но с меньшими затратами.

Системы ЦРВ, созданные по первоначальному стандарту EBU, не позволяют осуществлять персональное вещание программ и требуют формирования программного блока от 5 программ и выше. В итоге на практике перечисленные недостатки перевесили такие несомненные преимущества стандарта, как возможность создания одночастотной сети вещания и

универсальность.

Спутниковая цифровая система **Ds**, реализованная в рамках проекта **WorldSpace**, в настоящее время успешно функционирует. Концепция системы **WorldSpace**, в основном ориентированной на развивающийся мир, первоначально принималась далеко не всеми крупнейшими радиовещательными компаниями. Особые возражения вызывало то, что с технической точки зрения предлагаемая система несовместима с европейской системой цифрового радиовещания. Некоторые эксперты не видели возможности производства недорогих 2-режимных радиоприемников, подходящих для приема программ **WorldSpace** и наземной системы цифрового радиовещания. Однако этот факт являлся лишь одним из уровней неопределенности при создании принципиально новой системы радиовещания, учитывая, что речь шла о сфере, где всегда присутствуют сомнения производителей в немедленном интересе

По мере развертывания системы были сделаны некоторые важные технические дополнения.

Первоначально идеология системы **WorldSpace** предполагала выполнение обработки сигналов исключительно на борту, что повышает риск отказа системы в целом. В окончательном варианте были предусмотрены как режим обработки блока сигналов аппаратурой ретранслятора, так и вариант его работы в режиме транспондера. На случай полного отказа одного из спутников системы **WorldSpace** подготовлен резервный борт.

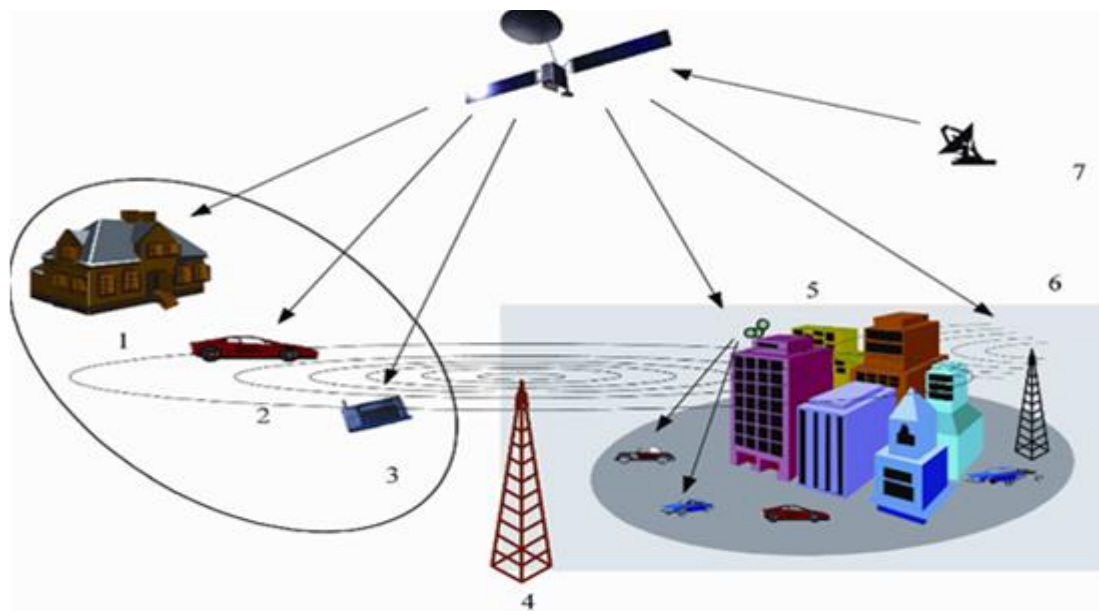

Спутниковая система **WorldSpace**

- 1- коллективный приемник
- 2- мобильный приемник
- 3- переносной приемник

- 4– ретранслятор
- 5– локальный ретранслятор
- 6– ретранслятор
- 7– наземная станция

Заключение

Ожидаемое качество приема программ также являлось темой для дебатов. Возникали также вопросы: достаточна ли выбранная мощность ретранслятора для того, чтобы обеспечить прием в помещениях городских построек; насколько успешно система будет бороться с эффектом затенения сигналов деревьями и отражениями от зданий и т.п. В настоящее время можно констатировать, что в целом система **WorldSpace** функционирует успешно, обеспечивая возможность многопрограммного приема (на период опытной эксплуатации со свободным доступом

Используемая литература

1. Александр А., Владимир К., Анатолий Р. Радиомониторинг. Задачи, методы, средства//Горячая Линия – Телеком, 2010, с. 624
2. Баскаков С.И. Радиотехнические цепи и сигналы : учеб. для вузов по специальности "Радиотехника" //- Изд. 5-е, стер. - М. : Высш. школа, 2005 (ГУП Смол. обл. тип. им. В.И. Смирнова). - 462 с.
3. Бузов А.Л., Быховский М.А., Васехо Н.В., Волкова Ю.В. и др. Управление радиочастотным спектром и электромагнитная совместимость радиосистем. -М.: "Наука", 2006. -372 с.
4. Быстров Р.П., Дмитриев В.Г., Потапов А.А., Перунов Ю.М., Черепенин В.А. Электромагнитные системы и средства преднамеренного воздействия на физические и биологические объекты//РЭНСИТ. 2014. Том 6, №2.

ФИО авторов: *Нурмуродов Жасурбек Хайруллоевич*

ТАТУ Самарқанд филиали ўқитувчиси

Адилов Алишер Шукуруллаевич

Самарқанд туризм ва маданий мерос техникуми АКТ фани ўқитувчиси

Хаджаев Мухаммадзоир Сафармаматович

ТАТУ Самарқанд филиали ўқитувчиси

Название публикации: «САМАРҚАНД ВИЛОЯТИДАГИ РАҚАМЛИ ТЕЛЕВИДЕНИЯНИ РИВОЖЛАНИШ ИСТИҚБОЛЛАРИ»

ПЕРСПЕКТИВЫ РАЗВИТИЯ ЦИФРОВОГО ТЕЛЕВИДЕНИЯ В САМАРКАНДСКОЙ ОБЛАСТИ

На сегодняшний день по всей Республике Узбекистан в том числе Самаркандской области внедрено цифровое телевидение. Преимущество цифрового телевидения над аналоговым, с одного цифрового передатчика DVB-T (Digital Video Broadcasting - Terrestrial) можно передавать двенадцать телевизионных программ.

А с другого стандарта (поколения) системы наземного цифрового телевизионного вещания DVB-T2 (Digital Video Broadcasting - Terrestrial second generation) можно передавать до 24 телевизионных каналов.

Президентимизнинг 2012 йил 17 апрелда қабул қилинган, Ўзбекистон Республикасида рақамли телевиденияга техник ва технологик ўтиш буйича давлат дастури тўғрисида” ги қарорига асосан телевидения соҳасига замонавий телекоммуникация технологияларини жорий этиш буйича ишлар давом этмоқда.

Ўзбекистон МДХда биринчилардан бўлиб рақамли телевидениени жорий этмоқда. Мамлакатимизда рақамли телевидениени жорий этиш борасидаги ишлар 2007 йилдан буён амалга ошириб келинмоқда. Аввалига, Тошкент ва Бухорода ерусти рақамли телевидениянинг тажриба зонасини ташкил қилиш учун энг янги рақамли телекўрсатувларни узатиш ускуналари ўрнатилди. 2008 йилда Тошкент ва Бухоро шаҳарларида иккита узатиш қурилмалари фойдаланишга топширилди. Кейинчалик, яъни 2010 йилнинг сентябрь ойдан бошлаб, Самарқанд вилоятида ҳам ерусти рақамли телекўрсатувларни узатиш қурилмалари ишга туширилди.

Ерусти рақамли эфир телевидениеси имкониятлари – бу кўп дастурли телевидение хизматларини тақдим этиш, теледастурлар сифати кўрсаткичларини яхшилаш, кўшимча интерфаол хизматларни кўрсатиш демакдир. Видеотасвирларни юқори даражада аниқлик билан узатиш имконияти пайдо бўлади. Рақамли телекўрсатувлар мамлакатимизда частота ресурсларидан янада самарали фойдаланиш, битта анъанавий телеканал ўрнига бир қанча рақамли

телеканалларни шакллантириш ва узатиш имконини беради. Рақамли телевизион сигналларни қабул қилишда турғун қабул қилувчи ёки портатив қурилмалар ҳаттоки ҳаракатланувчи воситаларда қўлланиладиган қабул қилувчи қурилмалар учун ҳам юқори сифатда бўлиб қолади. Рақамли телевидениaning қўшимча имкониятларидан бўлган интерфаол хизматлар, яъни телемагазин, уйинлар, об-ҳаво маълумотлари ва шунга ўхшаш бир неча хизматлар қўшиш имкониятлари ҳам мавжуд.

Бугунги кунда Самарқанд вилоятида ўрнатилган DVB-T стандартида ишловчи ер усти рақамли телевизион станцияси Германиянинг Rohde&Schwarz компаниясида ишлаб чиқилган. Ҳозирда рақамли телевизион узатгич 43 телевизион каналда ишламоқда. Биргина рақамли телевизион узатгич ёрдамида битта анъанавий каналдан фойдаланган ҳолда 12 та теледастурлар ва 4 та радиодастурлар узатилмоқда. Телевизион узатгич қуввати 2,3 кВт бўлишига қарамасдан, қамров ҳудуди 45-70 километрни ташкил этади. Қамров ҳудудининг 70 кмда ҳам пассив антенналардан фойдаланган ҳолда 100 % лик сифат билан қабул қилиш имконияти мавжуд. Рақамли телеузатгич қурилмаларида берилган қамров ҳудудини таъминлашда аналог телеузатгичларга нисбатан қамроқ қувват талаб этилади.

Қолаверса Рақамли телеузатгичларнинг дастурий таъминот орқали бошқарилиши ушбу қурилмалар устидан профилактик ишларни олиб бориш ва уларга техник хизмат кўрсатишда ҳам бир мунча қулайликлар мавжудлиги тўғрисида радиотелевизион узатиш маркази ходимлари томонидан айтиб ўтилди.

Бир тасаввур қилиб кўрайлик, агарда рақамли телеузатгич орқали узатиладиган 12 та теледастурларни ҳар бирини аналог телеузатгичлар орқали узатадиган бўлсак, биргина электр энергиянинг ўзидан қанча зарар кўрган бўлар эдик, қолаверса телекўрсатувлар сифати ҳам юқори бўлмас эди.

Рақамли телесигналлар аналог сигналларга нисбатан халақит бардошли ҳисобланади. Аналог сигналлар бузилишлари йиғилиб бориш хусусиятига эга ва бунда фойдали сигнални бузилиш сигналидан ажратиб олиш қийин. Рақамли сигналларни эса ташқи таъсирлар натижасидаги турли бузилишлардан кейин ҳам қайта тиклаб олиш мумкин. Натижада рақамли сигналларга асосланган тизим юқори халақитбардошликни таъминлайди.

Олдинига Республикамизда DVB-T стандарти иш бошлаган бўлса, ҳозирда Радиочастота бўйича Республика кенгашининг №2/4 сонли 27.08.2014 йилдаги қарорига асосан, Ўзбекистон Республикаси ҳудудидаги келажакдаги ер усти рақамли телевидениени тадбиқ этилиши DVB-T2/MPEG-4 стандартида, каналларининг максимал сони 15 тадан ошмаган ҳолда амалга оширилиши тўғрисидаги қарорига асосан DVB-T2 стандарти ҳам ишга туширилмоқда. DVB-T стандартида 12 та теледастурларни узатиш мумкин бўлса, DVB-T2 стандартида эса 15 та телекўрсатувларни узатишнинг имкони мавжуд.

Самарқанд вилояти аҳолисига ерусти рақамли телекўрсатувларни қуришда қўшимча имкониятлар яратиш мақсадида Самарқанд шаҳар Чўпон-ота радиотелевизион узатиш марказида 2 дана 5 кВт қувватли ҳамда Каттақургон

туманидаги радиотелевизион узатиш марказида 2 дона ва Нуробод радиотелевизион узатиш марказида 1 дона 1 кВт қувватга эга DVB-T2 стандартида ишловчи ерусти рақамли телекўрсатувларни узатиш учун мўлжалланган қурилмалар ўрнатилиши борасида лойihalаштириш ва куриш учун хужжатлар расмийлаштирилган бўлиб, ушбу қурилмалар 2015 йилнинг 3-4 чорагида ишга туширилиши режалаштирилган. Қолаверса Самарқанд вилоятининг энг чекка ва тоғли худудларида яшовчи аҳолига хам сифатли телекўрсатувларни тақдим этиш борасида 2017 йилнинг сўнгига қадар кам қувватли ерусти рақамли телекўрсатувларни узатув қурилмалари ўрнатилиши кўзда тутилган.

Президентимизнинг 2014 йил 3 апрелдаги № ПП-2157 сонли Ўзбекистон Республикасида ер усти рақамли телевидения тармоғини ривожлантириш учун Япония халқаро ҳамкорлик банки ва Япония тижорат банкларидан имтиёзли кредитлар йуналтириш тўғрисидаги қарорига асосан, Ўзбекистон Республикасида рақамли телевиденияга техник ва технологик ўтиш бўйича давлат дастури асосида Республикамиз аҳоли пунктларини рақамли телевидения билан тўлиқ қамраб олиш мақсадида, қолаверса Япония халқаро ҳамкорлик банки ва Япония тижорат банклари иштирокида “Ўзбекистон Республикасида ер усти рақамли телевидения тармоғини ривожлантириш” инвестицион лойihalасини амалга ошириш учун ажратилган имтиёзли кредитдан унумли равишда фойдаланишни таъминлаш мақсадида умумий киймати 92,0 млн АКШ доллари миқдорида кредит олиш режалаштирилган.

Биринчи этап 2016 йилгача - 60,0 млн. АКШ доллар;

Иккинчи этап 2018 йилгача - 32,0 млн. АКШ доллар;

Рақамли телевиденияни Самарқанд вилоятидаги истиқболини кўриб чиқиб хулоса килишимиз мумкинки, Республикамизнинг бошқа вилоятларида хам, рақамли телевиденияга ўтиш борасида жадал ишлар олиб борилаётганини кўришимиз мумкин ва ушбу соҳанинг ривожланиш йўлида эканлиги барчамизни қувонтиради.

Адабиётлар рўйхати:

1. Виноградов Ю. Средства связи. М. "Радио и связь", 2000.
2. Захаров Г.П., Янковский Г.Г. Интегральные цифровые сети.

ФИО автора: *Usmonova Ruxshona*

Mirzo Ulug'bek nomidagi O'zbekiston Milliy Universiteti , Xorijiy filologiya, 1-kurs talabasi 110 T - guruh talabasi

Название публикации: «TARJIMA VA TARJIMON. TARJIMON ÒZI KIM?»

Adabiy jarayonini xuddi qushning ikki qanotiga qiyoslash mumkin. Qachonki qanotlar bir vaqtda yozilib, bir xil harakatlansa, shundagina qush samo uzra parvoz qila oladi. Ijodkor inson ham òz asaridagi qahramonlar va voqea-hodisalarni bir-biriga shunday uyğunlashtirishi kerakki, uni òqiyotgan kitobxon asarga ipsiz bog'lanib qolsin. Qahramonning shodligi-yu, dard-u hasratiga oshno bòlsin. Yunon va lotin tillarini mukammal bilgan Aristotel, Sitseron va Goratsiyalar: " Tarima jarayonida sòz ketidan quvish yaramaydi, ularning ma'no ifodalarini avval tarizida òlchab, keyin tarjima ilish darkor ", ---- degan foydali fikrlarni aytib òtishgan.

Tarjima ---- bir tildagi matnni boshqa tilda qayta yaratishdan iborat adabiy ijod turi. Tarjima haqidagi ilk nazariy fikrlar dastlab qadim Rimda yuzaga kelgan. Uning luğaviy ma'nosini kòrib chiqadigan bòlsak, tarjima forscha " tarzabon " sòzidan arabiylashib " tarjumon " shaklida òzlashgan. Òzbek yozuvchilari tarjima tushunchasini " òtkazish ", " qaytarish ",

" ògirish ", " ağdarish singari bir necha atamalar bilan ifoda etgan. Kòp asrlardan buyon bu sòz sharh, bayon qilish, tushuntirish ma'nolarida ham qòllanib kelingan.

Tarjima tushunchasini har bir soha vakili òzining metodlaridan kelib chiqqan holda izohlaydi. Demak, tarjima kòp sohali tarmoqlardan biri desak mubolağa bòlmaydi. Tarjima turli millat vakillari òrtasidagi dòstlik, qarindoshlik va òzaro hamkorlik aloqalarini kengayishi uchun xizmat qiladigan qudratli qurolhamdir. Uning sòzma-sòz tarjima, erkin tarjima, badiiy tarjima, mualliflashtirilgan tarjima kabi rang-barang turlari mavjud.

Ne-ne buyuk asarlar òz kitobxonini topolmasdan suvda oqib ketmoqda. Ana shu oqib borayotgan kitobni suvdan chiqarib olgan, asar boshqa tilda yozilgan bòlsa, uning matnini chiroyli va aniq tarjima qilish hamda kitobxonga bus-butun yetkazish ma'suliyatini òz zimmasiga ola bilgan inson ---- tarjimondir. Tarjimon adabiyot vositasida millaylarni bog'laydi. U uchun eng kuchli qurol ---- bu sòzdir. Darhaqiqat, sòzning qudrati cheksiz. Butun dunyo ham birgina " yaral " sòzidan bunyid bòlgani buning isbotidir. Sòz ---- musosabat demak. Hazrat Navoiy:

" Insonni sòz ayladi judo hayvondin,

Bilki, guhari sharifroq yòq ondin ", ----

deya sòzni moddiyatdan ustun qòyishlari bejiz emas.

Tarjimon serqirra inson bòlishi lozim. U adabiyotshunos, tajribali tilshunos, mohir rassom, biolog, matematik va shu kabi sohalardan xabardor bòlishi talab qilinadi. Bu kasbing mehnati o'g'ir. Hamma ham tarjimon bòla olmaydi. Tilmochlar tarjima qiladigan ma'lumotlar turli kòrinishda bòladi. Jumladan, matn, nutq, umumiy mavzularda yoki yuqori darajada iqtisoslashgan manbalar. Shuning uchun bu kasbning bir nechta iqtisosliklari mavjud: o'g'zaki sinxron tarjimon, o'g'zaki kema-ket tarjimon, yozma texnik tarjimon, badiiy tarjimon va boshqalar. Bu turlarning har biri o'ziga xos xususiyatga ega.

Tarjimon uchun lingvistik ta'lim ham juda zarur. Tilmochlar tashqi kòrinishi, qat'iyati, savodxonligi va mulohaza yuritishi bilan ajralib turishi o'rinlidir.

Bu kasbning quyidagi talablari mavjud:

- oliy ma'lumot mavjudligi;
- har qanday terminologiyani bilish;
- ishbilarmonlik aloqasi axoqi;
- kompyuter bilan ishlash qobiliyati.

" O'zbekiston adabiyoti va san'ati " gazetasining 2017-yil 1-dekabrda 49-sonida filologiya fanlar nomzodi Marhabo Qo'chqorovanning " Asliyat bilan qiyoslaganda " maqolasida shunday fikri bor: " Tarjimon ish jarayonida asarning sarlavhalari, qismlari va boblariga ham o'zgartirish kiritishi mumkin, ammo tarjima jarayonida asarning muhim badiiy g'oyasi va kompozitsiyasiga, milliy realiyalariga putur yetkazmasligi kerak ".

Darhaqiqat, tarjimon qanday asar ustida ishlamasin uning bosh g'oyasidan chetlashgan holda o'zgartirish kiritishi mumkin emas. Ayniqsa, biror bir xalqning urf-odatlarini, turli diniy marosimlarini tarjima qilayotganda ehtiyotkorlik talab qilinadi.

Bu borada o'zbek tilshunosi R.Doniyorov ham tarjimon murojat shakllarini o'zgartirmasligi kerakligini ta'kidlab o'tgan. Asliyatda berilganidek, ya'ni, "sen" bòlsa, "sen" shaklida, "siz" bòlsa, "siz" shaklida tarjima qilinishi zarur. Chunki har bir so'zning o'z o'rnini va mazmuni bor.

Hozirgi rivojlanib borayotgan zamonda tarjimonga bòlgan talab oshib bormoqda. Mutaxassis tilmochlar tarjima agentliklari, muzeylar, sayyohlik va mehmonxonalar xizmatlari, xalqaro kompaniyalar, tashqi ishlar vazirliklari, kosulliklar, fondlar va uyushmalar, nashriyotlar, ommaviy axborot vositalari, radio va televideniyalarda ishlaydi.

Bu kasbda gayrioddiy kuch mavjud. U meni ohangrabodek òzi tomon chorlamoqda. Shu bois, kelajagimni shu kasb ila barpo etmoqchiman. Bilaman, bu juda mashaqqatli va ma'suliyatli ish. Ammo maqsadi aniq inson har qanday qiyinchilikni yengib òtadi. Bu yòlda menga

dalda bòlib kelayotgan ikki qanotim, ya'ni, ota-onam va kasbimga nisbatan qiziqish uygòtgan mehridaryo ustozim Hafiza Qòchqorovadan minnatdorman. Birinchi bor men ustozim bilan Frans Holerning kichik-kichik hikoyalarini tarjima qilganman. Bu jarayon bilan shuǵullanayotganimga yarim yil bòldi.

Men kichik textlar bilan ishlash qiyinroq ekanligini tarjima qilish jarayonida tushunib yetdim. Tarjimonning fikr doirasi keng va albatta sòz boyligi kòp bòlishi darkor. Xullas, tarjima va tarjimonlikning sir-asrorlari tòǵrisida qancha gapirsak ham oz. Uning hali ochilmagan qirralari bisyordir.

Foydalanilgan adabiyotlar ro'yxati

1. Qo'chqorova.M " Asliyat bilan qiyoslaganda"
2. Toshkent, " O'zbekiston adabiyoti va san'ati gazetasi.

ФИО автора: Andijon viloyati Asaka tuman 9- DMTT tarbiyachisi

Yunusova Fotima Raimjonovna

Название публикации: «IQTIDORLI BOLALARNI KASHF ETISH»

O'zbekiston respublika prezidenti Shavkat Mirziyoyev Miromonovich 2016yil 29 dekabrda 2017yil-2021 yil maktabgacha ta'lim tashkilotlarini tizimining yanada takomillashtirish chora tadbirlari asosida maktabgacha ta'lim tashkilotida iqtidorli zukko bolalarni kashf etish va ular uchun shartsharoitlar yaratib berishni ta'minlangan. Tarbiyalanayotgan bolalarni intellektual qobiliyatini iqtidorini namoyon etishda tarbiyachida kuchlik maxorat talab qiladi chunki bola uzi ninalarga qodir ekanini iqtidorini bilmaydi ularni iqtidorini kashf etishda tashkilotda yaratilgan muhit bolalar uchun tashkil qilingan markazlar tashkilotda olib borilayotgan faolyatlar bolalar iqtidorini kashf etishga yordam beradi. Chunki bola o'zi xohlagan markazda o'ynaydi o'yinlar orqali tarbiyachi bola nimaga qodirligini iqtidorini kuzatib biladi. Maxoratli tarbiyachi bola iqtidorini ayrim jihatlarini sezib uni tarbiyalay boshlaydi va sharoitlar yaratib yuzaga chiqaradi.

Bola iqtidorini turli sohalarda rasm chizish qo'shiq kiyilash musiqani sezish va chala olish mustaqil hikoyalar tuzish va ertak qaxramonlarini ro'llarini o'ynash va raqsga tushish, ifodali she'r o'qish turli qo'g'ozlardan narsalar yasab kashfiyotlar yaratish leg hamda geometric shakillar, turli tabiiy chiqindilardan narsalar yasash hisoblanadi. Bunda tarbiyachi bola yoshiga qarab ko'nikmasiga qarab yo'nalish beradi va birga bajartirish orqali bola qiziqishi oshiradi va iqtidorini shakillantiriladi.

Iqtidori tushunchasi yuzaga tarixi bir necha asrlarga borib taqaladi. Shunday qilib, qadimgi zamonlarda, ba'zi qobiliyatlari va noan'anaviy ko'nikmalarini bilan xarakterlanadi kishi, intellektual qobiliyati yuqori darajada ega, olomon chiqib turdi: qabilasidan ularning saylangan rahbarlari, ular, shamanlar yoki tabiblar bo'ldi.

Bugun yosh avlodga bilim darajasini o'tishi faqat etarli emas. Бу бола баркамол шахсини камол топтириш мухим ахамиятга эга. Bunday vazifa istaklari va imkoniyatlar, har bir bolaning qobiliyati amalga oshirish uchun diqqat bilan o'rganish uchun talab qilinadi. global jamiyatda bunday tendentsiyalari rivojlantirish munosabati bilan, iqtidorli bolalar masalaga, psixologlar uchun o'qituvchilar e'tiborini ko'tarildi. Hatto bir necha yil oldin bo'lsa, bu tushuncha inson har qanday ortiqcha qobiliyatini bor, lekin bugungi kunda bu aks holda ifoda etiladi edi.

Biz iqtidorli bolalar qobiliyatini namoyon qanday topasiz Ushbu maqolada, tashxis usullari, ularni aniqlash va bu Bolalar bilan pedagogik ish xususiyatlari qanday qilish mumkin.

Bu davr iqtidorli bolalar muammosiga qiziqish ortishi bilan ifodalanadi. Ko'plab olimlar, psixologlar va o'qituvchilar bunday hodisaga ham eng aniq sudga berishga harakat qilingan. Shuningdek bolalarning tashxis qobiliyatlarini turli usullarini ishlab chiqilgan. Shunday qilib, GI tizimi ishlab chiqilgan kabi kishilik xususiyatlari o'lchami kiritilgan Rossolimo:

- бо'лади;
- э'тибор;
- inteliktual
- Хотирага.

bir iqtidorli bola tomonidan eksperimental ko'rsatilgan Shunday qilib, - u aql yuqori darajasiga ega, faqat bir emas.

Irodali bolalar qodir turli fazilatlar, e'tibor va xotira barqarorlik, bor innovatsion fikrlash.

Bu davrda u birinchi formuladan qilinadi va ilmiy bolaning iste'dodi, ijtimoiy ta'lim va o'quv faoliyati jarayonida tug'ma genetik yatkınlık asosida ishlab chiqilgan bu fikrni isbot qilindi.

Бугунги кунда бир бо'либ, хеч бир аник тахрир бундай нарса йок "дахо". Хар бир тадкикотчи, бу муаммо о'з йонашувни топади. Biz psixologik va pedagogik adabiyotlarni tahlil bo'lsa, u hayot davomida rivojlanadi, inson ruhi sifati "iste'dodni" aniqlash va standarti farq natijalarga erishish uchun shaxsning qobiliyatini ta'sir qilish mumkin. Психологлар ҳам бу Nima uchun psixologlar bu tashxis va qobiliyatlarini rivojlantirishga alohida e'tibor qaratishi lozim bolalikdan degan xulosaga keldik?

Визуализация эканлигини индивидуальная психология фазилатлари турли шакллантириш хисобланади.

Iqtidorli bolalar ta'lim - qobiliyatlarini yanada rivojlantirishda muhim tarkibiy qismi. Shuning uchun, o'qituvchilar hamda tarbiyachilar alohida e'tibor qaratish lozim. .

bir iqtidorli bola kim edi? Бу хеч бир явоб бор болган бир савол. Шундай цилиб, сана, деб карама-карши фикрлар бор:

- Иқтидорли болалар - бу камдан кам, таълим жараёнида ривожлантириш ажойиб қобилияти ҳисобланади;
- barcha bolalar iqtidorli tug'iladilar, ularning qobiliyatlarini yanada namoyish jamiyat sharoitlariga bog'liq.

Барибир, иқтидорли болалар - ортача мадждмуй сатхидан ҳар қандай намойиш индивидуальный ҳисобланади. bu bir xil qobiliyatini namoyon kerak qanday - bu savollarga barcha dunyo bo'ylab javoblar

Nima kishilik xususiyatlari bola favqulodda qobiliyati borligini ko'rsatadi mumki

bolaning xatti ikki jihatlari farqlash uchun:

1. Инструментальная - бола ба'зи ҳаракатни баджармайди қандай.
2. Мотивация - ишлаш учун боланинг муносабати белгилайди.

О'з навбатда, хатти бу jihatlari quyidagi mezonlar asosida tahlil qilinishi mumkin. Shunday qilib, vositasi bilan ifodalanadi:

- ҳар қандай фаолияти, унинг муваффақиятли амалга ошириш маҳорат (а «хеч-йоши» деб аталади) тез;
- мавдждуд муаммо вазиятни ҳал янги йулларини кашф;
- ijodiy g'oyalar, kashfiyotlar (yangiliklar) shakllantirish.

Bundan tashqari bir iqtidorli bolalar tez-tez, har qanday faoliyatni amalga oshirish o'z uslubi yaratadi bir qurish

malakalarini, kompilyatsiya, tahlil, shuningdek, ta'lim o'ziga xos turini ega. Шунинг учун, индивидуальный ва шахсий йондашувни талаб синфда иктидорли болалар билан ишлаш.

Мотивация джихати куйидаги намойон:

- Bola bir necha faoliyatida qiziqish ortdi;
- Baby turli bilim faoliyati, o'qishga qiziqish, hodisalar tahlil;
- o'z-o'zini takomillashtirish, bir vazifaga tayyor standart javob rad;
- oshdi selektiv (masalan, noxolis munosabatda san'at, musiqa, va hokazo sub'ektlariga).

o'qituvchi maktabgacha Ko'pincha iqtidorli bolalar motivatsion belgilari uni bantlanmish - bunday chaqaloqlar tajriba uchun tayyor dunyo ilm uchun bir baland orzu, muammo vaziyatga innovatsion echimlarni izlash kerak.

Лекин бир бола тасвирланган хусусияtlari хatti ko'rib, biz faqat muayyan qobiliyat va qobiliyatlarni borligini taxmin qilish mumkin.

IQTIDORLI BOLALAR BILAN PEDAGOGIK ISHNING XUSUSIYATLARI

Albatta, iqtidorli bolalar bilan ishlash xususiyatlari bor. jamiyatda bu bolalar, kattalar, yo'l-yo'riq va nazorat kerak emas, deb bir tushuncha bor. Аслида, иуда карама-карши. iste'dod bor bolalar, doimiy Yordam katta murabbiylar muhtoj. Shunday qilib, bolalar bog'chasi iqtidorli bolalar hali kattalar tomonidan ularga berilgan edi, ularning "maqomini", tushunmadim. o'qituvchi bevosita kuzatish ishlab mumkin Faqat ostida, yangi ufqlar musiqa iste'dodni yuzaga. мактабгача деворлари болалар билан индивидуальная иш ташкари, мактабгача йошдаги iqtidorli bolalar qobiliyatini rivojlantirish ishlari erta rivojlanishining turli markazlarida amalga oshiriladi.

IQTIDORLI BOLALAR MUAMMOLARI

Afsuski, psixologlar iqtidorli bolalar ko'pincha muayyan muammolar bir qator duch ta'kidladi. Biz eng keng tarqalgan kishilarga tasvirlab.

- o'rta maktabda o'qituvchilik qiziqish etishmasligi.
- u odatda o'qituvchi va o'qituvchilar qoidalariga bo'ysunish, qat'iy rioya qilib, bolalar fazilatlarini qimmatli beri tez-tez, hukm, topqirligi, faoliyat jasorat, bu bolalar o'ziga xosligi, ustida va qavog'ini soldi.
- iqtidorli bola kattalar ota-onalar va o'qituvchilar ba'zan juda ko'p umid bor. Aslida esa u aks holda isbotlash uchun so'radim-da Baby, kattalarga xafa emas g'amxo'rlik qilish, tez-tez, vazifalarni amalga oshiradi.

- Ko'pincha bu bolalar tengdoshlari davrasida e'tibordan chetda etiladi.
- Одатда, болалар о'зига нисбатан катта до'стлар танлаш имконига эга боулган, лекин бу вазиятда, болалар туфайли джисмоний риводжланишида мухим фарклар то'лик о'з салохиятини ро'йога мумкин емас.

Shunday qilib, maktabgacha va maktab iqtidorli bolalar bilan ishlash psixologiya, individual yondashuv, e'tibor va javob bilim talab qiladi.

IQTIDORLI BOLALAR UCHUN DAVLAT QO'LLAB-QUVVATLASH

Davlat iqtidorli, iste'dodli bolalar ta'lim manfaatdor. Shuning uchun, Rossiya Federatsiyasi maqsadli dasturi bilan hisobga ish psixologik va pedagogik xususiyatlarini hisobga olgan holda iqtidorli bolalarni "Rossiya Bolalar" ishlab chiqildi. Uning mazmuni davlat darajasida aniqlash va iste'dodli bolalar rivojlantirish uchun shart-sharoitlar yaratish maqsad muntazam "Iqtidorli bolalar" o'z ichiga oladi. Quyidagi tadbirlar, bu sub-dasturi doirasida amalga oshiriladi:

1. алохида фанлар боича Бутунроссия олимпиадаси.
2. Мусобакалар, корик-танловлар, янада талим дойрасида мусобакалари.
3. lagerlarda Creative o'zgarishi, iqtidorli bolalar uchun yozgi maktab

O'zbekiston vatanimizda ham prezidentimiz

SH M Miromonovich tamoni qatnashida iqtidorli bolalarni namoyon qilishda barcha sohalarda sport, ta'lim, madaniyat, musiqa, raqs, teatr, rasomchilik sohasida iqtidorini namoyon qilish uchun 2019 yil 19 martda qabul qilgan 5 Tashabbus g'oyasi barcha sohada iqtidorlarni namoyon etmoqda 5 Tashabbus asosida tadbirlar tashkil qilinib Mukofotlar tasis etilmoqda.

ФИО автора: *Зияева Маҳлиё*

ҚДПИ магистранти

Название публикации: «ИНГЛИЗ ВА ЎЗБЕК ТИЛЛАРИДАГИ ҚАРИНДОШЛИК АТАМАЛАРИДА ГЕТЕРОНИМИЯ ҲОДИСАСИ»

Аннотация: *Мақолада қариндошлик атамаларида гетеронимия ҳодисалари ҳақида маълумот берилади; ўзбек тилига хос бундай атамаларнинг лисоний хусусиятлари уларнинг инглиз ва ўзбек тилларидаги муқобиллари билан қиёсланади.*

Калит сўзлар: *синонимия, антонимия, гипонимия ҳодисалари, гетеронимик муносабатлар, гипероним, денотатив асослар, лексик парадигма, лексик сатҳ.*

Тилда супплетив шаклларнинг пайдо бўлиши ва қўлланилиши тил белгиларининг мазмун плани билан боғлиқ бўлган табиий ҳодисадир. Бир хил мазмунни турли икки белгининг бири ёрдамида ифодалаш қобилияти супплетивлар орқали амалга оширилади. Табиийки, тилда синонимия, антонимия ва гипонимия ҳодисаларининг мавжудлиги тилнинг лексик сатҳи супплетивлари билан, шубҳасиз, боғлиқдир. Фонетик жиҳатдан турлича тузилган сўз-шакллар инвариант тил бирликларидан бири доирасида ўзининг реал функционал-семантик вариантлари сифатида бирикади. Фонетик жиҳатдан турлича тузилганган бирликлар тилда рус тилидаги иду-шел (*боряпман — ўтдим*), человек-люди (*одам — инсонлар*), хорошо-лучше (*яхши — янаям яхши*) ва ҳоказолар каби супплетив тур ёки алтернантлар сифатида яшайди.

“Табиий жинс” семасининг фарқланиши *ота* ва *она*, *ака* ва *опа*, *ака* ва *сингил* ҳамда бошқа микросистема (микропарадигма)сининг коррелятив аъзоларига ҳам хос.

Бундан ташқари, *ота* ва *она*, *ака* ва *ука*, *опа* ва *сингил*, *тоға* ва *жиян* ҳамда бошқа супплетив парадигмаларининг коррелятив аъзолари ўртасида гетеронимик муносабатлар ҳам ишлайди.

Гетеронимия ҳодисаси бевосита *ота-она, эр-хотин, ота-бола, она-сингил, ака-ука* ва бошқа шу каби функционал-семантик микросистема (парадигма) коррелятив аъзоларининг семантик структурасидаги категориал ва дифференциал хусусиятларнинг ўзаро бир-бирини тақозо қилувчи тизим муносабатларига кириш учун турли илдизли бирликлар уюшмасидир.

Гетеронимик муносабатларнинг фаолияти туфайли тилда жуфт сўзлар ҳосил бўлади, коррелятив аъзолари лексик супплетив характериға эға бўлган *ота-она, ота-бобо, ота-бола, она-бола, она-сингил, оға-ини, ака-сингил, тоға-жиян* каби туркий тиллардаги қариндошлик атамалари тизимида ҳам кўп учрайди.

Мисолларимиз табиатидан кўриниб турибдики, лексик супплетивлар турли илдизли лексемаларнинг ассоциатив ўзаро боғлиқлиги (муносабати)дан келиб чиқади. Улар (супплетивлар) тилнинг қайси сатҳларида жойлашганлигидан қатъи назар муҳим қонуний ҳодисадир.

Лексик тизимдаги супплетив муносабатларнинг аҳамияти М.Я.Блох томонидан ҳам қайд этиб ўтилган. Унинг ёзишича, “лексик номлаш парадигмаси доирасида супплетивизмнинг роли ўта муҳим, чунки супплетивизмнинг бу тури лексиканинг маъновий қисми очиқлигида муҳим омиллардан бири ҳисобланади”

Лексик сатҳ супплетивизми, асосан, маъноға мантиқий-ассоциатив ёндашув зарур бўлганда юзаға келади. Бу жараёнда ифода (яъни лексема) бирлигига эмас, балки тилнинг мазмун (яъни семема) бирлигига эътибор қаратилади. Сўз ва унинг маъноси ривожланиши симметрик ва мунтазам равишда амалға ошмайди.

Луғавий супплетивизм лексик ассоциация ёки лексик гуруҳ ихтиёрида бўлади. Лексик ассоциация (ёки лексик гуруҳ) тушунчаси тарихан Аристотел номи билан боғланади. Кейинчалик, яъни XX асрда бу масала мутахассис-олимларнинг диққат марказида бўлди. Жумладан, АҚШ ва Германияда лексик ассоциация (лексик гуруҳ) билан врачлар ҳамда психологлар шуғулланганлар.

Юқорида тилға олинган лисоний манбаларнинг характеридан кўринадики, тушунчалар ўртасидаги сезиларли фарққа қарамай, лексик супплетивлар

гипоним ҳодисаси билан яқин ўхшашликка эга. Лексик супплетивлар ва гипонимлар ўртасидаги ўхшашлик лексик сатҳ супплетивлари ҳам, гипонимлар ҳам бир хил лексема ичида фаолият кўрсатиши билан, яъни улар бир лексемада бир-бирига мос келиши билан изоҳланади. Қиёсланг: *ота* ва *она*, *ака* ва *ука* ва ҳ.к. лексемалари бир-бирига нисбатан худди супплетивлар (согипонимлар) сингари ишловчи гипонимлардир. Лексик супплетивлар ва гипонимлар ўртасидаги фарқ шундаки, гипонимлардаги мантиқий-ассоциатив алоқалар лексик супплетивлардаги мантиқий-ассоциатив алоқага нисбатан кучсизроқдир.

Гипонимлар муайян гиперонимнинг парадигма (микросистема) аъзоларидан бири сифатида намоён бўлувчи турли сўзларнинг архисемаси асосида бирикади. Чунончи, *бола*, *қиз* сўз-лексемалари *фарзанд* гиперонимининг; *ота*, *она* – *оила* гиперонимининг; *ака*, *ука* – *оғанини* гиперонимининг; *она*, *сингил* – *она-сингил* ва ҳ.к. гиперонимларининг гипонимлари ҳисобланади.

Ўзбек тили лексикасида қариндошлик терминлари сифатида нутқда қўлланувчи алоҳида сўзлар ҳам бор. Бу сўзларнинг ўзига хослиги уларнинг умумлашган қардошлик тушунчасига – «қариндош» маъносига эга эканлиги билан характерланади. Қариндошлик даражаси хусусиятига кўра, уларни икки гуруҳга ажратиш мумкин: 1) “яқин қариндошлик”, 2) “узоқ қариндошлик”. Қариндошликнинг биринчи гуруҳига қуйидагилар киради: зот, уруғ. Иккинчи гуруҳга *томир*, *тараф*, *яқин*, *негиз*, *арқоннинг бир учи* иборалашган бирикмалари киради.

Бу лексема (ва фраземалар)ларнинг ўзига хос жиҳати шундаки, улар унутилиш босқичида бўлган алоқаларга нисбатан ишлатилади. Бу сўзларни объект-адресатга нисбатан ишлатиб, гапирувчи субъект-адресант унинг суҳбатдоши-адресатнинг ота ёки она томондан қариндоши эканлигини билмайди.

Мулоқотдаги кўпчилик қариндошлик терминлари мурожаат сифатида ишлатилади ва суҳбатдош-адресатнинг сўзловчи-адресантга нисбатан қариндош ёки қариндош эмаслигидан қатъи назар шу тартибда чақиради. «*Амаки, қаерга*

бораяпсиз?». Ўзбек тилидаги *сингил* сўзи мурожаатда 1-шахс-сон қўшимчасини олади – *синглим*: «*Синглим, қаерда ўқийсан?*». Ўзбек тилида *ўгил, қиз, бола* ва бошқа қариндошлик атамалари 1-шахсдаги эгалик қўшимчасини қабул қилади: *қизим, ўғлим, болам* ва ҳоказо.

Ака ва *она* каби ўзбек тилидаги баъзи қариндошлик терминлари чақирувундаш вазифани бажаради, бу жиҳатга Б.Ҳасанов эътибор қаратган. Улар билан катта қариндошлар ва ҳамюртларни аташган. Ҳозирги тилда улар ўз мураббийларига, устозларига мулойим, ҳурмат билан мурожаат қилиш шакли бўлиб хизмат қилади. Аксарият сўзлар мурожаат маъносига махсус суффикслар ёрдамида эга бўладилар: *еке, ака, ка, й, я, е, ш, с* ва бошқалар.

Айрим ҚТ лексемалари, масалан, *болакай* (*бола+кай*), *қизалоқ* (*қиз-алоқ*) мурожаат функциясини бажариши мумкин. Улардан фойдаланиш ижтимоий жиҳатдан чекланган, чунки бу фақат болаларга мурожаат қилиш шакли. Катталарнинг бир-бирига *болакай, қизалоқ* сўзлари билан мурожаат қилиши бетакаллуфлик ёки киноя бўёғини касб этади. Бу жиҳат *синглим* – эркак кишининг қизларга синглим маъносидаги мурожаати, *қизим* – кекса одамнинг ёш аёлга нисбатан мурожаати, *онаси* – эрнинг ўз хотинига мурожаати, *отаси* – *дадаси* – хотиннинг эрига мурожаати, *бобоси* – бувининг ўз эрига, невараларига нисбатан бобосига мурожаати, *бувиси* – бобонинг ўз хотинига, невараларга нисбатан бувисига мурожаати ва ҳ.к. сўз-атамалари учун ҳам хос.

Инглиз тилида эрнинг хотинига, хотиннинг эрига мурожаат қилишнинг бошқа тизими кузатилади. Инглизлар турли бирикмалардан кенг фойдаланадилар, масалан: *My honey, My sweet, My dear*.

Бундан ташқари, инглиз тилида аёлнинг оилавий ҳолати жуда қатъий фарқланади, турмуш қурмаган аёлга *Miss* деб мурожаат қилинса, турмуш қурган аёлга *Mistress* деб мурожаат қилинади.

Шуни алоҳида таъкидлаш керакки, маънолар ва уларнинг денотатив асослари миллий, умумхалқ бўлиб, уларни ифодалаш воситаларида фарқ қилади, яъни, перцептуал-фонетик. Нафақат ўзбек ва инглиз тилларида қариндошлик ва яқинлик атамалари маънолар фарқ қилади, балки объектив

воқеликнинг бошқа ҳодисалари ҳам турли маънога эга. Ахир, маънолар мантиқ тоифага тегишли: ҳодисалар ва мантиқ категориялари умуммиллий, умумбашарийдир.

Фойдаланилган адабиётлар:

1. Солнцев В.М. Язык как системно-структурное образование. – М., 1977. – С.40-41.
2. Блох М.Я. Теоретические основы грамматики.– М., 1986.
3. Лопатин В.М. Супплетивизм // Русский язык. – М., 1989
4. Ўзбек тилининг изоҳли луғати. –Т., 1990. Т. I-II.

ФИО автора: *Davron Ubaydullaev*

O'zbekiston Davlat Jahon Tillari Universiteti

Adabiyotshunoslik (ingliz adabiyoti) yo'nalishi magistranti. (O'zbekiston, Toshkent)

Название публикации: «MARGARET MITCHELLNING “SHAMOLLARDA QOLGAN HISLARIM”ASARI VA UNING AMERIKA ADABIYOTI TARIXIDA TUTGAN O'RNI»

Annotatsiya

1936-yilda mashhur yozuvchi Margaret Mitchell tomonidan yozilgan tarixiy roman "Shamollarda qolgan hislarim" nashr qilindi. Asar voqealari Amerika fuqarolik urushi va qayta qurish davrida Jorjiyaning Kleyton okrugi va Atlanta shaharlarida bo'lib o'tadi. "Shamollarda qolgan hislarim" fuqarolar urushi, ochlik, zo'rlash, qotillik, yurak xuruji va qullik haqidagi roman. "Shamol bilan o'tdi" asarining asosiy mavzularidan biri inson irodasining qiyinchiliklarga chidash kuchidir. Fuqarolar urushi paytida va undan keyin Skarlett duch keladigan son-sanoqsiz qiyinchiliklarga qaramay, u hamma narsadan o'tishga va o'zi uchun hayot qurishga o'zida kuch topa olganligi haqida. Ushbu maqolada asardagi dolzarb mavzular ko'rib chiqilgan.

Kalit So'zlar: Asar sarlavhasi, muhabbat, orzular, umidlar, rejalar, jamiyat, ayollar va feminizm, urush, irqchilik, turli xil ijtimoiy qatlamlar.

Amerika yoki jahon adabiyotida o'rniga ega bo'lgan "Shamollarda qolgan hislarim" romani butunjahon kino olamida mashhur. Yuqorida ta'kidlanganidek asar 1936-yilda Margaret Mitchell tomondan yozilgan. Dastlab u o'zining romanini turli nomlar bilan atagan, jumladan, "Ertaga o'zgacha kun" (romanning so'nggi satri) va "Bugles haqiqatni kuylar". Nihoyat, u "Shamollarda qolgan hislarim"ga to'xtadi.

Sarlavha romanning o'zida bosh qahramon Skarlett o'ychan holatda turganida paydo bo'ladi: "Tara hali ham turganmidi? Yoki Tara ham Jorjiyani kezib yurgan shamol bilan birga ketdimi?" [24.37]. Bu yerda "shamol bilan ketgan" urushdan oldingi yoki antebellum - Janub va uning madaniyati, shuningdek, fuqarolar urushi davomida

vayron qilingan barcha narsalarni nazarda tutadi : jasur erkaklar, nafis ayollar, qullik va zulm."Shamollarda qolgan hislarim" - bu jamiyat yoki madaniyatni yo'qotish haqida emas; bu sevgini yo'qotish yoki sevgi xotirasini yo'qotishga urinish haqidagi roman. Shunday qilib, "Shamol qolgan hislarim" sarlavhasi janubni yo'qotish va sevgini yo'qotish haqidadir va ikkalasi bir-biriga aralashib ketgan, shuning uchun Skarlettning ishqiy muvaffaqiyatsizligi Janubning qulashining bir qismi sifatida gavdalanadi.

"Shamollarda qolgan hislarim" romani ko'pincha barcha davrlarning eng buyuk sevgi hikoyalaridan biri sifatida qabul qilinadi. Bu juda g'alati, chunki romanda sevgi sarobga aylanadi yoki qayg'u va alam bilan yakunlanadi. Asarda barcha inson o'ziga munosib bo'lmagan insonni yaxshi ko'rib qolishadi va bu xato ekanligini anglab yetishadi. Yoki bu holatning aksi bo'ladi. Skarlett o'zi yoqtirmaydigan odamga bir emas, ikki emas, balki uch marta turmushga chiqadi va biz bu haqda qanchalik ko'p o'ylasak, kitobda sevgi o'rtasidagi yagona nikoh borligiga deyarli ishonch yo'q . Misol uchun, asarda Jerald bilan turmush qurgan Ellen ham Jeraldi sevmaydi va Ellen vafotidan oldin so'nggi so'zida o'zi sevgan insonning ismini aytishi bilan o'ladi. "Shamollarda qolgan hislarim" asaridagi sevgi har doim biroz fojiali yakun topadi. Ehtimol, odamlar sevgi haqidagi ajoyib romanda shuni xohlashadi.

"Shamollarda qolgan hislarim" romani o'z qahramonlarining rejalari va umidlari barbod bo'lib, qayg'u, alam, va baxtsizlikka aylanishini kuzatishni yaxshi ko'radi. Yoki, avval, u o'z qahramonlarining umidlari ro'yobga chiqishini va yakunda, dardga va baxtsizlikka aylanishini yaxshi ko'radi.

Asarda Janubiy shtatda jamiyatda tabaqalanish haqida gap ketgan. Bular oq va qora tanlilar edi. Oq tanli odamlarda kuch, mulk va pul bor edi; qora tanlilar ko'pincha o'zlariga egalik qila olmaganlar. Bu keskin, mutlaq bo'linish ba'zi odamlarni (qora tanlilarning mehnatini o'g'irlaganlarni) juda badavlat qilishga yordam berdi va katta sinf tuzilishiga hissa qo'shdi, bunda kambag'al oq tanlilar (qullarsiz) deyarli noinsoniy va hatto yangi, boy odamlar (masalan, qullarsiz) sifatida ko'rilgan. Jerald eski puliga qaraganda unchalik qadrli emas edi. Margaret Mitchellning o'zini ayollar huquqlarini himoya qilish bo'yicha o'zini yetakchi deb hisoblagan, va u jurnalist

bo'lib ishlagan vaqtda kamdan-kam ayollar jurnalist bo'lib ishlagan. Shu ruhda, "Shamollarda qolgan hislarim" romani Skarlettning g'ayrioddiylik va o'z davridagi ayollarning cheklangan roliga qaramay, muvaffaqiyatli ishbilarmon ayol bo'lish qobiliyatini ochib beradi.

Shu bilan birga, roman janubiy Konfederatsiyaning yo'qolishi haqida qayg'uradi va shuningdek, jamiyatning bir qismida keng tarqalgan jinsiy buzqlik namoyon etadi. Asar Skarlettning yutuqlarini ham ko'rsatib, ularni muammo sifatida ko'radi: u pul ishlashni yaxshi biladi, lekin bu uni baxtli qilmaydi; u o'zini himoya qiladi, bu ajoyib va hayratlanarli holat sifatida taqdim etiladi, lekin bu ham (romanda turli nuqtalarda aytiladi) uni yomon va yoqimsiz holatga soladi.

"Shamollarda qolgan hislarim" romanidagi urush va zo'ravonlik dahshatli qilib ko'rsatilgan. Konfederatsiyaning o'limlari isrofgarchilik, kurash esa g'alaba qozonib bo'lmaydigan narsa sifatida ko'riladi, lekin shu bilan birga Yankilar to'g'ridan-to'g'ri yovuz va yomon timsol sifatida ko'rsatiladi va ularni otib tashlash axloqiy yaxshilik sifatida taqdim etiladi. Chalkashlik, ehtimol, roman hech qachon urushning sababi qullik ekanligini tan ololmasligi bilan bog'liq. Natijada, urush hech narsa haqida emas, go'zal Janubiy jamiyatni hech qanday sababsiz hayotni yo'q qiladigan bema'ni holat bo'lib tuyuladi. Tarixni g'oliblar yozadi, degan qadimiy maqol bor, lekin bu holda, mag'lubiyatga uchraganlar tarixni yozadilar va natijada ularni mag'lub etgan urush yomon ko'rinadi.

"Shamollarda qolgan hislarim" romanida irq va irqchilik asosiy fonda bo'ladi, xuddi qora tanlilar ikkinchi darajali bo'lgani kabi. Ammo Mitchell yozgan paytda qora tanli bo'lish nimani anglatishini o'ylab ko'rsangiz, bu fon tezda markaziy va hatto hayratlanarli bo'ladi. Irqchilik haqida o'ylash asarning asosiy g'oyalaridan biriga aylanadi; romanda yaxshi yigitlar yomon odamlardir, Ittifoq askarlari ozod qiluvchilarga o'xshaydi - va qora tanli qahramonlar ahamiyatsiz o'yinchilarga o'xshaydi, lekin roman ularga haqiqatan ham qarash uchun irqchilik bilan to'ldirilgan bo'lsa ham, diqqat markaziga o'xshaydi.

1936 yilda Margaret Mitchell "Shamollarda qolgan hislarim" romani va qat'iyat haqida shunday dedi: Agar romanda mavzu bo'lsa, bu omon qolish mavzusidir. Ba'zi

odamlarni falokatlarini boshdan kechirishlariga, boshqalari esa xuddi shunday qobiliyatli, kuchli va jasur bo'lishga nima majbur qiladi? Bu har bir qo'zg'alishda sodir bo'ladi. Ba'zi odamlar tirik qolishadi; boshqalar yo'q. O'z yo'lida g'alaba qozonish uchun kurashayotganlarda qanday xislatlar borki, u yerga tushganlarda yetishmaydi? Men faqat omon qolganlarga nisbatan bu sifatni "topqirlik" deb atashganini bilaman. Shunday qilib, men topqirlikka ega bo'lganlar va ega bo'lmagan odamlar haqida yozdim. "Shamollarda qolgan hislarim"da ikkita holat mavjud: u yerda bo'lgan janub va yo'q janub. Ikkalasi ham muhim va ikkalasi ham aldanchi. Kitobda mavjud bo'lgan janub fuqarolar urushi arafasida, o'rtasida va undan keyin janubdir. Mitchell kitobni ushbu janub haqidagi davr tafsilotlari bilan to'ldiradi. Siz bilasizki, ayollar barbekyudan oldin ovqatlanishlari kerak edi, shunda ular omma oldida xushbo'y va ishtahasiz ko'rinardi; siz Atlantaning o'sib borayotgan suvdan gullab-yashnayotgan metropolga aylanganini ko'rasiz; janubni vayron qilgan va mag'lub bo'lganini ko'rasiz.

Ammo u yerdagi janubdan tashqari, tarixning shovqin-suroni ichida siz zo'rg'a ko'rmaydigan janub ham bor; Urushdan oldingi ideallashtirilgan janub, urush tegmagan, mukammal va ideal. O'sha janub kitobning dastlabki boblarida ko'rinadi, garchi u urush boshlanishi bilan allaqachon o'tib ketgan bo'lsa ham.

Shunday qilib, kitobdagi qahramonlar haqiqiy Janub sifatida ko'rgan ideal Janub, asosan, hech qachon ifodalanmaydi. Bu faqat xotirada muhokama qilinadigan sharpa sozlamalari. Eshli "Kelajak nima olib kelishini bilmayman, lekin u o'tmishdagidek go'zal yoki qoniqarli bo'lishi mumkin emas" (11.16) deganda aynan shu narsani nazarda tutadi. Yoki Skarlett tushunganida: Qadimgi kunlar o'tib ketdi, lekin bu odamlar xuddi eski kunlar hali ham mavjud bo'lgandek, maftunkor, bermalol, Yankilar kabi shoshmaslikka va tiyinlar uchun kurashmaslikka, o'zlarining eski odatlaridan hech biriga ajralishga ahd qilgan holda o'z yo'llariga borishardi. [35.177].Sarlavhada aytilganidek, "Shamollarda qolgan hislarim" yo'qolib ketadigan yoki o'tib ketadigan vaziyat haqida.

Bunday muhitni yaratish, ideal o'tmishni tasavvur qilish uchun romandan juda ko'p narsalarni o'chirishni talab qiladi. Eng muhimi, qullikning shafqatsizligini yo'q qiladi.

Go'zal o'tmishda ham, romanning qayg'uli bugunida ham qullikning qattiqqo'lligiga o'rin yo'q. Shu maqsadda siz hech qachon dalada ishlaydigan qullarni ko'rmaysiz; siz hech qachon o'z oilasi va yaqinlaridan uzoqda sotilgan qullarni ko'rmaysiz; hech qachon o'z sevgisi va tashvishlari va orzulari bilan murakkab odamlar bo'lgan qullarni ko'rmaysiz. Ushbu kitobdagi qora tanlilar faqat baxtli oila a'zolari yoki noshukur vahshiylar sifatida mavjud bo'lib, ular hech qachon murakkab inson sifatida taqdim etilmaydi. "Shamollarda qolgan hislarim" romani avvalo ularning mehnatidan voz kechishga, keyin esa erkinligini rad etishga qurilgan. Agar u ham tan olsa, u haqiqatan ham parchalanib ketadi.

Kitob Rettning Skarlettni tark etishi va Skarlett o'z narsalarini yig'ib Taradagi oilaviy uyiga qaytishga qaror qilishi bilan yakunlanadi. U yana u yerga borishga qaror qildi va keyin: O'z xalqining mag'lubiyatini bilmaydigan ruhi bilan, hatto ularga qarasa ham, iyagini ko'tardi. U Rettni qaytarib olishi mumkin edi. U qila olishini bilardi. U hech qachon unga erisha olmaydigan erkak bo'lmagan, bir marta u bunga qaror qilgan.

"Men buni ertaga Tarada o'ylab ko'raman. O'shanda chiday olaman. Ertaga uni qaytarib olishning qandaydir yo'lini o'ylab ko'raman." [63.135-136]. Xo'sh, buni qanday qabul qilishimiz kerak? Skarlett o'ziga o'zicha, u har doim o'zi xohlagan erkaklarga erishganini va u to'g'ri, ozmi-ko'pmi (u Eshliga turmushga chiqmagan, lekin u baribir uniki edi) deydi. Xo'sh, u Rettni qaytarib oladimi? Yoki u o'zini aldayaptimi, Rett bilan sevgi va kelajak orzusida yo'qolgan, chunki u Eshli bilan oldingi minglab sahifalar davomida sevgi va kelajak orzusida adashganmi?

Haqiqatan ham bilishning iloji yo'q. Biroq, bir narsa aniqki, Skarlettning g'ayrioddiylik va qat'iyyati butun kitob davomida uning yoqimsiz fikrlarni chetga surish istagi bilan bog'liq. U har doim ertaga nimadir haqida o'ylashga qaror qiladi, oldinga siljish va omon qolish uchun yomon narsalar bilan shug'ullanishdan bosh tortadi. Bu uning barcha muvaffaqiyatlarining ildizidir; u Tarani himoya qila oldi, tegirmonlarga ega bo'ldi, urushdan keyin o'z hayotini qayta tiklay oldi, chunki u orqaga qarashdan bosh tortdi. U o'z oldiga maqsad qo'yadi va u yo'lda qayta-qayta kurashadi. Ammo bu uning barcha muvaffaqiyatsizliklarining ildizidir. Uning o'z

oldiga maqsad qo‘ygandan so‘ng nima qilayotgani haqida o‘ylashdan bosh tortgani, u Eshlini o‘n olti yoshida bo‘lgani kabi istash yoki xohlamasligini hech qachon qaytadan boshlashdan to‘xtamaganligini va Melanini haqiqatdan ham yomon ko‘rishi haqida o‘ylamaganligini anglatadi. U o‘z maqsadlari ortidan oldinga intilishda davom etdi, lekin birinchi navbatda bu maqsadlarga erishmoqchi emasligini hech qachon anglamadi. Demak, bu erdagi yakun baxtli yakunga ishora sifatida (u Rettni oladi) yoki Skarlettning o‘zini aldashini ko‘rsatadigan qayg‘uli yakun sifatida ko‘rish mumkin (u Rettni olaman deb o‘ylaydi, lekin u buni qilmaydi). Agar roman xuddi shu ruhda davom etsa, oxiri baxtli yoki qayg‘uli emas, balki dahshatli bo‘lar edi. Skarlett o‘zi xohlagan narsaga erishadi, odatda, faqat o‘zi buni xohlamasligini va u hammani baxtsiz qilganini bilib oladi. Agar u ko‘zini Rettga qaratsa, ehtimol uni qo‘lga kiritadi— lekin ikkalasi ham bundan pushaymon bo‘lishadi.

REFERENCES

1. Margaret Mitchell “Shamollarda qolgan hislarim”
2. www.shmoop.com
3. Poem of the week: "Non sum qualis eram bonae sub regno Cynarae" by Ernest Dowson, Carol Rumen (March 14, 2011) *The Guardian*. Retrieved January 2, 2014.
4. Pamela Regis (2011), *A Natural History of the Romance Novel*, University of Pennsylvania Press, p. 48. ISBN 0-8122-1522-2.
5. Tim A. Ryan (2008), *Calls and Responses: the American Novel of Slavery since Gone With the Wind*, Louisiana State University Press, p. 69. ISBN 978-0-8071-3322-4.
6. Kimberly Wallace-Sanders (2008), *Mammy: a century of race and Southern memory*, University of Michigan Press, p. 130. ISBN 978-0-472-11614-0.

ФИО автора: *Davron Ubaydullaev*

Master's degree student of English Literature,

Uzbekistan State University of World Languages, (Uzbekistan, Tashkent)

Название публикации: «CHINGIZ AITMATOV AND UZBEK LITERATURE»

Abstract

The creation of the great Kyrgyz writer Chingiz Aitmatov, in particular his artistic talent and innovation, had a great positive influence on the literature of the fraternal peoples in Central Asia. In particular, representatives of three generations of modern Uzbek literature from Adyl Yakubov (1960s), to Erkin Agzamov and Tagay Murad (2000s) learned in his literary mastery, successfully using literary techniques and methods of synthesis and analysis in their works, created successful works for their literatures. The article deals with these literary problems.

Key Words: Chingiz Aitmatov, Uzbek Literature, Literary Influence, Adil Yakubov, Togay Murod, Erkin Azamov, Realism, Socialist Realism.

The doctrines of socialist realism, introduced in the 1930s, became the main image principle of Soviet artists for decades. Concepts such as "class", "partisanship", "representation of reality in revolutionary development", "class struggle" have torn between literary history and modern literature. While the protagonist of classical literature examined himself, the modern protagonist began to examine others. While the classic hero fought against his own desires, the modern hero began to fight against others.

After criticizing Stalin's personality and the vices of Stalinism, the vulgar sociological views in literature were somewhat eliminated. To look at a person as a human being, to understand his place in society, to understand that life is not just about victories, that human nature is not free from mistakes and flaws, efforts to artistic research began. New talents began to enter the literature. One of them was Chingiz Aitmatov.

In Chingiz Aitmatov's work, one can see that the traditions of Islamic and Christian teachings, the vital features of Eastern and Western cultures are synthesized in a unique way. One of the most important services of the writer is that he brought pure nasims into the narrow, confined environment of social realism, expanding his possibilities with his colorful and multifaceted style. Chingiz Aitmatov's work can be compared to that of his contemporary, Gabriel Marquez, who created the artistic chronicle of Latin America with magic, fiction, and modern means (Marquez G.G., 2008: 208). It should be noted that G. Marquez was free, but Chingiz Aitmatov did not have such an opportunity. Unlike Gabriel Marquez, Chingiz Aitmatov did not fully display his talent. He had to sacrifice some of his talent for the good of the regime to which he belonged. There is no writer like Chingiz Aitmatov in describing the objective picture of the Soviet system in its time and after, and its essence. However, these aesthetic judgments

of the great writer were within the limits allowed by socialist realism. This feature is especially evident when comparing his work with that of his favorite writer, Mikhail Bulgakov (Bulgakov, 2007: 36).

If we look at the history of characters created by Chingiz Aitmatov through the author's biography, the history of these characters and heroes is the history of the Aitmatov family.

The plots of Chingiz Aitmatov are a living fable of the reality that he experienced, felt in his heart, sealed in his mind, filled the dark clouds of the pure skies of his childhood. Destiny had written in black letters on his forehead the unfortunate childhood. In the Stone Age, as well as in the conditions of slavery and feudalism, there were bloodshed, violence, destruction, ancient and sacred values were trampled, human beings were humiliated and oppressed, and the signs of the apocalypse were growing. but none of this was as extensive, tragic, and enduring as it was in the twentieth century. The future writer's childhood was spent in such conditions.

Many of the characters created by Chingiz Aitmatov are lonely, orphaned, stepfathers, orphans.

In "Yuzma-yuz" (Face to Face), Beksoat tells the story of her family to Saida, the mother-in-law of Ismail, a fugitive from the war. My children died, my husband died, my brothers listened, I worked from morning till night on the collective farm, I got old and sick. "

The author introduces Daniyar in the story "Jamila" as follows: He is said to have been orphaned at a young age, to have been at everyone's doorsteps, and to have gone to his Kazakh uncles in Chakmak, and to have been looking for this child.

In "Sarviquomat Dilbarim" (My Beautiful darling) Ilyaskhoja grew up in an orphanage. In "Birinchi muallim" (The First Teacher)

Duishen, the son of Toshtanbek, who left the village during the years of famine, worked on the railway for a while and finally became homeless, is lonely and poor. One of the protagonists of the play, Oltinoy Suleymanova, also swallowed the bites of an orphan and a fierce newcomer.

"Father, I could not erect a monument to you. I don't even know where you are buried. I dedicate this work, my father Turakul Aitmatov, to you. " It is as if he warned the reader not to like them (Aitmatov, 2017: 382-428).

These examples show that Chingiz Aitmatov shared the life of himself, his parents and siblings with his heroes. In short, the life of the Kyrgyz people in the twentieth century is typical of the fate of the Aitmatov family. They grow out of a specific historical place and time with all their height, spirit, and senses.

Each character enters the works of Chingiz Aitmatov with his own past. For these characters, the past is a kind of literary station that warms up in the memory and takes a break, moving from one place to another, from one activity to another. These heroes, on foot, on horseback, in carts, on tractors, in trucks, on trains, are always on the road. They search for their identity among the vicissitudes of time. It is as if they do not lose their identity in the hard blows of fate, as if they were created from patience, and the desire to live protects them from entering the streets of the absurd.

In the story of Jamila, Jamila was the wife of Sadiq, a Soviet soldier who went to war when she made a pact with Daniyar. From the point of view of social realism, Chingiz Aitmatov's interpretation was nothing more than "blasphemy." The story has been widely criticized in Soviet literature. However, the fact that the famous French writer Louis Aragon translated Aitmatov's story into French and called it "the most beautiful love story in the world" saved Chingiz Aitmatov from many tragedies.

When she started to love with Ilyas in "Sarvıqomat Dilbarım"(My beautiful darling), Asal was engaged to a distant relative. Ilyas "steals" Asal, falls in love and gets married, but can't be happy. The motive of unrequited love is often found in the works of the writer. The relationship between Tanaboy and Bibijon, Rayımali aqın and Begımoy, Edıgey and Zarıfa is a sad love affair written in the dialect of dreams and regrets. Each of the couples in this unique love story is unhappy in their own way. The bonds of love that unite them will continue to separate. The writer relies on the Eastern mentality when interpreting issues of family, love, duty. Of course, a Western writer would have interpreted these issues differently.

Another aspect of Chingiz Aitmatov's poetic style is that his characters often face natural disasters. Sudden rains, showers, snow, floods, sudden drops in temperature, thick fog and other natural phenomena will further complicate the already complex situation, relations, conflict, the plot creates a new type. "Sohıl yoqalab chopayotgan Olapar" (Olapar, which runs along the coast), is based entirely on this concept. In this play, the literary space of the mountains and steppes, which is dear to the writer, is moved to the ocean. When the quail go hunting in the boat, the ocean is covered with a thick fog. In nature, the "strike" begins. The sun does not shine, the stars do not guide, and the wind does not blow to disperse the fog. Thick and suspended fog...

"It simply came to our notice then. The mist on the sea was as still as ever. The darkness of the evening overwhelmed the creature. It was an incredibly long, unbearably dark, horrible night. But what if the wind blows in the middle of the night, and the storm blows, and the storm blows, and the air is clear, and the stars are visible in the sky! But at night there was no sign of change, no waves in the water, no waves in the air - everything was in endless silence, in endless darkness. The lonely boat lost in the endless darkness and exhausted from the suffering, hunger and thirst in it, could not get out of the clutches of unknown fate and despair." (Aitmatov, 2016: 634).

The writer creates a tragic situation in which one word, one action of the protagonist reveals who he is. The ocean water is salty - it is not drinkable, fresh water is depleted, and only dried salted fish is left for food. As soon as the fog dissipated and the boy reached the shore, there was not enough water for Kirisk. In order for Kirisk to survive, first his grandfather, then his uncle, and then his father sacrifice themselves - surrendering their faith to a sea of endless darkness and water.

Chingiz Aitmatov is a realist artist. His realism is mythology, folklore, religious plots and motifs, fiction-rich realism. "In times of calamity, there are many truths that are not told at all," said one of the protagonists of "Sarvıqomat Dilbarım" ("My beautiful darling"). If we consider the author's work as a history of the tragedies of the Soviet era, we can be sure that many of the truths that the author is trying to tell are embedded in the layers of fairy tales, legends and myths that polish his style.

Chingiz Aitmatov has poetic methods that allow him to make a natural transition from real life to mythology, from mythology to real life. These include hallucinations, hallucinations, and fever.

In "Oq kema" ("The White Ship"), the boy dreams of becoming a fish man, and in Sohil bo'y lab chopayotgan olapar" ("Olapar running along the shore"), Grandpa Orhun dies in the hope of reuniting with the mermaid and immersing himself in eternity.

It is necessary to pay attention to another aspect of Chingiz Aitmatov's phenomenon. The great writer brought a new man, a new character, into literature. This is a human image unlike his predecessors, he was a fighter, a warrior, and a supporter of certain ideas rather, it is a person who seeks his identity, his place in society, in a smaller geographical area.

Chingiz Aitmatov's "White Ship" with Gabriel Marquez's "A Hundred Years of Loneliness". The work was created almost simultaneously. The combination of realism and mythology, in parallel

is a characteristic feature of both works. In addition, the events of both works away from civilization, hunting takes place indoors. A Hundred Years of Solitude realizing that its heroes were surrounded by water on all four sides of Macondo they try to get out of there so they don't rot and disappear without a trace. "White ship" characters don't think about leaving their homeland. Because civilization itself has thrown them into this wilderness. For centuries, cattle ranged from pasture to mountain, from mountain to pasture for nomads, city life is boring, boring, fake. So no the force cannot drive them out of these spaces. There are only three families in the forestry: Momin with an old woman and her granddaughter, Urozkul's wife Bikey and Seyidahmed's wife Guljamol and lives with his daughter. The architecture of the White Ship is built in such a way that none of the characters are themselves can't get out of the living micro-area: everyone is a stranger to each other, but at the same time everyone is tied to each other with invisible strings. The plot is simple: the ignorant Orozkul is always drunk and he punishes his wife because they have no child, the old man is dependant, unable to do anything, trembles and suffers and begs Orozkul. A boy watching from the sidelines is crying, aspires to his own world of fairy tales. Parallel to this real life scene in the story the chronotope in the plot of the work, i.e. the category of space and time, due to the narration introduced as rises to infinite space. The legend is from the history of the Kyrgyz people starts. Due to the symbolism of the legend, the past and the future meet at the crossroads of today. An old man who is a believer by nature, who believes in fairy tales and legends like a child, with tears in his eyes This old man who listens lives in a whirlpool of tragedies. Real-life fairy tales

The child who is absorbed into the world is a member, a bridge that connects the past and the future. Orozkul is a symbol of ignorance. Ignorance, of course, has always required sacrifice in the legend the horned Mother Deer, in the story the Child becomes the victim of ignorance. When the old man rebelled for the first time in his life, Urozkul was drunk when he disobeyed and rode Akbosh to pick up his grandson from school and drives his wife out of the house. Look at the infidelity of the sky, this woman is not her husband, begins to curse her father, who speaks to her husband. Everything that the believer achieved in this life has been ruined. His son is at war died, his wife died

of his wounds, and his daughter left her child with him and fled to the city. This is the case with the eldest daughter, Bikey. And the curse of the next old woman and Urozkul doomed to die. These tragedies are far-reaching, they are the end of these tragedies no. As if this were not enough, the Mother Deer, the horned Mother of the Believer, was the savior of her people. It is such a vital logic to shoot one's own past, one's future with one's own hands

based on, denying this fact even with no fantastic thinking power will not.

In the Soviet literature, there are very few prose writers who were not influenced by Chingiz Aitmatov. In branching the plot, character traits and hero psychology to reveal, to combine real life and mythology, to draw landscapes and portraits, to intrigue in intensifying and exacerbating conflict, in short, the artistic landscape of man and the world Uzbek writers also benefited from Chingiz Aitmatov's lessons. That's it in place of *The White Ship* and some of *Uncle Murad's People on the Moon*. Let's compare the episodes. From the story of the *White Ship*: They did the opposite. Orazkul came home drunk again. Not him at all greeted as if nothing had happened. Grandpa grabbed his horse, his wife ran to the somovar, everyone just like waiting for him. And he starts going crazy. She cries in frustration. Why don't cry, because it's the kind of person who doesn't have to shake hands have as many children as you want. Five, even ten. What about Orozkul? What makes him inferior to others? What's wrong with her? Or is his career low? Thank God for a unique forest guard! Or is he some kind of idiot? After all, a gypsy also has a gypsy, is he a betaine? no reputation That's all. They have reached all. (Aytmatov, 2016: 134).

The historical process of the last decades of the twentieth century has changed from one system to another the transition to a system that, like other aspects of consciousness, is the weight of social thought in fiction increased. Based on this, it is necessary to focus on two principles of Chingiz Aitmatov's style necessary. While his stories explore nature and characters close to nature, his novels explore society and the process of socialization of the individual is intensified. Now these are the two bases the creation of colorful works from different combinations is a separate research topic. Well-known literary critic I. Gafurov Aitmatov's works are a cry of doomsday is audible. Indeed, in these works, the signs of the end times are whole embodied in the majesty. At the same time the writer is the stability of human life and hopes for the future, for the future of humanity, and that hope is the heaviest even in moments of comfort and encouragement to the hearts of his heroes.

“... Human can be compared to the sea and the sky with his thoughts. With that thought in mind proves its existence in the face of the eternal power of nature, and thus man of the universe depth and height. So as long as man is alive, he is spiritual as powerful as the sea, as infinite as the spiritual sky: for there is no limit to the imagination. If a person when he dies, his thoughts are continued by another person, and when he dies, the next one, and so on, this phenomenon will continue indefinitely”(Aitmatov, 2016: 605.).

Chingiz Aitmatov is compared to Alisher Navoi, Leo Tolstoy, Mikhail Sholokhov, Gabriel Marquez because of thoughts, ideas . That's right. Because each era is an expression of its own ideas brings thinkers to the stage of history.

According to mysticism, the purpose of the creation of the universe is man, The purpose of creation of human is a perfect man. The road to perfection is not the road to happiness, a journey to sorrow, a journey to adversity. The same is true of the life and work of a true talent.

wounded by hardship and toil, encourages self-awareness and listening, spiritual calls for purification and ascension.

This ancient and eternal truth is Chingiz Aitmatov's life and time with his works approved.

References

AYTMATOV, Ch. (2017). Early Returning Cranes: Stories and Tales. Tashkent: A new generation.

AYTMATOV, Ch. (2016). Selected works. Stories. Tashkent: Sharq.

AYTMATOV, CH., SHOXONOV, M (1998). The hunter's howl on the top (part I). - Tashkent: General Editorial Office of Sharq Publishing and Printing Concern.

BULGAKOV, M (2008). Master and Margarita (Roman). Tashkent: Sharq.

ANTHOLOGY OF XX CENTURY UZBEK STORY. (2016). Editorial Board A. Aripov and et al. Tashkent: National Encyclopedia of Uzbekistan.

TOG'AY, M. (2009). People walking on the moon (story). Tashkent: G.Gulom Publishing House.

MARKES, G. G. (2008). A hundred years of loneliness. Tashkent: Sharq Publishing House Concern Editor-in-Chief.

ФИО авторов: *Джурраев Шахзод Собиров*

Степень магистра Национальный университет Узбекистана имени Мирзо Улугбека

Тургуналиев Мадумар Хаётжон угли

Степень магистра Национальный университет Узбекистана имени Мирзо Улугбека

Умаров Убайдулло Лутфуллаевич

Степень магистра Университета геологических наук

Название публикации: «ГЕОФИЗИЧЕСКАЯ ИЗУЧЕННОСТЬ ОКЖЕТПЕССКОГО РУДНОГО ПОЛЯ»

Аннотация: В сегодняшние дни геофизика изучается как отдельная наука и даёт очень высоко эффективные результаты при поиске полезных ископаемых и изучение земного недр. Территория гор Букантау является одним из основных горнодобывающих регионов страны с целым рядом крупных промышленных месторождений полезных ископаемых: золота (Кокпатас), серебра (Окжетпес), вольфрама (Сарытау), меди (Карамурун). Месторождения, открытые в процессе предыдущих геологоразведочных и геофизических работ в основном расположены в приповерхностной части разреза.

Ключевые слова: Геофизика, магниторазведка, Микромагнитная съемка, Аэромагнитная съемка, . Комплексная переинтерпретация и анализ волновых полей

Магниторазведочные работы проведены в два этапа. На первом этапе магнитная съемка была проведена по опорным профилям с шагом измерений 500м. В результате была получена общая характеристика магнитного поля Окжетпеса. Центральная часть площади характеризуется слабоинтенсивным изменением поля в виде полосы северо-западной ориентации. Повышенные значения поля выявлены на северо-восточной, северо-западной и юго-западной частях исследованной территории. Были выбраны площади, участки для проведения микромагнитной съемки. Микромагнитная съемка проводилась с шагом 15, 30 и в редких случаях 50м с расстоянием между профилям от 200 до 1000м.

Получены следующие основные результаты:

- территория Окжетпесского рудного поля, сложенная мраморизованными известняками, карбонатными породами и песчано-сланцевыми образованиями характеризуются магнитными свойствами одного порядка, т.е. являются немагнитными. Магматические породы, выходящие

на дневную поверхность на северной части территории также не отличаются по намагниченности от других пород, развитых на территории. По геофизическим и другим данным на глубине 1.0-1.5 км развиты сланцы, кремнистые, карбонатные породы и гранит. Они также отнесены к немагнитным породам. Этот факт хорошо отражается на полученной карте магнитного поля минимальным значением и очень незначительным его градиентом по всей площади;

- площадь развития линз железорудных конкреций выделяется повышением магнитного поля на 5-7 нТл по отношению к значению поля прилегающих территорий;

- кварцевые жилы, обнаженные в сухих саях отмечаются уменьшением значения поля на 20-20 нТл;

- зоны разрывных нарушений в магнитном поле отражаются неоднозначно. В очень редких случаях, где визуально наблюдается сильное ожелезнение зоны разлома, магнитное поле резко изменяется в пределах 1-3 пунктов (15-45м) магнитной съемки.

Территория гор Букантау является одним из основных горнодобывающих регионов страны с целым рядом крупных промышленных месторождений полезных ископаемых: золота (Кокпатас), серебра (Окжетпес), вольфрама (Сарытау), меди (Карамурун). Месторождения, открытые в процессе предыдущих геологоразведочных и геофизических работ в основном расположены в приповерхностной части разреза. Их интенсивная разработка и освоение ставят задачи переоценки и выделения перспективных участков, изученных с поверхности, за счет детального изучения глубинного геологического строения с привлечением новейшей крупномасштабной и комплексной геолого-геофизической информации.

В последнее время в магнитометрии в аппаратурном и методическом плане достигнуты значительные успехи, которые связаны с разработкой и внедрением в научно-производственную сферу протонных и квантовых магнитометров с чувствительностью 0,1 - 0,001 нТл, новых более совершенных методик обработки полевых данных.

На сегодня на территории Узбекистана большинство рудные поля, месторождения, выходящие на дневную поверхность опоискованы и разведаны. Поэтому на данном этапе стало актуальным изучение глубоких горизонтов и флангов рудоперспективных территорий, перекрытых осадочным чехлом на их перспективность на глубину. В этом плане магниторазведка является наиболее подходящим методом картирования поверхности фундамента под осадочным чехлом, выделения магматических комплексов, установления пространственного положения геологических структур, поиска рудных зон, месторождений и др.

Магнитные съемки просты в исполнении, не требуют больших затрат, сил и средств, обеспечивают качественный информативный материал в помощь картированию и поискам, и поэтому широко используется на всех этапах проведения геологоразведочных работ.

Площадь исследований в геологическом отношении изучена слабо по сравнению с другими регионами Букантауского горного массива. Это связано, с одной стороны, с плохой обнаженностью на площади домезозойского складчатого фундамента (выходы домезозойских пород составляют всего 16,5% от всей площади), для вскрытия которого требуется проведение дорогих геологических исследований, горных и буровых работ, с другой стороны, с большой удаленностью площади от материально-технических баз территориальных геологоразведочных экспедиций.

В 1950-х годах, с началом планомерного геологического изучения территории Узбекистана восточное окончание гор Букантау было охвачено площадной геологической съемкой масштаба 1:100000. На западе работы проводились К.Н. Пятковым и др. (1956), на востоке А.К. Бухариным, К.Х. Урмановым (1956). Впервые были детально расчленены палеозойские осадочные отложения, выявлены особенности тектонического строения площади, в шлихах обнаружены рудные минералы - галенит, вольфенит, киноварь [Айсанов и др., 1984].

Материалы этих работ послужили основанием при составлении и подготовке изданию государственных геологических карт масштаба 1:200000 листов К-41-ХVII (Бухарин и др., 1958) и К-41-ХVIII (Айсанов и др., 1963). [Айсанов и др., 1984].

В 1968-71 гг. в горах Букантау А.А. Рубановым и др. (1971) проводились полевые тематические исследования по выявлению закономерностей размещения эндогенного оруденения. В пределах выходов домезозойских образований на Джетымтауской площади закартированы зоны околорудных (для золота) метасоматически измененных пород полевошпат-слюдисто-кварцевого, слюдисто-кварц-карбонатного состава, зоны повышенной сульфидизации, выявлено рудопроявление золота Джетымтау, выделены два перспективных участков на обнаружение колчеданного (с золотом) и золото-кварцевого оруденения [Айсанов и др., 1984].

В 1974-76 гг. северо-западная часть опосредованной площади была охвачена общими поисками золота и других полезных ископаемых, проведенными на основе геологической съемки масштаба 1:50000 с применением комплекса геофизических методов (Котунов и др., 1977). В результате этих работ в выходах пород коксайской свиты южнее возвышенности Джетымтау-1 обнаружены слабо аномальные вторичные геохимические ореолы золота и мышьяка, шлиховой ореол касситерита. Выявлены аномалии ВП, интерпретируемые как зоны сульфидной минерализации. Это участок авторами выдвигался как потенциально золоторудный [Котунов и др., 1977].

В 1975-79 гг. в пределах Кытыртасских выходов (в крайней юго-западной части площади), возвышенность Джетымтау-2 и Тохтатау И.М. Вафиним, В.А. Аверочкиным и др. (1979) проведены общие поиски с использованием электроразведочных методов ВП и ЕП масштаба 1:50000 и 1:100000 и литогеохимической съемки (по рыхлым породам) масштаба 1:25000 с целью выделения перспективных участков на обнаружение месторождений золота. На первых двух участках работ установлены вторичные контрастные ореолы золота с содержанием от 0,1 г/т и выше (до 0,8-1,2 г/т внутри ореолов), сопровождаемые ореолами элементов-спутников золота, представленных мышьяком, свинцом, цинком, висмутом, серебром, сурьмой и др. По данным ВП и ЕП выделены субширотные и субмеридиональные тектонические нарушения, характеризующиеся развитием сульфидизации и окварцевания. Заверка геохимических и геофизических аномалий горными выработками не производилась. Участки благоприятных для размещения золотого оруденения структурно-геологических и геохимических позиций выдвинуты для постановки детальных поисковых работ. Тактыныктауская площадь признана малоперспективной в отношении золота [Айсанов и др., 1984].

В 1978-83 гг. выполнены тематические работы (со значительным объемом полевых исследований) по крупномасштабному прогнозированию золотого оруденения в горах Букантау (Рубанов и др., 1983). Составлена прогнозная карта района на золото, серебро, вольфрам, медь масштаба 1:50000, проведено металлогеническое районирование (применительно к золоту) до уровня рудных и потенциально рудных узлов, зон, полей. По оптимальному сочетанию рудоконтролирующих факторов, с учетом прямых и косвенных признаков (при решающей роли минералогических) и аналогии с выбранными эталонными объектами определенной рудно-формационной принадлежности оконтурены перспективные участки, рудный потенциал каждого из них оценивается в месторождение золота. Проведена количественная оценка прогнозных ресурсов по категории Р₃. В пределах Джетымтауской площади выявлены четыре перспективных участка (Джетымтауский, Оласайский, Кииктауский и Кургундинский), на которых возможно обнаружение рудных объектов золото-кварцевого и золото-сульфидного типов [Айсанов и др., 1984].

В 1981-83 гг. Я.Б. Айсановым и др. (1984) составлена аэрофотогеологическая карта Букантау масштаба 1:50000. Проведено детальное расчленение домезозойских осадочных, вулканогенно-осадочных и интрузивных образований по разработанным авторами схемам, уточнено тектоническое строение площади, систематизированы (по рудно-формационным признакам) известные в районе проявления полезных ископаемых. Обособлены вещественные комплексы, благоприятные для локализации оруденения разных минеральных типов, показаны площади их распространения, в том числе и под чехлом мезокайнозойских отложений. На Джетымтауской площади проведенными работами выявлена Кииктауская

группа рудных точек с содержаниями золота 0,2-0,5 г/т, выделены три перспективных участка на обнаружение золотого оруденения [Айсанов и др., 1984].

В 1983-87гг. выполнены тематические работы второго этапа по крупномасштабному локальному количественному прогнозированию золотого, серебряного, вольфрамового оруденения (с применением ЭВМ) в пределах горных возвышенностей Центральных Кызылкумов и прилегающих к ним территорий с глубиной залегания поверхности домезозойского фундамента до 300м (Швецов и др., 1987). Объектом прогнозирования являлись рудные и потенциально рудные поля. На составленной по результатам прогнозной карте масштаба 1:50000 в восточном окончании Букантау выделены две перспективные на золото площади – Косбугутская и Сукеттинская [Авазметов, 2002].

В 1986-1988гг. проведены поисково-оценочные работы на Шербулакском месторождении зернистых фосфоритов в отложениях среднего эоцена (Войцеховская и др., 1988). Оценены запасы и ресурсы фосфорного ангидрита по категориям С₂ и Р₁ на Западном и Центральном участках, определена промышленная значимость объекта [Авазметов, 2002].

В этот же период осуществлялись поиски фосфоритовых руд на участке Северный Джетымтау (Гараев и др., 1989). Здесь оконтурены три рудные залежи, ресурсы по категории Р₁, технико-экономическими расчетами показана возможность их промышленного освоения [Авазметов, 2002].

В 1985-89 гг. на Джетымтауской площади (исключая северо-западную и восточную части) проводилась геологическая съемка масштаба 1:50000 и глубинное геологическое картирование (Пуркин и др., 1990). Составлена геологическая карта поверхности домезозойского складчатого фундамента, соответствующая масштабу 1:100000. По результатам бурения в породах фундамента выявлены рудные точки никеля (0,1%) и вольфрама (0,08%) и несколько точек золоторудной минерализации с содержаниями золота 0,2-0,4 г/т. По наличию благоприятных геолого-структурных позиций и аналогии с известными золото и вольфраморудными объектами Букантау в домезозойском фундаменте выделено несколько прогнозных участков, перспективных на золото и вольфрам, оценены их прогнозные ресурсы [Авазметов, 2002].

Геологическое строение

В геологическом строении площади принимают участие два комплекса пород, соответствующие геосинклиальному и платформенному этапам развития: складчатой, образованной осадочно-метаморфическими и магматическими породами и покровно-осадочной, представленной слабо дислоцированными отложениями мезозоя и кайнозоя.

Образования складчатого комплекса имеют ограниченную площадь выхода на дневную поверхность (не более 20%). Они обнажаются в пределах горных возвышенностей Токтыныктау, Кииктау, Джетымтау-2, урочища Джаргас, в северо-западной части Джетымтау-1. Крупные выходы домезозойских пород отмечены также на предгорной равнине: югу от высоты Джетымтау-1 (Косбулакские выходы) и в урочище Катыртас в юго-западной части площади (Катыртасские выходы). Глубина залегания поверхности погребенного фундамента в пределах площади не превышает 300-350 м.

В соответствии с принятым тектоническим районированием территории Западного Узбекистана исследуемая площадь расположена на стыке двух структурно-формационных зон северо-западного простирания - Северобукантауской и Южнобукантауской, сопрягающихся по зоне Букантауского глубинного разлома. Зоны различаются характером стратиграфического разреза, спецификой проявления магматизма, возрастом складчатости, особенностями металлогении.

В основании домезозойского разреза залегают плейчатые хлорит-эпидот-кварцевые, хлорит-эпидот-актинолитовые, хлорит-эпидотовые, кварц-альбит-хлоритовые сланцы с прослоями кремней кумбулакской свиты условно пермского возраста (северная зона). Они обнажаются в горах Кииктау и прослеживаются в обе стороны от выходов под чехлом при северо-западном простирании. Мощность свиты превышает 400м. Предполагается (по данным химического анализа, по особенностям реликтовых структур), что породы нижней части свиты возникли в результате регионального метаморфизма из диабазовых и базальтовых порфиритов, частично - из туффитов и туфов основного состава, а также из граувакк (Айсанов и др., 1984). В южной зоне сходные по составу зеленые кристаллические сланцы, в верхней части с альбитофирами и углеродисто-кварц-хлоритовыми и хлорит-кварцевыми сланцами, выделяемые в чолчарабадскую свиту, известны только под мезокайнозойским чехлом в юго-западной части площади у южной границы. Мощность их более 800 м [Айсанов и др., 1984].

Выше по разрезу залегают:

- 1) микрокварциты, кремнистые породы, переслаивающиеся с доломитами, мраморизованными известняками, углеродисто-кварцевыми, кварц-хлорит-серицитовыми сланцами кокпатасской свиты условно рифей-вендского возраста. Содержание микрокварцитов и кремней в толще колеблется от 30% до 70%. Они обнажаются в катыртасских выходах и имеют большие участки развития на поверхности погребенного фундамента в юго-западной части площади. Мощность свиты оценивается в 500м;
- 2) глинисто-кремнистые, углеродисто-слюдистые, филлитовидные сланцы, полевошпат-кварцевые метапесчаники и метаалевролиты ходжаахметской свиты условно вендского

возраста мощностью около 500м. На площади выделены только под мезокайнозойским чехлом в юго-западной части;

3) монотонная толща метапесчаников, метаалевролитов, хлорит-серицит-кварцевых, углеродисто-кварцевых, серицит-альбит-кварцевых и кремнистых сланцев (коксайская свита) мощностью более 1100м. Имеет широкое распространение на площади в центральной и северо-западных частях. Обнажается на юге Джетымтау-1 и Косбулакских выходах.

Основание палеозойского разреза представлено переслаивающимися аргиллитами, известняками, кремнистыми породами, кварцитами (токтекенская свита C_2-O_1) и алевролитами, песчаниками, аргиллитами с прослоями кремней (телибайская свита O_2). Обнажения их известны только в центральных частях Джетымтау-1 и Джетымтау-2, где они залегают в виде мелких тектонических чешуй в зоне Букантауского глубинного разлома. Мощность их здесь оценивается в 80 и 150м.

Стратиграфически выше выделяется мощная (около 1000м) толща песчаников, прослеживающихся алевролитами и кварц-хлорит-серицитовыми сланцами (люпекская свита, средний и верхний ордовик). Она обнажается в центральной части Джетымтау-2, на юго-западных склонах урочища Джартас и Джетымтау-1. Залегает в виде узких тектонически ограниченных полос, прослеживаясь в погребенном фундаменте вдоль зоны Букантауского глубинного разлома.

В северной зоне в нижней части палеозойского разреза выделяется толща зеленоцветных и сероцветных песчаных алевролитов и аргиллитов с прослоями кремней, общей мощностью до 200м (батменская свита лландоверийского яруса нижнего силура). Она обнажается на севере Джетымтау-2 и полосой с тектоническими контактами прослеживается в юго-восточном направлении под мезокайнозойским чехлом.

Вышележащая часть палеозойского разреза сложена карбонатными отложениями, слагающими водораздельную гряду северо-западного простирания возвышенностей Джетымтау-1, урочище Джартас, Джетымтау-2. По коренным обнажениям отдельными скважинами, по геофизическим данным эта толща в домезозойском фундаменте прослеживается через всю территорию Букантау вдоль Букантауского глубинного разлома.

В составе карбонатной толщи в пределах Джетымтауской площади выделяются:

- 1) толстослоистые известняки лудловского яруса верхнего силура (джартауская свита), мощностью 150м;
- 2) доломиты и известняки с прослоями и желваками кремней нижнего и эйфельского яруса среднего девона (иркирская свита), мощностью 260м;
- 3) органогенные и пелитоморфные известняки с прослоями доломитов и редко аргиллитов живетского яруса среднего девона (джетымтауская свита), мощностью 150м;

- 4) доломиты франского яруса верхнего девона (огузтауская свита) мощностью 15м;
- 5) органогенные тонкополосчатые брекчевидные известняки фаменского яруса верхнего девона - турнейского яруса карбона (таизинбулакская свита), мощностью 400м.

Кроме того, на площади известны отложения, характеризующие верхнюю часть карбонатной толщи и представленные карбонатно-терригенными осадками, известняками, кремнями, аргиллитами, песчаниками, и алевролитами кангашарской свиты $C_{16p} - C_{2b1}$. Они имеют небольшие обособленные, тектонически ограниченные, выходы в северо-западной части Джетымтау-2.

Верхняя часть складчатого комплекса представлена карбонатными вулканогенно-осадочными отложениями (тубабергенская свита) и молассоидными (архарская и тохтатауская свиты) образованиями, имеющими развитие в северной зоне.

Тубабергенская свита сложена базальтовыми и диабазовыми порфиритами, миндалекаменными базальтами, долеритами, вериолитами, их туфами, туфопесчаниками туфоалевролитами, кремнями, яшмами, известняками. Мощность свиты превышает 800м. Она обнажается в северной части Джетымтау-2 и полосой прослеживается в юго-восточном направлении под мезокайнозойским покровом. По особенностям химизма породы свиты сопоставляются с континентальной щелочно-оливин-базальтовой формацией по В.А. Кутолину [Айсанов и др., 1984].

Архарская свита образована переслаивающимися песчаниками, алевролитами, аргиллитами, гравелитами и конгломератами общей мощностью более 500м. Они обнажаются в юго-восточной части Токтыныктау. На поверхности погребенного фундамента свита выделяется в юго-западном, южном и юго-восточном обрамлении возвышенности Токтыныктау.

Молассоиды тохтатауской свиты слагают одноименную возвышенность. На поверхности погребенного фундамента они занимают крайние северную и северо-восточную (на западе) части площади. Здесь в составе свиты выделяются две пачки: зеленоцветная - образована глыбово-валунниками, конгломератами, гравелитами с линзовидными прослоями грубозернистых песчаников и известковистых алевролитов, мощностью 650м; пестроцветная - сложена ритмично переслаивающимися конгломератами, гравелитами, песчаниками, алевролитами и аргиллитами, мощностью 600м.

Покровной комплекс на описываемой площади сложен глинами, мергелями, алевролитами, песчаниками, гравелитами, конгломератами, известняками, ракушняками и гипсами верхнего отдела меловой системы (общая мощность осадков до 180м), палеогеновой (мощностью до 230м) и неогеновой (мощностью до 220м) систем.

На площади широко распространены четвертичные эллювиально-делювиальные, пролювиальные и эоловые образования.

На территории Окжетпесской антиклинальной структуры породы Кокпатасской свиты верхнего протерозоя представлены кремнистыми породами, микрокварцитами, песчаниками, алевролитами, углеродисто-кварцевыми породами, серицит хлоритами, кварцевыми сланцами, доломитами.

Девонская система представлена средним и верхним отделами. Породы: -нерасчлененные мелкокристаллические известняки с прослоями мрамора и доломитизированные известняки.

Карбоновая система представлена средними верхним отделами. Породы: - нерасчлененные песчаники, конгломераты, гравелиты, прослой кремнистых породы известняков.

Ядерная часть Окжетпесской антиклинали сложена мраморизованными известняками среднего-верхнего девона (D_{2-3}), а крылья – карбонатными породами нижнего карбона (C_1) и песчано сланцевыми образованиями среднего карбона (C_2).

Антиклинальная складка осложнена разломами трех основных направлений – севера–восточного, севера–западного и субширотного. Золоторудная минерализация приурочена к секущим крутопадающим тектоническим нарушениям субширотного простирания. Интенсивность и масштабность золоторудных процессов в них по вертикали в существенной мере определяются литолого-петрографическими особенностями вмещающей среды, через которых проходят тектонические структуры. В процессе выполнения предварительной оценки (Тураев Т.Н., Чиникулов К.Р., 2010г.) установлено, что в связи с крутым падением рудных тел они оказались недоразведанными на глубину скважинами по ряду поисковых и разведочных линий, а с поверхности изучены единичными канавами и траншеями.

Аэромагнитная съемка

В 1956-57гг. была проведена аэромагнитная съемка масштаба 1:200000. Эти региональные работы, проведенные Западным геофизическим трестом (Воробьев Я.Т., Каспарова Е.А. и др.) стали началом аэрогеофизических работ, проводимых в данном регионе. При съемке использовался феррозондовый Т-аэромагнитометр АЭМ-49, установленный на самолете ЛИ-2. Привязка аэросъемочных маршрутов к местности осуществлялась визуально по топокартам масштаба 1:200000-1:100000. По результатам этих работ составлена тектоническая схема Западной части Средней Азии и высказано мнение о связи структур Тянь-Шаня и Урала [Островский др., 1985].

В период с 1958 по 1961гг. в Центральных Кызылкумах работами в горных сооружениях аэромагнитной съемкой масштаба 1:50000 со станцией АСТМ-25 (Котляревский Л.Н., Фузайлов И.А.) были засняты горы Кульджуктау, Аристантау, Бельтау, Тамдытау, Букантау, Ауминзатау с визуальной привязкой съемочных материалов. В результате проведенных работ выявлены некоторые ранее неизвестные гипербазиты в Тамдытау, закартированы интрузивные тела, скрытые под молодыми немагнитными породами мезо-кайнозоя и прослежены основные

герцинские структуры. В осадочно-метаморфических породах отмечены аномалии рудного характера, связанные с магнетит-гематитовой минерализацией [Островский др., 1985].

С 1961г. начался новый этап аэромагнитных исследований в Узбекистане. На смену станции АСТМ-25 с пермалловым датчиком, имеющим точность $\pm 25-30$ нТл, пришли новые феррозондовые приборы АМ-13 и АММ-13. Значительная часть Кызылкумов была покрыта аэромагнитной съемкой масштаба 1:25000 с фотопривязкой маршрутов (Котляревский Л.Н., Кремнев И.Г.) (рис.1.). Эти снимки отличаются повышенной точностью $\pm 7-10$ нТл. Необходимо отметить, что с началом внедрения аэромагнитометра АМ-13 был внедрен также метод аэрофотопривязки съемочных маршрутов, что существенно повысило качество получаемых материалов [Островский др., 1985].

На этом этапе первые аэромагнитные исследования масштаба 1:25000 были выполнены в 1964г. в пределах гор Тамдытау на Мурунтауском рудном поле, материалы которых сыграли значительную роль при изучении золоторудного месторождения. В дальнейшем этой съемкой были охвачены горы Букантау, Аристантау и Бельтау. Задача по изучению аномальных особенностей магнитного поля и его связи с геологическим строением была выполнена. В результате работ построена схема структурно-геологических особенностей исследованных площадей.

В 1980-85 гг. аэромагнитная съемка масштаба 1:25000 выполнялась более совершенным квантовым аэромагнитометром ММ-305 с чувствительностью ± 1 нТл. Точность съемки с таким прибором составила $\pm 1,0-2,5$ нТл (Кремнев И.Г., 1985). Кроме традиционной высоты полета 50-100 м проводилась съемка в Центральных Кызылкумах, в том числе в горах Букантау, с высоты 1000 м, а в районе Мурунтауского рудного поля с высоты 500 м. в результате работ были составлены карты аномального магнитного поля, выполнена комплексная интерпретация повысотных аэромагнитных и космических данных с применением автоматизированной системы «Целевой прогноз» (Кремнев И.Г., Островский Э.Я., 1985), что позволило повысить эффективность интерпретации и выделить перспективные площади (рис.1) [Воронцов и др., 2012].

Рис.1. Картограмма геофизической изученности. Масштаб 1:50000 [Воронцов и др., 2012].

Наземные геофизические исследования

С начала 50-х годов по настоящее время на территории Узбекистана, включая проектную площадь, применялись практически все известные методы геофизических исследований с решением региональных и локальных задач по изучению геологического строения рудного и

околорудного пространства и т.д. Такой диапазон определил, в конечном счете, разномасштабность и разнообразие методик и целевых назначений выполняемых работ.

Одним из главных источников сведений о глубинном строении являются результаты региональных работ ГСЗ и КМПВ, служащие основой (каркасом) для всех последующих геолого-геофизических построений.

Исследования ГСЗ в Средней Азии начаты в 1949г. (П.С. Вейцман, Е.И. Гальперин, Н.М. Давыдова, М.П. Косминская) в основном по системе точечного зондирования. В 1958-65гг. Ю.Н. Годиным и его последователями Б.С. Вольвовским, И.С. Вольвовским, Б.Б. Таль-Вирским и К.Ф. Фоменко была разработана методика ГСЗ по системе непрерывного профилирования. В 1974г. ИГиГ АНРУ и треста «Узбекгеофизика» была создана группа по переинтерпретации материалов по единой методике, ими же была усовершенствована методика полевых работ (ГСЗ-МОВЗ). Зарегистрированные волны соответствовали границам в земной коре и верхней мантии. При этом отмечено конформное залегание всех вышеуказанных границ («Спецгеофизика», «Узбекгеофизика» В.В. Рябой). При исследованиях КМПВ (ИГиГАНРУ, Т.Э. Эргешев и др.) зарегистрированы в основном профильные и обменные переломленные волны, указывающие на гетерогенный характер пород по латерали. Комплексная переинтерпретация и анализ волновых полей позволили в дальнейшем установить, что структура земной коры имеет сложно-блоковый характер и уточнить конфигурации основных глубинных границ (МиК), а также рельефа, состава и строения домезозойского фундамента, охарактеризовать разрывные нарушения и установить залегание рифтовых структур в Западном Узбекистане (Е.М. Бутовская, Т.Э. Эргешев и др., 1972-86гг.).

В Кызылкумском регионе, за исключением отдельных фрагментов, плановое исполнение региональных геофизических профилей поистине: различная ориентировка, протяженность и методика наблюдений. Работы проводились с большими временными интервалами и по различным тематикам и отнесены нами к немасштабным.

Под профильно-площадными работами подразумевается совокупность разномасштабных однометодных геофизических работ, выполненных с различной плотностью геофизических измерений, в различных случаях позволяющей отнести их только к профильным или площадным работам. К последним (гравиметрия, магнитометрия и др.) относятся выполненные по квадратной или прямоугольной сетке. К профильным или профильно-площадным отнесены сейморазведочные работы (КМПВ) и электроразведочные (ВЭЗ).

К профильным работам систематического характера относятся, в первую очередь, сейморазведка КМПВ. Несмотря на то, что работы КМПВ выполнялись разными организациями и в разные годы, можно убедиться, что на большей части изучаемой площади сгущение профилей таково, что эти работы имеют черты площадного характера.

Сейсморазведка КМПВ проводилась (А.Н. Нигматуллаев, Т.Э. Эргешев, Г.А. Иванов, 1990) на всей территории Западного Узбекистана в масштабах 1:500000, 1:200000, 1:50000, в основном, на закрытых осадочным чехлом площадях с целью установления мощности перекрывающего чехла, структурно-литологического картирования погребенного фундамента и выделения линейных зон тектонических нарушений.

При постановке метода в пределах слабообнаженных и перекрытых рудных и потенциально рудных полей определялись значения граничных скоростей в кровле фундамента, которые использовались при литологическом расчленении пород и картировании зон разломов, дробления и смятия и т.д., играющих существенную роль в размещении золотого оруденения. Профильно-площадной характер выполненных работ позволил с высокой надежностью путем межпрофильной корреляции составлять карты полей граничных скоростей разной степени детальности и генерализации (Иванов Г.А., 1974, Т.Э. Эргешев, 1991 и др.), являющиеся геофизическими аналогами или своеобразными прообразами геологических карт. Эта важная информация не всегда учитывалась в полной мере при составлении геологических карт и схем строения домезозойского фундамента.

Во вторую очередь, к профильно-площадным работам систематического характера на территории Узбекистана относятся электроразведочные работы методом ВЭЗ с максимальными разносами АВ, позволяющими реконструировать домезозойский фундамент по электрическим сопротивлениям. Известно, что некоторые золоторудные поля Узбекистана, включая Мурунтауское, отличаются пониженными значениями этого параметра. Для территории Узбекистана имеется единственная известная нам сводная работа, обобщающая изученность ВЭЗ с АВ=3-4 и более км для гидрогеологического районирования пород осадочного чехла (ГИДРОИНГЕО, Гафуров М.Г., Глух А.К, 1974).

Плотность точек ВЭЗ на отдельных площадях позволяет отнести эти работы к работам масштаба 1:500000 и 1:200000 и крупнее. Работы проводились комплексной гидрогеологической экспедицией НПО «Узбекгидрогеология» (Х.Ю. Хажиев, Т.М. Манабеков, Г.П. Калугин, Р. Ишанкулов, 1970-76гг.). Крупномасштабные работы методом ВЭЗ и ВЭЗ ВП проводились также при поисковых работах на золото и другие полезные ископаемые (И.М. Вадин, 1980, П.А. Мухин, 1982, Э.Ф. Гербек, 1984).

По мере укрупнения масштабов электроразведочные работы приобретали все более площадной характер. Характеристика результатов электроразведочных работ, выполненных преимущественно на открытых площадях методами ЕП и ВП и сопротивлений в масштабах 1:100000, 1:50000 и реже 1:25000, сводилась к решению задач рудной геофизики. Первые работы начаты с проведения в 1964 г. Кызылкумской ГРЭ (Н.И. Ярайский, Г.Н. Коробейников, Ю.С. Шманенко) работ методом сопротивлений (СГ) на участке Южный Кокпатас. В результате

составлена схематическая геологическая карта с учетом электроразведочных данных и оценена эффективность метода.

В 1964-65 гг. и позднее И.И. Поповым (Опытно-методическая партия АГФЭ) в районах Кокпатасского рудного поля проводились работы методами ЕП, ВП и ВЭЗ в масштабе 1:50000 и 1:25000. Работами была доказана эффективность метода ВП для поисков золотого оруденения, позволившего в комплексе с геологическими данными выявить зоны золоторудной минерализации, впоследствии подтвержденные бурением. Работы были продолжены на других площадях в масштабах 1:50000, 1:25000 и 1:10000 (И.И. Попов, В.Е. Несберчук, Б.И. Хныкин, Ч.Х. Халилов и др., 1965-92 гг.).

И.М. Идиатуллин (1984-88 гг.) опробован комплекс методов (ВП-Ф, МПП, ДИМ, ПИМ, МДИ, ЧЭЗ) с целью поисков промышленных руд благородных и цветных металлов на перекрытых чехлом флангах известных месторождений. Им оценены возможности методов и рекомендован оптимальный комплекс, включающий электроразведку для решения задач геокартирования и поисков месторождений золота и других полезных ископаемых до глубин 500 м [Идиатуллин, 1989].

Методика проведения электроразведочных работ, выполняемых на различных геологических условиях Узбекистана, постоянно совершенствуется, в основном, за счет применения более высокоточной аппаратуры. Внедрены в производство канадская станция «Феникс» и российская «Теллур» (ОАО «Регионалгеология», И.И. Попов и ГП «ЦГГЭ», А.В. Петров).

На всю территорию Западного Узбекистана составлена сводная гравиметрическая карта в редукции Буге масштаба 1:200000 по результатам ранее проведенных работ (Фомин В.М., 1959 г.) без поправок за влияние осадочного чехла.

Работы масштаба 1:200000 (В.М. Фомин, В.М. Гейман, Н.С. Кокина, 1958-59 гг.) имели задачу по изучению закономерностей в распределении аномалий поля силы тяжести и установлению их связи с особенностями глубинного строения территории. Был сделан вывод о возможности картирования гравиразведкой образований домезозоя и крупных разломов, если они сопровождаются крупными интрузиями.

Начиная с 60-х и до 80-х годов территория Центральных Кызылкумов покрывалась гравиметрическими съемками масштаба 1:50000 (Г.И. Журавлев, 1967-69 гг., Н.И. Роз, 1970 г., А.М. Пуркин, Б.Н. Бородулин, 1976 г. и др.). Указанные работы выполнялись в масштабе 1:50000 решением гравиметрических задач картирования элементов глубинного строения домезозойского фундамента крупных интрузий кислого и основного состава, глубинных тектонических нарушений и пликативных структур. Работами охвачены все выходы коренных пород на дневную поверхность.

В 70-е годы на открытых и полужакрытых площадях горных сооружений Кызылкумов стали проводить высокоточные гравиметрические съемки масштаба 1:10000 с задачами более детального изучения фрагментов известных и потенциально рудоносных площадей.

В связи с переходом на квантовые и протонные магнитометры наземная магниторазведка в целом получила качественный скачок в сторону повышения точности измерений и увеличения полевых работ, который продолжается и в настоящее время.

В начале 80-х годов появилась возможность получения качественно новой магниторазведочной информации на новых площадях и путем пересъемки изученных ранее. Измерения высокоточными магнитометрами велись как по отдельным профилям в комплексе с другими методами, так и в площадном варианте в масштабе 1:25000 и крупнее.

Наряду с гравиметрическими данными, аномалии ΔT , путем компьютерного моделирования геологической среды, давали гораздо более полную информацию о геологических объектах с повышенной магнитной восприимчивостью. По данным магниторазведки в рудной геофизике стали решаться задачи по изучению более тонких особенностей по перераспределению магнитных минералов в околорудном и рудном пространстве, в том числе на удалении и вблизи контактов интрузивных образований с вмещающими породами и т.д., как правило, наземная магниторазведка выполнялась в комплексе с другими методами геофизики.

Результаты интерпретации гравимагнитных данных

Геофизические исследования ведутся для решения широкого круга геологических задач, возникающих при изучении земной коры, поисках и разведке полезных ископаемых. Специфический характер имеют при этом как постановка геологических задач перед геофизическими исследованиями, так и методы их решения.

Геологическое строение Букантауского горного сооружения – представление, базирующееся на анализе поля силы тяжести, магнитного поля, поля распределения радиоактивных элементов и результатах их геологической интерпретации.

Комплексный анализ геолого-геофизической информации, объемных плотностных и магнитных моделей (на ПЭВМ) позволили сделать некоторые выводы о глубинном геологическом строении гор Букантау (до глубины 3-4км), а также уточнить структурные особенности площади, в том числе пространственное положение рудных зон и их связь с особенностями геологического строения.

Горы Букантау сложены терригенными и карбонатными породами, образующими последовательно сменяющие друг-друга формации (снизу-вверх); терригенно-карбонатно-кремнистая, аспидная, флишоидная, вулканогенная (в.т.ч. метавулканогенная), карбонатная, серая моласса (морская), пестроцветная моласса (континентальная). Возраст формаций – от

кембрия до верхнего карбона включительно. На границе карбонатной формации и нижней молассы в пределах Окжетпес-Кокпатас-Бозтауской антиформы развита Карашахская толща, представляющая собой меланж, образованный в результате шарьирования кокпатасской свиты на известняки. В меланже беспорядочно перемещены обломки и глыбы известняков, песчаников и гравелитов серой молассы, вулканогенных пород и кварцитов кокпатасской свиты. На поверхности глыб и обломков иногда наблюдается глинка трения. Материнской породой глыб и обломков служат полностью тектонизированные сланцы и алевролиты.

Плотностные и магнитные свойства терригенно-карбонатно-кремнистой, аспидной и флишоидной формаций близки, поэтому в физических полях разделить их невозможно. Однако, вулканогенные, карбонатные породы и верхняя, пестроцветная моласса обладают повышенными свойствами и хорошо выделяются в поле силы тяжести.

Терригенно-кремнисто-карбонатная флишоидная, аспидная, карбонатная формации и нижняя моласса развиты в Южном Букантау и принадлежат Южно-Букантауской структурно-формационной зоне. Метавулканогенная и вулканогенная формации и пестроцветная (верхняя) моласса слагают Северо-Букантаускую структурно-формационную зону. Соответственно, Южно-Букантауская и Северо-Букантауская зоны хорошо выражены в физических полях, особенно в поле силы тяжести.

Границей СФЗ служит Северо-Букантауский межзональный разлом, на картах физических полей он уверенно выделяется по резкой смене полей. Однако, следует отметить, что на крайнем западе положение разлома в физических полях и откартированного при геологических съемках не совпадает, в физических полях он несколько смещен к югу, к границе горного сооружения с Минбулакской впадиной. Это объясняется тем, что резкий гравитационный градиент соответствует именно этой границе.

Восточнее, в пределах обнаженного домезозойского фундамента положение разлома в физических полях и на геологических картах совпадает. Северо-Букантауская СФЗ сложена образованиями верхней (пестроцветной) молассы и подстилающими их метавулканитами и вулканитами основного состава Кулбулакской и Тубабергенской свит. Породы собраны в серию складок субширотного и северо-западного простирания. В ядрах антиклинальных складок базальтоиды тубабергенской свиты приближены к дневной поверхности, что вызывает повышение уровня поля силы тяжести (особенно наглядно это выражено в локальной составляющей поля силы тяжести).

Характерной особенностью Северо-Букантауской СФЗ является практически полное отсутствие гранитоидных интрузивов. Только в северо-западной части гор Букантау известен Бокалинский интрузив тонолит- тромбемитового состава.

Основные черты строения Северо-Букантауского СФЗ – наличие метавулканитов и вулканитов основного состава, широкое распространение пестроцветной молассы сближают ее с Северным Тамдытау.

Южно-Букантауская СФЗ построено более сложно. Здесь развиты терригенные отложения различного формационного состава, карбонатные породы.

Осадочные образования прерваны многочисленными интрузиями кислого состава, как обнажающиеся на дневной поверхности, так и не выходящие на уровень эрозионного среза.

Наиболее крупным интрузивным массивом является Алтынтау-Кокпатасский интрузив. Его объемы в пределах площади около 500-550 кв.км. В наблюдаемом поле силы тяжести это единый крупный массив с провесом кровли в центральной части. Прогиб кровли – изначальная часть Кокпатасского интрузива не выходят на уровень эрозионного среза. Поверхность домезозойского фундамента здесь сложена отложениями кокпатасской и коксайских свит. В центральной части Кокпатасского интрузива в поле силы тяжести выделена апофиза северо-западного простирания. Апофиза прослеживается вдоль Кокпатасской антиформы в непосредственной близости от нее до широты участка северо-западного простирания.

Падение кровли интрузива под вмещающие породы крутое под углом не менее 60°. В горах Турбай по гравимагнитным данным выделен крупный гранитоидный массив, площадь которого достигает 300 кв.км.

Интрузив ориентирован в северо-западном направлении. Предлагается назвать этот интрузив Саутбай-Сарыташским или Турбай-Саутбай-Сарыташским. На уровне эрозионного среза интрузив обнажается штокообразным и гребневидным выступами кровли, известными как Турбайский, Саутбайские интрузивы, а также мелкими интрузивными телами. В экзоконтактах этого интрузива, в том числе и кровли ниже уровня эрозионного среза вмещающие породы кокпатасской и частично коксайской свит ороговикованы и скарнированы. К ним приурочены месторождения и рудопроявления золота, серебра и вольфрама. Описываемый интрузив и вмещающие его породы представляют несомненный интерес в качестве перспективной площади, а конкретные поисковые участки определяются с учетом локальных аномалий силы тяжести и магнитного поля.

В юго-восточной части площади в поле силы тяжести отчетливо картируется гранитоидный массив, не выходящий на уровень домезозойского фундамента, который перекрыт рыхлыми образованиями предгорной равнины. Интрузив получил название Южно-Джетымтауского или Муллалинского. Форма интрузива достаточно прихотливая, с апофизами северо-западного и северного направлений. Вплотную подходит к горам Турбай. В экзоконтактах интрузива вмещающие породы ороговикованы и скарнированы, о чем свидетельствуют линейные положительные аномалии магнитного поля. Участок несомненно представляет интерес,

однако, значительная мощность рыхлых отложений, перекрывающих интрузив и вмещающие его породы не позволяют рекламировать его в качестве перспективного участка первой очереди.

Характер поля силы тяжести южной части гор Букантау позволяет предположить, что все, описанные выше интрузивные массивы на глубине объединяются в единый батолит.

Между Кокпатасским и Сарытау-Саутбайскими интрузивами в поле силы тяжести выделяется область повышенного гравитационного поля, ориентированная в северо-западном направлении. Она картирует Окжетпес-Кокпатас-Бозтаускую антиформу и почти полностью совпадает с контурами антиформы на геологических картах.

Повышение уровня поля силы тяжести обусловлено неглубоким залеганием известняков в ядре антиформы. Небольшие колебания уровня поля по простиранию структуры обусловлено ундуляцией шарнира складки и соответственно погружением кровли известняков или приближением его к поверхности.

Поскольку Окжетпес-Кокпатас-Бозтауская антиформа вмещает наиболее крупные месторождения золота и серебра – Кокпатас, Окжетпес, Барханное участки ундуляции шарнира представляют большой поисковый интерес.

Структурное положение описываемой антиформы и ее принадлежность к Южно-Букантауской структурно-формационной зоне является дискуссионными. Так Я.Б. Айсанов, вслед за М.А.Ахмеджановым, выделяя Кокпатасский глубинный разлом северо-западного простирания, в зоне которого формировались наложенные карбонатные мульды. Эта точка зрения не только противоречит фактическому материалу, но и не объясняет процесс превращения карбонатных мульд в антиклинальную структуру.

В.Г. Харин при составлении схематической геологической карты гор Букантау в масштабе 1:100000, признавал наличие Окжетпес-Кокпатас-Бозтауской антиформы, выделяет в составе Южно-Букантауской СФЗ Кокпатасскую структурно-формационную подзону, ориентированную под углом к простиранию СФЗ, что, в общем противоречит законам складкообразования. Не исключено, что породы, слагающие антиформу, относятся к самостоятельной структурно-формационной зоне.

Кокпатасская антиформа весьма напоминает Актау-Мальгузарскую антиформу хребта Южного Нуратау, где она залегает в основании пакета тектонических пластин (СФЗ) и породы, слагающие антиформу выделены в Актау-Мальгузарскую СФЗ.

Возможно Южно-Букантауская СФЗ шарьирована на СФЗ, сложенную карбонатными отложениями и нижней молассой. В этом случае процесс образования Окжетпес-Кокпатас-Бозтауской антиформы может быть представлен следующим образом:

- после шарьирования Южно-Букантауской СФЗ на Кокпатасскую (условно) СФЗ, тектонические пластины в эпоху главных складчатости (верхнемосковского яруса) были собраны в серию складок северо-западного и субширотного простираний. При этом не были выведены на уровень эрозионного среза.

При дополнительном усложнении складчатой структуры (уже после внедрения гранитоидных массивов) возникла серия брахиформных складок (Окжетпесская, Кокпатасская, Бозтауская), расположенных между Алтынтау-Кокпатасским и Сарытау-Саутбайским интрузивами (жесткими массивами). При таком допущении вполне понятно пологое изменение простирания оси антиформы с север-северо-западного на северо-западное и субширотное. Кокпатасская (условно) структурно-формационная зона подстилает Южно-Букантаускую СФЗ, глубина залегания кровли Кокпатасской СФЗ (т.е. под плоскостью шарьяжа, разделяющего СФЗ) составляет один и более километра.

Оценка перспектив гор Букантау касается в основном Южного Букантау, так как в Северном Букантау промышленные рудные объекты не установлены, в связи с чем нельзя установить физические критерии для прогнозирования.

В Южном Букантау все известные месторождения и рудопроявления золота, серебра и вольфрама приурочены к трем геолого-структурным типам.

Первый тип связан с образованиями рудных объектов в пределах Окжетпес-Кокпатас-Бозтауской антиформы. Здесь роль рудоподводящей структуры играет плоскость шарьяжа, а рудораспределяющими являются разрывные нарушения и контакты компетентных слоев (месторождения Кокпатас, Окжетпес, Барханный, Бозтау).

Второй тип – контакты гранитоидных интрузивов с вмещающими породами Кокпатасской и Коксайской свит. Терригенно-карбонатные и терригенные толщи на контакте с интрузивами ороговикованы и скарнированы. К ним приурочены месторождения и рудопроявления золота, серебра и вольфрама. Этот тип оруденения представлен месторождением и рудопроявлением Алтынтау, Чолгартау, Саутбай, Сарытау, Турбай и др.

Третий тип оруденения представлен золотой и серебряной минерализацией, приурочен к узлам пересечения разломов различного простирания – преимущественно северо-западного, широтного и меридионального. К этому типу относятся многочисленные рудопроявления золота – Айтым, Аякаши, Каскыртау, Джебзудук, Джетымтау и др.

Первый и второй типы концентрации оруденения хорошо выражены в физических полях. Для первого типа характерна зона повышения поля силы тяжести, обусловленная карбонатной формацией в ядерной части Окжетпес-Кокпатас-Бозтауской антиформы, которая либо обнажена на дневной поверхности, либо приближена к ней.

В магнитном поле этот тип оруденения практически не выражается.

Второй тип концентрации оруденения хорошо выражен в гравитационном поле. Ороговикованные и скарнированные породы, на которые накладываются золотая, серебрянная и вольфрамовая минерализация характеризуются гравитационными и магнитными положительными аномалиями.

Третий тип концентрации золотой и серебрянной минерализации в гравимагнитных полях практически не выражен.

Перечисленные выше закономерности связи (возможно эмпирические) рудной минерализации с характерными особенностями физических полей дают основание для прогнозирования перспективных участков, на которых высока возможность выявления рудных объектов (золото, серебро, вольфрам).

С удалением от магматических тел возрастает перспективы обнаружения золото-серебро-кварцевого (Окжетпес), а также золото-полисульфидного и золото-колчеданного оруденения в метаморфических и углеродсодержащих толщах, которые могут выступать блок-экранами при попадании в сферу воздействия термоконтактных процессов гранитоидных тел (например, восточный контакт Кокпатасского плутона).

Особенность рудоносности гор Окжетпес резко выделяющейся среди редкометаллоносных территорий Западного и Южного Букантау может быть заключена кроме мощного карбонатного разреза, еще и высокой основности магматитов, расположенных под ними рудообразующей вулкано-плутонической камеры.

Окжетпесское аномальное геохимическое поле - структура с низко-средней плотности заполнения геохимического ареального пространства, наибольшее место в ядре которого занимает аномалия золота и мышьяка (редко молибдена). Медь и свинец характеризуются следующего за ними фронтальную зону поля в основном в южной и северной частях. В центральной части возвышенности Окжетпес аномалии золота появляется тенденция к широтной вытянутости в приближенном соответствии простиранию зон нарушений в карбонатном поле.

Физические свойства горных пород

На всей территории Узбекистана отобрано и изучено более 200000 образцов из естественных обнажений и керна скважин различными геологическими организациями. В Кызылкумском регионе интенсивные петрофизические исследования проводятся 30-40 лет. В районе широко распространены отложения мезо-кайнозоя.

Этот комплекс пород немагнитен, либо слабомагнитен ($0-30 \cdot 10^{-6}$ ед. СГС), поэтому практически не искажает характеристик магнитного поля домезозойского фундамента.

Плотность комплекса меняется от 1.8-2.0 до 2.16-2.7 г/см³ и в целом, если мощность мезо-кайнозойских отложений постоянна, то плотность имеет строго выдержанные средние

величины. Поскольку породы мезо-кайнозойского комплекса практически немагнитны, то природа магнитных аномалий может быть связана только с породами домезозойского фундамента.

По данным П.Г.Ахматова, М.М.Мелькановицкого, А.П.Смелянца и др. исследователей осадочные породы палеозойского комплекса, представленные известняками, мраморами, песчаниками и различными сланцами, практически немагнитны, их магнитная восприимчивость $\chi=20-30 \cdot 10^{-6}$ ед.СГС, остаточная намагниченность мала, исключение составляют кварциты и сланцы с магнетитовой минерализацией, скарны, роговики. Плотность палеозойских образований, равная $2,6-2,7 \text{ г/см}^3$, обусловлена составом, возрастом и степенью метаморфизма пород. В целом по региону она составляет $2,67 \text{ г/см}^3$. Этими значениями характеризуются сланцы, песчаники, конгломераты (таблица 1). Более высокими значениями плотности обладают карбонатные породы - известняки, доломиты, мрамора $\delta=2,71 \text{ г/см}^3$, оруденелые образования, эффузивы среднего и основного состава $\delta=2,7, -2,98 \text{ г/см}^3$, доломиты $\delta=2,76 \text{ г/см}^3$ [Ахматов и др., 1964].

Мезозойские осадочно-метаморфогенные образования и метаморфические породы палеозойского кристаллического основания по магнитной восприимчивости разделяются на две части: верхнюю - немагнитную, нижнюю - с высокими магнитными свойствами (до $1200 \cdot 10^{-6}$ ед.СГС и более).

Среди пород первой - песчаники, сланцы, кварциты, доломиты тасказганской, кокпатаской, бесапанской свит и их аналоги. Они имеют магнитную восприимчивость от 0 до $100 \cdot 10^{-6}$ ед.СГС.

Ко второй группе, имеющей значения магнитной восприимчивости от $1200 \cdot 10^{-6}$ ед. СГС и более, отнесены породы кумбулакской, узункудукской, учкудукской свит, а также нижнетасказганской подсвиты Южного Тамдытау и Ауминзатау и их аналогов.

Эпидоты, кварциты и хлорит-актинолит-эпидотовые сланцы нижнетасказганской (ауминзинской) свит имеют магнитную восприимчивость до $2950 \cdot 10^{-6}$ ед.СГС. Породы в зоне активного контакта с изверженными породами, оруденелые разности, обогащенные ферромагнитными минералами, имеют очень высокую магнитную восприимчивость, достигающую многих тысяч ед.СГС.

Для верхней части докембрия – тасказганская, кокпатаская, бесапанская свита и их аналоги, плотность пород определяются величиной, равной $\delta= 2,68 \text{ г/см}^3$.

Для нижней части, включающей наиболее древние образования, слагающие кристаллическое основание плотность достигает величины $2,78 \text{ г/см}^3$.

Для изверженных пород Центральных Кызылкумов наблюдается закономерное повышение намагниченности с повышением их основности.

Эффузивы кислого состава слабо магнитны. Диабазы, сиениты, базальты, относимые к тубабергенской, елемесацинской, сангрунтауской и бандской свитам, имеют магнитную восприимчивость, достигающую $1200 \cdot 10^{-6}$ ед. СГС и более.

Аномальный эффект вулканогенных толщ зависит от вертикальной мощности (с увеличением мощности аномальный эффект возрастает) и глубины залегания (с увеличением глубины аномальный эффект убывает). Характерной особенностью эффузивов является то, что над ними, как правило, на поверхности по наземным магнитометрическим измерениям наблюдаются закономерные магнитные поля.

Таблица 1

Плотность и магнитная восприимчивость горных пород Южного Тянь-Шаня
(по Ахматову П.Г., 1964)

Название пород	Среднее значение плотности δ г/см ³	Магнитная восприимчивость $\alpha \cdot 10^{-6}$ ед. СГС
Осадочно-метаморфический комплекс		
сланцы	2,67	0-100
песчаники, алевролиты, кварциты	2,65	0-100
известняки, мраморы	2,68-2,72	0-100
конгломераты	2,64	0-100
доломиты	2,76	0-100
Эффузивные породы		
кварцевые породы другие кислые эффузивы	2,62	0-100
диабазовые порфириты, спилиты, эффузивы среднего и основного состава	2,70-2,98	0-1000
Интрузивные породы		
граниты	2,58-2,61	0-100
сиениты	2,65	0-100
гранодиориты	2,61-2,64	0-100
диориты, кварцевые диориты	2,71-2,76	0-100
габбро, диабазы	2,80-2,90	0-100
пироксениты	2,80-3,10	от 500 и более
серпентиниты	2,5-3,2	от 500 и более
амфиболиты	3,05	от 500 и более

В Западном Узбекистане прямого соответствия между основностью интрузивных пород и магнитной восприимчивостью не отмечается. Так, интрузивы основного и ультраосновного состава - пироксениты, серпентиниты, габброиды - магнитны, но габбро и другие разновидности пород Бельтауского интрузива гор Кульджуктау немагнитны. Средние значения величины магнитной восприимчивости не превышают $40 \cdot 10^{-6}$ ед. СГС (таблица 2).

Таблица 2

Физические свойства интрузивных и измененных пород гор Букантау

(по Ахматову и др., 1964)

Название породы	Плотность δ , г/см ³	Магнитная восприимчивость $\alpha \cdot 10^{-6}$ ед. СГС
Бокалинский интрузив		
тоналит-порфиры, диоритовые порфиры, тоналиты	2,64	827-1200
амфибол-биотитовые и амфиболитовые	2,68	1193-1800
Алтынтауский интрузив		
граниты двуслюдистые	2,60	5
адамелиты и граниты биотитовые	2,62-2,64	7-8
Кокпатасский шток		
гранодиориты	2,58	2
Измененные породы		
ороговикованные песчаники	2,87	33-100
амфиболитовые сланцы по северному контакту Алтынтауского массива	3-0	
скарнированные известняки	2,85	
катаклазиты	2,55	
Дайки		
кислого состава	2,58-2,60	0-10
среднего состава	2,65-2,67	0-120
основного состав	2,75-2,80	5-1600
ультраосновного состава	2,90-2,95	100-5000

Плотностные свойства интрузивных образований Западного Узбекистана зависят от состава пород. Гранит, аляскиты, интрузивные кварцевые породы, кислые эффузивы имеют плотность от 2,58 до 2,61 г/см³; гранодиориты - 2,64 г/см³.

Сиенито-диориты, диориты, эффузивы основного и среднего состава имеют плотность равную 2,70-2,75 г/см³.

Основные и ультраосновные породы - габбро, перидотиты, пироксениты отличаются плотностью 2,8-3,1 г/см³, серпентиниты 2,5-3,2 г/см³.

На геоэлектрическом разрезе повышенными значениями сопротивления ρ_k обладают карбонатный и вулканогенно-карбонатно-кремнистый комплексы. Значения ρ_k достигают 1000 и более, иногда 10000-20000 Ом·м. Трещиноватость и выветривание резко снижают их сопротивление.

Широко распространенная в районе песчано-сланцевая толща силура и отчасти девона и карбона обладают пониженным сопротивлением $\rho_k=100-300$ Ом·м.

С преобладанием песчаного материала сопротивление их возрастает и наибольших значений оно достигает в песчано-конгломератовых толщах. При увеличении в разрезе глинистых сланцев сопротивление резко снижается.

Основные интрузивы имеют сопротивление $\rho_k=400-500$ Ом·м; гранитоиды - 1000-2000 Ом·м.

По сейсмологическим характеристикам среди палеозойских пород Южного Тянь-Шаня максимальные скорости 5,5-6,0 км/сек зарегистрированы в карбонатных толщах и амфиболитах, минимальные, V_p менее 5,0 км/сек, зафиксированы в песчано-сланцевых толщах и кислых интрузивах, промежуточные - в магматических породах различного состава (без гранитов). В зонах разломов значения скоростей резко понижены.

Необходимо отметить, что величины физических параметров достаточно четко увязываются с крупными стратиграфическими подразделениями геологического разреза. Нижнепалеозойские комплексы отличаются наибольшей плотностью и часто повышенной магнитной восприимчивостью.

По скоростным и электрическим свойствам среднепалеозойские образования дифференцируются на две группы: песчано-сланцевую и карбонатную. Породы первой группы обладают сравнительно низким электрическим сопротивлением и невысокой скоростью распространения упругих волн; вторая - соответственно высоким сопротивлением и максимальной скоростью.

По значениям плотности верхнепалеозойские породы почти не отличаются от среднепалеозойских. В связи с отсутствием в них эффузивов они практически немагнитны, характеризуются невысоким электрическим сопротивлением и пониженными значениями скоростей упругих волн.

Методика магнитометрических съемок

Магнитометрическая съемка в районе исследований проводилась по методике, состоящей из комбинации стационарных режимных измерений на отдельно взятом пункте (опорная

станция) для регистрации суточных вариаций геомагнитного поля и съемок на предварительно разбитых профилях [Логачев и др., 1973; Серкерев, 1999]. При магнитной съемке применялась методика высокоточных магнитных съемок, разработанная и апробированная в Институте сейсмологии АН РУз, состоящая из комбинации стационарных режимных измерений и повторных площадных съемок [Сейсмическое районирование и методология прогнозирования..., 2002; Абдуллабеков и др., 2004]. Данная методика является высокоточной благодаря применению высокочувствительных абсолютных магнитометров и комбинации отмеченных выше методик измерений. Данная методика успешно прошла апробацию при геомагнитных исследованиях на территориях техногенных объектов – водохранилища Чарвак, в районах газоконденсатного месторождения Шуртан, Памук-Зевардинской группы нефтегазоносных структур. Сочетание этих двух методик позволяет изучить локальные изменения геомагнитного поля во времени и в пространстве. Измерялся модуль полного вектора напряженности магнитного поля (Т).

Аномальное поле вычислялось относительно опорной станции на базе «Букантау», расположенной на расстоянии порядка 17 км к северо-востоку от исследуемой площади. При выборе места для установки стационарной станции учитывались отсутствие помехосоздающих объектов, величина градиента геомагнитного поля. Дискретность измерений геомагнитного поля на опорной станции «Букантау» была обычно 10 минут, во время проведения профильных съемок дискретность устанавливалась - 2 минуты.

Профильные измерения геомагнитного поля проводились на предварительно разбитых пунктах через 250 метров, при необходимости уточнения выявленных аномальных зон расстояние между пунктами сгущалось. Расположение профилей и пунктов наблюдений определялись с помощью GPS приемников.

Магнитометрическая аппаратура и точность наблюдений.

Измерение модуля полного вектора напряженности геомагнитного поля осуществлялось протонно-прецезионными магнитовариационными станциями МВ-01. Паспортная точность этих приборов 0,1-0,2 нТл.

При работе протонно-прецезионных магнитометров отмечаются случайные и систематические ошибки: первые – внутри серии отсчетов исключается автоматически; вторые – разделяются на постоянные и переменные. Постоянные систематические ошибки связаны с неточным определением частоты кварцевых генераторов, гиромагнитного соотношения и особенностями схемы приборов. Переменные систематические ошибки связаны с условиями работы приборов: температурой, напряжением источников, старением элементов схемы, уровнем сигнала и т.д.

Постоянные приборные ошибки могут быть учтены при сверках нескольких однотипных приборов или с эталоном. Только подробное исследование каждого экземпляра прибора может определить индивидуальную среднеквадратичную ошибку (σ_{np}). Для этого производится сверка нескольких протонных магнитометров путем сравнения серии не менее 150-200 отсчетов на каждый прибор. Причем испытание приборов производится регулярно (1-2 раза в год) в диапазонах тех температур, которые могут встретиться при полевых работах. В частности 2013-2014гг. были проведены сверочные работы магнитометров МВ-01 и гравиметров ГНУ-2К на эталонном гравимагнитном полигоне «Чимган» Госкомгеологии РУз. С целью проверки идентичности показаний разнотипной магнитометрической аппаратуры МПП-1 №17, МВ-01 №109013, МВ-01 №109003, МВ-01 №109023 на территории магнитно-ионосферной обсерватории Янгибазар проводились одновременные дискретные измерения через каждые 2-3 минут в течение нескольких часов.

На рис. 2 приведены графики синхронных измерений величины T четырьмя приборами на территории магнитной обсерватории Янгибазар. 20 мая 2015 г. с 6²⁴ часов по 10⁰² часов (время по Гринвичу). Как видно из рисунка 2 показания всех 4-х приборов идентичны. Несмотря на магнитно-возмущенный день разница в показаниях между приборами незначительная.

Для количественной оценки величины среднеквадратической точности сверенных приборов определены разности каждого прибора от среднего значения 4-х приборов, или разности показания между парами приборов.

Вычислены разности между показаниями магнитометров. На рис.3 показаны гистограммы распределения разностей между парами протонных магнитометров (3а, 3б).

Из рисунка 3 хорошо видно, преимущественное количество (%) разностей показаний прибора от среднего отмечалось в пределах $\pm 0,4$ нТл. Это свидетельствует о стабильной и качественной работе протонных магнитометров.

Рис.2. Графики синхронных измерений величины T четырьмя приборами на территории магнитной обсерватории Янгибазар. 20 мая 2015г.

а) МВ-01 №109003, б) МВ-01 №109023, n-количество определений.

По результатам этих сверок оценивались приборные погрешности каждого магнитометра независимо от паспортных данных. Фактическая точность применяемой аппаратуры оценена как

$$\sigma_{np} = \sqrt{\frac{\sum \Delta T^2}{n}}$$

где ΔT - отклонение от среднего показания нескольких приборов,

n - количество разностей.

Среднеквадратичная аппаратурная погрешность составила для магнитометров МВ-01 - 0,2 нТл.

РЕЗУЛЬТАТЫ МАГНИТОМЕТРИЧЕСКИХ СЪЕМОК.

На начальном этапе наземных высокоточных магнитометрических исследований на территории Окжетпесского рудного поля ставилась задача провести магнитную съемку рекогносцировочного характера. Из-за сильной расчлененности рельефа территории измерения магнитного поля проводились вдоль имеющихся автомобильных дорог. Расстояние между пунктами измерений варьировалось от 500 м до 1000м при преобладании измерений через 500м. Как было сказано в методической части, аномальное поле вычислялось относительно опорной станции на базе «Букантау», расположенной на расстоянии порядка 17 км к северо-востоку от исследуемой площади.

Для получения информации о характере изменения аномального магнитного поля на территории Окжетпесского рудного поля и вокруг него магнитная съемка была проведена соответственно с охватом и прилегающих территорий (рис.4). Как видно, магнитное поле вокруг несколько повышенное по отношению поля Окжетпесского рудного поля. Изолинии проведены через 2 нТл. На рис.5. приведено изменение магнитного поля непосредственно на территории Окжетпесского рудного поля.

Как показывают результаты, на территории значение поля меняется от 80 нТл до 135 нТл. Аномальное поле с минимальными значениями расположено на юго-восточной части площади (80-85нТл). Центральная часть площади характеризуется значениями поля от 85 до 97нТл. Такое же значение поля имеет крайняя западная часть площади. Северо-восточная, северо-западная части площади имеют более повышенные значения поля и они составляют от 105 нТл до 117 нТл. Юго-западная же часть обладает наиболее высокими значениями поля и составляют от 120 нТл до 135 нТл. Как видно из рисунка, площадь с минимальным значением поля протягивается в виде полосы с юго-востока на северо-запад. Ширина этой полосы составляет порядка 4-4,5 км и охватывает более 50% исследуемой площади. В целом магнитное поле на площади исследований меняется умеренно, без проявления значительного градиента и фокусов каких-либо аномалий.

Аномальное магнитное поле характеризуется более однородным и относительно низкими значениями, чем поле к северо-востоку от этой территории, где значение поля доходит до 350 нТл и более.

Как было отмечено в разделе «Геологическое строение», золоторудная минерализация на территории Окжетпеса приурочена к секущим крутопадающим тектоническим нарушениям субширотного простирания (Тураев Т.Н., Чиникулов К.Р., 2010г).

Учитывая это обстоятельство на территории Окжетпеса была организована микромагнитная съемка.

Профиля прокладывались в основном в северо-восточном направлении и пересекали рудные тела и зоны субширотного простираения. Расстояние между пунктами измерений составляло в большинстве случаев – 15м иногда – 30м и в редком случае – 50м.-100м. Всего было проложено 23 профиля. Длина профилей изменяется от 300 до 3000м. Количество заложённых пунктов 1242. Результаты съемок по 23 профилям приведены на рис.6.7. Расположение самих профилей приведено на рис.8. Как видно из рис.6 и 7. характер изменения поля по профилям различен. В большинстве случаев поле меняется по профилю незначительно. Трендовая составляющая по некоторым профилям связана с влиянием аномалии, расположенной к югу от профилей микромагнитной съемки. Разный характер интенсивности влияния этой аномалии зависит от расположения и удаленности проложенного профиля микромагнитной съемки по отношению к ней.

Результаты микромагнитной съемки в изолиниях приведены на рис.8. Здесь изолинии проведены через 2 нТл. На рисунке указаны также, 9 пунктов (квадратные точки). Они приурочены к конкретным пунктам различных рудных тел. Профиля прокладывались в северо-восточном направлении. Несмотря на высокую плотность пунктов измерений по профилям, пересекающим рудные тела, явная аномалия магнитного поля, приуроченная к



Рис.6. Изменение магнитного поля по профилям I-IX микромагнитной съемки.



Рис.7. Изменение магнитного поля по профилям X-XXIII микромагнитной съемки.

рудным телам или зонам, не наблюдается. С другой стороны здесь на магнитное поле над рудными телами заметно влияет также аномалия, расположенная к югу от исследуемой площади, о которой было сказано. Для исключения наложенного от этой аномалии поля было произведено скользящее осреднение данных геомагнитного поля по 11 точкам отдельно по каждому профилю. На рис.9. приведено остаточное поле после этой процедуры. Здесь изолинии проведены через 1нТл. Как видно, значение остаточного поля очень маленькое и меняется от -2 до 3 нТл. Расположение участков отрицательного и положительного значений поля на площади хаотичное.

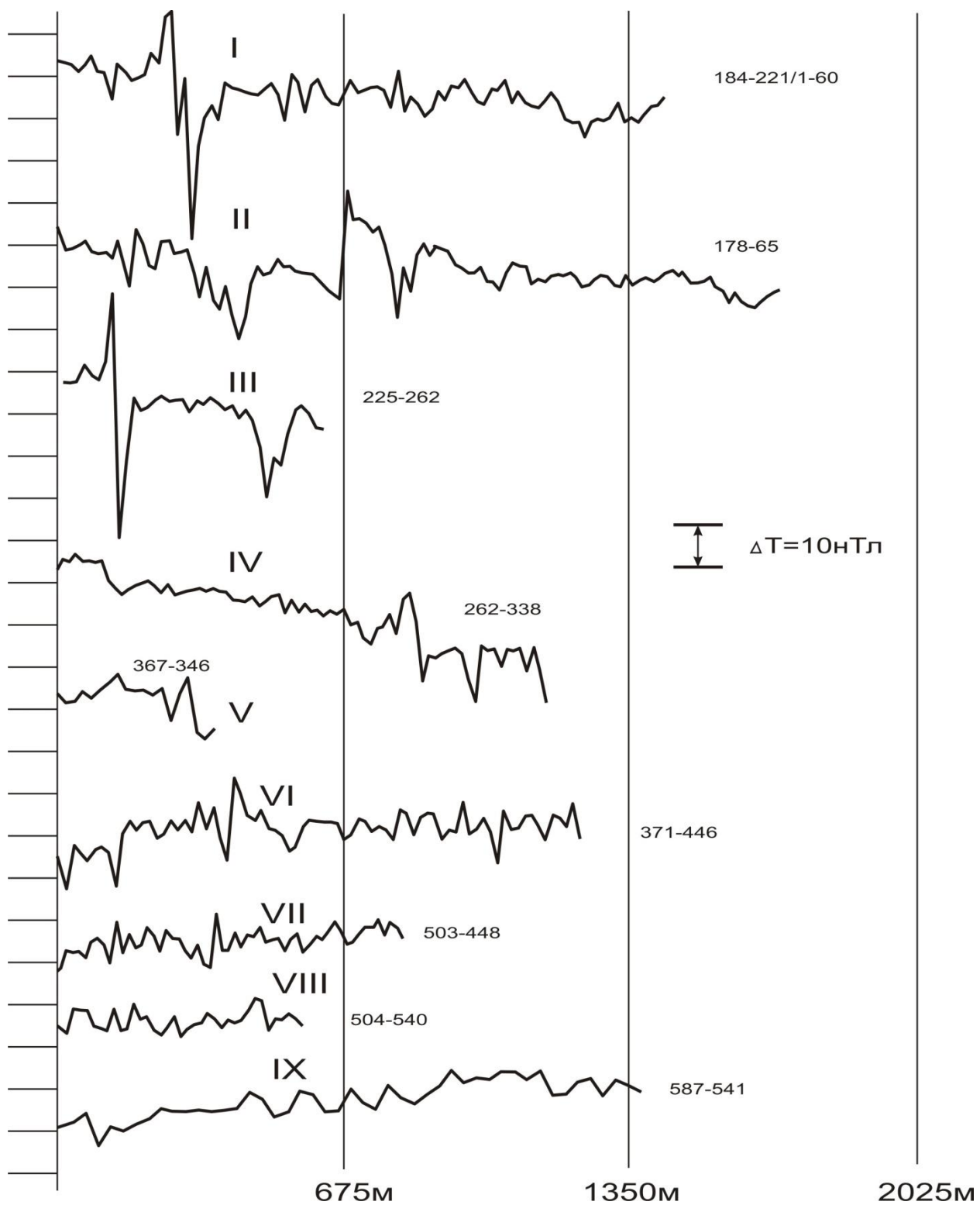

Рис.9. Изолинии после скользящего осреднения по 11 точкам и после вычета значений поля $\Delta\Delta T = \Delta T_{\text{измеренное}} - \Delta T_{\text{полученное после осреднения через 11 точек}}$.

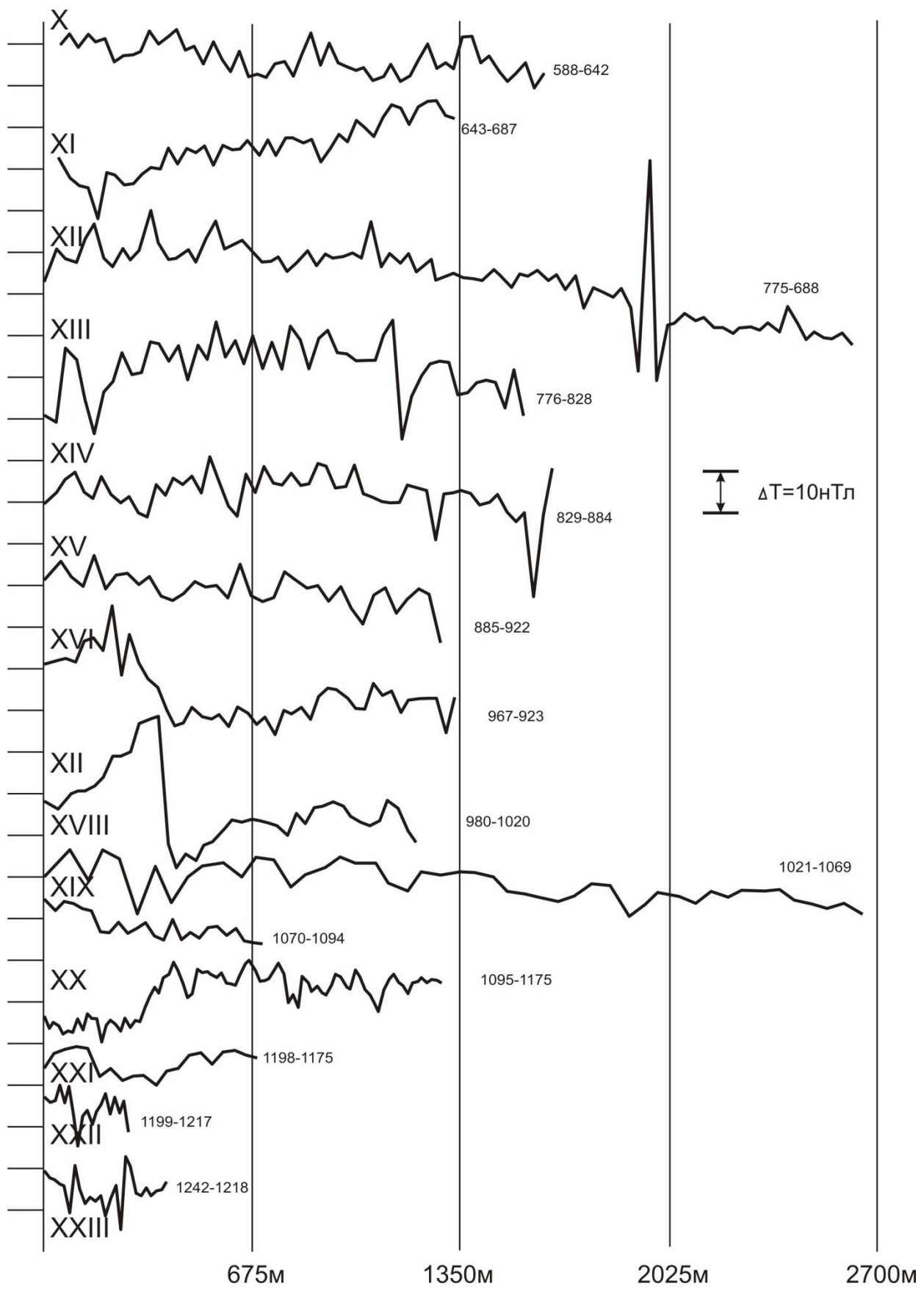
Размеры, конфигурации этих зон также разнообразны. Аномалии линейного характера, совпадающие на плане с рудными телами или зонами не наблюдаются. Это видно и на рисунке

10, где аномальное поле изображено в виде сетки. Отдельные повышенные значения поля на площади связаны с зонами разломов различной ориентации и где они сильно ожелезнены.

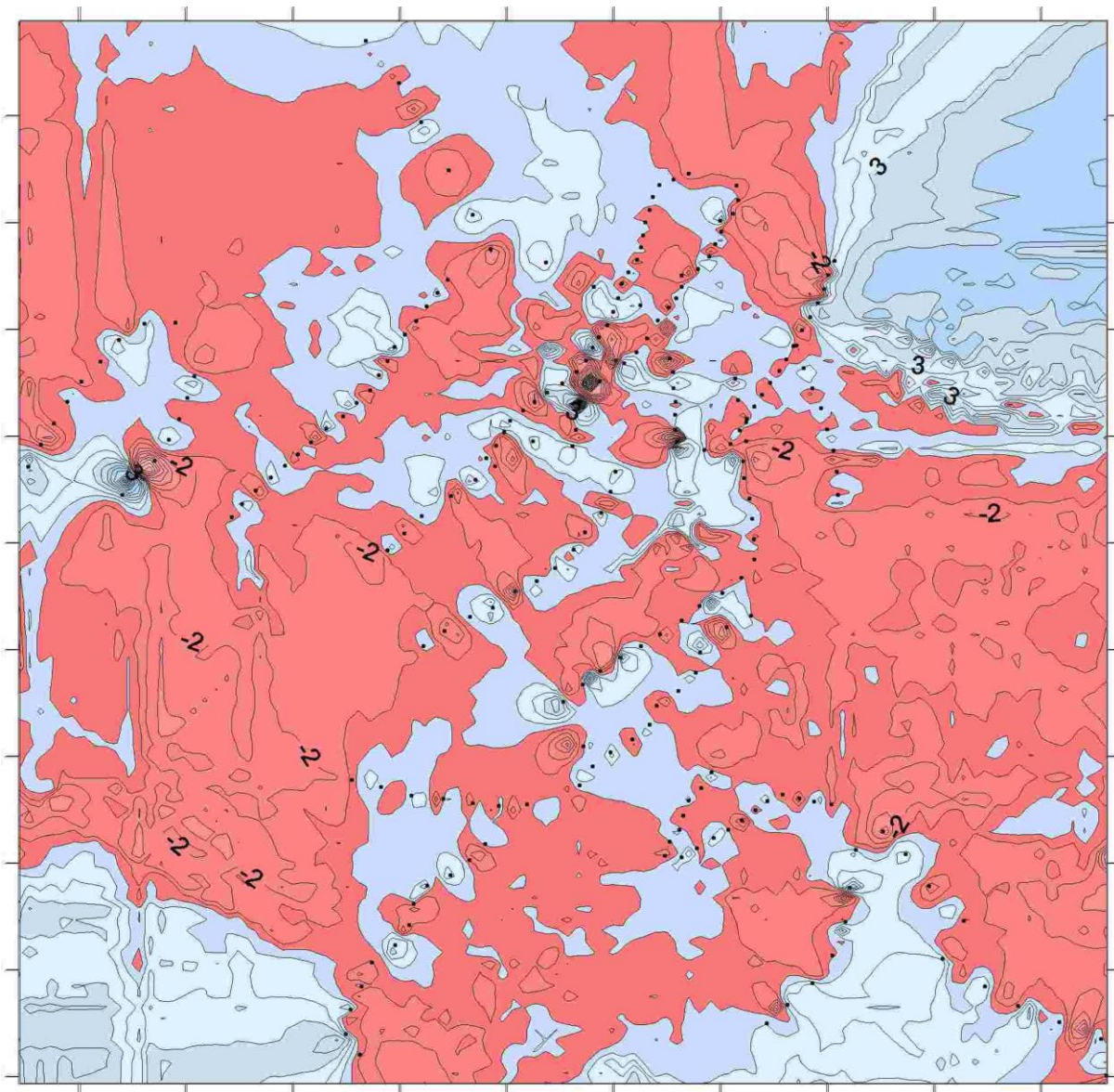

Рис.10. Изолинии после скользящего осреднения по 11 точкам и после вычета значений поля $\Delta\Delta T = \Delta T_{\text{измеренное}} - \Delta T_{\text{полученное после осреднения через 11 точек}}$.

Следует отметить, что на профилях встречались места, где коренные породы выходят на дневную поверхность и на них хорошо видны зоны разломов. На местах, где зона разлома сильно ожелезнена, наблюдается заметное повышение значения магнитного поля. При пересечении данного разлома западнее или восточнее этого места повышение или уменьшение магнитного поля не наблюдается. Это говорит, видимо, о том, что зона разлома меняется по степени ожелезнения или по мощности (ширине).

На территории Окжетпесского рудного поля в 2014 году специалистами партии «Региональных геолого-съёмочных работ» ГП «КГСПЭ» Госкомгеологии, впервые в меловых отложениях были обнаружены линзовидные тела железорудных конкреций [9]. Мощность пластовых залежей составляет от 0,7 до 1,5-2,0м. Среднее содержание железа в конкрециях составляет 91-94%. Эти конкреционные горизонты имеют пологое залегание в разрезе и расположены вблизи к дневной поверхности (5-15м). Они хорошо обнажены в сухих саях, которые развиты на исследуемой площади и ориентированы с юга на север. Здесь в мае 2015г была проведена рекогносцировочная микромагнитная съёмка. Были заложены три профиля. Расстояние между пунктами измерений составляло 15м.

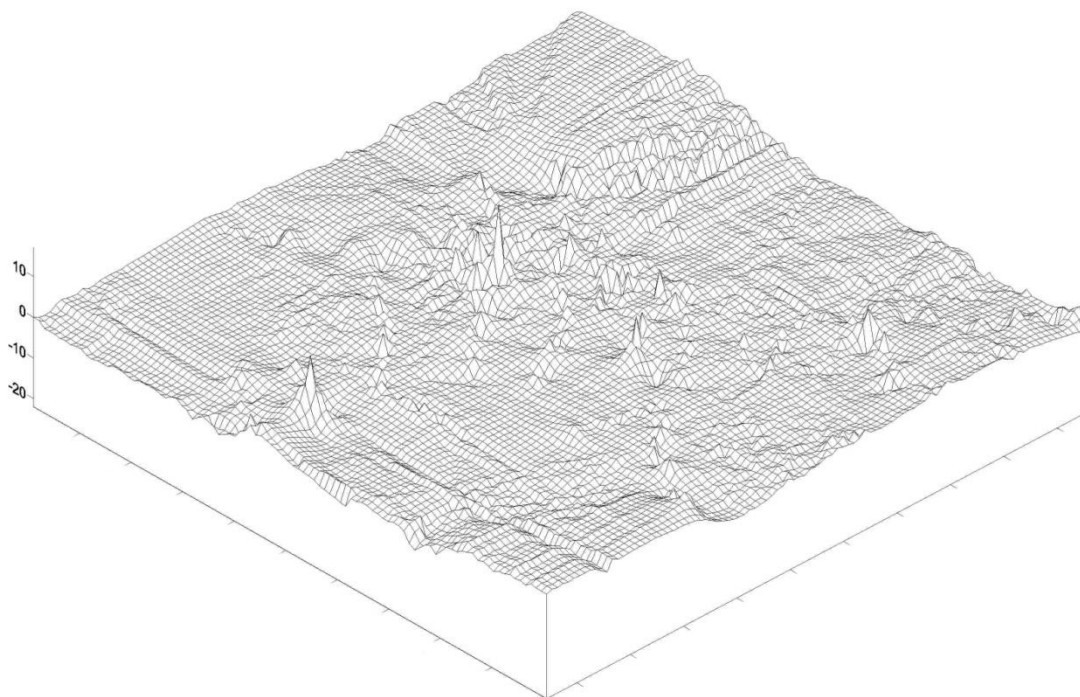

Рис.11. Результаты микромагнитной съемки на площади развития железорудных конкреций.

На рис.1 а показано изменение аномального магнитного поля, по профилю, проложенному по одному из саёв. Длина профиля составляет 405м.

На рис. 11б приведено изменение магнитного поля измеренного по профилю, параллельно отмеченному саяу, проложенному на расстоянии порядка 40 м по водоразделу между отмеченным и следующим саями. Длина профиля -255м.

На рис. 11в показано изменение магнитного поля профилю, пересекающему нескольких саяев по направлению с востока на запад. Длина профиля -570м.

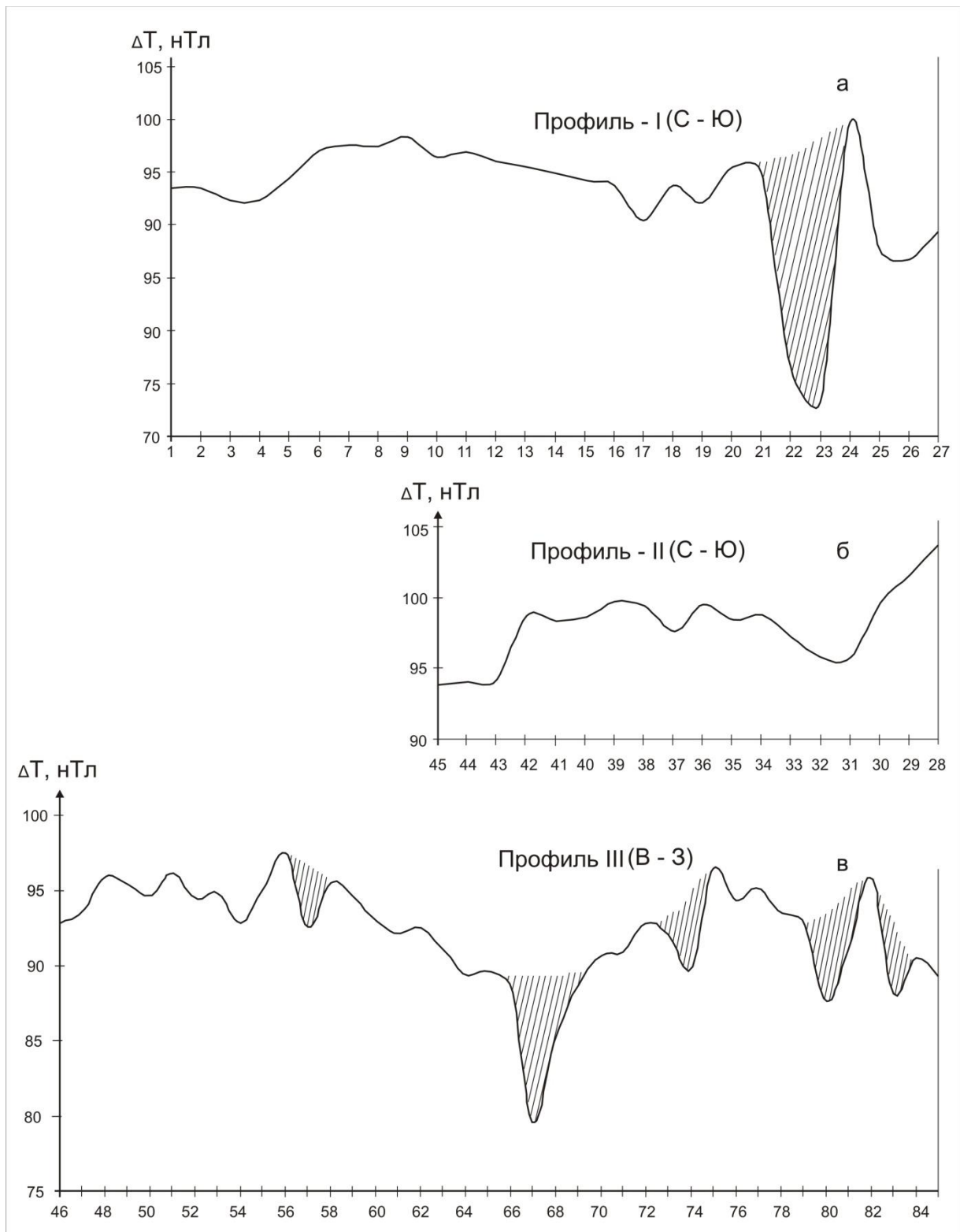
Всего заложено 84 пункта, длина трех профилей составляет 1230 метров. Значение поля меняется от 73,5 до 103,7 нТл при среднем значении 95,5 нТл. Минимальное значение поля на пунктах 22 и 23 (профиль I) соответствует местам развития кварцевых жил, мощностью порядка 1,5м. Кварцевые жилы пересекают вертикально линзу (толщ) полого залегающих железорудных конкреций.

Профиль III (рис.11в) пересекает в перпендикулярном направлении с востока на запад 5 саяев, ориентированных в меридиональном направлении. Пункты измерений №=57, 67, 74, 80 и 83 соответствуют измерениям в этих саях. Как видно, во всех случаях наблюдается понижение значения поля, оно составляет от 4,0 до 7,5 нТл при среднем значении 5,0 нТл. В этих саях, как правило, толща железорудных конкреций размыта, поэтому, как и в случае измерений, около кварцевых жил, поле уменьшается примерно на 5 нТл.

В октябре 2015 года были продолжены магниторазведочные работы на площади развития железорудных конкреций. Заложены 3 профиля северо-восточной ориентации и один профиль круговой формы (рис.12.13.). Преобладающая часть профилей проложена с измерением магнитного поля через 15м и небольшая часть профилей на северной части площади имеет пункты измерений через 30-50м. Всего заложено за 2015-2016гг. 416 пунктов магнитных измерений с общей протяженностью профилей 19680 метров. На рис.14. приведены результаты измерений по отмеченным профилям. Как видно, кроме профиля IV на остальных профилях наблюдается небольшая трендовая составляющая в изменении магнитного поля. Как видно из рисунка -8 юго-западная часть площади имеет значение магнитного поля от 86 до 92 нТл, при среднем 89 нТл. Северная, северо-восточная часть площади имеют более повышенное значение и оно составляет от 90 до 114 нТл. Повышенное значение поля обусловлено влиянием фокуса магнитной аномалии, расположенной к северо-востоку от площади исследований.

За пределами площади на западе, северо-западе и юго-востоке значение поля составляет 82-88 нТл, при среднем 85 нТл.



Рис.12. Расположение профилей микромагнитной съемки на площади развития железорудных конкреций



Рис.13. Остаточное магнитное поле после сглаживания по 11 точкам.

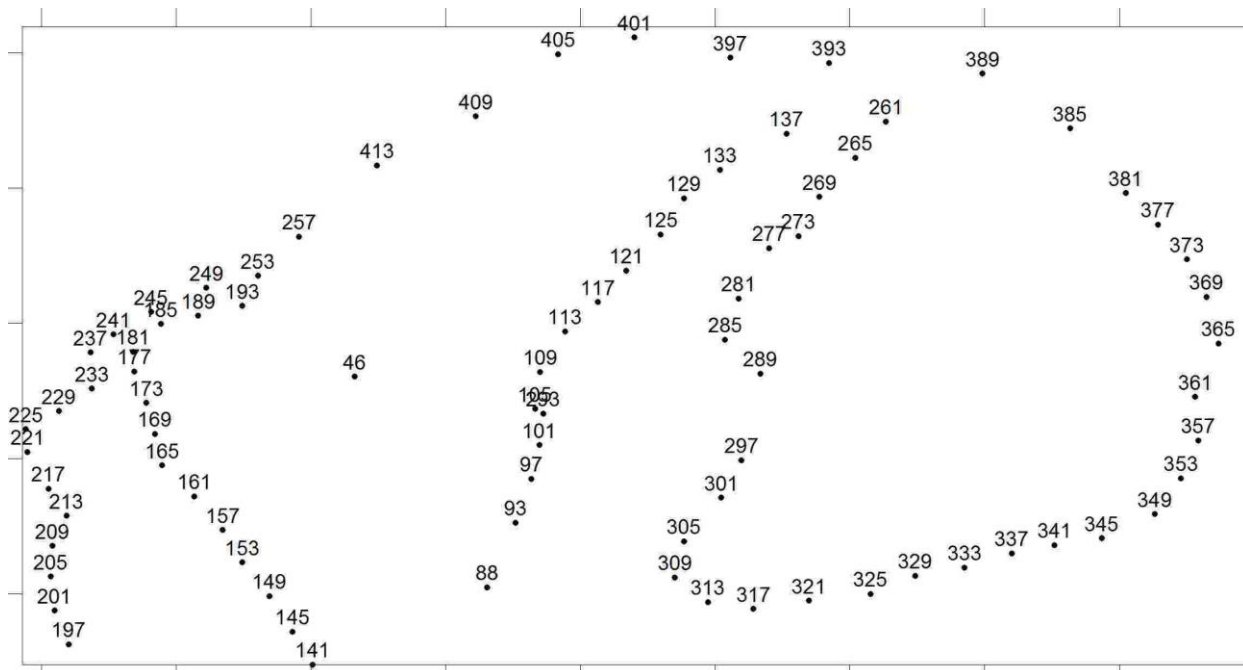

Рис.14. Изменение магнитного поля по профилям I-VI микромагнитной съемки (площадь железорудной конкреции).

Небольшое повышенное значение магнитного поля на юго-западной части площади по отношению к западу, северо-западу и юго-востоку от нее мы связываем с развитием на территории линзы железорудной конкреции с высоким (91-94%) содержанием гематита [9]. Примерную границу развития конкреций на северо-восточной и восточной части территории трудно провести из-за влияния отмеченного фокуса аномалии на северо-востоке от площади. Следует отметить, что развитие бурожелезняковых руд на территории Центральных Кызылкумов исследуется подробно. В частности, Л.М.Крикунова и др. [15] проводили исследования по выявлению и обследованию коренных выходов железоносных горизонтов в отложениях мелового возраста в центральных Кызылкумах.

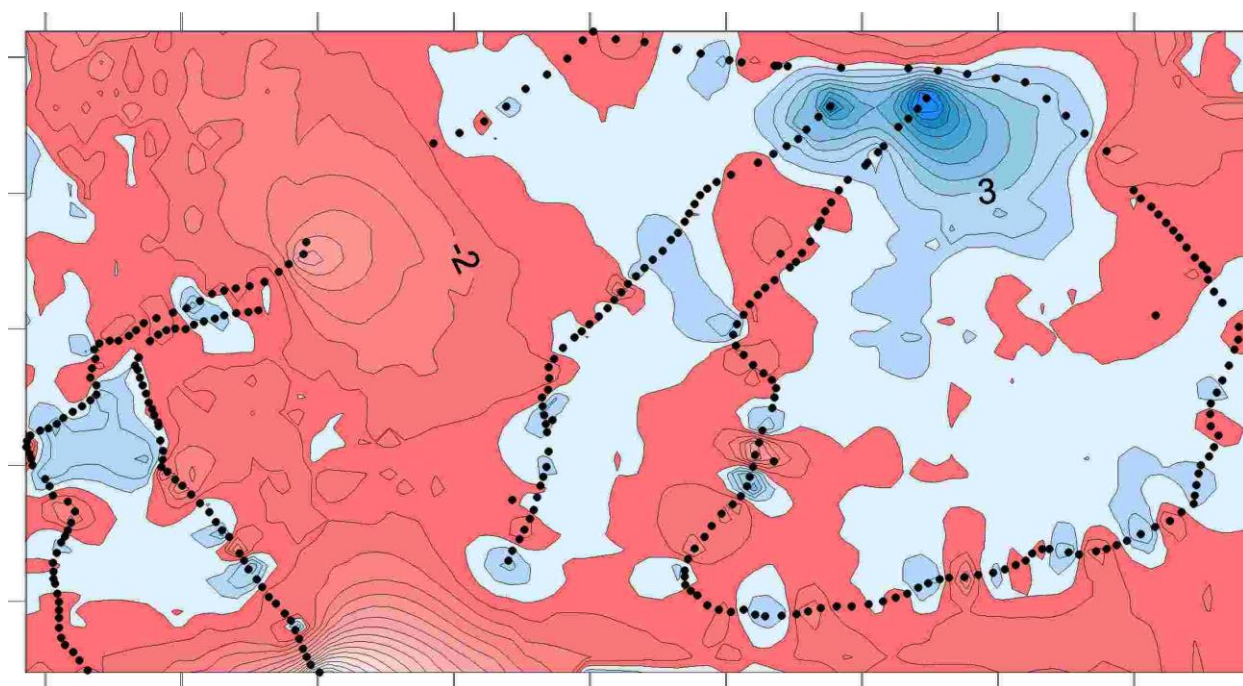
Ими среди бурожелезняковых руд в меловых отложениях гор Букантау выделены следующие разновидности:

- конкреционные бурожелезняковые руды, образующие линзообразные залежи или отдельные конкреционные стяжения в основании разрезов нижнего мела;
- железистые песчаники и гравелиты в верхних горизонтах нижнемеловых отложений или подошве верхнемеловых красноцветных толщ;
- железоносные россыпи подразделяются на два подтипа: дефляционные гетит-гематитовых желваков и конкреций; коллювиальные россыпи обломков железистых песчаников;
- железоносные коры выветривания пород палеозойского фундамента.

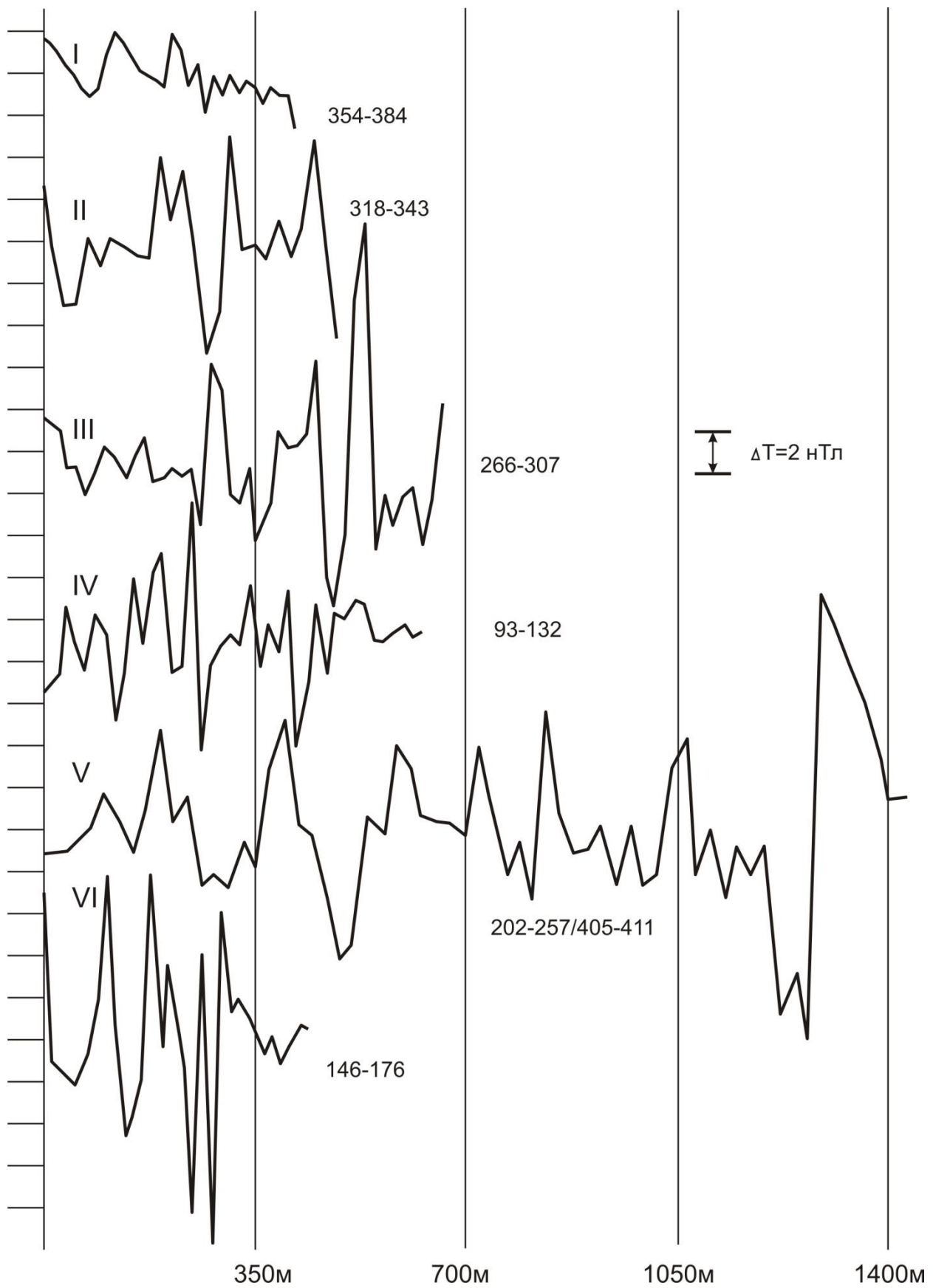
В результате обследования меловых отложений в горах Букантау выявлены 11 перспективных железоносных участков. Содержание гематита (Fe_2O_3) изменяется от 9,25 до 82%

ОБСУЖДЕНИЕ РЕЗУЛЬТАТОВ

На территории Окжетпесского рудного поля проведена наземная высокоточная магнитная съемка. В начале съемка была проведена по опорной сети профилей для получения информации в целом по площади исследования. В результате получена общая картина аномального магнитного поля. По карте магнитного поля (рис.4.) видно, что основная часть территории характеризуется слабоинтенсивным магнитным полем. Резкоградиентных локальных или региональных аномалий поля на территории не наблюдается. Это говорит о том что как породы приповерхностного залегания, так и глубоко залегающие породы обладают магнитными свойствами одного порядка, т.е. являются очень слабомагнитными.

Локальные аномалии, выявленные на северо-востоке и юго-западе обусловлены, видимо, интрузивными телами более основного состава. Для аномалии на северо-востоке от площади рассчитаны параметры магнитовозмущающего тела. По полученным данным верхняя кромка его расположена на глубине 500м, ширина 1200м и эффективная

намагниченность $440 \cdot 10^{-6}$ СГС. По величине намагниченности, по классификации Л.Н.Котляревского [16] данное тело можно охарактеризовать как гранодиорит.

Были просмотрены также публикации по Букантау: вулканогенные образования [19], закономерности их размещения [18], геофизические поля в рудных районах Центральных Кызылкумов [20], физико-геологическая модель редкометалльного месторождения Саутбай [21], порфир-порфириновый ряд формаций гор Букантау [22] и др.

Имеются достаточно много данных о внутреннем строении палеозойского фундамента, особенностях распространения интрузивных пород по геофизическим данным, геофизических характеристиках осадочно – метаморфических и магматических пород Центральных Кызылкумов и других регионов Узбекистана.

Л.Н. Котляревский [16] выявил закономерность распространения в Узбекистане неодинаково намагниченных интрузивных пород. По данным аэромагнитных съемок он установил зависимость между интенсивностью магнитных аномалий и петрографическим типом пород.

В Срединном Тянь-Шане комплекс магматических пород представлен главным образом продуктами внедрения гранитной магмы. Исследовано 50 интрузивных массивов, 27 из них магнитные. Интрузивные тела объединены по петрографическому составу в граниты, гранодиориты и диориты. Группа гранитов довольно многочисленна (20 массивов) и почти все они немагнитны (до 55×10^{-6} СГС).

Гранодиориты также представлены 20 интрузиями. Средняя намагниченность их составляет 469×10^{-6} СГС. Группа диоритов объединяет наиболее намагниченные породы, средняя намагниченность их равна 967×10^{-6} СГС.

Кривая намагниченности интрузивных пород Срединного Тянь- Шаня (рис.15.) свидетельствует о тесной связи между намагниченностью интрузивных пород и их петрографическим составом.

И.А. Фузайловым [17] исследовано внутреннее строение палеозойского фундамента Центральных Кызылкумов на основании результатов, выполненных геофизических исследований (магнитометрия, гравиметрия и глубинное сейсмическое зондирование). Подавляющая часть осадочно – метаморфических пород региона практически немагнитна. Намагниченность изверженных пород увеличивается с повышением основности. Наиболее магнитны основные и ультраосновные породы, менее других – кислые: породы гранитоидного ряда и кислые эффузивы практически немагнитны или слабо магнитны.

Количественная интерпретация магнитных аномалий показал удаленность магнитоактивных пород от поверхности палеозойского фундамента (1.5-2.0км), что свидетельствует о присутствии не вскрытых эрозией магматических тел.

Локальные положительные аномалии Δg приурочены либо к изверженным образованиям основного и ультраосновного состава, либо к карбонатным. Минимумы Δg связаны преимущественно с кислыми изверженными породами (гранитоидами и мощной толщей эффузивов).

Зоны высокого горизонтального градиента аномалии силы тяжести отождествляются с резкими изменениями геологического строения, нередко сопровождающимися разрывными нарушениями.

На основании результатов комплексной интерпретации магнитных и гравитационных аномалий Центральных Кызылкумов и сопоставления их с данными бурения и геолого – съемочных работ доказано, что большинство гравитационных минимумов обусловлено крупными интрузиями кислых гранитоидов [16, 17]. Некоторые интрузии не выходят на поверхность палеозойского фундамента, однако они отчетливо картируется по данным магниторазведки и особенно гравиразведки. Так, вычисленные залегания магнитных пород в верхней части интрузий нередко достигают 2.0-2.5 км и более при глубине до поверхности палеозойского фундамента 0.5-1.0 км [17].

На поверхности фундамента осадочно – метаморфические образования преобладают над магматическими, но уже на относительно небольшой глубине (1-1.5 км) это соотношение выравнивается и глубже решающую роль, по- видимому, играют магматические породы. В Букантауском синклинии под осадками архарской свиты на значительной площади залегает эффузивно-осадочный комплекс тубабергенской свиты. Здесь же широко развиты интрузии гранодиоритов.

Площадное развитие карбонатных и терригенно –карбонатных образований на глубине 1.0-1.5 км практически повсеместно такое же, как на поверхности фундамента.

Учитывая данных [16-18], Центральные Кызылкумы можно рассматривать как область широкого проявления кислого интрузивного магматизма.

Итак по данным Л.Н. Котляревского [16] И.А. Фузайлова [17] по магнитным свойствам осадочно – метаморфические, интрузивные и изверженные породы Центральных Кызылкумов имеют следующее определение:

- подавляющая часть осадочно – метаморфических пород практически немагнитная;
- граниты имеют наименьшую намагниченность (до 55×10^{-6} СГС);
- гранодиориты имеют среднюю намагниченность порядка 470×10^{-6} СГС;
- диориты – наиболее намагниченные породы, средняя намагниченность их равна 967×10^{-6} СГС;
- наиболее магнитны основные и ультраосновные породы, менее других – кислые; породы гранитоидного ряда и кислые эффузивы практически немагнитны или слабо магнитны.



Рис.15. Характеристика намагниченности интрузивных горных пород в зонах Срединного Тянь-Шаня[16]

Как известно, территория Окжетпесского рудного поля сложена мраморизованными известняками, карбонатными породами и песчано-сланцевыми образованиями [27]. Они являются немагнитными. По данным [17] на глубине 1.0-1.5 км также развиты сланцы, кремнистые, карбонатные породы и гранит. Они также являются немагнитными. Это хорошо отражается на карте аномального магнитного поля территории Окжетпеса минимальным значением и очень слабым его градиентом по всей площади. Магматические породы, выходящие на дневную поверхность на северной части территории состоят, видимо из порфиритов и кварцевых диоритов, поскольку они никак не выделяются на карте магнитного поля. Если они состояли бы из диоритов, то они – наиболее намагниченные породы и отразились бы на карте более повышенным значением магнитного поля.

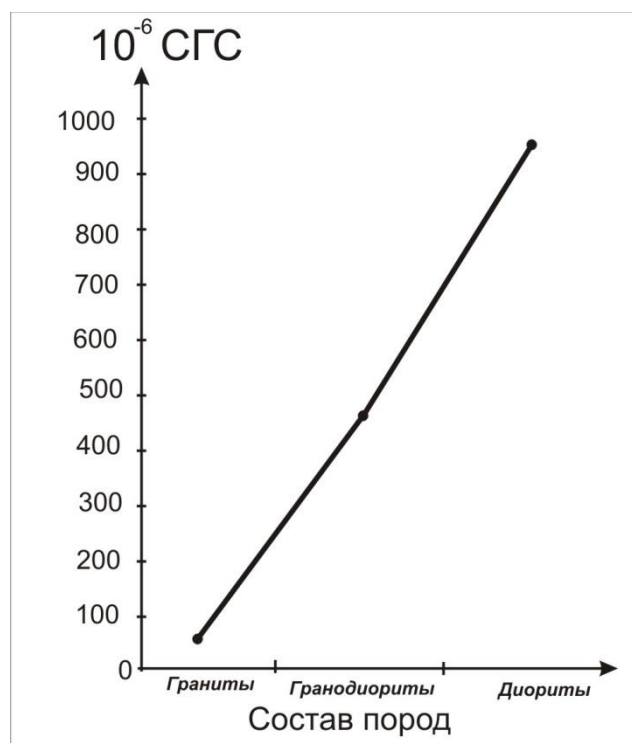

Рис.16. Геологическое строение палеозойского фундамента Центральных Кызылкумов на глубине 1,0-1,5 км от его поверхности.[17]

1 — сланцы; 2 — песчано-сланцевые породы; 3 — переслаивание песчаников, сланцев, конгломератов; 4 — кремнистые породы; 5 - карбонатные отложения; 6 — карбонатизированные песчаники; 7 — нерасчлененные метаморфические породы; 8 — осадочно-вулканогенные образования с эффузивами основного состава; 9 — граниты; 10 — гранодиориты; 11 — интрузивные породы основного и ультраосновного состава; 12 — зона глубинного разлома; 13 — зоны региональных разломов; 14 — разрывные нарушения, выделенные по геологическим данным: а — достоверные, б — предполагаемые; 15 — разрывные нарушения, выделенные по геофизическим данным; а — уверенные, б — неуверенные; 16 — линии геолого-геофизических разрезов.

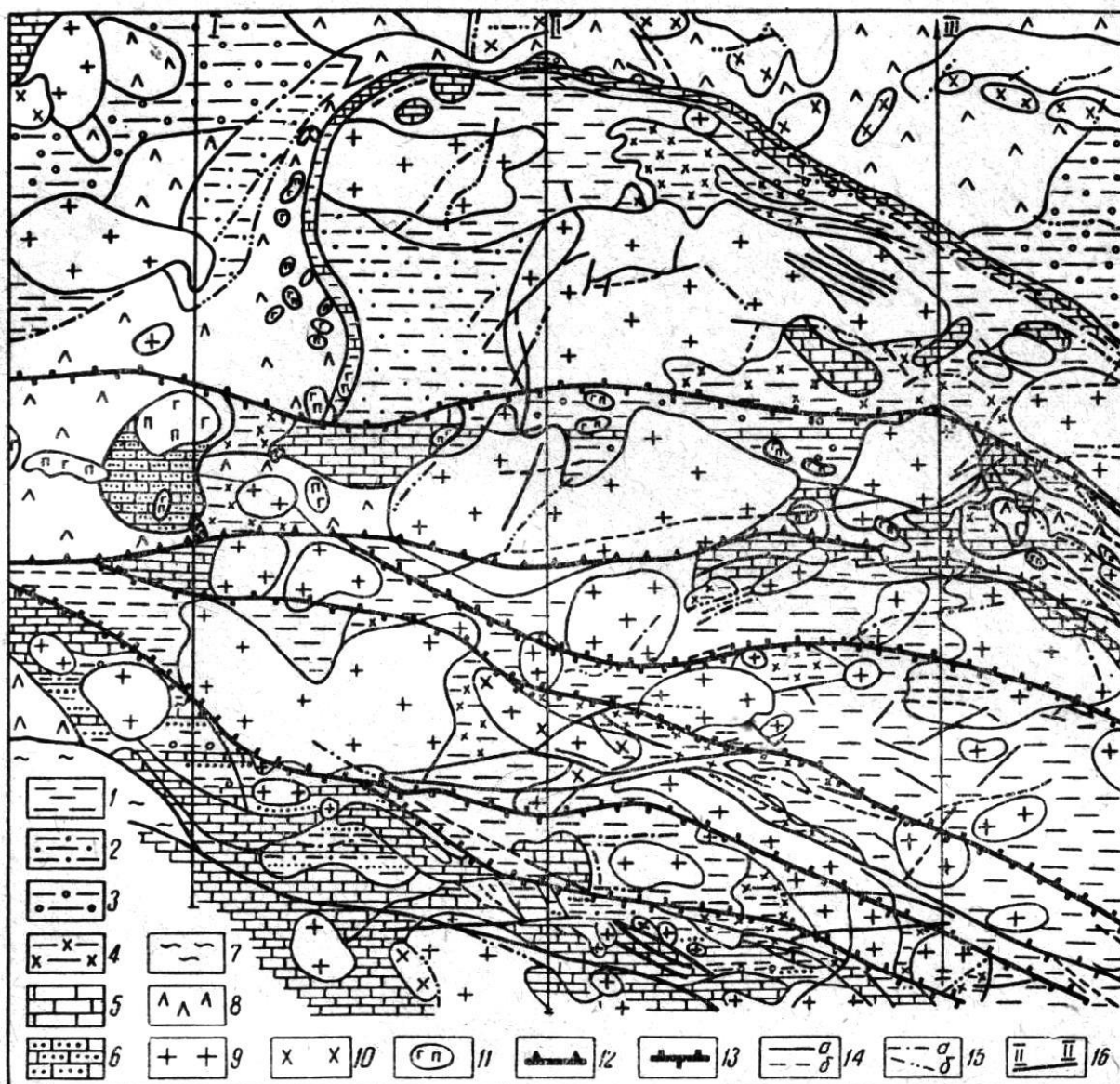

Рис. 17. Схематические геолого-геофизические разрезы палеозойского фундамента Центральных Кызылкумов по линиям I-I, II-II, III-III.

1 — кривая аномального магнитного поля; 2 — кривая Δg в редукции Буге, вычисленной при реальной плотности промежуточного слоя; 3 — теоретическая кривая Δg , рассчитанная от поверхности палеозойского фундамента; 4 — кривая остаточных аномалий Δg , характеризующая литологопетрографический состав палеозойского фундамента; 5 — сланцы; 6 — песчано-сланцевые породы; 7 — переслаивание песчаников, сланцев, конгломератов; 8 — кремнистые породы; 9 — карбонатные отложения; 10 — карбонатизированные песчаники; 11 — осадочно-вулканогенные образования с эффузивами основного состава; 12 — граниты; 13 — гранодиориты; 14 — интрузивные породы основного и ультраосновного состава; 15 — зона глубинного разлома; 16 — зоны региональных разломов; 17 — разрывные нарушения, выделенные по геологическим данным: а — достоверные, б — предполагаемые; 18 — разрывные нарушения, выделенные по геофизическим данным:

а — уверенные, б - неуверенные;

19 — поверхности: а — современного, б - палеозойского фундамента; 20 - контакты различных комплексов, выходящих на поверхность фундамента; 21 — контакты пород под поверхностью фундамента; 22 — магнитоактивные образования; 23 — буровые скважины.

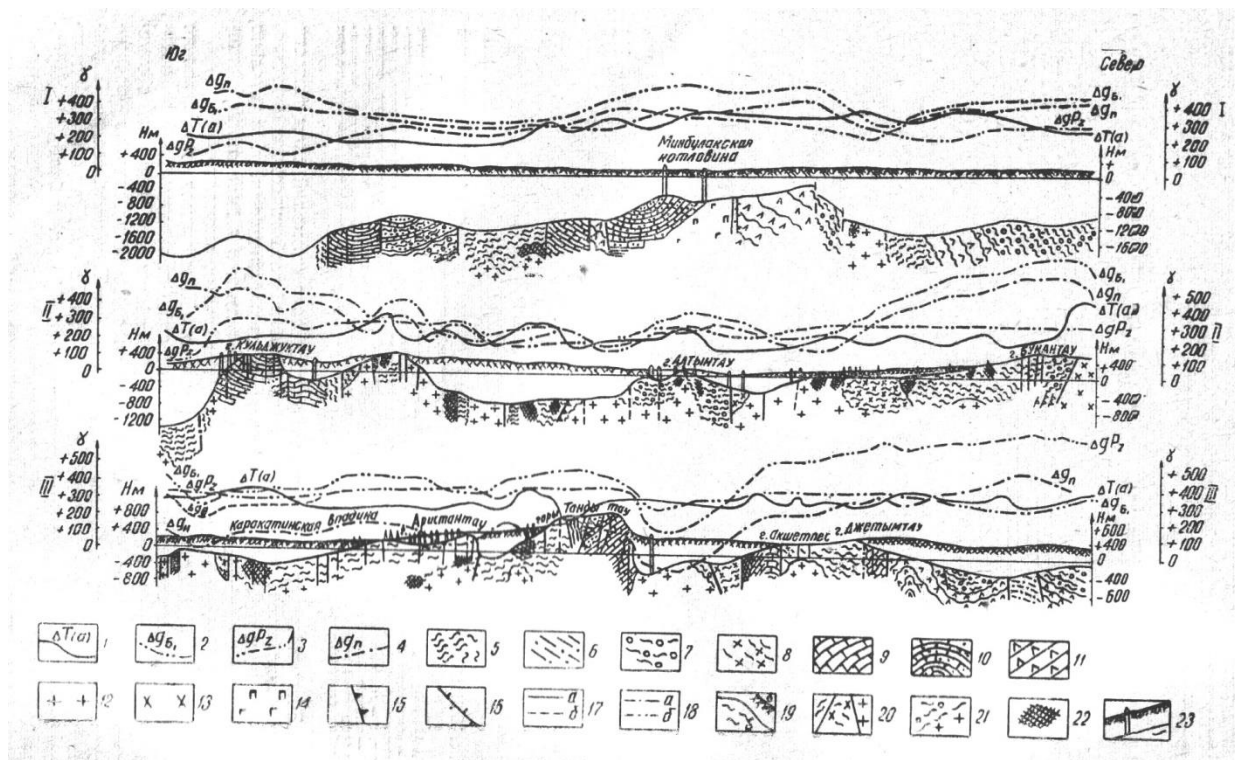
Рудные тела субширотной ориентации на территории Окжетпеса также не отражаются на карте магнитного поля, даже после исключения влияния периферийного (южного) фокуса магнитной аномалии (рис.9.). Здесь изолинии проведены через 1 нТл. Несмотря на неоднократное пересечение каждого рудного тела магнитным профилем заметного изменения поля над телами не наблюдается. В зонах разрывных нарушений в очень редких случаях, где визуально наблюдается сильное ожелезнение зоны разлома, магнитное поле изменяется в 1-3 пунктах магнитной съемки. Здесь значение магнитного поля повышается всего на 6-7 нТл.

Проведенные высокоточные магниторазведочные работы на территории Окжетпесского рудного поля показали, что магнитное поле площади очень спокойное, не наблюдаются какие-либо значительные аномалии связанные с конкретными разновидностями

пород на поверхности, рудными телами или зонами, а также зонами разрывных нарушений различной ориентации. Развитые на глубине 1.0-1.5 км сланцы, кремнистые карбонатные породы и гранит также являются немагнитными [17].

ЗАКЛЮЧЕНИЕ

На территории Окжетпесского рудного поля проведена высокоточная магнитная съемка.

Цель – изучение особенностей глубинного геологического строения данной территории. Большая часть территории покрыта осадочным чехлом небольшой мощности. В таких условиях применение магниторазведки может дать ценную информацию о геологическом строении под осадочным слоем. Естественно, одним из основных условий является достаточная дифференциация горных пород по магнитным свойствам. Примененная методика является высокоточной и с её помощью можно уверенно выделить даже слабоинтенсивные магнитные аномалии, начиная с 2-3 нТл.

Итак, в начале путем проведения магнитной съемки по редкой сети профилей и точек наблюдений была получена информация о характере аномального магнитного поля в целом по всей территории Окжетпеса. В результате были определены участки для проведения микромагнитной съемки. Выбирались места и направления прокладки профилей микромагнитной съемки, шаг съемки и др. Интересующими нас участками площади являются зоны развития и выходов на дневную поверхность магматических пород, разрывных нарушений, рудных тел и зон, кварцевых жил, линз железорудных конкреций, а также породы, участвующие в глубинном строении исследуемой территории.

Исходя из размеров видимой мощности разрывных нарушений, рудных тел и кварцевых жил шаг магнитной съемки был выбран в интервале от 15 до 50 метров, при преобладании шага в 15 м. В виду расположения рудных тел, в основном, в широтном направлении, магнитные профили прокладывались в большинстве случаев в северо-восточном направлении. Расстояние между профилями варьировалось от 200 до 1000 м и более. Тем самым, по плотности расположения профилей и пунктов измерений данную микромагнитную съемку можно считать площадной.

В результате проведения магнитной съемки по опорным профилям, профилям микромагнитной съемки получена карта магнитного поля Окжетпесского рудного поля. Особенностью карты является выявленная зона минимального значения поля. Она имеет северо-западную ориентацию, ее ширина 4.0-4.5 км, протягивается с юго-востока на северо-запад.

На территорию влияют две аномалии магнитного поля. Одна из них расположена к северо-востоку, а другая к югу от исследуемой территории. Они связаны с магматическими телами которые не выходят на дневную поверхность. В результате интерпретации северо-

восточной аномалии получены параметры магнитовозмущающего тела. Глубина верхней кромки 500м, ширина 1200м и эффективная намагниченность $440 \cdot 10^{-6}$ СГС. По классификации [16] данное тело можно охарактеризовать как интрузивное тело основного состава.

Территория Окжетпеса сложена мраморизованными известняками, карбонатными породами и песчано-сланцевыми образованиями [27]. Они являются немагнитными. Магматические породы, выходящие на дневную поверхность на северной части площади состоят, видимо, из порфиритов и кварцевых диоритов, поскольку они также никак не выделяются на карте магнитного поля.

Рудные тела субширотной ориентации также не отражаются на карте даже после исключения влияния поля южной аномалии. В зонах разрывных нарушений в очень редких случаях, где визуально наблюдается сильное ожелезнение зоны разлома, магнитное поле изменяется в 1-3 пунктах магнитной съемки. Здесь значение магнитного поля повышается всего на 6-7 нТл. Такое незначительное увеличение поля обусловлено, видимо, гематитом.

Породы на глубине (1.0-1.5 км и более) – сланцы, кремнистые, карбонатные породы и гранит в виду слабой намагниченности также не проявляются на карте магнитного поля.

В заключении следует отметить, что породы Окжетпесского рудного поля по магнитным свойствам оказались одного порядка и очень слабомагнитными. Магнитное поле исследованной территории характеризуется слабодифференцированным изменением. Основной особенностью является зона минимального значения поля, протягивающаяся с юго-востока на северо-запад. Ширина зоны порядка 4.0-4.5км.

Список литературы

Опубликованная

1. Абдуллабеков К.Н., Максудов С.Х., Туйчиев А.И. Методика высокоточных геомагнитных исследований локальных аномалий различной природы на территориях геодинамических полигонов Узбекистана. //Проблемы оценки сейсмической опасности, сейсмического риска и прогноза землетрясений. Изд. «Адолат», Ташкент, 2004.С.341-345.
2. Ахматов П.Г., Мелькановицкий И.М. Физические свойства горных пород палеозойского возраста южной зоны Тянь-Шаня. Узб.геол.журнал № 4, с 76-85.1964г.
3. Инструкция по магниторазведке. М. Недра, 1981г.
4. Каримов И.А. “УЗБЕКИСТАН НА ПОРОГЕ XXI ВЕКА угрозы безопасности, условия и гарантии прогресса “ Ташкент “Ўзбекистон” 1997г. стр. 223-224
5. Кремнёв И.Г. - Принципы выделения структур физических полей по данным аэрогеофизических съемок, Ташкент, «ФАН» УзССР, № 6 с.49-52, 1981г.

6. Кремнёв И.Г. - Комплексная интерпретация в системе «Целевой прогноз» РАН СО ИЗК Иркутск, 1992г.
7. Логачев А.А., Захаров В.П. Магниторазведка. Изд.4, перераб. и доп. Л., «Недра», 1973, 352с.
8. Максудов С.Х., Кремнев И.Г., Рустамов А.И., Смирнов А.Н., Туйчиев А.И., Юсупов В.Р. Предварительные результаты высокоточных магниторазведочных работ на территории Восточного Букантау. Материалы Республиканской научной конференции «Актуальные проблемы геологии, геофизики и металлогении», Ташкент, Изд-во «Муни-дизайн-групп», 2015, стр.43-46.
9. Смирнов А.Н., Назаров Ж.А., Федоров Ю.А., Фасхиева И.И. Железородные конкреции восточного окончания гор Букантау. / «Актуальные проблемы геологии, геофизики и металлогении». Ташкент.2015. 309-311с.
10. Мухин П.А., Каримов Х.К., Савчук Ю.С.- Палеозойская геодинамика Кызылкумов. Изд. «ФАН» АН РУз, 1991г.
11. Островский Э.Л., Кремнев И.Г. - Аэрогеофизические методы при поисках рудных месторождений. Разведка и охрана недр, № 9 с.39-42, 1980г.
12. Сейсмическое районирование и методология прогнозирования землетрясений в Узбекистане.//Под ред. К.Н. Абдуллабекова. Изд. Гидроингео, Ташкент, 2002г.
13. Серкерев С.А. Гравиразведка и магниторазведка. М.: Недра, 1999.
14. Таль-Вирский Б.Б. Геофизические поля и тектоника Средней Азии. М.: Недра, 1982, 271с.
15. Крикунова Л.М., Харин В.Г., Пятыков А.К., Геологическое строение, морфология и минералого-геохимические особенности бурожелезняковых руд в горах Букантау./ Геология и минеральные ресурсы. № 3, 2005.с.28-31.
16. Котляревский Л.Н. Закономерности распространение в Узбекистане неодинаково намагниченных интрузивных пород. Узб.геол.ж.№5 1969, с.19-22.
17. Фузайлов И.А. О внутреннем строении палеозойского фундамента Центральных Кызылкумов. Узб.геол.ж.№5 1969, с.23-28.
18. Оранский Н.И., Юсупходжаев Х.И. Закономерности размещения гранитоидных интрузивов поднятия Букантау (по геофизическим данным). Узб.геол.ж.№4 1980, с.24-29.
19. Фузайлов И.А., Ахмеджанов М.А., Хейфец В.М. Допалеозойские и ранне палеозойские вулканогенные образования Центральных Кызылкумов и связь с ними золото-серебряной минерализации. Узб.геол.ж.№1 1984, с.3-7.
20. Шарипов Р.А. Геофизические поля в рудных районах Центральных Кызылкумов и их связь с эндогенным оруденением. Узб.геол.ж.№5 1985, с.10-13.

21. Тулегенов Т.Ж., Хорсов А.А. Физико-геологическая модель редкометального месторождения САУТБАЙ (Западный Узбекистан). Узб.геол.ж.№1 1996, с.35-39.

22. Шияпов Р.Т., Ушаков В.Н., АЗЗУЗ Б. Порфир-порфиритовый ряд формаций гр Букантау Узб.геол.ж.№5 1998, с.31-36.

ИНОСТРАННАЯ ЛИТЕРАТУРА

23. Истекова С.А., Умирова Г.К. и др. Геофизические исследования геологического строения и оценки нефтегазоносности юга Прикаспийской впадины в Казахстане. Вестник Казахского национального техн. Универ.№, 2015г.

24. Бисернин И.А. Технология интерпретации данных потенциальных полей при изучении строения земной коры (на примере Байкитской антеклизы). Дисс.на соис.учен.степ.канд.тех.наук. М, 2013, 86с.

25. Куликов В.А. Электроразведочные технологии на этапах поиска и оценки рудных месторождений. Дисс.на соис.учен.степ.докт.ф.-м.наук. М, МГУ, 2015,

26. Андреева Е.В., Бобачев А.А., Варенцов И. и др. Комплексирование геофизических методов при поисках медно-никелевых руд на объектах ГМК «Норильский Никель». М., МГУ; ООО «Северо-Запад»; ЦГЭМИ ИФЗ РАН, 29с.

27. Христенко Л.А. Оптимизация комплексных геофизических исследований золоторудных и медно-никелевых месторождений юга Центральной Сибири. Автореф.канд.дисс.Перм. 2010, 24с.

28. Likkason O.K.. Exploring and Using the magnetic methods <http://dx.doi.org/10.5772/57163>.

29. Donald B/ Hoover, Douglas P. Klein and David C/ Campbell. Geophysical methods in exploration and mineral environmental investigations.

ФОНДОВЫЕ

30. Аvezметов Х. Проведение среднемасштабного глубинного геологического картирования складчатого комплекса второго и третьего яруса на площади 180 кв.км. в пределах листов К-41-82-В-б,Г; К-41-94-А-б,г; Г-б, среднемасштабного ГГК на площади листов К-41-82-В-б-1,2; Г-а-1,2,б,г (288 кв.км.) 1994-2001 г.г. Госгелфонд, 2002г.

31. Аvezметов Х. Поисковые работы на восточном фланге месторождения Балпантау на золото и др. полезные ископаемые. Госгелфонд, 2002г.

32. Аvezметов Х. Геологический отчет о результатах поисково-оценочных работ на Турбайском золоторудном месторождении за 1977-1978гг.

33. Айсанов Я.Б. и др. Отчет о результатах работ по составлению аэрофотогеологической карты гор Букантау, Кульджуктау и прилегающих территорий масштаба 1: 50000 за 1981-1983гг. Геолфонд РУ.

34. Воронцов В.И., Смирнов А.Н., Кремнев И.Г. Проект «Геологическая съемка », Фонды ГП «КГСПЭ» Госкомгеологии, 2012г.

35. Дегтярёв Н.Г., Коробейников Г.Н. Отчет о работах Восточно-Букантауской геофизической партии за 1962г. Геолфонд РУз 1962г.

36. Идиятуллин И.М. Опыт-методические работы по разработке оптимального комплекса геофизических методов поисков промышленных руд благородных и цветных металлов на перекрытых флангах разведываемых масторождений Амантайтау, Асаукак, Кокпатас и оцениваемых проявлений Балпантау, Карамурун, Древний, Оразалы в Центральных Кызылкумах за 1984-88г.г. Фонды ГПП «Самаркандгеология».

37. Котляревский Л.Н., Кремнёв И.Г. Отчет о результатах аэрогаммаспектрометрической съемки, м-ба 1:25000 в Центральных Кызылкумах и Нуратинских горах в 1971-1973гг. Геолфонд РУз 1973г.

38. Кремнёв И.Г., Руссу К.И. Отчет по аэромагнитной съемке м-ба 1:25000 в Центральных Кызылкумах (листы К-41-80,81) и высотной аэромагнитной съемке в Кызылкумах, Зирабулак-Зиаэтдинских и Нуратинских горах за 1980-1985гг. Геолфонд РУз 1985г.

39. Кремнёв И.Г. Составление сводных карт аномального магнитного поля и аэрогаммаспектрометрических карт листов К-41-ХVI, ХVII, ХХII, ХХIII, ХХVIII, ХХIX, ХХХ, ХХХVI и сводных гравиметрических карт листов К-41- ХХVIII, К-41-ХХIX масштаба 1:25000 (Центральные Кызылкумы) за 2000-2003гг., Геолфонд РУз 2004г.

40. Кремнёв И.Г. Составление карт аномального магнитного поля и гравиметрической карты масштаба 1:500000 – 1:1000000 территории Республики Узбекистан за 2004-2005гг., Геолфонд РУз, 2005г.

41. Попов И.И. Отчет о региональных поисковых геофизических работах, проведенных в северной части Тамдынского массива и кокпатасского рудного поля в 1966 – 67г.г. Фонды ГПП «Самаркандгеология».

Список опубликованных научных работ по теме исполнителями проекта

1. Максудов С.Х., Кремнев И.Г., Рустамов А.И., Смирнов А.Н., Туйчиев А.И., Юсупов В.Р. Предварительные результаты высокоточных магниторазведочных работ на территории Восточного Букантау. Материалы Республиканской научной конференции «Актуальные проблемы геологии, геофизики и металлогении», Ташкент, Изд-во «Мунис-дизайн-групп», 2015, стр.43-46.
2. Максудов С.Х., Абдуллабеков К.Н., Туйчиев А.И., Юсупов В.Р. Использование высокоточной магниторазведки для выявления слабоинтенсивных магнитных

аномалий, обусловленных рудными, нерудными зонами, углеводородсодержащими структурами. // Проблемы сейсмологии в Узбекистане - Ташкент: ИС АН РУз, 2015.- №12.-С. 107-108.

3. Мақсудов С.Х., Кремнев И.Г., Тўйчиев А.И., Юсупов В.Р. Первые результаты высокоточных магниторазведочных съемок на территории Окжетпесского рудного поля (Восточный Букантау). Вестник НУУЗ, 2015, №2/2, стр.28-30.
4. Мақсудов С.Х., Тўйчиев А.И., Кремнев И.Г., Юсупов В.Р. Высокоточная магнитная съемка на территории Окжетпесского рудного поля / Интеграция науки и практики как механизм эффективного развития геологической отрасли Республики Узбекистан. Материалы Международной научно-технической конференции 19 августа 2016 г. с.290-292.
5. Мақсудов С.Х., Тўйчиев А.И., Кремнев И.Г., Юсупов В.Р. Рустамов А.И., Смирнов А.Н. Результаты высокоточной магнитной съемки на территории Восточного Букантау/ Интеграция науки и практики как механизм эффективного развития геологической отрасли Республики Узбекистан. Материалы Международной научно-технической конференции 19 августа 2016 г. с.292-293.

ФИО автора: *Vafoyeva Nafisa Baxshillayevna*

Navoiy viloyati Navoiy shahar 3 – sonli umumiy o'rta ta'lim maktabi tarix fani o'qituvchisi

Название публикации: «TARIX DARSLARIDATARIXIY HUJJATLAR BILAN ISHLASH»

Annotatsiya: Ushbu maqolada hozirgi davrda ta'lim tizimi oldiga qo'yilgan talablarga javoban umumiy o'rta ta'lim maktablarida tarix darslarini o'tishda tarixiy hujjatlar bilan ishlash va uning ahamiyati haqida fikr bildirilgan.

Kalit so'z: ta'lim, maktab, tarix, o'qituvchi, o'quvchi, fan, tarixiy hujjat, tarix, manba.

Annotation: This article discusses working with historical documents in the teaching of history in general secondary schools and its importance in response to the requirements of the current education system.

Key words: education, school, history, teacher, pupil, subject, historical document, history, source.

Shuni unitmaslik kerakki, hamma vaqt o'qituvchi o'quvchi yoki tarbiyalanuvchi uchun birinchi darajali shaxs sanaladi. Shuning uchun o'qituvchi tomonidan dars jarayonida qo'llanilishi rejalashtirilgan o'qitishning og'zaki bayon usuli tarbiyalanuvchi ongiga faqat va faqat ijobiy ta'sir ko'rsatishi kerak. Ya'ni bayon etilajak matn ko'zgudek ravshan, aniq, asoslarga to'la, qiziqarli va tinglovchining eshitish va qabul qilish darajasini inobatga olgan holda rejalashtirilgan bo'lishi kerak. Tarix darslarida turli metodlardan foydalanib zamonaviy darslar tashkil qilish bugungi kunda o'qituvchiga deyarli qiyinchilik tug'dirmaydi. Zamonavi tarix fani o'qituvchisining yana bir mas'uliyatli vazifasi darsni sifatli o'tkazish bilan, uning samarali tomonini tez ko'rish hisoblanadi. Umumiy o'rta ta'lim maktabi tarix darslarini tashkil etishning yuzdan ortiq an'anaviy va no'anaviy yo'llari mavjud. Quyida bunday darslarni sirdan tashkil etib berishni rejalashtirdik. Shuni aytish joizki, tarixiy

hujjatlarni mustaqil o'rganish mumkin, lekin dars jarayonida ularni urganish bilan mavzuning ayrim jihatlarini ochib berish, uni mustahkamlash mumkin bo'lar ekan.

O'qituvchi davom etayotgan islohotlarga yuzlanib, unga to'la javob bera oladigan darsni ijodiy shunday tashkil etsa bo'ladiki, bu dars tarixiy voqelikni o'quvchi o'rganish paytida biror bir ikkilanishga sabab bo'ladigan savolga o'rin qolmasin. Xo'sh bu usulni nima deb atasa bo'ladi. Keling biz bu usulni tarixni shaffof o'rganishga xizmat qilgani uchun tarixiy hujjatlarga asoslangan dars deymiz. Biz tarixni manbalar asosida shrganishning "laboratoriya" usuliga to'xtab o'tmoqchimiz.[3] Bu shunday usul bo'lib, maktab darsligida mavzuga doir to'liq berilmagan materialni, yoki bo'lmasa, shu mavzuni kengroq yoritib berishga xizmat qiladigan biror matnni o'qituvchi keltirib o'tadi, tinglovchilar bu fikrlarning mazmunini tushunib uni "tekshiradilar", ya'ni isbot talab bo'lmagan fikrlarni o'zlari uchun belgilab olib munosabat bildiradilar. Bunday darslar tizimli qilib kitobda berilgan mavzularni o'zlashtirish samaradorligini tekshirish maqsadida tashkil etiladi. Tekshirishning yaxshi usuli har bitta mavzuni mustahkamlab borishga mo'ljallangan "ish daftarlari"da aks ettirilishi mumkin. Bayon etilayotgan fikrning ishonchli va emotsional ta'sirchan bo'lishini ta'minlaydi. Tarixiy hujjat o'z nomiga ko'ra hujjat bo'lgani uchun u o'tmishning yorqin obrazlarini, tarixiy voqelikning yaxlit manzarasini gavdalantirishga, o'rganilayotgan tarixiy davr xususiyatlarini anglab olishga yordam beradi. Tarixiy hujjat yangi mavzuni o'qituvchi tomonidan bayon etilishini osonlashtiradi, mavzuni manbalar bilan chuqurlashtiradi, aytiladigan fikrlarga aniqlik kiritishga xizmat qiladi.[1] Hujjat bir vaqtning o'zida tarixiy jarayonni mustaqillik nuqtai nazaridan tushunib, bolaning fikrlash faoliyatini kengaytiradi. Tarix darsi shunday rejalashtirilishi kerakki, bir soatlik yangi mavzuga bag'ishlangan dars davomida o'quvchining bilish faoliyati kengayib, fikrlash doirasi mustahkamlanishi kerak. O'quvchi aynan sinf dars jarayonida mustaqil yurt farzandi, yoki fuqarosi uchun zarur bo'lgan ijtimoiy siyosiy xarakterdagi hujjatlarni o'qib, tushunib olish malakasiga ega bo'ladi.[2]

Darsda tarixiy hujjatlar bilan ishlashning yana bir xarakterli muhim jihati shuki, bu o'quvchini tarixiy tadqiqot metodi elementlari bilan tanishtiradi. Ularni tarixiy hujjatlarga tanqidiy qarashga o'rgatadi. Bunday tajriba asosan oliymaktabo'quvchilari uchun tayyorlanadigan tarix darslarida bo'lishi kuzatiladi. Chunki ijtimoiy gumanitar yo'nalishga asoslangan bunday ilm dargohi talabalari o'ta qiziquvchan va yangiliklarni izlab topishga harakat qiluvchi yoshlar bo'ladi. Oliymaktabda ta'limning yangi mazmuni amalga oshishi munosabati bilan tarix o'qitishda tarixiy hujjatlarning roli sezilarli darajada o'sdi. Davlat Ta'lim Standartlari asosida yozilgan tarix fani darsliklari mazmunining asosiy qismini tarixiy hujjatlar tashkil eta boshladi. Bugungi ta'lim sohasidagi islohotlar tarix fanini shaffofligiga qaratilgani buning isbotidir. Hatto umumta'lim maktablarida darsdan tashqari mashg'ulotlarda ham tarixiy hujjatlardan foydalanish, ular bilan ishlash zarur bo'lib qoldi. Shuning uchun bu ish maktab tajribasida ommaviy tus oldi.

Darsliklardagi tarixiy hujjatlar har bir sinfdagi o'quvchilarning yoshi, bilim saviyasi, o'sha sinfda o'rganiladigan tarix kursining xususiyatlariga qarab kiritilgan. Shu sababdan darsliklarni tarixiy hujjatlar bilan o'zlarining xarakteri, ko'lami va mazmunijihatidan bir biridan farq qiladi. O'rta maktab 6 sinf o'quvchisining yoshi, bilimi va ularning tarixiy hujjatlar bilan deyarli birinchi marta ishlayotganlarini inobatga olib darslikka asosan hikoya va tavsiflab berish xarakteridagi hujjatlar kiritilgan. Bunday sinflarda o'rganiladigan tarixiy hujjatlarni asosan 3 turga bo'lish mumkin: [3]

1. Moddiy madaniyat buyumlariga – bizgacha saqlanib kelayotgan yoki ilmiy asosda qayta tiklangan qadimgi mehnat qurollari, qurol yarog'lar, zeb ziynat buyumlari, uy ro'zg'or anjomlari, turar joylar qo'rg'onlar, maqbaralar, qadimgi shahar xarobalari va boshqalarga qarab tarixni o'rganish mumkin. Qadimgi mehnat qurollari, odamlarning mashg'ulotlarini, hashamatli imoratlar va pastqamuy'larga qarab sinfiy bo'linish mavjudligi xususida xulosa chiqariladi, shuningdek, diniy marosimlarga qarab, odamlarning diniy e'tiqodlarini bilib olish mumkin bo'ladi. [4]

2. Tasviriy san'at asarlari yordamida moddiy voqelikni, odamlar va tevarak atrofdagi voqelikni, afsonaviy qahramonlar haqidagi miflar, devlar, xudolar haqidagi afsonalar ijod qilingan joylar, joy nomlari to'g'risidagi hujjatlar asosida darslar tashkil etish;
3. Yozma manbalar, qonunlar, buyruqlar, xo'jalik ishlariga doir yozuvlar, shartnomalar, paktlar, xizmat vazifasiga oid materiallar, diplomatik yozishmalar, sud hukmlari, shahar va mamlakatlar tasvirlab yozilgan asarlar kiradi.

Albatta bunday tarixiy hujjatlardan darsda foydalanish darsni mazmunli, qiziqarli va ta'sirchan qiladi. Lekin tarix darslarida bunday hujjatlardan foydalanish uchun avval manbalarni o'zini klassifikatsiya qilish zarurdir. Umumiy o'rta ta'lim maktablarida tarix o'qitishning har bir yangi bosqichlarida darslikda berilgan hujjatli materiallarning xarakteri o'zgarib, ko'lami kengayib, murakkablashib boradi. Akademik litsey, kasb hunar kolleji tarix darslarida yuridik xarakterdagi hujjatlar ko'paytirib berilgan. Maktabda tarix o'qitish tajribasida tarixiy hujjatlar bilan ishlashning quyidagi ikki usuli keltirilgan;

1. Tarixiy hujjatlardan o'qituvchining bayonida foydalanish usuli;
2. O'quvchilarning individual tarzda matn bilan ishlash usuli.

O'qituvchi o'zining bayonini konkretlashtirish, va uning emotsionalligini oshirish maqsadida hujjatlardan olingan parcha, jumla, ifodalardan yorqin obraz va xarakteristikalaridan foydalanadi. Tarixiy hujjat o'qituvchi bayonini, bayondagi xarakteristika va chiqarilgan qarorni tasdiqlaydi. Tarix fani o'qituvchisi uzluksiz ta'limning hamma bo'g'inlarida ham darslik va qo'shimcha manbalardan olingan hujjatlarning mazmuni va o'quvchini tayyorgarligiga qarab uni tahlil qilishi, sinf jamoasiga savollar berishi, topshiriq topshirishi, uni aniqlab tahlil qilishi kerak. Agar hujjat bilan ishlash paytida biror bir muammoli narsaga duch kelib qolinsa, yoki biror notanish so'z, termin uchrasa uni darhol doskaga yozib, izoh berib boradi. Eng asosiy maqsad o'qituvchi o'quvchilarni tarixiy hujjat bilan ishlashga qiziqtirib, o'rgatib boraveradi.[3]

Tarixiy hujjatlar bilan ishlashning quyidagi usullari bor:

1. Tarix fani o'qituvchisi hujjatni o'zi o'qib, tahlil qilib berishi mumkin;
2. Tarixiy hujjatni o'quvchilar o'qituvchining bevosita ishtirokida dars jarayonida tahlil qilib borishlari mumkin;
3. O'qituvchi o'quvchilarga tarixiy hujjatni uyda tahlil qilib kelishlarini vazifa qilib berishi mumkin. Albatta tahlil qilish qiyin bo'lgan hujjatlarni o'qituvchi o'zi tahlil qilib, izoh beradi.

Yuqorisinflarda Jahon tarixidarslarida hujjat izoh berib o'qiladi. O'qituvchi savollar berib, mavzuga, hujjatga doir savollar bersa, muammoni o'rtaga tashlasa, uning yechimi xususida fikrlar tinglanadi va dars munozarali davom etadi. Muammo yechimini o'qituvchi xulosasi bilan bayon etadi. Har bir mavzu matnida oson va murakkab hujjatli ilovalar berilishi mumkin. Bunda o'qituvchi o'zining mahorat usuli, o'quvchilarning bilim darajasi, yoshini inobatga olib dars o'tishga kirishadi. Biz yuqorida gapirib o'tgan holatni oliy ta'lim misolida ham kuzatish mumkin. Bugun oliy ta'lim tarix jarhlarida talab zamon talablari asosida bajarilmoqdaki, tarixiy matnni og'zaki bayon etishga deyarli ehtiyoj yo'q. Texnik vositalar bilan jihozlab tashkil etish rejalashtirilgan darslarda bu usul o'z o'rnini faol usullarga bo'shatib beradi. Lekin shuni inobatga olish joizki, hamma vaqt ham o'qituvchi bayoni bu jonli muloqot sifatida auditoriyani holatini barqarorlikdan ilg'orlikka yo'naltiradi. Bunda o'qituvchi fikri talaba tomonidan ma'qullanadi, yohud rad etilishi mumkin. Aynan ana shu holat sinfda o'quvchilar faoligini oshirib, munozaraga sabab bo'ladi. Tinglovchi o'z fikrini erkin ifoda etish imkoniyatiga ega bo'ladi, har bir aytilajak fikr tahlil etilishi mumkin, muammo yechimi atrofida bahs boshlanadi. Bu holat faqat tinglovchini emas, balki tarix fani o'qituvchisini ham yanada o'z ustida ishlashga, ijodiy izlanishga undaydi. Uzluksiz ta'limning yuqori bo'g'inlarida hujjatlar bilan ishlash usuli albatta muammo yechimini o'rtaga tashlagan tarzida olib borilishi kerak. Chunki bu yoshdagi o'quvchi – talabalar ilmiy ma'lumotni bilish, o'zlashtirish ularda irodani kuchaytirib, sezgi organlarini follashtiradi. Olingan

ma'lumotni realligiga ishonch ularni hujjatli ma'lumotni boshqalarga yetkazishga undaydi. [3]

Xulosa qilib aytish mumkinki, o'quvchini bilish, o'rganish, o'zlashtirish va amalga tatbiq etish jarayonida o'qituvchi bayonining barcha usullari ma'lum darajada ishtirok etadi. Ammo ayni dars jarayonida tarixiy hujjatlar bilan ishlash usuli o'quvchilarga berilayotgan bilimlarning tushunarli, g'oyaviy – siyosiy jihatdan pishiq, ilmiy ko'rgazmali, ishonchli va emotsional bo'lishini ta'minlashda muhim ahamiyat kasb etadi.[1] Bunda tayyor o'quv materialini o'zlashtirish asosida zamonaviy , no'anaviy dars vujudga kelsada, bunga ko'p vaqt talab qilinadi. Eng asosiy jihati o'qituvchi bilan o'quvchining bir xilda ishlash, bosh qotirish, yangilikka munosabat bildirish jarayoni faollashadi, ular o'rtasidagi aloqadorlik hissi kuchayadi. Dars jarayonida olingan nazariy bilimlarni mustahkamlashga xizmat qiladigan hujjatlar keyinchalik yozma yodgorliklarni o'rganish, turli muzey va arxivlarga borib ishlash, ilmiy faoliyat olib borish, tadqiqot ishlarini amalga oshirish uchun asos bo'ladi.

Shunday qilib, tarix darslarida tarixiy hujjatlar bilan ishlash, o'qituvchi bayonini muvofiqlashtiradi, mavzu mazmunini chuqurlashtiradi, uni ishonarli, emotsional bo'lishini ta'minlaydi. Shuningdek, o'quvchilar bilish faoliyatini oshiradi, bilimlarni puxta va mustahkam bo'lishiga yordam beradi. Tarixiy bilimlarni egallashning yangi usullari, ilmiy tadqiqotning oddiy usullari bilan tanishtiradi.

Foydalanilgan adabiyotlar ro'yxati.

1. Ibrohimov X. Rajabov R. Fayziyeva F. O'rta maktabda tarix ta'limi.T."Fan va texnologiya", 2016 y. B.71
2. Babanskiy Yu.K. Tarix darslarida hozirgi zamon umumiy ta'lim maktabida o'qitish metodlari. T. "O'qituvchi"1990 y. 230 bet.
3. Safarov A. Bahromov Q. Noan'anaviy darslar va ta'limning interfaol usullari.Buxoro. 2014 yil. . B.18.
4. Ismoilov S. Tariximiz poydevori mustahkam. Toshkent.1999 yil. № 4. B. 83.

ФИО автора: *Narzullayeva Lola Qahramon qizi*

Samarqand viloyati Xalq ta'limi boshqarmasiga qarashli Narpay tuman Xalq ta'limi bo'limi ona tili va adabiyot fani metodisti

Название публикации: «NUTQ MADANIYATI TUSHUNCHASINING TILSHUNISLIKDA TUTGAN O'RNI»

Annotatsiya: Ushbu maqolada nutq madaniyati tushunchasi ilmiy tadqiq etiladi. Ilmiy fikrlar faktlarga asoslanib xulosalanadi.

Kalit so'zlar: Nutq madaniyati, tushuncha, til, me'yor, fikr, soha, tilshunoslik, fan, vosita, qoida.

Annotation: This article explores the concept of speech culture scientifically. Scientific opinions are concluded based on facts.

Key words: Speech culture, concept, language, norm, thought, field, linguistics, science, medium, rule.

O'zbekiston Respublikasida ta'lim tizimining tubdan isloh qilinishi zamirida o'sib kelayotgan yosh avlodning barkamol inson bo'lib shakllanishi maqsadida yuksak vazifalarni amalga oshirish talab etilmoqdaki, o'quvchilarning har jihatdan bilimli, uquvli, zukko, shu bilan birga inson kamolotida barcha insoniy fazilatlar orasida uning atrofida bilan o'zaro muloqotida nutq madaniyati ham alohida e'tiborga molik masala bo'lib kelmoqda. Chunki insonning nutq madaniyati uning shaxsiy xususiyatlarini va jamiyatdagi mavqeini aynan belgilab beruvchi omil hisoblanadi. Shaxs rivojlanishida uning nutqi juda ko'p yillar davomida turli bosqichlarda rivojlanib boradi. Bunda ayniqsa, umumiy o'rta ta'lim tizimi jarayonida ona tili fanini o'qish orqali o'rganish bosqichi alohida ahamiyatga ega hisoblanadi. Xo'sh, nutq madaniyati tushunchasi nima? Uning ona tili fani uchun qanday ahamiyati bor?

Fanda nutq madaniyati tushunchasi ikki xil ko'rinishga ega:

1. Nutqning adabiy til me'yorlariga mos kelish darajasi.
2. Tilshunoslik fanining bir bo'limi, ya'ni adabiy tilni yanada takomillashtirish, me'yorlash bilan shug'ul lanuvchi sohadir.

Demak, fikrni til vositalari bilan to'g'ri, aniq va ta'sirchan bayon qilishning bosh qoidalariga nutq madaniyati asoslari deyiladi. Nutq madaniyati masalalari bilan shug'ullanish o'zbek tilshunosligida 1960 – yillardan boshlandi. Ayniqsa, 1969 – yilda Toshkentda o'zbek tili nutq madaniyatiga bag'ishlab o'tkazilgan 1 –Respublika

konferensiyasida qilingan ma'ruzalar shu fan asosini belgilab berdi. Qator ilmiy maqolalar, qo'llanmalar, tadqiqotlar natijalari nashr qilindi va bu borada jiddiy izlanishlar hozir ham davom etmoqda. Bu sohada O'zFA Tilshunoslik instituti professorlari S. Ibrohimov, E. Bekmatov tadqiqotlari diqqatga sazovordir. [1]

O'zbek nutqi madaniyati va uslubiyatini o'rganish bo'yicha 1980 – yilda «Nutq madaniyati asoslari» o'quv dasturi Samarqandda nashr bo'ldi va shu dastur asosida R. Kungirov, E. Bekmatov, Yo. Tojiyevlarning “Nutq madaniyati va uslubiyati asoslari” kitobi “O'qituvchi” nashriyoti tomonidan 1992 – yilda nashr qilindi. Shu qo'llanmaning davomi sifatida yangi ommabop qo'llanma Yo. Tojiyev va boshqalar tomonidan yozilgan bo'lib, 1994 – yilda Toshkentda nashr qilindi. Bundan tashqari E. Bekmatov, A. Boboyeva, M. Isomiddinova, B. Umrqulovlarning “O'zbek nutqi madaniyati ocherklari”, “Fan” nashriyoti tomonidan 1989 – yilda bosmadan chiqarildi.

Nutq madaniyatiga oid A. G'ulomov, A. Rustamov, S. Inomxo'jayev, U. Nosirov va boshqa olimlarning asarlari ham e'lon qilindi. Shunga qaramay, bu sohada qilinishi lozim bo'lgan ishlar anchagina. Chunki nutq madaniyati umuminsoniy madaniyatning tarkibiy qismi bo'lib, kishilar uni yuqori darajada egallagan bo'lishlari kerak. Ayni zamonda bugungi mafkuraviy kurashning o'tkir quroli bo'lgan tilning har qachongidan ham keskir bo'lishini davr taqozo etmoqda.

O'zbek adabiy tili me'yorlarida nutq madaniyatining o'rni qay darajada? Nutq madaniyati uchun adabiy til me'yori o'lchovi kerak bo'ladi. Xo'sh, adabiy til me'yori nima? B. N. Golovinning ta'kidlashicha: “Til me'yori – bu til birliklari va uning tizimini o'zaro yaxshi tushunish zarurati tufayli paydo bo'lgan, undan foydalanuvchi xalq tomonidan yaratilgan amaldagi qoidalar yig'indisidir”. Ya'ni adabiy til me'yori bu, til unsurlarining xalq o'rtasida ko'pchilikka ma'qul bo'lgan variantini tanlashdir. [2]

Tilda umumiy va xususiy me'yor mavjud. Professor E. Bekmatov va boshqalar tomonidan nashr qilingan “Adabiy norma va nutq madaniyati” kitobida o'zbek adabiy tilining quyidagi me'yorlari qayd etilgan:

1. Fonetik me'yorlar;
2. Lesik – semantik me'yorlar (so'z qo'llash);
3. Talaffuz (Orfoepik) me'yorlar.;
4. Aksentologik (Urg'uning to'g'riligi) me'yorlar;
5. Grammatik me'yorlar.

6. So‘z yasalish me‘yorlari;
7. Imloviy me‘yorlar;
8. Grafik (yozuv) me‘yorlari;
9. Punktuation me‘yorlar;
10. Uslubiy me‘yorlar;
11. Fonetik me‘yor.

Hozirgi o‘zbek adabiy tili uchun 6 ta unli, undosh tovushlarning qo‘llanishi me‘yor hisoblanadi.

Leksik – Semantik me‘yor. Hozirgi o‘zbek tilining lug‘aviy me‘yori deganda, so‘z variantlarining hamma uchun tushunarli bo‘lgan ko‘rinishini tanlab olish tushuniladi. Lug‘aviy me‘yor imlo, talaffuz va tarjima lug‘atlarda o‘z aksini topgan bo‘ladi.

Talaffuz me‘yorlari. Til birliklarining og‘zaki nutq jarayonida adabiy til me‘yorlariga muvofiq kelishidir. Ammo, og‘zaki nutq, ya‘ni talaffuz me‘yorlari o‘zbek tilshunosligida qat‘iy belgilanmagan. Talaffuz me‘yorlarni egallashda orfoepik lug‘atlarning ahamiyati katta.

Aksentologik me‘yor. Bunda urg‘uni so‘z va gaplarda to‘g‘ri qo‘llash me‘yori tushiniladi. Masalan: *olma, olma, yangi, yangi, hozir, hozir* so‘zlarida urg‘uni to‘g‘ri ishlatmaslik so‘z ma‘nosiga ta‘sir qiladi.

Grammatik me‘yor. Hozirgi tilimizda turlovchi va tuslovchi shakllarning eng maqbul variantlari tanlab olingan va ular nutqda barqaror shaklda ishlatilmoqda. Shunga qaramay, ba‘zan – *ning* o‘rnida – *ni*, - *lar* o‘rnida – *la* shakllarini xato qo‘llash hollari uchraydi: *Direktorni xonasida ko‘rdim. Direktorning xonasida ko‘rdim.* Birinchi misolda direktorning o‘zini, ikkinchisida esa boshqa kishini ko‘rganlik ma‘nosi anglashilmoqda.

So‘z yasalish me‘yori. So‘z yasovchi qo‘shimchalarning fonetik tuzilishi jihatidan bir qolipda ishlatilishi so‘z yasalish me‘yori hisoblanadi.

Imloviy (orfografik) me‘yor. Adabiy tilning madaniylik darajasini belgilovchi asosiy mezonlaridandir.

Grafik (yozuv) me‘yor. Hozirgi yozuvimiz lotin alifbosiga asoslangan yozuvdir. Bosh va kichik harflar hamda yozma va bosma shakl ko‘rinishlariga ega bo‘lgan yozuv me‘yoriydir.

Punktuatsion me'yor. O'nta tinish belgi asosida ish ko'radi . (. , : ... ? ! () ;
« » -).

Uslubiy me'yor. Adabiy tilning uslubiy me'yori til birliklarining nutqda sharoitga qarab eng ma'qulini qo'llashdir.

Shunday qilib, xulosa o'rnida aytishimiz mumkinki, nutq madaniyati yuqoridagilarni tadqiq etuvchi tilshunoslikning sohasi hisoblanadi.

FOYDALANILGAN ADABIYOTLAR:

1. S. Nazarova. "O'zbek tili o'qitish metodikasi". Toshkent. "O'qituvchi" nashriyoti. 1992 yil. 56 – bet.
2. G'ulomov A., Ne'matov X. Ona tili ta'limi mazmuni. Toshkent. "O'qituvchi" nashriyoti. 1995 yil. 87 – bet.

ФИО автора: *Begmanova Gulsara*

NavDPI “Pedagogika va psixologiya” kafedrası o‘qituvchisi

Название публикации: «MILLAT YOSHLARINI QO‘LLAB – QUVVATLASH VA KOMIL INSON DARAJASIDA TARBIYALASHDA YOSHLARGA OID SIYOSATNING MOHIYATI»

Annotatsiya: Ushbu maqolada O‘zbekiston Respublikasida yoshlarni qo‘llab – quvvatlash maqsadida olib borilayotgan davlat siyosati, qonun, qaror va farmonlarning mohiyati va yoshlar faoliyatining oshib borayoganligi haqidagi fikrlar tahlil qilingan.

Kalit so‘z: yoshlar, davlat, siyosat, bilim, qonun, farmon, hunar.

Annotation: This article analyzes the essence of the state policy, laws, decisions and decrees to support young people in the Republic of Uzbekistan, as well as the growing number of youth activities.

Key words: youth, state, politics, knowledge, law, decree, profession.

Xalqimiz yoshlar tarbiyasiga azaldan jiddiy e‘tibor qaratib, uni har doim dolzarb masala sifatida yondashib kelingan. Bizning muborak zaminimizda yashab o‘tgan buyuk allomalarimiz ham yoshlarning ta‘lim – tarbiyasiga, ularning komil inson darajasiga yetishi uchun o‘zlarining purma‘no hikmatlari bilan ta‘sir etib kelganlar. Donolarning shunday hikmati bor, agar mamlakat 1 yil rivojlanaman desa — bug‘doy eksin, agar mamlakat 10 yil rivojlanaman desa — daraxt eksin, agar mamlakat 100 yil ravnaq topaman desa — o‘z yoshlarini o‘stirsin.

Barchamizga ma‘lumki, O‘zbekiston Respublikasi Prezidenti Shavkat Mirziyoyev davlat rahbari sifatidagi dastlabki faoliyatini aynan yoshlar masalasiga kengroq e‘tibor qaratish, ularga barcha imkoniyatlarni yaratish uchun muhim chora – tadbirlarni amalga oshirish bilan boshladi. 2019 yil iyul oyida BMTning Assambleyasining 72 – sessiyasida so‘zlagan nutqida “Sayyoramizning ertangi kuni, farovonligi farzandlarimiz qanday inson bo‘lib kamolga yetishi bilan bog‘liq. Bizning asosiy vazifamiz – yoshlarning o‘z salohiyatini namoyon qilishi uchun zarur sharoitlar yaratishdan iborat”, [1.]- deb, alohida ta‘kidlab o‘tgan edi.

Xususan, 2016 yil 14 sentyabr kuni “Yoshlarga oid davlat siyosati to‘g‘risida”gi Qonun qayta ishlab chiqilib, takomillashtirilgan holda qabul qilinganligini e‘tirof etishimiz mumkin.[2.]

Ma‘lumki, mustaqillik yillarida mamlakatimizda yoshlarni vatanparvarlik, milliy an‘ana va qadriyatlarimizga hurmat ruhida tarbiyalash, ma‘naviy etuk va jismonan sog‘lom barkamol avlodni voyaga yetkazish, ularning huquq va manfaatlarini himoya qilish borasida jamiyat tomonidan muayyan ishlar amalga oshirilib kelinmoqda. Bu borada O‘zbekiston Respublikasi Prezidentining 2017 yil 18 iyuldagi PQ – 3138 – sonli “O‘zbekiston Yoshlar ittifoqi faoliyatini takomillashtirishga doir kompleks chora – tadbirlari to‘g‘risida”gi Qaroriga muvofiq jamiyatda Yoshlar ittifoqi boshlang‘ich tashkiloti tashkil etildi. Bundan tashqari Prezident va hukumat tomonidan juda ko‘plan farmon va qarorlar qabul qilinmoqdaki, bularning barchasi yoshlarni jamiyatda qo‘llab – quvvatlashni ko‘zda tutadi. Jumladan, 2020 yil 30 iyun PF – 6017 – sonli “O‘zbekiston Respublikasida yoshlarga oid davlat siyosatini tubdan isloh qilish va yangi bosqichga olib chiqish chora – tadbirlari to‘g‘risida”gi Farmoni, bundan tashqari O‘zbekiston Respublikasi Vazirlar Mahkamasining 18.01.2021 yildagi 23 – sonli qarori asosida “O‘zbekistonda yoshlarga oid davlat siyosatini 2025 yilgacha rivojlantirish konsepsiyasini tasdiqlash” maqsadida qaror qabul qilindi. Ushbu Konsepsiyaning asosiy maqsadi – “yoshlarni jismonan sog‘lom, ma‘nan yetukinsonlar etib tarbiyalash, ilmiy va ijodiy salohiyatini ro‘yobga chiqarishga ko‘maklashish, huquqlari, erkinliklari va qonuniy manfaatlarini samarali himoya qilish hamda mamlakatda amalga oshirilayotgan demokratik, ijtimoiy va iqtisodiy islohotlarga faol jalb qilishdan iborat”, [3.] deb ta‘kidlab o‘tilgan Konsepsiyada.

Mamlakatimizda yoshlarning huquq va manfaatlarini himoya qilish borasida mustahkam huquqiy baza yaratilgan. Xususan, o‘tgan davr davomida yoshlar masalasiga doir jami 40 dan ortiq qonun va qonunosti hujjatlari qabul qilindi. O‘zbekiston yoshlarning huquq va erkinliklarini ta‘minlashga qaratilgan 30 dan ortiq xalqaro huquqiy hujjatni ratifikatsiya qilgan.

Davlatimiz tarixida ilk bora 30 iyun – “Yoshlar kuni” sifatida nishonlana boshlandi. Shu ma’nodagi, Yurtboshimiz tashabbusi bilan **30 iyun – “Yoshlar kuni”** etib belgilangani yoshlar uchun o‘ziga xos quvonchli bayram bo‘lish bilan birga, ularni yangi, yuksak marralarga chorlovchi, jonajon vatanimizga sadoqatini yanada kuchaytiruvchi beqiyos rag‘bat hamdir. “O‘zbekiston Respublikasi yoshlari kunini belgilash to‘g‘risida”gi qonun O‘zbekiston Respublikasi Oliy Majlisi Senatining o‘n birinchi yalpi majlisida ma’qullangani mamlakatimizda yoshlar siyosati oqilona olib borilayotganining huquqiy ifodasi bo‘ldi.

Aytish joizki, mamlakatimizda olib borilayotgan yoshlarga oid davlat siyosati doirasida, so‘nggi 5 – 6 yil mobaynida misli ko‘rilmagan ijobiy ishlar amalga oshirildi va bu ishlar hozirda ham izchil davom ettirilmoqda. Shu o‘rinda aynan yoshlar hayotiga dahldor, ularning huquq va manfaatlarini himoya qiladigan, orzu va istaklarini ro‘yobga chiqarishda ko‘maklashadigan, intilishlari va maqsadlariga erishish yo‘lida imkoniyatlar maydoni yarata olgan ayrim islohotlarni sanab o‘tsak. Jumladan:

-Yoshlarga oid davlat siyosatini izchil va samarali amalga oshirish, yoshlarni har tomonlama qo‘llab-quvvatlash, huquq va qonuniy manfaatlarini himoya qilish tizimini tubdan isloh etish maqsadida 2017 yil 30 iyun kuni “O‘zbekiston yoshlar ittifoqi” tashkil etildi.

-Vatan kelajagini bunyod etishga bel bog‘lagan, yurtimizda amalga oshirilayotgan ishlarga nisbatan dahldorlik hissini tuygan, jamiyatimizning turli sohalarida o‘z mehnati bilan samarali xizmat qilib kelayotgan, fidoiy yoshlarimizni rag‘batlantirish maqsadida "**Kelajak bunyodkori**" medali ta’sis etildi. Bu yil mustaqilligimizning 30 yilligi munosabati bilan mazkur medalning sohiblari bo‘lgan yoshlarimiz ushbu mukofotga sazovor bo‘ldilar.

-Yigitlarimiz qalbida vatanparvarlik tuyg‘ularini yanada yuksaltirish, ularda mardlik, jasorat, sadoqat kabi fazilatlarni shakllantirish, o‘z xalqining mard o‘g‘loni bo‘lgan yigitlarni munosib taqdirlash maqsadida "**Mard o‘g‘lon**" Davlat mukofoti ta’sis etildi va 2021 yilda “Yoshlar kuni” bayrami arafasida 28 nafar yigitlarga ushbu mukofot tantanali ravishda topshirildi.

Yoshlar o'rtasida mutolaa madaniyati, kitobxonlikni keng targ'ib etish, yuksak intellektual salohiyatli, kitobga oshno, bilimli avlodni voyaga etkazish maqsadida, Prezidentimiz tashabbusi bilan **"Yosh kitobxon"** ko'rik-tanlovi tashkil etildi va respublikamiz bo'ylab, eng ommalashgan tanlovga aylandi. 2 yosh toifasida ikki nafar g'olib kitobxonga Prezident sovg'asi – "Spark" avtomashinasi sovg'a qilinmoqda. 2022 yilda mazkur ko'rik – tanlovning qamrovi yanada kengayib, 4 nafar zukko kitobxon oliy sovrin egasiga aylanishadi. Mamlakatimizda yoshlarga qaratilgan davlat siyosati tarixida ilk bora, O'zbekiston Respublikasi Prezidenti huzuridagi Davlat boshqaruvi akademiyasi qoshida Yoshlar muammolarini o'rganish va istiqbolli kadrlarni tayyorlash instituti tashkil etildi.[4]

2022 yil 5 mart kuni yoshlarning asosiy bo'g'ini va millat kelajagining tarbiyachilari bo'lgan xotin – qizlarni qo'llab – quvvatlash maqsadida O'zbekiston Respublikasi Prezidentining 5020 – sonli PQ qabul qilindi. Unga ko'ra qizlarning o'qishlarini qo'llab – quvvatlash maqsadida 2022 – 2023 o'quv yilidan boshlab bakalavr ta'lim yo'nalishida tahsil oladigan qizlarning kontrakt to'lovini 7 yil muddatga foizsiz kreditlar ajratish, magistratura ta'lim yo'nalishida tahsil oladigan qizlarga kontrakt to'lovini davlat byudjetidan qoplab berish, xorijiy oliygohlarda bakalavr ta'lim yo'nalishiga 50 ta, magistratura ta'lim yo'nalishiga 10 ta o'qish uchun o'rinlar ajratish va shunga o'xshash juda ko'plab imkoniyatlar berildiki, bularning barchasi yoshlarni kelajakda o'z yo'llarini topib ketishlarida davlat tomonidan qo'llab – quvvatlash maqsadida qabul qilinmoqda.

Hech bir davrda kuzatilmagan, O'zbekiston Respublikasi Qurolli Kuchlari va huquqni himoya qilish organlarida O'zbekiston yoshlar ittifoqi boshlang'ich tashkilotlari faoliyati yo'lga qo'yilib, harbiylar va tizimdagi ishchi-xizmatchilarning O'zbekiston yoshlar ittifoqiga a'zo bo'lish mexanizmining huquqiy asosi yaratildi.

Shu vatanning ertangi kuni hisoblanmish yoshlar siyosati doirasida xalqaro aloqalar yo'nalishidagi ishlar ham tizimli yo'lga qo'yildi. O'zbekiston yoshlari umumjahon assotsiatsiyasi tashkil etilib, xorijda ishlab yurgan yoki tahsil olayotgan yoshlarimizni ijtimoiy himoyalashga ham alohida e'tibor qaratildi. Shu kunga qadar, o'zbekistonlik yoshlardan iborat delegatsiyalarning Xitoy, Germaniya, Rossiya,

Hindiston, Turkiya kabi 10 dan ortiq davlatlarga tajriba almashish hamda xorijiy davlatlarda yoshlarga doir dasturlarni amalda o'rganish maqsadida safarlar uyushtirildi. Bir necha bora yoshlar o'rtasida xalqaro forumlar, festival va konferensiyalar tashkil etildi.

Yoshlarning biznes tashabbuslari, startaplari, g'oyalari va loyihalarini ro'yobga chiqarishga ko'maklashish va qo'llab-quvvatlash, band bo'lmagan yoshlarni mehnat bozorida talab yuqori bo'lgan mutaxassisliklar va biznes yuritish ko'nikmalariga o'qitish, yoshlarning ijtimoiy-iqtisodiy faolligini oshirish maqsadida «Yoshlar — kelajagimiz» jamg'armasi tashkil etildi. Jamg'armaning hududiy filiallari ham shakllantirilib, hozirda tizimli ishlar olib borilmoqda.

Harbiy akademik litseylariga "Temurbeklar maktabi" nomi berildi va mazkur maktablarning faoliyati yangi bosqichga ko'tarildi. Albatta bunday misollarni va raqamlarni yana ko'plab keltirish mumkin. Lekin eng muhimi, bizda otaboblarimizdan qolgan meros — farzand tarbiyasiga katta e'tibor qaratish, kasb-korli, hunarli qilish, qadriyatlarimizga hurmat ruhida tarbiyalash, qalbida vatanparvarlik tuyg'ularini yuksaltirish kabi eng muhim masalalar aynan davlat siyosati darajasida ko'tarilgani bugun mamlakatimizda amalga oshirilayotgan har bir ishda namoyon bo'lib kelmoqda.

Bu ishlar esa yuqorida keltirib o'tilgan hikmat ya'ni, mustaqil O'zbekistonimizning yuz yil va undan-da ko'proq ravnaq topishi uchun mustahkam poydevor bo'lib xizmat qilishiga shubha yo'q.

Adabiyotlar

1. Sh. Mirziyoyev. "O'zbekiston – yoshlar mamlakati". "Taraqqiyot strategiyasi markazi". <https://strategy.uz>

2. "Yoshlarga oid davlat siyosati to'g'risida"gi Qonun. Xalq so'zi. 2016 yil 15 sentabr.

3. O'zbekiston Respublikasi Vazirlar Mahkamasining 18.01.2021 yildagi 23 – sonli qarori asosida "O'zbekistonda yoshlarga oid davla siyosatini 2025 yilgacha rivojlantirish konsepsiyasini tasdiqlash" to'g'risidagi qarori. <https://lex.uz>

4. “O‘zbekiston Respublikasi Prezidenti huzuridagi Davlat boshqaruvi akademiyasi qoshidagi Yoshlar muammolarini o‘rganish va istiqbolli kadrlarni tayyorlash Instituti faoliyatini tashkil qilish chora-tadbirlari to‘g‘risida”gi PQ-3206-sonli Qarori. Xalq so‘zi, 2017 yil 15 avgust.

ФИО автора: *Nurmo'minova Shahlo Baxtiyorovna*

NavDPI Tarix fakulteti 3 – kurs sirtqi bo'lim talabasi

ФИО научного руководителя: *katta o'qituvchi S.I.Hamroyeva*

Название публикации: «SHARQ ILM – FAN SIVILIZATSIYASIDA BERUNIYNING TUTGAN O'RNI»

Annotatsiya: Ushbu maqolada Abu Rayhon Beruniyning ijodi va faoliyati, uning yaratgan asarlarining dunyo ilm – fan sivilizatsiyasida tutgan o'rni haqida ilmiy yondashib fikrlar bildirilgan.

Kalit so'z: Beruniy, ilm, fan, Yer, Quyosh, xarita, tarix, geografiya, filologiya, astronomiya, matematika, geodeziya, minerologiya, farmokologiya, geologiya.

Annotation: This article presents a scientific approach to the work and activities of Abu Rayhan Beruni, the role of his works in the world scientific civilization.

Key words: Beruni, knowledge, subject, Earth, Sun, map, history, geography, philology, astronomy, mathematics, geodesy, mineralogy, pharmacology, geology.

HAR BIR KUN UCHUN HAQ VA HAQIQAT HOZIRDIR.

Beruniy

Abu Rayhon Beruniy Xorazmning buyuk allomasi, tarix, geografiya, filologiya, astronomiya, matematika, geodeziya, minerologiya, farmokologiya, geologiya va boshqa ko'plab fanlarga oid qomusiy asarlar muallifi hisoblanadi. Beruniy O'rta Sharqda ilk bora Yer Quyosh atrofida aylanishi mumkinligini aytib, Yerning aylana o'lchamini aniqladi. Beruniyni chinakam o'rta asrlarda Sharqning ilm – fan qomusiy olimi desak mubolag'a bo'lmaydi. Dunyo olimlari Beruniyning faoliyatini o'rganib, uning jahon faniga qo'shgan hissasini yuksak baholashgan. Amerikalik tarixchi Dj. Sarton buyuk olim haqida: “Astronomiya va matematika, astrologiya va jug'rofiya,

antropologiya va etnologiya, arxeologiya va falsafa, botanika va minerologiya uning buyuk nomisiz qashshoqlashib qolgan bo'lardi ”¹²⁶ [1], degan edi.

Abu Rayhon Beruniy mukammal matemaik va falsafiy bilim egasi edi. Uning birinchi ustozlari astronomiya, matematika va trigonometriya bo'yicha tayanch asarlar muallifi Abu Nasr Mansur ibn Iroq al – Jadiy bo'lgan. Beruniy o'z davridagi jami fanlarning barcha sohalarida nihoyatda samarali ijod qilgan tom ma'nodagi allomadir. Yozma manbalarda keltirilishicha, u jami 152 ta kitob va risolalar yozgan bo'lib, shulardan faqat 28 tasi bizgacha etib kelgan. Tarixdan ma'lumki, Amerika qit'asini 1492 yilning oktyabrida ispan sayyohi Xristofor Kolumb kashf qilgan. Biroq undan 450 yil avval Beruniy o'zining “ Hindiston ” va “ Al – Qonun al – Ma'sudiy ” kabi asarlarida kurramiz ortida quruqlik borligi va uning koordinatalari haqida ta'kidlab o'tgan. Suu singari misollarni yana ko'plab gapirish mumkin. Masalan, geografik kenglikni aniqlash uchun Beruniy qo'llagan usulni XVI asrda Tixo de Broge kashf qilgan deb hisoblanadi. Bugungi kunda alloma merosi mamlakatimizda va jahon miqyosida chuqur o'rganilmoqda. Olimning asarlari lotin, fransuz, italyan, nemis, ingliz, fors, turk tillariga tarjima qilinib, keng jamoatchilik e'tiboriga havola qilinayapti.

Beruniy Aristotelning natur filosofiyasi bilan bevosita shug'ullanishi natijasida Aristotel qarashlariga tanqidiy yondashib, hatto zaif tomonlarini ham tanqid qilgan. Beruniyning Aristotelga munosabati Ibn Sino bilan yozishmasida o'z ifodasini topgan. Ularning yozishmalari asosan Aristotelning “ Fazo haqida” va “Fizika” asarlari bo'yicha olib borilgan edi. Beruniy Aristotelni “qadimgi dunyoning eng qomusiy yetuk olimi”¹²⁷, [2] deb zo'r hurmat bilan tilga oladi.

Beruniyning boshqa dunyolar mavjudligi to'g'risidagi taxmini uning ilmiy yutuqlaridan biri hisoblanadi.

¹²⁶ Ma'naviyat yulduzlari. Toshkent. 2001 yil. 235 – bet.

¹²⁷ O'zbekiston tarixi jurnali. O'zbekiston Respublikasi Fanlar Akademiyasi. Toshkent.2009. 65 – bet.

Olimning fikrlari, bir tomondan, O'rta Osiyo, qadimgi yunon va hind mutafakkirlarining ilg'or an'alarini ijodiy rivojlantirgan bo'lsa, ikkinchi tomondan, Beruniyning yetukligi, tafakkur doirasining kengligidan dalolat beradi. Beruniy tomonidan "sabablarning sababi" – inson va insoniyat jamiyatining yuzaga kelishi masalasining qo'yilishi diqqatga sazovor. "Qadimgi tarixlarning eng qadimgisi va eng mashhuri bashariyatning boshlanishidir". Bu yerda Beruniy kishilik jamiyatining paydo bo'lishi haqida ratsionalizm pozitsiyasida turganini ko'ramiz.

Beruniy insonlar o'rtasidagi tafovut borligi haqida gapirar ekan, u faqat tashqi farqlar to'g'risida fikr yuritgan. Lekin kishilarning ichki tuzilishi va tashkil topishi, uning fikricha, barchada umumiydir. U inson bilan maymun o'rtasida o'xshashlik borligini qayd etadi.

Beruniy ijtimoiy hayot o'ziga xos "shartnoma" asosida tuzilishini e'tirof etadi: "Inson o'z ehtiyojlarini tushunib, o'ziga o'xshash kishilar bilan birga yashashning zarurligini anglay boshlaydi. Shuning uchun o'zaro kelishuvchanlik qabilidagi "shartnoma" tuzishga kirishadi. Odamlarning birgalikdagi turmushi insonni haqiqiy qudratga, uning ehtiyojlarini qondirishga olib kelmaydi, buning uchun yana mehnat qilish ham zarurdir". Bu fikrni davom ettirib, "insonning qadr-qimmati o'z vazifasini a'lo darajada bajarishdan iborat: shuning uchun insonning eng asosiy vazifasi va o'zni mehnat bilan belgilanadi, inson o'z xohishiga mehnat tufayli erishadi"¹²⁸, [1] deb yozgan edi u.

Beruniyning fikricha, tabiatda barcha narsa tabiat qonuniyati asosida o'zgaradi, bu qonuniyatlarni esa faqatgina ilm – fan yordamida anglash mumkin. Uning asosiy asarlari matematika va astronomiyaga bag'ishlangan bo'lib, Xorazmning xo'jalik hayotida ulkan amaliy ahamiyatga ega bo'lgan yerlarning sug'orilishi, savdo – sayohatlari haqida yozilgan. U davrda astronomiya fani oldidagi masalalar solnomani mukammallashtirish hamda osmondagi yulduzlar orqali Yerning joylashuvini aniqlashtirishdan iborat bo'lgan. Quyosh va Oyning osmondagi aniqroq joylashuvini

¹²⁸ Ma'naviyat yulduzlari. Toshkent. 2001 yil. 237 – bet.

belgilab, ekliptikning ekvatorga engashishi, Quyosh va yulduz yillarining uzunligi va boshqalar kabi astronomik doimiyliklarni o'lcay olish muhim bo'lgan. Bundan tashqari Abu Rayhon Beruniy tabiatga ham bee'tibor bo'magan. U chizgan dunyoning geografik xaritasi ko'p yillar sayyohlarga yo'llanma bo'lib kelgan. Beruniy o'z asarlarida Xristofor Kolumbdan 460 yil oldin Amerika qit'asini borligini bashorat qilgan. Geograf Hamidulla Hasanovning quyidagi fikrlari g'oyatda qimmatlidir. "Ba'zi tarixchi geograflarimiz XV – XVI asrdagi buyuk kashfiyotlar tarixini yoritishda masalani yo mutlaqo tilga olmaydilar, yoki faqat g'arbchasiga izohlaydilar",¹²⁹ [3]- deydi. Jumladan, Amerika qit'asining ochilishi masalasida fikr yuritgan rus olimi V.Gulyaev Beruniyning "...u tomonda yo'llar notinch, xavf – xatar ko'pligi sababli kema qatnovi bo'lmaydi",¹³⁰ [3] - degan gaplarini keltirish bilan chegaralanadi.

Abu Rayhon Beruniyning mashhur asarlaridan biri "Qonuni Ma'sudiy" bo'lib, muallif uni "Tafhim" va "Hindiston" asarlaridan keyin yozgan. Asar sulton Mahmud G'aznaviyning o'g'li sulton Ma'sudga bag'ishlangan. Bu haqda Beruniy shunday deb yozgandi: "Ma'sudning al – Hikmat" deb ataluvchi xazinasiga ilmu nujunga xos bir qonun bilan xizmat qilishni ixtiyor etdim va "Qonun" uning oliy ismi va nishoni bilan sharaflanadi¹³¹ [4]. Bu asar o'z dvrida mashhur bo'lgan. masalan, Mirzo Ulug'bekning shohidlik berishicha, u yulduzlar katalogini tuzishda Beruniyning "Qonuni Ma'sudiy" asaridan foydalangan¹³² [4], ya'ni u davrlarda ilmiy vorislik aloqalari uzilmagan edi.

Xullas, Qomusiy alloma Abu Rayhin Beruniy 150 dan ortiq yirik ilmiy asar yaratgan. Shular orasida har birini butun boshli ilmiy muassasalar jamoasi ham yozishni uddalashi amri mahol bo'lgan "Hindiston", "Saydana", "Minerologiya", "Geodeziya", "Qonuni Ma'sudiy" kabi fundamental asarlar tahsinga loyiq. Bu asarlar millatimizning boy ilmiy va ma'naviy merosi bo'lib hisoblanadi. Ko'rinib turibdiki, Beruniy ijodi turli – tuman va rang – barangdir. Uning ijodi bamisoli tengsiz xazina. Bu xazina yuqorida ta'kidlaganimizdek, xalqimizning ma'naviy boyligi, milliy

¹²⁹ H. Hasanov. Geografik bilimlarga chizgilar. Toshkent. "Fan". 1991. 34 – bet.

¹³⁰ O'sha asar.

¹³¹ B.O.To'rayev. Beruniy tavalludining 1048 yilligiga. <https://uza.uz>

¹³² B.O.To'rayev. Beruniy tavalludining 1048 yilligiga. <https://uza.uz>

iftixorimiz, g'ururimizdir. Uni o'rganish va bilish har bir o'zbek farzandining burchidir. Oltin zanglamaganidek, Beruniy asarlari oltindek toblanib, zamonlar osha kelajak uchun xizmat qiladi.

Foydalanilgan adabiyotlar

1. Ma'naviyat yulduzlari. Toshkent. 2001 yil.
2. O'zbekiston tarixi jurnali. O'zbekiston Respublikasi Fanlar Akademiyasi. Toshkent.2009.
3. H. Hasanov. Geografik bilimlarga chizgilar. Toshkent. "Fan". 1991.
4. B.O.To'rayev. Beruniy tavalludining 1048 yilligiga. <https://uza.uz>

ФИО автора: *Suyarov Adham Begmuradovich*

Qarshi Muhandislik-Iqtisodiyot Instituti

Название публикации: «ТА’ЛИМ, INSON MEHNATI SALOHIYATINING INNOVATSION MEZONI»

Annotatsiya: Ushbu maqolada innovatsiya tushuncha, innovatsion ta’lim turlari, ta’lim samaradorligini oshirishda innovatsion metodlarning afzalliklari o’rganilgan.

Kalit so’zlar: innovatsiya, AKT, metod, YaPT (yangi pedogogik texnologiya), interfaol ta’lim, innovatsion texnologiyalar.

Jahonning taraqqiy etgan davlatlari tajribasi har qanday iqtisodiy tanglikni, avvalo, ilm-fan yutuqlari va innovatsiyalarni keng qo'llash orqali bartaraf qilish hamda rivojlanishga erishishni ko'rsatmoqda. Ilm-fan va innovatsion ishlanmalar – rivojlanayotgan har bir davlatning bugungi kuni va kelajagini belgilaydigan muhim omilga aylanganligi bejizga emas. Zero, AQSH, Yaponiya, Germaniya va Janubiy Koreya kabi mamlakatlar iqtisodiyotidagi rivojlanishlar buning yaqqol isbotidir. Muhimi shundaki, iqtisodiy va ijtimoiy yuksalishning asosiy omillari bo'lgan bu jarayonlar tobora takomillashib boryapti. Keyingi yillarda muhtaram Prezidentimiz rahbarligida O'zbekistonni rivojlangan davlatlar qatoriga olib chiqishdek yuksak maqsad yo'lida keng qamrovli islohotlar amalga oshirilmoqda. Mamlaktimizda milliy iqtisodiyotimizni innovatsion usulda taraqqiy ettirish eng dolzarb vazifaga aylandi. Shiddat bilan o'zgarayotgan zamon ilm-fan va innovatsiyani yangi bos-qichga ko'tarishni talab qilmoqda. Bugun qaysi sohada bo'lmasin, eng ilg'or innovatsion g'oyalarni boshqalardan ko'ra tezroq joriy qilganlar muvaffaqiyatlarga erishayotganligi ayni haqiqatdir.

Hozirgi kunda ta’lim jarayonida innovatsion texnologiyalar, intraktiv metodlar, pedagogik va axborot texnologiyalari o’quv jarayonida qo’llashga bo’lgan qiziqish, e’tibor kundan kunga kuchayib bormoqda, bunday bo’lishining sabablari-dan biri, shu vaqtgacha an’anaviy ta’limda o’quvchi talabalarni faqat tayyor bilim-larini egallashga o’rgatilgan bo’lsa, zamonaviy texnologiyalar ularni egallayotgan bilimlarini o’zlari qidirib topishlariga, mustaqil o’rganib, taxlil qilishlariga, xatto xulosalarni ham o’zlari keltirib chiqarishlariga o’rgatadi. O’qituvchi bu jarayonda shaxsning rivojlanish, shakillanishi, bilim olishi va tarbiyalanishiga sharoit yarata-di va shu bilan bir qatorda boshqaruvchilik, yo’naltiruvchlik funksiyasini bajaradi. Innovatsion texnologiyalarning o’rni va ro’li benihoyakattadir. Pedogogik texnologiya va pedogog maxoratiga oid bilim, tajriba va intraktiv metodlar o’quvchi-talabalarning bilimli, yetuk malakaga ega bo’lishlarini ta’minlaydi **INNOVATSIYA** (*inglizcha innavation*)- yangilik kiritish, yangilikdir. Innovatsion texnologiyalar pedagogik jarayon hamda

o'qituvchi va talaba faoliyatiga yan-gilik, o'zgarishlar kiritish bo'lib, uni amalga oshirishda asosan interaktiv metod-lardan to'liq foydalaniladi. Interaktiv metodlar - bu jamoa bo'lib fikrlash deb yuritiladi, ya'ni pedagogik ta'sir etish usullari bo'lib ta'lim mazmunining tarkibiy qismi hisoblanadi. Bu metodlarning o'ziga xosligi shundaki, ular faqat pedagog va o'quvchi-talabalarning birgalikda faoliyat ko'rsatishi orqali amalga oshiriladi. Bunday pedagogik hamkorlik jarayoni o'ziga xos xususiyatlarga ega bo'lib, ular-ga quyidagilar kiradi:

-O'quvchi-talabaning dars davomida befarq bo'lmaslikka, mustaqil fikrlash, ijod etish va izlanishga majbur etishi;

-O'quvchi-talabalarni o'quv jarayonida bilimga bo'lgan qiziqishlarini doimiy ravishda bo'lishini ta'minlashi;

-O'quvchi-talabaning bilimga bo'lgan qiziqishini mustaqil ravishda har -bir masalaga ijodiy yondashgan holda kuchaytirishi;

-Pedagog va O'quvchi-talabaning hamisha hamkorlikdagi faoliyatini shakllanishi.

Ta'lim yangi bosqichga ko'tarilmoqda, o'quvchilar fikr darajasi kengaymoqda, axborot olish osonlashmoqda, bunday o'sish jarayonida o'qitishda innovatsion texnologiyalardan foydalanish darsning samaradorligini oshiradi. Bugungi kunda axborot ko'lami juda kengayib ketdi. Agar o'qituvchi o'z ustida ishla-masa avvalgi o'rgangan bilimlari yetarli bo'lmay qoladi. Dars mavzularini kun-dalik hayotdagi keskin voqealar bilan bog'lab o'tilsa, turli innovatsion texnologiyalardan foydalanilsa dars esda qolishiga erishilishi mumkin. O'qituvchi o'quvchilarga innovatsion usullardan foydalanib, fanlar aro bog'langan holda ekologik-gigiyenik bilimlar bilan darsni to'ldirishi zarur.

Innovatsiya –(*ingilizcha*) yangilik kiritish, yangilik degan ma'noni ifodalaydi, texnologiya esa yunoncha “texnos”—san'at, mahorat va “logos”—fan so'zlaridan olinib innovatsion texnologiya ta'lim-tarbiya shakllari, metodlari va usullariga yangicha yondashish degan ma'noni bildiradi. Innovatsion texnologiyalar pedagogik jarayon hamda, o'qituvchi va o'quvchi faoliyatiga yangilik, o'zgarishlar kiritishdir. Innovatsion ta'lim ta'lim oluvchida yangi g'oyalar, me'yor, qoidalarni yaratish, shaxslar tomonidan yaratilgan ilg'or goyalar, malakalarini shakllantirish imkoniyatini yaratadi gan ta'lim xisoblanadi. Ta'lim innovatsiyalari - ta'limsoxasi yki o'quv jarayonida mavjud muammoni yangicha yondashuv asosida yechish maqsadida qo'llanilib, avalgidan ancha samarali natijani kafolatlay oladigan shakl, metod va texnologiyalardir. Zamonaviy sharoitda o'quvchilarning o'quv-bilish faolliklarini kuchaytirish, o'qitish sifatini oshirish va samaradorligini yaxshilash maqsadida innovatsion xarakterga ega ta'lim shakllaridan foydalanish maqsadga muvofiqdir.

Bugungi kunda amaliy o'yinlar, muammoli o'qitish, interfaol ta'lim, modul-kredit tizimi, masofali o'qitish, blended learning (*aralash o'qitish*) va mahorat darslari ta'limning innovatsion shakllari sifatida e'tirof etilmoqda.

Zamonaviy yondashuv va innovatsiyalar asosida o'qitish tizimining vazifasi o'quvchining individual qobiliyatini hisobga olish va rivojlantirishdan iborat bo'lishi kerak. Ilmiy-texnik taraqqiyot jadallashuvi sharoitidauning yuksalib boruvchi talablariga javob beradigan mutaxassislarni tayyorlash uchun o'qitishni jadallashtiri sh, o'qitishda inson organizmining, uning ongini butun imkoniyatlaridan to'la foydalanish zarur bo'ladi. Bu esa o'qitish jarayonida axborotlar berishda, o'quv materialinitizimlash va turkumlash usullari, o'qitishni kompyuterlash, o'quv televediniyasidan foydalanish va hakoazolarni anglatadi. Innovatsion texnologiyalardan foydalanishda o'qituvchiga quyidagi bilimlarni bilish taqazo etiladi:

- ▶ AKT bo'yicha bilim, ko'nikma va malakaga ega bo'lish;
- ▶ YaPT(*yangi pedogogik texnologiya*) bo'yicha xorijiy tajribalardan boxabar bo'lish;
- ▶ Ta'lim jarayonini tashkil etishda didaktik o'yinlardan, interfaol usullardan foydalanish mahorati;
- ▶ Ilg'or pedogogik texnologiya bo'yicha bilimlarni o'zlashtirib borish;
- ▶ Bilimlarni ko'nikma va malakalarga aylantirish texnologiyasi shakllangan bo'lishi;
- ▶ Dars jarayonida harakatli o'yinlardan unumli foydalana bilishi;
- ▶ Imkoni bo'lsa darsni internet tarmog'iga bog'lab o'ta bilishi;
- ▶ O'z ustida tinmay ishlashi, har soxaga oid yangiliklarni kuzatib borishi va boshqalar.

O'qituvchi darsni innovatsion texnologiyalarga asoslanib darsni tashkil etar ekan, turli texnik vositalardan ham (*kompyuter, proyektor, elektron doska va hokazo*) foydalanishi mumkin. O'qituvchining faoliyatida innovatsiyalar qanchalik ko'p bo'lsa, mazmun shunchalik oshadi. Ta'limda innovatsion texnologiyalar va interfaol metodlar haqidagi tasavvurlar barqaror va mukammal shaklga ega emasligini ham e'tirof etish kerak. Har bir o'qituvchi ta'limga individual tarzda yangilik kiri-tishi mumkin. Innovatsion texnologiyalar o'qituvchi o'z faoliyatidan qoniqmas-likdan kelib chiqadi degan edi mashxur pedagog A.Nikolskaya. Innovatsion texnologiyalardan foydalanishning asosiy maqsadi o'qituvchi va o'quvchi mushtarakli-giga erishish, o'quvchilarning fanga qiziqtirish, ta'limga bo'lgan munosabatni o'z-gartirish, o'rganilgan bilimlarni ijtimoiy sharoitda qo'llay olish ko'nikmasiga ega bo'lish, AKT va didaktik materiallarni mavzu bilan uyg'unlashtirish kabilarni kel-tirish mumkin.

Xulosa qilib aytganda innovatsion texnologiya –bu ilmiy izlanishlar, ishlan-malar yaratish, tajriba –sinov ishlarini olib boorish yoki bashqa fan-texnika yutuq-laridan foydalangan holda o’quvchilarga yangi bilim berishdan iboratdir. Bundan tashqari interfaol usullar orqali ta’lim samaradorligi oshadi, o’qituvchi va talaba o’rtasida o’zaro hamkorlik; talabalarda erkin ijodiy fikrlash ko’nikmalari rivojlana-di va shaklladi. Bu innovation yondashuvda talaba shaxsi ta’limda markaziy figuraga aylanadi.

Shu nuqtai nazardan yondashganda ta’lim oluvchilarni intellektual salohiyatini oshirish, ularda ijodiy faoliyat ko’nikmalarini rivojlantirish ta’lim jarayonini birinchi darajali vazifasiga aylanishi kerak. Hozirgi kun talabasi faqat bilim olibgina qolmay, balki o’z ustida ishlab, bilimini to’g’ri baholay olishni ham o’rganishi kerak, chunki bugungi kun talabasi mustaqil O’zbekistonning umidli, erkin fikrlovchi, o’z fikriga ega bo’lgan intellektual salohiyatli avlodidir.

Foydalanilgan adabiyotlar:

1. A. Abduqodirov, R. Ishmuhammedov. “Ta’limda innovatsion texnologiyalar” T.: 2008. – 128 b. 2. A.
2. A. Mavlonov va boshqalar. O’quv mashg’ulotlarini tashkil etishda ta’lim texnologiyalari. O’quv qo’llanma “Tafakkur bo’stoni” nashriyoti, Toshkent, 2013 – 142 bet. 3.
3. B.Y. Xodiev., L.V Golish., O.K. Rixsimboev. Keys-stadi - iqtisodiy oliy o’quv yurtidagi zamonaviy ta’lim texnologiyasi: Ilmiy-uslubiy qo’llanma /“Zamonaviy ta’lim texnologiyalari” turkumi. -T.: TDIU, 2009. – 150 b. 4.
4. D. Axatova, F. Xodjibaeva. Pedagogik tenologiyalar fanidan laboratoriya mashg’ulotlari (Metodik qo’llanma). – Navoiy, 2011. - 92 b.
5. <https://www.urgfiltma.uz/uz/yangiliklar/559-innovatsion-g’oyalar-va-texnologiyalar---davr-talabi.html>
6. <https://yuz.uz/uz/news/ilm-va-innovatsiya-taraqqiyot-tayanchi>

ФИО автора: *Нуршод Холлиев*

Университет журналистики и массовых коммуникаций Узбекистана

Магистр 2-го уровня

Название публикации: «ИМИДЖ УЗБЕКИСТАНА КАК ОБЪЕКТ ИССЛЕДОВАНИЯ МЕЖДУНАРОДНЫХ ЖУРНАЛИСТОВ И ТЕОРЕТИКОВ МЕДИА»

O'ZBEKISTON IMIDJI XALQARO JURNALISTLAR VA MEDIA
NAZARIYOTCHILARNING TADQIQOT OBYEKTI SIFATIDA

Xolliyev Nurshod

O'zbekiston jurnalistika va ommaviy axborot kommunikatsiyalar universiteti

2-bosqich magistranti

Аннотация: В сегодняшней ситуации, когда информационные потоки сильно усилились, а источники информации также безграничны и свободны, наша Национальная журналистика несет ответственность за укрепление международного авторитета Узбекистана, доведение до мирового сообщества объективной информации о проводимых в стране реформах, мировое знакомство с новыми границами Узбекистана и тем самым укрепление его места в мировом сообществе, формирование у Узбекистана нового взгляда на себя, свое прошлое, на весь мир. стоят такие важные задачи, как реализация задач проявления. В данной статье рассмотрен путь развития Узбекистана на международной арене, международные отношения, выражаемые в отношении проводимых реформ. Для этого были проанализированы мнения зарубежных политических аналитиков, журналистов и ученых-исследователей. Результаты исследований показывают, что реформы и изменения, происходящие сегодня в нашей стране, способствуют дальнейшему позитивному изменению интереса и отношения иностранцев к Узбекистану.

Ключевые слова: имидж страны, бренд, медиа пространство, международные отношения, политические отношения

Annotatsiya: Bugungi axborot oqimlari juda kuchaygan, axborot manbaalari ham cheksiz va erkin bo'lgan bir vaziyatda Milliy jurnalistikamizning zimmasida O'zbekistonning xalqaro nufuzini mustahkamlash, mamlakatda olib borilayotgan islohotlar to'g'risida jahon hamjamiyatiga xolis axborot yetkazish, Yangi O'zbekistonning yangi qirralarini jahonga tanitish va shu bilan jahon hamjamiyatidagi o'rnini mustahkamlash, O'zbekistonni o'ziga, o'tmishiga xos tarzda butun dunyoga yangicha qiyofada namoyon etish vazifalarini amalga oshirishdek muhim vazifalar turibdi. Ushbu maqolada xalqaro maydonda O'zbekistonning bosib o'tayotgan taraqqiyot yo'li, olib borilayotgan islohotlarga nisbatan bildirilayotgan xalqaro munosabatlar o'rganib chiqildi. Buning uchun xorijiy siyosiy tahlilchilar, jurnalistlar va tadqiqotchi olimlarning fikrlari tahlil qilindi. O'rganishlar natijasi shuni ko'rsatadiki, bugungi kundagi yurtimizda bo'layotgan islohotlar va o'zgarishlar xorijliklarning O'zbekistonga bo'lgan qiziqishlarini va munosabatlarini yanada ijobiy o'zgarishiga sabab bo'lmoqda.

Kalit so'zlar: mamlakat imiji, brend, media makon, xalqaro munosabatlar, siyosiy aloqalar

KIRISH

Mamlakat imidji tushunchasi yurtimizda nisbatan yangi bo'lgan imidjiologiya fanining vujudga kelishiga sharoit yaratib berdi. Ushbu fanning vazifasi imidj tushunchasini va uning tarixiy taraqqiyotini ilmiy jihatdan tahlil qilish, shu bilan birga mamlakat imidjini yoritishda o'ziga xos maktab bo'lib hisoblanadi. Bu o'z navbatida media makonda O'zbekiston mavzusining alohida mavqe' va miqyosga ko'tarilishi mamlakatimizning tashqi imidjini oshirish bilan bog'liq ilmiy-amaliy va ijodiy masala sifatida mutaxassislar tomonidan tadqiq etilishi, xalqaro jurnalistika mezonlari kesimida hamda milliy qadriyatlarimiz bilan bog'liq holda baho berishning keng imkoniyatlarini rivojlantirishda muhim ahamiyat kasb etadi.

O‘zbekiston azaldan butun dunyo tamadduniga ulkan hissa qo‘shgan olim-u fuzalolari bilan olamga mashhur. O‘zbek xalqi mehnatsevarlik, saxovatpesholik, mehmondo‘tlik, tanti mehnatkashligi bilan boshqa xalqlardan alohida ajralib turadi. Bugungi kunga kelib globalashuv va axborot xurujlarining avj olishi, axborot bir qurol sifatida xarakterlanishi barcha sihalarda bir qancha muammoli va bahsli vaziyatlarni keltirib chiqarmoqda. Shunday bir qaltis va tezkor vaziyatda mamlakt imijini barqaror ushlab turish, salbiy ta’sirlardan himoyalash va ijobiy targ‘ib qilish masalalari juda dolzabdir.

¹³³Facebook ijtimoiy tarmog‘ida Moskva davlat xalqaro munosabatlar instituti bosh ilmiy xodimi, institutning Markaziy Osiyo va Afg‘oniston muammolarini tadqiq etish markazi direktori Andrey Kazansev O‘zbekiston Respublikasi Prezidenti Shavkat Mirziyoyevning faoliyati haqida o‘z fikrini bildirar ekan, uni “yirik tarixiy shaxs” deb ta’riflaydi.

“Men doimo O‘zbekistonda amalga oshirilayotgan islohotlar haqida juda ehtiyotkorlik bilan fikr bildirar edim, – deb yozadi A.Kazansev. – Lekin bugun bu islohotlar haqida ochiq-oydin aytish kerak, deb o‘ylayman”.

“Shaxsning yirikligi nima bilan belgilanadi?” degan savolga rossiyalik ekspert quyidagicha javob berdi: “U kerak bo‘lganda ”oqim bo‘ylab“, zarurat tug‘ilganda esa ”oqimga qarshi“ harakatlana oladi, oddiy, o‘rtamiyona inson esa bunday qilishga qodir emas. Yirik shaxs ijodiy yondasha oladi. Bu, ayniqsa, siyosatchilarga xos”.

“Bugun sobiq sho‘rolar hududida, hatto butun dunyoda konservatizm ruhi ustuvorlik qilmoqda. Shavkat Mirziyoyev esa O‘zbekistonda keng ko‘lamli islohotlarni amalga oshirish tashabbusi bilan chiqmoqda. Dunyoda va sobiq sho‘rolar hududida o‘z qobig‘iga o‘ralish kayfiyati kuchayib borayotgan bugungi kunda Shavkat Mirziyoyev xalqaro iqtisodiy hamkorlikni jiddiy ravishda kengaytirmoqda. Jahonda turli qarama-qarshiliklar kuchaymoqda, Shavkat Mirziyoyev esa Markaziy Osiyodagi qo‘shnilari bilan murosa qilib, mintaqadan tashqari barcha Hamdo‘stlik davlatlari bilan munosabatlarni yaxshilamoqda. Umuman, oqimga qarshi bormoqda, lekin bunda faqat

¹³³ <http://www.uzbekembassy.in/category/ozbekiston-dunyo-nigohida/?lang=uz>

O‘zbekiston manfaatlari ustuvorlik kasb etmoqda. Uning shaxs sifatidagi yirikligini belgilaydigan omil aynan mana shunda”, deb fikriga xulosa qiladi A.Kazansev.

Bugungi “Yangilanayotgan O‘zbekiston”ga butun dunyo e‘tibori qaratilishi tabiiy. Xalqaro ekspertlar, siyosatshunoslar, tahlilchilar, Markaziy Osiyo mintaqasi bilan qiziquvchi tomonlar O‘zbekistonda kechayotgan o‘zgarishlarni diqqat bilan kuzatib, olib borilayotgan islohotlar haqida o‘z xulosalarini bayon etmoqda. Hozirgi tahlillar UzA.uz saytida O‘zA muxbiri A.Suyunov tomonidan e‘lon qilingan “Amerika ovozi” teleradiosida manbaalar asosida tayyorlangan maqolasi asosida olib boriladi. Maqola “AQSh siyosatchilari Prezidentimizning islohotlarini qo‘llab quvvatlamoda”¹³⁴ sarlavhali bilan e‘lon qilingan. Maqolada siyosatchi va mutaxassislarning fikrlari aynan keltirilgan.

ASOSIY QISM

O‘zbekistondagi fuqarolik jamiyati va nohukumat tashkilotlar faoliyati, ta‘lim sohasidagi muammolar, yangi qarorlar hamda axborot vositalari, jurnalistika olamida ko‘zga tashlanayotgan va ko‘rinmayotgan siljishlar haqida fikrlar soni xalqaro miqyosda turli doiralarda tashkil etilayotgan muloqotlarda so‘nggi vaqtlarda birmuncha ortdi. Ana shunday davra suhbatlari Vashingtonda ham tashkil etilib, muloqot davomida yirik tahlil markazlari vakillari "O'zbekistonda islohotlar davri endi boshlanmoqda", degan xulosalar ilgari surilmoqda. Xususan, Markaziy Osiyo va Kavkaz instituti rahbari, Vashingtonning mintaqa bo‘yicha yetuk mutaxassislardan, Starr Markaziy Osiyo va Afg‘oniston bo‘yicha ko‘plab ilmiy maqolalar va kitoblar muallifi, Fred Starr bugungi O‘zbekiston haqida iliq fikrlarni bayon etgan.

Fred Starr: “Nazarimda O‘zbekistonda boshlangan islohotlar real, biroq ularning qancha davom etishi, o‘zgarish uchun xohish qanchalik keng va chuqur ekanini jarayonni qadamma-qadam kuzatmay bilish qiyin. Mamlakat oldida ulkan dovonlar turibdi. Islohot dasturlarini ko‘zdan kechirib, ularga yordam berish kerak. O‘tgan bir yil ichida bir narsa oydinlashdi. Markaziy Osiyoning besh davlati va Afg‘oniston birga ishlashga qodir va buning uchun xohish yetarli. Ular agar “biz birlashmasak, boshqalar

¹³⁴ <https://www.uza.uz/uz>

bundan foydalanib, bizning manfaatlarimizni chetga uloqtirib, bizni o'z foydalari uchun ishlatishadi"¹³⁵, deya ochiq aytmoqda." –deb o'z fikrlarini bildirgan. Qolaversa, mutaxassis Qozog'iston barobarida O'zbekistonni ham mintaqaning ikki yirik respublikasi deb baholagan va yetakchilikni qo'lga olayotganligini ijobiy o'zgarish sifatida e'tirof etgan.

Avvalo mamlakatning xalqaro maydondagi imiji qanday ahamiyatga ega degan savol tug'ilishi tabiiy. Mamlakat imjining ishonchli va ijobiy shallanishi xalqaro miqyosda mazkur mamlakatga nisbatan ishonch va e'tirofning ortishiga xizmat qiladi. Ixtilofli vaziyatlarda xalqaro huquqiy munosabatlarning boshqa subyektlari qiyofasida tayanch yoki hamkorlarga ega bo'lish imkoniyatini oshiradi. Mamlakat imijining ijobiyligi jahon bozoriga chiqish, o'z mahsulot va xizmatlarining raqobatbardoshligiga erishishga xizmat qiladi. Bundan tashqari ichki va tashqi xavfsizlikni ta'minlash, har qanday xurujlarga qarshilik ko'rsata olish imkoniyati va xorijiy investitsiyalarni jalb qilish kabi qator imkoniyatlarni beradi.

Shuning uchun ham O'zbekiston imijini xalqaro maydonda targ'ib qilish masalalari bugungi kunda ayniqsa dolzarb bo'lib bormoqda. Shu o'rinda ta'kidlash zarurki, mamlakat imijiga ta'sir ko'rsatuvchi bevosita va bilvosita omillar mavjud bo'lib ular keltirib chiqaradigan natijalar ijobiy yoki salbiy bo'lishi mumkin.

XULOSA

Ko'pgina mamlakatlar o'z davlatlarining obro'sini yaxshilashga intilishadi, chunki millatning obro'si va imiji uning iqtisodiy hayotiy holatiga keskin ta'sir ko'rsatishi mumkin. Ular sayyohlik va investitsiya kapitalini jalb qilishga, eksport hajmini oshirishga, iste'dodli va ijodiy ishchi kuchini jalb qilishga va dunyodagi madaniy va siyosiy ta'sirini kuchaytirishga intilmoqda. Xalqning o'z milliy brendini loyihalashtirishning turli usullariga eksport, to'g'ridan-to'g'ri xorijiy investitsiyalar va turizm sohalarini misol tariqasida ko'rsatish mumkin. Joyning umumiy ijtimoiy qiyofasini o'rnatish mumkin, chunki individual tasvirlar doimiy ravishda umumiy tillar, belgilar va tajribalar yordamida ijtimoiylashtiriladi.

¹³⁵ <http://www.silkroadstudies.org/resources/pdf/Monographs/1809-Starr-UZ.pdf>

Ommaviy axborot vositalari ushbu mamlakatlarning demokratik tinchlik tezisini samarali targ'ib qiladi; demakki, demokratiyalar tabiatan tinchdir va bu qisman erkin, adolatli va demokratik saylovlarni tashkil etish orqali o'tadi. Shu doirada ommaviy axborot vositalarida saylovoldi tashviqotlari va prezidentlikka umidvorlar o'rtasidagi bahs-munozaralar namoyish etilmoqda. Shuningdek, ushbu mamlakatlarning barcha saylov jarayonlari va ularning erkin, adolatli va shaffofligi to'g'risidagi hisobotlar qamrab olingan. Bunday ommaviy axborot vositalari ushbu mamlakatlarning siyosiy qiyofasini targ'ib qiladi.

Axborot juda kuchli qurolga aylanib ulgurgan bugungi kunda uni nazorat qilish yoki rad etish mumkin emas. Faqatgina oqimga qarab suzish kerak. Axborotning asosiy manbaalari bo'lish mavqe'ini egallagan davlatlar bugungi kunda dunyoni istagan holda boshqarishga urinmoqdalar. Shuning uchunham Mamlakat imijiga salbiy ta'sir o'tkazishi mumkin bo'lgan xolisona yondoshilmagan, g'arazli ma'lumotlarning tarqalishi mamlakat imiji targ'ibotidagi salbiy omillardan biri hisoblanadi. Ba'zi hollarda asossiz va feyk xabarlar tarqatgan manbaalar, O'zbekiston haqida deyarli bilim va ma'lumotga ega emasliklari sababli ham, noma'lum va asossiz xababrlar tarqalishinig manbaaiga aylanib qolmoqdalar.

Bunday hollarda O'zbekiston milliy va xalqaro jurnalistikasi faoliyati juda katta rol o'ynaydi. Targ'ibotni kuchaytirish, kontentning salohiyatini o'stirish, rangbarangligini boyitish orqali mamlakat imijini targ'ib qilish juda muhim hisoblanadi. Mamlakt imijini targ'ib qilishning kognitiv aspektlarini hisobga olgan holda jahon jamoatchiligi ongida va tasavvurida ijobiy holda mamlakat imijin gavdalantirish va real va isonchli axborotlar biln ta'minlash maqsadga muvofiq bo'ladi. Simon Anholt mamlakat imijiga ta'sir qiluvchi ichki omillar haqida gapirar ekan, mamlakat boshqaruvidagi xolislik, madaniyat, iqtisodiy salohiyat va xalq omili juda katta ta'sir doirasiga ega ekanligini ta'kidlab o'tgan. Fuqarolarning turmush darajasi yuqori bo'lishi, norozilik kayfiyatining bartaraf etilishi va madaniy va ilmiy salohiyatining yaxshilanishi, davlat boshqaruvidan roziligi mamlakat imijining dunyoda ijobiy yoki salbiy shakllanishiga ta'sir ko'rsatadi. OAV har qanday bezab, ko'pirtirib yozishmasin,

ommaviy kommunikatsiya vositasiga aylanib ulgurgan ijtimoiy tarmoqlardagi yozishmalar, fikr-mulohazalar ya'ni xalqning munosabati va e'tirozlari bu "zarurat" imijni yoqqa chiqaradi. Har qanday vaziyatda ham kamchiliklarni tan olish, dunyoga borligicha namoyon bolish va xatoalr ustida ishlar olib borilayotganini ko'rsatish eng oqilona va samarali usul deb o'ylayman. Shundagina dunyo bizni, O'zbekistonimizni Beruniy Alimovning gaplari bilan aytganda, "Dinamik O'zbekiston"¹³⁶ sifatida e'tirof etishiga erishishimiz mumkin.

FOYDALANILGAN ADABIYOTLAR

1. Alimov B.S. Jahon media makonida O'zbekiston imiji // O'zbekiston matbuoti. – T.: 2013. – №1. – B. 28-31 (10.00.00; № 5).
2. <http://www.uzbekembassy.in/category/ozbekiston-dunyo-nigohida/?lang=uz>
3. <https://www.uza.uz/uz>
4. <http://www.silkroadstudies.org/resources/pdf/Monographs/1809-Starr-UZ.pdf>
5. Ablex. Gentzkow, M. and Shapiro, J. (2004) Media, education and anti-Americanism in the Muslim world. *Journal of Economic Perspectives* 18 (3): 117 – 133.
6. Anholt, S. (2002). Nation Branding: A continuing theme. *Journal of Brand Management*. 10(1). 59–60.

¹³⁶ Alimov B.S. Jahon media makonida O'zbekiston imiji // O'zbekiston matbuoti. – T.: 2013. – №1. – B. 28-31 (10.00.00; № 5).

ФИО автора: *Uzoqov Dilmurod Sulstonovich Toshkent shaxar,*

Mirzo- Ulug'bek tumani,

O'zDSMI (O'zbekiston davlat san'at va madaniyat instituti),

Vokal kafedrası katta o'qituvchisi

Toshkent shahar, Shayxontohur tuman,S.Dorvoza ko'cha 1- B 52-xonadon.

Название публикации: «TEATR SAN'ATI VA MADANIYATIDAGI O'ZIGA XOSLIKLAR»

Annotatsiya: Teatr - hayotning eng ajoyib san'ati. Bu turli xil odamlarni bitta g'oyani, konsepsiyani yoki san'at asarini tasvirlash uchun barkamol ishlaydigan bir guruhga birlashtirgan hamkorlikdagi san'at. Teatr har xil his -tuyg'ular bilan shug'ullanadi va odatda iz qoldirishi yoki tomoshabinlarda his -tuyg'ularni uyg'otishi kutiladi. Aql teatrda katta rol o'ynaydi, chunki san'at bizning tasavvurimizda. Bizning ongimiz kuch, g'azab, quvonch va boshqalar kabi kuchli his -tuyg'ularni qo'zg'atadi. Bizning ongimiz yaratgan bu nomoddiy his -tuyg'ular, teatr hayotining eng diqqatga sazovor san'ati. Ushbu maqolada, teatr san'ati va madaniyatidagi o'ziga xosliklar haqida fikrlar tahlil qilinadi.

Kalit so'zlar: Teatr, san'at, madaniyat, rol, his-tuyg'u, o'ziga xoslik.

Teatr "bu kitob ham, asar ham emas, balki energiya". Teatr energiya deb hisoblanadi, chunki u boshidan oxirigacha hisoblangan harakatdir. Teatr asari faqat ma'lum vaqtgacha davom etadi. Uning boshlanishi, o'rtasi va oxiri bor. Bundan tashqari, har bir teatr asari oldindan belgilangan xulosaga ega. O'yin oxirida nima bo'lishini tomoshabinlar tez -tez bilishadi, degan ma'noni anglatadi, lekin uning san'ati - ularni diqqatini oxirigacha ushlab turish. Bundan tashqari, boshqa aloqa turlaridan farqli o'laroq, teatrda odam orqaga qaytib, ma'lum bir sahnani ko'ra olmaydi. Teatrli akt hozirgi vaqtda sodir bo'ladi, uning oxiri bor va o'tmishimizning bir qismiga aylanadi.

Teatr bizning ongimizga qiyinchilik tug'diradi, chunki u bizni o'ylashga majbur qiladi va tasavvurimizni ishlatishga imkon beradi. Teatr sahnasida bizni fantaziya va

xayolot olamiga, faqat ma'lum vaqtgacha davom etadigan dunyoga tasavvur qilishadi. Biror kishi og'riq, quvonch, nafrat yoki sevgini his qiladigan vaqt. Bu aktyorlar va tomoshabinlar o'rtasidagi to'g'ridan -to'g'ri aloqa bilan kuchayadi, bu esa individual shaxslar o'rtasida ko'proq shaxsiy hissiyotlarni uyg'otadi. Menimcha, teatr san'ati hayotdagi eng kuchli omillardan biridir. Chunki bu ichki istaklarni, his -tuyg'ularni va hissiyotlarni chiqaradigan energiya. Bizni tasavvur sayohatiga olib boradigan energiya. Qisqa vaqtga cho'ziladigan energiya, vijdonni qoldiradi, bu esa ongni ro'yobga chiqaradi, bu haqiqatni tasavvurga qarshi qo'yadi. Shu va boshqa sabablarga ko'ra, teatr "na kitob, na asar, balki energiya, va shu ma'noda u hayotning yagona san'ati" dir. Ishonamizki, jonli ijro san'ati, jarayoni va ta'siri hozirgi ijtimoiy media, raqamli texnologiyalar va ekranlar dunyosida nihoyatda muhim. Aniq, tirik, nafas oladigan odamlar guruhida to'liq bo'lish aktyorlik san'ati va inson ruhi uchun juda muhimdir.

Teatr bizga o'z nuqtai nazarimizni boshqacha qarashga yordam beradi. Bizga insoniyat, psixologiya, motivatsiya, ziddiyat va hal ko'rsatiladi. Biz tomoshabin sifatida o'zimizdan boshqa odamlarning trayektoriyasiga guvoh bo'lamiz. Rassomlar sifatida biz o'zimizni shaxsiy hayotimizda hech qachon paydo bo'lmaydigan hissiy va intellektual holatlarga solamiz. Teatr bizni haqiqatga kuch berishga, tavakkal qilishga va yangi va xilma -xil ovozlarni himoya qilishga undaydi. almashamiz, balki o'z tajribamizni tomoshabinlar bilan baham ko'ramiz. Filmlar va televideniye bir xil yaqinlik yoki ishtirok etish tuyg'usiga ega emas. Tajribani jonli aktyorlar va jonli tomoshabinlar bilan bo'lishish nafaqat qimmatli, balki insoniy aloqa uchun ham zarurdir.

Teatr jadallik bilan rivojlanmoqda va har doim boshqacha. Garchi ssenariy har kecha bir xil bo'lishi mumkin bo'lsada, spektakl har safar sodir bo'lganda o'ziga xosdir. Hech qachon ikkita spektakl bir xil emas. Shunday qilib, har bir ishtirokchi o'ziga xos va noyob tajribaga ega bo'lib, uni hech qachon takrorlab bo'lmaydi. Jonli teatr ijtimoiy nutq, muloqot va potentsial ijtimoiy o'zgarishlarga yordam beradi. Teatr - bu jamiyat o'zini ko'zguda tekshirishini talab qiladigan madaniy hodisa. Biz ijtimoiy

muammolarni o'rganishimiz va yechim topishga harakat qilishimiz mumkin. Qarama-qarshi nuqtai nazarlarni tinglash uchun jamiyat sifatida birlashish zarur. Teatr ta'lim va savodxonlikni oshiradi. Tadqiqotlar shuni ko'rsatdiki, teatrda qatnashgan o'quvchilar maktabda yaxshiroq o'qishadi. Teatr san'ati aktyorlarning bir -biri bilan, rejissyor bilan, kostyum, dekoratsiya va yoritishga bog'liq bo'lgan har xil texnik xodimlar va mahsulotni moliyalashtiruvchi, tashkillashtiruvchi, reklama qiluvchi va sotuvchi ishbiarmonlar bilan hamkorligini talab qiladi. Spektaklning mashg'ulotini rejissyor olib boradi, u ssenariyni sharhlash, kasting va dekoratsiya va kostyumlar dizaynini aniqlashga yordam beradi. Rejissyorning umumiy rahbarligi ostida, sahna menejeri, ehtimol, bir nechta yordamchi bilan, mashg'ulotning tashkil etilishi va spektaklning texnik elementlari - yorug'lik va pardalar, xususiyatlar, ovoz effektlari va boshqalarga qaraydi.

Yangi g'oyalar, hatto eski g'oyalarni ifoda etishning yangi usullari uchun ham keng tijorat yutuqlariga erishish g'ayrioddiy - lekin imkonsiz emas. Ba'zi istisnolardan tashqari, odamlar teatrga yangi g'oyalarni amalga oshirishni istaydilar.

Tadqiqotlar shuni ko'rsatdiki, teatrda qatnashgan o'quvchilar maktabda yaxshiroq o'qishadi. Teatr san'ati aktyorlarning bir -biri bilan, rejissyor bilan, kostyum, dekoratsiya va yoritishga bog'liq bo'lgan har xil texnik xodimlar va mahsulotni moliyalashtiruvchi, tashkillashtiruvchi, reklama qiluvchi va sotuvchi ishbiarmonlar bilan hamkorligini talab qiladi. Spektaklning mashg'ulotini rejissyor olib boradi, u ssenariyni sharhlash, kasting va dekoratsiya va kostyumlar dizaynini aniqlashga yordam beradi. bormaydilar; ular eskilarning hayajonli, kulgili yoki ta'sirli ifodasini xohlashadi.

Foydalanilgan adabiyotlar ro'yxati:

1. <https://www.britannica.com/art/theatre-art/Elements-of-theatre>
2. <https://www.dreamessays.com/customessays/Theater/4442.htm>

3. <https://www-thehindu-com.cdn.ampproject.org/v/s/www.thehindu.com/entertainment/art/students-put-up-a-unique-theatre-show-at-the-university-of-hyderabad/article>
4. <https://lionhearttheatre.org/theatre-production-from-the-script-to-the-stage/>

ФИО автора: *Нам Алексей*

Ташкентский Государственный Технический Университет

Магистр гр.64М-20

Кафедры "Автоматизация технологических процессов"

Название публикации: «СОВЕРШЕНСТВОВАНИЕ СИСТЕМЫ АВТОМАТИЗАЦИИ ДЛЯ УСТАНОВКИ ПРОИЗВОДСТВА СИНТЕЗ-ГАЗА»

Аннотация: В данной статье предлагается рассмотреть результат разработки системы управления процессом синтеза аммиака с целью повышения экономической эффективности. В работе создана система автоматического управления путем замены устаревших компонентов на современные, с использованием в качестве основы для системы автоматического управления микропроцессорного контроллера

Ключевые слова: Аммиак, каталитический синтез, синтез-газ, производство,

Основной целью работы является замена морально устаревших компонентов системы. Применение современных средств управления позволяет повысить не только качество и быстродействие системы, но и также снизить издержки на основное производство, тем самым повысить годовую экономическую эффективность системы.

Для получения большого количества различных азотсодержащих соединений применяется аммиак, и именно его синтез из водорода и азота — является важнейшим методом производства этого продукта. Поэтому, можно считать, что разработка автоматизированной системы управления синтезом аммиака является современной и актуальной задачей.

Принято выделять следующие основные технологические стадии синтеза синтетического аммиака:

- Стадия производства исходной азотоводородной смеси (синтез-газа);
- Процесс очистки синтез-газа от примесей;

- Каталитический синтез аммиака.

В зависимости от имеющихся ресурсов и организационных вопросов, в производстве применяются различные схемы получения и очистки технологического газа производства аммиака.

Можно выделить следующие основные стадии современных технологических схем производства аммиака: сероочистка, паровая каталитическая конверсия метана в трубчатой печи, паровоздушная каталитическая конверсия метана в шахтном конвертере, двухступенчатая каталитическая конверсия СО (среднетемпературная и низкотемпературная), абсорбционная очистка газа от CO_2 , метанирование остаточных СО и CO_2 , компримирование азотоводородной смеси и синтез аммиака.

Различие в схемах отдельных агрегатов синтеза аммиака состоит главным образом в конструктивных особенностях применяемых машин и аппаратов, в использовании различных методов очистки конвертированного газа от CO_2 (моноэтаноламиновая, поташная и др.), в применении разных типов холодильных установок, способов охлаждения (водяное, воздушное и аммиачное), методов утилизации высокопотенциального и низкопотенциального тепла и т. д.



Рисунок 1. Технологическая схема производства аммиака

Контролю подлежат нерегулируемые режимные параметры; входные при изменении которых в объект поступают сильные возмущения; характеризующие конечный продукт: давление в линиях газов.

Контролю подлежат параметры, текущее значение которых необходимо знать для подсчёта технико-экономических показателей:

- расход исходного продукта;
- расход газа;
- расход электроэнергии на привод центробежного и циркуляционного компрессора.

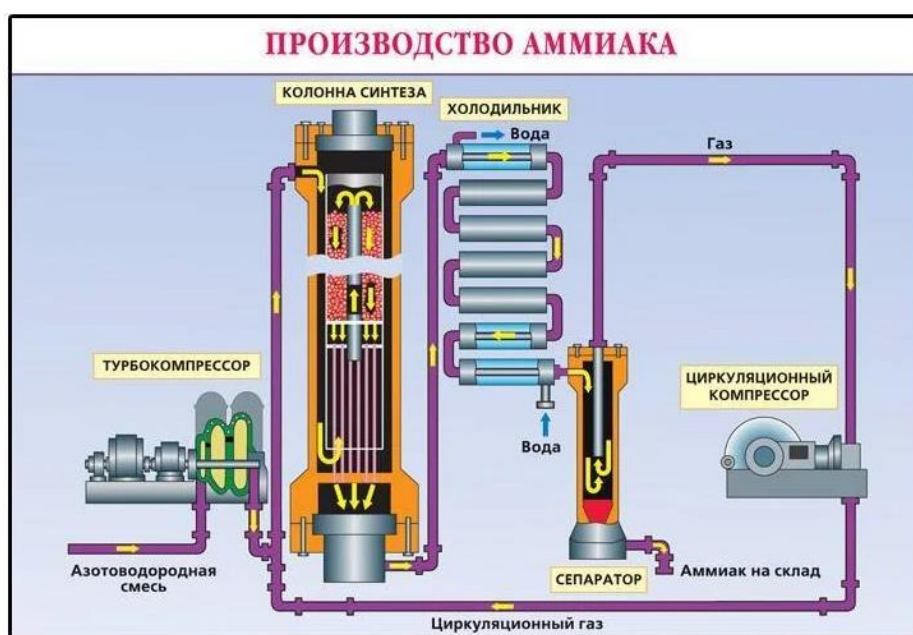
Для предупреждения аварийных ситуаций в блоке синтеза аммиака предусмотрена сигнализация отклонений от нормального технологического режима важнейших параметров, характеризующих ход технологического процесса: давления, температуры, состава газа и др. В особо опасных случаях нарушения режима предусмотрено срабатывание автоматической защиты.

Для предохранения насадки колонны синтеза обычно устанавливают сигнализацию превышения расчетного перепада давления. Например, при расчетном перепаде давления в колонне 2,5 МПа предусмотрено срабатывание сигнализации при давлении выше 1,8 МПа с автоматическим переводом на байпасный режим компрессора синтез-газа при перепаде, равном 2,1 МПа. В случае увеличения перепада давления до 2,3 МПа срабатывает дополнительная автоматическая защита: открываются перепускные клапаны, установленные на линии входа газа в выносной теплообменник, и часть газа перепускается мимо выносного теплообменника и колонны синтеза в линию входа газа в первичный сепаратор.

В качестве датчиков температуры предлагается использовать датчик температуры с нормирующим преобразователем Кл1-3. В качестве датчика избыточного давления предлагается использовать интеллектуальный датчик давления VD Sensors НМР. Для внесения регулирующего воздействия применяются исполнительные механизмы пневматические МИП-П. В качестве электропривода для центробежного насоса выбран частотный преобразователь

типа MICROMASTER 440. Для преобразования унифицированного непрерывного сигнала постоянного тока в унифицированный пропорциональный пневматический непрерывный сигнал используется преобразователь ЭП-Ех-Ор. В данной работе предлагается использовать модульный контроллер серии MELSEC System Q.

Существенным изменением стало то, что было введено микроконтроллерное управление процессом синтеза аммиака при помощи контроллера Melsec System Q. Благодаря этому все управление процессом сосредоточилось в едином центре. Применение программируемого логического контроллера позволяет значительно увеличить точность задания параметров; уменьшить время переходных процессов в аппаратах, практически полностью исключает «человеческий фактор» при задании и регистрации параметров.

Литература

1. В. П. Семёнов, Г. Ф. Киселёв, А. А. Орлов, Т. А. Семёнова, В. И. Овчинников, В. М. Коновалов «Производство аммиака», Москва: 1985г;
2. Кутепов А. М., Бондарева Т. И., Беренгертен М. Г. Общая химическая технология. – М. : Высшая школа, 1990. – 387 с.
3. Автоматизированные системы управления в промышленности : учеб. пособие / М. А.Трушников [и др.] ; ВПИ (филиал) ВолгГТУ. - Волгоград : ВолгГТУ, 2010. - 97 с.
4. Основы автоматизации типовых технологических процессов в химической промышленности и в машиностроении : учеб. пособие / М. А. Трушников [и др.] ; ВПИ (филиал) ВолгГТУ. - Волгоград : ВолгГТУ, 2012. - 107 с.

ФИО автора: Нам Алексей

Ташкентский Государственный Технический Университет

Магистр гр.64М-20

Кафедры "Автоматизация технологических процессов"

Название публикации: «РАЗРАБОТКА АВТОМАТИЗИРОВАННОЙ СИСТЕМЫ УПРАВЛЕНИЯ ТЕХНОЛОГИЧЕСКИМ ПРОЦЕССОМ ОЧИСТКИ ПРИРОДНОГО ГАЗА»

Аннотация: Использование природного газа без очистки в технологическом процессе нецелесообразно. Содержащиеся в нем примеси, в частности, этан, пропан и углеводороды высшего ряда, сероводород несовместимы с нормальной работой генератора цианированных газов и приводят к зауглероживанию и отравлению платинового катализатора. Поэтому возникает необходимость в предварительной очистке природного газа. Этот тезис касается вышеизложенного.

Ключевые слова: Природный газ, генератор, автоматизация, катализатор, азот. Автоматизация процесса очистки природного газа позволяет улучшить качество регулирования, улучшает условия труда рабочих, так как применение автоматизации позволяет сократить до минимума пребывания рабочих в производственных помещениях



Рисунок 1. Технологическая схема очистки природного газа.

Основные показатели эффективности:

- Качество конечного продукта: концентрация примесей в газе
- Производительность: количество газа за единицу времени
- Экономические затраты: расход природного газа, расход азота, воды

и электроэнергии

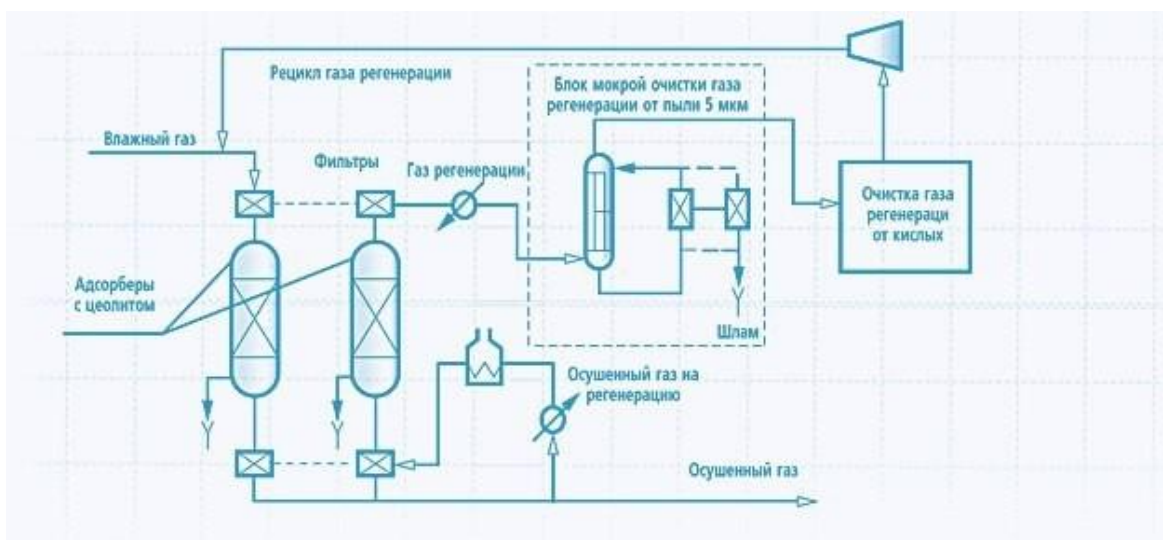
Адсорбенты, применяемые в процессах очистки от загрязнений отходящих газов, обязаны удовлетворять надлежащим требованиям:

- обладать большой адсорбционной способностью при впитывании загрязнений при небольших скоплениях их в газовых смесях;
- иметь высокую избирательность;
- обладать высокой механической прочностью;
- иметь способность к восстановлению;
- обладать небольшой стоимостью.

Главными промышленными адсорбентами считаются пористые тела, имеющие большой объем микропор. Характеристики адсорбентов определяются природой материала, из которого они сделаны, и пористой внутренней структурой.

Цели управления: поддерживать концентрацию вредных примесей в газе на минимальном уровне при оптимальном количестве получаемого очищенного газа и минимальных затратах на процесс при условии, что процесс должен быть безаварийным, безопасным и непрерывным.

Выбор регулируемых параметров

Качество не подлежит регулированию, так как отсутствуют средства автоматизации для измерения концентрации примесей в газе.

Параметры влияющие на технологический процесс:

- расход природного газа;
- расход воды;
- расход азота;
- температура природного газа на выходе из холодильника;
- давление в демпферах;
- давление в сборниках.

Контролируемые параметры выбираются из следующих соображений: при минимальном их количестве они должны дать максимум информации о ходе процесса.

Контролю прежде всего подлежат все регулируемые параметры: давление в демпферах, температура природного газа на выходе из холодильника, давление в сборниках, разность давлений в адсорберах.

Контролю подлежат параметры, текущее значение которых необходимо знать для подсчёта технико-экономических показателей: расход воды, азота, продувочного газа, природного газа, температура электродвигателя компрессора.

При выборе сигнализируемых параметров необходимо проанализировать объект на пожаро- взрывобезопасность и выявить параметры, которые могут привести к аварийной ситуации в объекте.

При выборе технических средств в данном проекте предлагается использование следующих элементов:

В качестве датчиков температуры использованы термопары с унифицированным выходным сигналом Метран — 280Ех. В качестве датчиков избыточного давления используются преобразователи давления Метран-150 Ех, предназначенные для непрерывного преобразования избыточного давления в унифицированный выходной токовый сигнал. Для измерения расхода был выбран расходомер Rosemount8800D Ех фирмы Emerson. Для внесения регулирующего воздействия применяются исполнительные механизмы МИМ-250. В качестве электропривода для компрессора выбран частотный преобразователь типа HYUNDAI N700E-2200HF. Электропневматический преобразователь ЭП-Ех используется для преобразования унифицированного непрерывного сигнала постоянного тока в унифицированный пропорциональный пневматический непрерывный сигнал. Пассивный барьер искрозащиты БИП-1 используется для обеспечения искробезопасности цепей электропневопреобразователей ЭП-Ех и электропневопозиционеров ЭПП-Ех, находящихся во взрывоопасной зоне. Для

питания датчиков, а также модулей контроллера выбран блокпитания DLP180-24 24В DC/7,5А фирмы TDK-Lambda. Для контроля и регулирования технологических параметров процесса выбирается программируемый логический контроллер ПЛК160 фирмы ОВЕН.

При определении показателей эффективности процесса был сделан вывод, что основным показателем эффективности является качество получаемого продукта на выходе из объекта управления. В качестве регулирующего контроллера был выбран ОВЕН ПЛК 160, который обеспечивает заданное регулирование процессом получения цианистого водорода.

По сравнению с действующей системой были сформированы и решены основные задачи оптимизации системы управления, такие как составление математической модели объекта управления. Был произведен анализ наблюдаемости и управляемости объекта управления, анализ качества управления объектом. Произведен расчет настроечных коэффициентов П-, ПИ-, ПИД-регуляторов, проведено моделирование процесса управления. В ходе расчетов было выяснено, что ПИД-регулятор обладает наилучшими показателями качества управления.

Литература

1. Шувалов В.В., Огаджанов Г.А., Голубятников В.А. Автоматизация производственных процессов в химической промышленности. - М.: Химия 1991. - С. 480.
2. Кутепов А. М., Бондарева Т. И., Беренгертен М. Г. Общая химическая технология. – М. : Высшая школа, 1990. — 387 с.
3. Автоматизированные системы управления в промышленности : учеб. пособие / М. А.Трушников [и др.] ; ВПИ (филиал) ВолгГТУ. - Волгоград : ВолгГТУ, 2010. - 97 с.
4. Основы автоматизации типовых технологических процессов в химической промышленности и в машиностроении : учеб. пособие / М. А. Трушников [и др.] ; ВПИ (филиал) ВолгГТУ. - Волгоград : ВолгГТУ, 2012. - 107 с.

ФИО автора: *Насриллаева Ситорабону Хусниддин кизи*

начальник информационной службы Национального университета Узбекистана имени Мирзо Улугбека,

Студент 1 курса магистратуры по специальности «Политико-правовая журналистика» Узбекского университета журналистики и массовых коммуникаций

Название публикации: «РОЛЬ ПОЛИТИЧЕСКОЙ КОММУНИКАЦИИ В СРЕДСТВАХ МАССОВОЙ ИНФОРМАЦИИ (В СРАВНЕНИИ СО СМИ УЗБЕКИСТАНА И РОССИИ)»

Аннотация: В статье анализируется роль средств массовой информации в процессе политической социализации, происходящей в контексте глубоких социально-экономических и политических преобразований. Активная рефлексия над средствами массовой информации как институтами политической коммуникации обусловлена тем, что в условиях глобальной информатизации современного общества изменяется место и роль СМИ в системе общественнополитических отношений. Появление новых информационных технологий, таких как интернет, привело к тому, что средства массовой информации вынуждены адаптироваться к современным условиям, апробировать новые способы и технологии взаимодействия с различными сферами общества. Цель данной статьи заключается в системном описании особенностей функционирования СМИ как института политической коммуникации в условиях интернета.

Ключевые слова: журналистика, средства массовой информации, политический институт, интернет, гражданское образование.

В Узбекистане важны связи с общественностью и диалог с народом становится институтом. Общественное мнение – это то, что отражает гражданское общество. доказывает в жизни, что это зеркало. Наш президент Шавкат Мирзиёев 27 июня 2017 г. - Пресса и работники СМИ Как отмечается в его поздравлении коллективу отрасли по случаю общенационального праздника, состояние жизни с

чаяниями, заботами и тревогами людей каждое СМИ сегодня, которое поднимается на уровень политики только если она станет настоящей площадкой для общения, площадкой для свободного мышления мы можем достичь целей, которые ставим перед собой» [1].

Дальнейшее углубление демократических реформ и гражданственности в нашей стране СМИ играют особую роль в развитии общества. Потому что именно СМИ Состоялись важнейшие события, происходящие в нашей стране в условиях глобализации. Обширные обновления, широкий спектр принятых правил Он служит своеобразным мостом между государством и обществом через освещение. Этот закон гарантирует свободу доступа к информации, государственной власти и управления. Необходимая информация журналисту должностных лиц органов, в законе путем предоставления обязательства предоставить в течение 7 дней, как указано еще больше укрепляет эти гарантии. Вот несколько советов, которые помогут вам начать работу: исключает коллизии, а также скорость материала журналиста, надежность и качество.

Сегодня он привлекает большое внимание в Узбекистане, публично после появления сообщения о проблеме или инциденте в прессе процесс интерпретации того, что создал социальный резонанс, огромен от наших журналистов стала одной из важнейших профессий, требующих профессиональных навыков. Независимое журналистское исследование, проведенное узбекскими журналистами детали существующих проблем в нашем обществе доводятся до сведения чиновников среди населения в обмен на публичное освещение того, как будут проводиться монтажные работы развитие юридической грамотности. Результат - ситуация в нашем обществе понятно, что она примет совсем иной позитивный тон, чем сейчас.

Адаптация средств массовой информации к процессам виртуализации происходит настолько интенсивными темпами, что практика функционирования СМИ остается недостаточно изученной. В условиях интенсивного развития новых технологий коммуникации значительные перемены происходят на институциональном уровне средств массовой информации, в способах доставки

сообщений. Изменяются также место и роль пользователей интернета. Вопрос явного отставания теоретического осмысления обозначенных проблем может быть решен путем получения объективных и достоверных результатов, которые смогут дополнить методологические основания современной науки. Наиболее перспективным и актуальным для анализа видится направление по исследованию средств массовой информации как института политической коммуникации. Научный интерес к данной теме обусловлен широким распространением новых технологий коммуникации и их влиянием на формы взаимодействия между политическими акторами. Вопрос адаптации средств массовой информации как институтов политической коммуникации к условиям интернета приобретает качественно новый смысл не только на уровне отечественной, но и на уровне зарубежной практики. Так как основные задачи средств массовой информации заключаются в том, чтобы выступать посредником между обществом и государством, создавать условия для конструктивного диалога между ними, эффективно управлять информационными потоками в виртуальном пространстве. Таким образом, цель данной статьи заключается в том, чтобы описать основные изменения средств массовой информации как института политической коммуникации в условиях интернета. Представляется необходимым обозначить те методы, с помощью которых были получены объективные результаты.

Механизмы политической социализации, формирование политических взглядов и установок в немалой степени зависят от того, происходят они в стабильной или трансформирующейся социальнополитической системе. Мы сегодня живем, как точно заметила в одном интервью писательница Д.И. Рубина, во время “слома эпох, смены сознания и абсолютного уплощения: мыслей, чувств, общения и способа (а также эмоционального накала) восприятия мира”. Молодое поколение россиян формируется в условиях продолжающихся социально-экономических и политических преобразований общества, неопределенности ориентиров общественного развития страны; значительных перемен в деятельности институтов и агентов социализации [1]. В условиях переходного состояния

общества, когда происходят изменения в политической культуре, в ходе политической социализации идет не только передача накопленного политического опыта, но и “процесс осмысления и усвоения того нового, что соответствует принципам демократии. Политическая социализация призвана содействовать формированию гражданского общества и гражданской культуры. Показателем эффективности процесса социализации является уровень политических знаний и политической активности человека, т.е. степень его вовлеченности в политическую жизнь, и его гражданская ответственность” [2] .

На смену советской модели политической социализации, носившей единообразный по своей нормативности характер, “пришли” вариативные модели, произошли изменения принципов политической социализации. Нельзя не учитывать то, что немалое влияние на ее осуществление оказывают процессы, происходящие не только на национальном, но и на геополитическом уровне.

Прежде чем анализировать роль средств массовой информации (СМИ) в процессе политической социализации молодого поколения россиян, необходимо коротко охарактеризовать современные СМИ и особенности их воздействия на молодежную аудиторию. К средствам массовой информации, согласно действующему законодательству, относятся: периодические печатные издания, сетевые издания, теле-, и радиоканалы, теле-, радио-, видео-, кинопрограммы и иные формы периодического распространения массовой информации под постоянным наименованием [4]. В настоящее время в наиболее крупных СМИ государство является если не владельцем-монополистом, то соучредителем и имеет блок-пакет (например, на ведущих федеральных телеканалах), что позволяет контролировать поток политических новостей, форму подачи информации и ее оценку журналистами.

Под новыми средствами массовой информации мы понимаем коммуникативную систему, обеспечивающую движение информационных потоков по цифровым каналам в рамках различных коммуникационных моделей («один-ко-многим» и/или «многие-ко-многим»). СМИ функционируют в интернете в разных форматах (информационное агентство, портал, официальные сайты

традиционные СМИ), с другой стороны – интегрируют на своей основе дополнительные каналы, такие как социальные медиа.

Однако нельзя забывать, что сфера масс-медиа — одна из наиболее прибыльных и быстро развивающихся, поэтому помимо влияния со стороны государства, во многих вопросах СМИ подчиняются законам рынка. Их функционирование напрямую связано с интересами бизнеса, на средства которого существуют практически все каналы массовой коммуникации. В связи с этим многие СМИ не способны в полной мере выполнять одну из ключевых и общественно значимых функций — транслировать общественное мнение и защищать интересы граждан, способствуя тем самым осуществлению обратной связи в функционировании политической системы. Рычагами давления выступают владельцы СМИ и бизнес-элиты, заинтересованная во взаимовыгодном сотрудничестве с властями. Этим обусловлено появление нового вида политики — медиакратия, представляющего своего рода “дисбаланс в системе политика — медиа-аудитория СМИ, который подразумевает сращение медиа и политики в процессе распределения и отправления властных полномочий”

СПИСОК ЛИТЕРАТУРЫ:

1. Мирзиёв Ш.М. Для прессы и сотрудников СМИ. www.uza.uz 27 июня 2017 года.
2. 1 См.: Гришко Н.А. Специфика социально-политических факторов, влияющих на процесс политической социализации молодежи в современной России // Общество и право. 2012
3. Самсонова Т.Н. О гражданском воспитании в условиях институциональных изменений в современной России. С. 43.
4. См.: Закон РФ от 27.12.1991 N 2124-1 “О средствах массовой информации” (вступ. в силу с 01.01.2018). Ст. 2. Средства массовой информации. Основные понятия. URL: <https://rg.ru/1991/12/27/smi-zakon.html> (дата обращения: 26.04.2019).
5. Принципы и гарантии свободы информации Республики Узбекистан закон о. / Нормативные документы по информации и информатизации коллекция. –Т.: Адолат, 2008.

ФИО автора: *Raupova Lobar*

Qarshi muhandislik-iqtisodiyot instituti

“Logistika” yo’nalishi L-164-21-guruh talabasi

Название публикации: «ISHLAB CHIQRARISH LOGISTIKASI – ISHLAB CHIQRARISHDA MUHIM OMIL»

Annotatsiya: Maqolada logistika, shu jumladan ishlab chiqarish logistikasi, uning asosiy yo’nalishlari ko’rib chiqiladi.

Kalit so’zlar: ishlab chiqarish, logistika, kamban tizim, ILLT.

Mahsulotni ishlab chiqarish bosqichida materiallar oqimi harakatini tartibga keltirish, ishlab chiqarish jarayonlari logistikasining tub mohiyati hisoblanadi. Mahsulotni ishlab chiqarish bosqichidagi materiallar oqimi harakatining muvofiqlashuvi yuqorida keltirilgan jarayondagi birlamchi e’tiborga olinishi zarur bosh ob’ekt hisoblanadi. Materiallar oqimi birlamchi xomashyo manbasidan so’nggi iste’molchiga yetkazib berishgacha bo’lgan jarayonni o’z ichiga olgan yo’l davomida bir qator ishlab chiqarish bo’g’inlaridan o’tib boradi. Ushbu bosqichda materiallar oqimi boshqaruvi o’ziga xos jihatlarga ega bo’lib, **ishlab chiqarish logistikasi** nomi bilan yuritiladi. Ishlab chiqarish logistikasida esa ishlab chiqarish jarayoni va undagi metodlar muhim rol o’ynaydi.

Ishlab chiqarish jarayonining davom etish muddatini qisqartirish metodlari mavjud bo’lib, ular quyida aks ettirilgan.

Ishlab chiqarish siklini qisqartirish metodlari:

1. Konveyer prinsipi: ushbu prinsipga kóra, har bir uchastkadagi operatsion vaqt hamda muvofiq ravishda uchastkalar órtasidagi yuk tashish vaqtining mosligini ta’minlash maqsadida jami ishlab chiqarish jarayoni uchastkalarga bólinadi. Bir birlik operatsion vaqt mobaynida 1 ta yoki ma’lum bir partiya tayyor mahsulot qabul qilinadi.

2. Bir vaqtning ózida bir nechta kasbda ishlash prinsipi: mazkur prinsipga kóra, 1 ta ishchi 16 ta dastgohga xizmat kirsatadi. Ushbu holatda 1-dastgohga xizmat kórsatishdan boshlab (eng uzoq muddatli operatsiya) 16-dastgohgacha xizmat

kórsatiladi. 16-dastgoh ishga tushirilib bólingandan keyin 1-dastgohga qaytiladi. Shundan sóng operatsiya yakuniga yetgan hisoblanadi. Har bir dastgohda turli tayyorgarlik darajasidagi yarim mahsulotlar (zagatovkalar) mavjud bóлади.

3. Operatsiyalar orasidagi tanaffuslar prinsipi: avvalgi bosqichdan mahsulotni kelib tushishini kutish jarayonlarini qisqartirish ushbu prinsipning mohiyatini tashkil etadi. Mazkur ishlab chiqarish jarayoni berilgan sifat va assortimentdagi tovarlarni belgilangan muddatlarda tayyorlab berilishini ta'minlashga yo'naltirilgan tabiiy mehnat jarayonlari majmuini o'zida aks ettiradi. Ishlab chiqarish jarayonlari asosiy hamda yordamchi ishlab chiqarish jarayonlariga bo'linadi.

Ishlab chiqarish logistikasi vazifalarining korxonada ichidagi moddiy ne'matlarni yuzaga keltirishni yoki saqlash, qadoqlash, tortib tayyorlash, taxlash singari moddiy xizmatlar ko'rsatishni nazarda tutadigan materiallar oqimini boshqaruviga ham tegishli jihatlari mavjud.

Ishlab chiqarish logistikasi tomonidan quriladigan logistik tizimlar ichki ishlab chiqarish logistik tizimlari (IILT) nomi bilan ataladi. Ularning qatoriga sanoat korxonalarini, ombor inshootlari, yuk stansiyalari uzellari, dengiz portal uzellari va shu kabilarga ega ulgurji korxonalarini kiritish mumkin. IILT ni mikro va makro darajada ko'rib chiqish mumkin.

IILT makrodarajada makrologik tizimlar elementi sifatida namoyon bo'ladi. Makrologik tizimlarning atrofdagi o'zgarishlarga moslashuvi ko'p jihatdan ularning tarkibiga kiradigan IILTning ishlab chiqarishga mo'ljallangan material oqimlarni, ya'ni ishlab chiqarilayotgan mahsulotlarning assortimenti va miqdorini ularning sifati va miqdoriy tarkibiga tezkorlik bilan o'zgartirish kiritish imkoniyati bilan belgilanadi. IILT mikrodarajada o'zaro aloqa va munosabatda bo'lgan ma'lum darajada umumiylik va yaxlitlikni hosil qiladigan qator tizim osti tizimlar tarzida aks etadi. Logistika konferensiyasiga muvofiq, IILT korxonada ichidagi ishlab chiqarish, ta'minot hamda sotish bo'g'inlarining rejaları va harakatlarini muvofiqligini va o'zaro to'g'rilanib tartibga keltirib turilishini ta'minlashi zarur.

Tashkilot logistik konferensiyasi quyidagi asosiy qoidalarni o'z ichiga oladi:

- keragidan ortiq zahiralardan vos kechish;

- qo'shimcha va transport – ombor operatsiyalarini bajarishga keragidan ortiq vaqt sarflashdan voz kechish;
- xaridorlar buyurtma qilmay qo'ygan detallar seryasini tayyorlashdan voz kechish;
- uskunalarning ishsiz turib qolib holatlarini bartaraf etish;
- yaroqsizlik holatlarini so'zsiz bartaraf etish;
- nomuvofiq tarzdagi zavod ichki tashishlarni bartaraf etish.

Foydalanilgan adabiyotlar

1. Xodiyev B.Y., Shodmonov SH.SH., G'afurov U.V. Mamlakatni jadal isloh etish va modernizatsiya qilish- milliy taraqqiyotimizning mantiqiy bosqichi: Ilmiy-ommabop risola. T: TDIU, 2008.-53b.
2. <https://data.gov.uz/uz/datasets/8976?dp-1-sort=G2>
3. www.lex.uz
4. www.ziyonet.uz.

ФИО автора: *Xojiboyeva N.B.* Biotibbiyot muhandisligi yo`nalishi talabasi, Farg'ona jamoat salomatligi tibbiyot insituti

Название публикации: «DAVOLASH PROFILAKTIKA MUASSASALARIDA TIBBIYOT AXBOROT TIZIMLARIDAN FOYDALANIB TIBBIY QARORLAR QABUL QILISHNING ZAMONAVIY USULLARI»

Annotatsiya: Maqolada davolash-taxshlashda qarorlar qabul qilish jarayonini avtomatlashtirish va davolash-taxshlash, qarorlarni qabul qilish jarayonini modellashtirishda tibbiy bilimlarni formalizatsiya qilish kontsepsiyasi taklif qilingan. Davolash-taxshlash qarorlarni qabul qilish jarayonini intellektuallashtirish shoshiliinch tibbiy yordam ko`rsatishda, bemor haqidagi kam malumotlar va qisqa vaqtlar oralig`ida qarorlar qabul qilish talab qilinadigan jarayonda juda kerakli hisoblanadi.

Kalit so`zlar: tibbiyot axborot tizimlari, tibbiy qarorlar qabul qilish tizimi, intellektuallashtirish, ma'lumotlar bazasi, bilimlar bazasi.

Аннотация: В статье рассмотрены автоматизация лечебно-диагностических процессов для поддержки принятия лечебно-диагностических решений и при моделировании процесса для принятия лечебно-диагностических решений предложены концепции формализации медицинского знания. Интеллектуализация поддержки принятия лечебно-диагностических решений необходимости в экстренной медицинской помощи, когда в условиях дефицита времени на принятие решений при небольшом объеме данных имеющейся информации о пациенте.

Ключевые слова: медицинских информационных системы, систем поддержки принятия решений врача, интеллектуализация, база данных, база знания.

Abu Ali Ibn Sinoning "Tib qonunlari" kitobida kasalliklarining klinik ko`rinishiri tashxisning nozikligini aniqlashga bag'ishlangan boblar ham bor edi. Bir qator klinik hodisalarning birinchi ta'riflari, ularning tushuntirishlari Ibn Sinoning ajoyib kuzatishlari, uning mantiqiy, tezkor, oqilona fikrlashi, iste'dodi va tajribasidan dalolat berardi. Uning ushbu kitoblaridgi davolash usullari bugungi kungacha shifokorlar tomonidan qo'llanilmoqda [1].

Bugungi kundagi, axborot hajmining oshib borishi, yangi davolash-diagnostika texnologiyalarini ishlab chiqish, qayta ishlash, tibbiy ma'lumotlar talqin qilish, yig'ish, saqlash va malakali mutaxassislar tajribasidan foydalangan imkoniyatlarni, printsiptial turli yondashuvlarni talab qiladi. Bunday holatlarda, tibbiy amaliy ko`nikmalar asosida qarorlar qabul qilishda mutaxassislar ko'pincha ma'lum bir qiyinchilik va noqulayliklarga uchramoqda [11-13].

Davolash profilktika muassasalari (DPM) larida axborot kommunikatsiya texnologiyalarini (AKT) qo'llaniulishini uchta asosiy maqsadi mavjud: davolash samaradorligini oshirish, tibbiy xatolar sonini kamaytirish, davolash uchun resurslar sarflanishini optimallashtirish. AKT ni joriy etish shifokorlarni darhol tashxis qo'yish va samarali davolash usullarini aniqlash uchun ishonchli ma'lumot bilan ta'minlashi kerak.

Ushbu maqsadlardan birortasiga erishish uchun tibbiy xodimlarni real vaqtda qaror qabul qilishlari uchun qo'llab-quvvatlash zarur. Ko'pincha bilim yetishmovchiligi, cheklangan vaqt resurslari, malakali mutaxassislarni jalb qilish imkoniyati yo'qligi, bemorning ahvoriga oid ma'lumotlarning to'liq emasligi tibbiy qarorlar qabul qilishda noqulayliklar keltirib chiqaradi. Bu

omillar tibbiy xatolar kelib chiqishining asosiy sabablaridan bo'lib, bemorning sog'lig'ini yomonlashishiga olib kelishi mumkin.

Yangi axborot va aql-idrok texnologiyalari yordamida davolash va tashxis qo'yish jarayonida shifokorlarga yordam berish uchun AKT laridan foydalanish bu muhim masalaning samarali yechimidir [2-6].

DPM larida AKT larning ishlashi uchun ma'lumotlar ishlab chiqarish vositalarining mavjudligini hisobga olgan holda ulardan oqilona foydalanish va ularni tahlil qilish vositalarini bilan ta'minlash kerak. Bu kabi masalalarni muximligi hozirgi kum tibbiyotidagi ma'lumotlarni ko'pligi, TATiga qo'yilayotgan talablarni oshishi va ular yordamida DPM boshqarish va ularni ish unimdorligi tezkor va to'g'ri qarorlar qabul qilishi bilan aniqlanmoqda [9-10].

U quydagi ko'rinishda bo'ladi : Qarorlarni qo'llab qilish tizimlari, (QQQT- ingliz. *Decision Support System, DSS*) [7, 8] tibbiyot axborot tizimlaridan olingan ma'lumotlar va mavjud tibbiy yutuqlarni samarali ishlatish imkonini beradi va real vaqtda tibbiy xodimlarning qaror qabul qilish (TXQQQT) uchun intellektual qo'llab-quvvatlaydi. Bugungi kunda davolash-tashxislash jarayonlari (DTJ) lari shifokorlarining tezkor va to'g'ri qaror qabul qilishlari uchun qulay vosita bo'lib hizmat qiladi.

TXQQQT ko'p o'lchovli ma'lumotlarni tahlil qilish vositalarini va boshqa tahlil vositalarini o'z ichiga olishi DTJ qoidalari va strategiyalarini modellashtirishga va tizimlashmagan ma'lumotlardan intellektual foydalanishga imkon berishi mumkin. Ushbu darajadagi maxsus matematik usullar turli xil ko'rsatkichlar dinamikasini taxmin qilish, turli faoliyatlarining optimallashtirilishini tahlil qilish, prognozlash, "what if" tahlilini bajarish uchun ma'lumotlar o'rtasidagi bog'liqlikni topish imkonini beradi.

TXQQQTning asosiy tarkibi, shuningdek asosiy texnologik jarayonlarni aniqlaydigan tarkibiy bloklarining funktsiyalari 1-rasmda keltirilgan.

Bizning maqsadimiz DTJ larini zarur tibbiy diagnostika natijalari bilan ta'minlash, ularning axborot modellari va algoritmlarini, tibbiy qarorlar qabul qilish uchun intellektual qo'llab-quvvatlash texnologiyalarini yaratish va rivojlantirishdir. Ularning asosida, DTJ lari ish faoliyatini takomillashtirish va eng asosiysi tibbiy yordamga muhtoj bo'lgan inson salomatligiga xavf tug'diruvchi omillarni kamaytirishdan iboratdir.

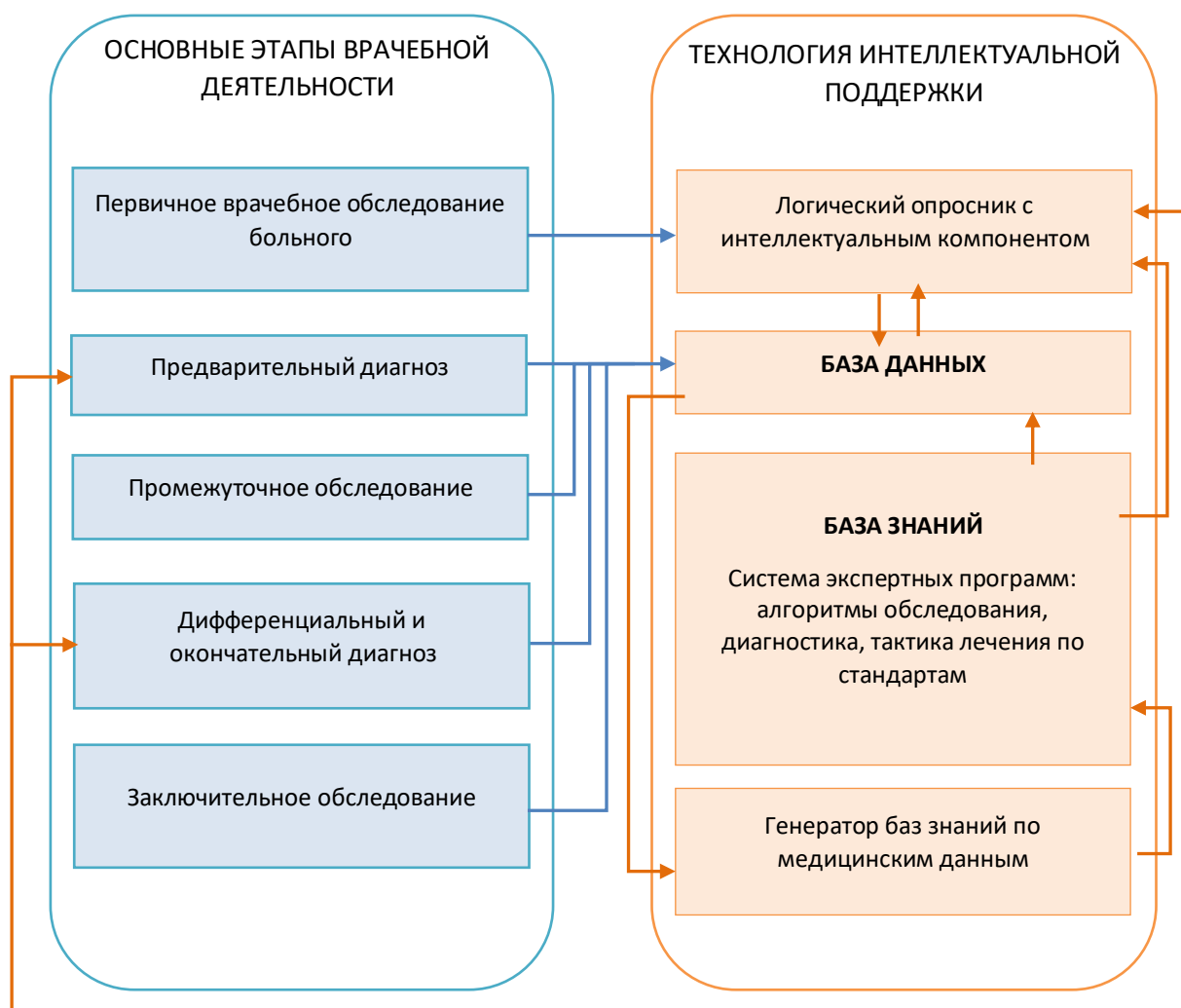

1-рasm. Kompyuter texnologiyalari yordamida shifokorni intellektual qo'llab-quvvatlash sxemasi.

Tekshirishla natijasiga ko`ra biz tajriba ilib brogan Farg`ona tez tibbiy yordam ko`rsatish ilimiy markazining oxirgi 10 yillik statistik tahlilari shuni ko`rsatdiki markazda bemorlar xayotiga xaf soluvchi otkir abdominal jarroxlik kasalliklari ko`p uchrashi aniqlandi. Tibbiyot xodimlari tomonidan qo`yilgan bu masalani ehichda kam ma`lumotlar yordamida, qisqa vaqtlarda oralig`ida tezkor qarorlar qabul qilish va effektiv davolash amaliyotlarini bajarish muxim o`rin tutishi aniqlandi. Bundan ko`rinadika demak tibbiyot xodimlariga nafaqat bemorning tibbiy ma`lumotlarga bo`lgan talab oshadi, balki shu ma`lumotlar asosida qarorlar qabul qilishda intellectual ko`mak berish xam zarur. Bizning TXQQQT yaratishda otkir abdominal jarroxlik kasalliklarini tanlanishi shunga asoslangandir. TXQQQT yaratishda shu yo`nalish bo`yicha algoritmlar va texnologiyalarga asoslangan xolda DTJ tashkillashda intellectual ko`maklashish, unung tarkibi, ma`lumotlar bazasi, bilimlar bazasi va unung matematik-dasturiy ta`minotlari yaratildi.

Adabiyotlar

1. Канон врачебной науки". Абу Али Ибн-Сина. Часть 1, Ташкент, 1994.
2. Симанков В.С. Халафян А.А. Савенко Д.В. Система поддержки принятия решений – как результат интеграции статистических пакетов и баз данных // Вестник компьютерных и информационных технологий. 2009. №6. С. 38–44.
3. Симанков В.С. Халафян А.А. Системный подход к разработке медицинских систем поддержки принятия решений // Известия высших учебных заведений. Северокавказский регион. Технические науки. 2010. №1. С. 29–36.

4. Кобринский, Б.А. Консультативные интеллектуальные медицинские системы: классификации, принципы построения, эффективность / Б.А. Кобринский // Врач и информ. технологии. – 2008. – №2. – С. 38–47.
5. Тавровский В.М. Автоматизация лечебно-диагностического процесса// Вектор Бук 2009 г. с. 464.
6. Гусев А. В., Зарубина Т. В. Поддержка принятия врачебных решений в медицинских информационных системах медицинской организации. Врач информационные технологии. 2017.№2. С.60-72
7. Greenes R.A. Clinical decision support: the road ahead / R.A. Greenes. – Boston: Elsevier Academic Press, 2007. – 581 p.
8. Литвин А.А., Литвин В.А. Системы поддержки принятия решений в хирургии // Новости хирургии. 2014. Т. 22. № 1. С. 96–100
9. Abdumanonov A. A., Karabaev K. M. Computerization medical institutions for the organization and optimization of clinical processes //European science review. – 2016. – №. 3-4.
10. Абдуманонов А. А. и др. О проектировании медицинских баз данных и информационных систем для организации и управления лечебно-диагностических процессов //Т-Сотт-Телекоммуникации и Транспорт. – 2016. – Т. 10. – №. 1.
11. Карабаев М. К., Абдуманонов А. А., Махмудов Н. И. Об интеллектуализации медицинских информационных систем //Научно-практический журнал «Современная наука: актуальные проблемы теории и практики» Серия «ЕСТЕСТВЕННЫЕ И ТЕХНИЧЕСКИЕ НАУКИ. – 2013. – №. 9-10. – С. 60-64.
12. Abdumanonov. A. A. INTELLECTUALIZATION OF MEDICAL INFORMATION SYSTEMS //XXIII Международная научно-практическая конференция Современные проблемы гуманитарных и естественных наук. – 2015. – С. 28-30.
13. Абдуманонов А. А. Математическое моделирование медицинских информационных систем для интеллектуализации диагностики и лечения // НАУЧНО –ТЕХНИЧЕСКИЙ ЖУРНАЛ ФерПИ Фарегана – 2017. С. 75-80.

ФИО автора: *Kamola Abidova,*

O'zDSMI "Xalq ijodiyoti" fakulteti,

Ijtimoiy-madaniy faoliyat yo'nalishi talabasi

Название публикации: «NAVRO'Z–KECHA VA BUGUN»

Annotatsiya: O'zbek millati bayram hamda qadriyatlarga boy ekanligi bilan boshqa millatlardan ajralib turadi. Ammo ayrim bayramlar va qadriyatlar bugungi kungacha o'z mohiyatini yo'qotgan bo'lsa, lek ba'zilar esa bugungi kunda yashamoqda, yashnamoqda. Ana shunday xalq orasida qadr topgan qadriyatlardan, doimo orzuqib kutiladigan va yilboshi sanaladigan ayyomimiz bu-Navro'zdir! **Kalit so'zlar:** yangilanish, san'at, sumalak, bahor, sayl, qadriyat, quyosh, yangi kun

Камола Абидова,

Студент социально-культурной деятельности

Факультет "Народного творчества" ГИИКУз

"Навруз вчера и сегодня"

Аннотации: Узбекский народ отличается от других народов богатством праздников и ценностей. Но если некоторые праздники и ценности утратили свое значение и по сей день, то некоторые до сих пор живы и здравствуют. Одной из самых заветных ценностей нашего народа является Навруз, который всегда отмечается и отмечается как Новый год!

Ключевые слова: обновление, искусство, сумалаяк, весна, праздник, ценность, солнце, новый день

Kamola Abidova,

Student of socio-cultural activities

of faculty "Folk Art" of the UzIAC

"Navruz yesterday and today"

Annotation: The Uzbek nation is distinguished from other nations by its richness of holidays and values. But while some holidays and values have lost their meaning to

this day, some are still alive and well today. One of the most cherished values of our people is Navruz, which is always celebrated and celebrated as a New Year!

Key words: renewal, art, sumalak, spring, holiday, value, sun, new day



Yurtim! Ilhomimga sarchashma o'zing,
Birdek aziz mengga yozing, ham kuzing.
Bu kun bahoringga she'r aytmoqchiman,
Vatanim, muborak bo'lsin Navro'zing.

Boshingda hurriyat quyoshing bordir,
O'z tug'ro, bayrog'ing, yurtdoshing bordir,
Maqsading, g'ayrating, bardoshing bordir,
Vatanim, muborak bo'lsin Navro'zing!

Navro'z qadim-qadimdan mavjud bayram bo'lib, ushbu bayram yilboshi nainki yangi yil sifatida nishonlangan va nishonlanib kelinmoqda. Har bir voqea yoki bayramning tarixi bo'lgani kabi Navro'zi olamning ham o'z tarixi mavjud. Xa shuni ham aytib o'tish joizki Navro'zning paydo bo'lishi hamda nishonlanishi borasida turli xildagi ma'lumotlar bor. Quyida ushbu ma'lumotlarning ayrimlari bilan tanishib chiqamiz:

Tarixiy manbalarda keltirilishicha va olimlarimiz fikriga ko'ra, Navro'zning shakllanish davri — eng qadimgi zamonlardan „zardushtiylik“ning paydo bo'lishigacha davom etgan asrlarni o'z ichiga oladi.

O‘zbek xalqining allomalaridan biri Abu Rayhon Beruniy „Qadimiy xalqlardan qolgan yodgorliklar“ kitobida Quyosh yili hisobida yilning birinchi oyi deb sanalgan Farvardin oyi to‘g‘risida so‘zlab: "Bu oyning birinchi kuni Navro‘zdir, — deydi. — Navro‘z yilning birinchi kuni bo‘lib, uning forscha nomi ham shu ma‘noni anglatarkan. Navro‘z eronliklar „zij“lari bo‘yicha o‘tmish zamonlarda, ular yillarini kabisali qilgan vaqtlarida Quyoshning Saraton burjiga kirish paytiga to‘g‘ri kelar edi. So‘ngra u orqaga surilgach, bahorga keladigan bo‘ldi. Endi u butun yil unga xizmat qiladigan bir vaqtda, ya‘ni bahor yomg‘irining birinchi tomchisi tushishidan, gullar ochilgan, daraxtlar gullashidan mevalari yetilguncha, o‘simlik unib chiqqa boshlashdan takomillashguncha davom etgan vaqtda keladi. Shuning uchun Navro‘z olamning boshlanishi va yaratilishiga dalil qilingan" deya izohlaydi.

Qadim-qadimdan Navro‘z xolis niyatli kishilarning sevimli ayyomi bo‘lib kelgan. O‘sha kunlarda hatto urush-janjallar ham to‘xtalgan, gina-qudratlar kechirib yuborilgan. Shohlar el ichidan eng munosib kishilarni taqdirlashgan, ayrim mahbuslarning gunohidan o‘tishgan.

Afsonalarga qaraganda, Odam Ato Momo Havo bilan uchrashgan kun Navro‘z deb tan olingan emish.

Firdavsiyning „Shohnoma“sida yangi yil bayrami shoh Jamshid nomi bilan bog‘lanadi. Jumladan, Jamshid yurtga yaxshilik qilish maqsadida odamlarga kasb o‘rgatadi, temir eritib qurol yasatadi, ip yigirtirib kiyim to‘qitadi, imoratlar barpo qiladi, tabiblik sirlarini ochadi, kema yasaydi, bog‘ bunyod qiladi. Nihoyat, „ishlari gurkirab berganda meva“ bir kuni taxt yasatib, unda osmonga ko‘tariladi. Ushbu afsonaga ko‘ra xuddi shu kuni Navro‘z nishonlangan.

Darhaqiqat, Navro‘zning qachon va qanday vujudga kelganligini aniq ko‘rsatish qiyin bo‘lsa-da, shuni aytish mumkinki, bu bayram dono kishilar tomonidan kashf qilingan. Chunki Navro‘zning dunyoga kelishi chuqur ilmiy asoslangan koinot va tabiat qonuniyatlari, ya‘ni Quyoshning hamal burjiga kirishi, tun va kunning tenglashuvi, kunduzning uzaya boshlashi, tabiatda jonlanishning boshlanishi bilan bog‘liq bo‘lgan. Bu esa (har qanday jamiyatda) yil boshi qachon kelishidan qat‘i nazar navro‘zni uyg‘onish bayrami sifatida nishonlash uchun asos bo‘lgan. Bundan tashqari, Navro‘zning chuqur ildizlariga murojaat qilsak, u eng qadimiy davrlarda — ibtidoiy odamlarning dehqonchilikka o‘tganidan so‘ng dalalarda yangi ish mavsumi boshlanishidan oldin o‘tkazilgan bahor bayramlariga borib taqaladi.

Xavashyaliklarning aytishicha, Sulaymon podshohning uzugi yo‘qolgan kun podshohligi ham qo‘lidan ketgan. Qirq kundan keyin uzugi topilgach, podshohligi ham, ravnaqi ham qaytib kelgan. Podshohlar uning huzuriga to‘planadilar. Shunda eronliklar „Navro‘z omad“, yangi kun keldi" deganlar. Natijada shu kun Navro‘z deb ataladi.

Musulmon davlatlari, jumladan, Markaziy Osiyo xalqlari Miloddan avvalgi III asrdayoq Navro‘z bayramini Yangi yil tariqasida keng nishonlaganlar.

Yangi yil — yilning birinchi kuni bo‘lib, dunyodagi ko‘pgina xalqlarning eng muhim bayramidir. Yangi yilni kutib olish va nishonlash turli davrlarga to‘g‘ri kelgan. Masalan, bizda Navro‘z 21-mart kuni. Ovrupaliklar Yangi yilni 1-yanvarda, mo‘g‘ul va xitoyliklar Yangi yilni fevralda nishonlar ekanlar.

Mutaxassislarning asoslangan fikrlariga ko‘ra, Quyosh ayni shu kuni hayotbaxsh nurlarini tik, ya‘ni 90 daraja burchak hosil qilib, sayyoramizning qoq beliga — ekvatorga yo‘naltiradi. Shu daqiqalarda bahorgi kecha-kunduz tenglashadi va 22-martdan boshlab Quyoshning tik yo‘nalgan nuri shimoliy tropik chizig‘i tomon harakatlanadi. Bu Navro‘zning ilk va qutlug‘ qadami bo‘lib, tabiatning jonlanishi bilan kishilarning xo‘jalik faoliyati o‘rtasida uyg‘unlik namoyon bo‘ladi. Jumladan, bobo dehqon ona erga mehr ishlov berishga kirishadi; tabiat o‘t-o‘lanlar, qir-adirlarni gilam singari yashil libosga bo‘yaydi...

Navro‘z musulmon xalqlarining taqvimida mustahkam o‘rin olgan eng sara bayramlaridan biridir. U inson va tabiat o‘rtasidagi uyg‘unlikni anglatadigan noyob va ijtimoiy hamda tabiiy hodisadir.

Qadim-qadimdan xalqimiz Navro‘z arafasidan boshlaboq, rizq-ro‘zimiz manbai ona yerga alohida mehr bilan ishlov berib, urug‘ qadagan, mevali va mevasiz daraxtlar o‘tkazish marosimlari tashkil etilgan, xilma-xil tansiq taomlar, pishiriqlar tayyorlangan, turli musobaqalar, o‘yin-kulgular, sayillar va hokazolar bo‘lib o‘tgan. Darhaqiqat, o‘z xalqiga qaytarilgan yangi yil — Navro‘z barchaga olam-olam quvonch keltirib, ma‘naviy oziq beradigan taqvimdagi muhrlangan qadimiy an‘anamizdir.

Navro‘z Sovet davrida O‘zbekiston va Markaziy Osiyoning boshqa qismlarida ochiq nishonlanmagan. Bir necha ming yillik tarixga ega bu bayram O‘zbekistonda ayniqsa 1980-yillarga kelib rasman taqiqlangani haqida ma‘lumotlar bor. Bu davrga kelib, deydi yaqin tarixni sharhlayotgan ayrim mutaxassislar, O‘zbekistonda milliylik tuyg‘usi kuchaya boshlagan. Mustaqillikdan keyin esa Navro‘z davlat miqyosida keng nishonlanadigan bayramga aylandi. Dastlab madaniy ayyom sifatida ko‘rilib, xalq sayli sifatida tantana qilingan Navro‘z bugunga kelib ancha siyosiy-rasmiy tus olgan. Sovet davrida Navro‘zning taqiqlanishi ikki bosqichda kuzatilgan. "Avval 1920-yillarda, "Navro‘z ham taqiqlangan bayramlar qatoriga kirgan", — deydi tarixchi olim Fayzulla Is‘hoqov. 1985-86 yillarda esa Navro‘z asosan O‘zbekistonda „xavfli an‘ana“ sifatida ko‘rilgan. Qayta qurish davrida kechgan bu ta‘qiblar milliy uyg‘onish davrini boshdan kechirayotgan o‘zbek ziyolilari o‘rtasida keng muhokama qilingan. Xalq hofizi Dadaxon Hasanning eslashicha, shu yillarda O‘zbekiston xalq shoiri Abdulla Oripov Navro‘zni „Baxt va Bahor“ bayrami deb o‘zgartirish tashabbusi bilan chiqqan. "O‘zbekiston Markaziy qo‘mitasining ideologiya bo‘yicha kotibasi Ra‘no Abdullayeva edi. U qo‘mita plenumida Navro‘zni diniy bayram deb tanqid qilgan. Abdulla Oripov esa bu baxt va bahor bayrami degan. Keyin men „Marhabo Navro‘zi olam“ degan qoshig‘imni aytib chiqqan edim", — deydi Dadaxon Hasan. 1980-90 yillardagi ijtimoiy-siyosiy jarayonlar ishtirokchisi

bo‘lgan o‘zbek ziyolilaridan biri Hayitboy Abdullayev fikricha, Navro‘zni taqiqlash o‘zbek kommunistlari tashabbusi edi. „Bu faqat O‘zbekiston kompartiyasining qarori bilan taqiqlangan. Chunki qo‘shni Tojikiston va Qozog‘istonda Navro‘z bayram qilinayotgan edi“, — deydi u. Fayzulla Is‘hoqov fikricha esa Navro‘zni cheklash asosan Moskva buyrug‘i bilan amalga oshirilgan. „1986-yili shunday qaror qabul qilingan. Hozir ko‘plar buning uchun Ra‘no Abdullayevani ayblashadi. Lekin aslida bu Moskva tomonidan boshqarilgan. Bu ayolning aybi shuki, u bu tazyiqlarga qarshilik qila olmagan“, — deydi tarixchi olim.

"Ikkinchi Jahon Urushidan keyingi yillarda Navro‘zni „Qozon to‘ldi“ deb ham atashgan. O‘troq turkiylar bu bayramda yetti xil ovqat qilishgan. Uni yangi yil sifatida kutishgan. Keyingi yilgacha qozonimiz to‘lib tursin degan ma‘noda. Ayrim joylarda lola bayrami sifatida nishonlangan", — deydi Hayitboy Abdullayev.

Navro‘z mustaqillikdan keyingi yillarda

1991-yildan keyin Navro‘z umumxalq bayrami darajasiga ko‘tarildi.

Hayitboy Abdullayev fikricha esa Navro‘z to‘qchilik, to‘kin-sochinlik bayramidir. Xalq moliyaviy yetishmovchilikdan qiynalar ekan, Navro‘zga nisbatan munosabat ham shunga yarasha.

„Navroz bayrami tiklangach bildikki, u bilan bog‘liq qancha udumlarimiz bor ekan. Qancha qo‘shiqlar, qancha taomlar bor ekan. Hatto birgalikda jo‘r bo‘lib, aytiladigan qo‘shiqlarimiz bor ekan. Qabristonga borish, o‘tganlarni xotirlash kabi udumlari bor ekan“, — deydi u.

„Qadim zamonlarda Navro‘z ehtimol boshqa bir diniy tarixga ega bo‘lgandir. Lekin vaqt o‘tishi bilan Navro‘z milliy an‘anaga aylandi. Navro‘z kuni quyosh bir kundan ikkinchi kunga o‘tadi. Burj tahlil qilinadi. Islom dunyosi bu haqiqatni tan oladi. Shariatda bunga qarshilik yo‘q. Aksincha hamisha hurmat qilib kelingan. Afsuski, mutaassib, fikr doirasi tor diniy oqimlar nafaqat Navro‘zni, balki boshqa an‘analarni ham inkor etishi mumkin“, — deydi islomshunos olimlardan biri.

Navro‘z barcha viloyatlarning shahar-u qishloqlarida, korxonalarida, ilm-fan dargohlarida o‘ziga xos tarzda ko‘tarinki kayfiyat va tashabbus ila o‘tkaziladi. Bayram kuni turli xil musobaqalar, qariyalar bilan muloqotlar bo‘ladi. Bahor ko‘katlaridan tayyorlangan nozu ne‘matlar tortiq etiladi. Barcha viloyatlarning eng iste‘dodli va yosh xonandalari xizmatda bo‘ladilar.

Hozir 21-martdan to 3-maygacha barcha kunlarni Navro‘z oyi deb bayram qilinadi. Bu kunlarda turli urf-odatlarini eslab, atrof-muhit tozalanadi, ko‘kalamzorlashtirish va obodonlashtirish ishlari avj oladi, har xil mevali va mevasiz ixota ko‘chatlari o‘tkaziladi, gullar ekiladi, turli ko‘katlarni terib, vitaminli taomlar, bug‘doy undirib, sumalaklar pishiriladi. Qarindosh-urug‘larni yod olib ular holidan xabar olishga

boriladi, ota-bobolarni, o'tgan avlodlarni xotirlab, qabrlarini ziyorat qiladilar. Bemorlarni Navro'z taomlari bilan yo'qlab, ko'ngil ko'taradilar va shundan keyingi kunlardan dala, ishlariga kirishib ketadilar. Ma'lumot o'rnida, Navro'z Shimoliy yarimsharda bahorning boshlanishi sifatida, kecha-kunduz tenglashgan kunda (martning 20, 21 va yoki 22-da) boshlanadi. Ba'zi xalqlar bahor faslining kelishini tabiatning uyg'onishi bilan bog'laydilar, shu munosabat bilan bayramlar o'tkazishadi, uni yangi yilning boshlanishidek bayram qiladilar. Qadim zamonlardan boshlab Ozarbayjon, O'zbekiston, Eron, Afg'oniston, Tojikistonda va yana ko'plab sharqiy o'lkalarda bahorning — yangi yilning kelishini bayramlar bilan qarshi olishadi. Martning 21-sanasi Eron va Afg'onistonda rasmiy taqvimning dastlabki kuni hisoblanadi.

2009-yil 30-sentyabda Navro'z UNESCO tarafidan nomoddiy madaniy meros ro'yxatiga kiritilgan, 2010-yil 23-fevralda esa BMT Bosh Assambleyasining 64-sessiyasida 21-mart „Xalqaro Navro'z Kuni“ deb e'lon qilindi. Hali ham bu bayram davom etmoqda.

Bu yilgi navro'z bayramini ham ko'tarinki kayfiyatda nishonlash maqsadida barcha harakatlar yanvar oylaridan boshlangan bo'lib bu borada O'zbekiston Respublikasi Prezidentining

2022-yilgi Navro'z umumxalq bayramiga tayyorgarlik ko'rish va uni o'tkazish, to'g'risida 2022-yil 17-fevralda PQ-134-sonli qarori qabul qilindi. Qarorda bir qator tashkiliy-amaliy chora-tadbirlar, ommaviy-madaniy, ma'naviy-ma'rifiy va targ'ibot-tashviqot tadbirlari amalga oshirilishi ko'zda tutilgan.

Xa, Navro'z ayyomi barchamiz uchun qadrli qadriyatdir. Ko'rib turganingizdek ushbu ayyoming tarixiga va buguniga bir nazar tashladik. Ammo Navro'z bayramining tarixiy ildizlari juda-juda chuqur buguni ham faraxbaxsh, ertasi esa umrboqiydir! Darhaqiqat, elimizning murod-u maqsadini kuylagan, yurtimizning oromu osoyishini o'ylagan, butun borliq muruvvat aylagan, bag'riga benihoya ezgu muhabbat joylagan, yomonliklar yo'lin boylagan, yaxshilikdan doston so'ylagan, barchani birday siylagan bayramdir bu, Navro'zdir bu....

Foydalanilgan adabiyotlar

1. Abu Rayhon Beruniy -, „Qadimiy xalqlardan qolgan yodgorliklar“ [253-256], „Fan“ nashriyoti bosmaxonasi/tarjimon A.Rasulov, Toshkent 1968, 488 b;
2. Firdavsiy-, „Shohnoma“ [10-11] O'zbekiston Milliy kutubxonasi nashriyoti/Toshkent-2012, 188 b;
3. O'zbekiston Respublikasi Prezidentining 2022-yil 17-fevralda PQ-134-sonli qarori;
4. <https://meros.uz/object/navroz--bayrami>;
5. Google chrome-wikipediya va boshqa internet saytlari.

ФИО автора: *Yo 'Idosheva Nozik*

O'zbekiston davlat jahon tillari universiteti

Xorijiy til va adabiyot 2-ingliz tili fakulteti

2-bosqich talabasi

Название публикации: «ALEKSANDR FAYNBERG QALBLARDA YASHAGUVCHI SERQIRRA IJODKOR»

“Adabiyot – xalqning yuragi, elning ma’naviyatini ko’rsatadi. Bugungi murakkab zamonda odamlar qalbiga yo’l toppish, ularni ezgu maqsadlarga ilhomlashtirishda adabiyotning ta’sirchan kuchidan foydalanish kerak. Ajdodlar merosini o’rganish, buyuk madaniyatimizga munosib buyuk adabiyot yaratish uchun hamma sharoitlarni yaratamiz.”

(O'zbekiston Respublikasi Prezidenti Shavkat Mirziyoyev)

Shunday yo‘nalish va sohalar bor til va millat tanlamaydi. Bularning ichida insonga eng yaqini eng qadrlisi adabiyot bo‘lsa ajab emas. Adabiyotda hayot bor, adabiyotda harakter va his tuyg‘u bor. Shuning uchun ham uning inson ongi shuuriga yetib borishi juda oson. Tili va millatidan qat’iy nazar o‘z ixlosmandlariga ega bo‘lgan yozuvchilardan biri Aleksandr Faynbergdir. Uni butun O‘zbekistonlik kitobxonlar yaxshi taniydi tanish bilan birga hurmat ham qiladi. Aleksandr Faynberg yuksak darajada e’tirof etilgan yozuvchi hisoblanadi. Shu o‘rinda uning hayotiga qisqacha to‘xtalib o‘tsak Aleksandr Faynberg 1939 yilda Toshkent shahrida tug‘ilgan. Toshkent topografiya kollejini, keyinchalik hozirgi O‘zbekiston Milliy universiteti jurnalistika fakultetini bitirgan. Uning poetik asarlari tildan tilga ko‘chib kirib bormagan xonadoni qolmadi desak xato bo‘lmaydi. O‘z asarlarida muhabbatning nozik tuyg‘ularini o‘zgacha tarifu ashorlar bilan bitganligi sababmi qaysi kitobxon mutolaa qilmasin uning qalbidan joy olishi ajab emas.

Aleksandr Faynbergning mumtoz she'riyatning eng yaxshi an'analari va O'zbekiston zaminiga mehr-muhabbat tuyg'ulari singdirilgan beqiyos va noyob asari adabiyotimiz tarixida alohida sahifadir.

Aleksandr Faynbergning bolaligi ikkinchi jahon urushi yillariga to'g'ri kelganligi sababli u o'zbek xalqining mehr sahovatini o'z ijodida alohida urg'u bilan ifodalaydi.

Uning – “Etude”, “Lahzalar”, “Osmonni bos”, “Uzoq ko'priklar”, “Qisqa to'lqin” va boshqa ko'plab kitoblari nashrdan chiqqan.

Aleksandr Faynberg so'ngi yillarda tarjimonlik bilan shug'illandi. So'z mulkining sultoni Alisher Navoiyning 10 jildlik asarini rus tiliga tarjima qilishda katta hissa qo'shdi. Uning bu qilgan ishi nafaqat buyuk shoirning asarini yanada abadiylashtirishga balki rus millati vakillarining adabiy bilimlarini boyitishga xizmat qildi desak xato bo'lmaydi.

O'zbek adiblari Feynberg haqida juda iliq va mazmunli fikrlar bildirishgan.

Aleksandr Feynbergning amalga oshirgan ishlari mukofotsiz qolmadi. Ko'p millatli o'zbek adabiyoti rivojiga qo'shgan hissasi hukumat tomonidan munosib baholandi. Birinchi O'zbekiston Respublikasida xizmat ko'rsatgan madaniyat xodimi so'ng esa O'zbekiston xalq shoiri degan unvonga sazovor bo'ldi.

Shunday insonlar bor uning amalga oshirgan ishlari tillardan tillarga ko'chib uzoq yillar xalq orasida abadiy yashaydi. Aleksandr Faynberg ham ana shunday ijodkorlardan biri. U biz kabi adabiyot ixlosmandlari qalbida abadiy yashaydi.

ФИО авторов: Namangan davlat universiteti Maktabgacha va boshlang'ich ta'lim fakulteti. O'qituvchisi

Imomova Muazzam Rafiqjon qizi

1-bosqich magistranti

Jo'rayeva Gulira'no Nazirjon qizi

Название публикации: «МАКТАБГАЧА ТА'ЛИМ TASHKILOTLARIDA APLIKATSIYADAN FOYDALANISHNING MUHIM AHAMIYATI»

Аннотация: maqolada maktabgacha talim tashkilotida aplikatsiyadan keng foydalanish aplikatsiyaning bolalar hayotidagi o'rni, Applikatsiya badiiy ishlarni oddiy va mos vosita orqali, real asosni saqlagan holda amalga oshiruvchi faoliyatlar haqida bir qator ma'lumotlar berilgan.

Калит so'zlar: aplikatsiya, qog'oz, o'yin, pano, gazlama, krahmal, rasm, figura, asbob, qaychi, qalam, qiyqim.

Аplikatsiya - badiiy asarlar yaratishning eng sodda va oson usulidir. Bu aplikatsiyadan faqat bezash maqsadlaridagina ko'rgazmali qog'ozlar turli o'yinlar uchun qo'llanmalar, uyinchoqlar, bayroqchalar, suverinlar, devoriy ro'znomalar, stendlar, ko'rgazmalar va kostyumlarni tayyorlashdagina emas, balki kartina, pano naqshlarni va shu kabilarni yaratishda ham keng qo'llash imkonini beradi. Applikatsiya tasvirlash texnikasining turli formalarini qirqish va ularni fon tarzida qabul qilingan materiallar hisobiga mustahkamlashga asoslanuvchi turidir. Applikatsiya 2500 yil muqaddam ko'chmanchi xalqlarda paydo bo'lgan. Applikatsiya bilan kiyim-bosh, turar joylar bezatilgan. Applikatsiya ishida asosiy material qog'ozdir, dazmollangan va kraxmallangan gazlama bulakchalaridan ham foydalanish mumkin. Bu materiallar bilan bir qatorda samon qo'ritilgan o'simliklar urug'i - danak, barglar shu kabilardan ham foydalanadilar. Qog'ozning yaltiraydigan marmar, bosma gul tushurilgan- barxat, kumush va bronza, rasm solish va chizmachilik qog'ozi navlari aplikatsiya uchun yaroqlidir. Applikatsiya ishlari doimo xotirada saqlanishi haqida majburiy qoida sifatida bajarilishi lozim bo'lgan izchillikda ado etiladi. Eng oddiy aplikatsiyalar bu geometrik figuralardan qilingan aplikatsiyalardir.

Applikatsiyada avval eskizi tuziladi, so'ngra kerakli detallar o'lchami va miqdori hisoblanadi. Detallarni tayyorlab ma'lum tartibda joylashtiriladi va yopishtirishni qaysi detaldan boshlash kerakligi aniqlanadi. So'ngra tayyorlangan materiallar bir-biriga yopishtiriladi

Rang applikatsiyani ifodalash darajasini oshiruvchi vositadir. Shuning uchun applikatsiya ishida ranglarning uyg'unlashuviga mos tushishi xayoliy va dekorativ kompozitsiyaning ifodaliligi garmoniyasini izlab topishdir. Applikatsiya bolalarda qog'ozda kompozitsion uquvni bilishga sharoit yaratadi. Bola tayyorlagan applikatsiya ishi estetik talabga javob berishi kerak. Applikatsiya predmetning umumiy, tipik va individual belgisini ko'ra olishga o'rgatadi, ularning o'zaro bog'liqligi, butun, qismlar, rita, simmetik chamalash rivojlanadi, predmetning shaklini, rangini bosqichma-bosqich ko'rsatish malakasini ko'rsata oladi.

Applikatsiya badiiy ishlarni oddiy va mos vosita orqali, real asosni saqlagan holda amalga oshiruvchi faoliyatdir. Masalan, mustaqil asar pannolar, surat, plakat. Ilstrativ tasvir, elementar matematikaga o'rgatuvchi ko'rgazma qurol, tabiat, nutq o'stirish metodikasi uchun ijodiy o'yin, o'yinchoq, 8-mart bayram sovg'asi, qurolli kuchlar va boshqa bayramlarda bezatish uchun devoriy gazeta, ko'rgazma kabi. Maktabgacha ta'lim muassasasini bezatish ishlarida ham bolalar applikatsiya ishlarining o'rne katta.

Applikatsiya ishini bajarishda ishlatiladigan kerakli asbob uskunalar. Asboblar ishlatilishiga mos bo'lishi bilan birga, estetik talabga javob berishi kerak. Ayrim kerakli ashyoni «pape-mame» usulida qaychi qo'yish uchun qalamdon yasash, mo'yqalam qo'ygichni esa qalin kartondan yasash mumkin. Applikatsiya uchun kerakli ashyo murakkab emas; qaychi, yelim uchun mo'yqalam, oddiy qalam, qiyqim uchun quticha, lattacha, gazeta qog'ozi.

Qaychi - uchi to'g'ri, katta-kichik bo'lib, katta qaychi - 14-20 sm, to'g'ri, uchi uchli va aylanaviy katta tasvirlarni qirqish uchun ishlatiladi.

Kichik qaychi -8-10 sm, mayda detallarni qirqish uchun qaychi o'tkir bo'lishi kerak. Stakanga qaychi uchi pastga qaratilgan holda qo'yilishi, boshqa odamga uzatganda ham uchini ushlagan holda uzatish kerak, qaychi ko'ndalang turganda qo'lni silkitish, o'qtalish mumkin emas. Unda ko'rsatish sifatida foydalanish mumkin emas.

Bolalar applikasiya mashg'ulotlarida juda ko'p qimmatli mehnat malakalari va ko'nikmalarini egallaydilar. Ular ozoda, batartib yopishtirishga, o'z ish joylarini toza saqlashga va murakkab asbob hisoblangan qaychi bilan ishlashga o'rganadilar. Bularning barchasi bolalarning maktabdagi qo'l mehnati darsiga tayyorlaydi. Bolalar yengil va mayda qog'oz shakllari bilan ishlashlari natijasida, o'z harakatlarining tezligini to'xtatib turishga o'rganadilar. Mashg'ulot jarayonida ular oz bo'lsa-da, qiyinchilikni yengadilar, bu esa bolalar xarakterida irodalilik xususiyatini, chidam, sabr kabi fazilatlarni tarbiyalaydi.

Kichik guruhlarda applikasiya qilishga o'rgatish. Maktabgacha ta'lim muassasasida applikasiya mashg'ulotlari birinchi kichik guruh, ikkinchi kichik guruhdan boshlab olib boriladi. Bu guruhda barcha mashg'ulotlarda bolalarga kattalar tomonidan tayyor qilib berilgan shakllarni qog'ozga to'g'ri, turli xil joylashtirib terib chiqish va yopishtirish o'rgatiladi. Bu guruhda asosiy vazifa - bolalarga yelimlash usullarini o'rgatish hisoblanadi. Kattalar uchun oddiy hisoblangan bu malaka, qator harakatlarni ketma-ket bajarishdan iborat bo'ladi, ya'ni mo'yqalamni to'g'ri ushlab, unga ozgina yelim olish, shaklning teskarisi bilan qo'yib, yelimni butun shaklga tekis qilib surtib chiqish, chap qo'lining barmog'i bilan shaklni tutib turish, so'ng mo'yqalamga ehtiyotkorlik bilan qo'yib, shaklni sekin rang tomonini o'girib, qog'oz varag'ining kerak joyiga qo'yish va salfetka yordamida sekin bosish, chekkalaridan chiqib ketgan ortiqcha yelimni sekingina artib olish. Bu yoshdagi bolalarga ana shu harakatlarni egallab olish, albatta oson emas. Eng sodda shakl-kvadrat va doira uning uchun shu shakllardan ishni boshlash lozim. Yil davomida bolalar shu shakllarning nomini to'g'ri aytishni egallab olishlari lozim. Lekin butun yil davomida o'tkaziladigan applikasiya mashg'ulotlarida faqat shu shakllar bilan kifoyalanib qolish bo'lmaydi. Bu guruhda bolalarda dastlab bir, keyin 2-3 qismdan tuzilgan predmetlarni (qo'ziqorin, bayroqcha,

qorbobo, uy) yopishtirishga o'rganadilar. Shuningdek, yil oxiriga borib, bolalar olti-yetti xil rangning qizil, ko'k, sariq, yashil, jigarrangni to'g'ri aytib berishlari lozim. Bu guruh bolalariga qaychi berilmaydi, chunki bolalarning qo'l harakati yetarli taraqqiy etmagan va hali qurish nazorati yetarli bo'lmaganligi sababli bolalar qo'lidagi qaychi xavf tug'dirishi mumkin.

Ikkinchi kichik guruhda bolalarni aplikatsiya qilishga o'rgatishida ish uchun beriladigan materiallar va mashg'ulotni tashkil etish ahamiyatga egadir. Materialning rangi bolalarning diqqatini tortib, ularni chalg'itadi. Shuning uchun dastlabki mashg'ulotlarda material alohida paketlarda, tushuntirilib bo'lgandan so'ng tarqatiladi. Tarbiyachi mavzuni tushuntirib bo'lganidan so'ng material tarqatilib, bolalar materialni topshiriqqa mos ravishda kesmaga terib chiqadilar. Tarbiyachi dastlab elementlarning qo'yib chiqilganini tekshiradi, shundan keyingina bolalarga yelim ishlatish uchun beriladi. Bu guruhda tarbiyachi bolalar bilan naturani kuzatishni namuna bilan birgalikda olib borish kerak. namunani ko'rsatish jarayonida tarbiyachi shaklning rangini aniq atash va barmog'i bilan uni ko'rsatib, shu shaklning xususiyatlarini bolaga aniq ko'rsatib beradi. Tarbiyachi tomonidan ishni bajarilishini ko'rsatib berilishi, bolalarda turli malaka va uquvning vujudga kelishida muhimdir. Shuningdek, tarbiyachi ish tartibini ham boshidan ko'rsatib boradi. Qanday shaklni oldi, qanday ushlab turib, yelim surtdi va boshqalar. Tarbiyachi o'zining har bir harakatini so'z bilan birgalikda olib boradi.

Maktabgacha kichik tarbiya yoshidagi bolalar esa tayyor shakllarni va ularning rangini bir-biriga moslab, tanlab yopishtiradilar. Juda yaxshi estetik effekt bilan qilingan ishlar, ayniqsa, dekorativ bezaklar guruh xonasini bezatish mumkin. Shunday qilib, olib borilgan tekshirish ishlari shuni ko'rsatadiki, yaxshi uyushtirilgan aplikatsiya mashg'ulotlari, boshqa mashg'ulotlarga, ya'ni dekorativ, predmetli va mazmunli mashg'ulotlarga ijobiy ta'sir etadi. Bolalarda sensor madaniyat oshadi, qo'l bilan tahlil qilish qobiliyati o'sadi va badiiy didlari shakllanadi

Bola hayotining 5-yiliga kelib, ham psixologik, ham jismoniy tomondan o'sadi. Bu esa bolaning applikasiya bo'yicha bajaradigan ishining sifat jihatidan o'zgarishiga olib keladi. Bolalar tuzilish jihatdan ancha murakkab bo'lgan predmetlarni tasvirlashga o'rganadilar.

O'rta guruh bolalari kichik guruhga nisbatan malaka va ko'nikmalarni ancha egallagan bo'ladilar. Bu guruh bolalari 2-3 qismli emas, balki 4-5 qismdan iborat predmetlarni tuzishga o'rganadilar. Dastlab bu guruhga qaychi bilan ishlash kiritiladi. Bolalar qaychini to'g'ri ushlashga, uning richagini yopishga va ochish to'g'ri qirqim olishga o'rganadilar. Buning uchun oldin eskiz, keyin esa enli yoki keng qog'oz tasmalar qirqishga o'rganadilar. Bu guruhda bolalar yelimlash malakasini egallashni davom ettiradilar. Bola hayotining 5-yilida doira, kvadratdan tashqari, uchburchak, oval, uzun to'g'ri to'rtburchakni biladi. Trapetsiya shaklini esa, kichik guruhda bo'lgani kabi, obrazli tasvirida davom etadi. Masalan, tom, qayiqcha, kichik guruhga yana qo'shimcha havo rang, pushti, kulrangni sezishga va to'g'ri aytishga o'rganadilar. Ular qog'oz varag'ida tez va osonlik bilan mo'ljal qilishga o'rganadilar. Ular orqada, ketma-ket, teng masofada va boshqa fazoviy tushunchalarni egallaydilar. Bolalar to'g'ri kesmalar qirqishdan tashqari, aylanaviy shakllar qirqishga o'rganadilar. Ular kvadrat va to'g'ri to'rtburchakning burchaklarini dumaloqlashga o'rganadilar. Ana shu qirqib olingan aylanaviy shakllardan qo'ziqorin, minorcha, qorbobo kabi predmetlarni hosil qilishga o'rganadilar.

Yopishtiriladigan detallar soni ham ko'payadi, masalan, uychaning tasvirida faqat devorni emas, balki eshik va derazalarni ham tasvirleydilar. Shakl va rang bilan ishlash ham rivojlanadi: to'rtburchak, kvadrat, doira, uchburchak, pushti rang, kulrang, havo rang va boshqalar. Bu guruhda qog'oz varag'ida to'g'ri mo'ljallashni o'rganadilar va orasida, chekkada, bir xil masofada va boshqa shu kabi tushunchalar bilan tanishib boradilar. O'rta guruhda tarbiyachi o'zining asosiy diqqatini bolalarning qaychi bilan ishlashiga qaratadi. Yil davomida tarbiyachi bolalarni qirqishning turli usullari bilan tanishtiradi. Tarbiyachi qaychini va qog'ozni to'g'ri ushlashga o'rgatib boradi. Yopishtirish malakasi esa mustahkamlanib boradi. Bu guruhda asosiy vazifa

bolalarning qirqish texnikasini egallab olishiga qaratilgandir. Bu guruhda tarbiyachi bolalarni predmetli-dekorativ, mazmunli applikatsiyaga o'rgatib boradir. Sodda predmetlardan murakkab predmetlarning tasviriga o'rgatiladi.

O'rta guruhda bolalar tayyor shakllardan applikatsiya tuzish bilan birga o'zlari ham mustaqil qirqib yopishtiradilar. Naturani tahlil qilishda bolalarning diqqati faqatgina rang va shaklga tortilmay, balki qismlarning o'lchami va soniga ham tortiladi. Masalan, tursa yig'ilmas qo'g'irchoq sharchalardan katta, o'rtacha va ikki shardan iboratligini aniqlaydilar. Murakkab topshiriqlarni bajarish jarayonida ularga material alohida beriladi. Masalan, uyni yopishtirish. Uning devor, torn va oynaga mos bo'lgan razmerdagi rangli qog'ozlar beriladi. Bu guruhda naturani ko'rib chiqish namuna bilan birga olib borilishi shart emas. Namuna tahlilining o'zi yetarli bo'ladi. Namuna qurib chiqishda tarbiyachi bolalarning diqqatini uni yaxshilab qurib chiqishga tortib, quyidagi savollarni beradi: predmet qanday shakllardan tuzilgan? Bu qanday shakl? Rangi qanday? va boshqalar.

Tarbiyachi predmetning qismlarini yoki naqsh elementlarini yopishtirish tartibini ko'rsatib beradi. Bu guruhda tarbiyachi faqatgina ma'lum qismini ko'rsatib berishdan ham foydalanadi. Masalan, uyni yopishtirishda uning tomini qirqishni ko'rsatib beradi xolos, qolganini bolalarning o'zlari bajaradilar. Bu guruhda alohida ahamiyat qaychi bilan ishlashga beriladi. Tarbiyachi bolalarga qaychi bilan ishlash texnikasini ko'rsatib, tushuntiradi. Qo'lri qaychining richagini qanday harakatlantirishini o'rgatadi. Qaychi bilan dastlabki mashqlarni, yaxshisi 8-10 bola bilan o'tkazgan ma'qul, chunki ularni kuzatish va o'z vaqtida yordam ko'rsatish imkoniyati ko'proq bo'ladi.

Mashg'ulotning oxirida tarbiyachi bolalar bilan birgalikda bajarilgan applikatsiyani ko'rib chiqadi: predmetga o'xshaydimi, shakllar toza yopishtirilganmi? Tarbiyachi bolalarning tahliliga yakun yasab, yaxshi ishlarga bolalarning diqqatini jalb etadi. Bolalar predmetli dekorativ applikatsiyadan tashqari, mazmunli applikatsiyani ham bajaradilar. Masalan, quyonning bo'g'irsoq bilan uchrashuvi, qor bosgan uycha, qiz bayroq ushlab turibdi va hokazo. Katta guruhda bolalar o'z ixtiyorlari bilan ham

applikatsiya ishlarini bajaradilar. Bolalar olgan bilim, malakalari asosida o'zlari mustaqil applikatsiya ishlarini bajaradilar. Applikatsiya mashg'ulotlarida bolalar jamoa ishlarni bajaradilar. Gullar va afsonaviy qushlar tasvirlangan gilam, sevimli o'yinchoqlari va boshqalar. Katta guruhda ham applikatsiya mashg'ulotida tasvirlash kerak bo'lgan predmetlarni tahlil qilishga katta o'rin ajratiladi va unda bolalarni savollar bilan faollashtirilsa, katta guruhlarda esa bolalarning mustaqilligini qo'proq ta'minlaydi. Tahlil jarayonida bolalar predmetning shakliga, rangiga, turli xil xususiyatlariga e'tibor berishi lozim. Xalq amaliy san'ati asarlarini ko'rib, tahlil qilishga, bolalarga ranglar garmoniyasining go'zalligini sezishga, ko'pincha kompozitsiyaning mazmundorligini ochishga o'rgatiladi. Bu guruhda namunadan, ayrim hollarda, ya'ni ishning yakunini namoyish qilishda foydalanish mumkin. Har bir qirqish usullarini ko'rsatib berish maqsadga muvofiq bo'lmaydi. Tarbiyachi ko'proq bolalarning o'zlarini faollashtirib, bolalarning o'zlarini mustaqil ravishda qirqish yo'llari, yopishtirish tartibini qidirib topishga undaydi. Agarda yangi qirqish yo'llari kiritiladigan bo'lsa, tarbiyachining o'zi qirqish yo'llarini ko'rsatib beradi. Masalan, qat-qat usulida qirqish, ayniqsa, simmetrik figuralarni qirqishda bolalar ancha qiynaladilar. Shuningdek, tarbiyachi ayrim predmetning qog'ozdagi tasviridan foydalanish mumkin (qo'l harakatlari bilan yurgizib chiqishi mumkin). Dastlab tarbiyachining «predmetning yarmi» deb tushuntirishi asosida bolalar usulni tushunib yetadilar. Bu guruhda bolalar qog'ozni qo'l bilan yirtib, mayda bo'lakchalardan foydalanib, tasvirini hosil qilishga o'rganadilar. Tarbiyachi bolalarni mustaqil, ijodiy ishlashga o'rgatib, mazmundor applikatsiya yaratishga, tayyorlov guruhga o'tgach ularning applikatsiya bo'limi ancha murakkablashadi. Ular qirqimning yangi, ya'ni bir necha marta buklangan qog'ozdan qirqish va siluet qirqish usullarini egallay boshlaydilar. Bu bilan bu guruh bolalarini turli xil shakllarda dekorativ naqsh chizishga va bir necha qismdan tuzilgan predmetlarni tuzishga hamda mazmunli applikatsiya tuzishga, predmetlarni joylashtirishga o'rganadilar. Shu bilan birga, rang spektrining barcha ranglaridan foydalanishga o'rgatiladi.

Siluet qirqish - eng murakkab usullardan biridir. Siluet qirqish jarayonida bola doimo predmetning obrazini xotirasida tutib turishga va uning konstruktsiyasi va proportsiyasini kuzatib turishga, qo'l harakatini hosil qilinayotgan shaklning yo'nalishiga moslashtirishga to'g'ri keladi. Shuning uchun bolalarni siluet qirqishga o'rgatishni sodda shakllardan, masalan, baliqlar, sabzavot, mevalardan boshlash lozim.

Katta guruhda bolalarni applikasiya qilishga o'rgatishda quyidagi vazifalar turadi: bolalarni to'g'ri harakat bo'ylab qirqish, dumaloq shakllarni va ikkiga buklangan qog'ozni qirqishga o'igatiladi. Bir nechta qismdan tuzilgan predmetlarni hosil qilishga, geometrik va simmetrik shakllardan chiroyli dekorativ naqsh tuzishga o'rganadilar. Demak, bu guruhda asosiy vazifa qirqishning xilma-xil usullarini egallashdan iborat ekan. Oldin bu guruhda ham o'rta guruhdagi kabi mavzularda, faqat detallar soni ko'paytirilib, qorbobo, boshida qalpog'i yoki qo'lida xaltasi bilan, samolyot esa qanotlarida yulduzi bilan va qorboboning yuz qismidagi mayda detallarni: burun, ko'z va boshqalar yasalardi. Bu guruhda bolalar ba'zi shakllarni ikkiga buklangan qog'ozdan, shoxlarni barglari bilan yasashgan. Bu usullarning ishlatilishi vaqtni ancha tejaydi va chiroyli mazmun yoki kompozitsiya tayyorlash mumkin. Qog'ozni ikkiga buklab qirqish, bir-biriga simmetrik shakllarni qirqishni osonlashtiradi. Bu usuldan foydalanib, bolalar vaza, barglar, sabzavot va mevalar shaklini qirqadilar. Katta guruhda bolalar shakllarni qog'ozning uchini qo'li bilan tekislab, barmoqlarda qirqishga o'rganadilar. Katta guruh bolalarining ishlaydigan ish mazmuni shu bolalarda qirqishning ko'nikma va malakasini rivojlantirishdir. Dekorativ applikasiya ishlarida esa bu guruhda faqatgina tayyor geometrik shakllar berilmay, balki xilma-xil o'simlik shakllaridan barg gullar va boshqalarning elementlari kiritiladi

Maktabgacha ta'lim muassasasining hamma guruhlarida ixtiyoriy applikasiya mashg'ulotlari o'tkaziladi. Lekin o'rta guruh bolalariga o'ylagan mazmunlari asosida tayyor shakllar beriladi. Katta guruhlarda bolalar o'zlari o'ylagan mazmunlari asosida qirqadilar. 6-7 yoshdagi bolalar oldindan qiladigan ishlari mazmunining eskizini oddiy qalam bilan chizib olishlari, keyin esa shu eskizning detallarini applikasiya

qilishlari mumkin.

Adabiyotlar

1.

Hasanboyeva O.U. va boshqalar. Maktabgacha ta'lim pedagogikasi.

2.

T.: «Ilm ziyo». 2006.

3.

Hasanboyeva O.U. va boshqalar. Oilada barkamol avlod tarbiyasi.

4.

T.: «Fan va texnologiya», 2010.

5.

Hasanboyeva O.U va boshqalar. Oila pedagogikasi. G«G«Darslik

6.

T:- «Aloqachi» 2007.

7.

Maktabgacha tarbiya pedagogikasi. V.I.Loginova, P.G.Samorukovalar tahriri ostida. T: O'qituvchi, 1991.

8.

Uchinchi ming yillikning bolasi. Ma'rifat-madadkor. T. 2002.

9.

Bolalar bog'chasida estetik tarbiya (N.A.Vetlugina tahriri ostida). T., O'qituvchi, 1981.

10.

Loginova V.I., Samarukova T.G. tahriri ostida. Maktabgacha tarbiya pedagogikasi. 2 qismli. 1- qism. T: O'qituvchi, 1991.

ФИО автора: *Qilicheva Mavluda Tilavovna,*

Buxoro viloyat, G'ijduvon tumani 64-umumiy o'rta ta'lim maktabi boshlang'ich sinf o'qituvchisi

Название публикации: «TABIATSHUNOSLIK FANIDAN TO'GARAK TASHKIL ETISH VA METODLARNING VAZIFALARI»

Tabiatshunoslikni o'qitish metodikasi tabiatshunoslikni o'qitishda bolalarni har tomonlama tarbiyalashning mazmuni va metodlarini ochib beruvchi pedagogik fandır. O'quvchilarning bilish faoliyati pedagogik texnologiyalar talablari asosida tashkil etilishi, xususan, o'quvchilarning o'quv topshiriqlarining didaktik maqsadlariga muayyan vaqt ichida erishishi uchun sidqidildan mehnat qilish zarur. O'quvchilarning fan asoslarini egallashga bo'lgan qiziqishini orttirish va bilim olishga bo'lgan ehtiyojlarini qondirish, ta'lim-tarbiya jarayonida inson, jamiyat va atrof-muhitning o'zaro munosabatlarini uyg'unlashtirish, ta'lim oluvchilarda ongli intizom, mantiqiy va ijodiy fikrlashni tarkib toptirish maqsadida, Atrofi olamni o'qitishga yangicha yondashiladi. Ta'lim jarayonida qo'shimcha mashg'ulotlar tashkil etishda har bir shaxsning eng yaxshi sifatlarini aniqlash va uni rivojlantirish, qiziqishi, ehtiyoji, qobiliyati, yo'nalishi, sifatleri, aqliy xususiyatlarini aniqlash ,har bir o'quvchining ehtiyoji, qiziqishi, iqtidori va imkoniyat -larini hisobga olish lozim. To'garak mashg'ulotlari maqsadi "Bola tabiatda o'z o'rnini topishi, ulkan sir-sinoatni ko'ra olishi , tushunishi, sezishi va uning uchun qayg'urishni o'rganishda ko'raman" degan edilar

Abdulla

Avloniy.

Atrofi olam fanidan to'garak mashg'ulotlari tashkil etishda o'quvchining yoshga bog'liq xususiyatlarini ham hisobga olish zarur. 1-2 sinf o'quvchilarida diqqat beqaror bo'lgani uchun mashg'ulotlar asosan o'yin, kuzatish, applikatsiya, Jonli burchak tashkil etish, ertaliklar, musobaqa, krossvordlar, ekskursiyalar tarzida o'tkazilishi maqsadga muvofiq bo'ladi. Kichik maktab o'quvchilarni yosh xususiyatlariga mos holda tushuntira olish o'quvlarida namoyon bo'ladi. O'quvchini kamol topishi va rivojlanishi uning ayrim ishlarni, munosabatni, xarakterni o'z ichiga olgan faoliyatdir. Bunda u yoki bu faoliyat jarayoni boradi. O'qish, mehnat, o'yin, muloqatlarning dalillari (motivlari) alohida ahamiyatga egadir. Buni to'garak rahbari hisobga olmasa

,tabiat to'g'risidagi bilimlar imkoniyatini pasaytirib yuboradi. Tabiat bilan to'g'ri tashkil etilgan muloqat kichik yoshdagi o'quvchilarda go'zallikni his etishni boyitadi.O'quvchilarda o'z harakati va ishini o'zi baholay olish qobiliyati rivojlanadi,bu xislatlar xulq-atvornining odobi hamda axloqiy normalarini anglash,atrofdagilarga nisbatan ma'suliyat hamda burchini tarbiyalash juda zarur. Tabiat bilan muloqat jarayonida o'rtoqlariga,kattalarga hurmat va mehr-munosabat vujudga keladi.Tirik organizmlarning xilma –xilligi, murakkab va ammo nozik tuzilmalarni o'zaro aloqador bo'lgan mavzularni qamrab olish,evolyutsiya jarayonida tabiatda insoniyatning o'rni,yer yuzidagi ekologik o'zgarishlarni o'rganish , shaxsiy salomatlikni asrashni o'rganadilar.

Qo'llaniladigan me'todlar.Og'zaki,bayon,ko'rgazmali,klaster,mozayka,"So'z top" 'Rasmi rebus","Kim tez bajaradi","BBB""Zanjir" ,“Enerjayzer” va hakozalar. Muz yorar metodi-bu usulni yangi bo'limni boshlash oldidan o'tkazish maqsadga muvofiq. O'qituvchi navbatdagi mashg'ulot Shifobaxsh olam mavzusida foydalansa bo'ladi.Har bir o'quvchi atrofimizdagi oila a'zolaridan eshitgan tabiatga dahldorlik haqida so'zlaydi.Bu usul o'quvchilarni mustaqil fikrlashga,og'zaki nutqini o'stirishga yordam beradi. Turli metodlar yordamida esa to'garakka qiziqish uyg'otiladi. **Zanjir"-metodi** . Bu metodda she'r,topishmoq,maqollar berilgan darslarda qo'llash maqsadga muvofiq.O'quvchilar tartib bilan ketma-ketlik bilan berilgan she'r misrasi yoki topishmoq qatorini aytadilar.Bu usul qo'llanganda o'quvchi uyaliq qolmasligi uchun berilgan she'r,maqol,topishmoqni yod olishga majbur bo'ladi.

Oq bo'ldi,ola bo'ldi,ichidan chiqib qora bo'ldi.(polapon)

Pishirsa osh bo'ladi,pishirma qush bo'ladi (tuxum)
“Hamma- hammaga o'rgatadi” metodi.

Bu metod katta va kichik matnlarni o'z ichiga oladi'.Buning uchun matnni mayda bo'laklarga bo'linib,o'quvchilarga tarqatiladi.O'quvchilar kichik matnlarni o'qib, tushunib,keyin boshqalarga birma-bir borib gapirib berishlari kerak.O'quvchilar o'zlariga sherik tanlashlariga to'g'ri keladi.Ya'ni,kichik guruh a'zolari berilgan matnni

o'qib,tushunib,keying guruhga gapirib beradilar.Guruhlar shu tartibda o'z bo'lagini bir-birlariga gapirib beradilar va h k.Agar guruhda 20-25 nafar o'quvchi bo'lsa,u holda ma'lumotlar ko'lami yanada kengayadi.Axamiyatli tomoni mavzuni o'qigan bolalar o'zlarini bolacha tilida guruhlarga so'zlaganda mavzuni yaxshiroq tushunishlariga va o'zaro hurmat,tinglash,sabrli bo'lish tuyg'ulari shakllanadi

Kim tez bajaradi"-metodi.O'quvchilar uch guruhga bo'linadi.Har bir guruhda 5 tadan hayvonlar yoki qushlar teskari qilib beriladi.1-2 daqiqa ichida o'quvchilar hayvon yoki qushlarni yovvoyi yoki uy hayvonlari guruhga ajratadilar.Topshiriqni xatosiz bajargan guruhlar g'olib hisoblanadi.Atrofimizdagi olam mashg'ulotlarini fanlarga bog'lab (matematika,o'qish, ona tili, ingliz tili,rus tili va boshqa fanlarga ham chambarchas bog'langan.Bu esa bolada Atrofimizga mehr,muhabbat,ishonch tuyg'ularini ham shakllantiradi Qiziqishlarini ortishiga sabab bo'ladi.

To'garak a'zolarga Yer yuzida uchrayotgan muammolar haqida va e'tiborsizlik va tabiatga nisbatan qilinayotgan hurmatsizlik haqida ham,insonlar keltirayotgan muam molar hususida ham ma'lumotlar beriladi. O'quvchilarni atrofimizdagi barcha narsalarni asrashni va qadrlash lozimligi haqida tushuncha berib boriladi.

Ko'rgazmalilikning tasviriy vositalari, jadval va rasmlar o'quvchilarga o'iganilayotgan obyektlarning tuzilishi, shakli, rangi, ularning tabiiy o'rab olgan muhiti, hayot tarzi kabilar to'g'risida tasavvurlar beradi.Boshlang'ich sinflarda jismlar, narsalar, hodisalarga oid tasavvurlarni vujudga keltirish uchun natural va tasviriy ko'rgazmalilikdan keng foydalanilsa, yuqori sinflarda tasviriy va simvolik (timsol) ko'rgazmalardan foydalaniladi, chunki bola rivojlanishining dastlabki bosqichlarida mavhum materialni faqat aniq ko'rsatmali material orqali o'zlashtirishga qobiliyatli bo'ladi. o'quv kino va diafilmlarni ko'rsatish ham ta'limning Ko'rgazmalilik usuliga kiradi. Bolalar filmni ko'rish orqali filmda ko'tarilgan savollarga javob topishlari lozim. Sayohat ham ko'rgazmali usullarni tashkil qiladi. Sayohat o'qituvchi tomonidan puxta o'ylanib, yaxshi tayyorlansa va uyushtirilsa samarali natija beradi. Sayohatdan olingan taassuroflarni kuzatish natijalarini umumlashtirish juda muhim.

Bundan tashqari, farzandingizning o‘zi foydalanmayotgan narsalarni o‘chirib qo‘yishi, oilaviy byudjetingizga ham yordam beradi; xonaki gullar o‘stiring. Uyingizda xonaki gullar o‘stiring. Ularni farzandingiz bilan birga parvarishlang. Bolaga gullarning xona havosini tozalashdagi ahamiyati, ulardan olinajak estetik zavsh hashida so‘zlab bering; ehtiyotkorona munosabat. Nafaqat tabiat qo‘yniga chiqqanda o‘simliklar va hayvonot dunyosini asrashni, balki uyda, mahallada, bog‘chada, maktabda ham bolalarimizni o‘zganing mehnatini qadrlash, yashayotgan, o‘qiyotgan joyini toza tutish va ularga nisbatan ehtiyotkorona munosabatda bo‘lishga o‘rgating. Hovlida yoki pod'ezd oldida turgan siniq kursini, bolalar arg‘imchog‘ini farzandingiz bilan birga tuzating. Bahorda uyingiz atrofini bolalar bilan birgalikda obodonlashtirib gullar eking, daraxt ko‘chatlarini o‘tshazing. Bunda bola ham turli asboblardan iborat ishlar ko‘nikmasini o‘rganadi. Sizning "ehtiyot qilish, sindirmaslik va chiqindilar tashlamaslik" haqidagi pand-nasihatlarimiz esa yoshlar uchun amaliy saboqqa aylanadi. Bugun biz ekologik madaniyat hashida ko‘p gapirayapmiz. Ammo tarbiyani o‘zimizdan boshlamas ekanmiz, so‘zlar havoda muallash sholib ketaveradi, atrof-muhit esa ifloslanishda davom etadi.

FOYDALANILGAN MANBA VA ADABIYOTLAR:

1. Kadrlar tayyorlash milliy dasturi
2. “Ta’limda innovatsion texnologiyalar” R. Ishmuhamedov, A.Abduqodirov “Iste’dod” jamg‘armasi 2009 yil
3. “Ta’lim to‘g‘risida”gi Qonun
4. “Bola shaxsini rivojlantirishga yo‘naltirilgan ta’lim” dasturi Angliya.Plimut shahri. Toronto Universiteti
5. Ta’limda texnalagiyalar
6. O‘quv qo‘llanmalar www.ziyonet.uz saytlari

ФИО авторов: *Durdiyeva Gavxar Salayevna*

Arxitektura fanlari doktori, Xorazm Ma'mun akademiyasi laboratoriya mudiri,
O'zbekiston, Urganch shahar

Davletova Fazilatxon Jumaniyazovna

UrDU Texnika fakulteti, Arxitektura kafedrası 211-guruh magistranti, O'zbekiston,
Urganch shahar

Название публикации: «QADIMIY XORAZM HUDUDIDAGI ME'MORIY
OBIDALARI»

ANNOTATSIYA

Maqolada " Qadimiy Xorazm hududidagi me'moriy obidalar" Madaniy meros ob'ektlari xalqning bebaho boyligi, me'moriy yodgorliklarni saqlash va ulardan oqilona foydalanish, ularni asrash va avlodlarga bezavol yetkazish masalasi ko'tariladi.

Kalit so'zlar: *Memoriy obida ,madaniy meros,me'moriy yodgorlik , paxsa devor.*

АННОТАЦИЯ

В статье «Архитектурные памятники на территории древнего Хорезма» поднимается вопрос о бесценном богатстве народа, сохранении и рациональном использовании памятников архитектуры, их сохранении и передаче будущим поколениям.

Ключевые слова: *мемориал, культурное наследие, памятник архитектуры, стена пакса.*

ABSTRACT

The article "Architectural monuments in the territory of ancient Khorezm" raises the issue of invaluable wealth of the people, preservation and rational use of architectural monuments, their preservation and transmission to future generations.

Keywords: *Memorial, cultural heritage, architectural monument, cotton wall.*

MUHOKAMA VA NATIJALAR

O`rta asrlarga oid Janubiy Orol bo`yidagi (Xorazm-Qoraqalpog`iston vohasi) yodgorliklarning me`morchiligi, qurilish uslubi, obida holati tekshirilib saqlanishi hanuzgacha to`liq o`rganilmagan. Bugungi kunda dunyoning yetti iqlimidan oqib kelayotgan sayyohlarni lol qoldirayotgan jonli guvohlarimiz paxsa-xom g`isht devorli me`moriy yodgorliklari Qadimiy Xorazm qurilishda va me`morchilikda naqadar yuksak taraqqiy qilgan davlat bo`lganligini ko`z-ko`z qilib turibdi. Planetamizning eng qadimgi sivilizatsiyasidan biri hisoblangan Qadimiy Xorazm-Urartu bilan Vaviloniyaga tengdosh davlat Osiyodagi eng katta daryo—Amudaryo sohilida barpo etilgan. [1]

Buyuk fan arboblari S.P. Tolstov va Ya. G`ulomovlarning ma`lumotlariga asosan miloddan avvalgi bir minginchi yillarning boshidanoq Xorazm sharqdagi eng rivojlangan qudratli davlat bo`lgan, o`sha davrdanoq vohada ilm - fanga asoslangan holda me`morchilik-qurilish rivojlangan. Janubiy Orol bo`yidagi qal`alar yani Qadimiy Xorazm qal`alari oddiy loydan - paxsa devor, xom g`ishtlardan qurilgan, ammo ushbu paxsa devor yodgorliklarini ilmiy tadqiq qilganimizda, ular o`ziga xos murakkab arxitektura asosida, juda yuqori darajada arifmetik va geometrik hisoblar asosida qurilgan. Paxsa devor qal`alari eng muhim joy bo`lib, u nafaqat to`siq, balki asosiy jangovar sarhad hamdir. Devorlar bir qator muhim elementlaridan tarkib topib, bular, jumladan, asos, devorning o`zi, pilyastr, kontrfors (g`isht tirgovich), shinak, burj, darvoza va boshqalardir. Oralig`ida otish yo`lagi bo`lgan qo`shdevor qadimgi Xorazm harbiy me`morchiligiga eng ko`p darajada xos bo`lgan xodisadir. Qadimda qo`rg`onlarning xom g`ishtli xonalari mumkin qadar ixcham bo`lgan. [3]

Bu vohadagi qal`alarning katta ko`pchiligi bizning eramizdan ancha ilgari qad ko`targan bo`lib, ularning binokorlari matematika bilan geodeziyani, astronomiya bilan meditsinani yaxshi bilganlar, hamda shaharsozlik, me`morchilik, rassomchilik san`atini mukammal egallagan kishilar bo`lgan.[4]

TO`PROQQAL`A

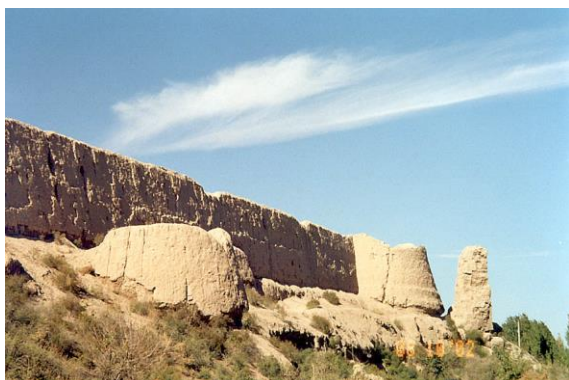

Mil. I–IV asrlar.

KATTA GULDURSUN



*Qal`a mil.av. III–IV asrlar, mil.
XII–XIII asrlar*

Tarixiy me`moriy yodgorliklarni saqlash va ulardan foydalanishga oid dunyodagi samarador yo`nalishlar bo`yicha YuNESKO tashabbusi bilan 413 ta qadimiy shaharlar hududidagi Butunjahon moddiy madaniy meros yodgorliklari ro`yxatiga 1007 ta ob`ektlardan 779 tasi kiritilganligi bilan diqqatga sazovordir.[2] YuNESKO, BMT, ICOMOS kabi nufuzli tashkilotlar tomonidan madaniy meroslarimizni saqlash va ularni kelajak avlodga yetqazish bo`yicha – Butun jahonning madaniy va tabiiy merosni himoya qilish to`g`risidagi konvensiyasi (1972); Tarixiy qal`alarni himoya qilish haqidagi xalqaro xartiya (Vashington xartiyasi, 1987); Tarixiy yodgorliklarni, qal`alar guruhini va diqqatga sazovor joylarni ro`yxatga olish bo`yicha asosiy qonun qoidalari (1996); Konservatsiya, tahlil qilish va me`moriy yodgorliklarning tuzilishini qayta tiklash bo`yicha asosiy qonun-qoidalari (2003); Madaniy meros yodgorliklar xisoblangan – tuzilma, ob`ekt harobalarining atrofini saqlab qolish bo`yicha Sian deklaratsiyasi (2005) kabi xalqaro hujjatlarning muntazam ravishda qabul qilinishi bu sohaning naqadar muhimligini ko`rsatib beradi.[5]

QO`YQIRILGAN QAL`A (*Mil.av. IV asr – mil. IV asr*)



Mustaqillikning dastlabki yillaridanoq madaniy meros ob`ektlarini muhofaza qilish davlat siyosati darajasiga ko`tarildi. Hozirgi kunda respublikamizda mavjud 7000 dan ziyod yodgorliklardan -2500 tasi me`moriy yodgorliklar, 2700 tasi arxeologik yodgorliklar va 1800 tasi monumental yodgorliklar bo`lib, ularning barchasi davlat muhofazasiga olingan.[6]

Mamlakatimizni jadal rivojlantirishga qaratilgan Harakatlar strategiyasida shaharsozlik va me`morchilikni yanada takomillashtirish, me`moriy yodgorliklarni saqlash va ulardan oqilona foydalanish borasidagi muammolarni hal etish chora-tadbirlari belgilangan. —Madaniy meros ob`ektlari xalqning bebaho boyligi, ularni asrash va avlodlarga bezavol yetkazish barchamizning burchimizdir.[7]

XULOSA

Xulosa qilib shuni aytishimiz kerakki antik davrlarda Janubiy Orol bo`yidagi Qadimiy Xorazmning davlat bo`lib shakillanishi. Butun O`rta Osiyoda, ayniqsa Janubiy Orol bo`yida, boshqa yerlarga qaraganda daxmalar va nihoyatda ko`p ossuariylar topilgan. Quyqirilgan qal`a, To`proqqal`a, Katta Guldursun va Qal`aliqir atrofida yuzlab dafn qutilari kashf etilgan bu degani barcha yodgorliklar bir davrga oid ekanligini bildiradi.

ADABIYOTLAR

- 1.Xorazm safari kundaliklari. Toshkent-2009. 155 b.
- 2.Spisok vsemirnogo naslediye YuNESKO [http://wbe.unesco.org/en list](http://wbe.unesco.org/en/list).

3. Tatqiqot uz. O'zbekistonda ilmiy amaliy tadqiqotlar mavzusidagi konfirensiya materiallari Toshkent 2020 yil 30 sentyabr №20
4. Kaliyev Nadjibulla Muratovich “Qoraqalpog'iston tarixiy Me'moriy yodgorliklarini saqlash va ulardan foydalanish samaradorligini oshirish” Arxitektura fanlari bo'yicha Falsafa Doktori (Phd) ilmiy darajasini olish uchun yozilgan dissertatsiya Toshkent 2021 y.
5. «Birlashgan Boshqaruv Rejasi 2017-2022 Ichan Qal'a, Umumjahon Madaniy Merosi»
6. Durdiyeva Gavxar Salayevna “ Xiva me'moriy yodgorliklarini saqlash va ta'mirlash metodologiyasini takomillashtirish” Ma'ruza shaklidagi arxitektura bo'yicha Fan Doktori (dsc) Dissertatsiyasi Toshkent – 2017y.
7. O'zbekiston Respublikasi Prezidenti Shavkat Mirziyoyevning Oliy Majlis palatalari, siyosiy partiyalar bilan yig'ilishdagi ma'ruzasi. 01.07.2017 y.

ФИО авторов: Toshkent davlat iqtisodiyot universiteti magistranti: *Begimqulov M*

Toshkent davlat iqtisodiyot universiteti o'qituvchisi: *Ibragimov A*

Название публикации: «IQTISODIYOTNI RIVOJLANTIRISHDA INVESTITSIYALAR VA INVESTITSIYA PORTFELINI TAKOMILLASHTIRISH YO'LLARI (Toshkent shahri misolida)»

Annotatsiya: *Maqolada O'zbekistonning asosiy vositalariga kiritilayotgan investitsiyalar hajmini o'sish sur'atlari, hududlar kesimida kiritilgan investitsiyalar salmog'i, investitsiya portfelini takomillashtirish yo'llari hamda afzalliklari va kamchiliklari yoritib berilgan.*

Kalit so'zlar: *obligatsiya, opsiya, fyuchers, qimmatli qog'oz, likvidlik, investitsiya portfeli, investor, bank depoziti, inflyatsiya, dividend, eksport, xorijiy investitsiya, moliyaviy vosita, to'g'ridan-to'g'ri investitsiya.*

INVESTMENTS IN ECONOMIC DEVELOPMENT AND WAYS TO IMPROVE THE INVESTMENT PORTFOLIO

Annotation: *The article describes the growth rates of investments in fixed assets of Uzbekistan, ways to improve the investment portfolio, as well as advantages and disadvantages.*

Keywords: *bond, option, futures, security, liquidity, investment portfolio, investor, bank deposit, inflation, dividend, export, foreign investment, financial instrument, direct investment.*

KIRISH

Har qanday milliy iqtisodiyot u yoki bu darajada tashqi dunyo bilan bog'liq. Ushbu munosabatlarning shakllari juda xilma-xil va har xil intensivlik darajasiga ega bo'lishi mumkin: cheklangan nomenklaturaga ega bo'lgan tovarlarning odatiy almashinuvidan nafaqat tovarlarni, balki kapitalni ham ko'p qirrali almashinuvi va faol qo'shma iqtisodiy faoliyat. Ushbu xilma-xillik va intensivlik darajasiga qarab iqtisodiyotning har biri tashqi dunyodan ochiq, cheklangan ochiq va yopiq deb tasniflanishi mumkin. Shu bilan birga, amaliyot shuni ko'rsatdiki, mamlakat iqtisodiyotining ochiqligi darajasi ushbu mamlakat ichidagi tadbirkorlik faoliyati erkinligi darajasiga bevosita bog'liqdir. Uzoq muddatli kapitalning xalqaro harakati ko'plab xorijiy davlatlarning xo'jalik yurituvchi sub'ektlari ishtirokida turli shakllarda takomillashtirilmoqda. Dunyo mamlakatlari va mintaqalari o'rtasida kapital oqimining intensivligi deyarli barcha mamlakatlar iqtisodiyotiga xorijiy investitsiyalarni ko'payishiga olib keladi.

Mamlakatimizda investitsiya muhitini yaxshilash uchun amalga oshirilayotgan bir qancha islohotlar natijasida iqtisodiyot tarmoqlari va hududlarga to'g'ridan-to'g'ri sarmoyalar faol kirib kelmoqda. Jumladan mahalliy xomashyo resurslarini chuqur qayta ishlash va yuqori qo'shilgan qiymatga ega tayyor mahsulot ishlab chiqarishni

ta'minlovchi yuqori texnologiyali ishlab chiqarishlarni modernizatsiya qilish va tashkil etishga qaratilgan investitsiya siyosatini yanada faollashtirish bo'yicha kompleks chora-tadbirlar amalga oshirilmoqda.

O'zbekiston Respublikasi Prezidenti Shavkat Mirziyoyev tomonidan qabul qilingan "O'zbekiston Respublikasini yanada rivojlantirish bo'yicha Harakatlar strategiyasi to'g'risida"gi Farmon asosida amalga oshirilayotgan islohotlar samaradorligini yanada oshirish maqsadida har tomonlama va tezkor sharoitlar yaratish davlat va jamiyatni rivojlantirish, mamlakatni modernizatsiya qilish va hayotning barcha sohalarini erkinlashtirishning ustuvor yo'nalishlarini amalga oshirish - 2017-2021 yillarda O'zbekiston Respublikasini rivojlantirishning beshta ustuvor yo'nalishi bo'yicha Harakatlar strategiyasi tasdiqlandi. Ushbu Harakatlar strategiyasida iqtisodiyotni rivojlantirish va liberallashtirishning ustuvor yo'nalishlaridan biri investitsiya muhitini yaxshilash, mamlakatning iqtisodiy tarmoqlari va hududlariga chet el investitsiyalarini, birinchi navbatda to'g'ridan-to'g'ri xorijiy investitsiyalarni faol jalb etish hisoblanadi.

Faol investitsiya siyosati — barqaror iqtisodiy rivojlanishga erishishning eng muhim shartlaridan biridir. Shu bois davlatimiz rahbari tashabbusi bilan 2019 yil mamlakatimizda “Faol investitsiyalar va ijtimoiy rivojlanish yili”¹³⁷ deb e'lon qilindi. 2019-yilida investitsiya loyihalarini amalga oshirish mexanizmlarini tubdan takomillashtirish va soddalashtirish, investitsiyalarni, avvalo, to'g'ridan to'g'ri xorijiy investitsiyalarni jalb qilish va o'zlashtirishni kengaytirish bo'yicha keng ko'lamli ishlar amalga oshirilish natijasida barcha sohalaridagi ijobiy natijalar qatorida investitsiyalar hajmi ham sezilarli darajada oshdi. Ayniqsa, to'g'ridan-to'g'ri xorijiy investitsiyalar 4,2 milliard dollarni tashkil etib, 2018 yilga nisbatan – mana shu raqamga e'tiboringizni qaratmoqchimam – 3,1 milliard dollarga yoki 3,7 barobar o'sdi. Investitsiyalarning yalpi ichki mahsulotdagi ulushi 37 foizga yetdi.

Mamlakatimiz ilk bor xalqaro kredit reytingini oldi va jahon moliya bozorida 1 milliard dollarlik obligatsiyalarini muvaffaqiyatli joylashtirdi. Iqtisodiy hamkorlik va rivojlanish tashkiloti tomonidan O'zbekistonning kreditga doir tavakkalchilik reytingi oxirgi 10 yilda birinchi marta yaxshilandi. Bu esa 2020-yilning yakunlari bo'yicha asosiy vositalarga kiritilgan to'g'ridan-to'g'ri xorijiy investitsiyalar hajmi 2019-yilning shu davriga nisbatan 101,5 foizni yoki 6,6 mlrd. dollarni tashkil etdi. Bu haqda Investitsiyalar va tashqi savdo vazirligida bo'lib o'tgan brifingda aytib o'tildi.¹³⁸

Dastlabki hisob-kitoblarga ko'ra, investitsiya dasturi doirasida 197 loyiha amalga oshirildi va shuning hisobiga 38 ming ish o'rni yaratildi. Bundan tashqari, hududiy investitsiya dasturlari doirasida jami 59,1 trln so'mlik 10 586 loyiha amalga oshirildi va bu 131,5 mingta yangi ish o'rni tashkil etilishiga imkon berdi.

Shuningdek, uchrashuvda tashqi savdo faoliyati ko'rsatkichlari ko'rib chiqildi – jumladan, 2020-yil yakunlariga ko'ra, eksport hajmi 15,1 mlrd. dollarni tashkil etgani ta'kidlandi. Shu bilan birga, 47 turdagi yangi mahsulotlarni eksportga yetkazib berish yo'lga qo'yildi va bir qator mamlakatlarning yangi istiqbolli bozorlariga chiqishga erishildi.

¹³⁷ https://xs.uz/uz/post/videoselektor_0801

¹³⁸ <https://xs.uz/uz/post/2020-yilda-O'zbekistonga-qancha-investitsiya-jalb-etildi>

Aylanma mablag'larni to'ldirish maqsadida eksport qiluvchilarga berilgan kreditlar miqdorining 50 foizigacha bo'lgan qismini kafolatlash tartibi ham yo'lga qo'yildi.

Prezident Sh.Mirziyoyev 09.01.2020 yildagi "O'zbekiston Respublikasining 2020-2022 yillarga mo'ljallangan Investitsiya dasturini amalga oshirish chora-tadbirlari to'g'risida"gi PQ-4563-son qarorni imzoladi.

Qaror bilan O'zbekiston Respublikasining 2020-2022 yillarga mo'ljallangan Investitsiya dasturi tasdiqlandi. Unda:

- 850,5 trln so'm investitsiyalar, shu jumladan 35,5 mlrd AQSh dollari miqdoridagi xorijiy investitsiyalar o'zlashtirilishini nazarda tutuvchi 2020-2022 yillarda kapital qo'yilmalarni o'zlashtirishning yig'ma prognoz parametrlari, shuningdek. 2020-2022 yillarda investitsiyalar va kreditlarni o'zlashtirish hamda jalb qilishning prognoz parametrlari;
- 206 ta yangi ishlab chiqarish quvvatlari va 31 mingdan ziyod ish o'rinlari yaratilishini nazarda tutuvchi 2020 yilda yirik ishlab chiqarish ob'yektlari va quvvatlarini ishga tushirish manzilli dasturi ko'rsatilgan.

Shuningdek quyidagilar tasdiqlandi:

- 2020 yilda investitsiya va kreditlarni o'zlashtirish bo'yicha yig'ma manzilli dastur, shuningdek, uning choraklar kesimida ijrosining prognoz ko'rsatkichlari;
- 2020 yilda O'zbekiston Respublikasi davlat kafolati ostida xorijiy kreditlar jalb qilgan holda amalga oshiriladigan investitsiya loyihalarining manzilli dasturi;
- 2020 yilda to'g'ridan-to'g'ri xorijiy investitsiyalar va kreditlar jalb qilgan holda amalga oshiriladigan investitsiya loyihalarining manzilli dasturi;
- 2020 yilda loyihaoldi va loyiha hujjatlarini ishlab chiqish, kelishish va tasdiqlash talab etiladigan investitsiya loyihalari ro'yxati;
- 2020 yilda ishlab chiqiladigan istiqbolli investitsiya loyihalari ro'yxati.

Loyihalar (ob'yektlar) bo'yicha tasdiqlangan loyiha-smeta hujjatlariga o'zgartirish va qo'shimchalar Hukumat qarorlariga asosan kiritiladi.

Qurilishga hamda tasdiqlangan loyiha-smeta hujjatlariga o'zgartirish va qo'shimchalar kiritish jarayonlariga tegishli vakolatga ega bo'lmagan shaxslarning aralashuviga yo'l qo'yilmaydi.

Mavzuga oid adabiyotlar tahlili

Xorijiy investitsiyalarning umumiy ta'rifi F. Xeniusning 1947 yil AQShda chop etilgan tashqi savdo lug'atining 2-nashrida quyidagicha berilgan: "Xorijiy investitsiyalar – bu bir mamlakat hududidan ikkinchi mamlakat hududiga kiritilgan, eksport qilingan investitsiyalar".

M.Tursunovanning o'z ilmiy ishlarida, investitsiyalarning O'zbekiston Respublikasini ijtimoiy-iqtisodiy rivojlantirishdagi o'rnini, shuningdek modernizatsiyalash loyihalarini amalga oshirish, tarmoqlarni texnik va texnologik yangilash uchun sarmoyalarni jalb qilish masalalari ko'rib chiqiladi.

Bundan tashqari, professor D.G'ozibekovning xorijiy investitsiyalar to'g'risidagi nazariy qarashlarida quyidagi fikrlar bayon etilgan: "Chet el investitsiyalari bir iqtisodiyot sub'ekti kapitalini o'zga iqtisodiyotga muayyan

muddatga bog'lash bo'lib, ichki investitsiyalardan risklar kengligi bilan farqlangan holda, huquqiy sharoitlarning, investitsiya muhitining o'zgarishi bilan tavsiflanadi va natijada mamlakatlar va mintaqalar bo'ylab kapital ko'chishi yuz beradi"[6]. Ushbu fikrlardan shunday xulosa qilish mumkinki, xorijiy investitsiyalar bir mamlakat iqtisodiyotidan mutloq boshqa davlat iqtisodiyotiga ko'chuvchi kapital bo'lib, u risklar doirasi kengligi bilan ichki investitsiyalardan farqlanadi.

Shuningdek, iqtisod fanlari doktori N.Qo'ziyevaning ilmiy ishlarida xorijiy investitsiyalarning mohiyati to'g'risida: "Kelgusida foyda olish maqsadida kapitalni eksport qiluvchi xorijiy davlatlar, yuridik va jismoniy shaxslarning kapitalni qabul qiluvchi mamlakatlarga turli ko'rinishdagi boyliklar (ko'char, ko'chmas mol-mulk, intellektual boyliklar va boshqalar) va ulardan olingan daromadlar (foyda, foizlar, dividendlar, litsenziya va komission mukofotlar, royalti, texnik ta'minot va boshqa mukofotlar)ni qo'yilishiga xorijiy investitsiyalar deyiladi"[7] degan ta'rif keltirilgan. Olimaning fikricha, xorijiy investitsiyalarni turli belgilariga asoslangan holda tasniflash ularning iqtisodiy mohiyatini yanada oydinlashtiradi.

TADQIQOT METODOLOGIYASI

Mamlakatimiz iqtisodiyotiga xorijiy investitsiyalarni jalb etishni takomillashtirish va optimal portfelini shakllantirish bo'yicha dunyo olimlari va iqtisodchilari tomonidan olib borilayotgan tadqiqodlarni o'rganish, ma'lumotlar to'plash, to'plangan ma'lumotlarni tahlil qilish, sintezlash, mantiqiy fikrlash kabi iqtisodiy tadqiqot usullaridan keng foydalanildi.

ASOSIY QISM

Investitsiya portfeli - o'rnatilgan qimmatli qog'ozlar, unda investor foyda olish uchun sarmoya kiritadi. Bu aksiyalar, obligatsiyalar, opsiyonlar, fyucherslar, savdo shartnomalari, birjada sotiladigan moliyaviy vositalar va hk. Bo'lishi mumkin. Ularning umumiy jihati - bu qimmatli qog'ozlar bo'lib, investitsiyalar ma'lum bir ehtimollik bilan foyda keltiradi.

Ushbu ta'rifning tor ma'nosi professional investorlar, yirik o'yinchilar uchun ko'proq mos keladi. Banklar va banklar Evropaning asosiy investorlari qatoriga kiradi. Ularning misolidan foydalanib, portfel investitsiyalarining o'ziga xos xususiyatlarini va ularning to'g'ridan-to'g'ri investitsiyalardan farqini ko'rib chiqamiz.

Portfel investitsiyalari doimo bitta aniq vazifani bajaradi: egasiga foyda keltirish. Bundan tashqari, ular shunchaki portfelda bo'lish orqali foyda keltiradi. Buning ma'nosini to'liq anglash uchun xususiy kapital to'g'risida ozgina nazariyani ko'rib chiqamiz.

To'g'ridan-to'g'ri investitsiyalar - direktorlar kengashida muhim asosiy ulushni olish uchun kompaniya aksiyalariga sarmoya kiritish. Ya'ni, to'g'ridan-to'g'ri sarmoyalar - bu kompaniyani to'liq bo'ysundirish uchun uning 51 foiz aksiyalarini sotib olish.

Keng ma'noda investitsiya portfeli tor ma'noga qaraganda birmuncha kundalik tushunchadir. Va buni ko'rib chiqishning ma'nosi yo'q, chunki ko'p odamlar bankka, ko'chmas mulkka sarmoya kiritish yoki shunchaki do'stingizga berish haqida bilishadi.

Ushbu maqolada biz qimmatli qog'ozlarga portfel investitsiyalari haqida to'xtalamiz.

Portfolio investitsiyalarining afzalliklari va kamchiliklari: eng muhim savoldan boshlaylik. Keling, ijobiy tomondan boshlaymiz(1-jadval).

1-jadval

Portfel investitsiyasining afzalliklari va kamchiliklari¹³⁹

Afzalliklari	Kamchiliklari
<p>Likvidlik. Qimmatli qog'ozlarga qo'yilgan portfel investitsiyalarining birinchi va eng muhim ustunligi bu investitsiyalarning likvidligi. Aksariyat hollarda investorlar o'z pullarini yuqori likvidli yoki o'rta likvidli qimmatli qog'ozlarga sarmoya kiritadilar, shu tufayli kerak bo'lganda ular qiymatni sezilarli darajada yo'qotmasdan (va ko'pincha foyda bilan) osonlikcha xalos bo'lishadi.</p> <p>Aynan siz barcha qimmatli qog'ozlaringizni bir yoki ikki soat ichida narxni yo'qotmasdan sotishingiz mumkinligi sababli, ushbu tamoyil birinchi o'rinda turadi.</p> <p>Ammo bu barcha qimmatli qog'ozlarga taalluqli emas. Ular har bir soniyada fond birjasida savdo qilinishiga qaramay, ba'zi bir qimmatli qog'ozlarga talab 2-3 kun ichida yoki undan ham ko'proq bo'lishi mumkin. Ammo bu toifaga hech kim bilmaydigan, unchalik taniqli bo'lmagan kompaniyalar kiradi. Ularga bo'lgan ishonch juda oz, ularning qimmatli qog'ozlari katta qo'rquv bilan sotib olinadi, ammo investitsiyalar ko'pincha oqlanadi.</p>	<p>Xavfsizlik. Moliyalashtirishning asosiy qoidasi shundan iboratki, xatarlar qancha ko'p bo'lsa, daromad shuncha ko'p bo'ladi. Agar qimmatli qog'ozlar yuqori rentabellikga ega aktiv bo'lsa, unda xatarlar ham shunga yarasha yuqori bo'ladi.</p>
<p>Ochiqlik. keng omma uchun etarlicha ochiq. Bu narxlash mexanizmlariga ham, savdo hajmlariga ham tegishli. Bu erda siz u yoki bu qog'ozni qanday narxda sotish kerakligini aniqlash uchun statistik ma'lumotlarni mustaqil ravishda o'rganishingizga hojat yo'q (Rossiyadagi sevimli ko'chmas mulk bozoridan farqli o'laroq). Bularning barchasi har qanday odam uchun jamoat mulki hisoblanadi - faqat Moskva birjasi veb-saytiga o'ting.</p>	<p>Bilimga talablar. Birlamchi ma'lumotlarga ega bo'lmagan holda fond bozoriga ko'tarilish o'z joniga qasd qilishga o'xshaydi. Va bu RCB-da faqat yangi boshlanuvchidan jackpotni sindirishga tayyor bo'lgan akulalar bo'lgani uchun emas. Ushbu stereotip. Faqatgina asosiy bilimlarsiz, hatto etarli omadga ega bo'lsangiz ham, siz kapitalingizni ko'paytirmasdan barcha sarmoyalar hisobingizni juda tez tashlab yuborasiz.</p> <p>RZB-ga sarmoya kiritishni poker bilan taqqoslash mumkin. Nazariyani, faqat o'yinning asosiy qoidalarini bilmaydigan eng omadli futbolchi ham shunchaki tajriba bilan ezilgan paytga keladi. Siz abadiy omadli bo'lolmaysiz, shuning uchun u erda nazariy asossiz hech narsa qilish mumkin emas. Bundan tashqari, agar sizda aqldan ozgan omad bo'lmasa.</p>
<p>Foyda. Aynan ochiqlik, hatto eng johil odamga ham bir necha omillarni ko'rish imkonini beradi: davrdan davrga narxlar dinamikasi, ma'lum bir qimmatli qog'ozga investitsiyalar hajmi, shuningdek tarqalish - sotib olish va sotish narxlari o'rtasidagi farq.</p> <p>Ushbu ma'lumotlar har doim ommaga oshkor qilinadi, shuning uchun har kim investitsiya samaradorligini baholashi mumkin. Boshqa ko'chmas mulk turlari, masalan, ko'chmas mulk, biznes, investitsiya fondlari yoki bank depozitlari to'g'risida bir xil narsani aytish mumkin emas. U erda narxlash mexanizmlari noaniq bo'lib, g'alati omillarga qarab narxlar o'zgarib turadi.</p>	<p>Tahlil. Bu eng katta muammo. Ko'pgina odamlarning vaziyatlarni tahlil qila olmasliklari ularning investitsiya hisobini buzishi mumkin. Sarmoyani oqilona sarflash uchun ulkan bilim va maxsus mahoratga ega bo'lishingiz shart emas. Nedensel munosabatlarni to'g'ri qurish kifoya.</p> <p>Ammo aksariyat investorlar bu haqda unutishadi. Vakolatli tahlil sizga salbiy tendentsiyani boshlashdan bir necha kun oldin aniqlashga, xatarlarni minimallashtirishga va bozor pasayib ketganda ham maksimal foyda olishga imkon beradi.</p>
<p>Daromadlilik. Qimmatli qog'ozlar darhol yuqori rentabellikga ega moliyaviy vositalar sifatida tasniflanishi mumkin. Bundan tashqari, aktsiyalar qimmatli</p>	

¹³⁹ Iqtisodiy adabiyotlarni o'rgangan holda muallif tomonidan tayyorlandi.

<p>qog'ozlarning eng foydali turlaridan biri sifatida ikki holatda birdaniga pul olib kelishi mumkin: to'lov amalga oshirilganda va qimmatli qog'ozning o'zi oshganda.</p> <p>Agar masofani ko'rib chiqsangiz, ular noma'lum kompaniya bozorga kirib kelganida, ular o'z investorlariga katta foyda keltiradilar.</p>	
<p>Ishlash oson. Qimmatli qog'ozlar juda yaxshi, chunki siz juda ishonchli aktsiyalarni sotib olishingiz va ularni bir muncha vaqt unutishingiz mumkin. Sizning bank hisob raqamingizga dividendlar sizning bevosita ishtirokisiz beriladi.</p> <p>Biroq, bu ikki qirrali qilich. Bir tomondan, sizda juda yaxshi narsa bor, lekin boshqa tomondan, to'g'ri boshqaruv bilan rentabellik sezilarli darajada oshadi.</p>	

Konservativ portfel. 20-asrning o'rtalarida konservatizm eng muhim investitsiya tamoyili edi. To'liq yo'qotishdan ko'ra ozroq pul olish yaxshiroq edi.

Konservativ investitsiya portfeli yuqori likvidlik va eng past xavflilik tamoyillariga asoslanadi. Binobarin, ularning aksariyati obligatsiyalar, moliyaviy vositalar va bir necha foiz aktsiyalar bo'ladi.

Past bilim va mahorat talablari tufayli yangi boshlanuvchilar uchun javob beradi. Bunday sarmoyalar sizga tajriba orttirishga va birinchi daromadni olishga imkon beradi, uni yanada qiziqarli va foydali narsaga yo'naltirish mumkin.

Agressiv portfel... Unda yuqori rentabelli qimmatli qog'ozlar mavjud. Va siz allaqachon tushunganingizdek, foyda qancha ko'p bo'lsa, shunchalik katta xavf tug'diradi. Shuning uchun, unda aktsiyalar, kamroq hollarda moliyaviy vositalar ustunlik qiladi va juda oz qismi obligatsiyalar bo'ladi.

Tavakkal qilishdan qo'rqmaydigan, kompaniyaning o'sish istiqbollarini, rentabelligini qanday to'g'ri baholashni biladigan va umuman bozor xatti-harakatlarini bashorat qila oladigan tajribali o'yinchilarga mos keladi. Yangi boshlanuvchilar uchun tavsiya etilmaydi. O'rta hajmdagi investitsiya fondlari ushbu uslubni yaxshi ko'radilar.

Birlashtirilgan, aralash yoki o'rtacha. Ishonchlik va rentabellik shartlari teng ravishda kuzatiladigan investitsiya portfeli. Bu ba'zi bir qimmatli qog'ozlar, hatto kompaniyalar yuqori darajada ishonchli bo'lsa ham, ba'zi bir qimmatli qog'ozlar bozor tomonidan yuqori baholanishi va ba'zi bir foydali daromadli aktsiyalar minimal xavfga ega bo'lishi sababli bu oltin o'rtacha deb aytish mumkin emas.

Investitsiya portfelini yaratish - bu uslublarni birlashtirgandan ko'ra haddan tashqari narsalarni tanlash yaxshiroq bo'lgan holat.

Qimmatli qog'ozlarning keng tarqalishiga ko'ra quyidagilarni ajratish mumkin: xilma-xil (har xil qimmatli qog'ozlarning taxminan teng ulushiga ega bo'lgan portfeli, kuchli ustunligi bo'lmagan holda) va ba'zi bir qimmatli qog'ozlarning ustunligi bilan.

Birinchisi, muvozanatsiz, chunki turli xil investitsiyalar pul tushganda bir-birini qoplaydi. Bitta xavfsizlikning keng tarqalishi investorni unga "pul tikishga" majbur qiladi, qolganini esa faqat sug'urta uchun oladi.

Shuningdek, daromad olish usuli bo'yicha quyidagilarni ajratish mumkin:

- O'sish portfeli. Qiymati o'sib boradigan aktsiyalarni sotib olishga yo'naltirilgan;
- Daromadlar portfeli. Daromad keltiradigan qimmatli qog'ozlarni sotib olishga (sotib olish, dividendlar va boshqalardan) e'tiborni qaratgan;

- Qisqa muddatli portfel. Yuqori likvidli aksiyalarni keyinchalik ularni qayta sotish uchun sotib olishga e'tibor qaratgan;

- Uzoq muddatli portfel. Barqaror daromad olish uchun aksiyalarni sotib olish (likvidligidan qat'i nazar);

- Mintaqaviy portfel. Muayyan mintaqaning qimmatli qog'ozlarini sotib olish. Sizni torroq bozor segmentiga qaratishga imkon beradi;

- Sanoat portfeli. Bitta sanoatning qimmatli qog'ozlarini sotib olish. Oldingi holatda bo'lgani kabi - investitsiya maydonini toraytirish uchun sizning bilimingizdan foydalanish;

Tasnifni bilish sizga vakolatli moliyachi yo'lidan qanday o'tishni, nimaga va qanday hollarda sarmoya kiritishni to'liq va malakali tasavvur qilish imkonini beradi. Va endi investitsiya tamoyillari haqida.

Portfelni investitsiya qilish tamoyillari

Endi investitsiya portfelini shakllantirishda qanday tamoyillar borligi haqida to'xtalamiz.

Maqsadga yo'naltirish. Bu umuman investitsiya qilish va ayniqsa portfelni qurishning eng muhim tamoyilidir. Qaror qilish kerak bo'lgan asosiy narsa - nega umuman qimmatli qog'ozlarga sarmoya kiritayotganingiz.

Bir nechta variant bo'lishi mumkin: pulni tejash (inflyatsiyani indeksatsiya qilish), maksimal foyda olish, dastlabki investitsiya tajribasini to'plash, real vaqt rejimida qimmatli qog'ozlar bozorini tahlil qilish ko'nikmalariga ega bo'lish, to'liq passiv daromad olish va hk. Siz abadiy davom etishingiz mumkin.

Esda tutish kerak bo'lgan asosiy narsa - siz o'zingiz uchun aniq maqsadni belgilashingiz kerak, buning ortidan to'g'ri va muvaffaqiyatli investitsiyalar uchun kalit bo'ladi.

Vazifa shakllangandan so'ng, kichikroq maqsadlarni belgilash kerak:

- Qayta sotish uchun yuqori likvidli qimmatli qog'ozlarni toping;

- Passiv daromad olish uchun konservativ investitsiya portfelini tuzish;

- Maksimalizatsiya qilish uchun uzoq muddatli istiqbolda o'sadigan aksiyalarni sotib oling;

- Birjadagi savdo paytida kunlik savdo ko'nikmalarini rivojlantirish uchun leverage vositasidan foydalaning.

Maqsadlar ko'p bo'lishi mumkin, ammo ular bo'lishi kerak.

Xatarlar va daromadlar balansi. Xatar va rentabellik balansi - bu sarmoyadorlar hali ham murosa topa olmaydigan juda tortishuvli moment. Ba'zilar shunchaki daromad olish juda muhim, desa, boshqalari qimmatli qog'ozlar bozorini shunchalik jozibali qiladi, deb yuqori foyda ko'rsatkichlari deb hisoblashadi.

Har kim o'z maqsadlaridan kelib chiqib, xavfli operatsiyalar va foyda olish yoqasida qanday qilib muvozanatlashishi kerakligini o'zi hal qilishi kerak. Shuni unutmangki, ba'zi hollarda katta foyda yuqori xavf bilan bog'liq emas. Bu kamdan-kam uchraydi, lekin bu sodir bo'ladi.

Likvidlik. Qimmatli qog'ozlaringizning likvidligi haqida unutmang. Siz qayta-qayta sotib olishingiz va sotishingizga to'g'ri keladi va shuning uchun yuqori "sotish" aktivlaringizni juda jozibador qiladi.

Ammo bitta qiziqarli fikr bor - kam likvidli aktivlar ko'proq foyda keltirishi mumkin. Bu haqiqat, chunki past likvidlik - 3-darajadagi qimmatli qog'ozlar, ya'ni ozgina mashhur kompaniyalar, qorong'i otlarning bir turi. Aynan u yoki boshqa emitentning qimmatli qog'ozlarini kam baholaganligi sababli, bunday katta daromad, birinchi qarashda hosil bo'ladi.

Diversifikatsiya. Xatarlarni bir nechta aktivlar o'rtasida taqsimlash - bu har bir investor buni amalga oshirishi mumkin emas. Va bu erda gap shundaki, siz yuqori rentabellikdagi va ishonchli qimmatli qog'ozlar o'rtasida muvozanatni saqlashingiz kerak. Shunchaki ko'plab turli xil aktivlarga ega portfellar investorga o'zlarining qimmatli qog'ozlar to'plamini o'zgartirish uchun ko'proq harakat erkinligini beradi.

Agar sizda aksariyat aksiyalardan ustun bo'lgan bitta turdagi aksiyalar bo'lsa, demak, siz ularni foydasizligini ko'rsangiz ham, ularni 90% ehtimol bilan investitsiya portfelingizdan olib tashlay olmaysiz. Va agar teng ulushlarda bir nechta qimmatli qog'ozlar mavjud bo'lsa, unda ulardan bittasi bilan bo'lishish og'riqli bo'lmaydi.

Investitsiya portfeli quyidagi aktivlarni o'z ichiga quydagilarni oladi:

- Aktsiyalar;
- Obligatsiyalar;
- Fyuchers;
- Tanlovlar;
- Bank depozitlari;
- Valyuta;
- Qimmatbaho metallar;
- Haqiqiy sarmoyalar.

Aktsiyalar va obligatsiyalar. Qimmatli qog'ozlar dunyosidagi antagonistlar. Birinchisi xavfli bo'lsa-da, katta foyda keltiradi va uzoqdan odamni millionerga aylantirishi mumkin, ikkinchisi esa ko'proq konservativ, qisqa va o'rta muddatli savdolarga moslashtirilmagan va passiv investorlar uchun mo'ljallangan.

Qimmatli qog'ozlarga sarmoya kiritish kompaniya faoliyatini doimiy ravishda kuzatib borishni nazarda tutadi, aksincha, obligatsiyalar, aksincha, deyarli e'tiborni talab qilmaydi. Aksariyat kompaniyalardan aktsiyalardan boshlang'ich kapitalni yig'ish uchun foydalanilishi bejiz emas va aholidan qarz olish uchun davlat tomonidan obligatsiyalar afzal ko'riladi.

Bank depozitlari va depozitlari. Banklar, hozirgi bank sektoridagi har qanday vaziyatdan qat'i nazar, kichik va o'rta sumlarni investitsiyalashning eng ishonchli vositasi bo'lib qolmoqda.

O'zlari uchun to'liq passiv daromad olishni istaganlar uchun, keyingi inqiroz boshlanib, tanlangan emitentlarning qimmatli qog'ozlari pastga tushib qolsa, bank depozitlari inflyatsiyani qoplash va kichik "xavfsizlik yostig'i" ni yaratish uchun ajoyib vosita bo'ladi.

Valyuta va qimmatbaho metallar. Shu bilan birga, u yoki bu mamlakatning istiqbollari hushyorlik bilan baholab, dunyodagi mavjud iqtisodiy vaziyatga qarab valyutani tanlash maqsadga muvofiqdir.

Evropada inqiroz bo'lgan taqdirda, siz har doim dollarga, Amerikada inqiroz bo'lgan taqdirda - Evro yoki Funtga qarashingiz kerak. Bundan tashqari, hozirda kripto-valyutalar ommalashib bormoqda, ularning etakchisi hali ham Bitcoin.

Bu inflyatsiyani qoplashning ajoyib usuli, chunki tendentsiya shundan iboratki, so'nggi bir necha yil ichida ushbu valyuta o'sishda davom etmoqda va taxminan 15-20 yildan so'ng uning ishlab chiqarilishi butunlay to'xtaydi, bu esa bitkoinlarni oltinning analogiga aylantirishi mumkin.

2021- yilning yanvar-dekabr oylarida O'zbekiston Respublikasida iqtisodiy va ijtimoiy sohalarini rivojlantirish uchun jami moliyalashtirish manbalari hisobidan 245,0 trln. so'm o'zlashtirildi. Dollar ekvivalentida 23,1 mlrd. AQSH doll. o'zlashtirilgan bo'lib, 2020- yilga nisbatan 105,2 % ni tashkil etdi.

Jumladan, Prezidentimiz takidlaganlaridek, "Investitsiya bo'lmasa, iqtisodiyot rivojlanmaydi. Investorlarga muhit, infratuzilma yaratsak, ish joyi bo'ladi, mahsulot ko'payadi, soliq tushadi. Korxonalarining o'z mablag'ini yana aylantirib, faoliyatini rivojlantirishga rag'batlantirish kerak". Bu fikrlar amalda o'z aksini topgani quyida keltiriladigan ma'lumotlardan ham ko'rsak bo'ladi. Davlat byudjetidan ajratilgan investitsiyalar ijtimoiy sohani va hayotiy ta'minot tizimini qo'llab-quvvatlashga, O'zbekiston Respublikasi infrastrukturasi rivojlantirishga qaratilgan manzilli investitsiya dasturlarini amalga oshirish uchun yo'naltirilmoqda.

2021- yilning yanvar-dekabr oylarida asosiy kapitalga investitsiyalarning 61,9 % i yoki 151,5 trln. so'mi jalb etilgan mablag'lar hisobidan moliyalashtirilgan bo'lsa, korxonalar, tashkilot va aholining o'z mablag'lari hisobidan 38,1 % yoki 93,5 trln. so'm moliyalashtirildi. Jami investitsiyalar hajmida, markazlashgan moliyalashtirish manbalari hisobidan moliyalashtirilgan asosiy kapitalga investitsiyalarning ulushi, 2020- yildagi ulushiga nisbatan 1,6 % punktga kamayib, 18,3 % ni yoki 44,8 trln. so'mni

tashkil etdi.

Mos ravishda, markazlashmagan moliyalashtirish manbalari hisobidan 200,2 trln. so‘m yoki jami investitsiyalarning 81,7 % investitsiyalari o‘zlashtirilib, 2020-yildagi ko‘rsatkichga nisbatan 1,6 % punktga ko‘paydi. 2021- yilning yanvar-dekabr oylarida korxonalar va tashkilotlarning o‘z mablag‘lari hisobidan moliyalashtirilgan asosiy kapitalga investitsiyalar – 71 257,3 mlrd. so‘m yoki jami asosiy kapitalga investitsiyalarning 29,1 % ini tashkil etdi.

Ta’kidlash joizki, 2020- yilga nisbatan o‘shirish sur’ati 3,6 % ga kamayganiga qaramasdan, asosiy kapitalga o‘zlashtirilgan investitsiyalarning asosiy qismi korxonalar va tashkilotlarning o‘z mablag‘lari hisobidan moliyalashtirildi. Bu, albatta, xo‘jalik yurituvchi subyektlar birinchi navbatda ichki resurslaridan foydalangan holda o‘z faoliyatini kengaytirish yoki modernizatsiya qilishni afzal ko‘rishini isbotlaydi.

Keyingi yillarda Respublikada keng ko‘lamli qulay investitsiya muhitini yaratish, xorijiy investitsiyalarni, xususan, to‘g‘ridan-to‘g‘ri xorijiy investitsiyalarni jalb etish va o‘zlashtirish bo‘yicha choralar-tadbirlar amalga oshirilmoqda. Natijada to‘g‘ridan-to‘g‘ri xorijiy investitsiyalar hisobidan moliyalashtirilgan 30 149,2 mlrd. so‘m investitsiyalar, yoki 2020- yildagi ko‘rsatkichga nisbatan 1,8 % punktga kamaygan holda jami investitsiyalardagi ulushi 12,3 % ga teng investitsiyalar o‘zlashtirildi.

Asosiy kapitalga investitsiyalar o‘shirish sur’atlarini moliyalashtirish manbalari bo‘yicha eng yuqori ko‘rsatkich kafolatlanmagan va boshqa xorijiy investitsiya va kreditlar hisobidan kuzatilib, o‘tgan 2020- yilga nisbatan 39,8 % ga ko‘paydi.

Kafolatlanmagan va boshqa xorijiy investitsiya va kreditlar hisobidan 56 989,9 mlrd. so‘m o‘zlashtirilib, jami hajmdagi ulushi 2020- yilga nisbatan 5,8 % punktga ko‘payib, 23,3 % ni tashkil etdi. (2-jadval).

2-jadval. Moliyalashtirish manbalari bo'yicha hududlar kesimida asosiy kapitalga investitsiyalar

	Jami investitsiyalar, mlrd. so'm	shu jumladan, moliyalashtirish manbalari bo'yicha: (jamiga nisbatan, % da)						
		Respublika budjeti	korxonalar va aholi mablag'i	aholi	xorijiy investitsiya va kreditlar	Suv ta'minoti va kanalizatsiya tizimlarini rivojlantirish jamg'armasi	Tiklanish va taraqqiyot jamg'armasi	tijorat banki kreditlari va boshqa qarz mablag'lari
O'zbekiston Respublikasi¹⁾	244 962,6	8,8	29,1	9,0	42,7	1,1	1,3	8,0
Qoraqalpog'iston Respublikasi	7 879,1	12,7	23,7	12,4	38,2	0,6	3,7	8,7
<i>viloyatlar:</i>								
Andijon	12 143,7	7,4	23,8	13,2	49,0	1,4	0,3	4,9
Buxoro	18 995,6	5,1	18,1	10,2	60,0	1,0	0,5	5,1
Jizzax	13 224,4	7,0	47,5	4,4	28,9	1,5	1,0	9,7
Qashqadaryo	16 225,1	6,7	18,2	12,2	55,9	2,7	0,7	3,6
Navoiy	16 309,1	4,0	16,2	9,0	60,2	0,5	0,4	9,7
Namangan	13 302,4	7,6	25,1	16,2	32,6	1,4	0,5	16,6
Samarqand	17 722,8	12,7	31,9	11,0	31,8	1,7	0,3	10,6
Surxondaryo	11 326,5	11,9	14,0	14,4	44,1	6,6	1,2	7,8
Sirdaryo	8 708,0	12,7	15,5	2,8	56,7	0,3	1,8	10,2
Toshkent	27 822,4	7,5	37,1	8,4	37,8	0,7	0,5	8,0
Farg'ona	12 920,6	10,3	27,2	13,6	39,7	1,4	1,5	6,3
Xorazm	8 580,3	8,2	21,2	21,0	34,9	1,2	3,0	10,5
Toshkent sh.	38 795,3	8,6	39,1	3,4	41,4	0,0	1,4	6,1

Respublikada asosiy kapitalga o'zlashtirilgan investitsiyalar hajmi bo'yicha yuqori ulush Toshkent shahri – 23,5 %, Toshkent viloyati – 11,4 % va Buxoro viloyatida – 7,8 % kuzatildi.

2021- yilning yanvar-dekabr oylarida aholi jon boshiga hisoblangan asosiy kapitalga o'zlashtirilgan investitsiyalar hajmi bo'yicha yuqori ko'rsatkichlar Toshkent shahrida – 20 433,9 ming so'm (yoki 2020- yilga nisbatan taqqoslaganda – 97,4 %), Navoiy viloyatida – 15 931,5 ming so'm (yoki 91,7 %), Sirdaryo viloyatida – 10 011,5 ming so'm (yoki 114,3 %), Buxoro viloyatida – 9 681,7 ming so'm (yoki 134,6 %), Toshkent viloyatida – 9 538,7 ming so'm (yoki 120,4 %) va Qashqadaryo viloyatida 4 811,9 ming so'm miqdorida (yoki 71,4 %) qayd etildi.

1-rasm. Hududlar kesimida asosiy kapitalga investitsiyalar.

Aholi jon boshiga to'g'ri keladigan asosiy kapitalga investitsiyalar

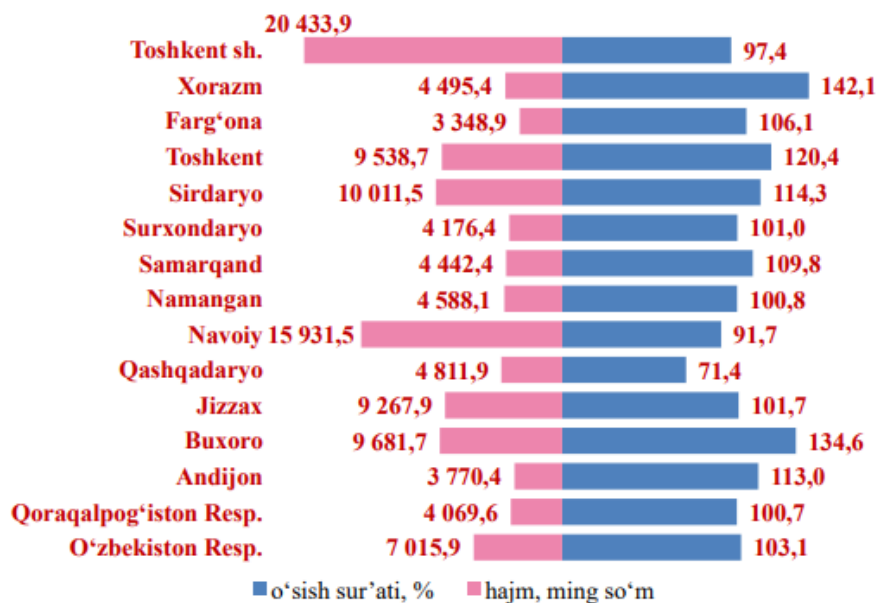

Asosiy kapitalga investitsiyalar, % da

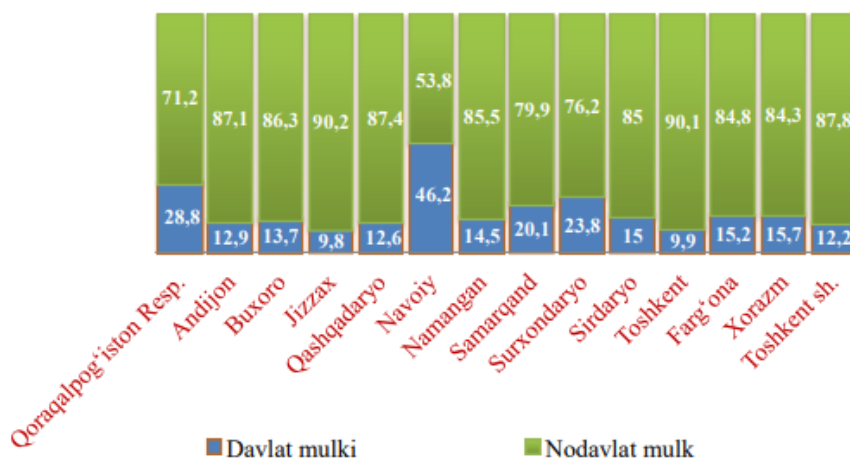

2021-2023 yillarda Toshkent shahrida umumiy qiymati 10,7 milliard dollarlik 1390 ta investitsiya loyihasini amalga oshirish va qariyb 98 mingta ish o'rni yaratish rejalashtirilgan.

Jumladan, 2021 yilda jami 4,1 milliard dollar investitsiya o'zlashtirish belgilangan.

«Birinch chorakda poytaxtda 1,8 trillion so'mlik 130 ta loyiha ishga tushirildi va 2 mingga yaqin ish o'rni yaratildi. Jumladan, sanoat yo'nalishida 55 ta, xizmat ko'rsatish sohasida 63 ta, uy-joy qurilishida 12 loyiha amalga oshirildi.

Taqdimotda yil yakuniga qadar amalga oshirilishi mo'ljallangan loyihalar to'g'risida ma'lumot berildi. Misol uchun, Mirzo Ulug'bek tumanida yiliga 110 ming tonna metallardan quyma po'lat, armatura, ugolnik, shveller kabi qurilish materiallari ishlab chiqaruvchi korxonalar tashkil etiladi va 200 ta yangi ish o'rni yaratiladi», – deyiladi prezident matbuot xizmati xabarida.

Qayd etilishicha, yil yakuniga qadar qiymati 30 trillion soʻmdan ziyod 847 ta loyihani amalga oshirish va qariyb 36 mingta ish oʻrni yaratish koʻzda tutilgan.

Bundan tashqari, Toshkent shahrida 2021-2023 yillarda 3 milliard dollarlik eksport rejalashtirilgan. Joriy yilning oʻzida umumiy qiymati 800 million dollardan ziyod boʻlgan sanoat mahsulotlari, qariyb 70 million dollarlik meva-sabzavotni eksport qilish kutilmoqda. (3-jadval).

3-jadval. Markaziy Osiyo va Oʻzbekistonda toʻgʻridan-toʻgʻri xorijiy investitsiyalar oqimi[10]

	Markaziy Osiyo mamlakatlari	Oʻzbekiston
Oʻsish	Toʻgʻridan-toʻgʻri xorijiy investitsiyalarning oʻsishi iqtisodiy oʻsish va samaradorlikni oshirishga olib keldi.	Toʻgʻridan-toʻgʻri investitsiyalar moliyaviy rivojlanishga va kam taʼminlanganlik darajasini pasayishiga olib keldi.
Sektor	Koʻproq energiya, qishloq xoʻjaligi va ishlab chiqarish sanoati sohasida xorijiy investitsiyalar jalb qilindi.	Koʻproq togʻ-kon sanoati, qishloq xoʻjaligi, energetika, xizmat koʻrsatish, toʻqimachilik va sayyohlik sohasidagi toʻgʻridan-toʻgʻri xorijiy investitsiyalar jalb qilindi.
Tabiiy resurslar	Mintaqadagi davlatlar toʻgʻridan-toʻgʻri xorijiy investitsiyalarni jalb qilishdi, chunki ular tabiiy zahiralarga boy.	Mamlakatning boy tabiiy resurslari tufayli toʻgʻridan-toʻgʻri xorijiy investitsiyalarni jalb qilish.
Taʼlim va infrastruktura	Ularni toʻgʻridan-toʻgʻri xorijiy investitsiyalarni jalb qilishda asosiy omillar hisoblanmaydi.	Oʻzbekiston hukumati infratuzilmani va ijtimoiy xizmatlarni yaxshilashga erishdi.
Huquqiy asos	Yuqori toʻgʻridan-toʻgʻri xorijiy yoʻnalishlarda qonun ustuvorligi rivojlandi.	Koʻp huquqiy islohotlar amalga oshirilmadi.
Atrof-muhitni himoya qilish	Toʻgʻridan-toʻgʻri xorijiy investitsiyalar mintaqada CO2 emissiyasini oshirdi.	Muvaffaqiyatli atrof-muhit strategiyasi qoʻllanildi.

Bundan tashqari O'zbekiston Respublikasi Prezidenti Shovkat Mirziyoyev tomonidan 2020-yil 3-avgustdagi “Oʻzbekiston Respublikasining milliy statistika tizimini yanada takomillashtirish va rivojlantirish chora-tadbirlari toʻgʻrisida”gi¹⁴⁰ PQ-4796-sonli qarori ijrosini taʼminlash maqsadida barcha sohadagi statistik maʼlumotlar shaffoflashdi va aniqlashdi.

FOYDALANILGAN ADABIYOTLAR ROʻYXATI:

1. Царев, В. Е. Роль иностранных инвестиций в экономике страны / В. Е. Царев, Д. А. Вершина. — Текст : непосредственный // Молодой ученый. — 2016. — № 21 (125). — С. 526-529. — URL: <https://moluch.ru/archive/125/34760/>
2. "O'zbekiston Respublikasini yanada rivojlantirish bo'yicha harakatlar

¹⁴⁰ <https://www.lex.uz/docs/-4926736>

strategiyasi to'g'risida" gi O'zbekiston Respublikasi Prezidentining UP-4947-sonli Farmoni. // "Xalq so'zi", 2017 yil 8 fevral.

3. <https://xs.uz/uz/post/2020-yilda-O'zbekistonga-qancha-investitsiya-jalbetildi>

4. Dictionary of International Trade. Global Marketing Strategies, 2015, p.82.

5. М.Турсунова, “Роль инвестиций в социально-экономическом развитии Республики Узбекистан и важность их привлечения” Экономика и бизнес: теория и практика 2018.

6. G'ozibekov D. G'. Investitsiyalarni moliyalashtirish masalalari. – T.: “Moliya”, 2003, 45 bet.

7. Qo'ziyeva N.R. Xorijiy investitsiya ishtirokidagi korxonalar faoliyatini rag'batlantirishning moliya-kredit mexanizmini takomillashtirish yo'nalishlari. Iqt.fan. dok. ilm. dar. olish uchun yoz. diss. avtoref. – T.: BMA, 2008, 11 bet.

8. www.stat.uz saytning ma'lumotlari asosida muallif tominidan tayyorlandi.

9. <https://www.gazeta.uz/oz/2019/01/25/invest/#!>

10. U.F.G'ofurova, B.X.Xayitboyev “Iqtisodiyotni rivojlantirishda xorijiy investitsiyalarning o'rni” “Халқаро молия ва ҳисоб” илмий электрон журнали. № 6, декабрь, 2018 йил

11. Polyxeni Kechagia and Theodore Metaxas. FDI in Central Asia: Uzbekistan. Munchin Personal RePEc Archive. University of Thessaly, Department of Economics, Greece, 2016. https://mpra.ub.unimuenchen.de/71326/1/MPRA_paper_71326.pdf

ФИО автора: Surkhandarya region Termez city

English teacher of the 13 th school

Karimova Guljahon Zarifovna

Название публикации: «TEACHING AND PRESENTING VOCABULARY IN UPPER CLASSES OF SECONDARY SCHOOL»

"Handle them carefully, for words have more power than atom bombs." (Pearl Strachan). Memorizing new words is important when thinking about learning foreign languages. Just as everything has its basis, the word is the basis of language. without words we can neither express nor understand. So even as a teacher or learner, we need to pay great attention to memorizing new words. For, secondary school learners new methods need to be used to facilitate this process.

In 1980, Paul Meara characterized vocabulary learning as a “neglected aspect of language learning”. Now, more than twenty years later, the scenario looks quite different. Today, the studies being carried out on vocabulary acquisition are extensive and there are constantly new approaches evolving on how to improve and maximize students’ learning abilities. “The English language is estimated to have anywhere from 100.000 to one million words, depending on how words are counted” but in order to communicate in a language effectively the learner only has to master 20 000 words. In order to obtain these 20 000 words, teachers and learners have to make a choice, deciding which method/methods to use in the word acquisition process. There are various methods available for language teachers to work with, in order to increase and develop the students’ vocabulary. Therefore, it is of interest to study students’ views, thoughts and ideas on vocabulary acquisition, in order to know how teachers can contribute to optimizing their students’ learning experience.

According to Milton, previously conducted studies examining whether presenting students with large amounts of vocabulary might be counterproductive have shown that even the most proficient learner can be overwhelmed by a large amount of new vocabulary presented, resulting in a lack of learning. Milton (2001) argues that by

reducing the amount of words, learning can be improved. Furthermore, it may be of importance for L2 teachers to have a basic knowledge of how the memory and memorization work. By gaining better awareness regarding this, teachers may better maximize the effectiveness of their vocabulary teaching. Since vocabulary learning is considered to be an essential part of acquiring a language, it is imperative that both learners and teachers find a strategy that suits them. Research has revealed that relying on only one vocabulary teaching method, is not the best alternative when striving to optimize the learning of new vocabulary. Empirical evidence also indicates that drawing connections between various reading materials and oral language in different contexts seem to have an effect on the student's ability to learn new words. One additional feature that plays a central role when acquiring new vocabulary is how frequently the learner is exposed to the specific word. Nation observes that in order to learn a word, the student must have experienced many meaningful encounters with the given word, sometimes up to as many as 16 times. Furthermore, for certain learners it might take up to 30 encounters before they recognize the word in a new context or in fluent speech.

With hundreds of thousands of words in the English language, teaching vocabulary can seem like a very daunting prospect. Remember though that the average native speaker uses around only five thousand words in everyday speech. Moreover, your students won't need to produce every word they learn, some they will just need to recognize. Selecting what to teach, based on frequency and usefulness to the needs of your particular students is therefore essential. Once you have chosen what to teach, the next important steps are to consider what students need to know about the items, and how you can teach them. There are special technologies that make memorizing new words easier. Now we see some of them. Firstly, as a teacher or a learner you should give attention to:

- What this word means. It is vital to get across the meaning of the item clearly and to ensure that your students have understood correctly with checking questions.

- The form. Students need to know if it is a verb / a noun / an adjective etc to be able to use it effectively.

- How it is pronounced. This can be particularly problematic for learners of English because there is often no clear relation between how a word is written and how it is pronounced. It is very important to use the phonemic script in such cases so the sts have a clear written record of the pronunciation. Don't forget also to drill words that you think will cause pronunciation problems for your students and highlight the word stresses.

- How it is spelt. This is always difficult in English for the reason mentioned above. Remember to clarify the pronunciation before showing the written form.

Which of these areas you choose to highlight will depend on the item you are teaching and the level of your students. Now it's time to think about how we can get the meaning across. Ofcourse, way of demonstrating vocabulary plays great role in the process of learning them. It can help learners understand and learn new word by heart faster. Famous ways to present vocabulary:

- Illustration. This is very useful for more concrete words (dog, rain, tall) and for visual learners. It has its limits though, not all items can be drawn.

- Mime. This lends itself particularly well to action verbs and it can be fun and memorable.

- Synonyms/Antonyms/Gradable items. Using the words a student already knows can be effective for getting meaning across.

- Definition. Make sure that it is clear (maybe check in a learner dictionary before the lesson if you are not confident). Remember to ask questions to check they have understood properly.

- Translation. If you know the students' L1, then it is fast and efficient. Remember that not every word has a direct translation.

- Context. Think of a clear context when the word is used and either describe it to the students or give them example sentences to clarify meaning further.

In the last decade, the media and the Internet have evolved rapidly and are now a significant part of society. The media provides both teachers as well as students with many opportunities on a daily basis to hear and read authentic material in the L2 and use this in language teaching. For the language teacher the new technology has revealed new possibilities as to how teaching can be performed. This enables the teacher to access a wide range of different material such as newspapers radio and television broadcasts. It is argued that television, soap operas, films, and news reports offer the learner a rich variety of language experiences. However, Lekakos emphasize, that teachers when using television as a teaching-tool have to be aware that students can consider television as mainly a fun activity and not an alternative teaching method. Lekakos state that in comparison to other media and platforms, television has come to be seen as inferior and been labeled as leisure and has therefore been underused in the language classroom. In a study examining the effects of television on vocabulary acquisition, Pemberton's results showed that in order to fully expand the vocabulary using television, the learner needs to have access to a transcript of the TV series to maximize his/her learning.

In conclusion, it should be noted that the more interesting the process of teaching and learning new words, the faster and better the memorization. Presenting new words through various exhibitions and fun games, especially for schoolchildren, will further increase their interest in learning the language.

References.

1. Beck, I.L., McKeown, M.G. & Kucan, L. 2002. Bringing words to life: robust vocabulary instruction. New York: Guilford press..

2. Bensoussan, M., Sim, D. and Weiss, R. 1984. The effect of dictionary usage on EFL test performance compared with student and teacher attitudes and expectations. *Reading in a Foreign Language*. 2: 262-76.
3. Coady, J., Huckin, T. 2003. *Second Language Vocabulary Acquisition*. Cambridge University Press. Cambridge
4. <http://www.diva-portal.org/smash/get/diva2:400185/FULLTEXT01.pdf>

ФИО авторов: *Q.Ergashev*

DBQ ning Bojxona Instituti “Bojxona nazorati” kafedrasida katta o’qituvchisi
N.Pardayev

DBQ ning Bojxona Instituti kursanti.

Название публикации: «CHEGARA O’TKAZISH PUNKTLARIDA ISH SAMARADORLIGINI OSHIRISH MAQSADIDA “YAGONA BEKAT” TAMOYILINI QO’LLASHNING USTUVOR YO’NALISHLARI»

Аннотация: Ushbu maqolada chegardosh mamlakatlar orasidagi chegara o’tkazish punktlarida, nazorat tartib taomillarini soddalashtirish va optimallashtirish bo’yicha xorij tajribalari o’rganilgan. Bojxona to’g’risidagi Xalqaro qonun hujjatlarda belgilangan talablarga muvofiq “Yagona bekat” tizimini amaliyotga joriy etish yuzasidan takliflar berilgan.

Калит so’zlar: “Yagona bekat” tizimi, Xalqaro Kioto konvensiyasi, oraliq standart, bojxona protsedurasi, birgalikdagi bojxona nazorati, “Yagona bekat” ning modellari, umumiy nazorat zonasi.

Annotation: This article examines foreign experience in simplifying and optimizing control procedures at border checkpoints between neighboring countries. Proposals have been made to implement the "Single Stop" system in accordance with the requirements of international customs legislation.

Key words: Single stop system, International Kyoto Convention, intermediate standard, customs procedure, joint customs control, models of single stop, common control zone.

Аннотация: В данной статье рассматривается зарубежный опыт упрощения и оптимизации процедур контроля в пунктах пропуска между соседними странами. Внесены предложения по внедрению системы «Единая остановка» в соответствии с требованиями международного таможенного законодательства.

Ключевые слова: система «Единая остановка», Международная Киотская конвенция, промежуточный стандарт, таможенная процедура, совместный таможенный контроль, модели «Единой остановки», единая зона контроля.

O’zbekiston Respublikasida amalga oshirilayotgan ijtimoiy-iqtisodiy, siyosiy islohotlar tashqi iqtisodiy faoliyatga, uni erkinlashtirishga va ushbu yo’nalishda bundan keyin amalga oshiriladigan islohotlarga yangicha yondashish zarurligini taqozo etmoqda. Bu o’z navbatida davlatning xalqaro-huquq sohasida hamkorlik qilish va O’zbekiston Respublikasida bojxona ishini tartibga solish muammolariga davlat tomonidan yangicha yondashishning paydo bo’lishiga sabab bo’lmoqda. Respublikada tashqi iqtisodiy faoliyatni liberallashtirish, investitsion jozibadorlikni oshirish va mamlakatning eksport salohiyatini mustahkamlash bo’yicha vazifalar tizimli ravishda amalga oshirilmoqda. Ko’zlangan vazifalarning muvaffaqiyatli amalga oshirilishi asosan bojxona organlari faoliyatining samaradorligiga bog’liq.

O’zbekiston Respublikasi Prezidentining 2022-yil 28-yanvardagi **PF-60** sonli “2022-2026 yillarga mo’ljallangan Yangi O’zbekistonning taraqqiyot strategiyasi” to’g’risidagi farmoni **173**-bandi, 4-kichik bandiga asosan Chegara o’tish punktlarida sayyohlar uchun qisqa muddatda o’tish

tizimini joriy qilish. Bunda: 2022-yilda qisqa muddatda o'tish tizimi joriy etiladigan chegara punktlarini aniqlash va bosqichma-bosqich o'tish punktlarini joriy etish vazifalari belgilab berildi. Ushbu farmonning **354-bandi** ga ko'ra muhtaram Prezidentimiz **SH.M.Mirziyoyev** tomonlaridan O'zbekiston Respublikasining chegaraoldi nazorat-o'tkazish punktlarini rekonstruksiya qilish va kengaytirish orqali ularning o'tkazuvchanligini oshirish va rekonstruksiya ishlarini Davlat bojxona qo'mitasi talablariga va xalqaro standartlarga mos ravishda amalga oshirish ta'kidlab o'tildi.[1]

Mavzuning Dolzarbliligi shundaki, O'zbekiston Respublikasi 2020-yil 21-dekabrda qabul qilingan O'zbekiston Respublikasining O'RQ 654-sonli qonunga muvofiq Xalqaro Kioto konvensiyasiga qo'shildi. Bu esa qonunchlik normalarini ushbu Konvensiya standartlariga moslashtirishni talab etadi. Masalan Kioto konvensiyasining **Umumiy ilovalar 3-bob 3.4 oraliq stadarti** va **3.5oraliq stadarti** lariga ko'ra chegardosh mamlakatlar chegara o'tkazish punktlarida birgalikda nazorat olib borishlari belgilab berilgan. Konvensiya talablariga muvofiq Oraliq standartlarni qo'llash muddati konvensiyaga a'zo bo'gan kundan boshlab **60 oy** ni tashkil etadi.

Yagona bekat tamoyili asosida bojxona nazoratini o'tkazish tushunchasiga to'xtalishdan oldin, avvalambor **bojxona nazorati** tushunchasiga ta'rif berish kerak bo'ladi. Bojxona nazorati Xalqaro **Kioto konvensiyasi E7./F3 bandida** berilgan ta'rifga ko'ra "**bojxona nazorati**" - bojxona qonunchiligiga rioya etilishini ta'minlash uchun bojxona organlari tomonidan qo'llaniladigan chora tadbirlar majmuyidir. O'zbekiston Respublikasi Bojxona Kodeksi 21-moddasiga muvofiq **bojxona nazorati**-O'zbekiston Respublikasining qonunchiligi va Xalqaro shartnomalariga rioya etilishini ta'minlash uchun bojxona organlari tomonidan amalga oshiriladigan, shu jumladan xavfni boshqarish tizimi qo'llanilgan holda amalga oshiriladigan chora-tadbirlar majmuidan iboratdir. Xalqaro qonun-hujjatlar va O'zbekiston Respublikasining qonun-hujjatlariga rioya etilishini ta'minlash har bir yo'nalishda amalga oshirilishi kerakligi tushunish mumkin. Xalqaro tajribaga ko'ra Bojxona nazoratini takomillashtirish uchun chegaradosh mamlakatlar tovarlarni, transport vositalarni va va yo'lovchilarni birgalikda va bir vaqtda yagona to'xtash joyida tekshiruvdan o'tkazishlari kerak bo'ladi. Yagona bekat tamoyili asosida tashkil qilingan birichi chegara bojxona postlari ilk bor Yevropa hududida joylashgan Fransiya va Belgiya davlatlari o'rtasida tashkil qilindi. Davlat nazorat organlarining hamkorlikdagi tekshiruv dastlab Yevropa Iqtisodiy Ittifoqi paydo bo'lmasdan oldin davlatlar o'rtasida o'zaro kelishuvga muvofiq o'tkazilgan.[2]

Ushbu loyiha dunyo amaliyotida keng foydalanib kelinayotgan tushunchlardan biri bo'lib, bu tushunchaga juda ko'plab iqtisodchilar, xalqaro ekspertlar shuningdek vakolatli davlat idoralari tomonidan fikrlar bildirilgan.Masalan Yevropa olimlari tomonidan "yagona bekat" tizimi to'g'risida ko'plab nazriyalar ishlab chiqilgan va amaliyotga tatbiq etilgan. Bunday olimlar sirasiga Nigeriyalik siyosatchi **Doktor Ibrahim Assane Mayakic** NEPAD loyihasining rejalashtirish va muvofiqlashtirish agentligi bosh ijrochi direktorining 2016-yildagi "Yagona bekat" to'g'risidagi ilmiy ishida, Savdo integratsiyasini rivojlantirish va osonlashtirish markazi (CATIF) prezidenti **Florian A. Alburo** ning Jahon savdo tashkilotining ilmiy rurnalida chop etgan maqolasida, ISO Markaziy Kotibiyatining salohiyatni oshirish bo'yicha direktori **Erich Kieck** ning 2010-yilgi ilmiy ishida fikr yuritilgan.

MDH mamlakatli orasida esa bu yo'nalish bo'yicha tadqiqot olib borgan nazariyotchilar sirasiga quyidagilar kiradi. Belarus iqtisodchisi **Mishel Zarnovetski** o'z ilmiy maqolalarida, rus olimlari **Shubin, Vladimir Vasilevich** va **Romanova Marina Yevgenevna** ning 2018- yildagi "Yevropa ittifoqi bojxona qonunchiligi samaradorligini oshirish" to'g'risidagi ilmiy maqolasida, **Rossiya Federatsiyasi Bojxona nazoratini tashkil etish boshqarmasi boshlig'i Omirzak BEYSPEKOV** ning maqolalarida "yagona bekat" ning afzalliklari haqida so'z yuritilgan. Yuqoridagi olimlarning fikrini umumlashtirgan holda "Yagona bekat" tushunchasiga quyidagicha ta'rif berish mumkin.[3]

Yagona bekat-bojxona chegarasi orqali harakatlanayotgan yo'lovchilar, transport vositalari va tovarlarga nisbatan davlat nazorat idoralarininig bir davlat hududidan chiqish va ikkinchi bir davlat

hududiga kirish chog'ida birgalikda nazorat o'tkazishlari uchun ajratilgan umumiy nazorat zonasidir.

Nigeriyalki siyosatchi, sobiq Nigeriya bosh vaziri **Doktor Ibrahim Assane Mayakic** NEPAD loyihasining rejalashtirish va muvofiqlashtirish agentligi bosh ijrochi direktorining 2016-yildagi "Yagona bekat" to'g'risidagi ilmiy ishida "Yagona bekat"ning quyidagi modellari bir-biridan farqlangan.

- An'anaviy ikki to'xtashli chegara o'tkazish punkti;
- Ikkita davlatda joylashgan hamkorlikdagi CHBP lar;
- Umumiy chegar chizig'ida joylashgan umumiy Yagona bekat;
- Faqat bir davlat hududida joylashgan Yagona bekat.

1. An'anaviy chegara posti da mamlakatdan chiqib ketayotgan shaxslar, transport vositalari va tovarlar uchun chegaraning bir tomonida chiqish tartiblari amalga oshiriladi. Mamlakatga kelgan shaxslar, transport vositalari va tovarlar uchun kirish tartib-qoidalari boshqa tomondan amalga oshiriladi. Chegarani kesib o'tish davomida odatda chegaraning hajmi va xususiyatlariga va chegara nazoratini tartibga soluvchi milliy qonunlarga qarab immigratsiya, bojxona va boshqa chegara nazorati funksiyalarini o'z ichiga oladi. An'anaviy ikki to'xtashli chegar bojxona postida Bir davlatdan boshqa davlatga o'tuvchilar uchun dastlab chiqish davlatida turli hujjatlar, protseduralar va to'lovlarni amalga oshirishni, so'ngra bir necha yuz metr masofani bosib o'tib va bu jarayonlarni boshqa tomonda yana takrorlashni o'z ichiga oladi.

2. Ikkita davlatda joylashgan hamkorlikdagi CHBP modeli. Ushbu model odatda chegara ob'ektlari mavjud bo'lgan va (yoki) ikki davlat o'rtasida daryo yoki boshqa tabiiy to'siqlar chegarani tashkil etgan joylarda qo'llaniladi. Bu modelda ikkala davlatning milliy qonunchiligi ma'sul idora xodimlariga o'z qonunlarini qo'shni davlatda (ekstraterritorial yurisdiksiya) umumiy nazorat zonasida amalga oshirishga imkon berishi va buni chet ellik hamkasblari tomonidan qabul qilinishini ta'minlashi kerak. Ko'rinishdan an'anaviy CHBP larga o'xshasada bu modelning asosiy farqi chegarani kesib o'tuvchi chegarani kesib o'tish rasmiyatchiliklari uchun bir marta to'xtashi va bir marta qo'shma nazoratdan o'tishi yetarli hisoblanadi. Ushbu model jahon amaliyotida eng keng qo'llaniladigan Yagona bekatning modeli hisoblanadi chunki bunda har ikki davlat o'z chegara punktlarini salab qolgan holada hamkorlikni amalga oshiradi. Faqatgina ikki punkt orasi "dahlsiz hudud" juda uzun bo'lsa bunda bu yerni nazorat qilish qiyin kechishi mumkin. Bu model ga o'tishdan avval ikki davlat tomonidan zaruriy jihozlar bilan ta'minlanishi kerak. Agarda ikki obyekt o'rtasida uzoq masofa bo'ladigan bo'lsa quyidagi muammolarga duch kelish mumkin. Zamonaviy chegara boshqaruvi oson va ishonchli ma'lumotlar almashinuvi uchun ikkita chegara ob'ekti o'rtasida AKT tizimlarini ulashni talab qiladi. Chegara ob'ektlari bir-biridan ancha masofada joylashgan bo'lsa, AKT aloqasini o'rnatish qimmatga tushadi.

3. Chegara liniya sida (dahlsiz hududda) joylashgan umumiy Yagona bekat. Bu modelda chegara chizig'i bo'ylab yagona obyekt quriladi. Ushbu modeldan yer yuzasi nisbatan tekis va keng bo'lgan joylarda foydalanish mumkin. Ushbu modeldan foydalanishning afzalligi shundaki, u operatsion obyektlarning yaqinligi va ma'lumot hamda asbob-uskunalarini birgalikda foydalanish tufayli idoralararo hamkorlikni rivojlantirish uchun keng imkoniyatlar yaratadi.

4. Bir davlat hududida to'liq joylashgan Yagona bekat.

(Umumiy) yagona davlat modelida, ya'ni ikkita qo'shni davlatdan birida joylashgan yagona bekatda, chegara nazoratini amalga oshirish uchun ikkala davlatning nazorat organi xodimlarini joylashtirish uchun ikki mamlakatlardan birida yagona umumiy chegara ob'ekti quriladi. Ushbu modeldan foydalanish juda foydali bo'lib hisoblanadi, ayniqsa ikki davlatlar o'rtasida yangi chegara o'tkazish punkti tashkil qilinishi lozim bo'lsa ushbu modelni tanlagan ancha foydalidir. Ushbu modelning asosiy foydali jihati chegara ob'ektini qurishga va uni zarur jihozlar bilan ta'minlashga ketadigan xarajatlar ikki martaga kamayadi va bu davlatlar byudjetlari uchun foydalidir. Ushbu modelga ko'ra, bir mamlakat qabul qiluvchi mamlakatda nazoratni amalga oshirish uchun

ma'lum bir vakolatlarga bo'lishi kerak bo'ladi va qabul qiluvchi mamlakat chet ellik xodimlarga o'z hududida ishlashga imkon beruvchi qonunchilik bazasini yaratishi zarur bo'ladi.[4]

ISO Markaziy Kotibiyatining salohiyatni oshirish bo'yicha direktori **Erich Kieck** ning 2010-yilgi ilmiy maqolasida "Yagona bekat" tamoyili o'zida quyidagi xususiyatlarni namoyon etishi belgilab o'tilgan:

- ✓ ikkala davlatning chegara va bojxona idoralari bir-biriga nisbatan yaqin joyga ko'chirilishi ya'ni bir binoda joylashishi, va buning natijasida chegarani kesib o'tish uchun faqat "bir marta to'xtash" ni talab qilishi;
- ✓ nazorat zonasi (yoki zonalari) chegaralangan bo'lib, unda ikkala davlatning xodimlari o'zlarining qonunlariga muvofiq nazoratni amalga oshirishlari;
- ✓ umumiy nazorat zonasi ofislarni, tekshiruv joylarini va tegishli obyektlarni o'z ichiga oladi va odatda faqat bitta davlatning milliy hududida joylashgan bo'lishi;
- ✓ Yuklarni yoki transport vositalarini tekshirish va ko'rikdan o'tkazishda odatda har ikki davlatning bojxona organlari xodimlari ishtirokida amalga oshirilishini nazarda tutadi.

Xalqaro ekspertlarning fikricha birgalikda ishlashda hamkorlik kuchayadi va bir-birlari bilan muloqot qilishda tajriba almashishda yaxshi natijalarga erishiladi. Yagona bekat shuningdek, axborotlarni va ma'lumotlarni va almashishni nazarda tutadi. Masalan, "yagona bekat" tamoyilini joriy etishda ikki davlat axborot tizimlarini bir-biriga integratsiya qilish nazarda tutiladi. Bunda chegarani kesib o'tishda fuqarolar yoki tashuvchilar tomonidan chegara punktiga yetib kelmasdan oldin o'zidagi deklaratsiyalanish kerak bo'lgan tovarlarni onlayn deklaratsiyalash chegaradan o'tish vaqtini qisqartirishga olib keladi. Konsepsiya shuningdek, konteynerlarni va transport vositalarni tekshirish uchun bitta skanerda birgalikda foydalanish orqali infratuzilma va huquqni muhofaza qilish organlarining aktivlaridan samarali foydalanish imkonini beradi. Faoliyati jihatdan bir xil vazifalarni bajaruvchi organlar bilan hamkorlik to'g'ri amalga oshirilsa, nazoratni kuchaytiradi.[5]

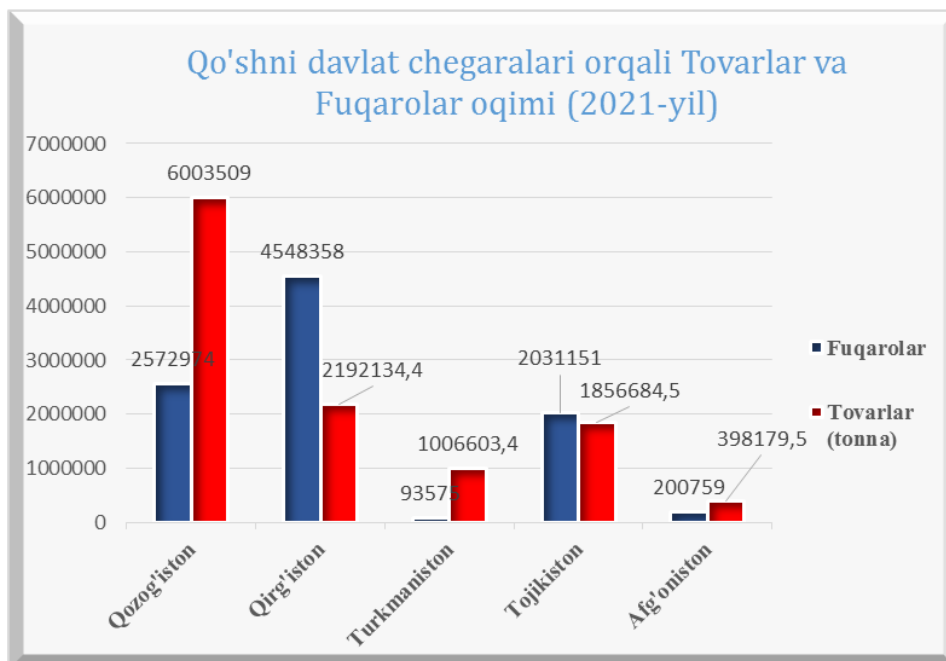

Yuqorida keltirilgan ma'lumotlarga asoslanib Qozog'iston Respublikasi va Qirg'iziston Respublikasi orqali nisbatan ko'proq tovarlar va fuqarolar harakati amalga oshirilishni ko'rishimiz mumkin. 2021-yilgi ma'lumotlar tahlil qilinganda O'zbekiston Respublikasi va qo'shni davlatlar bilan tashkil qilingan chegara bojxona postlaridan asosan "O'zbekiston", "Do'stlik" chegara postlari Qirg'iziston Respublikasi bilan hamkorlikda, "Yallama" "G'ishtko'prik", "Dout ota" va "Navoiy" chegara bojxona postlari Qozog'iston Respublikasi bilan hamkorlikda "Yagona bekat" tizimini joriy

etish chegarani kesib o'tish vaqtini deyarli 2-3 barobarigacha qisqartirishga olib keladi. Bu esa yurtimizga kirib kelayotgan turistlar oqimini yanada ko'paytirish, mamlakatga import qilinayotgan tovarlar tannaxini pasayishiga ijobiy ta'sir qiladi. Bundan tashqari "yagona bekat" tamoyilini joriy etishda ikki davlat axborot tizimlarini bir-biriga integratsiya qilish nazarda tutiladi. Bunda chegarani kesib o'tishda fuqarolar yoki tashuvchilar tomonidan chegara punktiga yetib kelmasdan oldin o'zidagi deklaratsiyalanishi kerak bo'lgan tovarlarni onlayn deklaratsiyalash tizimini joriy qilish orqali chegaradan o'tish vaqtini qisqartirish ham ushbu loyihani samaradorligini oshirishga olib keladi. .[6]

Foydalanilgan adabiyotlar ro'yxati:

1. O'zbekiston Respublikasi Prezidentining 2022-yil 28-yanvardagi **PF-60** sonli "2022-2026 yillarga mo'ljallangan Yangi O'zbekistonning taraqqiyot strategiyasi" to'g'risidagi farmoni.
2. 1973-yilda Kioto shahrida imzolangan "Bojxona protseduralarini uyg'unlashtirish to'g'risida" gi Xalqaro Konvensiya.
3. O'zbekiston Respublikasi Bojxona Kodeksi.
4. Nigeriyalki siyosatchi, sobiq Nigeriya bosh vaziri **Doktor Ibrahim Assane Mayaki** NEPAD loyihasining rejalashtirish va muvofiqlashtirish agentligi bosh ijrochi direktorining 2016-yildagi "Yagona bekat" to'g'risida gi ilmiy maqolasi.
5. **Erich Kieck** ning 2010-yilgi Butunjahon Bojxona jurnalidagi "Integratsiyalashgan chegara bojxona postlari orqali savdoni rivojlantirish masalalari" maqolasi.
6. O'zbekiston Respublikasi Davlat Bojxona Qo'mitasi ma'lumotlari.

ФИО автора: *Mirzayeva Shahlo*

Tashkent Pediatric medical institute (Uzbekistan)

Название публикации: «IMPROVEMENT OF SCIENTIFIC INTEGRATION IN ALL HIGHER EDUCATIONAL INSTITUTIONS»

Annotation. The article presents the developed personality-oriented model of professional development of teaching staff of technical universities on the basis of a personality-oriented approach, the results of testing a variable" model on the example of the organization of the development of professional competence of teachers with different levels of qualifications, experience and education, tools for diagnosing the initial, current, final state of pedagogical activity and personality of teachers and the entire teaching staff.

Keywords: education, pedagogical activity, design, personality-oriented model, competence approach.

Introduction. The learning process in higher education is implemented within the framework of a diverse holistic system of organizational forms and teaching methods. The forms of the educational process in higher education include lectures, seminars and practical classes, laboratory classes, educational conferences, educational industrial practice, term papers and theses, self-education of students.

In the process of self-education, there is a specific acquaintance with the subject, secondary study, analysis and self-assessment of the results. The result of self-education should be new knowledge, skills and abilities, the application of acquired knowledge in practice. The main methods of self-education include independent work on literature. This method forms the ability to navigate the flow of information, find the right information, evaluate it correctly, use this information in professional activities. Based on the information received, methods such as the exercise itself and self-training can be applied. The use of these methods makes it possible to develop and consolidate the qualities necessary for practical activity.

Practice is an essential component of teaching students specialties in professional colleges. Educational practice based on the curriculum, to consolidate theoretical knowledge in general education and special subjects, to study working methods and to improve the skills of students, is conducted under the supervision of the head of practice in workshops, laboratories and landfills.

The purpose of the practical classes is to consolidate the knowledge and fundamentals obtained during the theoretical lectures, the clerical work of students.

During the practice, the student must independently work on deepening his theoretical knowledge and improving practical skills, as well as acquire practical skills on a wide range of issues. To deepen the integration of education and science at Tashkent State Agrarian University, great importance is attached to the development of the university science sector.

Methods. The personality-oriented approach to the education process was carried out taking into account individualization, in which the following structural components were identified

- * goals: increasing the level of competence of each teacher:
- * establishing the initial state of competence of the teacher;
- * definition of an impact program that provides for the main directions of correction and development of the teacher's activity and personality (drawing up an individual development trajectory);
- * providing information about the intermediate state of the teacher's activity and personality (providing systematic feedback);
- * ensuring the processing of information received through the feedback channel, the development of corrective (regulatory) measures and ways to implement them.

We used these components in the design of a personality-oriented model of professional development of teaching staff of a professional lyceum. Having analyzed the main directions of the competence approach implementation, participating in scientific and practical conferences and seminars on the development of standards on a modular competence basis, we determined that in the conditions of standards development, it is possible to conduct an independent analysis of some specialties and, without claiming to be the completeness of research, to identify the most significant professional competencies of students and organize methodological work on the development of pedagogical technologies that ensure their formation.

Thus, within the framework of personality-oriented methodological work aimed at the development of pedagogical activity and the personality of teachers, as well as at improving the professional competence of lyceum teachers, a proactive approach was developed in the organization of the use of pedagogical technologies had a dual purpose:

1. Correctional: identification and elimination of difficulties in the pedagogical activity of specific teachers based on the development of pedagogical technologies.
2. Prognostic, carried out in two directions: the identification of new difficulties of teachers in the organization of theoretical training and educational and production activities and the selection of appropriate technologies to eliminate them; the choice of undeveloped skills, skills and competencies of students and the selection of technologies that form them.

Such gradual development of pedagogical technologies, their systematization, from the point of view of conscious application, is the basis for the formation of the readiness of the teaching staff and each teacher to transition from the traditional organization of the educational process to competence-based learning.

The developed model of professional development of teachers, based on monitoring, consists of 3 stages.

Results and Discussion. Teaching at the university is a system of organization and management of cognitive activity of students. However, a distinctive feature of the university is that when mastering the basics of science, students' independence in acquiring knowledge prevails, which implies the presence and development of appropriate abilities and skills. Among the many issues related to the independent

search and formation of effective knowledge among students, the main ones are the preparation of students for the independent search for scientific and applied information, and the connection of educational activities with scientific search and the solution of problems of the development of relevant industrial activities. Teaching students to think in this scientific field and related fields of knowledge and practical tasks becomes a priority in the methodology of teaching activities of university teachers. An indispensable condition for the effective study of subjects is the students' understanding of the system of theoretical knowledge and their practical readiness, a deep interest in studying a particular subject.

The effectiveness of continuous professionalization depends on compliance with the pedagogical condition of preserving the logical sequence of the stages of professionalization from normative to transformative and creative. This determines both the pedagogical and scientific field of activity of teachers with priority for research work. Thus, when solving the problem of the formation of pedagogical skills of teachers of a higher educational institution, it is necessary to observe the following conditions that ensure efficiency:

- high qualification of the teacher as a specialist scientist;
- the need for pedagogical activity, the development of pedagogical vocation;
- focus on permanent scientific and pedagogical improvement.

The following are named as the main ways to develop the integration of education and science in the National Training Program: implementation and activation of scientific research in the field of education and training; ensuring links between pedagogical and research processes and all-round support for scientific and technical creativity of young people. In higher education, education and science are inseparable - high quality education cannot be achieved without using a high level of science development.

Used literature:

1. Halverson L. R., Graham C. R., Spring K. J., Drysdale J. S., Henrie C. R. A thematic analysis of the most highly cited scholarship in the first decade of blended learning research // *The Internet and Higher Education*. 2014. No. 20. P. 20-34.

2. Procter C. T. *Blended Learning in Practice* // *Education in a Changing Environment Conference Proceedings*. 2003. Available from: [https://www.Peze ... archgate.net/publication/277177316](https://www.Peze...archgate.net/publication/277177316) (data of the appeal on 16.08.2018).

3. Akhayan A. A. *Virtual pedagogical university*. / A. A. Akhayan, theory of formation. - STD. Corypheus, 2001. - 170 seconds.

ФИО автора: *Mirzayeva Shahlo*

Tashkent Pediatric medical institute (Uzbekistan)

Название публикации: «ESTABLISHMENT OF SOCIAL AND PEDAGOGICAL CONDITIONS FOR THE CREATION OF A CONTINUOUS PROFESSIONAL EDUCATION SYSTEM»

ABSTRACT. In the article, the analysis of the modern socio-pedagogical situation from the point of view of determining the conditions and factors that directly and qualitatively affect the development of engineering-pedagogical vocational education today shows that the main directions and objectives of its updating and improvement are mentioned.

Key words: Education, development, structure, social and pedagogical

INTRODUCTION. To date, the analysis of the modern socio-pedagogical situation from the point of view of determining the conditions and factors that directly and characteristically affect the development of engineering and pedagogical vocational education shows that the main directions and objectives of its renewal and improvement are determined by the following leading directions of evolutionary development:

– the increasing importance and humanistic orientation of education in modern conditions, in turn, the need for its content and quality, the introduction of optimal forms and technologies of Education;

– the role and role of technology in the development of mankind, their importance in overcoming the crisis situations of techno-civilization and, ultimately, the origin of the need to change the ideology of technical, especially engineering education;

the emergence of the need for the formation of a certain type of socialization, which provides for the stabilization of processes and, ultimately, leads to the transformation of social requirements to a modern specialist.

The fourth stage of the development of the concept of continuing education is complicated by the definition of davriy, or it can be introduced approximately in the early 1980s. At this stage, in private theoretical research, there was a need to clearly restructure the individual forms and methods of the educational process, develop some practical aspects of the implementation of continuous education. At this stage, the goal, which is intended to be achieved by many scientists, is to transform ideas and aspirations into a set of operational (practical) measures and recommendations that have been regulated. In this period, not only the pedagogical, social and psychological aspects of the problem have been intensively developed, but also the structural structure, functions, powers of the educational system, the goals and objectives of individual joints and elements, the ways of intersection have been developed (P.Lindsay, D. Norman, etc.).

METHODS. At the present time, the principles that characterize the development of human civilization and stipulate the need to change the paradigm of education, as well as the development of the entire educational system, all its special areas and specialties, in particular, the improvement of engineering and pedagogical vocational education, are necessary. These principles require the following:

- ensuring continuity in the personal and professional development of all levels of the educational system – structural-organizational, valuable-purposeful, meaningful-essence, activity-process, technological, pedagogical and educational recipients;
- formation of an inalienable link between the goals of humanism and technological worldview in the minds of educators and educators;
- training of specialists capable of rapid adaptation to a wide range of personal and professional competences, as well as to the system of socio-professional relations.

In the current socio-pedagogical conditions, the methodological, axiological, ontological and technological bases corresponding to the new, promising social needs are formed from the point of view of the development of engineering-pedagogical vocational education.

There are many points of view regarding the most probable or optimal structure of a continuous vocational education system. Such appeared many variants of territorial and sectoral systems, the variety of which can be divided into three types:

- organizational and functional structure of continuous professional education;
- systematic continuous professional content;
- self-developing system.

Advocates of the organizational and functional structure of continuous professional education B.S. Gershonsky, V.G.Osipov, A.A.Verbisky, V.A.Yurisov, H.H.Nechaev, V.G.Onushkin and others have come up with several models of continuing education based on existing theoretical developments.

According to the author, If we consider the entire structural structure of the continuous education system as a concentric circle, it is necessary to place formal (formal) education in its very center; if the next circle directly expresses informal education, and finally the circle divided by the outer two reflects informal education and independent education. The most important element in this context is formal education. It represents basic primary education. This is an education that is obtained by a person before the beginning of professional education.

In general, continuous education is considered by these authors as a whole system with a certain structural structure. To him, the integration of the properties of a single Whole gives, for example, the consistency of all joints in education.

1-picture. Structure of the system of continuing education

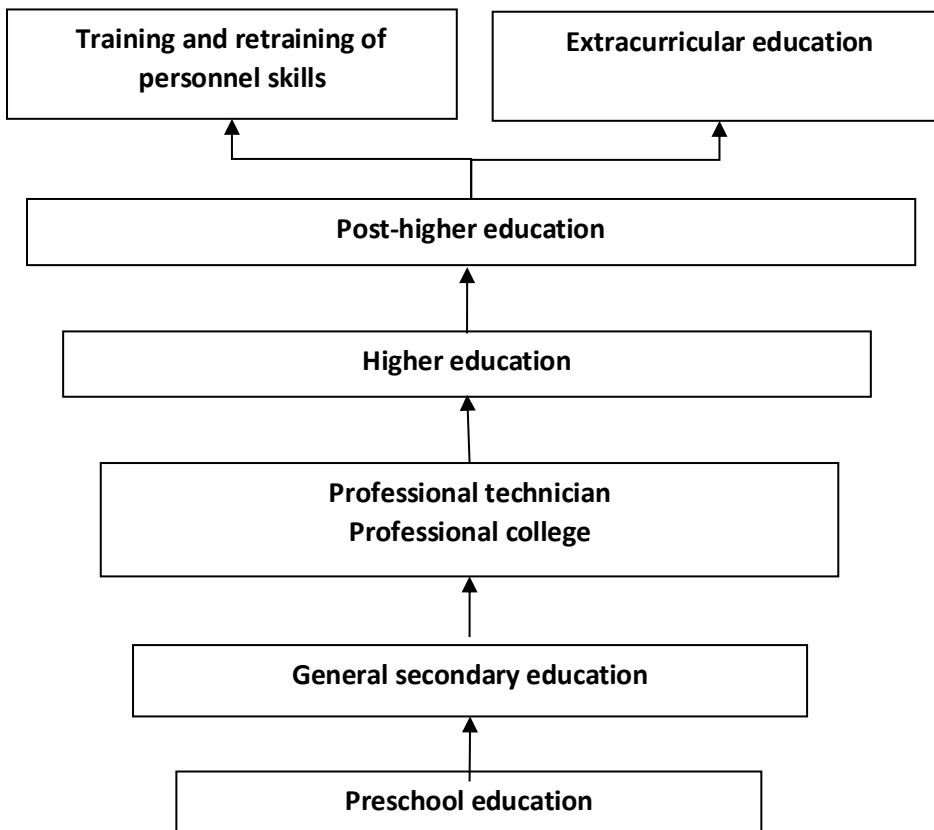

According to the author, If we consider the entire structural structure of the continuous education system as a concentric circle, it is necessary to place formal (formal) education in its very center; if the next circle directly expresses informal education, and finally the circle divided by the outer two reflects informal education and independent education. The most important element in this context is formal education. It represents basic primary education. This is an education that is obtained by a person before the beginning of professional education.

In general, continuous education is considered by these authors as a whole system with a certain structural structure. To him, the integration of the properties of a single Whole gives, for example, the consistency of all joints in education.

RESULTS AND DISCUSSION. In our opinion, continuing education actually consists of a new paradigm of the essence of educational development, which represents a rather radical (sharp) break from the old paradigm of education, which is usually called traditional. In other words, the concept of education, its purpose, essence, functions, principles and organizational structure will be revised. Continuing education is a new method of educational activity, the purpose of which is the development of the individual as a whole, the enrichment of his creative potential, the constant improvement of his powers and abilities.

Table 1 provides a comparative description of the validity and development of the principles of educational development in the traditional and continuous paradigm. In

particular, he argues that the continuous system of education in dialectically negates the discrete system of education that had previously occurred traditionally.

Accordingly, the first task of the teacher is to carry out constructive work in the educational process with the help of methods and techniques of assisting the audience in the formation of a group. Limited training time requires the final optimization of this process, taking into account the process of the group life cycle, involves the development of the following four stages: formation; attack; normalization; work.

CONCLUSION. The object of modern organization of the educational process is its modernization, the choice of pedagogical technologies on the basis of its didactic conditions was an important task. It is desirable to focus the main attention on technology, which includes the maximum number of structural components of the educational process on the basis of the formation of the principles and ideas of humanitarian pedagogy, as well as the organization of technological education.

Reflecting the functional goals and principles of training production staff and students for professional activities on the basis of the Dual system, the contextual model incorporates strategic and tactical goals, ideas and takes vocational education to a new level. The contextual model allows you to identify system descriptions and links in the system structure, as well as conflicts, its solution ensures the optimal development of the system as a whole.

Used literature:

1. Andreeva G.G. Preparation of pedagogical university students for professional diagnostic activity: Dis.... Candidate of Pedagogical Sciences / G.G.Andreeva–Cheboksary, 2003. - 223 p.
2. Antropova, L.V. Formation of a teacher's professional readiness for pedagogical activity in an adaptive school: Dis..... Doctor of Pedagogical Sciences / L.V. Antropova, - M., 2004. - 396 p.
3. Baidenko V.I. Standards in continuing education: the current state. - M.: Research Center for Quality problems of training specialists, 1998.-249 p.
4. Zimmaya, I.A. Key competencies – a new paradigm of the result of education I.A. Zimmaya // Higher education today. - 2003. No. 5. pp.34 - 42.
5. Petrov Yu .N., Markova S. M. Organizational and pedagogical foundations of management of continuous multilevel vocational education: Monograph. - N.Novgorod: VGIPI, 1999. - 172 p.

ФИО автора: *Toxirov Jaloliddin Abdujalil o'g'li,*

Davlat Bojxona Qo'mitasi Bojxona Instituti

“Bojxona ishi” kafedresi “Yurisprudensiya” yo'nalishi

kursanti

Название публикации: «TOVAR – MODDIY BOYLIKLARINING TERGOVGA QADAR TEKSHIRUV JARAYONIDA BAHOLANISHI BO'YICHA AYRIM MASALALAR»

Annotatsiya. Ushbu maqolada tashqi istisodiy faoliyatdagi jinoyatlarni malakalash borasida kuzatilayotgan kamchiliklar va ekspertiza sohasidagi izlanishlar va chet el tajribasi keltirib o'tilgan.

Kalit so'zlar: tashqi istisodiy faoliyat, bojxona qonunchiligi buzilishi, sud – ekspertizasi, nodavlat ekspertiza.

Respublikamiz mustaqillik tufayli erishgan ulkan yutuqlardan biri – o'z tashqi iqtisodiy faoliyatini, uning qonunchiligini, tartib va qoidalarini erkin belgilash va amalga oshirish imkonini qo'lga kiritganidir. Mamlakatimiz istiqloлга erishganidan buyon huquqiy demokratik davlat va fuqarolik jamiyati qurish, bozor munosabatlariga asoslangan iqtisodiyotni shakllantirish va rivojlantirish, turli mulk shakllari rivojlanishini rag'batlantirish yo'lida samarali ishlar amalga oshirilmoqda.

Iqtisodiyotimiz raqobatbardoshligini oshirish maqsadida milliy tovar ishlab chiqaruvchilarni himoya qilish va ular faoliyatini rivojlantirish, ishlab chiqarishni diversifikatsiya qilish hamda import o'rnini bosuvchi va eksportga yo'naltirilgan, qo'shilgan qiymat ulushi yuqori bo'lgan tovarlar ishlab chiqarilishini oshirish borasida bir qator samarali choralar ko'rilmoqda. Mamlakatimizda kichik biznes va xususiy tadbirkorlikni qo'llab - quvvatlash, davlatning eksport salohiyatini oshirish va tashqi itisodiy faoliyatni yanada rivojlantirish maqsadida bojxona qonunchiligini soddalashtirish va jahon standartlariga bosqichma – bosqich o'tish borasida keng ko'lamli ishlar amallga oshirilmoqda.

Jumladan, O'zbekiston Respublikasi Konstitutsiyasining 53-moddasiga ko'ra «Bozor munosabatlarini rivojlantirishga qaratilgan O'zbekiston iqtisodiyotinnng negizini xilma-xil shakllardagi mulk tashkil etadi. Davlat iste'molchilarning huquqi ustunligini hisobga olib, iqtisodiy faoliyat, tadbirkorlik va mehnat qilish erkinligini, barcha mulk shakllarining teng huquqliligini va huquqiy jihatdan bab-baravar muhofaza etilishini kafolatlaydi. Xususiy mulk boshqa mulk shakllari kabi daxlsiz va davlat

himoyasidadir. Mulkdor faqat qonunda nazarda tutilgan hollarda va tartibdagina mulkidan mahrum etilishi mumkin». ¹⁴¹Ichki ishlab chiqarishni rivojlantirish va eksport salohiyatini oshirish, tadbirkorlarga keng imkoniyatlar yaratish maqsadida “Tadbirkorlik faoliyatining jadal rivojlantirish ta’minlashga xususiy mulkni har tomonlama himoya qilishga va ishbilarmonlik muhitini sifat jihatdan yaxshilashga doir qo’shimcha chora – tadbirlari to’g’risida”¹⁴² gi farmoniga asosan tadbirkorlik subyektini rejadan tashqari tekshirishlarning barcha turlari bekor qilindi. Shu bilan birga, noqonuniy tadbirkorlik faoliyatini amalga oshirish bilan bog‘liq huquqbuzarliklarni birinchi marta sodir etgan shaxslar huquqbuzarlik aniqlangan kundan e’tiboran bir oy muddatda yetkazilgan zararning o‘rnini ixtiyoriy ravishda qoplagan, tadbirkorlik sub’ekti sifatida ro‘yxatdan o‘tgan va ruxsat etuvchi zarur hujjatlarni rasmiylashtirgan taqdirda ma’muriy va jinoiy javobgarlikdan ozod etiladilar.

2012 yil 2 – mayda qabul qilingan “Tadbirkorlik faoliyati erkinligi kafolati to’g’risida”¹⁴³gi qonuni qabul qilinib, shuningdek ushbu qonunga ko‘ra davlat iqtisodiy faoliyat, tadbirkorlik erkinligini, barcha mulk shakllarining teng huquqliligini va huquqiy jihatdan bab-baravar muhofaza etilishini, tadbirkorlarga o‘z huquq va erkinliklarini sud orqali himoya qilish, davlat organlari, jamoat birlashmalarining g‘ayriqonuniy qarorlari, ularning mansabdor shaxslarining harakatlari (harakatsizligi) ustidan sudga shikoyat qilish, tadbirkorlik faoliyati subyektlari qonun hujjatlari bilan taqiqlanmagan va ta’sis hujjatlarida ko‘rsatilmagan har qanday faoliyat turi bilan qonun hujjatlarida belgilangan tartibda shug‘ullanish, tadbirkorlik faoliyati subyektlari o‘zlari ishlab chiqargan mahsulotning (bajargan ishlar, ko‘rsatilgan xizmatlarning) hamda ularni realizatsiya qilishdan olgan daromadlarining (foydasi) mulkdori bo‘lish, tadbirkorlik faoliyati subyektlarining barcha ishlab chiqarish xarajatlari qoplanib, soliqlar, yig‘imlar va boshqa majburiy tulovlar tulanidan keyin qolgan daromadi (foydasi) ular tomonidai ixtiyoriy ravishda ishlatilishi, tadbirkorlik faoliyati subyektlari o‘z pul mablag‘larini mustaqil ravishda tasarruf etish tadbirkorlik faoliyati subyektlari qonun hujjatlariga muvofiq, tashqi iqtisodiy faoliyatni mustaqil tarzda amalga oshirish, mol-mulk mulkdori o‘z mol-mulkiga nisbatan qonunga zid bo‘lmagan har qanday harakati qilish, tadbirkorlik faoliyati subyektlarining ashyoviy huquqlari qonunlarda nazarda tutilgan tartibda himoya qilish huquqini kafolatlaydi. Shunga qaramasdan, ayrim tadbirkorlik subyektlari tomonidan bojxona to’g’risidagi qonun hujjatlari talablariga rioya etmaslik holatlarining kuzatilishi va buning natijasida jinoiy qilmish holatlarining kelib chiqishi kuzatilmoqda.

¹⁴¹ O‘zbekiston Respublikasi Konstitutsiyasi

¹⁴²“Tadbirkorlik faoliyatining jadal rivojlanishini ta’minlashga, xususiy mulkni har tomonlama himoya qilishga va ishbilarmonlik muhitini sifat jihatidan yaxshilashga doir qo’shimcha chora-tadbirlar to’g’risida” PF-4848 05.10.2016

¹⁴³“Tadbirkorlik faoliyati erkinligi kafolati to’g’risida” gi O‘RQ – 328 02.05.2012

Chet elda ishlab chiqarilgan, ko‘pincha sifatsiz va xalqaro standartlar talablariga javob bermaydigan mahsulotlarni Respublikamiz hududiga bojxona to‘g‘risidagi qonun hujjatlarini buzgan holda olib kirilishi holatlari iste‘molchilar hayoti va salomatligiga, milliy iqtisodiyotga zarar yetkazishi bilan bir qatorda davlat iqtisodiy xavfsizligiga xavf solishi hech kimga sir emas.

Shunday ekan bu kabi jinoyatlar sodir etilishining oldini olish, aniqlash va chek qo‘yish, sodir etilayotgan jinoiy faoliyatga chek qo‘yish davlatimiz iqtisodiy xavfsizligini ta‘minlaydi. Hamda bu borada olib borilayotgan islohotlar samaradorligini oshirishga va eng asosiysi xalqimiz farovonligini yuksaltiradi.

O‘zbekiston Respublikasi Prezidenti Shavkat Mirziyoyevning lavozimga kirishish tantanali marosimiga bag‘ishlangan Oliy Majlis palatalari qo‘shma majlisidagi nutqida “Asosiy qomusimiz kafili sifatida Konstitutsiya va qonunlarimiz talablarini so‘zsiz bajarish, “Inson qadri uchun” degan ustuvor tamoyilni to‘la ro‘yobga chiqarish bundan buyon ham faoliyatimning bosh mezoni bo‘lib qoladi. Albatta, inson qadri biz uchun qandaydir mavhum, balandparvoz tushuncha emas. Inson qadri deganda, biz, avvalo, har bir fuqaroning tinch va xavfsiz hayot kechirishini, uning fundamental huquq va erkinliklarini ta‘minlashni nazarda tutamiz”¹ deb ta‘kidlagan. O‘zbekiston Respublikasi Prezidentining 2022 yil 28 yanvardagi PF-60 son farmoni bilan tasdiqlangan “2022 - 2026 yillarda O‘zbekiston Respublikasini rivojlantirishning yettita ustuvor yo‘nalishi bo‘yicha Taraqqiyot strategiyasi”ning **2- tashabbusi: Mamlakatimizda adolat va qonun ustuvorligi tamoyillarini taraqqiyotning eng asosiy va zarur shartiga aylantirish tashabbusi keltirib o‘tilgan**² .

Shu o‘rinda, O‘zbekiston Respublikasining 2018 yil 18 oktabr qabul qilingan «Davlat bojxona xizmati to‘g‘risida»¹ gi qonuniga va O‘zbekiston Respublikasi Prezidentining «O‘zbekiston Respublikasi Davlat bojxona qo‘mitasini tashkil qilish to‘g‘risida»gi qonuniga asosan O‘zbekiston Respublikasining Davlat bojxona qo‘mitasi huquqni muhofaza qiluvchi organ hisoblanadi.

Qonunchilikka muvofiq tadbirkorlik faoliyati sohasidagi jinoyatlarning asosiy yo‘nalishlaridan biri tashqi savdo faoliyatidir. Bu sohasidagi jinoyatlar faoliyatning har qanday bosqichida, shu jumladan tovarlarni bojxona rasmiylashtiruvdan o‘tkazish jarayonida sodir etilishi mumkin. E’tirof etish joizki, TIF sohasidagi jinoyatlarni sodir etishdan asosiy maqsad moddiy manfaatdorlik hisoblanadi.²

1. Shavkat Mirziyoyevning inauguratsiya marosimi 06.11.2021

2. O‘zbekiston Respublikasi Prezidentining 2022 yil 28 yanvardagi “2022 - 2026 yillarda O‘zbekiston Respublikasini rivojlantirishning yettita ustuvor yo‘nalishi bo‘yicha Taraqqiyot strategiyasi” PF-60 son farmon

Tashqi savdo faoliyat sohasidagi jinoyatlar Jinoyat Kodesida 182 – moddasida nazarda tutilgan ijtimoiy aybli qilmishni sodir etish bilan ifoda etiladi. Shu o‘rinda O‘zbekiston

Respublikasi JKning 182-moddasi bilan qo'zg'atilgan jinoiy ish materiallarining sud amaliyoti hozirgi kunda O'zbekiston Respublikasi Oliy sudining 2013 yil 6-sentabrdagi "Bojxona to'g'risidagi qonunchilikni buzish va kontrabandaga oid ishlar bo'yicha sud amaliyoti to'g'risida"³ gi qarori talablari asosida olib borilayotganligi hamda ushbu qarorda keltirib o'tilgan ayrim talablar bilan hozirgi kunda muommolar yuzaga kelayotganligi ma'lum bo'ldi. Jumladan, O'zbekiston Respublikasi Oliy sudining 2013 yil 6-sentabrdagi "Bojxona to'g'risidagi qonunchilikni buzish va kontrabandaga oid ishlar bo'yicha sud amaliyoti to'g'risida" gi qarorida "JK 182-moddasida nazarda tutilgan jinoyatning tugallanish payti har bir muayyan ish bo'yicha tovarlarni qonunga xilof ravishda bojxona chegarasidan o'tkazish usulidan (bojxona nazoratini chetlab yoki bojxona nazoratidan yashirib yoxud bojxona hujjatlari yoki vositalariga o'xshatib yasalgan hujjatlardan aldash yo'li bilan foydalangan holda yoki deklaratsiyasiz yoxud boshqa nomga yozilgan deklaratsiyadan foydalanib) kelib chiqqan holda aniqlanishi kerak.

Bojxona nazoratini chetlab yoki bojxona nazoratidan yashirgan holda tovarlarni bojxona chegarasidan o'tkazish jinoyati tovarlar bilan bojxona chegarasini amalda kesib o'tgan paytdan boshlab tugallangan hisoblanadi.

Bojxona hujjatlari yoki vositalariga o'xshatib yasalgan hujjatlardan aldash yo'li bilan yoki deklaratsiyasiz yoxud boshqa nomga yozilgan deklaratsiyadan foydalangan holda tovarlarni bojxona chegarasidan o'tkazish jinoyati qayd etilgan huquqqa xilof usullardan biri bojxona organi tomonidan delaratsiya ro'yxatga olingan paytdan boshlab tugallangan hisoblanadi.

*Agar tovarlarni o'tkazish jarayonida JK 182-moddasida nazarda tutilgan jinoyat usuli (hujjatlardan yoki bojxona qiyoslash vositalaridan aldov yo'li bilan foydalanish, deklaratsiya qilmaslik, boshqa nomga deklaratsiya qilish, bojxona nazoratidan yashirish) aniqlanmagan bo'lsa, jinoyat bojxona organlari tomonidan tovarlarni chiqarish to'g'risida qaror chiqarilgan paytdan, bunday qaror shaxs bojxona taomilini yakunlashdan bo'yin tovlaganligi sababli qabul qilinmagan hollarda esa, tovarlar bojxona nazorati ostidan amalda chiqarilgan paytdan boshlab tugallangan hisoblanadi".*Bojxona chegarasidan qonunga xilof ravishda o'tkazilayotgan tovarlar qiymatini aniqlashda ushbu tovarlarning jinoyat sodir etilgan vaqtdagi bozor qiymatidan kelib chiqilishi lozim.

1. 2018 yil 18 oktabr qabul qilingan «Davlat bojxona xizmati to'g'risida» O'RQ – 502 son qonuni

2. Achilov Alisher Temirovich "Tashqi iqtisodiy faoliyat bilan bog'liq bojxona qonunchiligi buzilishi jinoyatlarini jinoiy – huquqiy tartibga solishni takomillashtirish" monografiya

3. O'zbekiston Respublikasi Oliy sudining 2013 yil 6-sentabrdagi "Bojxona to'g'risidagi qonunchilikni buzish va kontrabandaga oid ishlar bo'yicha sud amaliyoti to'g'risida" gi 18 – son plenum qarori

Shu o'rinda bevosita aniqlangan huquqbuzarlik holati bo'yicha jinoiy javobgarlik ashyoviy dalil sifatida olingan tovar – moddiy boyliklarining qiymatidan

kelib chiqqan holda malakalanadi. Jumladan, ushbu qarorning 11 – bandida, Bojxona chegarasidan qonunga xilof ravishdan o'tkazilayotgan tovarlar miqdorini aniqlashda, ushbu tovarlarning jinoyat sodir etilgan vaqtdagi bozor qiymatidan kelib chiqilishi lozimligi belgilab o'tilgan.

Ushbu qiymatni aniqlash bevosita sud – ekspertizasi tomonidan amalga oshiriladi.

Sud ekspertizasi — bu fuqarolik, iqtisodiy, jinoyat va ma'muriy sud ishlarini yuritishda ish holatlarini aniqlashga qaratilgan hamda sud eksperti tomonidan fan, texnika, san'at yoki hunar sohasidagi maxsus bilimlar asosida sud-ekspert tekshirishlarini o'tkazish va xulosa berishdan iborat bo'lgan protsessual harakat hisoblanadi.

Olib qo'yilgan mol-mulkning iste'mol, foydalanish, qayta ishlash uchun yaroqliligini ekspertizadan o'tkazish, shuningdek uni baholash maqsadida mansabdor shaxs uch sutka mobaynida, tez buziladigan tovarlarga nisbatan esa — bir sutka mobaynida ekspert va baholovchi tashkilotni tayinlaydi. Ko'char mulkni olib qo'ygan mansabdor shaxslar avtomototransport vositalaridan tashqari uni faqat, agar alohida olib qo'yilgan mol-mulkning qiymati bazaviy hisoblash miqdorining yigirma baravaridan ortiq bo'lmasa, mol-mulkning jami qiymati esa bazaviy hisoblash miqdorining yuz baravari miqdoridan ortiq bo'lmagan taqdirda baholovchi tashkilotni jalb etmasdan mustaqil baholashi mumkin. Mol-mulkni baholash baholovchi tashkilot tomonidan baholash kunida amal qilgan narxlar bo'yicha ichki bozorda talab va taklif konyunkturasining mavjud ma'lumotlari asosida amalga oshiriladi. Bojxona qonun hujjatlari buzilganligi munosabati bilan olib qo'yilgan avtomototransport vositasini baholashda uning qiymati bojxona qiymatidan kelib chiqib, biroq “erkin muomala uchun chiqarish” bojxona rejimida bojxona chegarasi orqali o'tganda to'lanishi lozim bo'lgan bojxona to'lovlaridan kam bo'lmagan qiymatdan kelib chiqib belgilanadi. Kontrafakt asarlar va turdosh huquqlar obyektlarini baholashda ularning qiymati shunga o'xshash litsenzion (nokontrafakt) asar yoki turdosh huquqlar obyektining o'rtacha qiymatidan kelib chiqib belgilanadi.

O'ziga xos xossalarga ega bo'lgan mol-mulkni baholashda tegishli tashkilotlarning vakillari ham mutaxassislar sifatida jalb qilinadi. Mutaxassis vakolatli organning mansabdor shaxsi chaqirig'i bo'yicha kelishi, qo'yilgan masalalar bo'yicha xolisona yozma xulosa berishi, o'zi tomonidan bajariladigan xatti-harakatlar yuzasidan tushuntirishlar berishi shart.

Shu o'rinda chet el tajribasiga e'tibor beradigan bo'lsak, Misol uchun, Germaniyada har bir mamlakatda (Bundesland) mustaqil sud ekspertizasi laboratoriyasi mavjud. Federal politsiya tuzilmalari maxsus tekshiruvlar va tadqiqotlar ishlab chiqarish uchun o'z sud-tibbiyot bo'limlariga shuningdek, kriminalistik mazmunli o'z ma'lumotlar bazalariga ega. Germaniyada ekspertiza bilan bog'liq

bo'lgan tegishli jinoyatni tergov qilish jarayonida bevosita ishtirok etadigan ekspertning ishiga ishonmaslik printsipli amal qiladi. Tergov bo'linmalaridan ajratilgan xizmatga kiruvchi mutaxassis faqat tadqiqot va ekspertizani amalga oshirishi mumkin. Sud ekspertizasi bo'linmalari huquqni muhofaza qilish tizimi va to'g'ridan-to'g'ri politsiya tarkibida. Bundan tashqari, Germaniyada xususiy ekspertiza instituti muvaffaqiyatli faoliyat olib borishini ham guvohi bo'lamiz va shu o'rinda ular davlat ekspert muassasalari bilan raqobatlasha oladi. Ispaniyada bizniki kabi ikkita alohida bo'lim sud ekspertizasi laboratoriyasiga ega va sud ekspertizasi faoliyati bilan shug'ullanadi. Ichki ishlar vazirligi va Adliya vazirligi bevosita o'tkaziladigan ekspertiza ustidan nazorat qiladi. Latviyada Qonunchilik darajasida sud ekspertizasi usullari va sud ekspertlari registrlari mavjud. Xususiy ekspertlar ko'pchilik sud-tibbiyot, sud-psixiatriya va sud-psixiatriya ekspertizalarini o'tkazish huquqiga ega bo'lmasa-da, davlat va xususiy sud ekspertlari ham ishlaydi.

Masalan, Buyuk Britaniyada Ichki ishlar vazirligi tuzilmasida Sud-tibbiyot xizmati (FSS) faoliyat yuritadi. FSS jinoyatni tergov qilish, aniqlash va oldini olishda Britaniya politsiyasining ishida muhim organ hisoblanadi. FSS xodimlari tergov tadbirlarida, tezkor-qidiruv tadbirlarida ishtirok etadilar. Shu bilan birga, Angliyaning mintaqaviy politsiya bo'linmalari, shuningdek, bojxona va aktsiz xizmatlari va boshqa huquqni muhofaza qilish organlari uchun tekshiruvlar va tadqiqotlar o'tkazadilar. Xizmat xususiy kompaniyalarga ham mamlakat ichida, ham xorijda xizmat ko'rsatadi. Muayyan turdagi ekspertizalarni (masalan, hujjatlarni sud-tibbiy ekspertizadan o'tkazish) o'tkazish uchun xususiy sud-tibbiyot laboratoriyalarining mutaxassislarini jalb qilish ko'zda tutilgan. Buyuk Britaniyada ekspert odatda jarayon ishtirokchilaridan biri (ayblov yoki himoya) tomonidan ekspertiza yoki tadqiqot o'tkazish uchun taklif qilinadi. Buyuk Britaniya sud ekspertizasini davlat sud-ekspertiza tashkilotlari tomonidan amalga oshirish bo'yicha "monopoliya" ni bekor qilish yo'lini tutgan davlatdir.

Shuni alohida ta'kidlash kerakki, mamlakatimizda yaqin kelajakda sud-ekspertlik sohasida hal etilishi zarur bo'lgan quyidagi asosiy muammolar saqlanib qolmoqda:

birinchidan, sud-ekspertlik faoliyatining tashkiliy hamda ilmiy-uslubiy jihatdan markazlashmaganligi muayyan bir ekspertiza turi bo'yicha turli yondashuvlar kelib chiqishiga sabab bo'lmoqda;

ikkinchidan, sud-ekspertiza tadqiqotlarini tergovga qadar tekshiruv, surishtiruv va tergovni amalga oshiruvchi organlar huzuridagi sud ekspertizasi muassasalari

tomonidan amalga oshirilishi sud ekspertining mustaqilligini hamda tekshirishlarning xolisligi kabi prinsiplariga javob bermaydi;

uchinchidan, sud-ekspertiza sohasidagi ilmiy-tadqiqot ishlarini olib boradigan, ushbu yo'nalishdagi muammolarni doimiy ravishda tahlil qilgan holda sohani zamon talablariga mos ravishda takomillashtirish vazifasini bajaradigan professional ilmiy-tadqiqot muassasasi mavjud emas;

to'rtinchidan, nodavlat sud-ekspertiza tashkilotlarini davlat tomonidan qo'llab-quvvatlashning samarali tizimi hamda ularga uslubiy ko'maklashish mexanizmlari yaratilmagan;

beshinchidan, sud ekspertlarining kasbiy bilim va ko'nikmalarini oshirib borishi uchun yetarlicha imkoniyatlar yaratilmaganligi hamda ularni xorijiy davlatlarga malaka oshirish va stajirovka o'tash uchun grant mablag'lari ajratilmasligi ushbu sohani yuqori malakali kadrlar bilan ta'minlashga to'sqinlik qilmoqda;

oltinchidan, sud-ekspertlik faoliyatiga fan va texnika yutuqlarini joriy etish bo'yicha yetarli choralari ko'rilmayapti, ushbu sohadagi tizimli muammolarni kompleks o'rganish va ularni hal etishga doir ilmiy asoslangan takliflar va ta'sirchan mexanizmlarni ishlab chiqish sust ahvolda qolmoqda;

yettinchidan, sud-ekspertiza muassasalari xodimlarini moddiy-ijtimoiy rag'batlantirish mexanizmlarining takomillashtirilmaganligi olib borilayotgan tadqiqotlar samaradorligini oshirish va korrupsion holatlarning oldini olish, vijdonli va yuqori malakali kadrlarni jalb qilish imkonini bermaydi.

Xulosa qilib aytish joizki, ushbu masalalar yuzasidan quyidagi taklif va mulohazalarni keltirib o'tish joiz. Xususan, Adliya vazirligi huzuridagi H.Sulaymonova nomidagi RSEMning viloyat bo'linmalari xodimlariga sud tergov jarayonida tovarshunoslik laboratoriyalarini va jihozlarini zamonaviy talablar asosida yaratish;

Ikkinchidan, ekspert tovarshunoslar sonini oshirish, ularning baholash obyektlari toifalarini lavozim yo'riqnomasi bo'yicha kengaytirish;

Uchinchidan, ekspert mutaxasislarning har besh yilda chet el tajribasini o'rganish va o'zlashtirilgan ko'nikmalarning mamlakatimizda joriy etish istiqbollari o'rganish;

To'rtinchidan, "Baholash to'g'risida" gi qonun talablaridan kelib chiqib, xususan nodavlat ekspertiza tashkilotlarining baholash xulosalarini tavsiviy xolatdan sud-tergov organlarida real yuridik maqomga o'tkazish maqsadga muvofiq bo'ladi.

Yuqoridagi takliflardan kelib chiqib, yurtimizda ekspertiza sohasida sog'lom raqobat paydo qilish va shu bilan ularning sifat darajasini oshirish eng ustuvor vazifa ekanligini ta'kidlash joiz.

Foydalanilgan adabiyotlar:

1. O'zbekiston Respublikasi Konstitutsiyasi
2. O'zbekiston Respublikasi Jinoyat Kodeksi
3. O'zbekiston Respublikasi Bojxona
4. Achilov Alisher Temirovich "Tashqi iqtisodiy faoliyat bilan bog'liq bojxona qonunchiligi buzilishi jinoyatlarini jinoiy – huquqiy tartibga solishni takomillashtirish" monografiya
5. O'zbekiston Respublikasi Prezidentining 2022 yil 28 yanvardagi "2022 - 2026 yillarda O'zbekiston Respublikasini rivojlantirishning yettita ustuvor yo'nalishi bo'yicha Taraqqiyot strategiyasi" PF-60 son farmon
6. Shavkat Mirziyoyevning inauguratsiya marosimidagi nutqi "Xalqimiz bilan boshlagan demokratik islohotlar yo'lidan hech qachon ortga qaytmaymiz" 06.11.2021
7. "Tadbirkorlik faoliyatining jadal rivojlanishini ta'minlashga, xususiy mulkni har tomonlama himoya qilishga va ishbilarmonlik muhitini sifat jihatidan yaxshilashga doir qo'shimcha chora-tadbirlar to'g'risida" PF-4848 05.10.2016
8. "Tadbirkorlik faoliyati erkinligi kafolati to'g'risida" gi O'RQ – 328 02.05.2012
9. 2018 yil 18 oktabr qabul qilingan «Davlat bojxona xizmati to'g'risida» O'RQ – 502 son qonuni
10. O'zbekiston Respublikasi Oliy sudining 2013 yil 6-sentabrdagi "Bojxona to'g'risidagi qonunchilikni buzish va kontrabandaga oid ishlar bo'yicha sud amaliyoti to'g'risida" gi 18 – son plenum qarori

Internet saytlar :

1. <https://ua-expert.com/news/svitoviy-dosvid-u-sudovo-ekspertniy-diyalnosti/>
2. <https://lib.sale/mejdunarodnoe-pravo-besplatno/zarubejnyiy-opyit-organizatsii-sudebno-106642.html>

ФИО авторов: Toshkent pediatriya tibbiyot instituti

“Tibbiy pedagogika va davolash” fakulteti

1- bosqich 108- guruh talabasi

Qudratullayeva Muborakxon Umid qizi

ФИО научного руководителя:

Toshkent pediatriya tibbiyot instituti

“Tibbiy pedagogika va davolash” fakulteti tyutori

Shamudinova Feruza Mirxamitovna

Название публикации: «OZODLIK KURASHCHISI, XALQ ARBOBI – BERDAQ»

Annotatsiya: Mutafakkir to‘g‘risida ma‘lumotlar kam saqlanib qolgan. Uning tarjimai holi va ijodiga oid ma‘lumotlarni, asosan, o‘zining asarlarida uchratish mumkin. U Orol dengizining janubida joylashgan Mo‘ynoq tumanining Oqqal’a degan joyida dunyoga kelgan. U haqidagi ma‘lumotlar kamligi bois, ushbu ma‘lumotlarni yodgorlik sifatida qarab kelamiz. Maqolamizni asosiy maqsadi ham buyuk ijodkorning shu oz bo‘lsada qadrli, o‘chmas bo‘lib qolgan hayot yo‘li haqida hikoya qilish.

Kalit so‘zlar: Berdaq, adib, ozodlik, hayot, she‘r, vatanparvarlik, tafakkur, axloqiy qarash.

Berdaq qoraqalpoq xalqining mashhur demokrat shoiridir. U XIX asrda yashab ijod etgan. Shoirning asl ismi Berdimurod Qarg‘aboy o‘g‘li bo‘lib, Berdaq uning taxallusidir. Mutafakkir to‘g‘risida ma‘lumotlar kam saqlanib qolgan. Uning tarjimai holi va ijodiga oid ma‘lumotlarni, asosan, o‘zining asarlarida uchratish mumkin. U Orol dengizining janubida joylashgan Mo‘ynoq tumanining Oqqal’a degan joyida dunyoga kelgan. Berdaq o‘n yoshligidayoq otasi Qarg‘aboy Bo‘ronboy o‘g‘li va onasidan ayrilgach, amakisi Qo‘chqorboyning qo‘lida tarbiya ko‘ra boshlaydi.

Berdaq o‘n yoshidan ovul maktabiga, maktabni bitirgandan so‘ng o‘z bilimini yanada chuqurlashtirish maqsadida o‘sha davrda yirik ilm maskani hisoblangan Qoraqum eshon madrasasida tahsil oldi.

Berdaq ko‘p shaharlarga sayohat qildi. Markaziy Osiyoning yirik shaharlarida bo‘ldi. Urganch va Buxoroni ziyorat qilib, qadimiy yodgorliklar bilan tanishdi. Berdaq Alisher Navoiy, Fuzuliy va Maxtumdul ijdodlarini chuqur o‘rganib, she‘rlarini mutolaa qildi. Zamondosh shoirlar bilan musohib bo‘ldi. Berdaq she‘rlarining aksariyati kambag‘al, beva-bechoralarning ayanchli hayoti, ularning og‘ir mehnati, boy-zodagonlarning ularga nisbatan qilgan shafqatsizligi, zo‘rovonligi va adolatsizligiga bag‘ishlangan. Uning she‘rlarida insonparvarlik, tenglik, saxiylik, adolat, vatanparvarlik, mehr-shafqat, qahramonlik va mardlik, mustaqillik, milliy ozodlik va haqiqat uchun kurash, mehr-muhabbat kabi umuminsoniy va milliy qadriyatlar o‘z aksini topgan.

Berdaq o‘zining “Soliq”, “Bo‘lgan emas”, “Bu yil” kabi she‘rlarida xon va beklarning olib borayotgan siyosatini qoralaydi, ularning mehnatkash xalqqa o‘tkazayotgan zulmini, shafqatsizligini tasvirlaydi. Berdaq insonni yuksaklikka ko‘taradi, xalqni katta kuch ekanligini ta’kidlab, hukmron sinf vakillarini mehnatkash xalqni hurmat qilishga, ularga yordam berishga chaqiradi. [Xalq uchun {Matn}: she‘rlar .Berdaq –Toshkent: Ijod-print, 2021. -63- b]

Shoir o‘zini xalqning ajralmas bir qismi, deb tasavvur qiladi.

Berdaq o‘zi yashayotgan tuzumni, uning tartiblarini tanqid ostiga oladi. Shoirning fikricha, mavjud siyosiy tuzum mehnatkash xalqni haq-huquqlarini va manfaatlarini himoya qila olmaydi. Bunday tuzumda faqat adolatsizlik, haqsizlik, ta’magirlik, o‘zboshimchalik va boshqa insonga xilof illatlar hukm suradi. Shoir zolimlardan zorlanib bunday deydi:

Zolimlar tinglamas faqirning zorin,

Ular o‘ylar o‘z foydasin, o‘z qornin,

Hech qachon zolimlar qo'ldagi borin,

Ep qo'rmaslar, bor bo'lsada, xalq uchun.

Berdaq milliy muzeyi

1998-yil, mashhur Qoraqalpoq shoiri va mutafakkiri Berdaqning 170-yillik yubileyi munosabati bilan Nukus shahrida Berdaq nomidagi muzey tashkil etildi. Muzey Qoraqalpog'iston davlat universiteti yonida joylashgan. Berdaq ilk qoraqalpoq tarixchilaridan biri sifatida ham e'tirof etiladi. Uning mashhur "Shejire" asarida, qoraqalpoqlarning kelib chiqishi va turk xalqlari to'g'risida ma'lumotlar berilgan. Muzeyda, asosan, qoraqalpoq madaniyatiga oid ekspozitsiyalar joy olgan. Arab, fors, turk tillarida yozilgan yozma yodgorliklar saqlanadigan qo'lyozmalar zali mehmonlarda alohida qiziqish uyg'otadi. Muzeyda, shuningdek, milliy zargarlik buyumlari va liboslari, uy-ro'zg'or buyumlari va arxeologik topilmalar ham ko'rgazmaga qo'yilgan.

Berdaq o'zining ijtimoiy-siyosiy masalalarga bag'ishlangan asarlarida, Sharqning boshqa mutafakkirlari kabi jamiyatni odil va ma'rifatli podshoh boshqarishi lozim, degan fikrga keladi. U o'z davridagi adolatsiz va zolim xon davlatni boshqarishga yaroqsiz, deb hisoblaydi. Berdaq o'zining axloqiy qarashlarida Sharqning eng yaxshi an'anelarini davom ettirdi. U "Izladim", "Xalq uchun", "Yaxshiroq", "Menga kerak" kabi she'rlarida kishilarning halol mehnatini ulug'laydi. Uningcha, har bir odamning asosiy burchi xalqqa va uning farovonligi yo'lida xizmat qilishdir. Berdaq axloqiy qarashlarining yana bir muhim tomoni – kishilarni hurmat qilish, ayniqsa, qarilar, zaif va nogironlar, kambag'al va beva-bechoralarni izzat nafsiga tegmaslik, ularga iloji boricha yordam ko'rsatishdir. Berdaq xuddi Navoiy kabi odamlarni axloq-odobiga qarab, ularni ikkiga: yaxshi va yomonga bo'ladi. Yaxshi odam deganda, u butun insoniy fazilatlarni o'zida to'plagan dono, aqlli, bilimdon, o'zgalarga yordam beruvchi, fe'l-atvori go'zal kishilarni ko'z oldiga keltiradi. Yomon odam esa Berdaqning

nazarida, xalqning ofatidir, u xalqni ham, og‘a-inini ham qadriga yetmaydi. Umuman olganda, shoir axloqiy qarashlarining markazida insoniylik turadi.

Men bu ijodkorni hayot yo‘lini o‘qir ekanman, har bir inson o‘zida bor narsani qadriga yetishi, umr qisqa diydor g‘animat ekanligini, ota- onani, vatanni ardoqlab yashashni va har birimiz o‘zimizda bor imkoniyatdan to‘g‘ri foydalana olishimiz kerakligini angladim.

Adabiyotlar:

1. Xalq uchun {Matn}: she‘rlar .Berdaq –Toshkent: Ijod-print, 2021. -172 b
2. Mirtemir.Ikki og‘iz so‘z ...//Berdaq. Saylanma(She‘rlar va doston). – Toshkent/ G‘ofur G‘ulom nomidagi Adabiyot va san‘at nashriyoti, 1978. 184 bet
3. Berdaq She‘riyatidan, 1983.96 bet
4. Berdaq. Tanlangan asarlar. T.1987. b 42.
5. И.Сагитов. Бердахтын творчествосты. Нукус. 1977.
6. Бердах. Танламалы шыгармалар жыгынагы. Нукус. 1977. 99-b.
7. Из философского наследия народов Востока. Изд. «Фан» Уз. Ташкент. 1982.
8. Ma‘naviyat yulduzlari Abdulla Qodiriy nomidagi xalq merosi nashriyoti, Toshkent, 1999
- 9.<http://www.berdaq.com>
- 10.www.ziyonet.uz

ФИО автора: *Bahodirov Muhammadrizo Dilshodjon oqli*

Tashkent Medical Academy, treatment group 215 –b

ФИО научного руководителя: Senior Lecturer, Department of Microbiology, Virology and Immunology, Tashkent Medical Academy *Abdullayev Ulugbek Meylik oqli*

Название публикации: «THE ROLE OF BACTERIA IN ACUTE AND CHRONIC RHINOSINOCYTOTILOGY AND THEIR SENSITIVITY TO MODERN ANTIBIOTICS»

Annotation

A number of scientific studies aimed at the study of the etiology and pathogenesis of acute purulent gaimoritis indicate that the study of the nature of this disease was complex, was associated with the biological state of the nasopharynx, hygienic properties and microbial factor.

At present, the main reason for the lack of a decrease in the trend of rhinosinocyte diseases is explained with the fact of the exchange of the causative agent circle in patients, increased importance of intracellular infections, the high resistance of the main etiological agents to antibacterial drugs, and the climbed number of weakened individuals with the immune system.

Keyword: rhinosinusitis, monoflora, assosiasia, anaerobes, *Staphylococcus sp.*, *Ps. aeruginosae* + *Streptococcus sp.*

Relevance of the topic. Today, One of the main problems of modern medicine is the treatment of acute and chronic inflammatory diseases that occur in the upper respiratory tract and the prevention of their complications [2,4,5,11].

The significance of the problems indicated during the practice of Otolaryngology is that inflammatory diseases of the nasal lateral cavities occupy a main place in the general structure of diseases of the upper respiratory tract. Many researchers also emphasize that the contribution of insulation of the mucous membrane of the nasal cavities increases in the structure of the common Otolaryngological pathology (30-35%). [1,3,6, 7].

Separating microorganisms from pathological components of patients with acute rhinosinusitis and reptiliansinusitis, identifying species and their role in the etiology of the disease are important in the field of otolaryngological practice. By studying the resistance of alternatively isolated pathogens modern antibiotics, the doctor have the opportunity to treat the disease effectively on purpose and by reducing the patient's treatment days, it reduces the complications of the disease. In the case of these problems, we made the aim of our work to recommend. [3].

Otolaryngology polyclinics to use the drug as a primary antibiotic, a means of treatment by isolating bacterial flora from patients with acute and chronic sinusitis and determining the resistance of pathogens to antibiotics.

Material and methods of verification. 48 patients aged from 17 to 50 and who are undergoing treatment in the Department and polyclinic of Otorhinolaryngology of the second clinic of TMA, 22 patients diagnosed with acute rhinosinusitis and 26 patients with chronic rhinosinusitis. From the patients diagnosed with rhinosinusitis biological material (grease) with a sterile tampon from the nasal cavity for bacteriological examination was obtained. Identification of isolated bacteria generation and species was conducted in the method of, Bergey's, [8,9.]. It was noted that the etiological role of bacteria isolated from pathological cleavage plays a role in the disease, when the quantitative indicator in the ARS (Acute rhinosinusitis) is in the scale of (10^5 - 10^6) beign the excretion of the illness.

The results obtained and their analysis. In the process of analyzing the results, grease was taken from the nasal cavity and in the biological material was obtained from this biotope, we took into account the qualitative and quantitative composition of the microflora. Before the beginning of treatment with antibiotics, getting the biological extraction from the nasal cavity need to be carried out.

CRS (and chronic rhinosinusitis) made up this figure (86,4%) and microorganisms were separated from the detachments of 19 patients who were selected from 19 patients.

31 different microbial strains were distinguished from purulent strains in 19 patients with ARS 49 from 26 patients with CRS, a total of 85 different bacterial strains were distinguished.

From the presented literature reviews it is known that in the etiology of acute rhinosinusitis, it is natural that the arrival of associated bacterias cause some difficulties in the course and treatment of the disease. In this case, we also received the following

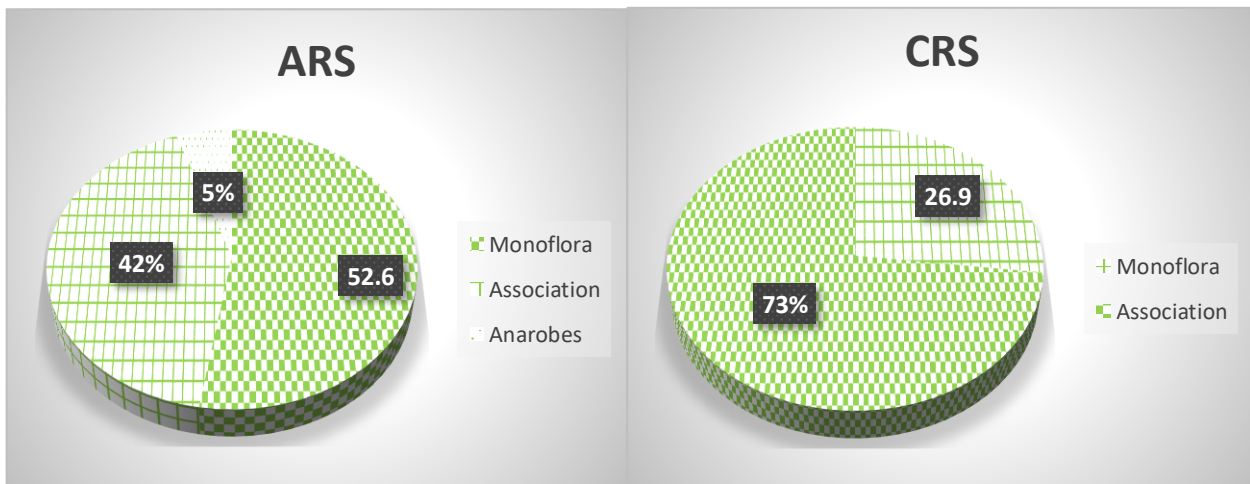

results when we analyzed the role of

microbial association in the etiology of ARS and CRS in the first diagram.

Diagramm-1- Changes in behavior of bacteria according to the samples collected in ARS and CRS.

ARS and CRS meet bacteria in monoflora and assosiasia in relation to the isolated strains.

As can be seen from the diagram, CRS monoinfection was observed in 10 patients and presented 52,6%. microbes can be seen in the form of association in 8 patients with the proportion of 42,1% In SRS, anaerobic bacteria were detected in the monoflora structure by 1 units (5,3%), while aerobic and elective were detected in 7 patients (87,5%). In the isolated associated structure, mainly aerobic+aerobic associations had a high rate (84,6%), while only 2 patients suffered from these associations (15,4%).

The occurrence of bacteria in mono-flora and association in CRS was differed from that in ARS. While CRS bacteria were found in 7 patients with mono-flora appearance and accounted for 26,9% their occurrence in the association was detected in 19 patients and accounted for 73,1% it was obvious that this result is more than 1,4

times than the oars's one. In the structure of SRS mono-flora, anaerobic bacteria were detected in 1 patient (14,3%), while aerobic and facultative were detected in 6 patients (85,7%). In the isolated association structure, aerobic +aerobic association index was found in 10 patients (52.6%), while anaerobic +aerobic association was found in 9 patients (47.4%).

In aerobic - aerobic associations, representatives of *Ps. aeruginosae* + *Staphylococcus sp.*, *Ps. aeruginosae* + *Streptococcus sp.* ba *Ps. aeruginosae* + *Enterobacteriaceae spp* were observed in 2 cases. Whereas in anaerobic – aerobic associations, *Peptococcus spp.* (71,4%) can be seen in 5 patients (of 7 patients). It is interesting to note that in patients with. SRS anaerobic bacteria mainly occur with representatives of fungal microorganisms (*Aspergillus srr.*, *Penicillium srr.*) from the associations (62,5%). In the remaining cases, *Moraxella catarrhalis* (25%) and *Str.* came from the assosiasia with pyogens (12,5%).

Ps. in the structure of aerobic – aerobic assosias. *aeruginosae* + *Staphylococcus sr.*, *Ps. aegideposae* + *Streptococcus sr.* and *Ps. aeruginosae* + *Enterobacteriaceae spp.* representatives met in 2 cases. In the anaerobic-aerobic associations structure, 6 out of 8 patients had *Peptococcus srr.* (75%) and *Peptococcus srr* in 2 patients. (25%) from. It is interesting sade to note that in patients with SRS anaerobic bacteria mainly occur with representatives of fungal microorganisms (*Aspergillus srr.*, *Penicillium srr.*) from the associations (62,5%). In the remaining cases, *Moraxella catarrhalis* (25%) and *Str.* came from the assosiasia with pyogens (12,5%).

It is clear from the results, the figure of aerobic +aerobic association decreased 1,3 times in the isolated associated structure **CRS** comparing to in **ARS**. Contastly the trend of anerobic and aerobic association grew 1,8 times **in SRS than ARS**.

Diagram 2. The appearance of pathogens from the detachment of patients with **ARS** (Acute rhinosinusitis) and **CRS** (chronic rhinosinusitisin) relation to common isolated bacterial strains.

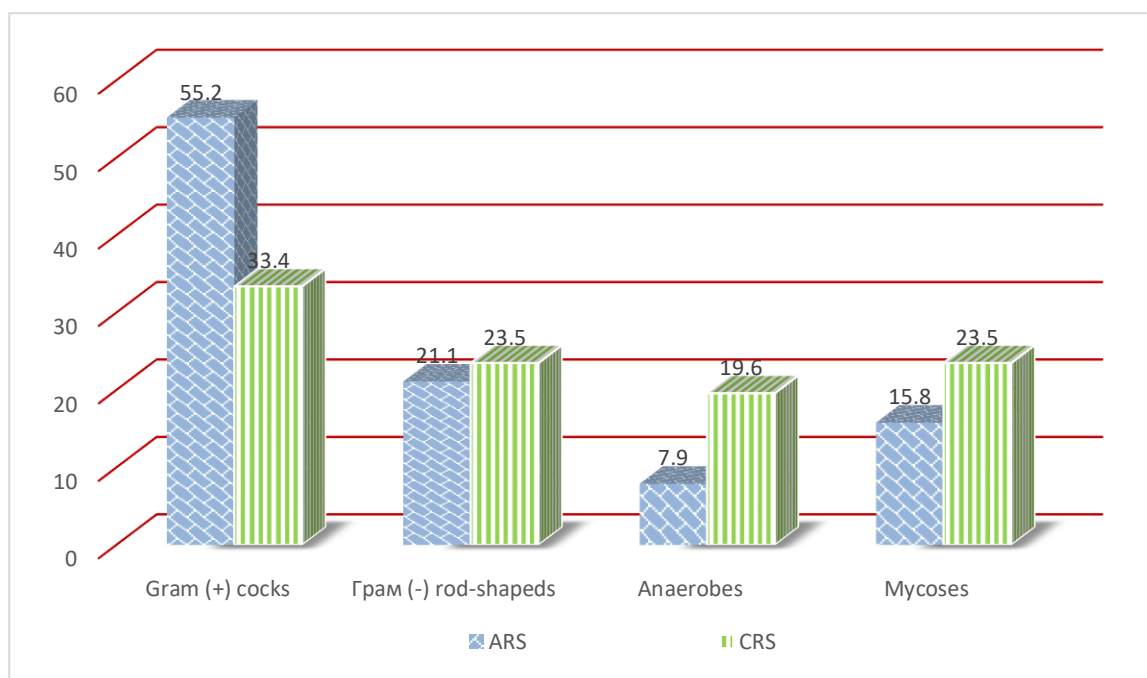

When the structure of 89 bacterial strains isolated from patients with Acute rhinosinusitis and chronic rhinosinusitis was studied (diag.2.) we observed the following results. If the rate of occurrence of gram-positive cocci at CRS decreased by 1.7 times compared to ARS, we can see that this indicator in gram-negative cocci is prone to increase. While Ars anaerobic bacteria accounted for 7,9% compared to the general isolated strains, CRS found that this indicator was convincingly high in 2,5 marotaba ($R < 0,05$).

It is interesting that in the etiology of CRS the role of piogen cocc. and *Moraxella catarrhalis*, *Haemofillus influenzae* 1,7; 1,3; and 2,2 times decreased respectively, and the role of *Pseudomonas aeruginosae* and *E.coli* from representatives of the intestinal noclostridial anaerobes increased accordingly (2,2; 2,9; 2,1).

It became known that fungi play a significant pathological role in the etiology of CRS. If you suffer from fungi 15,8% compared to the total isolated bacteria strain of ARS, this indicator increased to CRS in 1,5 times. Alternatively if representatives of fungi at Ars were detected in almost the same patients (5.2% respectively), CPC *Candida spp.* in addition to a decrease in the meeting of representatives of the generation, an increase in the share of representatives of mold fungi (*Penicillium srr.*, *Aspergillus srr.* 1,5 and 2,3 times, respectively) was observed.

Conculations.

In the etiological factors causing the pathology, the main role was played by mainly 47,4% gram positive coccus (*Staphylococcus sp.*, and *Streptococcus sp.*). The role of gram-positive (*Penicillium srr.*, *Aspergillus srr.*) the etiological role was found to be more in marotaba (1,5-2,3;2,2-2,5) respectively than in Ars. Alternatively the etiological role of CRS gram negative bacteria (*Ps. aeruginosae*, *Enterobacteriaceae spp.*), anaerobic cocci (*Peptococcus srr.*, *Peptococcus srr.*) and fungi (*Penicillium srr.*, *Aspergillus srr.*) was found to be 1,5- 2,2 -2,5 times more respectively than in ARS.

Of the isolated bacterial strains staphylococci, High sensitivity of staphylococci was noticed to cephalosporin and quinolone series antibiotics series (90%) and streptococcal bacteria representatives, except for the above groups, to traditional penicillin series antibiotics (85-90%), to representatives of blue green pus sticks only from cephalosporin series antibiotics cefipam (80%) and to levofloxacin and gatifloxacin (90-70%). While there was noticed sensitivity to some extent or no sensitivity at all in other groups of bacteria.

Used literature

1. Bobokhonov M.G., Mirzayeva M.A., Islamov A.Y. Etiology of acute bacterial sinusitis // Materials of the IX Republican Congress of Epidemiologists, Hygienists, sanitary doctors and Infectious diseases specialists of Uzbekistan. - Tashkent, 2010. - 39 b.
2. Ivanova M. A., Piskunov G. Z. Comparative characteristics of the microflora of the nasal cavity and paranasal sinuses in patients with recurrent inflammatory diseases // Russian Rhinology. 2007. No. 3. pp. 18-21.
3. Lopatin A.S., Gamov V.P. Acute and chronic rhinosinusitis: etiology, pathogenesis, clinic, diagnosis and principles of treatment. - Moscow: Medical News Agency. - 2011. - 76 b.
4. Lutfullaev W. L. Microflora of sinusitis in patients with benign tumors of the nasal cavity and maxillary sinus // Stomatologiya. - 2015. - Volume 61, 2015. - P. 128-130.

5. Matkarimov M. Y., the A. I. Atamuradov features of visivamente microorganisms in patients with purulent sinusitis : scientific publication in Journal of theoretical and clinical medicine. - T., 2013. C. 162 to 167.
6. Molchanov M. V. the role of anaerobic flora in acute maxillary sinusitis in children// TERRA MEDICA. No. 1/2014,pp. 32-37.
7. Palchun V. T. et al. Features of the formation of chronic inflammation in the maxillary sinus // Vestn.otorhinolar. 2011. No. 2. pp. 5-7.
8. Салимова Ш.С., Хушвақтова Н.Х., Хайитов А.А. Изменение иммунного статуса у больных с хроническим синуситом, осложненных кандидозной инфекцией. // «Оториноларингологиянинг замонавий йўналишлари» мавзусидаги Ўзбекистон оториноларингологиянинг IV съезди. Тошкент - 2015.- 87 б.
9. Ikeda K. Bacteriologic evaluation of sinus aspirates guided by ballon catheter in chronic rhinosinusitis // In: Abstracts book 23 rd Congress of the European Rhinology Society. Geneva, 2010. P. 45.
10. Rosenfeld R. M., Singer M., Jones S. Systematic review of antimicrobial therapy in patients with acute rhinosinusitis // Otolaryng. Head. Neck. Surg. 2007. Vol. 137. Suppl. 3. P. 32–45.

ФИО авторов: Davlat bojxona qo'mitasi Bojxona instituti

«Umumhuquqiy fanlar» kafedrasi dotsenti,

Bojxona xizmati podpolkovnigi

Qashiboyev Fayzulla

Davlat bojxona qo'mitasi

Bojxona instituti

4-kurs kursanti

Eshonqulov Sardor Sodiq o'g'li

Название публикации: «O`ZBEKISTON RESPUBLIKASI BOJXONA XIZMATINING MA`MURIY-HUQUQIY MAQOMI»

Annotatsiya: Maqolada O`zbekiston Respublikasi bojxona tizimi, uning ma`muriy-huquqiy maqomi, qabul qilingan qonunlar, hujjatlar va hujjat osti normalar, qilingan va rejalashtirilgan ishlar haqida so`z yuritiladi.

Kalit so`zlar: Bojxonaga oid qonun hujjatlar, huquqiy huquq, tartib-tamoil, chegara bojxona postlari, bojxona ma`muriyatchiligi, bojxona yuk deklaratsiyasi, xavfni boshqarish tizimi, iqtisodiyot.

Jamiyatning bugungi rivojlanish jarayoni yurtimizda tobora yangi taraqqiyot cho`qqiga erishayotganligini ko`rsatmoqda. Buning asosiy sabablartidan biri mamalakatimizda inson huquqlarini ta`minlash va ularni muhofaza qilishga qaratilgan milliy qonunchilik tizimini yanada rivojlantirish hamda mustahkamlashga yo`naltirilgan islohatlarni amalga oshirilganligi va bu jarayonlarni izchillik bilan davom ettirilayotganligidadir.

Jumladan, O`zbekiston Respublikasi Prezidenti tomonidan 2022-yil 28-yanvardagi “2022-2026 yillarga mo`ljallangan Yangi O`zbekiston Taraqqiyot strategiyasi to`g`risida”gi PF-60-son Farmoni bilan oldimizga ulkan marralar qo`yilgan. Farmonda O`zbekistonni keyingi 5 yilda rivojlantirishning 7ta ustuvor yo`nalishi doirasida 100 ta maqsadlarga erishishga qaratilgan va 2022- yilda amalga oshirilishi lozim bo`lgan 398 ta chora-tadbirlar nazarda tutilgan.

O‘zbekiston Respublikasida mustaqillikning ilk yillaridanoq bojxona tizimini mukammal yo‘lga qo‘yish, kamchiliklarni isloh etish ishlari amalga oshirib kelinmoqda. Jumladan O‘zbekiston Respublikasining 1997-yil 29-avgustdagi “Davlat bojxona xizmati to‘g‘risida”gi 472-I-sonli Qonuni orqali tizim faoliyati belgilab berilgan. Undan tashqari O‘zbekiston Respublikasining “Davlat bojxona xizmati to‘g‘risida”gi qonunga o‘zgartirish va qo‘shimchalar kiritish haqidagi 2018-yil 18-oktabrdagi O‘RQ-502-sonli Qonuni orqali tizimni isloh qilish ishlari olib borildi.

O‘zbekiston Respublikasi Davlat bojxona qo‘mitasi, Davlat bojxona qo‘mitasining Qoraqalpog‘iston Respublikasi, viloyatlar, Toshkent shahri bo‘yicha boshqarmalari, bojxona komplekslari va bojxona postlari bojxona organlaridir.

Bojxona organlari o‘z vakolatlari doirasida qabul qiladigan qarorlar barcha yuridik va jismoniy shaxslar tomonidan **ijro etilishi shart**.

Bojxona organlari **huquqni muhofaza qiluvchi** organ hisoblanadi.

Bojxona organlarining asosiy vazifalari:

- **yuridik va jismoniy shaxslarning** huquqlari hamda qonun bilan muhofaza etiladigan manfaatlarini himoya qilish;

- O‘zbekiston Respublikasining iqtisodiy manfaatlarini himoya qilish va o‘z vakolati doirasida uning **iqtisodiy xavfsizligini ta’minlash**;

- **bojxona siyosatini ishlab chiqish** va amalga oshirishda ishtirok etish;

- bojxona haqidagi qonun hujjatlariga rioya etilishini nazorat qilish va boshqalar.

Bojxona organlari huquqlari:

- tovarlar va transport vositalarini, qonun hujjatlarida nazarda tutilgan hollarda esa, jismoniy **shaxslarning o‘zini ko‘zdan kechirish**;

- yuridik va jismoniy shaxslardan ko‘zdan kechirish uchun tovarlar va transport vositalarini, shuningdek zarur **hujjatlarni taqdim etishni talab qilish**;

- valyuta nazoratini amalga oshirish;

- moliya, bank va boshqa tashkilotlardan, shuningdek yuridik va jismoniy shaxslardan **eksport-import operatsiyalarini** amalga oshirish bilan bog‘liq bo‘lgan axborot va hujjatlarni hamda qonun hujjatlarida belgilangan boshqa axborotni olish va boshqalar.

Bojxona organlarining majburiyatlari:

- yagona **davlat bojxona siyosatini** ro'yobga chiqarishda ishtirok etishga;
- bojxona haqidagi qonun hujjatlariga rioya etilishi, bojlar to'g'ri hisoblanishi, to'liq va o'z vaqtida to'lanishini nazorat qilishga;
- **davlat xavfsizligini**, jamoat tartibini saqlash, fuqarolarning hayoti va sog'lig'ini himoya qilish, atrof muhitni muhofaza etish chora-tadbirlari amalga oshirilishiga ko'maklashishga;
- bojxona haqidagi qonun hujjatlarini qo'llanish bo'yicha belgilangan tartibda uslubiy ko'rsatmalar va **normativ hujjatlar ishlab chiqish** hamda ularni nashr etishga;
- yuridik va jismoniy shaxslarni tovarlar va transport vositalarini olib o'tish hamda bojxona **chegarasidan o'tish vaqtidagi huquqlari va majburiyatlari** to'g'risida o'z vaqtida xabardor qilishga;
- faoliyat turlari bilan shug'ullanish huquqini beradigan **maxsus ruxsatnomalarni (litsenziyalarni)** qonun hujjatlarida belgilangan tartibda berishga;
- o'z xizmat vazifalarini bajarishlari natijasida o'zlariga ma'lum bo'lib qolgan **davlat siri va tijorat siri** hisoblangan axborotni oshkor etmaslikka majburdirlar.

Bojxona organlarining mansabdor shaxslari g'ayriqonuniy xatti-harakatlari yoki harakatsizliklari uchun qonun hujjatlarida nazarda tutilgan tarzda javobgar bo'ladilar.

O'zbekiston Respublikasi Prezidenti tomonidan 2020-2023-yillarda bojxona ma'muriyatchiligini isloh qilish va O'zbekiston Respublikasi davlat bojxona xizmati organlari faoliyati samaradorligini oshirish konsepsiyasi va uni amalga oshirish bo'yicha "yo'l xaritasi" tasdiqlangan bo'lib, ushbu hujjatda uch bosqichda joriy etiladigan yangiliklar nazarda tutilgan:

- a) 2020-yil 1-avgustdan temir yo'l transporti tashkilotlari o'zlarining axborot tizimlarini bojxona organlarining axborot tizimlariga integratsiyalash orqali bojxona nazorati ostidagi vagon va konteynerlarning mamlakat ichidagi harakatlari haqidagi ma'lumotlarni bojxona organlariga real vaqt rejimida beg'araz tarzda taqdim etadilar;
- b) 2020-yil 1-sentyabrdan "Yagona darcha" bojxona axborot tizimi chegara bojxona postlarida joriy etildi;

c) 2020-yil 1-noyabrdan:

BYUDni rasmiylashtirish vaqti xavf darajasidan kelib chiqib, 3 sutkadan 1 kungacha qisqartirildi;

- bojxona nazoratining muqobil turlarini qo'llashni kengaytirish orqali tovarlarni bojxona hamrohligida kuzatib borish holatlari qisqartirildi, qonunchilikda belgilangan holatlar bundan mustasno;

- DBQning xavflarni boshqarish tizimi avtomobil chegara bojxona postlarida joriy etildi;

- transport vositalarini vaqtinchalik olib kirishda tashuvchi real vaqt rejimida elektron shaklda qayta olib chiqish muddati tugashidan oldin vaqtinchalik olib kirish muddatini uzaytirishi va tegishli yig'imni to'lashni amalga oshirishi mumkin;

“bojxona hududida qayta ishlash” bojxona rejimida qayta ishlash mahsulotlarining chiqish normasini identifikatsiyalash va baholash uslubiyati tadbirkorlik subyektining o'zi tomonidan ishlab chiqiladi.

O'zbekiston tashqi savdosining qariyb 80 foizi mamlakatning quruqlik chegaralari orqali amalga oshiriladi. Samarasiz chegara postlarini modernizatsiya qilish mamlakatni tiklash siyosatining eng muhim masalalaridan biriga aylandi, lekin moliyalashtirishning yetishmasligi sababli amalga oshmadi.

O'zbekiston tovar birjalari uyushmasi tomonidan tashkil etilgan bojxona va sayyohlik korxonalari xususiy muassasasi chegarani kesib o'tish joylarini modernizatsiya qilishni, shu jumladan chegaradan “tez o'tkazish” modeli amalga oshiradi. Bu tovar birjalari uyushmasi va davlat va jamoat institutlari o'rtasidagi hamkorlikda bo'lib o'tishi rejalashtirilgan [11].

To'rta chegara postlarini modernizatsiya qilish ishlari tugallandi va beshta yangi punktni rekonstruksiya qilish va ta'mirlash ishlari davom etmoqda. “Qurilish” bosqichi chegarani kesib o'tish joylarini modernizatsiya qilish, jismoniy va telekommunikatsiya infratuzilmasini rekonstruksiya qilish, yordamchi inshootlarni qurish va ilg'or texnologik uskunalarni bilan ta'minlashni o'z ichiga oladi. “Foydalanish” bosqichida bojxona va sayyohlik korxonalari faqat tijorat maydonlarini; oziq-ovqat va ichimliklar do'konlari, banklar, suvenir do'konlari, yoqilg'i quyish shoxobchalari va boj

olinmaydigan do'konlar, shuningdek tozalash va texnik xizmat ko'rsatishni boshqaradi. Bojxona rasmiylashtiruvi va yo'l hujjatlarini tekshirish kabi har qanday ma'muriy jarayonlar va tartiblar davlat muassasalari va organlari tomonidan amalga oshiriladi. Imtiyozli davrda modernizatsiya qilingan obyektlar "Topshirish" bosqichida davlat sektoriga qaytariladi.

Natijada, chegaralarda kutish vaqtlari sezilarli darajada qisqardi, navbatlar qisqartirildi, transport vositalari va yo'lovchilarning o'tishi to'rt barobar tezlashdi. Chegara postlari infratuzilmasini modernizatsiya qilish bo'yicha texnik takomillashuvlar kontrabanda va odam savdosining xavfsizligi va nazoratiga hissa qo'shdi.

Xulosa o'rnida aytish mumkinki, bojxona tizimi samarali ishlaydigan davlatda savdo gullab yashnaydi, davlat iqtisodiyoti rivojlanadi hamda aholi xavf-xatardan yiroq bo'ladi.

Adabiyotlar:

1. O'zbekiston Bojxona axborotnomasi №1/2020 F.Qarshiboyev DBQning Bojxona institut dotsenti.
2. Qodirov, T. U. U., Yusufxonov, Z. Y. O. G. L., & Sharapova, S. R. Q. (2021). O'ZBEKISTONDA TRANSPORT-LOGISTIKA KLASTERLARI FAOLIYATINI TAKOMILLASHTIRISH.
3. 2018-yil 18-oktabrdagi "Davlat bojxona xizmati to'g'risida"gi O'zbekiston Respublikasi qonuniga o'zgartirish va qo'shimchalar kiritish haqidagi №502-sonli Qonuni
4. 2022-yil 28-yanvardagi O'zbekiston Respublikasi Prezidentining "2022-2026-yilga mo'ljallangan Yangi O'zbekistonning Taraqqiyot strategiyasi to'g'risida"gi №60-son Farmoni
5. O'zbekiston Bojxona axborotnomasi №1/2020 A.Axlmirzayev DBQ Surishtiruv va ma'muriy amaliyot boshqarmasi boshlig'i.
6. www.lex.uz
7. www.norma.uz

ФИО автора: Старший научный сотрудник

Сурхандарьинского государственного

заповедника

Туропов Мурод Рустамович

Название публикации: «НЕКОТОРЫЕ АНАЛИЗЫ РЕЗУЛЬТАТОВ ИЗУЧЕНИЯ ФЛОРЫ СУРХАНДАРЬИНСКОГО ГОСУДАРСТВЕННОГО ЗАПОВЕДНИКА НА ЮГЕ УЗБЕКИСТАНА»

Аннотация: Мақола муаллифи бугунги кундаги жуда долзарб мавзу хақида чиқиш қилган. Мақолада дунё ва минтақадаги экологик вазият, ўсимликлар дунёсининг ҳозирги ҳолати, Халқаро ва Ўзбекистон Қизил Китобига кирган ўсимликлар, уларнинг популяцияси, биоэкологияси, Ўзбекистондаги муҳим аҳамиятга эга бўлган Сурхон давлат қўриқхонаси ва ундаги олиб борилаётган илмий-тадқиқотлар хақида қисқа ва лекин салмоқли маълумотлар, кузатишлар ҳамда таҳлиллар берилган. Шунингдек, экологиянинг глобал муаммолари, метеорологик қурғоқчилик ва иқлим ўзгариши ва бундаги антропоген омилар ҳам етарли даражада қайд этилган. Бир сўз билан айтганда, ушбу кичик маълумотлар, кузатишлар ҳамда таҳлилларни ижобий баҳолаб, ҳозирги экологик вазиятни яхшилаш ва ўсимликлар дунёсини сақлаб қолиш йўлидаги ҳаракатлардан бири деб ҳисоблаш мумкин.

Kalit so'zlar: Кўҳитанг, қўриқхона, табиат, Ўрмонзор, флора, эндемлар, биоэкологик, фазалар.

Annotation: The author of the article spoke on a very topical issue today. The article provides brief but substantial information, observations and analysis of the ecological situation in the world and the region, the current state of flora, plants listed in the International and Uzbek Red Data Books, their populations, bioecology, the important Surkhandarya State Reserve in Uzbekistan and its research. given. Global environmental problems, meteorological droughts and climate change, as well as anthropogenic factors are also sufficiently noted. In short, these small data, observations and analyzes can be

positively assessed and considered as one of the efforts to improve the current ecological situation and preserve the flora.

Keywords: Kohitang, nature reserve, forest, flora, endemics, bioecology, phases.

Аннотация: Автор статьи затронул очень актуальную сегодня тему. В статье приведены краткие, но содержательные сведения, наблюдения и анализ экологической ситуации в мире и регионе, современное состояние флоры, растений, занесенных в Международную и Красную книги Узбекистана, их популяции, биоэкология, важный Сурхандарьинский государственный заповедник в Узбекистан и его исследования. Достаточно отмечены и глобальные экологические проблемы, метеорологические засухи и изменение климата, а также антропогенные факторы. Одним словом, эти небольшие данные, наблюдения и анализы можно оценить положительно и рассматривать как одно из усилий по улучшению текущей экологической ситуации и сохранению флоры.

Ключевые слова: Кохитанг, заповедник, лес, флора, эндемики, биоэкология, фазы.

Сурханский государственный заповедник расположен в восточной части горы Кохитанг Шерабадского района Сурхандарьинской области и является одним из немногих заповедников 1-й категории в стране. Район в основном гористый, состоящий из можжевельника, клена и дикого миндаля. Растения лесов и горных лугов составляют растительное сообщество территории.

Основным объектом исследований Сурхандарьинского государственного заповедника являются высокорослые растения заповедника, текущий список видов высших растений заповедника состоит из 807 видов, относящихся к 80 семействам и 378 родам, но по мнению специалистов, Сурхандарьинский государственный заповедник богат растительными видами, 900 видов и некоторые более 1000 видов, как уже упоминалось. 2-3% из них составляют эндемичные и субэндемичные виды. Например, *Astragalus bobrovii* B. Fedtsch., *Astragalus plumbeus* (Nevski) Gontsch, *A. rubri-galli* Popov, *A. willisi* Popov, *Oxytropis pseudoleptophysa* Boris, *Seselinevskiy* (Korovin) Pimenov et Sdobnina, *Acantholimon majevianum* Regevia *thapsoides* Bunge, *Neogaillonia botschantzevii* Lincz., *Cousinia*

spryginii Kult., *C. dimoana* Popov, *Echinops multicaulis* Nevski, *Jurinea popovii*, *Ferulla tuberifera* Korov, *Tulipa tubergeniana* T.M.Noog, *Onosma. macrorhiza* M. Pop. Ильин. и другие. Для этого необходимо положить конец недоразумениям о природе и растительном мире, защитить природные ресурсы и увеличить количество заповедников, определить степень дефицитности существующих видов растений, изучить экологические условия их произрастания, причины их упадка и размножения.

Предварительные данные о составе растительности хребта Сурхандарьинского государственного заповедника приведены М.Г. Принадлежит Попову (1915). В 1923 г. на склонах хребта Кохитанг М.Г. Попов, Б.А. Группа ботаников под руководством Федченко и в 1928 г. Е.Г. Бобров, в 1931 г. А.В. Ярмоленко, в 1936 г. Н.А. Меркулович, в 1947 г. Е.П. Коровин, в 1973 г. Р.В. Камелин, в 1977 г. Г.М. Проскуракова и Н. Б. Б. Белянина, И.Г. Левичев, во время 1987 г. Ф.О. Хасанов, в 1988 г. И.И. Мальцев, в 2010 г. А.Ю. Ибрагимовы работали

Проанализированы таксономия, ареология, биоморфология, экология флоры заповедника и изучено их распространение по крутым склонам. Во флоре обнаружен рост 22 видов эндемиков хребта Кохитанг. 5 из них являются эндемиками заповедника. 35 видов Для флоры хребта Кохитанг *Allium kugitangii* F.O. Hass. ined. был впервые представлен как новый для науки вид. Результаты этого исследования имеют потенциальное место среди флористических и геоботанических исследований, проведенных до сих пор.

Однако наши исследования в основном направлены на анализ экологических особенностей растений заповедника и протекания их фенологических фаз, изменений, наблюдаемых в фазах.

Определение количества видов растений, распространенных в хребте Кохитанг, изучение их биоэкологических особенностей и фенологии Эти виды важны для поддержания генофонда и биоразнообразия растений хребта Кохитанг.

Для изучения растительного мира создано 10 полигонов, проводятся фенологические исследования. Научными работниками разработаны планы подготовки растительных гербариев и их систематической идентификации по

видам растений, встречающимся в заповеднике в текущий период, и эта работа ведется в соответствии с планом с началом вегетационного периода.

Нижняя часть заповедника относится к склону холма, где наиболее распространенными видами растений являются колоркс (*Carex pachysylis*), бурый (*Poa bulbosa*), ящерица (*Artemisia*), гриб (*Phlomis thapsoides*), падаль (*Cousinia Resinosa*), тюльпан (тюльпан), павониум), андиз (девясил большой), ширах (эремурус ольгае), итбурун наматак (шиповник собачий), далахой (*Hypericum perforatum*), дикий лук (*Allium suvorovii*) и другие. Большинство растений в этом регионе эфемерны и высыхают в сухой сезон.

Горный район заповедника богат видами растений, большую площадь занимают сосновые леса и широколиственные леса. В нижней части ели преобладают горький миндаль (*Amugdalis bucharica*), горная вишня (*Prunus diviracata*), жимолость (*Cotoneaster multiflora*), береза (*Lonicera mummuloriiiflora*), кустарники (*Fraximus raibocapra*), персан (*Prachimus raibocapra*), четан. *turcestanica*), а также несколько видов наматака (*Rosa*), деревья и кустарники образуют широколиственные леса.

Эремурус, тюльпаны, полынь, *Rheun maximowiczii*, лук (*Allium*), бета (*Festuca orientalis*), астрагал, *Artagalus*, *Elytrigia trichopora*, эспарто (*Onobrychis pulchella*), хия (*Ceresus alaica*), мятлик мемаралийский, *alkari* (*Medisia macrophulla*), кииккот (*Zizihora pedicellata*), *tojjambil* (*Thumus intertus*), *toron* (*polygonum* и другие колючки), колючки. Растения образуют густой покров в лесах и на открытых участках.

Заповедник свободен от сосновых лесов и имеет горные луга в верхней части заповедника.) и другие растения распространены.

На территории Сурхандарьинского государственного заповедника выявлено 47 видов растений, занесенных в Красную книгу Республики Узбекистан, причем более 20 из этих редких видов растений являются эндемиками Республики Узбекистан и Средней Азии.

Распределение эндемичных видов по семействам растений следующее: Asteraceae 8 видов (36,36% от общего числа эндемиков), Fabaceae 4 вида

(18,18%), *Apiaceae* и *Lamiaceae* 2 вида (9,10%), *Alliaceae*, *Caryophyllaceae*, *Rosaceae*, *Iridaceae*, In таких семейств, как *Roaceae*, *Plumbaginaceae*, состоит из 1 вида (4,55%).

Изучены виды растений, включенные в 1-й том «Красной книги» Республики Узбекистан в новой редакции. В результате анализа количество редких растений, учтенных в Сурхандарьинском государственном заповеднике, составило 41 вид, из которых Чандир липский исключен из Красной книги, а лук большой и сахарный тростник мохнатый занесены в Красную книгу. В настоящее время количество редких растений, зарегистрированных в Сурхандарьинском государственном заповеднике, составляет 47 видов. Дело в том, что разница между двумя изданиями Красной книги за 11 лет составляет 7, что является «колоколом разрушения», что свидетельствует о серьезности сложившейся экологической ситуации.

Анализ результатов прошлогодних наблюдений позволяет сделать следующие выводы:

В 2021 году, как и в некоторых частях мира, значительное негативное влияние оказала засуха на юге Узбекистана. Засуха является одним из самых дорогостоящих экономических стрессов. Под влиянием засухи на окружающую среду увеличивается биоразнообразие видов, миграционные изменения, снижается качество воздуха, увеличивается эрозия почвы.

Особенно в связи с тем, что Сурхандарьинская область является жарким регионом, в годы засухи будут усиливаться проявления негативного воздействия жары и засухи. По мнению ученых, в результате глобального потепления температура поднялась до +1 градуса, в Средней Азии - до +2 градусов, а в Сурхандарьинском оазисе - еще выше. В 2021 году можно сказать, что на территории Сурхандарьинского государственного заповедника была «метеорологическая засуха».

Причина в том, что в этом году было очень мало осадков, и в результате на наших объектах произошел ряд изменений. Например, засуха 2021 года и повышение температуры, а также несколько сильных градобит в мае также вызвали

некоторые негативные изменения в растениях. В частности, наблюдалось укорочение вегетационного периода у растений, короткость шейки растений, мелкость и бесплодность семян, то, что некоторые растения вообще не давали семян, раннее засыхание растений.

Кроме того, на деревьях был отмечен ряд изменений, таких как двойная заморозка миндаля, повлекшая за собой повторное цветение, снижение завязываемости плодов, частичное пожелтение еловых листьев, замедление развития листьев и раннее созревание плодов на многих деревьях. ,кустарники и кустарники в этом году.в т.ч. Кроме того, на всех участках было отмечено, что деревья рано сбрасывают листву (хазонрезги), чтобы защитить себя. По всей территории некоторые деревья засыхают, но нельзя сказать, что они засохли, что обязательно почувствуется весной следующего года.

Также можно отметить, что в этом году увеличилось количество различных насекомых на листьях и стволе дерева и, как следствие, увеличился уровень их вредоносности. Кроме того, на ели и других деревьях отмечен рост различных вредителей. В частности, значительное увеличение численности саранчовых в этом году наблюдалось в Ходжаксарском, Ходжаджонском, Мачеллинском массивах.

Серьезное воздействие «метеорологической засухи» в нашей стране отразилось и на гидрологии заповедника. Если проанализировать эту ситуацию по участкам, то на участке Вандоб - Узбекистан 20 мая с.г. полностью пересохло, резко уменьшилась вода в Ольчаксое, резко уменьшилась вода в Обсарсае, пересохли родники в Нурбулаке, Бойкутансае. Однако на этом участке было отмечено, что при раскопках 2 высохших родников вода снова вышла, хотя и не так сильно, как раньше. На участке Шердзон вода в Устидарозай, Жийдалисай, Олчалисай, Гызылдонг, Араболдисай, Лалмисой полностью пересохла, а в Дорбойлагансае и Чесноксое вода была очень низкой.

На участке Кампиртепа - Лапкасай, Булбуллисай, Джаваксай, Козитокайсай - вода высохла, на Кампиртепасайском, Киркьонгаксайском, Мачиллисайском - вода уменьшилась. На участке Шалкан - Гулгунсой, Доланасай, Супратош,

Окдара, Илондара, Киркчивин, Айтогон, Саримсакли, Каттабогсай вода высохла, на Сохтасае Гордарасой уменьшилась. Участок Кызыллама высох в Доланасай, Свиноводческом комплексе, Арпаоя, Писталисое, уменьшился в других. Уровень воды на участке Ходжанко – Жийдабулак, Толбулак, Лочинбулак очень низкий.

Из приведенных данных легко почувствовать серьезное влияние «метеорологической засухи» на гидрологию заповедника. Для вскрытия высохших родников сотрудниками заповедника при раскопках нескольких высохших родников было замечено, что из них вышло небольшое количество воды. Хотя эта ситуация несколько облегчает положение дикой природы, она не оказывает достаточного влияния на растительный мир. По мнению ученых, 2021 год — самый жаркий за последние 150 лет.

Прогнозируется, что это глобальное потепление и метеорологическая засуха будут продолжаться до конца века, если международная экологическая ситуация не улучшится. Признавая тот факт, что страдает вся Вселенная, а также охраняемые природные территории, единственным способом избежать этой негативной ситуации является стабилизация экологической ситуации. Мы не думаем, что нас должно обманывать временное улучшение экологической ситуации в результате увеличения количества осадков с марта 2022 года.

Использованная литература:

1. Ибрагимов А.Ж. и соавт. Дикие декоративные растения флоры Сурхандарьинской области. УРОК ПРЕСС Ташкент 2020.
2. А. Дж. Ибрагимов, М. Б. Б. Эшбоев Эндемичные и редкие виды флоры Сурхандарьинской области. Издательство Карши Насаф 2019.
3. Летопись природы Сурхандарьинского государственного заповедника. Коллекции. 2012-2021 г. Шеробод ш.
4. Ежедневные записи наблюдений.

ФИО автора: *Qarshiyeva Mushtariy Tolibovna*

Termez State University 1st year student

Название публикации: «THE IMPORTANCE OF USING DIFFERENT METHODS IN TEACHING FOREIGN LANGUAGE TO SCHOOLCHILDREN»

Annotation. This article discusses the different types of methods used in teaching a foreign language to schoolchildren and how to arouse their interest in the language through their use.

Key words: method, foreign language, communication skills, dialogical speech, motivation.

Annatatsiya: Ushbu maqolada maktab o'quvchilariga chet tilini o'rgatishda qo'llaniladigan turli xil usullar va ulardan foydalanish orqali ularda tilga qiziqishni qanday uyg'otish mumkinligi muhokama qilinadi.

Kalit so'zlar: metod, chet tili, muloqot qobiliyatlari, dialogik nutq, motivatsiya.

Аннотация. В данной статье рассматриваются различные виды методов, используемых при обучении школьников иностранному языку, и способы пробудить у них интерес к языку посредством их использования.

Ключевые слова: метод, иностранный язык, коммуникативные навыки, диалогическая речь, мотивация.

A foreign language is the language of a foreign country. Western European languages (English, Spanish, German, French) and Eastern languages (Arabic, Persian, Turkish, Chinese, Indian) are taught in our country. These languages are included in the curricula of educational institutions, and to date, the lessons are taught by specialists using certain types of methods in different processes. The mother tongue and the second language are learned in a natural state and the foreign language in an artificial environment. Communication in a foreign language is mainly divided into communication only during English lessons at the request of the teacher and the subject. Learning a foreign language in three languages requires specific teaching methods and technologies to engage students in that language.

The term method is used to mean “set of teaching methods” and “direction of education”. The subject of the methodology is the process and methods of teaching through the subject of foreign languages, the science of teaching foreign languages, the activities of teachers and students and the relationship between them. Research shows that learning a second language boosts problem solving, critical thinking and listening skills, in addition to improving memory, concentration and the ability to multitask. Children proficient in other languages also show signs of enhanced creativity and mental flexibility.¹⁴⁴

Present day English is the simplest adaptation of a very old language and yet it is still difficult to teach this language affectively especially to those who speak English as a second or even third language. The traditional “chalk and talk” method of teaching that’s persisted for hundreds of years is now acquiring inferior results when compared with the more modern and revolutionary teaching methods that are available for use in schools today.

1. Dialogical speech – in this way students have a talk each other by creative approach. Modern Methodology of teaching English puts speaking in dialogues in the first place for developing speaking skills. These skills can be trained with various teaching aids, including texts of fiction. More than that, all the vocabularies learned by heart is remembered much better when a pupil starts to use them in a speech. In dialogues pupils train in fluency, quick reaction and of course grammatical structures and correctness.

2. Understanding by reading. Pupils read short stories on their books themselves and tells the main meaning of the story. Reading is very helpful to increase the horizons of thinking. Reading texts, fairy tales, poems and other literary works written by famous Uzbek and English writers is very important in language learning moreover by that you can come across unfamiliar words that build vocabulary of new strategic words.

¹⁴⁴ Academic research in educational sciences. Modern methods in foreign language teaching methodology. Z.Sanakulov.524-525pages.

3. Another great point is Motivation. It is widely agreed that motivation has great influence on pupils capacity to learn. The good news for teachers is that there are many things we can do in the classroom to increase the level of motivation. Motivation is an important factor in learning a foreign language which is influenced by different variables. Motivation sometimes overlooked by some EFL teachers in urging their learners to learn more. We as EFL teachers should promote motivation. Teachers should help their learners to find motivation in the areas where they don't expect it and also to research for their own motivational processes so they can take advantage of it.¹⁴⁵

4. Playing brainstorm games, doing crosswords, finding the correct words throw other verbs. In addition to developing the students intellect, playing a variety of games relieves the pupils' fatigue and clears the brain. Circle games are very useful activities that involve the whole class, sitting in a circle. Games help students to make and sustain the effort of learning. They provide language practice in the various skills – speaking, writing, listening and reading. They encourage pupils to interact and communicate. They create a meaningful context for language use.

5. Beneficial ways of using videos in the lesson. Videos, presentations always help pupils to understand the theme easily and fast without any difficulties. They can bring the outside world to learners introducing different cultures, new places and ideas. They provide a great way to integrate new content and language learning at the same time – giving students the opportunity to learn about a whole range of subjects and ideas, at the same time as learning language. Videos also provide context to help understanding. Unlike reading texts and listening activities, video provides strong visual cues. These help learners understand what's happening – even the language is hard to follow.

In some cases, you can even play videos without sound at first and have the pupils guess what's happening and said. This helps in a similiar way to a reading prediction activity and helps prepare the schoolchildren. What's more globally, there

¹⁴⁵ International Journal of Research in English Education journal. The impact of motivation on English language learning. M. Alizadeh. 2016. 18.11. 14-page.

are many more people who speak English as a second language than there are native speakers. So it's a good idea to expose your class to a variety of non-native speakers in videos.

In conclusion, in order to facilitate the learning of English, teachers should direct students to find similarities and differences in Uzbek and English. Foreign language teaching methods form the student's ability to apply the knowledge, skills and abilities acquired in English in everyday life, in a specific field, in everyday life.

Referances

1. Jalolov J. "Chet tilini o'qitish metodikasi" Toshkent,1996
2. Sanakulov.Z .“Modern methods in foreign language teaching, methodology,2021
3. Kappas A.Zh. “New generation- new methods of foreign language teaching.
4. M.Alizadeh. International Journal of Research in English Education journal. The impact of motivation on English language learning. 2016.18.11. 14-page.

ФИО автора: *Saliya Ganibayeva*

takomillashtirish mexanizmlari

Название публикации: «*OLIIY TA'LIM MUASSASALARI TALABALARIDA "USTOZ-SHOGIRD" AN'ANALARINI*»

Аннотация: ushbu maqolada ustoz-shogird an'anasining ahamiyati va uning ta'lim tizimidagi o'rni haqida yoritilgan.

Аннотация: в данной статье рассматривается важность традиции учитель-ученик и ее место в системе образования.

Калит so'zlar: pedagogika, bilim, ko'nikma, iste'dod, shogird, ta'lim, mutaxassis, innovatsion uslublar.

Ключевая слова: педагогика, знание, навыки, талант, образование, специалист, инновационные методы.

Mustaqillik yo'lida dadil borayotgan O'zbekistonning bugungi kunida yoshlarini kamolotga intilish ma'naviy qadriyatlarni tiklash va Vatanga sadoqat tuyg'ularini o'stirishda ulkan tadbirlar olib borilmoqda. O'zbek xalqining o'tgan ajdodlari tomonidan yaratilib meros bo'lib qolgan madaniy boyliklari xazinasiga xalq orasidagi ustoz-shogird an'alarini ham kiritish mumkin. Bu nodir an'ana mamlakatni yuksaltirishda beqiyos o'rin tutadi.

¹⁴⁶Bugungi kunda yosh mutaxassislarni har tomonlama shakllantirishga e'tibor har qachongidan ham tezlashtirish ehtiyoji zamon talabiga aylandi, ularning kasbiy faoliyatini oshirishga qaratildi. Tarixiy sharoitlarining o'zgarishi borasida to'plangan tajribalarni yoshlar ongiga yetkazish shakllari ham o'zgarib bormoqda. Mustaqillik sharofati tufayli ustoz-shogird an'alarini yanada rivojlantirishning asosiy vazifalardan biri mustaqil O'zbekistonni rivojlantirishga asos bo'ladigan yangi ta'lim tizimining tashkil etilishidir. 1997-yil 29-avgustda O'zbekiston Respublikasi Oliy Majlisi IX sessiyasida qabul qilingan "Ta'lim to'g'risida"gi Qonun va Kadrlarni tayyorlash milliy dasturi uni amalga oshirish uchun huquqiy asos bo'lib xizmat qilmoqda.

Inson o'zi qiziqib tanlagan sohaning ustasi bo'lsa, ongli hayot kechirish uchun zarur moddiy istaklar (rizq-nasiba butunligi, dasturxon to'kinligi, qulay shart-sharoit) va ma'naviy ehtiyoj (poklanish, hayotdan mazmun va halovat topish) uyg'unligiga erishadi. Istiqlol yillarida O'zbekistonda taraqqiyotning barcha sohalarida amalga

¹⁴⁶ Karimov I.A. Tarixiy xotirasiz kelajak yo'q.-T.:Sharq, 1998

oshirilayotgan tub o'zgarishlar xalqimizning ezgu intilishlari negizi – Barkamol avlod orzusini ro'yobga chiqarishga xizmat qilmoqda.

¹⁴⁷Bilamizki, ustoz degan sharaflı nomga sazovor bo'lish har kimga ham nasib etmagan. Bu ulug' nomni olish uchun ko'p yillar davomida murakkab sinovlardan o'tishi lozim bo'lgan. Ko'plab mutaxassislar orasida bu sharaflı nomga kamdan-kam inson muyassar bo'lgan. Ustoz-shogird an'anasi yillar davomida shakllangan qadimiy qadriyatlarimizdan biridir. Agar iqtidorli ustoz o'z maktabini yaratmasa, o'zidan keyin bilimdon, iste'dodli shogirdlar qoldirmasa, uning hayoti, umri besamar o'tgan bo'ladi. O'z bilim tajribasini ishonchli shogirdlarda qoldirmasa, uning erishgan yutuqlari suvga tushgan toshday izsiz yo'qoladi. So'zimizning isboti sifatida hazrat Navoiyning quyidagi misralarini keltirishimiz mumkin:

*Hunarni asrabon netkumdir oxir,
Olib tuproqqamu ketgumdir oxir.
(A.Navoiy "Farhod va Shirin")*

Ustozning umri barhayot. Chunki, ustozning umriga uning qoldirgan shogirdlarining ham umri qo'shilib boraveradi. Hazrat Alisher Navoiy, Ibn Sino, Mirzo Ulug'bek bobokalonlarimiz qilgan ishlari, erishgan yutuqlari va qoldirgan shogirdlari sababli hali-hamon bizning qalbimizda yashab kelmoqdalar va mangu yashaydilar.

¹⁴⁸Ma'lumki, oliy o'quv yurtlarida bo'lg'usi mutaxassis o'qituvchilarga tarbiyaviy ta'sir qiluvchi ustoz-shogird an'analari tajribasi amaliy tasdiqlangan omil sifatida ifodalanadi. Tez sur'atda ilmiy-texnik rivojlanish jarayonini amalga oshirilib borishi natijasida ta'lim jarayonining qirralari mukammallashib borayotganligi, ularning tizimiga yangi pedagogik texnologiyalarni, innovatsion uslublarni keng doirada kirib kelishi kabi hollar bo'lg'usi mutaxassislarni kasbiy taalluqliligi masalalarini aniqlash, ularga o'z vaqtda yordam berish kabi masalalarga e'tibor qaratish, ustoz-shogirdlik an'alaridan o'rinli foydalanish zarurligini keltirib chiqarmoqda. Uning asosida har tomonlama rivojlangan barkamol avlodni tarbiyalab yetkazish masalalari o'z ifodasini topdi.

¹⁴⁹Ustozlik – bu yoshlarni har tomonlama tarbiyalashdagi bir yo'nalishi hisoblanadi. Lekin, bu an'ana oila, maktab kabi turli mazmundagi yoshlar tarbiyasi bilan shug'ullanuvchi ijtimoiy institutlarning ta'lim-tarbiyaviy ta'sirlarni davomchisi sifatida ifodalanadi. Shuning uchun ham ustoz-shogirdlik faoliyatlarida oila, maktab kabi jamoalar faoliyatlari bilan hamkorlik amalga oshirilib, bir-birlarining ta'sir qilish kuchlari mustahkamlanib boradi. Ijtimoiy hayot tajribasining tasdiqlashicha insoniyatning bo'lg'usi ijtimoiy-siyosiy faolligi, ta'lim-tarbiyani avloddan-avlodga yetkazish asosida amalga oshirilishini tasdiqlaydi. Bunday yuqori darajadagi tasdiqlanishlar ustozlik faoliyatini ham yuqori darajada baholash zarurligini ifodalaydi.

¹⁴⁷ O'zbekiston adabiyoti va san'ati" gazetasining 2009-yil 11-soni

¹⁴⁸ "Pedagogik mahorat" nazariy, ilmiy, metodik jurnal 3-4 son

¹⁴⁹ Maqsud Shayxzoda .Mirzo Ulug'bek.Drama (Asarlar.3-jild)

Ustozlarning faoliyati shogirdlarda vaqt ko'rsatkichlarni umum davlat miqyosida amalga oshirishga o'rnatishdan iborat. Bu jarayonda esa vaqtni qanday taqsimlash masalasini hal qilishda ustoz ko'rsatmalari asosiy o'ringa ega. Har qanday vaqtni taqsimlashda maqsad, vazifa, vositalardan qanday foydalanish zarurligini o'rgatib shogirdlarni bo'sh vaqtlarini sarmazmun yo'nalishda bilim, ko'nikma, malakalar egallashga jalb qila bilish ustoz siymosini yana-da obro'-e'tiborli shaxsga aylantiradi.

Demak, bu faoliyat asosida ixtiyoriylik tamoyili bilan bir qatorda, tizimli ravishda hamkorlik mazmunida har ikkala tomonini mutaxassislik darajasini yuqori darajaga ko'tarishi ham o'z ifodasini topadi. Ularni yuqori darajadagi umum mutaxassislik xususiyatlari bilan birgalikda madaniy muloqot, munosabat darajalari ham rivojlanib, shakllanib boradi. Ya'ni ulug' mutafakkirlarning fikrlariga ko'ra bo'lg'usi mutaxassisni har tomonlama shakllantirish uchun uni o'zini ham har tomonlama bilish zarur degan talablar "Ustoz shogird" an'analari asosida amalga oshiriladi.

¹⁵⁰ Ustoz va shogirdlar ishlayotgan ta'lim muassasasining majburiyatlari hamda vazifalari bilan tanishib o'tamiz.

Ustozning ta'lim muassasasida shogirdlar bilan mashg'ulot olib borishi uchun zarur sharoitlar yaratiladi, dars jadvalini fanlar kesimida metod kunlarga qo'yilishini ta'minlaydi.

Ustoz o'qituvchi faoliyat ko'rsatayotgan ta'lim muassasasidagi ustaxonaning samarali ishlashini tashkil etish, ustaxonaning did bilan bezatilishi, kerakli ko'rgazmali qurollar bilan ta'minlanishida amaliy yordam beradi.

Shogirdlarning tegishli yo'nalishlar bo'yicha kerakli asbob-uskunalar, laboratoriya jihozlari, materiallar, ko'rgazmali qurollar, texnika vositalari kabi jihozlardan foydalanishi uchun sharoitlar yaratadi.

Metodika kengashida "Ustoz-shogird" metodi bo'yicha uzluksiz malaka oshirish yuzasidan hisobotlarini eshitadi va xulosalar tayyorlaydi.

"Ustoz-shogird" metodi bo'yicha ta'lim muassasasida o'qitishni amalga oshirish tartibi

"Ustoz-shogird" metodi bo'yicha ta'lim muassasasida o'qitish (innovatsiya metodi)ni O'zbekiston Respublikasi Vazirlar Mahkamasining 2006 yil 16 fevraldagi "Pedagog kadrlarni qayta tayyorlash va ularning malakasini oshirish tizimini yanada takomillashtirish to'g'risida"gi 25-sonli qaroriga muvofiq "...yuqori malakali pedagog-ustozlar rahbarligida tegishli tipdagi ta'lim muassasalarida fanlar bo'yicha pedagog xodimlarning malakasini maqsadli oshirish" shaklida amalga oshiriladi.

Pedagog-ustozlar ta'lim muassasasida pedagog kadrlarning uzluksiz malaka oshirishiga rahbarlik qilayotgan, "Ustoz-shogird" metodi bo'yicha ishlayotgan ustozlar orasidan tanlanadi. Bunda ustozning o'zi hamda shogirdlari dars berayotgan

¹⁵⁰ Ziyonet.uz

o'quvchilarining o'zlashtirishi darajasining o'sishi, ustozning yuqori kasbiy tayyorgarlik darajasiga egaligi, uning metodik va amaliy-pedagogik hamda ijodiy faoliyatidagi natijalari hisobga olinadi.

Ustozning institut kutubxonasida ishlashi, o'quv–moddiy bazasidan foydalanishini tashkil etadi.

Ustoz mehnatiga o'rnatilgan tartibda haq to'laydi, muvaffaqiyatli bitirgan shogirdga bitiruv hujjatlarini beradi.

Ustoz tomonidan shogirdlarning malaka oshirishga qo'yiladigan davlat talablari asosida bilim, ko'nikma, malakalarni o'zlashtirishlarini, mashg'ulotlar jadvali asosida o'quv dasturining o'z vaqtida to'liq va sifatli bajarilishini tahlil qilib boradi.

Ustoz shogirdning kasbiy bilim, ko'nikma, malakalari zamonaviy darajada bo'lishi uchun individul yondashuv asosida zarur tavsiyalar beradi, ilmiy –metodik yordam ko'rsatadi, oraliq nazoratlarni jadvalga muvofiq amalga oshiradi, mashg'ulotlarni hisobga olish jurnalini o'z vaqtida rasmiylashtiradi, tegishli hisobotlarni malaka oshirish institutiga taqdim qiladi.

Foydalanilgan adabiyotlar

1. Karimov I.A. Tarixiy xotirasiz kelajak yo'q.-T.:Sharq, 1998
2. O'zbekiston adabiyoti va san'ati" gazetasining 2009-yil 11-soni
3. Maqsud Shayxzoda .Mirzo Ulug'bek.Drama (Asarlar.3-jild)
4. Maqsud Shayxzoda "Ustodning san'atxonasi" (3 qisimli maqola, 1965-1966.)
5. "Pedagogik mahorat" nazariy, ilmiy, metodik jurnal 3-4 son
6. Ziyonet.uz

ФИО авторов: *Панджиева Муаттар ХХХ*, Мастер ТерДУ II ступени

Темирова Матлюба Карим кызы, мастер ТерДУ II ступени

Название публикации: «СПОСОБЫ ОБОГАЩЕНИЯ МЛАДШИХ ШКОЛЬНИКОВ»

Аннотация: В данной статье рассмотрены факторы развития мировоззрения студентов через формирование нравственных качеств, развитие у студентов навыков общественной деятельности, духовно-нравственное воспитание, поощрение активного участия молодежи в общественно-политической жизни нашей страны, теоретические и передача практических знаний.

Ключевые слова: мировоззрение, психическое воспитание, духовно-нравственное воспитание, сознательная деятельность, общечеловеческие ценности, внимание, память, мышление, творческое воображение, педагогический процесс, демократический процесс, научный взгляд.

Мировоззрение – это система диалектических взглядов и верований, определяющих развитие природы, общественного общества, мышления и содержание индивидуальной деятельности. В рамках этой системы основными компонентами являются убеждения, сформированные на основе социально-мировоззренческих, философских, экономических, естественно-научных, духовно-нравственных, эстетических, правовых и экологических знаний.

Наличие определенного мировоззрения – это ответственность человека за окружающую среду, общественные отношения, трудовые и производственные процессы, определение определенного отношения к предметам, а также полное понимание социальных обязанностей личности и их выполнение. для чувства принадлежности.

В результате установления у личности последовательного, систематического, непрерывного и целенаправленного образования формируется ее активное участие в процессе общественных отношений различного направления и содержания, а также самообразование. В

формировании мировоззрения подрастающего поколения важно, чтобы они досконально овладевали основами естественных, социальных и гуманитарных наук, которым обучают в общеобразовательных учреждениях.

Сущность духовно-нравственного облика человека, жизненные подходы, ценности и нравственные принципы, являющиеся для него приоритетными, отражает содержание его мировоззрения. В свою очередь, обогащение мировоззрения обеспечивает стабилизацию личностных качеств и признаков. Мировоззрение, выражающее в своем содержании благие идеи, способствует обогащению положительных качеств, проявляющихся в человеке.

Мировоззрения отличаются по своему характеру от научных (имеющих определенную философскую систему) и простых (не имеющих определенной философской системы) мировоззрений. В основе научного мировоззрения лежат представления, ставшие устойчивыми в результате непрерывного, последовательного овладения основами существующих наук, активного участия в процессе общественных отношений. Формирование мировоззрения личности – сложный процесс, имеющий длительный, динамичный характер. Основные черты и сущность умственного образования и научного мировоззрения. Психологическая подготовка играет важную роль в формировании мировоззрения человека.

Психическое воспитание - это педагогическая деятельность, направленная на приобщение к знаниям о развитии природы и общества, формирование у него умственных (познавательных) способностей, мышления, формирование мировоззрения на основе его эффективной реализации.

Сегодня в Республике Узбекистан особое внимание уделяется воспитанию молодежи. В Законе Республики Узбекистан «Об образовании» и содержании «Национальной учебной программы» подчеркивается, что подготовка высококвалифицированных кадров, отвечающих высоким морально-этическим требованиям, является одним из приоритетов государственной политики. Стать высококвалифицированным человеком, отвечающим самым высоким морально-этическим нормам, означает досконально овладеть имеющимися научными и

профессиональными знаниями. Следовательно, глубокие знания позволяют понять природу природных и социальных процессов, увидеть и оценить их плюсы и минусы.

Умственное воспитание знакомит учащихся с достижениями науки, техники, техники и производства, создает у них базу для развития творческих способностей, свободного, самостоятельного мышления.

В процессе психического воспитания решаются следующие задачи:

Дать учащимся научные знания.

1. Определите в них сознательное отношение к получению научных знаний.
2. Развивать навыки и компетенции для применения имеющихся знаний на практике.

3. Развивать чувство стремления постоянно обогащать свои знания.

4. Психологические способности (речь, внимание, память, мышление, творческое воображение) и особенности (целеустремленность, любознательность, наблюдательность, самостоятельное мышление, творческое мышление, рассуждение, доступная информация), помогающие усваивать знания, обобщение, группировку, рисование. логические выводы и др.).

На основе единства психического образования и воспитания у личности развивается мышление (полное отражение общественных явлений в сознании, высшая форма психической деятельности человека). Источники указывают, что текущий уровень умственного мышления является более сложным и может быть определен по следующим критериям:

1. Наличие системы научных знаний.
2. Процесс усвоения имеющихся научных знаний.
3. Навыки мышления.
4. Интерес и потребность в знаниях.

Умственное мышление возникает в результате длительных и неустанных исследований. Особое место в ее формировании занимают научные взгляды и убеждения.

Научный взгляд (греч. «идея» — совокупность идей, представлений, понятий) — специфическое явление, научно обоснованная идея, идея, освещающая сущность процесса, когда она всесторонне осваивается существующей системой научных знаний, в результате сопоставления, сопоставления, анализа сущности предмета, события или процесса. Обучение студентов творческому мышлению, развитию изобретательских способностей позволит им проводить исследования и продвигать определенные научные идеи.

Эффективная организация психического воспитания обеспечивает развитие научного мышления личности. Научное мышление — это высшая форма мыслительной деятельности человека, что означает научный подход к общественным явлениям и процессам.

Усовершенствованная форма социально-философского, естественно-экономического, правового, духовно-нравственного, эстетического и экологического знания, отраженная в мировоззрении веры; есть безграничная уверенность в той или иной идее, и ее формирование происходит в несколько этапов. На первом этапе они неустойчивы и изменчивы в зависимости от ситуации. На втором этапе она становится устойчивым принципом духовно-нравственных воззрений. Актуальное требование состоит в том, что трудно отступать от признанных обществом нравственных правил, организовывать сознательное движение в конфликтных ситуациях, действовать на основе волевых качеств. На третьем этапе вера остается приоритетным духовным принципом во всех ситуациях. Когда научное знание, полученное учащимся, широко используется в процессе жизненных отношений, оно становится убеждением только тогда, когда его сущность глубоко прочувствована и понята.

В работах Президента Республики Узбекистан И.А.Каримова важную роль играют взгляды молодежи на приобретение знаний и высокое мышление, подчеркивая, что их интеллектуальный потенциал является фактором развития общества. Например, «...знание и просвещение возвышают человека. В 21 веке, я верю, появится новое поколение, которое отдаст свою жизнь за культуру, науку и просвещение и сделает это главной целью своей жизни. Мы живем для этого

поколения. Мы пытаемся внедрить эти благородные цели в сознание людей. Если поколение, которого мы ждем, увидит в этом богатстве величайшее богатство в мире и посвятит ему свою жизнь, то знайте, что человечество неизбежно достигнет более светлых дней».

Существует несколько допустимых форм, методов и средств формирования мировоззрения школьника, в том числе беседы, дискуссии, лекции по духовно-нравственным, социально-идеологическим, экономическим, правовым, эстетическим и экологическим вопросам, практические занятия, диспуты, самостоятельные, а также деловые игры, побуждающие учащихся мыслить на основе создания проблемных ситуаций.

Организация самостоятельной работы, в частности, направление учащихся на проведение небольших исследований по определенной теме, служит основой для дальнейшего обогащения их мировоззрения. Положительные результаты дает и побуждение подростков и молодежи к критическому отношению к идеям тех или иных теорий или учений, к раскрытию их методологической природы, к опиранию на веские доказательства в выражении личного мнения.

Организация образовательного процесса на основе последовательной, непрерывной, системной и четкой социальной цели является гарантией достижения цели, основанной на единстве всех имеющихся факторов, которые в этом процессе считаются междисциплинарными, а также эффективными в формировании мировоззрения. Эта ситуация позволяет нам с разных сторон оценить характер тех или иных социальных явлений, увидеть их развитие, проследить переход от одного состояния к другому, понять их взаимообусловленность и взаимобусловленность, их взаимообусловленность.

В процессе организации образования желательно эффективно использовать возможности достижения развития личности под влиянием межпредметных, социальных и природных факторов, окружающей среды и социальных отношений. Углубленное освоение основ предметов, рекомендованных в качестве предметов в учебных заведениях, помогает учащимся сформировать широкий кругозор. Учителям необходимо заботиться о формировании у

учащихся научного мировоззрения и постоянно уделять внимание практическому применению полученных ими научных знаний. Когда учителя естественных наук знакомят учащихся с определенными законами и их значением, они должны объяснять учащимся необходимость их использования или опоры на них в различных жизненных ситуациях.

Важно в полной мере осознавать идеологические идеи, являющиеся приоритетными в формировании мировоззрений в обществе и их сущность. Поэтому в процессе ознакомления учащихся с сущностью основ образования в общеобразовательных учреждениях, в частности, общественно-гуманитарных наук, национальная независимость признается главным критерием в общественной жизни Республики Узбекистан. Педагогически эффективный способ дать развернутую информацию о взглядах, выдвигаемых в контексте мировоззрения и мировоззрения, сформировать у учащихся определенное отношение к ним.

Использованная литература:

1. Baratov P. *Tabiatni muhofaza qilish*. -T.: O'qituvchi, 1991.
2. Novikov Yu.I. *Oxrana okrujayuey sredi*. –M.: Vishaya shkola, 19987.
3. Egamberdiev R. *Ekologiya*. –T.: O'zbekiston, 1993.
4. Tursunov X.T. *Ekolojiya asoslari va tabiatni muhofaza qilish*. –T.: Saodat RIA, 1997.
5. Ergashev A., Ergashev T. *Ekologiya, biosfera va tabiatni muhofaza qilish*. –T.: Yangi asr avlodi, 2005.
6. To'xtaev A., Xamidov A. *Ekologiya, biosfera va tabiatni muhofaza qilish*. –T.: O'qituvchi, 1995.
7. Otaboev Sh., Nabiev M. *Inson va biosfera*. -T.: O'qituvchi, 1995.

ФИО авторов: *Короткова Лариса Александровна*

ст. пр.Ташкентский Государственный Технический Университет, кафедра
«Радиотехнические устройства и системы»

Хасанов Миркомил Мирхидоят угли

ст. пр.Ташкентский Государственный Технический Университет,
кафедра «Радиотехнические устройства и системы»

Худойбергатов Шавкат Каримович

ст. пр.Ташкентский Государственный Технический Университет,
кафедра «Радиотехнические устройства и системы»

Жабборов Алибек Ботиркул угли

ст. пр.Ташкентский Государственный Технический Университет,
кафедра «Радиотехнические устройства и системы»

Название публикации: «ОСОБЕННОСТИ РАСПРОСТРАНЕНИЯ
РАДИОВОЛН В МИНИСОТОВЫХ СЕТЯХ»

Аннотация: Эта статья о прогнозирование зон покрытия внутри и вне зданий. Территориальное планирования радиосетей минисотовой структуры является одной из важнейших проблем для операторов сетей беспроводного доступа.

Ключевые слова: Минисотовая структура, дециметровые радиоволны, многолучевость, переотражение, неоднородность среды, дифракция.

Используемые в радиосвязи дециметровые радиоволны слабо огибают препятствия, т.е. распространяются в основном по прямой, но испытывают многочисленные отражения от окружающих объектов и подстилающей поверхности. Одним из следствий такого многолучевого распространения является более быстрое, чем в свободном пространстве, убывание интенсивности принимаемого сигнала с расстоянием. Другое следствие – замирания и искажения результирующего сигнала.

Область существенных отражений ограничивается обычно сравнительно небольшим участком в окрестности подвижной станции железнодорожного состава – порядка нескольких сотен длин волн, т.е. порядка нескольких десятков или сотен метров. При движении подвижной станции эта область перемещается вместе с ней таким образом, что подвижная станция все время остается вблизи центра области.

Направление распространения изменяется как при перемещениях подвижной станции, так и при движении окружающих предметов или окружающей среды. Даже малейшее, самое медленное перемещение приводит к изменению во времени условий многолучевого распространения и, как следствие, к изменению параметров принимаемого сигнала.

Замирания из-за многолучевости описываются через замирания огибающей (независящие от частоты изменения амплитуды), доплеровское рассеяние (селективный во времени, случайный фазовый шум) и временное рассеяние (изменяющиеся во времени длины трасс распространения отраженных сигналов вызывают изменения самих сигналов).

При сложении двух сигналов, прошедших по разным путям и имеющих в точке приема в общем случае различные фазы, результирующий сигнал может быть как несколько выше среднего уровня, так и заметно ниже. При этом провалы или замирания сигнала, образующиеся при взаимной компенсации сигналов вследствие неблагоприятного сочетания их фаз и амплитуд, могут быть достаточно глубокими. Искажения результирующего сигнала имеет место в том случае, когда более или менее синфазные составляющие сигналы с соизмеримыми амплитудами настолько отличаются по разности хода, что символы одного сигнала «налезает» на соседние символы другого.

Типовая модель сухопутной системы подвижной радиосвязи или линии передачи сотовой системы, включают в себя высокоподнятую антенну (или несколько антенн) базовой станции и относительно короткий участок распространения по

линии прямой видимости (LOS). Присутствуют также множество трасс с переотражением (т.е. непрямой видимости – NLOS) и одна или несколько подвижных антенн, установленных в приемопередатчике подвижной или носимой радиостанции. В большинстве случаев имеет место неполный участок распространения радиоволн в пределах прямой видимости между антенной базовой станции, или точкой доступа, и антеннами подвижных радиостанций из-за естественных и искусственных препятствий. При таких условиях трасса радиопередачи или радиоприема может моделироваться как случайным образом изменяющаяся трасса распространения. Во многих случаях может существовать более одного пути распространения радиоволн, и эта ситуация называется многолучевым распространением. Трасса распространения изменяется при перемещениях подвижного объекта, базового оборудования или движения окружающих предметов и среды.

Даже малейшее, самое медленное перемещение приводит к изменению во времени условий многолучевого распространения и, как следствие, к изменению параметров принимаемого сигнала. Предположим, например, что абонент находится внутри подвижного состава железнодорожного транспорта. Хотя абонент относительно неподвижен, часть окружающей среды движется со скоростью 30–100 км/час. Железнодорожный состав на железнодорожном пути становится «отражателем» радиосигналов.

Если во время передачи или приема этот абонент также движется (например, со скоростью 30 км/час), то параметры случайным образом отраженных сигналов изменяются с большей скоростью. Скорость изменения уровня сигнала часто описывается доплеровским рассеянием.

Условия приема сигналов в диапазоне 1880–1900 МГц существенно зависят от расположения приемной антенны относительно окружающих ее предметов. В городских условиях такими предметами являются здания, деревья, заводские трубы и т.п. Близко расположенные здания могут в зависимости от их

расположения оказаться затеняющими препятствиями или источниками местных отраженных волн.

Затеняющее действие отдельного препятствия приводит к тому, что поле за препятствием появляется в результате двух процессов: дифракции и проникновения через препятствия (дифракция в рассматриваемом диапазоне волн протекает с очень большими потерями). Проникновение через препятствие типа стен зданий также сопровождается большими потерями за счет поглощения. Измерения показывают, что напряженность поля за отдельно стоящим кирпичным зданием на 20–30 дБ ниже, чем перед ним, а за железобетонным строением уровень сигнала падает на 30–40 дБ. В целом внутри городской застройки имеются многочисленные теневые зоны, где сигнал значительно ослаблен.

Для минисотовой системы связи необходимо различать две модели распространения. Первая модель – это модель распространения при размещении базовых станций (БС) внутри здания. Вторая модель – модель распространения при размещении БС вне здания. При размещении БС внутри здания (Рисунок 1) типовая модель распространения включает в себя относительно короткий участок прямой видимости, из-за наличия множества близко расположенных препятствий.

При размещении БС вне здания на крыше или стене другого здания типовая модель распространения (Рисунок 2) включает в себя высокоподнятую антенну БС и относительно длинный участок прямой видимости.

Волна, прошедшая внутрь другого здания, как правило, это основная волна, распространяющаяся на довольно длинном участке с прямой видимостью. Отраженные волны значительно ослаблены. Имеют место волны, прошедшие через препятствие (обычно это другое здание), и волны, отраженные от препятствия.

При распространении волн внутри здания на АРБ приходят множество волн с примерно одинаковой мощностью и с незначительной разницей во времени задержки. При этом может появиться эффект временного рассеяния, проявляющийся в наличии частотно-селективных замираний.



Рисунок 1. Модель распространения радиоволн при размещении БС внутри здания



Рисунок 2. Модель распространения радиоволн при размещении БС на здании

Итоги статьи показывают, что прогнозирование зон покрытия внутри и вне зданий или транспорта как основной элемент территориального планирования радиосетей минисотовой структуры является одной из важнейших проблем для

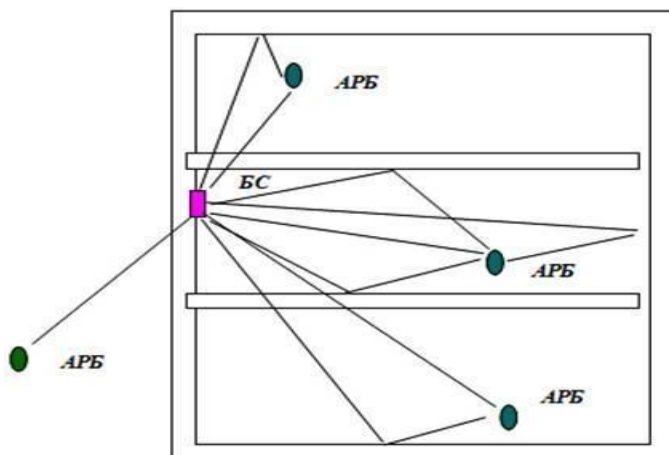
операторов сетей беспроводного доступа. Главная причина этого заключается в неравномерном затухании сигнала при проникновении в здания и многочисленных рассеивающих препятствиях внутри них, что обусловлено сильной пространственной неоднородностью среды распространения радиоволн.

Литература

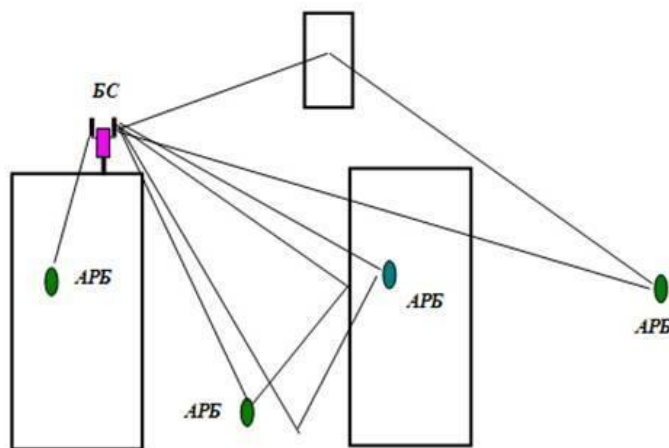
1. Носов В.И., Носкова Н.В. Методы частотно-территориального планирования в сетях радиосвязи / СибГУТИ – Новосибирск, 2006.
2. Беленький В.Г. Расчёт зоны покрытия базовых станций в системах связи с подвижными объектами. Методические указания/ СибГУТИ – Новосибирск, 2003.
3. Тихвинский В.О. Перспективы сетей 5G и требования к качеству их обслуживания / В.О. Тихвинский, Г.С. Бочечка // Электросвязь. – 2014. – № 10. – С. 4043.
4. Шматченко В.В. Расширение функциональной полноты и требований по безопасности к поездной радиосвязи при переходе с аналоговых на цифровые технологии / В.В. Шматченко, П.А. Плеханов, Д.Н. Роенков и др. // Бюллетень результатов научных исследований. – 2015. – № 2 (15) – С. 61-71.

ФИО автора: *Abdug'ani Mamasidikov*

Andijon Davlat Universiteti Tarix fakulteti 1-bosqich talabasi

Название публикации: «BUYUK AKBAR BOBURIY HUKMDOR»

Annotatsiya: Maqolada “Buyuk Akbar”ning Hindiston tarixida tutgan o’rni va uning avlodlarining davrida me’morchilik, shaxarsozlik va bog-istiroxatchilik san’atining rivojlanishida tutgan o’rni ifodalangan.

Kalit so’zlar: Buyuk Akbar, Agra kremli, istehkom, islohot, me’morchilik .

Akbarshox Hindiston tarixida Bobiriy hukmdorlar orasida o‘ziga xos o‘ringa ega. U boshqa hukmdorlardan yuksak hislatlari ila ajralib turadigan buyuk podshohdir.

Buyuk Akbar Mirzo 1542 yil 15 oktyabr Amarkot viloyati hokimi Roja Virsalning xonadonida tug‘ildi. Bu paytda uning otasi Humoyun musofirlikda bir joydan ikkinchi joyga ko‘chib yurardi. Humoyun Eronga qochishida o‘g‘li Akbar Mirzoni Qandahorda qoldirishiga to‘gri keldi. Askariy uni oz panohiga oldi. Keyinroq Akbar mirzo 3 yoshga to‘lganda otasi bilan uchrashdi, bu paytda Humoyun ukalari Kamron va Askariydan Qobul va Qandahorni tortib olgan edi. Taqdir ota-bolani yana bir-biridan ajratib yubordi. Akbar 5 yoshga to‘lganda otasi bilan muqim bir joyda yashay boshladi. Humoyun o‘g‘lining ma’lumot olishi uchun sharoit yaratib berdiyu, biroq Akbarni savodxonligidan ko‘ra otda chopish, jismoniy o‘yinlar va ov qilish ko‘proq qiziqtirar edi.

Otasi xayot paytida G‘azna va Loxurda hukumdorlik qilib, Iskandarshohdan qolgan afg‘on to‘dalarini Panjob atrofida quvib yurdi. 1556 yilda Humoyun o‘zin saroy kutubxonasining zinasidan yiqilib fojiali vafot etadi va Akbarshox (1556 yilning 14 fevralida) panjob yaqinidagi Kalanovr shahrida Hindistondagi Boburiylar saltanatining shohi deb e‘lon qilinadi. Akbarshox Mirzo Amir Temurga 7 avlod bo‘lib Boburshox Mirzoning nevarasi edi. Akbarshoh taxtga o‘tirib qator islohotlar o‘tkazadi. Bulardan (1562)

urushda asir tushganlarni qul qilib ishlatishni taqiqlovchi maxsus farmon chiqardi, hindlarning muqaddas joylarini ziyorat qilishda olinadigan “ziyosat solig’ini” (1563) bekor qildi va g’ayrimusulmonlardan olinadigon (jizya) solog’ini ham bekor qildi (1564). Shu tariqa Akbarshox 1579 yilda Shayx Muborakning tashabusi bilan diniy ulamolar tomonidan “mujtaxid”, yani islom masalalari bo’yicha oliy hakam deb e’tirof etiladi va unga “Imomi Odil” unvoni beriladi.[1]

Buyuk Akbarshohning o’zgacha siyosati tarixda alohida iz qoldirdi. Shuningdek, uning bunyodkorlik hislatlari hamda u qurdirgan saroy, istehkom va g’aroyib bog’lardan shuni ko’rishimiz mumkinki, hozirgi zamonaviy qurilish usulublari oldingi davlardan ishlatib kelingan va bundan Akbarshoh yuksak darajada foydalangan. Uni avlodlarining davrida ham bunday ishlar keng ko’lamda qilingan va bundan bizga katta tarix qolgan va bu tarixda Hindistonning gullab yashnaganini ko’rib butun jahon oldingi davrda ham hozirgi davrda ham lol va hayron bo’lib kelmoqda.

Akbarshox dastlab bobosi Bobur Mirzo poytaxt etgan Agrada turib mamlakatni boshqargan. Bu yerda u ajoyib saroylardan iborat istehkom - Qizil qal’ani, ya’ni Agra kremlini bunyod etadi. Buning uchun u xarobalarga aylangan eski Badalgarx qal’asini tozalab, uning yangi qala uchun ulug’vor devorlar va saroylar qurdiradi. Qal’ani Akbarshohning saroy me’mori Muhammad Qosimxon loyihalashtirgan. Qurilish 8 yil (1565-1573) davom etadi. Sal keyinroq Akbarshox Agradan 42 kilometr janubi-g’arbda joylashgan tog’ bag’ridagi Fotixpur Sekri qishlog’idan Yangi shahar bunyod etib (1569-1574 yillar) poytaxtni shu yerga ko’chiradi. Fotihpur Sekrida bo’lgan ingliz sayohi Ralf Finch Akbarshoh saroyida ko’rganlarini hayajon bilan shunday tasvirlaydi: “Akbarshohning Agra va Fotihpur Sekrida 100 ta fili, 30000 oti, 1400 ta xonaki bug’ulari, shuningdek juda ko’p qoplon, yo’lbars, bo’ylov, tovus va lochinlari bor. Uning saroyi, xaddan tashqari hashamatli va dabdabali.[2]

Agra va Fotihpur Sekri ham juda katta shahar: ularning har biri Londondan kattalik qiladi. Xa darhaqiqat, Boburiylar davri, ayniqsa Akbarshoh davri shaharsozligi va me’orchiligiga xashamat va mahorat juda xos bo’lgan.

Buyuk Akbarning hayotida shuni ko'rishimiz mumkinki, u hayovonot olamiga bo'lgan qiziqishi va o'zini ham hayvonlarni parvarishlagani va ularni boqishda juda katta ishlar qilganini, shu qatorda islom dinini yoyishda keng ishlar qilib, bir qator islohotlar o'tkazgan, ko'plab farmonlar ishlab chiqargan, bu qilgan ishlari faqat musulmonlar uchungina emas g'ayrimusulmonlar uchun ham hizmat qilgani ko'rishimiz mumkin.

Akbarshoh Kashmir vodiysida Srinagar shahridagi Dal ko'li bo'yida ham "Nasim bog'" degan ajoyib bir chorbog' barpo qiladi. Chorbog' uslubining yangi yo'nalishini Dehlida Akbarshoxning otasi Humoyunga bag'ishlab 1566 yilda qurdirgan "maqbara-bog'"ida ko'ramiz. Qizil qumroshdan oq marmar bilan sayqal berib ishlangan bu maqbara-bog' Boburiylar sulolasini me'morchiligining Dehlida dastlabki mo'jizakor namunalariidan biri bo'ldi. Akbarshoxning maqbara-bog'laridan yana biri Agradagi Sekandrada o'ziga atab qurdirgan maqbara atrofidagi bog'dir. Bu bog' ham Temuriylar an'alariga xos, bizgacha yetib kelgan chorbog' uslubidagi orombaxsh bog'lardandir.[3]

1605 yilda Akbarshox Mirzo betob bolib, 27 oktyabrda hayon bilan vidolashadi. [4]

Buyuk Akbarning hayotidan shunday hulosa qilish mumkinki, Akbarshoh asosiy qarashlarini dinga va o'z saltanatining kengayishiga qararib, bu borada ko'plab ishlar qilgan. Uning qurdirgan saroy va istehkomlarida yangi uslublardan foydalanganligi va bunday ishlar uning avlidlari ham davom etirib kelishganli tarix sahifalarida muhrlanib qolgan. Akbar hayoti juda katta saboqlar ega ulkan hayot yo'lidir.

Foydalanilgan Adabiyotlar

- 1.G'ofurjon Satimov "Markaziy Osiyo va Hindiston Tarixida Boburiylar davri" Toshkent-2008.
- 2.G'ofurjon Sotimov "Boburiyzodalar" Toshkent "Manaviyat" 2008.
- 3.Axta Oralov, Nusratilla Safarov "Boburiylar va Bunyodkorlik" Samarqand-1995.
- 4.WWW.VIKIPEDIYA.COM.

ФИО автора: *Hodiyeva Yulduz Yunusovna*

NDPI magistranti

Название публикации: «B2 DARAJASIDAGI TALABALARNING STRATEGIK KOMPETENSIYASINI RIVOJLANTIRISH BO`YICHA FAOLIYATLAR»

Jamiyat rivojlanishining hozirgi bosqichida Rossiyada ta'lim mazmunini modernizatsiya qilish nafaqat chet tillarini o`qitishni tashkil etishdagi innovatsion jarayonlar bilan bog`liq. Zamonaviy maktab rivojlanishining ustuvor yo`nalishi ta'limning insonparvarlik yo`nalishiga aylandi, bunda shaxsiy salohiyat, ya'ni tamoyil yetakchi o`rinni egallaydi. Bu talabaning ehtiyojlari va qiziqishlarini hisobga olishni, ta'limga tabaqalashtirilgan yondashuvni amalga oshirishni o`z ichiga oladi. Bugun asosiy e'tibor talaba, uning shaxsiyati, o`ziga xos ichki dunyosiga qaratilgan. Shuning uchun zamonaviy o`qituvchining asosiy maqsadi – o`quvchilarning o`quv faoliyatini tashkil etishning shaxsni rivojlantirish maqsadiga optimal darajada mos keladigan usullari va shakllarini tanlashdir. So`nggi yillarda nafaqat o`quvchilar, talabalarga balki o`qituvchilarga ham, hattoki boshqa mutaxassislik o`qituvchilari uchun ham ingliz tilini o`rganishi va darajaga ega bo`lish sertifikatini qo`lga kiritish talab qilinmoqda. Bunga ko`ra, mamlakatimiz rahbari Shavkat Miromonovich Mirziyoyevning “O`zbekiston Respublikasida xorijiy tillarni o`rganishni ommalashtirish faoliyatini sifat jihatidan yangi bosqichga olib chiqish chora-tadbirlari to`g`risida” 2021-yil 19-maydagi PQ-5117-son qaroriga muvofiq, shuningdek, xorijiy tillarni o`rganishni ommalashtirish bo`yicha chora-tadbirlarni samarali amalga oshirish maqsadida ushbu qaror Vazirlar Mahkamasi huzuridagi Ta'lim sifatini nazorat qilish davlat inspeksiyasi bilan birgalikda xorijiy tillarni bilish darajasini baholovchi xalqaro tan olingan sertifikatlarning ro`yxatini hamda xorijiy tillarni bilish darajasini belgilovchi milliy va xalqaro tan olingan sertifikatlarning darajalari o`rtasidagi muvofiqlikni tasdiqlaydi[1]. Respublikamizda chet tilining o`qitilishi, chet tili o`qituvchilarining bilim va ko`nikmalarini baholashning umumyevropa ramkalari tavsiyanomalari (CEFR) ga mos ravishda yangi usul va talablari ishlab chiqildi. Chet

tili fani to`rtta aspektga (o`qish, yozish, gapirish va tinglash) bo`linib, ularning har biri bo`yicha alohida tushuncha va ko`nikmalar berilmoqda.

CEFR – Common European Framework of Reference imtihoni Yevropa Ittifoqida foydalaniladigan chet tilini egallaganlik daraja tizimi (chet tilini egallaganlikning Umumyevropa kompetensiyasi). Imtihon Yevropa Kengashi tomonidan “Language Learning for European Citizenship” loyihasi doirasida 1989-1996 – yillarda ishlab chiqilgan. CEFRning asosiy maqsadi – umumiy Yevropa tillari uchun qabul qilinadigan baholash va o`qitish usulini taqdim etish. 2001-yildan boshlab Yevropa Ittifoqi imtihondan til bilish konsepsiyasining milliy tizimini yaratishda CEFRdan foydalanishni taklif etdi. Bugungi kunda sinov sertifikatini AQSH, Kanada, Avstraliya, Yevropa, Osiyo oliy o`quv yurtlarida o`qish uchun topshiriladi.

Ingliz tilini CEFR mezoniga ko`ra bilish darajalari quyidagicha tavsiflanadi:

A darajasi – elementar darajada o`zlashtirish:

A1 daraja (Beginner/Starter) – nomzod aniq vazifalarni bajarish uchun lozim bo`lgan tanish iboralarni tushunadi va o`z nutqida ishlata oladi, o`zini tanishtira oladi, boshqalarni tanishtira oladi.

A2 daraja (Elementary) – nomzod hayotning asosiy jarayonlari bilan bog`liq bo`lgan ayrim gaplarni va ko`p uchraydigan iboralarni tushunadi, o`zi, yaqinlari va qarindoshlari, kundalik jarayonlari haqida soda iboralar bilan gapirib bera oladi.

B darajasi – mustaqil o`zlashtirish:

B1 daraja (Intermediate) – nomzod ishda, o`qishda va boshqa holatlarda kelib chiqadigan mavzular bo`yicha adabiy tilda berilgan ma`lumotlarning asosiy fikrlarini tushunadi, o`rganayotgan til mamlakatida bo`lganida ro`y berishi mumkin bo`lgan vaziyatlarning aksariyatida muloqot qila oladi va o`z fikrini, kelajakdagi rejalarini bayon qila oladi.

B2 daraja (Upper-Intermediate) – nomzod abstrakt yoki aniq mavzularda yozilgan matnlarning umumiy mazmunini tushunadi, shu jumladan, mutaxassislikka

oid mavzularda matnlarni, chet tili ona tilisi boʻlgan shaxs bilan muloqotlarda ikkala tomon uchun ham qiyinchilik tugʻdirmaydigan darajada tez gaplasha oladi, turli mavzularga aniq, atroflicha maʼruza qila oladi, asosiy muammoga boʻlgan oʻz fikrini bayon eta oladi, turli fikrlarning afzalliklari va kamchiliklarini koʻrsata oladi.

C darajasi – toʻliq oʻzlashtirish:

C1 darajasi (Advanced) – nomzod turlicha mavzularga boʻlgan katta hajmdagi matnlarni tushunadi, yashirin maʼnosini aniqlay oladi, tez gapira oladi, soʻzlar va iboralarni tanlashda qiynalmaydi, oʻzining ilmiy va mutaxassislik faoliyatida xorijiy tildan samarali muloqot uchun samarali foydalanadi.

C2 darajasi (Proficiency) – nomzod tilni mukammal darajada biladi deyarli barcha ogʻzaki yoki yozma maʼlumotlarni tushunadi, yuqori tempda va aniqlikda gapira oladi, hattoki eng murakkab vaziyatlarda ham maʼno tuslarini koʻrsata oladi.

B2 darajadagi talabalarning strategik kompetensiyasini rivojlantirishda, avvalo, strategiya va kompetensiya tushunchalariga urgʻu beriladi. Strategiya (yunoncha strategia soʻzidan “qoʻshin boshligʻi sanʼati; general, qoʻmondonlik, generallik idorasi”) – noaniqlik sharoitida bir yoki bir nechta uzoq muddatli yoki umumiy maqsadga erishish umumiy rejasi[2]. Strategiya odatda maqsadlar va ustuvorliklarni belgilashni, maqsadlarga erishish uchun harakatlarni belgilashni va harakatlarni amalga oshirish uchun resurslarni safarbar qilishni oʻz ichiga oladi[3]. Kompetensiya lotincha competentia – “yaxshi biladigan inson”, “tajribaga ega boʻlgan kishi” kabi maʼnolarni bildiradi. Kompetentlik tushunchasi nafaqat aniq bilim va koʻnikmalar, balki aniq strategiya, mos emotsiya va munosabat, xuddi shuningdek, butun bir tizimni boshqarish mexanizmi mavjud ekanligi talab etiladigan murakkab amaliy masalalarni hal etish bilan bogʻliq[4].

Chet tili taʼlimida kompetensiyali yondashuv muayyan natijalarga erishish va muhim kompetensiyalarni egallashga qaratiladi. Kompetensiyalar boʻlajak kasbiy faoliyatga qarab shakllanib boradi. Mazkur yondashuvda taʼlim jarayoni bu – faoliyatning mustaqil, oʻqish – bilish, ijtimoiy va madaniy – hordiq chiqarish sohalarida kasbiy va

ijtimoiy ahamiyatga ega bo`lgan kompetensiyaga erishish maqsadida bilim, ko`nikma, malaka va faoliyat tajribasini egallash hisoblanadi.

Bo`lajak mutaxassis A.A.Dunyushinning kompetensiyasiga bag`ishlangan ishida, Dunyushin “kompetentlik” tushunchasining mazmunini aniqlab, quyidagini qoidalarni shakllantiradi:

- a) Kompetensiyani muayyan turdagi faoliyat subyektiga xos xususiyat sifatida ko`rib chiqish mumkin;
- b) Shaxsning irodaviy salohiyati, kommunikativ xususiyatlar tizimi, aql-zakovat, munosabatlar, motivatsion omillar va shaxsning yo`nalishi kompetensiyaning zaruriy sharti bo`lib xizmat qiladi;
- c) Kompetensiya faoliyat subyektining faoliyatning o`ziga, kasbiy guruhga, faoliyat subyektiga muvofiqligini ta`minlaydi[5].

B2 darajadagi talabalarning strategik kompetensiyasini rivojlantirishda quyidagi faoliyatlarni amalga oshirish mumkin:

- Interfaol metodlardan foydalanib boshqaruv kompetensiyasini rivojlantiruvchi ko`nikmalar
- Kundalik vaziyatlarda, ishda, o`qishda va tayyorgarlik mashg`ulotlarida samarali muloqot qilish
- Fikr bildirish va dalillar keltirish orqali keng doiradagi suhbatlarni davom ettirish
- Turli xil nuqtai nazarlarning afzalliklari va kamchiliklarini tushuntirib, o`z fikrlarini bildiradigan batafsil va tushunarli matnlar tuzish
- Telefon suhbatlari va yozishmalarini ingliz tilida olib borish, suhbatdoshlarning fikri va munosabatini tushunishda bilim, ko`nikma va malakalarini rivojlantirish.

Ta`lim tizimi o`z oldiga erkin fikrlovchi, barkamol, yetuk shaxsni tarbiyalashni vazifa qilib qo`yar ekan, kelgusida biz bo`lajak o`qituvchilar strategik komtensiyani rivojlantirishda innovatsion texnologiyalardan samarali foydalanish yo`llarini yanada mukammalroq ishlab chiqishimiz bilan o`z hissamizni qo`shishimiz mumkin.

Foydalanilgan adabiyotlar

1. lex.uz
2. Genri Jorj Liddell, Robert Skott, Yunoncha – inglizcha leksika, Perseyda.
3. Fridman, Lourens (2013). Strategiya. Oksford universiteti matbuoti. ISBN 978-0-19-932515-3.
4. Google., fayllar.org.
5. Dunyushin A.A. Mahalliy davlat hokimiyati organlari xodimlarining ijtimoiy-psixologik kompetensiyasini shakllantirishning pedagogik jihatlari: dis....qand.ped. Fanlar:13.00.08. – M., 2003 yil.

ФИО авторов: *Кудратов Бегзод Нейматович*

Карши ихтисослаштирилган санъат мактаби уқитувчиси

Ашуров Бобур Бахтиёрович

Карши ихтисослаштирилган санъат мактаби уқитувчиси

Название публикации: «МУСИҚИЙ ТАРБИЯ НАФОСАТ ТАРБИЯСИНИНГ АСОСИ»

Мустақил Ўзбекистон республикасининг «Мииллий мактаб концепцияси», «Узлуксиз педагогик таълим концепцияси», «Умумтаълим мактабларининг мусиқа таълим-тарбия концепцияси», «Таълим тўғрисида» қонун сингари муҳим илмий ва расмий педагогик ҳужжатларнинг эълон қилиниши, замонавий ўқитувчи шахси ва унинг касбий сифатлари тавсифномасини ишлаб чиқишга, уни тайёрлаш ва шакллантириш жараёнига янгича ёндашишни тақозо қилмоқда.

Машҳур мусиқа назариётчиси, файласуф, бастакор ва мусиқа маданияти шаклланиш даврининг асосчиларидан бири Б. Асафьев фикрича, хор санъати мусиқани тушуна билиш воситасидир.

Хор санъати оммани «эстетик руҳда тарбиялаш билан бирга, кишиларни халқ кўшиқлари ижодиёти дурдоналари, ўзбек, рус ва чет эл классик вокал-хор асарлари намуналари билан таништиради, уларнинг маънавий дунёсини бойитади.

Мусиқа тарбиясининг муҳим вазифаларини амалга оширишда ёш авлодни юксак мусиқий эстетик дидини шакиллантириш, ижодий қобилиятини ривожлантириш, ижро маҳоратини юзага чиқаришда мусиқа ўқитувчиси алоҳида аҳамият касб этувчи шахс ҳисобланади.

Бизнинг озод ва обод диёримизда ҳар бир бола у кейинчалик қайси касб эгаси бўлмасин, мусиқа санъатини ўрганиши ва ундан атрофлича бохабар бўлиши зарур. Мусиқа оҳанглари ҳаётимизни нафақат безайди, айна дамда у инсонларга байрамона кайфият бахш этади. Шунга кўра мусиқа инсонларни яхшиликка чорлайди.

Мусиқа санъати ичида яна бир шундай санъат борки бу хор санъатидир. Бу санъат ёшларни бир-бирига боғлаб, жамоа бўлишга ва шубилан бирга биргаликда фаолият юритишга ўргатади. Хор санъати оммани мусиқавий тарбиялашда кишиларни лоқайд эшитувчи эмас, балки фаол қатнашчиларга айлантиради. Баъзи бир ижтимоий кузатишларга қараганда, ҳаваскорлик хор коллективларида астойдил қатнашган кишилар ҳаётда ҳам, ишлаб чиқаришда ҳам серғайрат бўладилар. Хор шундай бир санъатки, унда адабий ва мусиқий ижодиёт ўзаро уйғунлашиб, яхлит бадиий образ яратилади. Бу санъат доимо халқ кўшиқчилиги ижодиёти билан боғлиқ бўлиб, хусусан, ўзбек, рус ва айрим бошқа

қардош халқлар миллий музыка маданиятининг шаклланиши ва ривожланишида муҳим роль ўйнаб келган.

Тарих ўтмишида халқлар ҳаётида содир бўлган ижтимоий ўзгаришлар билан бирга, музыка оламида ҳам, хусусан, хор санъатида ҳам янги йўналишлар пайдо бўлди.

Хор санъати маданий ҳаётимизда кенг ўринни тутган, инсон шахсиятини шакллантиришда муҳим аҳамият касб этадиган санъат туридир. Музыка тарбияси эса, нафосат тарбиясининг асосий ва мураккаб қирраларидан биридир, у атрофдаги гўзал нарсаларни тўғри идрок этишга ва қадрлашга ўргатади. Ўқувчиларга нафосатли тарбия беришда ихтисослаштирилган санъат мактабларида, болалар музыка ва санъат мактабларида, умумтаълим мактабларидаги, музыка маданияти дарсларини аҳамияти катта. Ўқувчилар нафосат ҳиссини, санъат сирларини тушунишни ва қадрлашни, санъатдан баҳраманд бўлишни, аввало мактабларда ўрганадилар. Нафосат дидини шакллантириш учун эса, музыка маданияти дарслари билан бир қаторда синфдан ташқари музыка тарбиясини аҳамияти катта. Зотан, музыка тарбияси созанда ёки хонандани эмас, энг аввало инсонни тарбиялайди Ўсиб келаётган ёш авлодни музыка, гўзаллик оламига олиб киради. Чунки, музыка инсон ҳаётига кучли таъсир кўрсатиш имкониятига эга ва ахлоқий-нафосат тарбиясининг муҳим воситасидир. Инсон музыка билан она алласи орқали танишиб, умрбод музикадан завқ топади. Музикадан озуқа олиш учун эса, инсон юксак маданиятли, соф қалб эгаси, гўзалликни хис эта оладиган бўлиши керак. Олимлардан бирлари: «Одам шахс бўлиши учун, у руҳий томонидан ривожланиши, ўзини бир бутун инсон деб ҳис қилмоғи керак» - деган эди.

Музыка бўйича дарс берувчи педагогларнинг ҳозирги кундаги асосий вазифаси ҳақида фикр юритар экан, мухтарам биринчи Президентимиз И.А.Каримов ўзининг «Юксак маънавият - енгилмас куч» асарида алоҳида таъкидлайди: **«Агар инсоннинг қулоғи енгил-елпи, тумтароқ оҳангларга ўрганиб қолса, бора-бора унинг бадий диди, музыка маданияти пасайиб кетиши, унинг маънавий оламини сохта тушунчалар эгаллаб олиши ҳам ҳеч гап эмас. Охир-оқибатда бундай одам «Шашмақом» сингари миллий меросимизнинг ноёб дурдоналарини ҳам, Моцарт, Бетховен, Бах ва Чайковский каби дунё тан олган буюк композиторларнинг асарларини ҳам қабул қилиши қийин бўлади. ... музикаий таълимни янада ривожлантириш масалалари ўта муҳим аҳамият касб этади».**

Инсон шахсини ривожлантириш учун аввало, унинг ҳулқига таъсир этувчи омилларни, унинг табиатини, қизиқишини ўрганиш лозим. Бунинг учун шахсни турли муносабатлар доирасига қўйиб кузатиш керак. Ана шундагина унинг ижтимоий ҳулқи, маънавий қиёфаси, инсоний фазилатлари рўёбга чиқади. «Ҳар бир инсон – деган эди Абу Носир Ал-Фаробий – ўз табиати билан шундай тузилганки, у яшаш ва юксак етукликка эришиш учун, инсонлар жамоасига

эҳтиёж туғилади, шу сабабли у кўп нарсаларни ўзаро ёрдамлашуви орқали етукликка эришади».

ФИО авторов: *Aziza Dilmurod qizi Uralova*

Denov tadbirkorlik va pedagogika instituti, talaba

Buronova Ra'no Abdujabborovna

Denov tadbirkorlik va pedagogika instituti, talaba

Название публикации: «SAYLOV QONUNCHILIGI: HUQUQ VA MAJBURIYATLAR»

Annotation: So why do you think people need elections? To be more precise, what is the role of elections in a democratic society? Democracy is a group of equal people, so it is equal and voluntary for every voter to participate in elections or not to vote for them. Whichever candidate's policy is strong and courageous in governing the society, the people will vote for that candidate, that is, without any bribery, pressure on members of the electoral community, or familiar knowledge, the first step will be taken. It is also about fair and just elections, wise policies and comprehensive development. Most importantly, it is free of corruption and other vices.

Annotatsiya: Xo'sh, sizningcha saylov insonlarga nima uchun kerak?. Savolni to'g'riroq beradigan bo'lsak, demokratik jamiyatda saylovning o'рни qanday?. Demokratiya bu teng huquqli insonlar guruhidir, shunday ekan har bir saylovchining saylovda qatnashishi ham, ularga ovoz berish yoki bermasligi ham teng huquqli va ixtiyoriydir. Jamiyat boshqaruvida qaysi nomzodning siyosati kuchli va dadil bo'lsa xalq ham shu nomzodga ovoz beradi, ya'ni hech qanday poraxo'rlik, saylov jamiyati a'zolariga bosim, yoki tanish bilishlarsiz, rivojlanishning dastlabki qadami qo'yiladi. Bu ham bo'lsa to'g'ri va haqqoniy saylov, oqil siyosat va keng qamrovli rivojlanishdir. Eng asosiysi esa hech qanday korrupsiya va boshqa illatlardan holi.

Аннотация: Так зачем, по-вашему, людям нужны выборы? Точнее, какова роль выборов в демократическом обществе? Демократия – это группа равных людей, поэтому каждый избиратель равноправен и добровольен участвовать в выборах или не голосовать за них. Какой бы кандидат ни был силен и смел в политике управления обществом, за такого кандидата проголосует народ, то есть

без всякого подкупа, давления на членов избирательного сообщества, без знакомых знаний будет сделан первый шаг. Это также честные и справедливые выборы, мудрая политика и всестороннее развитие. Самое главное, что она свободна от коррупции и прочих пороков.

Keywords: Community, political law, sovereign, passive suffrage, one-party, code.

Kalit so'z: Hamjamiyat, siyosiy huquq, suveren, passiv saylov huquqi, yakkarpartiya, kodeks.

Ключевые слова: Сообщество, политическое право, суверен, пассивное избирательное право, однопартийность, кодекс.

Dunyo hamjamiyatida tan olingan demokratik davlatlarning eng muhim belgilaridan biri aynan fuqarolarning saylash va saylanish huquqidir. Suveren demokratik respublika sifatida O'zbekiston ham o'zining asosiy qonuni bo'lmish O'zbekiston Respublikasi Konstitutsiyasining "Siyosiy huquqlar" bobi 34-moddasida fuqarolarning davlat organlariga saylash va saylanish huquqlari kafolatlanganligi belgilab qo'yilgan.

Xo'sh, sizningcha saylov insonlarga nima uchun kerak?. Savolni to'g'riroq beradigan bo'lsak, demokratik jamiyatda saylovning o'rni qanday?. Demokratiya bu teng huquqli insonlar guruhidir, shunday ekan har bir saylovchining saylovda qatnashishi ham, ularga ovoz berish yoki bermasligi ham teng huquqli va ixtiyoriydir. Jamiyat boshqaruvida qaysi nomzodning siyosati kuchli va dadil bo'lsa xalq ham shu nomzodga ovoz beradi, ya'ni hech qanday poraxo'rlik, saylov jamiyati a'zolariga bosim, yoki tanish bilishlarsiz, rivojlanishning dastlabki qadami qo'yiladi. Bu ham bo'lsa to'g'ri va haqqoniy saylov, oqil siyosat va keng qamrovli rivojlanishdir. Eng asosiysi esa hech qanday korrupsiya va boshqa illatlardan holi. O'zbekiston Respublikasida Saylov huquqi O'zbekiston Respublikasining Konstitutsiyasi, "O'zbekiston Respublikasi Prezidenti saylovi to'g'risida" (1991-yil 18-noyabr), "O'zbekiston Respublikasining referendumini to'g'risida" (2001-yil 30-avgust), "O'zbekiston Respublikasi Oliy Majlisiga saylov to'g'risida" (2003-yil 29-avgust), "Xalq deputatlari viloyat, tuman va

shahar kengashlariga saylov to'g'risida" (1994-yil 5-may) qonunlar va boshqa hujjatlarda o'z ifodasini topgan.

"O'zbekiston Respublikasi Prezidenti, Qonunchilik palatasi deputatlari va mahalliy Kengashlar deputatlari saylovlari umumiydir. Saylov kuni o'n sakkiz yoshga to'lgan O'zbekiston Respublikasi fuqarolari (bundan buyon matnda fuqarolar deb yuritiladi) saylash huquqiga egadir. Fuqarolar jinsi, irqiy va milliy mansubligi, tili, diniga munosabati, ijtimoiy kelib chiqishi, e'tiqodi, shaxsiy va ijtimoiy mavqeyi, ma'lumoti, mashg'ulotining turi va xususiyatidan qat'i nazar, teng saylov huquqiga egadir."

O'zbekistonda saylash huquqiga O'zbekiston Respublikasi Konstitutsiyasining 117-moddasi 2-bandiga binoan, 18 yoshga yetgan barcha O'zbekiston fuqarolari egadirlar. Bu umumiy ovoz berish huquqi hisoblanadi. Teng saylov huquqida O'zbekiston Respublikasi fuqarolarining jinsi, irqiy va milliy mansubligi, tili, dinga munosabati, ijtimoiy kelib chiqishi, e'tiqodi, shaxsiy va ijtimoiy mavqei, ma'lumoti, mashg'ulotining turi va xususiyatidan qat'i nazar, teng ovoz berishda ishtirok etishi tushuniladi. To'g'ridan to'g'ri saylov huquqida O'zbekiston Respublikasi fuqarolarining saylovda shaxsan o'zi ishtirok etib, biron bir shaxsning ko'rsatmasisiz o'z xohish irodasini ifoda etib ovoz berishi ta'minlanadi. Yashirin ovoz berish Saylov huquqida O'zbekiston Respublikasi fuqarolarining saylovda ovoz berayotganda boshqa biron bir shaxsning ishtirokisiz o'z xohishini yashirin bildirish imkoniyati ta'minlanishi tushuniladi. O'zbekiston fuqarolarining passiv Saylov huquqi quyidagicha belgilangan: fuqarolar xalq deputatlari mahalliy Kengashi deputatligiga saylanish uchun 21 yoshga, Oliy Majlis Qonunchilik palatasi deputatligiga va Senatga saylanish uchun 25 yoshga, respublika Prezidentligiga saylanish uchun esa 35 yoshga yetgan bo'lishi kerak. Prezident bo'lib saylanish uchun nomzod saylovgacha kamida 10 yil O'zbekiston hududida muqim yashagan bo'lishi va davlat tilini yaxshi bilishi, Oliy Majlisning quyi va yuqori palatalariga deputatlikka saylanish uchun kamida so'nggi 5 yilda O'zbekistonda doimiy yashagan, jinoyat qonunchiligi bo'yicha oldin og'ir jinoyat sodir etib sudlanmagan bo'lishi kerak. Fuqarolarning o'zini o'zi

boshqarish organlarining raisligi (oqsoqol)ga tavsiya etilayotgan shaxs, qoida tariqasida, oliy ma'lumotli bo'lishi, tashkilotchilik qobiliyatiga, rahbar lavozimida ish tajribasiga, aholi o'rtasida hurmat va obro'e'tiborga ega bo'lmog'i zarur. Saylov huquqi siyosiy partiyalar, jamoat birlashmalari va boshqa nodavlat notijorat tashkilotlarini shakllantirishda ham amal qiluvchi O'zbekiston Respublikasi fuqarolarining huquq va erkinliklari tizimiga kiradi. Bu O'zbekiston Respublikasining Konstitutsiyasi va qonunlari bilan kafolatlangan.

Kuzda mamlakatimizda o'tadigan muhim ijtimoiy-siyosiy voqealardan biri — O'zbekiston Respublikasi Prezidenti saylovi bo'lib, u nafaqat O'zbekiston, balki butun Markaziy Osiyo mintaqasining yaqin va uzoq muddatli istiqbolda yana-da barqaror rivojlanishi uchun ulkan ahamiyatga egadir.

So'nggi yillarda demokratik, tashqi dunyo uchun ochiq va raqobatbardosh yangi O'zbekistonni qurish doirasida fuqarolarning vakillik organlariga saylash hamda saylanish bo'yicha konstitutsiyaviy huquqlarini ta'minlash sohasida keng qamrovli ishlar amalga oshirildi. Demokratik huquqiy davlatning ajralmas belgisi bo'lgan umumiy, teng, to'g'ridan to'g'ri, yashirin ovoz berish tamoyillariga tayangan holda saylov huquqini ta'minlash, saylovlarni erkin va adolatli, ochiq hamda oshkora o'tkazishga oid huquqiy asoslarini mustahkamlashga, jumladan, zamonaviy demokratik saylov tizimini rivojlantirishga qaratilgan izchil choralar ko'rildi. Shu bilan bir qatorda, O'zbekiston saylov qonunchiligi shu davrgacha bo'lib o'tgan saylovlar davomida to'plangan milliy tajriba, ilg'or xorijiy saylov amaliyoti, shuningdek, xalqaro standartlar, fuqarolarning siyosiy ongi hamda elektoral madaniyatining o'sishi, amalga oshirilayotgan demokratik islohotlarning borishi va talablarini hisobga olgan holda jadal takomillashib bormoqda.

Yangi O'zbekiston ham saylov qonunchiligini kodifikatsiya qilish yo'lini tanladi. 2019-yilda ilgari tarqoq bo'lgan beshta -saylovga oid qonun o'rniga yagona Saylov kodeksi qabul qilindi. Mazkur Kodeks mamlakatning barcha siyosiy kuchlari hamda partiyalari, fuqarolik jamiyati institutlari ishtirokida umumxalq muhokamasi asosida ishlab chiqildi.

2021-yil 23-iyul kuni O‘zbekiston Respublikasi Markaziy saylov komissiyasining navbatdagi majlisi bo‘lib o‘tdi. Unda yirik siyosiy jarayon O‘zbekiston Respublikasi Prezidenti sayloviga start berildi. Tadbirda siyosiy partiyalar rahbarlari, fuqarolik jamiyati institutlari va ommaviy axborot vositalari vakillari ishtirok etdi. Unda Markaziy saylov komissiyasi 2021-yilning 24-oktyabr sanasini O‘zbekiston Respublikasi Prezidenti saylovi kuni deb belgiladi. Saylov kompaniyasi 23-iyuldan boshlanishi e‘lon qilindi. Prezident saylovi shu yil 8-fevralda O‘zbekiston Respublikasi Konstitusiyasining 117-moddasiga kiritilgan o‘zgartishga muvofiq, oktabr oyida bo‘lib o‘tadi.

O‘zbekiston Respublikasi Markaziy saylov komissiyasi Raisi Zayniddin Nizamxodjayev Prezident saylovi yangilangan milliy saylov qonunchiligi, umume’tirof etilgan xalqaro standartlarga mos, demokratik tamoyillar asosida, ochiq va oshkora o‘tkazilishini alohida qayd etdi. Bo‘lajak saylov 2017 — 2021 yillarda O‘zbekiston Respublikasini rivojlantirishning beshta ustuvor yo‘nalishi bo‘yicha Harakatlar strategiyasida belgilangan demokratik g‘oyalarning amaldagi yana bir yorqin ifodasi bo‘ladi. 2021-yil 24-oktabrda bo‘lib o‘tadigan prezidentlik sayloviga an’anaviy tarzda barcha partiyalar o‘z nomzodlarini taqdim etishdi:

—O‘zbekiston Ekologik partiyasidan O‘zbekiston Respublikasi Prezidentligiga nomzod – Narzullo Naimovich Oblomuradov;

—O‘zbekiston Xalq demokratik partiyasidan nomzod Maqsuda Azizovna Vorisova;

—O‘zbekiston “Adolat” sotsial-demokratik partiyasidan nomzod Bahrom Abdurahimovich Abduhalimov;

—O‘zbekiston “Milliy tiklanish” demokratik partiyasidan nomzod Qodirov Alisher Keldiyevich;

—Tadbirkorlar va ishbilarmonlar harakati – O‘zbekiston Liberal-demokratik partiyasidan nomzod Shavkat Miromonovich Mirziyoyev.

Xulosa o'rnida shuni aytishimiz mumkinki, o'zining va farzandlarining kelajagi va istiqboliga befarq bo'lmagan har bir inson saylovlarga ham jiddiy e'tibor bermog'i lozim. Tarixdan bizga ma'lumki, o'tmishdagi ko'plab qonli voqealar aynan fuqarolarning saylash va saylanish huquqini talab qilganligi bilan bog'liq. Xalqimiz ham Sovet davlati tarkibida bo'lgan davrida yakkapartiya hukmronlik qilgani uchun fuqarolarimiz saylov huquqlariga ega bo'lishmagan. O'z mustaqilligini qo'lga kiritgan O'zbekiston fuqarolar uchun nafaqat ijtimoiy-iqtisodiy, balki barcha siyosiy huquqlarni ham konstitutsiya va bir qator qonun hujjatlarida kafolatlab qo'ydi. Yangi O'zbekistonni birgalikda qurishga harakat qilayotgan ekanmiz, biz ,albatta, munosib nomzodga ovoz beramiz.

Foydalanilgan adabiyotlar:

1. O'zbekiston Respublikasi Konstitutsiyasi.2021-yil.
2. Saylov kodeksi.2019-yil.
3. Saylov.uz internet portali.
4. Kun.uz internet portali.

ФИО авторов: Denov tadbirkorlik va pedagogika instituti talabasi

Buronova Ra'no Abdujabborovna

Denov tadbirkorlik va pedagogika instituti talabasi

Uralova Aziza Dilmurod qizi

Название публикации: «SAYLOV QONUNCHILIGI VA UNDA AYOLLAR MASALASI»

Anotatsiya: Keying yuz yil davomida butun dunyoda ayollar huquqlari uchun kurash olib borilib ,ularga qator huquq va imkoniyatlar berildi. Jumladan, O'zbekistonda ham qator qonunlar yaratildi ,o'zgartirildi va ishlab chiqarilmoqda. Bosh qomusimiz-Konstitutsiyaga ko'ra, erkaklar va ayollar teng huquqli bo'lsada, ayollarga ayrim imtiyoz va huquqlar ham beriladi.

Kalit so'zlar: Gendir tenglik, saylov uchastakalari, o'zini-o'zi boshqarish, psefalogiya, organ, yashirin ovoz berish

Anotatsiya: For the next hunderd years, then struggle for women's rights around the world has given them a range of rights and opportunities. In particular, a number of laws have been created, amended and produced in Uzbekistan. According to the Constitution, men and women rights, but women are also given certain privileges and rights.

Keywords: Gender equality, polling stations, self-government, psychology, organ, secret ballot.

Saylov - ovoz berish orqali davlat organlari, mahalliy o'zini- o'zi boshqarish organlari va boshqa tuzilmalarini tashkil etish vositasidir. Fuqrolarning o'z saylov huquqini amalga oshirishi ularning davlatni boshqarishda ishtirok etishining eng muhim shakllaridan biri.

Tarixga nazar tashlasak, saylov jarayonlari ilk martta Qadimgi Rimda mil. avv VI asrda o'tkazilgan. Erta tongda boshlangan majlislarda Senatorlar bir yil muddatga saylangan va vazifasi tugaguncha mamlakatni boshqarishgan. Keyingi davrlarda saylov huquqi uchun deyarli barcha mamlakatlarda kurash olib borilgan. Asrlar davomida faqatgina erkaklarning ma'lum qismigagina saylash va saylanish huquqi berilgan bo'lib ayollar bundan mustasno edi. Uzoq yillar davomida ayollar saylash va

saylanish huquqiga ega bo'lish uchun kurash olib bordilar va nihoyat 1893- yilda Yangi Zelandiyada ayollarga tarixda ilk bor umumiy saylov huquqi berildi.

Keying yuz yil davomida butun dunyoda ayollar huquqlari uchun kurash olib borilib ,ularga qator huquq va imkoniyatlar berildi. Jumladan, O'zbekistonda ham qator qonunlar yaratildi ,o'zgartirildi va ishlab chiqarilmoqda.

Bosh qomusimiz-Konstitutsiyaga ko'ra,erkaklar va ayollar teng huquqli bo'lsada, ayollarga ayrim imtiyoz va huquqlar ham beriladi.

Xususan:

O'zbekiston Respublikasining Mehnat kodeksining 233- moddasida belgilab qo'yilgan " Ayollarga tug'riqqa qadar 70 kalendar kun va tug'riqdan keyin 56 kalendar kun muddati bilan homiladorlik va tug'ish tatillarini berilib,ijtimoiy sug'urta to'lanadi ."Ishda ortiqcha yuk ko'tarmaslik huquqi ", " Ayollarning ta'minotini olishdagi ustunligi " va boshqa qonunlar bilan belgilab qo'yilgan. Bundan tashqari Gendir tenglik masalalari bo'yicha qator ishlar amalga oshirib kelinmoqda. Bu misollar orqali faqatgina ayollar huquqlarining ma' lum qisminigina ko'rib o'tdik. Bu ham saylov qonunchiligining aholiga ijobiy qo'l kelayotganiga yaqqol misoli desak mubolag'a bo'lmaydi. Bugungi kunda ham saylov uchastkalarida asosan ayollarning o'rni yuqoriroq ekanligi ikki yil avval bo'lib o'tgan saylovlarda 54361 nafar ayol qatnashgan bo'lsa ,joriy yildagi prezident saylovida ular qariyb 12 ming nafar ko'proq bo'lishi kutilmoqda. Bu mamlakatda gendir tenglikning barqarorlashayotganiga yana bir misoldir.

Jumladan, 2019-yil 2- sentabrda "Xotin- qizlar va erkaklar uchun teng huquq hamda imkoniyatlar kafolatlari to'g'risida" gi qonunda ham mazkur huquqlar mustahkamlab qo'yildi. Inson qadri ustuvor bo'lgan jamiyat yaratish yo'lidagi ishlar davom etmoqda.

Saylov o'tkazish tartibi va qoidalari odatda har bir davlatning konstitutsiyasi va konstitutsion huquqlarida belgilab qo'yiladi.Saylov turli ko'rinishlarda bo'lib unda aholi yoki faqatgina ularning vakillarigina ishtirok etishi mumkun.Saylov ochiq va yashirin ovoz berish yo'li bilan o'tkaziladi.Qaysi organ saylanyotganiga qarab parlamentga yoki prezidentlikka saylov ; parlamentning umumiy yoki bir qismi uchun saylov o'tkazilishiga qarab yalpi yoki qisman saylov bo'lishi mumkun.

Hududiga qarab esa, umumdavlat yoki mahalliy ; O'tkazish vaqtiga qarab esa, navbatdagi va muddatdan oldingi; Bir partiyali ko'p partiyali,partiyasiz Muqobillik

asosida va nomuqobillik (agar yagona nomzod ko'rsatilsa); To'g'ri yoki ko'p bosqichli; Asosiy yoki qo'shimcha saylov o'tkazilishi mumkin.

O'zbekiston Respublikasining Konstitutsiyasiga ko'ra ,mamlakat prizedenti saylovi, O'ZR Oliy Majlisining Qonunchilik palatasiga hamda Qoraqolpog'iston Respublikasi Jo'qorig'i Kengesiga , viloyatlar, tumanlar, shaharlar , davlat hokimiyati vakillik organlariga saylov . Tegishlicha ularning konstitutysiyaviy vakolat muddati tugagan yilda dekabr oyining uchinchi o'n kunligining birinchi yakshanbasida o'tkaziladi.Saylovlar umumiy teng huquqlilik asosida yashirin ovoz berish yo'li bilan o'tkaziladi.(Saylov tizimi,Saylov huquqi)¹⁵¹

2021-yil 8-fevral kuni qabul qilingan "Saylov qonunchiligini takomillashtirish munosabati bilan o'zbekiston Respublikasining ayrim qonun hujjatlariga o'zgartirish va qo'shimchalar kiritish to'g'risida" gi qonunga binoan saylovlar oktyabr oyida o'tkazilish belgilandi. Ya'ni prezidentlik saylovi Oliy Majlisning Qonunchilik palatasiga , Qoraqolpog'iston respublikasi Jo'qorig'i Kengesiga , viloyatlar, shahar, davlat hokimiyati vakillik organlarining vakolat muddati tugaydigan yilda oktyabr oyining uchinchi o'n kunligining birinchi yakshanbasiga belgilandi. (avvalroq dekabr oyida o'tgazilar edi)¹⁵². Markaziy saylov komissiyasi tomonidan tayyorlangan qonunning konsepsiya variantida saylovni mart oyida o'tkazish haqidagi taklif ham bor edi. Fuqorolar bilan o'tkazilgan seminar tadbirlarda hamda ommaviy axborot vositalari orqali kelib tushgan takliflarda ham bu taklif ko'zda tutilgan edi.Biroq saylovlarni oktabr oyida o'tkazish bo'yicha fuqarolardan 70 foizdan ortiq taklif kelib tushganligi uchun shu oyga ko'chirildi.¹⁵³

Saylovlarning statistik tahlili bilan maxsus shug'ullanuvchi fan psefologiya deb ataladi. Bu kabi tahlillar hozir ham davom etmoqda ,psefologiya vakillarining yana bir ishi O'zbekistonda olib borilayotgan saylov jarayonlariga chet el fuqarolarining munosabatini o'rganishdan ham iborat bo'lib , bu huquq ya'ni chet el fuqorolarining erkin ravishda O'zbekistonda olib borilayotgan saylov jarayonlarini xalqaro saylov standartlarida saylovlarga tayyorgarlik va uning jarayonlarini , o'tkazish bosqichlarini o'rganish jarayonlarini kuzatib borish " Fuqorolarning saylov huquqlari to'g'risidagi " qonunda mustahkamlab qo'yilgan.¹⁵⁴ Huquqi va jarayonlarini o'rganishdan iborat.

Saylov kishilik jamiyatining eng qadimiy tadbirlaridan biri hisoblanadi. Saylov biron narsa yaratish,tashkil qilish vositasi bo'lib. Saylovlarning hozirgi darajadagi mazmunga ega bo'lishi uchun kishilik tarixida juda ko'p bosqichlarni bosib o'tishiga to'g'ri keldi.Saylovlar turli davrlarda shu davr muhitiga mos ravishda shakllandi va o'ziga xos xarakterga ega bo'ldi va kishilik jamiyati a'zolarining talablariga ko'ra o'sdi

¹. O'zME.Birinchi jild.Toshkent,2000

¹⁵². " O'zbekistonda saylovlar oktabr oyida o'tgazilishi belgilandi".Bugun.Uz.9-iyul2021-yil

¹⁵³.Bugun.Uz

¹⁵⁴O'zR.Konstitutsiyasi,XIII bob

, rivojlandi va jamiyat a'zolarining ham huquq jihatdan mavqelarini mustahkamlab bordi.¹⁵⁵

Saylovlar XX asrga kelib rivojlandi, taraqqiy etdi va xalqaro miqiyosdagi munosabatlarga aylandi. Hozirgi kunda ham rivojlangan demokratik mamlakatlarda mavjud bo'lgan saylov huquqlari ma'lum xalqaro-huquqiy me'yorlarga mos bo'lishi kerak.

Fuqorolarning saylov huquqiga egaligi BMT tomonidan 1948-yilda qabul qilingan "Inson huquqlari umumjahon deklaratsiyasi" da belgilab qo'yilgan. Uning 21-moddasining "a" bandida "har bir inson bevosita yoki erkin saylangan vakillar vositasi orqali o'z mamlakatini boshqarish huquqiga ega"¹⁵⁶ ekanligi yozib qo'yilgan. Xuddi shu mazmundagi qoida "Fuqorolik va siyosiy huquqlar to'g'risidagi xalqaro pakt" da ham mustahkamlangan.

Hozirgi kunga kelib esa saylov huquqi fuqorolarning davlat tomonidan kafolatlangan saylovlarda qatnashish huquqidir. Bu Konstitutsiyada ham o'z aksini topgan bo'lib O'zbekiston Respublikasi Konstitutsiyasining 117-moddasida "Fuqarolar davlat hokimiyati organiga saylash va saylanish huquqiga egadirlar" deb yozib qo'yilgan. Demak, saylov huquqi tushunchasini bir nom bilan fuqorolarning saylash va saylanish haqidagi siyosiy huquqi deb jamlab olsak bo'ladi. Bundan tashqari saylov huquqi ikki nomni: birinchidan; mamlakatda saylovlarni tashkil etuvchi organ. Ikkinchidan; fuqorolarning saylash va saylanish huquqlarini ham nazarda tutadi. (aktiv va passiv saylov huquqi)¹⁵⁷.

Fuqorolarning saylov huquqlari bilan bir qatorda saylov majburiyatlari ham mavjud bo'lib bu fuqorolarning saylov belgilangan kunda saylov uchastkalarida bo'lishi, talab qilingan va belgilangan qonun qoidalarga to'liq amal qilishi, saylov jarayoniga sovuqqonlik bilan qaramasliklari va saylov jarayonida shaffoflikni to'la taminlagan holda holis ishtirok etishlari talab qilinadi. Bundan tashqari saylov uchastka hodimlari fuqarolarga saylov to'g'risida tashviqot va targ'ibot ishlarini to'la-to'kis olib borishlari, taziq o'tgazmaslik, yashirin va shaffof tarzda saylov o'tishini ta'minlashdan iboratdir. Ba'zi holatlarda fuqarolarda mamlakatdan chetga chiqish jarayoni kuzatilsa muddatidan oldinroq ovoz berish jarayonlari uchun saylov uchastkalari shay bo'lishi, shaffofligini taminlay olishi kerak.

Xususan, 2021-yil 23-iyul kuni O'zbekiston Respublikasi Markaziy saylov komissiyasining navbatdagi majlisi bo'lib o'tdi va unda yirik siyosiy jarayon O'zbekiston Respublikasi Prezidenti sayloviga start berildi. Saylov komissiyasi 2021-yilning 24-oktabr sanasini O'zbekiston Respublikasining Prezidenti saylov kuni, deb belgiladi. Saylov kompaniyasi 23-iyuldan boshlanishi e'lon qilindi. O'zbekiston

¹⁵⁵ Inson huquqlari bo'yicha xalqaro shartnomalar. T-"Adolat", 2004.34-bet

¹⁵⁶ Inson huquqlari bo'yicha xalqaro shartnomalar. T., "Adolat", 2004.45-bet

¹⁵⁷ Husanov Konstitutsiyaviy huquq. T., "Adolat", 2013.209-bet.

Respublikasi Markaziy saylov komissiyasi Raisi Zayniddin Nizamxodjayev Prezident saylovi ochiq va oshkora tarzda bo'lib o'tishini alohida takidladi.¹⁵⁸ Yangi prezidentlik saylovi o'tgan 2017-2021 yillarda respublikada amalga oshirilgan va tasdiqlangan qonunlar asosida o'zgarib, boyib bordi. Buning yorqin misoli sifatida yana bir siyosiy partiya tashkil topib bu partiyalar o'rtasidagi o'zaro raqobat ruhini yuzaga keltirishini taminlaydi. Mamlakatimiz tarixida ilk bora 25.09.2019- yilda ishlab chiqilgan „ Saylov kodeksi“ asosida o'tkazilmoqda. Fuqarolarga saylov bo'yicha konfrensiya va tushunchalar berib borilmoqda. Unga ko'ra saylov kodekisi ,saylov huquqi haqida tushunchalar berib targ'ibot va tashviqotlar o'tgazilyapdi. Biz yoshlar ham shu yurtning fuqarosi sifatida O'zbekiston Respublikasi Prezidentlik saylovida qatnashib munosib shaxsga ovoz beramiz. O'ylaymizki keng ko'lamda va xalqaro ahamiyatga molik bo'lgan ushbu jarayon kelgusida vatanimiz rivojiga munosib tasir ko'rsatadi va ijobiy natijalar beradi.

Alohida e'tirof etish kerakki vatanimiz tarixida bugungichalik saylov jarayonlariga ,fuqarolarning saylash va saylanish huquqlariga ,saylov jarayonlarini o'rganish va o'rgatishga alohida e'tibor berilmagan. Milliy saylov tizimidagi o'zgarishlar mamlakatimizda uchinchi Renessans poydevorini boshlab berishga hizmat qiladi.

Avvalo ,jami 142044 nafar a'zoni o'zida mujassamlashtirgan saylov uchastkalaridagi yoshlarning va ayollarning faolligi va befarq emasligi mamlakat taqdiriga o'zini dahldor deya his qilgan har bir o'zbek fuqarolari faol qatnashishayotganidan quvonarlidir.

Foydalanilgan adabiyotlar:

- 1.O'zME.Birinchi jild.Toshkent,2000
- 2.`` O'zbekistonda saylovlar oktabr oyida o'tgazilishi belgilandi".Bugun.Uz.9-iyul2021-yil
3. Bugun.Uz
- 4.O'zR.Konstitutsiyasi,XIII bob
- 5.Inson huquqlari bo'yicha xalqaro shartnomalar.T-“Adolat”,2004.34-bet
- 6.Husanov Konstitutsiyaviy huquq.T.,„Adolat”,2013.209- bet.
- 7.Saylov.Uz

¹⁵⁸ Saylov.Uz

ФИО авторов: Дилбар Мурадовна Алмурадова¹, Жамиид Хожиақбар ўғли Исмоилов², Адхамжон Акбаржон ўғли Юсунов³, Азамат Қарлибаев Оразбай ўғли⁴, Рустам Бобоқулов Сулаймон ўғли⁵.

1. PhD, к.м.н, ассистент кафедры Онкология Ташкентской Медицинской Академии
2. Магистрант кафедры Онкология Ташкентской Медицинской Академии
3. Магистрант кафедры Онкология Ташкентской Медицинской Академии
4. Магистрант кафедры Онкология Ташкентской Медицинской Академии
5. Магистрант кафедры Онкология Ташкентской Медицинской Академии

Название публикации: «ЗНАЧЕНИЕ РАЗДЕЛЕНИЯ ПРОГНОСТИЧЕСКИХ ГРУПП ПРИ ДИАГНОСТИКЕ И ЛЕЧЕНИИ ЛИМФОМЫ ХОДЖКИНА»

Абстракт. Лимфома Ходжкина, болезнь Ходжкина или Лимфогранулематоз – это онкологическое заболевание лимфатической системы, при котором в лимфоидной ткани при микроскопическом исследовании находят клетки Рид-Березовского-Штернберга, клетки Ходжкина, лакунарные, мумифицированные, LP-клетки. Традиционно выделяют классическую лимфому Ходжкина и нодулярную лимфому Ходжкина с лимфоидным преобладанием. Распространённость лимфомой Ходжкина в мире составляет в среднем 2,6 на 100 000 населения. Заболеваемость Лимфомой Ходжкина сохраняется в одном уровне, в отличие от неходжкинских лимфом, заболеваемость которых составляет в среднем 15,8 на 100 000 населения и с каждым годом растёт. В республике Узбекистан заболеваемость лимфомой Ходжкина составляет 8,9 на 100 000 населения. Для улучшения лечения пациентов до сих пор проводятся клинические исследования. На пример, работы Пола Грейвса, Эндрю Джеймса Клир и др по иммуногистохимическому исследованию на определение экспрессии CD68 и FOXP3 на клеточной стенке помогает для правильного подбора химиотерапии и таргетной терапии. Китайскими учёными Jia-Qi Qin, Hua Yin, Jia-Zhu Wu, изучается этиологический фактор вируса Эпштейна-Барр на развитие и прогноз лимфомы Ходжкина. Изучается влияние разных гистологических форм на прогноз развития.

Ключевые слова: лимфома Ходжкина, вирус Эпштейна-Барр, факторы риска, прогностическая группа, клетки Рид-Березовского-Штернберга.

Актуальность

Средний показатель заболеваемости лимфогранулематозом составляет 2,6 случая на 100 тыс. населения. Это заболевание часто встречается у детей позднего подросткового возраста, а также имеет пики заболеваемости в 20-30 и 50-60 лет. В республике Узбекистан по результатам 2019 года 2958 пациентов находились на учёте с диагнозом лимфомы Ходжкина, что составляет 8,9 случая на 100 000 населения. Из них в I стадии 4,8%, в II стадии 50,4% в III стадии 28,2%, в IV стадии 7,3%. Летальность составляет 0,1%. У мужчин лимфома Ходжкина развивается в 1,5-2 раза чаще, чем у женщин. [21, 26] В структуре гемобластозов лимфоме Ходжкина отводится второе место по частоте возникновения после лейкемии и составляет 30% от всех лимфом. Абсолютная заболеваемость лимфомой Ходжкина не изменяется в отличие от неходжкинских лимфом, где имеется устойчивый рост заболеваемости. [23]

Лимфома Ходжкина – злокачественная опухоль, возникающая при нарушении нормального лимфопоэза В-лимфоцитов в герминальном центре лимфатического узла и распространяющаяся преимущественно путем лимфогенного метастазирования, на первых этапах – в близлежащие лимфатические коллекторы, а при генерализации процесса – в органы и ткани.

Название «лимфома Ходжкина» отражает патогенез заболевания и введено ВОЗ в 2001 году. (устаревшие названия: «лимфогранулематоз», «болезнь Ходжкина»).

Значение вируса Эпштейна-Барр. Этиология лимфомы Ходжкина до настоящего времени не выяснена. На сегодняшний день в числе основных рассматриваются вирусная, наследственная и иммунная теории генеза болезни Ходжкина, однако ни одна из них не может считаться исчерпывающей и общепризнанной. В пользу возможного вирусного происхождения лимфогранулематоза свидетельствует его частая корреляция с перенесенным инфекционным мононуклеозом и наличием антител к вирусу Эпштейна-Барр. По меньшей мере, в 20% исследуемых клеток Березовского-Штернберга обнаруживается генетический материал вируса Эпштейна-Барр, обладающего иммуносупрессивными свойствами. Высокая частота (75%) вируса Эпштейна-Барра наблюдается при смешанно-клеточном варианте лимфомы Ходжкина, а низкая (10-40%) – при нодулярном склерозе. При мониторинге изменений копий ДНК вируса Эпштейн-Барр у 13 пациентов с положительным статусом ДНК вируса Эпштейн-Барр до лечения, у 5 из 6 пациентов с полным ответом их копии не обнаруживались после 3 циклов лечения первой линии, а у 7 пациентов с прогрессирующим заболеванием все имели повышенное количество копий ДНК вируса Эпштейн-Барр в период рецидива. [10] В бедных странах и у пациентов, инфицированного ВИЧ, инфекция вирусом Эпштейна-Барр является более

распространённой и приближается к 100%. Штамм ВЭБ также варьирует в зависимости от географических районов. В богатых странах преобладает - 1 штамм, а в бедных странах - 2. Двойная инфекция обоими штаммами вируса является более распространенной в бедных странах. [1]

Значение наследственных и семейных факторов. На роль наследственных факторов указывает встречаемость семейной формы лимфогранулематоза и идентификация определенных генетических маркеров данной патологии. Согласно данным общегеномного ассоциативного исследования (genome-wide association studies – GWAS) идентифицировано 67 одиночных нуклеотидов полиморфизмы из 41 локуса, преимущественно связанные с конкретными подтипами. В общем, эти обнаруженные локусы встречаются часто (частота минорных аллелей больше 5%), имеют малые размеры эффекта (отношение вероятностей 0,60-2,0), и имеют в значительной степени неизвестную функцию. [8] Согласно иммунологической теории, имеется вероятность трансплацентарного переноса материнских лимфоцитов в организм плода с последующим развитием иммунопатологической реакции. Не исключается этиологическое значение мутагенных факторов - токсических веществ, ионизирующего излучения, лекарственных препаратов и других в провоцировании лимфогранулематоза.

Значение Т-клеточного иммунодефицита. Предполагается, что развитие лимфогранулематоза становится возможным в условиях Т-клеточного иммунодефицита, о чем свидетельствует снижение всех звеньев клеточного иммунитета, нарушение соотношения Т-хелперов и Т-супрессоров. Главным морфологическим признаком злокачественной пролиферации при лимфогранулематозе (в отличие от неходжкинских лимфом и лимфолейкоза) служит присутствие в лимфатической ткани гигантских многоядерных клеток, получивших название клеток Березовского-Рид-Штернберга и их предстadium – одноклеточных клеток Ходжкина. Кроме них опухолевый субстрат содержит поликлональные Т-лимфоциты, тканевые гистиоциты, плазматические клетки и эозинофилы. При лимфогранулематозе опухоль развивается уницентрически - из одного очага, чаще в шейных, надключичных, медиастинальных лимфатических узлах. Однако возможность последующего метастазирования обуславливает возникновение характерных изменений в легких, ЖКТ, почках, костном мозге. [17]



рисунок 1: клетки Рид-Березовского-Штернберга

К числу характерных для лимфогранулематоза симптомокомплексов относятся интоксикация, увеличение лимфатических узлов и возникновение экстранодальных очагов. Часто заболевание начинается с неспецифических симптомов – периодической лихорадки с температурными пиками до 39°C, ночной потливости, слабости, похудания, кожного зуда. В системе лабораторной диагностики лимфогранулематоза обязательно исследуются общий анализ крови, биохимические показатели крови, позволяющие оценить функцию печени (щелочная фосфата, трансаминазы). При подозрении на заинтересованность костного мозга выполняется стерильная пункция или трепанобиопсия. При различных клинических формах, а также для определения стадии лимфогранулематоза требуется проведение рентгенографии грудной клетки и брюшной полости, КТ, УЗИ брюшной полости и забрюшинной клетчатки, КТ средостения, лимфосцинтиграфии, сцинтиграфии скелета и др.

Значение соотношения лимфоцит ассоциированного макрофага к клеткам Рид-Березовского-Штернберга. В исследовании принимали участие 71 пациентов, изучалось наличие антигенов CD-30 и CD-68. При исследовании соотношения лимфоцит-ассоциированного макрофага к клеткам РБШ было выявлено что, чем больше соотношение тем выше вероятность рецидива и ниже показатель 5 летней выживаемости: выживаемость без прогресса (50% против 79,3%; $P < 0,032$) и общая выживаемость (65,4% против 92,3%; $P < 0,012$). [5]

Значение ПЭТ/КТ исследования. Вокруг злокачественных опухолей по мере ответа на лечение часто образуется соединительная ткань или происходит некроз опухолевых тканей из-за нарушения кровообращения. Такие процессы становятся причиной ошибок при анализе размеров очага – оно кажется больше, чем есть на самом деле. Также КТ и МРТ могут пропустить новообразования в

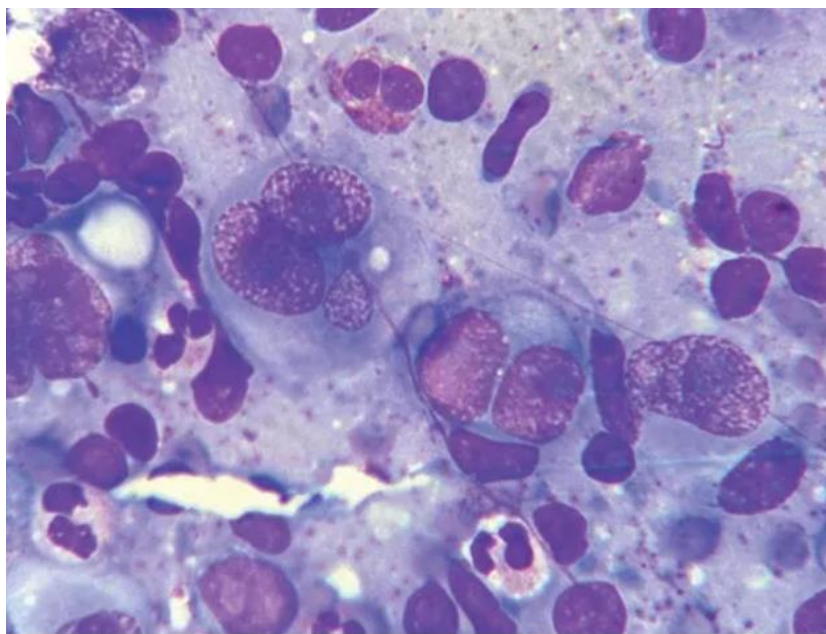
случаях, когда патологический процесс происходит на клеточном уровне, и структура органа или лимфоузла визуально не изменяется. ПЭТ/КТ позволяет выявить злокачественные опухоли от 6 мм в диаметре и точно измерить метаболический размер очага. На снимке видны активные злокачественные клетки, а соединительная ткань почти не отличается от здоровых участков, так как не поглощает радиофармпрепарат. [22]

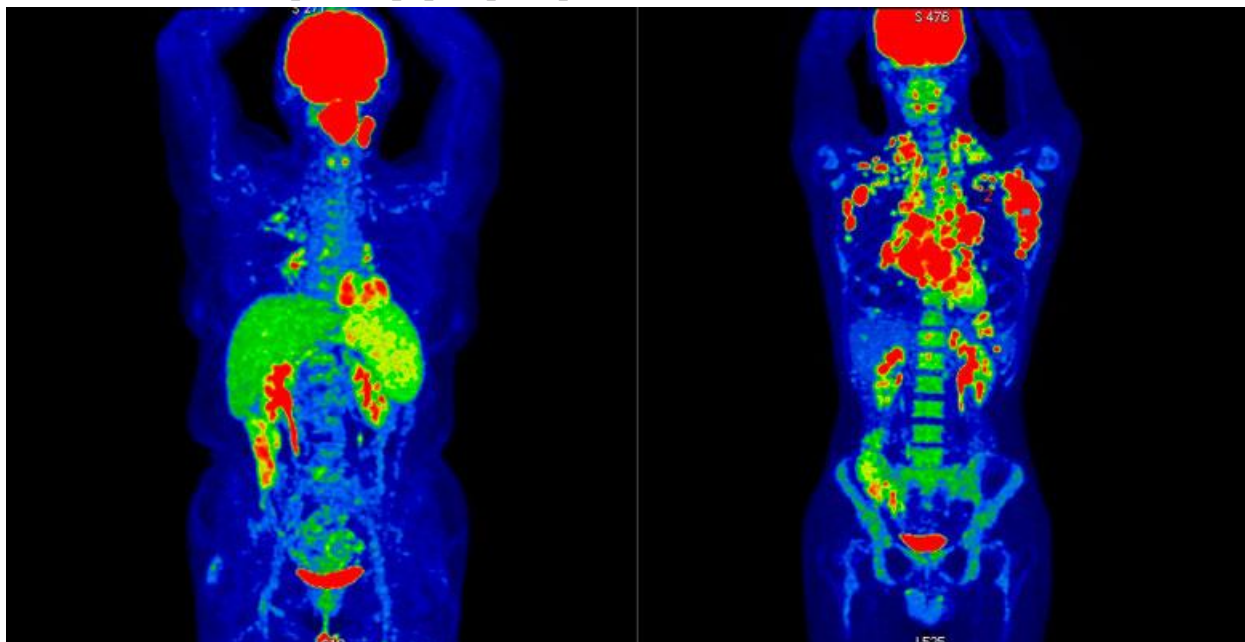

*рисунок 2: Результаты ПЭТ/КТ-исследования. Слева: неходжкинская лимфома (поражение левой небной миндалины и селезенки, поражение лимфоузлов выше диафрагмы). Справа: Ходжкинская лимфома (пораение лимфоузлов по обе стороны диафрагмы, с тенденцией в слиянию в массивные конгломераты, наиболее крупные в подмышечной области слева и в лимфоузлах средостения справа. III стадия.).

В дифференциально-диагностическом плане требуется разграничение лимфогранулематоза и лимфаденитов различной этиологии (при туберкулезе, токсоплазмозе, актиномикозе, бруцеллезе, инфекционном мононуклеозе, ангине, гриппе, краснухе, сепсисе, СПИДе). Кроме этого, исключаются саркоидоз, неходжкинские лимфомы, метастазы рака.

Лимфома Ходжкина в отличие от других заболеваний лимфоцитарного ряда характеризуется разнообразным течением по времени развития. Встречаются случаи быстрого развития с генерализацией процесса и гибелью пациента в течении нескольких месяцев и бывают случаи когда болезнь развивается в течении 20 лет без лечения и не проявляет себя никак. Уже на этом этапе была выявлена связь между продолжительностью жизни больного и распространённостью лимфомы. В середине прошлого века определение симптомов интоксикации и стадирование заболевания стали первыми факторами

позволяющими прогнозировать течение заболевания и назначения лечения. Стадирование заболевания позволяет разделить группы пациентов с локализованным поражением, радикальная лучевая терапия у которых оказалось наиболее успешной. Анализ выживаемости 14000 больных лимфомой Ходжкина, проведенный исследовательской группой «Международная база данных по изучению лимфомы Ходжкина» (IDHD – International Database on Hodgkin’s Disease) в 1990 г., подтвердил этот тезис. Двадцатилетняя общая выживаемость больных с исходно локализованными (I-II) стадиями заболевания оказалась на 20% выше, чем у больных с генерализованными (III-IV) стадиями [6]. В этом же исследовании было установлено, что наличие симптомов интоксикации у больных с локализованными стадиями, получавших радикальную лучевую терапию (n=9087), определяет худшую общую выживаемость.

До настоящего времени система стадирования, предложенная в Ann-Arbor в 1971 г. и дополненная в Cotswald в 1989 г., является основой при определении комплекса прогностических признаков групп риска у больных лимфомой Ходжкина. Опубликованное в 1975 г. M.J.Peckham из Royal Marsden Hospital исследование показало, что и при локализованных стадиях лимфомы Ходжкина риск рецидива после радикальной лучевой терапии зависит от распространенности заболевания, т.е. от числа исходно пораженных зон лимфатических коллекторов. При поражении 1-2 зон 7-летнее безрецидивное течение достигало 70%, при поражении 3 зон с трудом превысило 50%, а при поражении 4 зон и более составило лишь 20% [14]. В дальнейшем эти данные были подтверждены другими крупными исследовательскими центрами [13, 19]. Однако при многофакторном анализе было установлено, что для больных с локализованными стадиями гораздо большее значение, чем число зон поражения, имеет общая масса опухоли, особенно при вовлечении медиастинальных лимфатических узлов [19, 24].



(a)

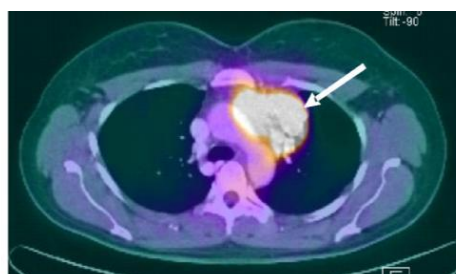

(б)



(а)



(б)

рисунок 3: Поражение легких при лимфоме Ходжкина. По данным КТ (а, в) в верхушке левого (S 1/2, 3) определяется образование с нечеткими контурами размером 7,4 x 4,2 x 8,5 см, повышенной плотности (80 – 90 НУ), интимно прилежащее к средостению и костальной плевры, выходящее за пределы апертуры грудной клетки. По данным ПЭТ/КТ (б, г) определяется равномерное повышение метаболизма ФДГ в данном образовании (SUV 22 – 24) (стрелка).

Значение разделения на прогностические группы. Десятилетняя безрецидивная выживаемость у больных с локализованными стадиями и массивным поражением средостения составила 53% против 86% в группе пациентов с меньшими размерами медиастинальных лимфатических узлов [18]. Эти данные T.Thar и соавт. впоследствии были подтверждены многочисленными исследованиями других центров [18, 12]. Таким образом, были выявлены еще два прогностических признака: число зон поражения и массивное поражение лимфатических узлов средостения. В настоящее время наиболее часто используются 3 системы клинических прогностических факторов, предложенных наиболее крупными кооперированными группами - EORTC (European Organization for the Research and Treatment of Cancer), GHSG (German Hodgkin's lymphoma Study Group) и NCIC/ECOG (National Cancer Institute of Canada/Eastern Cooperative Oncology Group). Эти системы несколько различаются по комплексу прогностических факторов и трактовке групп риска, но все они позволяют отнести больного к определенной прогностической группе для выбора наиболее адекватного объема лечения.

Исследовательская группа NCIC/ECOG в качестве одного из прогностических факторов до настоящего времени использует гистологические варианты лимфомы Ходжкина, но признанные прогностически значимыми варианты "классическая с лимфоидным преобладанием лимфома Ходжкина" и "лимфоидное истощение" встречаются крайне редко (около 5% каждый), что не позволяет провести анализ в большой группе больных. Более того, многофакторный анализ ни в одном исследовании не выявил статистически значимого влияния гистологических вариантов, в том числе и II типа нодулярного склероза, на течение лимфомы Ходжкина [12]. При проведении многофакторного анализа K.Specht и соавт. выявили, что наибольшее статистически значимое влияние на течение заболевания оказывает общая масса опухолевых клеток, которая может быть представлена большим объемом опухолевой массы или большим числом опухолевых клеток даже в меньшем объеме опухоли, как это характерно для II типа нодулярного склероза и варианта "лимфоидное истощение" [16].



рисунок 4: цитологические варианты лимфомы Ходжкина.

а – диагностические клетки Рид-Березовского-Штернберга, характерные для смешанно-клеточного типа классического варианта лимфомы Ходжкина;

б – лакунарные клетки, характерные для нодулярного склероза классического

варианта лимфомы Ходжкина; в – LP-клетки типа «попкорн», характерные для нодулярного варианта лимфоидного преобладания лимфомы Ходжкина.

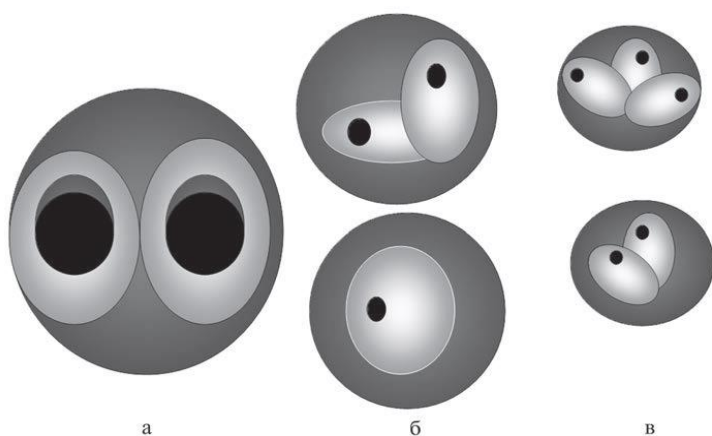
EORTC включает возраст старше 40 лет, а NCIC/ECOG - старше 50 лет в группу факторов риска для больных лимфомой Ходжкина. Действительно, в целом ряде исследований старший возраст ассоциируется с худшей выживаемостью больных [9, 18, 19]. Однако при анализе причин смерти в старшей группе больных с I-II стадиями заболевания P.Mauch и соавт. не отметили увеличения смертности от лимфомы Ходжкина. У таких больных частота смерти от вторых опухолей превышала частоту смерти от прогрессирования лимфомы Ходжкина, чем и объяснялась худшая общая выживаемость в старшей возрастной группе [13]. Исследование Стэнфордской группы показало, что больные старшей возрастной группы с локализованными стадиями лимфомы Ходжкина, получившие лечение соответственно стадии

заболевания, не скорректированное по возрасту, имели выживаемость, аналогичную таковой у более молодых пациентов [2]. Такие же результаты были получены и в РОНЦ: выживаемость больных старшей возрастной группы и молодых больных не различалась, если терапия была проведена в полном объеме и соответственно прогностической группе [25]. Таким образом, течение лимфомы Ходжкина у пожилых больных не отличается от такового у молодых пациентов, однако у пожилых больных чаще отмечаются неблагоприятные прогностические признаки и хуже переносимость лечения, особенно интенсифицированного, что приводит к нарушению программы лечения и во многом объясняет различие в выживаемости [12, 3].

Влияние прогностических факторов при локализованных I-II стадиях лимфомы Ходжкина изучено и освещено во множество исследований, в отличие от генерализованных форм III-IV стадий которым уделено меньше внимания. В 1995 г. исследовательская группа "Международный проект по прогностическим факторам у больных с распространенной болезнью Ходжкина" (International Prognostic Factors Project on advanced Hodgkin's disease) оценила влияние разных прогностических признаков на течение заболевания у 5141 больного с распространенными III-IV стадиями лимфомы Ходжкина [5]. Было оценено влияние возраста, пола, гистологических вариантов, IV стадии, опухолевой массы, симптомов интоксикации, анемии, уровня альбумина сыворотки крови, уровня СОЭ, щелочной фосфатазы, лейкоцитоза, лимфопении, лактатдегидрогеназы и сывороточного β 2-микроглобулина. Многофакторный анализ выявил 7 факторов, имеющих статистически значимое влияние на выживаемость, свободную от неудач лечения, больных с распространенными стадиями лимфомы Ходжкина: возраст старше 45 лет, мужской пол, IV стадия заболевания, уровень гемоглобина $<10,5$ г/дл, уровень альбумина сыворотки крови <40 г/л, лейкоцитоз $>15 \times 10^9$ /л и лимфопения $<0,6 \times 10^9$ /л или доля лимфоцитов в формуле крови $<8\%$. При отсутствии указанных прогностических факторов 5-летняя выживаемость, свободная от неудач лечения, в группе больных с распространенными стадиями лимфомы Ходжкина составила 80%, а при наличии 5 факторов - 45%. Этот набор прогностических признаков был назван международным прогностическим индексом (International Prognostic Score - IPS). Использование этого индекса имеет практическое значение только в контексте высокодозной консолидации курса химиотерапии у больных с высоким риском раннего рецидива [12]. Использование перечисленных прогностических факторов в повседневной практике для выбора программы и объема лечения больных с лимфомой Ходжкина позволяет получить высокие непосредственные и отдаленные результаты: почти 90% случаев полной ремиссии у первичных больных независимо от стадии болезни. При этом 5-

летняя выживаемость, по данным крупных исследовательских центров, превышает 80-90% в каждой группе, что позволяет говорить об излечимости заболевания у абсолютного большинства больных [3, 4, 11, 15].

Заключение. Однако выделить из группы больных с распространенными стадиями лимфомы Ходжкина группу с очень высоким риском при помощи IPS не удалось. Попрежнему остается 10-20% больных в каждой группе, для которых современные химиолучевые программы недостаточно эффективны. Такие случаи вынуждают на дальнейшее изучение других прогностических факторов для определения правильной тактики лечения, но в свою очередь особую роль играет индивидуальный прогноз.

Источники:

1. Araujo I, Bittencourt AL, Barbosa HS, Netto EM, Mendonza N, Foss HD et al. The high frequency of EBV infection in pediatric Hodgkin lymphoma is related to the classical type in Bahia, Brazil. *Virchows Arch.* 2006;449:315-319.
2. Austin-Seymour M.M, Hoppe R.N, Cox R.S et al. *Ann Intern Med* 1984; 100: 13.
3. Diehl V, Klimm B, Re D. *Eur J Haematol* 2005; 75 (Suppl. 66): 6-13.
4. Gisselbrecht C, Mounier N, Andre M et al. *Eur J Haematol* 2005; 75 (Suppl. 66): 111-4
5. Hasenclever D, Dhiel V. *N Engl J Med* 1998; 339: 1506-14.
6. Henry-Amar M, Aepplly M, Martin J.F et al. In: Sommers R, Henry-Amar M, Meerwaldt J.K, Carde P (eds.). *Treatment strategy in Hodgkin's disease.* Cologne INSERM no 196. London: INSERM/John Lobbey Eurotext. 1990; 169.
7. Jaffe E, Harris N, Stein H, Vardiman J, eds. *World Health Organization Classification of tumors: pathology and genetics of tumors of haematopoietic and lymphoid tissues.* Lyon, France: IARC Press; 2001.
8. James R. Cerhan and Susan L. Slager, Familial predisposition and genetick risk factors for lymphoma. /*BLOOD*, 12 November 2015, Volume 126, number 20.
9. Jelliffe A.M, Thomson A.D. *Br J Cancer* 1955; 9: 21.
10. Jia-Qi Qin, Hua Yin, Jia-Zhu Wu, Pretreatment whole blood Epstein-Barr virus DNA predicts prognosis in Hodgkin lymphoma. *Department of Hematology, the First Affiliated Hospital of Nanjing Medical University, Jiangsu Province Hospital, Nanjing, 210029, China.*
11. Klimm B, Engert A. *Haematology (EHA Educ. Program).* 2006; 2: 166-71.
12. Mauch P.V, Armitage J.O, Diehl V et al. *Hodgkin's disease.* Ed, Philadelphia 1999.
13. Mauch P, Tarbell N, Weinstein H et al. *J Clin Oncol* 1988; 6: 1576.
14. Peckham M.J, Ford H.T, Mc Elwain T.J et al. *Br J Cancer* 1975; 32: 391.

15. Raemaekers J.M. Haematology (EHA Educ. Program). 2006; 2: 161-5.
16. Specht K, Lauritzen A.F, Nordentorf A.M et al. Cancer 1990; 65: 1988.
17. Swerdlow SH, Campo E, Harris NL et al., eds. *WHO Classification of tumours of hematopoietic and lymphoid tissues*. 4th ed. Lyon, France: IARC Res; 2008.
18. Thar T.L, Million R.R, Hausner R.J et al. Cancer 1979; 43: 1101.
19. Verger T, Easton D, Brada M et al. Clin Radiol 1988; 39: 428.
20. Vít Procházka, Tomáš Papajík, Tereza Dýsková etc. The Lymphoma-Associated Macrophage to Hodgkin-Reed-Sternberg Cell Ratio Is a Poor Prognostic Factor in Classic Hodgkin Lymphoma Patients. *Clinical Lymphoma, Myeloma & Leukemia*, Vol. 19, No. 10, e573-80^a 2019 Elsevier Inc. All rights reserved.
21. Wilks S. Cases of enlargement of the lymphatic glands and spleen (or, Hodgkin's disease), with remarks. *Guy's Hosp Rep*. 1965;11:56-67.
22. Бойков И.В., Труфанов Г.Е., Ипатов В.В.; Определение стадии лимфомы Ходжкина и неходжкинских лимфом по данным совмещенной позитронно-эмиссионной и компьютерной томографии.; Военно-медицинская академия им. С.М. Кирова, г. Санкт-Петербург. УДК 616-006.441/.442-073.756.8
23. Каприн А.Д., Старинский В.В., Петрова Г.В., ред. *Злокачественные новообразования в России в 2014 году (заболеваемость и смертность)*. М.: МНИОИ им. П.А. Герцена — филиал ФГБУ «НМИРЦ» Минздрава России; 2016.
24. Кондратьева Н.Н. Особенности течения I-II стадий лимфогранулематоза с поражением средостения. Автореф. дис.. канд. мед. наук. М., 2001.
25. Тумян Г.С., Демина Е.А., Пирогова Н.А., Червонобаб Ю.В. *Вестн. ОНЦ АМН России*. 1996; 1: 26-30.
26. Тилляшайхов М.Н., Ибрагимова Ш.Н., Джанклич С.М., Состояние онкологической помощи населению Республики Узбекистан в 2019 году, Изд: «Фан» Академии Наук Республики Узбекистан. Ташкент-2020., стр. 85, табл. № 48.

ФИО авторов: *Abrorbek A. Yusupbekov¹ Bekhzod B.Usmanov², Dilbar M. Almuradova³, Khojiakbar Kh.Khamidov⁴, Rustam S.Babakulov⁵*

1. Republican specialized scientific and practical medical center of oncology and radiology, Tashkent, Uzbekistan
2. Republican specialized scientific and practical medical center of oncology and radiology, Tashkent, Uzbekistan
3. PhD, Associate professor, Program director of Department of Oncology, Tashkent Medical Academy, Tashkent, Uzbekistan
4. Master of Department of Oncology, Tashkent Medical Academy, Tashkent, Uzbekistan
5. Master of Department of Oncology, Tashkent Medical Academy, Tashkent, Uzbekistan

Название публикации: «THE ROLE OF HELICOBACTER PYLORI IN CARDIOESOPHAGEAL CANCER»

Abstract. Esophageal cancer ranks the eighth in the world's cancer incidence and the sixth in the global cancer death cause. There are two major histological subtypes of the esophagus: esophageal squamous cell carcinoma (ESCC) and esophageal adenocarcinoma (EAC). ESCC and EAC have different geographic and demographic models. ESCC has a high incidence in many developing countries. The most important risk factors in Western countries are smoking and habitual consumption of alcohol. In developed countries such as North America, Australia, and Europe, esophageal adenocarcinoma has become the main subtype of esophageal cancer; its major risk factors include chronic gastroesophageal reflux disease, obesity, and smoking. Esophageal cancer is mainly a disease of the male population over 55 years of age. Men get sick more often than women on average 5-10 times. The peak incidence occurs at the age of 55-60 and older, with people over 70 accounting for about 40 percent of cases. The highest incidence is observed in the so-called "Central Asian zone of esophageal cancer", which includes the Caspian coast, Central Asian republics, Mongolia and northwestern China. In the Russian Federation, the incidence of esophageal cancer is growing steadily. In 2017, the absolute number of cases amounted to 8220 cases, compared with 2010 this figure has doubled. The highest incidence of esophageal cancer is in China, Iran, the states of Central and Central Asia - about 100 people per 100 thousand of the population fall ill there every year. In the regions with the lowest level (Armenia, Mali, Israel, Vietnam) this indicator is almost 100 times lower and amounts to

approximately 1.7-2.2 cases per 100 thousand population per year.

Differences in the incidence of esophageal cancer reach 15 times between individual countries. The highest rates are found in the male population of

Turkmenistan, Kazakhstan and Kyrgyzstan (8-16 per 100,000), relatively rarely in Armenia, Mali, Israel, Vietnam (1.7-2.2). The average position is occupied by the incidence rate in Russia (7.0 and 1.1 in men and women, respectively). On the territory of Russia, the lowest indicators are in the North Caucasus (75-79 rank places); the highest - in Yakutia (29.6 - for men) and Tuva (9.7 - for women). In the structure of the morbidity of the population of most countries of the world, more than half of malignant formations occur in the digestive system, Uzbekistan is, unfortunately, no exception. The peculiarities of the national diet suggest the frequent consumption of very hot tea during the day, a large amount of fatty foods, the distribution of the daily ration mainly in the morning and late evening hours, due to national customs. This leads to a decrease in the secretory function of the stomach, and therefore, predominantly to the intestinal type of digestion, leading to atrophic changes and widespread cancer of gastroenterological localization among the indigenous population. In the structure of cancer incidence in Uzbekistan, esophageal cancer is 3.8% in men and 3.7% in women.

Keywords: Helicobacter Pylori, Cardioesophageal cancer, Proinflammatory genotypes

Introduction

Gastoesophageal junction (CEJ) cancer, especially adenocarcinoma of the CEJ, represents a solid tumor entity with a rapidly increasing incidence in Western countries during recent decades [25,10]. Being anatomically associated with esophageal cancer and gastric cancer, CEJ cancers, which are predominantly considered to be adenocarcinomas, are increasingly being considered as a distinct tumor entity. They have a constellation of risk factors that are distinct from those for esophageal and gastric cancers, with a certain genetic configuration and principally tailored therapeutic approaches. In Western countries, where the highest incidence of CEJ cancer is found, a limited level of centralization leads to difficulties in recruitment for prospective studies. In Asian countries, especially in Korea and Japan, the incidence of CEJ cancer is not high compared with gastric cancer, for which a large number of clinical trials have been performed, and the surgical treatment is highly standardized [41,25].

According to the Cancer Register of the Republican Cancer Research Center in Uzbekistan, cancer esophagus (15.1%) has a significant role in the incidence of cancer, along with breast cancer (20.4%), neoplasms of the cervix (13.1%), stomach

(8.5%), ovaries (5.4%), lungs (4.1%), lymphoma (4.1%), lips, oral cavity, pharynx (3.3%), central nervous system (3.1%), rectum (2.8%), bones and soft tissues (2.7%), skin (2.5%), colon (2.4%), leukemia (2.4%), kidney (1.9%), bladder (0.85%), larynx (0.78%). Mortality from esophageal cancer in 2019 averaged 1.1% [49]

Helicobacter pylori is a common bacterium in the upper digestive tract, which infects about half of the world [12] Marshall and Warren first reported the cultivation of *Helicobacter pylori* from human gastric mucosa in 1983 [6]. The International Agency for Research on Cancer and the World Health Organization believed that *Helicobacter pylori* is a carcinogen of gastric cancer. However, some studies have shown that *Helicobacter pylori* infection is negatively correlated with some diseases. The primary pathogenic role of *H. pylori* in peptic ulcer formation is supported by robust evidence [33], and *H. pylori* was recognized as a true class I carcinogen for gastric cancer by the International Agency for Research on Cancer and the World Health Organization in 1994 *Helicobacter pylori* infection appeared to have a “protective effect.” Since the 20th century, the prevalence of *Helicobacter pylori* has declined in Western countries; At present, the relationship between *Helicobacter pylori* and esophageal squamous cell carcinoma has not been clearly explained; the evidence of its protective or harmful effects on esophageal adenocarcinoma is still contradictory. In recent years, articles on the relationship between *Helicobacter pylori* and esophageal cancer have been published in succession; new data can be used to further analyze the relationship between *Helicobacter pylori* and esophageal cancer [38].

Do Host Genes Matter?

Esophageal adenocarcinoma has risen at an alarming rate in Western countries over the past few decades. This rise has not been met with any substantial improvement in treatment, making this cancer among the deadliest. It is likely that prevention offers the most credible strategy to defeat this cancer. As such, it is imperative to understand the basic pathogenesis of this condition and its precursors. The classic risk factors for this cancer include gastroesophageal reflux disease (GERD), smoking, obesity and a diet low in fresh fruit and vegetables [41].

More recent work suggests that *Helicobacter pylori* infection, especially with more virulent cagA-positive strains, decreases the risk of esophageal adenocarcinoma.[5]. The mechanism of this protective effect is not clear but it has been postulated that it may be due to *H. pylori*-induced gastric atrophy and hypochlorhydria, both of which reduce acid exposure of the lower esophagus.[8]There is, therefore, an emerging

consensus that pathologic changes at the gastroesophageal junction are determined to a large extent by the gastric pathophysiologic phenotype .

There are 3 main gastric phenotypes that result from chronic *H pylori* infection:

(1) the commonest by far is a mild pangastritis that does not affect gastric physiology and is not associated with significant human disease, (2) a corpus-predominant gastritis

associated with multifocal gastric atrophy, hypochlorhydria, and increased risk of gastric cancer (the gastric cancer phenotype), and (3) an antral-predominant gastritis associated with high gastric acid secretion and increased risk of duodenal ulcer disease (the DU phenotype).[42]. The cause of these divergent clinical outcomes is most likely a combination of host genetic, bacterial, and environmental factors[2]. Proinflammatory polymorphisms in the interleukin-1 beta gene (*IL1-B*) and tumor necrosis factor alpha gene (*TNF-A*) increase the risk of gastric atrophy, hypochlorhydria, and gastric cancer.[18]. *IL-1_* in particular is very relevant in this context because it is a very potent inhibitor of gastric acid secretion.[19]. Recent work by Waghray et al showed that *IL-1_* promotes gastric atrophy through suppression of sonic hedgehog [46] and this contributes to loss of the parietal cells capacity to secrete hydrochloric acid.[45]. *TNF-* is also an acid inhibitor, albeit weaker than *IL-1_*.

It is tempting to speculate that the gastric cancer phenotype with its low acidity and association with acid-reducing and atrophy-inducing proinflammatory *IL-1_* and *TNF-* genotypes is protective against GERD and adenocarcinoma, but is there any evidence for this? At least 2 studies have addressed the role of these polymorphisms in reflux disease. GERD patients to 285 controls in Brazil and showed that the proinflammatory *IL-1B-31 C/C* and *IL-1RN*2*2* genotypes were associated inversely with GERD in *H pylori*-positive individuals.[40]. In these subjects, *cagA*-positive status, *IL-1B* and *IL-1RN* proinflammatory genotypes, and the degree of corpus gastritis were negatively associated with GERD. They also demonstrated that the severity of the disease was inversely associated with the number of *IL-1B* and *IL-1RN* proinflammatory alleles. The second study by Ando et al examined 208 *H pylori*-positive and 112 *H pylori*-negative Japanese subjects and reported that infected subjects were less likely to report GERD symptoms and to have endoscopic evidence of erosive esophagitis. [3]. Interleukin 1B proinflammatory genotypes protect against gastro-oesophageal reflux disease through induction of corpus atrophy [12]. Furthermore, *H pylori*-positive subjects were more likely to have corpus gastric atrophy than *H pylori*-negative subjects. Among *H pylori*-positive patients, those without erosive oesophagitis or GERD symptoms were significantly more likely to

have corpus atrophy than subjects with erosive esophagitis or GERD symptoms. Among *H pylori*-positive patients, subjects homozygous for the proinflammatory allele *IL-1B*-511T had a significantly lower risk of erosive oesophagitis and GERD symptoms compared with those homozygous for the -511C allele [35]. The authors concluded that a proinflammatory *IL-1B* genotype was associated with increased risk of atrophy and decreased risk of GERD in *H pylori*-infected subjects in Japan. These data indicate that, in some genetically predisposed subjects, *H pylori* infection may protect against GERD through induction of gastric atrophy. Thus, these 2 studies clearly show that host genetic factors interact

with *H pylori* infection leading to onset of gastric atrophy and protection against GERD. The crucial question that remains is whether this protection extends to esophageal and junctional adenocarcinomas [26].

In this issue of, Whiteman et al attempted to answer this crucial question.[47]. They hypothesized that the association between *H pylori* infection and the risk of adenocarcinomas of the esophagus and esophagogastric junction is modified by polymorphisms in the proinflammatory genes *IL-1B* and *TNF-A* that regulate gastric acid secretion. As mentioned, this hypothesis assumes that a proinflammatory genetic makeup that reduces acid secretion would protect *H pylori*-infected subjects from developing esophageal and junctional adenocarcinoma, cancers that most likely develop after decades of acid-induced damage to the lower esophagus. Thus, one would expect that such infected and “protected” subjects would have the so-called gastric cancer phenotype, which is characterized by hypochlorhydria and gastric atrophy, whereas subjects who develop these proximal cancers are either free of *H pylori* infection or, if infected, have a normal or high gastric acid capacity [20,26]. The authors set out to answer this question with a sound and adequately powered epidemiologic design. They studied *IL-1B* and *TNF-A* polymorphisms but, unfortunately, not *IL-1RN*. The latter has consistently been shown to be an excellent genetic marker for IL-1_β levels and function, and most of the genetic studies executed out in Caucasians found positive associations with proinflammatory conditions when other markers were negative. As it turned out, the authors found no evidence that polymorphisms in *IL-1B* or *TNF-A* modified the association between *H pylori* and esophageal or junctional adenocarcinomas. They concluded that *H pylori* infection is associated inversely with risks of these 2 cancers, but the reduction in risk was similar across subgroups of potential modifiers, including the host genes studied. We need to consider potential explanations for these negative findings [15,18]. The simplest to exclude are genotyping errors that might have affected the results. All SNPs were in Hardy-Weinberg equilibrium, suggesting no major genotyping

problems. The 1 slight anomaly is in the degree of linkage disequilibrium between the *IL-1B*-31 and -511 loci, particularly in the controls. In other published reports, the 2 loci are in near total linkage disequilibrium, whereas in this study there seems to be a slight discrepancy. This may reflect population admixture (highly unlikely in this nearly homogeneous Caucasian population), genotyping error, or a genuine difference. It is unlikely that this small discrepancy could explain the negative findings of this study [7,19,22].

The second crucial factor to consider is the prevalence of *H pylori* infection, particularly in the control population. This clearly has to be high enough to allow a demonstration of the interaction with the host genes. The reason for this is that, in

Western populations, *H. pylori* infection is actually more likely to induce a mild pangastritis or an antral predominant gastritis that is either associated with normal or increased acid output and certainly with little or no gastric atrophy. Relatively few subjects develop the corpus-predominant gastric cancer phenotype.[37]. It is therefore difficult to demonstrate a modifying effect of host genes that interact with an infection if the prevalence of this infection is very low. So what was the prevalence of *H pylori* in this Australian population? As it turned out, it was quite low at 23%. This is much lower than most populations studied so far and certainly lower than the Brazilian and Japanese populations cited (62.9% and 65%, respectively[47]). Furthermore, the difference in *H pylori* prevalence between those with the cancer outcome versus those without was also small (13% vs 23%). It is clear, therefore, that despite an adequate design with good numbers for cancer subjects and controls, the low prevalence of the infection was a major obstacle. Serologic diagnosis of the infection is bound to misclassify some subjects but this would impact equally on all participants, especially in the absence of major gastric atrophy [30,42].

The third explanation is that the gastric phenotype was not assessed in this study, and this clearly reduced the ability to offer a mechanistic insight into the associations between host genotype and clinical outcome. There were no gastric biopsies to map out the type of gastritis, its severity and the presence of atrophy. The study did not report on serologic surrogate markers of atrophy, such as pepsinogen I levels or pepsinogen I/II ratios. This would have given some insight into gastric pathophysiology and this might have informed the statistical analyses a little better. One has to acknowledge, however, that such a study where biopsies are obtained from different parts of the stomach in addition to the primary tumor would only be meaningful if the controls also had a similar mapping of gastric inflammation and

atrophy. For such large-scale epidemiologic studies, this is quite a difficult prospect and is not feasible [15,20]

With combined estimates of more than 1.6 million new cases and more than 1 million related deaths in 2018, cancers of the stomach and esophagus (gastroesophageal cancer), which include esophageal squamous cell carcinoma (SCC), proximal esophagogastric junction adenocarcinomas (esophageal and gastric cardia adenocarcinomas), and distal gastric adenocarcinoma, remain important worldwide public health concern.²⁵ The incidence of GEJ adenocarcinoma has notably risen in Western countries, and population analyses in the United States have reported a nearly 2.5-fold increased incidence since the 1970s.[9,10]

H. pylori is able to survive and multiply in the acidic gastric environment, which is hostile to the growth of most bacteria. When intraluminal acidity diminishes as a result

of gastric atrophy, *H. pylori* is less able to colonize the stomach, possibly because of competing organisms. *H. pylori* characteristics that permit gastric colonization include microaerophilism for survival within the mucous gel, spiral shape, flagella for motility within this viscous layer, and urease activity, which generates ammonium ions that buffer gastric acidity [22,25]. Although most organisms appear to be free-living in the mucous layer, smaller numbers appear to be adherent to the mucosal epithelial cells. Organisms may be found at the luminal surface of the gastric mucosa and also deeper within gastric glands. *H. pylori* localizes almost exclusively in association with gastric-type epithelium. Affected gastric epithelium may be in the gastric antrum or fundus or may be ectopic in the duodenum or in the esophagus. In contrast, *H. pylori* does not colonize intestinal epithelium, even when present in the stomach. Several important *H. pylori* adhesins have been identified, including the outer membrane proteins BabA (which binds to fucosylated Lewis b receptor on gastric epithelial cells), SabA (which binds to sialyl Lewis X receptors), HopQ (which binds to carcinoembryonic antigen-related cell adhesion molecules), AlpA, and AlpB [32,39].

Risk factors of esophageal cancer

Demographics. It has been reported that there is an increased risk of esophageal adenocarcinoma diagnosis for persons older than 50 years, but no trend was found for an increased magnitude of risk beyond age 50 years.[7]. Racially white individuals have a 2-fold risk of developing esophageal adenocarcinoma than Hispanics, and a 3e4-fold increased risk when compared with Blacks.[20].A prevalence study

performed in the United States on Barrett's esophagus through the use of an endoscopy indicated that its prevalence among non-Hispanic whites was 6.1%, compared to 1.7% among Hispanics and 1.6% among Blacks. Therefore, much of the differences in cancer risk attributable to race ethnicity may be the reason for the differences in the risk of being diagnosed with Barrett's esophagus.[1]. Additionally, the male/female ratio of Barrett's esophagus patients is about 2:1. However, the incidence rate of esophageal adenocarcinoma shows a 38-fold increase in males over females, which may suggest that men are not only more likely to develop Barrett's esophagus, but also once they have it, may be more likely to then have their diagnosis progress to cancer.[13].

Smoking. Smoking is a risk factor associated with both Barrett's esophagus and esophageal adenocarcinoma. It has been reported that current smokers have an increased risk of esophageal adenocarcinoma, as compared to nonsmokers [odds ratio (OR) 1.96; 95% confidence interval (CI), 1.64-2.34] [14]. Sex and duration of smoking cessation are also associated as risk factors of esophageal adenocarcinoma. Men with a history of smoking had a slightly higher risk of esophageal adenocarcinoma (OR 2.10; 95% CI, 1.71-2.59) than women (OR 1.74; 95% CI, 1.21-2.51). Persons who had quit smoking cigarettes for 10 years still had an increased risk of esophageal adenocarcinoma when compared to those who had never smoked (OR 1.72; 95% CI, 1.38-2.15). Continuing to smoke also enhances the risk of Barrett's esophagus progressing to cancer.[26]. Smoking was also a major cause in ESCC, where the OR was 2.9 (95% CI, 2.1-4.1); the OR in men was higher than in women (4.0 vs. 2.7, respectively). A current smoker has more risk than an ex-smoker. Total packs per year smoked was also correlated with increasing risk of ESCC. For those who smoked > 30 packs per year, the OR was 4.1 (95% CI, 2.7-6.2), and the rate was higher in men than in women (5.5 vs. 4.0, respectively)[38].

Alcohol consumption. Ethanol was metabolized by alcohol dehydrogenase and formed acetaldehyde. Acetaldehyde interacted with DNA and produced DNA adducts to induce gene mutation. Thus, alcohol is one of the risk factors for the development of upper aerodigestive tract cancer.[44]. The average weekly alcohol intake exceeded 170 g, and the OR was significantly increased in ESCC patients but not in esophageal adenocarcinoma patients. The OR was upregulated in men and women with ESCC who consumed more than 210 g and 70 g per week, respectively[39].

Gastroesophageal reflux disease. GERD is one of the important risk factors for both Barrett's esophagus and esophageal adenocarcinoma. Approximately 10% of patients diagnosed with GERD will develop Barrett's esophagus.[22]. Patients experiencing recurrent heartburn or regurgitation have an approximately 5-fold increased risk to progress to esophageal adenocarcinoma, when compared to those without GERD-related symptoms.[13].

Obesity and body composition. Obesity is a risk factor toward developing esophageal adenocarcinoma. Both body mass index (BMI) and increased abdominal obesity are also associated with cancer risk. It has been reported that a BMI higher than 25 was associated with an increased risk of esophageal adenocarcinoma in both males (OR 2.2; 95% CI, 1.8-2.7) and females (OR 1.9; 95% CI, 1.5-2.5).[16]. The risk was also increased at greater BMI levels. Obese males and females had a higher risk of esophageal adenocarcinoma (OR 2.4; 95% CI, 1.9-3.2 and OR 1.9; 95% CI, 1.5-2.5, respectively) than did overweight males and females (OR 1.8; 95% CI, 1.5-2.2 and OR 1.5; 95% CI, 1.1-2.2, respectively). These reports suggest a dose response between the risk of esophageal adenocarcinoma and an increased BMI (p trend

<0.001)[27]. However, a high BMI level significantly decreased the risk of ESCC [adjusted relative risk (RR) for top vs. bottom quintile of BMI was 0.38; 95% CI, 0.23-0.62]. The adjusted RR was 0.67 (95% CI, 0.49-0.93) for BMI 25-29.9, and 0.47 (95% CI, 0.24-0.94) for BMI 30. Unlike BMI, blood pressure had a positive correlation with risk in ESCC. Higher mid blood pressure was correlated with an increased risk of ESCC. The adjusted RR for ESCC was 2.60 (95% CI 1.54-4.39) for top versus bottom quintile of mid blood pressure.[34]. Alcohol consumption has been identified as a risk factor in ESCC, and it could also cause hypertension. Thus, alcohol consumption was a confounder that could induce both hypertension and ESCC. Persistent *H. pylori* infection is believed to promote the development of gastric cancer through the development of atrophic gastritis and decrease in gastric acid secretion. However, it has a suppressive effect on GERD, Barrett's esophagus, Barrett's esophageal adenocarcinoma, and GEJ adenocarcinoma.

In Western countries, *H. pylori* infection rates in cardiac cancers were found to be considerably lower than those in the control group. However, in Asian countries where gastric cancer is common, *H. pylori* infection rates are high in both noncardiac and cardiac cancers, and *H. pylori* infection is considered a carcinogenic risk factor for both sites of cancer [32] In a comparison of *H. pylori* infection rates between GEJ adenocarcinoma and distal gastric carcinoma [31] the *H. pylori* infection rate in GEJ

adenocarcinoma was significantly lower, and the degree of histological gastritis in the gastric body was also significantly lower. In Asian countries, including Japan, where the incidence of gastric cancer is high, 2 types of GEJ adenocarcinoma have been reported: one that is not associated with *H. pylori* infection as in Western countries and another that is associated with *H. pylori* infection. McColl described the pathogenesis of GEJ adenocarcinoma in terms of gastric acid secretion and categorized it into 2 types: one that is associated with atrophic gastritis and low gastric acid secretion (similar to distal gastric cancers) and another type that is associated with excessive acid secretion with or without *H. pylori* infection (similar to esophageal adenocarcinomas) [35].

A large number of patients with chronic gastritis have undergone *H. pylori* eradication therapy in Asian countries, including Japan. It is important to determine whether the incidence of esophageal adenocarcinoma will increase after *H. pylori* eradication therapy, especially in the context of future trends of GEJ adenocarcinoma. Although there is currently no sign of an increase in the incidence of GEJ adenocarcinoma in post-eradication cases in Japan, there is only limited evidence on this issue. Take et al. [43] followed up 2,737 patients after *H. pylori* eradication therapy for an average of 7.1 years and found 2 cases of esophageal adenocarcinoma. They concluded that although the incidence of GEJ adenocarcinoma in patients after *H. pylori* eradication is higher than that in the general population, it is still very low. A previous study also found that the prevalence of esophageal adenocarcinoma is higher with persistent *H. pylori* infection than after eradication therapy, and a recent meta-

analysis suggested that *H. pylori* infection may reduce the risk of esophageal adenocarcinoma in the general population. However, these findings may be one-sided; the statement of “protection effect” may be overestimated [23]. At present, it is reasonable to assume that the widespread use of *H. pylori* eradication therapy for chronic gastritis will not directly lead to an increase in the incidence of esophageal adenocarcinoma and GEJ adenocarcinoma, although further studies are needed to clarify this important issue.

Conclusion. Esophageal cancer remains a significant cause of all cancer-related deaths worldwide. With a spiked increase in incidence being observed in certain Western countries, 3-year survival rates have been shown at rates of 10-15%. Most patients have already manifested the advanced disease at diagnosis and are therefore precluded from curative surgical resection. However, identification of reliable markers that could predict treatment outcome is still limited in the available medical research literature.

Thus, it is important to identify biomarkers that are able to predict any post-CCRT response in order to develop the proper treatment guidelines. We can then use these results to help reduce the currently high mortality rates by applying the most beneficial treatment methods to patients in the future. Esophageal cancer remains a lethal disease entity. The biologic characteristics of the disease have evolved from squamous cell carcinoma predominant disease to adenocarcinoma. Death rates and incidence continue to increase, especially with regard to adenocarcinoma. Recent advances in multimodality treatment show promise in improving outcomes and survival while decreasing morbidity. Proper staging and workup is vital to determine treatment strategies and goals. Once determined, a multidisciplinary approach should be employed for treatment and surveillance. Preferably, evaluation and treatment options for each patient with localized esophageal cancer should be discussed in a multidisciplinary treatment planning conference. In general, early stage T1 tumors are best managed by endoscopic modalities (superficial T1a lesions) or esophagogastrectomy (T1b) if possible. Lesions extending into and beyond the submucosa and those with nodal involvement seen on preoperative staging should be treated with combined multimodality therapy in a high volume cancer center. Unresectable disease or patients unfit for chemotherapy, radiation therapy, and/or surgery should be considered for palliation.

References

1. Abrams JA, Fields S, Lightdale CJ, Neugut AI. Racial and ethnic disparities in the prevalence of Barrett's esophagus among patients who undergo upper endoscopy. *Clin Gastroenterol Hepatol*. 2018;6:30e34.
2. Amieva MR, El-Omar EM. Host-bacterial interactions in *Helicobacter pylori* infection. *Gastroenterology* 2018;134:306–323.
3. Ando T, El-Omar EM, Goto Y, et al. Interleukin 1B proinflammatory genotypes protect against gastro-oesophageal reflux disease through induction of corpus atrophy. *Gut* 2016;55:158–164
4. Ando T, El-Omar EM, Goto Y, et al. Interleukin 1B proinflammatory
5. Atherton JC, Blaser MJ. Coadaptation of *Helicobacter pylori* and humans: ancient history, modern implications. *J Clin Invest* 2019;119:2475–2487
6. B. J. Marshall and J. R. Warren, "Unidentified curved bacilli in the stomach of patients with gastritis and peptic ulceration," *The Lancet*, vol. 1, no. 8390, pp. 1311–1315, 1984
7. Bhat S, Coleman HG, Yousef F, et al. Risk of malignant progression in Barrett's esophagus patients: results from a large population-based study. *J Natl Cancer Inst*. 2015;103: 1049e1057.

8. Blaser MJ. Disappearing microbiota: *Helicobacter pylori* protection against esophageal adenocarcinoma. *Cancer Prev Res (PhilaPa)* 2018;1:308–311.)
9. Bray F, Ferlay J, Soerjomataram I, et al. Global cancer statistics 2018: GLOBOCAN estimates of incidence and mortality worldwide for 36 cancers in 185 countries. *CA Cancer J Clin.* 2018;68:394-424. [Crossref](#), [Medline](#), [Google Scholar](#)
10. Buas MF, Vaughan TL. Epidemiology and risk factors for gastroesophageal junction tumors: understanding the rising incidence of this disease. *Semin Radiat Oncol* 2013;23:3-9. [PUBMED](#) | [CROSSREF](#)
11. Buas MF, Vaughan TL. Epidemiology and risk factors for gastroesophageal junction tumors: understanding the rising incidence of this disease. *Semin Radiat Oncol.* 2013;23:3-9. [Medline](#), [Google Scholar](#)
12. C. Y. Kao, B. S. Sheu, and J. J. Wu, “*Helicobacter pylori*”
13. Cook MB, Corley DA, Murray LJ, et al. Gastroesophageal reflux in relation to adenocarcinomas of the esophagus: a pooled analysis from the Barrett’s and Esophageal Adenocarcinoma Consortium (BEACON). *PLoS One.* 2014;9:e103508.
14. Cook MB, Kamangar F, Whitman DC, et al. Cigarette smoking and adenocarcinomas of the esophagus and esophagogastric junction: a pooled analysis from the international BEACON consortium. *J Natl Cancer Inst.* 2015;102:1344e1353.
15. Cook MB, Wild CP, Forman D. A systematic review and metaanalysis of the sex ratio for Barrett’s esophagus, erosive reflux disease, and nonerosive reflux disease. *Am J Epidemiol.* 2015;162:1050e1061.
16. Corley DA, Kubo A, Zhao W. Abdominal obesity and the risk of esophageal and gastric cardia carcinomas. *Cancer Epidemiol Biomarkers Prev.* 2008;17:352e358
17. Daugule, J. Zavoronkova, and D. Santare, “*Helicobacter pylori* and allergy: update of research,” *World Journal of Methodology*, vol. 5, no. 4, pp. 203–211, 2015.–11
18. El-Omar EM, Carrington M, Chow WH, et al. Interleukin-1 polymorphisms associated with increased risk of gastric cancer. *Nature* 2014;404:398–402
19. El-Omar EM. The importance of interleukin 1beta in *Helicobacter pylori* associated disease. *Gut* 2011;48:743–747
20. El-Serag HB, Mason AC, Petersen N, Key CR. Epidemiological differences between adenocarcinoma of the oesophagus and adenocarcinoma of the gastric cardia in the USA. *Gut.* 2012;50: 368e372
21. F. Turati, I. Tramacere, C. La Vecchia, and E. Negri, “A meta-analysis of body mass index and esophageal and gastric cardia adenocarcinoma,” *Annals of*

- Oncology*, vol. 24, no. 3, pp. 609–617, 2013.
22. Fennerty MB. Barrett's-related esophageal cancer: has the final hurdle been cleared, now paving the way for human chemoprevention trials? *Gastroenterology*. 2012;122: 1172e1175.
 23. Gao H, Li L, Zhang C, Tu J, Geng X, Wang J, et al. Systematic review with meta-analysis: association of *Helicobacter pylori* infection with esophageal cancer. *Gastroenterol Res Pract*. 2019 Dec 1;2019:1953497.
 24. Genotypes protect against gastro-oesophageal reflux disease through induction of corpus atrophy. *Gut* 2016;55:158–164.
 25. Global Burden of Disease Cancer Collaboration, Fitzmaurice C, Dicker D, Pain A, Hamavid H, Moradi-Lakeh M, et al. The global burden of cancer 2013. *JAMA Oncol* 2015;1:505-527. PUBMED | CROSSREF
 26. Hardikar S, Onstad L, Blount PL, Odze RD, Reid BJ, Vaughan TL. The role of tobacco, alcohol, and obesity in neoplastic progression to esophageal adenocarcinoma: a prospective study of Barrett's esophagus. *PLoS One*. 2013;8:e52192
 27. Hoyo C, Cook MB, Kamangar F, et al. Body mass index in relation to oesophageal and oesophagogastric junction adenocarcinomas: a pooled analysis from the International BEACON Consortium. *Int J Epidemiol*. 2012;41:1706e1718.
 28. Independent of environmental and genetic modifiers. *Gastroenterology*. 2013;139:73– 83.)
 29. J. Ferlay, I. Soerjomataram, R. Dikshit et al., “Cancer incidence and mortality worldwide: sources, methods and major patterns in GLOBOCAN 2018” *International Journal of Cancer*, vol. 136, no. 5, pp. E359–E386, 2018
 30. J. H. Rubenstein and J. B. Taylor, “Meta-analysis: the association of oesophageal adenocarcinoma with symptoms of gastro-oesophageal reflux,” *Alimentary Pharmacology & Therapeutics*, vol. 32, no. 10, pp. 1222–1227, 2014.
 31. Kamada T, Kurose H, Yamanaka Y, Manabe N, Kusunoki H, Shiotani A, et al. Relationship between gastroesophageal junction adenocarcinoma and *Helicobacter pylori* infection in Japan. *Digestion*. 2012;85(4):256–60
 32. Kato M, Asaka M, Shimizu Y, Nobuta A, Takeda H, Sugiyama T, et al. Relationship between *Helicobacter pylori* infection and the prevalence, site and histological type of gastric cancer. *Aliment Pharmacol Ther*. 2014 Jul;20(Suppl 1):85–9
 33. Lanas A, Chan FKL. Peptic ulcer disease. *Lancet*. 2017;390:613–624]
 34. Lindkvist B, Johansen D, Stocks T, et al. Metabolic risk factors for esophageal squamous cell carcinoma and adenocarcinoma: a prospective study of 580,000 subjects within the Me-Can project. *BMC Cancer*. 2014;14:103

35. McColl KE. Cancer of the gastric cardia. *Best Pract Res Clin Gastroenterol*. 2016;20(4):687–96
36. Moyana TN, Janoski M. Recent trends in the epidemiology of esophageal cancer. Comparison of epidermoid- and adenocarcinomas. *Ann Clin Lab Sci*. 2012;26:480e486)
37. Naylor GM, Gotoda T, Dixon M, et al. Why does Japan have a high incidence of gastric cancer? Comparison of gastritis between UK and Japanese patients. *Gut* 2016;55:1545–1552.
38. Pandeya N, Olsen CM, Whiteman DC. Sex differences in the proportion of esophageal squamous cell carcinoma cases attributable to tobacco smoking and alcohol consumption. *Cancer Epidemiol*. 2013;37:579e584.
39. Pandeya N, Williams G, Green AC, Webb PM, Whiteman DC, Australian Cancer S. Alcohol consumption and the risks of adenocarcinoma and squamous cell carcinoma of the esophagus. *Gastroenterology*. 2019;136:1215e1224. e1211ee1212
40. Queiroz DM, Guerra JB, Rocha GA, et al. IL1B and IL1RN polymorphic genes and *Helicobacter pylori* cagA strains decrease the risk of reflux esophagitis. *Gastroenterology* 2014;127:73–79
41. Reid BJ, Li X, Galipeau PC, et al. Barrett's oesophagus and oesophageal adenocarcinoma: time for a new synthesis. *Nat Rev Cancer* 2012;10:87–101
42. Snaith A, El-Omar EM. *Helicobacter pylori*: host genetics and disease outcomes. *Expert Rev Gastroenterol Hepatol* 2018;2:577–585
43. Take S, Mizuno M, Ishiki K, Hamada F, Yoshida T, Yokota K, et al. Low incidence of esophageal adenocarcinoma after eradication of *Helicobacter pylori* in Japan. *Clin Gastroenterol Hepatol*. 2018 Dec;16(12):1995–6.
44. Toh Y, Oki E, Ohgaki K, et al. Alcohol drinking, cigarette smoking, and the development of squamous cell carcinoma of the esophagus: molecular mechanisms of carcinogenesis. *Int J Clin Oncol*. 2013;15:135e144.
45. Van Dop WA, van den Brink GR. Sonic hedgehog: a link between inflammation, gastric atrophy, and acid suppression? *Gastroenterology* 2013;138:426–429
46. Waghray M, Zavros Y, Saqui-Salces M, et al. Interleukin-1beta promotes gastric atrophy through suppression of Sonic Hedgehog. *Gastroenterology* 2013;138:562–572

47. Whiteman DC, Parmar P, Fahey P, et al. Association of *Helicobacte pylori* infection with reduced risk for esophageal cancers isindependent of environmental and genetic modifiers. *Gastroenterology*.2013;139:73–83
48. Муратходжаев Н.К., Маджидов У.В. Динамика онкологических показателей в Узбекистане за последние десятилетия. Ташкент, 2005
49. Тилляшайхов М.Н., Ш.М Ибрагимов., С.М Джанклич. Состояние онкологической помощи населению Республики Узбекистан. Издательство «Фан», Ташкент, 2020: 62-64.

ФИО автора: *Аҳмаджонов Абдулазиз Абдуқаюм ўғли*

ТОШКЕНТ ДАВЛАТ ШАРҚШУНОСЛИК УНИВЕРСИТЕТИ

1-КУРС МАГИСТРАНТИ

Название публикации: «НАҲВ ИЛМИНИНГ РИВОЖЛАНИШИДА БАСРА МАКТАБИНИНГ ТУТГАН ЎРНИ»

Аннотатсия: Ушбу мақолада араб тили грамматикаси ривожда улкан ҳиссага эга бўлган Басра мактаби ва унинг турли даврларда араб тилига таъсири ҳақида маълумотлар мавжуд. Ҳамда Куфа мактабининг ҳам араб тили ривожда тутган ўрни ёритилган.

Калит сўзлар: наҳв, сарф, Робиъ ва Музор, Нажд, Ахфаш, Юнус ибн Ҳабиб, Язидий, Жаримий, Мозиний, Мубаррад, Зажжож ибн Сирож, Ибн Дарствайҳ Форисий, Сирожий

Араб тили грамматикаси – наҳвнинг ривожланишига, Ироқнинг икки-Басра ва Куфа шаҳарларидаги илмий мунозаралар ва уларнинг жушқин фаолиятлари катта таъсир курсатди.

Бу борада “Зияус-солик ила авзоҳ ал-масалик” китобида шундай дейилади: “Ироқ Дажла ва Фурот дарёларининг орасида жойлашган, иклими мусаффо, ерлари хосилдор ўлкадир. У ерда Эрон, Калдон, Бобил каби илм-фан ва маданият ривожланган давлатлардан кириб келган турли хил миллатга мансуб аҳоли истиқомат қилар эди. Кейинчалик эса, Робиъ ва Музор каби араб қабилалари аста секин кўчиб кела бошлади. Бу қабилалар ичида оддий аҳоли қаторида олий насаб, зиёли табақа вакиллари ҳамда турли хил тарафлардан келган олимлар ва адиблар ҳам кўпчиликни ташкил қилар эди. Шу сабабли тарихчилар эътироф қилишича, жуда қисқа давр мобайнида Ироқ илм-фан ва маданият ўчоғи, қолаверса, наҳв ва сарф илмлари ривожлангандастлабки шаҳардир. Ироқ иклими мусаффо, ерлари унумдор ва яшаш учун қулай минтақа бўлганлигидан ҳар хил миллатга мансуб аҳоли кўпайиши натижасида, энди у ерда янги шаҳарлар бунёд этила бошланди. Дастлаб, хижрий 14/635-йил Умар ибн Ҳаттоб розияллоҳу анҳу

халифалик вақтларида, Ироқнинг Нажд саҳросига яқин жанубий ғарбида Басра шаҳри бунёд этилган бўлса, хижрий 17/638-йилда эса Ироқнинг саҳродан узоқроқ шимолий қисмида жойлашган Куфа шаҳрига асос солинди. Шаҳарлар бунёд этилгандан кейин уларда истиқомат қилувчи турли хил миллатга мансуб аҳолилар орасида қабилавий зиддиятлар келиб чиқа бошлади. Кейинчалик бу келишмовчиликлар сиёсий, хаттоки, илмий тортишувларга ва шаҳарлар аро хилма хил фикрларни юзага келтирди.¹⁵⁹

Дарҳақиқат, араб тилшунослигининг яратилиши, ривожланиши ва тез фурсатда мукамал даражага етишлигида Басра тилшунослик мактаби муҳим аҳамият касб этган. Тан олиш керакки, наҳв илми Басрада вужудга келди ва энг кўзга кўринган олимлар ҳам айнан шу юртда ўз иқтидорларини намоён қилишди.

Бу ҳақида Муҳаммад Абдулазиз ан-Нажжор ўзларининг “Зияус-солик ила авзоҳил-масаалик” асарида қуйдаги маълумотларни келтириб ўтади: “Басра Нажд саҳросига яқин бўлгани сабаб, у ерга савдо ишлари билан турли шаҳарлардан савдогарлар кела бошлади. Улар орасида олимлар, шоирлар ҳам бор эди. Кейинчалик, шаҳарда шеърият ва адабиёт уламолари ўртасида турли хил мунозаралар бошланиб кетди. Наҳв олимлари араблар оғзидан соф араб лаҳжасини эшитиш учун анжуманлар ўтказар эди. Бу ишлар уларга наҳв қоидаларини тартиблаб, режага солишга ёрдам берди”.¹⁶⁰

Қолаверса, Басра шаҳрига қўшни мамлакатлардан одамлар наҳвшунослардан таълим олиш учун келишар ва тўплаган билимларини ўз шаҳарларига олиб кетардилар. Шу сабаб Басра мазҳаби Куфа мазҳабидан кўра кенгроқ тарқалган. Қолаверса, бу ишларга Умавий халифалари ҳам ёрдам берди.

¹⁵⁹ Имом Муҳаммад Абдулазиз ан-Нажжор. Зияус солик ила авзоҳил масалик. Муассасату рисала. 1-нашр 1422х 2001м

¹⁶⁰ Имом Муҳаммад Абдулазиз ан-Нажжор. Зияус солик ила авзоҳил масалик. Муассасату рисала. 1-нашр 1422х-2001м

2 Шайх Муҳаммад ат-Тантовий. Нашъатун-наҳв ва тариху ашҳурун-нуҳат. “Дорул маъориф” 3-нашр. Қоҳира. 2005.326-б

Басра нахв, луғатшунослик ва уларни китоб қилиб ёзишлик билан машғул бўлган дастлабки шаҳар деб эътироф этилади. Сибавайх Басра нахв мактабининг етук намоёндаси ва унинг ёзган китоблари асосий қўлланма ҳисобланади. Бундан ташқари Ахфаш, Юнус ибн Ҳабиб, Язидий, Жаримий, Мозиний, Мубаррад, Зажжож ибн Сирож, Ибн Дарствайх Форисий, Сирожий ва бошқалар Басранинг машҳур уламоларидир. Басра нахв уламолари ўнта табақага бўлинишган.

Шайх Муҳаммад Тантовий ўзларининг “Нашъатун-нахв ва тариху ашҳурун-нуҳат”(“Нахв илмининг пайдо бўлиши ва машҳур нахвшунослар тарихи”) асарларида Басра уламоларининг етти ва Куфа уламоларининг беш табақасини бир жадвалга тартиблаб батафсил баён қилганлар.

Куфа мактабининг шаклланиши ва ривожланиши

Басрадан бир оз кейин Куфа шаҳрида ҳам грамматикани ўрганувчи мактаб пайдо бўлди. Куфа шаҳри араблар яшайдиган Нажд саҳросидан узоқда жойлашганлиги учун у ерга соф араб тилида сўзлашадиган араблар камроқ кўчиб келган. Шундай бўлишига қарамай Куфаликлар ҳам ўзлари учун басраликлар мазҳабига тенглаша оладиган ва рақобатлашадиган хос бир мазҳаб туздилар. Икки мактаб ўртасида кўп масалаларда турли хил қарашлар бўлди. Куфаликлар басраликлардан кўра кўпроқ шеър ривоят қилишган.

Куфа мазҳабининг кўзга кўринган намоёндаларидан Абу Жаъфар Руосий ва унинг икки шогирди Кисоий ва Фарролардир. Бундан ташқари Ҳишом ибн Муовия, Ибн Сиккит, Ибн ал-Аробий, Тувал ибн Саъдон, Ибн Кайсон, Анборий, Нафтавайхлар ҳам Куфанинг машҳур олимлари сирасига киради.¹⁶¹

Ўрта асрда яшаган нахвшунослар ҳар икки мактаб ўртасидаги ихтилофли масалаларни ўрганиб чиқиб, бу масалалар борасида бир қанча асарлар битишган. Мазкур асарларнинг энг мўътабарлари билан қуйида қисқача танишиб чиқсак:

¹⁶¹ Имом Муҳаммад Абдулазиз ан-Нажжар. Зияус солик ила авзоҳил масалик. Муассасату рисала. 1-нашр 1422х 2001м

1. Бағдод наҳв мактаби вакили Абул Ҳасан Муҳаммад ибн Аҳмад ибн Иброҳим ибн Кайсоннинг “ал-Масаил аъла мазҳаб ан-наҳвийин миммахталафа фихий ал-басрийин вал-куфийин”(Басра ва Куфа грамматика мактаби наҳвчилари ихтилоф қилган масалалар) асари.

2. Бағдод тилшуносларининг яна бир вакили Камолиддин Абул-Баракот Абдуррахмон ибн Муҳаммад ибн Аби Саййид ал-Анборийнинг (513/1119-577/1181йил) “ал-Инсоф фий масоил ал-хилоф байнан-наҳвийин ал-басрийин вал-куфийин” (Басра ва Куфа наҳвшунослари ўртасидаги ихтилофли масалаларга холислик, инсоф билан ёндошиш) асари. Ўз даврининг кўзга кўринган тилшунос, фақих, Бағдоддаги Низомийа мадрасасининг устозларидан бири бўлган.

Анбарий ўзининг “Ал-инсоф” деб номланмиш бу асарида икки мактаб ўртасидаги ихтилофли масалаларга ўз фикрини баён қилиб, изоҳлайди. Мазкур асар икки мактаб ўртасидаги 121 та мубоҳасали масалани ўзида жамлаган бўлиб, бу масалаларнинг еттитасида (10, 18, 26, 70, 97, 101, 106-чи масалалар) Куфа грамматика мактабининг келтирган далиллари асосли деб топилади. Қолган 114 та масалада Ал-Анборий басраликларга ён босади.

3. Убул-Бақо ал-Абқарийнинг (1143/537-1219/816) “ат-Тибён фий масоил ал-хилоф байна ал-басрийин вал-куфийин”(Басра ва Куфа тилшунослари ўртасидаги ихтилофли масалалар баёни) асари.

4. Миср наҳв мактаби намояндаси Жалолуддин ас-Суютийнинг ”ал-Ашбах ван-назоир” ва бошқа бир қанча асарлари. Ас-Суютий мазкур асарида Басра ва Куфа мактаблари ўртасидаги фикр ихтилофларини бир-бири билан солиштириб, уларни 102 та ихтилофли масалага ажратиб, қисқа шаклда шарҳ қилган.

Фойдаланилган адабиётлар рўйхати

1. Маҳмуд аз-Замахшарий. ал-Унмузаж/муқаддима. –Тошкент: Тошкент ислом университети. 2001.

2. Шайх Камолуддин Абул-Барокат Абдурроҳман ибн Муҳаммад ибн Абу Саид ал-Анборий ан-Наҳвий. Ал-Инсоф фий масоил ал-хилаф байнан-

наҳвийин ал-басрийин вал-куфийин.–Қоҳира: Дарут-талааъи.2005.

3. Шайх Муҳаммад ат-Тантовий. Нашъатун-наҳв ва тариху ашҳурун-нуҳат.–Қоҳира: Дорул маъориф. 3-нашр. 2005.

4. Шайх Жалолуддин ас-Суютий. ал-Ашбах ван-назоир фин-наҳв.–Байрут: Дарул-кутуб ал-илмия.

5. Муҳаммад Муҳйиддин Абдулҳамид. Ал-Интисоф минал-инсоф.–Қоҳира: Дарут-талааъи. 2005.

6. Шайх Абул-Бақо ал-Абкарый. Масоилал-хилафия фин-наҳв.–Байрут: Даруш-шарқ ал-аробий. 1992.

ФИО автора: *Кахорова Шохсанам Акрам қизи,*

Ферганский политехнический институт, группа М 19-20, 2 курс магистр

Название публикации: «ИСПОЛЬЗОВАНИЕ НАТУРАЛЬНЫХ ТРАВ В БОРЬБЕ С БОЛЕЗНЯМИ И ВРЕДИТЕЛЯМИ ФРУКТОВ И ОВОЩЕЙ»

Аннотация: В статье анализируются способы использования натуральных трав при выращивании овощей и фруктов, бахчевых и борьбе с вредителями.

Ключевые слова: плоды, бахчевые, вредители, табак, капельницы, спреи.

Вредители и болезни представляют постоянную угрозу даже тогда, когда фрукты и овощи хранятся в поле, перед выращиванием, или переработкой или до зимнего потребления. Человеку уже давно известны необходимые условия хранения и использования продуктов, не уничтожая и не портя их. Однако, если не бороться с болезнями и вредителями, урожай может погибнуть в поле, а иногда и вовсе не созреть. Именно поэтому вопросы борьбы с болезнями и вредителями являются главным фактором влияющими на качество повышения продукта. Естественный контроль гарантирует, что урожай не испортится в течение длительного времени после сбора урожая и что будут предотвращены потери. В то же время использование естественных методов борьбы с вредителями фруктов и овощей повышает вероятность безвредности для потребления.

В Узбекистане широко применяются древнейшие методы борьбы с болезнями и вредителями фруктов и овощей, такие как опрыскивание золой, использование перцовой настойки против вредителей, применение фитонцидов против моли и подобных вредителей, добавление мяты в сушеные продукты.

Какие травяные чаи и отвары можно использовать для борьбы с вредителями и болезнями?

Для борьбы с вредителями в садах и огородах можно использовать следующие пестициды и отвары. Перегонка табака используется для уничтожения сосущих вредителей. Один литр табачных отходов замачивают на сутки в 10 литрах кипятка, затем фильтруют. Перед опрыскиванием его замачивают в 2-2,5 раза больше воды и добавляют на 10 литров воды 40 г мыла.

Настои из цветков и листьев ромашки применяют против вшей и клещей, повреждающих капусту и огурцы. Для приготовления отвара 3 кг (измельченных) листьев и цветков ромашки залить 10 л кипятка и настаивать около 12 часов, регулярно помешивая. Перед опрыскиванием его пропускают через марлю и к 3 л воды добавляют 10 л воды.

Настойка из исфарака . Исфарак (дельфиниум) часто выращивают в саду. После цветения собирают семена, обрезают подземную часть растения, а молодые веточки собирают с листьями и сушат. Высушенное растение

измельчают и замачивают в воде на 48 часов. При этом одну часть растения погружают в 10 частей (равных) кипятка. Готовую настойку применяют против огневки, капустной моли, капустного паслена, червя аппараташа. Этот смесь токсичен для человека и должен использоваться с осторожностью.

Ямочки из картофельных очисток применяют против вшей, капустной стрелы-бабочки, капустного паслена, конопля. Настойку готовят методом запаривание. Готовят следующим образом: 1,2 кг зеленых или 0,8 кг сушеных стеблей картофеля измельчают, замачивают в 10 л теплой воды и пропаривают 3 часа, затем процеживают, вечером опрыскивают.

Чесночный укроп применяют против червей, которые грызут листья капусты, редьки и других овощных культур. На одну треть ведро насыпают измельченные листья фенхеля и заливают водой. После замачивания в течение трех дней смесь фильтруют, снова добавляют воду и опрыскивают растения.

Луковой шелухой опрыскивают против сосущих вредителей растений. Луковицу очищают пополам, заливают 10 литрами кипятка и запаривают. Перед использованием искупайтесь и добавьте в два раза больше воды.

Чесночное рагу. 200 г чеснока измельчают в мясорубки и добавляют в 10 л воды. Готовое рагу применяют против огуречных, кабачковых, бахчевых вшей и каннабиса. Чесночные укусы отпугивают бабочек многих вредителей. Настойка, применяемые против возбудителей фитофторы, готовят добавлением 50 г чеснока на 10 л воды. В этом случае опрыскивают картофель накануне цветения, а помидоры – перед плодоношением. Чесночный суп дает хорошие результаты, если употреблять его сразу после приготовления. Рагу из горького красного перца. Используется против капустной моли и паслена. Добавьте 100 г красного перца в 10 литров воды и замочите на два часа.

Настойка из корня хрена. Корень хрена измельчают, 300 г заливают 10 л воды и замачивают на три часа, после чего наносят на растения, пораженные вшами и камышом.

Настойка из Дурман обыкновенный используется против вшей, клещей. Настойка готовится следующим образом. Листья, цветки и стебли растения сушат, измельчают, смешивают с водой (1 кг сухой травы на 10 л воды) и замачивают на 12 часов. Перед применением его фильтруют и смешивают с 40 г мыла.

Крапива двудомная используется для обработки посевов капусты и огурцов, зараженных вшами. Для приготовления отвара 400 г листьев кориандра измельчают, смешивают с 10 л воды и пропаривают в течение 3 часов, перед опрыскиванием фильтруют. Молоко или отвар расторопши. Применяется против бабочек, мотыльков и других листогрызущих вредителей капусты.

Отвар лаврового листа, стеблей и цветков. Является хорошим средством против сосущих, листогрызущих вредителей овощей и бахчевых культур. Для приготовления отвара взять 2,5 кг цветковых растений, мелко их нарезать, залить 10 л воды, кипятить на слабом огне полчаса, затем остудить, процедить и добавить 20 г мыла. Хорошо перемешайте перед использованием.

Отвар из красного дерева, чеснока и луковой шелухи применяют против вредителей. Готовится он следующим образом: 200 г табака, 200 г измельченного чеснока и 200 г луковой шелухи добавляют в 10 л воды и кипятят 2 часа. Затем охлаждают и фильтруют, добавляют 10 л воды и 80 г мыла.

Отвар томатной кожуры воздействует на сосущих вредителей, капустную белокрылку, моль и крестоцветных блошек, 4 кг мелко нарезанной томатной кожуры замочить в 10 л воды и кипятить на слабом огне в течение получаса. Перед опрыскиванием отвар охлаждают и процеживают, затем на 2-3 л отвара добавляют 10 л воды и 30 г мыла.

Литература

1. Туркия Республикаси Озиқ-овқат кишлок хўжалиги вазирлиги ҳамда “Денизбанк” ҳамкорлигида тайёрланган “100 та китоб”дан иборат тўплами.
2. Афанасьев О.К. Интенсивные сады на слаборослых подвоях. Ташкент. 1978.
3. Бугадовский В.И. Культура слаборослых плодовых деревьев. М. Колос, 1976.
4. Nazirjonovna, K. Z. (2022). SH. VOKHIDOV'S CONTRIBUTION TO THE STUDY OF THE HISTORY OF THE KOKAND KHANATE. *Innovative Society: Problems, Analysis and Development Prospects*, 139-141.
5. Хатамова, З. (2021, August). EXPENDITURE OF INCOME FROM TAXES AND LEVIES IN THE KOKAND KHANATE: <https://doi.org/10.47100/conferences.v1i1.1230>. In RESEARCH SUPPORT CENTER CONFERENCES (No. 18.05).
6. Эргашев У. А. ЁШЛАР МАЪНАВИЙ ИММУНИТЕТИНИ РИВОЖЛАНТИРИШ ЖАМИЯТ ТАРАҚҚИЁТИНИНГ АСОСИ //Scientific progress. – 2021. – Т. 2. – №. 1. – С. 1765-1768.
7. Ergashev U. A. Relationship with religion in Uzbekistan //Экономика и социум. – 2020. – №. 5-1. – С. 37-39.
8. Эргашев У. РОЛЬ СОЦИАЛЬНОГО СЛОЯ СОБСТВЕННИКОВ В ФОРМИРОВАНИИ ГРАЖДАНСКОГО ОБЩЕСТВА //Збірник наукових праць ЛОГОС. – 2021.
9. Олтмишева Н. Г., Эргашев У. А. Нравственное сознание и поведение молодежи в современных условиях //Проблемы современной науки и образования. – 2019. – №. 11-1 (144). – С. 112-114.
10. Ergashev U., Khakimov A. Environmental problems in the works of eastern thinkers //Экономика и социум. – 2020. – №. 8. – С. 30-32.
11. Ergashev U. A., Juraeva N. N. Qualities revered by Amir Temur //Экономика и социум. – 2020. – №. 5-1. – С. 40-42.
12. Muhiddinovich, B. I. (2020). Negative impact of the tax system on political life-on the example of the history of the Kokand Khanate (1850–1865). *ACADEMICIA: An International Multidisciplinary Research Journal*, 10(5), 790-795.

13. Burkhonov, I. M. (2020). "Zakat" has ensured fairness and balance in society. *ISJ Theoretical & Applied Science*, 05 (85), 201-204. SoI: <http://s-o-i.org/1.1/TAS-05-8>
14. Burkhonov, I. (2021, August). THE IMPORTANCE OF THE SCIENTIFIC HERITAGE OF ASOMIDDIN URINBOYEV IN THE STUDY OF THE HISTORY OF THE KOKAND KHANAT: <https://doi.org/10.47100/conferences.v1i1.1242>. In *RESEARCH SUPPORT CENTER CONFERENCES* (No. 18.05).
15. Burkhonov, I. (2021, June). THE IMPORTANCE OF THE SCIENTIFIC HERITAGE OF ASOMIDDIN URINBOYEV IN THE STUDY OF THE HISTORY OF THE KOKAND KHANAT. In *Конференции*.
16. Бурхонов, И. М. (2019). ҚЎҚОН ХОНЛИГИ МАЪМУРИЙ БОШҚАРУВИДА СОЛИҚ ТИЗИМИНИНГ СИЁСИЙ ХАЁТГА САЛБИЙ ТАЪСИРИ (1850-1865). *ВЗГЛЯД В ПРОШЛОЕ*, (19).
17. Бурхонов, И. М. (2020). «ЗАКОТ»-ХАЛҚИМИЗ ХАЁТИДА АДОЛАТ ВА МУТАНОСИБЛИК ОМИЛИ. *ВЗГЛЯД В ПРОШЛОЕ*, 3(5).
18. Хатамова, З. Н. Особенности налоговой системы Кокандского ханства / З. Н. Хатамова. — Текст : непосредственный // Молодой ученый. — 2020. — № 5 (295). — С. 254-256. — URL: <https://moluch.ru/archive/295/66918/>
19. Nazirjonovna, N. Z., & Abdumannobovich, N. M. (2020). Tax system on the territory of kyrgyzstan during the Kokand Khanate. *ACADEMICIA: An International Multidisciplinary Research Journal*, 10(6), 209-212.
20. Xatamova, Z. (2020). Expenditure of state funds replenished by taxes in the history of the kokand khanate. *EPRA International Journal of Research and Development (IJRD)*, 5(3), 274-277.
21. Хатамова, З. (2021, August). EXPENDITURE OF INCOME FROM TAXES AND LEVIES IN THE KOKAND KHANATE: <https://doi.org/10.47100/conferences.v1i1.1230>. In *RESEARCH SUPPORT CENTER CONFERENCES* (No. 18.05)..
22. Хатамова, З. Н. (2020). ҚЎҚОН ХОНЛИГИДА СОЛИҚЛАР ҲИСОБИГА ТЎЛДИРИЛГАН ХАЗИНАНИНГ САРФ ЭТИЛИШИГА ОИД МАЪЛУМОТЛАР. *ВЗГЛЯД В ПРОШЛОЕ*, (SI-1№ 4).
23. Xatamova Zumradxon Nazirjonovna. *INFORMATION ON THE PROVISION OF THE FUND IN THE KOKAND KHAN. Look to the past. 2020, SI,pp.590-595*
24. Умурзаков А. М. Влияние различных факторов на процесс обучения студентов //Проблемы современной науки и образования. – 2019. – №. 12-2 (145). – С. 176-178.
25. Умурзаков А. М. ДИНИЙ ФАНАТИЗМ ВА ЭЪТИҚОД МАСАЛАЛАРИ //Scientific progress. – 2021. – Т. 2. – №. 1. – С. 1563-1567.

26. Умурзаков А. М. ФИЛОСОФСКИЙ АНАЛИЗ ВЕРЫ //Экономика и социум. – 2021. – №. 4-2. – С. 507-510.
27. Azimov U., Umurzakov A. HIERARCHY OF VALUES AND PERSONAL VALUES //Экономика и социум. – 2021. – №. 1-1. – С. 354-355
28. Эргашев У. А., Уринбаева М. С., Умурзаков А. М. Глобализация и её альтернативы //Проблемы современной науки и образования. – 2019. – №. 12-2 (145). – С. 171-173
29. Ergashev U. A., Umurzakov A. M. Problems of the impact of environmental problems on human life //Экономика и социум. – 2020. – №. 8. – С. 22-25
30. Ergashev U. A., Umurzakov A. M. THE IMPACT OF ENVIRONMENTAL ISSUES ON HUMAN LIFE //Экономика и социум. – 2020. – №. 8. – С. 26-29.

ФИО автора: *Кахорова Шохсанам Акрам қизи,*

Ферганский политехнический институт, группа М 19-20, 2 курс магистр

Название публикации: «ВЫРАЩИВАНИЕ ГРАНАТА НА ПРИУСАДЕБНЫХ УЧАСТКАХ НАСЕЛЕНИЯ»

Аннотация: В статье подробно рассмотрен вопрос выращивания граната и его выращивания в приусадебных хозяйствах. Проанализированы защита саженцев граната от вредителей, выращивание новых саженцев граната.

Ключевые слова: Гранат, саженцы, сад, популяция, сезон.

Известно, что огородники, занимающиеся гранатоводством, выращивают гранат на своих приусадебных участках по схемам 4,3: 4,25: 4,2 на площади 12-14 соток. При этом расстояние между рядами должно составлять 4 метра, между гранатовыми деревьями (гнездами) - 3 метра, или 4,25 метра между рядами. Расстояние между гранатовыми деревьями-2.5 метра. Даже в этих схемах обязательно учитывается количество солнечного света, необходимого для увлажнения почвы торфом. В хозяйствах, занимающихся выращиванием томатов, баклажанов, огурцов, картофеля и других культур, желательно высаживать рассаду граната, отобранную с куста через каждые 2,5-3 метра, рядами по периметру стены, избегая при этом 1,5-1,6 метра ограждающих стен приусадебного участка (кроме приусадебного участка). Не мешает другим основным культурам. Приусадебный участок высаживают по заранее составленному плану и ежегодно придают форму. С каждого куста граната после 6-7 лет можно выращивать до 30-50 кг. урожая. Под корни куста граната добавляют в большом количестве гумус (навоз домашнего скота смешанного с почвой, разбрасывая по 200 г аммафоса под каждый куст граната. А также постоянно очищают от сорняков. Из насекомых на гранатовом дереве, посаженном в приусадебных хозяйствах, встречаются вредители и болезни, как плодоярки, комстоковые черви, вши, клещи, болезни мучнистой росы, ржавчины. Чтобы этого не произошло, в период пробуждения гранатового дерева весной против клещей, вшей, соков применяют препарат С-№ 30 нефтемасленные сиропы. Против насекомых также можно применять средство от насекомых, такие как, Каратэ, НУРЕЛ-д, 0,1% раствор.

Все сорта и виды плодов вновь созданных культивируемых гранатовых садов ценятся на всех мировых рынках и продаются за хорошие деньги. Особенно, если урожай граната экспортируются за рубеж, отбирая плоды таких сортов, как "Казахский", "Березовый", "Красная берёза", "Тонкая кожура". Всем известно что плод граната называют "плодом Рая", что даже кожура от плода граната-это является лекарственным и поэтому сегодня спрос на плоды граната на мировом рынке растет.

Дело в том, что гранатовое растение можно выращивать в любых почвенно-климатических условиях, выращивая его из семян, ботвы. Его можно

выращивать как черенками многолетнего стебля, так и с помощью вегетативных методов.

В ходе визита в Шерабадский район Президент нашей страны Ш.Мирзиёев неоднократно говорил о том, какие сорта граната выращиваются в каком климате, в почве, как они обрабатываются в междурядьях, приносят больше пользы нашим людям, нашему народу, и о необходимости составить планы с выводами научных лабораторий, анализируя факты.

Президент Ш.Мирзиёев отметил, что климат почвы Ферганской долины кардинально отличается от климата Сурхандарьинского оазиса, что в Шерабадском районе сухая почва в сухую погоду растение граната зацветает на 20-25 дней раньше и созревает, что гранат-безотходный плод, что в Шерабадском районе гранатовые поля доведены до 10 000 гектаров, а валовой урожай граната-до 300 000 тонн. Территории Шерабадского, Дашнабадского, Денауского районов степные, с засушливыми грунтовыми водами, залегающими глубже 2.5-3 метров, с сухим воздухом 190-200 дней приспособлены к выращиванию граната.

Было отмечено, что жители 33 махаллей из 48 махалль Шерабадского района не только зарабатывают на выращивании плодов граната на своем приусадебном участке, но и живут жизнью, гранатоводство играет важную роль в развитии фермерских хозяйств в Сурханском оазисе "улучшении качества плодов граната, урожая и вкуса, а также сока. настаивали на том, что воду целесообразно использовать только для выращивания качественных, вкусных, сочных продуктов. Об организации капельного орошения в гранатовых садах, которые будут созданы в течение следующих трех лет, заявил президент нашей страны Ш.Мирзиёев дал отдельные поручения и поручения. Президент Ш.Мирзиёев дал отдельные поручения по внедрению капельного орошения в гранатовых садах, которые будут созданы в течение ближайших трех лет. Сегодня технологии возделывания граната разработаны на основе опыта гранатоводов Кувы, Сырдарьи, Шерабада, в каменистых, сланцевых, засушливых, степных, песчаных и холмистых предгорьях, словом, в различных почвенно-климатических условиях.

С незапамятных времен отцы и прадеды передают свой богатый опыт по выращиванию и селекции плодов граната своим детям, внукам, правнукам, студентам и молодежи из поколения в поколение.

С созданием гранатовых плантаций в Ферганской и Сурхандарьинской областях указами Президента Шавката Мирзиёева сбылись давние мечты аграриев Кувы, Шерабада и районов.

В Сурхандарьинской области выращивание сладких плодов граната уже много лет исключено из государственного сектора, но только за счет населения.

Расширение посевных площадей зерновых культур до 30% до фруктовых садов, особенно гранатовых садов, является важной задачей, которую необходимо решить, заранее определить рынок, покупателя и найти покупателя.

Литература

1. Туркия Республикаси Озиқ-овқат қишлоқ хўжалиги вазирлиги ҳамда “Денизбанк” ҳамкорлигида тайёрланган “100 та китоб”дан иборат тўплами.
2. Афанасьев О.К. Интенсивные сады на слаборослых подвоях. Ташкент. 1978.
3. Бугадовский В.И. Культура слаборослых плодовых деревьев. М. Колос, 1976.
4. Nazirjonovna, K. Z. (2022). SH. VOKHIDOV'S CONTRIBUTION TO THE STUDY OF THE HISTORY OF THE KOKAND KHANATE. *Innovative Society: Problems, Analysis and Development Prospects*, 139-141.
5. Хатамова, З. (2021, August). EXPENDITURE OF INCOME FROM TAXES AND LEVIES IN THE KOKAND KHANATE: <https://doi.org/10.47100/conferences.v1i1.1230>. In *RESEARCH SUPPORT CENTER CONFERENCES* (No. 18.05).
6. Эргашев У. А. ЁШЛАР МАЪНАВИЙ ИММУНИТЕТИНИ РИВОЖЛАНТИРИШ ЖАМИЯТ ТАРАҚҚИЁТИНИНГ АСОСИ //Scientific progress. – 2021. – Т. 2. – №. 1. – С. 1765-1768.
7. Ergashev U. A. Relationship with religion in Uzbekistan //Экономика и социум. – 2020. – №. 5-1. – С. 37-39.
8. Эргашев У. РОЛЬ СОЦИАЛЬНОГО СЛОЯ СОБСТВЕННИКОВ В ФОРМИРОВАНИИ ГРАЖДАНСКОГО ОБЩЕСТВА //Збірник наукових праць ЛОГОС. – 2021.
9. Олтмишева Н. Г., Эргашев У. А. Нравственное сознание и поведение молодежи в современных условиях //Проблемы современной науки и образования. – 2019. – №. 11-1 (144). – С. 112-114.
10. Ergashev U., Khakimov A. Environmental problems in the works of eastern thinkers //Экономика и социум. – 2020. – №. 8. – С. 30-32.
11. Ergashev U. A., Juraeva N. N. Qualities revered by Amir Temur //Экономика и социум. – 2020. – №. 5-1. – С. 40-42.
12. Muhiddinovich, B. I. (2020). Negative impact of the tax system on political life-on the example of the history of the Kokand Khanate (1850–1865). *ACADEMICIA: An International Multidisciplinary Research Journal*, 10(5), 790-795.
13. Burkhonov, I. M. (2020). “Zakat” has ensured fairness and balance in society. *ISJ Theoretical & Applied Science*, 05 (85), 201-204. SoI: <http://s-o-i.org/1.1/TAS-05-8>
14. Burkhonov, I. (2021, August). THE IMPORTANCE OF THE SCIENTIFIC HERITAGE OF ASOMIDDIN URINBOYEV IN THE STUDY OF THE HISTORY OF THE KOKAND KHANAT: <https://doi.org/10.47100/conferences.v1i1.1242>. In *RESEARCH SUPPORT CENTER CONFERENCES* (No. 18.05).
15. Burkhonov, I. (2021, June). THE IMPORTANCE OF THE SCIENTIFIC HERITAGE OF ASOMIDDIN URINBOYEV IN THE STUDY OF THE HISTORY OF THE KOKAND KHANAT. In *Конференции*.

16. Бурхонов, И. М. (2019). ҚЎҚОН ХОНЛИГИ МАЪМУРИЙ БОШҚАРУВИДА СОЛИҚ ТИЗИМИНИНГ СИЁСИЙ ХАЁТГА САЛБИЙ ТАЪСИРИ (1850-1865). *ВЗГЛЯД В ПРОШЛОЕ*, (19).
17. Бурхонов, И. М. (2020). «ЗАКОТ»-ХАЛҚИМИЗ ХАЁТИДА АДОЛАТ ВА МУТАНОСИБЛИК ОМИЛИ. *ВЗГЛЯД В ПРОШЛОЕ*, 3(5).
18. Хатамова, З. Н. Особенности налоговой системы Кокандского ханства / З. Н. Хатамова. — Текст : непосредственный // Молодой ученый. — 2020. — № 5 (295). — С. 254-256. — URL: <https://moluch.ru/archive/295/66918/>
19. Nazirjonovna, N. Z., & Abdumannobovich, N. M. (2020). Tax system on the territory of kyrgyzstan during the Kokand Khanate. *ACADEMICIA: An International Multidisciplinary Research Journal*, 10(6), 209-212.
20. Xatamova, Z. (2020). Expenditure of state funds replenished by taxes in the history of the kokand khanate. *EPRA International Journal of Research and Development (IJRD)*, 5(3), 274-277.
21. Хатамова, З. (2021, August). EXPENDITURE OF INCOME FROM TAXES AND LEVIES IN THE KOKAND KHANATE: <https://doi.org/10.47100/conferences.v1i1.1230>. In *RESEARCH SUPPORT CENTER CONFERENCES* (No. 18.05)..
22. Хатамова, З. Н. (2020). ҚЎҚОН ХОНЛИГИДА СОЛИҚЛАР ҲИСОБИГА ТЎЛДИРИЛГАН ХАЗИНАНИНГ САРФ ЭТИЛИШИГА ОИД МАЪЛУМОТЛАР. *ВЗГЛЯД В ПРОШЛОЕ*, (SI-1№ 4).
23. Xatamova Zumradxon Nazirjonovna. *INFORMATION ON THE PROVISION OF THE FUND IN THE KOKAND KHAN. Look to the past. 2020, SI,pp.590-595*
24. Умурзаков А. М. Влияние различных факторов на процесс обучения студентов //Проблемы современной науки и образования. – 2019. – №. 12-2 (145). – С. 176-178.
25. Умурзаков А. М. ДИНИЙ ФАНАТИЗМ ВА ЭЪТИҚОД МАСАЛАЛАРИ //Scientific progress. – 2021. – Т. 2. – №. 1. – С. 1563-1567.
26. Умурзаков А. М. ФИЛОСОФСКИЙ АНАЛИЗ ВЕРЫ //Экономика и социум. – 2021. – №. 4-2. – С. 507-510.
27. Azimov U., Umurzakov A. HIERARCHY OF VALUES AND PERSONAL VALUES //Экономика и социум. – 2021. – №. 1-1. – С. 354-355
28. Эргашев У. А., Уринбаева М. С., Умурзаков А. М. Глобализация и её альтернативы //Проблемы современной науки и образования. – 2019. – №. 12-2 (145). – С. 171-173
29. Ergashev U. A., Umurzakov A. M. Problems of the impact of environmental problems on human life //Экономика и социум. – 2020. – №. 8. – С. 22-25

30. Ergashev U. A., Umurzakov A. M. THE IMPACT OF ENVIRONMENTAL ISSUES ON HUMAN LIFE //Экономика и социум. – 2020. – №. 8. – С. 26-29.

ФИО автора: *SHerammedova Sayyora*

Toshkent YOJU texnika instituti meditsina yo'nalishi
davolash fakulteti 54-guruh talabasi

ФИО научного руководителя: *Alijon Hatamov*

Toshkent YOJU texnika instituti

Название публикации: «OVQAT HAZM QILISH BEZLARI VA HAZIM JARAYONI»

Annotatsiya; Ushbu maqolada ovqat hazim qilish sistemasi va umdagi hozirgi

Yutuqlar, erishgan natijalari, qanday moddalar ajratib chiqishi, va ularni qay darajada ahamiyatga ega ekanligi haqida bayon etilgan.

Kalit so'zlar; me'da, meda osti bezi, me'da kasalliklari, ingichka ichak, o't suyuqligi, jigar.

Me'da hazim azosining kengaygan qismi hisoblanadi. Uning o'lchami o'zgaruvchan.

Uning o'lchami katta odamlarda 18-20 sm, katta va kichik egirliklar o'rtasidagi masofa (kengligi) 7-8sm, o'rtacha hajmi 31.

Me'daning gumbaz va tana qismida qo'shimcha va hususiy bezlar bor bo'lib, Asosiy hujayralar Pepsinogen fermenti ishlab chiqarsa, qo'shimcha hujayralar HCl ishlab chiqaradi. PepsinogenFermenti vazifasi me'dadagi oqsillarni hazim qilish uchun mas'ul bo'lgan asosiy gidrolitik fermentlardan biri bo'lgan pepsin zimogenidir. Zimogenlar yoki profermentlar faol bo'lmagan fermentlarning prekursorlari, yani ular faol shakllari bilan olib boriladigon reksiyalarinikatalizatsiyalashga qodir emas. HCl kislota ovqatni o'zlashtirishda ham hissasi katta. Uni me'da shirasi tarkibida konsentratsiyasi 0.4-0.5% gat eng. Xlarid kislota ovqatni luqmalarini namlab o'tkazadi. Me'da shirasining fermentini faollashtiradi, mikro organizimlarni o'ldiradi, me'da osti bezini ishlab cgiqarilishini kuchaytiradi.

To'sh ostida bexushlik , vaqti vaqti bilan ko'ngil aynishi, behuzurlik, qorin dam bo'lishi, yoqimsiz hidli kekirish, og'iz bemazaligi kuzatiladi. Bunday holatni gastrit deb ataladi. Gastrit –me'da shilliq qavatini yalig'lanishi va bu o'tkir turdagi gastirit deyiladi. O'tkir gastrit ovqatlangandan keyin 2-3 soat o'tib yoki och qoringa gam hurj qiladi. Bunda ko'p so'lak ajralishi va o'qchiq tutish umumiy holsizlik kabi holatlar luzatiladi.

Me'da yarasi qanday hosil bo'lishi sabablari; kuchli hayajon, stress, Helicobacter piroli infeksiyalar tasirida, tartibsiz ovqatlanish, irsiy moillik, kimyoviy moddalar (aspirin, gormon). Bunda ovqat qayt qilish, jig'ildon qaynashi, to'sh sohasida kuchli og'riq, ishtaha pasaib ketadi. Ovqatdan so'nh 2 soat keyin og'riq boshlanadi. Bazan yaralarni qanashi kuzatoilib bunda insonda kichli og'riq bo'lib hushdan ketish holati ham kuzatiladi, va hatto qonli qusish kuzatiladi, kamqonlik paydo bo'ladi.

Me'da osti bezi- anatomic jihatdan ikkiga bo'linadi ekto-va endokirin sekretsia bizi; pankreatik shira hamda insulin va glyukagon garmonlari ajraladi, bular uglevod hamda yog'lar almashuvini boshqaradi. U kattaligi jihatidan jigardan keying o'rinda turadi. Uning uzunligi 12-18 og'irligi esa 70-80 gr keladi bu bez briktiruvchi to'qimadan tuzilgan bo'lib kapsulasi juda nozik. Bezni chiqaruv yoli o't yo'li bilan birikib ketadi. Me'da osti bezi kasaliklariga pankryatit, o'sma hosil bo'lishi, insulin kam ishlab chiqarilganligi tufayli qantli diabet kabi kasaliklar kuzatiladi.

Ingichka ichak- me'daning harakati tufayli va pylorus sfenkterining tabiatiga, demak, ozuqaning medadan ingichka ichakka o'tkazishga bir necha omillar ta'sir ko'rsatadi. Ozuqaning hili, konsentratsiasi(suyuq , quyuqlik darajasi) muhiti, osmotic bosimi, kabi omillarga bog'liq. Medadan ozuqa suv va suyuqroq bo'lsa tez o'tadi, quyuqroq bo'lsa sekinroq o'tadi. Uglevodli oziq jadalroq, oqsilli ovqat sekinroq, yog'li bo'lsa sekin o'tadi. Chunki yog' ichakda entrogaston hosil bo'lishiga olib keladi, bu esa meda harakatini susaytiradi va ovqat sein o'tadi. Ishqaorli ozuqa yog'liga nisbatan tezroq o'tadi, gipertonik eritma esa , izotonik eritmaga aylangandan keyin o'tadi. Jumladan issiq harorat me'dadan ovqat luqmasini o'tishini o'tishini tezlashtradi, lekin kislotali ovqatlarni ekvakuatsiyasini ancha torimizlaydi. Issiq ta'sirida kislotali muhit ancha zaiflashadi, me'dadan o'tayotgan ovqat tezda neytrallashavermasligini sababi ham shinda. Me'dada hazim bo'lamagan ozuqa massasi ichaklarda hazim bo'ladi, u yerda hazim bo'ishda davom etadi. Ichaklarning epithelial hujayralarida electron mikrasko'p ostida qaralganda silindirik o'simtalaridan iborat kiygizsimon hosilalar bilan qoplanganligi ko'rinadi. Ularning miqdori 1mm² ichak yuzasida 50-200 mln.gacha bo'lib o'simtalarning balandligi 1mkm va ular orasida10-20 hm.ga teng . o'simtalar orasidagi teshiklardagi membrane yuzasida fermetlar jamlanadi. Shu sababli ichaklar devorida moddalarning gidrolizi uning ichidagidan ancha ko'p miqdorda bajariladi. Ichaklar ichidagi hazimlanishdan keyin ozuqalar o'simtalar orasida mayda yoki kichik molekulalarga parchalanadi, yiriklari esa bu yuzaga tushmaydi. Silindirik o'simtalar va ular orasidagi teshiklar o'lchami o'zgarib turadi va shu sababli membranadagi hazimlanish sarmoyasi doimiy enasdir. Ichak devoribo'ylab oziq massalari qanchalik tez harakatlansa , membranalarda ovqat hazim qilish shunchalik samarali bo'ladi.

Jigar- katta bez bo'lib unda oziga hos bir muncha kasaliklar boladi. Jigar ovqatni hazim qilishda qatnashadi, hayot uchun zarur moddalarni ishlab chiqaradi. Bajaradigon vazifalari ekanligi bois bu organ kasallanishga moildur. Jigarni kattalashishi gepatomegaliya hastaligi deb nomlabnadi. Jigarni kattalashishi bir qator kasaliklar natijasida kelib chiqadi. Eng ko'p tarqalgan etialogik omillardan biri- azo qon tomirlarini kasaligidir. Ko'pinvcha gepatomegaliyaga darvoza venasi va jigar venasi zararlanishiga olib kelishi mumkun. Gepatomegaliya o'sma kasaligini asosiy belgisi hisoblanadi. Shuningdek gepatomegaliya jigar to'qimalarining degenarativ o'zgarishlari (steatogepatoz, steatogepatit, yurak qon tomir tizimining potologiyalarda ikkilamchi o'zgarish)amilodioz, gepatotoksik moddalar(alkogol, dori perparatlari, ayrim suniy moddalar) tasirida ham yuzaga chiqadi. Ushbu kasalik belgilari; jigar o'lchamini kattalashishi asosiy kasalik belgilari bilan aniqlanadi. O'rtacha gepatomegaliya (virusli gepatit, bolalarda ovqatlanishning buzilishi) tufayli yuzaga chiqadi. Bu holatda ovqat hazim qilish jarayonlariga jiddiy tasir ko'rsatadi, undan ajralib chiqadigon moddalar sifati va miqdori buziladi.

Jigar bir sutkada o'rtacha 600-700g o't suyuqligi ishlab chiqariladi, ovqat hazim qilishda va oziq moddalarni ichakdan qonga so'rilishida muhim ahamiyatga ega. Oqsil yog' uglevod va gazlar almashinuvida ishtirok etadi, bundan tashqari umoddalar hosil bo'ladigon yoki tashqaridan kiradigon zararli moddalarni zararsizlantirib , himoya vazifasini ham bajaradi. Jigarni mahsus yuldizsimon hujayralari fagotsitozga va antitelolar hosil qilishga qodir. Jigar qonni yig'ib tura oladi. Jigar o'tni uzliksiz ajratib chiqradi, o'n ikki barmoqqa ushbu suyuqlikni borishi medaga ovqatni tushishi bilan bog'liq. Hazim sistemasidanqonga o'tgan hamma moddalarga kelib, qisman murakkab moddalar tuzilishiga sarif bo'ladi. , qisman esa parchalanadi. Masalan qon nilan kelgan amino kislotalardan qon oqsillari(furuktoza, galaktoza, laktoza gletserin) dan juda gulko'za sintezlanadi, bunda esa glikogen hosil bo'ladi. Glikogen jigar hujayralarida zahira sifatida saqlanadi va organizim ko'p energiya sariflaganda u gulkoza yani energiya manbayiga aylanadi.

Jigar pigment almashinuvida qatnashadi; unda gemogilabin yemiriladi va billirubin hosil bo'ladi, erigan holga keladi. Jigarda yog'simon moddalar(lipidlar) ishlab chiqadi va qon bilan boshqa azo, to'qimalarga borib, moddalar almashinuvida qatnashadi. Jigarda xolisterin , protrombin, va geparin ham sintezlanadi.

Qon nilan jigarga keladigon moddalarda ba'zi organizimga zararli bo'lishi mumkin. Shu moddalarni zararsizlantirish, qismanesa o't bilan chiqarib yuborish jigarning vazifasidir. Masalan qo'rg'oshin mishyak, va boshqa zararli moddalar jigarda ushlanib qoladi, so'ngra bezlar organic moddalar (ko'pincha oqsillar ko'rinishida organizimdan chiqib keradi. Oqsillar parchalanishidan hosil bo'lgan amiyak qisman siydik kislotaga ham aylanib organizimdan chiqib ketadi. Organizimda ko'plab zararli moddalarni hosil bo'lishi bir qator kasaliklarni keltirib chiqarishi muqarrar, (me'da, hazim azolarining surunkali kasaliklari, alkogolizimda) jigar funksialari buziladi, bu sesa og'ir kasaliklarga olib keladi. Jigar kasaliklaridan o'tkir va surunkali yalig'lanish jarayonlari, shuningdrk, parazitlar kasaliklari uchraydi.

Foydalinilgan adabiotlar

1. *N.P.Pavlov* va uning shogirtlari ovqat hazim qilish fizialogiyasi.
2. *R.Reomur* organizimda moddalar almashinuvu kimyoviy asoslari.
3. *M.Stoll* o't pufagi.
4. *L. Spallantsani* oziq moddalari me'da shirasi bilan hazim bo'lishi.
5. *F. Uden* me'da yaralarini davolash.
6. *K.I Vilgelm* fon Kupfer jigardagi mahsus hujayralar.
7. *A.M Uglov* tomonidan membrane hazim bezlarini aniqlanishi.

ФИО автора: Тошкент Давлат Шарқшунослик Университети магистранти
Рўзалиев Ҳикматуллоҳ Абдужаббор ўғли

Название публикации: «АРАБ АДАБИЙ ТИЛИ ВА МИСР ШЕВАСИ
ЎРТАСИДАГИ АСОСИЙ ГРАММАТИК ВА ЛЕКСИК ФАРҚЛАР»

Аннотация: Ушбу мақоладан мақсад араб тили шеваларининг ўрнини белгилаш, адабий араб тилига нисбатан ўзига хос хусусиятларини ажратиб кўрсатишдан иборат. Мақолада араб адабий тили ва шеваларини таҳлил қилиш билан бирга асосий эътибор Миср шевасининг ўзига хос хусусиятларини кўриб чиқишга қаратилган (хусусан, уларнинг умумий ва фарқли жиҳатлари, ўзига хос хусусиятларини таққослаш).

Калит сўзлар: Миср шеваси, араб адабий тили, грамматика, лексика, талаффуздаги фарқ, диалект.

Араб тили Ироқ, Сурия, Ливан, Исроил, Иордания, Қувайт, Саудия Арабистони ва бошқа араб Шарқидаги мамлакатларда кенг тарқалган. Араб тили БМТнинг олти расмий тилларидан бири, ислом дини манбаларининг ва Қуръон каримнинг тилидир. Араб тилини шартли равишда классик (адабий), замонавий ва диалекталга бўлинади. Классик (адабий) араб тили исломдан олдинги даврдан то ўрта асрларнинг охиригача кенг муомалада бўлган. Араб адабиётининг асосий қисми айнан адабий тилда ёзилгандир. Замонавий араб тили оммавий ахборот воситалари, янги давр адабиёти ва расмий ёзишмаларда кенг қўлланилади. Оғзаки мулоқот эса лаҳжалар воситасида содир бўлади ва араб дунёсидаги деярли ҳар бир мамлакатнинг ўз шеваси мавжуд бўлиб, бу турли лаҳжаларда сўзлашувчилар ўртасидаги мулоқотни жуда ҳам қийинлаштиради ва баъзан турли шеваларда сўзлашувчи инсонлар бир-бирларини билан мулоқотга киришишлари имконсиз бўлиб қолади.

Ҳозирги кунда араб тили диалектологияси ва унинг муаммоларини ўрганишга бўлган катта қизиқиш ва талаб жуда юқори. Шунингдек, араб тили

ва адабиёти йўналишида етук мутахассис бўлиш учун нафақат адабий араб тилини, балки унинг шеваларининг асосий хусусиятларини ҳам билиш зарур бўлганлиги ушбу мавзудаги илмий изланишларнинг аҳамиятини янада оширади.

Марокашлик маҳаллий аҳолининг нутқини эшитган суриялик ёки ироқлик араб уни деярли умуман тушунмайди ва гўё араб тилидан умуман йироқ бўлган бегона бир тилдек қабул қилади. Бу шевалар ўртасидаги катта тафовутларга ишора қилади.

Географик жиҳатдан ҳозирги араб шевалари одатда иккита катта гуруҳга бўлинади:

- 1) Шарқий гуруҳ. У тўрт кичик гуруҳдан иборат — Месопотамия, Араб, Марказий араб ва Миср-Судан;
- 2) Ғарбий гуруҳ. Аксар ҳолатларда шарқий ва ғарбий араблар ўртасидаги ўзаро тушуниш мураккаб кечади.

Миср шеваси

Мисрнинг асосий диалектлари бўйича тадқиқотлар олиб борилганда маълум бўлдики, географик жиҳатдан қуйи (шимолий) Миср ва юқори (жанубий) Мисрга бўлинган Миср Араб Республикасида иккита асосий, замонавий, халқ шеваси тиллари мавжуд: Қуйи Миср шеваси ва Юқори Миср шеваси.

Қуйи (Шимолий) Миср минтақасида кенг тарқалган Қуйи Миср диалекти кўп томонлама ривожланган ва қўлланиладиган машҳур сўзлашув араб тилидир. Асл диапазони ва келиб чиқишига кўра, у асосан Қоҳира аҳолисига хосдир.

Юқори Миср диалекти юқори (жанубий) Мисрда кенг тарқалган. Мамлакатнинг бу икки асосий шеваси ўртасидаги фарқлар принтсипиал жиҳатдан аҳамиятсиз бўлса-да, у “Қоҳира” шевасига қараганда адабий араб тилига нисбатан яқинроқдир

Миср шеваси фонетикасига келсак, у адабий араб тили фонетикасидан кескин фарқ қилади. Бу унинг ўзига хослигини белгилайди. Масалан, шевада урғу товушлари араб араб фонетикаси меъёрлари талаб қиладиган тарзда ифодаланмайди.

Араб адабий тили ва Миср шевасида ҳарфлар ва уларнинг талаффузида ҳам катта тафовутлар мавжуд. ثلاث сўзидаги ث ҳарфи Миср шевасида ت [т] шаклида талаффуз қилинади. جميل сўзидаги ج ҳарфи [г] шаклида, ذهب сўзидаги ذ ҳарфи [д] шаклида, قلم сўзида қ ҳарфи [а] шаклида талаффуз қилинади. ء белгиси эса ёзувда деярли қўлланилмайди, унинг ўрнига ي ёзилади, عائلة – عيلة каби.

Гоҳида шевадаги сўзлар ёзма нутқда ҳудди адабий тилдагидек ёзилиши ҳам мумкин. Аксар ҳолатларда эса талаффузга мос равишда ёзилади.

Миср шевасида сўз охиридаги ة то марбута ҳеч қачон талаффуз қилинмайди. غرفة сўзи [гурфа] шаклида талаффуз қилинади. Ушбу сўз бошқа бир сўзга боғланганида [т] шаклида талаффуз қилинади. غرفتها – [гурфатҳа], غرفة الاستقبال – [гурфат истиъбал]

Миср шевасида унли товушларнинг талаффузи ва шакллари адабий тилдан фарқ қилади. Адабий тилда учта унли – [а], [у], [и] мавжуд бўлса, шевада уларнинг сони олтитага етади - [о], [е], [э], [ы], [æ], [ə].

Аниқлик артикли бўлмиш ال адабий тилда [ал] шаклида талаффуз қилинса, миср шевасида [ил], [эл] шаклида талаффуз қилинади.

Миср шевасида грамматик нормалар жиҳатидан адабий тил билан жуда катта тафовут мавжуд. Ушбу шевада адабий тилга хос бўлган грамматик қоидаларга деярли амал қилинмайди. Шу эътиборидан уни ўрганиш нисбатан енгил кечади.

Араб адабий тилида сўроқ гап яшаш учун гапнинг аввалида هل، أ каби лафзлардан фойдаланилади. Миср шевасида эса бундай ҳолат кузатилмайди. Ушбу шевада сўзлашувчилар сўроқ гапни ифода қилиш учун фақатгина унга мос интонациядан фойдаланишади.

Диалектнинг фонетик ўзига хослиги, хусусан, феълнинг инкор шакллари охиридаги [ш] ва [ши] товушларининг ўтган, ҳозирги ва келаси замон феълларида, буйруқнинг инкор шаклида кенг қўлланилиши билан боғлиқ.

Шунингдек, ҳозирги ва келаси замон феъл шаклларида олдин ب ҳарфи билан ёзма тасвирланган преформативларнинг (префикслар) [б] ва ёзма равишда ح ҳарфи билан тасвирланган [х] нинг барча грамматик шахсларнинг келаси замон шаклидан аввал қўлланилиши ҳам учрайди.

Айтиб ўтиш лозимки, миср шевасидаги, шунингдек, адабий араб тилидаги номлар икки жинсга бўлинади: эркак ва аёл.

Адабий араб тилидан фарқли ўлароқ, Миср шевасида исмлар келишикларга тусланмайди ва адабий тил учун норма ҳисобланган грамматик ўринларга кўра эъробланмайди.

Бу шеванинг лексикасига келсак, бунга саломлашиш ва хайрлашишга доир жумлалар воситасида бир нечта мисоллар келтириш мумкин. Масалан, “زىك؟” ёки “ازىك؟” сўзлари “Қандайсиз? Ишларингиз яхшими?” маъноларини англатади. “زىك يا بيه” ёки “زىكو يا رجاله” жумлалари сўзма-сўз таржимада “Қандайсиз, эй жаноб”, “Қандайсизлар эй жаноблар” маъноларини англатади.

Хайрлашганда кўпинча қуйидаги оборот ва иборалар қўлланилади:

“خلىنا نشوفك” “Кўришгунча! Бизнинг уйга кириб ўтинг” жумласига жавоб равишда “إن شا الله” “Ҳа Аллоҳ хоҳласа. Кўришгунча!”

“ترجع بالسلامة” “Есон-омон қайтинг” дейилганда “الله يسلمك” “Раҳмат. Аллоҳ саломат қилсин” деб жавоб қайтарилади.

Миср шевасининг жуда кўп хусусиятлари мавжуд. Ушбу мақолада уларнинг фақат кичик бир қисми, у ҳақида тасаввур уйғотадиган миқдорда келтириб ўтилди. Миср шеваси пухта ўзлаштирилса, унинг фонетик, грамматик ва луғат жиҳатидан адабий тилдан фарқлари ўрганиб чиқилса бошқа шеваларни ўзлаштириш енгил кечади.

Тил бу тирик ҳодисадир. У доимо ривожланиб, ўзгариб боради. Янгидан янги шевалар пайдо бўлиб, эскилари ўзгаришларга учрайди. Тилнинг классик шакли эса алоҳида эътибор ва муҳофазага муҳтождир.

Фойдаланилган адабиётлар:

1. Баранов Х.К. Арабско-русский словарь. 2-е изд.- М.: Валерий Костин, 2005.
2. Арзуманян А.А. Египетский арабский диалект. Пятигорск, 2015. 112 с.
3. Гасанбекова Т.И. Русско-арабский разговорник. – М.: Изд. «Мартин», 2003.
4. Багиров А.Г. Египетский арабский диалект.- М.: Арастун, 2006.
5. العربية اللغة مركز العربية - المصرية العامية. دراج العزيز عبد أحمد. جامعة القاهرة ٢٠٠١.

ФИО автора: Тошкент давлат шарқшунослик университети магистранти
Бобохонов Ийсохон Яхъехон ўғли

Название публикации: «ИМОМ НАВАВИЙ ВА УНИНГ ИЛМИЙ МЕРОСИ»

Аннотация: Ислом оламида Имом Нававийнинг ўрни бекиёс бўлиб, ундан кейинги келган деярли барча олимлар унинг илмий асарларига мурожаат қилади. Олимнинг ҳаёт йўли қисқа давом этган бўлишига қарамай, ундан жуда катта илмий мерос қолган. Ушбу мақолада Имом Нававийнинг ҳаёт йўли ва унинг бой илмий мероси ҳақида сўз юритилади.

Калит сўзлар: Имом Нававий, фикх, ҳадис, Дамашқ, Нава, Саҳиҳи Муслим, ҳаж, шофеъий.

Имом Нававийнинг ҳаёт йўли. Олимнинг тўлиқ исми Абу Закариё Мухйиддин Яхё ибн Шараф ибн Муррий ибн Ҳасан Ҳузомий¹⁶² бўлиб, “Нававий” номи билан машҳурдир. У 1233 йили ҳозирги Суриянинг жанубида жойлашган Нава шаҳрида таваллуд топган. Отаси Шараф ибн Муррий тақводор ва ҳалол тижоратчи бўлган ҳамда ўғлининг тарбиясига алоҳида эътибор қаратиб, ўн ёшида Қуръон ёдлашдан чалғимаслиги учун алоҳида шароит яратиб берган.

Нававий ўн ёшга тўлганида у яшайдиган ҳудудга машҳур олим Шайх Ёсин ибн Юсуф Марокаший ташриф буюради ва йўлда бўлажак олимни учратиб қолади. У Яхёнинг тенгқурлари у билан бирга ўйнашни ёқтирмаётганлари ва у шу сабаб улардан қочиб, йиғлаб юраркан, Қуръон такрор қилаётганига гувоҳ бўлади. Шайх Марокаший Яхё билан суҳбатлашгач, унинг етук олим бўлиб етишишини тахмин қилиб, бу хушхабарни унинг отасига айтади. Буни эшитган Яхёнинг отаси ўғлига янада қаттиқроқ эътибор қаратади ва у тез орада Қуръонни ёдлаб тугатади.¹⁶³

¹⁶² Ҳофиз Саховий. “Ал-манҳалул аъзбир-ровий фий таржимати қутбил-авлия ан-Нававий”. “ДКИ” нашриёти. Ливан – 2005. 11-бет.

¹⁶³ Абдулғаний Дақар. “Имам Нававий”. “Дарул қалам” нашриёти. Дамашқ – 1994. 23-бет.

Нававийнинг 10 ёшидан то 18 ёшида Дамашққа келгунига қадар бўлган ораликдаги илмий фаолияти ва устозлари борасида батафсил маълумотлар мавжуд эмас, лекин баъзи маълумотларга қараганда у бу муддат ичида дўконда отасига ёрдамлашган ва ўз шахридаги олимлардан дарс олиб турган.¹⁶⁴ Унинг таржимаи ҳолини ёзган шогирдларининг таъкидлашича, олим 18 ёшга тўлганида, яъни 1251 йилда илмини давом эттириш мақсадида, ўша даврда олимлар ва илм маркази ҳисобланган Дамашққа кўчиб келади. Отаси ҳам у билан бирга мазкур шаҳарга кўчиб ўтади.¹⁶⁵ Дамашққа келиши билан у ердаги энг катта масжид ҳисобланган “Умавий” масжидига боради ва биринчи бўлиб мазкур масжиднинг имоми, етук олим Шайх Жамолиддин Абдулкофий Дамашқий билан учрашади. Шайх Яхёнинг илмга қизиқишини кўргач, уни Шом муфтийси Тожиддин Абдурроҳман ибн Иброҳим Фарозийнинг олдига олиб боради ҳамда Яхё ундан бир муддат дарс олади. Бу Нававийнинг Дамашқдаги биринчи устози эди.¹⁶⁶

Имом Нававийнинг ўзидан ривоят қилинишича, у Дамашқдаги “Равоҳия” мадрасасига жойлашган ва у ерда икки йил жиддий таълим олган ҳамда бу муддат ичида бир қанча китобларни ёд олган. Унинг дарсларга жиддий киришиши ва инсонларга кам аралашишини кўрган устози Шайх Исҳоқ ибн Аҳмад Мағрибий уни ёқтириб, ўзига ёрдамчи этиб тайинлайди.¹⁶⁷

Нававий кучли жидду жаҳд билан таълим олар, кунига ўн икки дарсда иштирок этарди. Бундан қониқиш ҳосил қилмай ўн учинчи дарсга ҳам қўшилади, лекин тоқати кўтаролмай касалга чалинади. Соғайгач, яна ўн икки дарсга қатнашишни давом эттиради.¹⁶⁸

¹⁶⁴ Ибн Аттор. “Тухфатут-толибийн фий таржиматил-имам Мухйиддин”. Машхур ибн Ҳасан тадқиқи. “Дарул асарийя” нашриёти. Уммон – 2007. 45-бет.

¹⁶⁵ Муаллифлар жамоаси. “Нузҳатул муттақийн шарҳу риязис-солихийн”. “Муассисатур-рисала” нашриёти. Байрут – 1977. 1-жилд. 9-бет.

¹⁶⁶ Абдулғаний Дақар. “Имам Нававий”. “Дарул қалам” нашриёти. Дамашқ – 1994. 26–27-бет.

¹⁶⁷ Ибн Аттор. “Тухфатут-толибийн фий таржиматил-имам Мухйиддин”. Машхур ибн Ҳасан тадқиқи. “Дарул асарийя” нашриёти. Уммон – 2007. 47-бет.

¹⁶⁸ <https://azon.uz/index.php?/content/views/utgan-ulamolar-hayotida-ilmning-urni-uch>

1253 йил сентябр ойида отаси билан бирга ҳаж зиёратини амалга ошириш учун йўлга чиқади ва Мадинада бир ярим ой истиқомат қилади. Зиёратдан қайтиб келгач яна илм билан машғул бўлади. У 1277 йилда она шахрига қайтиб келади, вафот этган устозларининг қабрини зиёрат қилади, ҳаёт бўлган дўстлари билан учрашади. Отасини зиёрат қилгандан сўнг Байтул Макдисга боради ва у ерда Иброҳим алайҳиссаломнинг қабрини ҳам зиёрат қилиб қайтади. Умрини илм олиш, таълим бериш, китоб ёзишга бағишлаган буюк олим 1277 йилнинг декабр ойида, 44 ёшида она шахрида беморлик сабабли вафот этади.¹⁶⁹

Нававийнинг устоз ва шогирдлари. Нававий бир қанча фанлар борасида кўплаб устозлардан дарс олган. Хусусан, фикҳ (ислом ҳуқуқшунослиги) ва ҳадис илми олимнинг алоҳида ажралиб турган жиҳатларидан саналади ва у бу борада кўплаб етук олимлардан таълим олган. Нававий Шофеъий мазҳаби олимларидан бўлган ва унинг ўзи фикҳ илмидаги устозларининг шажарасини Имом Шофеъийгача, ундан Пайғамбаримиз (с.а.в)гача санаб берган.¹⁷⁰

Шунингдек, у Абдурахмон ибн Аҳмад ибн Муҳаммад ибн Қудома Макдисий, Абу Муҳаммад Абдурахмон ибн Нуҳ Макдисий, Абу Ҳафс Умар ибн Асъад Рубъий Ирбилий, Абул Ҳасан Саллор ибн Ҳасан Ирбилий Дамашқий, Абу Исҳоқ Иброҳим ибн Умар Воситий, Абул Бақо Холид ибн Юсуф ибн Саъд Нобулисий, Абу Исҳоқ Иброҳим ибн Исо Муродий Андалусий, Зиё ибн Таммом Ҳанафий, Шайх Абул Аббос Аҳмад ибн Солим Мисрий, Аллома Абу Абдуллоҳ Муҳаммад ибн Абдуллоҳ ибн Молик Жаййаний ва бошқа кўплаб олимлардан таълим олган.¹⁷¹

Нававийнинг асосий шогирди ва ходимларидан бири бўлган Ибн Атторнинг айтишича, олимдан замонасининг жуда кўп фақиҳ, муҳаддис ва етук олимлари таълим олган ҳамда унинг фатволари узоқ ўлкаларга қадар ёйилган. Хусусан, Абул Аббос Аҳмад ибн Иброҳим ибн Мусъаб, Муҳаммад ибн Иброҳим ибн Саъд

¹⁶⁹ Муаллифлар жамоаси. “Нузҳатул муттақийн шарҳу риязис-солиҳийн”. “Муассисатур-рисала” нашриёти. Байрут – 1977. 1-жилд. 12-бет.

¹⁷⁰ Абдулғаний Дакар. “Имам Нававий”. “Дарул қалам” нашриёти. Дамашқ – 1994. 38-бет.

¹⁷¹ <https://islom.uz/maqola/4371>

ибн Жамоа, Жибрийл Курдий, Қози Садриддин Сулаймон ибн Ҳилол Жаъфарий, Қози Зиёуддин Али ибн Салим, Шихобиддин Ирбидий ва бошқалар ундан дарс олиб, ҳадис ва фикҳ илмини ўрганишган.¹⁷²

Олимнинг илмий мероси. Имом Нававий оз умр кўрганига қарамай жуда кўплаб китоблар ёзиб қолдирган. Уларнинг орасида бир неча жуздан иборатлари ҳам, мўжазгина рисоалари ҳам бор. Шуларнинг энг машҳурлари қуйидагилардир:

1. “Ал-минҳож фий шарҳи саҳиҳи Муслим ибн Ҳажжож”. Мазкур асар “Саҳиҳи Муслим шарҳи” номи билан машҳур бўлиб, Нававийгача ҳеч ким бу даражада батафсил, мукамал, шунингдек, қисқа ва лўнда шарҳ ёзмаган эди. Олим ушбу китобда ҳадисларни шарҳлаш баробарида улардан олинадиган фикҳий ҳукмларни ҳам келтириб ўтган бўлиб, бу асар ислом олимлари орасида жуда кенг шухрат қозонган. Юртимизда “Олтин силсила” туркум илмий иши доирасида таржима қилинаётган ҳадис китобларидан иккинчиси саналмиш “Саҳиҳи Муслим” таржимасида ҳам Нававийнинг мазкур асарига суянилган.

2. “Равзатут толибийн”. Ушбу асар қисқача “Ар-равза” номи билан машҳур бўлиб, Нававий уни Рофеъийнинг “Аш-шарҳул кабийр” асарининг мухтасари (қисқартмаси) сифатида ёзган. Бу китоб Шофеъий мазҳабида жуда эътиборли асарлардан саналади.

3. “Риёзус солиҳийн мин калами саййидил мурсалийн”. Мазкур асар ибрат ва ваъз-насихат мавзусидаги ҳадисларни ўзида жамлаган китоб ҳисобланади. Бу услубда жуда кўп китоблар ёзилганига қарамай, Нававийнинг ушбу асари улар орасида алоҳида ажралиб турадиган эътиборли ва машҳур китоб саналади. Ушбу асар ўзбек тилига Анвар Аҳмад тарафидан таржима қилинган бўлиб, 2015 йилда “Имом Бухорий халқаро маркази” тарафидан нашр қилинган.

4. “Ал-азкорул мунтаҳоба мин калами саййидил аброр”. Бу китобда кундалик зикрлар, дуолар ва турли хил муносабатлар сабабли ўқиладиган дуолар, улар борасидаги ҳадислар жамланган бўлиб, бу асар “Ал-азкор” номи

¹⁷² Абдулғаний Дақар. “Имом Нававий”. “Дарул қалам” нашриёти. Дамашқ – 1994. 191–194-бет.

билан танилган. Мазкур асар ҳам бир неча марта ўзбек тилига таржима қилиниб, нашр этилган.

5. “Ал-арбаун ан-нававийя”. Ушбу асар қирқ ҳадисни ўзида жамлаган қисқа ва мўъжаз китобча бўлишига қарамай жуда муҳим ҳадисларни ўз ичига олган. Қирқ ҳадис услубида жуда кўп китоблар битилган бўлсада, Нававийнинг ушбу асари мусулмонлар орасида машҳур бўлиб кетган. Уни жуда кўп инсонлар ёд олишади ва ҳатто “Арбаин” номи айтилганда фақатгина Нававийнинг асари хаёлга келади. Нававийдан кейин келган олимларнинг кўплари мазкур асарга шарҳ ёзган ва бугунги кунда ҳам бу асар алоҳида йўналишларда тадқиқ қилинмоқда. “Арбаин” ҳам ўзбек тилида бир неча марта нашр қилинган бўлиб, улар орасида шарҳлари билан ёзилганлари ҳам, фақат таржима билан қифояланилганлари ҳам мавжуд.

Фойдаланилган адабиётлар рўйхати:

1. Ҳофиз Саховий. “Ал-манҳалул аъзбир-ровий фий таржимати қутбил-авлия ан-Нававий”. “ДКИ” нашриёти. Ливан – 2005.
2. ¹ Абдулғаний Дақар. “Имам Нававий”. “Дарул қалам” нашриёти. Дамашқ – 1994.
3. ¹ Ибн Аттор. “Тухфатут-толибийн фий таржиматил-имам Муҳйиддин”. Машҳур ибн Ҳасан тадқиқи. “Дарул асарийя” нашриёти. Уммон – 2007.
4. Муаллифлар жамоаси. “Нузҳатул муттақийн шарҳу риязис-солиҳийн”. “Муассисатур-рисала” нашриёти. Байрут – 1977.

ИНТЕРНЕТ МАНБАЛАРИ:

1. <https://islom.uz>
2. <https://azon.uz>
3. <https://wikipedia.org>
4. <https://archive.org>

ФИО авторов: *Dilbar Muradovna Almuradova 1, Dilsora Ilhomovna Mukumova 2, Xadicha Khasanovna Turaeva 3, Karlibaev Azamat Orazbaevich 4*

1 PhD, Assistant, Department of Oncology, Tashkent Medical Academy, Tashkent, Uzbekistan

2 Master of the Department of Oncology, Tashkent Medical Academy, Tashkent, Uzbekistan

3 Master of the Department of Oncology, Tashkent Medical Academy, Tashkent, Uzbekistan

4 Master of the Department of Oncology, Tashkent Medical Academy, Tashkent, Uzbekistan

Название публикации: «MODERN ENDOCRINE THERAPY IN LOCALLY ADVANCED ESTROGEN OR PROGESTERONE RECEPTOR-POSITIVE BREAST CANCER»

Abstract

Breast cancer is the most common cancer affecting women, with a one in seven lifetime risk. Estrogen receptor-positive (ER-positive) breast cancer is the most common type of breast cancer diagnosed today. Each year, approximately two million women are diagnosed with breast cancer worldwide. Estrogen receptor (ER)-positive and/or progesterone receptor (PgR)-positive breast cancer accounts for approximately 70% of all breast cancers, and 85% of those in women over 70 years of age. At the time of diagnosis, 7 to 20% of women will present with locally advanced breast cancer (LABC). According to the [American Cancer Society Trusted Source](#), about 2 out of every 3 cases of breast cancer are hormone receptor-positive. BC in the territory of the Republic among urban and rural population by determining the average annual intensive and standardized incidence rates for the years 2008-2010. The highest standardized incidence rates registered in Tashkent city (22,5%), Nawojski (12,4% up), Bukhara (11,190) and Tashkent regions (11,0%) and lowest in Surkhandarya (6,35) and Kashkadarya (7,5%). On the territory of the Republic those in urban areas more often suffer from cancer of the breast (13,2%) than rural (8,5% up) pool. The highest incidence was within the age intervals 50-59 - 18,04609, 60-69 — 31,29, 70 years and older - 19,39%. [52]. Most of these cases are ER-positive,

meaning that there are estrogen receptors on the surface of the cell that bind to estrogen. This cancer typically responds to hormone therapy. Your prognosis will depend on what stage the cancer is in when you're first diagnosed and how well your body responds to treatment. ER-positive breast cancers can have a favorable outlook when they're treated early.

Keywords: breast cancer, Estrogen receptor-positive, progesterone receptor (PgR)-positive breast cancer, endocrine therapy, locally advanced breast cancer (LABC)

Introduction

The treatment of breast cancer has evolved considerably over the last two decades, leading toward individualized disease management. Hormone-sensitive breast cancers constitute the vast majority of cases and endocrine therapy is the mainstay of their treatment. On the other hand, neoadjuvant or pre-surgical treatments provide a number of advantages for tumor management

Endocrine therapy (ET) has established itself as an efficacious treatment for estrogen receptor-positive (ER+) breast cancers, with a reduction in recurrence rates and increased survival rates. The pre-surgical approach with chemotherapy (NCT) has become a common form of management for large, locally advanced, or high-risk tumors. However, a good response to NCT is not usually expected in ER+ tumors. Good results with primary ET, mainly in elderly women, have encouraged studies in other stages of life, and nowadays neoadjuvant endocrine treatment (NET) has become a useful approach to many ER+ breast cancers. The aim of this review is to provide an update on the current state of art regarding the present and the future role of NET.

Estrogen receptor (ER)-positive and/or progesterone receptor (PgR)-positive breast cancer accounts for approximately 70% of all breast cancers, and 85% of those in women over 70 years of age. At the time of diagnosis, 7 to 20% of women will present with locally advanced breast cancer (LABC). LABC is defined as tumors that are > 50 mm in size or involve the skin of the breast/chest wall, multiple axillary lymph nodes, or the supra/infracavicular lymph nodes [47]. The percentage of patients diagnosed with LABC in a particular population is largely dependent of the rate and effectiveness of mammography screening [29, 44]. Data from the USA shows that LABC is more likely to affect racial or ethnic minority groups, in particular African Americans, where 12% are diagnosed with LABC compared to 8% in white American

populations [21, 29]. This likely results from health inequities such as poverty, rurality, and reduced rates of health insurance which create barriers in accessing health care programs such as preventative screening [11, 29]. Women under the age of 40 may also be more likely to present with LABC as mammography is not routinely recommended in this group [29]. Similarly, on a global scale, LABC is more likely to be diagnosed in under-developed countries, where rates of LABC can reach up to 60% [29, 12, 15].

ET is a key pillar in the treatment of ER+ tumors, since it has widely demonstrated its efficacy in improving survival and reducing recurrences. In recent years, the neoadjuvant or presurgical approach has established itself as a very useful strategy in breast cancer management, because it offers numerous advantages. In the first place, tumor downstaging may be achieved, thus increasing breast-conserving surgery (BCS) rates and, in some cases, reducing axillary dissection [3,9]. On the other hand, assessing the in vivo response enables us to determine drug efficacy, as well as to study any biological or molecular changes that may lead us to explore new biomarkers. Finally, neoadjuvant treatment provides a unique opportunity for validating new treatments, alone or in combination, given that results can be obtained in short periods of time. These advantages have established neoadjuvant chemotherapy (NCT) as a widely accepted approach to estrogen receptor negative (ER-) tumors, but neoadjuvant endocrine therapy (NET) still remains an underutilized tool for ER+ breast cancers, and is frequently relegated to the treatment of elderly or frail patients who are not candidates for chemotherapy. [14].

Breast cancer, for the majority of patients, is treated with upfront surgery followed by other adjuvant (post-operative) modalities including radiotherapy, chemotherapy, or endocrine therapy [15, 30]. However, for women with LABC, breast-conserving surgery (BCS) is not an option at the time of diagnosis, and there is potential benefit in a neoadjuvant, or pre-operative approach, to chemotherapy or endocrine treatment. The goal of neoadjuvant therapy is to reduce the pre-surgical tumor burden and increase the rate of BCS in mastectomy candidates, or allow operability of a previously inoperable tumor [2, 39]. The advantages of BCS include a reduction in surgical morbidity and mortality and improvement in cosmetic outcomes [30]. Neoadjuvant approaches also provide prognostic and predictive information [2, 20, 49].

Despite ER+ breast cancer being the most common subtype of breast cancer [16], clinical guidelines for the neoadjuvant treatment of patients with ER+ LABC are inconsistent or lacking in most settings. There are data to suggest that neoadjuvant chemotherapy (NCT) produces the same overall and disease-free survival rate as

adjuvant chemotherapy for ER⁻ tumors, with increased rates of BCS [17,31,32,49]. However, it is also well recognized that ER⁺ tumors often respond poorly to NCT and therefore require robust alternatives [17,31,32,49]. Unfortunately, the adoption of neoadjuvant endocrine therapy (NET) for ER⁺ tumors has been much slower. Three categories of NET are available: selective ER modulators (primarily tamoxifen), selective ER degraders (fulvestrant), and aromatase inhibitors (including letrozole, anastrozole, and exemestane) which block estrogen synthesis [26]. Historically, NET was reserved for patients who were considered too frail or unsuitable for surgery or chemotherapy; however, recent evidence is leading to the expansion of this treatment group [3, 28]. Three to 4 months of NET causes tumor shrinkage in two-thirds of patients and can convert up to 50% of mastectomy candidates into BCS candidates [38, 49]. Despite this, NET in breast cancer has been inadequately investigated and utilized compared to NCT, and the optimal duration of treatment remains unknown [8].

Patients with locally advanced breast cancer are frequently treated with preoperative (neoadjuvant) systemic therapy to downstage the tumor and improve surgical outcomes. The conventional approach has been to administer chemotherapy but for estrogen receptor–positive (ER+) tumors endocrine therapy is a logical alternative. Neoadjuvant endocrine therapy was initially investigated in older or medically frail individuals who were poor candidates for cytotoxic drugs. However, indirect comparisons suggest that preoperative endocrine therapy with an aromatase inhibitor promotes breast conservation probably as frequently as chemotherapy. As a result, primary systemic therapy with an aromatase inhibitor is now being explored in a younger, healthier population. A key advance would be the development of predictive biomarkers so that this treatment can be more confidently incorporated into routine clinical practice. Interestingly, it seems logical that such a test also would identify patients with highly endocrine therapy–responsive tumors that do not derive much benefit from adjuvant chemotherapy[18].

For patients with locally advanced breast cancer, neoadjuvant chemotherapy is commonly recommended to improve surgical outcomes. However, for postmenopausal women with oestrogen receptor (ER)-positive disease, endocrine treatment is a logical alternative because of its established efficacy in the adjuvant setting and the increasing recognition that chemotherapy may be less effective in ER+ HER2– disease. Historically, neoadjuvant endocrine therapy was reserved for older and frail patients with ER+ breast cancer. However, recent studies of this treatment modality in younger and healthier postmenopausal women showed that the improved surgical outcomes and response observed with the endocrine approach do not show an interaction with age justifying the increased acceptance of neoadjuvant endocrine therapy in younger

postmenopausal women with better performance status. For premenopausal women, neoadjuvant endocrine therapy remains investigational. In this review, we will present results of the major neoadjuvant aromatase inhibitor (AI) trials and discuss recent progress in using neoadjuvant endocrine therapy as a research tool to assess endocrine responsiveness and evaluate novel therapeutic interventions. [38].

Neoadjuvant endocrine therapy: the clinical data

The potential benefit of endocrine therapy in the neoadjuvant setting was initially suggested in earlier studies of tamoxifen, as a primary treatment approach for elderly women with breast cancer who were too frail to undergo other forms of therapy such as surgery). The clinical response rate was in the range of 30% and higher, with long-lasting responses observed in some of these patients. Subsequent randomised trials of tamoxifen vs surgery followed by tamoxifen conducted in elderly women with operable breast cancer showed that surgery is essential for optimal local control, but tamoxifen alone achieved a similar overall survival compared with surgery followed by tamoxifen. These investigations laid the foundation for the design of subsequent studies of AIs in younger and healthier postmenopausal women with bulky hormone receptor (HR)-positive disease to achieve better surgery outcome. The letrozole P024 trial the Immediate Preoperative Anastrozole, Tamoxifen or Combined with Tamoxifen (IMPACT) trial and the Preoperative 'Arimidex' Compared to Tamoxifen (PROACT) trial were three of these studies [16].

In the P024 trial, letrozole treatment was associated with a statistically significant improvement in the rate of breast conservation compared with tamoxifen. The anastrozole-based IMPACT and PROACT trials also showed a trend favouring the AI arm, although the results in comparison with tamoxifen were not statistically significant. A meta-analysis of these trials supported the notion that an AI was more effective than tamoxifen for promoting breast conservation. A promising 76% rate of breast conservation was also observed in a single arm phase II study of neoadjuvant exemestane in postmenopausal patients with HR+ tumours 3 cm or greater after 12 weeks of therapy. The American College of Surgeons Oncology Group has recently completed accrual to the randomised phase III Z1031 trial to determine whether there are any differences in efficacy between the three approved AIs in this setting). Preliminary data from this trial indicate that there are no clinically significant differences between these agents as neoadjuvant treatment [23].

Preoperative endocrine therapy in premenopausal women

In an early study by [Gazet](#), 13 premenopausal women with ER+ breast cancer received neoadjuvant goserelin, a gonadotropin-releasing hormone (GnRH) analogue. At 3 months, seven of the 13 women had an overall response by clinical assessment, suggesting that premenopausal women may also benefit from neoadjuvant endocrine manipulation investigated the use of letrozole and a GnRH analogue as primary therapy in premenopausal women with ER+ breast cancer. These patients received a GnRH analogue for a median of 5.2 months and letrozole for a median of 4 months. In the 32 evaluable patients, one achieved a pathological complete response (pCR) and 15 obtained a clinical and imaging partial response. These studies suggest that neoadjuvant endocrine therapy is effective in selected premenopausal women with ER+ breast cancer and further study in this patient population is needed. [5].

Comparison with preoperative chemotherapy

A direct comparison between neoadjuvant chemotherapy and endocrine therapy was reported by [Semiglazov et al \(2007\)](#), in which 239 postmenopausal women with untreated invasive breast cancers that were ER and/or progesterone (PgR) positive received either combination chemotherapy with doxorubicin and paclitaxel every 3 weeks for four cycles ($n=118$) or AI treatment with either exemestane ($n=60$) or anastrozole ($n=61$) for 3 months. The clinical overall response, rates of pCR and disease progression did not differ significantly among the groups. The breast conservation rate was slightly higher in the AI groups at 33% compared with 24% in the chemotherapy arm. These findings support the hypothesis that AI therapy is an appropriate low toxicity neoadjuvant approach, but a definitive randomised study that compares neoadjuvant endocrine therapy to chemotherapy has yet to be reported. Ideally, a trial that compares the two approaches would take a predictive model forward into the clinical trial design, as subpopulations of breast cancer may benefit more from chemotherapy, while others from endocrine manipulation.

Despite continuous scientific progress, patients diagnosed with locally advanced breast cancer (LABC)—here defined as stage IIB, IIIA, and IIIB cancer according to TNM classification [1], remain at high risk of recurrence and death from breast cancer (BC). Data from the surveillance epidemiology and end results (SEER) report five year survival rates of 70%, 52%, and 48% for patients presenting with stage IIB, IIIA, and IIIB disease respectively [33].

For these patients, current standard treatment is neoadjuvant chemotherapy (NCT) followed by surgery, adjuvant radiotherapy, and endocrine therapy to those with tumours expressing hormonal receptors. Phase III randomised trials showed that NCT is safe and at least equivalent to adjuvant chemotherapy in terms of disease-free and overall survival (OS) [34]. Furthermore, NCT induces tumour downstaging and increases rates of breast-conserving surgery (BCS) [13, 16]. However, factors other than tumour stage alone should be considered in the treatment plan of a patient with LABC, including 1) patient-related (age, global functional status, comorbidities, medications, social aspects, and patient preferences); 2) disease-related, in particular tumour biology—currently best defined as the molecular subtype of BC.

Luminal tumours, as defined by oestrogen receptor (ER) and/or progesterone receptor (PgR) expression by immunohistochemistry (IHC), account for 75% of all BC, summing up to 85% in women over 70 years old [18]. In this population, adjuvant endocrine therapy (AET) is likely to account for most of the gains obtained with the administration of adjuvant systemic treatment and the need for additional adjuvant chemotherapy in these patients remains debatable. In the Oxford meta-analysis, absolute OS benefits with polychemotherapy versus nil in postmenopausal women with HR+ disease are no higher than 3–4%, in contrast with more than 10% for the comparison of tamoxifen versus nil [9, 35]. Further support for this view is provided by recent studies of genetic signatures—in which the majority of women with luminal cancers have low-risk scores and do not derive meaningful benefit from the addition of chemotherapy to AET. These conclusions apply to both women with node negative [36, 42] and node positive disease [4]. Conversely, the majority of these patients will be exposed to significant and unnecessary chemotherapy-related toxicities, in particular the elderly and frail [5]. It is recognised that short and long term toxicity can become an issue especially in patients with an excellent prognosis—in particular the risk of myelodysplastic syndrome, non-lymphocytic leukaemia, and heart disease [6, 14].

The key role of AET in patients with luminal BC provides the main rationale for the investigation of NET in this population. Different groups have investigated the role of this treatment modality, in addition to biomarkers of response in this setting [20, 43]. In this review, we discuss the current role of NET and future perspectives in the field.

Primary endocrine therapy: to whom?

Endocrine therapy emerged in the early 1980s as a treatment option for elderly women who were unfit to be treated with chemotherapy or ineligible for surgery [37]. These studies were designed to evaluate the role of tamoxifen as a primary treatment option as an alternative to surgery rather than as a neoadjuvant treatment. Subsequently, trials

were designed to compare primary endocrine therapy (PET) with tamoxifen versus surgery (with or without AET) and a meta-analysis of seven clinical trials failed to show difference in OS (hazard ratio HR: 0.98; P = 0.9), but found that patients treated with surgery did experience gains in terms of progression-free survival (PFS) (HR: 0.55; P = 0.0006) [22]. However, an important limitation of these trials was the lack of ER status for the majority of the patients, as only one study selected patients according these biomarkers [23]. Based on these results, we recommend that PET should only be offered to women with HR+ tumours who are unfit for surgery or refuse this procedure, or to elderly women with short life expectancy as established by a qualified specialist and based on a validated geriatric assessment tool.

Conclusion.

Considering the existing data on NET discussed in this review and also given many uncertainties, one questions what is finally the right place of NET in current clinical practice? Probably the most suitable patients are postmenopausal women, in particular (but not limited to) older women, ideally with low-grade HR-rich (Allred ≥ 6 for both ER and PR) luminal A cancers. In addition, patient preferences, geriatric assessments, and comorbidities should all be taken into consideration to ensure that NET is the most suitable treatment in a particular situation. Additionally, because of their well-established role in predicting benefit from adjuvant endocrine therapy, genomic signatures can be occasionally used as a tool to gain deeper insights about tumour biology—a low risk result can boost confidence that NET is the right choice to a given patient.

Abbreviations

ER: Estrogen receptor

PgR: Progesterone receptor

LABC: Locally advanced breast cancer

BCS: Breast-conserving surgery

NET: Neoadjuvant endocrine therapy

NCT: Neoadjuvant chemotherapy

References

1. Australian Institute of Health and Welfare 2019. Cancer in Australia 2019. Cancer series no.119. Cat. no. CAN 123. Canberra: AIHW; 2019.
 2. Abrial C, Mouret-Reynier MA, Cure H, Feillel V, Leheurteur M, Lemery S, Le Bouedec G, Durando X, Dauplat J, Chollet P. Neoadjuvant endocrine therapy in breast cancer. *Breast*. 2006;15(1):9–19.
 3. Allevi G, Strina C, Andreis D, Zanoni V, Bazzola L, Bonardi S, Foroni C, Milani M, Cappelletti MR, Gussago F, Aguggini S, Giardini R, Martinotti M, Fox SB, Harris AL, Bottini A, Berruti A, Generali D. Increased pathological complete response rate after a long-term neoadjuvant letrozole treatment in postmenopausal oestrogen and/or progesterone receptor-positive breast cancer *Br J Cancer*. 2013;108(8):1587–92.
 4. Albain KS, et al. Prognostic and predictive value of the 21-gene recurrence score assay in postmenopausal women with node-positive, oestrogen-receptor-positive breast cancer on chemotherapy: a retrospective analysis of a randomised trial. *Lancet Oncol*. 2010;11(1):55–65. doi: 10.1016/S1470-2045(09)70314-6.
 5. Barcenas CH, et al. Risk of hospitalization according to chemotherapy regimen in early-stage breast cancer *J. Clin Oncol*. 2014;32(19):2010–17. doi: 10.1200/JCO.2013.49.3676.
 6. Bernard-Marty C. Second malignancies following adjuvant chemotherapy: 6-year results from a Belgian randomized study comparing cyclophosphamide, methotrexate and 5-fluorouracil (CMF) with an anthracycline-based regimen in adjuvant treatment of node-positive breast cancer patients. *Ann Oncol*. 2003;14(5):693–8. doi: 10.1093/annonc/mdg204.
 7. Cardoso F, Kyriakides S, Ohno S, Penault-Llorca F, Poortmans P, Rubio IT, Zackrisson S, Senkus E. Early breast cancer: ESMO clinical practice guidelines for diagnosis, treatment and follow-up. *Ann Oncol*. 2019;30(10):1674.
 8. Carpenter R, Doughty JC, Cordiner C, Moss N, Gandhi A, Wilson C, Andrews C, Ellis G, Gui G, Skene AI. Optimum duration of neoadjuvant letrozole to permit breast conserving surgery. *Breast Cancer Res Treat*. 2014;144(3):569–76.
-

9. Davies C, et al. Relevance of breast cancer hormone receptors and other factors to the efficacy of adjuvant tamoxifen: patient-level meta-analysis of randomised trials. *Lancet*. 2011;378(9793):771–84. doi: 10.1016/S0140-6736(11)60993-8.
 10. Dowsett M, Smith IE, Ebbs SR, Dixon JM, Skene A, Griffith C, Boeddinghaus I, Salter J, Detre S, Hills M, Ashley S, Francis S, Walsh G, A'Hern R. Proliferation and apoptosis as markers of benefit in neoadjuvant endocrine therapy of breast cancer. *Clin Cancer Res*. 2006;12(3 Pt 2):1024s–30s.
 11. Elting LS, Cooksley CD, Bekele BN, Giordano SH, Shih YC, Lovell KK, Avritscher EB, Theriault R. Mammography capacity impact on screening rates and breast cancer stage at diagnosis. *Am J Prev Med*. 2009;37(2):102–8.
 12. El Saghir NS, Adebamowo CA, Anderson BO, Carlson RW, Bird PA, Corbex M, Badwe RA, Bushnaq MA, Eniu A, Gralow JR, Harness JK, Masetti R, Perry F, Samiei M, Thomas DB, Wiafe-Addai B, Cazap E. Breast cancer management in low resource countries (LRCs): consensus statement from the breast health global initiative. *Breast*. 2011;20(Suppl 2):S3–11.
-
13. Eiermann W, et al. Phase III study of doxorubicin/cyclophosphamide with concomitant versus sequential docetaxel as adjuvant treatment in patients with human epidermal growth factor receptor 2-normal, node-positive breast cancer: BCIRG-005 trial. *J Clin Oncol*. 2011;29(29):3877–84. doi: 10.1200/JCO.2010.28.5437.
 14. Early Breast Cancer Trialists' Collaborative Group (EBCTCG) Effects of chemotherapy and hormonal therapy for early breast cancer on recurrence and 15-year survival: an overview of the randomised trials. *Lancet*. 2005;365(9672):1687–717. doi: 10.1016/S0140-6736(05)66544-0
 15. Ellis MJ, Ma C. Letrozole in the neoadjuvant setting: the P024 trial. *Breast Cancer Res Treat*. 2007;105(Suppl 1):33–43.
-
16. Fisher B, et al. Effect of preoperative chemotherapy on local-regional disease in women with operable breast cancer: findings from National Surgical Adjuvant Breast and Bowel Project B-18. *J Clin Oncol*. 1997;15(7):2483–93. [[PubMed](#)] [[Google Scholar](#)]
 17. Fisher B, Bryant J, Wolmark N, Mamounas E, Brown A, Fisher ER, Wickerham DL, Begovic M, DeCillis A, Robidoux A, Margolese RG, Cruz AB Jr, Hoehn JL, Lees AW, Dimitrov NV, Bear HD. Effect of preoperative chemotherapy on the outcome of women with operable breast cancer. *J Clin Oncol*. 1998;16(8):2672–85.
-

18. Grann VR, et al. Hormone receptor status and survival in a population-based cohort of patients with breast carcinoma. *Cancer*. 2005;103(11):2241–51. doi: 10.1002/cncr.21030.
19. Giordano SH. Update on locally advanced breast cancer. *Oncologist*. 2003;8(6):521–30.
-
20. Goncalves R, et al. Use of neoadjuvant data to design adjuvant endocrine therapy trials for breast cancer. *Nat Rev Clin Oncol*. 2012;9(4):223–9. doi: 10.1038/nrclinonc.2012.21.
21. Harper S, Lynch J, Meersman SC, Breen N, Davis WW, Reichman MC. Trends in area-socioeconomic and race-ethnic disparities in breast cancer incidence, stage at diagnosis, screening, mortality, and survival among women ages 50 years and over (1987-2005). *Cancer Epidemiol Biomark Prev*. 2009;18(1):121–31.
-
22. Hind D, et al. Surgery versus primary endocrine therapy for operable primary breast cancer in elderly women (70 years plus) *Cochrane Database Syst Rev*. 2006;25(1):CD004272. CD004272.
23. Johnston SJ, Cheung KL. The role of primary endocrine therapy in older women with operable breast cancer. *Future Oncol*. 2015;11(10):1555–65. doi: 10.2217/fon.15.13.
24. Jia Y, Song Y, Dong G, Hao C, Zhao W, Li S, Tong Z. Aberrant regulation of RAD51 promotes resistance of neoadjuvant endocrine therapy in ER-positive breast cancer. *Sci Rep*. 2019;9(1):12939.
25. Kurozumi S, Yamaguchi Y, Matsumoto H, Kurosumi M, Hayashi SI, Fujii T, Horiguchi J, Shirabe K, Inoue K. Utility of Ki67 labeling index, cyclin D1 expression, and ER-activity level in postmenopausal ER-positive and HER2-negative breast cancer with neoadjuvant chemo-endocrine therapy. *PLoS One*. 2019;14(5):e0217279.
26. K/World Health Organization. Breast Cancer. (2018) <https://www.who.int/cancer/prevention/diagnosis-screening/breast-cancer/en/> Accessed 27 Dec 2019.
27. Li JJ, Shao ZM. Endocrine therapy as adjuvant or neoadjuvant therapy for breast cancer: selecting the best agents, the timing and duration of treatment. *Chin Clin Oncol*. 2016;5(3):40.
28. Lerebours F, Rivera S, Mouret-Reynier MA, Alran S, Venat-Bouvet L, Kerbrat P, Salmon R, Becette V, Bourgier C, Cherel P, BouSSION V, Balleyguier C, Thibault F, Lavau-Denes S, Nabholz JM, Sigal B, Trassard M, Mathieu MC, Martin AL,

Lemonnier J, Mouret-Fourme E. Randomized phase 2 neoadjuvant trial evaluating anastrozole and fulvestrant efficacy for postmenopausal, estrogen receptor-positive, human epidermal growth factor receptor 2-negative breast cancer patients: Results of the UNICANCER CARMINA 02 French trial (UCBG 0609). *Cancer*. 2016;122(19):3032–40.

29. Newman LA. Epidemiology of locally advanced breast cancer. *Semin Radiat Oncol*. 2009;19(4):195–203.

30. Mamounas EP. Facilitating breast-conserving surgery and preventing recurrence: aromatase inhibitors in the neoadjuvant and adjuvant settings. *Ann Surg Oncol*. 2008;15(3):691–703.

31. Mauriac L, Durand M, Avril A, Dilhuydy JM. Effects of primary chemotherapy in conservative treatment of breast cancer patients with operable tumors larger than 3 cm. Results of a randomized trial in a single centre. *Ann Oncol*. 1991;2(5):347–54.

32. Mauriac L, MacGrogan G, Avril A, Durand M, Floquet A, Debled M, Dilhuydy JM, Bonichon F. Neoadjuvant chemotherapy for operable breast carcinoma larger than 3 cm: a unicentre randomized trial with a 124-month median follow-up. Institut Bergonie Bordeaux Groupe Sein (IBBGS). *Ann Oncol*. 1999;10(1):47–52. Newman LA. Epidemiology of locally advanced breast cancer. *Semin Radiat Oncol*. 2009;19(4):195–203. doi: 10.1016/j.semradonc.2009.05.003.

33. Mauri D, Pavlidis N, Ioannidis JP. Neoadjuvant versus adjuvant systemic treatment in breast cancer: a meta-analysis. *J Natl Cancer Inst*. 2005;97(3):188–94. doi: 10.1093/jnci/dji021.

34. Peto R, et al. Comparisons between different polychemotherapy regimens for early breast cancer: meta-analyses of long-term outcome among 100,000 women in 123 randomised trials. *Lancet*. 2012;379(9814):432–44. doi: 10.1016/S0140-6736(11)61625-5.

35. Paik S, et al. Gene expression and benefit of chemotherapy in women with node-negative, estrogen receptor-positive breast cancer. *J Clin Oncol*. 2006;24(23):3726–34. doi: 10.1200/JCO.2005.04.7985.

36. Preece PE, et al. Tamoxifen as initial sole treatment of localised breast cancer in elderly women: a pilot study. *Br Med J (Clin Res Ed)* 1982;284(6319):869–70. doi: 10.1136/bmj.284.6319.869-a.

37. Ruzs O, Voros A, Varga Z, Kelemen G, Uhercsak G, Nikolenyi A, Ormandi K, Simonka Z, Kahan Z. One-year neoadjuvant endocrine therapy in breast cancer. *Pathol Oncol Res*. 2015;21(4):977–84.

38. Smith IE, Dowsett M, Ebbs SR, Dixon JM, Skene A, Blohmer JU, Ashley SE, Francis S, Boeddinghaus I, Walsh G. Neoadjuvant treatment of postmenopausal breast cancer with anastrozole, tamoxifen, or both in combination: the Immediate Preoperative Anastrozole, Tamoxifen, or Combined with Tamoxifen (IMPACT) multicenter double-blind randomized trial. *J Clin Oncol*. 2005;23(22):5108–16.
39. Suman VJ, Ellis MJ, Ma CX. The ALTERNATE trial: assessing a biomarker driven strategy for the treatment of post-menopausal women with ER+/Her2- invasive breast cancer. *Chin Clin Oncol*. 2015;4(3):34.
-
40. Sobin LH, Gospodarowicz MK, Wittekind C. International Union against Cancer. *TNM classification of malignant tumours*. 7 2010.
41. Sparano JA, et al. Prospective validation of a 21-gene expression assay in breast cancer. *N Engl J Med*. 2015;373(21):2005–14. doi: 10.1056/NEJMoa1510764.
42. Tryfonidis K, et al. Management of locally advanced breast cancer-perspectives and future directions. *Nat Rev Clin Oncol*. 2015;12(3):147–62. doi: 10.1038/nrclinonc.2015.13
43. Tryfonidis K, Senkus E, Cardoso MJ, Cardoso F. Management of locally advanced breast cancer-perspectives and future directions. *Nat Rev Clin Oncol*. 2015;12(3):147–62.
44. Valero VV, Buzdar AU, Hortobagyi GN. Locally advanced breast Cancer. *Oncologist*. 1996;1(1 & 2):8–17.
45. Vondeling GT, Menezes GL, Dvortsin EP, Jansman FGA, Konings IR, Postma MJ, Rozenbaum MH. Burden of early, advanced and metastatic breast cancer in the Netherlands. *BMC Cancer*. 2018;18(1):262.
46. Yalcin B. Overview on locally advanced breast cancer: defining, epidemiology, and overview on neoadjuvant therapy. *Exp Oncol*. 2013;35(4):250–2.
-
47. Wolmark N, Wang J, Mamounas E, Bryant J, Fisher B. Preoperative chemotherapy in patients with operable breast cancer: nine-year results from National Surgical Adjuvant Breast and Bowel Project B-18. *J Natl Cancer Inst Monogr*. 2001;30:96–102.
48. Yeo B, Dowsett M. Neoadjuvant endocrine therapy: patient selection, treatment duration and surrogate endpoints. *Breast*. 2015;24(Suppl 2):S78–83.

49. Атаханова Н.Э, Алмурадова Д.М, Шаюсупов Н.Р Алгоритм диагностики и лечения трижды негативного рака молочной железы
URI: <http://repository.tma.uz/xmlui/handle/1/1020>Дата: 2019
50. ГФ Мирюсупова, ГА Хакимов, НР Шаюсупов Эпидемиологические особенности рака молочной железы в республике Узбекистан
- Вопросы онкологии, 2016 - elibrary.ru
51. ДА Нишанов, УУ Махкамов ИЗУЧЕНИЕ ЭСТРОГЕНОВ И ПРОГЕСТЕРОНОВ ПРИ РАКЕ ЭНДОМЕТРИЯ
52. .ГА Хакимов, НР Шаюсупов, ГФ Мирюсупова Молекулярно-биологические подтипы рака молочной железы в Республике Узбекистан
Вопросы онкологии, 2015 - elibrary.ru

ФИО автора: *Qayumova Gulasal Abduraufovna*

QarDUPI Tillar fakulteti Ta'lim-tarbiya maslahatchisi

O'zbekiston, Qashqadaryo

Название публикации: «ADABIYOT MUALLIMI YOKI MUALLIMI ADABIYOT»

Annotatsiya: Ushbu maqolada nafis adabiyotning serqirra jilolari, adabiyotda so'zning o'rni, asarlar mohiyati kabi masalalarga qisqacha to'xtalib o'tilgan. Xususan, o'zbek hikoyachiligining asoschilaridan hisoblangan Abdulla Qahhor ijodiga murojaat qilingan.

Аннотация: В данной статье дается краткий обзор тонкостей изобразительного искусства, места слова в литературе, сути произведения. В частности, творчество Абдуллы Каххора, одного из основоположников узбекского сказительства.

Kalit so'zlar: Adabiyot, asar, so'z, adabiyot muallimi, ekspuatatsiya, adolatsizlik, nohaqlik, inson, hikoya.

Ключевые слова: Литература, произведение, слово, учитель словесности, эксплуатация, несправедливость, несправедливость, человек, рассказ.

Adabiyot zamirida so'z yotadi. Uning asosini ham, qurilmasini ham, hatto mazmun-mohiyatini ham so'z belgilaydi. So'z adabiyotga husn, nafislik, joziba beradi. So'z qo'llash mahorati orqali adibga baho beriladi. Asarlarining qadri oshadi, yoki buning aksi natijasida pasayadi.

Hozirgi zamonda dunyoga jar solib, teng huquqlilik, demokratiya masalalari yetakchi o'rinda turibdi. Bu, albatta, o'z navbatida insonlarni o'z haq-huquqlarini anglashi, bilishi va hayotga tadbiq qila olishini jadallashishiga olib kelyapti. Ammo, buning natijasida insonlar o'rtasida bir-biriga nisbatan adolatsizlik, nohaqlik, faqat ``Men`` tushunchasining ortishi dastlabki o'rinni egallab kelmoqda. Shunday davom etaverilsa, xalq madaniyatiga putur yetmaslikning imkoni qolmaydi. Shunday jarayonlar bo'ladiki, jamiyat badiiy fikrga muhtojlik sezadi. Undan quvvat olish yo'lini izlay

boshlaydi. Adabiyot vakillari o'z fikri, ong va tafakkuri, hatto, ta'sirchan nutq ifodalay olishi natijasida ham insoniylik, vijdon, iymon kabi tushunchalar mavjudligini ishora qiladi. Shunday vaqtda dunyo tarozisida ikki palla go'yo teng turganga o'xshaydi. Xitoylik yozuvchi, dramaturg, tarjimon Gao Sintszyan ta'biri bilan aytganda "adabiyot odam ongini saqlab qolishiga imkon beradi."^[173]

Adabiy janrlarining har birida bosh g'oya ezgulik sanaladi. U asarning boshidan oxiriga qadar qahramonlar harakati, detallar, voqealar rivoji, shuningdek, asarning mazmuniga qarab ochilib boradi. Ijobiy va salbiy qahramonlar orqali hayotning oq va qora tamonlari namoyish etiladi. Badiiy adabiyot quroli so'z sanalar ekan, yozuvchi har bir o'rinda o'z qurolidan oqilona foydalanish yo'lini o'ylaydi, izlanadi, mehnat qiladi. Buning natijasi o'laroq yana bir asar dunyoga keladi. Dunyo minbarida ijodkorlar haqida turli mazmunidagi ijobiy va salbiy fikrlar e'tirof etib kelingan. Ularning ijod mahsullarini o'rganish jarayonlarida nafaqat qahramonlarni balki, ijodkorning o'zini ham ichki dunyosi, insoniylik fazilatlarini his qilish imkoniyatiga ega bo'lamiz. Jumladan: adabiyotning yetuk namoyondalaridan hisoblangan A.P.Chexov, L.Tolstoy, M.Bulgakov, Rashod Nuri Guntekin, Ch.Aytmatov, I.Yusupov, A.Qodiriy, Cho'lpon, A.Qahhor, S.Ahmad kabi adiblarning asarlarini o'qiganimizda, o'zimizni asarning ichiga kirib qolgandek qahramonlar bilan birga harakatlanayotgandek his qilamiz. Asar qahramoni yig'lasa yig'laymiz, kulsa kulamiz. Hatto asar qahramonini yo'qotib qo'yishdan qo'rqadigan darajada mehr qo'yamiz. Bularni barchasini bir so'z bilan ifodalash mumkin. Bu muallifning mahorati mevasidir.

Badiiy adabiyotimiz rivojiga katta hissa qo'shgan buyuk ijodkor o'tkir qalam sohibi Abdulla Qahhorning so'z qo'llash mahorati tahsinga loyiq. Masalan, adibning "Adabiyot muallimi" hikoyasi orqali bir oilaning kundalik turmush tarzini shunchalik mahorat bilan tasvirlaydiki, har bir jarayonda biror bir detalni chetlab o'tmaydi.

Hikoyada, Boqijon Baqoyevning sigiridan norozi holatda:

¹⁷³ Gao Sintszyan. "Adabiyotning yashash huquqi" (Nobel mukofoti ma'ruzasi). "Jahon adabiyoti"jurnali,2009-yil, 7-son

–Hayvon! Sigir emas, hayvon! – dedi ogʻilning eshigini qattiq yopib. –Hayvon!

Xotini Mukarram hovlida samovarga suv quyari edi.

–Hayvon! – dedi Baqoyev. – Bu sigirni sotib puliga choʻchqa olish kerak!

–Shaharda choʻchqa asrash mumkin emas, – dedi Mukarram samovarga koʻmir solayotib.^[174]

Qanchalik oddiy va samimiy soʻzlashuv. Mukarramning Baqoyevning soʻzlariga javoban soddalarcha aytgan gaplaridan beixtiyor yuzga kulgi yugurishi tabiiy. Aslida Baqoyev bu gapni shunchaki gap oʻrnida aytganligini zukko oʻquvchi tezda anglab olgan edi.

“Adabiyot muallimi” hikoyasida Boqijon Baqoyev oʻzini nafis adabiyot muallimi hisoblasada, aslida bilimsiz va saviyasiz mutaxassis edi. Shunday boʻlsada u oʻzini bilimdon shaxs sifatida koʻrsatishga urinishi orqali oʻzini kulgili holatlarga solib qoʻyadi. Oʻzi uchun berilgan savollarga “bilmayman” deyishni oʻrniga gapni hartarafdan, tegishli boʻlmagan mavzularga bogʻlashi orqali Hamidani ham zeriktirib yuboradi.

–Boqijon aka, – dedi qiz uyali broq, – bir narsani sizdan soʻramoqchi edim: biz sinfda Chexovning “Uyqu istagi”ni oʻqidik, goʻdakni oʻldirgan qiz-Rahima boʻladi, qoralovchi–Sharifjon. Sudyalar ham boʻladi. Men qizni oqlab, butun gunohni uning xoʻjayiniga yosh qizni bu qadar berahm ekspuatatsiya qilgan kishiga qoʻymoqchiman. Mana shu... Shuni yozdim. Shu toʻgʻrida sizning fikringizni bilmoqchiman. Chexov shunday demoqchi emasmi?

Hamida Baqoyevdan biror joʻyali fikr ololmaydi. Aslini olganda Baqoyev Chexovning “Uyqu istagi” hikoyasini oʻqimagan va u haqida hattoki eshitmagan ham edi. Lekin buni tan olish va bilmayman deya dadil holda rost soʻzlash bizning qahramonga umuman yoʻl holat edi.

Yana bir oʻrinda Baqoyevni bilimsizligi namoyon boʻladi.

–Nafis adabiyot darsini sizlarga kim beradi? Hakimov? Axmoq odam! Oʻz ustida ishlamaydi. Savol alomati hammavaqt “mi”dan keyin qoʻyiladi desam, kuladi.

¹⁷⁴ Abdulla Qahhor “Hikoyalar, Portretlar, Felyetonlar” I tom, Gʻ.Gʻulom nomidagi badiiy adabiyot nashriyoti. T – 1967, 103-b

Bu holatdan ko‘rinib turibdiki, Baqoyev bilimsiz shaxs. Bu o‘rinda ham uni bilimsizlik darajasi ochilib, o‘z ifodasini topadi.

Hikoya shunday davom etib, hech qanday yechimsiz o‘z nihoyasiga yetadi. Hamida o‘zi istagan savollarning birortasiga javob ololmaydi.

A.P.Chexovning ``Uyqu istagi`` hikoyasi qisqa, ammo mazmunga boy hikoya. Undagi bosh g‘oya qizcha timsolida o‘sha davrdagi ijtimoiy hayot yoritilgan. Hikoyada 13 yashar o‘smir qiz Varka bosh qahramon hisoblanadi. U xo‘jayinining kundalik yumushlaridan charchagani kamdek, tuni bilan bolaga qarab chiqish vazifasini bajaradi. Agarda bolani tepasida uxlab qolgudek bo‘lsa, xo‘jayindan baloga qoladi. Ammo uni mudroq bosar, Har mudraganda o‘tmish kinotasmasidek ko‘z oldidan o‘tadi. Otasining ``Grija`` kasalligidan aziyat chekishi-yu, operatsiya vaqtida vafot etishi. Uyi, onasi... voqealar. Bekasining ovozi, Xo‘jayinining zarbasi, chigirtkalar chirillashi... hamma-hammasi qorishib ketadi. Uning yakka-yu yagona istagi yotib uxlash, mayli o‘tirib, tik turib bo‘lsa ham faqat uxlash. Shunday tuni bilan chekkan azobi kamdek, kuni bilan bir daqiqa tinim yo‘q. Bunda qahramon navbatdagi tunda azobiga yechim topadi. Bu muammo yechimi bola edi. Shunday qilib bolani bug‘ib o‘ldiradi va polga yotib uxlaydi.

Hikoya shu joyida yakunlanadi.

Bizning nafis adabiyot muallimi Baqoyev esa bir umrlik mudroqda go‘yo. Varkaning orzusibir bora uxlab olish bo‘lsa. Baqoyev uyqu ichida yashaydi go‘yo. U har bir gapida, harakatida o‘zining nihoyatda notavonligini ochib beradi.

Adabiyotda shunday jarayonlar bo‘ladiki u inson tafakkurini bir umrga o‘zgartirishga qodir.

Adabiyot insoniyat rivojiga ta’sir eta oladigan ustozdir.

“Adabiyot muallimi” hikoyasida adib jamiyatimizdagi mudroq insonlarni Baqoyev timsolida ochib berishga urinadi.

Unday insonlar jamiyat rivojiga hissa qo‘shishdan ko‘ra uni ko‘r-ko‘rona ayblash, o‘zgalarni tanqid qilishni sevadi.

O‘zini sipo sanab hayot sahnasida qoyilmaqom rol o‘ynashadi.

Yuqoridagi ikki hikoyadan juda katta saboq olish, xulosa chiqarish mumkin. Insoniyat qaysi davrda, qaysi o‘rinda, qaysi jarayonda bo‘lmasin, hamisha o‘zida insoniylik fazilatlarini saqlab qolmog‘i shart. Shunday qilib adabiyot muallimi hikoyasi orqali, Chexov hikoyasidagi Varka orqali hayotdan saboq olgandek bo‘lamiz.

Shu o‘rinda o‘ylaymiz ... ”Adabiyot muallimi” yoxud muallimmi adabiyot?”

Xulosa qilib aytadigan bo‘lsak, “...adabiyot ko‘ngil ishi, ilhom samarasi”.[175]

Adabiyot ta’sirida ongimiz yuklasaladi. Orzu-umidlarimiz tomon ildam qadam tashlay olamiz. Bevosita adabiyot millat ertasi uchun ham beqiyos kuchga ega. Zero, “adabiyot, san’at va madaniyat yashasa, millat va xalq, butun insoniyat bezavol yashaydi!!!”[176]

Foydalanilgan adabiyotlar:

1. Gao Sintszyan. “Adabiyotning yashash huquqi” (Nobel mukofoti ma’ruzasi). “Jahon adabiyoti” jurnali, 2009-yil, 7-son
2. Abdulla Qahhor “Hikoyalar, Portretlar, Felyetonlar” I tom, G‘.G‘ulom nomidagi badiiy adabiyot nashriyoti. T – 1967 , 103-b
3. <https://kitobxon.com> Abdulla Qahhor, “Yozuvchilar adabiyot to‘g‘risida”.
4. O‘zbekiston Respublikasi Prezidenti Sh.Mirziyoyev “O‘zbek mumtoz va zamonaviy adabiyotini xalqaro miqyosda o‘rganish va targ‘ib qilishning dolzarb masalalari” mavzusidagi xalqaro konferensiyadagi nutqidan.
5. www.ziyouz.com sayti.

¹⁷⁵ <https://kitobxon.com> Abdulla Qahhor, “Yozuvchilar adabiyot to‘g‘risida”.

¹⁷⁶ O‘zbekiston Respublikasi Prezidenti Sh.Mirziyoyev “O‘zbek mumtoz va zamonaviy adabiyotini xalqaro miqyosda o‘rganish va targ‘ib qilishning dolzarb masalalari” mavzusidagi xalqaro konferensiyadagi nutqidan.

ФИО авторов: *Xurshida Aliyevna Ustadjalilova*

QDPI Maktab menejmenti kafedrası mudiri,

pedagogika fanlari nomzodi, dotsent

Fayzullayev Islom Ilxomovich

QDPI Ta'lim muassasalarining boshqaruvi magistranti

Название публикации: «ТА'ЛИМ ТИЗИМИДА РАХБАРНИНГ МА'НАВИЙ-МА'РИФИЙ ИШЛАР САМАРАДОРЛИГИНИ ОШИРИШ ВАЗИФАЛАРИ»

Annotatsiya

Maqolada zamonaviy sharoitda ta'limni takomillashtirish muammosining dolzarbligi va ta'lim tizimida rahbarning ma'naviy-ma'rifiy ishlar samaradorligini oshirish vazifalari, modernizasiya qilishda rahbarning roli asoslangan. Shuningdek, ta'lim muassasasini boshqarish samaradorligini oshirishga rahbarning ma'naviy-ma'rifiy qiyofasi tavsiflangan.

Kalit so'zlar: ta'lim tizimi, ma'naviy-ma'rifiy ishlar, boshqaruv, yondashuv, samaradorlik, fan, mahorat, ta'lim va tarbiya, tizimli, prognostik, ijtimoiy, ekologik yondashuvlar.

O'zbekiston Respublikasi Prezidentining 2020 yil 29-dekabrda Oliy Majlisga Murojaatnomasida "Biz o'z oldimizga mamlakatimizda Uchinchi Renessans poydevorini barpo etishdek ulug' maqsadni qo'ygan ekanmiz, buning uchun yangi Xorazmiylar, Beruniylar, Ibn Sinolar, Ulug'beklar, Navoiy va Boburlarni tarbiyalab beradigan muhit va sharoitlarni yaratishimiz kerak. Bunda, avvalo, ta'lim va tarbiyani rivojlantirish, sog'lom turmush tarzini qaror toptirish, ilm-fan va innovatsiyalarni taraqqiy ettirish milliy g'oyamizning asosiy ustunlari bo'lib xizmat qilishi lozim", – deb ta'kidladi¹⁷⁷.

Rahbar kadrlar jamiyatni harakatga keltiradi, xalq ichida mavjud bo'lgan ijodiy kuchlarni uyg'otadi, ijtimoiy-iqtisodiy hayotni jonlantiradi. Albatta, buning uchun jamoatchilik ongida rahbar namunaga aylanishi, odamlarni o'z so'ziga ishonтира olishi,

¹⁷⁷ 2020 yil 29-dekabrda O'zbekiston Respublikasi Prezidentining Oliy Majlisga Murojaatnomasi.

xalqni ortidan ergashtira olishi zarur. ...bugungi kunda rahbar nafaqat aniq bir kasb-hunarning egasi, avvalo, o'zining faoliyati va insoniyligi bilan xalqning ishonchiga munosib bo'lishi, yuksak intellektual tafakkur sohibi, uzoqni ko'ra oladigan, doimo yangilikka intilib, zamon bilan hamqadam bo'lib yashaydigan, qat'iyatli shaxs bo'lishi lozim. Mamlakatning barcha joylarida va sohalarida davlat siyosatini yurgizib, inson manfaatlari yo'lida rahbarlik ishlarini amalga oshira oladigan rahbar kadrlarning faoliyatini yanada takomillashtirish shu ma'noda doimo davlatimiz rahbarining e'tiborida turibdi.

O'zbekiston Respublikasi Oliy va o'rta maxsus ta'lim vazirligi huzuridagi "Ma'naviyat va ma'rifat" markazi tashkil etildi. Mazkur Markaz tarkibida Talabalarning media ijtimoiy faoliyati va madaniy dam olish maskanini tashkil etildi.

Markazning vazifalari sifatida yoshlarni jamiyatimizda hamda horijda ro'y berayotgan ijtimoiy-siyosiy, madaniy, xususan, yoshlar hayotiga oid voqealar, yangiliklar va qiziqarli ma'lumotlardan tezkor xabardor qilib, ularning vaqtini mazmunli o'tkazishga mo'ljallangan virtual axborot makoni (veb-sayt, portal, forum, messenjerlardagi kanallar va h.k.)ni yaratish va doimiy faoliyat olib borishini ta'minlash. Shuningdek kitobxonlik hamda mutolaa madaniyatini shakllantirish orqali ularning ma'naviy dunyosini yuksaltirishga qaratilgan ishlarni tashkil etib borish; internetda ijtimoiy tarmoqlar foydalanuvchilari bo'lgan yoshlar o'rtasida ularni vatanga sadoqatlik, va fidoyilik ruhida tarbiyalashga qaratilgan ijtimoiy aksiyalar, tadbir va tanlovlarni tashkil etish, ularda milliy kontentga bo'lgan qiziqishlarini oshirishga qaratilgan bloggerlar klubi faoliyatini yo'lga qo'yish.

Xorijdagi vatandosh O'zbekistonlik yoshlar bilan masofaviy aloqani yo'lga qo'yish va ular bilan Internet jahon axborot tarmog'i orqali ma'naviy-ma'rifiy targ'ibot ishlarini olib boorish ham muhim vazifadir.

Asosiy e'tiborni qaratadigan vazifalarimizga yoshlarimizning bepul madaniy dam olishlariga qaratilgan tadbirlar tashkil etish, teatr tomoshalari namoyish etib borilishini ta'minlash, ularga ijtimoiy-psixologik yordam ko'rsatish xizmatini tashkil etildi. Ayniqsa, talaba va o'quvchilar turizmini rivojlantirish, yosh avlodni

mamlakatimizning tarixiy joylariga va buyuk ajdodlarimizning muqaddas ziyoratgohlariga doimiy tashriflarini uyushtirilmoqda.

Ta'lim muassasalarida o'tkaziladigan "Axborot va murabbiylik soatlari"ni metodik ta'minlash hamda turli mavzularda multimedia mahsulotlarini yaratish va tarqatib borish;

professor-o'qituvchilar, talaba va o'quvchilar o'rtasida huquqbuzarlik va korrupsiyaning oldini olishga qaratilgan ma'naviy-ma'rifiy targ'ibot ishlarini muntazam yo'lga qo'yish;

oliy va o'rta maxsus, kasb-hunar ta'lim tizimida ommaviy, madaniy-ma'rifiy va sport-sog'lomlashtirish tadbirlari va turli musobaqalarni o'tkazib boorish kabi vazifalar belgilangan.¹⁷⁸

Prezident Sh.Mirziyoyev tomonidan 26 mart kuni «Ma'naviy-ma'rifiy ishlar tizimini tubdan takomillashtirish chora-tadbirlari to'g'risida»gi qaror imzolandi.¹⁷⁹

Hujjat bilan quyidagilar ma'naviy-ma'rifiy ishlar tizimini tubdan takomillashtirishning ustuvor yo'nalishlari etib belgilandi:

ezgulik va insonparvarlik tamoyiliga asoslangan «Milliy tiklanishdan – milliy yuksalish sari» g'oyasini keng targ'ib etish orqali jamiyatda sog'lom dunyoqarash va bunyodkorlikni umummilliy harakatga aylantirish;

oila, ta'lim tashkilotlari va mahallalarda ma'naviy tarbiyaning uzviyligini ta'minlash;

aholining Internet jahon axborot tarmog'idan foydalanish madaniyatini oshirish, g'oyaviy va axborot xurujlariga qarshi mafkuraviy immunitetini kuchaytirish;

geosiyosiy va mafkuraviy jarayonlarni muntazam o'rganish, terrorizm, ekstremizm, aqidaparastlik, odam savdosi, narkobiznes va boshqa xatarli tahdidlarga qarshi samarali g'oyaviy kurash olib borish hamda bu borada xalqaro hamkorlik aloqalarini rivojlantirish;

¹⁷⁸ O'zbekiston Respublikasi Vazirlar Mahkamasining 17.09.2018 yildagi 736-son "Ta'lim tizimida ma'naviy-ma'rifiy ishlar samaradorligini oshirish chora-tadbirlari" to'g'risida qarori <https://lex.uz/docs/>

¹⁷⁹ <https://www.norma.uz/oz/qonunchilikda/yangi/manaviy->

[marifiy ishlarni yangi darajaga olib chiqish buyicha chora-tadbirlar belgilandi](#)

el-yurt taqdiriga loqaydlik, mahalliychilik, urug‘-aymoqchilik, korrupsiya, oilaviy qadriyatlarga bepisandlik va yoshlar tarbiyasiga mas’uliyatsizlik kabi illatlarga barham berishga qaratilgan kompleks chora-tadbirlarni amalga oshirish va boshqalar.

Globalashuv jarayonlarining faollashuvi davlat hamda turli daraja va sohadagi rahbarlarning o‘z faoliyatidagi ijtimoiy-ma’naviy yo‘nalishga e’tiborini kuchaytirishni talab etadi. Bu turli tahdidlarga uchrayotgan milliy madaniyatni himoya qilish, jamiyatning ma’naviy asoslarini mustahkamlash zarurati bilan bog‘liqdir. Shu bilan birga, har qanday mustaqil davlat singari o‘z hududida moddiy ne’mat va ma’naviy qadriyatlarni saqlash, har tomonlama rivojlantirish O‘zbekiston davlatining asosiy maqsadi bo‘lib qoladi. Bu masalani hal etish esa Davlat va har bir rahbarning milliy, o‘zini madaniy (moddiy va ma’naviy) qadriyatlarini ifodalovchi, mustahkamlovchi va himoya qiluvchi sifatida qay darajada anglashiga bog‘liq. Bu qadriyatlar esa, o‘z navbatida O‘zbekistondagi barqarorlikni saqlash, mamlakatimizning jahon hamjamiyatidan munosib o‘rin olishi va chinakam raqobatbardoshlikka (siyosiy, iqtisodiy, madaniy sohalarda) erishishida muhim omil rolini bajarishi mumkin.

ADABIYOTLAR

1. 2020 yil 29-dekabrdagi O‘zbekiston Respublikasi Prezidentining Oliy Majlisga Murojaatnomasi.
2. O‘zbekiston Respublikasi Vazirlar Mahkamasining 17.09.2018 yildagi 736-son “Ta’lim tizimida ma’naviy-ma’rifiy ishlar samaradorligini oshirish chora-tadbirlari” to‘g‘risida qarori <https://lex.uz/docs/>
3. https://www.norma.uz/oz/qonunchilikda_yangi/manaviy-marifiy_ishlarni_yangi_darajaga_olib_chiqish_buyicha_chora-tadbirlar_belgilandi

ФИО авторов: *Ergasheva Maxfuza*

NamDU psixologiya yo`nalishi 1-kurs talabasi

ФИО научного руководителя: *Oribboyeva Dilafruz*

NamDU psixologiya kafedrasi katta o`qituvchisi

Название публикации: «BOLANING PSIXIK TARAQQIYOTIDA OTANING TUTGAN O`RNI»

Kalit so'zlar: Oila, psixik taraqqiyot, model, sabrlilik, qat'iyat, mantiqiy fikrlash, ideal, ishonch, xavfsizlik.

Annotatsiya: Ushbu maqolada oilada voyaga yetayotgan farzandlarning psixik va jismoniy taraqqiyotida otaning tutgan o`rni haqida fikr yuritiladi.

Keywords: family, psychic development, model, Patience, Perseverance, logical thinking, ideal, trust, security.

Annotation: this article focuses on the role of the father in the psychological and physical development of adult children in the family.

Ключевые слова: семья, психическое развитие, модель, терпение, настойчивость, логическое мышление, идеал, доверие, безопасность.

Аннотация: данная статья посвящена роли отца в психологическом и физическом развитии детей в семье.

Oila-mo`juzgina bir jamiyat, deydi dono xalqimiz. Oila-eng qutlug' vazifa-xayotning abadiyligi, avlodlarning davomiyligini ta'minlovchi, xalqning hayoti va turmushiga tegishli urf-odatlar-ni o'zida mujassamlantiruvchi, qadriyatlarni o'z bag'rida asrab-avaylab kelajak avlodga yetkazuvchi mustaxkam zanjiridir.

Sharqda oila qadim-qadimdan muqaddas qo'rg'on hisoblanib kelingan. Azaldan yurtimizda oilaning tinch-totuvligi, ahilligi, er-xotin, ota-ona va farzandlar orasidagi munosabatlarni mustahkamlashga alohida ahamiyat berib kelinadi. Chunki, har bir jamiyatning poydevori oila zaminida qaror topib, takomillashib boradi, shuning uchun xam istiqloqlning ilk yillaridan boshlabok, mamlakatimizda ushbu masalalarga alohida e'tibor qaratib kelinmoqda.

Oilada ota va onaning inson hayotidagi roli, ota-ona bilan munosabatlarning shaxsning psixologik taraqqiyotiga ko'rsatadigan ta'siri zamonaviy psixologiyada ham juda keng yoritilgan mavzulardir. Hech kim ota-onaning inson hayotida juda muhim rol o'ynashi haqida bahslashmaydi, barcha pedagoglar, sotsiologlar, psixologlar bolaning psixik taraqqiyotida ota-onaning tutgan o'rni muhim ekanligini tan oladilar.

Bugun farzandlarni tarbiyalash jarayonida otaning tutgan o'rni masalasi ko'p o'rganilganligiga qaramay, bu mavzu xali to'laqonli o'rganib bo'linmagan. Jumladan oilada farzandlar voyaga yetganida, otaning roli uning qarama-qarshi jins vakillari bilan munosabatlar sohasida, o'sib-ulg'ayishida hamda o'zini anglashida, shuningdek o'zligini shakllanishida juda katta ahamiyatga ega.

Oilada kamol topayotgan o'g'il va qiz farzandlar uchun ota figurasi ularning kelajakda boshqalar bilan munosabatlarni o'rnatishiga ta'sir qiladi. Jumladan agar ota qizini ardoqlagan, uni maqtagan va unga to'laqonli mehr bera olgan bo'lsa, bu keyinchalik qiz farzandda uning "ayolligi" uchun aytiladigan turfa xil stigmalari (o'g'il naslning davomchisi, qiz bola bironing xasmi) dan xafa bo'lmasligiga hamda o'z jinsi bilan fahrlana boshlashiga yordam beradi.

Shunday mehr va e'zozda katta bo'lgan qiz farzandda "Men qiz bolaman, men ajoyib va go'zalman", degan yoqimli tuyg'u rivojlana boshlaydi. Qiz farzandlarning tarbiyasida otaning xaddan tashqari tashqari erkalashi yoki qat'iqo'llik qilishi o'sib borayotgan qizga faqat zarar yetkazadi. Otalar yumshoqlik va qat'iylik o'rtasidagi muvozanatni topishlari muhimdir. Qiz farzandning tarbiyasida otaning onaga bo'lgan munosabati ham muhimdir. Agar ota ayoliga g'amxo'rlik va e'tibor ko'rsatsaa, qiz buni erkak va ayol o'rtasidagi sog'lom uyg'un munosabatlar deb qabul qiladi.

O'g'il bolalar uchun otaning roli, ularda erkak sifatidagi shaxsini shakllanishiga ta'sir qiladi: ota idealga aylanadi, bola hamma narsada dadasi kabi kuchli, aqlli va mohir bo'lishni xohlaydi. Otadan o'g'il farzandga nisbatan qo'llanadigan ijobiy ma'qullash ularning yutuqlarga erishishga, o'z mahoratlarini namoyish etishga yordam beradi. Agar ota farzandini harakatlarni rag'batlantirsa, uni qo'llab quvvatlasa o'g'lining erkakligi tasdiqlanadi hamda bolada g'ururlanish hissi paydo bo'ladi.

Farzandlarning qarama-qarshi jins vakillari va boshqalar bilan o'zaro munosabatlarida sherikni tanlay bilishi muhim masala sanaladi. Odatda ayollarda bu muammo unga nisbatan noxaqlik va adolatsizlik, otaning mehri yetishmasligi tufayli paydo bo'ladi. Ya'ni u avvaliga tengdoshlari va sinfdoshlari keyinchalik kursdoshlari, do'stlari va o'rtoqlari va nihoyat turmush o'rtoqlari bilan bog'liq munosabatlarda turfa xil ziddiyatlarga duch keladi.

Ota bilan ona o'rtasidagi munosabatlarga qarab, bola kelajakda o'z ayoli bilan qanday munosabatda bo'lishini bilib oladi. Agar ota uzoq vaqt davomida oilada bo'lmagan bo'lsa (jismoniy yoki psixologik jihatdan), yoki bolalari va xotiniga nisbatan yomon munosabatda bo'lgan bo'lsa, keyinchalik o'g'il farzand ham oilaviy munosabatlarni o'rnatishda hamda oiladagi psixologik iqlimni to'laqonli yaratishda qiyinchiliklarga duch kelishi mumkin.

Bola uchun "Onam" - bu birinchi so'z sanalib u mehr muxabbat beruvchi, oq yuvib oq tarovchi va farzandlari uchun jonini beradigan inson sifatida gavdalansa, "Dada" so'zining asosiy vazifasi esa pul topish va oilani barcha zarur extiyojlarini ta'minlashga ma'sul bo'lgan odam yoki doimo televizor yoki kompyuter oldida o'tirgan inson sifatida gavdalanadi. Yoki ayrim vaziyatlarda dada oiladagi qatiqqo'l, jazolovchi odam sifatida qabul qilinadi. Vaholanki bolaning psixik taraqqiyotida otaning o'rni juda yuqori bo'lib, ota hayotning birinchi kunlaridan boshlab o'g'il yoki qizining psixikasida juda ko'p xususiyatlarni shakllantirishga o'z xissasini qo'shadi. Jumladan;

1. Ishonch va xavfsizlik hissi;

Avvalo, oilada ota bolalar uchun xatti-harakatlarning namunasi, ishonch va kuch manbai sanalganligi uchun chaqaloq otaning yonida o'zini xavfsiz his qiladi.

2. Barqarorlik va o'z-o'zini hurmat qilish hissi;

Oilada nafaqat onaning, balki otaning ham mehr va e'tibori kelajakda bolaning navbatdagi muvaffaqiyatining kalitiga aylanadi. Bu mehr bolaning qalbida yaqin odamlarimning ko'magi bor degan xotirjamlikni yuzaga keltiradi hamda u har qanday qiyinchiliklarga dosh bera oladi. Eng muhimi unda barqarorlik va o'z-o'zini xurmat qilish hisi shakllanadi.

3.Jinsga hos xususiyatlarni anglash hamda gender rollarini to'g'ri bajarish;

Jamiyatdagi mavjud ijtimoiy normalar va qoidalarga rioya qilgan holda mavjud an'analarga rioya qilishga, kattalarni hurmat qilishga va yaqinlariga g'amxo'rlik qilishga o'rganadi. Oilada aelning va erkakning vazifalari nimalardan iborat ekanini anglaydi, o'z burch va vazifalarini tushunib yetadi.

4.Diqqat va fikrlashni rivojlantirish;

Agar ota bo'lmasa, kim o'z farzandlariga jumboqlarni yig'ish, velosipedda sayr qilish va chiroyli lego qal'alarini qurishni o'rgatadi? Demak ushbu mashg'ulotlar orqali bolalarda kichikligidan diqqatni jamlash, mantiqiy fikrlash kabi bilish jaryonlari shakllansa, sabr-bardoshli va qat'iyatli bo'lish bilan bog'liq irodaviy sifatlar shakllanadi.

Bundan tashqari oilaviy munosabatlar muvozanatini saqlash tufayli kattalar farzandlar uchun katta hayotga qadam qo'yganida tayyor qo'llanma bo'lishga erishishlari mumkin. Zero "Qush uyasida ko'rganini qiladi".

Bolaning to'liq jismoniy rivojlanishi ko'p holatda uning otasi bilan turli sport o'yinlarini o'ynashi orqali shakllanadi hamda bu o'yinlar bolada chidamlilikni paydo bo'lishiga, immunitetini kuchayishiga yordam beradi.

Xullas yuqorida aytib o'tganimizdek farzandlarning psixik va jismoniy taraqqiyotida otaning ahamiyati juda yuqori bo'lib, otalarning farzand tarbiyasidagi mehribonligi hamda diqqatli bo'lishi bolaning o'sishi va rivojlanishiga katta yordam beradi. Ularda bolaligidan boshlab, oilada rollarni qanday taqsimlash lozimligi to'g'risidagi bilimlarni shakllanishi unga keyinchalik voyaga yetib oila qurganida oilaviy munosabatlar modelini yaratishiga zamin bo'lib hizmat qiladi.

Shuning uchun ham bolaning sog'lom va barkamol shaxs bo'lib o'sishi uchun unga otaning tarbiyasi kerak. Agar ota-bola munosabatlarining ushbu jihatlaridan biri bolaligida amalga oshirilmagan bo'lsa, bu bolaning taraqqiyotiga salbiy ta'sir ko'rsatadi. Oilada ota va onaning o'rnini bola tarbiyasida hamda uning rivojlanishida muhim ahamiyatga ega ekanligini unutmaslik lozim.

Foydalanilgan adabiyotlar

1. Karimova V. Oila psixologiyasi: Pedagogika oliy o'quv yurtlari talabalari uchun darslik. – T.: 2008
2. Shoumarov G'.B. va b. Oila psixologiyasi. - T.: “Sharq”, 2001 y.
3. G. B. Shoumarov, I. O. Haydarov, N. A. Sog'inov Oila psixologiyasi: Akad. litsey va kasb-hunar kollejlari o'quvchilari uchun o'quv qo'l. T.: «Sharq», 2010.

ФИО автора: Шоюсунова Муҳаббат Афсаматовна

ЎзР ФАСИ таянч докторанти

Название публикации: «БАКТРИЯ - ҚАДИМГИ ТАРИХИЙ-МАДАНИЙ ЎЛКА»

“Бақтриянинг табиати бой ва ранг-баранг ...,
кўплаб дарахтлар ва узумлар мўл-кўл ширали мевалар беради ...,
у ерда нон экилади, қолган ерлар яйловларга қолдирилади.”

Квинт Курций РУФ

Мамлакатимиз Президенти Шавкат Мирзиёев ўзбек халқининг тарихий, бадий ва маънавий меросини сақлаш ва янада кўпайтириш, ёш авлодни умуминсоний ва миллий қадриятлар асосида тарбиялаш масалаларини давлат сиёсати даражасига кўтарди[3]. Бугунги кунда моддий- маънавий меросимизни авайлаб асраш, уларни келажак авлодга асл ҳолича етказиш долзарб масалалардан бири ҳисобланади.

Бунёдкорликдан иборат ўтмишимиз, мустакиллик ёғдусида ривож топиб, ҳар жиҳатдан юксалиб бораётган бугунги кунимиз ва порлоқ келажакимиз узвий бир тизимни ташкил этади. Шу жумладан, Шимолий Бақтрия тарихи ҳам Ватанимиз ўтмишининг бир қисмидир. Ўзбекистон қадимшунослари, тарихчи ва санъатшунослари йилдан-йилга ўтмишимизни чуқурроқ ўрганмоқдалар. Тинимсиз ишлаб турган экспедициялар бой моддий ва маънавий меросимизнинг янги саҳифаларини очишмоқда. Ҳозирги Сурхонларё воҳасининг фавқулодда бой тарихи бутун дунёда қизиқиш уйғотди. Амударёнинг ўрта оқими қадимги Ўрта Осиё маданияти ўчоқларидан бири бўлганлиги аниқланди. Иқлим шароити мўътадил бўлган, жаннатмакон Сурхон воҳасидан топилган ва топилаётган ҳисобсиз археологик ва меъморчилик ёдгорликлари бундан далолат беради.

Бақтрия - Амударё юқори оқими бўйлаб жойлашган қадимги тарихий-маданий ўлка. Ҳозирги Афғонистоннинг шимолий ва марказий вилоятлари, Ўзбекистон ва Тожикистоннинг жанубий минтақаларини қамраб олган. Бу ном Амударёнинг ирмоғи-Бақтр (ҳозирги Балхоб) дарёси номидан олинган[4]. Жанубдан Ҳиндиқуш тоғлари билан ўралган Бақтрия Шимолдан Фарғона водийсининг ўтлоқли яйловларигача чўзилган. Подшоликнинг пойтахти қадимий Бақтра шаҳри бўлган (ҳозирги “Балх”). У Афғонистон шимолида жойлашган эди. Бақтрия цивилизацияси юксак тараққиёт даражаси билан ажралиб турди, бу ўз тили, ёзуви, мусиқаси, меъморчилиги ва адабиётининг мавжудлигида намоён бўлди. Бақтрия аҳолиси ҳинд-эрон гуруҳининг йўқ бўлиб кетган бақтрия тилида гаплашишган. Совет археологларининг қадимий тарихий-

маданий ўлка Бактрия замини бўлмиш Ўзбекистон жанубида амалга оширган ажойиб кашфиётлари мамлакатимизда ҳам хорижда ҳам кенг шуҳрат қозонди. Бактрия ҳозирда хариталарда йуқ.

Асрлар ўтди. Кулранг шаҳарлар харобалари жим. Унутилган афсоналар. Аммо археологларнинг кашфиётлари қадимий цивилизациялар, ташландиқ шаҳарлар, кимсасиз турар-жойлар, сирли ибодатхоналар ва саройлар, ҳайкалтарошлар ва меъморлар санъати, аждодларимизнинг улуғвор ишлари ҳақида ёрқин ва равшан ҳикоя қилади[1].

Бактрия замонавий дунё харитасида Афғонистоннинг Тахор, Қундуз, Жузжон ва Балх вилоятларидир. Улар қадимги қиролликнинг марказини ифодалайди. Бактриянинг собиқ шимолий (ўнг қирғоқ) ерлари бугунги кунда Ғарбий Тожикистоннинг маъмурий вилояти (Бадахшон ва Душанбе шаҳарлари) бўлиб, Ўзбекистоннинг жанубий чекка ҳудудига ҳам киради.



1-расм. Бактрия харитаси

Машҳур тарихий Бактрия ҳудуди ўз мавжуд бўлган даврда шарқда Гандхара, шимолда Суғдиёна, жанубда Арахосиё (замонавий жануби-шарқий Афғонистон ва Шимолий Покистон ҳудудининг Эллинистик номи) [6], ғарбда Гиркания (Каспий денгизининг жануби-шарқий қирғоғи бўйлаб жойлашган ҳудуднинг юнонча номи)[7] билан чегарадош эди. Географик нуқтаи назардан қараганда Бактрия Амударё текислигида шаклланган давлат ҳисобланган[5].

Бактрияда дастлабки археологик тадқиқотлар 19-асрнинг 2- ярмидан бошланган. Шимолий Бактрия ҳудудида 1926-28 йилларда Денике Б.П. раҳбарлигида Шарқ маданияти музейи экспедицияси, 1936-38 йилларда Массон М.В. бошчилигидаги Термиз археология экспедицияси, 1953-54 йилларда

Дьяконов М.М. бошчилигидаги Тожикистон археология экспедицияси, Альбаум Л.И. раҳбарлигида 1950-55 йиллар Ўзбекистон экспедициясининг Сурхондарё отряди қазил ишлари олиб боришган. 1960 йилдан бошлаб Пугаченкова Г.А. бошчилигида Ўзбекистон санъатшунослик экспедицияси, 1972 йилдан Массон М.В. бошчилигида Ўзбекистон ФА Археология институтининг Бактрия экспедицияси археологик тадқиқотларни давом эттирди. Булардан ташқари француз археологлари Гришман Р., Шламберже, Бернар П., шунингдек, Крутикова И.Т., Сарияниди В.И., Пугаченкова Г.А., Асқаров А., Сулаймонов Р., Пидаев Ш.Р., Ҳакимов З., Ягодин В.Н. каби олимлар қазил ишлари олиб борган.

Бактрияликлар ўзларига тегишли бўлган ерларда фаол аҳоли пунктларини ўрнатганлар. Бактриянинг кўплаб шаҳарлари: Бактра, Искандария Эсхата, Деметрис, Сиркели, Ай-Хонум, Кавказ Александрияси, Антиохия Заяксарт бўлган.



2-расм. Қадимги Балх шаҳри

Археологик манбалар мажмуаси шуни кўрсатадики, милoddан аввалги VIII-VI асрларда Бактрия экологик ва географик, ишлаб чиқариш ва хўжалик, маданият ва мафкуравий жиҳатдан ўхшаш бир қанча тарихий ва маданий минтақалардан иборат бўлган. Бундай ҳудудлар Сурхон, Кофирнихон ва Вахш, Бадахшон, Балхоб ва Мурғоб водийларини, алоҳида суғориш ва деҳқончилик районлари, вилоятлар ҳукмдорлари истиқомат қилган Қизилтепа каби қалъалар билан йирик посёлкалар атрофида бирлашган ҳудудларни ажратиб кўрсатиш мумкин. Афтидан, бир тилда ёки ўхшаш шеваларда бир хил сўзлашувчи, худони улуғлайдиган, юз йиллик урф-одат ва маданий анъаналарга қатъий риоя қиладиган бу ҳудудлар аҳолиси бир-бирлари билан иттифоқда яшашган.

Қадимда Ўрта Осиёнинг жуда бой маданий ўчоқларидан бири бўлган Шимолий Бактрия деб номланган (Ҳозирда Сурхондарё вилояти ерларини ўз

ичига олган) территориясида авлод-аждодларимиз томонидан санъат обидалари яратилганлиги бизга тарихий манбалардан маълум. Бу ноёб топилмалар фақат Ўрта Осиё бадиий маданияти тарихини яратишда асосий манбалардан бўлибгина қолмасдан, балки шу ерларга туташ бўлган қўшни давлатлар - Ҳиндистон, Афғонистон, Эрон, Хитой қадимий маданияти тарихини ўрганишда ҳам катта аҳамиятга эгадир. Кекса ўтмишда яшаган узоқ аждодларимиз яратган маданият ва санъат дурдоналари қаторидан фахрли ўринларни олган Сурхон водийси - Холчаён, Даязарзинтепа, Миршоди, Эски Термиз, Бударчтепа топилмалари ҳозирги кунда - XXI аср бошида кишиларни хайратга солмоқда. Чунки бу ерда тикланган шаҳар ва қасрлар, буддизм иншоотлари, ҳайкаллар, ёзувлар ва тасвирий санъат қолдиқларида ўзига хос томонлар ҳам борки, ҳозир чет эл олимлари ўз тадқиқотларида бу археологик далилларга мурожаат қилмоқдалар ва тан бермоқдалар[2].

Бақтрия маданияти ва санъатини ўрганар эканмиз, бизга ва аждодларимизга жуда катта меросдир. Уни авайлаб асраш эса ҳар биримизнинг бурчимиздир.

Фойдаланилган адабиётлар рўйхати

1. Сагдуллаев А.С., Ртвеладзе Э.В. В стране золотого огня. -Т.: Узбекистан, 1983. - 93 с., ил.
2. Турғунов Б. "Шимолий Бақтриянинг бадиий маданияти". 2000-2002 йил режавий ишининг баёни. Т-2002 й.
3. ."Ўзбекистон маданий мероси" муаллифлик туркуми": "XV-XVII асрлар Мовароуннахр китобат санъати (Россия миллий кутубхонаси тўпламларидан, Санкт-Петербург, Россия)" китоб-альбоми / Ф.Ф. Абдухолиқов, Э.В. Ртвеладзе, О.В. Васильева, О. Ястребова.// Тошкент:"Silk Road Media", "East Star Media" МЧЖ, "Darakchi inform servis" МЧЖ буюртмасига кўра, 2020.- 448 б.
4. Ҳакимов З. Бақтрия яловбардор ўлка. Moziydan sado, №2(58).2013. Илмий-амалий, маънавий маърифий журнал.2-10 б.
5. <https://centralasia.club/uzbekistan/sled-ostavlennyy-drevney-baktriyey-na-zemle-tsentralnoy-azii>
6. <https://ru.wikipedia.org/wiki/Арахозия>
7. <https://ru.wikipedia.org/wiki/Гиркания>

ФИО автора: *Pratova Gulshoda O'tkirbek qizi*

Andijon davlat universiteti

Filologiya fakulteti 2-bosqich talabasi

Название публикации: «INGLIZ TILIDAN O'ZBEK TILIGA SO'ZLARNING O'ZLASHISHI»

Аnotatsiya: Ushbu maqolada ingliz tilidan o'zbek tiliga o'zlashgan so'zlar haqida nazariy ma'lumotlar beriladi.

Kalit so'zlar: O'zlashgan qatlam , leksik birliklar , ingliz tili

Xozirgi o'zbek tilining lug'at sostavi (leksik boyligi) o'zbek tilining butun tarixiy taraqqiyoti davomida shakllangan hodisadir. Undagi so'zlarning paydo bo'lish davri va kelib chiqish manbai (asosi) ham har xildir.

Umuman har qanday til o'z lug'at sostavi va grammatik qurilishiga ega bo'ladi. Lekin xalqlar o'rtasidagi uzoq tarixiy davrlar mobaynida davom etadigon iqtisodiy, siyosiy , madaniy aloqalar bu xalqlarning tillariga ham , shubhasiz , o'z ta'sirini ko'rsatadi. Natijada bir tilga xos fonetik , leksik va boshqa. Elementlar ikkinchi bir tilga o'tib o'zlashib ketadi. Bunday o'zaro ta'sir etish , ayniqsa leksikada kuchli bo'ladi. O'zbek xalqi ham o'z tarixining turli davrlarida boshqa xalqlar bilan iqtisodiy , siyosiy , madaniy aloqada bo'lgan va bu xalqlarning tili o'zbek tiliga ma'lum darajada o'z ta'sirini qoldirgan. Xususan , boshqa tillardan o'zbek tiliga ko'plab so'zlar o'zlashganini shu ta'sir bilan izohlash mumkin. Natijada o'zbek tili lug'at sostavi *o'ziga xos leksik qatlam* bilan birga *o'zlashgan leksik qatlam* ham yuzaga kelgan. O'zlashgan leksik qatlam o'rganish uchun asos bo'ldi . O'zbek tili o'tmishda qardosh bo'lmagan juda ko'p tillar bilan o'zaro aloqada bo'ldi va bu tillardan o'zbek tiliga ma'lum miqdorda so'zlar o'zlashdi. Bu jarayonda o'zbek tiliga , ayniqsa , fors-tojik , arab va rus tillaridan barakali ta'sir etildi. Shu o'rinda aytish joizki , so'z o'zlashtirishda Yevropa xalqlaridan hozirgi kunga qadar salmoqli ravishda so'z o'zlashib kelinmoqda, bu o'rinda nemis , fransuz va ingliz tillari

yetakchilik qiladi. Ayniqsa , Ingliz tilidan so'z o'zlashishi turli sohalarda ham kuzatiladi. Misol uchun , Tibbiyotga oid: *Gaymorit* { *ing. Highmore* – ingliz vrachi va anatomi N. Garmor nomidan} Yuqori jag' (gaymor) bo'shlig'i shilliq pardasining , ba'zan esa, suyuq devorlarning yallig'lanishi (ko'pincha gripning asorati sifatida namoyon bo'ladi. Sportga oid: *Golf* { *ing. Golf* } To'p va chavgonlar bilan ochiq maydonda o'yinaladigon sport turi. *Voleybol* { *ing. Volley* – urib qaytarmoq , ball – to'p} Qarshi komanda maydonga to'pni qo'l bilan urib , to'rdan oshirib tushish o'yini . *Basketbol* { *ing. Basket* – savat, to'r; *Ball-* to'p } sportda ikki komanda a'zolarining to'pini bir – biriga, qo'lma – qo'l oshirib , muayyan balandlikdagi taxtaga o'rnatilgan , turli halqaga tushurish o'yini. *Autsayder* { *ing. Outsider* – chet , begona, tashqarida qolgan } Musobaqalarda oxirgi o'rinni egallab turgan sportchi yoki jamoa. *Aut* {*ing. Out* – tashqarida , narida } To'p(shayba)ning maydonni chegaralovchi chiziq , devordan tashqariga chiqish; 2. Hakamning bokschi nokautda ekanligini e'lon qilish. *Nokaut* {*ing. Knock-out* , *knock* – urmoq, zarba; *out-* chetda , tashqarida , chetlashish} Bokschining qattiq zarbidan gandaraklab , yiqilib , ba'zan hushuni yo'qotib , o'n sekund davomida o'rnidan turolmaydigon va yutqiziq deb hisoblanadigon holati. Aynan, mana shu so'z S.Siyoyevning „Yorug'lik” asarida quyidagicha ifodalangan; *Boshim g'ir – g'ir aylanib, nokaut bo'lgan bokschiday , gandaraklab kettim. Nokdaun* { *ing. Knockdown* < *knock* – urmoq, zarba , *down* – pastga , quyiga } Bokschining zarbdan garangsigan, yiqilgan , lekin o'n sekundan oshmagan vaqt ichida o'rnidan turib , jangni davom ettira oladigon holati . Olomon yakun yasabdi: Tamom , nokdaun. T.Murod, „Ot kishnagan oqshom” asarida uchratishimiz mumkin. *Golkiper* { *ing. Goal- keeper* } Futbol , hokkey kabi o'yinlardagi darvozabon. *Biznes* { *ing. Business* – ish . mashg'ulot } Daromad keltiradigon , foyda olish maqsadlari ko'zlangan qonunlarga hilof bo'lmagan har qanday tashkiliy xo'jalik faoliyati: Tijorat , ishbilarmonlik, biznes ho'jalik yuritish ko'lamiga qarab , yirik , o'rta va shug'ullanuvchi shaxs } *Ishbilarmon* , peshqadam ziyolilar , oramizda nomdor bizneschilar... bor. „Mushtum” jurnalidan. *Blokada* { *ing. Blokade* – qamal , qurshamoq} Biror

davlatning siyosiy va iqtisodiy jihatdan yakkalab qo'yishga , uning boshqa davlatlar bilan aloqasini uzishga , qo'yilgan talablarni qabul qilishga qaratilgan siyosiy , iqtisodiy va moliyaviy tadbirlar tizimi . *Badminton* { *ing. Anglyaning Badminton shaxri nomidan patli koptokcha (volan)*ni raketka bilan urib, to'rdan oshirishga assoslangan yakkama- yakkaga yoki juft – juft bo'ib , zalda yoki ochiq maydonda o'ynaladigon sport o'yini . Ushbu so'z O'.Hoshimovning „Ikki eshik orasi “ asarida va boshqa asarlarda , turlicha holatlarda kelgan: Qo'lida ikkita to'r halta ko'tarib turipti. „Salomatlik” jurnalidan: Badminton mashg'ulotlari payitida shikastlanishh , boldir bo'g'imlarini cho'zishi mumkin. Shuningdek , ovqatlanish taomiga aylanib ulgurgan *Gamburger* so'zi {*ing. Hamburger < ham – dudlangan son go'shti , burger – ichiga birir narsa tiqilgan bo'lichka* } Toblab , qizartirib pishirilgan go'sht yoki qaynoq go'shtli qiyma hamda qayla , oshko'klar qo'shilgan buterburod. Shu o'rinda aytish joizki , Bir tildan boshqa tiliga , jumladan boshqa tillardan o'zbek tiliga so'z o'zlashishi yozma manba yoki og'zaki nutq orqali bo'ladi . Masalan: Arabcha o'zlashmaning ko'pchiligi yozma manbalar orqali o'tgan, shuningdek tojikcha , forsha va ingliz nemis tillaridan so'z o'zlashishi esa, asosan , keyingi davrlardagi iqtisodiy , siyosiy aloqa aralashuvlari orqali og'zaki nutq muhim ro'l o'ynagan.

O'zlashtrish , asosan , ikki usul bilan olinadi: 1. So'z aynan olinadi , 2. Qalqalab olinadi; Hozirda biz o'rganishimizga asos bo'layotgan til yani ingliz tilidan ham buning yaqqol misolini ko'rib o'tildi . Qalqalab o'zlashtrish so'zning o'zini emas , balki uning ma'nosini o'zlashtirishdir . So'z o'zlashishi, so'z ishlatishdan (so'z qo'llashdan) farqalash kerak . O'zlashma so'zlar shu tilning lug'at boyligi hisoblanadi. Bundan tashqari ma'lum maqsad va sabablarga ko'ra og'zaki nutqda ham , o'zlashmagan chet so'zlarini qo'llash hollari uchraydi . Og'zaki nutqda bu hol o'z nutqiga e'tibor bermaslik oqibatida yuz beradi. Natijada bunday holat so'zlashuv uslubidagi g'alizlikka , uslubga xoslanmaslikka ko'ra turli holatlarga sabab bo'ladi. Quyida ingliz tilidan o'zlashgan va o'rganishga asos bo'lgan bir qator so'zlar bilan tanishib o'tamiz: Aysberg { *ing. Iceberg – muz tog'* } Qutub

dengizlaridan , qirg'oqdan yoki muz tepaliklardan o'pirilib tushib , suvda suzib yuradigon katta muz. *Akvalang* { *ing. Aqualang* < *lotin. Aqua – suv , ing . Lung – o'pka* } Odamning suv ostida bemalol nafas olib , suzib yurishiga va ishlashiga imkon beradigon apparat. Bu so'z haqida „Fan va turmush“ ensklopediyasida shunday keltiriladi: Shveysariyalik Keller ismli shaxs akvalangda 305 metr chuqurlikka tushgan. *Allo* { *ing. Hallo* } Telefon orqali so'zlashganda „eshityapman“ yoki „eshityapsizmi“ degan ma'nolarda qo'llaniladi. *Banknot* { *ing. Bank – note – bank belgisi* } Markaziy emissiya banklari chiqaradigon, muayyan moddiy qiymatga ega bo'lgan qog'oz pul. *Bar* so'zi { *ing. Bar – tamaddixona , kichik restoran* } 1. Kichik restoran , mayxona , yigit – qizlar qo'noq barlarda , urto'polon tintuv chorraxalarda... E.Oxunovanning „Men tongni uyg'otdim“ asarida keltirilgan. Bundan tashqari , mana shu so'zning ikkinchi ma'nosi { *bar – to'siq* } dengizning qirg'oqqa yaqin qismida yoki daryoning dengizga yaqin quyulish joylarida hosil bo'ladigon kambar qum to'siq , qumloq , sayozlik ma'nosida ham qo'llaniladi. *Barmen* { *ing. Barman – bar egasi; barda ishlovchi , bar hizmatchisi* } Yuqorida aytib o'tilganidek , ko'plab siyosiy diplomatik aloqalar ham chetdan so'z o'zlashishining asosiy vositasidir, shuningdek , iqtisodga oid so'zlarning kirib kelishi ham bevosita salmoqlidir . Jumladan , *Barter* { *ing. Barter – tovar ayriboshlash* } Pul mablag'lari ishtirokisiz bevosita tovarga tovar ayriboshlash va shu haqidagi shartnoma. *Demping* { *ing. Dumping – arzon export* } Chet el bozorini egallash va undan raqobatchikarni siqib chiqrish maqsadida molni xorijdan o'z mamlakatiga yoki jahon miqqiyosidagi narxdan ancha arzonga sotish – raqobatli kurash vositalaridan biri. *Vokzal* { *ing. Vauxhall – Boks koshonasi - Londondagi sayrgoh bog'ining nomi* } Yo'lovchilar va transportga xizmat ko'rsatish uchun mo'ljallangan binolar majmuyi (vokzalning temir yo'l vokzali , autovokzal turlari bor) . Bundan tashqari , suv qurilishi inshootlari va turli quvurlarning nomlarining ba'zilari ham ingliz tilida o'zlashgan deb baholanadi, bular haqida nazariy ma'lumotlar quyida beriladi: *Drenaj* { *ing . drain – qurilish* } 1. Zaxob , sho'rxok , yerlarni zovurlar qazib yoki qourlar ko'mib quritish usuli hamda shunday zovur

va quvurlarni o'zi . 2. Tib . Yara yoki tana bo'shlig'idan suyuqlikni (yiring va zardob) ni maxsus naycha bilan so'rish yoki doka piltaga shimdirish orqali tortib olish. *Nipple* {ing, nipple} 1. *Quvur va shlanglarni , radiator bo'laklarini germetik ulashga xizmat qiladigon, har ikki tomoni rezbali detal. Zoonimlarga oid bo'lgan so'z: Gibbon* { ing . gibbon} Sharqiy Osiyo mamlakatlarida daraxtda yashovchi kichkina odamsimon maymunning bir turi. *Velt* { ing . wilt – so'limoq , qurimoq } G'o'za , kartoshka , makkajo'xori , kungaboqar , karam singari o'simliklarda bakteral zamburug'lar , viruslar orqali tarqaladigon kasallik , o'simlikning so'lib qolishiga , barglari qovjirab halok bo'lishiga sabab bo'ladi. *Grand* { ing. Grand – hadiya , ko'mak , yordam; stipendiya } Biror ilmiy tashkilot tajriba konstruktorlik ishlarini bajarish uchun yoki boshqa maqsadlarda ayrim shaxslar, jamoalarga beriladigon maqsadli o'rin yoki pul mablag'i „Umid'' grandini qo'lga kiritmoq -, „Umid'' grandini bilan o'qiyotgan o'zbekistonlik yoshlarga esa, oyiga 1000 dollar atrofida stipendiya to'lanadi. „Gazetadan''. *Neylon* { ing. Nylon} Tarkibi ipakdan pishiq va mustahkam sun'iy tola va toladan to'qilgan gazlama . Ushbu so'z A.Muxtorning „Tug'ilish'' asarida quydagicha qo'llanilgan: Tovoni qorq , neylon paypoq chiqibdi , hay , qizlar kim ko'rdi?

Ko'rinadiki , O'tmishda va hozirgi kunda chetdan o'zbek tiliga so'z o'zlashishi , davlatlararo turli siyosiy , iqtisodiy , aloqalarni shakllantirishi, natijada turli sohalarga oid o'zlashgan qatlamning vujudga kelishiga asosiy omillardan bo'ldi, shuningdek , Ingliz tilidan ham so'zlarning o'zlashishi turli sohalardagi imkoniyatlarni yanada ochib berdi. Bunday so'zlarni qo'llanilishi, o'zbek tili lug'at boyligining oshirishga xizmat qiladi va kelajakdagi davlatlararo istiqbolli rejalardagi munosabatni yanada yaqinlashtiradi.

Foydalanilgan adabiyotlar ro'yxati:

1.E.Begmatov.A.Madvaliyev. O'zbek tilining izohli lug'ati. – Toshkent

2.R.Sayfullayeva. Hozirgi o'zbek adabiy tili . – Toshkent. 2009.

3.Sh. Shoabdurahmonov. Hozirgi o'zbek adabiy tili. – Toshkent. 1980.

ФИО авторов: *Сотторов Шухратжон Садриддинович*

Карабоев Ахмаджон Ахмадалиевич

Академический лицей Наманганского инженерно-технологического института

Наманган, Узбекистан

Название публикации: «ИСПОЛЬЗОВАНИЕ СОВРЕМЕННЫХ ИНФОРМАЦИОННЫХ ТЕХНОЛОГИЙ В ОБУЧЕНИИ МАТЕМАТИКЕ»

Аннотация: В статье рассматриваются пути совершенствования методов и алгоритмов автоматизированного контроля знаний, подходы к созданию и эффективному функционированию электронных обучающих комплексов, в состав которых входят тесты нового поколения, а их использование не ограничивается только контрольной целью.

Ключевые слова: интернет, информационные и коммуникационные технологии, оценка, контроль качества, обучение, компьютерное тестирование, мониторинг.

Построение эффективной системы образования, способной сформировать творческую личность, готовую работать в принципиально новой информационной среде XXI века, ставит на повестку дня задачу активного внедрения информационных технологий в процесс обучения, развития единая образовательная информационная среда. Эта среда объединит в единую систему образовательный и научный потенциал ведущих университетов и других образовательных учреждений. При этом очень важно использовать новейшие умные достижения, не колеблясь распространяясь на все сферы жизни, так как прикладная область их использования стала намного разнообразнее. В последнее время организации образования Узбекистана уделяют большое внимание использованию информационно-коммуникационных технологий (ИКТ) в обучении математическим и другим предметам. Использование этих технологий дает ряд преимуществ в области информационных технологий.

Компьютеризация является одним из основных этапов модернизации современного образования. Это вполне оправдано, поскольку новые информационные технологии имеют ряд существенных преимуществ перед традиционными методами. Используя современные компьютерные технологии, студенты имеют возможность ознакомиться с самыми последними учебными материалами, созданными на кафедрах, тогда как издание статьи занимает много времени и эти тексты могут устареть или потерять актуальность. Следует также иметь в виду, что во многих случаях количество учебников в библиотеке является недостаточным или некоторые книги отсутствуют.

Компьютеризация является одной из основ модернизации современного образования. Использование информационных технологий в образовательном процессе, безусловно, имеет много преимуществ. Современные технологии позволяют разнообразить изучение математики. Используя презентации, анимацию и видеоматериалы, преподаватель может более понятно объяснить новую тему. Слайды презентации значительно сокращают время, затрачиваемое на объяснение материала. Благодаря использованию информационных технологий на занятиях преподаватель может показывать фрагменты учебных и научных фильмов, таблицы, графики и диаграммы, анимации математических процессов и явлений, работу технических устройств и экспериментальных установок, фотографии и т.д.

Использование в образовательной практике практически всех видов и форм образовательных информационных ресурсов существенно повышает качество визуальной и звуковой информации, она становится ярче, красочнее, динамичнее. Современные мультимедийные технологии имеют огромные возможности. Кроме того, использование в обучении электронных образовательных ресурсов и преимуществ современных телекоммуникаций коренным образом меняет способ создания визуальной и звуковой информации. Традиционные визуальные средства обучения относятся к конкретному объекту. Теперь с помощью компьютерных и телекоммуникационных технологий

становится возможной динамическая интерпретация существенных свойств не только объектов реального мира, но и научных законов, теорий, концепций и т.д.

Использование современных технологий позволяет сделать любую деятельность более наглядной, работать с различной информацией, такой как звук, текст, фото и видео. Однако некоторые преподаватели злоупотребляют этими возможностями, оправдывая это тем, что современный студент вдохновляется не только повествованием и лекциями. Важно помнить, что информационные технологии должны дополнять материал, а не заменять его. Технологии изменились до неузнаваемости, но основные ценности образования остались прежними. Иногда кажется, что информационные технологии приносят в образовательный процесс только положительные моменты. Конечно, в большинстве случаев это так, но у каждой медали есть две стороны. Наверное, нет такого учителя, который не понимал бы, что использование компьютера в классе – это не просто дань моде. Очевидно, что использование современного оборудования, программного обеспечения, электронных образовательных ресурсов помогает легче проводить уроки и делает их более интересными. Но не стоит забывать, что информационные технологии – это не панацея, а хороший инструмент обучения в руках мудрого учителя. Их использование должно быть продуманным, разумным и грамотным. Только талант и мастерство учителя найдут золотую середину в использовании информационных технологий.

Целью данного исследования является разработка современных методов и новых научно-методических подходов к обучению математике с использованием инновационных технологий учащихся школ, а также экспериментальное подтверждение педагогической полезности предложенных методов.

Бурное развитие информатизации (компьютеры, компьютерная связь, различные электронные устройства) создает новые возможности использования ЭВМ в учебном процессе; это делает его более эффективным, позволяет эффективно использовать учебное время. Следует отметить, что схожие

информационные и коммуникационные технологии, используемые многими ведущими университетами мира, и их применение в наших вузах объединяет общий подход к системе образования. Однако нельзя не выделить некоторые особенности использования таких технологий. Все лучшие идеи могут быть загублены некачественной реализацией.

Прежде всего, должно быть много тестов хорошего качества. Тестовые задания должны обеспечивать всестороннее рассмотрение сути усвоения информации, умения применять ее для решения практических задач. Отсюда основным требованием к системе тестирования является гибкость программы и достаточный охват предмета по заданиям. Ответы на вопросы должны иметь четкую однозначную трактовку. Уровень испытаний должен соответствовать соответствующим требованиям.

Решение таких задач возможно только в организациях образования с высокопрофессиональным персоналом. Программно-вычислительный комплекс школы должен быть достаточно развит и работать без сбоев. Контроль ключевых элементов на уроке желательно проводить под контролем нескольких учителей. Электронная база данных учащихся и тестирование не должны быть перегружены, иначе работа на уроке может превратиться в контроль заполнения базы данных, что займет большую часть времени, отведенного на практику. По окончании курса желательно провести тестирование студентов для допуска к последующему устному или письменному экзамену с возможностью апелляции в компетентную комиссию. После этого выставляется итоговая оценка по предмету с учетом всех показателей.

Качество образования вообще и математического образования в частности является многоаспектным и многогранным свойством результата учебной деятельности. Это определяется многообразием учебно-воспитательных факторов. Система образования требует создания единого информационно-образовательного и технологического ресурса в сети Интернет на основе интеграции ресурсов и сетевого взаимодействия различных образовательных

учреждений. Он предоставит пользователям широкий спектр различных образовательных услуг, от доступа к материалам распределенной электронной библиотеки до возможности получить образование в любом учебном заведении с виртуальным представительством в информационной образовательной среде. Это может в конечном итоге повысить качество подготовки инженеров.

Список литературы

1. Rakhmatov, D., & Nomozova, E. (2020). The use of multimedia technologies in the educational system and teaching methodology: problems and prospects. *International Journal of Discourse on Innovation, Integration and Education*, 1(2), 28-32.
2. Rakhmatov, D. (2021). Opportunities and pedagogical importance of using e-information educational resources in education. *Web of Scientist: International Scientific Research Journal*, 2(04), 430-437.
3. Rakhmatov, D., & Akhror, A. (2021). Digital technologies in higher education: innovative solutions in targeted learning. *Development issues of the innovative economy in the agricultural sector*, 83-86.
4. Use of information and communication technologies for teaching physics at the technical university / Polezhaev V.D., Polezhaeva L.N., Kamenev V.V. // *AIP Conference Proceedings "Information Technologies in Education of the XXI Century, ITE-XXI 2015: Proceedings of the International Scientific-Practical Conference "Information Technologies in Education of the XXI Century" 2017*. Page 030013. DOI: 10.1063/1.4972452
5. V. M. Kadnevskij, S. K. Kaldybaev, V. D. Polezhaev, and M. V. Polezhaeva, *Traditional and innovative tools for assessment and monitoring in education* (OmSTU Publishing, Omsk, 2012).
6. T. A. Shirina, A. F. Smyk, "Computer testing in engineering education," in *Proceedings of the XIII International Conference Physics in the system of modern education*, St. Petersburg, 2015, V.2, pp. 274–276.

ФИО автора: *Надельшина Наиля Энваровна*

НАЦИОНАЛЬНАЯ ГВАРДИЯ РЕСПУБЛИКИ УЗБЕКИСТАН
ВОЕННЫЙ МУЗЫКАЛЬНЫЙ АКАДЕМИЧЕСКИЙ ЛИЦЕЙ

Название публикации: «МУЗЫКАЛЬНЫЕ СПОСОБНОСТИ И ИХ РАЗВИТИЕ
В КЛАССЕ ФОРТЕПИАНО»

Аннотация: В данной статье освещается теоретическое значение занятий по классу фортепиано в развитии музыкальных способностей учащихся. Также освещены виды музыкальных способностей учащихся и методические рекомендации по формированию музыкальных способностей.

Ключевые слова: Музыкальные способности, фортепиано, методика, учебный процесс, теоретические понятия и связи.

Введение

Начальный этап обучения игре на фортепиано имеет свои особенности. Прежде всего, речь идет о приобщении ребенка к миру музыки, поэтому очень важно заботиться о справедливом воспитании ребенка, что справедливо считается ответственным и сложным делом. Именно первые впечатления от знакомства с искусством оказывают часто, если не решающее, то очень сильное влияние на последующее музыкальное развитие учащегося.

Наряду с учебными задачами, к примеру, знакомством с основами музыкальной грамоты, на начальном этапе обучения необходимо особое внимание уделять развитию музыкальных способностей учащегося – слуха, ритма, музыкальной памяти. Проблема развития музыкальных способностей ученика является доминирующей на начальном этапе обучения. В фортепианной методике существует много рекомендаций для решения этой проблемы. Однако в практике зачастую требуются дополнительные нетрадиционные средства для решения определенных задач, в том числе и на развитие чувства ритма, музыкальной памяти ученика.

Так, в работе над ритмом обычные способы – счет вслух, отработка ритма

В помощь тактирования или отстукивания не всегда дают нужный результат. В практике индивидуального обучения часто требуются какие-либо особенные средства, работе по развитию ритма к таким средствам можно отнести декламацию. Педагог, по мере необходимости, включает в работу стихотворные тексты, что позволяет усилить воздействие на учащегося при параллельном включении слуха, речи и движения. Четкость в произношении стихотворения благотворно влияет на игру, что дает возможность быстро использовать ритм добиться ровности в исполнении и способствует развитию ритмического чувства. При особом подборе текстов, вероятно можно с помощью декламации оказывать воздействие и на развитие музыкальной памяти.

Декламационный метод помогает решать ряд пианистических задач: добиться четкой артикуляции, точного метроритма, ровности звучания; текучести, непрерывности звучания и правильной группировки мотивов; усилить эмоциональное впечатление благодаря созвучности музыкальных и литературных образов; поработать над выразительностью исполнения; дать дополнительный материал к практике. То есть, декламационный метод, который заключается в игре с параллельной декламацией (чтением стихов), весьма полезен в обучении игре на фортепиано.

Актуальность проблемы поиска новых средств для развития музыкальных способностей начинающего пианиста очевидна и продиктована практикой. На начальном этапе обучения проявляется особая потребность в развитии ритма и музыкальной памяти учащегося. Порой приходится прилагать много усилий для достижения игры с ритмической определенностью, но не всегда удается достичь результата с помощью обычных средств. Проблемы с запоминанием текста также довольно остро проявляются.

Музыкальные способности учащегося

Когда говорят о способностях человека, то имеют в виду его возможности в той или иной деятельности. Эти возможности приводят как к значительным успехам в овладении деятельностью, так и к высоким показателям труда.

Способности развиваются на основе природных задатков, связанных с такими особенностями нервной системы, как сила, подвижность и уравновешенность нервных процессов. Важно обратить внимание на тип нервной системы ребенка и уже от этого выстраивать дальнейшее обучение. Так, для ребенка с сильным типом нервной системы необходима массивная психологическая нагрузка, а для ребенка со слабым типом – щадящая. Также важно учитывать тип темперамента ребенка: сангвиник, холерик, флегматик или меланхолик. Всё это поможет педагогу наиболее правильно выстроить дальнейшее обучение.

Среди работ, посвященных музыкальным способностям, особое место занимает книга Б.М.Теплова «Психология музыкальных способностей». В ней предложена оригинальная концепция музыкальности. Главным показателем музыкальности Теплов считал эмоциональную отзывчивость на музыку, а к основным способностям отнес те, которые связаны с восприятием и воспроизведением звуковысотного и ритмического движения, - музыкальный слух и чувство ритма. При этом в музыкальном слухе он выделил два компонента - перцептивный, связанный с восприятием мелодического движения (ладовое чувство) и репродуктивный (способность к слуховому представлению мелодии). Неосновными компонентами комплекса музыкальности он считает тембровый, динамический, гармонический и абсолютный слух.

К основным музыкальным задаткам относятся: слух, память, ритм и природная моторика. Слух имеет 2 типа – относительный и абсолютный. Относительный слух позволяет слышать высоту звука в соответствии с другим звуком или относительно его. Абсолютный (формальный) слух в свою очередь делится на: тембральный, ладово-гармонический, интонационный и внутренний. Более подробно о разновидностях слуха и методах его развития будет изложено ниже. Музыкальная память связана с развитием и информированностью в музыкальной среде, с общей памятью. Важен объём памяти и долговременность памяти. Музыкальная память развивается только в практике – чем больше материала, тем лучше. Музыкальный ритм связан с запоминанием ритмических

фигур. Умение запоминать разные ритмические фигуры и держать на долгом расстоянии во время исполнения намного облегчит образовательный процесс. Природная моторика – это быстрая реакция, темп, координация, ловкость. Из физических признаков моторики – крепкий аппарат, особенности строения руки.

На основе всех вышеперечисленных задатков, педагогу не стоит торопиться в своих выводах, так как все способности развиваются и выявляются в практической деятельности, через урок, через музыкальный материал. Вопрос способностей рассматривается многими учеными. В учебном пособии Е.И.Рогова «Общая психология» этот вопрос рассматривается следующим образом. Способности – лишь возможность определенного освоения знаний, умений, навыков, а станет ли она действительностью, зависит от различных условий. Так, например, выявившиеся у ребенка музыкальные способности ни в какой мере не являются гарантией того, что ребенок станет великим музыкантом.

В своей книге «Психология музыкальной деятельности» Л.Л.Бочкарев пишет о том, что некоторые исследователи отождествляют проблему пригодности к музыкальной деятельности с проблемой способностей, понимая под способностями комплекс необходимых для успешного осуществления деятельности, включая свойства личности, особенности эмоциональной сферы, характера. Таким образом, можно сказать, что способности проявляются не в самих знаниях и умениях, навыках, а в динамике их приобретения, в том, насколько быстро и легко человек осваивает конкретную деятельность. От способностей зависит качество выполнения деятельности, ее успешность и уровень достижений, и также, то, как эта деятельность выполняется. Б.М.Теплов выделил следующие три основных признака понятия «способность»:

«Во-первых, под способностями понимается индивидуальные психологические особенности, отличающие одного человека от другого; никто не станет говорить о способностях там, где речь идет о свойствах, в отношении которых все равны.

Во-вторых, способностями называют не всякие вообще индивидуальные особенности, а лишь такие, которые имеют отношение к успешности выполнения какой-либо деятельности или многих деятельностей.

Во-третьих, понятие «способность» не сводится к тем знаниям, навыкам или умениям, которые уже выработаны у данного человека».

Рассматривая соотношение способностей и деятельности, следует отметить, что если учащийся не справляется с требованиями, которые предъявляет к нему деятельность, то это не означает полное отсутствие у него способностей. Вполне вероятно, что данному ребенку потребуется больше времени на усвоение знаний, умений и навыков, а его педагогам понадобится приложить гораздо больше усилий для его обучения.

Конечным выводом вышеизложенного является положение о том, что у каждого человека можно сформировать любые способности. Своеобразное сочетание способностей, которое обеспечивает человеку возможность успешного выполнения какой-либо деятельности, называется одаренностью.

Высокая степень развития способностей называется талантом.

По мнению В.В.Богословского, талант – это определенное сочетание способностей, их совокупность. Отдельная изолированная способность, даже очень высокоразвитая, не может быть названа талантом. Высший уровень развития способностей – гениальность. Однако же, нельзя сказать, что все индивидуальные качества гения развиты в одинаковой степени. Гениальность имеет свой «профиль», какая-то сторона доминирует, какие-то способности проявляются в его творчестве. Способности человека развиваются в деятельности. Чем больше различных видов деятельности в жизни человека, тем больше развиты его индивидуальные способности.

Музыкальный слух и методы его развития

1. Звуковысотный слух
2. Мелодический слух
3. Полифонический слух

4. Гармонический слух
5. Тембро-динамический слух
6. Внутренний слух

Музыкальная форма

В данном виде музыкальных способностей сделан акцент на внимание детей к развитию элементов музыкального языка в попевах, песенках; использование при этом простейших движений, игры на детских музыкальных инструментах, ритмической, нотной записи. Усиление у детей ощущения деления музыкального периода на фазы через движения под музыку, игру на детских музыкальных инструментах, сопровождений к пьесам, песням. Усиление ощущения кульминации мотивов, фраз главной кульминации периода и т.д. В процессе работы над выразительностью исполнения песен, совместного исполнения детьми и учителями пьес для слушанья. Формирование представлений о средствах музыкальной выразительности процессе работы над выразительностью исполнения песен и слушания произведений.

Формирование представлений об интонации как единстве эмоционально-смыслового содержания и средств его воплощения. Формирование представлений о теме как изложении музыкальной мысли. Формирование представлений о музыкальной мысли (на примере исполнения вариаций для простейших музыкальных инструментов на тему знакомой песни). Формирование представлений о типах построения музыкального произведения, их смысловой нагрузке.

Представления о музыкальной форме как основе направления мысли приобретаются в процессе слушания произведений и наблюдения музыкального образа с помощью знаний о конструкции произведения; комментариев педагога по ходу слушания; графической записи. Эти приемы помогают лучше усвоить, услышать противопоставления или «соревнование» тем, почувствовать и понять главную идею произведения.

Говоря о развитии чувства формы, необходимо обратить внимание на то, что выявление формы произведения не является самоцелью. Результатом этой работы должно стать умение определять развитие образа произведения (которое предстоит слушать), если известна его форма. И.В.Способин писал, что форма произведения – это план для направления мысли слушателя.

Итак, из всего вышесказанного можно сделать вывод: музыкальность представляет собой комплекс способностей, необходимых для занятия музыкальной деятельностью. Ее характерным признаком является эмоциональная отзывчивость на музыку, переживание ее содержания. Поэтому с первых занятий эмоциональную и слуховую стороны музыкальности необходимо активировать в единстве. Только тогда учитель сможет в комплексе решать воспитательные, образовательные и развивающие задачи.

Изучая материалы, представленные различными авторами, я обогатила себя ценными знаниями, которые помогут мне в будущей профессиональной деятельности осуществлять работу по музыкальному воспитанию детей с позиций углубленного понимания вопросов способностей, в том числе, музыкальные. Исследуя проблемы способностей в теоретическом направлении, я пришла к выводу о том, что эти вопросы довольно подробно и полно освещены в литературе.

Большинство авторов рассматривает тему способностей примерно с похожих позиций, то есть каких-либо полярных суждений по этому поводу не обнаруживается. Особенно ценными для нас являются материалы по классификации музыкальных способностей и их подробное представление.

Изучение или проверка эффективности использования данных материалов в работе с начинающим пианистом

Нужно отметить, что декламационные материалы будут давать результат только в том случае, если они используются регулярно из урока в урок, т.е. систематично. Кроме того, эта работа – помимо прямого назначения, для развития ритма и музыкальной памяти имеет дополнительный эффект –

вызывает интерес у ребят и помогает преодолеть волнение, так как в процессе декламации дети переключаются на чтение с игрой и забывают о скованности. Это имеет важное значение для адаптации на уроке.

Так же с помощью стихов можно добиться более качественной игры, но главный акцент делается на развитие музыкальных способностей. Если в нотном примере нет текста, то ребенок с трудом запоминает наизусть.

С помощью декламации узко специальные задачи решаются в ходе работы (ритм, темп, артикуляция, ровность исполнения, свобода аппарата как следствие переключения внимания). Раскрывается единство замысла. Восприятие образа усиливается за счет сопровождения созвучным по образу стихотворным текстом. Игра становится осмысленной. Ученик в игре демонстрирует понимание задач. Метод помогает исследовать пути развития ученика, помогает создавать ситуацию поиска. Подобная работа способствует эмоциональному пробуждению личности процессе чтения и игры.

С помощью данного метода усиливается слуховое восприятие музыки, так необходимое на начальном этапе развивается искусство слушать и слышать.

Младшие школьники легче и быстрее запоминают конкретные слова. Следовательно, способ запоминания, при котором используются стихотворные тексты, особенно продуктивен. Помимо развития музыкальной памяти, он позволяет включить словесный, эмоциональный, наглядно-образный типы памяти, что усиливает общее воздействие на ученика. Игра с параллельной декламацией помогает создавать ассоциации по смежности или сходству, благодаря чему процесс запоминания происходит быстрее, а память получает дополнительную тренировку. Процесс освоения нот на нотной строке происходит очень быстро, благодаря умело составленному четверостишью. Для изучения нотной грамоты очень полезно использовать специально подобранные по тематике стихи. Развитие музыкальной памяти способствует и проговаривание с названием звуков. Итак, декламация на уроках фортепиано

является весьма полезным средством развития музыкальной памяти начинающего пианиста.

Еще более результативной и полезной «помощницей» становится декламация в работе по развитию чувства ритма начинающего пианиста. В процессе игры с параллельным чтением стихов вырабатывается четкость, ровность в исполнении, а при умелом подборе стихотворного текста в соответствии с музыкальным размером можно быстро решить и проблему метроритмической устойчивости.

Список литературы:

1. Алексеев А.Д. «Методика обучения игре на фортепиано» – М., 1978.
2. Алексеев А.Д. «История фортепианного искусства» – М., 1988.
3. Андреева М. «От примы до октавы». – М., 1983
4. Артоболевская А.Д. «Первая встреча с музыкой» - М., 1989.
5. Богословский В.В. «Общая психология» - М., 1978.
6. Бочкарев «Психология музыкальной деятельности» - М., 1978.

ФИО автора: *Samatova Umida Xayrullayevna*

Toshkent shahar yuridik texnikumi

dekanat uslubchisi

Название публикации: «KORRUPSIYA-DAVR MUAMMOSI»

Annotatsiya: Korrupsiya muammosi uzoq yillik tarixiy bosqichlardan o'tib kelmoqda va bugungi kunda davr muammosi darajasiga ko'tarilgan. Shu bois yurtimizda ham unga qarshi kurash bo'yicha turli samarali ishlar olib borilmoqda. Maqolada korrupsiya, uning sabablari, jamiyatdagi salbiy ta'sirlari haqida yoritilgan.

Kalit so'zlar: korrupsiya, korrupsiya turlari, institutsional, fuqaro, jamiyat, qonun, prinsiplar, bir bo'g'inli.

KIRISH

Korrupsiya (lotincha: *corrumpō* — aynish, poraga sotilish) — mansabdor shaxsning o'z mansabi bo'yicha berilgan huquqlarni shaxsiy boyish maqsadlarida bevosita suiiste'mol qilishidan iborat amaliyot. Mansabdor shaxslarni sotib olish, ularning poraga sotilishi ham korrupsiya deyiladi ¹⁸⁰. Korrupsiya bir necha ming yillik tarixga ega. Yozma manbalarda korrupsiya haqida eramizdan avvalgi Shumer podsholigi davrida eslatib o'tiladi. Korrupsiya bizning kunlarga yetib kelganligi shundan dalolat beradiki, boshqa illatlar kabi, uni ham tag-tugi bilan yo'qotib bo'lmaydi. Hatto rivojlangan g'arb davlatlari ham korrupsiyadan butkul xalos bo'lolmagan. Biroq jamiyat rivojiga xavf soluvchi korrupsiyaning oldini olish, unga qarshi kurashish yer yuzidagi barcha davlatlarda hamisha va hamma zamonda davom etgan.

BMT ma'lumotlariga ko'ra, hozir dunyoda har yili 1 trillion AQSH dollari miqdorida pora beriladi. Jahon iqtisodiyoti har yili korrupsiya tufayli 2,6 trillion dollar mablag'dan ayriladi, bu jahon yalpi ichki mahsulotining 5 foizidir ¹⁸¹.

¹⁸⁰ <https://uz.wikipedia.org/wiki/>

¹⁸¹ Ismailov B.I. Xalqaro jinoyatchilikka qarshi kurashning xalqaro-huquqiy jihatlar // O'quv qo'llanma.-Toshkent: YUMOM. 2015.-129 b.

Korrupsiyaning xavfi ko‘p qirralidir:

birinchidan: iqtisodiyot negizlariga bolta uradi va islohotlar jarayoniga to‘sqinlik qilib uning asl mohiyatiga putur yetkazadi va bu bilan islohotlar g‘oyasini obro‘sizlantiradi;

ikkinchidan: jamiyatning ma‘naviy asoslariga zarar keltiradi (vatanparvarlik, insonni o‘z imkoniyatini namoyon qilishi);

uchinchidan: o‘sayotgan avlodning ongini zaharlaydi;

to‘rtinchidan: xorijiy sarmoyadorlani cho‘chitib yuboradi va eng asosiysi, xalqaro hamjamiyatda bu davlat to‘g‘risida salbiy tasavvurni yuzaga keltiradi.

Barcha davlatlardagi jinoiy harakatlarda asosan birinchi o‘rinda moddiy manfaat, yuqori lavozimni olish va lavozim orqasidan tekin boylik orttirish yotadi. Korrupsiya iqtisodiyotni tanazzulga yetaklab, davlat boshqaruvini izdan chiqfaradi. Fuqarolarda davlat boshqaruviga nisbatan ishonchsizlikni uyg‘otib, halol yo‘l bilan maqsadga erishish kabi orzu- xavaslarini yo‘qqa chiqaradi. **–“Korrupsiya”ning 4 sababi mavjud:**

1. Shaxsiy sabablar. Korrupsiya “yomon” hodisa, u yaxshi ta‘lim- tarbiya ko‘rmaslik va kam maosh oladigan amaldorlarning noqasligi oqibatida paydo bo‘ladi.

2. Institutsional sabablar. Bunda boshqaruvning kuchsizligi asosiy omil sanaladi. Masalan, kadrlar tayyorlash, hisobga olish va nazorat qilishning samarasisligi, mansabdorlarni yollashning osonligi va ularni oson ishdan haydash, ularda uzoq vaqt mansabda turishga ishonchsizlik paydo bo‘lishi kabilar korrupsiyani rag‘batlantiruvchi omillardir.

3. Tizimiy sabablar. Hukumat ba‘zan jamiyatning shunday talablariga duch keladigi, ularni bajarishning rasmiy tartiblari hali aniq ishlanmagan bo‘ladi yoxud ular ko‘p miqdorda mablag‘ talab etadi va aksar holda uzoq muddatlarga cho‘ziladi. Shunday holatlarda korrupsiyaga to‘g‘ridan- to‘g‘ri va qisqa yo‘l ochiladi.

4. Ko‘p tomonlama sabablar. Ba‘zan rahbariyatining o‘ziga xos xulki tufayli davlat boshqaruvida hal qiluchilik rolini “shaxsiy” omillar bajaradi.

O‘zbekiston mustaqillikning dastlabki kunlaridanoq qonunchilik bazasini, shu jumladan, institutsional bazani takomillashtirish, bu boradagi xalqaro hamkorlikni mustahkamlashni o‘z ichiga olgan maqsadli korrupsiyaga qarshi kurashish siyosatini olib bormoqda. Hozirda dunyo davlatlarining muhim vazifalaridan biri bu - davlat boshqaruvi tizimi va iqtisodiyot asoslariga zarba berayotgan korrupsiyaga qarshi kurashish bo‘lib qolmoqda. Zero, O‘zbekiston Respublikasini rivojlangan davlatlar qatoriga olib chiqishda davlat va jamiyat hayotining barcha sohalarida korrupsiyaga qarshi kurashish, aholining huquqiy ongi va madaniyatini yuksaltirish, jamiyatda korrupsiyaga qarshi murosasiz munosabatni shakllantirish muhim hisoblanadi.

O‘zbekiston Respublikasi Prezidenti Sh.M.Mirziyoyev 2016-yil 7-dekabrda qabul qilinganligini 24 yilligiga bag‘ishlangan tantanali yig‘ilishdagi o‘z ma‘ruzasida: “Jamiyat rivojiga g‘ov bo‘layotgan yana bir illat – bu korrupsiya balosidir. Bunday xatarga qarshi kurashish maqsadida yaqinda qonunchilik palatasi tomonidan qabul qilinib, Senatga yuborilgan “Korrupsiyaga qarshi kurashish to‘g‘risida”gi Qonunni tezroq amaliyotga joriy etish chora-tadbirlarini ko‘rishimiz lozim” deb ta‘kidlagan¹⁸². Korrupsiyaga qarshi kurashish to‘g‘risidagi qonun qonunchilik palatasi tomonidan 2016-yil 24-noyabrda qabul qilingan va Senat tomonidan 2016-yil 13-dekabrda ma‘qullangan. Shuningdek, yurtboshimiz Sh.M.Mirziyoyev tashabbusi bilan mamlakatda korrupsiyaga qarshi kurashish sohasida qonun hujjatlari, shu jumladan, “Korrupsiyaga qarshi kurashish to‘g‘risida”gi O‘zbekiston Respublikasi Qonuni qabul qilinib, bu sohada huquqiy asos yaratilgan. Bundan tashqari, O‘zbekiston Respublikasi Prezidentining “Korrupsiyaga qarshi kurashish to‘g‘risida”gi O‘zbekiston Respublikasi Qonunining qoidalarini amalga oshirish chora-tadbirlari to‘g‘risida”gi 2017-yil 2-fevraldagi PQ-2752-sonli Qarori bilan 2017-2018 yillarga mo‘ljallangan korrupsiyaga qarshi kurashish bo‘yicha Davlat dasturi tasdiqlandi.

¹⁸² Mirziyoyev SH.M. “Qonun ustuvorligi va inson manfaatlarini ta‘minlash – yurt taraqqiyoti va xalq farovonligining garovi”. O‘zbekiston Respublikasi Konstitutsiyasi qabul qilinganligining 24 yilligiga bag‘ishlangan tantanali marosimdagi ma‘ruzasi. 2016 yil 7 dekabr. – Toshkent: “O‘zbekiston” NMIU, 2017. – 48 C.

“Korrupsiyaga qarshi kurashish to‘g‘risida”gi Qonunning 4-moddasiga ko‘ra **Korrupsiyaga qarshi kurashishning asosiy prinsiplari** quyidagilar ¹⁸³ :

-Korrupsiyaga qarshi kurashishning asosiy prinsiplari quyidagilardan iborat:

qonuniylik;

-fuqarolar huquqlari, erkinliklari va qonuniy manfaatlarining ustuvorligi;

-ochiqlik va shaffoflik;

-tizimlilik;

-davlat va fuqarolik jamiyatining hamkorligi;

-korrupsiyaning oldini olishga doir chora-tadbirlar ustuvorligi;

-javobgarlikning muqarrarligi.

“Yangi O‘zbekistonning yangilangan siyosati ham aynan inson qadr- qimmatini oliy darajaga ko‘tarish, jamiyatda adolat va qonun ustuvorligini so‘zsiz ta‘minlash kabi yuksak g‘oyalarga tayanmoqda. Biroq afsuski, bu yo‘ldagi islohotlar natijadorligiga salbiy ta‘sir ko‘rsatayotgan, taraqqiyotga to‘siq bo‘layotgan bir qator omillar, illatlar saqlanib qolmoqda. Hech shubhasiz, ulardan biri va eng xavflisi korrupsiyadir” ¹⁸⁴.

“Korrupsiyaga qarshi kurashish to‘g‘risida”gi qonun 2017 yil 4 yanvardan boshlab kuchga kirgan qonunda korrupsiyaga qarshi kurashish sohasidagi munosabatlarni to‘liq qonuniy tartibga solish, fuqarolarning huquqiy ongi va madaniyatini yuksaltirish orqali jamiyatda korrupsiyaga toqat qilmaslik muhitini yaratish ko‘zda tutildi.

KIRISH

Demak, korrupsiya xalqaro xavfsizlikka balki tahdid soluvchi real muommodir. Shunday ekan, mazkur hodisaga qarshi kurash masalalari faqatgina bizga taalluqli bo‘lmay balki butun jahon hamjamiyati muammosi bo‘lmog‘i lozim . Har bir inson bu muammoning tub mohiyatini anglagan holda jamiyatni korrupsiya balosidan asrashga o‘z hissasini qo‘shmog‘i lozim.

¹⁸³ <https://lex.uz/docs>

¹⁸⁴ O‘zbekiston Respublikasi Bosh prokurori N.T. Yo‘ldoshev. “Korrupsiyaga qarshi kurash – fuqarolarning huquqlari va qonuniy manfaatlarini himoya qilishning muhim kafolati”. www.prokuratura.uz/#/t_news?id=170.

ADABIYOTLAR:

1. Mirziyoyev SH.M. “Qonun ustuvorligi va inson manfaatlarini ta’minlash – yurt taraqqiyoti va xalq farovonligining garovi”. O‘zbekiston Respublikasi Konstitutsiyasi qabul qilinganligining 24 yilligiga bag‘ishlangan tantanali marosimdagi ma’ruzasi. 2016 yil 7 dekabr. – Toshkent: “O‘zbekiston” NMIU, 2017. – 48 C.
2. Ismailov B.I. Xalqaro jinoyatchilikka qarshi kurashning xalqaro-huquqiy jihatlari // O‘quv qo‘llanma.-Toshkent: YUMOM. 2015.-129 b.
3. Xolmanova D. Fuqarolik jamiyati institutlari va fuqarolarning korrupsiyaga qarshi kurashidagi ishtirokining huquqiy asoslari. // O‘zbekiston Respublikasi Bosh prokuraturasining Oliy o‘quv kurslari Axborotnomasi. 2017. №2 B.75-77
4. Zufarov R. Poraxo‘rlik- korrupsiya negizi // Davlat va huquq. - 2000. № 4. - 41 b.
5. Zufarov R.A. Poraxo‘rlik uchun jinoiy javobgarlik. - T.: TDYUI, 2004. - B. 83-84.
6. Kabulov SH.R. Korrupsiyaga qarshi kurash: iqtisodiy, ma’naviy-ma’rifiy choralari va yo‘llari. Monografiya\ -T.: IIV Akademiyasi\ 2015.-160b.
7. O‘zbekiston Respublikasi Bosh prokurori N.T. Yo‘ldoshev. “Korrupsiyaga qarshi kurash – fuqarolarning huquqlari va qonuniy manfaatlarini himoya qilishning muhim kafolati”. www.prokuratura.uz/#/t_news?id=170.
8. <https://lex.uz/docs>
9. <https://uz.wikipedia.org/wiki/>

ФИО автора: *Abdurasulova Saboxat Abduxalimovna*

Toshkent shahar yuridik texnikumi Axborot resurs markazi direktori

Toshkent shahar, Yunusobod, 17 daha 21 uy 57 xonadon

Название публикации: «KITOB – MA`NAVIYAT QUYOSHI»

Annotatsiya: Ushbu maqola jamiyatimizda kitobxonlikni targ'ib qilish, kitob tanlay olish malakasini shakllantirish haqida. Maqolada kitob o'qishning foydali jihatlari va yana buyuk shaxslarning kitob haqidagi afarizm va hikmatli so'zlarini bilib olamiz. Undan tashqari besh tashabbus doirasida kitobxonlikka berilayotgan e'tibor haqida so'z yuritiladi.

Kalit so'zlar: kitob, kitobxonlik, kitob tanlash, kitobsevar, gadjet.

KIRISH

Buyuk shoir va mutafakkir Alisher Navoiy hazratlari yozganidek, “kitob – beminnat ustoz, bilim va ma'naviy yuksalishga erishishning eng asosiy manbai”. Xalqimiz tilida kitob o'qib bilim va munosib tarbiya olish, kasb-hunar o'rganishning ahamiyatiga doir maqollar juda ko'p. Jumladan, “Kitobsiz aql – qanotsiz qush”, “Bilim – aql chirog'i”, “Go'zallik – ilmu ma'rifatda”. Bunday hikmatli naqlarni yana uzoq davom ettirish mumkin. Necha ming yillardan buyon insonlarga to'g'ri yo'lni ko'rsatib kelayotgan, ularning bilimli, tarbiyali, kasb-hunarli va albatta baxtli bo'lishining muhim omili – bu kitobga do'st bo'lish, va kitob o'qishni kanda qilmaslikdir. Ayniqsa, yoshlarning hayotida kitobning alohida o'rni bor. Chunki yaxshi kitob insonda Vatanga muhabbat, milliy va umuminsoniy qadriyatlarga hurmat tuyg'ularini yuksaltirib, yaxshilik hamda ezgulikka undaydi¹⁸⁵.

Donishmandlardan biriga: “Inson kitob o'qish orqali saodatga erishishi mumkinmi?” deb savol berishganda, u: “Kitob o'qishning o'zi saodatdir”, deya javob bergan ekan. Farzandlarimizga ana shu saodatni tilaymiz. Avvalo kitob mutolaasi

¹⁸⁵ Asqarov, I. B (2017). Bo'lajak kasb ta'limi o'qituvchilarini tadqiqot faoliyati uchun tayyorlashning asosiy bosqichlari. Sharqiy Yevropa ilmiy jurnali

haqida ikki og'iz so'z. Inson kitob o'qiyotgan kishini dunyoni idrok etayotgan, qalbiga nazar tashlab o'zligini angalayotgan, umuman aytganda, ezgulik qasrining eshigini ohista qoqayotgan odamga o'xshatamiz. Muqaddas bitiklarda ham avvalo so'z bino bo'lgan, deb aytiladi. So'z bu ilm olmoq, umrning mazmuni-mohiyatini, dunyoning sir-asrorini ma'rifat bilan anglashni bildiradi. Ayniqsa yoshlar uchun kitob mutolaasi o'ta muhimdir. Chunki kitob o'qish, ilm olish orqaligina insonda badiiy tafakkur, did va qarash shakllanadi. Haqiqiy adabiyot to'g'risida to'la tasavvurga ega bo'lmay turib, hayotning mazmunini, qadr-qimmatini anglab bo'lmaydi.

Kitoblar zamonlar to'lqinlarida suzuvchi va o'zining qimmatbaho yukini avlodlardan avlodlarga avaylab eltuvchi tafakkur kemalaridir. Kitob o'qish- jamiyatning umumiy saviyasini ko'taradigan, demak, taraqqiyotga, rivojlanishga xizmat qiladigan muhim omildir. Shuni hisobga olgan holda jannatmakon yurtimizda kitobga muhabbat, e'tibor o'zgacha. Buyuk mutafakkirlardan biri aytganidek, kitob- sehrigar. Kitob dunyoni qayta qurdi. Unda odamzodning aqli mujassam, u kishilik tafakkurining ustuni. Kitobsiz olam yovvoyilar olamidir. Bugun yoshlar orasida shunday bebaho boylikka bo'lgan e'tibor qanday? Keling, shu masalada mulohaza yuritib ko'ramiz. Kitob insoniyat ijodiyotining chinakam hayratlanarli va e'tiborga loyiq ko'rinishidir. Kitoblarda kechmish, zamonlarning aql-idroki yashaydi, xoki, tuproqlari, tush singari allaqachonlar to'zg'ib ketgan odamlarning ovozi burro va aniq yangrab turadi. Insoniyat yaratgan, qayta-qayta o'ylab ko'rgan va u erishgan narsalarning bari-xuddi sehrli sandiqdek kitoblar saqifalarida saqlanib qolgan. Ushbu sehrli sandiqlarni ochish va undan foydalanish bugun ko'ngildagidek emasligi, sir emas.

Kitob mutolaasi inson tafakkurini oshiradi, hayotga teran ko'z bilan qaraydi. E'tibor bergan bo'lsak, so'nggi vaqtlarda yosh avlod, bolalar internet va turli ijtimoiy tarmoqlarga qiziqib ketib, ko'p kitob o'qimay qo'ygan edi. Bu bilimsizlikdan darak beradi. Bugun vatanimiz jadal rivojlanayotgan bir davrda ajdodlarimiz, donolar fikrida o'z aksini topgan kitob mutolaasi va kitobxonlik madaniyatini shakllantirishga bo'lgan e'tibor davlat siyosati darajasiga ko'tarildi. Chunki yosh avlodning har tomonlama shakllanishidakitob mutolaasining o'rni beqiyosligini anglagan holda, O'zbekiston

Respublikasi Prezidentining 2017 yil 12 yanvarda “Kitob mahsulotlarini chop etish va tarqatish tizimini rivojlantirish, kitob mutolaasi va kitobxonlik madaniyatini oshirish hamda targ`ibot qilish bo`yicha komissiya tuzish to`g`risida”gi Farmoyishi¹⁸⁶ qabul qilindi. Bu hujjatda aholining keng qatlamini kitob o`qishga jalb qilish, kitob o`qish va kitobxonlikni targ`ib etish, voyaga etgan farzandlarimizni bog`cha yoshidan boshlab kitobga mehrlil qilib tarbiyalash, kitob mahsulotlarining mazmuniga e`tibor berish, ularni chop etish sifatini yaxshilash, turli mazmundagi kitoblar bilan to`ldirilgan kitob do`konlarini ko`paytirish, kitoblar fondini yanada boyitish ko`zda tutilgan.

Prezidentimiz Sh.Mirziyoevning mamlakatimizda 2017-2021 yillarda O`zbekiston Respublikasini rivojlantirishning beshta ustuvor yo`nalishi bo`yicha Harakatlar strategiyasi asosida jamiyat hayotida ezgu qadriyat va an`analarni chuqur qaror toptirishga, xususan, xalqimiz, ayniqsa yosh avlodning ma`naviy-intellektual salohiyati, ongu tafakkuri va dunyoqarashini yuksaltirishda ona Vatani va xalqiga muhabbat va sadoqat tuyg`usi bilan yashaydigan barkamol shaxsni tarbiyalashda beqiyos ahamiyatga ega bo`lgan kitobxonlik madaniyatini oshirishga alohida e`tibor qaratilmoqda. Jumladan, 5 tashabbus yo`nalishi asnosida kitobga mehr-muhabbat kuchaytirildi¹⁸⁷. Natijalar samarasi o`laroq bolalar o`rtasida turli tadbirlar kitobxonlik kechalarida bellashuvlar o`tkazilib ijobiy natijalarga erishilmoqda. Ko`p kitob o`qigan kitobxon turli nominasiyalarda moddiy va ma`naviy rag`batlantirilmoqda, jumladan qimmatbaho buyumlar, hatto, mashinalar sovg`a qilinmoqda. Bu orqali bolalarning, kitobga oshno qalblarning ming yashirin qirralari ochilmoqda, o`zlarini namoyon etishmoqda. Shu islohotlar samarasi asnosida bizning maktabimizda ham nafaqat o`quvchilar, balki ularning ota-onalari ham kitob inson uchun eng yaqin do`stligini tushunishmoqda va farzandlari bilan birga mutolaa qilishmoqda.

Ta`lim muassasalarida bu jarayon o`quvchilarning bilim darajasini oshirishga, aql-zakovatini kuchaytirishga yordam bermoqda. Shuning uchun ham yoshlarni har

¹⁸⁶ www.lex.uz

¹⁸⁷ Iskandarovich, U. I. (2021). Theoretical Fundamentals of Introduction of Electronic Educational Tools to the Educational Process. Central asian journal of theoretical & Applied sciences, 2(1), 1-7

tomonlarni fikrlaydigan, ma`nan etuk, har qanday axborotlarni aql bilan tahlil eta oladigan, barkamol inson qilib tarbiyalash biz o`qituvchilarning asosiy vazifamizdir.

Umuman bugun psixolog-olimlarimiz kitob o`qishning foydalari haqida kamida quyidagi sabablarni ko`rsatmoqdalar:

1. Kitob o`qiydigan odamning so`z boyligi katta bo`ladi. Chunki kitob o`qilganda kishi oddiy kundalik hayotda ishlatilmaydigan so`zlarni ham uchratadi. bu so`zning ma`nosini lug`atdan izlash ham shart emas, zero kitob umumiy mazmunidan so`zning ma`nosi ham kelib chiqadi.

2. Kitob o`qish boshqa odamlar bilan muloqot qilishga yordam beradi. Ya`ni kitob o`qigan odam o`z fikrlarini chiroyli, aniq, yorqin ifodalash imkoniga ega bo`ladi. Bir nechta mumtoz adabiyotni o`qishning o`zida ham kishida gapirish san`ati bir qadar rivojlangani seziladi. shu tariqa kishi yaxshi suxbatdosh bo`la oladi, odamlarda o`zi haqida yaxshi tassurot qoldiradi.

3. Kitob o`qish insonni dadillashtiradi. Kitob o`qigan insonning o`ziga ishonchi kattaroq bo`ladi. Chunki kitobdan olgan ilmlari unga madad beradi. Atrofingizdagi olamlarda esa siz haqingzda yaxshi tasavvur uyg`onadi. bu esa sizni yanada juo`atli qiladi.

XULOSA

Kitob bizning hozirgi hayotimizdir. Unga hamma muhtoj... qariyalar, o`rta yoshlilar, yoshlar va xatto bo- lalar ham. Hamma gap ular uchun kitob tanlashda, biz hammadan oldin nomunosib tanlangan kitoblarni o`qish hech narsa o`qimagandan ko`ra yomonroq va zararliroqdir, degan fikrga qo`shilamiz. Kitoblarning tanlanishi odamning fikr dunyosini, uning hayotiy qadriyatlarini ochib beradi (Jim Rohm). Biz pedagoglarning kelajagimiz bo`lmish yosh avlodni ta`lim-tarbiya olishlari uchun shart-sharoit yaratish, sog`-salomat ulg`aytirish, ularga ota- ona kabi mehr berish oliy maqsadimiz. Bolaning barkamol shaxs bo`lib ulg`ayishida ularning hayotida kitobning hayoti beqiyosdir. Ular qachon kitobga mehr beradi degan savolga yagona javob bor. Qachonki bolalarga o`zla- rining dunyo qarashi va yoshiga mos kitob tanlay olsak, bolada kitobga

muhabbat uyg'otadi. Aslida, tadqiqotlar shuni ko'rsatadiki, yosh o'quvchilar o'z adabiyotlarini to'g'ri tanlaganlarida, ular yaxshi o'qiydiganlar bo'ladi. O'qituvchilarning asosiy vazifasi, o'quvchilarning qaysi turdagi kitoblarni o'qishlariga yordam berishini aniqlaydi.

ADABIYOTLAR RO'YXATI

1. Mirziyoyev Sh.M. Adabiyot va sanat, madaniyatni rivojlantirish – xalqimiz ma'naviy olamini yuksaltirishning mustahkam poydevoridir / Xalq so'zi. 2017. 4-avgust
2. Asqarov, I. B (2017). Bo'lajak kasb ta'limi o'qituvchilarini tadqiqot faoliyati uchun tayyorlashning asosiy bosqichlari. Sharqiy Yevropa ilmiy jurnali
3. Iskandarovich, U. I. (2021). Theoretical Fundamentals of Introduction of Electronic Educational Tools to the Educational Process. Central asian journal of theoretical & Applied sciences, 2(1), 1-7
4. Vikipediya. Ochiq ensiklopediya
5. Ziyonet.uz
6. Afarizmlar.uz
7. www.lex.uz

ФИО автора: Фарғона Политехника Институту 1-Боскич магистранти

Хакимов Улугбек

ФИО научного руководителя: *Мамадалиева Садокат*

Название публикации: «ПАРАФИННИ ТОЗАЛАШ УЧУН МАҲАЛЛИЙ ХОМ АШЁЛАРДАН ТАЁРЛАНГАН ГИЛ АДСОРБЕНТЛАРНИ ФАОЛЛАШТРИШ ТЕХНОЛОГИЯСИНИ ЯХШИЛАШ»

Аннотатсия: Ушбу тезисда парафинларни чуқур тозалаш учун гил адсорбентларини кислота ёрдамида фаоллаштириш технологияси хақида малумотлар келтириб ўтилган.

Калит сўзлар: серезинб, парафин, адсорбент, гил, микро ва макро ғоваклар.

Бутун дунёда парафин ва церезинга қизиқиш тобора ортиб бормоқда, чунки уларни қўллаш ва қайта ишлаш соҳалари янги турдаги полимер ва композицион материалларни олиш учун доимий равишда кенгайиб боради. Парафин ва церезин асосан тиббиёт, қоғоз саноати, қишлоқ хўжалиги, электроника ва бошқа иқтисодиёт тармоқларида қўлланилади. Шу билан бирга, парафинлар ва церезинларнинг тозалиги юқорида айтиб ўтилган истеъмолчиларнинг асосий талабларидан бири ҳисобланади ва шунинг учун яратилган адсорбент композицияларда парафинларни чуқур тозалашнинг инновацион технологиясини ишлаб чиқиш устувор аҳамиятга эга.

Жаҳон амалиётида парафинлар ва церезинларни чуқур тозалаш учун ҳар хил минералогик ва кимёвий таркибдаги фаоллаштирилган гил адсорбентлари кенг қўлланилади. Хом ашёнинг аксарияти адсорбент олиш учун макро- ва микроғовакларни ҳосил қилиш мақсадида кислота ёрдамида фаоллаштиришни талаб этадиган бентонитлардир. Ушбу йўналишда қуйидаги илмий-техник ечимлар: адсорбент композициялар яратиш учун маҳаллий гил минералларни танлашни; маҳаллий гил минералларининг кислота билан фаоллаштиришда механик-кимёвий фаоллаштиришни (МКФ) қўллашни; маҳаллий хомашёдан

яратилган адсорбент композицияларида парафинларни чуқур тозалаш технологиясини ишлаб чиқишни асослаш зарур.

Тадқиқотнинг мақсади маҳаллий хом ашёдан яратилган адсорбентлар композициясида парафинларни чуқур тозалаш технологиясини ишлаб чиқишдан иборат. Тадқиқотнинг вазифалари. Қўйилган мақсадга эришиш учун биз томондан қуйидаги вазифалар шакиллантирилди: маҳаллий нефтлардан олинган парафинлар ва церезинларнинг кимёвий таркибининг хусусиятларини аниқлаш; маҳаллий гил минераллари сувли эритмаларининг коллоид-кимёвий хоссаларини ўрганиш; механик-кимёвий фаоллаштирувчи воситадан фойдаланган ҳолда маҳаллий гил минералларини кислота билан фаоллаштириш; кислота ёрдамида фаоллаштирилган гилли адсорбент олиш технологиясини ишлаб чиқиш; парафинлар ва церезинларни чуқур тозалаш учун адсорбентлар композициясини яратиш; яратилган адсорбентлар композицияларида парафинларни чуқур тозалаш технологиясини ишлаб чиқиш; яратилган адсорбентлар композицияларида парафинларни чуқур тозалаш технологиясининг техник ва иқтисодий самарадорлигини баҳолаш. механик-кимёвий фаоллашувнинг маҳаллий гил минералларини кислотали ишлов беришга таъсирини аниқлаш ва улар асосида парафинлар ва церезинларни чуқур тозалаш учун адсорбентлар композициясини олишдан иборат. Шундай қилиб, маҳаллий парафинлар ва церезинларнинг физик-кимёвий хусусиятларини ўрганиш шуни кўрсатдики, улар дастлабки хом ашё (нефт) сифатиغا ва уларни қазиб олиш шароитларига чамбарчас боғлиқ. **Диссертациянинг учинчи «Парафинларни чуқур тозалаш учун гил адсорбентларини кислота ёрдамида фаоллаштириш технологиясини ўрганиш»** деб номланган боби механо-кимёвий фаоллаштирувчи (МКФ) ёрдамида адсорбентлар ишлаб чиқариш учун маҳаллий гил минералларини танлашга, маҳаллий гил минералларининг МКФ дан кейин адсорбцион хусусиятларининг ўзгаришига, олинган адсорбентларнинг физик-кимёвий параметрларини таҳлил қилишга, парафин ва церезинларни чуқур тозалаш учун ишлатиладиган адсорбентлар композицияларини ўрганишга,

Гранулометрик таркиб кислоталарнинг сувли эритмалари билан ишлов берилган гилларнинг муҳим параметрларидан бири ҳисобланади. Дастлабки бентонитлар, полигорскитлар, гидрослюдали ва опока гиллари заррачанинг ўлчамлари ҳар хил, бу Сабанин-Робинзонларнинг седиметацион усули билан аниқланади. Адсорбентларни тайёрлаш учун танлаб олинган дастлабки гилларнинг дифференциал термал таҳлили (ДТТ) ҳам бир хил аҳамиятга эга. Ушбу таҳлилни ҳарорат ўзгариши тезлиги 30 °С/дақ. бўлган ФПК-55 Курнаков пирометрида ўтказилди

Жадвал 3. Танланган гилларнинг зарралари катталиги ва дифференциал термал таҳлил кўрсаткичлари

Гилтупроқ конлари Номи	Гилтупроқларнинг гранулометрик таркиби, %		Харорат эффекти ДТТ, °С		
	02 К сеткали элакдаги қолдиқ	0063 сеткали элакдаги қолдиқ	биринчи	Иккинчи	Учинчи
Асканит-бентонит (Грузия) ГАБ (назорат)	4,1	95,9	200-250	500- 700	850- 900
Шўрсув гидрослюдали гилтупроқ	1,1	98,9	180-230	480- 650	810-870
Тул-Сўх палыгорскити	2,2	97,8	250-300	650- 750	900-950
Кармона опока гилтупроғи	4,9	95,1	200-230	500- 650	750-850
Навбахор ишқорий бентонит	3,5	96,5	200-235	550- 700	800- 900

Навбахор ишқорий-ер бентонити	4,4	95,6	230-265	580- 720	820- 930
----------------------------------	-----	------	---------	-------------	-------------

Албатта, парафинлар, церезинлар ва уларнинг аралашмаларидан битта турдаги гил адсорбентида юқорида кўрсатилган аралашмаларни ажратиб олиш деярли иложиси йўқ. Шунинг сабабли уларни чуқур тозалаш учун, тозаланадиган парафинлар ва церезинларнинг таркиби ва хусусиятларини ҳисобга олган ҳолда фаоллаштирилган адсорбентларнинг самарали композицияларини ишлаб чиқиш мақсадга мувофиқдир. Бундай ҳолда композициялар олиш учун адсорбент танлови олиб ташланадиган компонентнинг сорбцион ва селективлик хусусиятига асосланади. Масалан, опока гиллари катта ўлчамдаги ғовакларга эга бўлиб, у ерда смолалар, асфальтенлар, олтингугурт ва минерал мойлар молекулалари ютилади, ва аксинча бентонитли гиллар бенза– α пиренни, ранг берувчи пигментларни ва ароматик углеводородларни яхши ютиб олади. Палыгорскит ва гидрослюдали адсорбентлар енгил углеводородлар, кислородли бирикмалар ва бошқаларнинг ютишга мойил. Шуларни инобатга олган ҳолда, биз танланган маҳаллий гиллар асосида механо-кимёвий усул билан фаоллаштирилган бир қатор адсорбент композициялар яратдик. Бинобарин, адсорбентларнинг энг самарали таркибини аниқлаш қийин, бу уларнинг парафин таркибида келаётган у ёки бу моддаларни адсорбциялаш қобилияти билан боғлиқдир. Бошқа томондан, адсорбентларнинг уч компонентли таркиби ҳам парафинларни барча параметрлари бўйича чуқур тозалашни таъминлай олмаслигини кўриш мумкин. Шунинг учун контакт усули билан тозаланган парафинни яна кўшимча перколяция усули билан тозалаш зарур. «Маҳаллий хом ашёлар асосида ишлаб чиқилган адсорбентлар композицияларида парафинларни чуқур тозалаш технологияси» деб номланган боби яратилган адсорбентлар композицияларида парафинларни икки босқичли чуқур тозалаш технологиясини ишлаб чиқишга, МКФ билан кислота ёрдамида

фаоллаштирилган адсорбентларини олиш учун ишлаб чиқилган технологияларни тажриба-ишлаб чиқариш синовлари натижаларига, улар композициясида парафинлар ва церезинларни тозалашга, ҳамда жорий этишнинг иқтисодий самарадорлигини ҳисоблашга бағишланган.

Фойдаланилган адабиётлар

- 1 Yusupbekov N.R., Nurmuxamedov X.S., Zokirov S.G. va boshqalar. Kimyo va oziq – ovqat sanoatining asosiy jarayon va qurilmalarini hisoblash va loyihalash. 2– Toshkent, Jahon, 2000. – 231 b.
- . Yusupbekov N.R., Nurmuxamedov X.S., Ismatullaev P.R. Kimyo va oziq ovqat sanoatining jarayon va qurilmalari fanidan hisoblar va misollar. - Toshkent, Nisim, 1999. – 351 b.
4. Salimov Z. Kimyoviy texnologiyaning asosiy jarayonlari va qurilmalari. - Toshkent. «O'zbekiston», 1 – tom, 1994.
5. Salimov Z. Kimyoviy texnologiyaning asosiy jarayonlari va qurilmalari. - Toshkent. «O'zbekiston», 2 – tom, 1995.
7. Ismatov A.A., Otaqoziev T.A. va boshqalar. Noorganik materiallar kimyoviy texnologiyasi. -Toshkent: «O'zbekiston», 2002.
8. Yusupbekov N.R., Gulomov SH. M. «Avtomatika va ishlab chiqarish protsesslarini avtomatlashtirish» Toshkent: O'qituvchi, 1982. 351b.
9. Дытнерский Ю.И. Процессы и аппараты химической технологии. – М.: Химия, 1 – часть, 1995.
10. Дытнерский Ю.И. Процессы и аппараты химической технологии. – М.: Химия, 2 – часть, 1995.

11. Основные процессы и аппараты химической технологии. Под ред. Ю.И. Дытнерский. – М.: Химия, - 1991.
12. Павлов К.Ф., Романков П.Г., Носков А.А, Примеры и задачи по курсу процессы и аппараты химической технологии. -Л.: Химия, 1987.
13. Основные процессы и аппараты химической технологии. Под ред.

ФИО автора: Toshkent Davlat Stomatologiya Instituti

Azimova SH.A.

Название публикации: «RINOGEN VA ODONTOGEN SINUSITLAR PATOGENEZIDA MIKROFLORANING AHAMIYATI»

Mavzuning dolzarbligi Hozirgi vaqtda maksiller sinuslarning yallig'lanish kasalliklari nafaqat tibbiy, balki ijtimoiy-iqtisodiy jihatdan ham muammo hisoblanadi. Paranasal sinuslarning yiringli-yallig'lanish kasalliklari O'zbekistonda ham, boshqa mamlakatlarda ham LOR kasalliklari tarkibida etakchi o'rinlardan birini egallaydi. Bakterial omil maksiller sinuslarda patologik jarayonning rivojlanishining asosiy sabablaridan biridir. Yuqori nafas yo'llarining shilliq qavatini to'ldiradigan turli xil mikroorganizmlar orasida patogen shakllar ham uchraydi, ammo 10^4 dan yuqori konsentratsiyalarda opportunistik mikroorganizmlar yallig'lanishning rivojlanishiga olib kelishi mumkin. Ko'pgina mualliflarning fikriga ko'ra, o'tkir sinusitning asosiy qo'zg'atuvchisi Streptococcus pneumonia, Haemophylas influenza, Moxarella catarrhalis va Streptococcus pyogenes hisoblanadi.

Kalit so'zlar Odontogen, rinogen, sinusit, microflora.

Tadqiqotimizning maqsadi odontogen va rinogenik maksiller sinusit bilan og'rigan bemorlarda microbial ko'rinishni aniqlash edi.

Materiallar va uslublar. Otorinolaringologiya bo'limida o'tkir sinusit bo'yicha davolanayotgan jami 110 nafar bemor ko'rikdan o'tkazildi, ulardan 88 nafari rinogen sinusit, 22 nafari odontogen sinusit. Barcha bemorlarda ponksiyon orqali olingan maxillalar sinuslarning tarkibi tekshirildi. Steril probirkada material laboratoriyaga yetkazildi, u erda qattiq muhitga: qonli agar, sarig'li tuzli agar, Sabura, shokoladli agar 96 soat davomida qo'yildi. Patogenlarni tekshirish

uchun standart biokimyoviy testlar qo'llaniladi. Antibiotikga sezuvchanlik standart disklar bilan Myuller-Hinton muhitida aniqlandi.

Natijalar. Rinogen sinusit bilan og'rigan bemorlarda quyidagi patogenlar aniqlandi: Staphylococcus epidermidis - 16 bemor (20,25%), Streptococcus viridans - 13 bemor (16,46%), Enterococcus faecalis va Staphylococcus aureus - 9 bemor (11,39%), pneumococcus pneumoniae - 6 bemor (7,59%), Streptococcus haemoliticus - 4 bemor (5,06%), Escherichia coli - 3 bemor (3,80%), Corynebacterium pseudopneumoniae, Streptococcus haemoliticus B, peptostreptococcus, Neisseria flava, Streptococcus saprophyticus, Micrococcus, Klostridium oxytoxa, Neisseria mucosae, Enterobacter aerogenus - 1 bemor (1,27%), assotsiatsiyalar - 5 bemor (5,68%), 10 bemorda (12,66%) mikroflora o'sishi aniqlanmagan. Aerob va fakultativ anaerob flora 87,34% ni tashkil etdi (**1-rasm**).

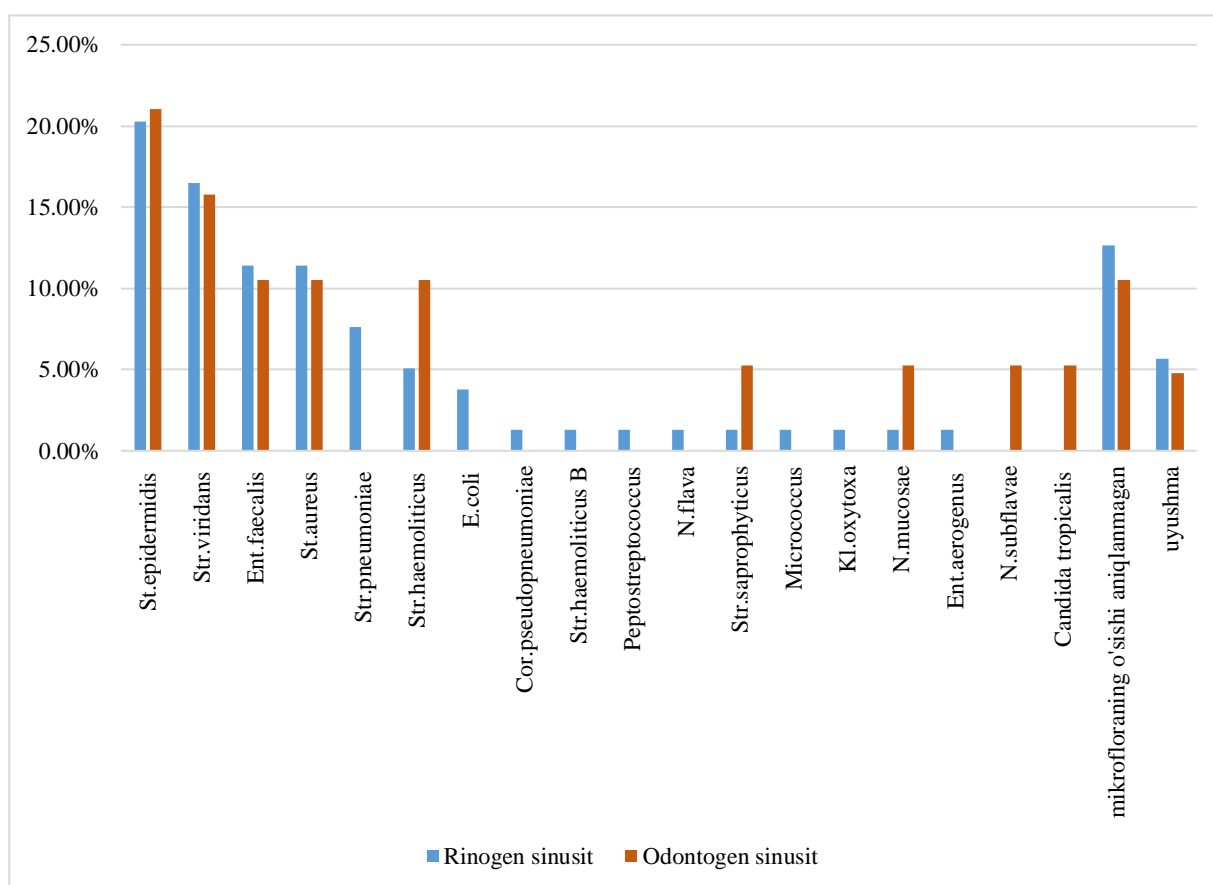

1-Rasm Odontogen va rinogen sinusitning mikrobial diagramasi

Odontogen sinusit bilan og'rigan bemorlarda quyidagi ko`rinish topildi: Staphylococcus epidermidis - 4 kishi (21,05%), Streptococcus viridans - 3 kishi (15,79%), Enterococcus faecalis, Staphylococcus aureus, Streptococcus haemoliticus - 2 kishi, Neisseria meningitidis 5% , Neisseria meningitidis 5% . Streptococcus saprophyticus, Neisseria mucosae, Candida tropicalis - 1 kishi (5,26%), uyushmalar - 1 kishida (4,76%). Mikroflora o'sishi aniqlanmadi - 2 kishi (10,53%). Aerob va fakultativ anaerob flora 89,47% ni tashkil etdi.

Rinogen sinusit bilan og'rigan bemorlarda aniqlangan assotsiatsiyalar aniqlandi: 2 holatda Enterococcus faecalis va Staphylococcus epidermidis va bir holatda: Staphylococcus epidermidis va Streptococcus viridans, Enterococcus faecalis, Streptococcus pneumoniae, Staphylococcus aureus va Enterococcus aureus.

Odontogen sinusit bilan og'rigan bemorda aniqlangan patogenlarning assotsiatsiyasi yanada xilma-xil bo'lib, Enterococcus faecalis, Streptococcus saprophyticus, Streptococcus viridans va Neisseria subflavae bilan ifodalanadi.

Shunday qilib, odontogen va rinogen maksillar sinusitning eng keng tarqalgan qo'zg'atuvchisi Staphylococcus epidermidis va Streptococcus viridans, tez-tez Staphylococcus aureus, Enterococcus faecalis, Streptococcus pneumoniae, Streptococcus haemoliticus.

Eng keng tarqalgan patogenlarning antibakterial preparatlarga sezgirligini o'rganishimiz quyidagi natijalarni ko'rsatdi (1-jadval).

Eng yuqori sezuvchanlik penitsillin guruhining dori-darmonlariga, xususan, comoxiclavga 100% da sezuvchanlik qayd etilgan Staphylococcus epidermidis, Streptococcus viridans, Staphylococcus aureus, Enterococcus faecalis, Streptococcus pneumoniae, Streptococcus haemoliticus, amoksitsillinga sezgirlik 50 dan 100%

gacha, oksatsillinga - Staphylococcus epidermidis, Staphylococcus aureus, Enterococcus faecalis, Streptococcus pneumoniae, Streptococcus haemoliticus shtammlarining 100% ni tashkil etdi.

I, II va III avlod sefalosporinlari yaxshi antibakterial ta'sirga ega, ammo Streptococcus pneumoniae ning barcha ajratilgan shtammlari seftriaksonga chidamli edi.

Makrolidlar orasida uchinchi avlod preparati azitromitsin eng katta ta'sirga ega bo'lib, unga sezuvchanlik Staphylococcus epidermidis, aureus va Streptococcus haemoliticus da 100%, Streptococcus pneumoniae da 80% dan ortiq va Stridanins 33,33% ni tashkil etdi.

Jadval 1

Rinogen va odontogen sinusitda mikrofloraning antibiotiklarga sezuvchanligi

	St.Epidermidis	Str.Viridans	St.Aureus	Entfaecalis	Str.Pneumoniae	Str.haemoliticus
penitsillin	++	++	+++	+++++	+++	++
oksatsillin	+++++		+++++	+++++	+++++	+++++
amoksitsillin	+++	+++++	+++	+++++	+++++	+++
koamoksiklav	+++++	+++++	+++++	+++++	+++++	+++++
sefazolin	+++++		+++++		+++++	+++++
sefaleksin	+++++	++	+++++		+++++	+++++
sefuroksim	+++++	+++++	+++++			+++++
sefaklor	+++++	+++++	+++++		+++++	+++++
sefotaksim	+++++					
sefgriakson					-	
eritromitsin		++			++	+++++

azitromitsin	+++++	+-	+++++		++++	+++++
kleritromitsin	+	++	+++++		++	++
levofloksatsin	++	+++++	+++++		+++++	+++++
ofloksatsin	++	++	+++++	+++++	++	+++++
moksifloksatsin		+++++			+++++	+++++
siprofloksatsin				-	-	
amikatsin	+++++					+++++
kliqtsamitsin	+++++	-	+++++	+++++	+++	
vankomitsin				+++++		
trimetoprim		++++			+++++	+++++

Eslatmalar: +++++ - 100% shtammlar sezgir, ++++ - 80% dan ortiq, +++ - 79 - 60%, ++ - 59 - 40%, +- 39 - 20%, + - 20% dan kam, - - 100% shtammlar chidamli

Staphylococcus epidermidis shtammlari ftorxinlon guruhiga nisbatan eng kam sezgirlikka ega edi: faqat 50% ofloksatsinga va 57,14% levofloksatsinga sezgir edi. Enterococcus faecalis va Streptococcus pneumoniae shtammlarining 100% siprofloksatsinga chidamli edi.

Xulosa. Shunday qilib, odontogen va rinogen sinusitning eng keng tarqalgan qo'zg'atuvchisi Staphylococcus epidermidis va Streptococcus viridans hisoblanadi, ammo rinogen sinusit bilan og'rigan bemorlarda mikrobial landshaft yanada xilma-xildir va odontogen sinusit bilan og'rigan bemorlarda xamirturushga o'xshash Candida tropicalis zamburug'lari aniqlangan.

Odontogen va rinogen maksiller sinusitning qo'zg'atuvchisi orasida aerob va fakultativ anaerob flora vakillari ustunlik qiladi.

Odontogen va rinogen sinusit bilan monoflora ko'pincha ekiladi, bu penitsillin seriyasining antibakterial preparatlariga juda sezgir.

Adabiyotlar ro'yxati

1. Rinosinusitli bemorlarda burun shilliq qavatining morfologik o'zgarishi. O'tish: saytda harakatlanish, qidiruv Morfologiya. Sankt-Peterburg 2002.-121, №2-3.P. 11-12.

2. Arifov S.S., Daliev Ag tajribada allergik rinitni utkazish xizmati. Conf materiallari. O'zbekiston otorinolariningologlari. 2017. Buxoro. Sahifa 73-74.
3. Polner sa burun bo'shlig'ining anatomik va fiziologik xususiyatlari. Etiologiya, patogenez, rinit klinikasi. O'tish: Saytda Harakatlanish, Qidiruv Vyp.3. P. 11-25.
4. Qosimov X. K., Qosimov K., Usmanova N. A., Ulmasov B. bolalarda allergik rinit fonida yuzaga keladigan o'tkir sinusitni patogenetik davolash masalalari. KGMA axborotnomasi, 2019, № 2, p. 58-62.
5. Muzhichkova A. V. maksillarar sinusning yallig'lanish jarayonining klinik va morfologik xususiyatlari. 2011 22 bet.
6. Piskunov G. Z. klinik rinologiya M. 2017. 750 bet.

ФИО автора: *Jumanazarova Manzura Toshtemirovna,*

Qashqadaryo viloyati, Yakkaboğ tumani 99-maktab boshlang'ich sinf o'qituvchisi

Название публикации: «O'QUVCHILARNING IJODIY QOBILIYATLARINI RIVOJLANTIRISH VA UNING ISTIQBOLLARI»

Аnotatsiya: *Ushbu maqolada o'quvchilarning ijodiy qobiliyatlarini rivojlantirish va uning istiqbollari mavzusida ma'lumotlar berishga harakat qilingan.*

Калит so'zlar: *Bolalarni ijodiy tasavvur mexanizmlari, ijodiy rivojlantirishi zarurligi, ijod fenomeni, ijodiy aql - bu aktiv, sinchkov, boshqalar.*

“Agar mendan sizni nima qiynaydi?” deb so'rasangiz, farzandlarimizning ta'lim va tarbiyasi deb javob beraman.

SH.M.Mirziyoyev

Bolaning o'z -o'zini ijodiy rivojlantirishi zarurligi, mustaqil fikrlashi, uning individual qiziqishlarini hisobga olish zarurligi va boshqalar haqidagi g'oyalar har xil variantlarda takrorlanadi. Lekin, shu bilan birga, tarbiya va ta'lim ko'pincha shaxsning o'z-o'zini rivojlantirish tabiiy jarayoniga to'sqinlik qiladi, uning ijodiy boshlanishini oldindan «tayyorlangan ramkalarga» kuch bilan kiritishga va o'quv rejalarini oson yo'ldan olib borishga harakat qiladilar. Diqqat bilan tinglash va tirishib esda saqlash qobiliyati shu kungacha namuna bo'ladigan o'quvchining farqli xususiyati hisoblanadi.

Ijod - fikrlashning original usulining sinonimi, ya'ni odatdagi, qabul qilingan chegaralarni buzish qobiliyatidir. Ijodiy aql - bu aktiv, sinchkov, boshqalar muammolarni ko'rmagan joylarda ularni topa oladigan aqlidir. Ijodkor shaxs o'zgarib turadigan vaziyatda o'zini suvda yurgan baliqday his qiladi, boshqalarga xafv bordek tuyulgan joyda u hech kimga bog'liq bo'lmagan holda, mustaqil ravishda qarorlar qabul qilish qobiliyatiga ega. Unday odam o'zini hech qanday turg'un qoidalarga o'ralib qolishga yo'l qo'ymasdan narsalar va tushunchalardan yangicha foydalanadi.

Bu xususiyatlarning hammasi ijod qilish jarayonida namoyon bo‘ladi. Bu jarayon esa hammavaqt, hatto «jiddiy matematika» haqida gap ketganda ham qiziqarlidir. XX asr ijod fenomeni, unga xos xususiyatlarni, ijodning boshlanishi obyektiv qonuniyatlarga asoslanganligini tekshirishga boy asr bo‘ldi. J.Gilfordning ishlari nashr qilinishi fikrlashning ikki turi o‘rtasidagi prinsipial farqni aniqlashga imkon yaratdi. Chiziqli mashina qat’iy mantiqqa asoslangan taklif qilingan variantlardan birdan-bir to‘g‘ri xulosani izlashga yo‘naltirilgan. Qo‘shimcha fikrlash ichki tuyg‘uga mos keladigan qarorlarning iloji boricha keng qamrovini yaratishga yo‘naltirilgan. Ijodkorlik qobiliyatining quyidagi asosiy jihatlarini ajratgan:

- muammolarni aniqlab qo‘ya bilish qobiliyati;

-juda ko‘p g‘oyalarni ishlab chiqish qobiliyati;

- o‘zgaruvchanlik - har xil g‘oyalarni ishlab chiqish qobiliyati;

- o‘ziga xoslik - ta’sir qiluvchilarga (qolipdan tashqari) javob berish, bevosita bog‘lanmagan fikrlarni o‘ylab chiqish, odatdagidan boshqacha javoblar topish qobiliyati;

- muammolarni hal qilish qobiliyati, ya’ni semantikaga oid o‘zgaruvchanlikni namoyon qilgan holda, obyektga yangi belgilarini ko‘rish, analiz va sintez qilish, yangi foydalanish yo‘lini topish qobiliyati. Gilfordning ilmiy tekshirishlaridan kelib chiqqan holda ijodkorlik qobiliyati bilan o‘qishni o‘zlashtirish o‘rtasidagi bog‘liqlik juda ozligi aniqlangan, «ideal a’lochi» va «ijodkor odamning» shaxsiy xususiyatlari esa bir-biridan jiddiy farq qiladi.

Bolalarni ijodiy tasavvur mexanizmlariga qanday o‘rgatish kerak?

Ba’zi katta odamlar «xursandchilik» va «yengiltaklik» aynan bir xil deb o‘ylashadi. Aslini olganda, hazil va qiziqchilik -jiddiy muammoning o‘zi va bola ongi o‘rtasidagi eng yaqin masofadir. Tasavvur va matematika, fantaziya va fan bir-biriga raqib va dushman emas, balki ittifoqdoshlardir. Agar shunday bo‘lsa va biz haqiqatan ham bolalarni ijod zavqiga erishtirmoqchi bo‘lsak, u holda uchta asosiy maqsadga

diqqat-e'tiborni qaratishimiz kerak: - Bolalarni ochilmagan sir va jumboqlarni O'z kuchlari bilan ochish mumkinligiga ishontrish; - bu sirlarni topish va ochishga imkon beruvchi ijodiy tasavvurning asosiy yo'llarini o'rgatish; - idrok qilish, diqqat-e'tiborni, xotirani, his-tuyg'u va fikrlashni rivojlantirish uchun ijodiy tasavvur mexanizmlaridan foydalanish.

Darslarda teskari ertaklardan foydalanish usullari 1-bosqich. O'qituvchi doskaga dars mavzusiga bog'liq bo'lgan asosiy so'zlar va tushunchalarning ro'yxatini yozadi. 2-bosqich. O'qituvchi o'quvchilarga hamma biladigan ertakni tanlashni taklif qiladi. Tanlangan ertak asosida o'qituvchi o'quvchilar yordamida qanday qilib bosh qahramonlarning paydo bo'lishini, ularning harakatlari va asosiy sujetda bo'lgan sarguzashtlar ketma-ketligini aks ettiruvchi chizmani tuzish mumkinligini namoyish qiladi. 3-bosqich. O'qituvchi qanday usullar yordamida ertakning bosh qahramonlarning joylarini almashtirish, ularning harakatlarini o'zgartirish va shu kabilarning mumkinligini o'quvchilarga ko'rsatadi. 4-bosqich. O'qituvchi o'quvchilar bilan birgalikda «yangi ertakning» sxemasini tuzishni taklif qiladi, u yerda dars mavzusiga bog'liq tushunchalar muhim rol o'ynaydi. 5-bosqich. O'qituvchi birgalikda, juft-juft bo'lib yoki kichkina guruh bo'lib og'zaki yoki yozma hikoya - o'qish ertagini tuzishni taklif qiladi.

Xulosa o'rnida:

1. Xato metodi yangi fikrni yuzaga keltiradi, yangi hikoyaning konturini mo'ljallaydi.
2. «Teskari ertaklar» metodini biror ertakning bir elementiga yoki hamma elementlariga qo'llash mumkin, qisman yangi yoki butunlay yangi hikoya bo'lib chiqishi aynan shunga bog'liq.
3. Birinchi va ikkinchi sinflarda ertaklarni yaratish ikkinchi bosqich asosida bo'ladi, ya'ni tanlangan ertak «kadrlarga ajratiladi» va asosiy sujetning sxemasi tuziladi, u sujetga dars mavzusiga bog'liq bo'lgan asosiy so'zlar va tushunchalar kiritiladi hamda shu asosda ertakning o'zgartirilgan shakli yuzaga keladi. Variantlardan biri quyidagicha bo'lishi mumkin: o'quvchilar mustaqil o'quv materialini o'qishadi va asosiy tushunchalar, yangi va notanish so'zlarni ajratib, bilgan

ertakni qismlarga bo'ladilar, «teskari» ertakning sxemasini tuzadilar va unga yangi ma'lumotlarni kiritadilar, yozadilar va aytib beradilar.

Adabiyotlar:

1. N.N. Azizxo'jaeva. Pedagogik texnologiya va pedagogik mahorat. T. Nizomiy nomidagi TDPU. 2006.
2. R.A.Mavlonova, N.X.Raxmankulova. «Boshlang'ich ta'limda innovatsiya». T., TDPU 2007-y.
3. G'ulomov A. Ona tili o'qitish printsiplari va metodlari. – T.: «O'qituvchi», 1992.
4. Qarshiboev H. va boshq. Muommali ta'limni tashkil etish yo'llari. – Guliston, 2004.
5. Qosimova K. va boshq. Ona tili o'qitish metodikasi. – T.: «Nosir», 2009

ФИО автора: *Tursunova Sadoqat Urozboyevna*

Samarqand viloyati Toyloq tumani 37-umumta'lim maktabining ona tili va adabiyoti fani o'qituvchisi

Название публикации: «ONA TILI DARSLARIDA YANGI MAVZUNI TUSHUNTIRISH USULLARI»

Annotatsiya: Ushbu maqola ona tili darslarida o'qituvchining hayotiy misollar orqali yangi mavzuni tushuntirib berishi, "So'z birikmasi" va "Teng bog'lanish" mavzusi orqali yoritib berilgan.

Kalit so'zlar: So'z birikmasi, teng bog'lanish, usul, hokim, tobe.

Darslarni samarali tashkil etish-murakkab jarayon. Buning uchun o'qituvchi turli zamonaviy texnologiyalardan unumli va o'z o'rnida foydalanishi darkor. Bunday texnologiyalar yordamida tashkil etilgan mashg'ulotlarda o'quvchilarning mustaqil fikrlashi, mavzuni o'rganishda mavjud manbalardan to'g'ri foydalanish va erkin mulohaza yuritishga imkoniyat yaratiladi. Darslarni o'quvchilarga qay darajada yetib borish, ko'proq hayotiy misollardan foydalanishga bog'liq.

Fikrimni isboti sifatida, 8-sinf o'quvchilari uchun ona tili darsligida berilgan "So'z birikmasi" va "Teng bog'lanish" mavzusini hayotiy misollar orqali tushuntirishni, ayrim usullar yordamida ko'rsatib o'tmoqchiman.

O'qituvchi yangi mavzuni darslikdagi qoidalar asosida tushuntirish uchun monitordan foydalanadi. O'qituvchi o'quvchilarga viloyat va tumanlarni kim boshqarishi haqida savol tashlaydi. O'quvchilar albatta hokim deb javob berishadi. So'ngra ularni orasidan hokim bo'lmoqchi bo'lgan o'quvchilardan bir nafarini yozuv taxtasi yoniga chaqirib unga: Hokimlarga alohida kotiba, mashina va haydovchi ajratilishi haqida eslatib o'tadi. Hokim bo'lmoqchi o'quvchi esa o'zi uchun orzusidagi mashinani monitordagi mashinalar suratlari orasidan ajratib oladi. Bu tanlov o'quvchini orzular haqida ham ma'lumot hisoblanadi.



O'qituvchi:- Sen hokimsan mashinada seni joying qayerda, haydovchilikchi deb so'raydi?



Qizil

olma

tobe(haydovchi) hokim

Demak, tobe soʻz birinchi , hokim soʻz esa undan soʻng kelishini bilib olishadi. Oʻquvchilar soʻz birikmasidagi tobe va hokim soʻzning joylashuvini xotirada muhrlash uchun ana shu suratni eslab qolishadi.

Oʻqituvchi yana mavzuni kengroq tushuntirish uchun oʻquvchilarga: “Hokim biror joyga bormoqchi boʻlsa, mashinaga oʻtirganidan soʻng kimga buyruq beradi?”-deb savol beradi. Albatta, haydovchiga toʻgʻrimi? Shundan bilishimiz mumkinki, har doim soʻroq hokim soʻzga beriladi, javob esa tobe soʻzdan olinadi. Yuqoridagi misolga qaraymiz.

Qizil olma soʻz birikmasidagi soʻroq yaʼni qanday olma? hokim soʻzga beriladi, javob tobe qismda boʻladi. Oʻquvchilar bilan monitordagi rasmlardan foydalanishib misollar topishadi.



Katta karam, bitta piyoz va h.k.



Keyingi mavzu “Teng bog’lanish” mavzusini o’qituvchi dars jarayoniga oddiy ikki tabaqali tarozini olib kelsa, maqsadga muvofiq bo’ladi. Bu usul o’quvchilar uchun mavzuni yanada hayotiy va esda qolarli bo’lishini ta’minlaydi. Ya’ni ikkala qismi ham teng munosabatda bo’lgan, teng bog’lovchilar yordamida bog’langan so’zlar ekanligi aytib o’tiladi.

M: olma va o’rik; kitob va daftar; bola va qiz;

chol va kampir; choynak va payola

Demak, o’quvchilarda bugungi kun talabidan kelib chiqqan holda bilim, ko’nikma va malakalar hosil qilishda o’qituvchi interfaol usullardan, turli didaktik o’yinlardan foydalanmog’i talab etiladi. Bunday darsda o’quvchilarning mavzuni tushunishi oson bo’ladi va yengil o’zlashtiradi. Bu jarayonda hatto bo’sh o’zlashtiruvchi o’quvchilar ham faol bo’lishga intiladi.

Foydalanilgan adabiyotlar:

1. Muhammadjon Qodirov, Hamid Ne’matov va b. Ona tili. Umumiy O’rta ta’lim maktablarining 8-sinfi uchun darslik; Cho’lpon nomidagi nashriyot -matbaa ijodiy uyi; Toshkent-2019;

2. S. Atayeva, M. A. durasulova. Ona tili. Umumiy O’rta ta’lim maktablarining 8-sinf o’qituvchilarilari uchun metodik qo’llanma; Toshkent-2020.

ФИО автора: *Allayorova Latofat Jurayevna,*

Qashqadaryo viloyati, Qarshi tumani 42-maktab jismoniy tarbiya fani o'qituvchisi

Название публикации: «YOSHLARNI O`QITISHDA JISMONIY TARBIYA GIGIYENASI QOIDALARI»

***Annotatsiya:** Mazkur maqolaning asosiy maqsadi yoshlarni o`qitish va jismoniy tarbiyalashda sport mashg`ulotlari o`tkaziladigan joylarning gigiyena qoida va talablariga javob berishi muhim tadbirlardan biri ekanligi haqida, shuningdek, yosh sportchilar o`zlarida jismoniy mashqlarni muntazam bajarish ko`nikmasini shakllantirish uchun kun tartibiga rioya qilishi lozimligi haqida ma`lumotlar berilgan.*

***Kalit so`zlar:** Yoshlarni o`qitish va jismoniy tarbiyalash, maktabda jismoniy tarbiya va sport zonasi, futbol maydoni, yugurish yo`lagi, basketbol, voleybol, qo`l to`pi, tennis, gimnastika, irg`itish, uzunlikka sakrash, yugurish yo`lagi, sakrash taxtasi, sakrash chuquri, xavfsizlik zonasi, yot buyumlar.*

Sport zonasi o`rtasida futbol maydoni, uning atrofida yugurish yo`lagi, zonaning bir tomonida tomoshabinlar uchun o`tiradigan joy, qolgan tomonlarida turli xil sport maydonchalari tashkil etiladi. Jumladan, basketbol, voleybol, qo`l to`pi, tennis, gimnastika, irg`itish va boshqalar. Uzunlikka sakrash maydonida yugurish yo`lchasi, sakraydigan brus (taxta), sakrash joyi (chuquri) va xavfsizlik zonasi qismlari bo`ladi.[1]

Yugurish yo`lchasining yuzasi tekis, sirpanmaydigan, changimaydigan, yot buyumlardan tozalangan bo`lishi kerak.



Sakraydigan brus – kengligi 20 sm, uzunligi-122 sm. Brus yumshoq yog`ochdan yasaladi. Uning yuzasi yugurish yo`lchasi bilan bir tekislikda, qolgan qismi yerga ko`milgan bo`ladi.

Uzunlikka sakrash chuqurining uchala tomoni yerdan 5 sm baland taxta bilan mustahkamlangan bo`ladi. Taxta yumshoq materialdan yasalgan bo`lib, rezin gilamcha bilan o`raladi.[2]



Sakrash chuquriga sim elakdan o`tkazilgan qum va opilka (yog`och qipig`i) aralashtirilib solinadi. Mashg`ulot o`tkazilmagan paytda chuqurning usti maxsus qopqoq bilan yopib qo`yilishi kerak. Mashg`ulotdan oldin chuqur ichidagi qum va opilka kurak bilan yumshatilib, xaskash bilan tekislanadi. Unda shisha, tosh va boshqa buyumlar bo`lmasligi kerak. Yugurish yo`lchasi va uzunlikka sakrash chuqurining yon tomonlari 1 metr kenglikda xavfsizlik zonasi hisoblanadi. Bu joyda hech qanday buyum va tomoshabinlar bo`lmasligi kerak.

Sakrash joyi 0,5-0,75 metr qalinlikdagi paralon, havoli rezina yoki yumshoq sintetik materialdan tayyorlanadi. Past razryadli yosh sportchilar uchun sakrash joyi qum bilan to`ldirilgan chuqur bo`lishi mumkin.[3]

Yadro irg`itadigan joyda beton, asfalt bilan qoplangan, tekis, atrofi metal xalqa bilan o`ralgan aylana shaklidagi gorizantal maydon, yadro (snaryad) tushadigan joy bo`ladi.

Molot irg`itadigan joyda atrofi metall to`r bilan o`raglan aylana shaklidagi maydon, snaryad (molot) tushadigan sektor bo`ladi.

Gimnastika maydonchasida turnik, muvozanatni saqlashga chiniqtiradigan yakka cho`p (bruslar), langar cho`p, xalqa, arqon (tirmashib chiqish uchun), og`ma narvon, shuningdek, uzunlikka sakraydigan chuqur kabilar joylashtiriladi.

Futbol maydoni maysa o`t bilan ko`kamlashtiriladi. Maysaning balandligi 5 sm.dan oshsa qaychilab turiladi. Yoz faslida unga har hafta suv sepib turilishi kerak.

Basketbol, volleybol, tennis va boshqa sport maydonlarining yeri tekis, toza bo`lishi, ularda tosh, g`isht, shisha sinig`i, temir-tersak, yantoq va mashg`ulot o`tkazuvchilarni shikastlashi mumkin bo`lgan yot buyumlar bo`lmasligi kerak.

Yoshlarning kun tartibiga gigiyena talablari.Gigiyena talab va qoidalariga muvofiq tuzilgan kun tartibida har kuni, har bir ishning bajariladigan vaqti aniq belgilangan bo`ladi. Chunonchi, maktabda aqliy va jismoniy mashg`ulotlar, o`z - o`ziga xizmat qilish, ovqatlanish, jamoatchilik ishlari, uy vazifasini bajarish, oilaga yordam berish, faol dam olish, uyqu va hokazolar doimo ma`lum belgilangan vaqtlarda bajarilishi lozim.



Odamning yoshligidan ma`lum kun tartibiga odatlanishi, har kuni, har bir ishni ma`lum belgilangan vaqtda bajarishi natijasida oliy nerv markazlarida shartli reflekslar paydo bo`ladi. Buning natijasida rejalashtirilgan ishni bajaradigan vaqt yaqinlashuvi bilan organizm unga tayyor bo`ladi va bajariladigan ish unumi oshadi. Odam tez charchamaydi, ovqatlanish paytida ishtahasi yaxshi bo`ladi, uxlash vaqti yetganda tez

uyquga ketadi, tinch uxlaydi, miya yaxshi dam oladi, uygʻonish vaqti yetganda odam oʻzini tetik sezgani holda uyqudan turadi. Kun davomida kayfiyati yaxshi boʻladi.

Xulosa qilib aytganda taʼlim muassasalaridagi jismoniy tarbiya va sport mashgʻulotlari oʻtkaziladigan joylar yoshlarni oʻqitish va jismoniy tarbiyalashdagi muhim inshootlar hisoblanadi. Jismoniy tarbiyaning asosi bolalik davrida shakllantirilib, oliy nerv faoliyatining shartli reflekslar hosil qilish imkoniyati yaxshi boʻladi, shu bois yangi va deyarli murakkab harakatlar tez oʻzlashtiriladi. Bolalik davridan boshlab jismoniy mashqlarni muntazam bajarish, yoshi ulgʻayganda ham ularni bajarish uchun koʻnikma hosil qiladi.

FOYDALANILGAN ADABIYOTLAR ROʻYXATI:

1. Вайнбаум Я.С. “Гигиена физического воспитания”. Москва. 1986
2. Логинова Р.А. Новикова И.М.“Руководство к практическим занятиям по гигиене детей и подростков” Москва. “Медицина”, 1977
3. Абдумалик Р., Хайдаров Г. Туризм.- Ташкент. Ўқитувчи, 1988.

ФИО автора: *Махаммадива Nasiba Xasanovna,*

Qashqadaryo viloyati, Qarshi tumani 42-maktab amaliyotchi psixologi

Название публикации: «ТА’ЛИМ TIZIMI PSIXOLOGIYASI»

Annotatsiya: Ushbu maqolada ta’lim, o’qitish psixologiyasi va ta’lim jarayoniga ta’sir ko’rsatuvchi omillar haqida atroflicha ma’lumotlar yoritib o’tildi. Shuningdek, ta’lim tizimi haqida ma’lumotlar keltirildi.

Kalit so’zlar: Fikrlash (aqliy va intellektual) faoliyat, jamiyatda o’zini to’g’ri tutish, fanlarga qiziqish, qiziquvchanlik, madaniy darajani oshirishga intilish, sensorli (his etish), motorli (harakatli), kognitivli (bilish) jarayoni.

Yosh o’sishi jarayonida boladagi barcha xulq va faoliyat o’zgarishlari o’rganish omillari bo’lib hisoblanadi. O’rganish ma’lum bir maqsadga erishishga imkon beruvchi faoliyat va xulqdagi tashqi (jismoniy) va ichki (psixik) o’zgarishlarni talab qiladi. Boshqacha qilib aytganda, o’rganish tashqi va ichki faoliyat (xulq-atvor)dagi maqsadga muvofiq o’zgarishlarda namoyon bo’ladi.

O’rganish – bu faoliyatni maqsadga muvofiq qat’iy o’zgar-tirishdir. U avvalgi faoliyat natijasida Yuzaga keladi.

O’rganishda tushunchalarni ifodalash vositasi sifatida til katta ahamiyatga ega. So’zlar orqali ifodalangan tushunchalarni o’rganish odamning butun insoniyat tarixiy taraqqiyoti davomida to’plagan bilimlarini o’zlashtirishni anglatadi.

Predmetli harakatdan ideal harakatga tasavvur va tushunchalar bilan o’tish fikrlash orqali amalga oshiriladi. U har doim ma’lum bir masalani hal etishga qaratiladi.

Shunday qilib, insonning tushuncha va aqliy harakatlarni o’zlashtirishi uni fikrlashga o’rgatishni ham talab qiladi.

Insonning butun fikrlash (aqliy va intellektual) faoliyatining pirovard maqsadi ishlab chiqarish va ijtimoiy hayot uning oldiga qo‘ygan turli amaliy masalalarni hal etishdan iborat. Amaliy masalalarni hal etish uchun esa zarur malaka kerak bo‘ladi, ya’ni to‘laqonli intellektual o‘rganish malaka bilan boyitiladi. O‘rganish turli darajada o‘tuvchi murakkab ko‘p pog‘onali: sensorli (his etish), motorli (harakatli), kognitivli (bilish) jarayondan iborat. O‘rganish kuzatish asosida amalga oshadi. Mashqlarni anglash va o‘z-o‘zini nazorat qilish ongli ravishda qo‘yilgan maqsad va vazifalar tomonidan amalga oshiriladi.



Ta'lim va o‘qitish psixologiyasi.

O‘rganish stixiyali bo‘lishi, insonning boshqa odamlar, atrof-muhit bilan muloqot va o‘zaro harakati natijasida Yuzaga kelishi mumkin. Lekin, bilim va malakani tabiiy egallash bilan bir qatorda, o‘rganish ko‘p hollarda maqsadga yo‘naltirilgan holda maxsus tashkil etilgan sharoitlarda amalga oshadi. Bunday maqsadga yo‘naltirilgan o‘rganishni tashkil etish – **ta’lim** deb ataladi. Uning eng keng tarqalgan turi – maktab ta’limi. Lekin ko‘plab boshqa muassasalarda ham ta’lim beriladi, masalan, rasm chizish, musiqa, o‘z-o‘ziga xizmat qilish ko‘nikmalari va

boshqalarga bolalar bog'chasida o'rgatiladi. Ta'lim elementlari oilaviy tarbiyada kuzatiladi (jamiyatda o'zini to'g'ri tutish) va hokazo.

O'quv jarayonida bilim, malaka, ko'nikmalar passiv emas, balki o'qituvchi va o'quvchining faol ishtirokida beriladi. Ta'limni o'rganuvchi va o'rgatuvchi orasidagi o'zaro faol harakat jarayoni, deb tavsiflash mumkin, buning natijasida o'rganuvchida ma'lum bir bilim, malaka va ko'nikmalar shakllanadi. Bu jarayonni boshqarib, sifatli qilish, natijada eng samarali darajaga erishish pedagogika fanining (nazariya, metodika va amaliyot) asosiy vazifalaridan biri bo'lib hisoblanadi.



Ta'lim

muammolarini to'g'ri hal

etish, o'qish ma'lum darajada majburiy xususiyatga egaligi va asosiy maqsad yo'lida engib o'tish kerak bo'lgan to'siq sifatida namoyon bo'lishi bilan ham bog'liq. Bu vaziyat uchun qarshi kurashuvchi kuchlarning mavjudligi xosdir. Umuman olganda, bu ziddiyatli holat hisoblanadi, shuning uchun u katta psixik zo'riqish bilan bog'liq ichki kuchni hamda individning o'z-o'zi bilan kurashishini talab qiladi. Ziddiyat keskin bo'lganda «vaziyatdan chiqish» tendensiyasi (inkor, qiyinchilikni chetlab o'tish, nevroz) Yuzaga keladi. Unda o'quvchi o'qishni tashlaydi yoki «o'zini tutolmay qoladi» – qoidalarni buzadi, loqaydlikka tushadi. Shunga o'xshash holat maktab amaliyotida ko'p uchraydi.

Ta'limdagi muvaffaqiyatli vaziyat - insonni o'qishga undovchi vaziyatdir. Bunga fanlarga qiziqish, qiziquvchanlik, madaniy darajani oshirishga intilish misol bo'lib xizmat qilishi mumkin. Bunday motivli vaziyatlar ichki ziddiyatlarga ega bo'lmaydi. Albatta, ular, shuningdek, o'qish davomida uchrovchi qiyinchiliklarni engish bilan bog'liq va iroda kuchini talab qiladi. Lekin bu kuchlar o'z-o'zi bilan kurashga emas, tashqi to'siqlarni engishga yo'naltirilgan. Bunday vaziyatlar pedagogika nuqtai nazaridan optimaldir. Ularni yaratish pedagogikaning muhim vazifasidir. Ular o'quvchining xulqini boshqarishni emas, balki uni tarbiyalashni, uning maqsad, qiziqish va idealini shakllantirishni talab qiladi.

Faoliyatda ta'lim tizimi.

O'quv faoliyati motivlari:

1. Ichki manbalar bilan bog'langan (tug'ma, erishilgan ehtiyojlar).
2. Tashqi manbalar bilan bog'langan (hayotning ijtimoiy shart-sharoitlari).
3. Shaxsiy manbalar bilan bog'langan (qiziqishlar, intilishlar va boshqalar).

Ta'lim tuzilishi:

1. Tashqaridan berilgan axborotni passiv qabul qilish va o'zlashtirish.
2. Faol tarzda axborotni mustaqil izlash, aniqlash va undan foydalanish.
3. Tashqi tomondan shakllantirilgan axborotni yo'naltirilgan holda izlash, aniqlash va undan foydalanish.

O'qish va ta'lim harakatlari turlari:

1. Taqlid qilish, so'zma-so'z yoki mantiqan qabul qilish va takrorlash, tayyor namuna va qoidalar bo'yicha mashq qilish.
2. Savol va vazifalar tanlovi, axborot va umumiy tamoyillar qidiruvi, «ixtiyor» va fahmlash, ijodiy faoliyat.
3. Qo'yilgan vazifalarni hal etish va natijalarni baholash, sinov va xatolar, tajribadan o'tkazish, tushunchalarni tanlash va qo'llash hamda boshqalar.

Mazkur ta'lim turlarining har biri o'quvchi faoliyatini boshqarishda o'z usullari, ta'lim konsepsiyasi va metodlariga ega. Shunday qilib, birinchi tur - (tayyor bilim va malakalarni berish)da – ta'lim konsepsiyasi o'qitish sifatida namoyon bo'ladi. Uning uchun quyidagi: xabar qilish, tushuntirish, berish, ko'rsatish metodlari xos. Ikkinchi tur (tabiiy mustaqil o'rganish)da – ta'lim konsepsiyasi rag'batlantirish sifatida aks etadi. Unga xos metodlar: qiziqish, hayrat, qiziquvchanlik uyg'otish. Uchinchi tur (ongli faol yo'nalishi)da – ta'lim konsepsiyasi rahbarlik sifatida ifodalanadi. Unga xos metodlar: muammo va masalalarni qo'yish, muhokama va munozara, hamkorlikda rejalashtirish va boshqalar.

Ta'lim jarayoniga ta'sir ko'rsatuvchi omillar

O'quv vaziyatlari, ta'lim konsepsiyasi, o'quv va ta'lim faoliyati, motivlari hamda o'quv manbalari turli-tuman bo'lsa-da, barchasi qandaydir umumiylikka ega. Ularning pirovard maqsadi – o'quvchining kuchini nimanidir o'rganishga yo'naltirish. Agar o'quv maqsadiga yo'naltirilgan harakatning o'zi bo'lmasa, unda o'qishning o'zi ham bo'lmaydi. har qanday maqsadli o'rganishning mazkur universal komponenti **yodlab olish** deb ataladi.

Yod olishning birinchi shartini shunday ta'riflash mumkin: o'rganilishi va o'zlashtirilishi zarur bo'lgan narsa inson tomonidan tashqi va ichki olamdan qabul qilinadigan barcha boshqa narsalardan ajratib olinishi kerak. Qarash kamlik qiladi – ko'rish kerak, tinglash kamlik qiladi – eshitish kerak. O'qituvchining tushuntirishi bilan bir paytda begona «shovqinlar» oqimi ham mavjud bo'ladi.

Psixologik tajribalar shuni ko'rsatadiki, inson bir vaqtning o'zida ob'ektlarning chegaralangan doirasini (taxminan 5-9) qabul qilishga qodir. Qolgan barchasi umumiy xira fon sifatida aks etadi yoki umuman anglanmaydi. Ma'lum bir ma'lumotni tanlash, qayta ishlash va foydalanishda inson shaxsining namoyon bo'lishini psixologlar **ko'rsatma** deb ataydilar. SHunday qilib, o'qishga e'tibor va ko'rsatma – o'quvchilarda psixik va amaliy yo'naltirilganlikning (natijalarga, maqsadga va o'qish jarayoniga) tashqi ifodasidir.

O‘quv materialni o‘rganishning tashqi omillariga quyidagilar kiradi: o‘quv materialining mazmuni, shakli, qiyinchiligi, ahamiyati, anglanish darajasi, tuzilishi, hajmi, emosional xususiyatlari.

Agar o‘quv materialini asosiy dastlabki sabab, ichki ko‘rsatma esa shart-sharoit bo‘lib xizmat qilsa, qaytarish va mashq qilish o‘rganishning asosiy vositasi bo‘lib hisoblanadi. Ular o‘zlashtirilgan materialni mustahkamlash, yodda saqlash, vazifani, uni bajarishning usul va rejalarini rejalashtirish, vazifani bajarishda og‘zaki o‘z-o‘ziga tushuntirish, xatolar, ularning sabablari va to‘g‘rilash usullarining tahlili va boshqalar uchun kerak.

Ko‘nikmalarga o‘rgatishning ikki asosiy yo‘li bor.

Birinchisida – sensor farqlanishlar, ya’ni hissiy mo‘ljallarga tayanishni ishlab chiqish asos sifatida qabul qilinadi. **Ikkinchisida** –motorli farqlar, harakat aktlari ko‘nikmalarga o‘rgatish asosi sifatida qabul qilinadi.

XULOSA. (Conclusion)

Mazkur konsepsiyalarning har biri pedagogik nazariya va maktab amaliyotida keng qo‘llanadi. Birinchi konsepsiya sintetik mazmunli metodikaga ega (o‘qishga o‘rgatishda so‘zlar metodi, xorijiy tillarni o‘rgatishda kontekst metodi) maktablarga tavsiya etilgan. Ishlab chiqarish ta’limida u predmetli tizim sifatida namoyon bo‘ladi. Ikkinchi konsepsiya elementli rasmiy tahliliy metodikada ifodalanadi (o‘qishga o‘rgatishda harf-bo‘g‘in metodi, xorijiy tillarni o‘rgatishda lug‘at metodi va shunga o‘xshash). Ishlab chiqarish ta’limida u operasion tizim sifatida namoyon bo‘ladi.

Adabiyotlar:

1. Azizxo‘jaeva N.N. Pedagogik texnologiyalar va pedagogik mahorat.T.: Nizomiy, 2003.

2. Yosh va pedagogik psixologiyadan praktikum. T.1991.
3. E.G`oziev. «Pedagogik psixologiya asoslari». Toshkent. 1997.
4. Asomova R.Z. Kasb tanlash motivasiyasi va uning dinamikasi. Psix.f.n.....dis.-T., 2002. -137 b.
5. E.G`oziev. «Psixologiya». Toshkent. «O`qituvchi». 1994.
6. Ishmuhammedov R.Abduqodirov A.Pardaev A. Ta'limda innovatsion texnologiyalar.Toshkent -2008.

ФИО авторов: *Toshtemirova Hurshida G'ofurjonovna,*

Andijon viloyati, Andijon davlat universiteti Pedagogika psixologiya yo'nalishi 1-kurs magistranti

Ismoilov Karimjon Qodirjon o'g'li,

Andijon viloyati, Andijon davlat universiteti Fizika-Matematika fakulteti Matematika ta'lim yo'nalishi 3-bosqich talabasi

Название публикации: «KITOBXONLIK MADANIYATINI SHAKLLANTIRISH»

***Annotatsiya:** Kitobxonlik madaniyati mazkur sohada o'quvchining yetukligini ham ifodalaydi. Kitobxonlik madaniyati - rivojlangan tamaddunlar davrida butun insoniyatga xos bo'lgan ma'rifiy-ta'limiy hodisadir. Ushbu maqolada Shaxs ma'naviyatini shakllantirishda kitobning va kitobxonlikning ahamiyati atroflicha yoritilgan.*

***Kalit so'zlar:** shaxs, kitob, kitobxonlik, axloq, madaniyat, ma'naviyat, jamiyat, fazilat, taraqqiyot.*

Ma'lumki, Bizning jonajon do'stimiz bo'lgan kitobning tarixiga nazar tashlasak, kitob hozirgi shaklga kelguncha uzoq yo'lni bosib o'tgan. Bundan bir necha ming yillar ilgari qadimgi bobilliklar, ossuriyaliklar va boshqa qadimgi dunyo xalqlari kitob sifatida sopollardan foydalanganlar. Xitoyda esa dastlabki kiroblar bambuk daraxtidan qilingan plastinkalarda yozilgan. Keyinchalik Xitoyda shoyiga yozishni, eramizning I asrida esa, qog'ozga yozishni ixtiro qilishdi. Qadimgi madaniyat beshklaridan biri bo'lgan Misrda dastlabki kitob matnlari tosh bo'laklariga o'yib yozilgan.

Sharq xalqlari yuksak madaniyatining namunalaridan biri "Avesto" kitobi ham, dastlab 12 ming qoramol terisidan ishlangan pergamentga yozilgan.

O`rta asrlarda pergament yoki papirus varoqlarini to`rt buklab, daftar (tetrad, yunoncha “to`rtlik”) shkliga keltirilgan. Mana shunday daftarlarning bir nechtasini birlashtirib yaratilgan kitoblar “Kodeks” deb atalgan. Kitobning hozirgi shkliga kelishida kodekslar dastlabki qadam bo`lgan . Milodiy 1-asr oxirida. pergament kodlari haqida birinchi eslatmalar paydo bo`ladi - aslida sahifalardan iborat kitoblar. Yozuvlardan ustun ustunligiga qaramay, ular faqat milodiy 3-asrga kelib keng tarqaldi. Har yili dunyoda 755,755 ta yangi kitoblar nashr etiladi. 2017-yilning o`rtalaridan boshlab hozirgacha dunyo bo`yicha 134,399,411ta kitob nashr etilgan. Bu raqamlar shunchaki raqam emas, biz yoshlarni hartomonlama yetuk inson bo`lib yetishishimiz uchun qilinayotgan say harakatlar natijasidir. “Kitob seni hali sen ko`rmagan dunyoga olib boradi, sen eshitmagan so`zlarni aytadi” deydi Geytsen. Darhaqiqat, kitob juda ko`plab sir - sinoatlarga boydir. Uning boyliklari hech ado bo`lmaydi. Kitob insonga qanot bag`ishlaydi.

Bugungi kunda oilada bolalarning kitobxonlik ma`daniyatini rivojlantirish dunyoning ko`plab mamlakatlari uchun dolzarb ustuvor vazifa bo`lib qolmoqda, chunki kitobxonlik boshqa barcha sohalarni o`rganish uchun asos bo`lib, har bir davlatlarda iqtisodiy farovonlikka erishish kitobxonlik ko`nikmalari bilan chambarchas bog`liq, deb yoritiladi (YUNESKO, 2005). Respublikamizda bugungi kunda juda katta islohotlar olib borilmoqda. Bolalarga singdirilgan bilim va qadriyatlar uning kelgusidagi hayotini belgilab berishi sababli barkamol shaxsni shakllantirishda muhim ahamiyatga ega. O`zbek xalqi azaldan kitobxon xalq bo`lgan. Ajdodlarimiz kitob mutoalasi bilan muntazam shug`ullanganlar. Bolalarda juda yoshlikdan boshlab kitobxonlik madaniyati ko`nikmalari shakllantirilgan. O`tmishda bolalarda kitobxonlik madaniyatini shakllantirish ota-onalar, enagalar, murabbiylar zimmasida bo`lgan. Ko`pgina ziyoli, ma`rifatli oilalarda juda katta miqdordagi kitoblar saqlangan. Yirik kutubxonalar olimlar va zadogonlar ixtiyorida bo`lgan. Madrasalarda ham kitob mutoalasi bilan toliblar izchil shug`ullanishgan. Bugungi kunda mana shu muqaddas meros va qadriyatga sadoqat sifatida oilalarda o`quvchilarda kitobxonlik madaniyatini shakllantirish ehtiyoji vujudga kelmoqda.

Bugungi kunda faxrlanib, moddiy meros borasida ham, ma'naviy meros borasida ham dunyoning sanoqli mamlakatlarigina bizning davlatimiz bilan bellasha olishi mumkin deb, baralla ayta olamiz. Asrlar osha qanday yutuq va marralarga erishgan bo'lsak, albatta, buning zamirida halqimizni kitobga bo'lgan mehr va mutolaaga bo'lgan ishtiyoqi mujassam bo'lgan. O'zbekiston Respublikasi Prezidenti Shavkat Miromonovich Mirziyoyevning 2017-yil 13-sentabrdagi PQ-3271 sonli "Kitob mahsulotlarini nashr etish va tarqatish tizimini rivojlantirish, kitob mutolaasi va kitobxonlik madaniyatini oshirish hamda targ'ib qilish bo'yicha kompleks chora tadbirlar dasturi to'g'risida"gi qarori bunga yaqqol misol qilishimiz mumkin. Ushbu qaror doirasida kitob mahsulotlarini nashr etish va tarqatish tizimini rivojlantirish, kitob mutolaasi va kitobxonlik madaniyatini oshirish hamda targ'ib qilish bo'yicha kompleks chora-tadbirlar dasturi tasdiqlandi.

Kitobxonlik madaniyati-shaxsning o'z kuch-quvvati, imkoniyatlari, qiziqishlarini kitob o'qishga safarbar qilishining muayyan darajasidir. O'quvchilarda o'z o'quv faoliyatlari davomida kitob o'qish, uni tahlil qilish va mazkur asar haqidagi o'z fikrlarini bayon etish kabi ko'nikmalar shakllanadi. Kitobxonlik madaniyati mazkur sohada o'quvchining yetukligini ham ifodalaydi. Kitobxonlik madaniyati - rivojlangan tamaddunlar davrida butun insoniyatga xos bo'lgan ma'rifiy-ta'limiy hodisadir. U ta'lim-tarbiya natijasida bolalarda hosil qilinadigan ko'nikmalar, qiziqishlar, ijodiy imkoniyatlarni ham ifodalaydi. Yosh avlod ma'naviyatini shakllantirishda ular ongi va qalbiga milliy istiqlol g'oyasini singdirish asosida o'z Vataniga, xalqiga mehr-muhabbat va sadoqat tuyg'ularini paydo qilish, o'zligini anglash, milliy va umumbashariy qadriyatlar ruhida tarbiyalash, ular ongi, dunyoqarashi, tafakkurini o'zgartirish, mamlakatimizda sodir bo'layotgan islohotlarning mohiyatini anglab olishiga erishish muhimdir. Bularning barchasidan yosh avlodni ba'zan yot ta'sirlarga berilib ketishidan saqlash, imonli, e'tiqodli, dunyoqarashi keng qilib tarbiyalash zaruriyati kelib chiqadi. Bunday avlod, albatta, dastavval oila muhitida tarbiyalanadi. Demak, har qanday davlatning kelajagi yosh avlodning qanday tarbiyalanganligiga bog'liq, chunki, kelajak ularning qo'lida bo'ladi.

Yosh avlod tarbiyasining samaradorligi uni qanchalik erta boshlanishi bilan uzviy bog'liqdir. Ayniqsa, bugungi kunda yosh avlodni ma'naviy-axloqiy barkamol etib tarbiyalashni davrning o'zi taqozo etmoqda. Shunday ekan, mustaqil respublikamizning kelgusi taraqqiyoti, uning ijtimoiy-siyosiy, iqtisodiy va ma'naviy rivojlanishi hozirgi davrda hayotga qadam qo'yayotgan yosh avlodga, ularning kamolotiga bevosita bogliqdir. Demak, jamiyat istiqboli ham, halqimiz istiqloli ham har tomonlama yetuk, komil insonlarni tarbiyalab voyaga yetkazishni taqozo etadi. Kitobxonlikka mehr uyg'otish bolalarni tarbiyalash davlat ahamiyatiga ega bo'lgan jarayondir. Shuning uchun ham Respublikamizda ushbu jarayonga katta ahamiyat berilmoqda. Ayniqsa bolalarga atalmish vaqtni matbuot, bolalar kitobi, kitobxonlikka mehr uyg'otish ta'lim tarbiya berishda juda katta ahamiyat va o'rinni egallaydi.

Bobolarimiz butun ro'yi olamni, Yerni xam, samoni xam bilim bilan, tafakkur va kitob bilan zabt etgan. Seryulduz osmon Mirzo Ulug'bek bobomizning duraxshon kutubxonasiga o'xshaydi. Termiziyulardan Buxoriylargacha, Ibn Sinolaru Beruniylar, Ulug'beklaru Farg'oniy va Xorazmiy bobolargacha jaxonni aqlu zakovat, ilmu xikmat bilan egallagan buyuk jaxongirlar bo'lgan. Buyuk adabiyot namoyondalari kitobga tafakkurning tolmas qanoti, deb ta'rif berganlarida, u inson ma'naviy olamini boyitishini nazarda tutganlar. Kitob Vatanga muxabbat, yurtga sadoqat, odamlarga mexr-oqibat tuyg'ularini kamol toptirishning eng yaxshi vositasi sifatida qadrlanadi.

Kitobxonlik ma'daniyatini oshirish va kitob o'qish - bu muammolarni bartaraf etish uchun asosiy vositadir. Bola dunyoni anglashi uchun olib boradigan birinchi qadamlar kitobdir. Bu esa oilada kitobxonlik asosida amalga oshiriladi. Bola uchun, oilaviy birgalikda kitob o'qish alohida ahamiyatga ega, bu nafaqat oilaviy yaxshi an'ana, bu donolik va hayotda juda katta saboq bo'lib, ko'p funksiyalarini amalga oshiradi.

➤ Birinchidan, kattalarning o'qishini tinglab, bola faol o'ylaydi, voqealar haqida taxmin qiladi, o'z tajribasini boshqalar tajribasi bilan solishtiradi, o'zini kitob qahramon o'rniga qo'yib ko'radi.

➤ Ikkinchidan, ota-onalar o'qiyotganda, bola fantaziya qiladi, rang-barang tasvirlarni, kitobdagi voqealar davomiyligini tasavvur qiladi, kitob qahramonlari yashaydigan dunyoni hayolan ko'z oldiga keltiradi, endigina kitob o'qishni o'rgangan bola qachon va qanday o'qiydi, bu jarayonga u juda ko'p kuch sarflaydi. Kitob ichidagi tasvirlarni to'laqonli yaratish va matnni idrok etish orqali qiziqishi ortadi, bolani hissiy jihatdan bog'laydi. Shu bilan birga, fantaziyaning rivojlanishi bu ijodkor shaxsni shakllantirish yo'lidagi eng muhim omildir. Buning uchun bola albatta kitobni ovoz chiqarib o'qishi kerak.

➤ Uchinchidan, kattalar tomonidan kitob o'qiyotganda, bola tinglashni o'rganadi. Birovning gapini bo'lmaslik, semantik urg'ularni farqlash, turli intonatsiyalarni eshitish shular jumlasidandir. Bundan tashqari, eshitish xotirasi shakllanadi, bola yaxshi yodlashni boshlaydi.

➤ To'rtinchidan, oilaviy kitobxonlik bu birgalikdagi o'yin-kulgi va eng muhimi muloqot shakllanish jarayonidir. Ota-onalar va bolalar umumiy manfaat va umumiy sababga ko'ra muloqot qiladilar. Bu esa xulq-atvor bilan birga bolaga to'liq e'tibor berishni anglatadi. Loyiha doirasida o'tkazilgan so'rovnomadagi "Siz kim bilan va nimalarni o'qishni hohlaysiz?" nomli savolga bir yoshdan o'n yoshgacha bo'lgan bolalar ko'pchiligi ota-onalari bilan muloqot qilishni xohlashadi: birgalikda onam (dadam) bilan ertak o'qish, ular bilan birgalikda qahramonlar haqida suhbatlashish, qahramonlarning quvonchi, tashvishi, qayg'usini birgalikda bo'lishish, o'z ona tili so'zlarining go'zalligi va ma'nosini ochib beradi deb hisoblashdi.

Ma'lumki, har bir oila o'ziga xos an'anaga, boy ijodiy-intellektual boylikka ham ega. Ana shu ma'naviy-madaniy boylikni o'rganish, undan jamiyat taraqqiyotida foydalanish, kelgusi avlodlarga yetkazish uchun ham bilim va tafakkur manbai kitobxonlikni oilada va maktabdan boshlamoq zarur. Lekin bu muammo O.Sharofuddinov ta'kidlaganidek, Keng ma'nodagi kitobxonlik masalasi faqat chaqiriqlar - u da'vat bilan, xitob-u shiorlar bilan hal bo'ladigan masala emas... ma'naviyat masalalariga juda katta ahamiyat berayotgan, uni har bir fuqaro qalbiga

yetkazish tadbirlarini juda jiddiy o'ylayotgan jamiyat bu yo'ldagi dasturiga kitobxonlik dasturini ham qo'shib qo'ymasa bo'lmaydi. Olim buni bejiz ta'kidlamaydi. Chunki, bolalarni kitob vositasida tarbiyalash juda qiyin jarayon. Ana shu jarayonda o'qilayotgan kitoblardagi barcha hodisavoqealar ota-ona, oilaning boshqa a'zolari va bolalar uchun tushunarli bo'lishi, bolalarda insoniy fazilatlarni tarbiyalashi, bilim berishi, ezgulikni his etishga yo'llashi zarur. Ana shu taqdirdagina kitobxonlik o'quvchi ma'naviyatini shakllantirishga yordam beradi. Bunda ota-onaning ma'naviy dunyosi, xulq-odobi, orzu-umidlari, hayotiy tajribasi, an'analari, kasbi katta yordam beradi. Chunki, kitob bolani dunyoni anglab olishi bilan bir qatorda ilmiy dunyoqarashini shakllantiradi, uning xarakterini tarkib topdiradi, hayot va turmush ziddiyatlarini qanday qilib yechish yo'llarini tushunib yetadi. Bu hislatlarni egallab olgan har bir bola yuksak ma'naviyatli shaxs bo'lib yetishadi.

Oilada va ta'lim muassasalarda kitob vositasida bolalar ma'naviy shakllantirish quyidagi prinsiplar asosida olib borish samarali natijalar berishiga tadqiqotlar jarayonida ishonch hosil qildik. - bolalarning yoshi va tayyorgarlik darajasiga mos kitoblarni tanlash; - oilada va ta'lim muassasalarda kitob zahirasi hosil qilish; - oilada va ta'lim muassasalarda bolalarning kitob o'qishini kuzatish va kitob o'qishni tizimli tashkil etish; - kitob o'qishda ibrat-namuna ko'rsatish; - oilada va ta'lim muassasalarda o'quvchilarda kitobga mehr uyg'otish va kitoblarni avaylab asrash ko'nikmasini hosil qilish; - kitob o'qishning samarali metod va usullaridan foydalanish; - o'qilgan kitoblarni hisobga olib borish va ular haqidagi fikrlarni aniqlab borish; - kitob o'qishni bosqichma-bosqich olib borish; - bolalarni o'qigan kitoblari yuzasidan fikr yurita olishga o'rgatish; - o'quvchini kitob o'qishga majbur qilish emas, ularda xohish - istak uyg'otish dan iboratdir.

Bolalar tarbiyasida bola shaxsiyatini, uning boshqalar bilan o'zaro ijobiy munosabatini shakllantirish, axloqiy tasavvurlarni rivojlantirish, vatanparvarlik hissiyotlarini uyg'otishga alohida e'tibor beriladi.

Bu borada jamiyat hayotida ezgu qadriyat va an'analarni chuqur qaror toptirishga, xususan, xalqimiz, ayniqsa, yosh avlodning ma'naviy-intellektual salohiyati, ong-u tafakkuri va dunyoqarashini yuksaltirishda, ona Vatani va xalqiga muhabbat va sadoqat tuyg'usi bilan yashaydigan barkamol shaxsni tarbiyalashda beqiyos ahamiyatga ega bo'lgan kitobxonlik madaniyatini oshirishga alohida e'tibor qaratilmoqda. Bolalarni oilada mehnatga o'rgatish, ularni estetik tarbiyasi ham muhim vazifalardandir. Bolalarning aqliy, ruhiy va axloqiy diniy tarbiyasi, ma'naviy yuksak qilib tarbiyalashning asosi bu bilimdadir. Yosh avlodni bilimli, ma'rifatli va madaniyatli qilib tarbiyalash muommolari esa bevosita kitob va kitobxonlik masalalarining qay darajaga ko'tarilgani bilan bog'liqdir. Kitobxonlik madaniyati juda keng ma'nodagi tushuncha bo'lib, kitobga qiziqish va uni sevish, adabiyot bilan kengroq tanishib, kitob bilan ishlash haqidagi maxsus bilimlarga ega bo'lish, shuningdek kitobdan to'la ravishda foydalana bilishda yordam beruvchi ko'nikmalardan iborat.

Adabiyotlar:

1. Melenteva Yu.P. Biblioteka kak institut sotsializatsii yunoshestva. M.: Izd-vo ASOPa R, 2001. - 75 s.
2. Daniyarovna H. S., Istamovich K. D., Ilhom U. The Contents of Students' Independent Education and Methods of Implementation //Psychology and Education Journal. – 2021. – T. 58. – №. 2. – S. 1445-1456.
3. Ahmedova Z. Bola tarbiyasida psixolog maslahatlari. – Toshkent, 2018.
4. M.Mirqosimova. O'quvchilarda adabiy tahlil malakasini shakllantirish va takomillashtirish asoslari. –Toshkent. "Fan". 2006.

ФИО автора: *Nigora Ma'murovna,*

Toshkent shahar Shayxontohur tumani 136-umumiy o'rta ta'lim maktabi Musiqa madaniyati fani o'qituvchisi

Название публикации: «O'ZBEK XALQ CHOLG'ULARI VA ULARNING TURLARI»

***Annotation:** in this article, opinions on Uzbek folk instruments and their types are put forward.*

***Keywords:** string-percussion instruments, fiddle-so fiddle-contrabass, temperasi, fiddle alt, fiddle rib so fiddle.*

***Annotatsiya:** Ushbu maqolada O'zbek xalq cholg'ulari va ularning turlari borasida fikrlar ilgari suriladi.*

***Kalit so'zlar:** Torli-urma cholg'ular, g'ijjak-bas, g'ijjak-kontrabas, temperasi, g'ijjak alt, g'ijjak qobuz bas, g'ijjak qobuz.*

Barchamizga ma'lumki, bugungi kunda bizga ma'lum bo'lgan - o'zbek xalq cholg'ulari orkestri XX asrning birinchi yarmida paydo bo'lib, bir necha o'n yillarni o'z ichiga olgan shakllanish, rivojlanish, mukammallashish jarayonini o'z boshidan kechirgan. Tajriba sifatida kiritilgan talaygina cholg'ular: hozirgi g'ijjagimizning kattalashgan ko'rinishlaridagi – g'ijjak-bas, g'ijjak-kontrabas, temperasiyaga solishning hech ilojisi bo'lmagan an'anaviy qadimiy cholg'umiz – surnay (lekin partiturada nomi saqlanib qolgan) amaliyotdan o'tmasdan, o'z-o'zidan o'sha davrda tuzilgan musiqiy badiiy jamoalarimizning asosiy tarkibidan chiqib ketgan. Lekin an'anaviy surnayimizni epizodik cholg'u sifatida (karnay, sibizg'a, changqobuz kabi) kompozitorlar partituraga kiritishgan, bundan keyin ham asarlarning maxsus, folklorga yaqin bo'laklarida kiritishlari mumkin. Sanab o'tilgan cholg'ularning o'rniga - g'ijjak-qobuz bas, g'ijjak-qobuz kontrabas yangitdan yaratilib amaliyotdan o'tdi, surnay

o‘rniga Yevropa cholg‘usi hisoblanmish – goboy yoki uning ham o‘rniga dirijyorlar bayan-akkordeon (tembr jihatidan yaqin registrarlari borligi uchun) kabilarni O‘zXChO (O‘zbek xalq cholg‘ulari orkestri) tarkibiga kiritib kelmoqdalar. O‘zXChO oiladosh cholg‘ulardan tuzilgan 5 ta guruhdan tashkil topgan bo‘lib, partiturada ular quyidagi ketma-ketlikda yuqoridan pastga qarab joylashadi: 1. Puflama cholg‘ular guruhi; 2. Torli-urma cholg‘ular (changlar) guruhi; 3. Torli-chertma (mizrobli) cholg‘ular guruhi; 4. Urma zarbli cholg‘ular guruhi; 5. Torli-kamonli cholg‘ular guruhi.

Puflama cholg‘ular guruhiga kichik nay (pikkalo), nay (katta), surnay va qo‘shnay kiradi. Torli urma cholg‘u guruhiga chang kiradi. Torli-chertma (mizrobli) guruhiga rubob prima, qashqar rubobi, afg‘on rubobi, tanbur, qonun, kontrabas, dutor, dutor bas asboblari kiradi. Urma zarbli cholg‘ular guruhiga doyra, nog‘ora, buben, uchburchak, litavra, ksilafon, qayroqtosh, tarelka kiradi. · Torli-kamonli guruhga g‘ijjak (I-II), g‘ijjak alt, g‘ijjak qobuz bas, g‘ijjak qobuz kontrabaslar kiradi. O‘quv qo‘llanmani diqqat bilan o‘qib, mavzularini o‘zlashtirishni boshlasangiz, ayrim, faqatgina musiqachilar tushuna oladigan iboralarga duch kelasiz. Keyingi kasbiy faoliyatingizda quyidagi iboralar tez-tez uchrab turadi, ularni izohlari bilan o‘rganib, bir umrga tushunib olishingiz zarur:

Puflama cholg‘ular. O‘z nomi bilan, demak, faqat puflasa sado taratadigan cholg‘ular bunday nomlanadi. Cholg‘uning g‘ovak ustida ma‘lum miqdorda dam (havo) yig‘ilsa, bosim ostida barmoqlar harakati yoki lab mahoratidan turli balandlikda yoqimli tovushlar tartibli yangraydi. Bu toifa cholg‘ularni ayrimlar – damli cholg‘ular deb ham ishlataverishadi; Torli cholg‘ularning sozlanishi. O‘z nomi bilan ma‘lum bir ko‘rinishdagi, tovush chiqarish uchun bir nechtadan yo‘g‘on yoki ingichka torlar tortilgan cholg‘ular nazarda tutiladi. Torlari ichakdan yoki misdan bo‘lishi mumkin. Ulardan sado taratishning asosiy usullari ham turlicha, masalan, barcha torli cholg‘ularga nisbatan (bir-biridan farqlash uchun) mana bunday iboralar qo‘llaniladi. Torli-urma (demak, torlariga urib chalinadi), · Torli-chertma (demak, torlarini chertib yoki tirnab chalinadi), Torli-kamonli (demak, torlari ustida kamon tortib chalinadi);

Cholg'ularning yozilish diapazoni. Har qanday cholg'u o'z tovushlarining sadolanishiga qarab aniq diapazonga ega bo'ladi.

Butun dunyo musiqachilari qabul qilgan 5 ta nota chizig'ida sozandalar notaga qarab chalishlarida qulaylik zarurligi uchun musiqiy kalitlar tanlangan va o'sha kalitlarda (eng pastki tovushdan eng baland tovushgacha) notalar yordamida kuylar yoziladi. Mana shu nota yozuvlari «cholg'ularning yozilish diapazoni» deyiladi. Cholg'ularning eshitilish diapazoni. Aksariyat cholg'ularda musiqa notasi qanday yozilgan bo'lsa, o'shanday eshitiladi. Ayrim cholg'ularda esa notalar yozilganidan ko'ra boshqacha eshitilishi mumkin – past yoki baland. Bunday cholg'ular musiqachilarning tilida «transpozitsiya qilinadigan cholg'ular» deyiladi.

Yevropa cholg'ulari turli intervallarga (sekunda, tersiya, kvarta, kvinta, seksta, kabi) transpozitsiya qilinishi mumkin. Bizning milliy cholg'ularimiz esa asosan yozilishiga qaraganda 1 oktava yuqori yoki 1 oktava past eshitiladi. Keyinchalik bunday cholg'ularni aniq bilib olasiz. Cholg'ularning eng ko'p qo'llaniladigan yozilish diapazoni. Ayrim cholg'ularimiz o'zining butun diapazoni bo'ylab jarangdor tovush taratmasligi mumkin. Ma'lumki, musiqasevarlarga jarangdor bo'lmagan tovushlar yoqmaydi. Shuning uchun ijodkorlar aksariyat cholg'ularning jarangdor tovushlarini ishlatib asarlar yozishadi. «Eng ko'p qo'llaniladigan yozilish diapazoni» deb shunga aytiladi. Cholg'ularning transpozitsiyalanishi. «Cholg'ularning eshitilish diapazoni» iborasi boshqacha qilib aytganda, «cholg'ularning transpozitsiyalanishi» ham deb nomlanadi. Demak, notada yozilish biri, eshitilishi esa boshqa bo'ladi. Epizodik cholg'ular. Kino san'atida «epizodik rollar» degan tushuncha bor, bu degani, ma'lum bir obraz (aktyor) kerak paytda bir paydo bo'ladi-yu, so'ng kerak bo'lmaydi. Buni cholg'ularga nisbatan ham ishlatsa bo'ladi, musiqiy asarning qaysidir bir qismida o'z tovush sadolari bilan paydo bo'ladi-yu, so'ng yangramaydi. O'zbek xalq cholg'ulari orkestrida ishlatilishi mumkin bo'lgan bir talay xususiyatli cholg'ularimiz ham bor, ular – karnay, an'anaviy surnay, sibizg'a, chang qobuz, qonun, ud, sato, safoyil, qayroq

kabilardir. O'zbek xalq cholg'ulari orkestri uch xil tarkibda tashkil qilinishi mumkin.
Katta, o'rta, kichik.

Adabiyotlar:

1. A.I.Petrosyans. Instrumentovedeniye «Uzbekskiy narodniy instrumenti». Tashkent. 1951.
2. T.Vizgo, A.Petrosyans. Uzbekskiy orkestr narodnix instrumentov. Tashkent. 1962.
3. A.X.Liviyev. Rubob orkestri tashkil qilish metodikasi. Toshkent. 1978.

ФИО автора: *Ochilboyeva Bahoroy Yangiboyevna,*

Jizzax viloyati, Arnasoy tumani 3-sonli "Nilufar" DMTT katta guruh tarbiyachisi

Название публикации: «BOG‘CHA JAMOASINING BOLAGA TARBIYAVIY TA‘SIR KO‘RSATISH IMKONIYATI»

Annotatsiya: Ushbu maqolada bog‘cha jamoasining bolaga tarbiyaviy ta‘sir ko‘rsatish imkoniyati borasida ma‘lumotlar keltirilgan.

Kalit so‘zlar: kamtarlik, vijdoniylik, qat‘iylik, o‘z-o‘zini tuta bilish, bolaning shaxs sifatida kamol topishi, axloqiy rivojlanishi.

Shaxsning shakllanishida ijtimoiy muhit ham muhim o‘rin egallaydi. Bolalar va kattalar muloqoti hamda hamkorligini tadqiq qilgan **D.B.Elkonin, M.I.Lisina**, shuningdek, **V.A.Suxomlinskiy** kabi mashhur psixologlar va pedagoglar faoliyati shuni ko‘rsatadiki, bolaning shaxs sifatida kamol topishi, axloqiy rivojlanishi, o‘quv faoliyatini ijodiy egallashda kattalar bilan bola o‘rtasidagi mahsuldor hamkorlik muhim o‘rin tutishi isbot qilingan.

V.Y.Lyaudis va uning shogirdlari hamkorlikdagi mahsuldor faoliyat tarkibini sharhlashga alohida e‘tibor beradilar. Uning maqsadi-o‘qishda o‘zlashtiriladigan predmetli faoliyatning hamda birgalikdagi harakat aktlarining, munosabatlari va muloqotning o‘z-o‘zini boshqarish mexanizmlarini qurish hisoblanadi. Hamkorlikdagi faoliyat predmeti o‘qish faoliyatining anglangan va umumlashgan usullari va birgalikdagi faoliyatning o‘zaro ta‘siri va muloqot normalaridir.

Yirik psixolog **B.F.Lomov** umumiy psixologiyada qabul qilingan faoliyatni tahlil qilish sxemasini ko‘rib chiqib, ushbu faoliyatni bajaruvchi individning boshqa individlar bilan hamkorligi o‘zaro ta‘sirini alohida ta‘kidlab o‘tadi. Muallif psixologiyada o‘zaro ta‘sir faqat ijobiy hollardagina nazarda tutilishi, lekin uning sxemasi ochib berilmaganligini uqtiradi. Uning fikricha, individual faoliyatni tahlil qilgan tadqiqotchilar faoliyat subyektining boshqa odamlar bilan aloqasini mavhumlashtirganlar. Biroq bu mavhumlashtirish qanchalik muhim bo‘lishidan

qat'iy nazar o'rganilayotgan hodisalarni bir tomonlama ochish imkoniyati to'g'risidagi fikrlar B.F.Lomov tomonidan asoslab ko'rsatilgan.



Yuksak g'oyaviy yo'nalishga ega bo'lgan, umumiy maqsad, harakatlarning bir-biriga mosligi va uyushqoqligi bilan bir butun, nihoyatda hamjihat, sog'lom hamda muayyan maqsadni ko'zlovchi jamoani uyushtirish orqali tarbiyalash - yoshlarga tarbiya berishning asosiy tamoyillaridan biridir. Bunday yoshlar jamoasi tarbiyachining tayanch yordamchisi, tarbiyaviy ta'sirning qudratli qurolidir.

Jamoa va yoshlarning bir-biriga bog'liqligi g'oyat darajada cheksizdir. Chunki odam shaxs sifatida tug'ilmaydi, u individ sifatida dunyoga keladi. Odamlar ya'ni ota-onalar, atrofdagi kishilar bilan bo'lgan muloqotda, o'zaro munosabatlarda shaxsga aylanadi. Bu narsa yasli yoshidagi bolalar orasida o'tkazilgan ilmiy tadqiqotlar asosida isbotlangan. Agar katta yoshdagi odamlar bola bilan munosabatda bo'lmasalar, bola bilan "gaplashmasalar" va o'ynamasalar, u aqliy va hissiy taraqqiyot jihatdan keskin suratda orqada qolib ketadi.



Shaxs ong egasi bo‘lgan odamdir, ong esa faqat tabiiy hodisalar olaminigina aks ettirib qolmay, balki shaxs insoniyat tajribasi asosida to‘plangan narsalar bilan munosabatda bo‘ladigan ijtimoiy ong mahsulotlarini ham aks ettiradi. Bola o‘yinga adabiy qahramonga taqlid qilishiga intilishi, munozaralarda qatnashishi - bularning hammasi maktab bolasi shaxsini faolligining namoyon bo‘lishidir.



Bola shaxsini tarkib topishi jamoada amalga oshadi. Bundan bola avvalo o‘zi haqida uchinchi shaxs tilidan gapiradi. Masalan: “Aqidani o‘ynagisi kelyapti”. Undan keyin bolani o‘z-o‘zini anglashining sodda shakli sifatida o‘z xarakter hislatlarini anglash yuzaga keladi. Lekin faqat yoshlar jamoasining boshqa a‘zolari bilan bo‘ladigan munosabatdagina bolaning o‘z-o‘zini anglashi jamoada o‘z rolini anglash darajasigacha ko‘tariladi. Boshqalar uni “yaxshi” yoki “yomon” deb baho berishlarini tushungandan keyingina bola o‘z-o‘ziga baho berishni o‘rganadi. Mana shunday yo‘l bilan taqlid qilish yuzaga keladi. Avval qisqa muddatli, ba‘zan tasodifiy jarayon sifatida, undan so‘ng esa jamoaning yetarli darajada faol ta’sir ko‘rsatishi tufayli shaxsning hislati sifatida o‘z-o‘zini tanqid qilish xislati yuzaga keladi. Shuning uchun tarbiyaning muvaffaqiyatli shartlaridan biri - shaxsni “jamoada va jamoa orqali tarkib toptirishdir”.



O‘smir o‘z tengqurlari, jamoa hayoti va faoliyatida faol ishtirok etib, jamoa manfaatlarini ko‘zlab yashashiga hamda o‘z xatti-harakatlarini ana shu jamoaga

bo'ysundirishga o'rganadi. Bola faqat jamoada va jamoa ta'siri ostida jamoa o'zaro birdamlik munosabatlar tajribasini, ijtimoiy yo'nalishni taraqqiy ettirish, shaxs va jamiyat o'rtasidagi to'g'ri munosabatlar tajribasini egallaydi. Jamoadan tashqarida bunday sifatarni umuman tarbiyalab bo'lmaydi. Shuningdek, tengqurlar jamoasi shaxsning barcha ijobiy sifatlarini (kamtarlik, vijdoniylik, qat'iylik, o'z-o'zini tuta bilish va h.k.) tarkib toptirish va taraqqiy ettirishga ta'sir ko'rsatadi. Jamoa yalqovlik, xudbinlik, ichi qoralik, qo'rqqoqlik, o'z-o'zini tuta bilmaslik, ikki yuzlamachilikni fosh qilib tashlaydi.

Muvaffaqiyatsizlikdan gangib qolmaslikka ko'maklashadi, o'zini yo'qotib qo'yish, tushkunlik va o'ziga bo'lgan ishonchni yo'qotishga yo'l qo'ymaydi, ya'ni yoshlar o'z tengqurlari jamoasini o'zini ko'zguda ko'rgandek bo'ladi. O'zining yaxshi va yomon hislatlarini va jamoadoshlarning yaxshi va yomon sifatlarini bilib olish bilan birga ularga va har qanday hislatlarga ijobiy yoki salbiy munosabatni aks ettiradilar.

Yoshlarning o'ziga xos xususiyatlari turlicha bo'lishi sababli jamoaning ham tashkil topishi va uning faoliyati unga bog'liqdir. Chunki jamoaning yo'nalishi faqat jamoada tarkib topadi. Shuning uchun jamoa o'zaro munosabatlar va jamoa faoliyat tajribasi shunchaki qat'iylikni emas, balki jamoa qat'iyiligini, shunchaki kamtarlikni emas, balki jamoa kamtarligini tarkib toptiradi. Jamoa tarbiyaviy ta'sirining asosiy tomoni shundaki, u tarbiya subyekti sifatida namoyon bo'ladi.

Foydalanilgan adabiyotlar:

1. Sayidahmedov N. Pedagogik mahorat va pedagogik texnologiya. – T.: OPI, 2003.
2. Sulstonova G.A. Pedagogik mahorat. – T.: Nizomiy nomidagi TDPU, 2005.
3. Markova A.K. Psixologiya professionalizma. – M.: Znaniye.
4. Muslimov N.A. Bo'lajak kasb ta'limi pedagoglarini kasbiy shakllantirish / Monografiya. – T.: Fan, 2018.

ФИО автора: *SH.R.Karimov,*

Muhammad al-Xorazmiy nomidagi Toshkent axborot texnologiyalari universiteti,
Axborot uzatish tizimlari kafedrası, 411-20 guruh magistranti

Название публикации: «МА'LUMOT UZATISH TARMOQLARI»

***Kalit so'zlar:** ma'lumotlar, ma'lumotlarni uzatish tizimi, kompyuter tarmoqlari.*

***Maqolada** ma'lumotlarni uzatish tizimi, simli va simsiz tarmoqlar tushunchalari batafsil tasvirlangan . Mavjud ma'lumotlarni uzatish tizimlarining tahlili o'tkazildi.*

***Keywords:** data, transmission system, computer network.*

***The article** described in detail the concept of a data transmission system, wired and wireless networks. The analysis of existing data systems.*

So'nggi yillarda iqtisodiy, ijtimoiy va siyosiy hayotda sodir bo'lgan umumiy o'zgarishlar ma'lumotlarni uzatish vositalari va tizimlarini rivojlantirish shartlarining o'zgarishiga olib keldi.

Ma'lumotlarni uzatish tizimi - bu tizim, uning vazifasi tashkilotning AT infratuzilmasining bir tizimi ichida, bunday tizimlar o'rtasida ma'lumotlarni uzatish, shuningdek, uchinchi tomon tizimlari bilan ma'lumot almashishdir. Bir qarashda, bu ta'rif oddiy ko'rinishi mumkin. Biroq, ma'lumotlarni uzatish tizimlari boshqa texnik tizimlar uchun ham, umuman tashkilotda sodir bo'layotgan biznes jarayonlar uchun ham katta ahamiyatga ega.

Ma'lumotlarni uzatish tizimlari deyarli barcha yirik va o'rta korxonalar, shuningdek, biznesni boshqarishning zamonaviy echimlaridan foydalanadigan kichik kompaniyalar faoliyatining asosiy texnik tarkibiy qismidir.

Har yili ma'lumotlarni uzatish tizimlari tizim qurilmalari o'rtasida ham, oxirgi foydalanuvchilar o'rtasida ham ma'lumot uzatish uchun universal vosita rolini tobora ortib bormoqda. Ammo, tizimning ko'p qirraliligi qanchalik katta bo'lsa, unga qo'yiladigan talablar shunchalik yuqori bo'ladi .

Simsiz ma'lumotlarni uzatish tarmoqlari tobora ko'proq hududlarni qamrab olgani va ulardan foydalanuvchilar soni ortib borayotganligi sababli ularni loyihalash

va amalga oshirishning murakkabligi sezilarli darajada oshadi. Bu, birinchi navbatda, foydalanuvchi qurilmalarining harakatchanligi bilan bog'liq bo'lib, bu zamonaviy aloqa tizimlarini ishlab chiqish va ishlatishda tubdan yangi yondashuvlarni talab qiladi.

Kompyuter ma'lumotlar tarmoqlari axborot inqilobi natijasi bo'lib, kelajakda asosiy aloqa vositalarini shakllantirishga qodir. Kompyuterlarni tarmoqqa ulashning global tendentsiyasi axborot xabarlarini uzatishning tezlashishi, foydalanuvchilar o'rtasida tezkor ma'lumot almashish, ish joyidan chiqmasdan xabarlarni qabul qilish va uzatish imkoniyati kabi bir qator muhim sabablarga bog'liq. dunyoning istalgan nuqtasidan istalgan ma'lumotni bir zumda olish, shuningdek, turli xil dasturiy ta'minot ostida ishlaydigan turli ishlab chiqaruvchilarning kompyuterlari o'rtasida ma'lumot almashish imkonini beradi.

Shaxsiy kompyuterlarni tarmoqqa ulashning afzalliklari quyida keltirilgan.

- Resurs almashish imkonini beradi resurslardan tejamkorlik bilan foydalaning, masalan, printerlar, tashqi xotira qurilmalari, modemlar va boshqalar kabi periferik qurilmalarni boshqaring. barcha ulangan ish stantsiyalaridan.

- Ma'lumot almashish ma'lumotlarga muhtoj bo'lgan periferik ish stantsiyalaridan ma'lumotlar bazalariga kirish va boshqarish imkoniyatini beradi .

- markazlashtirilgan, ilgari o'rnatilgan dasturiy ta'minotdan bir vaqtning o'zida foydalanish imkoniyatini beradi.

- Protsessor resurslarini taqsimlash, tarmoqdagi boshqa tizimlar tomonidan ma'lumotlarni qayta ishlash uchun hisoblash quvvatidan foydalanishni ta'minlash. Taqdim etilgan imkoniyat shundan iboratki, mavjud resurslar bir zumda "hujum" qilinmaydi, faqat har bir ish stantsiyasida mavjud bo'lgan maxsus protsessor orqali.

- Ko'p foydalanuvchi rejimi - odatda dastur serverida oldindan o'rnatilgan markazlashtirilgan amaliy dasturlardan bir vaqtning o'zida foydalanish.

Kompyuter tarmoqlarining rivojlanishi kompyuter texnologiyalari va telekommunikatsiyalarning rivojlanishi bilan bog'liq. Kompyuter tarmoqlarini ko'rib chiqish mumkin Qanday anglatadi yuqish haqida ma'lumot katta uchun masofalar nima ularda Turli telekommunikatsiya tizimlarida ishlab chiqilgan ma'lumotlarni kodlash va multiplekslash usullari qo'llaniladi.

tomonidan turi ishlatilgan kompyuter ajratmoq
"bir hil" Va "heterojen" tarmoqlar.

Geterogen tarmoqlarda dasturiy ta'minotga mos kelmaydigan kompyuterlar mavjud (ko'pincha va amalda sodir bo'ladi).

tomonidan hududiy belgisi tarmoqlar bo'lmoq ustida:

Mahalliy tarmoqlar (LAN, Local Area Network) birlashmoq obunachilar, joylashgan ichida ichida kichik hudud, odatda emas Ko'proq

2–2,5 km.

- Mahalliy kompyuter tarmoqlari alohida korxonalar va muassasalarning ishini tashkil etish imkonini beradi, ichida hajmi shu jumladan Va tarbiyaviy, vazifani hal qilish uchun kirish tashkiloti generalga texnik va axborot resurslari.

- Global tarmoqlar (WAN, Wide Area Network) bir-biridan ancha uzoqda joylashgan abonentlarni birlashtiradi: shaharning turli qismlarida, turli shaharlarda, mamlakatlarda, turli qit'alarda (masalan, Internet).

Bunday tarmoq abonentlari o'rtasidagi o'zaro aloqa telefon liniyalari, radioaloqa va sun'iy yo'ldosh aloqa tizimlari asosida amalga oshirilishi mumkin. Global kompyuter tarmoqlari butun insoniyatning axborot resurslarini birlashtirish va bu resurslardan foydalanishni tashkil etish muammosini hal qiladi.[3]

tomonidan turi funktsional o'zaro ta'sirlar:

- Mijoz-server;
- Aralashgan tarmoq

Funktsional maqsadlariga ko'ra tarmoqlar quyidagilarga bo'linadi:

- Saqlash hududi tarmoqlari - (Storage Area Network, SAN) - a disk massivlari, lenta kutubxonalari, optik drayvlar kabi tashqi xotira qurilmalarini operatsion tizim ulangan resurslarni mahalliy deb tan oladigan tarzda ulash uchun arxitektura yechimi.

- tarmoq bloklari deb ataladigan qurilmalarni ta'minlash bilan tavsiflanadi (odatda orqali Fiber Channel, iSCSI yoki AoE protokollari, tarmoq esa (Network Attached Storage, NAS) kirishni ta'minlashga qaratilgan. tarmoq fayl tizimidan foydalangan holda fayl tizimida saqlangan ma'lumotlarga).

- Server fermalari - bu ma'lumotlar tarmog'i bilan bog'langan va bir butun sifatida ishlaydigan serverlar birlashmasi. Server fermasining bir turi meta-kompyuterni qayta ishlashni belgilaydi. Barcha holatlarda ko'rib chiqilayotgan fermer xo'jaligi taqsimlangan ma'lumotlarni qayta ishlashni ta'minlaydi. U taqsimlangan ma'lumotlarni qayta ishlash muhitida amalga oshiriladi.

- xil bino ichida (odatda turar-joy) yoki yaqin atrofdagi bir nechta binolarni birlashtirgan holda bir nechta kompyuter foydalanuvchilariga ma'lumot almashish, tarmoq o'yinlarini o'ynash va Internetga kirish imkonini beradigan mahalliy tarmoqning bir turi .

tomonidan tezlik yuqish tarmoqlar bo'lmoq ustida:

- past tezlik (10 Mbit/s gacha)
- o'rtacha tezlik (100 Mbit/s gacha),
- yuqori tezlik (100 Mbit/s dan yuqori); Uzatish vositasi turiga ko'ra tarmoqlar quyidagilarga bo'linadi:
- Simli (telefon simi, koaksiyal kabel, o'ralgan juftlik, optik tolali kabel).

- Simsiz (ma'lum chastota diapazonida radio to'lqinlar orqali ma'lumot uzatish).

Zamonaviy biznes markazlarida, sanoat binolarida va omborlarda hozirda juda ko'p miqdordagi ofis jihozlari mavjud bo'lib, ular uchun infratuzilma , qoida tariqasida, allaqachon yaratilgan yoki yaratilishi kerak. Bu korxonaning mahalliy kompyuter va telefon tarmog'i. Ushbu infratuzilmaga qo'yiladigan asosiy talablardan biri ishonchligi va uzluksiz ishlashidan tashqari, uning moslashuvchanligi, shuningdek, keng ko'lamli xizmatlar ko'rsatish imkoniyatidir.

Korxonaning axborot resurslari (Internet, korporativ portal, telefoniya) mavjudligini oshirish, tarmoqning ko'proq moslashuvchanligini olish, foydalanuvchilarning harakatchanligini ta'minlash, shuningdek, an'anaviy xizmatlar mavjud bo'lgan joylarda keng ko'lamli xizmatlarni taqdim etish. simli texnologiya yo'llar yoki ulardan foydalanish maqsadga muvofiq emas. Masalan: qisqa muddatga ijaraga olingan ofislarda simli tarmoqni o'rnatishning ma'nosi yo'q, ko'rgazma markazlari haqida ham aytish mumkin, bu erda tarmoq konfiguratsiyasi har bir yangi loyiha bilan oldindan aytib bo'lmaydigan darajada o'zgaradi va hokazo.

Bundan tashqari, yirik kompaniyalar uchun mahalliy tarmoqning simsiz segmentini yaratish ham moda harakatidir. Axir, ofisga kelgan har qanday mehmon Internetga tez va oson ulanishi mumkin, yoki agar kerak bo'lsa huquqlar, uchun qismlar korporativ tashkilot tarmoqlari .

Wi-Fi tarmoqlarini osongina joylashtirish mumkin eski binolar, ayniqsa tarixiy yodgorliklarda, kabel o'tkazish oddiygina mumkin emas. bundan mustasno Bormoq, ichida ko'p holatlar baland qavatlarni o'rnatish (kabel tizimlari joylashgan) past shiftlar tufayli qiyin va kanallar binolarning ko'rinishini sezilarli darajada yomonlashtiradi, shuningdek, talablarni oldindan aytish juda qiyin. uchun Manzil rozetkalar. Cheklovlar bu holda, ikkita: devorlarning o'tkazuvchanligi va kerakli o'tkazuvchanligi. Qanday bo'lmasin, simsiz tarmoqni loyihalashdan oldin uni amalga oshirish kerak imtihon ustida Mavzu uni har bir alohida holatda qo'llanilishi [5].

Shunday qilib yo'l uchun asosiy Simsiz tarmoqlarning afzalliklari quyidagilardan iborat :

- kabel infratuzilmasini istisno qilish tufayli tezkor joylashtirish;
- stsensariy bo'yicha tarmoqqa ulanish imkonini beruvchi foydalanish qulayligi va kengaytirilishi;

yangi binoga ko'chib o'tishda qayta o'rnatish imkoniyati, bu tez rivojlanayotgan kompaniyalar uchun ayniqsa muhimdir;

- kabel yotqizish va texnik xizmat ko'rsatish xarajatlarini kamaytirish orqali rentabellik va tez qoplanish;

- imkoniyat ulanishlar uchun simli tarmoqlar.

Hozirgi vaqtda simsiz aloqa simli aloqani to'liq almashtira olmaydi, biroq ba'zi sohalarda buning uchun jiddiy raqobat tug'dirishi mumkin. Albatta, siz tarmoq yoki saqlash maydoni tarmog'ining yadrosini yaratish uchun simsiz texnologiyalardan foydalanmasligingiz kerak, lekin kirish darajasida ular tobora ko'proq foydalanilmoqda. Shu bilan birga, simsiz aloqaning quyidagi jiddiy kamchiliklarini ajratib ko'rsatish mumkin:[6]

- Gigabit Ethernet bilan solishtirganda nisbatan past tarmoqli kengligi, kirish nuqtalarining o'zlari cheklangan tarmoqli kengligi,

- ko'p sonli kirish nuqtalaridan bir vaqtning o'zida foydalanishga cheklovlar,
- devorlar orqali yomon signal uzatilishi, qo'shimcha xavfsizlik mexanizmlari ishlatilmasa, ma'lumotlarni ushlab turish yoki ro'yxatdan o'tmagan kirish imkoniyati.

Qabul qilinganda yechimlar, nima to'r tanlang

- simli yoki simsiz, - birinchi navbatda, siz quyidagi omillarga e'tibor berishingiz kerak:

- tezlik yuqish ma'lumotlar;
- narx uskunalari va aksessuarlar;
- o'rnatish narxi ;
- kumulatif narx operatsiya.

Simsiz tarmoq kabel yotqizish bo'yicha qimmat va mehnat talab qiladigan ishlarni bajarish bilan bog'liq vaqt va pulni talab qilmaydi. infratuzilma. Bu ayniqsa nuqtadan 100 m dan ortiq bo'lmagan masofada joylashgan kompyuterlarni tarmoqqa ulash kerak bo'lgan kichik yoki o'rta ofislar uchun tegishli. kirish. bundan mustasno Bormoq, da harakatlanuvchi kompaniyalar boshqa xonaga yoki binoga, kabel simlarini sotib olish va o'rnatish uchun sarflanishi mumkin bo'lgan pul uni qayta ishlatish mumkin emasligi sababli yo'qolmaydi. Albatta, siz eski ofisda butun kabel tizimini demontaj qilishingiz va uni yangisiga o'rnatishga harakat qilishingiz mumkin, shu bilan umid qilamiz. investitsiyalarning bir qismini ushlab turing mablag'lar. Biroq, katta ehtimol vaqt va xarajatlar ustida demontaj va takrorlanadi SCSni o'rnatish yangi tarmoqni yaratish vaqti va narxidan oshib ketishi mumkin.

- Agar jihozlanadigan xona yoki bino murakkab tuzilishga ega bo'lsa, simsiz aloqaning qo'llanilishini o'rganish uchun uni batafsil tekshirish kerak va faqat shundan so'ng, tarmoqni loyihalashni boshlang.

- Simsiz tarmoqqa yangi foydalanuvchi qo'shish juda qimmatga tushmaydi.

Oʻrnatilgan radio interfeysli noutbuklar va PDA-larning keng qoʻllanilishini hisobga olsak, bunday qurilmalar foydalanuvchilarini Wi-Fi tarmogʻiga ulash simsiz kartalarni sotib olishni umuman talab qilmaydi.[7]

EurosetRetail MChJ bazasida beshinchi kurs talabasi Muborakshin L.F. Axborotni yigʻish va qayta ishlashning avtomatlashtirilgan tizimlari boshqarmasi simsiz maʼlumotlarni uzatish tarmogʻini ishlab chiqdi. Loyihani amalga oshirish uchun Cisco tarmoq uskunasi foydalanildi. Tarmoq uskunasi modelini tanlashning mantiqiy asoslari hisobga olingan holda amalga oshirildi: texnik xususiyatlar, qoʻllanilishi va narxi.

Loyihaning texnik qismida uchta kirish nuqtasi, kalit va marshrutizatorni oʻrnatish bilan simsiz maʼlumotlarni uzatish tarmogʻini qurish varianti ishlab chiqildi.

Adabiyot

1. T.N.Nishonboyev. Dasturiy konfiguratsiyalanadigan tarmoqlar.- Toshkent: Muxammad Al-Xorazmiy nomidagi TATU nashriyoti, 2017.-188 b.
2. T.N.Nishonboyev. Servisga yoʻnaltirilgan taqsimlangan tizimlar. – Toshkent: Fan va texnologiyalar nashriyoti, 2017.-300 b.
3. Sh.M. Mirziyoyev. Tanqidiy taxlil, qatʼiy tartib intizom va shaxsiy javobgarlik – har bir raxbar faoliyatining kundalik qoidasi boʻlishi kerak. Oʻzbekiston Respublikasi Vazirlar Maxkamasining 2016 yil yakunlari va 2017 yil istiqbollari bagʻishlangan majlisdagi Oʻzbekiston Respublikasi Prezidentining nutqi. // Xalq soʻzi gazetasi. 2017 yil 16 yanvar, №11.
4. Nick Feamster. The Road to SDN: An intellectual history of programmable networks/Georgia Institute of Technology, Princeton University Press 2015
5. Fei Hu et al., A Survey on Software Defined Network and OpenFlow: from Concept to Implementation. IEEE Communication Survey&Tutorials, Vol.16, №4, 2014
6. Thomas D. Nadeau, Ken Gray. SDN: Software Defined Networks.homas D. Nadeau and Ken Gray.: O'Reilly Media, Inc. 2013.

ФИО автора: Юлдашева Хилола Ньматжоновна

Ферганская область, профессиональная школа № 1 "Бешарик", учитель русского языка

Название публикации: «МЕСТОИМЕНИЕ В СОВРЕМЕННЫХ ШКОЛЬНЫХ УЧЕБНИКАХ»

***Аннотация:** В эту статью попала информация об имени в современных школьных учебниках.*

***Ключевые слова:** имена вопросительные, относительные, неопределенные, отрицательные, указательные, определительные.*

Вопросы, связанные с теоретической трактовкой местоимений, в научной лингвистической литературе решаются неоднозначно. Этим объясняется различия при характеристике местоимений в современных школьных учебниках. Все школьные учебники рассматривают местоимение как самостоятельную часть речи. Но при рассмотрении других вопросов наблюдаются многочисленные несоответствия.

Наиболее принципиальным из них является широкое или узкое понимание местоимения как части речи. При узком понимании в состав местоимений включаются только изменяемые слова, «замещающие» именные части речи - существительные, прилагательные и числительные. При широком понимании в состав местоимений входят изменяемые слова и неизменяемые местоименные наречия (например, где, где-то, нигде, там, здесь, везде и т. д.

Узкое понимание представлено в учебниках: Баранов М. Т., Ладыженская Т. А. и др. Русский язык. 6 кл.; Разумовская М. М., Львова С.И. и др. Русский язык. 6 кл.; широкое - в учебнике Бабайцевой В. В., Чесноковой Л. Д. «Русский язык. Теория. 5-9 кл.».

Узким пониманием местоимений задается неполное представление о лексическом составе местоимений каждого из разрядов. Очевидно, например, что разряд вопросительных местоименных слов отнюдь не исчерпывается словами кто, что, какой, чей, который, сколько. Этот ряд естественно продолжает совокупность местоименных наречий: как, насколько, где, куда, откуда, зачем. Со всей совокупностью соответствующих вопросительных слов семантически связаны неопределённые и отрицательные местоимения с аффиксами – то, - либо, -нибудь, кое-, не-, ни- . Например, кто-то, когда-то, никто, ничто, незачем и т. д.

Вопросительные, относительные, указательные, определительные местоимения выступают в роли грамматических средств формирования связей в разных типах предложений: вопросительные - в вопросительных; отрицательные в отрицательных; относительные - в сложноподчинённых предложениях; указательные и определительные в сложноподчинённых предложениях, в качестве соотносительного слова в главной части.

Особого рассмотрения требует вопрос о последовательности характеристики функционально-семантических разрядов местоимений.

Первая подсистема включает личные, возвратное, притяжательные местоимения. Слова трёх рассматриваемых разрядов употребляются исходя из отношения к говорящему или (себя, свой) из отношения к любому субъекту действия/состояния.

Естественно, что разряды, составляющие данную единую группу, не должны характеризоваться в отрыве друг от друга. Между тем именно такой отрыв наблюдается в учебнике М. Т. Баранова, Т. А. Ладъженской и др., параграф 68 и последующие. Общая последовательность представления и изучения разрядов такова: местоимения личные, возвратное, вопросительные, относительные, неопределённые, отрицательные, притяжательные, указательные, определительные.

Вторую подсистему составляют вопросительные, относительные, неопределённые, отрицательные, указательные, определительные местоимения.

Оптимальным является следующий порядок рассмотрения разрядов:

- 1) местоимения вопросительные;
- 2) относительные;
- 3) неопределённые;
- 4) отрицательные;
- 5) указательные;
- 6) определительные.

Последовательность рассмотрения разрядов местоимений, опирающаяся на естественные связи между ними, почти полностью выдерживается только в учебнике В. В. Бабайцевой, Л. Д. Чесноковой, параграф 122-131. Отличие здесь лишь в том, что определительные местоимения характеризуются раньше указательных. Резкое нарушение наблюдается в учебнике под ред. М. М. Разумовской и П. А. Леканта, где блок вопросительно-относительные - отрицательные - неопределённые рассматриваются после указательных и определительных местоимений.

По-разному, в том числе с неодинаковой четкостью, в школьных учебниках интерпретируются формы его, её, их, употребляемые для выражения принадлежности: его/её/их дом/брат/произведение и т. д.

Наиболее точной представляется интерпретация этих форм как форм родительного падежа личных местоимений 3-го лица.

В другой трактовке, с частными различиями принимаемой рядом лингвистов, формы его, её, их, обозначающие принадлежность, - это местоимения притяжательные.

Первая из этих трактовок вполне определено выражена в школьном учебнике М. Т. Баранова, Т. А. Ладыженской и др. (6 кл. параграф 75). Здесь

констатируется: «Формы родительного падежа личного местоимения 3-го лица его, её, их могут употребляться для обозначения принадлежности.

Менее определенный характер имеет краткая формулировка в школьном учебнике В. В. Бабайцевой и Л. Д. Чесноковой (5-9 кл. параграф 165): «В значении притяжательных местоимений используются личные местоимения в форме род. П.: его, её, их».

Отдельного рассмотрения требует вопрос о семантической характеристике личных местоимений и местоимения возвратного.

Основные значения личных местоимений характеризуются только в учебнике В. В. Бабайцевой и Л. Д. Чесноковой.

В учебнике под ред. М. М. Разумовской и П. А. Леканта (6 кл.) значения местоимений я, ты, он (она, оно, они) оставлены без внимания. Минуя их характеристику, а соответственно нарушая и общую логику рассмотрения, авторы начинают параграф «Личные местоимения» сразу с обращения к осложненному значению множественного числа у местоимений мы и вы.

Литература:

1. Купалова А.Ю. Изучение местоимения по учебному комплексу // РЯШ. 1994. № 6. -С. 21
2. Современный русский язык./ Под ред. В.В.Бабайцевой. - М.: Дрофа, 2001), - С.157

ФИО автора: *Рахимова Феруза Ходжахоновна,*

Ферганская область, профессиональная школа № 1 "Бешарик", учитель русского языка

Название публикации: «ИСПОЛЬЗОВАНИЕ ИННОВАЦИОННЫХ ТЕХНОЛОГИЙ В ОБУЧЕНИИ РУССКОМУ ЯЗЫКУ И ЛИТЕРАТУРЕ»

Аннотация: Используя ИКТ на своих уроках, я решаю не только задачи развивающего обучения и подготовки ученика, умеющего применять новые технологии в своей деятельности, но и специальные практические задачи, записанные в программе по русскому языку и литературе. Всё это способствует формированию разносторонне развитой личности.

Ключевые слова: ИКТ, электронные учебники и электронные конспекты уроков, снабжённые анимацией, речью диктора, мультимедийными эффектами.

Я глубоко убеждена в том, что информационно-компьютерные технологии, применяемые на уроках русского языка и литературы, повышают интерес к изучаемым предметам, активизируют познавательную деятельность учеников, развивают их творческий потенциал, позволяют эффективно организовать групповую и самостоятельную работу, осуществляют индивидуально-дифференцированный подход в обучении, способствуют совершенствованию практических умений и навыков школьников, обеспечивают надёжность и объективность оценки знаний учащихся, повышают эффективность обучения, качество образования (развитие интеллекта школьников и навыков самостоятельной работы по поиску информации, разнообразие форм учебной деятельности детей на уроке), включают школьников и педагогов в современное информационное пространство, способствуют самореализации и саморазвитию личности ученика. При обучении русскому языку и литературе я использую ИКТ на уроках закрепления

ЗУН (совершенствование орфографических и пунктуационных умений и навыков при выполнении тренировочных заданий как для групповой, так и для индивидуальной работы); на уроках обобщающего повторения (использование разнообразного иллюстративного материала: таблицы, схемы, алгоритмы по теории языка, орфографии, пунктуации); на уроках – лекциях (сведения о языке, выдержки из работ лингвистов, словарные статьи); на контрольных уроках и уроках – зачётах. Что использую на уроках? Самые различные обучающие программы, от продукции известных фирм до самостоятельно выполненных мною и учениками материалов с использованием универсальных инструментальных комплексов для разработки и редактирования различного рода учебных программ (Power Point для создания презентаций, текстовые редакторы Word, Excel для тестов). Использую представленные на дисках словари и энциклопедии, (например: “В.И. Даль. Толковый словарь живого великорусского языка”, “Русские словари”, “Большая русская биографическая энциклопедия”). В последнее время использование информационных технологий при обучении русскому языку и литературе значительно расширилось. Помимо перечисленных выше вариантов я в своей работе применяю стандартные программные модули, входящие в состав программно-методического комплекса серии “Школьный наставник. Русский язык. Средняя школа. Часть 1, 2”, при проведении компьютерных уроков (5–11); программно-методический комплекс “Учебный тренажер. Централизованное тестирование” (11 класс); программно-методический комплекс по литературе “Виртуальная школа Кирилла и Мефодия” (5–11); компьютер, мультимедийный проектор для подготовки фрагментов уроков и учебных презентаций по русскому языку и литературе; электронные учебники по русскому языку, компьютерные программы-репетиторы на CD-дисках, например, “Русский язык. Программа-тренажер” из серии “Репетитор” (9–1), а также разнообразные компьютерные программы, предназначенные для работы на интерактивной доске. Технология развития критического мышления через чтение и письмо разработана

Международной Ассоциацией и Консорциумом Гуманистической педагогики. В последние 15 лет она получила широкое распространение в системах общего и профессионального образования в 29 странах мира. Критическое мышление – это точка опоры для мышления человека, это естественный способ взаимодействия с идеями и информацией. Мы и наши ученики часто стоим перед проблемой выбора, выбора информации. Необходимо умение не только овладеть информацией, но и критически ее оценить, осмыслить, применить. Встречаясь с новой информацией, обучающиеся 5-6 классов должны уметь рассматривать ее вдумчиво, критически, оценивать новые идеи с различных точек зрения, делая выводы относительно точности и ценности данной информации. Говорить о современном уроке можно много. Как не потеряться в целом океане технологий, методик, приемов? Как это совместить в рамках одного урока? Ответ прост – нужен адаптивный урок. Адаптивный урок – сочетание элементов различных технологий, создающих комфортную среду урока.

Применяя различные технологии на уроках, мы добиваемся успеха: результаты обучения становятся выше. Мы чувствуем себя более уверенно, так как владеем современными методиками.

Рекомендуемая литература

1. Васянина Е. Интернет ресурсы по РКИ: достижения и детские болезни. Русский язык за рубежом, 1, 2004, 60 – 70.
2. Замковая Н., Моисеенко И. Инновационные формы работы на уроках русского языка как иностранного. Таллинн, 2006
3. Канарская О. В. Инновационное обучение. СПб, 1997.
4. Лаврова О. Н. Метафоризация лингвистических терминов на уроках русского языка. В сб. «Герценовские педагогические чтения». СПб, 2002, 11 – 15.

ФИО авторов: *Shomurodova Shahnoza G'ayratovna*

Chirchiq Davlat pedagogika instituti Geografiya kafedrası g.f.f.d (PhD)

Rustamova Dildora Adham qizi

Toshkent viloyati CHDPI Tabiiy fanlar fakulteti "Geografiya o'qitish metodikasi"
yo'nalishi 3-bosqich talabasi

Название публикации: «BUYUK OROL FOJIASI»

Аннотация: Ushbu maqolada tabiatga insonning salbiy ta'siri, xususan Orol dengizining qurib borayotganligi, ayniqsa, bu muammoning global muammoga aylanganligi, hozirda bu hududda ekologik holatning yomonlashuvi va muammoning oldini olish yuzasidan qilinadigan ishlar yoritilgan.

Калит so'zlar: Cho'llashish, Qulonli yarim oroli, Mo'ynoq yarim oroli, Tushbas, Aralsk, Butakov, "O'lik dengiz", BMT.

Аннотация: В данной статье описывается негативное влияние человека на природу, в частности, высыхание Аральского моря, в частности то, что эта проблема стала глобальной проблемой, современное ухудшение экологической ситуации в регионе и меры по предотвращению эта проблема.

Ключевые слова: Опустынивание, Невольничий полуостров, Мойнакский полуостров, Тушбасс, Аральск, Бутаков, Мертвое море, ООН.

Annotation: This article describes the negative impact of man on nature, in particular, the drying up of the Aral Sea, in particular, the fact that this problem has become a global problem, the current deterioration of the ecological situation in the region and measures to prevent the problem.

Keywords: Desert, Kulan Peninsula, Moynak Peninsula, Tushbas, Aralsk, Butakov, "Dead Sea", UN

Mavzuning dolzarbligi: Hozirgi kunda sayyoramizda insonning tabiatga salbiy ta'siri ortib bormoqda. Bu esa o'z navbatida atrof-muhitga sezilarli darajada ta'sir ko'rsatmoqda. Jumladan, iqlim o'zgarishi, cho'llashish, kabilar insonning tabiatga bo'lgan salbiy ta'siri deyish mumkin. Insonning tabiatga ta'sirini ona tabiat ham "javobsiz" qoldirayotgan yo'q. Masalan, ekologik muammolarning mintaqadagi eng xavfli nuqtasi, hozirgi kunning dolzarb muammolaridan biri bu "Orol muammosi"dir

Orol dengizi- O'rta Osiyodagi eng katta berk-sho'r ko'ldir. Ma'muriy joylashishi jihatidan Orol dengizining janubi-g'arbiy qismi O'zbekiston hududida, shimoli-sharqiy qismi esa Qozog'iston hududida joylashgan. O'tgan asrning 60-yillarigacha Orol dengizining maydoni orollari bilan o'rtacha 68 ming km² ni tashkil etgan.

Orol dengizini birinchi marotaba A.I.Butakov 1848-1849-yillarda o'rgangan hamda xaritaga tushirgan. Kattaligi jihatidan Kaspiy dengizi, Yuqori, Viktoriya ko'llaridan so'ng 4-o'rinda turgan. Dengiz shimoli-sharqdan janubi-g'arbgacha tomon 428 km uzunlikda cho'zilgan bo'lib, havzasining maydoni 690 ming km², suv hajmi 1000 km³, o'rtacha chuqurligi 16,5 m bo'lgan. Havzasining kattaligi uchun dengiz deb atalgan.

Orol dengizida juda kop yarim orol va qo'ltiqlar mavjud bo'lgan. Shimoliy qirg'oqlarida qo'ltiqlardan Chernishev, Paskevich, Sarichig'anoq, Perovskiy, janubi-sharqiy va sharqiy qirg'oqlarida Tushbas, Ashshibas, Oqsag'a, Suluv, Amudaryo bilan Sirdaryo quyiladigan joylarida Ajiboy, Toliq, Jiltirbas qo'ltiqlari, Qulonli va Mo'ynoq yarim orollari bor bo'lgan. Dengizda navigatsiya mavsumi 7 oy davom etgan. Aralsk va Mo'ynoq kabi yirik portlari mavjud bo'lgan.

Orol dengizi suv sathi yillar davomida o'zgargan. 1785-yildan dengiz suv sathi ko'tarilgan, 1825-yildan pasaygan, 1835-1850-yillarda yana ko'tarilgan, 1862-yili kamaygan. Ko'korol 1880-yilda yarim orolga aylanib qolgan.

1881-yil suv sathi pasaygan, 1885-yildan Orol dengizida suv sathi yana ko'tarila boshlagan. 1899-yilga kelib u yerda yarim orol ya'ni Ko'korol yarim oroliga aylanib qolgan.

Orol dengizi suvinng tarkibidagi tuz 11 mlrd tonnaga yaqin deb baholanganligi va bu tuzlarning sanoat ahamiyatiga egaligi Orol dengizining e'tiborga molik xususiyatlaridandir. 1960-yildan Orolni suv bilan ta'minlab turuvchi daryolari Amudaryo va Sirdaryo suvlari irrigatsiyada ko'p miqdorda ishlatilganligi sababli Orol dengizining suv sathi pasayib ketmoqda. 60-yillargacha Amudaryo $38,6 \text{ km}^3$ Sirdaryo esa $14,5 \text{ km}^3$ suvni Orol dengiziga quygan. Atrofdan dengizga $5,5 \text{ km}^3$ yer osti suvi qo'shilgan, yiliga 82-176mm yog'in yoqqan.

1960-yildan Amudaryo hamda Sirdaryoning suvlarini qishloq xo'jaligida, sanoatda, kommunal xo'jalikda ko'p miqdorda sarflanishi oqibatida bu daryolarning Orolga quyadigan suv miqdori kekin kamaya bordi. Mutlaq dengiz sathi 2000-yilning boshida 1922-yilning oxiridagi darajadan 1950 m pastroqda 31 m gacha pasayib ketdi. 2007-yilga kelib esa Orol dengizining maydoni 50 yil avvalgiga nisbatan 90% qismini yo'qotdi hamda 3 ta alohida ko'lga aylandi. Bular shimoli-sharqiy va g'arbiy ko'llardir. Dengiz sathining pasayishi va dengiz maydonining qisqarishi o'z navbatida Orol dengizi nabotot va hayvonot dunyosining qirilishiga sabab bo'ldi. Mahalliy iqlim o'zgarib, yoz issiqroq, qish esa quruq va sovuqroq bo'la boshladi.

Dengiz tubining ochilishi va daryo deltalarining qurishi hisobiga cho'l maydonlari kengaymoqda. Ochilib qolgan 1 mln ga maydon yuzasi esa mayda tuz zarrachalari bilan qoplanib yangi shakldagi qum qoplamlarini hosil qildi. Ma'lumotlarga ko'ra, ushbu qum qoplamlaridan yiliga atmosferaga 100-150 mln tonnagacha chang-to'zon ko'tarilishi mumkin. Dengiz tubidan ko'tarilgan chang-tuz to'zoni tufayli atmosfera ifloslanishi 5% dan ham ortib ketmoqda. Sho'rlangan qum tuzlari yili Orol

bo'yidagi 15 ming ga yaylovlarni egallab bormoqda. G'o'za uchun ajratilgan maydonlar kasallik qo'zg'atuvchi zararkunandalar bilan zararlangan. Natijada Orol o'simlik va hayvonot dunyosiqirilib ketmoqda. Hozirgi vaqtda dengiz "o'lik dengiz" hisoblanmoqda. Tirik organism dengizda deyarli yo'q. Orol bo'yi hududida vujudga kelgan ekologik tanglik aholi salomatligiga ham ta'sir ko'rsata boshladi. Aholi o'rtasida yurak-qon tomir, oshqozon –ichak, nafas olish organlari kasalliklari(o'pka sili ,astma,bronxit)ko'paydi. Hududda kam-qonlik kasalligi 60-yillarga nisbatan deyarli 20 marta oshgan.

Shunday qilib tabiat unga insoning ta'sirini aks ta'sir etib, salbiy ekologik vaziyat vujudga keltirmoqda. Orol dengizi hozir ham qisqarishda davom etmoqda. Bu avval aytganimizdek antropogen omil, ya'ni yildan yilga sanoatning rivojlanishi, aholining ko'payishi, suvga bo'lgan ehtiyojning ortishi natijasi deyish mumkin.

Orol dengizini endi avvalgi holiga keltirish aqlga sig'maydigan ishdir. Lekin uni hech bo'lmaganda iloji boricha shu holatda asrashimiz bu bizning oldimizda turgan eng dolzarb muammolardan biri hisoblanadi. Shu maqsadda 1996-yil yanvarida O'zbekiston, Qozog'iston, Turkmaniston, Tojikiston va Qirg'iziston o'rtasida Orol dengizi ekologik holatini yaxshilashga doir shartnoma imzolandi.

2020-yil 23-sentabrda bo'lib o'tgan BMT Bosh assambleyasining 75-sessiyasida prezidentimiz Shavkat Mirziyoyev o'z nutqida Orol dengizi qurishining halokatli oqibatlarini haqida so'zladi: "E'tiboringizni yana bir bor Orol dengizi qurishining halokatli oqibatlariga qaratmoqchiman. Orolbo'yi hududi ekologik fojining markaziga aylandi. Biz mavjud ahvolni yaxshilash uchun bu yerda 2mln gektar yangi o'simlik maydonlari va daraxtzorlar yaratish, tuproq qatlamini shakllantirish bo'yicha ulkan ishlarni amalga oshirmoqdamiz.

Mamlakatimiz tashabbusi bilan Orolbo'yi mintaqasi uchun BMTning inson xavfsizligi bo'yicha ko'p tomonlama sheriklik trast fondi tuzildi. Umid qilamizki, ushbu fond

og'ir ekologik hududda yashayotgan aholiga amaliy yordam ko'rsatish uchun xalqaro hamjamiyatning tayanch platformasi bo'lib xizmat qiladi. Biz Orolbo'yi mintaqasini ekologik innovatsiya va texnologiyalar hududi, deb e'lon qilish haqida BMT Bosh assambleyasining maxsus rezolyutsiyasini qabul qilishni taklif etamiz. Ushbu muhim hujjat tasdiqlangan sanani esa "Xalqaro ekologik tizimlarni himoya qilish va tiklash kuni" sifatida nishonlash maqsadga muvofiq bo'lardi".

Bundan ko'rinib turibdiki Orol dengizi muammosi juda dolzarb muammoga aylandi. Orol dengizi qurigan qismi tuz makoniga aylanib, atrof-muhitga jiddiy xavf tug'dirmoqda. Orolbo'yi hududlariga tuz yog'ini shamol ta'sirida yog'ib, iqtisodiyotga, aholi salomatligiga salbiy ta'sir ko'rsatmoqda. Bu tuzlar hatto O'rta Osiyo tog'idagi muzliklar yuzasiga tushib, uning erishini tezlashtirmoqda.

Shunday salbiy oqibatlarni oldini olish uchun quyidagi vazifalarni amalga oshirish kerak:

-Qum ko'chkilarining oldini olish uchun shamol kuchi ta'sirini kamaytirish maqsadida har xil to'siqlar, xususan, ixotalar, kulisalar barpo etish

-Eol relyefi mavjud bo'lgan va tuz to'zishi mumkin bo'lgan hududlarda fitomelioratsiya tadbirlarini amalga oshirish.

-Yaylovlardan chorvachilikda foydalanishdan oldin muhofaza choralari amalga oshirish.

-Orolning qurigan qismi landshaftini ma'lum joyda tabiiy holicha muhofaza qilish hamda alohida hudud sifatida (kelajak avlod uchun) saqlab qolish.

Yana shuni ta'kidlash joizki, har bir fuqaro, har bir shaxs ham Orolni qutqarish uchun o'z hissasini qo'shishi mumkin. Buning uchun ona tabiatning bebaho va aziz ne'mati bo'lgan suvimizni har bir tomchisini avaylashimiz, uni isrof qilmasligimiz va ko'z

qorachig'imizdek asrashimiz kerak. Bu bizning ya'ni har bir O'rta Osiyo xalqi fuqarolari oldida turgan va eng,eng,eng oliy burchimizdir deb bilaman.

Foydalanilgan adabiyotlar:

1. M.Mamatqulov, H.Vahobov, P.Baratov,P.G'ulomov "Geografiya"(7-sinf) T: O'qituvchi 2017
2. Shuls V.L, Mashrapov.R , O'rta Osiyo gidrografiyasi, T: 1969
3. uz.m.wikipedia.org
4. <https://www.gazeta.uz>
5. <https://www.uzavtoyul.uz>

ФИО автора: *Каноатова Хилола Фахриддиновна*

Карши ихтисослаштирилган санъат мактаби уқитувчиси

Название публикации: «BOLALARNING BILIMLI BOLISHI UCHUN FAQAT USTOZLAR MASULMI»

Farzand – bu allox bergan eng ulug nematdir. Har bir oilaning quvonch sababchisidir. Ota -onaning, yurtimizning kelajak mevasidir .Farzandlarimiz bizdanda bilimli bolishi ,bizdanda baxtli bolishi uchun astoydil harakat qilishimiz kerak. Yurtboshimiz Shavkat Mirziyoyev oz sozida “Maktab , maktab va yana maktab . Maktabni rivojlantirsak, hamma soha boyicha rivojlanish boladi, men bunga ishonaman” deb oz sozida ishonch bildirdi. Shuning uchun ham yurtboshimiz farzandlarimiz kelajagi uchun juda kop imkoniyatlar yaratmoqda. Farzandlarimizni talim olishi uchun yangidan yangi imkoniyatlar yollarini ochmoqda. Faqatgina farzandlarimiz bunday imkoniyatlardan oqilona foydalana olsa bas.

Shu onda meni bir savol qiynaydi. Farzandlarimizni bilimli bolishi uchun faqatgina ustozlar masulmi? Nima deb oylaysiz. Togri oqituvchi oquvchilarni oqitishishga , bilim berishga, ularni togri yolga solishga astoydil harakak qiladi. Oquvchilarni maktabga ilk bor qadam qoygan kunidan ustozlar ularga bor mehrini beradi. Hatoki oz farzandidek erkalab suyadi, qalb qurini beradi.

Hozirgi kunda farzandlarimni kelajagi yuksalishi uchun faqat oituvchilar emas, balki mahalla, ota-ona hamkorligida ish olib borishlari lozim. Ota onalar farzandlarimizni uy vazifalariga yordam berishi kerak deb oylayman.Ularni oqishlarini muntazam nazorat qilishlari lozim. Shunday ota onalarimiz yoq emas bor albatta.,farzandi uchun vaqt ajratadi, oqishini muntazam nazorat qiladi. Doim o`qituvchi bilan muntazam hamkorlikda ish olib botadi Lekin afsuski shunday ota onalarimiz ham borki farzandi oqishiga beetibor.

Darslarni nazorat qilmaydi, uy vazifalariga yordamlashmaydi. Men oz hayot tajribamda bunday achinarli holatlarni korib hayron qolaman. Naxot ota onalar ooz farzandi kelajagi uchun shunchalar befarq bolsa. Hozirgi kunda ham maktab yigilishlariga kelmaydigan, ochiq darslarga qatnashmaydigan ota onalar kop

uchramoqda. Oquvchini bilimi past bolsa , yaxshi oqimasa ,hulqi yomon tomonga ozgarsa darrov oqituvchini aybdor qiladi. Lekin uyda oz farzandlarini oqishiga etibor bermasligini oylamaydilar.

Shuning uchun ham yurboshimiz farzandlarimizni mehrlil bolishi uchun , ota ona bagrida koproq bolsin deb boshlangich talimni haftasiga olti kun emas besh kun qilib belgiladilar.hozirgi kun maktablarda boshlangich sinf oquvchilari besh kun oqitilmoqda. Qolgan ikki kun yani shanba yakshanba kunlari ota onasini bagrida. Shunday ekan oqituvchi va ota onalar doim hamkorlikda ish olib borsa, farzandlar bilimiga tarbiyasiga etibor qaratsa kelajakda bu oquvchilar albatta yuksak natijalarga erishadi.

Men ota onalardan shuni iltimos qilardim-ki, farzandlaringizni oqishiga befarq bolman. Ularni bilimli bolishi uchun qoliga kitob bering. Agarda shunday qilsangiz oqituvchiga oqituvchiga yordam bergan bolasiz.

Keling ! Aziz ota onalar maktab bilan yani farzandlaringizni ustozlati bilan doimo hamkorlikda, birgalikda harakat qikaylik.

Farandlarimiz, bu bizning, Vatanimizning kelajagidir!

ФИО авторов: *Makkamov Zokirjon Xusanboyevich*

Davlat bojxona qo'mitasi Bojxona instituti Bojxona tartibga solinishi va bojxona to'lovlari kafedrası katta o'qituvchisi

Mirzayev Jahongir Ulug'bek o'g'li

Davlat bojxona qo'mitasi Bojxona instituti kursanti

Название публикации: «BOJXONA TO'LOVLARIDAN IMTIYOZ VA PREFERENSIYALAR BERISH JARAYONIGA XALQARO STANDARTLARNI IMPLEMENTATSIYA QILISH»

ANNOTATSIYA

Imtiyozli va preferensiyali savdo shartnomalari bugungi savdo tizimining muhim xususiyati hisoblanadi. Ular deyarli barcha davlatlar uchun muhim savdo siyosati vositasiga aylangan. Bu jarayonlar doimo davlat tomonidan tartibga solishning bojxona tartib taomillaridan faol foydalanish bilan birga olib boriladi. Shuning uchun O'zbekistonning bojxona siyosatini, uni amalga oshirishning asosiy vositalari-bojxona tariflari va bojxona tartibga solish usullarining tegishli majmui bilan tarifsiz chora tadbirlarni huquqiy o'rganish muhim ahamiyatga ega. Mazkur maqolada tashqi iqtisodiy faoliyatda bojxona to'lovlaridan imtiyoz va preferensiyalar berish jarayoniga xalqaro standartlarni implementatsiya qilishning ayrim yo'nalishlari ko'rib chiqilgan.

Kalit so'zlar: *iqtisodiy xavfsizlik, tashqi iqtisodiy faoliyat, bojxona organlari, bojxona tartib-tamoillari, preferensiya, bojxona to'lovlaridan imtiyoz, bojxona to'lovlari, raqamli iqtisodiyot, raqamli bojxona.*

АННОТАЦИЯ

Преференциальные и преференциальные торговые соглашения являются важной особенностью современной торговой системы. Эти процессы, которые стали важным инструментом торговой политики практически для всех государств, всегда сопровождаются активным использованием таможенных процедур государственного регулирования. Поэтому важное значение имеет правовое изучение таможенной политики Узбекистана, основных средств ее реализации-таможенных тарифов и нетарифных мер с соответствующим комплексом методов таможенного регулирования. В данной статье рассмотрены некоторые направления имплементации международных стандартов в процесс предоставления льгот и преференций от таможенных платежей во внешнеэкономической деятельности.

Ключевые слова: *экономическая безопасность, внешнеэкономическая деятельность, таможенные органы, таможенные процедуры,*

преференции, льготы по таможенным сборам, таможенные пошлины, Цифровая экономика, цифровая таможня.

ABSTRACT

Privileged and preferred trading contracts are an important feature of today's trading system. These processes, which have become an important means of trade policy for almost all states, are constantly accompanied by the active use of customs procedures of state regulation. Therefore, it is important to study the customs policy of Uzbekistan, the main means of its implementation-the legal implementation of tariff-free measures with the appropriate set of customs tariffs and methods of customs regulation. In this article, some directions of international standard implementation are considered in the process of granting privileges and preferences from customs duties in foreign economic activity.

Keywords: *economic security, foreign economic activity, customs bodies, customs procedures, preference, exemption from customs duties, customs duties, digital economy, digital customs.*

KIRISH

Hozirgi kunda yurtimiz iqtisodiyoti shiddat bilan rivojlanib bormoqda, provardida mamlakatimiz eksport salohiyatini oshirish, import mahsulotlarining o'rnini bosuvchi mahsulotlarni ishlab chiqarish hamda investitsiyalarni jalb qilish uchun muhim masala hisoblanadi. Xususan ushbu masalalarni hal qilish maqsadida malakatimizda katta ishlar amalga oshirilmoqda. Tadbirkorlarni qo'llab quvvatlash maqsadida ularga bojxona bojlaridan ko'plab qulayliklar berilmoqda. Birgina misol joriy yil davomida tadbirkorlikni qo'llab quvvatlash maqsadida 400ga yaqin normativ-huquqiy hujjatlar qabul qilindi. Shuningdek xalqaro standartlarni bojxona to'lovlaridan imtiyoz va preferentsiyalar beradigan xalqaro standartlarni implementasiya qildi. Buning o'zi ham hozirgi kunda mamlakatimizda ishlab chiqarish, mamlakatimiz eksport salohiyatini oshirish uchun qilinayotgan ishlarning naqadar muhim ekanligini isbotlamoqda.

Tahlil va natijalar

Prezidentimiz Shavkat Mirziyoyev Miromonovichning 2020-yil 29-dekabrda Oliy Majlisga qilgan murojaatnomasida Yevropa Ittifoqi tuzilmalari bilan yaqin hamkorlikda mamlakatimizga kengaytirilgan savdo preferentsiyalari - "GSP+ " tizimini tatbiq etish bo'yicha bergan tavsiyalariga muvofiq mamlakatimiz "GSP+" tizimiga kirish uchun amaliy ishlarni olib bordi. Natijada 2021-yil 9-aprelda Yevropa Ittifoqi komissiyasi va parlamenti tomonidan mamlakatimizda olib borilayotgan davlat boshqaruvi va fuqarolik jamiyatining kuchli institutlariga ega demokratik davlatni shakllantirishga qaratilgan, amalga oshirilayotgan keng ko'lamli islohotlar to'g'risidagi ma'lumotini ko'rib chiqish natijalari asosida mamlakatimizning rasmiy arizasi qabul qilindi. Mazkur normativ hujjatga asosan, joriy yil 10-aprel kundan boshlab O'zbekiston uchun Yevropa Ittifoqining barqaror rivojlanish va samarali boshqaruv

bo'yicha maxsus preferentsiyalar tizimi ("GSP+") kuchga kirdi. O'zbekiston mazkur tizimga preferentsiyalar bosh tizimi ("GSP") doirasida benefisiar mamlakat sifatida qabul qilindi va mazkur tizim doirasida imtiyozlar taqdim etilgan 9-mamlakat hisoblanadi.

Ma'lumot uchun: hozirgi vaqtga qadar Armaniston, Boliviya, Kabo-Verde, Mo'g'iliston, Qirg'iziston, Pokiston, Filippin va Shri-Lanka mamlakatlari mazkur imtiyozlardan foydalanib kelayotgandi.

Ayni vaqtda, Respublikamizga taqdim etilgan Yevropa Ittifoqining barqaror rivojlanish va samarali boshqaruv bo'yicha maxsus preferentsiyalar tizimi ("GSP+") imtiyozlari doirasida O'zbekiston Yevropa bozoriga 6200 dan ortiq tovar pozitsiyalarini bojxona bojlarisiz eksport qilish imkoniyatiga ega bo'ldi.

Xususan, Respublikamizning asosiy eksport salohiyatiga ega bo'lgan keng turdagi tekstil mahsulotlari, oyoq kiyim, qishloq xo'jaligi mahsulotlari, transport vositalari, mineral o'g'itlar, neft va kimyo sanoati mahsulotlari, qurilish materiallari, keramika va metall mahsulotlari hamda texnologik uskunalar bojxona boji to'lashdan ozod etilgan.

Shunday qilib, 2017-yilda O'zbekiston YeI bilan "To'qimachilik protokoli"ni ratifikatsiya qildi. Ushbu protokolga ko'ra, O'zbekiston to'qimachilik sanoati tovarlarini Yevropa Ittifoqi mamlakatlariga eksport qilishda bojxona to'lovlarining sezilarli darajada qisqarishi ta'minlanadi. Ilgari o'zbek tekstillariga YeI bojxona hududiga kiraverishda 17% bojxona to'lovlari bilan soliqqa tortilar edi. biroq hozirda to'lovlar 6% ga kamaygan, ya'ni bu ko'rsatkich 9% ni tashkil etmoqda.

"O'zto'qimachilik sanoati" uyushmasi ma'lumotlariga ko'ra, 2020-yil yakunlariga ko'ra 102 ta korxonalar Yevropa Ittifoqi mamlakatlariga 74 mln.dollarlik to'qimachilik mahsulotlarini eksport qilgan, bu esa o'tgan yilga nisbatan 136.4% ko'pdir (2019-yilda \$ 53.3 mln.).

2021-yilda jami 142.1 mln.dollar miqdorida to'qimachilik mahsulotlarini eksporti amalga oshirilishi oldingi yilga nisbatan 191.8 foizga o'sganligini ko'rishimiz mumkin.

Bu ko'rsatkichlarni biz quyidagi tizimli tahlil qilingan diagramma orqali yaqqol ko'rishimiz mumkin.

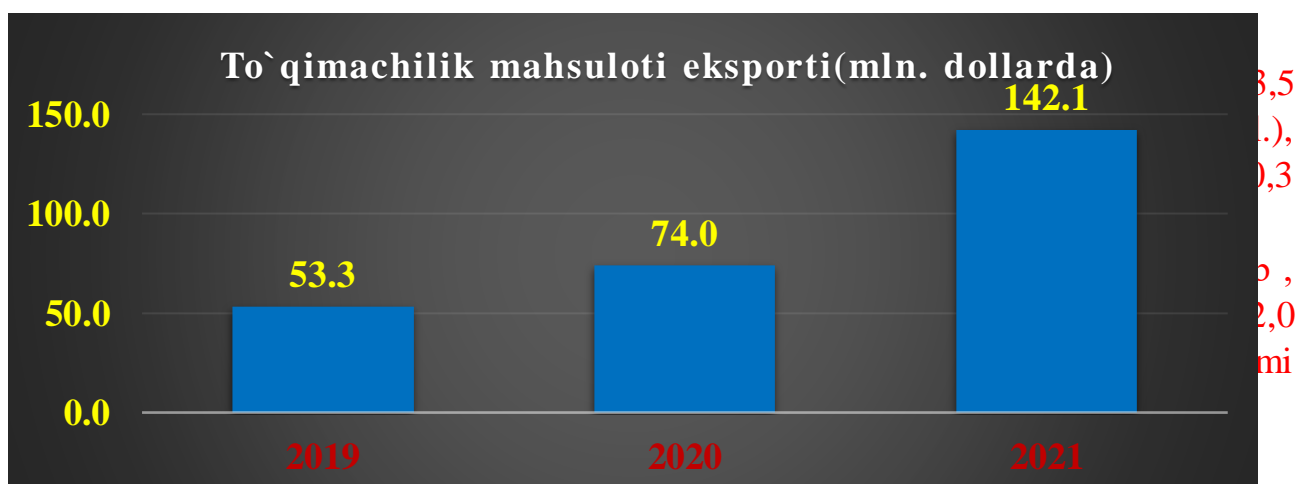

Yuqoridaga kuzatilgan natijalardan kelib chiqadigan bo`lsak 2022-yilga jami 242.2 mln.dollar miqdorida to`qimachilik mahsulotlarini eksporti amalga oshirilishi ko`zda tutilmoqda.

Shunindek, yana "GSP+" tizimi doirasida standart "GSP" tizimidan farqli o'laroq olma va pomidor sharbatlariga nisbatan – 13.3-25.5%, shaftoli va o'rik – 14.1-16.5%, muzlatilgan sabzavotlar (kartoshka, olivka, pomidor va boshqalar) – 10.9%, yuk tashish uchun mo'ljallangan transport vositalari – 15,4%, oyoq kiyim mahsulotlari – 11.9%, konservalangan sabzavotlar – 14.1%, baliq go'shti va filesi – 14.5%, meva sharbatlari – 14.5 bolalar kiyim-kechaklari – 8.4% va futbolkalar – 9.6% miqdoridagi bojxona bojlari bekor qilingan.

Shu o'rinda, ta'kidlash joiz, Yevropa Ittifoqining 27 a'zo mamlakatlari tomonidan "GSP+" tizimi doirasidagi imtiyozlarning qo'llanishi ularning o'zbek mahsulotlarining Yevropa bozoridagi raqobatbardoshligini ta'minlagan holda ularning eksport salohiyatini sezilarli darajada oshishiga xizmat qiladi.

O'zbekiston inson huquqlari, mehnat standartlari, atrof-muhitni muhofaza qilish va samarali boshqaruv sohasidagi 27 ta asosiy xalqaro konventsiyani muvaffaqiyatli ratifikasiya qilgani sababli yana bir muhim kengaytirilgan umumiy imtiyozlar tizimini ratifikatsiya qildi.

Ushbu Buyuk Britaniyaning kengaytirilgan umumiy imtiyozlar tizimini olgan mamlakatlardan import qilinadigan tovarlar Buyuk Britaniyaning GSP tarif stavkalarida ko'rsatilgan ayrim tovarlar uchun import bojining nol darajasiga ega va hozirda Buyuk Britaniya quyidagi davlatlarga benifitsiar maqomini berdi:

- ❖ O'zbekiston
- ❖ Armaniston
- ❖ Boliviya
- ❖ Kabo-Verde
- ❖ Qirg'iziston
- ❖ Mo'g'uliston
- ❖ Pokiston
- ❖ Filippin
- ❖ Shri-Lanka

O'zbekiston Buyuk Britaniyaning kengaytirilgan umumiy imtiyozlar tizimiga qo'shilgan birinchi davlat bo'ldi. Bu tizim bizga Buyuk Britaniya bozoriga olib kirilayotgan O'zbekistonda ishlab chiqarilgan 7800 dan ortiq turdagi tovarlarga import bojisiz kirish eshigini ochmoqda. Kengaytirilgan GSP sxemasi O'zbekistonga 437 milliard funt sterling hajmga ega dunyoning beshinchi yirik iqtisodiyoti, dunyodagi eng xalqaro iste'mol va chakana savdo bozoriga kirish imkonini beradi. Ushbu tizim o'zbek tovarlariga imtiyozlarni 2021-yil 1-noyabrdan boshlab qo'llab kelmoqda.

Ushbu tizimlarni O'zbekistonni Jahon Savdo Tashkilotiga va Yevroosiyo Iqtisodiy Ittifoqiga qo'shilish uchun to'g'ridan to'g'ri debocha deb hisoblasak to'g'ri bo'ladi.

Muhtaram prezidentimiz Sh.M.Mirziyoyevning tashabbuslari bilan O'zbekiston uzoq tortishuvlardan so'ng, Yevroosiyo iqtisodiy ittifoqida kuzatuvchi maqomini olganiga ham roppa-rosa bir yil to'ldi. O'tgan davrda mamlakatda ittifoqchilikka oid faollashuvi deyarli sezilmagan bo'lsada, Prezident Mirziyoyevning bugun, 10-dekabr kuni Oliy Yevroosiyo iqtisodiy kengashida so'zlagan nutqidan mamlakatning ittifoqqa yanada yaqinlashib borayotganini yaqqol ko'rish mumkin.

Prezidentimiz SH.M.Mirziyoyev joriy yilning 11 oyi davomida ittifoqqa a'zo mamlakatlar bilan tovar ayirboshlash 30 foizga o'sganini alohida ta'kidlab o'tadi.

Prezidentimiz so'zlariga ko'ra, O'zbekiston ittifoq davlatlari bilan savdo-iqtisodiy aloqalarda ijobiy sur'atni saqlab qolish va ularni barqaror rivojlantirish bo'yicha o'zaro kelishilgan chora-tadbirlarning ishlab chiqilishi tarafdori.

Shu bois ham, ular, o'zlarining nutlarida, "qo'shma qarorlar qabul qilishni taqozo etayotgan eng dolzarb vazifalar"ga to'xtaldilar:

"Birinch*i. O'zaro savdodagi to'siq va cheklovlarni bartaraf etishni davom ettirish muhim, deb hisoblaymiz.*

Yevroosiyo iqtisodiy ittifoqi mamlakatlari bilan tovar ayirboshlashni ko'paytirish uchun qulay shart-sharoitlar yaratish borasidagi yondashuv va mexanizmlarni birgalikda ishlab chiqishga tayyormiz.

Texnik tartibga solish normalari, sanitariya, fitosanitariya va veterinariya talablarini uyg'unlashtirish ishlarini davom ettirmoqdamiz.

Bu borada Yevroosiyo iqtisodiy komissiyasi bilan birgalikda alohida "Yo'l xaritasi"ni kelishish jarayonini yakunlayapmiz.

Ikkinchi. *Avvalgi sammitda sanoat kooperatsiyasini chuqurlashtirish muhim ekani xususida ancha so'z yuritildi.*

Bugun ushbu yo'nalishdagi ishlarimiz ishtirokchi davlatlar bilan ko'proq ikki tomonlama asosda olib borilmoqda.

Biz Rossiya, Qozog'iston, Belarus va Qirg'iziston bilan sanoat kooperatsiyasini mustahkamlash bo'yicha "yo'l xarita"larini qabul qilganmiz va izchil amalga oshiryapmiz.

Birlashma bilan tegishli hamkorlikni tizimli asosda tashkil etishni maqsadga muvofiq deb hisoblaymiz.

Jumladan, Yevroosiyo iqtisodiy kengashining Industriallashtirish onlayn xaritasini yaratishda ishtirok etishga tayyormiz.

Uchinchi. *Yangi transport yo'laklarini barpo etish loyihalarini ilgari surish mamlakatlarimiz tranzit salohiyatini oshirish borasidagi birgalikdagi ishlarga qo'shimcha sur'at bag'ishlaydi.*

O'zbekistonning bugun imzolanayotgan bitimga muvofiq amalga oshiriladigan yuk tashishlarni kuzatish uchun navigatsiya tamg'alarini joriy etish bo'yicha dasturga qo'shilish imkoniyatini ko'rib chiqmoqdamiz.

Yevroosiyo iqtisodiy ittifoqining Logistika zanjirlarini rivojlantirishning raqamli ekotizimini yaratish to'g'risidagi yangi tashabbus ham bizda qiziqish uyg'otmoqda.

To'rtinchi. *Global iqlim kun tartibini hisobga olib, a'zo va kuzatuvchi davlatlarning "yashil" energetika loyihalarini amalga oshirish borasidagi sa'y-harakatlarini birlashtirish muhimdir.*

Shu munosabat bilan, hozirgina Vladimir Vladimirovich aytgan Yuqori darajadagi ishchi guruhga qo'shilishga tayyormiz hamda uning doirasida "yashil" taraqqiyot sohasidagi qo'shma Chora-tadbirlar rejasini tasdiqlashni taklif etamiz.

Beshinchi. *Raqamli iqtisodiyotga o'tish, innovatsiyalar va ilg'or IT-yechimlarni keng joriy qilish mamlakatlarimiz raqobatbardoshligini oshirishda hal qiluvchi ahamiyatga ega.*

Bu borada bilim, tajriba va ilg'or texnologiyalar almashish, mamlakatlarimiz IT-parklari va markazlari o'rtasida tizimli hamkorlikni rivojlantirish, sohada ishbiarmonlar sherikligini kengaytirish maqsadida navbatdagi Yevroosiyo raqamli forumini O'zbekistonda o'tkazishni taklif etamiz.

Oltinchi. *Yevroosiyo makonidagi muhim ishbiarmonlik tashabbuslari va dasturlarini amalga oshirishga kuzatuvchi davlatlarni yanada faol jalb etish yuzasidan o'zaro kelishilgan takliflar tayyorlash, ilmiy-texnik va gumanitar almashinuvni rag'batlantirish maqsadida Yevroosiyo iqtisodiy ittifoqi Taraqqiyot markazi imkoniyatlaridan samarali foydalanish niyatidamiz.*

Buning uchun markaz negizida mamlakatlarimiz taraqqiyot institutlarining faol ishtirokida o'zaro manfaatli hamkorlikning ustuvor yo'nalishlari bo'yicha turkum tadbirlar o'tkazishni taklif etamiz.

Yettinchi. *Iqtisodiy integratsiya maqsadlaridan kelib chiqib, kuzatuvchi mamlakatlarning Yevroosiyo iqtisodiy komissiyasi Kengashi va organlari ishida ishtirok etish imkoniyatlarini kengaytirishni istardik.*

Bu hamkorlik samaradorligini oshirish va qo'shma qarorlarni ishlab chiqishga xizmat qiladi".

Foydalanilgan adabiyotlar:

1. O'zbekiston Respublikasining 2016-yil 20-yanvardagi "O'zbekiston Respublikasining Bojxona kodeksini tasdiqlash tog'risida"gi O'RQ-400 sinli qarori.
2. O'zbekiston Respublikasi Prezidenti Shavkat Miromonovich Mirziyoyevning 2021-yil uchun murojaatnomasi.

3. <https://mift.uz/uz/menu/gsp> internet sayti.
4. <https://yuz.uz/uz/news> internet sayti.
5. The Trade Effects of GSP plus

ФИО авторов: *Makkamov Zokirjon Xusanboyevich*

Davlat bojxona qo'mitasi Bojxona instituti Bojxona tartibga solinishi va bojxona to'lovlari kafedrası katta o'qituvchisi

Raxmadjonov Qodir Rustam o'g'li

Davlat bojxona qo'mitasi Bojxona instituti kursanti

Название публикации: «MAMLAKATIMIZDA BOJXONA NAZORATI VA TO'LOV TIZMINI TAKOMILLASHTIRISH TENDENSIYALARI»

ANNOTATSIYA

Ushbu maqolada O'zbekiston Respublikasi bojxona siyosatining tarkibiy tuzilishi va to'lov tizimini takomillashtirish omillari haqida ilmiy tahlil va statistik ma'lumotlar asosida fikr yuritilgan va mamlakatimizda qo'llanilayotgan bojxona to'lovlarining hozirgi holati tahlil qilingan va ularni qo'llashda rivojlangan davlatlarning ilg'or tajribalari o'rganilib, O'zbekiston Respublikasida tashqi iqtisodiy faoliyatni erkinlashtirishda bojxona to'lovlarini optimallashtirish bo'yicha taklif va tavsiyalar berilgan

Kalit so'zlar: Bojxona to'lovlari, logistika samaradorlik indeksi (LPI), nazorat, integratsiya, bojxona rasmiylashtiruvi, tashqi iqtisodiy faoliyatni liberallashtirish, iqtisodiy integratsiya, bojxona nazorati, eksport, import.

KIRISH

Mamlakatimizda olib borilayotgan islohotlar samarasini yanada oshirish, davlat va jamiyat rivojini yangi bosqichga ko'tarish, iqtisodiyotni modernizatsiya qilish, davlatning iqtisodiyotdagi ulushini kamaytirish va tarkibiy o'zgartirishlarni jadallashtirishga qaratilgan ishlarni izchil davom ettirish maqsadida, O'zbekiston Respublikasi Prezidentining 2022 yil 28 yanvardagi «2022 — 2026 yillarga mo'ljallangan yangi O'zbekistonning taraqqiyot strategiyasi to'g'risida»gi PF-60-son Farmoni e'lon qilindi¹⁸⁸. Unda milliy iqtisodiyotni jadal rivojlantirish va

¹⁸⁸ O'zbekiston Respublikasi Prezidentining «2022 — 2026 yillarga mo'ljallangan yangi O'zbekistonning taraqqiyot strategiyasi to'g'risida» 2022 yil 28 yanvardagi 60-son farmoni. «Xalq so'zi» gazetasi, 2022 y.29 yanvar, 20 (8044)-son; 1-b.

yuqori o'sish sur'atlarini ta'minlash 2022 – 2026 yillarda O'zbekiston Respublikasini rivojlantirishning yettita asosiy ustuvor yo'nalishlaridan biri ekanligi belgilab berildi. O'zbekistonning dunyo mamlakatlari bilan xalqaro savdo-iqtisodiy aloqalari o'rta asrlardan boshlanadi. G'arb va sharq o'rtasidagi savdo, katta bozor uchun kurash va mehnat resurslari hamma vaqt O'zbekistonning hozirgi hududiga dahldor bo'lgan. Chunki, uning geografik jihatdan savdoiqtisodiy potentsiali ko'plab mamlakatlarning qiziqishiga sabab bo'lgan. «Integratsiya va kooperatsiya taraqqiyotga, iqtisodiy yuksalishga xizmat qilmog'i, iqtisodiy o'sish va yuksalish yo'lida o'rtadan to'siqlarni ko'tarmog'i lozim.»¹⁸⁹

O'zbekistonning jahon hamjamiyatiga integratsiyalashuvi sharoitlarida, tashqi savdoni tartibga solishning printspial jihatdan yangi modeliga o'tish xorijiy mamlakatlar amaliyotining ijobiy jihatlarini va ayrim yutuqlarini respublikamizda qo'llash alohida ahamiyatga ega. O'zbekistonning jahon iqtisodiyotiga qo'shilishi jarayoni iqtisodiyotdagi tarkibiy o'zgarishlar bilan bog'liq. Xorijiy investitsiyalar, tashqi kreditlarning jalb etilishi eksport bazasining hamda importning o'rnini bosuvchi tovarlar ishlab chiqarishni rivojlantirish iqtisodiyotdagi tarkibiy islohotlarning muhim omili sifatida ifodalanadi va hozirgi kunda faqat ular orqali iqtisodiyotni tubdan isloh qilish mumkin¹⁹⁰.

O'zbekiston Respublikasi Prezidenti tomonidan 2020-2023-yillarda bojxona ma'muriyatchiligini isloh qilish va O'zbekiston Respublikasi davlat bojxona xizmati organlari faoliyati samaradorligini oshirish konsepsiyasi va uni amalga oshirish bo'yicha "yo'l xaritasi" tasdiqlangan bo'lib, ushbu hujjatda uch bosqichda joriy etiladigan yangiliklar nazarda tutilgan¹⁹¹:

a) 2020-yil 1-avgustdan temir yo'l transporti tashkilotlari o'zlarining axborot tizimlarini bojxona organlarining axborot tizimlariga integratsiyalash orqali bojxona nazorati ostidagi vagon va konteynerlarning mamlakat ichidagi harakatlari haqidagi

¹⁸⁹ Ishmuxammedov A.E, Sunnatov M.N, Shibarshava L.I Jahon iqtisodiyotiga integratsiya. O'zbekiston yozuvchilar uyushmasi Adabiyot jmag'armasi. Toshkent 2004 yil. 76-b

¹⁹⁰ Свиxунов В.Г. Таможенно-тарифное регулирование внешнеэкономической деятельности. Учеб. пособие. – М.: Экономист, 2004 й.

¹⁹¹ O'zbekiston Respublikasi Prezidentining Farmoni, 05.06.2020 yildagi PF-6005-son manba:lex.uz

ma'lumotlarni bojxona organlariga real vaqt rejimida beg'araz tarzda taqdim etadilar;

b) 2020-yil 1-sentyabrdan "Yagona darcha" bojxona axborot tizimi bojxona bojxona postlarida joriy etiladi;

c) 2020-yil 1-noyabrdan:

BYuDni rasmiylashtirish vaqti xavf darajasidan kelib chiqib, 3 sutkadan 1 kungacha qisqartiriladi;

- bojxona nazoratining muqobil turlarini qo'llashni kengaytirish orqali tovarlarni bojxona hamrohligida kuzatib borish holatlari qisqartiriladi, qonunchilikda belgilangan holatlar bundan mustasno;

- DBQning xavflarni boshqarish tizimi avtomobil bojxona bojxona postlarida joriy etiladi;

- transport vositalarini vaqtinchalik olib kirishda tashuvchi real vaqt rejimida elektron shaklda qayta olib chiqish muddati tugashidan oldin vaqtinchalik olib kirish muddatini uzaytirishi va tegishli yig'imni to'lashni amalga oshirishi mumkin;

- bojxona hududida qayta ishlash bojxona rejimida qayta ishlash mahsulotlarining chiqish normasini identifikatsiyalash va baholash uslubiyati tadbirkorlik subyektining o'zi tomonidan ishlab chiqiladi¹⁹².

Mazkur faoliyat xorijiy davlatlar bojxona ma'muriyatlari, hamda xalqaro bojxona tashkilotlari mutasaddi vakillari tomonidan ijobiy baholanmoqda.

ADABIYOTLAR SHARHI

I.A. Mayburovning fikriga ko'ra, soliqlar, davlat, jamiyat va xalq xo'jaligi o'rtasida ijobiy aloqadorlik mavjud¹⁹³. Shu o'rinda olim faqatgina davlatning soliq yuklarini eng minimal darajaga tushirgandagina ijobiy aloqadorlikka erishish mumkinligini ta'kidlaydi. Iqtisodchi J.M.Keynsning fikricha, soliqlar fiskal funksiyasidan tashqari iqtisodiyotni tartibga solish, rag'batlantirish va daromadlarni boshqarish vositasi funksiyalariga ega, soliqning bu funksiyalari uni iqtisodiyotni tartibga solish va

¹⁹² Ziyonet.uz portal ma'lumotlariga asosan

¹⁹³ Vaxabov A.V., Tadjibayeva D.A., Xajibakiyev Sh.X. «Jahon iqtisodiyoti va xalqaro iqtisodiy munosabatlar». – T.: «Baktria press», 2015. 40-b.

iqtisodiy barqaror o‘shishni ta’minlash vositasi sifatida foydalanish zarurligidan kelib chiqadi¹⁹⁴.

Umuman olganda, ushbu sohada tadqiqotlar olib borgan iqtisodchi olimlarning tashqi savdoni tartibga solish tizimini takomillashtirishga qo‘shgan ulushlarini e’tirof etgan holda, shuni ta’kidlash lozimki, tashqi savdoni tartibga solishda bojxona to‘lovlarini to‘g‘ri qo‘llash va ularning stavkalarini optimallashtirish mamlakat tashqi savdosining ijobiy rivojlanishiga ta’sir ko‘rsatadi¹⁹⁵

O‘zbekiston Respublikasi Davlat bojxona qo‘mitasi va Butunjahon bojxona tashkiloti o‘rtasidagi munosabatlar Tashqi aloqalar departamenti faoliyatida alohida o‘rin tutadi. Ushbu nufuzli xalqaro tashkilot bilan hamkorlik, respublikamiz bojxona qonunchiligining xalqaro Konvensiyalar va boshqa huquqiy me’yorlar bilan mutanosibligini shakllantirishga imkon yaratmoqda. 160 dan ziyod mamlakatni o‘z a’ziligiga jamlagan ushbu xalqaro tashkilotning aksariyat me’yoriy tavsiyalari va huquqiy hujjatlari O‘zbekiston Respublikasi Bojxona Kodeksini ishlab chiqishda keng ko‘lamda foydalanildi. Undan tashqari, Jahon bojxona tashkilotining yuqori malakali ekspertlari ishtirokida, Davlat bojxona qo‘mitasi mutaxassislari uchun maxsus o‘quv mashg‘ulotlari uyushtirilib, unda 150 dan ziyod mutaxassislarimiz qatnashdilar. Shuni ham ta’kidlash joizki, o‘tgan yili Butunjahon bojxona tashkilotining Bryussel shahridagi shtab-kvartirasida Davlat bojxona qo‘mitasi rahbariyati tomonidan Evropa Ittifoqi Komissiyasining «O‘zbekiston Respublikasi Bojxona kodeksini takomillashtirish» loyahasini amalga oshirishni ma’qullash haqidagi bayoni e’lon qilindi. Ayni vaqtda, Evropa Ittifoqi Komissiyasi va Davlat bojxona qo‘mitasi o‘rtasida mazkur loyihani amalga oshirish to‘g‘risida mushtarak Deklaratsiya ham imzolandi¹⁹⁶. Bu ham ushbu sohadagi ishlarning integratsion tezligidan dalolat beradi.

TADQIQOT METODOLOGIYASI VA EMPIRIK TAHLIL

Keyingi vaqtlarda Davlat bojxona qo‘mitasining Osiyo taraqqiyot banki bilan

¹⁹⁴ Jo‘raev A., Meyliev O., Safarov G‘. Soliq nazariyasi: o‘quv qo‘llanma. – T.: «Toshkent Moliya instituti», 2004. – 166 b.

¹⁹⁵ T. Pardaev „Bojxona to‘lovlarini qo‘llashni takomillashtirish tashqi iqtisodiy faoliyatni erkinlashtirishning muhim omili“ O‘zbekiston bojxona axborotnomasi № 1/2019 28-i

¹⁹⁶ Международные экономические отношения. Учебник, М: Проспект, 2014 г.

hamkorligi alohida ahamiyat kasb etmoqda. O'tgan davr mobaynida Toshkentda Osiyo taraqqiyot banki homiyligida, mazkur xalqaro tashkilot huzurida tuzilgan bojxona hamkorligi qo'mitasining bir nechta uchrashuvlari bo'lib o'tdi.

Bojxona va bojxona rasmiylashtiruvining samaradorligi bu tartiblarni bojxona va boshqa davlat idoralari bilan ishlashda tezlik, soddalik va bashorat qilish nuqtai nazaridan o'lchaydi¹⁹⁷. Bu O'zbekistonning 2014-yildagi LPI bo'yicha ikkita orqada qolgan qismlaridan biri, lekin 2010-yildan keyin bu mamlakatda tez sur'atlar bilan o'sdi. Taqqoslash uchun, Malayziya daromadi o'rtachadan yuqori bo'lgan mamlakatlar ichida yagona bo'lib, LPI ko'rsatkichi bo'yicha O'zbekistondan yaxshi ko'rsatkichga ega (1-rasm).

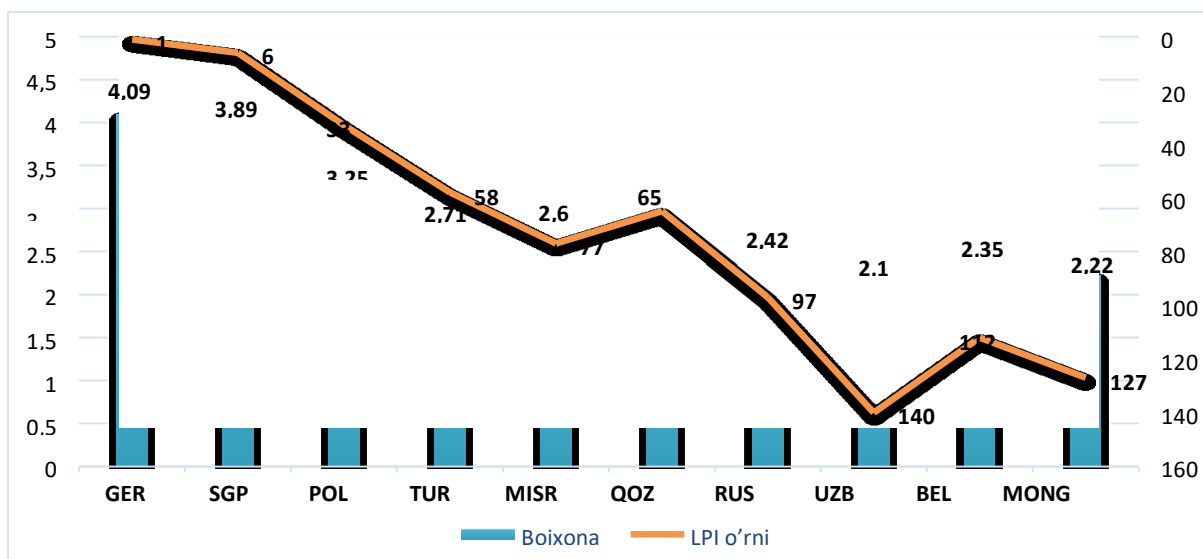

1- Rasm. Bojxona va bojxona rasmiylashtiruvi samaradorligi¹⁹⁸

2018-yilgi ichki LPI natijalari shuni ko'rsatadiki, ikki mamlakat o'rtasidagi ishlab chiqarish farqidagi asosiy hal qiluvchi omili yuklarni rasmiylashtirish va yetkazib berish jarayonlarining samaradorligidadir.

Bojxona protseduralarini isloh qilish va avtomatlashtirish. 2016-yilda yangi bojxona kodeksi qabul qilinganidan so'ng, O'zbekiston qo'shni mamlakatlar bilan

¹⁹⁷ Vaxabov A.V., Tadjibayeva D.A., Xajibakiyev Sh.X. «Jahon iqtisodiyoti va xalqaro iqtisodiy munosabatlar». – T.: «Baktria press», 2015. – 548-b.

¹⁹⁸ Manba: Arvis va boshqalar, 2018.

tranzit salohiyatni tartibga solish va zamonaviy texnologiyalarni joriy etishni tezlashtirdi. Xalqaro hamkorlikka kelsak, O'zbekiston bojxona sohasida, jumladan etkazib berishdan oldin ma'lumot almashishda hamkorlik va o'zaro yordam to'g'risidagi ko'p sonli ikki tomonlama bitimlarni imzoladi¹⁹⁹.

Tashqi iqtisodiy faoliyat ishtirokchisi tomonidan tovar va transport vositalarining bojxona rasmiylashtiruvi uchun sarflanadigan vaqti bojxona postlari xodimlari faoliyati samaradorligining asosiy ko'rsatkichi hisoblanadi. Shu bilan birga, bojxona rasmiylashtiruvi vaqti to'g'risidagi statistik axborot har oyda barcha bojxona postlari kesimida Davlat bojxona qo'mitasining rasmiy veb-saytida e'lon qilinadi.

«Sariq» va «qizil» yo'laklar mos ravishda 70 va 30 foiz nisbatda tovar va transport vositalarining xavf profillari yoki tasodifiy tanlash asosida qo'llaniladi. Shu bilan birga, «yashil» va «ko'k» yo'laklar amalga kiritilgan kundan boshlab, mazkur xatboshida ko'rsatilgan foiz nisbati Davlat bojxona qo'mitasi tomonidan xavflarni avtomatlashtirilgan boshqarish tizimini qo'llash samaradorligi monitoringi asosida belgilanadi.

NATIJALAR

Statistik tahlillar natijasi tashqi savdo va bojxona kesimida tahlil qilinganda quyidagi natijalarga guvoh bo'lindi:

O'zbekiston iqtisodiyotini rivojlantirish strategiyasi diversifikatsiyalangan va raqobatbardosh iqtisodiyotni yaratishga, innovatsion texnologiyalar va bozorni boshqarishning yangi usullaridan foydalangan holda milliy resurslardan maksimal darajada foydalanishga yo'naltirilgan.



*Bojxona organlari tomonidan 2013-2017 yillarda Davlat byudjetiga o'tkazilgan
bojxona to'lovlari va ulardan berilgan imtiyozlar miqdori, trln. so'mda*

1-jadval

¹⁹⁹ Свихунов В.Г. Таможенно-тарифное регулирование внешнеэкономической деятельности. Учеб. пособие. – М.: Экономист, 2018 й.

№	Йиллар	2013	2014	2015	2016	2017
		Кўрсаткичлар				
1.	Давлат бюджетига ўтказилган боғжона тўловлари	4,5	5,7	5,9	5,6	7,6
2.	Боғжона тўловларидан берилган имтиёзлар	10,5	11,8	11,4	13,4	22,8

Mamlakatning tashqi iqtisodiy faoliyati, xususan, tashqi savdo sohasida amalga oshirilayotgan islohotlarning pirovard natijasi aholining turmush darajasiga bevosita o‘z ta‘sirini o‘tkazadi. 2021 yilning yanvar-mart oylari yakuni bilan respublikaning tashqi savdo aylanmasi (matnda TSA) 7 105,1 mln. AQSh dollarini tashkil etib, 2020 yilning mos davriga nisbatan 930,0 mln. AQSh dollariga yoki 11,6 % ga kamaydi²⁰⁰

	2020 йил	2021 йил	Ўсish суръати, % да	Жамига нисбатан, % да
Ташқи savdo айланмаси	8 035,2	7 105,1	88,4 %	x
Экспорт 	3 264,0	2 398,1	73,5 %	100,0
 <i>товарлар</i>	1 629,4	1 931,0	118,5	80,5
 <i>хизматлар</i>	628,7	467,1	74,3	19,5
 <i>олтин</i>	1 005,9	-	-	-
Импорт 	4 771,1	4 707,0	98,7 %	100,0
 <i>товарлар</i>	4 316,4	4 345,1	100,7	92,3
 <i>хизматлар</i>	454,8	361,9	79,6	7,7
 Сальдо	-1 507,1	-2 308,9	x	x
Экспорт (олтинсиз хажм)	2 258,1	2 398,1	106,2 %	x

2-rasm: *Tashqi savdo aylanmasi va balansi (yanvar-mart, mln. AQSh dollari)*

Tahlillar shuni ko‘rsatmoqdaki, boғjona to‘lovlarini undirish va davlat byudjetiga o‘tkazish 2017 yilda 2013 yilga nisbatan 1.6 martaga oshgan (1-jadval)²⁰¹

Boғjona to‘lovlarning o‘sishiga: tashqi savdo aylanmasi hajmining ko‘payishi, tovarlarning boғjona qiymati aniqlanishining takomillashayotganligi, boғjona to‘lovlari stavkalarining o‘zgarishi, erkin almashtiriladigan valyuta kursining o‘zgarishi, boғjona sohasida avtomatlashtirilgan axborot tizimidan samarali

²⁰⁰ Davlat statistika qo‘mitasi statistik to‘plami 2021 2-b

²⁰¹ T.Pardaev, A. Shodmonqulov. Boғjona tariflari va to‘lovlari: darslik. Toshkent: «Tafakkur qanoti», 2019 y.

foydalanilayotganligi, bojxona sohasi bo'yicha me'yoriy-huquqiy bazani takomillashayotganligi kabi asosiy omillar ta'sir etgan.

Yakuniy xulosalarimizda shuni aytish mumkinki, ushbu tizimni takomillashtirishda xalqaro tajribalarda foydalanish eng yaxshi samara beradi

№	Мамлакатлар	Хомашё товарларига импорт боjхона боjининг ўртача арифметик қиймати, % да	Ярим тайёр маҳсулотларга импорт боjхона боjининг ўртача арифметик қиймати, % да	Тайёр маҳсулотларга импорт боjхона боjининг ўртача арифметик қиймати, % да
1	АҚШ	1,8	6,1	7,0
2	Канада	2,6	6,6	8,1
3	ЕИ	1,6	6,2	7,0
4	Финландия	0,5	11,7	12,0
5	Австрия	1,9	7,3	9,1
6	Норвегия	0,9	5,4	7,8
7	Швеция	0,4	5,1	5,1
8	Швейцария	1,5	2,8	3,0
9	Япония	1,4	6,3	6,4

202

3-rasm: Rivojlangan davlatlarda xomashyo, yarim tayyor va tayyor mahsulotlarga qo'llaniladigan tarif eskalatsiyasi²⁰³

XULOSA VA MUHOKAMALAR

Xulosa qilib aytganda mamlakatimiz logistika tizimi, iqtisodiy integratsiyasi va bu sohaning bo'g'ini bo'lgan bojxona tizimi ham tobora xalqaro talablarga mos tarzda tashkil qilinmoqda. Bunda hukumatimiz va prezidentimizning odilona va qat'iy ta'sirchan siyosatini alohida ta'kidlash lozim.

Kelajakda xalqaro iqtisodiy tashkilotlar qatoriga kirish va tashqi savdo integratsiyasini yangicha bosqichga ko'tarishning omillaridan biri bu albatta logistika erkinligi va bojxona to'lov va rasmiylashtiruvidagi to'siqlarni kamaytirishdir.

ADABIYOTLAR

1. Ishmuxammedov A.E, Sunnatov M.N, Shibarshava L.I Jahon iqtisodiyotiga integratsiya. O'zbekiston yozuvchilar uyushmasi Adabiyot jamag'armasi. Toshkent

²⁰² Manba: <https://studfi.les/het>

²⁰³ Bojxona qonunchiligining tanqidiy tahlili natijalari DSQ №1/2029

2004 yil. 76-b.

2. Jo‘raev A., Meyliev O., Safarov G‘. Soliq nazariyasi: o‘quv qo‘llanma. – T.: «Toshkent Moliya instituti», 2004. – 166 b.

3. O‘zbekiston Respublikasi Prezidentining «2022 — 2026 yillarga mo‘ljallangan yangi O‘zbekistonning taraqqiyot strategiyasi to‘g‘risida» 2022 yil 28 yanvardagi 60-son farmoni. «Xalq so‘zi» gazetasi, 2022 y.29 yanvar, 20 (8044)-son; 1-b.

4. «Bilimli avlod buyuk kelajakning, tadbirkor xalq–farovon hayotning, do‘stona hamkorlik esa taraqqiyotning kafolatidir». Prezident Shavkat Mirziyoevning O‘zbekiston Respublikasi Konstitutsiyasi qabul qilinganining 26 yilligiga bag‘ishlangan tantanali marosimdagi ma‘ruzasi. «Xalq so‘zi» gazetasi 2018 yil 8 dekabr, 253 (7211)-son.

5. Налоговая политика: теория и практика / под ред. проф. И.А. Майбурева. М.: «ЮНИТИ», 2010, с. 316.

6. Vaxabov A.V., Tadjibayeva D.A., Xajibakiyev Sh.X. «Jahon iqtisodiyoti va xalqaro iqtisodiy munosabatlar». – T.: «Baktria press», 2015. – 548-b.

7. T.Pardaev, A. Shodmonqulov. Wojxona tariflari va to‘lovlari: darslik. Toshkent: «Tafakkur qanoti», 2019 y.

8. Международные экономические отношения. Учебник, М: Проспект, 2014 г.

9. Свихунов В.Г. Таможенно-тарифное регулирование внешнеэкономической деятельности. Учеб. пособие. – М.: Экономист, 2018 г

10. [Cyberleninka.ru](http://cyberleninka.ru), stat.uz, ziyonet.uz, google.com, <http://uzbi.uz/>

ФИО авторов: *Berdiqulova N.R.*,

Toshkent viloyati Chirchiq davlat pedagogika instituti, “Genetika va evolutsion biologiya” kafedrasida magistranti.

Eshqurvatova N.N.,

Toshkent viloyati Chirchiq davlat pedagogika instituti akademik litsey kimyo fani katta o‘qituvchisi.

Название публикации: «BIOLOGIYA FANLARINI O‘QITISHDA “INNOVATSION TA’LIM TEXNOLOGIYALARI”»

Annotatsiya

Innovatsion ta’lim texnologiyalarga asoslangan ta’limning imkoniyatlari. Ushbu maqolada biologiya fanlarini o‘qitishda axborot-kommunikatsiya texnologiyalaridan foydalanishning afzalliklari haqida so‘z yuritiladi.

Kalit so‘zlar: klaster, interaktiv, virtual, texnologiya, innovatsiya.

Kirish

O‘zbekiston Respublikasi mustaqillikka erishgandan buyon ulkan islohotlar va taraqqiyot bosqichini bosib o‘tdi. Ushbu taraqqiyot va bunyodkorlik yo‘lida barkamol avlodning o‘rni juda katta. Mamlakatimiz rivoji taraqqiyotining asosi ta’lim tizimining sifatli va mukammalligi bilan ham bog‘liq. Ta’lim muassasalarida ta’lim jarayoni sifatini ko‘rsatib beruvchi ilg‘or, har tomonlama ilmiy-metodik jihatdan asoslab berilgan uslublarning yangi pedagogik texnologiyalarning maqsadi Respublikamizning ta’lim muassasalarida faoliyat ko‘rsatayotgan yosh istiqbolli pedagog kadrlarga zamonaviy pedagogik texnologiyalarni o‘rgatish, pedagogikaga oid bilimlarini yanada mustahkamlash va olgan bilimlarini o‘quv-tarbiya jarayonida qo‘llay olishga o‘rgatish shuningdek, ularga pedagogik sirlarini ochib berishdan iborat.[3]

O‘quv jarayonida yangi pedagogik texnologiyalarni qo‘llash va ulardan unumli natija olish pedagogdan katta salohiyat hamda mahorat talab etadi.

Asosiy qism

Biologiyani o'qitishda o'quvchilarning o'zlashtirgan bilimlarini tizimlashtirish, mustahkamligini ta'minlash maqsadida Klasterdan foydalanish muhim o'rin tutadi.[1]

Innovatsion hisoblangan interaktiv metodlar barcha olimlar tomonidan ishlab chiqildi va uning an'anaviy metodlardan ko'ra foydali ekanligi isbotlab berildi.

“Interaktiv” so‘zi inglizcha “interact” fe‘lidan kelib chiqqan bo‘lib, “inter” – o‘zaro ma‘nosini, “act” – esa harakat qilmoq, ta‘sir etmoq ma‘nosini bildiradi.

Bundan kelib chiqib, bu metodlar o'quvchilarning o'zaro bir – biriga ta'siri, fikri, mulohazasi, faolligi orqali mustaqil muloqot o'rnatish degan ma'noni beradi. Ta'limda innovatsion metodlarning an'anaviy metodlardan farqi shundaki, innovatsion metodlar o'quvchining mustaqil holda erkin fikr yuritishi va o'qituvchiga hamkor sifatida ishlashiga qaratilgan metoddir, an'anaviy metodlar esa o'quvchining faktlarni esda saqlash qobiliyati va uning hajmiga qaratilgan metoddir. Bu bilan ta'limda an'anaviy metodlarni chegaralab o'qitishimiz kerak degan xulosa emas, balki faqatgina o'quvchilarning bilish faolligini va ta'lim samaradorligini oshirishga xizmat qiladigan effektiv usul va vositalarni qo'llash kerak, xolos. Innovatsion ta'lim texnologiyalari biologik ta'limni yangicha tashkil qilinishiga asos yaratadi. Bunday ta'limda pedagoglar, kompyuter dasturchilari va mutaxassisleri yordamida qalbi pok, mehridaryo o'quvchilar uchun yangi o'qitish kurslarini yaratishlari taqozo etiladi. Hozirda ta'lim muassasalari innovatsion kompyuter, axborot va kommunikatsiya texnologiyalari asosida jihozlanmoqda. Bu o'z navbatida pedagoglarning o'z mehnat faoliyatlariga yangicha yondashuvlarini talab etadi.[3]

Innovatsion ta'lim texnologiyalarga asoslangan ta'limning imkoniyatlari

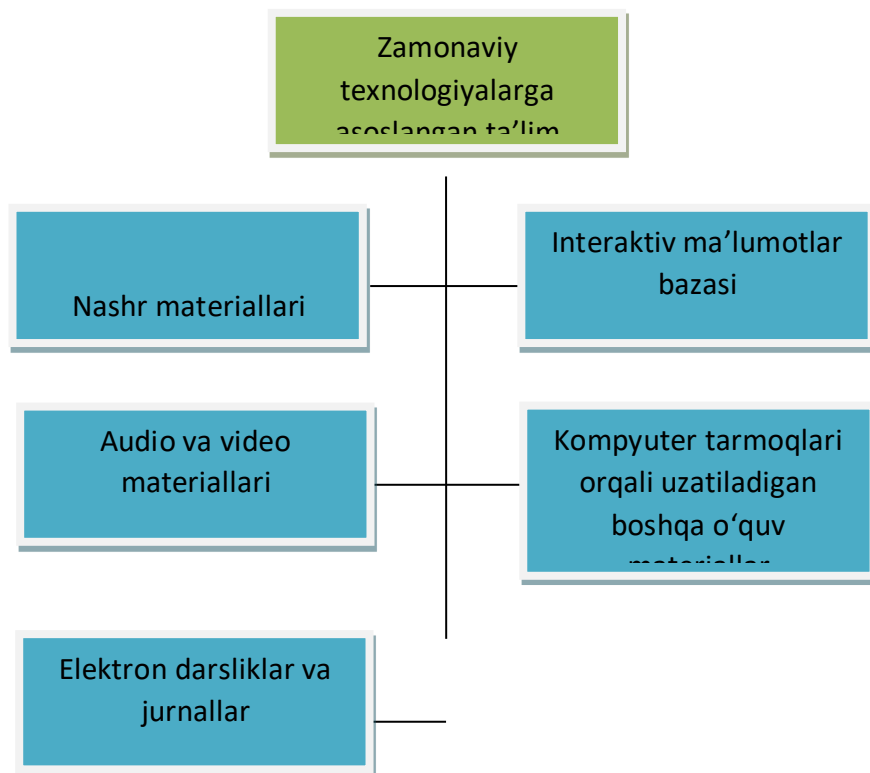

Ta'lim tizimida zamonaviy innovatsion ta'lim texnologiyalaridan foydalanish quyidagi afzalliklarni yaratadi:

- A) o'quvchilarga keng spektrdagi imkoniyatlarni taqdim etadi, ya'ni o'rganilayotgan ob'ekt –predmetni multimediali tizimlar yordamida o'rganish;
- B) o'zlashtirilayotgan o'quv materiallarini qayta - qayta namoyish qilish va imitatsiya qilish imkoniyatini beradi;
- S) maxsus kompyuter dasturi yordamida predmetning o'lchami va hajmini, uni mukammalroq o'rganish maqsadida, kattalashtirish yoki kichiklashtirish, yaqinlashtirish yoki uzoqlashtirish imkoniyatini beradi;

D) virtual tasvir yordamida oddiy, tabiiy holatda yaratib bo'lmaydigan sharoitlarni ham kompyuter yordamida tasvirlash va har xil o'lcham hajmga ega bo'lgan eksperiment natijalarni ekranda paydo qilish mumkin.[3]

Yuqoridagi fikrlardan kelib chiqqan holda, shuni ta'kidlash mumkinki, ta'limda innovatsion texnologiyalarini qo'llash o'quvchilarning mustaqil fikrlashi va nutq yuritishiga qaratilgan metod ekanligiga amin bo'ldik.

Biologiya fanlarini o'qitishning metodik asoslari A.G'ofurov, J.Tolipova, S.Fayzullayev, G.Ergasheva, innovatsion ta'limni tashkil etishning konseptual asoslari, axborot-kommunikatsiya texnologiyalaridan foydalanishning afzalliklari va imkoniyatlari A.Abduqodirov, U.Begimqulov, interfaol ta'limni tashkil etishning amaliy-texnologik jihatlari N.Azixodjayeva, R.Jurayev, J.Yo'ldoshev, N.Muslimov, X.Omonov, D.Ro'ziyeva, M.Tojiyev, O'.Tolipov kabi respublikamiz olimlarining ilmiy tadqiqotlarida o'z aksini topgan. [2]

Hozirgi kunda men tajriba sinov ishimni Toshkent viloyati Chirchiq davlat pedagogika instituti akademik litseyida olib bormoqdaman.O'zbekiston akademik litseylarida o'quv jarayoni sifati va samaradorligini tubdan oshirish bo'yicha bir qancha ishlar amalga oshirilmoqda. Prezidentimizning 14-martdagi "O'rta maxsus kasb-hunar ta'limi muassasalari faoliyatini yanada takomillashtirish chora-tadbirlari to'g'risida"gi qarori litseylar faoliyatidagi tizimli muammolarini bartaraf etishga yo'naltirilgan[1].

Hozirgi paytga kelib akademik litseylar sonini optimallashtirish, ulardagi ta'lim sifatini oshirish va mazmunini yangilash, ularni bitirib chiqayotgan yoshlarning oliy ta'lim muassasalariga o'qishga kirish ko'rsatgichlarini tubdan yangilash bo'yicha qator chora-tadbirlarni amalga oshirish zarurati paydo bo'lmoqda.

Akademik litseylarda ta'lim sifatini oshirish, ta'lim jarayoniga zamonaviy pedagogik usullar axborot-kommunikatsiya texnologiyalari, elektron ta'lim resurslari va multimediya taqdimotlarini keng tatbiq qilish va buning uchun zarur shart-sharoitlarni yaratish maqsadida o'quv guruhlarini tarkibi 26 nafar o'quvchidan ortiq bo'lmagan tarzda shakllantiriladi, chuqurlashtirib o'qitiladigan fanlar (ta'lim

yoʻnalishlari) boʻyicha amaliy, laboratoriya va seminar mashgʻulotlari guruhlariga boʻlingan tarzda, yaʼni ikkita kichik guruhda oʻtkazilishi yoʻlga qoʻyiladi.

Akademik litseylar bitiruvchilariga aniq mutaxassisliklar boʻyicha bilim va koʻnikmalar berish koʻzda tutilgan. Har bir akademik litseyda oʻquvchilarning individual va axborot-kommunikatsiya texnologiyalari, elektron taʼlim resurslari, oʻquvchilarning ijodiy va mustaqil izlanishlariga yoʻnaltirilgan dasturlarni ishlab chiqish belgilangan. Oliy taʼlim muassasalarining tajribali professor-oʻqituvchilarini akademik litseylarning pedagog kadrlariga patronaj sifatida biriktirish rejalashtirilgan boʻlib, oʻquvchilarga biriktirilgan oliy taʼlim muassasalari axborot-resurs markazlari boshqa moddiy-texnik bazasidan foydalanish imkoniyati berilgan.[3]

Hozirgi paytda bizning Toshkent viloyati Chirchiq davlat pedagogika instituti va Toshkent viloyati Chirchiq davlat pedagogika instituti akademik litseyi hamkorlik ishlarini yoʻlga qoʻygan boʻlib, jumladan oliy taʼlim muassasasi akademik litsey faoliyatini uzviyligini taʼminlash maqsadida Tabiiy fanlar fakultetining “Biologiya” hamda “Genetika va evolutsion biologiya” kafedralari Chirchiq davlat pedagogika instituti akademik litseyi bilan hozirgi kunda “Pedagogik taʼlim innovatsion klasteri” loyihasi asosida hamkorlik ishlarini davom ettirib kelmoqda va ushbu dastur chora-tadbirlarini amalga oshirishda fakultet dekani p.f.d., A.K Raximov boshchiligida kafedralar mudirlari, tajribali oʻqituvchilar, magistrantlar faoliyat olib bormoqdalar.

Men tajriba olib borayotgan guruhlarda, ham anʼanaviy, ham hozirgi kunda keng qoʻllanilib kelayotgan zamonaviy pedagogik texnologiyalardan foydalanib darslarni tashkil etdim. Quyidagi pedagogik texnologiyalardan koʻproq foydalandim: “Aqliy hujum”, “Keys”, “Klaster”, “ Venn diagrammasi”. Tezkor oʻyinlar va oʻyin mashqlardan foydalanib darslarni tashkil etdim.

Hozirgi kunda Toshkent viloyati Chirchiq davlat pedagogika instituti akademik litseyidagi biologiya fanlaridagi laboratoriya mashgʻulotlari Toshkent viloyati Chirchiq davlat pedagogika instituti “Tabiiy fanlar” fakulteti laboratoriya kabinetlarida oʻtkazib kelinmoqda. Shuni ham aytib oʻtish lozimki, oʻquvchi yoshlarda tabiiy-ilmiy dunyoqarashni shakllantirish, biologiya fanlariga boʻlgan qiziqishini

yanada orttirish, egallagan nazariy bilimlarini amaliyotda qo'llay olish ko'nikma va malakalarini, hamda eng muhimi kasbiy kompetensiyalarini rivojlantirishga xizmat qiladigan institutimizning zamonaviy issiqxonasining faoliyati bilan ham tanishtirilib kelinmoqda.

Akademik litsey o'quvchilari "Genetika asoslari", "Evolutsion ta'limot" fanlaridan olgan nazariy bilimlarini, genetika fanining asosi sanaluvchi irsiyat va o'zgaruvchanlik, Mendel qonunlari, chatishtirish usullari, duragaylar olish, darsliklarda keltirilgan tajriba o'simliklari sifatida qayd etilgan o'simliklarni amaliy jihatdan issiqxonada olib borilayotgan tajribalar orqali ko'rishga muvaffaq bo'ldilar.

Issiqxonada ekilgan no'xot o'simligi navlari, g'o'za navlari, tabobat gavharlari bo'lgan dorivor o'simliklar, sitrus o'simliklar, manzarali o'simliklar, xona gullari, ulardagi genetik, morfologik belgilarning irsiylashishi to'g'risida berilgan ma'lumotlar o'quvchilarda katta qiziqish uyg'otdi va bugungi kunda o'simlik navlarining morfologik belgilar jihatdan rivojlanishini ular o'zlari amalda kuzatib kelmoqdalar. Bu esa genetika va selektsiya fani qonuniyatlarini, nazariy bilimlarini tajribada sinashga, yosh tadqiqotchilik qiziqishlarini uyg'onishiga asos bo'lmoqda.

Hozirgi vaqtda oliy ta'lim muassasasi va akademik litsey hamkorligida o'quv-metodik yo'nalishda ham ta'lim sifatini oshirish, o'quvchilarni biologiya fanlaridan o'zlashtirish darajasini yaxshilashga qaratilgan rejalar amalga oshirib kelinmoqda. Kafedra professor o'qituvchilari tomonidan yaratilgan ilmiy manbaalar, taqdim etilgan elektron majmualar, "Genetika va evolutsion ta'limot" fani bo'yicha qo'llanmalar hamda masala kitoblaridan litsey o'qituvchilari foydalanib kelmoqdalar.

Biologiya o'quv fanlarini o'qitish o'quvchilarning muayyan bilim, tushuncha, g'oya, nazariyalarni ongli va mustahkam o'zlashtirishiga erishish, ularni amaliyotda qo'llash ko'nikmalarini shakllantirishga asoslanadi.

O'ylaymizki, hamkorlik ishlarining shu tarzda olib borilishi o'quvchilarga bir tomondan mas'uliyat yuklaydi, ikkinchi tarafdin o'zlariga bo'lgan ishonchlari yanada

ortadi, oliy ta'limga kirish va tabiiy fanlarga bo'lgan qiziqishi kuchayishiga, kelajakda ilg'or va bilimli kadrlar bo'lib yetishishiga xizmat qiladi.

Toshkent viloyati Chirchiq davlat pedagogika instituti akademik litseyda olib borilgan ilmiy izlanishim shuni yaqqol isbotladiki biologiya fanlarini o'qitishda zamonaviy ta'lim texnologiyalaridan foydalanib tashkil etilgan darslarning samaradorligi an'anaviy usulda tashkil etilgan darslarga qaraganda ancha yuqori natijalarga ega bo'ldi.

Foydalanilgan adabiyotlar:

1. Tolipova J.O. Biologiyani o'qitishda pedagogik texnologiyalar // Cho'lpon nomidagi nashriyot-matbaa ijodiy uyi Toshkent, 2011.
2. Raximov A.K. O'quvchilarda ilmiy dunyoqarashni shakllantirish jarayoniga mantiqiy yondashuvni amalga oshirish yo'llari // Uzluksiz ta'lim-Toshkent, 2018.
3. <https://lex.uz/docs/-3133119>.

ФИО автора: *Гулбахиром Дошмуратова*

Каракалпакский Государственный Университет

Преподаватель кафедры «Национальная идея, основы духовности и правовое обучение»

Название публикации: «РОЛЬ ПРАВА В НАЦИОНАЛЬНОЙ ИДЕЕ И ОБЩЕСТВЕННОМ РАЗВИТИИ»

Государство, строящееся в Узбекистане на принципах справедливости, гуманности и светскости, осуществляется в русле политики, направленной на обеспечение прав и свобод человека и гражданина, гарантии свободы вероисповедания, полную реализацию их способностей и потенциала. Узбекистан строит демократическое, правовое государство, гражданское общество, основанное на рыночных отношениях, т.е. свободную и процветающую Родину, свободную и процветающую жизнь.

Свободная и благополучная Родина, свободная и благополучная жизнь, основанная на принципах современности, гуманизма, светскости в Узбекистане. Изучение процессов реализации идей в широких масштабах дает возможность научного познания законов общественного развития, научного изучения и научное управление общественной жизнью. Узбекистан является обществом традиционной религиозной толерантности, и в нашей истории и сегодня различные религиозные конфессии действуют на основе равенства, согласия, сотрудничества, взаимоуважения и добрососедских отношений.

Национальная идея Узбекистана находится в соответствии с нормами международного права, общечеловеческими ценностями, Конституцией нашей страны, нашей национальной культурой и традициями, такими демократическими принципами, как свобода совести, гуманизм, плюрализм мнений. Национальная идея связывает прошлое и будущее народа и служит обеспечению процветания Родины, мира страны и благополучия народа.

После обретения Узбекистаном независимости большое внимание уделялось историческому и духовному наследию, национальным ценностям, процессу преемственности в общественной жизни. Особое внимание уделялось роли нашего народа в историческом развитии мировой цивилизации, памятникам материальной и духовной культуры, созданным на территории нашей Родины, великим мыслителям и их духовному наследию. Наследственные процессы в национальной идее Узбекистана определяются благоприятным природно-географическим положением территории нашего государства, традициями нашей национальной государственности и спецификой нашего национального менталитета. Поэтому при формировании национальной идеологии и внедрении в сознание и сердца граждан большое внимание уделяется вопросу понимания национального самосознания, восстановления исторической памяти, воспитания чувства национальной гордости.

В VII веке до н.э. в Средней Азии возникли первые политические образования, национальные независимые государства, древняя Бактрия и Большой Хорезм. Как идеология общества зороастризм призывал людей к честному труду, человечности и добру. С вторжением в Среднюю Азию Ахеменидов, а затем греко-македонцев в VI-IV вв. до н.э. национальная идея нашего народа, идеи свободы, независимости и патриотизма заняли ведущее место в национальной идеологии. Идеи национального развития, мира и процветания страны стали важными на более поздних этапах истории нашей национальной государственности, в период правления Кушанского царства, государства Кан, хионцев, кидаритов, эфталитов, Турецкого ханства. С созданием Арабского халифата исламская идеология проникла на территорию нашей страны. Возникшие на следующем этапе национальные независимые государства — Саманиды, Караханиды, Газневиды, Сельджуки, Хорезмшахи, Ануштегины — уделяли большое внимание развитию общества и воспитанию народа на основе исламской идеологии и духовность. Государственная идеология правления могучего Амира Темура также основывалась на исламе и

его гуманности. Гармоничное развитие светских и религиозных наук способствовало развитию таких знаний, как богословие, наука о мудрости, наука о повествовании, наука о монотеизме, и возникновению Средней Азии как одного из предвестников исторического развития человечества. цивилизация. В период правления Шейбанидов, Аштарханидов, ханств территория Средней Азии стала отставать от других стран в историческом развитии мировой цивилизации. Конечным результатом этого процесса стало завоевание Средней Азии царской Россией. А развитие Родины, мир и процветание народа, совершенный человек, общественное сотрудничество, межнациональное согласие, межрелигиозная толерантность являются основными идеями национальной идеологии[1]. Национальная независимость дала возможность восстановить образ жизни, государственность, многие положительные стороны духовной жизни нашего народа, национальные ценности. Закон преемственности в общественном развитии позволяет соединить положительные стороны нашей национальной государственности, традиций, экономического, политического, духовного развития с достижениями мировой цивилизации, общечеловеческими ценностями, подняться на уровень передовых государств в общественном развитии, углубить интеграции в мировую цивилизацию.

В процессе построения демократического, правового, гражданского общества, основанного на рыночных отношениях, создание правовой базы частной собственности, формирование чувства собственности, возрождение многих забытых профессий, надомных традиций, усиление внимания к народным обычаям, традиции, национальные игры – это наследие, имеющее положительный характер в жизни. Создание сильной системы управления, института хокимията, акцент на повышении качества и эффективности управления на всех уровнях, реализация принципа «От сильного государства к сильному гражданскому обществу», расширение полномочий самоуправления граждан показывает, что большое значение придается единству традиции и современности. Узбекская модель развития национальной государственности предусматривает создание

демократического, правового государства, современного гражданского общества на основе сочетания национальных и общечеловеческих ценностей.

Узбекистан – полиэтническая, многонациональная республика, и исторически на территории Узбекистана существовали различные религии. Поэтому национальная идея будет играть важную роль в формировании в сознании многонационального народа Узбекистана чувства «Узбекистан – единственная родина». Межнациональное согласие, общественное сотрудничество и межрелигиозная толерантность являются важными аспектами построения справедливого, гуманного и гражданского общества в Узбекистане. Эти идеи имеют важное значение в формировании и укреплении чувства национального единства у граждан Узбекистана, сплочении и организации их во имя процветания Родины, мира и процветания народа. Национальная идея, основанная на исторической памяти и духовном наследии, побуждает граждан Узбекистана к творчеству. Основными требованиями национальной идеи являются борьба за независимость, благополучие народа, постоянная готовность поднять мощь Родины, преданность норме повседневной жизни. Поэтому мы стараемся опираться на все достижения, оказавшие положительное влияние на развитие нашей страны в историческом развитии, позитивно использовать достижения материальной и духовной культуры в процессе воспитания гармонично развитой личности. В то время как развитие общества рассматривается как целостный системный процесс, существуют также процессы наследования, отрицательно влияющие на жизнь общества, такие как равнодушие, родство, местничество, национализм, эгоизм, различные стереотипы, некоторые вредные модели поведения и обычаи. Исходя из того, что переход от одного этапа общественной жизни к другому может оказывать негативное влияние на общественное развитие. Поэтому при внедрении национальной идеи в сознание и сердца граждан необходимо уделять серьезное внимание формированию и укреплению идеологического иммунитета против вредных идей и идеологий, еще больше совершенствовать процесс внедрения

основных идей и принципов независимости. на всех этапах системы образования.

Литература:

1. Ўзбекистон тарихи солномаси. Ўзбекистон Миллий Энциклопедияси. Т. 2011. – 69 б.
2. BA Kurbanovna. Trends in parliamentary effectiveness in ensuring the development of society. Восточно-европейский научный журнал, 33-36, 2020
3. BA Kurbanovna. Development And Role Of Representative Authority In The Development Of Society, Eurasian Journal of Learning and Academic Teaching 2, 113-117, 2021
4. A Bayrieva. Ensuring Balance Among Branches of Public Power During the Development of Civil Society in Uzbekistan. European Journal of Molecular & Clinical Medicine 7 (2), 2233-2239, 2020
5. АК Байрыева. Ўзбекистонда вакиллик ҳокимияти органлари ва фуқаролик жамияти институтлари ҳамкорлигининг сиёсий-ҳуқуқий масалалари. Международный журнал консенсус 1 (3), 2020
6. И.Б.Жоллыбекова. Международное сотрудничество средних и высших специальных учебных заведений Каракалпакстана в научно-технической сфере и в подготовке кадров. Вестник развития науки и образования, 67-70, 2012
7. И.Б.Жоллыбекова. Международные культурные связи и сотрудничество в области науки, техники и образования Республики Каракалпакстан. Научная жизнь, 93-95, 2011
8. И.Жоллыбекова. Сотрудничества республики каракалпакстан по вопросам охраны окружающей среды и здоровья людей. Вестник Каракалпакского Государственного университета имени Бердаха №1-2. 2013

9. И.Б.Жоллыбекова. Международные акты республики каракалпакстан по вопросам охраны здоровья людей. *Zbiór raportów naukowych* 32, 2014
- 10.И.Жоллыбекова. Қорақалпоқ давлат университетининг халқаро алоқаларининг ривожланиши. Вестник Каракалпакского Государственного университета имени Бердаха №12014
- 11.Р.Дж.Уразбаева, И.Б.Жоллыбекова. Закон республики узбекистан" об образовании" и национальная программа по подготовке кадров: осуществление в системе высшего образования. *Научная мысль*, 34-36, 2015
- 12.И.Б. Жоллыбекова, Т.А. Абуллаев. Пути развития международного сотрудничества в области популяризации национального культурного наследия в годы независимости Республики Узбекистан. *Научная мысль*, 62-64, 2015
- 13.I.B. Jolibekova. Development of international cultural relations of the Republic of Karakalpakstan. *International Journal on Integrated Education* 2 (5), 105-108, 2019
- 14.Z.I.Bakhytovna.Foreign cooperation of the Republic of Karakalpakstan in the field of environmental protection. *Zien Journal of Social Sciences and Humanities* 3, 58-60, 2021
- 15.J.I.Bakhytovna. Development of tourism in the republic of Karakalpakstan. *Academicia: An International Multidisciplinary Research Journal* 11.10. 2021.
- 16.И.Б. Жоллыбекова. Роль международного сотрудничества в социально-экономическом развитии Республики Каракалпакстан (1991-2018 гг.). Каракалпакский Государственный Университет, 2020.
- 17.Z.I.Bakhytovna. Development of international cultural relations of the Republic of Karakalpakstan. *European Journal of Research and Reflection in Educational Sciences* Vol 7 (7), 2019
- 18.И.Б.Жоллыбекова. Международные отношения республики каракалпакстан и развитие науки. Астраханские Петровские чтения, 47-49, 2020

ФИО автора: *Аллабердиева Кумри Хамраевна*

Термиз давлат университетининг Педагогика институти, ўқитувчи

Название публикации: «БОЛАЛАРНИНГ ИЖОДИЙ ФИКРЛАШ
ФАОЛЛИГИНИ РИВОЖЛАНТИРИШДА ХОРИЖ МАКТАБГАЧА ТАЪЛИМ
ТАШКИЛОТЛАРИ ТАЖРИБАЛАРИ»

Аннотация. Болаларнинг ижодий фаоллигини шакллантириш соҳасидаги хориж мактабгача таълим ташкилотлари болаларнинг баркамол ривожланиши, уларда ижтимоий ҳаёт малакаларини шакллантириш ҳисобланиб, бу ишлар таълим ва тарбия дастурлари асосида амалга оширилади.

Калит сўзлар: хориж мактабгача таълим Жанубий Корея, мусиқий таълим, тафаккур устахонаси, интеллект, таълим дастури.

Болаларнинг ижодий фаоллигини шакллантириш соҳасидаги хориж мактабгача таълим ташкилотлари болаларнинг баркамол ривожланиши, уларда ижтимоий ҳаёт малакаларини шакллантириш ҳисобланиб, бу ишлар таълим ва тарбия дастурлари асосида амалга оширилади. Мактабгача таълимнинг ҳар бир миллий тизими ўзига хос бўлиб, хориж мактабгача таълим ташкилотлари илғор тажрибаларига эгадир. Шу жиҳатдан болаларнинг фикрлаш фаоллигини ривожлантириш соҳасидаги хориж мактабгача таълим ташкилотлари тажрибалари ўрганилди ва таҳлил қилинди. Шунинг эътирофи этиш керакки, ривожланган мамлакатларда (Франция, Буюк Британия, АҚШ) болаларнинг мактабгача таълим ташкилотлари томонидан қамраб олинishi 80-90% ни ташкил этади.

Жанубий Кореяда таълим уч ёшдан бошланади, болалар нафақат она тилида, балки инглиз тилида ҳам ўқиш ва ёзишни, математика асосларини ўрганади. Кўпгина машғулотлар фанларга бағишланади, аммо бу болаларнинг билимларини ошириш учун эмас, балки қизиқишларини шакллантириш ҳамда кучайтиришга қаратилган. Инглиз тилини ўргатаётганда алоҳида сўз ва

ибораларни таржима қилишни эмас, фикрни бошқа тилда ифодалаш қобилиятини ривожлантиришга қаратилади.

Давлат ва хусусий боғчаларда ўқитиш дастурлари мавжуд. Болаларга ўқиш 3 ёшдан бошлаб ўргатилади. Уларга она тили ва инглиз тилида ёзиш ва санаш ўргатилади. Болалар нафақат хорижий тилдан таржима қилиш, балки ўша тилда ўз фикрларини ҳам ифода этади. Жанубий Кореяда мактабгача таълим бошқа йўналишларни ҳам қамраб олади: жисмоний тарбия; муסיқа ва рақс дарслари; урф-одатларни ўрганиш; табиат ҳақидаги фанлар; бошқа фанлар.

Муסיқий таълимга кўп вақт ажратилади. Мактаб ёшига етганда бола камида битта чолғу асбобини чала олади.

Табиат дарсларида болалар фаслларни ўрганади, хайвонлар ва ҳашоратларнинг ҳатти-ҳаракатларини ўрганади. Яқин атрофдаги боғларга сайрлар ташкиллаштирилади. Бутун гуруҳ билан биргаликда фермага борилади, кулупнай теришади ёки боғча ҳовлисига дарахт ва буга кўчатлари ўтқозишади.

Япон тарбиячиларини болаларни кичик гуруҳ (хан)ларга бўлиб ўқитишлари мактабгача тарбиянинг асосий хусусиятларидан бири бўлиб ҳисобланади. Бундай усул кичик мактабларда ҳам, ўрта мактабларда ҳам давом этади. Бу гуруҳлар ўртача ҳар 5 ойда шаклланиб туради. Япон болаларига синфни бошқариш жуда ёқади. Шунинг учун ҳар куни болаларнинг ўзлари бошқарувчи танлайдилар.

Германияда тафаккур устахонаси ҳисобланган мактабгача таълим ташкилотлари давлат тизимига кирмайди. Болалар боғчаси хайрия жамғармалари, маҳаллий ҳокимият ҳамда черков васийлигида фаолият юритади. Шу билан бирга корхона ва ташкилотлар ҳам ўз боғчасига эга бўлиши мумкин. Мактабгача таълим тизими 3 ёшдан 6 ёшгача бўлган болаларни қамраб олади. Ҳали ақлини таниб улгурмаган болаларда ўз фикрини ифодалаш, тенгдошлари ва катталар билан мулоқот қилиш қобилиятини шакллантириш, уларни

бошланғич таълимга тайёрлашда боғчаларнинг ўрни катта. Шу боис ҳам олмонлар боғчаларни “тафаккур устахонаси” деб аташади. Германиядаги замонавий ўқитувчиларнинг асосий вазифалари болаларнинг уйғун ҳиссий, ижтимоий, интеллектуал ва жисмоний ривожланишини, уларнинг шахсий ривожланишини рағбатлантиришдан иборат. Ўқитувчилар асосан шахсий иш услубларини қўллайдилар ёки кичик гуруҳлар билан ишлашади.

Канадада мактабгача таълимда ҳар бир соҳани ривожлантириш учун сарфланадиган вақт белгиланмаган. Шахсий, ижтимоий ва эмоционал ривожланиш; мулоқот, тил ва саводхонлик; математик қобилиятларни ривожлантириш; тафаккурни ривожлантириш; жисмоний ривожланиш; ижодий ривожланиш. Ҳукумат томонидан молиялаштириладиган барча МТТларда раҳбарият ва ходимлар ўқитиш методи ва ақлий ривожланиш учун зарур материалларни ўзлари белгилашлари мумкин.

Барча болалар жуда фаол – барча бирор иш билан машғул бўладилар. Барчаси улар учун қизиқ ва одатий эканлиги ҳис этилади. Канадада ҳеч қандай алоҳида белгиланган тарбия тизими мавжуд эмас. Болаларга “Йўқ” дейиш таъқиқланади. Болалар истаганларини қиладилар, аммо қайсар ва тўполончи болаларни ҳам кўчаларда учратмайсиз. Канадада тарбиянинг асосий тамойили хорижий тарбия тамойиллари асосидаги – қатъий қоида ва кун тартибининг ўрнатилмаслигидир. Канадада эркин шахсни тарбиялашга ҳаракат қиладилар, унинг ривожланишида эркин фикрлаш ва ижодга эътибор қаратилади.

Нидерландияда мактабгача таълим боланинг эмоционал соҳаси, интеллекти ва санъатини ривожлантиришга, ижтимоий, маданий ва жисмоний малакалар билан бир вақтда зарур билимларни эгаллашга йўналтирилган. Махсус мактаблардаги таълим олувчилар соғлом болалар билан тенг равишда таълим олишларига йўналтирилган. Таълим дастури қуйидагиларни қамраб олган: сенсор координация ва жисмоний таълим; немис тили; арифметика ва математика; инглиз тили; далилли фанлар, масалан география, тарих, биология,

ижтимоий тузилмалар (жумладан, сиёсий фан), шунингдек, диний ва ғоявий тарбия, тилни, мусиқани, ўйин, ҳаракатларни қўллашга қаратилган ифодали тадбирлар; ижтимоий ва ҳаётий кўникмалар, жумладан, кўчада ўзини тутиш қоидалари ва соғлом турмуш тарзига амал қилиш.

Буюк Британияда мажбурий гуруҳли машғулотлар ўтказилмайди, ақлий ривожланиш ўйин шаклида амалга оширилади. Ўйинчоқлар ва ўйин ускуналарини танлашга алоҳида эътибор қаратилади. Мустақил шуғулланадилар, 15% вақт гуруҳли таълим учун, уйқу вақти бўлмайди, махсус кийим, қатъий тартиб-интизом, озгина кечикиш учун ота-оналар тушунтириш хати ёзадилар. Боланинг кела олмаслиги (бирор сабаб туфайли) тўғрисида ота-она раҳбариятни олдиндан ёзма огоҳлантириши лозим.

Норвегия мактабгача педагогикаси М.Монтессорининг таълим назариясини кенг қўллаган ҳолда, болаларнинг атроф-олам билан бевосита танишишларини қўллаб-қувватлайди.

Эшитиш ва кўриш орқали танишишдан ташқари педагоглар сезиш, туйишни кенг қўллайдилар. Оғзаки методлардан кўпроқ тушунтириш, ҳикоя, суҳбат қўлланилади. Педагоглар ҳар бир боланинг қизиқиш ва мойилликларини ўрганадилар, маслаҳатлар берадилар, уларнинг ҳар томонлама ривожланишлари учун шароитлар яратадилар, предметли-моддий муҳитни таъминлайдилар. Тарбия методлари кўпроқ индивидуал ишлашга йўналтирилган. Норвегия мактабгача педагогикаси мустақил ва ижодий шахсни тарбиялашда муаммоли тарбия ва таълим методларини қўллашни назарда тутди. Қарор қабул қилишни талаб этувчи турли вазиятларни яратиш МТТлар ишларини тавсифлайди.

Хулоса қилиб айтганда, болаларнинг ижодий фаоллигига эришишда мактабгача таълим мазмунини интеграциялаш асосида уларнинг ёш ва индивидуал хусусиятлари (психологик жиҳати), ижтимоий буюртманинг таълим дастурларида акс этган мазмуни (ижтимоий жиҳати), болалар ва катталар ўзаро муносабатларининг ўзига хослиги, ўзаро муносабатларнинг ташкилий шароитлари (педагогик жиҳати)нинг ўзаро мувофиқлиги таъминланади.

Адабиётлар

1. Лазарева М. В. Интегрированное обучение детей в дошкольных образовательных учреждениях: Автореф. дис.... д-ра. пед. наук. М., 2010.
2. Педагогика: энциклопедия. II жилд. Жамоа // Тошкент: “Ўзбекистон миллий энциклопедияси” Давлат илмий нашриёти, 2015. – 376 б. Б.100-101.
3. *Сажина С.Д.* Технология интегрированного занятия в ДОУ. М., 2008.

ФИО автора: *Altibaeva Gulbaxor Majitovna*

Termiz davlat universitetining Pedagogika instituti, o'qituvchi

Название публикации: «МАКТАБГАЧА YOSHDAGI BOLALARNI INNOVATSION TEXNOLOGIYALAR ASOSIDA ITELEKTUAL QOBILIYATINI SHAKLLANTIRISH JARAYONLARI»

Annotatsiya. Maktabgacha yoshdagi bolalarni innovatsion texnologiyalar asosida itelektual qobiliyatini shakllantirish jarayonlari asosan mashg'ulotlarda amalga oshadi. Ortirilgan tajribalar va innovatsion usullar bolalarni iqtidorini va itelektual qobiliyatini o'stirishga qaratiladi.

Kalit so'zlar: Innovatsion, texnologiya, itelektual, qobiliyat, novatorlik, madaniyat, ta'lim, umumiylik, pedagogik, Kompetensiya

Maktabgacha ta'lim tashkiloti tarbiyalanuvchilarini innovatsion texnologiyalar asosida itelektual qobiliyatini rivojlantirish jarayoniga nisbatan tizimli, kompleks yondashuvni taqozo etadi. Tarbiyalanuvchilarni itelektual qobiliyatini rivojlantirishda tarbiyachi-pedagoglarning o'z kasbiga oid chuqur bilimga, samarali faoliyat yurita olish mahoratiga ega bo'lishi ma'lum fan asoslari borasida unda etarli nazariy hamda amaliy bilimlarning, ta'lim jarayonida yangiliklardan unumli foydalanish malakasining qanchalik egallaganligiga bevosita bog'liqdir.

Bugungi kunda uzluksiz ta'lim tizimining barcha bo'g'inlarida imkon qadar ko'p yangilik kiritishga, innovatsion yondashishga intilmoqda. Bugungi yangiliklar ularga uyushgan, rejali, ommaviy yondashuvni talab etadi. Yangiliklar kelajak uchun uzoq muddatli investitsiyalar desa ham mubolag'a bo'lmaydi. Innovatsiyalarga qiziqish, novatorlikka harakat qilish, yangilik yaratishga intiluvchan shaxsni tarbiyalash uchun ta'limning o'zi yangiliklarga boy bo'lishi, unda ijodkorlik ruhi va muhiti hukm surishi lozim. Ana shunday dolzarblikdan kelib chiqqan holda, bugungi kunda pedagogikaning mustaqil sohasi – pedagogik innovatika jadallik bilan rivojlanib bormoqda.

Novatorlik va yangilik – madaniyat, ta'lim va umumiylikda jamiyat rivojlanishining ikki jihati. An'analar va yangiliklarning xilma-xil munosabatlariga

tayanib, madaniyatshunoslar jamiyatni an'anaviy va zamonaviyga ajratib ko'rsatishadi. An'anaviy jamiyatda an'ana novatorlik ustidan hukmronlik qiladi. Zamonaviy jamiyatlarda esa, novatorlik bazali qadriyat sanaladi.

Yigirmanchi asrning so'nggi yillarida jahon miqyosida ta'lim sohasida yuzaga kelgan quyidagi "inqiroz"li holatlar "innovatsion" ta'limni rivojlanishining asosiy sabablaridan biri bo'ldi. Turli davlatlarda uning xilma-xil shaklda namoyon bo'lishida quyidagi umumiy jihatlar yorqin namoyon bo'lmoqda:

1) ijtimoiy amaliyot rivojlanishi ehtiyojlari va oliy ta'lim bitiruvchilarining real tayyorgarlik darajasining o'zaro mosligini ta'minlash;

2) oliy ta'lim muassasalarida yangi maqsadlarning qo'yilishi hamda boshqaruvning tashkiliy tuzilish va shakllarining murakkablashuvi;

3) ta'lim jarayoni sub'ektlarining qiziqish va imkoniyatlarining ortishi.

Innovatsion ta'limning asosiy maqsadi ta'lim oluvchilarda kelajakka mas'uliyat hissini va o'z-o'ziga ishonchni shakllantirishdir.

Innovatsion ta'lim muhitini tashkil etish esa, o'z navbatida ta'limning yangi mazmun, shakl, metod va vositalari, yangi metodika va texnologiyasini ishlab chiqishni taqozo etdi. Pedagogik jarayonlar bilan bog'liqlikda ta'lim amaliyotiga kirib kelayotgan yangiliklarni "pedagogik innovatsiyalar" tarzida ilmiy arenada qo'llanila boshlandi.

Pedagogik innovatsiyalarning paydo bo'lishi va rivojlanishiga quyidagi qator omillar sabab bo'ldi:

1) ta'lim oluvchilar, ularning ota-onalari, ta'lim muassasalari ehtiyojlaridagi farqlar;

2) bir ta'lim muassasasining o'zida xilma-xil pedagogik konsepsiya va yondashuv ta'rafdorlarining mavjudligi;

3) innovatsion va an'anaviy o'quv dasturlarini birlashtirish muammosi;

4) yangi konsepsiyaga doir ishlar uchun o'quv-metodik ta'minotning mavjud emasligi;

5) mavjud shart-sharoitlarga yangiliklarni moslashtirish;

6) yangi turdagi novator-pedagoglar, bundan tashqari innovatsion ta'lim muassasalari rahbarlarini kasbiy tayyorlashning yo'lga qo'yilmaganligi;

7) ta'lim natijalarini tashxis etish va baholash, monitoring tizimini yangilash ehtiyoji kabilar.

Demak, pedagogik innovatsiyalar nafaqat olimlar va rahbar-xodimlar faoliyati natijasi, balki ta'lim-tarbiya jarayonida yuzaga kelgan qarama-qarshiliklarni hal etish, shaxsiy va ijtimoiy ehtiyojlarni qondirish zaruriyati ularni paydo bo'lish manbai bo'lib xizmat qiladi.

Bo'lajak mutaxassislarni tayyorlashda asosiy e'tibor ularni ota-onalar bilan hamkorlik qilishga o'rgatishga qaratilishi kerak. Maktabgacha ta'limni yangi sifat bosqichiga ko'tarish uchun bo'lajak mutaxassislarni tayyorlash tizimi oldiga ham yangi vazifalar qo'yilmoqda. Chunki bugungi kunda maktabgacha ta'lim berish usullari, metodlari, prinsiplari va uni boshqarishga bo'lgan yondashuvlar ham yangilanmoqda. Bu sohada jahon tajribasini keng qo'llash taqozo qilinmoqda.

Maktabgacha ta'limning yangi sifatini nafaqat uning mazmuni ta'minlaydi, balki maktabgacha ta'lim muassasasida faoliyat ko'rsatadigan pedagogning shaxsiyati, axborotlarni egallashga bo'lgan munosabati ham bu tizimda alohida o'rin tutadi. Mazkur tizimda ta'lim muhiti va yangi axborot texnologiyalarini qo'llash ham o'ziga xos ahamiyat kasb etadi.

Maktabgacha ta'lim muassasasida faoliyat ko'rsatadigan pedagogning kasbiy mahorati bolalarning dastur materiallarini chuqur o'zlashtirishlarini kafolatlaydi.

Ta'limning muhim sifatlaridan biri uning barcha bosqichlari orasidagi uzviylik va uzluksizlikdir. Bugungi kunga kelib ta'lim sifati haqidagi tasavvurlar bir qadar o'ziga xos va o'zgaruvchan xarakterga ega. Uning asosini o'zgaruvchan sharoitlarda ta'lim tizimi oldiga qo'yilgan talablar tashkil etadi. Ta'lim sifatiga bo'lgan talabning kuchayishi tasodifiy xarakterga ega emas. Ta'lim sifatini baholashga bo'lgan yangicha yondashuv, birinchi navbatda, mutaxassislarda tayanch kompetensiyalarni shakllantirish ehtiyoji bilan bog'liq.

Zamonaviy pedagogik yondashuvlarda kompetensiya uyg'unlik xarakteriga egaligi ta'kidlangan. U insonning turli mavqedagi faoliyat turlari va ijtimoiy vaziyatlarga samarali va faol tarzda qo'shila olish layoqatini aks ettiradi.

Kompetensiya (lot. *competo* – erishyapman, munosibman, loyiqman) – pedagogning kasbiy bilimlari, tajribalarini ifodalaydi²⁰⁴.

Ta'limning yangi sifati didaktik kategoriya sifatida o'quv-tarbiya jarayoni sub'ektlarining faoliyat ko'rsatish sharoitlari o'zgarganligi, o'quv jarayoni va uning natijalari haqidagi tasavvurlarini ifodalab, mazkur tizimning yutuqlarini aniqlash imkonini beradi. Bu, o'z navbatida, bo'lajak mutxassislarning kasbiy layoqatlarini ifodalaydi. Jumladan,

- kasbiy faoliyatni egallash jarayonida sifatli ta'lim olish;
- maktabgacha ta'lim muassasasida faoliyat ko'rsatish texnikasini egallash;
- turli vaziyatlarda mustaqil fikrlash va harakatlanish kabi ko'nikmalarga ega bo'ladi.

Oliy pedagogik ta'lim jarayonida mazkur talablarga javob bera oladigan, sifatli ko'nikmalarga ega bo'lgan pedagog shaxsini shakllantirish imkoniyati vujudga keladi. Buning uchun maktabgacha ta'lim mutaxassislarini tayyorlashga yo'naltirilgan oliy pedagogik ta'lim jarayonida innovatsiyalarni keng qo'llash talab etilmoqda.

Demokratiya va insonparvarlik prinsiplariga tayangan holda tashkil etiladigan maktabgacha ta'lim jarayoni nafaqat bolaning tashqi holati, balki uning ichki dunyosi, mayllari, intilishlarini hisobga olgan holda amalga oshirilganda alohida pedagogik ahamiyat kasb etadi. Bu jarayonda muassasa xodimlarining asosiy vazifasi tarbiyalanuvchilarning shaxsiy imkoniyatlarini ro'yobga chiqarish, ma'naviy taraqqiyotlarini ta'minlash vositalari, usullari, metodlari va yo'llarini izlab topish va faol qo'llashdan iborat. Buning uchun esa ular, eng avvalo, bolalarning muammolarini tushunishlari, o'zlari kiritgan qoidalarni bajarishga ularni majbur qilmasliklari lozim. Chunki o'sib, rivojlanib kelayotgan insonni har tomonlama rivojlantirish g'oyasi ko'pgina

²⁰⁴O'zbek tilining izohli lug'ati. Ye-M / 5 jildli. Ikkinchi jild. A.Madvaliev tahriri ostida. – T.: "O'zbekiston milliy ensiklopediyasi Davlat ilmiy nashriyoti, 2006. – 671 b. B.396.

pedagoglar va psixologlar tomonidan ilgari surilgan. Jumladan, E.G'oziev, A.Davletshin R.G.Safarova, I.P.Ivanov, Sh.A.Amonashvili, A.V.Mudrik va boshqalarning ishlarida pedagogning kasbiy faoliyati ko'lamini kengaytirishga alohida e'tibor qaratilgan. Ular o'z ishlarida bo'lajak pedagoglarning kasbiy innovatsion faoliyatini rivojlantirishga o'ziga xos tarzda yondoshganlar.

Maktabgacha yoshdagi bolalarni innovatsion texnologiyalar asosida intellektual qobiliyatini shakllantirish jarayonlari asosan mashg'ulotlarda amalga oshadi. Ortirilgan tajribalar va innovatsion usullar bolalarni iqtidorini va intellektual qobiliyatini o'stirishga qaratiladi. Mazkur bilimlarning asosini maktabgacha ta'lim yoshidagi bolalarni intellektual qobiliyati va iqtidorini zamonaviy yondashuvlar va bilimlar orqali shakllantirish tashkil etishi kerak. Maktabgacha yoshdagi bolalarni innovatsion texnologiyalar asosida intellektual qobiliyatini shakllantirish va rivojlantirishga qaratilgan tezkor yordam ko'rsatish imkoniyatini va shart-sharoitlarini yaratish lozim sanaladi. Bolalarni har tomonlama rivojlantirish maqsadiga erishish ularning intellektual qobiliyati, ruhiy, jismoniy salomatliklari, muloqotlari, bilish faoliyatlariga oid muvaffaqiyatlari uchun ham muhim sanaladi. Maktabgacha ta'lim jarayonini innovatsion usullar yordamida tashkil etishga oid faoliyatning markazida tarbiyalanuvchilar shaxsiyatini va intellektual qobiliyatini rivojlantirish maqsadi turishi lozim. Bu esa maktabgacha yoshdagi bolalarni innovatsion texnologiyalar asosida intellektual qobiliyatini shakllantirish sifatini takomillashtirishni taqozo etadi.

Foydalanilgan adabiyotlar ro'yxati

1. Gans, D. Kompetensii – ppiobretenie, ychet, instrumenty / D. Gans. - Myunxen: Bilefeld, 2007. – 140 s.
2. Gerbova V. Planirovanie raboty po razvitiyu rechi i oznakomlenie s xudojestvennoy literaturoy//Jurnal «Doshkolnoe vospitanie» -1999. № 3.,str.:19-22.
3. Gippenreyter Yu.V. Obщatsya s rebenkom. Kak? – M.: Mass Media. 1995. – 240 s.

4. Goldovskaya A.A. Stanovlenie sistemy vedomstvennykh detskix sadov v Moskve // Upravlenie DOU. – Moskva, 2009. № 4, s. 98

5. Давыдов V.V. Razvivayushcheye obrazovanie: teoreticheskie osnovaniya preemstvennosti doskolnoy i nachalnoy shkolnoy stupeni / V.V. Давыдов, V.T. Kudryavsev // Voprosy psixologii. - 1997. - № 1. - S. 3-18.

6. Djuraeva B.R., Tojiboeva H.M., Nazirova G.M. Maktabgacha ta'lim yoshidagi bolalarga ta'lim-tarbiya berishning zamonaviy tendensiyalari // Toshkent, - O'zPFITL. – 2015. 112 bet.

ФИО автора: TerDUPI Maktabgacha ta'lim kafedrası

o'qituvchisi

Xolboyeva Gulnora Ulashovna

Название публикации: «МАКТАБГАЧА ТА'ЛИМ ДАВРИДА БОЛА ТАРБИЯСИ»

Tarbiya, ayniqsa inson tarbiyasi bugunimiz emas, balki kelajagimizning ham hayot – mamot ishidir. Hozirgi yosh avlod to'g'ri tarbiya topsa, mustaqillik istiqbolini to'g'ri tushunsa, shubhasiz, erishgan yutuqlarimiz davomiyligi uzilmaydi. Fikrimizcha, insonni shaxs bo'lib shakllanishiga elituvchi psixologik sifatlarning poydevori oiladan boshlanadi. Oilalarda tashkil etilayotgan tarbiya o'zining tub mohiyatiga ko'ra milliy xususiyatlarni namoyon etish bilan birga ijtimoiy oila tarbiyasi ijtimoiy pedagogikaning muhim yo'nalishi sifatida o'rganildi. Oila, turmush va vijdon qonunlari asosida quriladi. O'zining ko'p asrlik mustahkam va ma'naviy tayanchlariga ega. O'zbeklarning aksariyati o'zining shaxsiy farovonligi to'g'risida emas balki, oilasining qarindosh–urug'lari va yaqin odamlarini, qo'shnilarining omon esonligi to'g'risida g'amxo'rlik qilishini birinchi o'ringa qo'yadi. Bu esa eng oliy darajada ma'naviy kadriyat, inson qalbining gavharidir. Oilaning jamiyat va davlat oldidagi eng birlamchi va asosiy vazifasi unda voyaga etayotgan farzandlarni barkamol inson qilib tarbiyalashdir. Tarbiyachi ertalabki badantarbiya, jismoniy mashg'ulotlari, o'yinlar, salomatlik kunini tashkil qilish usullarini mukammal bilishi shart. Jismoniy tarbiya bo'yicha o'tkaziladigan tadbirlarda guruh tarbiyachisi va musiqa rahbari bilan hamkorligi muhim ahamiyat kasb etadi. Bolalarning jismoniy tayyorgarligini tekshirish, mashg'ulotlarni tashkil qilishda tozalik, gigiena talablariga va xavfsizlik qoidalariga jiddiy roiya qilinadi. Mashg'ulotlar ochiq havoda, shu bilan birga maxsus jihozlangan sport zalida o'tkaziladi. Maktabgacha ta'lim davrida bolalarni jismoniy tomondan tarbiyalashning asosiy maqsadi bolalardagi turli ko'nikma va malakalarni shakllantirish, ulardagi kuchlilik, tetiklik, chaqqonlikni amalga oshirish, ziyraklik kabi jismoniy sifatlarni rivojlantirishdan iboratdir. Demak, asosan maktabgacha yoshidan

boshlab bolaning bundan keyingi butun shaxsiy hayoti davomida tarkib topa boradigan individual hususiyatlari ham yuzaga kela boshlaydi. Ana shu sababli ham insonning har tomonlama kamol topa borishi va xususan , psixik jihatdan maktabgacha yoshidagi davrida olgan ta'lim tarbiyasiga bog'liqdir. Bolalarning har tomonlama rivojlanishini ta'minlashga qaratilgan pedagogik jarayon murakkab va rang – barangdir. Tarbiya masalalari ta'lim - tarbiya ishining tashkiliy shakllari, bolalar faoliyatining har xil turlari: mashg'ulotlarda ta'lim berish orqali, ijodiy va qoidali o'yinlar, bolalarning mustaqil faoliyati, ularning o'z mehnati va kattalar mehnati bilan tanishtirish, o'z-o'ziga xizmat qilish, sayrlar, gigienik tadbirlar orqali amalga oshiriladi. Ta'lim tarbiya ishlarini muvaffaqiyatli amalga oshirish bolalar maktabgacha ta'lim tashkilotidagi pedagogik jarayonning har bir faoliyat turini to'g'ri tashkil etishga bog'liqdir. Maktabgacha ta'lim tashkilotlarining pedagogik jarayonida ta'lim muhim ahamiyat kasb etadi va kundalik hayot, o'yin, mehnat, mashg'ulotlar orqali amalga oshiriladi. Mashg'ulotda ta'lim va tarbiya vazifalari hal etiladi. Bolalar tevarak - atrofdagi hayot va tabiat bilan tanishish, nutq o'stirish va savod o'rgatish, matematika, jismoniy madaniyat, tasviriy faoliyat, musiqa bo'yicha eng oddiy tasavvur va bilimlarni, malaka va ko'nikmalar sistemasini egallab oladilar. Bolalar egallab olishlari kerak bo'lgan bilim, malaka va ko'nikmalar maktabgacha ta'lim tashkiloti dasturida belgilab berilgan bo'lib, u bolalarning umumiy rivojlanishi va ularni maktab ta'limiga tayyorlashda muhim ahamiyatga ega. Mashg'ulotlarda ta'lim berish didaktika prinsiplari asosida bolalarning yosh va o'ziga xos xususiyatlarini e'tiborga olib, ma'lum izchillikda olib boriladi, mazmuni sekin asta murakkablashtirib boriladi. Natijada u rivojlantiruvchi va tarbiyalovchi xususiyatga ega bo'ladi. Bizning jamiyatimizda insonlar faoliyati jamoa xamkorligiga asoslangan va u bolalikdan boshlanadi.(oilada, bolalar bog'chasidagi tengdoshlar jamoasida, maktabda, va xokazo) shuning uchun maktabgacha yoshdagi bolalarga jamoada yashashni o'rgatish, birga o'yin o'ynash, mehnat qilish, berilgan topshiriqqa javobgarlik bilan qarashni tarbiyalash zarur. Birgalikdagi faoliyat kelishilgan xarakatlarni talab qiladi, umumiy xis-xayajon va kuyinchakliklarni chaqiradi va shu bilan tashkilotchilik xulqini shakllantiradi. Mehnat

qilishni xoxlash va o'rganish birinchi mustaqil o'zi bajaradigan xarakatlaridan boshlanadi. Har bir bola xammaga ma'lum «Men o'zim» degan so'zlarni ishlatadi, ularda o'zi mustaqil nimadir bajarishga birinchi talab aks etgan. Bolani mustaqillikka intilishini xar tomonlama rag'batlantirish kerak. Oyoq kiyimini bolalar qo'liga bo'ysunmasa ham mayli, bola uni o'zi kiysin. SHunday xol bo'ladiki, bir vaqtda bolalarda emas, balki ularning ota-onasida bolaning biron ishni tamomlashini kutishga sabrlari chidamaydi. O'g'li yoki qizining xoxishiga qarshi ular bolaga yordam berishga yoki ular uchun o'zlari bajarishga shoshiladilar. Natijada ularning mustaqil xarakatga birinchi intilishlari so'nadi. Kelgusida Mehnatga intilish odatisiz bolaga qanday bo'lishi xaqida ular o'ylamaydilar. Vaholanki, aynan kichik bolaning mustaqilligida ilk mehnatsevarlik tug'iladi. Ma'lumki, bolaning mustaqillikka intilishi, o'z yo'lida ko'pgina qiyinchiliklarga uchraydi, qaysiki bu sifatlarni rivojlantirishni qiyinlashtiradi.

Adabiyotlar ro'yxati.

- 1.F.Qodirova, Sh.Toshpo'latova, N.M.Kayumova, M.N.A'zamova. "Maktabgacha pedagogika". Darslik-T "Tafakkur" 2019.
- 2.SH.A.Sodiqova "Maktabgacha Pedagogika" darslik "Tafakkur Sarchashmalari" T-2013 y
- 3.N.M.Kayumova "Maktabgacha pedagogika"."TDPU" nashriyoti T:. 2013y

ФИО автора: *Muxammadiyeva Lola Po‘latovna*

Termiz davlat universitetining Pedagogika instituti

Maktabgacha ta’lim yo‘nalishi magistranti

Название публикации: «МАКТАБГАЧА YOSHDAGI BOLALAR BILISH JARAYONINING RIVOJLANISHI VA ELEMENTAR MATEMATIK MALAKALARINI AMALGA OSHIRISH YO‘LLARI»

Annotatsiya: maqolada maktabgacha yoshdagi bolalarda bilish jarayonini rivojlantirish hamda ularda elementar matematik malakalarini shakllantirishning ahamiyatligi xususida fikrlar berilgan.

Kalit so‘zlari: maktabgacha ta’lim, bilish jarayoni, bilim, matematik tasavvur, elementar matematika, malaka.

Har bir mamlakatning iqtisodiy qudrati, ijtimoiy-ma’naviy hayot darajasining yuksalishi ta’lim tizimining raqobatbardoshligi, ilm-fan taraqqiyoti bilan belgilanadi. Shu bois, O‘zbekiston Respublikasini yanada rivojlantirish bo‘yicha Harakatlar strategiyasida ta’lim sohasini tubdan takomillashtirish, ta’lim sifatini oshirish, intellektual salohiyatli, jismoniy barkamol avlodni shakllantirish, aniq fanlarni chuqurlashtirib o‘qitish va iqtisodiyotning turli sohalari uchun malakali kadrlarni tayyorlash ustuvor vazifalar sifatida belgilangan bo‘lib, pirovardida bugungi davr talabiga javob bera oladigan ta’lim tizimni yaratish ko‘zda tutildi. Sohadagi islohotlar natijasida maktabgacha ta’lim tizimida boshqaruv mexanizmi tubdan takomillashtirildi, nodavlat ta’lim xizmatlari ko‘rsatish tizimi isloh qilindi, o‘rta maxsus, kasb-hunar ta’lim tizimi qayta ko‘rib chiqildi, oliy ma’lumotli mutaxassislar tayyorlash sifatini oshirish choralari kuchaytirildi, oliy o‘quv yurtidan keyingi ta’limning ikki pog‘onali tizimi joriy etildi.

Uzluksiz ta’lim tizimining birlamchi bo‘g‘ini hisoblangan maktabgacha ta’lim sohasi har tomonlama sog‘lom va barkamol bola shaxsini tarbiyalash va maktabga tayyorlashda g‘oyat muhim ahamiyat kasb etadi. Davlatimiz rahbari o‘z nutqlarida: “Maqsadimiz kelgusi 3-4 yilda mamlakatimizdagi bog‘cha yoshidagi bolalarni

maktabgacha ta'lim tashkilotlariga to'liq qamrab olishdan iborat va biz bunga albatta erishamiz", - deb ta'kidlagan edi. Qisqa vaqt ichida O'zbekiston Respublikasi Prezidentining «2017-2021 yillarda maktabgacha ta'lim tizimini yanada takomillashtirish chora-tadbirlari to'g'risida»gi, «Maktabgacha ta'lim tizimi boshqaruvini tubdan takomillashtirish chora-tadbirlari to'g'risida»gi, «O'zbekiston Respublikasi maktabgacha ta'lim vazirligi faoliyatini tashkil etish to'g'risida»gi farmon va qarorlari, shuningdek, O'zbekiston Respublikasi maktabgacha ta'lim tizimini 2030-yilgacha rivojlantirish konsepsiyasi asosida misli ko'rilmagan ishlar amalga oshirildi.

O'zbekistonning istiqboli ko'p jihatdan yosh avlodga, uning saviyasi, fidoiyligiga, yosh avlodni o'qitish va tarbiyalash ishiga bo'lgan munosabatiga bog'liq. Eng zamonaviy sharoitlarga ega bo'lgan ta'lim tashkilotlarida bolalarga puxta bilimlar berish va ularning bilishga jarayonlarini rivojlantirish uchun zamonaviy pedagogik texnologiyalardan foydalanish talab etilmoqda. Bilishga qiziqish – haqiqiy pedagogik ilm zarurligini isbotlaydi [2.:45]. Ushbu muammoning nazariy ishlanmalari va uning amaliyoti ta'limni amalga oshirishdir. Bu qiziqishni rivojlantirish juda muhim ahamiyatga ega. Qiziqish – yangi izlanishga undaydi. Bilim, yangi ko'nikmalar, yangi yo'llar, usullar: bu bollarni ko'proq faol, baquvvat va qat'iyatli bo'lishga undaydi.

Bilish jarayoni, avvalo, xohish-istakda namoyon bo'ladi. Yangi ma'lumotlarga ega bo'lish uchun turli xil savollar, mustaqil izlanishlar olib borilsa, malumotlar yig'indisi shakllanadi [2.: 48].

Ushbu yo'nalishda tadqiqot olib borayotgan olimlar [3.:63], bilim olish jarayonida shaxsning tanlab, biror yo'nalishga intilishini, tanlab degani, u yoki bu fan sohasiga, yo'nalishga qiziqishligida namoyon bo'ladigan xarakterni tushunadilar (S.L.Rubinshteyn). Yoki odamning biror-bir narsaga diqqatini qaratishini, biror-bir hodisa va predmetni bilishini tushunadilar (F.N.Gonobolin). G.I.Shukinaning ta'kidlashicha, bilish jarayoni – muhim tanlanishga ega bo'lib, faol mazmun va reja bilan to'ldirilgan, kuchli his-tuyg'uli, shaxsning atrof-olamga, uning ob'ektlariga,

hodisalariga, jarayonlariga intilishlari, munosabatlaridan iboratdir.

Bilish jarayonini uygʻotish motivi turli xil boʻlishi mumkin. Ammo, bilim olishga boʻlgan hamma motivlar ichida eng haqiqatga yaqini bu – bolalarning biror voqealikka, narsaga boʻlgan qiziqishidir. Bolalarda biror narsaga boʻlgan qiziqish boshqalarga nisbatan ancha erta uygʻonadi. Bilish bu – katta kuch, gʻayrat, iroda, qunt talab qiluvchi mehnatdir. Shuning uchun bolalarda asta-sekinlik bilan, ularni qiziqishini hisobga olib, soʻndirmasdan, ularda irodani, qiyinchilik va toʻsiqlarni yengib oʻtish uchun zarur boʻlgan ilm-zakovatni, oʻzlarining burchlariga-vazifalariga boʻlgan javobgarlikni, vataniga boʻlgan sadoqatni oʻzlashtirib olishni shakllantirish talab qilinadi.

Bolani bilish jarayonini rivojlantirishda avvalambor ularda aqliy faoliyati rivojlangan boʻlishi lozim. Bunda bilish jarayonining oʻsib boruvchi ixtiyoriyligi; materialni maʼno jixatdan ixtiyoriy eslab qolish va takror ifodalash, narsa va hodisalarni rejali idrok etish, qoʻyilgan bilish va amaliy masalalarni maqsadga muvofiq hal etish qobiliyati va shu kabilar muhim ahamiyatga egadir. Bilish jarayonini rivojlantirishga shuningdek, savodning boshlangʻich asoslari oddiy matematik tasavvurlar, ona tili yetarlicha keng bilim, koʻnikma va malakalar doirasi ham kiradi.

Maktabgacha taʼlim yoshidagi bolalarning matematik tasavvurlar dunyosiga kirishi ilk va maktabgacha yoshida boshlanadi. Ular predmetlarni nomlashadi, shakli, rangini aniqlaydi, oʻlchamlari boʻyicha solishtiradi, miqdoriy va fazoviy nisbatini oʻrnatadi, geometrik figuralar va ularning oʻlchamlari bilan tanishadi, modellashtirish faoliyatini oʻzlashtiradi.

Bolalarda matematik malakalarini shakllantirishning asosiy masalalari quyidagilardan iborat: bolalarda matematik malakalarini shakllantirish darajasi nuqtai-nazaridan kichik, oʻrta, katta va maktabga tayyorlov guruhlar uchun shartli rejasini asoslash, yoʻllari va shartlarini ishlab chiqish, ushbu shakllantirishni taʼminlovchi uslubiy koʻrsatmalar berish [4.:32].

Maktabgacha ta'limga qo'yiladigan davlat talablaridan kelib chiqib, bolalarda elementar matematik tasavvurlarni shakllantirish bo'yicha asosiy vazifalar quyidagilar hisoblanadi: rang, shakl va o'lcham kabi atrof-muhit ob'ektlarini va ularning modellarini tushunishga yordam berish, kuzatish va tajriba, tahlil va taqqoslash, klassifikatsiyalash va bo'lish kabilar orqali atrof-muhit ob'ektlarni hamda ularning modellari bilan o'zaro munosabatida bolalarning faol bilish faoliyati uchun sharoit yaratish, vaziyat, topshiriq va ularni bajarish usullari, faoliyat va uning natijalarini tahlil qilishni bayon etish orqali bolalar lug'atini oddiy matematik terminlar bilan boyitish, o'rgatuvchi o'yinlar, topshiriqlar, mashqlarni qo'llash qoidalarini tushunish hamda keyinchalik qo'llashga yordam berish hamda faoliyat turlari va usullarini tanlash bo'yicha tashabbuskorlik ko'rsatish uchun sharoit yaratish [5.: 45].

Maktabgacha ta'lim yoshidagi katta bolalarda elementar matematik malakalarini shakllantirishda bolalar tomonidan kattaliklar to'g'risidagi tasavvurlarni egallashi katta o'rin egallaydi. Bunda pedagog yosh xususiyatlariga tayanishi lozim. Maktabgacha ta'lim tashkilotlari katta guruhlarga 5-6 yoshdagi bolalar boradi. Bu guruhda haftasiga 20-25 daqiqa davom etadigan bitta ta'limiy o'yin faoliyati o'tkaziladi. O'qitish, ilgari egallangan bilim va matematik muammolarni yechish tajribasi asosida ko'rgazmalikka tayangan holda o'tkaziladi. Ya'ni, yangi tasavvurlar uni ilgari o'zlashtirilgan tizimga kiritish asosida shakllanadi [6.:55].

Bolalarda matematik malakalarni shakllantirish bir qator shartlarga bog'liq [4.:60]. Birinchidan, bola oldin egallagan bilim va ko'nikmalarga ega, ikkinchidan, matematik tasavvurlarning mazmuni ketma-ketlikda bo'lishi shart, uchinchidan, bola matematik malakalarini o'zlashtirish jarayonini o'rganib, kelib chiqadigan xulosalarni bilishi shart. Ushbu vazifalarning bajarilishi bolaning bilim hajmi va aqliy rivojlanganlik darajasiga bog'liq. Shuning uchun birinchi bosqichda tarbiyachi aqliy kuch va tirishqoqlikni ko'p talab qilmaydigan masalalarni taklif etish kerak. Bunda bola sodda matematik tushunchani o'zlashtirishi, keyin esa bora-bora o'zi mustaqil ishlash ko'nikmasini hosil qilgunicha matematik tasavvurlarni shakllantirib, murakkablashtirish kerak.

Elementar matematik malakani o'zlashtirish jarayonidan foydalanishning maqsadga muvofiqligi shu tasavvurning mazmuniga ham bog'liq. Har bir tasavvurdagi ma'lumotlar, matematik tushunchalar va g'oyalarning mantiqiy tugallangan doirasidir, bu esa tarbiyachi tomonidan faol o'zlashtirilgan, qaytadan ishlab chiqilib oxirigacha o'ylangan bo'lishi kerak. Bugungi kunda maktabgacha yoshdagi bolalarning matematik malakalarini shakllantirishning ilmiy asoslangan didaktik tizimi yaratilgan. Uning asosiy komponentlari maqsad va vazifalar, mazmun va mohiyati, metod va didaktik vositalar bolalarning matematik shakllanish hamda rivojlanish jarayonini tashkil etish shakllaridir.

Foydalanilgan adabiyotlar.

1. O'zbekiston Respublikasi maktabgacha ta'lim tizimini 2030 yilgacha rivojlantirish Kotsepsiyasi. 08.05.2019y. PQ-4312.
2. Qodirova F., Toshpo'latova Sh., Qayumova N., A'zamova M. Maktabgacha pedagogika. Darslik. –T.: 2018
3. В.П.Вахтеров, Э.О.Вахтеров. Мир в рассказах для детей. Хрестоматия.
4. Rahmonqulova Z. Maktabgacha kichik yoshdagi bolalarda ilk matematik tasavvurlarini shakllantirish. Metodik qo'llanma. – T.: 2007
5. Каптелинин В.Н. Психологические проблемы формирования компьютерной грамотности// Вопросы психологии. – М.: 2010. № 5.
6. Арапова-Пискарева Н.А. Формирование элементарных математических представлений в детском саду. Программа и методические рекомендации. 2-е изд. испр. и доп. – М.: 2009

ФИО автора: O'zbekiston Respublikasi IIV Akademiyasi

3-bosqich kursanti *Abduvaliyeva Sarvinoz Baxtiyor qizi*

Название публикации: «XOTIN-QIZLARGA BO'LGAN TAZYIQ VA ZO'RAVONLIKKA QARSHIMIZ»

ANNOTATSIYA

Butun dunyo xalqlari kabi biz ham koronavirus infeksiyasining tarqalishi bilan bog'liq sinovli kunlarni matonat bilan yengib kelmoqda. Shu kunlarda xalqimizning o'zaro hurmat, mehr-oqibatning naqadar yuksak darajada ekanligini yana bir bor guvohi bo'lmoqdamiz. Karantin sharoitida ayrim oilalarda yuzaga kelgan moddiy yetishmovchilik holatlarini chetlab o'tishda saxovat va ko'mak jamoatchilik jamg'armasi tomonidan oziq-ovqat maxsulotlari va pul mablag'larining tarqatilayotganligi birinchi navbatda oila bekasi bo'lgan ayollarimizni qo'llab-quvvatlashning amaliy ifodasi bo'lmoqda desak mubolag'a bo'lmaydi.

Kalit so'zlar: Ayollar, ijtimoiy-siyosiy faollik, gender tenglik, ayollar huquqlari, zo'ravonlik va tazyiq, kamsitilish.

KIRISH

Ammo bugungi kunda jamiyatimizda uchrab turayotgan bir noxush holat borki uni bartaraf etishda barchamiz birlashishimiz lozim. Bu ham bo'lsa xotin-qizlarning zo'ravonlik va tazyiqqa uchrashishini oldini olish, aytish lozim bo'lsa bunday holatlarga umuman yo'l qo'ymaslikdir.

Davlatimiz rahbarining shaxsiy tashabbuslari bilan so'nggi yillarda mamlakatimizda xotin-qizlarning huquq va manfaatlarini himoya qilish, ularni har

tomonlama qo‘llab-quvvatlashga qaratilgan bir qator normativ-huquqiy xujjatlar qabul qilindi.

Shulardan eng asosiysi sifatida mamlakatimizda gender tengligini ta‘minlash maqsadida 2019 yil 2 sentyabr kuni “Xotin-qizlar va erkaklar uchun teng huquq hamda imkoniyatlar kafolatlari to‘g‘risida”gi Qonunning qabul qilinganligini aytib o‘tishimiz mumkin.

Ichki ishlar organlarida xotin-qizlar masalalari bo‘yicha katta inspektor lavozimlarining joriy etilganligi esa ojiz jins vakilasi hisoblanmish xotin-qizlarni zo‘ravonlik va tazyiqdan himoya qilish maqsadida tashlangan eng dadil qadamlardan biridir.

Xalqimiz tarixida buyuk allomalar, jahongir bobolarimiz qatorida, bunday insonlarni dunyoga keltirib, tarbiyalagan, ulug‘vor ishlarga ruhlantirgan fozila ayollar ham ko‘p bo‘lgan. Bugun ham xotin-qizlarimiz farzand tarbiyasida, turli sohalarda, mahallalarda fidoyilik ko‘rsatmoqda. Ularning og‘irini yengil qilish, huquq va manfaatlarini ta‘minlash maqsadida so‘nggi yillarda bir qator qonunlar, farmon va qarorlar qabul qilindi.

2022-yilda Jizzax viloyati Ichki ishlar boshqarmasi va uning quyi tizimlarida ana shu yo‘nalishda 15 nafar xotin-qizlar xizmat olib borishmoqda.

Joriy yilning o‘tgan davrida xodimalarimiz viloyatimizdagi notinch oilalardagi muammolarni o‘rganish davomida 74 nafar xotin-qizlarning turmush o‘rtog‘i, qaynonasi, qaynotasi va boshqalar tomonidan zo‘ravonlik va tazyiqqa duchor bo‘lganliklarini aniqlab, jabrlangan ayollarni ijtimoiy-huquqiy himoya qilish maqsadida “Himoya orderi”ni berishdi. Shulardan 34 nafari jismoniy, 2 nafari iqtisodiy, 31 nafari ruhiy zo‘ravonlikka uchragan bo‘lsalar yana 7 nafar opa-singillarimiz turli tazyiqlarga uchraganlar.

So‘nggi paytlarda ijtimoiy tarmoqlar orqali xotin-qizlarga nisbatan turli ko‘rinishdagi zo‘ravonlik, ruhiy va jismoniy tazyiqlar o‘tkazilayotgani, ularni o‘z joniga qasd qilish darajasiga olib borilayotgani bilan bog‘liq nohush xabarlar ko‘p tarqalmoqda. Bir narsa aniqki, ayollarga nisbatan zo‘ravonlik holatlari aslida bundan-da ko‘p bo‘lishi mumkin. Buni inkor eta olmaymiz. Chunki, o‘zbek ayoli qanchalik qiynalsa ham, uni ijtimoiy tarmoqlar u yoqda tursin, hatto mahalla-ko‘y, tanish-bilishlariga ham oshkor etishni istamaydi.

Qolaversa, “Xotin-qizlarni tazyiq va zo‘ravonlikdan himoya qilish to‘g‘risida”gi Qonunda ham xotin-qizlarning huquqlari, erkinliklari hamda qonuniy manfaatlarini ta‘minlash, ularni tazyiq va zo‘ravonlikdan himoya qilish bilan bog‘liq normalarda o‘z aksini topgan.

Ta‘kidlash joizki, O‘zbekiston Respublikasi Vazirlar Mahkamasining “Xotin-qizlarni tazyiq va zo‘ravonlikdan himoya qilish tizimini takomillashtirish chora-tadbirlari to‘g‘risida”gi 2020 yil 4 yanvar kuni 3-son Qarori bilan “Tazyiq va zo‘ravonlikdan jabrlangan xotin-qizlarga himoya orderini berish, ijrosini ta‘minlash va monitoring olib borish to‘g‘risida”gi Nizom tasdiqlangan. Mazkur Nizom bilan tazyiq va zo‘ravonlikdan jabrlangan xotin-qizlarga himoya orderini berilishi, tazyiq va zo‘ravonlik sodir etgan yoki sodir etishga moyil bo‘lgan shaxslarga bir qator cheklovlar yoki ta‘qiqlari o‘rnatilishi, kelgusida tazyiq va zo‘ravonlik holatlarining oldini olishda muhim ahamiyat kasb etadi.

Barchamiz yodda tutishimiz zarur! Barcha xotin-qizlar davlat himoyasida. Hech kim ularni tahqirlashga, huquqlarini poymol etishga va erkinligini cheklashga haqli emas!

Ilgari sudlangan, ozodlikdan maxrum qilish jazosini o‘tagan degan iboralarni jamiyatimiz a‘zosi bo‘lgan xotin-qizlarning shaxsiga nisbatan ishlatilishiga yo‘l

qo‘ymaylik. Buning uchun ayollarimizdan sabr-qanoat, vafo va sadoqat, erkaklarimizdan esa mehr-muruvvatli bo‘lish talab etiladi xolos.

FOYDALANILGAN ADABIYOTLAR:

1) O‘zbekiston Respublikasining 02.09.2019 yildagi “Xotin-qizlar va erkaklar uchun teng huquq hamda imkoniyatlar kafolatlari to‘g‘risida”gi O‘RQ-562-sonli Qonuni.

2) Vazirlar Mahkamasining 2020 yil 4 yanvardagi “Xotin-qizlarni tazyiq va zo‘ravonlikdan himoya qilish tizimini takomillashtirish chora-tadbirlari to‘g‘risida”gi 3-son Qarori

3) O‘zbekiston Respublikasining 02.09.2019 yildagi “Xotin-qizlarni tazyiq va zo‘ravonlikdan himoya qilish to‘g‘risida”gi O‘RQ-561-sonli Qonuni.

4) O‘zbekiston Respublikasi 1995 yil qo‘shilgan “Xotin-qizlar huquqlari kamsitilishining barcha shakllariga barham berish to‘g‘risida”gi Konvensiyasi.

ФИО автора: Ўзбекистон Республикаси ИИВ

Академияси кундузги таълим 3-ўқув курси

“Эксперт –Криминалистик фаолият” мутахасислиги

320-гуруҳ курсанти *Умарова Дилбарой Қахрамонжон қизи*

Название публикации: «ХОДИСА СОДИР БЎЛГАН ЖОЙНИ КЎЗДАН КЕЧИРИШДА ДАСТЛАБКИ ТРОСАЛОГИК ТАДҚИҚОТЛАР»

Аннотация: Ушбу мақолада жиноятларни “иссиқ изидан очиш” да эксперт-криминалистика йўналиши: трасология ҳақида малумотлар баён этилган.

Калит сўзлар: гомеоскопия, “Суд экспертизаси тўғрисида”ги Қонун, функционал-динамик комплекслар-ФДК

Бугунги кунда дунё миқёсида глобаллашув жараёни кенг қулоқ ёйганлиги яққол намоён бўлмоқда. Бу эса ўз навбатида жамият ҳаётида жиноятчиликнинг янада кўпайишига ва янгича аҳамият касб этишига сабаб бўлмоқда. Яъни ҳозирда содир этилаётган жинойи ҳуқуқбузарликлар аввалги даврларда содир этилган жиноятларга қараганда ўзининг сабаб ва шароитлари, содир этилиш вақти ва жойи жиноят содир этиш усул ва воситалари билан фарқ қилиши кўзга ташланади. Жиноят содир этиш жараёнида жиноятчи имкони бориша ўзидан жиноят изларини қолдирмасликка ҳаракат қилиши ва бунда энг аввало ўзидан қолган изларни қолдирмасликка уринишлари диққатга сазовар. Бундан шундай хулосага келиш мумкинки, ходиса содир бўлган жойни кўздан кечиришда эксперт – криминалистика хизматлари ходимлари жиноят натижасида қолдирилиб кетилган ҳар бир изга ўзининг диққат эътиборларини қаратишлари ва уларни олишда ўзининг билим-кўникмаларини ошириб боришлари талаб этилмоқда.

Ўзбекистон Республикаси ИИВнинг Эксперт-криминалистика хизматлари иш фаолиятини Ўзбекистон Республикасининг “Суд экспертизаси тўғрисида”ги Қонуни, Ўзбекистон Республикасининг Жиноят кодекси, Ўзбекистон Республикасининг Жиноят-процессуал кодекси, каби ҳуқуқий асослари орқали амалга ошириб келмоқдалар.

Гноселогик нуқтаи назардан жиноят содир этилиши оқибатида атроф-муҳитдаги ҳар қандай ўзгаришлар жиноят излари сифатида тан олинади. Ходиса содир бўлган жойни кўздан кечиришда, қолдириб кетилган ҳар-бир изнинг ҳосил бўлиш ҳолати, тури ва вақтига алоҳида эътибор бериш талаб этилади. Сабаби шуки ходиса содир бўлган жойда қолдирилган ҳар бир из келиб чиқиш сабабига кўра ўзининг умумий ва хусусий аломатлари орқали бир-биридан тубдан фарқ қилиш белгилари сабаб содир этилган жиноятнинг тез ва тўла очилишига жуда

катта имконият яратлади. Из қолдирган объектларнинг турига қараб, воқеа жойида қуйидаги трасологик излар учрайди:

- Одам излари (гомеоскопия);
- Қурол, асбоб ва ишлаб чиқариш механизмларининг излари;
- Транспорт воситаларининг излари;
- Хайвон излари;

Бундан ташқари трасологик тадқиқот объектларига қуйидагилар киради:

а) механик усул билан ажратилган туркум объектлар ёки монолит объект қисмлари (“қисмларга қараб бутунни аниқлаш”. Яъни алоҳида қисмларнинг бири-бирига ёки бир нечта қисмларнинг ягона бутун бўлакка тегишлилигини аниқлаш);

б) тугун, тамаки қолдиқлари, қўл чоклари, яъни одмнинг иш фаолятини акс эттирувчи буюмлар (функционал-динамик комплекслар-ФДК);

в) қулфлар, механизмлар ва бошқа ишлаб чиқариш маҳсулотларининг хусусиятлари ва ҳолатини аниқлашда изларнинг юқорида келтирилган таснифланиши шартли ҳисоблансада, бироқ у трасологик экспертизанинг алоҳида турлари ва кенжа турларини шакллантиришда асос сифатида қабул қилинган.

Ходиса жойида янги ,олдин мавжуд бўлмаган изларнинг пайдо бўлиши,хусусан, қуйидаги излар

- қўл излари
- поябзал излари
- транспорт воситаларининг излари
- қўлқоп
- бузиш қуролларининг излари
- тишлаш излари
- жиноят содир этиш қуроли
- чекиш излари
- жиноятчини кийимларидан қолган излар ва микрозарралар
- хид излари
- сперма
- тупук ва сўлак
- соч толалари
- ўқотар қурол ишлатилган бўлса,отиш маҳсулотларининг излари ва бошвалар учраши мумкин.

Ходиса содир бўлган жойни кўздан кечириш давомида эксперт-криминалист томонидан қилинадиган дастлабки ишлар: бу энг аввало ходиса жойидаги изларни йўқ бўлишини олдини олиш ундан сўнг эса ходиса содир бўлган жойдаги хар бир изни иш учун ахамиятлилигини текширишдан иборат бўлади.

Жиноятларни “иссиқ изидан” очилишида ходиса содир этилган жойдаги моддий излар билан ишлаш методикаси асосида , яъни, ходиса содир этилган жойда топилган бармоқ изи, пояфзал-ойоқ изи, қон изи, бузиш қуролидан қолган

излар ва бошқаларни қидириб топиш ва олишда уларнинг иш учун аҳамиятли эканлигини асло эсдан чиқармаслик лозим. Шу сабабли ҳам ходиса содир бўлган жойни кўздан кечиришда умумий ва хусусий методлардан фойдаланган холда дастлабки тадқиқотлар амалга оширилиши ҳамда уларни аниқлашда керакли бўлган техник- криминалистик воситаларни ишлатилиши лозим бўлади.

Фойдаланилган адабиётлар рўйхати

1. Э.И. Чуряков, Ф.А.Хамраева, И.А. Азимова, А.А.Зулфукоров Кийимдаги турли из ва шикастланишларнинг трасологик тадқиқотлари методикаси: Ўқув-амалий қўлланма.-Т.:Ўзбекистон Республикаси Адлия вазирлиги хузуридаги Х.Сулаймонова номидаги РСЭМ, 2019.-94-б.
2. Т.Б.Маматқулов, А.К.Закурлаев, Л.Ю.Югай ва бошқалар. Ўзбекистон Республикасининг”Суд экспертизаси тўғрисида”ги Қонунига шарх –Т.: Ўзбекистон Республикаси ИИВ Академияси, 2017.-176 б
3. Ўзбекистон Республикасининг”Суд экспертизаси тўғрисида”ги Қонуни,
4. Ўзбекистон Республикаси Вазирлар Маҳкамасининг 2011 йил 5 январдаги 5-сон “Давлат суд-экспертиза муассасаси ёки бошқа корхона , ташкилот томонидан суд экспертизасини ўтказиш тартиби тўғрисидаги наъмунавий низомни тасдиқлаш ҳақида”ги Қарори,
5. Ўзбекистон Республикаси ИИВнинг 2017 йил 18 июнь кунги”Эксперт-криминалистика бўлимлари иш фаолятини ташкил этиш тўғрисидаги йўриқномани тасдиқлаш ҳақида”ги 108-сонли буйруғи,
6. Ўзбекистон Республикаси ИИВнинг 2017 йил 18 июнь кунги” Ички Ишлар Эксперт малака комиссияси тўғрисидаги Низомни фаолятини тасдиқлаш ҳақида”ги 107-сонли буйруғи

ФИО автора: Toshkent davlat yuridik universiteti

Xalqaro huquq va qiyosiy huquqshunoslik fakulteti 2-bosqich talabasi *Ismoilov Mavludbek Mukimjon o'g'li*

Название публикации: «SHAFQAT VA MURUVVATNING SO'ZDAGI IFODASI»

Annotatsiya

Mazkur maqolada O'zbek xalqining sevimli ijodkori, akademik shoir G'afur G'ulom ijodida yetimlik mavzusining yoritilishi haqida so'z yuritilgan. G'afur G'ulom asarlarida yetimlarga bo'lgan munosabat va ularga nisbatan insonlarda uyg'onadigan mehr-shafat va muruvvatni hamda adibning ushbu mavzuni keng tahlil etilishi va buning hozirgi zamon huquq tizimidagi o'rni o'zaro solishtirilgan.

Kalit so'zlar: G'afur G'ulom, yetimlik, Netay, sog'inch, o'gaylik, Shum bola, Yodgor, qissa, bolalar uyi, qonun, shafqat, muruvvat.

Ota-onasi yoki ulardan biri o'lgan bolani ko'pchiligimiz yetim deb atashga o'rganib qolganmiz. Lekin ushbu so'z orqali ota-onasidan ajrab yosh qalbi murg'ak bo'lgan bolakaylarning dardiga dard qo'shilishini hech o'ylab ko'rmaymiz. Buning ustiga biz yetimlikni ham bir nechta turga bo'lganmiz. Xalq orasida ota-onasi vafot qilib yolg'iz qolgan bola chin yetim, onasi bilan qolgan bola gul yetim, otasi bilan qolgan bola shum yetim, ayrim hollarda otasi hamda onasi tomonidan tashlab ketilgan bolalar tirik yetim degan gaplar yuradi [1].

Jahonda ko'pgina xalqlarda bo'lgani kabi, O'rta Osiyo xalqlarida ham bola yetim qolgan bo'lsa, ularni qarindoshlari yoki hamqishloq mahalladoshlari o'z qaramoqlariga olib tarbiyalaganlar. Ushbu jarayon bizning musulmon va Sharqona dunyoyimizga to'g'ri kelmaydi. Chunki, xalq orasida ham bir bolaga yetti mahalla ota-ona degan maqol bor. Buni huquqiy jihatdan tahlil qiladigan bo'lsak, ushbu jarayon hech qanday huquq normasiga to'g'ri kelmaydi. Negaki, ushbu holat axloq normasidir. Ana shunday axloq normasini o'z asarlari orqali xalqning ongiga singdirishda o'zbek adibi va akademimigi G'afur G'ulomning hissasi katta.

XX asr o‘zbek adabiyotining yirik namoyandasi hisoblangan G‘afur G‘ulom o‘zbek she‘riyati, badiiy publitsistikasi, hajviy hikoyachiligi, yumoristik qissachiligi va tarjimachiligi rivojiga katta hissa qo‘shdi. Otasi savodxon kishi bo‘lganligidan ularning uyiga tez-tez XX asarning o‘zbek adabiyotiga beqiyos hissa qo‘shgan Muqimiy, Furqat, Asiriy, Xislat va boshqa shoirlar kelib turgani bois yosh ijodkor adabiy muhitda voyaga yetdi. Afsuski tez orada otadan undan so‘ng esa onadan ajrab qolgan ijodkorimiz ro‘zg‘or tebratish va singillarini boqish tashvishida ishlashga majbur bo‘ldi. G‘afur G‘ulomning ayni o‘ynab-kuladigan, baxtli va betashvish kunlar kechirishi lozim bo‘lgan bolalik davri ana shunday tarzda davom etdi. Yoshligidan bunday sharoitlarda ulg‘aygan hamda o‘z tengqurlaridanda ko‘proq aziyat chekkan G‘afur G‘ulom yetimlarni ota-onaning mehrini qo‘msashini, ochlikdan, sarson-sargondorlikdan qiynalishini hammadan ham yaxshi his etib turar edi. Shuning uchun ham 1919-yildan 1927-yilgacha u o‘qituvchi, maktab direktori, Ma‘naviyat uyushmasi ishchilari raisi bo‘lib ishlagan paytlarida bolalar uyini tashkil etishda faol ishtirok etadi. Bundan tashqari, yetim bolalarni yig‘ib, internat tashkil qiladi. Uning ilk she‘ri ham ana shu yetim bolalarga bag‘ishlangan edi, bolaligi yetimlikda o‘tgan bo‘lajak shoirning tuyg‘ulari oq qog‘ozga marjon kabi to‘kildi-yu, nafaqat o‘zbek adabiyotida, jahon adabiyotida yangi bir shoir tug‘ildi.

Yetimlikni hammadan yaxshi tushungan G‘afur G‘ulomni hayotning o‘zi qo‘liga qalam olib ilk she‘rini yozishga undagan edi. *“Bir kuni, - deb yozgan edi u o‘zining “Kechmish va kechirmishlarimdan” xotiranomasida, – bolalar bog‘chasidagi yetim bolalardan 15 tasini bizning internatga o‘tkazdilar. Men bu go‘daklar bilan birga tunab qoldim. Kechasi uxlamay, kuzatuvchilik qilib chiqdim. Shu kecha o‘z yetimligim, boshimdan kechirganlarim va shu yetim bolalar ahvoli... to‘g‘risida she‘r yozdim. Shu she‘rimni birinchi she‘rim desam bo‘ladi”*.

*Biz Odam bolasimiz,
Odamning donasimiz.
Biz o‘sib ulg‘ayamiz,
Olim bo‘lish g‘oyamiz [2].*

O'sha ilk she'ridayoq u bolalarning ham hazrati Odam farzandi ekanligini, binobarin, ular ham insonday yashash va ulg'ayish huquqiga ega ekanliklarini ularning o'z tillaridan favqulodda bir ko'tarinkilik bilan ifoda etgan edi.

XX asrning 20-yillaridan boshlab sekin asta G'afur G'ulom tomonidan yozilgan she'rlar, dostonlar, ocherklar, hajviy hikoyalar va qissalari gazeta va jurnallarga chiqa boshlaydi. 1923-yilda yozgan "Feliks farzandlari" she'rida yetim bolalar haqida gapirarkan, unda yozuvchi o'z hayotini ifodalaydi. G'afur G'ulom yetimlikda ulg'ayganini umr bo'yi unuta olmadi. Yetimlik uni o'ksik qalb sohibiga aylantirgan va mudom ta'qib etganligi tufayli bolalarga atab qaysi mavzuda she'r yozmasin, o'sha zahoti xotirasiga yetimlik armonlari uyg'onishi tabiiy edi. Bundan keyin ham yosh ijodkor yetimlik davrini yoritgan ko'plab asarlar yaratdi. Ushbu asarlardan ba'zilarini quyidagi jadvalda ko'rishingiz mumkin:

№	Asar nomi	Asar Janri	Yozilgan yili
1.	"Feliks farzandlari"	She'r	1923
2.	"Netay"	Hikoya	1930
3.	"Non"	She'r	1931
4.	"Yodgor"	Hikoya	1936
5.	"Shum bola"	Hikoya	1936-1962
6.	"Sen yetim yemassan"	She'r	1942
7.	"Qayg'u"	She'r	1942
8.	"Afsuski, afsusni qo'shib ko'mmadi"	She'r	1945
9.	"Biri biriga shogird, biri biriga ustod"	She'r	1950
10.	"Mening o'g'rigina bolam"	Hikoya	1965

G'.G'ulomning o'smirlar kitobxonligining asosini tashkil etgan "Netay", "Yodgor" va "Shum bola" qissalarida yetimlik muammosi tahlil qilindi. Adib asarlarida yetimlikni keltirib chiqargan sabab va oqibatlarga badiiy nazar solish yo'lidan boradi. Uning talqinicha, yetimlik bilan bir qatorda o'gaylik ham bolalarni o'sha zamondagi eng qayg'uli holatlari edi. O'z otasi yoki onasidan bevaqt ajralib yoki chin yetim bo'lib, o'gay ota yoki o'gay onadan mehr emas, shafqatsizlik ko'rgan bolakaylarning achchiq va alamli qismatini o'z asarlarida mohirona ochib bera oldi. Bunday holatda yetimning o'gayligi birmuncha shaxsiy fojea sanalishi mumkin. Ammo G'afur G'ulom masalani shu holda yechish yo'lidan bormagan, aksincha u o'tmishdagi nobop tuzum va bemehr jamiyatning shafqatsizligi ham o'lganni tepkilab, yetimlarga o'gaylik qilishi fojeasini yoritib bera oldi. Bu jihatdan Netay va Shum bolaning yetimlik qismati talqini e'tiborni tortadi.

"Yodgor" [3] qissasida yetimlik syujetni harakatga solgan motiv unda yetim go'dak Yodgorning qismatiga munosabat hal qiluvchi rol o'ynaydi. U asardagi voqealar va odamlarni bir-biri bilan munosabatga kirituvchi bamisoli bir o'ziga tortuvchi magnitdek. Negaki, ijodkor bosh qahramon hisoblangan Yodgorni Mehrining o'z sevganiga halaqit bergani, Jo'raning "aybsiz aybdor" bo'lib onasi, aka va ammalari oldida ta'naga qolishi, Saodat sevgisini sinovdan o'tkazuvchi va Mehriга hayot haqiqatini tushuntirgan bir bola kabi tasvirlaydi.

"Shum bola" qissasi [4] ijodkorga qolgan asarlariga qaraganda omad olib kelgan, desak mubolag'a bo'lmaydi. Ushbu asarda otasidan yetim qolgan Qoravoyning boshdan kechirgan sarguzashtlari bayon etilgan. Asarda yozilgan Qoravoyning qilgan sho'xliklari va qayerga bormasin shumlik qilishi insonning yuziga bir kulgu yugurtirsa, u chekkan azob-uqubatlari va unga qilingan muomalalar insonning ko'ziga yosh keltiradi. Ushbu asar haqida **U. Normatov** ushbu asarni sho'ro davrida yaratilgan bo'lishiga qaramasdan davr siyosati va mafkurasidan batamom xoli bo'lgan o'zbek turmush tarzini turli qatlamlarini haqqoniy yoritib bera olgan asar sifatida baholaganini [5], **B. Sarimsoqov** bunday obraz yaratish uchun avvalo materialda obyektiv asos kerakligini [6], adabiyotshunos **I.G'ofurov** "G'.G'ulom yetimlarning

taqdiri va mislsiz hamdardlik bilan yoza olgan chunki u yetimlik nima ekanligini hammadan yaxshi biladi” deb ta’kidlab o’tganini [7] **Matluba Norboyeva** “Shum bola” asari qahramonining hayotdagi mashaqqatlari hamda uning ichki kechinmalarini [8] o’z tadqiqotlari va izlanishlarida yoritgani kuzatishimiz mumkin.

“Netay” [9] qissasi hayotiy voqealarga asoslangani uchun keng ijtimoiy umumlashmalarga boy ajoyib asar hisoblanadi. Ushbu asarda so’nggi Buxoro amiri Peterburgga safari chog’i Toshkentda to’xtashi, Amir mamnun va xursand bo’lishi uchun boylar hamma narsa qilganiyu va oxiri ermak uchun Netay ismli qizni keltirishgani tasvirlanadi. Qissada G’ofur G’ulomning o’ta serqirraligi va iqtidorining moslashuvchanligi va nasr texnikasidan mohirona foydalana olishi namoyon bo’lgan.

Adibning asarlarida yetimlar hayotini, ular boshdan kechirgan g’am-g’ussalarini o’qir ekansiz ularning bunday hayotdan qutqarish fikri albatta har bir insonda uyg’onishi tabiiy. Hozir dunyoning qaysi burchagiga bormang men o’zbekman desangiz o’sha yerda yashovchi aholi ko’z o’nggida mehmondo’st va bolajon xalqni tushunishini aytadi. Darhaqiqat, dunyo aholisi boshiga buyuk kulfatlar keltirgan jahon urushi davrida o’zining bolalari och bo’lishiga qaramay boshqa millat bolalarini o’z bolam deb quchgan, ularni o’z bolalari kabi ulg’aytirgan o’zbek millati emasmi. Lekin, hozirgi kunga kelib o’z farzandini tirik yetim qilib bolalar uyiga tashlab ketayotgan ota-onalar ham uchrab turibdi. Shuning uchun ham bunday beg’ubor bolajonlar huquqlarini davlat o’z bo’yniga olib bir qancha normativ-huquqiy hujjatlar ishlab chiqmoqda. O’zbekiston mustaqil bo’lmasidan oldin ham ushbu muammoga yechim sifatida qonunlar ishlab chiqilgan. Bunga Kompartiya markaziy qo’mitasi va SSR Vazirlar Kengashining 1985-yil 24-yanvardagi 85-sonli “bolalar uylari, bolalar uylari va maktab internatlarida yetim va ota-ona qaramog’isiz qolgan bolalarni tarbiyalash, o’qitish va moddiy ta’minotini takomillashtirish chora-tadbirlari to’g’risida”gi qarorini [10] misol qilib olishimiz mumkin.

Mustaqilligimizdan keyin ham ushbu mavzuga oid ko’plab normativ-huquqiy hujjatlar qabul qilingan. Masalan, 2019-yilda Vazirlar Mahkamasi tomonidan chiqarilgan “Yetim bolalar va ota-ona qaramog’idan mahrum bo’lgan bolalarni

joylashtirishning muqobil shakllarini tanlash, oila institutini mustahkamlash hamda ijtimoiy yetimlikning oldini olish tizimini takomillashtirish chora-tadbirlari to'g'risida" gi 824-sonli qarorini [11], O'zbekiston Respublikasi Prezidentining "Yetim bolalar va ota-ona qaramog'idan mahrum bo'lgan bolalarni tarbiyalashning tubdan yangilangan tizimini joriy etish chora-tadbirlari to'g'risida" gi PQ-5215 sonli qarorini [12] va boshqa normativ huquqiy hujjatlarni kiritishimiz mumkin.

Xulosa qilib aytadigan bo'lsak, ota-onasidan erta ajrab yetimlik nonini ta'tib ko'rgan G'afur G'ulom umrining oxirigacha yoshligida boshdan kechirgan uqubatlarni unuta olmadi. Shuning uchun ham qo'lidan kelgancha ota-onasidan ajragan bolalarga yordam berishga harakat qilgani va buning uchun u bolalar uyi va internat tashkil etishda katta xizmat qilganini alohida ta'kidlab o'ish joiz. Yozgan asarlarining deyarli ko'pida ota-onadan erta yetim qolgan bolalar dardini asar qahramonlari orqali o'zi yashagan davrdagi qiyinchiliklar, jamiyatdagi insonlarning o'zgarishi va boshqa ijtimoiy holatlarni bazan kulgu ostiga olgan holda mohirona ochib bera oldi. Yuqoridagi misollardan ko'rinib turibdiki, atoqli adib G'afur G'ulomning qissalari, shunchaki, yengil-yelpi hangomalarga yo'g'rilgan asar emas. Uning zamirida yotgan achchiq haqiqat har bir o'quvchini jiddiy o'yga toldiradi va tegishli xulosalar chiqarishga undaydi. G'afur G'ulom asarlarida yoritilgan yetimlarning ahvolini takrorlanmasligi uchun hukumatimiz tomonidan bir qancha normativ-huquqiy hujjatlar qabul qilinganini guvohi bo'ldik. Ushbu qonunlarni yaratilishida G'afur G'ulom bir vaqtlar yetimlarni himoya qilinglar ularni huquqini ta'minlanglar degan ma'noda yozgan asarlari sababchi bo'ldi, desak yolg'on gapirmagan bo'lamiz. Shuning uchun ham G'afur G'ulomning asarlari o'sha davr hayotini ochib bergan va yosh go'daklarni qanday huquqlari buzilayotganini hukumatga so'z orqali tushuntira olgan qimmatli manbalardan biri hisoblanadi.

REFERENCE:

1. O‘zbekiston Milliy Ensiklopediyasi “Ye” harfi, Davlat ilmiy nashriyoti, – Toshkent.: 88 b.
2. F.Q.Kiyikbayev, Bolalar Adabiyoti, o‘quv qo‘llanma, – Andijon 2020. 255 b.
3. G‘. G‘ulom. Tanlangan asarlar. Nazm va nasr. — T.: G‘.G‘ulom nomidagi nashriyot-matbaa ijodiy uyi, 2012 y.112-b.
4. G‘. G‘ulom, Shum bola, qissa, – Toshkent: Yoshlar nashriyot uyi, 2018.- 192b.
5. U. Normatov, Mafkuraviy-siyosiy tazyiq sharoitida ruh erkinligi, Ijod sehri. – T.: Sharq 2007. 145-bet
6. Sarimsoqov B. Badiiylik asoslari va mezonlari. –T.: 2004, B.13.
7. G‘afurov I. Mangu latofat. – T.: 2008, B. 116
8. M. Norboyeva, The truth of life and art in the fate of a “Shum bola”, CURRENT RESEARCH JOURNAL OF PHILOLOGICAL SCIENCES 2(5): 43-47. Available at: <https://www.masterjournals.com/index.php/crjps/article/view/88>
9. G‘. G‘ulom, Netay, qissa, G‘afur G‘ulom nomidagi adabiyot va san‘at nashriyoti, – Toshkent: 1983. 37b.
10. The official website: Lex.uz (O‘zbekiston Respublikasi Qonunchilik milliy bazasi) // Kompartiya markaziy qo‘mitasi va SSR Vazirlar Kengashining 1985-yil 24-yanvardagi 85-sonli “bolalar uylari, bolalar uylari va maktab internatlarida yetim va ota-ona qaramog‘isiz qolgan bolalarni tarbiyalash, o‘qitish va moddiy ta‘minotini takomillashtirish chora-tadbirlari to‘g‘risida”gi qarori. Available at: <https://lex.uz/docs/5077205> [Accessed on: 24.03.2022]
11. The official website: Lex.uz (O‘zbekiston Respublikasi Qonunchilik milliy bazasi)// Yetim bolalar va ota-ona qaramog‘idan mahrum bo‘lgan bolalarni joylashtirishning muqobil shakllarini tanlash, oila institutini mustahkamlash hamda ijtimoiy yetimlikning oldini olish tizimini takomillashtirish chora-tadbirlari to‘g‘risida” gi VMQ-824-sonli qaror // Qonun hujjatlari ma‘lumotlari milliy bazasi, 19.06.2020-y., 09/20/391/0777-son
12. The official website: Lex.uz (O‘zbekiston Respublikasi Qonunchilik milliy bazasi) / O‘zbekiston Respublikasi Prezidentining “Yetim bolalar va ota-ona qaramog‘idan mahrum bo‘lgan bolalarni tarbiyalashning tubdan yangilangan tizimini joriy etish chora-tadbirlari to‘g‘risida” gi PQ-5215 sonli qarori // Qonunchilik ma‘lumotlari milliy bazasi, 10.08.2021-y., 07/21/5215/0782-son

ФИО авторов: Рус тили ва адабиёти факультети тютори

Фарход Усманов

ЖДПИ Педагогика назарияси ва тарихи йўналиши 1 -босқич магистранти

Усманова Наргиза

Название публикации: «МИЛЛИЙ МАЪНАВИЯТИМИЗ-МИЛЛАТ
КЕЛАЖАГИНИНГ МУСТАҲКАМ ПОЙДЕВОРИДИР!»

Аннотация: Мазкур мақолада миллий маънавиятимиз баркамол авлодни тарбиялашда, миллат руҳини соғлом асраб-авайлаш ва келажак авлодга умуминсоний кадрятлар асосида камол топа олган маънан етук тарбия воситасида бизга дастуруламал бўлиб хизмат қилиши ёрқин мисоллар билан ёритиб берилган.

Аннотация: В данной статье подчеркивается тот факт, что наша национальная духовность служит программой воспитания гармонично развитого поколения, здорового сохранения духа нации и духовно зрелого воспитания подрастающего поколения на основе общечеловеческих ценностей.

Калит сўзлар: маънавият, ахлоқ, буюк алломалар, маънавият тўғрисида қарорлар, Авлоний, Беҳбудий, жадидчилик, “Буюк келажакимизни мард ва олижаноб халқимиз билан бирга қурамиз”, “Инсонпарварлик, эзгулик ва бунёдкорлик-миллий ғоямизнинг пойдеворидир.”, “Янги Ўзбекистонда эркин ва фаровон яшайлик!”, Янги Ўзбекистоннинг тараққиёт стратегияси.

“Биз ўз олдимизга мамлакатимизда Учинчи Ренесанс пойдеворини барпо этишдек улуғ мақсадни қўйган эканмиз, бунинг учун янги Хоразмийлар, Берунийлар, Ибн Синолар, Улуғбеклар, Навоий ва Бобурларни тарбиялаб берадиган муҳит ва шароитларни яратишимиз керак.”²⁰⁵

1. ²⁰⁵ Ўзбекистон Республикаси Президентининг ПҚ-4307 сонли 2019 йл 3 май куни қабул қилинган “Маънавий-маърифий ишлар самарадорлигини ошириш бўйича қўшимча чора тадбирлар” тўғрисидаги қарори

Ўзбекистон Республикаси Президенти Шавкат Мирзиёев

Бу ёруғ оламга инсон зоти йиғлаб келади, менинг наздимда гўёки мурғак гўдак, фариштадек пок чақалоқ оламга жар солади,- “ мен туғулдим, мени асраб-авайланг, мени шундай вояга етказингки, мен бу ҳаётда фақат яхшиликлар қилай. Оппоқ қоғоздек нурафшон қалбимга, ақлу-шууримга фақат эзгуликни сингдиринг, токи мендан ҳеч ким норизо бўлмасин.”- деяётгандек туюлади. Баркамол инсон тарбияси ҳеч қачон ўз долзарблигини йўқотмаган азалий муаммодир. Чунки инсон зоти бор экан бу масала ҳеч қачон эскирмайди. Бизнинг миллиатимиз эса ҳам маънан, ҳам жисмонан етук шахсни тарбиялаш борасида ўз мактабига эга буюк халқдир. Аждодларимиз яратган бебаҳо маънавий-бадий мерос, урф-одат ва кадриятлар ёш авлодни тарбиялашда дастуруламал бўлиб хизмат қилиб келмоқда.²⁰⁶

Истиқлол йилларида мамлакатимизда миллий маънавиятни тиклаш, уни замон талаблари асосида ривожлантириш бўйича кенг қамровли ишлар амалга оширилмоқда. Бугунги ҳимояланмаган мураккаб глобаллашув ва оммавий маданият таъсири кучайган даврда маънавият соҳасида вужудга келаётган долзарб муаммолар, халқимиз маънавиятини асраш ва юксалтириш, айниқса ёш авлоднинг қалби ва онгини турли зарарли ғоя ҳамда мафкуралар таъсиридан сақлаш ва ҳимоя қилиш масалаларига алоҳида эътибор берилди.

Айниқса бу охириги беш йилликда қабул қилинган қонунлар, президент қарор ва фармонлари, турли меъёрий ҳужжатларда яққол кўзга ташланмоқда. Бу ҳужжатларнинг ижроси ўлароқ олиб борилаётган кенг қамровли ислоҳотлар, ёшларга яратилаётган беқиёс имкониятлар бугунги кун авлодининг ўлкан ютуқларида ўз аксини топмоқда.

2. ²⁰⁶ Ўзбекистон Республикаси Президентининг ПҚ-4050 сонли 2021 йил 26 март куни қабул қилинган “Маънавий-маърифий ишлар тизимини тубдан такомиллаштириш чора-тадбирлари” тўғрисидаги қарори.

Ўрта Осиё жадидчилигининг буюк намоёндаси Бехбудий ўзининг “Мухтарам ёшларга мурожаат.” мақоласида шундай фикрларни билдириб ўтади. “Мухтарам биродарлар! Барчамизга офтоб каби равшан ва аёндурки, мактаб-тараққийнинг бошланғичи, маданият ва саодатнинг дарвозасидир.” Мана шундай пурмаъно фикрдан ҳам билиб олиш мумкинки, мактаб тараққиёт сари қўйилган илк қадамдир. Бугунги ўқувчи эртанги фуқородир, унинг билим ва салоҳияти Ватан равнақи учун хизмат қилмоғи лозим. Шундай экан, болага энг аввало дунёвий билимлар ва замонавий технологиялар билан бир қаторда маънавий тарбия ҳам сув билин хаводек зарур. Чунки фарзанд қалбан уйғоқ, маъсулиятли, меҳрибон, маънан пок бўлса ундан жамиятга ва халққа хизмат қиладиган фидоий инсон етишиб чиқади.

Жадидчилик осмонида ёрқин юлдуз бўлиб порлаган яна бир буюк аждодимиз Абдулла Авлоний ўзининг “Туркий гулистон ёхуд ахлоқ” асарида эзгу фазилятлардан бири “ахлоқ” ҳақида шундай фикрларни билдириб ўтади. “Ахлоқ-инсонларни яхшиликка чақиргувчи, ёмонликдан қайтаргучи бир илмдир. Яхши хулқларнинг яхшилигини, ёмон хулқларнинг ёмонлигини далил ва мисоллар ила баён қиладурган китобни ахлоқ дейилур.” Зеро шундай экан, маънавий-ахлоқий тарбия инсон камолотида муҳим ўрин эгаллар экан, фақатгини билимли, нафсининг кули бўлган, такаббур, қалби кўр инсондан жамиятга фойда эмас, фақат зиён етади.

Бу борада олиб борилган ишлар самарадорлигини таъминлаш, қонунан мустаҳкамлаш мақсадида бир қанча қарор ва фармонлар имзоланди.

Ўзбекистон Республикаси Президентининг ПҚ-4307 сонли 2019 йл 3 май куни қабул қилинган “Маънавий-маърифий ишлар самарадорлигини ошириш бўйича қўшимча чора тадбирлар” тўғрисидаги қарори, Ўзбекистон Республикаси Президентининг ПҚ-4050 сонли 2021 йил 26 март куни қабул қилинган “Маънавий-маърифий ишлар тизимини тубдан такомиллаштириш чора-тадбирлари” тўғрисидаги қарори, мухтарам президентимизнинг “Ёшлар маънавиятини юксалтириш ва уларнинг бўш вақтларини самарали ташкил этиш

бўйича 5 та муҳим ташаббус” шулар жумласидандир. Мазкур 5 ташаббус ижроси юзасидан бутун республика бўйлаб жуда кенг қамровли ишлар амалга оширилди.

Ўзбекистон Республикаси Президентинг ПФ-60 сонли 2022 йил 28 январь куни имзоланган “2022-2026 йилларга мўлжалланган Янги Ўзбекистоннинг тараққиёт стратегияси” тўғрисидаги фармони биз учун яна бир бора энг тўғри йўлни кўрсатиб берди. Тараққиёт стратегияси сари тамойилига асосан ишлаб чиқилган етти та устивор йўналишдан иборат.

- Инсон қадрини юксалтириш ва эркин фуқоролик жамиятини янада ривожлантириш орқали халқпарвар давлат барпо этиш
- Мамлакатимизда адолат ва қонун устуворлиги тамойилларини тараққиётнинг энг асосий ва зарур шартига айлантириш
- Миллий иқтисодиётни жадал ривожлантириш ва юқори ўсиш суръатларини таъминлаш
- Адолатли ижтимоий сиёсат юритиш, инсон капиталини ривожлантириш
- Маънавий тараққиётни таъминлаш ва соҳани янги босқичга олиб чиқиш
- Миллий манфаатлардан келиб чиққан ҳолда умумбашарий муаммоларга ёндашиш
- Мамлакатимиз хавфсизлиги ва муҳофаа салоҳиятини кучайтириш, очиқ, прагматик ва фаол сиёсат олиб бориш.

Ўз-ўзидан маълумки, миллий маънавиятни янада ривожлантириш, маънавий тараққиётни таъминлаш ва соҳани янги босқичга олиб чиқишга алоҳида ўрин ажратилган. Маънавият соҳасига йўналтирилган мақсадларга эзгулик ва инсонпарварлик тамойилига асосланган “Ҳаракатлар стратегиясидан- тараққиёт стратегияси сари” ғоясини кенг тарғиб этиш орқали жамиятда соғлом дунёқараш ва бунёдкорликни умуммиллий ҳаракатга айлантириш. “Янги Ўзбекистон-маърифатли жамият” коцупциясини амалга ошириш каби бир қатор мақсадлар жамланган бўлиб, бундан ташқари яна шундай мақсадлар кўзда

тутилган: буюк аждодларимизнинг бой илмий меросини чуқур ўрганиш ва кенг тарғиб этишдир.

Хулоса қилиб шуни айтиш мумкинки, маънавий-ахлоқий тарбия комил инсон, баркамол авлодни вояга етказишда энг муҳим омиллардан бири бўлиб ҳисобланади. Жамият ва миллат тараққиётида маънавий тарбияни тўғри ташкил этиш, бугунги тўхтовсиз ва сараланмаган ахборот оқимиغا қарши миллий иммунитетни шакллантириш биз каби ҳар бир ўқитувчининг, қолаверса, ҳар бир инсоннинг муқаддас бурчидир. Чунки, жавобгарлик ва маъсулият туйғуси уйғоқ қалбларимизда жўш урмоғи, Ватан равнақи, келажак тараққиётига дахлдорлик ҳисси билан яшамоғимиз даркордир!

Фойдаланилган адабиётлар.

1. Ўзбекистон Республикаси Президентининг ПҚ-4307 сонли 2019 йл 3 май куни қабул қилинган “Маънавий-маърифий ишлар самарадорлигини ошириш бўйича қўшимча чора тадбирлар” тўғрисидаги қарори
2. Ўзбекистон Республикаси Президентининг ПҚ-4050 сонли 2021 йил 26 март куни қабул қилинган “Маънавий-маърифий ишлар тизимини тубдан такомиллаштириш чора-тадбирлари” тўғрисидаги қарори
3. Ўзбекистон Республикаси Президентининг ПФ-60 сонли 2022 йил 28 январь куни имзоланган “2022-2026 йилларга мўлжалланган Янги Ўзбекистоннинг тараққиёт стратегияси” тўғрисидаги фармони
4. Ш.Мирзиёев “Буюк келажакимизни мард ва олижаноб халқимиз билан бирга қурамыз” Тошкент “Ўзбекистон” нашриёти 2017 йил
5. Ш.Мирзиёев “Инсонпарварлик, эзгулик ва бунёдкорлик-миллий ғоямизнинг пойдеворидир.” Тошкент “Тасвир” нашриёти 2021 йил
6. М.Қутлиева “Одоб – ахлоқ китоби” Тошкент “Янги аср авлоди” нашриёти 2016 йил

7. Қамар Амон “Баркамоллик сари” Тошкент Шарқ нашриёти 2012 йил

4-фасл. Буюк алломаларимизнинг илмий, фалсафий, ахлоқий ва бадиий мерослари оламшумул маънавий мезонлар сифатида.

Шундай қилиб, Президент И.А.Каримов миллий маънавиятимизни шакллантирувчи асосий мезонлар ҳақида гапирар экан, олдинги асарларида ҳам қатъий турган принципини ривожлантириб, улуғ аждодларимиз меросида акс этган диний ва дунёвий билимлар мажмуига тенг кўз билан қараш, уларни уйғунликда олиб ўзлаштириш лозимлигини, фақат шундагина маънавий мукамалликка эришиш мумкинлигини қайта-қайта таъкидлайди. Чунки бундан бошқача ёндошув албатта бирёқламалликка, демакки, маънавий нотўқисликка сабаб бўлиши аниқ. Китобда халқимизнинг ўтмишда ислом илмлари ривожига қўшган улкан ҳиссаларини жаҳон тан олган улуғ алломалари Имом Бухорий, Имом Термизий, Имом Моғуридий, Бурҳониддин Марғиноний, буюк тасаввуф пирлари Абдуҳолиқ Ғиждувоний ва Баҳоуддин Нақшбанд каби табаррук сиймоларнинг миллатимиз маънавий тақомилига қўшган хизматлари билан бир қаторда, математика ва астрономия сингари аниқ фанлар; медицина, фармакогнозия, минералогия каби табиий фанлар; логика, филология ва жамиятшунослик фанлари соҳаларида жаҳон илми ривожига баракали таъсир кўрсатган қомусий алломалар Муҳаммад ибн Мусо Хоразмий, Аҳмад Фарғоний, Абу Райҳон Беруний, Ибн Сино, Маҳмуд Замаҳшарий, Мирзо Улуғбек каби мўътабар зотларнинг ҳар бири хусусида алоҳида тўхталиб, уларнинг нафақат миллий маънавиятимиз, балки башарият маънавий тақомилига кўрсатган таъсирларини бирма-бир қайд этиб ўтилиши бу соҳа олимлари учун муҳим назарий-методологик намуна сифатида қабул қилишга арзийди. Президент И.А.Каримов бу буюк сиймолар шахсиятига нега бунчалик аҳамият қаратаётганлигини шундай изоҳлайди: “Бизнинг ўз олдимизга қўйган мақсадимиз бундай улуғ зотларнинг ҳаёт йўли ва қолдирган меросини тўлиқ тасвирлаш эмас, балки уларнинг энг буюк намояндалари тимсолида маърифат, илму фан, маданият, дин каби соҳаларнинг барчасини ўзида уйғунлаштирган

халқимизнинг маънавий олами нақадар бой ва ранг-баранг эканлигини исботлаб беришдан иборатдир. Бундай ноёб ва бебаҳо бойликни ҳар томонлама чуқур ўрганиш, унинг маъномазмунини фарзандларимизга етказиш масаласи барчамиз, биринчи галда, зиёлиларимиз, бутун жамоатчилигимиз учун ҳам қарз, ҳам фарз бўлиши шарт, деб ҳисоблайман”.⁵ 5 И.Каримов. Юксак маънавият – енгилмас куч. Т., “Маънавият”,2008. С.44.

www.ziyouz.com kutubxonasi

14

Китобда “тенгсиз азму шижоат, мардлик ва донишмандлик рамзи бўлган” Соҳибқирон Амир Темурнинг мумтоз сиймоси, унинг набираси олим ва ҳукмдор Мирзо Улуғбекнинг илмий жасорати чуқур эҳтиром билан ёдга олинади. Китоб муаллифи ўз ҳиссиётларини шундай баён қилади: “Шахсан мен “Темир тузуклари”ни ҳар гал ўқир эканман, худдики ўзимга қандайдир руҳий куч-қувват топгандек бўламан...” Маълумки, ўз вақтида 1991 йил Алишер Навоий йили деб эълон қилинган ва ўша йил тўкин кузнинг биринчи ойида ўзбек миллий маънавиятининг қуёшига бағишланадиган асосий тантана ва тадбирларни ўтказиш белгиланган эди. Оллоҳнинг иноятини қаранг-ки, худди ушбу тантаналар бошланиши олдидан мамлакатимиз сиёсий мустақилликни қўлга киритди ва сентябрнинг биринчи куни Мустақиллик байрамига айланди. Президентимиз “миллат байрами” деб атаган Мир Алишер Навоийнинг қутлуғ тўйи, шундай қилиб, “Ўзбекистонимиз ҳаётига алоҳида файз, тароват бахш этди”, “юртимиз, элимиз тарихида қутлуғ келди, унутилмас сана бўлиб қолди”⁶. Президентимизнинг Алишер Навоий сиймоси ва бадий-маънавий меросига чексиз эҳтироми ушбу янги китобда янада ёрқин акс этган:“Ўзбек халқи маънавий дунёсининг шаклланишига ғоят кучли ва самарали таъсир кўрсатган улуғ зотлардан яна бири – бу Алишер Навоий бобомиздир... Алишер Навоий халқимизнинг онги ва тафаккури, бадий маданияти тарихида бутун бир даврни ташкил этадиган буюк шахс, миллий адабиётимизнинг тенгсиз намояндаси, миллатимизнинг ғурури, шаъну шарафини дунёга тараннум қилган ўлмас сўз санъаткоридир... Агар бу улуғ зотни авлиё десак, у авлиёларнинг авлиёси, мутафаккир десак, мутафаккирларнинг мутафаккири, шоир десак, шоирларнинг султонидир”⁷. Муаллиф буюк аждодимизнинг бебаҳо меросидан “халқимизни, айниқса, ёшларимизни қанчалик кўп баҳраманд этсак, миллий маънавиятимизни юксалтиришда, жамиятимизда эзгу инсоний фазилатларни камол топтиришда шунчалик қудратли маърифий қуролга эга бўламиз” деб қатъий ишонч билдиради. Алишер Навоий ижоди туркий тилда бадий тафаккур қудратини

мислсиз юксакликда намоён этувчи жозибали бир тимсол. Шунга боғлиқ равишда масаланинг яна бир жиҳатига қисқача изоҳ бериб кетиш зарур. Собик тоталитар мафкура таъсирида яқин-яқинларгача биздаги ижтимоий фанлар соҳасида адабиётшуносликка, умуман филологияга маълум даражада менсимай қараш мавжуд эди. Бунга, албатта, яқин ўтмишдаги адабиётшунослигимизнинг қусурлари ҳам анча-мунча сабаб бўлган. Чунки марксизм мафкураси ҳукмрон бўлган замонда адабиётшуносларимизнинг аксарияти миллий маънавиятимизга буткул ёт бўлган ва ҳатто дунё цивилизацияси ҳам моҳиятан инкор этган «социалистик реализм» деб номланувчи сохта «назария» домига тушиб, XX асрда яратилган барча
6 Ўша китоб, с.100 7 Шу китоб, с. 47.

www.ziyouz.com kutubxonasi

15

адабий меросни ушбу қолипга мослаштириш йўлидан бордилар. Бу ҳақда жилд-жилд «илмий тадқиқотлар» яратилди, одамлар доктор, профессор, ҳатто академикликгача даража ва унвонларга сазовор бўлишди. Мумтоз адабиётимиз бўйича ўтказилган тадқиқотларда бу иллат бевосита ва очиқ намоён бўлмаса-да, марксистик мафкура таъсирига берилиш бу соҳада ҳам сезиларли эди. Аслида агар масалага холис ёндошилса, илмий адабиётларга нисбатан бадиий адабиётда Борлиқ ҳақиқатини уйғун ҳис этиш тамойили устун туради. Айниқса, бу ҳолат Навоий шеърини даражасидаги фалсафий теранликда ҳам бикр бўлган бадиият намуналарида яққол ўзини намоён этади. Шу сабабли ҳам Алишер Навоий бадиий олами миллатимиз маънавияти учун доимо ҳал қилувчи мезон, ўша давр тили билан айтсак, маҳак тоши⁸, вазифасини бажариб келган ва келгусида ҳам шундай бўлиб қолади. Президент ўз асарида XX аср бошларида эл-юрт манфаати учун жонларини тиккан маърифатпарварларимиз Маҳмудхўжа Бехбудий, Мунавварқори, Абдулла Авлоний, Исҳоқхон Ибрат, Абдуррауф Фитрат, Абдулла Қодирий, Абдулҳамид Чўлпон, Усмон Носир каби юзлаб фидоий инсонларнинг маънавий жасоратини, улардан кейин халқ орасида ном қозонган Қори Ниёзий, Тошмуҳаммад Саримсоқов, Ҳабиб Абдуллаев, Саъди Сирожиддинов, Обид Содиқов, Яҳё Ғуломов, Озод Шарафиддинов каби илмфан арбоблари, Ойбек, Ғафур Ғулом, Абдулла Қаҳҳор, Зулфия, Саид Аҳмад сингари шоир ва адиблар, Лутфихоним Саримсоқова, Ҳалима Носирова, Олим Хўжаев, Раззоқ Ҳамроев ва бошқа атоқли санъаткорларнинг хизматларини миннатдорлик билан эслаб ўтади. Шу билан бирга Янги Давр, яъни XVII – XX асрларда она заминимиз – Туркистонда юз берган сиёсий парокандалик, ҳукмрон кучларнинг

узокни кўролмаслиги ва маънавий заифлиги, буларнинг оқибатида халқ бошига тушган балою кулфатларни ҳам таассуф билан қайд этишни унутмайди. Китобнинг ушбу фаслида яна асосий тарбия масканлари – оила, маҳалла ва таълим-тарбия муассасалари ҳақида ҳам муфассал мулоҳаза юритилади. Шундай қилиб, ёш авлод маънавиятини шакллантирадиган асосий мезонлар, ёки маънавий ҳаёт мезонлари деганда нимани тушуниш кераклиги ҳақида Президентимизнинг янги китобида аниқ кўрсатмалар берилган. “Мезон” тарозу дегани, яъни аниқ ўлчов, меёр, Европа терминологиясида “критерий”. Демак, биз ёшларнинг маънавий тарбиясида нималарга таянишимиз керак, ёшларга кимларни ибрат қилиб кўрсатишимиз дуруст бўлади, қайси ўлчов, қандай меёрларни асос қилиб олишимиз лозим – булар, юқорида кўриб ўтганимиздек, ҳаммаси китобда аниқ кўрсатиб, номма-ном санаб берилган. Булар – улуғ аждодларимиз яратган улкан ва қутлуғ маънавий (илмий, бадий, фалсафий) мерос, уларнинг ибратли ҳаётлари, 8 Қимматбаҳо металлнинг саралигини аниқловчи минерал жисм «маҳак тоши» деб аталади.

www.ziyouz.com kutubxonasi

16

муқаддас динимиз, қадриятларимизда ифодаланган буюк ва боқий ҳақиқатлар, юксак туйғулар. Ушбу китобда баён қилинган миллий маънавиятимизнинг ривожланиш тарихи, унинг такомил босқичлари ҳақидаги дастлабки кузатишлар айни шу боқий ҳақиқатлардан ёш авлодни имкон қадар огоҳ этишни назарда тутди. “Маънавиятнинг ривожланиш тарихи” курсининг ўта муҳимлиги ҳам шу билан изоҳланади.

Талабаларга тайёргарлик учун ёрдамчи материаллар:

1. МАЪНАВИЯТСИЗ КЕЛАЖАК ЙЎҚ. (Ўзбекистон Президенти И.А. Каримовнинг маънавият масалаларига алоҳида эътибори ва бунинг сабаблари)

1. Коммунистик ақидапарастлар диктатураси 70 йил давомида, изчил суръатда миллион-миллион халқларни ялпи манқуртлаштириш сиёсатини олиб борди. Бу тузум турли миллат, турли ўлкаларни мажбурий равишда бир партия измига бўйсундирган курама мамлакат аҳолисини миллатсиз, маънавиятсиз, мустақил ўй-фикрсиз “коммунизм курувчилари” аталмиш қиёфасиз мавжудотларга, дунёга ҳукмдорлик орзусида бўлган кичик бир гуруҳнинг иродасини қулоқ қоқмай ижро этувчи улкан механизмнинг “паррак” ва “винтча”ларига айлантириш ниятида эди. Ва, айтиш мумкинки, ушбу манфур ниятлар анча-мунча амалга ошиб улгурди, яъни, XX асрнинг 70-йилларига келиб «Совет Иттифоқи» аталмиш улкан бир худудда воқеан «манқуртлар салтанати» шаклланди. Мустақил Ўзбекистон Республикаси Олий мажлисининг биринчи йиғилишида Президент И.А. Каримов бу ҳақда шундай фикр билдирган эди: “Бу тузум ўз халқининг тарихини, унинг руҳи ва урф-одатларини, ўз авлод-аждодини билмайдиган манқуртларга таянар эди.” Дарҳақиқат, ўша даврда халқ онгига “марксча-ленинча” тоталитар мафқурани сингдириш, унинг барча фаолиятини марказ измига сўзсиз бўйсундириш ишониб топширилган аксарият раҳбарлар ва ижтимоий фан вакиллари айна шундай манқуртларга тамомила айланиб бўлган эди.

2. Инсонлар онгининг эски ақидалар асоратидан покланиши осон савдо эмас. Айниқса, юртнинг етакчилари бўлиши лозим бўлган зиёлиларимиз руҳига сингиб кетган кўникмаларни енгиб ўтиш машаққати ҳар қадамда сезилиб қоляпти. Инсонлар тафаккурини эски андазалар, тор қолиплар тугал тарк этиши қийинчилик билан амалга ошмоқда. Тафаккуримиз, қарашларимиздаги янги тамойиллар ҳануз анча юзада, онгимизнинг сиртки қатламларида қолиб кетмоқда, баъзан янги кадриятларни ҳам эски ўлчовлар билан баҳолашга уринмоқдамиз. Шундай экан, янгича, мустақил тафаккур зарурати ҳануз долзарб, миллий мафқурани шакллантириш, халқ маънавиятини юксалтириш бугуннинг ҳам энг муҳим вазифасидир. Сабаби инсонлар онгида туб ўзгаришлар юз бермас экан, Ўзбекистоннинг буюк келажагини қуриш орзуси ширин хаёллигича қола беради. “Ўз истиқлол ва тараққиёт йўлимиз,- деб ёзган эди И.А.Каримов мустақиллигимизнинг дастлабки йилларидаёқ, - бу гул билан қопланган йўл эмас, тоталитаризм меросидан халос бўлиш ва покланиш, мафқуравийлик илллати етказган зиён-заҳматларни бартараф этишнинг қийин, узоқ давом этадиган йўлидир”.⁹

3. Мустақиллик маънавиятининг бош мезони, асос-пойдевори масъулият туйғусидир. Ушбу туйғу, афсуски, кўпчилигимизда етишмайди. Бу масалада

9 И.Каримов. Асарлар. 1-жилд, с. 359

мустақилликнинг дастлабки қадамларидан барчага намуна бўлиб келаётган шахс Ўзбекистоннинг биринчи Президенти И.А.Каримов бўлиб, бу лавозимга илк сайланган кунларидан бери халқ маънавиятини юксалтиришга биринчи даражали эътибор қаратиб келмоқда. Ҳали шўролар тузуми тўла барҳам топмасидан 1990 йил 24 март Олий Кенгаш сессиясида Ўзбекистонда биринчи марта президент лавозими жорий этилиб, Ислом Абдуғаниевич Каримов ушбу лавозимга муносиб топилгач, Ўзбекистон Президентининг биринчи нутқидаёқ “халқни маънавий юксалтириш, инсонни ахлоқий ва маънавий юксалтириш” масаласи давлат раҳбарининг энг муҳим вазифаларидан эканлиги алоҳида таъкидлаб ўтган эди.¹⁰ Маънавият деган сўзни юқори доираларда ишлатиш мутлақо урф бўлмаган ўша замонларда бу мутлақо янгича ёндошув, катта жасорат эди. Миллий мустақиллигимизнинг иккинчи йилида Президент “Ўзбекистоннинг ўз истиқлол ва тараққиёт йўли” рисоласини эълон қилди. Ушбу китобнинг алоҳида боби “Мустақил Ўзбекистонни ривожлантиришнинг маънавий-ахлоқий негизлари” деб номланди ва унда илк бор халқ маънавиятини ривожлантириш масалалари батафсил таҳлил этилди.¹¹ 1995 йил феврал ойида илк бор кўппартиявийлик асосида ўтказилган эркин ва демократик сайловлар ҳосиласи бўлмиш Ўзбекистон республикаси биринчи чақириқ Олий мажлисининг биринчи йиғилишида Президент И.А.Каримов “Ўзбекистоннинг сиёсий-ижтимоий ва иқтисодий истиқболининг асосий тамойиллари” мавзуида катта маъруза қилиб, мамлакатнинг сиёсий ва иқтисодий ривожига оид муҳим масалалар билан бир қаторда миллатнинг маънавий такомилли йўналишида ҳам янгича ёндошувлар, долзарб муаммоларнинг пухта ўйланган ечимларини халқ намояндалари муҳокамасига ҳавола этди. Маърузанинг “Юксак маънавият - келажак пойдевори”¹² деб номланган фаслида мустақилликнинг дастлабки тўрт йилида бу соҳада эришган ютуқларни тилга олиш баробарида келажак йўналишларни ҳам батафсил таҳлил этиб берди. “Эндиги асосий вазифа,-деб фикрини изҳор этди юртбошимиз,-кишиларимизнинг мустақил фикрлашга ўрганиши, ўзига ишончининг орта боришидир”¹³. Бунинг учун ҳар биримиз “босиб ўтган йўлимизни танқидий баҳолаб”, “буюк маданиятимиз томирларига, қадимий меросимиз илдизларига қайтиб, ўтмишимиздаги бой анъаналарни янги жамият қурилишига татбиқ этмоғимиз керак”.¹⁴ 1994 йилда И.А.Каримовнинг “Истиқлол ва маънавият” номли китоби, 1997-98 йилларда бу мавзу янада мукаммаллашиб, «Маънавий юксалиш йўлида» («На пути духовного Возрождения») китоби ўзбек ва рус тилларида нашр этилди¹⁵. Президентнинг ушбу китоблари таркибида ва ундан кейин эълон қилинган «Халқни Ватан манфаатлари бирлаштиради» (Ёзувчилар билан суҳбат), «Юксак малакали мутахассислар – тараққиёт омили» (Ўзбекистон республикаси Президенти

хузуридаги Давлат ва жамият қурилиши академиясининг очилиши маросимида сўзланган нутқ), «Ватан –ҳамма нарсадан мўътабар» (Мустақилликнинг беш йиллигидаги байрам табриги), «Маънавий қадриятлар ва миллий ўзликни англашнинг тикланиши» («Ўзбекистон XXI аср бўсағасида: хавфсизликка таҳдид, барқарорлик шартлари ва тараққиёт кафолатлари» китобида), «Жамиятимиз мафқураси халқни халқ, миллатни миллат қилишга хизмат этсин» («Тафаккур» журнали бош муҳаррири саволларига жавоблар), «Тарихий хотирасиз келажак йўқ» (Тарихчи олимлар билан суҳбат), «Миллий истиқлол мафқураси - халқ эътиқоди ва буюк келажакка ишончдир» («Фидокор» газетаси мухбири билан суҳбат), «Эгали юрт эркини бермас» (2000 йил август Олий мажлис сессиясида сўзланган 10 И.Каримов. Истиқлол ва маънавият. Т.-«Ўзбекистон»-1994, с. 65 11 И. Каримов. Асарлар. 1-жилд, с. 76-85 12 Ўша китоб, с. 33-42 13 Ўша китоб, с. 34 14 Ўша китоб, с. 7 15 И.Каримов. Маънавий юксалиш йўлида. Т.-«Ўзбекистон»-1998 (И.Каримов. На пути духовного Возрождения. Т.-«Ўзбекистон»-1997)

www.ziyouz.com kutubxonasi

18

нутқ), «Аллоҳ қалбимизда, юрагимизда» каби қатор асарларида маънавият масалаларига оид муҳим фикрлар, янгича ғоялар олға сурилган. 1994 йил баҳорида “Маънавият ва маърифат” республика жамоатчилиқ марказини тузиш ҳақида Президентнинг Фармони чиқди. 1996 йил сентябрда ушбу марказ фаолиятини янада такомиллаштириш ва самарадорлигини ошириш тўғрисида яна алоҳида Фармон бўлди ва унинг асосида Вазирлар Маҳкамаси махсус қарор қабул қилди. Ниҳоят, 1999 йилга келиб, бу марказ Республика Маънавият ва маърифат кенгашига айлантирилди. 2008 йили “Маънавият” нашриётидан Ўзбекистон Президентининг Ислом Каримовнинг “Юксак маънавият – енгилмас куч” номли маънавият масалаларига бағишланган алоҳида рисоласи босилиб чиқди. Китоб 4 бобдан иборат бўлиб, “Маънавият – инсоннинг улғайиш ва кучқудрат манбаидир” деб номланган биринчи бобида “маънавият” тушунчаси, маънавиятли ва маънавиятсиз инсонлар, маънавиятни шакллантирувчи мезонлар маънавий ва моддий ҳаёт уйғунлиги каби масалалар кенг омма учун тушунарли тилда батафсил баён қилинган. Китобнинг иккинчи боби “Мустақиллик – маънавий тикланиш ва юксалиш” деб аталган ва унда аввало миллий ғоянинг маънавий ҳаётдаги ўрни, мустақиллик даври жамиятимиздаги миллий-маънавий тикланиш ва юксалиш жараёни, тилимиз ва динимиз, миллий ва диний байрамларимиз мавқеининг қайта тикланиши, ислоҳотларнинг

маънавий аҳамияти ҳақида сўз боради. Учинчи бобга “Маънавиятга таҳдид – ўзимиз ва келажагимизга таҳдид” деб ном қўйилган бўлиб, унда маънавият ва маънавий тарбия масалалари бугунги кунда жаҳонда кечаётган глобаллашув жараёнлари шароитида нақадар долзарбланиши ва энди бу масалалар фақат миллий ҳудудда чегараланиб қолмай умумбашарий муаммога айланаётгани таҳлил этилади. Дунёдаги энг буюк жасорат маънавий жасоратдир, деб хулоса қилади И.Каримов “Ватанимиз тараққиётининг мустаҳкам пойдевори” деб номланган охирги бобда. Президентнинг чуқур ишончига кўра маънавий тарбиянинг ибтидоси ҳар бир инсон қалбига қулоқ тутиш ва кўнглига йўл топишдан бошланади ва бу соҳада зиёлиларимизнинг ўрни ва масъулияти ўта муҳимдир. Китоб муқаддимасида муаллиф шундай деб ёзади: “Биз халқимизнинг дунёда ҳеч кимдан кам бўлмаслиги, фарзандларимизнинг биздан кўра кучли, билимли, доно ва, албатта, бахтли бўлиб яшаши учун бор куч ва имкониятларимизни сафарбар этаётган эканмиз, бу борада маънавий тарбия масаласи, ҳеч шубҳасиз, бекиёс аҳамият касб этади. Агар биз бу масалада ҳушёрлик ва сезгирлигимизни, қатъият ва масъулиятимизни йўқотсак, бу ўта муҳим ишни ўз ҳолига, ўзибўларчиликка ташлаб қўядиган бўлсак, муқаддас қадриятларимизга йўғрилган ва улардан озиқланган маънавиятимиздан, тарихий хотирамиздан айрилиб, охир-оқибатда ўзимиз интилган умумбашарий тараққиёт йўлидан четга чиқиб қолишимиз мумкин.” Юртбоши халқдан айру эмас. Чунки халқнинг, миллатнинг ниҳоний тилаги, истаги бугун Юртбошининг кўнглидаги тилақдир, истақдир. Президентнинг барча нутқ ва рисолаларини маънавият мавзуси нуқтаи назаридан бирма-бир кўздан ўтказиб чиққан одамни ҳайратга соладиган нарса шуки, аждодларимиз яратган маънавий мерос, халқимизнинг дилида сараланиб келаётган, унинг оғзаки ижоди, ҳикматлари, матал ва мақолларида акс этган эзгу ақидалар ва Ўзбекистон Президентининг маънавият масалаларига муносабати, мулоҳазалари, фикр йўналиши ўзак-ўзагидан ўзаро мувофиқ ва уйғундир.

Ўтилган мавзу бўйича саволлар:

1. “Миллий маънавиятимизнинг ривожланиш тарихи” фанининг “Маънавият асослари” фанлар тизимидаги ўрни.
2. Ўзбекистон Президенти И.А. Каримовнинг маънавият

www.ziyouz.com kutubxonasi

масалаларига алоҳида эътибори ва бунинг сабаблари. 3. Маънавият нима? 4. Миллий маънавият нима? 5. Шахс маънавияти ва миллий маънавият нисбати. 6. Миллий маънавият назариясини яратиш учун қайси манбаларга таяниш керак? 7. “Миллий маънавиятимизнинг ривожланиш тарихи” фанини нега ўрганамиз? 8. Миллий мерос тараққиётимизнинг маънавий асоси эканлиги. 9. Маънавий бойликлар деганда нималарни тушунасан? 10. Шўролар даври илм ва санъат арбобларига муносабат. 11. Дин ва маънавият нисбати. 12. Буюк алломаларимиз илмий мероси маънавиятимиз мезони.

2-боб. Башарият тарихи ва маънавий такомил. Жаҳон маданияти ва миллий маънавиятимиз ривожининг ўзаро нисбатлари

1-фасл. Миллий маънавият тарихий ҳодиса сифатида.

Халқ маънавиятини, миллат маънавиятини сунъий равишда, қандайдир ўйлаб топилган ақидаларга, догмаларга таяниб, юзага келтириб ҳам, кескин ўзгартириб ҳам бўлмайди. Чунки маънавият тушунчасининг мазмуни бир кунда, бир йилда, ҳатто бир асрда шаклланадиган нарса эмас, у ҳар бир халқнинг жуда узоқ тарихи қаъридан озиқ олиб, теранлик касб этиб келади. Бугунги кунда миллий маънавиятимиз тадқиқотчисига осон эмас, у энди шўролар даври файласуфларидан фарқли ўлароқ, ўз мулоҳазаларини мавжуд догмалар қолипида, мавҳум мантиқий мулоҳазалар тарзида эмас, балки миллатнинг маънавий меросига, бу соҳада минг йиллар давомида аждодлар эришган беқиёс ютуқларга асосланган ҳолда олиб бориши талаб этилади, яъни маънавиятга оид фанлар, маълум маънода, тарихий-назарий фанлар бўлиб, уларнинг теранлиги ва кўлами аждодларимизнинг минг йиллар давомида тўплаган яхлит тарихий-маънавий тажрибаси билан белгиланади, шу билан бирга халқ донишмандлигининг турли суратларда зуҳур этиши ҳам ундаги назарий хулосаларнинг манбаи бўлиб хизмат қилади. Шундай қилиб, миллий маънавият, аввало, тарихий ҳодисадир. Ўрта Осиё халқлари тарихининг ибтидоси асрлар қаърига сингиб кетган бўлиб, улар босиб ўтган неча минг йиллик маънавий камолот пиллапояларини аниқлаш бугун учун муҳим муаммодир. Биз бугунги кунда

ФИО автора: JDPI "Foreign language and literature" faculty

2nd year master

Uzokova Hayriniso

ФИО научного руководителя: JDPI "Foreign language and literature" faculty

PhD

A. Muxamedov

Название публикации: «GENERAL INFORMATION ABOUT PHRASEOLOGICAL DICTIONARIES»

Annotation: This article provides an overview of phraseological dictionaries. Provides general information about the historical development of the English-Uzbek dictionary, the work done in this area in the world and in Uzbekistan

Keywords: phraseology, dictionary, development, bilingual dictionary, folklore, component

To solve this complex problem, it will be necessary to analyze the existing principles of compiling monolingual and bilingual phraseological dictionaries and to study the experience of compiling a dictionary. Although the topic is devoted to the study of the principles of English-Uzbek dictionary, the gradual study of any bilingual phraseological dictionary will help to solve the problem and achieve both theoretical and practical results in the field of bilingual phraseological dictionary.

As for the English-Uzbek, Uzbek-English phraseological dictionary, such dictionaries have not been created in Uzbekistan yet. Therefore, in this master's dissertation was chosen as a topic for the scientific study of the principles of compiling an English-Uzbek phraseological dictionary.

It is known that the oral tradition of the people has been passed down from generation to generation for centuries.

Phraseological units, idioms, proverbs and parables and proverbs reflect the life problems and customs of the people as if in a mirror. It is difficult to say exactly when, where and under what circumstances this ancient folk art was created. There is no doubt that the contribution of scientists, scholars and sensitive poets, as well as ordinary creative people, in the creation of concise, concise and profound narrations of these simple and complex, stable and stable expressions was great (Sodikova 1983, 3).

The linguistic richness of a people is also measured by the richness of the phraseological layer of its colorful, awesome lexicon.

In peoples who speak different languages, there are many phraseological units, idioms, proverbs and sayings that are very similar in form and content. However, there are cases when they are partially, in some cases completely inconsistent with each other. This is where phraseological dictionaries are needed. Many phraseological dictionaries are currently being published around the world. In Russia, Germany, France, the United States, the United Kingdom and other major countries, one (annotated), two, three and multilingual phraseological dictionaries are regularly published. If we take the example of lexicography in Russia, which is close to us, this country is one of the top countries in the world in terms of publishing various dictionaries of world languages.

In Uzbekistan, mainly monolingual (annotated) (Sh. Rakhmatullaev), bilingual Russian-Uzbek, Uzbek-Russian (M.Sodikova) dictionaries are published. In English, in addition to the annotated phraseological dictionary in Russia, A.V. Kuni's English-Russian dictionary of more than 25,000 phraseological units (1968) was published, and later in 1984 the author's dictionary of 20,000 phraseological units was published.

Russian-English phraseological dictionaries have also been published in recent years. VV Gurevich., J.A. Dozorets's Russian-English Phraseological Dictionary was published

in Moscow in 2004. This dictionary contains about 2,000 phraseological units. Russian-English phraseological dictionaries currently have a maximum of 5,000 phraseological phrases.

Separate annotated dictionaries of English and Uzbek languages have been published. It should be noted that the phraseological dictionaries of the English language have been developed taking into account the characteristics of the five English-speaking variants, namely the English variants of the United Kingdom, the United States, Canada, Australia and New Zealand. The size and shape of these dictionaries vary.

In the Uzbek language, the "Explanatory phraseological dictionary of the Uzbek language" by Sh. Rahmatullaev, published in 1978 and later, is known (Rahmatullaev 1978, 1988). Here is a brief description of the dictionary.

The first edition of the dictionary was published in 1978 by the publishing house "Teacher" under the editorship of Doctor of Philology, Professor Azim Hojiev. The dictionary contains semantic, grammatical and partially verbal explanations of more than a thousand phrases of the modern Uzbek language.

As for the content of the dictionary, it is based on the materials collected following the use of phraseological units (phrases) in the pages of modern Uzbek original fiction. This dictionary includes common expressions, their common language variants. The vocabulary is based on common, active phrases. Phraseological units that are not actively used in speech are included in the dictionary only if they have a semantic relationship with active phrases, i.e., synonyms or antonyms, homonyms, or consonants. The dictionary analyzes the semantic and grammatical features of all phraseological compounds included in it from the linguistic point of view. The dictionary is traditionally arranged in alphabetical order, and variants of phraseological combinations are also given. In compiling an explanatory dictionary of these phraseological units, the author took the opportunity to systematize and

compare phraseological phenomena. At the end of the dictionary is an index of the word components of the phraseological units included in it.

LIST OF REFERENCES

1. Arbekova T.I. Lexicology of the English language. (Prakticheskiy kurs). –M .: Vyssh. school, 1977. - 240 p.
2. Arnold I.V. Lexicology sovremennogo angliyskogo yazyka. - M., 3. Begmatov E. Lexical layers of modern Uzbek literary language. - T .: Fan, 1985. - 200 p.
4. Koxtev N.N., Rosenthal D.E. Russian phraseology. - M., 1986

ФИО авторов: *Amirov Anvar Saidmurod og'li, Arabov Orif Alisherovich*

Teacher of the Department of Preschool Education and Pedagogy, Kattakurgan branch of SamSU.

Название публикации: «IMPROVING THE PROCESS OF TRAINING, EDUCATING AND EDUCATING YOUNG NATIONAL WRESTLERS IN THE EARLY STAGES»

Annotation: The article provides important recommendations on the importance of

using modern pedagogical technologies in the field of sports (wrestling), the formation of worldview and thinking, the formation of physical, spiritual and moral qualities. Keywords: wrestling, international, competitions, handwriting, olympiad, methods, practical lessons.

INTRODUCTION: Wrestling is a one-on-one process of two athletes in accordance with the established rules. The art of wrestling has been known in many nations since ancient times. Wrestling is especially popular in Greece and has been a regular feature of the ancient Olympic Games. Different forms of national wrestling exist in Greece, Uzbekistan, Japan, Iran, Afghanistan, Russia, Georgia, Armenia, Azerbaijan, Turkmenistan, Kazakhstan and other countries. was released. In 1912. The International Amateur Wrestling Federation (FILA) was formed (now 144 countries, Uzbekistan joined in 1993). Greco-Roman wrestling, freestyle wrestling, judo, sambo, and Uzbek wrestling are popular in the international arena. Uzbek wrestling has also gained worldwide recognition as a separate type of wrestling. Wrestling is one of the means of educating a person to be strong, agile, resilient, agile, agile and strong-willed. Wrestling is allowed from the age of 12 under the supervision of doctors.

Archaeological finds and historical manuscripts confirm that wrestling has long been an integral part of the Uzbek way of life. A cylindrical spool vessel from the Bronze Age found in ancient Bactria (southern Uzbekistan) depicts two wrestlers, one of whom is knocking the other down. Another archeological find from the same period shows wrestlers wrestling. These unique findings indicate that wrestling was still part of the way of life of our ancestors 1.5 thousand years ago. According to the Greek writer Claudius Elian (2nd-3rd centuries BC) and other historical figures, the daughters of the Sak tribe, who lived in the area, chose the groom by fighting with the young men. The girls later identified the groom by condition, and one of the conditions was a

wrestling match. An example of this is the conditions of Barchin in the Uzbek folk epic "Alpomish". Ibn Sino wrote in his "Laws of Medicine": This definition is close to the rules of modern wrestling. Alisher Navoi's Hamsa, Pahlavon Muhammad, and Zahriddin Muhammad Bobur's Boburnoma also contain valuable information about wrestling. In the IX-XVI centuries, wrestling was popular among the people. During this period, Pahlavon Mahmud and Sodiq Polvon increased the popularity of wrestling

There is also a type of Uzbek people's individual wrestling called belt wrestling. There are many archeological finds and historical manuscripts related to it. An ancient statue from 5,000 years ago, found in Mesopotamia, depicts wrestlers competing in belt wrestling. An ancient Chinese manuscript, Tan-shu, states that weddings and festivals in the Fergana Valley could not take place without wrestling competitions.

In 1991, Komil Yusupov, a member of the wrestling dynasty, became an international master of sports in several types of wrestling. Uzbek wrestling has developed the following rules in accordance with international standards

Wrestlers compete in a standing position on a blue-green wrestling mat measuring 14 x 14 m to 16 x 16 m, with a red "danger line" at the edge. The winner is determined by the methods used and the evaluation of their behavior on the field. Choking is not allowed in wrestling, one of the wrestlers wears a blue jacket, the other a green jacket (white T-shirt inside the women's jacket), 4-5 cm wide at the waist. Men compete in the weight categories of 60, 66, 73, 81, 90, 100 kg and over 100 kg, women in the weight categories of 48, 52, 57, 63, 70, 78, and over 78 kg (children, In junior, junior, senior and girls competitions, weight categories are also determined based on age characteristics). International Wrestling Association (IKA) 2003. The congress in Tashkent reduced the time of official competitions to 3 minutes to ensure that each match was intense. defined as According to the methods used, they are assessed as "half", "sideways", "honest", and for illegal actions - "reprimand", "dakki", "defamation". If the wrestler receives an "honest" rating (or his opponent is punished with a "bribe"), it means that he has won. Twice getting a "sideways" rating (or being penalized twice as a "dakki") also means victory. "Low" scores are taken into account, and the winner is the wrestler who received the last score in the tie, the number of wrestlers and the number of penalties is equal, and the number of penalties is equal.), the winner will be announced by a majority vote of the judges

In 1992, the Kurash Federation was established in Uzbekistan, and in 2001, the Belt Kurash Federation was established in Uzbekistan. They became the founders of the International Kurash Association (IKA), which hosted a major international Uzbek wrestling competition. The Decree of the First President of the Republic of Uzbekistan

"On Support of the International Kurash Association" (February 1, 1999) gave impetus to the further development of the Uzbek national wrestling. In the same year, the first world championship in Uzbek wrestling was held in Tashkent, and an international competition among women was held in Bryansk, Russia. The International Kurash Academy was established under the IKA, the World Kurash Development Fund was established, and the Kurash magazine was established under the auspices of the association. 2000. Wrestling month held in Uzbekistan During this month, 2 mln. A man close to him stepped on the carpet of Kurash. The traditional international competition named after the honorary president of IKA Islam Karimov has been established in Great Britain. In 2001, the International Wrestling Institute (Tashkent) was established. The ICA has 66 national federations (2003). World, continental and national championships and championships in this type of wrestling, in memory of al-Termizi, Pahlovon Mahmud and many other international competitions are regularly held in Uzbekistan. Currently, 22 Olympic schools, 37 children's and youth sports schools and 206 Kurash schools in Uzbekistan teach this sport to students

Books

Karimov I.A. Uzbekistan for a great future. - T .: "Uzbekistan", 1998

Atoyev A.Q. Methods of teaching Uzbek wrestling to young people. – T.: Publishing and Printing Department of UzSWLI, 2005

ФИО авторов: Бимбетов Е.С (1) Мустафақулов Ж.А (2) Ниетуллаев Т.С (3)

Тошкент давлат стоматология институти

Название публикации: «БОЛАЛАРДА ЮЗ-ЖАҒ СОҲАСИ ОДОНТОГЕН ФЛЕГМОНАЛАРИНИ КОМПЛЕКС ДАВОЛАШДА "ЛИНДОСКИН" АНТИСЕПТИГИНИНГ САМАРАДОРЛИГИНИ БАҲОЛАШ»

Аннотация: Замонавий антисептик гуруҳларнинг фаол клиник амалиётига қарамасдан, юз-жағ жарроҳлиги соҳаси йирингли асоратларни олдини олиш ва даволаш муаммоси ҳали ҳам долзарбдир. Йирингли яраларни даволаш учун танага маҳаллий ва умумий таъсир кўрсатадиган омилларни таъминлаш керак. Бу омиллар йирингли жароҳатни даволашнинг турли босқичларида фарқланади. Йирингли ярани даволаш учун антисептикнинг етарли танлови йирингли-яллиғланиш жараёнининг боришига катта таъсир кўрсатади. Йирингли яраларни даволаш учун антисептикларни танлашда, аралаш микрофлорага қарши фаол бўлган кенг таъсир доирасига ега препаратларга устунлик берилади. Ҳозирги вақтда йирингли яраларни даволаш учун антисептикларнинг кенг танлови тақдим етилган. Оптимал антисепларни танлаш жуда қийин вазифа бўлиб, бизнинг тадқиқотимизнинг мақсади еди.

Мавзу долзарблиги: Юз-жағ соҳасида йирингли-яллиғланишларнинг енг кўп тарқалган формаси одонтоген флегмоналар ҳисобланади. Ҳозирги кунда болалар юз-жағ жағ соҳаси одонтоген флегмоналарини комплекс даволашда антисептикларнинг тутган урни ва ахамияти ниҳоятта катта. Болалар жарроҳлигидаги асосий муаммолардан бири бу антисептик дориларнинг хар доим ҳам тўғри қўлланилмаслиги ва кўпинча ножўя таъсирларнинг ривожланишига олиб келади. Болалар ёшида юз-жағ соҳаси одонтоген флегмоналарини замонавий антисептиклар орқали даволаш усуллари оптималлаштиришда янги сифатли препаратларни излаш ўта муҳимдир. Оптималлаштириш буйича ёндашувлар даволаш жараёнини юқори самарадорлиги ва хавфсизлигини таъминлайди. Сўнгги йилларда тиббиётда катта қизиқиш антисептик воситаларга қаритилмоқда. Линдоскин препарати кенг спектрли таъсир кўрсатадиган антисептик ҳисобланади. Болалар хирургиясида йирингли яллиғланишлар енг кўп учрайдиган муаммолардан биридир, чунки улар барча жарроҳлик касалликларининг 50% ни ташкил қилади. Профилактик чора-тадбирларнинг фаол амалга оширилишига қарамай, болаларда юз-жағ ва бўйиннинг ўткир яллиғланиш касалликлари, айниқса

флегмона ҳам болалар жарроҳлиги стоматологиясининг ҳал қилинмаган муҳим муаммоларидан биридир.

Тошкент давлат стоматология институти болалар юз-жағ жарроҳлиги кафедраси томонидан олиб борилган тадқиқотларга кўра, кейинги 10 йилда одонтоген яллиғланиш касалликлари икки баравар кўпайган.

Фаол терапевтик ва профилактика чораларига қарамай, сўнгги ўн йил ичида болалар орасида ушбу патологиянинг тарқалиши ортиб бормоқда. Антибиотик терапиясига сепсис, медиастинит ва бошқалар каби оғир асоратларни келтириб чиқарадиган атипик, суст яллиғланиш жараёнлари сони кўпайди.

Макроорганизмлар томонидан ҳам сезиларли ўзгаришлар рўй беради, бу асосан турли хил экологик ва ижтимоий омиллар таъсирида иммунитет ҳолатининг ўзгаришида намоён бўлади. Шу муносабат билан, субмандибуляр флегмонани даволаш учун энг самарали маҳаллий препаратларни жорий этиш долзарб муаммо бўлиб қолмоқда. Болалар ёшида одонтоген флегмоналарини даволашда Линдоскин препаратининг самардорлиги хали ўрганилмаган, шу боис болаларда юз-жағ соҳасида одонтоген флегмоналарни комплекс даволаш актуал ва замонавий ҳисобланади.

Ўрганишдан мақсад: Болалар ёшида юз-жағ соҳасида одонтоген флегмоналарни даволашда Линдоскин антисептигини қуллашни асослаш.

Ўрганиш вазифалари: Болалар юз-жағ соҳаси одонтоген флегмоналари очилганидан сўнг Линдоскин антисептигини қуллаш натижасида одонтоген флегмоналардаги ярагинг микрофлораси ҳолатини баҳолаш.

Изланиш материаллари ва усуллари: ТДСИ клиникаси Болалар юз-жағ жарроҳлиги кафедрасида флегмоналар очилганидан сўнг 7 дан 14 ёшгача булган болалар текширилди.

Даволаш чора тадбирлари флегмоналар очилганидан сўнг Линдоскин антисептиги билан ўтказилди.

Изланиш усуллари: Клиник ва микробиологик (ажратиб чиқарилган микроорганизмларни экиш, биологик ҳусусиятларини умум қабул қилинган бактериологик усулини ўрганиш билан).

Болалардаги юз-жағ соҳасида одонтоген флегмоналарни даволашда жарроҳлик ярасидан сўнг ярагинг микрофлораси эрта муддатларда флегмоналар очилгандан сўнг ўрганилди.

7 дан 14 ёшгача булган болаларда биринчи марта Линдоскин антисептиги самарадорлиги урганилди. Ушбу ёшдаги болаларда клиник, рентгенологик ва микробиологик кўрсаткичларни ҳисобга олган ҳолда Линдоскин антисептиги қулланилди. Болалардаги юз-жағ соҳаси одантоген флегмоналарини комплекс даволашда Линдоскин антисептик препаратининг қўшилиши граммусбат ва граммманфий микроорганизмларга бактериоцид, яллиғланишга қарши таъсир кўрсатди, патоген замбуруғларга эса фунгицид таъсир кўрсатди ва ўтказилаётган даво самарадорлигини оширди. Натижада болаларнинг клиникада стационар даволаниш куни қисқарди.

Калит сузлар. Линдоскин, Флегмона, Антсептик, одониоген, клиник

Адабиётлар

1. Абаев Ю.К. перевязочные материалы и средства в хирургии // Вестн. хирургии. – 2009.
2. Абаев Ю.К. Хирургическая повязка. – Минск: Беларусь, 2007.
3. Август В.К., Хусаинов И.И. Профилактика гнойносеptических осложнений в хирургическом отделении/ Метод. пособие. – Ульяновск, 2009.
4. Адамян А.А., Аннаев А.Г., Глянцев С.П. Лечение гнойных ран биологически активной композицией на основе альгиновой кислоты // Актуальные вопросы хирургической инфекции. – Семипалатинск. – 1991.
5. Адамян А.А., Добыш С.В., Килимчук Л.Е. Биологически активные перевязочные средства в комплексном лечении гнойно-некротических ран: методические рекомендации. – М., 2000
6. Александер Дж.У., Гуд Р.Р. Иммунология для хирургов. – М.: Медицина. – 1974.
7. Анишина О.В. Проточный трансмембранный диализ сальниковой сумки и энтеральная озонотерапия в комплексном лечении больных острым деструктивным панкреатитом: автореф. дис. ... канд. мед. наук – Красноярск, 2007.

8. Аничков И.П., Волкова К.Г., Гаршин В.Г. Морфология заживления ран. – М.: Медгиз, 1951. –
9. Бледнов А.В. Перспективные направления в разработке новых перевязочных средств // Новости хирургии. 2006. – Т. 14,
10. Брюсов П.Г., Нечаев Э.А. Военно-полевая хирургия. – М., 1996

ФИО авторов: Худайназаров Уткир Аққузиевич

Хайдаров Шохбоз Очил ўгли

Турдиев Бехзод Ўктам ўгли

Рахматуллаев Бекназар Шерали ўгли

ТИҚХММИ МТУнинг Қарши ирригация ва агротехнологиялар институти

Название публикации: «ТУРЛИ ЎЛЧОВЛИ ОБЪЕКТНИ БОШҚАРИШДА
КОМПЛЕКС ВА НОАНИҚ РОСТЛАГИЧЛАРНИНГ ҚИЁСИЙ ТАҲЛИЛИ»

Аннотация

Мақолада мураккаб объектлар учун мураккаб автоматик бошқарув тизимлари ва ноаниқ бошқариш тизимини қўллаш кўриб ўтилган. Тадқиқот натижаси ноаниқ шароитларда самарали ростлашга эга бўлган ноаниқ алгоритмларни ишлаб чиқишдир.

Калит сўзлар: математик модел, кўп ўлчамли объект, Калман филтрли кузатувчи, автоматик ростлаш тизимлари, NCD Simulink (MatLab), Ноаниқ ростлагич, ўткинчи жараён

Аннотация

В статье рассматривается применение сложных систем автоматического управления и нечеткого системного управления для сложных объектов. Результатом исследования является разработка нечетких алгоритмов, обладающих эффективным регулированием в неопределенных условиях.

Ключевые слова: математическая модель, многомерный объект, фильтр Калмана-обозреватель, системы автоматического уравнивания, NCD Simulink (MatLab), неопределенный настройщик, переходный процесс.

Annotation

The article deals with application of complex system automatic control and fuzzy system control for difficult object. The effect of investigation is elaboration of fuzzy algorithms which have effective regulation in indefinite conditions.

Keywords: mathematical model, multidimensional object, Kalman filter observer, automatic adjustment systems, NCD Simulink (MatLab), Uncertain adjuster, transient process

Маълумки, мураккаб кўп ўлчамли объектларнинг математик моделларини ишлаб чиқиш муайян қийинчиликларга олиб келади, чунки ростланувчи ва қўзғатувчи параметрларнинг қийматлари динамикдик [1]. Мисол учун, қуритиш барабанидаги қутириш агентининг ростлаш қисмининг узатиш функциясидаги вақт доимийси ва узатиш коэффициенти юкламага

боғлиқ ҳолда 2-3 марта ўзгаради [2]. Маълум усуллар [3] бўйича ҳисоблаб чиқилган объектларнинг ушбу синфи учун намунавий ростлагичларнинг соғламалари фойдаланишга топшириш пайтида ва аксарият ҳолларда объектларга таъсир қиладиган шовқинлар ва қўзғатишларни тузатишни талаб қиладди. Ростлагичларнинг соғламаларини автоматик равишда соғлаш ёки оптимал соғламаларни танлаш имконини берувчи кўплаб кенг тарқалган усуллар мавжуд. Сўнги даврларда Калман филтрли кузатувчини ўз ичига оладиган комплекс ростлагичли автоматик ростлаш тизимлари [4], шунинг ноаниқ ростлагичли автоматик ростлаш тизимлари кенг тарқалмоқда [5]. Ушбу мақоланинг мақсади мураккаб объектни бошқаришда комплекс ва ноаниқ ростлагичларнинг самарадорлигини қиёсий таҳлил қилишдир.

Автоматик ростлаш тизимларнинг моделлаштиришни қулайлиштириш учун

NCD Simulink (MatLab) дастурий пакетидан фойдаланамиз [6]. Ростлаш объекти (Plant and Actuator) (1-расм) қуйидаги кетма - кет уланган блоклар орқали берилган: чеклаш функцияли нозизиқлилик (Saturation), қучайтириш коэффициентини динамик чеклашли нозизиқлилик - (Rate Limiter) блоки ва ҳолат ўзгарувчилари шаклида берилган чизиқлидинамик бўғин (Plant):

$$dX(t)/dt = AX(t) + Bu(t);$$

$$y(t) = CX(t) + Du(t),$$

бу ерда $X(t)$ – ҳолатнинг устун вектори; A – объектнинг коэффициентлари матрицаси; B – кириш матрицаси; $u(t)$ – бошқариш сигнали; Y – чиқиш вектори; C – чиқиш матрицаси ; D – тўғридан-тўғри тизимнинг чиқишига кириш таъсири матрицаси ($D = 0$ деб ҳисобланади). Тизимнинг ҳолат тенгламалари кенгайтирилган шаклда қуйидагича:

$$X' = \begin{vmatrix} -1.03 & 0.98 & -0.94 & 0.09 \\ -1.29 & -1.09 & 2.87 & 4.79 \\ 0.18 & -3.82 & -2.08 & -0.98 \\ 0.41 & -4.16 & -4.16 & -1.42 \end{vmatrix} \times X + \begin{vmatrix} 0 \\ 6.64 \\ 0 \\ 0 \end{vmatrix} \times u$$

$$Y = \begin{vmatrix} -1.78 & 1.14 & 0 & -1.03 \end{vmatrix}$$

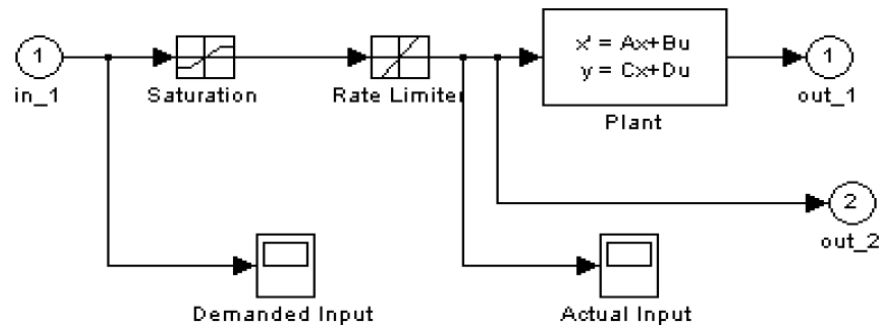

1-расм. Бошқариш объекти

Тизимнинг бошқарувчанлик матрицаси қуйидаги кўринишга эга:

$$V = [B; AB; A^2B \dots A^{n-1}B]$$

Бошқарувчанлик матрицаси MatLab дастурида ctrb функцияси ёрдамида қуйидагича ёзилиши мумкин: $V = \text{ctrb}(A, B)$, детерминант эса $\det(V)$ функцияси билан аниқланади ва у $V = 30800$ га тенг бўлиб, нолдан фарқ қилгани учун тизим бошқарувчандир. Модал бошқариш усули X ҳолат векторининг барча компонентларини ўлчаш мумкинлигини кўрсатади. Бироқ, амалда айрим таркибий қисмлар иккита сабабга кўра номаълум бўлиши мумкин:

- ўлчов асбоблари етарли бўлмаслиги мумкин;
- X векторининг айрим компонентлари физик маънога эга бўлмаслиги мумкин.

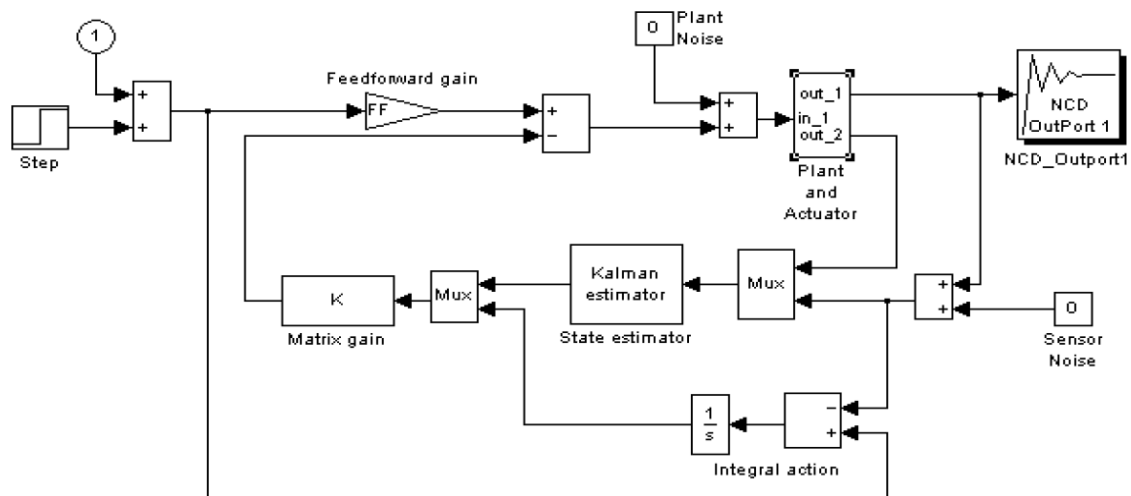

2-расм. Комплекс ростлагичли автоматик ростлаш тизимининг структуравий схемаси

Бироқ, агар тизим кузатувчан бўлса, у ҳолда X векторининг барча компонентлари Y векторининг кузатувчанлиги бўйича тикланиши мумкин. A ва C матрицалари билан тавсифланган тизим кузатувчан бўлади, қачонки T вақт доимийсининг охири шундай вақти мавжуд бўлсаки, унда берилган $u(t)$ бошқаришда $y(t)$ чиқиш ўзгарувчисининг кузатувчанлиги натижасида $X(0)$ нинг бошланғич ҳолатини аниқлаш мумкин бўлса. Агар кузатувчанлик

матрицаси $N = [C; CB; C^2B \dots C^{n-1}B]^T$ нинг детерминанти нолдан фарқ қиладиган

бўлса,

тизим кузатувчан ҳисобланади. Кузатувчанлик матричаси $obsv$ функцияси билан курилиши мумкин, бу ҳам $N = obsv(A, C)$ буйруғи билан чақирилиши мумкин ва матрицанинг детерминанти $N = -20057$ га тенг бўлиб, у нолдан фарқ қилади, яъни тизим кузатувчандир ва Калман фильтри самарали бўлади.

Ишлаб чиқариш шароитида комплекс ростлагич параметрларини созлаш (2-расм) анча мураккаб масаладир, чунки рпостлагич мураккаб тузилишга эга: у қуйидагиларни ўз ичига олади: И – ростлагич (Integral action), Калман фильтри (Kalman estimator), шунингдек, К матрицали кучайтириш коэффициентига эга бўлган кўп ўлчовли пропорционал бўғин (Matrix gain). Тезликни ошириш учун тизимга кўшимча тўғридан-тўғри уланган топшириқ сигнали киритилган (FF кучайтириш коэффициентли Feedforward gain пропорционал бўғин). Ташқи таъсирларнинг таъсири шовқин сигналларининг манбаи (Plant Noise) ва (Sensor Noise) моделида кўрсатилган. Топшириқ сигнали сифатида битта импульс қабул қилинади.

Тизимни синтез қилиш тизимнинг қуйидаги сифат кўрсаткичларини эга бўлган ўткинчижараён хосил қилишни таъминлаб берувчи K ва FF кучайтириш коэффициентларининг энг яхши тўғри келадиган қийматларини олиб келади. [6]:

- ўтаростлаш 20 % дан ошмайди;
- ўрнатиш вақти - 2 с дан ортиқ эмас;
- ростлаш вақти - 4 с.

NCD блокадаги моделлаштириш натижалари 3-расмда келтирилган.

$g(t)$
1.2

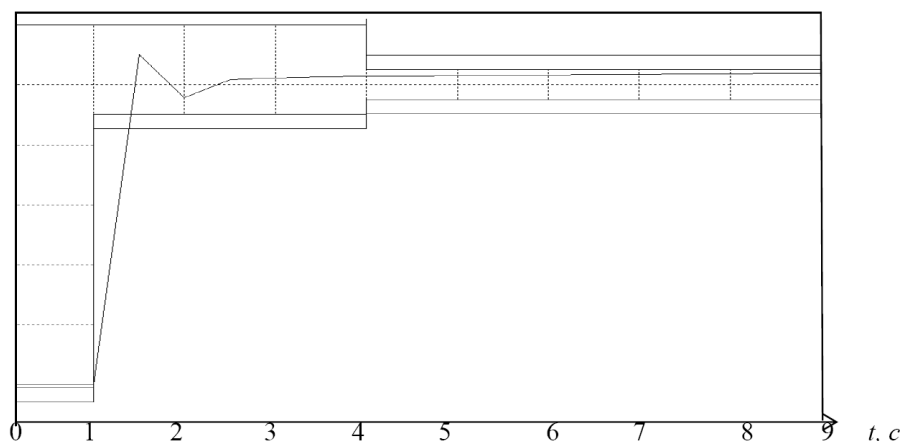

3-расм. Топшириқ канали бўйича комплекс ростлагичли автоматик ростлаштизимининг ўткинчи жараёни

Параметрларнинг ҳисобланган оптимал қийматлари қуйидагиларга тенг:

$K = [-1.0663 \ 0.9551 \ 0.0086 \ -0.2193 \ 0.0614]$; $FF = 1.2816$, автоматик ростлаш тизимининг ўткинчи жараёни белгиланган мезонларга тўлиқ жавоб беради.

Ноаниқ ростлагичнинг самарадорлигини таҳлил қилиш учун биз фаззификация босқичларини ва қоидалар базасини ёки лингвистик ўзгартиришлар жадвалини тузамиз.

Биз $e(t)$ хатоларининг лойқа тўсиқларини, $e'(t)$ ўзгариш тезлигини ва $u(t)$ бошқарув таъсирини аниқладик, юқорида кўрсатилган ноаниқ тўпламлар лингвистик ўзгарувчилар (ЛЎ) ёки терм-тўпламлари қуйидагича бўлган лингвистик тил билан тавсифланади: (NB – манфий катта, NS – манфий ўртача, NM – манфий кичик, Z – нол, PS – мусбат ўртача, PM – мусбат кичик, PB – мусбат катта).

Ноаниқ ростлагичнинг қоидалари қуйидаги муносабат кўринишида тузилди (1-жадвал): Агар $e(t)$ NM ва $e'(t)$ NM бўлса, $Ue(t)$ NM, акс ҳолда; Агар $e(t)$ NB ва $e'(t)$ NB бўлса, $Ue(t)$ NB ва хоказо.

1-жадвал. Ноаниқ ростлагичнинг қоидалари

Ростлагичнинг таалуқлилик жадвали								
фарқи, $e(t)$	$e'(t)$ нинг хосиласи							
	$Ue(t)$							
NB	NB	NB	NB	NB		Z	PM	PS
NS	NS	NS	NS	NS	NM	PM	PM	PS
NM	NS	NM	NM	NM	Z	Z	PM	PS
Z	NS	NM	NM	NM	Z	PM	PM	PS
PM	NM	NM	NM	Z	Z	PM	PM	PS
PS	NM	NM	NM	Z	PM	PS	PS	PS
PB	NM	NM	NM	Z	PS	PS	PB	PB

Simulink дастурида ростлаш объекти (Plant and Actuator) билан ноаниқ ростлагич қоидаларининг базасининг самарадорлиги текширилди (4-расм). Ўтқинчи жараёни 8-расмда кўрсатилган.

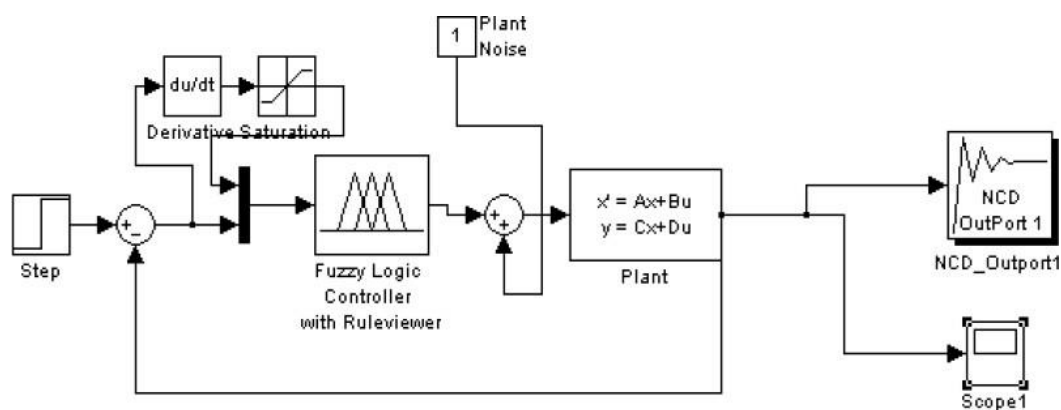

4-расм. Ноаниқ ростлагичли (Fuzzy Logic Controller) автоматик ростлаш тизимининг структурали схемаси

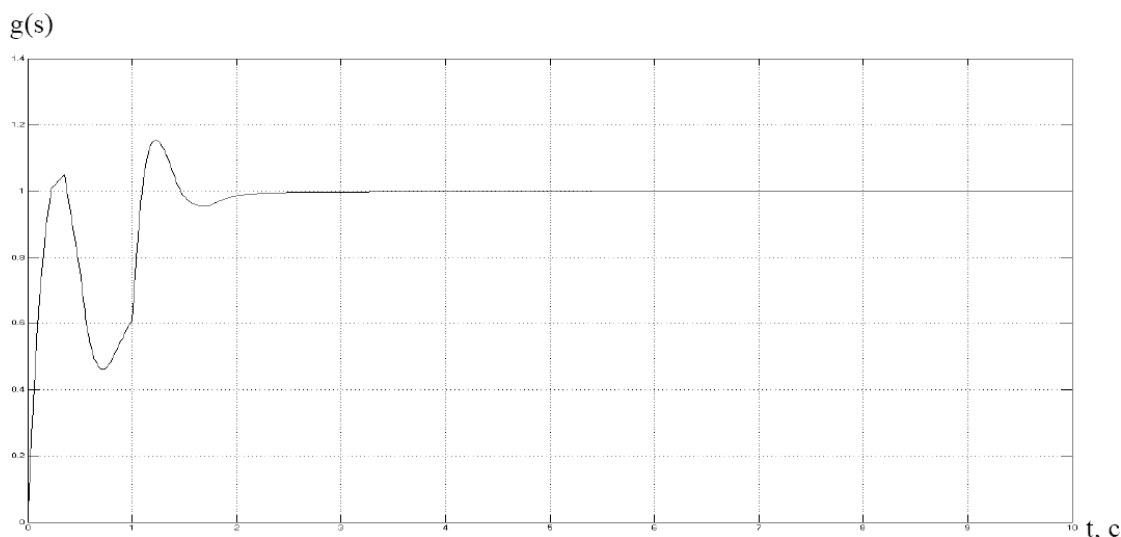

5-расм. Топширик канали бўйича ноаниқ автоматик ростлаш тизимининг ўтқинчи жараёни 7 ва 8-расмлардан кўриб турганингиздек, яъни ҳар иккала ростлаш тизими ҳам объект

параметрларининг ўзгармас қийматлари (А матрицаси элементлари доимий) ҳолатида тенг даражада яхши ишлайди.

Калман филтрларини оммавий қўллашни амалга ошириш қийинлигини ҳисобга олиб, мураккаб структуранинг ростлагичларини созлаш, объектда созлаш ишларини бошлаш жараёнида юқори малакали техник ходимларнинг иштирокини талаб қилади, дизайнни амалга ошириш қулайлиги ва универсал дастурлаш алгоритмлари билан ноаниқ контроллердан фойдаланиш ҳақида хулоса чиқариш мумкин.

Адабиётлар

1. Нечеткие множества в моделях управления и искусственного интеллекта //Под. ред. Д.А. Поспелова. - М.: Радио и связь,1982. - 490 с

2. Белов В.В. «Разработка и исследование методов и схем беспойсковой оптимизации АСР в теплоэнергетике на основе анализа ошибок регулирования»: автореферат диссертациинна соискание ученой степени кандидата технических наук, Иваново 1984 г.

3. Ротач В.Я., Ключев А.С. Автоматизация настройки систем управления. М.: Энергоиздат, 1998 – 272 с.

4. Олссон Г., Пьяни Дж. Цифровые системы автоматизации и управления. СПб., 2007. - 577 с.

5. Михайленко В.С. Нечеткие контролеры в системах автоматизированного управления.

// Холодильная техника и технология. – 2004. - № 3 (98). – с. 79-82.

6. Дьяконов В. Simulink5/6/7. Специальный справочник. М: ДМК, 2008 - 781с.

ФИО автора: *Ravshan Saidov Tursunovich,*

Teaching English Methodology department,

UzSWLU

Название публикации: «THE SIGNIFICANCE OF TEACHING READING FLUENCY»

Abstract

The article deals with the significance of teaching reading fluency. Fluency instruction normally involves assisted, repeated (practice or rehearsal) and oral reading. (We must note however, that fluency is also manifested in silent reading through the inner voice that only the reader hears). These activities require resources that may not normally be available in a classroom.

Key words: reading, fluency, pre-intermediate, reading speed, practice, students, text.

Fluency in any activity is achieved largely through practice – the actor rehearses, the athlete talks about repetitious training drills, “the musician spends time daily practicing pieces that will eventually performed, and the novice driver spends as much time on the road as possible. Often, that practice involves the repetition of a particular line, skill, movement, or composition many times. So too, in reading fluency is achieved through practice – wide reading for some readers, repeated practice of particular pieces for others. Accomplished readers are often able to achieve and maintain their fluency through wide and independent reading. Even pre-intermediate successful readers can move toward higher levels of fluency through independent reading as found in sustained silent reading and its various permutations.

However for many pre-intermediate and struggling readers at all ages, repeated readings seems to be an essential method for achieving fluency. Jay Samuels’ (1979) seminal work on the method of repeated readings found that when students orally practiced a piece of text they improved on their reading of that text – rate, accuracy and comprehension. Such an accomplishment is to be expected. However, he also

found that when students moved to new passages, their initial readings of those new pieces were read with higher levels of fluency and comprehension than the initial readings of the previous passage, even though the new passage was as difficult or more challenging than the previous piece. Since Samuels work, other studies have demonstrated the value of repeated readings as an instructional tool for reading fluency and because reading fluency is related to text understanding, to reading comprehension (National Reading Panel, 2000; Rasinski & Hoffman, 2003).

Independent repeated readings might work for readers who are already sufficiently accomplished readers that they are able to evaluate and monitor their own reading. However, for most pre-intermediate and struggling readers repeated readings need to be under the guidance of a teacher or coach. This is where direction instruction in fluency comes in. In the same way that an actor is guided by an acting coach or director, the athlete by a trainer or coach, the musician by a teacher or conductor, the novice driver by a driving instructor or parent, the pre-intermediate or struggling reader involved in reading fluency instruction needs the assistance and guidance of a teacher. The reader's coach can select appropriate materials, model fluent reading, provide assistance while reading, evaluate progress within and between passages, give encouragement, and celebrate successes.

While on the surface it may seem that the reader develops fluency simply by finding a quiet spot and practicing a text several times through, the reality is that there needs to be a coach to model, guide, and encourage in order to make that practice as valuable as possible. Below we identify the various direct instructional roles taken by a teacher or coach in nurturing reading fluency.

Less fluent readers may not know what it means to read fluently. Readers need to develop an internalized model of fluent reading. In the current environment where reading speed has become the proxy for reading fluency, students may think that fluency is nothing more than reading fast. This is clearly a less than optimal conception of fluency; yet many students seem to have gotten it in their heads that fluency is reading fast and they direct their reading efforts to reading as fast as they can. Reading

speed may be an indicator or measure of the automaticity component of fluency, but reading speed is not automaticity and it is not fluency.

The best way to counter the idea that reading speed is fluency and to help students develop the understanding that fluency is reading with meaningful expression and automaticity is for a teacher, parent, or coach to read to students regularly in a fluent manner and then to direct students' attention to how that reading was fluent – what made it fluent. Conversely, the teacher, parent, or coach could read to students in a non-fluent manner (monotone, staccato-like, excessively slow or extremely fast) with a follow-up discussion that focuses on how such a reading was not as meaningful or satisfying as a more fluent rendering of the passage.

Students need to practice, through repeated readings, their own reading as well as listen to fluent readings by others. And practice without feedback may result in students' reinforcing their errors or practicing to achieve the wrong goal (e.g., increase reading speed without regard to expression). Teachers need to take on a direct coaching role as students read orally during fluency instruction. They need to listen to students read and give formative feedback to their reading. Teachers can note particular areas of concern in students reading; give praise for strong efforts, and direct students to read in a particular manner (e.g., read this passage with enthusiasm, with sadness, with boredom, etc.). This sort of coaching helps direct students' attention to areas that will allow them to develop their fluency and use it to increase text comprehension.

In the role of fluency coach, teachers can also monitor students' progress in reading fluency. On a regular and systematic basis, the teacher might record samples of students' oral reading and evaluate the recording for automaticity (reading speed) and prosody (reading expression). Progress or lack of progress can be shown through charting students' performance over time. Analysis of trends can lead to lesson planning that is aimed more precisely at students' needs.

Research into fluency has shown that assisted (also called paired, neurological impress, audio-assisted) reading (Rasinski & Hoffman, 2003) can have a significantly positive effect on students' fluency. In assisted reading an individual student reads a passage while simultaneously listening to a fluent reading of the same text. The fluent

rendering of the text can be a more fluent partner or a pre-recorded version of the reading. In many classrooms teachers set aside a time of each day for students to engage in assisted reading with a coach or peer. In other cases, teachers create a listening center in which students are expected to spend some time each day reading while listening to an audio-taped recording of the book.

However, we think it is also important for the teacher to take on the specific role of fluent reading partner for students with particular needs in fluency. No doubt, the teacher is the most fluent reader in any elementary or middle school classroom. During the assisted reading period the teacher may pair up with an individual, pairs, or small groups of students and read orally with the students as they read orally on their own. Being integrally involved in such lessons allows the teacher to personally monitor each and every student in her classroom, and to act as a personal model or trainer for students. Even more significantly, by being involved with students in this daily read along routine, the teacher demonstrates first hand to students that fluency is important; so important that she is willing to take time each day, time she could have used for other duties, to read with students in her classroom. That is a very profound message indeed.

Fluency instruction normally involves assisted, repeated (practice or rehearsal) and oral reading. (We must note however, that fluency is also manifested in silent reading through the inner voice that only the reader hears). These activities require resources that may not normally be available in a classroom. The informed fluency teacher, then, must take on the role of text collector and developer to make her classroom ready for fluency instruction.

For example, a teacher may decide to set up a listening center so that students can read books while listening to recorded versions of the book (assisted reading). The teacher needs to acquire the hardware necessary to play the recordings (e.g., tape recorders). More importantly she will have to find or develop the recorded versions of the texts she wishes to stock in the listening center. Fortunately, more and more publishing companies are making recorded versions of texts. However, the teacher may also want to think about recording the passages herself or having some of her

students (fluent readers as well as those still working on fluency) record passages after having practiced them to the point where they can be read fluently (Opitz & Rasinski, 1998).

There is something special about reading a text while listening to a recorded version of the text produced by one's teacher or classmate.

Certain texts lend themselves to practice and oral performance, and these texts are not normally found in great quantities in basal readers and other textbooks. Poetry, songs and song lyrics, rhetoric, plays (usually in the form of readers theater scripts), and other texts written with a sense of the author's voice are among the texts that we find lend themselves most fittingly to fluency instruction. Not only can these texts be read orally and repeatedly, they also lend themselves to oral interpretation where the reader uses his or her voice to convey meaning and emotion.

At its heart, fluency in any endeavor requires practice. Whether you are trying to become fluent with a musical instrument, a sport, writing, or reading, you need to practice your craft in order to become fluent at it. In reading, the practice too often (and unfortunately) involves mundane repeated readings of dry passages that are often informational.

Informed teachers see practice as essential, and attempt to find material that is meant to be performed. If the passage, whether it is a song, script, speech, or poem is meant to be performed, it has to be rehearsed or practiced repeatedly. The performance of a passage makes the practice meaningful to students. They will want to perfect their reading so that the performance is as good as possible.

Teachers, then, need to think about how they can allow students to perform their material. Some teachers use Friday afternoons as a time for a "Poetry Café." During the last 45 minutes of every Friday, the lights are dimmed and the shades are drawn -- low level lighting is used to create a coffeehouse mood. A bar stool is set up at the front of the classroom, and so is a microphone attached to a karaoke machine. Students are the Teachers, then, need to think about how they can allow students to perform their material. Some teachers use Friday afternoons as a time for a "Poetry Café." During the last 45 minutes of every Friday, the lights are dimmed and the shades are drawn

– low level lighting is used to create a coffeehouse mood. A bar stool is set up at the front of the classroom, and so is a microphone attached to a karaoke machine. Students are the main audience, but parents, teachers, the school principal, and other classrooms are invited to participate in the poetry readings. A parent may bring in popcorn, drinks, and other appropriate refreshments. Students love the authenticity of the performance and it leads them to rehearse their readings even more diligently – they know they have will be performing for an audience. Main audience, but parents, teachers, the school principal, and other classrooms are invited to participate in the poetry readings. A parent may bring in popcorn, drinks, and other appropriate refreshments. Students love the authenticity of the performance and it leads them to rehearse their readings even more diligently – they know they have will be performing for an audience. .

Perhaps the central role of the teacher in direct fluency instruction is to develop and set in motion instructional routines in which reading fluency is the focus. An instructional routine is simply a set of instructional activities aimed at developing a particular skill in reading that is implemented on a regular schedule, usually on a daily or weekly basis.

Many commercial programs currently exist for teaching reading fluency and are based on the central instructional concept of practice or repeated readings. Most of these programs consist of informational texts that are meant to be practiced until a certain reading rate is attained. We think this is a corruption of effective instruction in reading fluency for several reasons. First, the texts employed, informational texts, do not lend themselves easily to reading fluency development. They are meant to be read silently and they are usually written in a third person disembodied voice, one that does not lend itself to reading with expression (the voice that an author incorporates into his or her written text). We are also concerned that such approaches to repeated readings gives the goal of the rereading mechanistically until the passage can be read quickly. As we have mentioned earlier, while speed in reading may be an indicator of automaticity in word recognition, speed is not reading fluency and should not be used as an explicit goal for instruction.

Thus, in this paper, we argue again that repeated reading works best when the practice or repeated reading is aimed at recreating the voice of the author who wrote the text – to read with appropriate expression and meaning. Since informational texts do not necessarily lend themselves to expressive renderings, we need to look for other text types of genres that do tend to be written with voice. And to that end, we think of texts such as narrative, poetry, rhymes, scripts, True false activities, monologues, jokes, cheers, song lyrics, oratory, and other such texts as the appropriate materials for authentic and effective fluency instruction.

Given appropriate texts and teacher roles, what might direct authentic fluency instruction look like? The manifestations of direct fluency instruction can be as diverse as teachers and their styles of teaching. In this section of the paper we share several models of direct and authentic fluency instruction that have proven effective in working with struggling readers.

The list of used literature:

1. Bygate, Martin. Reading. – X, 125 p.: il. – Oxford; New York, 2000
2. Jim, Heinemann. 'Learning Teaching' Scrivener. 1994
3. Morgan, J and M. Rinvolucri. Once Upon a Time. Cambridge: Cambridge University Press. 1993.
4. Penny Ur. Discussions that work. Task-centered fluency practice.: Cambridge University Press, 1981. – 122 p.
5. Peter Grundy. Beginners. Oxford University Press: 1994, 125 p.

ФИО автора: *Ravshan Saidov Tursunovich,*

Teaching English Methodology department,

UzSWLU

Название публикации: «MAIN DISABILITIES IN TEACHING READING FOR ENGLISH LEARNERS»

Abstract

The article deals with the main disabilities in teaching reading for English learners. The purpose of this article is to assist educators in teaching learners who are experiencing significant difficulties, or who have a disability in reading and written expression. The article provides a general description of learning disabilities with a center on the most common type of disability—reading disability.

Key words: disabilities, reading, difficulties, learning disabilities, factors, neurobiological factors or injury, insufficient phonological processing

The Fact is that there are many difficulties and disabilities in teaching English. More we found them in teaching reading for English language learners. English language learners often have problems mastering science, math, or social studies concepts because they cannot comprehend the textbooks for these subjects. ELLs at all levels of English proficiency, and literacy, will benefit from explicit instruction of comprehension skills along with other skills. Examples of comprehension skills that can be taught and applied to all reading situations include: Summarizing, Sequencing, Differencing, Comparing and contrasting Drawing conclusions Self-questioning Problem-solving Relating background knowledge distinguishing between fact and opinion. Finding the main idea, important facts, and supporting details. These skills are particularly important for comprehending what is generally known as information reading or expository reading. Why reading comprehension skills are particularly important for ELLs. ELL learners will still need a lot of vocabulary development and teaching of comprehension strategies even if they have been mainstreamed after some bilingual instruction are being pulled out for English as a Second Language or

Sheltered English instruction or have been assessed as English proficient but you know that they still need additional help with language, reading, and writing. Here is a way of thinking about the support your ELLs will need: Classroom strategies: Steps for explicitly teaching comprehension skills. The following steps are useful for all learners. However, these need to be complemented with the additional steps below to ensure comprehension for ELLs. Introduce the comprehension strategy or skill (see above list) through examples. Discuss how, when, where, and why the strategy or skills are used. For example: contrast main idea with details, fact with opinion, good summaries with poor summaries. Have learners volunteer additional examples to contrast and discuss. Label, define, model, and explain the strategy or skill. For example, after listing four facts about a healthy diet and four opinions about what is good to eat, label one list as facts and the other list as opinions. Give learners opportunities to practice using the strategy with a peer as they apply it to a short, simple paragraph from a science text or any expository text. Debrief with the whole class to ask learners to share how they applied the strategy or skill. Additional steps for ELLs Recognize vocabulary words that you think might be difficult for learners to comprehend when they read the text. Write ELL-friendly definitions for each - that is, simple, brief definitions ELLs can easily comprehend. Model think-aloud. For example: verbalize a confusing point or show how you use a strategy to comprehend something. "This sounds very confusing to me. I better read this sentence again." Demonstrate fix-up strategies. For example: I need to think about this. Let me rethink what was happening. Maybe I'll reread this. I'll read ahead for a moment. Partner ELLs with more dominant English speakers and ask each learner to take a turn reading and thinking aloud with short passages. After working with partners successfully, ask ELLs to practice independently by using a checklist such as the following. Be sure to explain all the terms and model each. While I was reading, how did I do? Skill I used Not very much. A little bit Much of the time. All of the time Blending Chunking Finding meaning of new word Making mind movies as I read Rereading. Reading ahead Celebrate each ELLs' progress with recognition notes, praise, and/or class applause. For advanced ELLs When learners' English proficiency and basic reading skills have increased, you can teach the following steps

not just to ELLs, but to all learners – because everyone will benefit. In pairs, have learners survey the text and use an idea map to record the main idea and details. Ask partners to read the text. Have partners restate the main idea and supporting details. At this point, they can add to their idea map or make necessary corrections. Then ask learners to reread the text and either develop their own questions (pretending to prepare a test for their partner) or write a short summary of what they just read. After that, have partners check each other's work. Finally, partners can share their questions or summaries with other teams. Other ideas for building ELL comprehension Teach learners how to use these tools for informational or expository reading: Titles Headings Bold print Captions Side bars Maps Graphs Pictures Bullets Ask learners to use the following strategies to summarize (orally or in writing): Retell what you read, but keep it short. Include only important information. Leave out less important details. Use key words from the text. Questioning ELLs after reading. After the ELLs and/or whole class have completed the reading comprehension activities above, you can anchor or test their comprehension with carefully crafted questions, taking care to use simple sentences and key vocabulary from the text they just read. These questions can be at the Literal level (Why do the leaves turn red and yellow in the fall?) Interpretive level (Why do you think it needs water?) Applied level (How much water are you going to give it? Why?)

The terms *reading disability*, *reading disorder*, and *dyslexia* are used interchangeably in the literature. For the purposes of this document, the term *reading disability* will be used. Proficient reading and writing skills are critical to success. If learners are not competent readers, they are at risk for academic, behavioral, social and emotional difficulties. Learners with learning disabilities have the potential to be successful academically and socially. Teachers can change the trajectory for children at risk for failure in reading by intervening early and providing explicit, intensive, and extensive instruction. The expectation is that learners are taught listening, speaking, reading, writing, viewing, and representing skills throughout their school careers. When learners continue to struggle with the acquisition of proficient literacy skills, appropriate adaptations need to be made to enable them to successfully meet the

demands of the curriculum. Success is dependent on educational programming that is suited to the learner's individual strengths, needs, and learning characteristics. This resource provides information on assessment, instruction, assistive technology, transition planning, and self-advocacy for learners with reading and written expression difficulties and disabilities. Information is based on current research and effective practices in the education of learners with reading disabilities. The suggested strategies build on Saskatchewan Learning curricula and supporting resources.

The hallmark characteristic of a learning disability is an individual's academic underachievement in reading, writing, and/or mathematics despite the presence of average to above average intelligence, appropriate instruction, regular school attendance, and favorable environmental factors. The Learning Disabilities Association of Canada (LDAC) provides a national definition of learning disabilities.²⁰⁷

“Learning Disabilities” refer to a number of disorders, which may affect the acquisition, organization, retention, comprehending, or use of verbal or nonverbal information. These disorders affect learning in individuals who otherwise demonstrate at least average abilities essential for thinking and/or reasoning. As such, learning disabilities are distinct from global intellectual deficiency.

Learning disabilities result from impairments in one or more processes related to perceiving, thinking, remembering, or learning. These include, but are not limited to language processing, phonological processing, visual spatial processing, processing speed, memory and attention, and executive tasks (e.g., planning and decision making).

Learning disabilities range in severity and may interfere with the acquisition and use of one or more of the following:

- oral language (e.g., listening, speaking, comprehending);
- reading (e.g., decoding, phonetic knowledge, word recognition, comprehension);
- written language (e.g., spelling and written expression); and

²⁰⁷From Official Definition of Learning Disabilities by Learning Disabilities Association of Canada, 2002. Reprinted with permission.

- mathematics (e.g., computation, problem solving).

Learning disabilities may also involve difficulties with organizational skill, social perception, social interaction, and perspective taking.

Learning disabilities are lifelong. The way in which they are expressed may vary over an individual's lifetime, depending on the interaction between the demands of the environment and the individual's strengths and needs. Learning disabilities are suggested by unexpected academic under-achievement or achievement which is maintained only by unusually high levels of effort and support.

Learning disabilities are due to genetic and/or neurobiological factors or injury that alter brain tasking in a manner which affect one or more processes related to learning. These disorders are not due primarily to hearing and/or vision problems, socio-economic factors, cultural or linguistic differences, lack of motivation, or ineffective teaching, although these factors may further complicate the challenges faced by individuals with learning disabilities.

Learning disabilities may co-exist with various conditions including attentional, behavioural and emotional disorders, sensory impairments, or other medical conditions.

For success, individuals with learning disabilities require early identification and timely particularized assessments and interventions involving home, school, community, and workplace settings. The interventions need to be appropriate

for each individual's learning disability subtype and, at a minimum, include the provision of:

- specific skill instruction;
- accommodations;
- compensatory strategies; and
- self-advocacy skills.

Learning disabilities vary in terms of impact and may involve many skill areas. Several subtypes of learning disabilities are outlined in Figure 2.2. Individuals with a learning disability may experience difficulties with auditory processing, visual processing and/or motor skills, attending, and remembering information. Social

interactions and relationships may also be negatively impacted by a learning disability. Approximately 75 percent of learners diagnosed with learning disabilities manifest social skill deficits that distinguish them from their non-learning disabled peers.²⁰⁸ Although there are general characteristics associated with each type of learning disability, it is important to remember that every learner is unique.

An individual with a reading disability demonstrates difficulties in reading skills that are unexpected in relation to age, cognitive ability, quantity and quality of instruction, and intervention. The reading difficulties are not the result of generalized developmental delay or sensory.²⁰⁹

Reading disability may be characterized by:

- difficulties in solitary word reading;
- initial difficulties decoding or sounding out words;
- difficulties reading sight words;
- insufficient phonological processing; that is, the comprehending that sentences are comprised of words, words are made up of syllables, and syllables are made up of individual sounds or phonemes;
- expressive or receptive language difficulties;
- difficulties with comprehension.

The processing difficulties may also be revealed in spelling and writing. Written expression disability and mathematics disability are commonly found in combination with a reading disability. For learners with a reading disability, the reading difficulties are persistent. Even though an individual's reading ability may eventually reach an acceptable performance, it often continues to be characterized by a slower reading rate.

²⁰⁸ Sridhar, D., & Vaughn, S. (2001). Social functioning of students with learning disabilities. In D. P. Hallahan & B. K. Keogh (Eds.), *Research and global perspectives in learning disabilities* (pp. 65-91). Mahwah, NJ: Lawrence Erlbaum Associates.

²⁰⁹ Lundberg, I., & Høien, T. (2001). *Dyslexia and phonology*. In A. J. Fawcett (Ed.), *Dyslexia: Theory and good practice*. Philadelphia: Whurr Publishers.

Graph 2.

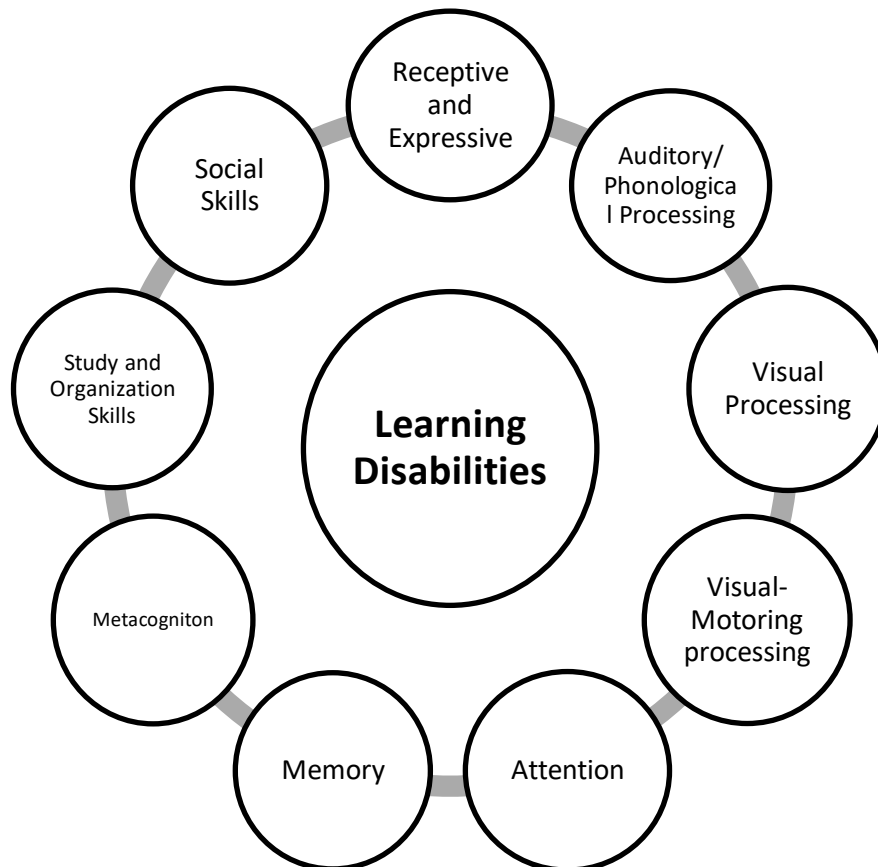

There are various skill areas that may be affected when a learning disability is present. A learner with a learning disability may experience difficulty in one or more of the areas above graphic.

The list of used literature:

1. From Official Definition of Learning Disabilities by Learning Disabilities Association of Canada, 2002. Reprinted with permission.
2. Sridhar, D., & Vaughn, S. (2001). Social functioning of students with learning disabilities. In D. P. Hallahan & B. K. Keogh (Eds.), *Research and global perspectives in learning disabilities* (pp. 65-91). Mahwah, NJ: Lawrence Erlbaum Associates.
3. Lundberg, I., & Høien, T. (2001). Dyslexia and phonology. In A. J. Fawcett (Ed.), *Dyslexia: Theory and good practice*. Philadelphia: Whurr Publishers.

ФИО автора: *Shaxriniso Davlatova Ergash qizi,*

Teaching English Methodology department,

UzSWLU

Название публикации: «THE SIGNIFICANCE OF ICT AND ITS' INTEGRATION»

Abstract

The article deals with the significance of ICT and its' integration. The purpose of this article is to inform readers about importance of ICT. The article provides an integration between teaching and ICT.

Key words: integration, ICT, Communication, integration, technology, enhance teaching and learning.

The term Information Communication Technology (ICT) has had a long history in its evolution process. According to Pelgrum and Law (2003), towards the end of 1980's, the term 'computers' was replaced by IT (Information Communication Technology). This signified as shift of focus from computing technology to the computer's enhance capability to store and retrieve information. This was followed by the introduction of the term 'ICT' around 1992, when e-mail started to become available to the general public. The concept of Information Communication Technology consists of three words. The term 'Information' refers to any communication or representation of knowledge such as facts, data or opinion in any medium. 'Communication' is an integral part of human existence. It refers to the process of transferring information from a sender to a receiver with the use of a medium in which the Communication Information is understood by both. 'Technology' is the practical form of scientific knowledge or the science of application of knowledge.

Therefore, Information Communication Technology (ICTs) are commonly defined in education as 'a diverse set of technological tools and resources used to communicate, create, disseminate, store and manage information' Blurton, (2000). These technologies include computers, the internet, broadcasting technologies (Radio and Television), and (Mobile) telephony. Basically ICT is

a tool. It can be hardware (such as Computers, Digital cameras), software (such excel, discussion forum) or both.

ICT integration

Integrating ICT in to teaching and learning is not a new concept. It may be as old as other technologies such as radios or televisions. However, with the rapid development of emerging technologies, such as web technology, ICT integration has increasingly attracted the attention of educators. Technology should be used not because it is available or it has been shown effective in some cases. It should be used to enable the process and enhance learning because inappropriate use of technology can lead to negative effects Russel, (1999).

Integration has a sense of completeness or wholeness (Earle, 2002), by which all essentials elements of a system are seamlessly combined together to make a whole. In education, simply handing out to pupils a collection of websites or CD-ROM programmes, taking your pupils to the computer lab once a week or using an electronic worksheet is not necessarily ICT integration. In a properly prepared ICT integrated lesson, ICT and other crucial educational components such as content and pedagogy are molded into one entity. As a result, the objective of the lesson may be achieved: but if the ingredients were taken away from the ICT integrated lesson, the quality of the lesson would be somehow be diminished William, (2003). Instead, technology is integrated when it is used in a seamless manner to support and extend curriculum objectives and to engage pupils in a meaningful learning. It is not something one does separately; it is part of the daily activities taking place in the classroom. Based on the above, within the education sector in Kenya. ICT is defined as the seamless incorporation of technology to support and enhance pupils' engagement in meaningful learning and for attainment of curriculum adjectives. ICT integration is more of a process rather than a product. The computer should be fitted into the curriculum not the curriculum into the computer Earle, (2002). Therefore, effective ICT integration should focus on pedagogy design by justifying how the technology is used in such a way and why.

Effective ICT integration into learning process has the potential to engage learners. Additionally, ICT can support various types of interactions in the learning environment: learner – content, learner- learner, learner-teacher and learner-interface. These types of interactions make the learning process more interactive and learners more active and engaged Wong et al, (2006).

ICT integration enhance teaching and learning

The application of ICT is creating significant changes in the teaching and learning process. The traditional approach in teaching has stressed on content. For decades course materials were designed around textbooks. Teachers taught the content through lecture method and the activities were designed to enforce the content knowledge. Present day teachers need to create relevant and intriguing learning experiences for their students .Technology provides a remarkable role in making education inclusive since it has the potential to improve educational performance of students. Furthermore, utilization of ICT facilitates learner-centered approach rather than conventional teacher-centered pedagogy. The present day curricula promote aptitude and performance of the learners, emphasizing on the application of the information rather than factual knowledge. ICT facilitates the dissemination of knowledge based on the contemporary curricula [8]. As a result, incorporating ICT in teaching helps both teachers and students since it has the potential to impart quality education if it is used effectively.

ICT-enhanced learning stimulates augmented learner involvement. The constructivist method views learning as realistic and learner-centered. ICT is an effective tool in constructivist approach of learning, where teachers can layout simulated and tailor-made learning conditions to students.(Grand,2006) In this regard, applying educational technology as a constructivist device can help students to display their ideas, express their knowledge, examine, exploit, and process information, in a collaborative learning environment (Grand,2006). For instance, software applications like databases and excel sheets foster inquiry-based learning activities . Multimedia is a powerful tool that assists thinking activities of learners and also helps them to share and express their knowledge . These software applications help students in

understanding the concept by doing . It also facilitates in developing an independent approach towards problem -solving. In that sense computers help students in developing high order thinking. (Miller,2003)Also went in the same direction by stating that ICT integration helps in Constructivist learning where students interact with other learners, the teacher, sources of information, and technology. Such an atmosphere provides the learner with direction and settings to build their knowledge and skills. It also gives a rich collaborative learning condition providing the learner to mull over different perspectives in dealing with issues and solve problems. ICT also facilities collaborative learning. Points out that "the flexible time-space accounted for by the integration of ICT into teaching and learning processes contributes to increasing the interaction and reception of information. Such possibilities propose changes in the communication models and the teaching and learning methods used by teachers, giving way to new scenarios which favour both individual and collaborative learning|.

Teachers play a crucial role in integrating ICT. The present day teachers should know not only the content of their subject but also the pedagogy to impart the knowledge effectively by integrating technology. According to Talmy (2001) in order to integrate ICT in teaching teachers must recognize the usefulness of technology, they should believe that the application of technology does not disrupt the classroom climate. Moreover, they should also have the confidence to manage technology. Nevertheless, research studies indicate that majority of the teachers do not take advantage of the potential of ICT to promote the quality of learning, even though they have a favorable attitude towards it. Aver that the ICT 's potential can be exploited only if confident teachers are ready to make use of the opportunities for transforming their classroom practices by utilizing ICT effectively. Thus, "ICTs are exerting impacts on pedagogical approaches in the classrooms. Their contribution to changes in teaching practices, school innovation, and community services is considerable".

The list of used literature:

1. Miller, G. A. (2003). The cognitive revolution: A historical perspective. Trends in Cognitive Sciences, 7(3), 141–144

2. Pelgrum, W. J., & Law, N. (2003). *ICT in Education around the World: Trends, Problems and Prospects*. Paris: UNESCO.
3. William, B. K., & Sawyer, S. C. (2003). *Using Information Technology: A Practical Introduction to Computer and Communication*.

ФИО автора: *Shaxriniso Davlatova Ergash qizi,*

Teaching English Methodology department,

UzSWLU

Название публикации: «MAIN DISTINCTIVE PECULIARITIES OF PODCASTS»

Abstract

The article deals with the main distinctive peculiarities of podcasts. The purpose of this article is to inform readers about importance of podcasts. The article provides podcasts as language learning materilas.

Key words: podcast, material, types of podcasts, enhancing listening comprehension, steps of using podcasts.

The word –podcast is taken from two words: iPod and broadcast. Podcast is a media stream that combines between audio and/or video and PDF files on the Net which is usually uploaded at regular intervals (Chan, Chen & Doppel 2011).

According to Chan, Lee & McLoughlin (2007), the term podcast was derived by blending the words iPod and broadcast. Podcasts can either be pure audio podcasts, video podcasts or enhanced podcasts; i.e. pictures, slideshows, PowerPoint, etc. Furthermore, the New Oxford American Dictionary (2005) in (Qasim & Fada, 2013) defines podcast as a multimedia digital file made available on the internet for downloading to a portable media player, computer, etc (p. 31). Thus, Sze (2006) states that podcasts are audio (sometimes video) programs on the Web which are usually updated at regular intervals. New episodes can be listened to on the computer, or downloaded to an MP3 player or iPod for later listening. In addition, Constantine (2007) states that a podcast is the name of a digital recording of a radio broadcast or similar program. Podcasts are published on the internet as MP3 files. Interested listeners are able to download these MP3 files onto their personal computer or personal MP3 player of any type. The files can be listened to at the convenience of the listener. Learners can listen over and over to any material that is of interest to them. To be useful

in a school setting a teacher would need internet access, a computer that can play audio files or an MP3 player.

Based on the definition above, the researcher concludes that podcast is a blending of the words –iPod and –broadcast and it produces audio or video files which is released episodically, then it automatically can be downloaded from either computer or another audio/video device, and then can be listened by our audio/video devices, that learners can listen over and over to any material that is of interest to them.

1. Types of Podcast

There are different types of podcasts. The differences include public podcasts, personal podcasts, and professional podcasts (educational or corporate). Podcasts can also be classified by the format of content; basic podcasts, enhanced podcasts, and video podcasts. Public podcasts are generic podcasts and are simple to use and easy to understand. Personal podcasting is similar to sharing your photo album; instead it is in the audio format. You can also create video podcasts. You can shoot the videos of the special occasions (which you often do using your digital camera) and share it with others. A professional podcast could be an educational podcast or a corporate podcast. If you are working in an educational institution, you get a chance to exploit podcasting (a medium of entertainment) for the purpose of education. In an educational institution, you can create podcasts at different levels; a class podcast, an instructor podcast, a student podcast, a department podcast, or an institute podcast.

Furthermore, Sze (2007) in more detail explains that podcasts available on the Web fall broadly into two types: –radio podcasts and –independent podcasts. Radio podcasts are existing radio programs turned into podcasts, such as those produced by BBC.

2. Podcasts as Language Learning Materials

Rosell-Aguilar (2007) suggests that the podcast resources so far made available for language learning can be categorized into two main groups: the first consisting of authentic content provided by native speakers or advanced learners, not intended to teach language and referring to subjects such as news, football, or radio programming. The second group is comprised of language courses or teaching content specifically

designed for language learning. The latter are classified into two subgroups: materials designed for a known audience, such as the materials provided by teachers, institutions or students themselves for use with their classes (which may include audio recordings of texts, oral quizzes, oral feedback, and vocabulary items) and supporting materials designed for independent learners not enrolled on a particular course that are delivered as public podcasts.

3. Using Podcasts for Enhancing Listening Comprehension

Using podcasts as a medium for learning opens up new opportunities in the language learning context: research shows that audio content facilitates memory retention three times as effectively as a text. The auditory dimension of podcasting, e.g., intonation or vocal expression, conveys a message directly to the listener's heart and brain. The personal touch, including expression of emotions, feelings and tonal variations may contribute to a podcast message, in a way that cannot be achieved with a textual message. Podcasts benefit learners both with their spontaneity and their applicability to intensive and extensive listening tasks. Furthermore, the authenticity and type of materials available in this format effectively bridges the gap between formal English and informal language, making them suited to extensive listening, motivating students' interest in listening to English inside and outside the classroom.

4. The Steps of Using Podcast

According to Fox (2011), there are some steps that can be applied in teaching English using podcast for EFL students. The steps of using podcast are as follows: (1) listening for pleasure; (2) listening with a pre-prepared teacher glossary would help to make the show accessible to lower levels; (3) listening to a short chunk. Most of the podcasts are divided into more or less independent sections which can be listened to on their own. This makes the task more manageable for lower levels; (4) listening with a transcript (prepared by the teacher). This is a controversial issue. Many teachers see a transcript as an obstacle to learning and preparing transcripts is a time-consuming job which most podcasters do not do (but why not have the students make one, each a part of it). The show notes provide a good summary of the content and in some cases are partial transcripts; (5) using a chunk as dictation practice. This is a very useful exercise

which many teachers reject as old-fashioned but which can highlight and train grammatical accuracy. A potentially more rewarding reason is that it could be used to heighten awareness of authentic speech and how it differs from formal written language. Such chunks could be placed in text manipulation programs for further practice.

5. Advantages and Disadvantages of Podcast

The advantages and disadvantages of podcast can be described as follows:

1) Portable, convenient and easy to use format (Rosell-Aguilar, 2007): once downloaded, the files can be taken away and listened to anywhere, as many times as necessary, at a time when it is convenient. Functionalities such as pause, forward, or skip mean that the user is in control of the pace (Sloan, 2005). This also enhances support for students with particular needs or learning preferences and contributes to reduced dependence on physical materials (Menzies, 2005). In addition, the content can also be played on a computer if the student does not have access to a portable media device.

Attractive (Stanley, 2006): The fact that portable media players are widely owned and podcasts can be obtained from a music store may both increase use (attracting a potentially very large audience and also audiences who may not otherwise access learning materials) and make listening to an educational learning object feel less like studying. Motivating: students are likely to be attracted to the new format, which could be motivating and help them engage with materials which they might otherwise not use. Easy access: content management software such as iTunes or Juice can be downloaded free of charge and navigation is simple.

2) Value for money: downloads of learning materials are free, and developing materials can be done for a fraction of the cost of producing traditional materials and in hours rather than years (Moody, 2006).

3) Publicity: public podcasts give visibility to the individuals and institutions that provide them and institution-wide initiatives give those institutions free publicity as well as a good reputation for using the latest technologies. For those providers that use podcasting within an institution to provide additional resources for their students,

podcasting provides the potential to allow lectures to focus on integrating in class and out of class activities and materials (Thorne & Payne, 2005).

4) Rallis & Shannon (2006) state that the automatic subscription features of podcasts is a key advantage in ensuring that subscribers receive the latest files without having to go to each site that hosts media files check to see if there have been updates. Flexible learning opportunities: can listen/watch any time.

The list of used literature:

1. Barker, L & Watson, K (2000) Listen Up: How to Improve Relationships, Reduce Stress, and Be More Productive by Using the Power of Listening. New Jersey: St Martin's Press.
2. Chan, A., Lee, M., & McLoughlin, C. (2007). Promoting Engagement and Motivation for Distance Learners through Podcasting. Budapest: European Distance and E-Learning Network.
3. Chan, Deborah & Herrero, Carmen. (2010). Using Films to Teach Languages. London: Council Lottery Funded.
4. Etman, Djodi & Zaida, Nur, (2009). Teaching Listening. Jakarta: Ministry of national education. Directorate general of quality improvement of teachers and education personnel.
5. Sarah, N., & Patricia, G. (2009). Use films to get groups talking - and listening - to one another. Journal of Staff Development, Vol. 30 (2), pp. 57-58.

ФИО авторов: *Буриев Хаким Тошимович*

и.ф.н., доцент, СамДАКИнинг укув ишлари буйича проректори

Saparniyazova Khurliman Anvar qizi

Toshkent Arxitektura Qurilish Instituti magistranti

Название публикации: «ТАШҚИ ИҚТИСОДИЙ ФАОЛИЯТНИ БОШҚАРИШДА ВУЖУДГА КЕЛАЁТГАН АЙРИМ МУАММОЛАР ВА УЛАРНИ БАРТАРАФ ЙЎЛЛАРИ»

Аннотация: Ушбу мақолада ташқи иқтисодий фаолият таҳлил қилиниб, унинг мамлакат иқтисодий ривожланишидаги аҳамияти, принциплари, унга таъсир кўрсатувчи салбий омиллар ўрганилган. Таҳлил асосида мавжуд муаммолар ўрганилиб, уларни бартараф этиш бўйича таклифлар ёритиб берилган.

Аннотация: В статье анализируется внешнеэкономическая деятельность, ее значение в экономическом развитии страны, принципы, негативные факторы, влияющие на нее. На основе анализа были изучены существующие проблемы и выделены предложения по их решению.

Annotation: The article analyzes foreign economic activity, its importance in the economic development of the country, principles, negative factors influencing it. Based on the analysis, the existing problems were studied and proposals for their solution were identified.

Калит сўзлар: кичик иқтисодиёт, кўпайтирувчи эффект, протекционизм, пул ўтказмалари, ташқи иқтисодий фаолият, тариф чеклашлари, экспорт.

Кириш. Маълумки, миллий бозор иқтисодиётини ривожлантириш жараёнида мамлакат ўз ичида ва бозор иқтисодиёти йўлидан бораётган бошқа давлатлар билан ҳамкорлик алоқаларини йўлга қўйибгина яшай олади. Шунингдек, биз шуни ҳисобга олишимиз керакки, замонавий глобал иқтисодиёт турли даражадаги ривожланиш босқичидаги давлатларни ўз ичига олади: баъзилари жаҳон ялпи ички маҳсулотида салмоқли улушга эга иқтисодий ривожланган (АҚШ, Германия, Япония, Буюк Британия, Франция, Италия, Канада ва бошқалар), ривожланаётган ва Жаҳон банкининг 2018 йилга маълумотларига кўра 47 та кам ривожланган давлатлардир. Бугунги кунда

мамлакатимиз ташқи иқтисодий фаолиятида савдо баланси сальдоси даражаси сезиларли салбий томонга ўзгарганлиги, яъни экспортга қараганда импорт ошганлигини кўришимиз мумкин. Қуйида биз ушбу жиҳатларни инобатга олиб ташқи иқтисодий фаолият таҳлили асосида экспортга таъсир қилувчи айрим салбий муаммолар, экспорт ҳажмини ошириш бўйича таклифларга эътибор қаратамиз.

Ташқи иқтисодий фаолият деганда Ўзбекистон Республикаси юридик ва жисмоний шахсларининг хорижий давлатларнинг юридик ва жисмоний шахслари, шунингдек халқаро ташкилотлар билан ўзаро фойдали иқтисодий алоқаларни ўрнатиш ва ривожлантиришга қаратилган фаолияти тушунилади. Ташқи иқтисодий фаолият таркиби ташқи иқтисодий фаолият товар номенклатурасига мувофиқ товарлар, ишлар, хизматлар экспорти ва импортини ўз ичига олади. Ташқи иқтисодий фаолият қуйидаги принципларга асосланади:

- ўзаро манфаатлар ва савдо эркинликлари;
- эркин тадбиркорлик;
- мулкчилик шаклидан қатъи назар ташқи иқтисодий фаолият иштирокчиларининг ҳуқуқий тенглиги;
- ташқи иқтисодий фаолият иштирокчиларининг манфаатларини ҳимоя қилиш;
- ташқи иқтисодий фаолият иштирокчиларининг ҳуқуқлари чекланишини олдини олиш. Ташқи иқтисодий фаолиятни амалга ошириш усуллари қуйидагилардан иборат:
 - бевосита (direct) – бу товарлар экспорт ва импорти, бажариладиган хизматларни ўз ҳисобидан ва таваккалчилик, яъни рискка асосан ташкил этиш усули;
 - билвосита (indirect) – бу усул экспорт ва импортни ташқи савдо бўлимлари орқали ташкил қилиш ва амалга оширишни назарда тутди. Республикамизда мустақилликнинг дастлабки йилларидан миллий иқтисодиётни ривожлантириш йўлида бир қатор ислоҳотлар амалга оширилди.

[1]

Буларнинг барчаси маъмурий буйруқбозлик тизимидан бозор иқтисодиётига ўтишга қаратилган бўлиб, улар ичида энг муҳим ислоҳотлар ташқи иқтисодий фаолиятни ривожлантиришга қаратилган.

Ушбу ислоҳотлар қаторига қуйидагиларни киритиш мумкин:

- корхоналарни хусусийлаштириш, нархларни эркинлаштириш ва барқарорлаштириш;
- товарлар ва хизматлар танқислигини бартараф этиш;
- миллий валютани муомалага киритиш ва инфляцияни бошқариш;
- бозор иқтисодиёти инфратузилмаси ва банк тизимини ташкил этиш;
- ташқи иқтисодий алоқалар ислоҳоти;
- ижтимоий ислоҳотлар ва б..

Бироқ, миллий иқтисодиёт ҳали тўлақонли ривожланмаган, ташқи иқтисодий фаолият иштирокчилари манфаатларини ҳуқуқий қўллаб-қувватлашда айрим номувофиқлик ва қарама-қаршилиқлар мавжуд. Халқаро стандартларга жавоб берадиган юқори сифатли саноат маҳсулотларини ишлаб чиқариш эвазигагина ташқи иқтисодий фаолият, хусусан, экспортни ривожлантириш, мамлакат иқтисодиётининг барқарорлигига эришиш мумкин.[6]

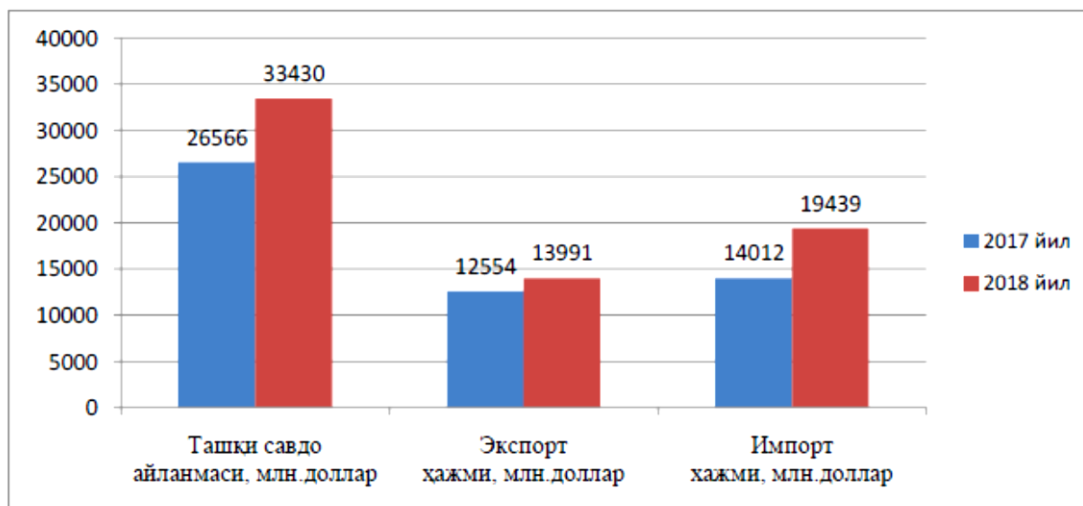

1-расм. Ўзбекистон Республикасининг 2017 ва 2018 йилларда ташқи савдо айланмаси таҳлили.[3]

1-расмдан кўриниб турибдики, 2017 йилда ташқи савдо айланмаси 26566 млн.доллар, 2018 йилда эса 33430 млн.долларни ташкил қилганлигини кўриш мумкин. Экспорт 2017 йил 12554 млн.доллар, 2018 йил 13991 млн.доллар, импорт ҳажми 2017 йилда 14012 млн.доллар, 2018 йилда 19439 млн.долларни ташкил қилди. Ташқи савдо балансининг салбий сальдоси мос равишда -1458.7 ва -5448,5 млн.долларни ташкил қилди. Таҳлиллар шуни кўрсатмоқдаки, салбий сальдо мамлакатимиздан валюта маблағларининг чиқиб кетишига олиб келмоқда. Бунинг ўрнини қоплаш учун эса юқори ликвидли табиий ресурсларни экспорт қиляпмиз. Мамлакатимиз “кичик иқтисодиёт”, яъни ички нарх жаҳон нархига таъсир кўрсата олмайдиган иқтисодиёт бўлганлиги сабабли биз жаҳон бозоридаги ўзгаришларга мослашишга мажбурмиз. Биз жаҳон иқтисодиётига ҳали тўлақонли интеграциялашмаганлигимиз, протекционистик тўсиқлар сабабли айрим савдо имкониятларидан тўлақонли фойдалана олмаяпмиз. Таҳлилни Мустақил давлатлар ҳамдўстлиги(МДХ) мамлакатлари ташқи савдо кўрсаткичлари таҳлили билан давом эттираемиз (1-жадвал).

1-жадвал

2018 йилда МДХ мамлакатлари ташқи савдо айланмалари таҳлили²¹⁰

(млн. АҚШ доллари)

№	Давлатлар	Экспорт	2017 йилга нисбатан фоизда (жорий нархларда)	Импорт	2017 йилга нисбатан фоизда (жорий нархларда)	Савдо баланси сальдоси	
						2017	2018
1.	Арманистон	2411.9	107.8	4963.2	121.1	-1859.4	-2551.3
2.	Белоруссия	33726.1	115.3	38408.9	112.2	-4994.9	-4682.8
3.	Қирғизистон	1764.6	100	4907.4	109.2	-2730.4	-3142.8
4.	Қозоғистон	60956.2	125.7	32533.5	109.9	18903.7	28422.7
5.	Молдова	2706.9	111.6	5764.3	119.3	-2406.3	-3057.4
6.	Озарбайжон	19458.6	127	11464.9	130.5	6536.7	7993.7
7.	Россия	449963.7	125.8	238151.4	104.7	130314.0	211812.3
8.	Тожикистон	1073.3	89.6	3149.5	113.5	-1576.9	-2076.2
9.	Украина	47339.9	109.4	57141.0	115.2	-6342.5	-9801.1

²¹⁰ <http://www.cisstat.com/rus/reliis2019-03-5.pdf>

1-жадвал маълумотларидан кўриниб турибдики, Арманистон, Белоруссия, Қирғизистон, Молдова, Тожикистон, Украина мамлакатлари ташқи савдо баланси ҳам салбий сальдо билан яқунланмоқда.

2-жадвал

2018 йилда МДХ мамлакатларининг ўзаро ташқи савдо айланмалари таҳлили²¹¹ (млн. АҚШ доллари)

№	Давлатлар	Экспорт	2017 йилга нисбатан фоизда (жорий нархларда)	Импорт	2017 йилга нисбатан фоизда (жорий нархларда)	Савдо баланси сальдоси	
						2017	2018
1.	Арманистон	719,1	120,8	1490,9	110,6	-752,7	-771,8
2.	Белоруссия	18723,1	107,0	24295,2	115,3	-3577,6	5572,1
3.	Қирғизистон	786,7	108,9	2002,5	96,1	-1361,1	1215,8
4.	Қозоғистон	9455,3	113,9	14856,6	105,1	-5833,1	5401,3
5.	Молдова	416,0	89,9	1449,3	120,2	-743,2	1033,3
6.	Озарбайжон	1138,2	100,9	2862,1	119,4	-1268,0	1723,9
7.	Россия	54619,9	113,5	26203,1	105,3	23234,8	28416,8
8.	Тожикистон	530,3	123,1	1816,5	109,7	-1225,5	1286,2
9.	Украина	7027,0	101,6	13211,4	115,1	-4561,5	6184,4

2-жадвал маълумотлари асосида шуни айтиш мумкинки, МДХ доирасида савдо баланси таҳлили Россиядан ташқари барча мамлакатлар салбий сальдога эга эканлигини кўрсатмоқда. Юқоридаги маълумотлардан кўриниб турибдики, Ташқи иқтисодий фаолият бир қатор ички ва ташқи омиллар таъсирида амалга оширилади.

Қуйидаги ташқи омилларни келтиришимиз мумкин:

1. АҚШ-Хитой савдо уруши. Хўш, АҚШ-Хитой савдо урушининг бизга нима алоқаси бор? Хитой бизнинг ташқи савдо ҳамкорларимиз ичида етакчилик қилмоқда. Биз ушбу давлатга табиий газ, нефть, қишлоқ хўжалик маҳсулотлари

²¹¹ <http://www.cisstat.com/rus/reliis2019-03-5.pdf>

ва бошқа маҳсулотларни экспорт қиламиз. Агар “Савдо уруши” тўхтамаса, бу ўз-ўзидан Хитойда ишлаб чиқариш секинлашувини тақозо этади. Чунки, Хитой ва АҚШ савдо айланмаси йиллик 600 миллиард долларни ташқил қилиб, ҳар йили Хитой АҚШ бозорига қиймати 400 миллиард доллардан зиёд маҳсулотни етказиб беради. Яъни, дунёдаги энг катта импортёр ва Хитой учун энг катта бозор бу АҚШдир. Бошқа тарафдан юқорида таъкидлаганимиздек, Хитой бизнинг ҳам энг катта савдо шерикларимиздан ҳисобланади. Шундай экан, АҚШ билан давом этаётган савдо урушидан жиддий зарар кўрадиган Хитой Марказий Осиё мамлакатларидан маҳсулот импортини камайтириши, харид нархларини пастлатиши ёки умуман тўхтатиши ҳам мумкин.

2. Россияга нисбатан жорий этилаётган санкциялар. Булар иқтисодий, савдо, дипломатик, маданий ва бошқа чеклашлардир. 2010 йилдан бери шу ва бошқа омиллар сабаб Россия кучли ривожланиш йўлига туша олмаяпти. Мамлакат қазилмаларга боғланиб қолган иқтисодиёт мақомидан чиқа олмаяпти. Натижада иқтисодиётда турғунлик юзага келиб, рублнинг долларга нисбатан қадри сезиларли даражада пасайишига олиб келди. Илгари 1000 долларга ишлаётган мигрантлар бугун 400-500 долларгагина ишламоқда. Миллионлаб мигрант ишчиларимиз ишлаётган давлатдаги бу ҳолат бир неча миллиард долларлик пул ўтказмаларимизга ўз таъсирини кўрсатмоқда. Хусусан, 2019 йилнинг тўққиз ойида жисмоний шахслар Ўзбекистонга жами 4,5 млрд доллар юборди. Пул ўтказмаларининг камайиши мигрант оиласининг харид қобилиятига таъсир кўрсатиб, ялпи истеъмол ва ялпи ички маҳсулотни камайишига олиб келмоқда. Бундан ташқари рублнинг долларга нисбатан арзонлашуви Россия фуқароларининг ҳам харид қобилиятини пасайтирмоқда. Бу Ўзбекистон товарларининг Россия бозорида сотиш ҳажмининг қисқаришига олиб келмоқда. [5]

Бизнинг фикримизча, мамлакатимиздаги протекционизм сиёсати қуйидаги салбий ҳусусиятлари билан миллий иқтисодиётга таъсир кўрсатади:

□ Аҳоли турмуш даражасида соф йўқотишларнинг ортиб кетиши. Импорт божлари киритилганидан кейин харидорлар олиб кирилган товарлар учун янада

юқориноқ ҳақ тўлашга мажбур бўлишади. Бу истеъмол сарфларини орттириб, инвестицияларга айланиши мумкин бўлган жамғармаларни камайишига олиб келади.

□ Мамлакатлар томонидан тариф чеклашларини жорий этилишининг занжир реакцияси билан боғлиқ халқаро кўпайтирувчи эффектнинг пайдо бўлиши. Яъни, ҳар бир давлат томонидан импортга бож қўйилиши натижасида товар нархи ортади.

□ Иқтисодийда самарасиз фаолият юритаётган соҳалар ва корхоналарнинг сақланиб қолиши. Протекционизм томонидан ҳимояланаётган соҳалар рақобатсиз муҳитда эски техника ва технологиялар асосида ишлашда давом этади.

□ Иқтисодий соҳада коррупция ва ўз мансабини суистеъмол қилишнинг бошқа кўринишлари кенг тарқалади. Бу эса одатда ташқи иқтисодий фаолиятнинг криминаллашуви учун шароит яратади. [8]

Хулоса. Хулоса сифатида шуни айтиш мумкинки, яқин йилларга қадар кўшни давлатлар билан ташқи савдо айланмаси мамлакатларнинг иқтисодий имкониятларини тўла акс эттира олмаган. Мавжуд имкониятларимиздан янада тўлиноқроқ ишга солиш, ривожланган давлатлар орттирган амалий тажрибадан фойдаланиш ҳамда юқоридаги таклифларни ҳаётга тадбиқ этиш асосида биз экспорт салоҳиятимизни янада оширишимиз, халқаро савдодаги ўрнимизни мустаҳкамлашимиз мумкин. Юқоридагилардан келиб чиқиб ташқи иқтисодий фаолиятни янада ривожлантиришда қуйидагиларни таклиф этамиз: - Экспортни ривожлантириш агентликлари(Кичик бизнес администрацияси давлат агентлиги-Small Business Administration)ни ташкил қилиш; - Экспортни суғурталаш тизими ва экспорт кредит агентликлари фаолиятини ривожлантириш; - АҚШ билан ижобий савдо-иқтисодий алоқаларни давом эттираётган мамлакатлар билан иқтисодий алоқаларни мустаҳкамлаган маъқул. Мисол учун, Ҳиндистон. Ҳиндистон аҳоли сони бўйича иккинчи ўриндаги мамлакат сифатида бозори анча катта. - Навбатдаги мўлжал Япония ва Жанубий Корея ҳисобланади. Жанубий Корея биз учун стратегик савдо ҳамкори

ҳисоблансада, биз учун салбий сальдо сақланиб қолмоқда. Япония йилига салкам 600 миллиард долларлик маҳсулот импорт қилувчи гигант бозор бўлиб, япон бозори қоидаларини яхши ўзлаштиришимиз зарур. - Янги бозорлар учун янги руҳдаги савдо битимларини тузиш ва Жаҳон савдо ташкилотига кириш аҳамиятли бўлади.

Юқоридагиларга эришиш учун эса эркин савдо битимлари ва Жаҳон савдо ташкилоти бўйича алоҳида ва узоқни кўзлаган стратегия ишлаб чиқишимиз зарур. Бундай стратегияни ишлаб чиқиш ва ҳаётга татбиқ этиш учун бизга халқаро иқтисод ва унинг ҳуқуқини (савдо, инвестиция, молия, солиқ каби) яхши ўзлаштирган кадрлар ва самарали фаолият юритадиган институтлар керак. Жаҳон савдо ташкилотининг савдога кўмаклашиш ташкилоти (World trade promotion organization) маълумотларига кўра, ҳозирги кунда дунёда асосий вазифаси ташқи иқтисодий фаолиятга кўмаклашиш, биринчи навбатда миллий экспортни кўллаб-қувватлаш иборат бўлган 178 та ташкилот мавжуд. Биз ҳам шундай ташкилотлар билан самарали алоқаларни йўлга қўйишимиз ва экспорт фаолиятини янада ривожлантиришда улар имкониятидан самарали фойдаланишимиз зарур.

Адабиётлар:

1. Vaxabov A.V., Tadjibayeva D.A., Xajibakiev Sh.X. (2015). Jahon iqtisodiyoti va xalqaro iqtisodiy munosabatlar. – Toshkent.: Baktria press,. -584 b.
2. Kurpayanidi K.I., Abdullaev A.M. (2018). Activation of foreign economic relations on the basis of innovative development //Practice of Uzbekistan/LAP LAMBERT Academic Publishing, European Union, Germany.
3. Kurpayanidi K.I. (2018). Questions of classification of institutional conditions, determining the structure of business management in Uzbekistan //ISJ Theoretical & Applied Science. Т. 9. №. 65. – С. 1-8.
4. Margianti E.S. ets. (2016). Entrepreneurship in Uzbekistan: trends, competitiveness, efficiency //Indonesia, Jakarta, Gunadarma Publisher.

5. Арустамов Э.А., Андреева Р.С. (2011). Внешнеэкономическая деятельность: учебник / М.: КНОРУС. 168 с.
6. Гладков И.С. "Посткризисная эволюция международной торговли"//Международная экономика, №7, 2014. с.31-38
7. Илёсов А.А. (2019). Ўзбекистоннинг Жаҳон савдо ташкилотига аъзо бўлиш имкониятлари таҳлили. Молодой учёный. № 27 (265) Июнь. ISSN 2072-0297.
8. Прокушев, Е.Ф. (2019). Внешнеэкономическая деятельность: учебник и практикум для прикладного бакалавриата.
9. Е.Ф. Прокушев, А.А. Костин; под редакцией Е. Ф. Прокушева. 10-е изд., перераб. и доп. Москва: Издательство Юрайт. 450 с.

ФИО авторов: *Z.Q.Tuychiyeva*. Mirzo Ulug'bek nomidagi O'zbekiston Milliy Universiteti, "Psixologiya" (Faoliyat turlari bo'yicha) yo'nalishi, 2-kurs magistranti.

A.Z.Asqarovna. Mirzo Ulug'bek nomidagi O'zbekiston

Milliy Universiteti, Psixologiya fanlari kafedrası, Psixologiya fan nomzodi

Название публикации: «HOMILADORLIK DAVRIDA AYOLLARNING PSIXOLOGIK XUSUSIYATLARI»

Annotatsiya: Ushbu maqolada homilador ayollarning psixologik xususiyatlari haqida so'z yuritamiz. Muallif homiladorlik davri ayollarning xam fiziologik, xam psixologik sohalariga ta'sir qilishini isbotlagan. Bunda ayollarning hissiy, emotsional xamda motivasion sohasida chuqur o'zgarishlarni kuzatamiz.

Kalit so'zlar: Toksikoz, homiladorlik, agressivlik, hissiy, bezovtalik, oshqozon, kayfiyatning o'zgarishi, emotsional, motivatsiya, stress, depressiya.

Key words: Toxic, pregnancy, aggression, is emotional distress, stomach, mood change, emotional, motivation, stress, depression.

Ключевые слова: Токсическая, беременность, агрессия, эмоциональный стресс, перепады настроения, желудке, эмоции, мотивация, стресс, депрессия.

Agar xomiladorlik paytida ayolning nima ekanligini bilmogchi bo'lsak , unda ayollarning o'zidan emas, balki uning yaqin qarindoshlaridan so'rang. Shuning uchun, tinchlaning va sabrli bo'ling - ayol bu bo'lajak ona bolani ko'taradi. Ona yaqin atrofidagi insonlardan, uni sevishini, haqiqatan ham qadrlashini va umr bo'yi u bilan birga yashashini tez-tez eslatib turishlarini xoxlaydi.

Homiladorlik - homilador ayollarning kayfiyati ko'pincha o'zgaruvchan kuz ob-havosi bilan taqqoslanadi, bir necha daqiqada bo'ron yog'ishi, yomg'ir yog'ishi mumkin va u yerda quyosh allaqachon chiqib ketgan bo'lishi xam mumkin. Xuddi shu narsa homilador ayol bilan sodir bo'ladi. Shu tariqa, to'satdan kayfiyat o'zgarishi xomiladorlikning boshida kutilayotgan onalarga xos o'zgarishlardir.

Tibbiy nuqtai nazardan, **birinchi trimestrda** boshlangan butun organizmni jiddiy gormonal qayta qurish ular uchun javobgardir. Birinchi haftalarda progesteron gormoni darajasi bir necha bor ortadi! Bunday holatda hissiy "chayqalish" yuz beradi, yana yangi hayot tug'ilishining boshida kayfiyatning o'zgarishi, kutilayotgan onaning o'zini tanib olish, yangi maqomda o'zini anglash jiddiy jarayonini boshdan kechirayotgani, hayotdagi tub o'zgarishlar arafasida turgani bilan bog'liq. Homilador ayollarning ko'pchiligida psixologik passivlikning kuchayishi va qoniqish va zavqlanish hissi paydo bo'lishi bilan ajralib turadi. Boshqa ayollarda depressiya tuyg'usi sodir bo'layotgan narsalarning ikkilanishi: bir tomondan, ayol o'zini juda zaif his qiladi, shuning uchun global e'tibor va boshqalardan giperparvarishni talab qiladi. Boshqa tomondan, kelajakdagi bola uchun javobgarlik hissi va o'zini-o'zi qadrlash hissi kuchayadi. Shunisi e'tiborga loyiqki, hatto go'dak yosh qiz bolalar ham homiladorlik holatlari haqida bilganlarida ko'pincha "bir kechada o'sib-ulg'ayib qolishadi".

II trimestr: Bu hissiy jihatdan eng barqaror davr. Gormonal bo'ron ko'proq yoki kamroq pasayadi, ikkinchi ultratovush tekshiruvlari tugadi, chaqaloq harakatlana boshlaydi va homilador ona hamma narsa yaxshi yoki yo'qligini aniqlay oladi. Asosan bu nisbiy xotirjamlik davri hisoblanadi. Lekin aynan shu davrida dunyoqarash tizimi va onalik motivatsiyasi shakllanib, homilaning harakatlar unga subektiv holatini talqin qilishga asos bo'ladi.

III trimestr: Bunda yana bo'ron boshlanishi mumkin. Yaniy xavotirlanish va depressiya bir necha barobar ortadi. Nima uchun? Buning bir necha sabablari bor, eng keng tarqalganlaridan biri fiziologik boshlanadi, katta yoshli oshqozon(homila) ichki organlarga bosim o'tkazishni boshlaydi va bu noqulaylik tug'diradi. Ko'pincha, kech bosqichlardagi ayollar uyqu bilan bog'liq muammolarga duch kelishadi, asosiy zaiflashuv hissiy dam olish, keraksiz stresslardan uzoqroq bo'lishni talab etadi. Ularda shish, kech toksikoz va boshqa noxush alomatlar paydo bo'ladi. Bundan tashqari, homilador ona tug'ilish qanday kechishi haqida tashvishlana boshlaydi va bu qo'rquv unga ijobiy moslashish munosabatini psixologik tahlil qiladi. Xomiladorlik judayam qiyin davr bulib, onaning depressiyaga tushishi juda og'ir xolatdagi stresslani natijasi bo'lib bunday ayollarning boshlang'ich toksikoz davri agressivlik, emotsional-

irodaviy jarayonlarning xamda motivatsion sohadagi bir muncha o'zgarishlar orqali namoyon buladi.

Psixologik nuqtai nazardan, ko'pchilik tadqiqotchilar homiladorlik hayotiy hodisa sifatida tushunish, ayollarni qo'llab-quvvatlash, ijtimoiy-psixologik shaxs munosabatlarni o'rganish, onalikga tayyorlash kabi muhim muammolarni kurib chiqamiz. Noqulay ruhiy holatlarning rivojlanishi tufayli stressli va inqirozli vaziyatlarni bartaraf etish mexanizmlarining buzilishiga olib kelishi mumkin.

Homilador ayollarda tashvish, ruhiy charchoq va hissiy stressing kuchayishi, ayniqsa homiladorlik patologiyasida nevroitik va psixosomatik qo'llab-quvvatlashning yetarli bo'lmasligi natijasida ayollar o'z-o'zini past baholashiga sababchi bo'lishadi. Homiladorlik vaqtidagi tashvishlanish ayollarni ko'proq patologik xolatlardagi hissiy xavotirni o'ziga ishonch holatlari yetarli deb hisoblaydi. Homiladorlik davrida ayol hayotining eng ajoyib damlari ekanligini yillar o'tgach entikib eslaydi yoki biron kishidan bu haqida eshitsa bir zum usha davrga qaytib qolgandek o'zini his qiladi. Hayoting eng ajoyib bu damlari qizg'in juda ko'p axborot olami, kundalik hayotdagi yuqori stesslar, ekologik muammolar ayollarning psixofiziologik xolatiga salbiy ta'sir qiladi. Ma'lumki, homiladorlik davrida toksikoz, nevroitik kasalliklar(yuqori darajadagi asabiylashish-stress), hissiy kechinmalar, tananing o'zgarishi, muhim maqsadlardan voz kechish zarurligi, ehtiyojlarning buzilishi, homiladorlik davrida yuzaga keluvchi asoratlar, yaqinlari bilan munosabatlaridagi o'zgarishlar nazarida tutiladi. Ayrim holatlarda bola tug'lishi bilan bog'liq umidsizlik omillari xam ruhiy salomatlikga yomon ta'sir qiladi. Kelajakdagi ona uchun bunday fikrlani qabul qilmaslik o'z jismoniy holatini qabul qilish homiladorlik davrida psixoterapiyaning muhim vazifasidir. Ba'zida homiladorlik onalik bu ayol kamolotining eng yuksak shakllanishi, o'z farzandi bilan o'zaro munosabatlardagi onalik tuyg'ularining rivojlanishidir.

Xulosa qilishimiz mumkinki, xar qanday ayollar hissiyotga boyligi, o'ta ta'sirchanligi, emotsional sohadagi yetishmovchilik, motivatsiyaning kamayib ketishi, irodani pasayishi, kayfiyatning o'zgarishi tufayli depressiyaga tushishi ehtimoldan xoli emas. Homiladorlik psixologiyada inqiroz davri bo'lib, bundan chiqib ketish biroz qiyinroq kechadi. Ba'zi holatlarda albatta yaqin insonlar yordami bilan birga psixologik yordamga xam muhtojdir. Bejizga **“Jannat onalar oyog'i ostidadir”** deyishmaydi dono xalqimiz.

Xarakteridagi o'zgarishlani oldindan bashorat qilib bo'lmaydi, asosiy belgilarni xulq-atvor o'zgarishlarida ko'rish mumkin. Kognitivterapiya, Artterapiya va egosentirikterapiyalardan foydalanish maqsadga muvofiqdir. Siz azizlar avlodizni davom ettiradigan xar tomonlama mukammal ruhan va jismonan sog'lom avlodni dunyoga keltiradigan ayollarimizdan mehrimizni, e'tborimizni, ishonchimizni ayamaylik, zero jamiyatimizda bu sohada talaygina izlanishlar olib borilmoqda. Shunday qilib, zamonaviy tibbiyotga ishonish, fiziologik jarayonlarni bilish va psixologik tayyorgarlikdan o'tishda, psixoterapiya sizga yordam beradi. Bunda o'zini, dunyoqarashini –o'zgaratira olgan sharoitlarga moslashgan, inson o'zini sevgan, o'zini boricha qabul qilishi aybdorlik hissini yo'qotishi, oilaviy ziddiyatlar o'rnini mehr-muhabbat tuyg'ulari bilan to'ldirish zarur.

Foydalanilgan adabiyotlar ro'yxati

1. Azarnix T.D. Tartishnikov I.I. Ruhiiy salomatlik-M 2008 -111b.
2. Zaxarova G.A. Ayollarning onalikka psixologik tayyorgarligi-No 2007-29b.
3. Leus T.V. Onalik –uch avlod tajribasi, Homilador ayolni qo'llab- quvvatlash- M 2005-289b.
4. Batuev A.S. Onalikning psixofiziologik tabiati, Psixologiya bugungi kunda-T 2006 2-Nashr 4-S 69-70b.

ФИО автора: *Nabiyeva Dilfuza Temirovna*

Sharof Rashidov nomidagi

Samarqand davlat universiteti,

“Fakultetlararo pedagogika” kafedrası o’qituvchisi

Название публикации: «TALABALARNI MA’NAVIY FAOLIYATGA METODIK TAYYORLASHDA EKSKURSIYALARNI IMKONIYATLARI»

Annotatsiya: Maqolada muzey, tarixiy obidalarga uyushtiriladigan ekskursiyalarga tayyorgarlik ko’rish va ularni o’tkazish orqali talabalarning ma’naviy faoliyatga tayyorgarlik ko’rish va ularni o’tkazish orqali talabalarning ma’naviy faoliyatga metodik tayyorlash bilan bog’liq masalaga qaralgan.

Kalit so’zlar: Muzey, tarixiy obidalar, ekskursiya, ma’naviy faoliyat, metodik tayyorlash, tarixiy voqealar, ma’naviy tarbiya, o’simliklar dunyosi.

Аннотация: В статье рассматривается вопросы, связанные с подготовкой и проведением экскурсии в музеях и исторических памятниках в целях методической духовной подготовки студентов.

Ключевые слова: Музей, исторический памятники, экскурсия, духовная деятельность, историческая подготовка, исторический события, духовное воспитание.

Annotation: The article deals with the issue of methodical preparation of students for spiritual activity through the preparation and conduct of excursions to the museum, historical monuments.

Key words: Museum, historical monomentes, excursion, spiritual activity, methodical training, histirical events spiritual education.

O’zbekiston Respublikasining Prezidenti Shavkat Mirziyoyevning Oliy Majlisga qilgan Murojaatnomasida “Jamiyatimizda aholi, ayniqsa yigit-qizlarimizning

ma'naviy va ma'rifiy saviyasini doimiy yuksaltirish – birinchi darajali ahamiyatga egadir.

Shu bois, “Milliy tiklanishdan – Milliy yuksalish sari” degan dasturiy g'oya asosida yoshlarni ona yurtiga sadoqat ruhida tarbiyalash, ularda tashbbuskorlik, fidoyilik, axloqiy fazilatlarni shakllantirish – o'ta sharafli vazifadir” deb alohida ta'kidlagan edi.

Davlat ahamiyatiga molik ushbu vazifani – uzluksiz ta'lim muassasalari, ayniqsa pedagogika profilidagi oliygohlarda tayyorlanayotgan pedagog o'qituvchilarning mazkur soha bo'yicha tayyorgarlik darajasiga ko'p jihatdan bog'liq.

Bo'lajak boshlang'ich sinf o'qituvchilarini ma'naviy faoliyatga metodik tayyorlash deganda ta'limni kasbiy-pedagogik yo'naltirilganlik prinsipi asosida ularni maktabda fan bo'yicha o'qituvchi uyushtiradigan ekskursiya ob'yekti, marshruti, ekskursavodni qanday tanlashni uning muzey, tarixiy obida va h.k. so'zlab berishi lozim bo'lgan axborot senariysini tayyorlashga yordam berishni, o'quvchilarga beriladigan individual va jamoa bo'lib bajaradigan topshiriqlarni tayyorlashni va h.k. bilish va tushuntirish hamda mazkur ishlarni bajarishga imkon darajada talabalarni jalb qilishni tushunamiz.

Bo'lajak boshlang'ich sinf o'qituvchilarini ma'naviy faoliyatga metodik tayyorlash deganda ta'limni kasbiy-pedagogik yo'naltirilganlik prinsipi asosida ularni maktabda fan bo'yicha uyushtiriladigan ekskursiya ob'yekti, marshruti, ekskursiyani qanday tanlashni, uning muzey, tarixiy obida va h.k. haqida bog'lab berishi lozim bo'lgan axborot senariysini tayyorlashda pedagog o'qituvchi tomonidan yordam berishni, o'quvchilarga beriladigan individual va jamoa bo'lib bajariladigan topshiriqlarni tayyorlash va boshqalar bilan tanishtirishni hamda mazkur ishlarni bajarishga imkon darajada ta'lim oluvchilarni jalb qilishni tushunish joiz.

Bo'lajak boshlang'ich sinf o'qituvchilarini maktabda ma'naviy tarbiyaviy faoliyatga metodik tayyorlashning samarali shakllaridan biri – yurtimizda mavjud

muzey va tarixiy obidalarga uyushtirilgan ekskursiyalarning imkoniyatlaridan oqilona foydalanish maqsadga muvofiq.

Muzeylar tarbiya vositasi sifatida tarixiy, moddiy ma'naviy yodgorliklarni to'plash, saqlash, o'rganish va tashviq qilishda muhim bo'lgan ilmiy, ma'rifiy ma'naviy maskan hisoblanadi. Ijtimoiy vazifasiga ko'ra, ilmiy-tadqiqot, ma'rifiy va o'quv, fan va san'at ishi biror sohaga asoslashgan, o'lkashunoslik, shuningdek, muhim tarixiy voqealar, atoqli arboblarga bag'ishlangan memorial muzeylar ham mavjud.

O'quv predmetlari bo'yicha tarixiy, moddiy va ma'naviy yodgorliklarga uyushtirilgan auditoriyadan tashqari ekskursiyaning maqsadi talabalarni buyuk ajdodlarimizning insoniyat taraqqiyotiga, xususan diniy va dunyoviy ilmlar, ma'naviyat va ma'rifatning yuksalishiga qo'shgan ulkan hissalarini, Temuriylar tomonidan yaratilgan o'zbek davlatchiligi, ular barpo etgan muhtasham obida (madrasa, rasadxona, ansabil va h.k.)lar bilan tanishtirish orqali ularda hayratlanish his tuyg'ularini uyg'otishni, ezgu maqsadlarga, ma'naviy yuksalishga intilishni, pirovard natijada sog'lom ma'naviy ehtiyojni shakllantirishdir.

Respublikamiz ilg'or oliy o'quv yurtlari tajribalarini o'rganish shundan dalolat beradiki, kafedra o'qituvchilari talabalarni ma'naviy faoliyatga tayyorlash bo'yicha o'zlarining amaliy faoliyatlari samarasini oshirishda faqat mavzuli ekskursiya va kompleks, ya'ni bir vaqtning o'zida bir necha fanlarning ma'naviy tarbiyaviy imkoniyatlarini ro'yobga chiqarishga imkon beradigan ekskursiyalar, balki talabalarga tarixiy obidalar, madrasalar, maqbaralar, ansambillar va h.k. haqida umumiy tasavvurlar berish, buyuk tariximizning turli davrlarida hukmdorlarning ularga bo'lgan munosabatlari hamda mustaqillik yillarida ularni ta'mirlash, yangi eksponatlar bilan to'ldirish, boyitish, yo'qolib ketganlarini qayta tiklash bo'yicha davlat va nodavlat tashkilotlarining faoliyati haqida tasavvurlar beradigan tanishtirish ekskurssiyalar o'tkazmoqdalar.

Bu yerda ishlab chiqarish ob'yektlariga uyushtirilgan ekskursiyalar tarixiy obidalar, yodgorliklar, me'moriy binolar, madrasalar va h.k. larga uyushtirilgan

mavzuli, kompleks va tanishtiruv ekskursiyalarga tayyorlanish va o'tkazish jarayonlari bir-biriga o'xshashligi ko'p bo'lsada, ularni bir-biridan ajratib o'rganish maqsadga muvofiq. Chunki ishlab chiqarishga uyushtirilgan ekskursiyalarda talabalar real ishlab chiqarish jamoasi hayotida faoliyat ko'rsatayotgan turli kasb vakillari, ularning mehnat mazmuni va xarakteri, mehnat vositalari, qurollari, yangi texnika va texnologiyalar hamda, mehnatni tashkil etish va korxonalar vakillari bilan uning istalgan sexida, yoki stanokda, yoki mashina apparatida ishlab turgan ishchi bilan bevosita muloqotda bo'lib, undan ishchi mutaxassislarda shakllangan mehnat ritmi, burch va ma'suliyat va h.k. ni bevosita his etish, ularning mustaqilligimizni yanada mustahkamlash uchun qilayotgan fidokorona mehnatlari, shak-shubhasiz, ularda milliy g'urur tuyg'usini uyg'otadi.

Bu holatlar ekskursiyaga tayyorgarlik ko'rish va o'tkazish rejasida qayd qilinishi, talabalar korxonaning qaysi sexida, yoki qaysi stanok, yoki mashina-mexanizm oldida to'planishi, qaysi ishchi yoki injener mutaxassis haqida qanday usullarda talabalar bilan muloqotga kirishishi belgilanadi va bu haqda korxonalar xodimlari bilan oldindan kelishib qo'yiladi.

Oliy o'quv yurtlarida tarixiy yodgorliklar mo'ljallanadigan ekskursiyalar talabalarga ta'lim va tarbiya berish bo'yicha o'z vazifasini to'g'ri va samarali bajarishi ko'p jihatdan uni tashkil etish, tayyorlash va o'tkazishning obdon o'ylangan ma'lum tizim shakllanganligiga bog'liq. Maskur tizimni ishlab chiqish uchun nafaqat kafedra, predmet o'qituvchilari, balki kafedralar orasida butun professor-o'qituvchilar jamoalarining o'zaro aloqalarini kuchaytirish zarur.

Ayni paytda nafaqat ijtimoiy-gumanitar o'quv fanlari balki umukasbiy va maxsus fanlar bo'yicha davlat ta'lim standartlari asosida o'quv dasturlarini ishlab chiquvchi yetakchi mutaxassislarning fan asoslari bo'yicha ekskursiyalar uyushtirish masalasiga munosabati hali shakllanmagan desak xato bo'lmaydi. Chunki ayrim o'quv predmetlari hisobga olinmaganda, aksariyat ko'pchilik predmetlar bo'yicha o'quv dasturlarida mutaxassis kadrlarni bilim, ko'nikma, saviyasini oshirishga, ularni tayyorlash sifatiga sezilarli darajada ta'sir ko'rsatishiga qaramay ekskursiyalarning o'rni hanuzgacha aniqlanmagan. O'quv dasturlarini ishlab chiqishdagi ushbu

kamchiliklar hamda ekskursiyalarni tashkil etish, tayyorlash va o'tkazishda hal qilinishi lozim bo'lgan metodik vazifalarning turli-tumanligi va murakkabligi, shubxasiz, kafedra professor-o'qituvchilari o'rtasida ma'lum bir qiyinchiliklarni tug'diradi. Ekskursiyani tashkil etish, tasdiqlash va o'tkazish jarayonida talabalarni ma'naviy faoliyatga metodik tayyorlash vazifasini hal qilish qo'shimcha muammoni vujudga keltirishini yoddan chiqarmasligimiz lozim.

Talabalarni ma'naviy tarbiyaviy faoliyatga tayyorlashda ekskursiya yuqori samara berishi uchun unga yetarli darajada tayyorgarlik ko'rish zarur, ya'ni, ekskursiya o'zining yuksak ma'naviy tarbiyaviy ahamiyatini kasb etishi uchun, unga oddiy vaqt o'tkazish va oddiy ko'ngil ochar sayr qilish deb qaramasdan balki juda yaxshi tayyorgarlik ko'rish zarur. Shu bois yuqorida bayon qilinganlarni hisobga olib ekskursiyani tayyorlash va o'tkazish bo'yicha o'qituvchilarning asosiy faoliyat turlari namoyon qilindi. Kafedra professor-o'qituvchisining bu soxadagi ish mazmunini quyidagi sexema asosida taqdim etish joiz.

1. Fan bo'yicha o'quv dasturi mavzularini aniqlab olish ularni boshqa yondosh predmetlar o'quv dasturlari mavzulari bilan muvofiqlashtirish, talabalar ma'naviyatini faoliyatga metodik tayyorlashga imkoniyatini beradigan ekskursiya ob'yektlarini jiddiy tanlab olish, ekskursiya boshlovchisini hamda tarixiy obida, muzey, suratlar galeriyasi va h.k. tashkil qilish jarayonida talabalar uchratishi lozim bo'lgan xodimlarni suhbat o'tkazishga va h.k. tayyorlash zarur;
2. Ekskursiya ob'yekti xodimlari bilan uni o'tkazish muddatini kelishib olish;
3. Ekskursiyaning ta'limiy va ma'naviy tarbiyaviy maqsadlarini aniqlashtirish, uning rejasini ishlab chiqish;
4. Ekskursiya ob'yekti vakiliga talabalarga obida, maqbara, muzey, suratlar galeriyasi va h.k. haqida gapirib berishning taxminiy sxemasini tuzishga yordam berish (ekskursiya ob'yektiga umumiy tavsifnoma berish, uni yaratilish tarixi, tuzilishi, tartibi, rivojlanishi, talabalarga ekskursiya jarayonida o'zini qanday tutish tartib-qoidasi haqida yo'l-yo'riq, ko'rsatma berish va h.k, uni reglamentini aniqlash);

5. Talabalar vaqt byujetini hisobga olib, mustaqil o'rganish uchun beriladigan o'quv mavzu, savollari hajmi (darsliklar va qo'shimcha adabiyotlar paragraflari, sahifalari miqdori)ni aniqlash;
6. O'qituvchilar bilan hamkorlikda predmetlararo bog'lanishlar orqali talabalar o'rganishi lozim bo'lgan savollar maslaxatlashib, kompleks ekskursiyalarni o'tkazishni muvofiqlashtirish;
7. Dekanat bilan auditoriyadan tashqari o'tkaziladigan tadbirlar grafigiga kiritishni kelishib olish;
8. U yoki bu savolni o'rganish metodlari va metodik usullarni aniqlash (hikoya, suhbat, texnika vositalari, ko'rgazmali namoyish, talabalarning mustaqil amaliy ishi, taqqoslash, tushuntirish, savollar va javoblar, ularni davom etish vaqti);
9. Ekskursiyaga tayyorgarlik ko'rish va uni o'tkazish jarayonida namoyish qilinadigan texnik vositalar, ko'rgazmali vosita (jadval, plakat) plakat va h.k. tayyorlash;
10. Ekskursiya jarayonida talabalar javob berishi lozim bo'lgan savollar, ekskursiya ob'yektida ularni mustaqil amaliy ish mazmunini aniqlash;
11. Ekskursiya ob'yektida talabalar mustaqil bajarishi zarur bo'lgan o'quv ob'yektlari ro'yxatini tuzish obida, maqbara, muzey, suratlar galeriyasi va h.k. ular haqida aniq ma'lumotlar yig'ish.

Samarqand davlat universitetida talabalarni bo'lajak mutaxassislarini o'quv fanlarini chuqur o'rganishga tadqiq qilishga, o'zlarining mutaxassisliklarini sevishtirishga imkon beradigan, "Zoologiya", "Zamonaviy issiqxona", "Geologiya", "Arxeologiya" muzeylari hamda ulug' shoir va mutafakkir Alisher Navoiyning hayoti va ijodiga memorial bag'ishlangan muzey faoliyat ko'rsatib kelmoqda.

Yuqorida bayon qilinganlarni hisobga olib, talabalarni "Boshlang'ich ta'lim va sport, tarbiyaviy ish" ta'limi yo'nalishi o'quv rejasiga kiritilgan pedagogika, psixologiya, ona tili va adabiyot, o'qitish metodikasi kabi umumkasbiy fanlar mavzulari bo'yicha predmetli, kompleks va tanishtiruv ekskursiyalarni o'tkazishda SamDU Alisher Navoiy muzeyi imkoniyatlaridan foydalanish asqotadi.

Birinchi Prezidentimiz I.A.Karimov Oliy Majlisning birinchi sessiyasida Alisher Navoiyning millati muzey ma'naviy takomilidagi o'rni va mavqei to'g'risida fikr bildirib, "Men qayerda Alisher Navoiy she'rlarini yoddan bilgan odamlarni ko'rsam xavasim keladi. Hech narsa bilan o'lchab bo'lmas narsa yotibdi – yu, biz uning qadriga yetmaymiz", deb alohida ta'kidlagan edi. Islom Karimovning Alisher Navoiy asarlarini chuqur va har tomonlama o'rganish hamda targ'ib etishni kuchaytirish to'g'risidagi fikr-mulohazalari, takliflari buyuk mutafakkirimiz merosini o'rganishni yuqori darajaga ko'tarishga undaydi.

Alisher Navoiyning Samarqanddagi muzey uning pedagogik, psixologik va ma'naviy-ma'rifiy qarashlarini o'rganish bo'yicha talabalarni kichik izlanishlar olib borishga, referat, ilmiy ma'ruzalar, malakaviy bituruv ishlarini yozish kabi mustaqil faoliyatga jalb qilishda ularda birinchi Prezidentimizning "Yuksak ma'naviyat-yengilmas kuch" asarida "Agar bu ulug' zotni avliyo desak, u avliyolarning avliyosi, mutafakkir desak, mutafakkirlarning mutafakkiri, shoir desak shoirlarning sultonidir" [3,47], deb juda o'rinli bayon qilingan hikmatlarining mazmun-mohiyatini tushinishda, barqaror qiziqishni uyg'otishda asqotadi.

Ular Navoiyning Samarqanddagi qadamjolarini namoyon qiladilar hamda ul zot uchrashgan, suhbatlashgan shoirlar, mudarislar, matematiklar, astronomlar, kalom ilmi peshvolarining ulug' nomlarini, ular yozib qoldirgan asarlarini aniqlab o'sha davrning yuksak ma'naviy muhiti ufurib turgan ruhi bilan yuzma-yuz bo'lish imkoniyatiga ega bo'ladilar.

Tavallud kuni uning nomi bilan atalgan istirohat bog'ida o'rnatilgan ulug' mutafakkir haykali oldiga gulchambarlar qo'yish, uning jahon tamadduni rivojiga qo'shgan bebaho hissasini yod etish barobarida, akadem-guruhlar murabbiylari rahbarligida Navoiy muzeyiga ekskursiyalar uyushtiradilar. Shuningsek, har yili muntazam ravishda ulug' mutafakkir tavalludi kunlari arafasida akademik guruh rahbarlari o'tkazadigan ma'naviyat soat (kun)larida uning muzeyiga talabalar ekskursiyasini tashkil qiladilar va o'tkazadilar. Ayni paytda mazkur ekskursiyalarning talabalrni ma'naviy shakllantirish bo'yicha samarasini oshirish maqsadida guruh murabbiylari uchun metodik tavsiya ishlab chiqilgan bo'lib, unda ekskursiyalarning

talabalarni ma'naviy shakllantirish bo'yicha samarasini oshirish maqsadida guruh murabbiylari uchun metodik tavsiya ishlab chiqilgan bo'lib, unda ekskursiyaning talabalarni ma'naviy tarbiyalash bo'yicha maqsadi; ekskursiya mashruti bo'yicha ekskursiya boshlovchisi, akademik guruh rahbari faoliyatlari hamda Alisher Navoiyning boy ma'naviy merosini mustaqil o'rganish bo'yicha talabalarga beriladigan individual va jamoa-jamoa bo'lib bajariladigan o'quv topshiriqlari bayon qilingan.

Alisher Navoiy muzeyida shoirning hayoti va ijodining yorutuvchi ko'plab qimmat baho eksponatlar saqlanmoqda. Jumladan, fan tarixida insonparvarlik g'oyasini (insonning ma'naviy, ruhiy sifatini) har tomonlama tahlil qilgan, uni amaliy hayotga joriy qilish yo'llarini yoritgan Alisher Navoiyning lirikasi va epik asarlariga oid qo'lyozmalari, bular orasida "Xamsa"ning nodir nusxalari ham mavjud. Muzeyda Alisher Navoiyning hayoti va ijodiga doir muhim sanalar bezaklarda, yozuvlarda o'z ifodasini topgan. Muzeyda nafaqat Alisher Navoiy, balki unga zamondosh bo'lgan shoirlar, jumladan Zahiriddin Muhammad Boburning hayoti va ijodiga doir alohida ma'lumotlar keltirilgan, asarlaridan namunalar qo'yilgan.

Muzeyda muttaffakir Alisher Navoiyning hayoti va ijodini o'rganilish tarixiga doir asarlar ham mavjud bo'lib, ularning aksariyatini Navoiyshunos olimlar: Sadridin Ayniy, Abdurahmon Sa'diy, Vohid Abdullayev, Botirxon Valixo'jayev kabi allomalarning ilmiy izlanishlari natijasi bo'lgan yirik tadqiqotlari tashkil etadi. Shuningdek, Alisher Navoiyning o'lmas siymosi ko'plab suratlarda mayin va nozik ranglar uyg'unligida aks ettirilgan. Xususan bular orasida Navoiyga zamondosh bo'lgan buyuk musavvir Kamoliddin Behzod asarlari alohida o'rin tutadi. Bundan tashqari bizga zamondosh bo'lgan rassomlar va haykaltaroshlarning Alisher Navoiy tasviriga bag'ishlangan asarlari ko'rinarli joylarga qo'yilgan.

Shunday qilib, Alisher Navoiy muzeyida saqlanayotgan boy eksponatlar, asarlarini, ayniqsa, uning kelajak avlodga vasiyatnomasi hisoblangan "Lison-ut tayr", "Muhokamatul lug'atayn", "Mahbub-ul qulub"ni mutola qilish talabalarga ularning ko'z o'ngida ulug' mutafakkirlarning mintaqa bo'ylab sochilib ketgan turkiy qavm vakillarining yaxlit ma'naviy qiyofasini tugal saqlab qolish, millatimiz ma'naviyatini

eng oliy bosqichga ko'tarish yo'lidagi fidoiyligi, buyuk dahosini to'liq gavdalandirish imkonini beradi.

Alisher Navoiy muzeyi Samarqand shahrining nafaqat ilm va ta'lim markazi, balki noyob, betakror ma'naviyat va ma'rifat markazi hamdir. Shu boisdan ham, muzeyga Samarqand shahri maktab o'quvchilari, turli oliy va o'rta maxsus o'quv yurtlarining talabalari ham tashrif buyurib, buyuk shoir ma'naviy me'rosidan bahramand bo'lmoqdalar.

“Tabiatshunoslik va uni o'qitish metodikasi” fanining “Hayvonot olamining ayrim turlari”, deb nomlangan bobini o'rganishda universitetning “Zoologiya” muzeyining o'rni beqiyosdir.

Samarqand davlat universitetining “Zoologiya” muzeyi markaziy Osiyoda yagona bo'lib, u 3 mingdan ortiq turli-tuman hayvon turlariga mansub bebaho eksponantlarga ega. Muzeyda 10 ming turdagi turli xil hasharotlarni o'z ichiga olgan 100-115 ming hashoratdan iborat entomologik (lotincha:-hasharotlar va ...logiya – hasharotlar to'g'risidagi fan) kolleksiya mavjud.

Ayni paytda talabalar ayrim qushlarni, ya'ni laylak, turna va boshqa ko'pgina qushlarni elimizda azaldan farishtali qush yanglig' ulug'lanib kelganlinganligi, ular baxt, tinchlik, xotirjamlik ramzi hisoblanganligi, yurtimizda laylak bilan bog'liq joylar: Laylakqo'ndi masjidi (Toshkent, Eski Shahar), Laylaktepa (Vobkent tumani) va h.k. bilan tanishib toponimik bilimlarini kengaytiradilar va ma'naviy dunyosini boyitadilar. Xuddi shuningdek, turnalarning yurtimizdan uchib o'tishi bilan bog'liq xalqimizning bir talay an'analari ham borki, ulardan eng muhimi turnalarni jahonda sodir bo'layotgan turli tahdidlariga qaramay ularni Vatanimiz osmonining musaffoligi, yurtimizda tinch, osoyishta hayotning saqlanayotganidir. Shu bois ham laylak va turna ifodalangan ramzlar Ona yurtimizning bosh maydoni – Mustaqillik maydoniga kiraverishda o'rnatilgan. Ezgulik arkasi ustiga to'rt laylak, uch turna tasviriy timsoli ishlangan. Xalqimizning har bir fuqorosi tomonidan qushlarning bunday e'zozlanishi, insonning qushlar (tabiat)ga bo'lgan bunday munosabati, ularning idrok etish, insonning o'zini tabiatning bir qismidek his etishi, u bilan egizakdek uyg'unlashib ketishi uni ma'naviy boy qiladi.

Talabalar o'z izlanishlarida yo'qolish arafasida turgan qushlarni davlatimiz qo'riqxonalarida ko'paytirish, muxofaza qilish bo'yicha zoolog olimlarimizning erishgan yutuqlariga doir boy materiallar to'plab tabiatni asrab-avaylash bilan bilim qo'shimcha bilan qo'shimcha bilimlarni, tadqiqot usullarini egalladilar.

Talabalarni ma'naviy faoliyatga metodik tayyorlashning samaradorligini oshirish maqsadida fan asoslari bo'yicha mazkur muzeyga uyushtiriladigan ekskursiyalar ma'naviy mazmun bilan boyitildi, ekskursiyani tashkil etish, unga tayyorgarlik ko'rish va o'tkazish, talabalarni ma'naviy yo'naltirilgan o'quv topshiriqlarini bajarishga jalb qilish bo'yicha topshiriqlar ishlab chiqish bo'yicha zoologiya kafedrasida o'qituvchilariga amaliy yordam berildi.

“Tabiatshunoslik va uni o'qitish metodikasi” fanining “O'simliklar dunyosi” bobi talabalarga bo'yicha amaliy, laboratoriya mashg'ulotlarni bajarishda va ilmiy izlanishlar olib borishda Samarqand davlat universitetining zamonaviy issiqxonasining o'rni kattadir. Biologiya fakulteti xududida joylashgan issiqxona yarim asrdan buyon fakultetni ko'rki bo'lib kelmoqda.

Bo'lajak boshlang'ich sinf o'qituvchilarining ekskursiya jarayonida egallagan bilimlarini mustahkamlash maqsadida ekskursiya bo'yicha ular tomonidan tayyorlangan hosobotni muhokama qilishni taqazo etadi. Bunda talabalarga berilgan individual va jamoa bo'lib bajariladigan topshiriqlarni o'qituvchi tomonidan nazorat qilinishiga va tegishli tuzatishlar kiritishni yoddan chiqarmaslik lozim.

Adabiyotlar ro'yxati.

1. O'zbekiston Respublikasining “Ta'lim to'g'risida”gi Qonuni. O'RQ – 637-son 23.09.2020. Ta'lim. To'g'risida - LEX.UZ
2. O'zbekiston Respublikasi Prezidenti Shavkat Mirziyoyevning Oliy Majlisga Murojaatnomasi//”Zarafshon” gazetasi, 2020 yil 25 yanvar.
3. Karimov I.A. Yuksak ma'naviyat – yaengilmas kuch.- T.: Ma'naviyat.2008.-176 b.
4. Maxmadmurodov Sh., Abdumannotov A. Alisher Navoiyning ma'naviy qarashlari.- Samarqand: Zarafshon, 2007. – 33 b.

5. Pedagogika ensiklopedaya 1-jild. - T.,2015.- 319 b.
6. Tabiatshunoslik va uni o'qitish metodikasi. Fan dasturi. T.: ToshDPU, 2017.- 12 b.
7. Talaba yoshlarning ma'naviy – mafkuraviy tafakkurini rivojlantirishni dolzarb muammolari , mavzusida ilmiy konferensiya materiallari – Samarqand. 2008.-195 b.
8. Tolipova J., To'xtayev A. Botanikadan ekskursiyalar//Xalq ta'lim jurnali, 2003. – 5-son.-B. 132-138.
9. Sharipova D. va b.q. Tabiatshunoslik va uni o'qitish metodikasi – T., 2018.- 456 b.

Talabalarga beriladigan individual va jamoaviy topshiriqlar

1. Mirzo Ulug'bekning rasadxonasida falakkiyot ilmi sohadagi bilimlarini boyitib, unda yaratilgan “Zijji jadidi Ko'ragon” asarining jahonshumul ahamiyatiga yuqori baho berib, hukmdor va olim sha'niga atab buyuk mutafakkir Alisher Navoiy bitgan quyidagi misralarni yod olish hamda mazkur misralar shoirni qaysi dostonida bayon qilinganini topish talabalarga topshiriladi.

Temurxon naslidin Sulton Ulug'bek,
 Ki olam ko'rmadi Sulton oningdek,
 Rasadkim bog'lamish zebi jahondir,
 Jahon ichra yana bir osmondur,
 Vale ul ilm sari topdi chun dast.
 Ko'z oldida bo'ldi osmon past.
 Bilib bul nav ilmu osmoniy,
 Ki andin yozdi “Zijji ko'ragoniy”.
 Qismatga deguncha ahli ayyom,
 Yozarlar oning ahkomidin ahkom.

2.O'zbek xalqi tarixida uch buyuk shaxs uch xislati bilan o'tmish zar varaqlariga bitilgani ma'lum. Amir Temur o'z saltanati orqali markazlashgan davlat barpo rtish haqida qayg'urgan bo'lsa, Mirzo Ulug'bek ilm – fanning rivojlanishi uchun asos yaratdi. Alisher navoiy ham ular safida serqirra faoliyat ko'rsatib, qanday ulkan vazifani bajarib, millatimizning faxriga, iftixoriga aylanganligi (jamo bo'lib bajariladi) dalillar asosida isbotlang.

3.“Alisher Navoiy bobomga maktublar” maktublar rukni asosida talabalarni “Hazrati inson ta'rifida”, “Odob-axloq haqida”, “Ota-onani hurmat qilish haqida”, “Qanday sabr qilish to'g'risida”, “Ilm to'g'risida”, “Rostgo'ylik fazilatlarini, yolg'on gapirishning zarari” , “Karam, oliyjanoblik to'g'risida”, “Vatan va vatanparvarlik to'g'risida” turkum insholaryozishga jalb qilish orqali ular bayon mazmunida buyuk g'oya-komil inson fazilatlarini yotganini ko'rsatish.

4.“Alisher Navoiyning Samarqanddagi qadamjolarini aniqlang.

5.Fayzulloh Abu Lays madrasasida o'qib turli fanlarga oid bilimlarni chuqurlashtirishga oid ma'lumotlarni yig'ish.

6. Alisher Navoiy qanday maqsadda adabiy maktablarni mustahkamlashga alohida e'tibor bergan?

7. Alisher Navoiy xomiyligida yetishib chiqqan mutafakkirlarni aytib bering.

8. Samarqand davlat universitetining Alisher Navoiy muzeyi qachon v anima maqsadda barpo etilgan?

ФИО авторов: *Ahmedova Pokiza Rustam qizi*

Ajiniyoz nomidagi Nukus DPI Turkiy tillar fakulteti o'zbek tili va adabiyoti yo'nalishi
1-kurs talabasi

Ismoilova Sinora Otabek qizi

Ajiniyoz nomidagi Nukus DPI Turkiy tillar fakulteti o'zbek tili va adabiyoti yo'nalishi
1-kurs talabasi

Название публикации: «MUHAMMAD RIZO ERNIYOZBEK O'G'LI OGAHİY»

Annotatsiya: XIX asrda Xiva xonligi tarixida o'chmas iz qoldirgan buyuk insonlardan biri – Muhammad Rizo Erniyozbek o'g'li Ogahiy edi. 1809 yilda Xiva shahri yaqinidagi Qiyot qishlog'ida mirob oilasida tavallud topgan adib: “Biz Xivada yashovchi yuz toifasidan bo'lgan Amir Eshimbiyning avlodidandirmiz”, – deb yozgandi.

Kalit so'zlar: Ogohiy lirikasi, mirob, asarlari, musiqa .

Olloqulixon Shermuhammad ibn Avazbey mirob o'g'li Munisni mamlakatning bosh mirobi qilib tayinlaydi. Munis Ogahiyning amakisi bo'lib, otasi o'rnida Ogahiyga 1829 yilgacha g'amxo'rlik qilgan. Uning bolalik va yoshlik yillari Qiyot qishlog'ida o'tdi va ulg'aygach Xivadagi madrasalardan birida tahsil ko'rdi. Arab, fors, turkiy xalqlar adabiyoti, shuningdek klassik musiqa hamda tarix fanini qunt bilan o'rgandi. She'riyat olamida uning taxallusi Ogahiy bo'lib, lug'aviy ma'nosi - ogohman-sergakman demakdir. U mohir hattot bo'lib kufiy, rayhoniyy, xatti shikasta kabi xatlarni yaxshi bilgan. Xiva xoni Olloqulixonning Xurosonga qilgan safarida vabo kasali tarqalib (1829) amakisi Munis vafot etdi. Olloqulixon Ogahiyning Munisni o'rniga miroblik vazifasiga tayinlaydi.

Ogahiy jahon adabiyoti, madaniyatining nodir durdonalari sanalgan 20 dan ortiq asarlarni o'zbek tiliga o'girib tarjimashunoslik maktabini yaratdi.

Ogahiy o'z hayoti davomida Xiva xonlari Muhammad Rahimxon I (1806-1825), Olloqulixon (1825-1843), Rahimqulixon (1843-1845), Muhammad Aminxon (1845-

1855), Abdullaxon (1855-1855), Qutlug'murodxon (1855-1855), Sayid Muhammadxon (1855-1864), Muhammad Rahimxon II (1864-1874) davrlarida yashab ijod qilgan. Ogahiyning o'zbek tilida yozilgan "Ta'viz ul-oshiqin" ("Oshiqlar tumori") devoni mavjud bo'lib, unda shoir yashagan muhitning amaldorlaridan qattiq shikoyat qilib yozgan she'rlarini ko'proq uchratamiz. Ogahiy she'rlari orasida hukmdorlarga aytilgan qasidalar ham bor. Bu devondan g'azallar, mustazod, muxammas, musaddaslar o'rin olgan. Devonda 18 ming misra she'r va 83 muxammas jam qilingan bo'lib, uning kirish qismida berilgan ma'lumotlarga ko'ra, Ogahiy quyidagi tarixiy kitoblarning muallifi bo'lgan: "Riyoz ud-davla" ("Davlat ishlari", 1825-1842), "Zubdat ut-tavorix" ("Tarixlar qaymog'i", 1846-1855), "Jom'e ul-voqeoti Sultoniyy" ("Sultonlar voqealari to'plami", 1856-1865), "Gulshani davlat" ("Davlat gulshani", 1865-1872), "Shohidi iqbol" (1872).

Mohir tarjimon sifatida Munis tugallay olmay ketgan Mirxondning "Ravzat us-safo" asarining 2-3 jildlarini, Muhammad Mahdixonning "Nodirnoma" (5 jild), Sharafiddin Ali Yazdiyning "Zafarnoma", Muhammad Yusuf Munshiyning "Tazkirai Muqimxoniy", Nizomiddin Ahmad Haraviyning "Taboqati Akbarshohiy", Rizoqulixon Hidoyatning "Ravzat us-safoi Nosiriy" nomli asarlari, Nizomiy Ganjaviyning "Haft paykar", Sa'diy Sheroziyning "Guliston", Husrav Dehlaviyning "Haft Bihisht", Muhammad Vorisning "Zubdat ul-hikoyat", Abdurahmon Jomiyning "Yusuf va Zulayho", "Salomon va Ibsol", "Bahoriston", "Xaft avrang" asarlarlari, Badriddin Hiloliyning "Shohu gado", Vosifiyning "Bado'e ul-voqoe" kitoblarini, Kaykovusning falsafa va ahloq masalalariga bag'ishlangan "Qobusnoma" asarini, Husayn Voiz Koshifiyning "Ahloqi Muhsiniy", Imomiddin Fijduvoniyyning "Mifot ut tolibin" kitoblarini fors tilidan o'zbekchaga mahorat bilan tarjima qilgan. Quyida biz ularni ayrimlari to'g'risida ma'lumot berib o'tamiz.

"Guliston" Muslihiddin Sa'diyning 8 bobli asari, ushbu asarda umumbashariy orzular, ta'limiy-tarbiyaviy hikoyatlar bayon qilingan, asar adib tomonidan 1862-1863 yillarda tarjima qilingan. "Haft paykar" ("Etti go'zal") - buyuk ozarbayjon shoiri Nizomiy Ganjaviy "Xamsa"sining to'rtinchi dostoni bo'lib, dastonda mardlik, rostgo'ylik,

muhabbat, xalq taqdiri, umuman shaxs va jamiyat masalalari Bahrom Go'r timsolida o'z aksini topadi. Asar 1865 yilda nasrda tarjima qilingan.

“Ahloqi Muhsiniy” XV asrda Hirotda yashab ijod qilgan allomalardan biri, Alisher Navoiyning do'sti Kamoliddin Husayn Voiz Koshifiyning ma'rifiy asari. Bu asarda ta'lim-tarbiya, bola tarbiyasida ota-ona, muallimning o'rnini kabi masalalar keng yoritiladi. Asar 1873-1874 yillarda, ya'ni shoir umrining oxirgi yillarida tarjima qilingan.

“Yusuf va Zulayho” - buyuk fors-tojik shoiri va mutafakkiri Abdurahmon Jomiy “Xamsa”sining ikkinchi dostonidir. Bu doston insonni kuylashga bag'ishlangan go'zal badiiy obidadir. Ogahiy bu asarni 1869 yilda tarjima qilgan.

“Shoh va Gado” - fors-tojik shoiri, Alisher Navoiyning zamondoshi Badriddin Hiloliy dostoni. Ushbu doston fors-tojik adabiyotida “Shoh va Darvesh” nomi ila mashhur. Unda odil podshoh timsoli, insondagi samimiy, chin sevgi tuyg'ulari tarannum etiladi. Ogahiy bu asarni 1870 yilda nasrda tarjima qilgan.

“Zubdat ul – hikoyat” (“Hikoyalar sarasi”) - Boburiyzoda Avrangzeb hukmronligi davrida Hindistonda yashagan tarixchi olim Muhammad Vorisning tarixiy - badiiy asari. Ahloqiy-ta'limiy hikoyalar podshoh Avrangzeb faoliyatiga bog'liq holda tasvirlanadi.

Kaykovusning “Qobusnoma” (1082 yilda yozilgan) asari sharq xalqlari orasida ma'lum va mashhur asar bo'lib, bu asarni Ogahiy 1860 yilda tarjima qilgan. Asarda otani o'g'ilga o'g'itlari, xalq maqollari va hikoyatlari, asosan tarixiy voqealar va tarixiy shaxslar to'g'risidagi rivoyatlarga aniq yondashib, Haq Taoloning yagonaligi payg'ambarlar xilxatiga to'g'ri yondashishga undaydigan bebaho asardir.

Ogahiy tarixga oid asarlar yaratib Munisning bu sohadagi an'analarini ham yanada rivojlantirdi va yuksaklikka ko'tardi. Munis va Ogahiy hamkorlikda yozgan “Firdavs-ul iqbol” asari va o'zining Xorazm tarixiga oid beshta asari faqat o'zbek xalqining tarixini o'rganish jihatdan ahamiyatli bo'lib qolmasdan, balki qardosh tojik, qozoq, turkman, qoraqalpoq, rus, eron, afg'on xalqlarining tarixi, madaniyati, san'ati, urf-

odatları, psixologiyasi, shu xalqlarning kelib chiqishi, tirikchiligining manbai, qabilalarning tarixini o'rganishda boy manba bo'lib xizmat qiladi. Shunisi xarakterliki, bu asarlar iste'dodli shoir, taraqqiyparvar adiblar Munis, Ogahiyalar tomonidan yozilganligi sababli ularda xalqlarning tarixi, hayoti, kundalik mashg'uloti, masjid, madrasalarning qurilishi, turli hil hodisalar bayoni, xalq qo'zg'olonlari, urushlar tarixi, buyuk kishilar, olimlar, shoir-yozuvchilar va shu kabi ma'lumotlar proza, poeziyada realistik asosda, to'g'ri, aniq ifodalab berilgan.

Ogahiy Olloqulixonga bag'ishlab "Riyoz ud-davla" ("Davlat riyozatlari", 1844) asarini yozgan. Bu asarda Ogahiy o'zi to'g'risida shunday yozadi. "Yoshlik chog'larimda, har tarafdin boshimga balo toshi yog'di, hamisha ko'nglimda tinchsizlik va ta'bimda xon hukmi surar edi. Lekin jahondan etgan har xil alamlarni olimlar va shoirlarning suhbatida bo'lish bilan bir oz tarqatar edim".

"Zubdat ut-tavorix" 1846 yilda yozilgan bo'lib, Rahimqulixon davriga bag'ishlangan. "Jome' - ul voqeoti Sultoniy" 1856 yilda yozilgan bo'lib, Muhammad Aminxon davriga bag'ishlangan. "Gulshani davlat" 1865 yilda yozilgan bo'lib, Sayid Muhammadxon davriga bag'ishlangan. "Shohidi iqbol" ("Iqbol shohidi") asar Muhammad Rahimxon soniy davriga bag'ishlangan bo'lib, 1865-1873 yillar voqealarni yozish bilan uzilib qolgan, ayrim sahifalarida suv dog'lari bor, Qo'qon qog'oziga, sarlavhalari qizil siyoh bilan yozilgan, qizil charm muqovada, ko'chiruvchining ismi va yili ko'rsatilmagan, 227 varaq, 14-25 sm o'lchamda. Asarda faqat Xorazm tarixi emas, Buxoro amirligi va Qo'qon xonlarini Rossiya bilan olib borgan urushlari, bitimlari va uning oqibatlari mukammal ravishda yoritilgan. 1845 yilda Ogahiy miroblik vazifasi bilan safarda yurganda otdan yiqilib oyog'i sinadi. Oradan ko'p vaqt o'tgach, u butunlay yura olmay qoladi. Uzoq vaqt xasatalikni boshdan kechirishi, yolg'izlik va muhtojlikda yashash shoirning hayotdan erta ko'z yumishiga olib keldi. Ogahiy xonlikda ulkan o'zgarishlar bo'layotgan bir vaqtda, 1874 yilda 65 yoshida vafot etdi. Akademik G'.G'ulom "Mamlakatimizning boshqa xalqlari kabi, o'zbek xalqi ham o'zining asrlar davomida yaratilgan boy, o'ziga xos madaniyatiga ega. Bu erdan fan, adabiyot va san'atning qator ulug' arboblari etishib

chiqqanlar. Shuni aytib o'tish kerakki, keyingi yillarda hech qanday asossiz Lutfiy, Otoy, Sakkokiy, Bobur, Mashrab, Turdi, Munis, Ogahiy, Feruzlarning ijodi o'rganilmayotir, biz faqat Navoiy, Muqumiy, Furqat, Zavqiy, Avaz kabi shoirlar ijodini o'rganish bilan cheklanib qolganmiz" – degan edi. Shundan keyin "Ogahiyshunoslik" fani vujudga keldi, 1958 yilda Xivaga Toshkentdan Subutoy Dolimov (1907-1991) kelgan, u zo'rg'a Ogahiy va Munisning qabrini topgan. 1959 yilda G'.G'ulom, Ibrohim Mo'minov, Qori Niyoziy, Zulfiya, Uyg'un, Ayyomiy, Subutoy Dolimov, Egam Rahim, Quvomiddin Munirov kelgan. Shundan keyin Ogahiy bog'i, qabri tiklandi va uning 150, 180, 190 yillik to'ylari bo'lib o'tdi, yaqin kunlarda shoirning 200 yillik to'yi davlatimiz miqyosida keng nishonlanadi.

Adib qalamiga mansub 26 asardan hozirgi kunda 4 tasi topilganicha yo'q, uning asarlarining 22 tasidan 16 tasi saqlangan. Jumladan, 6 asari (11 nusxada) Beruniy nomidagi Respublika Sharqshunoslik institutida saqlanmoqda. Sank Peterburgda 10 ta va Dushanba shahrida 8 ta asari mavjud.

Hozirgi kunda adib asarlarining 22 tasi, 72 ta qo'lyozma nusxada dunyo fondlarida saqlanmoqda. Uning asarlarini birinchi bo'lib Armeni Vamberi Sayid Muhammadxon davrida Xivaga kelgan vaqtida olib ketgan, 1873 yilda A. Kun xon xazinasidan 300 ta nodir kitoblarni olib ketganda Munis va Ogahiy larni asarlarini ham olib ketgan.

Undan keyin V.V.Bartold juda ko'p Markaziy osiyolik tarixchilarni asarlari bilan birga Munis va Ogahiy asarlarini ham o'rganib o'zining "Turkiston sug'orilish tarixi" (S.P. 1914) va "Turkman xalqi tarixidan lavhalar" (L. 1929. kitoblarini yozgan. Undan keyin P.P.Ivanov va A.K.Borokovlar ham o'zlarining "O'rta Osiyo xalqlari tarixidan lavhalar" (1958) va "XIV - XIX asrlarda turkmanlar tarixi" degan asar yozgan. M.Yo'ldoshev. 1956 yilda "Xiva xonligida feodal er egaligi va davlat tuzilishi" asarini yozgan. Ya.G'ulomov 1976 yilda Ogahiy asarlariga suyanib o'zining "Xorazm sug'orilish tarixi" asarini yozgan. Subutoy Dolimov 1962 yilda "Ogahiyning hayoti va ijodiy faoliyati" mavzusida nomzodlik dissertatsiyasini himoya qildi va ijodining mahsuldorligi hamda asarlarining badiiy go'zalligi nuqtai nazaridan Ogahiy o'zbek

adabiyotining buyuk vakili Alisher Navoiydan keyingi eng zabardast vakili, degan ilmiy xulosaga keldi.

1970 yilda filologiya fanlari doktori Subutoy (Usmonbek) Dolimov va professor G'ulom Karimov hamkorlikda Ogahiyning 6 jildlik asarlar majmuasini nashrga tayyorlashga kirishib, bu ishni 1980 yilda muvaffaqiyatli tugatdilar. Majmuaning 1-2 jildlari Ogahiyning lirik devoni "Ta'viz ul oshiqin"ni, 3-4 jildlari shoirning tarjima asarlarini, 5-6 jildlari esa Ogahiyning tarixiy asarlarini o'z ichiga oladi. 1991 yilda Subutoy Dolimov Ogahiy tomonidan tarjima qilingan Kaykovusning "Qobusnoma" asarini tabdil qilib, nashrga tayyorlagan.

Adibning qabri hozirgi kunda amakisi Shermuhammad Munis qabri bilan birgalikda Shayx Mavlon bobo qabristonida joylashgan bo'lib, ushbu joy Xiva yaqinidagi Eski Qiyot qishlog'ida joylashgan.

Ogahiy ijodini xalqimiz o'rtasida keng tarqalishida shoir va dramaturg Komil Avazning xizmatlari katta bo'lib, 1999 yilda shoirning 190 yillik to'yi respublikmizda ko'tarinki ruhda nishonlandi va Ogahiyning hayoti, ijodiga bag'ishlangan ko'plab risolalar nashr qilindi hamda o'zi tug'ilgan qishloqda "Ogahiy uy muzeyi" ochildi.

Foydalanilgan adabiyotlar:

- 1.WWW. IJOD .UZ.
- 2.WWW.adabiyot uz.
- 3.Adabiyot majmua Toshkent-2014.

ФИО автора: *Boranbaev Orazgali Baxtibay uli*

Qoraqalpoq davlat universiteti Matematika fakulteti , matematika ta'lim yo'nalishi 1-bosqich talabasi

Название публикации: «FUNKSIYA HOSILASINING BA'ZI MURAKKAB MASALALARGA TADBIQLARI»

Аннотациya: Bu maqolada funkciya hosilasini ba'zi murakkab masalalarda qo'llanishi bo'yicha misollar ko'rib o'tamiz. Bu masalalarning barchasi maktab olimpiada masalalarida qo'llaniladi va shuning bilan birga bu masalalarda hosilani qo'llab masala sharti bo'yicha eng katta va eng kichik qiymatlarini topiladi. Funkciya hosilasidan foydalanib masala yechish masalaning yechilishida yordam beradi.

Калит so'zlar: funkciya , hosila , ekstremum , Varinyon teoremasi , Yensen tengsizligi , Koshi tengsizligi ,

Funkciya hosilasini ba'zi murakkab masalalarda qo'llanilishi bizda masalaning yechilishiga yordam beradi. Masalaning shartiga binoan ifodani funkciya deb hisoblab undan hosila olamiz. Funkciya hosilasini foydalanishda masalalarda uchraydigan eng katta va eng kichik sohaning yuzini toping , hajmini toping va hokazo masalalarda hosila olib yechiladi. Bunda hosila olib chiqarish bizning ishimizni yengillashtiradi. Quyidagi masalalarda hosilani masalalarda foydalanishlari bo'yicha ko'rib to'xtalib o'tamiz.

1-masala. Yuzasi S bo'lgan $ABCD$ – qavariq to'rtburchakning AB, BC, AC, DA tomonlarida mos ravishda M, N, P, Q nuqtalar shunday olinganki, bunda $\frac{|AM|}{|MB|} =$

$\frac{|BN|}{|NC|} = \frac{|CP|}{|PD|} = \frac{|DQ|}{|QA|}$. $MNPQ$ to'rtburchak yuzasining eng kichik qiymatini toping.

Yechilishi: Aytaylik, $\frac{|AM|}{|MB|} = \delta$ bo'lsin. $MNPQ$ to'rtburchakning yuzasini topishda kerak bo'ladigan ifodalarni bizlar hammasini bir noma'lumga olib kelishimiz kerak bo'ladi. U holda quyidagilar hosil bo'ladi:

$$|AB| = |AM| + |MB| = (1 + \delta)|MB| ,$$

$$|BC| = |BN| + |NC| = \frac{1 + \delta}{\delta} |BN|,$$

$$|AD| = |AQ| + |QD| = \frac{1 + \delta}{\delta} |QD|,$$

$$|CD| = |CP| + |PD| = (1 + \delta)|PD|.$$

bo'ladi. Bularga asosan quyidagilarga ega bo'lamiz.

$$S_{PDQ} = \frac{\delta}{(1 + \delta)^2} \cdot S_{ACD}, S_{MBN} = \frac{\delta}{(1 + \delta)^2} \cdot S_{ABC}.$$

Bundan ushbu $S_{MBN} + S_{PDQ} = \frac{\delta}{(1 + \delta)^2} \cdot S$ tenglik kelib chiqadi. Xuddi shuningdek,

$S_{QAM} + S_{NCP} = \frac{\delta}{(1 + \delta)^2} \cdot S$ tenglikka ega bo'lamiz. Demak,

$$\begin{aligned} S_{MNPQ} &= S_{ABCD} - (S_{QAM} + S_{NCP} + S_{MBN} + S_{PDQ}) = S - \frac{2\delta}{(1 + \delta)^2} \cdot S \\ &= \frac{\delta^2 + 1}{(1 + \delta)^2} \cdot S. \end{aligned}$$

Oxirgi ifodaning eng kichik qiymatini topish maqsadida ushbu

$$\varphi(\delta) = \frac{\delta^2 + 1}{(1 + \delta)^2}, \quad \delta > 0$$

funkciyani kiritib olamiz va uning kichik qiymatini topamiz. Buning uchun avvalo uning hosilasini hisoblab olamiz, shu orqali masalamizni yechishda o'zimizga qulay usulni qo'llangan bo'lamiz:

$$\begin{aligned} \varphi'(\delta) &= \frac{2\delta \cdot (\delta + 1)^2 - (\delta^2 + 1) \cdot 2 \cdot (\delta + 1)}{(\delta + 1)^4} = \frac{2(\delta + 1)(\delta^2 + \delta - \delta^2 - 1)}{(\delta + 1)^4} \\ &= \frac{2(\delta - 1)}{(\delta + 1)^3}. \end{aligned}$$

Hosilasini hisoblab bo'lib uni funkciyada ekstremumlarini topgan singari bu yerda ya'ni funkciyaning eng katta va eng kichik qiymatlari topiladi. Bu ifodaga binoan $\varphi'(\delta) = 0$ tenglamaning yagona yechimi $\delta = 1$ bo'lib, $(0; 1)$ oraliqda $\varphi'(\delta) < 0$ va $(1; +\infty)$ oraliqda $\varphi'(\delta) > 0$ bo'ladi. Bu esa $\varphi(\delta)$ funksiyaning eng kichik qiymatida

$\varphi(1) = \frac{1}{2}$ ga teng ekanini bildiradi. Demak, $MNPQ$ to'rtburchak yuzasining eng kichik qiymati $\frac{1}{2}S$ ga teng bo'lib, bu qiymat yuqoridagi nisbat 1 ga teng bo'lganda, ya'ni M, N, P, Q nuqtalar to'rtburchak tomonlarining o'rtalarida bo'lganida erishiladi. Bundan masalamizda hosilani qo'llab to'rtburchaklar uchun qo'llaniladigan Varinyon teoremasini keltirib chiqardik.

2-masala. Agar $a \geq 0, b \geq 0, \lambda \geq 1$ bo'lsa, quyidagi

$$\left(\frac{a+b}{2}\right)^2 \leq \frac{a^\lambda + b^\lambda}{2}$$

tengsizlik o'rinli bo'ladi.

Isboti: $a = 0$ yoki $b = 0$ bo'lsa, bu tengsizlik o'rinli bo'lishi ravshan. Umumiylikka zid ish qilmagan holda $a \geq b > 0$ deb qarashimiz mumkin. Quyidagi funkcionni

qaraymiz: $f(x) = \frac{x^{\lambda+1}}{2} - \left(\frac{x+1}{2}\right)^\lambda, x \geq 1, \lambda \geq 1$. Bu funkcionning hosilasini

hisoblaymiz: $f'(x) = \frac{\lambda}{2}\left(x^{\lambda-1} - \left(\frac{x+1}{2}\right)^{\lambda-1}\right)$. Bu ifodadan $x \geq 1$ ekanini e'tiborga

olib, $f'(x) \geq 0$ tengsizlikka ega bo'lamiz. Demak, $f(x)$ funkcion $[1; +\infty)$ oraliqda

o'suvchi. Shuning uchun $f(x) \geq f(1), f(x) \geq f(0)$, ya'ni $\frac{x^{\lambda+1}}{2} \geq \left(\frac{x+1}{2}\right)^\lambda$. Agar

$x = \frac{a}{b}$ qilib tanlasak, $\left(\frac{a+b}{2}\right)^2 \leq \frac{a^\lambda + b^\lambda}{2}$ tengsizlikka ega bo'lamiz. Mana tengsizlikni isbotlashda da hosiladan foydalanib tengsizlikning to'g'riligini isbotladik.

3-masala. Agar $a_1 > 0, a_2 > 0, \dots, a_n > 0$ bo'lsa, $(a_1^{a_1} \cdot a_2^{a_2} \cdot \dots \cdot a_n^{a_n})^n \geq (a_1 a_2 \dots a_n)^{a_1 + a_2 + \dots + a_n}$ tengsizlikni isbotlang.

Isboti: Biz $x > 0$ oraliqda $f(x) = \ln x^x$ funkcionni qaraymiz. $f'(x) = \ln x +$

$1, f''(x) = \frac{1}{x} > 0 (x > 0)$ $f(x)$ ga Yensen tengsizligini qo'llaymiz, ya'ni $a_1 >$

$0, a_2 > 0, \dots, a_n > 0$ va $p_1 \geq 0, p_2 \geq 0, \dots, p_n \geq 0, p_1 + p_2 + \dots + p_n = 1$

shartlarni qanoatlantiruvchi $a_i p_i (i = \overline{1, n})$ lar uchun $f''(x) \geq 0$ bo'lsa,

$f(p_1 a_1 + p_2 a_2 + \dots + p_n a_n) \leq p_1 f(a_1) + p_2 f(a_2) + \dots + p_n f(a_n)$ o'rinli, bundan

$\ln(p_1 a_1 + p_2 a_2 + \dots + p_n a_n)^{(p_1 a_1 + p_2 a_2 + \dots + p_n a_n)} \leq p_1 \ln a_1^{a_1} + \dots + p_n \ln a_n^{a_n} =$

$\ln a_1^{a_1 p_1} + \dots + \ln a_n^{a_n p_n} = \ln(a_1^{a_1 p_1} \cdot \dots \cdot a_n^{a_n p_n}) \Rightarrow (p_1 a_1 + p_2 a_2 + \dots + p_n a_n)^{(p_1 a_1 + p_2 a_2 + \dots + p_n a_n)} \leq a_1^{a_1 p_1} \cdot \dots \cdot a_n^{a_n p_n}$ endi $p_1 = p_2 = \dots = p_n = \frac{1}{n}$ deb olsak,

$(a_1^{a_1 p_1} \cdot \dots \cdot a_n^{a_n p_n})^{\frac{1}{n}} \geq \left(\frac{a_1 + a_2 + \dots + a_n}{n}\right)^{\frac{a_1 + a_2 + \dots + a_n}{n}}$ Koshi tengsizligiga ko'ra,

$(a_1^{a_1 p_1} \cdot \dots \cdot a_n^{a_n p_n})^{\frac{1}{n}} \geq \left(\frac{a_1 + a_2 + \dots + a_n}{n}\right)^{\frac{a_1 + a_2 + \dots + a_n}{n}} \geq \left((a_1^{a_1 p_1} \cdot \dots \cdot a_n^{a_n p_n})^{\frac{1}{n}}\right)^{\frac{a_1 + a_2 + \dots + a_n}{n}}$

$\Rightarrow (a_1^{a_1} \cdot a_2^{a_2} \cdot \dots \cdot a_n^{a_n})^n \geq (a_1 a_2 \dots a_n)^{a_1 + a_2 + \dots + a_n}$ Isbotlandi.

Demak ayrim masalalarda hosilani qo'llab masalani oson yechishimiz mumkin bo'ladi.

Foydalanilgan adabiyotlar:

1. A.U.Abduxamidov, X.A.Nasimov, U.M.Nosirov, J.X.Xusanov. Algebra va matematik analiz asoslari. 1-qism. "O'qituvchi". T.: 2008.
2. Alimov SH.A., Xolmuxamedov O.R., Mirzaahmedov M.A. "Algebra-7". T.: "O'qituvchi" – 2009
3. <https://goaravetisyan.ru>.

ФИО автора: *Фурзулов Абдулазиз Бурхонжон ўғли*

ТОШКЕНТ ДАВЛАТ ШАРҚШУНОСЛИК УНИВЕРСИТЕТИ

1-КУРС МАГИСТРАНТИ

Название публикации: «АРАБ ТИЛИДАГИ ЭЪРОБ (ФЛЕКЦИЯ) ТИЛДАГИ ХАТОЛИКМИ ЁҲУД АФЗАЛЛИК»

Аннотация: Ушбу мақола араб тилини ўрганишда муҳим аҳамият касб этади. Унда тилдаги эъроб (флексия) масалаларининг қанчалик муҳим аҳамиятга эга экани ҳақида маълумотлар мавжуд. Ҳамда араб, инглиз ва ўзбек тилидаги сўзларнинг маъно ифода этиш услубларини ҳам баён қилиб беради.

Калит сўзлар: флексия, эъроб, сўз таркиби, пур маънолик, кўп маъноли

Араб тили дунёдаги тиллар ичида кўп ўрганилган ва хануз ўрганилаётган тил ҳисобланади. Луғат бойлиги билан қоидаларининг турли-туманлиги, бир калиманинг бир неча услубларда ишлатиш имкониятларининг кўплиги билан комилликда тиллар ичида ажралиб туради. Балки, дунёда шеваларининг жуда кўплиги билан ҳам аввалги ўринни эгаллайди. Бу тил Қуръони карим тили, Пайғамбаримиз соллалоҳу алайҳи васаллам тиллари бўлгани учун нафақат бутун ислом олами балки бошқа кўплаб инсонлар ушбу тил ва унинг қоидаларини ўрганишга яқдиллик билан киришиб кетганлар.

Араб тилининг энг кўзга кўринган хусусиятларидан бири шундаки, бугунги кундаги араблар ҳам бир минг беш юз йил аввалги исломдан олдинги давр китобларини улар тушунганидек тушунади. Бухтарий, Абу Тамом, Мутабанны, Шариф Ризо шеърларини мустақил тушуна оладилар. Баллошер шундай дейди: Араб тилининг бирлиги, аввало, ахлоқий ва диний бирликдир. У тил тарихи бирлигига асосланади. Биз француз тилини ўрганганимизда унинг асрлар оша тараққий этганини кўрамиз. Унинг босқичларини бир-бирига таққосласак ўрта асрлардаги ҳолати XVII асрдаги тилдан бошқа-бошқа эканлигини топамиз. Француз тилининг ни солиштирсак, унинг барча тилларда қўлланилганидан фарқли эканлигини кўрамиз. XVII аср тили ҳам бугунги тилимиздан фарқ қилади. Француз тилидаги бу бирлик фақат тадқиқот ва қиёслаш орқали аниқ бо'лса, араб тилининг бирлиги о'қувчига гарчи у ажам²¹² бўлсада бир қарашда аён бо'лади. Ҳа, Қур'он тили бугунги кун тилидир. Бу араб тилини бошқа тиллардан ажратиб турадиган жиҳат ҳамдир.²¹³

Араб тилида луғатларини ҳосил қилишни ажойиб ўзига хос усули бор бўлиб, бу тилнинг ҳозирги вақтдаги кўринишини дастлабки ҳолатдаги кўринишига боғлайди. охиргисини биринчи тилга тегишли қилди. Бунда тил ўз

²¹² Ajam – arab xalqlaridan boshq millat xalqlarga nisbatan ishlatiladigan ibora.

²¹³ Arab tilida e'rob ko'rinishlari, Abdulkarim Roiyz 302-bet.

хусусиятларини йўқотмаган ҳолда ҳамда аждодлар ўзидан кейинги авлодларга қолдирган меросда луғат маъносига огоҳлантирмаган ҳолда бирлашади. Масалан, “كتب - катаба” сўзини олиб, ундан ёзувчи, китоб, кутубхона, китоб ва идора деган маъноларни олсак, биз ушбу ҳосила сўзларнинг ҳар бирида асл ҳарфлар мавжудлигини ва ёзиш маъноси ўзгармаганини кўраимиз. Лекин бир хил оила сўзлари о’ртасида ко’пинча бог’лиқлик бо’лмаган Европа тилларида сўзлар бир-биридан маъно ва ҳосила жиҳатдан ҳам фарқ қилади. Шундай қилиб, “كتب – катаба - ёзмоқ” инглиз тилида (Write), китоб (Book) ва Кутубхона (Library) сўзларнинг ҳарфлари о’ртасида ҳеч қандай алоқа ё’қ. Бу инглиз тилни авлоддан-авлодга о’згартирган ва унинг о’тмиши о’ртасида лингвистик бог’лиқликни йўқ қилган сабабдир. Вий асрнинг ёзувчиларидан бири бо’лган Шекспир тилини бугунги кунда инглиз адабиёти мутахассисларидан ташқари зиёлилар оммаси томонидан деярли тушунилмайди. Бунинг сабаби наслдан-наслга ўтиб келишда тил талаффузининг ўзгариши ва унинг ривожланишидаги фарқи ҳамда тилнинг арабча яшаш усулидан бошқа ё’л билан о’сиши билан бог’лиқдир. Бу эса ко’п ҳолларда бир оилага мансуб со’злар орасидаги бог’ланишнинг узилишига сабаб бўлган.

Ёзилганидек ўқилади ўқилганидек ёзилади

Ёзилганидек ўқиладиган араб тили дунё тиллари ичида мантиқ асосларига мос эканлиги билан бошқа тиллардан ажраб туради. Унинг ибора ва лафзлари енгил ҳамда юмшоқ бўлиб, сўзлагувчи ўзи истаган маънони ҳеч қандай машаққатсиз ифода қилаолади. Араб тили о’қилганидек ёзилиб, унинг ҳарф ва ҳаракатларини билган инсон хоҳлаган жойида бирон бир со’з ёки матнни қийинчиликсиз о’қий олади. Хат ёзувида эса ҳам ҳеч қандай ғайритабиийлик йўқ. Бу хусусият бошқа тилда учрамайди. Чунки ко’пчилик тиллар аввал уни ёзув шакли ўрганилиб, сўнгра сўзма-сўз о’қиш ҳам о’рганилиши керак. Чунки инглизча сўздаги бир ҳарф бошқа-бошқа луғатларда турли хил талаффуз қилинади. Баъзан эса бир хил сўзда бир-биридан фарқли талаффузда қўлланиши мумкин. Шу эътибордан бир ҳарфни доимий товушда ифодалаб бўлмайди. Балки уни о’қиш учун инглиз тилидаги асосий ўзак сифатида олинган сўзга таяниш лозим. Шунингдек, ба’зи ҳарфлар ко’п сўзларда бир хил ёки о’хшаш талаффуз қилинади. Бундан ташқари баъзи ҳарфлар ко’п сўзларда талаффуз қилинмайди.²¹⁴

Инглиз тилидаги ҳарф товушларининг беқарорлиги о’қувчини нафақат ҳарфга балки сўзлардаги ҳарфга ҳам суянмайдиган қилиб қўяди. Шунинг учун ҳам инглиз тили луғатларида ҳарфига кўра талаффуз қилинмаган барча сўзлар олдига қўлланма ёки имло луғати қўйилган бўлиб, унда алифбодаги ҳарфлар талаффузи ва ўқилишига кўра тартибланган.

²¹⁴ Arab tilida e’rob ko’rinishlari, Abdulkarim Roiyz 302-bet.

Араб тилига келсак, арабий ҳарф товушлари барча со‘зларда бир хил талаффуз қилинади. Ҳарфларнинг со‘злардаги о‘рни товуш ўзгаришига та‘сир этмайди. Шу билан бирга ҳар бир ҳарф бошқаларга о‘хшамайдиган алоҳида товушга эга. Араб тилида унлилардан маҳрум ко‘плаб сўзлар мавжуд, аммо бу ҳолатни бошқа тилларда учрамайди. Араб тилида сўзларни талаффуз қилишни ўргатувчи ички луғатлар ҳам йўқ. Чунки бу тил ёзилганидек ўқилади, ўқилганидек ёзилади.²¹⁵

Араб тилида эъроб (флексия)

Эъроб (флексия) араб тилининг ўзига хос бир белгиларидан биридир. Араб тилида Эъроб (флексия)дан кўзда тутилган бир қанча мақсад ва вазифалар ҳамда фойдалар бор. Қолган ўзгармас тилларда бундай бир сўздаги пур маъноликни учратмаймиз. Агарда сиз : “Эъроб (флексия) тилни ўрганишдаги қийинчиликка ва уни талаффузидаги чигалликка олиб боради. Қолган ўзгармас тиллар истемол ва ўрганиш жиҳатдан ачагина қулайдир”, деб ўйласангиз, сиз араб тилидан бир неча сўзларни олинганда, уларни ҳар бирини уч хил грамматик ўринда раф (бош келишик), насб (тушум келишик), жар (қараткич келишик)да фойдаланинг. Бу тилни истемол ва ўрганиш жиҳатдан қулайлигини бир нишонасидир.

Араб тилидаги эъроб (флексия) тилдаги хатоликми ёхуд афзаллик

Дарҳақиқат, сўз ясашда сўзнинг охири ўзгармасдан қўшимчалар қўшиш орқали ҳосил қилинадиган тиллар истемол ва ўрганиш жиҳатдан энг қулай ва энгилдир. Лекин бу энгиллик ҳар доим тилда афзаллик ва ўзига хос хусусият бўлиб келганми? Қулайлик ҳар доим афзалликми? Агар сизда иккита қурилма бо‘лса, масалан иккита кир ювиш машинаси, ёки иккита компьютер ёки шунга о‘хшаш нарсалар, улардан бири бошқасидан мураккаброқ ва қийинроқ. Шу билан бирга унинг қийинлигига мос келадиган фойдаси ҳам бор. Бу мураккабликда бирор наф ва фойда бўлмаса инкор этиб бо‘лмайдиган нуқсон ва камчилик бўлади. Демак, осонлик ҳар доим о‘лчов, мезон эмас, балки фойда о‘лчовидир. Тил фақат инсон тафаккури ва қалбидаги ма‘ноларни ифодалаш учун хизмат қилади. Шу эътибордан ўз ма‘ноларни ифодалашда дақиқ, кўлами кенг, далолати умум бўлган тил то‘ғрироқ ва мақбулроқ бўлади.²¹⁶

Шубҳасиз, араб тилида эъроб (флексия) сўзнинг охири ўзгармасдан қўшимчалар қўшиш орқали ҳосил қилинадиган тиллар бир гапда ифода қилиб беролмаган маъноларни ифода қилиб беради. Ҳамда у гапда маънони дақиқлиги, қисқа сўзда кўп маънолар мужассам этади. Бу эса тилнинг афзаллиги, камчилик ё нуқсони эмас.

²¹⁵ Arab tilida e‘rob ko‘rinishlari, Abdulkarim Roiyz 302-bet.

²¹⁶ Xususiyatlar, Ibn Jinni. 35/1.

Бир сўздаги пур маънолик ёхуд сўздаги маъно эркинлиги

Араб тилида сўз грамматик ўрни ўзгариши билан, у ифода қилаётган маъно ҳам ўзгариб боради. Айрим ибораларни фақат эъроб (флексия) ёрдамида тушуниш мумкин. Флексиявий ҳар қандай ўзгаришдан кейин маъно ўзгариши кузатилади.

Бунга мисол тариқасида қуйидагиларни келтирамиз:

كيف أنت و محمدٌ ؟ - Сен ва Муҳаммад қандай?

كيف أنت و محمدًا ؟ - Сен билан Муҳаммад ўртасидаги алоқа қандай?

Бир хил кўринишдаги сўроқ гап. Аввалги гапда иккинчи шахс ва Муҳаммаднинг ҳол-аҳволи сўралмоқда. Иккинчи гапда эса, иккинчи шахс ва Муҳаммад ўртасидаги алоқа ҳақида сўралмоқда.²¹⁷

صبرٌ جميلٌ – матонатли сабр қилиш!

صبرا جميلا – бироз вақт чиройли сабр қилиш!

(الصبر) – Сабр сўзи юқоридаги икки гапда шаклан бир хил бўлсада, маъно жиҳатдан бир-биридан фарқ қилади. Бу маъно ўзгаришига флексияни ўзгариши таъсир қилмоқда. Бош келишик билан ифода қилинган гапдаги сабр узлюксиз, давомий сабрга чорлайди. Тушум келишиги билан ифода қилинган гапдаги сабр эса, маълум бир вақт сабр қилишга ундайди.

Гапдаги сўз ўрни алмашиши билан маъно ўзгариши

Араб тили грамматикаси ва балоғатида (тақдим) ва (таъхир) қоидаси мавжуд. Бу грамматик қоида кўп маъноларни ифода қилиб беришга йўл очади. Қуйида биз бир гапни ўзбек, араб ва ингилиз тилида бир-бирига таққослаб ўрганамиз.

Муҳаммад Холидга китоб берди. (Ўзбек)

Моҳамед гиве Кҳалид а боок. (Ингилиз)

أعطى محمد خالدًا كتابًا (Араб)

Бу шакл ва маъно жиҳатдан бир хил бўлган сўзлар. Агар бу гапдан бошқа маъно қасд қилинса, янги сўзларга эҳтиёж сезилади. Лекин араб тили шу сўзлар ила тўққиз хил маънони ифода қилиб беради. Масаламн:

1. أعطى محمد خالدًا كتابًا - Муҳаммад Холидга китобни берди.
2. محمدٌ أعطى خالدًا كتابًا – Муҳаммад берди Холидга китобни.

²¹⁷ Bahrul muhit. Abu Hayyon: Alloma Muhammad ibn Yusuf ibn Aliy ibn Yusuf ibn Hayyon Asiruddin Abu Hayyon G'ornatiy Andalusiy Jiyoniy Nafziy. Hijriy 654-745-yillar. 31/9.

3. **خالدًا أعطى محمدٌ كتاباً** – Мухаммад китобни Холидгагина берди.
4. **كتاباً أعطى محمدٌ خالدًا** – Мухаммад Холидга фақат китоб берди.
5. **كتاباً خالدًا أعطى محمد** - Китобни Холидга Мухаммад берди.
6. **أعطى خالدًا كتاباً محمدٌ** – Фақат Холидга китобнигина Мухаммад берди.
7. **أعطى خالدًا محمدٌ كتاباً** – Холидни ўзигагина китобни Мухаммад берди.
8. **أعطى كتاباً محمد خالدًا** – Китобнигина Мухаммад Холидга берди.
9. **أعطى كتاباً خالدًا محمدٌ** – Китобни Холиднинг ўзига ўз қўли билан берди.

Бу гапларда сўзларнинг ўрни ўзгариши иккинчи шахс бўлмиш тинглаувчининг воқеани қанчалик билиш ҳолати эътиборлик.

Биринчи гапда хабардор қилинган иккинчи шахс китоб берилгани ва кимга ким берганини ҳам билмайди. Унга аввалги гап баён қилинади. **Мухаммад Холидга китобни берди.**

Иккинчи гапда хабардор қилинган иккинчи шахс кимдир Холидга китоб бергани биледи ва шу ҳақда сўрайди. Унга жавоб **Мухаммад берди Холидга китобни.**

Учунчи гапда хабардор қилинган иккинчи шахс Мухаммад китобни кимга берганини билишни сўрайди. Унга **Мухаммад китобни Холидгагина берди,** дейилади.

Тўртинчи гапда хабардор қилинган иккинчи шахс Мухаммад Холидга нима берганини билмоқчи. **Мухаммад Холидга фақат китоб берди.**

Бешинчи гапда хабардор қилинган иккинчи шахс Мухаммад кимга нима берганини сўрамоқда. **Китобни Холидга Мухаммад берди.**

Олтинчи гапда хабардор қилинган иккинчи шахсга Мухаммад китобни фақат Холидга бошқага эмас фақат китоб берганлиги таъкидланмоқда. **Холидга фақат китобни Мухаммад берди.**

Еттинчи гапда хабардор қилинган иккинчи шахсга Мухаммад китобни фақат Холидга бошқага эмаслиги таъкидланмоқда. **Холидни ўзигагина китобни Мухаммад берди.**

Саккизинчи гапда хабардор қилинган иккинчи шахсга Мухаммад китобни ўзини бошқа нарса қўшмасдан берганини ифода қилади. **Китобнигина Мухаммад Холидга берди.**

Тўққизинчи гапда хабардор қилинган иккинчи шахсга Муҳаммад китобни ўз қўли билан топширганини баён қилинмоқда. **Китобни Холиднинг ўзига ўз қўли билан берди.**²¹⁸

Хулоса

Юқоридаги мисоллардан аён бўладики, эъроб (флексия араб тилининг ўзига хос бир афзаллиги. У камчилик ё нуқсон эмас. У гапдаги маъно гўзаллигини беради. Сўзловчига енгиллик ва қулайлик яратади. Гапни таъсир доирасини кучайтиради. Қисқа иборалар билан сер маъноли сўзлар ифода қилиб беради.

Араб тилини ўрганиш бир қараганда қийин туюлсада, бу қийинчилик кишига кейинчалик ҳузур ва сурур ҳадя қилади. Бу тилнинг ўзига хос жиҳатларидан битри бу эъроб (флексия)дир.

Фойдаланилган адабиётлар рўйхати:

1. Bahrul muhit. Abu Hayyon: Alloma Muhammad ibn Yusuf ibn Aliy ibn Yusuf ibn Hayyon Asiruddin Abu Hayyon G`ornatiy Andalusiy Jiyoniy Nafziy. Hijriy 654-745-yillar. 31/9.
2. ظاهرة الإعراب في العربية، Arab tilida э'rob ko'rinishlari, Abdulkarim Roiyz 302-bet.
3. 3. كتاب الإعراب، E'rob kitobi, Ahmad Hatum. 15-14-betlar.
4. اللغة العربية ومكانتها في الثقافة العربية الإسلامية، جميل الملايك، بحث في الدورة السابعة لمؤتمر وزراء الثقافة العرب، ص ١٢٣
5. Xususiyatlar, Ibn Jinni. 35/1.
6. الراجحي: عبدة - النحو العربي والدرس الحديث، عبده الراجحي، دار نشر الثقافة، الإسكندرية، مصر، 1977م، ص ١٤٢.
7. تنبيه الألباب على فضائل الإعراب، الشنتريني، تحقيق: عبد الفتاح الحموز، دار عمار، الأردن، ط1، 1995م، ص 21-22.

في نحو اللغة وتراكيبها، خليل عمايرة، مؤسسة علوم القرآن، دبي، الإمارات، ط2، 1990م، ص

²¹⁸ Arab tilida e'rob ko'rinishlari, Abdulkarim Roiyz 302-bet.

ФИО автора: *Ashurov Nurbek Oybek o'g'li*

Master of Uzbekistan State University of World Languages

ФИО научного руководителя: *Abdullayeva Feruza Suyunovna*

Название публикации: «TERMS OF TOURISM METHODOLOGY OF TEACHING THROUGH INFORMATION TECHNOLOGIES»

Annotation: This article analyzes the lexical and semantic features of a number of terms related to business tourism in English and Uzbek. Tourism is one of the most important sectors of the economy today. With the emergence of new types of tourism, new terms are emerging. In the last century, terms related to various fields were introduced into Uzbek from Russian through European languages, but today they are directly borrowed from foreign languages.

Keywords: term, tour, tourism, industry, object, business, lexical-semantic.

Any change in the life of society is its own language it is natural to find the opposite. The great changes taking place in Uzbekistan are taking place radical reforms, scientific and technological progress, brought with other countries The close socio-economic ties are reflected in the language.

Today, it is impossible to imagine different areas without terminology and training in information technology. Scientists have found that today there are more than 500 major industries and There are dozens of large sections, each with its own terminological system has It is no secret that in our country, among other areas, the methods of teaching through information technology are developing rapidly, as a result of which the terminological system is also enriched.

It is this severity that causes a number of problems in the terminological system as a result, in conducting business in the state language, in teaching and learning the occurrence of a number of confusions is a constant feature of this system research, ways of regulating terms, both theoretically and practically requires study.

Tourism terminology also plays an important role in the terminological system takes over. The tourism industry is the most promising of any country's economy is

one of the directions. Determining its level of development among the factors is the high level of staff qualifications.

All changes and innovations in society are first and foremost reflected in the language. The process puts a number of tasks before linguists. One of these functions is a matter of linguistic analysis of tourist terms. Today Until recently, Uzbek linguistics did not have a special collection of tourist terms. There is The number of terms included in dictionaries is not so great. For example, “Uzbek Annotated Dictionary of Language ”also includes 183 terms related to tourism.

Major experts in the field, able to meet world standards It is also important that the issue of terminology is regulated in the training of personnel important. Decree of the President of the Republic of Uzbekistan dated December 2, 2016 “Ensuring the accelerated development of the tourism sector of the Republic of Uzbekistan In the Decree "On measures": "Especially for the tourism industry system of quality training of qualified personnel in the field of management and marketing radical improvement, regular re - staffing of tourism activities It is necessary to train and improve their skills. In training created textbooks, level of textbook availability, field It is important that the terms are strictly regulated. In this regard, this master's dissertation is relevant

Information Learning Environment (ATM) – it is a set of conditions that allow the emergence and development of the process of educational information behavior between the learner, the teacher (teacher) and the means of information technology, as well as the subject of a particular course of study. content is a process of shaping the active cognitive activity of the learner (as well as the teacher) in the context of the integration of the components of the environment (various learning, demonstration equipment, software and systems, educational visual aids, etc.).

Electronic teaching aids. The teaching process consists of the interaction of the educator, the learner and the teaching aids. Modern computer and information technology capabilities allow teaching aids to carry out some of the tasks of a teacher and a learner⁵⁹. Teaching a lesson based on information and communication technologies greatly simplifies the work of teachers and learners.

It is known that a computer is designed to enter, collect information and perform various arithmetic and logic operations on it and analyze them. The main tasks of the teacher in the use of information and communication technologies in education. The rapid development of information and communication technologies in our country, as in all sectors, imposes new tasks on teachers. Providing this network with highly qualified personnel is a modern requirement, and the use of information technology in education requires a number of skills from the educator.

The most important aspect of the interpretation of tourist terms is the meaning of the term. The "Explanatory Dictionary of the Uzbek language" includes a number of tourist terms, and these principles should be observed in the creation and teaching of the "Explanatory dictionary of tourist terms of the Uzbek language".

The development of the tourism industry, of course, has a positive impact on the improvement of domestic economic structures, as well as the development of industries related to this industry. But it is no secret that traveling, vacationing outside of a permanent place of residence, seeing new areas or recovering in health-improving areas require large financial resources. These funds are used to get to the desired destination, spend the night and accommodation, meals and other various services. It is advisable for sections of the population in need of social protection to use part of the state's social protection policy. In developed countries, special travel systems have been introduced for these groups of people, through which tourism services are provided to the poor. Tourism is carried out legally by tourism organizations. Accordingly, tourism is divided into several types: domestic tourism, international tourism, amateur tourism, business tourism, ecotourism, sports tourism, auto tourism, tourism to expand the level of knowledge, and others.

Business tour is any organizational, economic activity related to the professional activity of the tourist, which generates income, is for profit and is not illegal; type of travel related to commercial, business activities. Inbound tourism is tourism that takes place during the visit of foreign tourists to the territory of a particular country. Tourists arriving in a country are the subjects of tourism entering the region. Domestic tourism is tourism organized by a permanent resident of a country on the other side of the

country. The term domestic tourism has become a widely used lexical unit in recent years. Social tourism - tourism, the costs of which are fully or partially covered by the state budget, extra-budgetary funds, the employer. Group (package) tour - a tour consisting of a combination of several tourist services. This package includes services such as recycling tour operator, airline, service, transfer, accommodation.

Service tourism is a type of tourism associated with the professional and commercial interests of the tourist. Includes personal business trips and various events. Individual tourism is tourism, which consists of a set of services, including accommodation, meals, transfers, excursions and entertainment programs, based on the order of one or more tourists. Recreational tourism. The purpose of the organization is a trip for leisure, as opposed to service tourism. Ecotourism refers to the development, treatment, recreation, study of ecotourism objects (unique places of nature that give aesthetic pleasure, healing natural habitats, natural and anthropogenic geosystems, physical and natural phenomena, objects of historical and cultural heritage, ethnic life of the local people, etc.). Organized mass tourism aimed at ensuring physical development. With the emergence of new types of tourism, new terms are emerging. Among these terms, let's talk about business tourism. In the modern dictionary of the Uzbek language, any organizational, economic activity for profit, business (incl.business-work, occupation); tijorat; business.

Just as we have divided tourism into several groups, business tourism is also divided into several types: individual trips, group trips, events (meetings, incentives, conferences, exhibitions (MICE)), team building and Business tourism works with many business corporations: the hotel chain, the organizers of trade fairs and exhibitions, business centers, which are professionally united in many countries. Of course, each industry has its own terms. In this article we will consider the lexical and semantic features of a number of terms related to business tourism in English and Uzbek. There is a specific terminology of an industry. Also, the terminology of tourism is Uzbek k plays an important role in the terminological system. In its enrichment, linguistic (linguistic) and non-linguistic (extralinguistic) factors are distinguished. In the last century, terms related to various fields were introduced into Uzbek from

Russian through European languages, but today they are directly borrowed from foreign languages and, for example, in business tourism. The lexical-semantic meanings of the related words in the Uzbek language are considered in the following table:

In addition, we encounter a number of other terms related to business tourism when we embark on a tourist trip. Examples include:

One-star hotel - a budget hotel located in the center of the city, with minimal amenities.

A two-star hotel is a tourist-class hotel with a bar and restaurant in addition to one star.

A three-star hotel is a medium-sized hotel with a high level of service.

Four-star hotel - a first-class hotel with very high quality accommodation and excellent service

The five-star hotel is a high-class hotel with a very high level of service and accommodation.

The star system is a widely used form of classification in the classification of hotels in France, Austria, Hungary, Arabia, Russia, Uzbekistan and other countries. The British Travel Agency (BTA) divides hotels according to the star system into the following types. Each type of tourism has its own terms. As well as business tourism. We encounter them from the moment we set out on a journey. Subsequent processes also have their own terms. In the Oxford dictionary of English, Longmen dictionaries we have observed the following meanings of words related to business tourism:

From the above results, it is clear that the terminology of tourism in the Uzbek language is in its infancy, and as a result of the development of the industry, its composition is enriched with new special units. Since tourism originated in the United Kingdom as a result of economic activity, this region is recognized as its homeland. Also, given that English is a leading language in international tourism terminology, it is natural that most of the Uzbek language is learned from this language.

In conclusion, one of the important tasks of Uzbek terminology is the creation of explanatory, electronic and translation dictionaries of existing tourism terms in the

Uzbek language. Explanation and interpretation of terms in glossaries, special dictionaries for tourist terms will help the student to get acquainted with the most important and general concepts of the subject and increase his knowledge, as well as to develop interest in this field.

References:

1. Zuparova, S., Shegay, A., & Orazova, F. (2020). Approaches to Learning English as the Source of All. *European Journal of Research and Reflection in Educational Sciences*, 8(5).
2. Zuparova, S., Shegay, A. (2021). Methods of Teaching Foreign Languages. *Eastern European Scientific Journal*, 1(7), 141-143.
3. Djurayeva, Y., Ayatov, R., & Shegay, A. (2020). Current Problems and Resolutions of Teaching English Grammar. *Academic research in educational sciences*, 1(3).
4. Ўлжаев, Ў. Б., & Бердиев, Ш. Х. (2021). Углерод нанотрубкасида олтин кластери ва углеводородли молекулаларнинг ўзаро таъсирини моделлаштириш. *Academic Research in Educational Sciences*, 2(5), 1189-1195.
5. Tursunov, I. G., Berdiyev, S. X., & Usmonov, M. M. (2021). Fizikani o'qitishda pedagogik ta'lim klasteri metodidan foydalanishga doir tavsiyalar. *Academic research in educational sciences*, 2(5), 1129-1136.
6. Djurayeva, Y., Ayatov, R., & Shegay, A. (2020). Current Problems and Resolutions of Teaching English Grammar. *Academic research in educational sciences*, 1(3).

ФИО автора: *Sharapova Gulnora Alisher qizi*

Master's of the Uzbek State University of World Languages

ФИО научного руководителя: *Saparova Qunduz Otaevna*

Uzbek State University of World Languages

Название публикации: «LINGUOCULTURAL STUDY OF MOTIVATION IN ENGLISH AND UZBEK»

Annotation: This article discusses the linguocultural study of stimulus in English and Uzbek. Linguistics also provides information on linguocultural stimulation.

Keywords: English, Uzbek, Linguocultural Research, Linguistics, Analysis, Terminology.

After gaining independence, the Republic of Uzbekistan has had the opportunity to take a fresh look at the history of our literature, culture, art and spirituality of our people, and to carefully study it. Now we can not only rediscover and understand our spiritual riches, but also to observe and analyze trends in foreign literature. "In this regard, distance learning is a key tool in foreign language learning and foreign language teaching. In today's world of globalization and information technology, distance learning plays an important role and is effective. However, the relevance of the topic is also determined by the following factors. The methodology of teaching a foreign language as an aspect of a foreign language culture in language universities has not yet been developed enough. Awareness of the need to include a foreign culture in the process of teaching a foreign language in most cases is expressed either in the introduction of disparate fragments of country-specific information in language practice classes, or in the development of lecture courses on the history and culture of the country. This problem is especially clearly seen in the work with the texts of the mass media.

The constant enrichment of the language by reflecting in it changes in the life of society, the conciseness of information based on its well-knownness in a given society

requires the student not only to develop a secondary linguistic, but also cognitive consciousness. At the moment, there is not a sufficient number of developed methods that involve introducing the student to a foreign-language picture of the world. The analysis of the formation of the skills of semantic perception of texts of modern foreign language mass media among students of language faculties showed that students mostly experience difficulties of a linguoculturological nature.

On the threshold of the 21st century, pedagogical sciences, like many others, are revising their goals, striving to meet the high requirements of time and society. This reassessment is dictated by the urgent need to create a new concept of humanization of all education in general and the system of higher education in particular, which would be built taking into account the specialization of universities, and most importantly, taking into account the level of training and the tasks of developing the spiritual potential of the individual. Here it is important to recognize and comprehend the difference between higher education and university education in connection with the recent changes in the status of many state and non-state universities. University education is built on the basis of the "classically educated person" model, while university education is based on the "cultural specialist" model. Unfortunately, the emergence of new universities did not lead to fundamental changes in the model of education. According to the English educator and philosopher DG Newman, the role of the university is to develop the concept of liberal education, the essence of which is to focus on the needs not of society as a whole, but on the needs of the cultural and intellectual saturation of the human personality. The well-known philosopher A.A. Brudny emphasizes the connection between the existence and development of society as a whole and the individual in particular, with the growth of a specifically human need for communication. According to him, it is the communicative need that underlies the generation of cultural phenomena, since any cultural phenomenon is addressed to people, becomes the property of their consciousness and influences their thoughts and actions. In other words, culture in its specific manifestations is included in the communicative process, its social existence becomes a fact of communication. It is the

communicative aspect of the existence of culture that includes the concept of meaning, and, therefore, the understanding of this meaning should be taught. However, we see that in the process of historical development, education gradually turned into the transfer of knowledge, and not a form of development of thinking. A.A. Brudny notes that "in universities, the development of the spiritual forces of the individual occurs spontaneously. Particularly little attention is paid to the ability to understand, to the cultivation of a culture of thinking. Education is not what a person was taught, but what he understood in this. If you clearly orient educational process for understanding, and not for memorizing the material, then the effectiveness of education will grow sharply and much "(A.A. Brudny, 1998, p. 23 7). In his opinion, one should teach understanding of other people (primarily representatives of another culture), understanding oneself, understanding texts (educational and scientific, political and literary), considering them as "bridges" connecting reality with the consciousness of the individual, as concrete manifestations culture.

The awareness of this problem in modern university pedagogy in recent years has led to the emergence of a general trend towards the humanization and humanization of education. The result of this was the consideration of education in the context of culture. Many linguodidactic works on teaching foreign languages are based on the concept of culture by M.M. Bakhtin, which is very productive for language education, as it reveals the deep unity of language and culture. Considering the dialogue concept of culture as the methodological basis of language education, I.A. Tsaturova notes that in the educational process, language and culture have a single target orientation towards the formation of humanitarian thinking, which is distinguished by universality and directed from person to person, that is, dialogic (1996). Dialogue relations are universal; they permeate all manifestations of human life. Proceeding from the universality of dialogic relations, M.M. Bakhtin redefines culture through dialogue. Culture, in his understanding, lives through the dialogue of cultures, in dialogue - its meaning, its uniqueness J Other basic concepts of the dialogue concept of M.M. Bakhtin, especially valuable for humanitarian education, are personality and self-

determination. M.M. Bakhtin defines culture as "an anthropological phenomenon, the product of an infinitely rich human subjectivity, the revelation of all human nature in all its diversity of high and low manifestations." Defining culture as an anthropological phenomenon, M.M. Bakhtin understands it as a form of self-determination of the individual in the horizon of the individual, thus making a distinction between the individual and the individual. Namely, a personality always manifests itself outside the individual, it is alive only in the appeal to others, in the perception of the other, in communication with the other, that is, in dialogue. An individual, communicating, is able to find himself in the horizon of personality, which, according to Bakhtin, means to conduct a dialogue "on the last questions of being" in the context of the whole culture. This is the key to self-determination. The ascent from the individual to the individual is the goal of liberal education. In this regard, it is interesting to see how M.M. Bakhtin defines humanitarian thinking. He believes that humanitarian thinking has "uniqueness and universality", universality is manifested in the fact that it is focused on meaning, as it is addressed from person to person and, therefore, dialogically. Thus, the universal characteristic of humanitarian thinking is in the idea of dialogue, with the installation not on the knowledge of the object, things, but on communication and mutual understanding.

As indicated in the previous paragraph, in the linguoculturological approach, the emphasis is on the reflection in the language of a fairly representative "piece" of national culture in connection with the commented cultural units of the analyzed texts. Thus, it is advisable to present socio-cultural information contained in language units or simply related to the problem under discussion, in a systematized form, in blocks, organized by the topic. The choice of a fragment of culture, the sphere of communication determines the content of the course.

To carry out a linguoculturological study of the chosen problem, we take the linguocultureme as a complex unit, which is a dialectical unity of linguistic and extralinguistic (conceptual and subject) content, as the main unit of education. In contrast to the word and the lexical-semantic variant as proper linguistic units, the

linguocultureme includes segments not only of language (linguistic meaning), but also of culture (extra-linguistic cultural meaning), represented by the corresponding sign (V.V. Vorobyov, 1997, p. 48). As can be seen, the structure of a linguistic culture is more complex than that of the actual linguistic units. To the usual components (sign-meaning), a cultural-conceptual component is added here as an extralinguistic content of a linguocultureme. A linguistic sign, as one of the components of a linguistic culture, that is, its form, signals not only its "superficial", proper linguistic meaning, but also its "deep" content (meaning) as a fact (element) of culture. A linguocultureme can be represented by a single word, a phrase, or a whole text (an excerpt from it), widely known to native speakers. Since the linguoculturological approach includes culture as an object of teaching a foreign language, the presentation of the material should be based on the principle "from a cultural unit" (linguocultureme), and not from a linguistic unit. With this approach, the emphasis is not on the point registration of certain cultural information extracted from a certain linguistic unit, but on the reflection in the language of some fairly representative block of national culture in connection with the commented linguistic (speech) units of the parsed text. The study of a certain fragment of culture by the method "from linguocultureme" occurs by constructing a linguoculturological field, understood as a hierarchical structure of a multitude of linguoculturemes that have a common (invariant) meaning that characterizes a certain cultural sphere. The advantage of the field approach to the study of objects in the field of culture follows from the general nature of the field as a synthesizing unit. The content significance of each of the units of the field depends on the entire composition of the field, which in its unity and integrity "draws out some dense, without gaps coverage." Due to this, the phenomena of the external world are ordered in the conceptual system in such a way that no gaps are noticeable. For the purposes of teaching a foreign language and culture, the field system should include minimally sufficient, but necessary linguoculturemes, which characterize the difference between two cultures.

The linguoculturological approach to learning reflects the recent shift in emphasis in the field of foreign language teaching theory, which consists in switching attention from the formation of knowledge, skills and abilities to mastering a foreign language as familiarization with a different culture, mastering a new socio-cultural content. Thus, the modern interpretation of the practical knowledge of a foreign language is associated, first of all, with the presence of a real access to a different culture and its representatives. That is why, along with linguistic knowledge and a complex of speech skills and abilities, a complex of cultural knowledge should be defined, the presence of which allows a person to use a foreign language as a means of communication and mutual understanding with native speakers of the language being studied and their culture. Defining the improvement of skills and abilities within the framework of communicative competence as the main goal of training, we focus on those aspects of it that are associated with the totality of knowledge, skills and abilities formed in the process of teaching the culture of the country of the language being studied and with the ability to perform certain activities - intercultural communication .

Intercultural communication is defined as interpersonal interaction between representatives of various groups who, together with other members of their group, differ in common knowledge and linguistic forms of performing symbolic actions, and one of the participants in the communication process usually has to use a foreign language.

Recognizing linguistic (language) competence as the most important component of communicative skills, on the basis of which the formation and improvement of all its other components take place, we believe that in the senior courses of a language university, special attention should be paid to those components of communicative competence that allow students to get acquainted with the social and cultural aspect of the functioning of the language. First of all, we are talking about sociocultural competence as an aspect of communicative ability, relating to those special features of society and culture that are expressed in the communicative behavior of members of society.

References:

1. Zuparova, S., Shegay, A., & Orazova, F. (2020). Approaches to Learning English as the Source of All. *European Journal of Research and Reflection in Educational Sciences*, 8(5).
2. Zuparova, S., Shegay, A. (2021). Methods of Teaching Foreign Languages. *Eastern European Scientific Journal*, 1(7), 141-143.
3. Djurayeva, Y., Ayatov, R., & Shegay, A. (2020). Current Problems and Resolutions of Teaching English Grammar. *Academic research in educational sciences*, 1(3).
4. Ўлжаев, Ў. Б., & Бердиев, Ш. Х. (2021). Углерод нанотрубкасида олтин кластери ва углеводородли молекулаларнинг ўзаро таъсирини моделлаштириш. *Academic Research in Educational Sciences*, 2(5), 1189-1195.
5. Tursunov, I. G., Berdiyev, S. X., & Usmonov, M. M. (2021). Fizikani o'qitishda pedagogik ta'lim klasteri metodidan foydalanishga doir tavsiyalar. *Academic research in educational sciences*, 2(5), 1129-1136.
6. Djurayeva, Y., Ayatov, R., & Shegay, A. (2020). Current Problems and Resolutions of Teaching English Grammar. *Academic research in educational sciences*, 1(3).

ФИО автора: Умаржоновна Маъмура Шунқор қизи

Тошкент Давлат Шарқшунослик Университети магистранти

Название публикации: «АРАБ ТИЛИДА ИҚТИСОДИЙ ТЕРМИНЛАР ВА УЛАРНИНГ ТАРЖИМАДА БЕРИЛИШИ»

Аннотация: Мақолада термин нима?, қандай йўллар билан ясалиши ва терминни араб тилидан ўзбек тилига таржима қилганда қандай таржима қилиш усуллари борлиги мисоллар ёрдамида батафсил ёритилади.

Калит сўзлар: араб тили, иқтисодий термин, калька, ўзак, транстермин, лексика, тилшунос олимлар, экстралингвистик омиллар.

АРАБ ТИЛИДА ИҚТИСОДИЙ ТЕРМИНЛАР ВА УЛАРНИНГ ТАРЖИМАДА БЕРИЛИШИ

Замонавий тилшуносликда турли тизимдаги тиллардаги грамматик ва лексик муаммолар билан бир қаторда соҳа атамашунослиги, хусусан, кенгайиб бораётган глобаллашув жараёнида иқтисодий соҳага оид атамалар масалаларига ҳам катта эътибор берилмоқда. Атамаларни ўрганишдан асосий мақсад эса чет тилларидан кириб келаётган сўзларни ўз она тилимизга айнан мос тушадиган сўзларга алмаштириш ва таржима қилишдир.

Ўзбек тилининг истиқлол даври тараққиёти, айниқса, унинг луғат таркиби ривожига муҳим аҳамиятга эга бўлди. Янги давлатчилик тизимининг шаклланиши, хориж мамлакатлари билан иқтисодий алоқаларни ўрнатиш ва мустаҳкамлаш халқаро иқтисодий муносабатларнинг жадал ривожланаётгани ўзбек тили луғат таркибининг, хусусан, иқтисодий лексиканинг такомиллашуви ва тараққиётида етакчи омиллар сифатида намоён бўлди.

Худди шундай, ҳозирги замон араб жамиятида барча соҳалардаги тараққиётнинг жадал ривожланиши натижасида параллел равишда унга доир атамашунослик ҳам ривожланиб бормоқда. Шунинг учун иқтисодиётга оид терминлар моҳиятини англаш, маъносини тушуниш учун уларнинг лингвистик асосини билиш ҳамда бошқа тилга ўгиришдаги айрим муаммоларнинг ечимини

топиш ўзбек ва араб тилшунослиги, хусусан, атамашунослик соҳаси олдида турган долзарб муаммолардан ҳисобланади.

Маълумки, сиёсий мустақилликка, ҳақиқий суверен давлат мавқеига иқтисодий ривожланиш ва иқтисодий барқарорликсиз эришиб бўлмайди. Ўтган асрнинг 50-йилларидан бошлаб, араб давлатлари ҳам ўзининг мустақил йўлини танлагач, миллий иқтисодиёт, саноат ва ишлаб чиқаришни босқичма-босқич ривожлантиришни бошлаган. “Саноат миллийлаштирилиб боргани сари, муайян бир миллатнинг тилида барча техник терминларни қамраб оладиган атамашуносликда эҳтиёж пайдо бўлади; пайдо бўладиган терминлар эса илмий ва техник таълим вазифаларига, корхоналар ўртасидаги ўзаро муносабатларга, техник маълумотлар ва бошқа шу каби мақсадларга хизмат қилади...”, деб ёзади Г. З. Минеджян²¹⁹. Демак, айтиш мумкинки, иқтисодий атамашунослик ҳозирги замон араб тилининг терминологик тизими сифатида бир қатор экстралингвистик омиллар, хусусан, сиёсий суверенитет ва миллий иқтисодиётнинг шаклланиши (саноат, ишлаб чиқаришнинг жадал ривожланиши) таъсири остида вужудга келди.

Араб тили синтетик тил бўлгани боис, янги лексик бирликларининг ҳосил қилинишида битта ўзак асосида юқори ривожланган ички флексияга таянилади. Ҳар қандай араб лексик бирлиги икки морфемадан иборат: ўзак ва сўз ясовчи модель (қолип). Ўзакни муайян модельга солиш орқали янги сўз ҳосил қилиб, ўзакдан фарқли равишда маълум бир маънони ўзига олади ва муайян лексик-семантик синф (тур)га тегишли бўлади. Турли феъллардан ясалган ҳосилалар (дериватлар) араб терминлари тизимида етакчи рольни бажаради. Шунинг учун ҳам морфологик усул ёрдамида ҳосил бўлган терминлар, айниқса, иқтисодий терминларнинг нисбати тахминан 40 фоизни ташкил қилади²²⁰.

²¹⁹Минеджян Г. З. О некоторых вопросах научно-технической терминологии в современном арабском языке // Семитские языки. – М., 1965. 376. – Б.

²²⁰Батафил қаранг: Адиханов Д.С. Формирование экономической терминологии в современном арабском литературном языке... Дисс....канд. филол. наук. – Т., 2010.

Иқтисодий атамаларни шакллантиришда калькани кенг қўлланилиши “уни алоҳида атама ясовчи услуб сифатида ўрганиш учун асос беради”²²¹. Ш.Балли таърифлашича, **калькалар** (фр. *calque* – сўз) – “бу чет тилидан олинган ифодаларга кўра, сўзма-сўз таржима йўли билан механик тарзда ясалган сўз ва иборалар”²²², – деб тан оламиз. Калькаларни пайдо бўлиш борасида Н.Шанский шундай таъриф беради: “одатда калькалар китобий ижоднинг маҳсули: улар таржима жараёнида таржимонларнинг киритган янгилиги сифатида пайдо бўлади”²²³. Калькаларнинг бир нечта тури фарқланади:

1. Лексик ёки сўз ясовчи калька – бу араб тилига маънога эга бўлган унсурлар (префикс (олд кўшимча), ўзак, суффикс, якуний кўшимча)ни “сўзма-сўз таржима қилиш йўли ясалган сўз”, яъни бунда ўзга тил бирликларини ясади услубини аниқ нусха кўчирриш йўли билан ясалган сўз;

2. Семантик ёки лексик-семантик калька – бу сўзда “маънонинг ўзи ўзлаштирилган ҳисобланади”²²⁴, бунда “сўзнинг ўзи талаффуз қилиниши, моддий таркиб ва сўз ясовчи тузилмасида асл ўзлаштирилмаган сўздир, бироқ унга хос маънолардан бири ўзга тилдан келиб чиққан, яъни бошқа тилнинг қандайдир сўзининг маъносига тенгдир”²²⁵;

3. Фразеологик калька – “ўзлаштирилаётган иборанинг сўзма-сўз таржимаси орқали”²²⁶ ясалади.

Бундан ташқари, араб адабий тилнинг тадқиқ этилаётган соҳасида яримкалька деб номланувчилар ҳам кенг қўлланилади: “ўзга тил қисмларини аниқ нусхасини олиш билан бир қаторда асл”²²⁷ унсурлари ҳам мавжуд. “Ярим калькалар ўзлаштирилаётган сўзга чет тили сўзларини ярмини сақлаб қолиб, ярми таржима қилинган иборадир”²²⁸.

²²¹Суперанская А.В., Подольская Н.В., Васильева Н.В. Общая терминология. Вопросы теории. – М.: Наука, 1989. – С. 213.

²²²Балли Ш. Французская стилистика. – М.: иност. литература, 1961.- Б. 69.

²²³Шанский Н.М. Лексикология современного русского языка. – М.: Просвещение, 1964. – С.106.

²²⁴Фомина М.И. Современный русский язык. Лексикология. 3-е изд. – М.: Высшая школа, 1990. – С.180.

²²⁵Шанский Н.М. Лексикология современного русского языка. – М.: Просвещение, 1964. – С.105.

²²⁶ Синькова О.М. Способы образования компьютерной терминологии в арабском литературном языке. Дис. ... канд. Филол. Наук. – М., 1985. – С.108.

²²⁷Фомина М.И. Современный русский язык. Лексикология. 3-е изд. – М.: Высшая школа, 1990. – С.180.

²²⁸Булаховский Л. А. Введение в языкознание. – М.:1953. – С.127.

Атамашуносликда лексик ёки сўз ясовчи калькалар асосан, 2 унсурли конструкцияларда намоён этилган, уларнинг таржимаси ва тузилмаси ўзга тил вариантларини аниқ такрорлайди. Одатда бундай атамалар 2 компонентлик изофа занжирини ясаб беради.

Араб адабий тили тадқиқ этилаётган атама тизимида ярим калькалар ўзга тил атамасини тўлиқлигича адекват таржима қилиш имконияти йўқлиги ҳамда ўзга лексемани қўллаган ҳолда мураккаб номинатив конструкцияни ясашда қўлланилади. Л. П. Ефремов “лексик полукалькалар учун дастлабки материал сифатида “қўшма, мураккаб, мураккаб қисқартирилган сўзлар ҳамда сўз бирикмалари хизмат қилади; лексик ярим калька ҳеч бўлмаганда 2 ўзакдан ташкил топади, улардан бири тўлиқ сўз ясаш калькасида таржимани амалга ошириш учун хизмат қилса, иккинчиси, мувофиқ хорижий сўздан олинади”²²⁹ – деб таъкидлайди. Масалан, “بنك الحكومة” – “давлат банки”, “البنك الدولي” – “халқаро банк”, “بنك التسليف” – “ссуда банки”, “البنك العقاري” – “ер ссудаси банки”, “بورصة الغلات” – “нон биржаси”, “دفتر شيكات” - “чек китобчаси”, “شيك لحامله” – “тақдим этувчига чек”, “شيك مصرفي” – “банк чеки”²³⁰ каби.

Хулоса қилиб айтганда, ушбу мақолада араб тилидаги терминларнинг ҳосил бўлиши асосан уч хил (лексик, семантик, фразеологик) усул орқали амалга ошиши ҳақида сўз юритилади. Булар ичида семантик усул билан ҳосил бўлишнинг ўзига хос аҳамияти бор. Семантик усул терминологик тизимларнинг шаклланишида, нутқий тежамкорликни таъминлашда муҳим роль ўйнайди.

Атамашуносликда яримкалькалар ҳам мавжудлиги ва бундай атамалар иқтисодий терминларнинг маълум бир қисмини қамраб олишини кўриб чиқдик ва буни мисоллар ёрдамида ёритиб бердик.

ФОЙДАЛАНИЛГАН АДАБИЁТЛАР РЎЙХАТИ:

1. Балли Ш. Французская стилистика. – М.: иност. литература, 1961.

²²⁹Ефремов Л.П. Основы теории лексического калькирования. – Алма-Ата: КазГУ, 1974.- С.121

²³⁰Адиханов Д.С. Формирование экономической терминологии в современном арабском литературном языке... Дисс....канд. филол. наук. – Т., 2010. – С. 104.

2. Батафсил каранг: Адиханов Д.С. Формирование экономической терминологии в современном арабском литературном языке... Дисс...канд. филол. наук. – Т., 2010.
3. Минеджян Г. З. О некоторых вопросах научно-технической терминологии в современном арабском языке // Семитские языки. – М., 1965.
4. Суперанская А.В., Подольская Н.В., Васильева Н.В. Общая терминология. Вопросы теории. – М.: Наука, 1989.
5. Фомина М.И. Современный русский язык. Лексикология. 3-е изд. – М.: Высшая школа, 1990.
6. Шанский Н.М. Лексикология современного русского языка. – М.: Просвещение, 1964.

ФИО автора: *Садриддинова Нодира Баходир кизи*

Тошкент Давлат Шаркшунослик Университети магистранти

Название публикации: «АРАБ МАТБУОТ ТИЛИДА СИЁСИЙ ТЕРМИНЛАР ВА УЛАРНИНГ ТАРЖИМАДА БЕРИЛИШИ»

Аннотация: Мақолада араб матбуотида сиёсий терминларнинг қўлланиш усуллари баён эттирилган. Бундан ташқари сиёсий терминлар мисоллар орқали ёритиб берилган.

Калит сузлар: сиёсат, атама, араб матбуоти, музокара, тилшунослик.

АРАБ МАТБУОТ ТИЛИДА СИЁСИЙ ТЕРМИНЛАР ВА УЛАРНИНГ ТАРЖИМАДА БЕРИЛИШИ

Ўзбек тилининг истиқлол даври тараққиёти, айниқса, унинг луғат таркиби ривожда муҳим аҳамиятга эга бўлди. Янги давлатчилик тизимининг шаклланиши, миллий қонунчиликнинг яратилиши, ижтимоий–сиёсий соҳадаги туб ислохотлар, демократик фуқаролик жамиятини барпо этиш, фуқароларнинг сиёсий маданияти, сиёсий фаоллиги даражасини юксалтириш, айниқса, халқаро муносабатларнинг жадал ривожланаётгани ўзбек тили луғат таркибининг, хусусан, ижтимоий-сиёсий лексиканинг такомиллашуви ва тараққиётида етакчи омиллар сифатида намоён бўлди.

Ҳудди шундай, ҳозирги замон араб жамиятида барча соҳалардаги тараққиётнинг жадал ривожланиши натижасида параллел равишда унга доир атамашунослик ҳам ривожланиб бормоқда. Шунинг учун глобал сиёсий жараёнлар, халқаро муносабатлар майдонидаги ўзгаришларга оид терминлар моҳиятини англаш, маъносини тушуниш учун уларнинг лингвистик асосини билиш ҳамда бошқа тилга ўгиришдаги айрим муаммоларнинг ечимини топиш ўзбек ва араб тилшунослиги, хусусан, атамашунослик соҳаси олдида турган долзарб муаммолардан ҳисобланади.

Араб матбуоти материалларида музокараларга оид хабарлар кўпчиликни ташкил қилади. Мазкур мавзуни ёритишдан мақсад эса араб матбуотида

музокараларга оид хабарларда “музокара” маъносида қўлланиладиган сўзларни ҳамда уларнинг сиёсий, иқтисодий хабарларда қўлланилиш ўринларини ўрганишдир.

Араб матбуотида “музокаралар олиб бориш” сўзи араб тилидаги جرى феъли орқали таржима қилинади. Ушбу феъл араб мамлкатларидаги матбуотларда қўлланилади. جرى феълени қуйидаги жадвалда қайси сўзлар билан келишини кўриш мумкин:

Музокаралар бўлиб ўтди	جرت (تصت) المحادثات
Музокаралар бўлиб ўтмоқда	تجرى ...
Музокаралар бўлиб ўтади	ستجرى...
Музокаралар бўлиб ўтди	أجريت (تم إجراء)...
Музокаралар олиб борилмоқда	تجرى (يتم إجراء)...
Музокаралар бўлиб ўтади (келажакда)	ستجرى (سيتم إجراء)...
Музокаралар олиб бордик	أجرائنا ... قمنا بإجراء... تفاوضنا
Музокаралар олиб борамиз	سنجرى .. سنقوم بإجراء ... سنتفاوض
Музокаралар бўлмоқда	يتفاوض ... يجرى ... يقوم بإجراء ...
Музокаралар олиб борди	أجرى ... تفاوض

Замонавий араб матбуот тилида давлатлар, давлат раҳбарлари, ташкилотлар, муассасалар раислари ўртасида ўзаро сўзлашув, мулоқот, музокара, кенгаш олиб бориш маъноларида турли сўзлар қўлланилади. Бу сўзлар маъно жиҳатидан бир-бирига яқин бўлса ҳам, қўлланилиш ўрнига кўра фарқланади. Масалан:

1. **مفاوضة** сўзи икки ёки ундан ортиқ шахслар ёки давлатлар ўртасидаги музокара, мунозараларни ифодалаш учун ишлатилади. Бунда жиддий, мунозарали бирор муаммо ёки масала ўртага ташланади ва муҳокама қилинади. Мазкур муҳокама сўнггида якуний, тугал бир хулосага, фикрга келинади. **مفاوضة** сўзи, айниқса, сиёсий хабарларда кўп қўлланилади. Хусусан, **مفاوضات السلام** ёки **مفاوضات الصلح** бирикмалари тинчлик музокаралари маъносида ишлатилади. Масалан:

أثني الأمين العام للأمم المتحدة بان كي مون علي حكومتي السودان وجنوب السودان بشأن التقدم الذي أحرزاه في **مفاوضاتهما** حول قضايا مرحلة ما بعد استقلال الجنوب والتوصل إلي اتفاق بشأن حالة مواطني كل دولة وترسيم الحدود المشتركة²³¹.

БМТ Бош котиби Пан Ги Мун Судан ва Жанубий Судан ҳукуматларини Жанубий Судан мустақиллигидан сўнг юзага келган муаммолар ва икки давлат фуқароларининг вазияти масаласида ўзаро келишувга эришиш борасидаги ҳамда икки давлат ўртасидаги чегараларни келишиб олиш, яъни делимитация хусусида ўтказилган музокараларда ушбу давлатлар томонидан эришилган ютуқлар билан олқишлади. 2. **مفاوضة** сўзи билан маънодош бўлиб, “музокара” маъносида келади. **مباحثة** сўзи ҳам сиёсий, иқтисодий ва бошқа соҳалардаги масалалар ёки илм-фан борасидаги музокара, мунозараларга нисбатан ишлатилади. Лекин **مباحثة** сўзи муаммоларни ҳал қилиш учун олиб бориладиган музокараларга нисбатан қўлланилмайди. Матбуот матнларида “... ҳақида музокаралар ўтказмоқ, ... борасида музокаралар олиб бормоқ” маъносида эса **على**

²³¹“Ал-Ахром” газетаси (Миср) 2012 йил 15-март сони (axrom.org.eg интернет сайти).

музокаралар маъносида **مباحثات الذروة** бирикмаси билан берилади. Олий даражадаги **бирикмаси** ишлатилади. **Олий даражадаги музокаралар маъносида** **مباحثات الذروة** бирикмаси билан берилади.

Масалан: **مبادئ المباحثات الرسمية بين وزير التجارة و الصناعة صلاح خورشيد و وزير الصناعة و المعادن في جمهورية إيران الإسلامية إسحاق جهانگیری و الوفد المرافق له**²³².

Кеча Қувайт савдо ва саноат вазири Салоҳ Хуришид ҳамда Эрон Ислам Республикаси кончилик саноати вазири Исъҳоқ Жаҳонгирий ва унга ҳамроҳлик қилувчи делегация ўртасида расмий музокаралар бошланди.

3. **مناقشة** сўзи **مفاوضة** ва **مباحثة** сўзлари билан айни маънода, лекин улардан кенгроқ қўлланилади, иқтисодий, сиёсий масалаларни муҳокама қилиш ёки муаммоларни ҳал қилиш учун кенгашиш, ўзаро фикр алмашиш, музокаралар олиб бориш, шунингдек, баҳслашиш, баҳс қилиш маъноларида ишлатилади. Мисол: **في مناقشاتهم** **أمس لنتائج الاجتماع غير العادي لوزراء مياه حوض النيل أخيراً أكد أعضاء مجلس الشعب أهمية تسوية نقاط الخلاف بين دول الحوض وتحويلها إلى نقاط للتعاون والاتفاق**²³³. *Кеча Нил бўйи давлатларидаги сув хўжалиги вазирларининг ижобий натижалар учун олиб борган музокараларида Халқ Кенгаши депутатлари соҳил бўйи мамлакатлари ўртасидаги келишимовчилик мавжуд ҳудудларни ўзаро ҳамкорлик ва келишув нуқталарига айлантиришининг аҳамиятини таъкидлаб ўтдилар.*

4. **محادثة** сўзи умумий олганда ўзаро суҳбат, мулоқот, диалог, фикр алмашув маъноларида, сиёсий хабарларда эса кўпроқ юқори давлат идораларида ишловчилар ўртасидаги суҳбат ва музокараларга нисбатан, шунингдек, телефонда мулоқот қилиш (**محادثة تليفونية**) га нисбатан ҳам ишлатилади. **محادثات القمة** бирикмаси олий даражадаги музокараларни англатади. “...**ҳақида, борасида музокара олиб бормоқ, ўтказмоқ**” маъносида **عقد محادثات بشأن...** бирикмаси қўлланади. Масалан: **و نقلت وكالة المغرب العربية للأنباء عن عزيز قوله لدى وصوله إلى الرباط إنه سيلتقى اليوم الملك محمد السادس عاهل المغرب لإجراء محادثات بشأن جدول أعمال القمة العربية المقرر عقدها في بيروت الأسبوع المقبل**²³⁴. *Работ -Марокаш ахборот агентлиги, Ториқ Азизнинг ар. 234* *шаҳрига таширфи борасида берган хабарларига кўра, Ториқ Азиз, кейинги*

²³²“Ал-Ваган” газетаси (Қувайт) 2002 йил 7-май сони. 27 – Б.

²³³“Ал-Ахром” газетаси (Миср) 2010 йил 20-март сони (*ахром.org.eg* интернет сайти)

²³⁴Фатеева И.Г., Шокирова З.Н. Араб матбуот тили устида ишлаш (услубий қўлланма). - Т.: 2004. 44. – Б.

ҳафта Байрутда ўтказилиши ҳал қилинган араб олий кенгашининг кун тартиби хусусида **музокаралар** олиб бориш учун, бугун Марокаш давлат раҳбари Қирол Муҳаммад ВИ билан учрашади. Яна бир мисол: عقد الرئيس الأمريكي باراك أوباما **محادثة** ²³⁵ *Америка* *Президенти Барак Обама Гугл Плюс ижтимоий тармоғи фойдаланувчилари билан Хангаут хизмати орқали тўғридан-тўғри видео мулоқот* ўтказди.

5. **محاورة** сўзининг луғавий маъноси ўзаро гаплашиш, суҳбат, диалогдир. Бироқ хабарларда ўзаро мунозара, музокара, кенгашиш маъноларида ҳам ишлатилади. Мисол: الصدفة وحدها قادتني الي **محاورة** الدكتور نبيل العربي الأمين العام للجامعة العربية وهو الأول بالنسبة لي منذ توليه هذا الموقع في شهر يوليو المنصرم بالرغم من مساع ومحاولات عديدة بذلتها من قبل علي هذا الصعيد²³⁶ . *Биргина тасодифнинг ўзи мени Араб давлатлари лигаси Бош .* *котиби Доктор Набил Ал-Арабий билан музокарага ундади. У бу прогрессга тўсқинлик қилган кўплаб уддабуронликлар ва хийла-найрангларга қарамасдан ўтган июл ойида бўлган ҳаяжонли вазиятлардан кейин менга нисбатан биринчидир.*

Хулоса қилиб айтганда, ўзбек тилидаги мулоқот, музокара, кенгаш маъноларида араб тилидаги **محاورة ، مشاورة ، مناظرة ، محادثة ، مناقشة ، مباحثة ، مفاوضة** сўзлари қўлланилади. Улардан **مباحثة / محادثة / مفاوضة** сўзлари кўп ишлатилади. Лекин уларнинг ҳар бирининг ўзига хос қўлланилиш ўринлари бор. Мисол учун, **مفاوضة** сўзи томонлар ўртасида жиддий келишмовчилик, беқарор вазиятлар мавжуд ҳолларда бу келишмовчиликларни, муаммоларни бартараф қилиш учун мажбурий ёки аксинча ўтказиладиган музокараларга нисбатан ишлатилади. **مباحثة** ، **مناقشة** ، **مشاورة** сўзлари эса тинч, нормал атмосферада бўлган ўзаро тенг томонлар ўртасида бўладиган музокараларга нисбатан ишлатилади. **مناظرة** томонлар ўртасида ўзаро кенгашиш, фикр алмашиш, баҳслашиш маъносидаги музокараларга нисбатан қўлланилади. **محادثة** **محاورة** сўзлари кенгаш, музокара маъносида нисбатан кам қўлланилади, уларнинг асосий, кўп ишлатиладиган маъноси ўзаро суҳбат, мулоқотдир. **مذاكرة** сўзи музокара, кенгаш маъноларида

²³⁵“Ал-Ахром” газетаси (Миср) 2013 йил 22-февраль сони (*axrom.org.eg* интернет сайти).

²³⁶“Ал-Ахром” газетаси (Миср) 2012 йил 17-март сони (*axrom.org.eg* интернет сайти).

ишлатилмайди. “...борасидаги, ҳақидаги музокаралар” маъносида / مباحثات على / عقد / تم / أجرى маъносида тарзида берилди. “Ўтказмоқ, олиб бормоқ” маъносида بشأن / حول феъллари билан берилди.

Шундай қилиб, “музокара” маъносидаги бу сўзларни танлашда, матнда қўллашда ва таржима қилиш ишларида алоҳида эътибор ва кўникмалар ҳосил қилиш талаб қилинади. Акс ҳолда матнда ёки жумлада ғализлик, ноаниқлик юзага келиши мумкин.

ФОЙДАЛАНИЛГАН АДАБИЁТЛАР РЎЙХАТИ:

1. “Ал-Ахром” газетаси (Миср) 2012 йил 15-март сони (*axrom.org.eg* интернет сайти).
2. “Ал-Ватан” газетаси (Қувайт) 2002 йил
3. Фатеева И.Г., Шокирова З.Н. Араб матбуот тили устида ишлаш (услубий қўлланма). - Т.: 2004

ФИО автора: *У.Т.Усаров* – профессор кафедры “Естественных наук” Самаркандского Государственного архитектурно-строительного института

Название публикации: «О РОЛИ САМОСТОЯТЕЛЬНОЙ РАБОТЫ СТУДЕНТОВ ПО ФИЗИКИ ПРИ КРЕДИТНО-МОДУЛЬНОЙ СИСТЕМЫ ОБУЧЕНИЯ»

В целях определения приоритетных направлений системного реформирования высшего образования, поднятия на качественный новый уровень процесса подготовки самостоятельно мыслящих высококвалифицированных кадров с современными знаниями и высокими духовно-нравственными качествами, модернизации высшего образования, развития социальной сферы и отраслей экономики на основе передовых образовательных технологий был утвержден Концепция развития системы высшего образования в нашей Республике [1].

Основная задача высшего образования заключается в формировании творческой личности специалиста, способного к саморазвитию, самообразованию, инновационной деятельности. Решение этой задачи вряд ли возможно только путем передачи знаний в готовом виде от преподавателя к студенту. Необходимо перевести студента из пассивного потребителя знаний в активного их творца, умеющего сформулировать проблему, проанализировать пути ее решения, найти оптимальный результат и доказать его правильность. Происходящая в настоящее время модернизация высшего образования связана по своей сути с переходом от парадигмы обучения к парадигме образования [2, 3, 4]. В этом плане следует признать, что самостоятельная работа студентов является не просто важной формой образовательного процесса, а должна стать его основой.

Безусловно конечной целью самостоятельной работы студентов является овладение ими, наряду с указанными универсальными компетенциями, компетенциями по основным видам профессиональной деятельности.

Самостоятельная работа студентов приобретает особое значение с переходом на кредитно-модульную систему обучения вузов нашей республики.

Развитие самообразования в ходе формирования компетенций осуществляется через самопроцессы: самопознания, саморегуляции, самоанализа, самооценку, самоконтроль, самореализацию и др.

Таким образом, самостоятельную работу студентов вуза в отличие от традиционного к ней подхода, при котором она выступала вторичной деятельностью, дополняющей деятельность преподавателя в аудитории, следует рассматривать как основную деятельность студента, управляемую преподавателем и обеспечивающую достижение проектируемых компетенций.

В настоящее время вопросы организации самостоятельной работы студентов приобретают особую актуальность в связи с определёнными тенденциями в преподавании физики: с одной стороны, государственные образовательные стандарты требуют углублять содержание изучаемых разделов физики, вводить информацию о современных достижениях науки и техники, рассматривать примеры практического применения для отдельных специальностей (например, для строительных направлений образования «Физика в строительстве»), с другой стороны, сокращается количество часов на аудиторную работу.

В соответствии образовательными стандартами при модульно-кредитной системы из общего числа часов, отведенных на изучение дисциплины «Физика» около 50-60% времени предназначается для самостоятельной работы студентов. Поэтому сегодня преподавателю необходимо особое внимание обратить на организацию и контроль самостоятельной работы студентов, начиная с первого дня занятий в вузе.

Положительный эффект от самостоятельной работы можно получить только в том случае, когда она организована как целостная система и охватывает все этапы обучения. Многолетний опыт показывает, что в современном вузе самостоятельная работа должна быть одной из форм активной деятельности учащихся. Умение самостоятельно выполнять задания различной степени сложности должно стать важнейшим показателем эффективности обучения студентов.

Самостоятельная работа – это работа студентов, планируемая преподавателем и выполняемая под его руководством, но без непосредственного участия педагога. Самостоятельная работа должна способствовать углублению и расширению знаний студентов, овладению приемами процесса познания, развитию познавательных способностей. Только знания, подкрепленные самостоятельной деятельностью обучающегося, могут считаться качественными.

В зависимости от характера взаимодействия между студентом и преподавателем самостоятельную работу студентов можно условно разделить на работу во время аудиторных занятий, работу под контролем преподавателя во время консультаций и вне аудиторную самостоятельную работу при выполнении студентом домашних заданий учебного и творческого характера.

Самостоятельная работа учащихся под руководством преподавателя осуществляется, как правило, в форме делового взаимодействия: студент получает указания, рекомендации преподавателя по методике организации самостоятельной деятельности, по подготовке к выполнению лабораторных работ, написанию рефератов по заранее рекомендуемым темам, подготовке к занятиям по решению задач, а преподаватель контролирует и корректирует его деятельность, даёт необходимые консультации.

Подавляющее большинство поступающих на первый курс абитуриентов не имеет навыков самостоятельной работы с учебными пособиями, а при выполнении домашних заданий нуждаются в дополнительных консультациях преподавателя. В связи с этим роль педагогической поддержки значительно

возрастает. Перед преподавателями должна стоять задача воспитать у обучаемых определенную культуру самостоятельной работы, обеспечить её рациональную организацию и практическую реализацию знаний и умений, приобретенных самостоятельно.

Очевидно, что сегодня недостаточно изучена проблема, каким именно должно быть методическое и педагогическое обеспечение самостоятельной работы студентов. На первом курсе самостоятельная работа должна быть чётко регламентирована конкретными заданиями и быть связана со всеми видами занятий. Необходима разработка комплексных учебных пособий для самостоятельной работы, сочетающих теоретический материал, задачи для решения и методические указания, содержащие подробный алгоритм выполнения работы. Используя эти учебно-методические пособия, студентам легче будет проработать теоретический материал, с которым они ознакомились в процессе лекции, решать задачи, отрабатывая навыки, приобретенные на практических занятиях, и вести подготовку к лабораторным работам.

Естественно, возникает вопрос о контроле эффективности такой самостоятельной работы. Существующие традиционные методы текущего контроля – опросы на занятиях, вызов к доске – не позволяют осуществить тотальную проверку работы студентов на самостоятельной работе из-за большого их числа и дефицита времени в процессе занятия. Индивидуальные собеседования по теоретическому материалу на лабораторных работах не всегда эффективны по этим же причинам.

Кроме того, многие обучаемые не способны выделить главные моменты в изучаемом материале и определить степень усвоения нужной информации.

Поскольку основу всех видов занятий составляют лекции, представляется целесообразным по каждой изучаемой теме разработать специальные тестовые задания. Разнообразные методы контроля самостоятельной работы необходимо объединить в единую систему, прозрачную для студентов. Чтобы быть эффективным, контроль должен быть непрерывным и целенаправленным. Непрерывность контроля означает, что преподаватель постоянно следит за состоянием знаний и сформированных умений студентов. Целенаправленность контроля означает, чтобы каждый контроль проводится с целью проверки усвоения студентом вопросов учебной программы, определения уровня подготовки студента к занятиям, качества усвоения материала, готовности выполнять творческие задания.

Из опыта преподавания физики на нашей кафедре можно привести, что каждый преподаватель ведет учет самостоятельной работы студентов, используя разработанную на кафедре систему баллов. Индивидуальные творческие задания в зависимости от уровней сложности имеют разную «цену» в баллах. Студент постоянно имеет возможность повысить общий рейтинг за счет выбора и выполнения сложных заданий, за счет участия в научно-исследовательской работе.

Плодотворная самостоятельная работа по физике во всех её видах возможна только при наличии серьезной и продуманной мотивации студентов.

Она может быть обусловлена интересной подачей учебного материала; конкретными примерами практического применения изучаемого материала в будущей профессиональной деятельности; указанием межпредметных связей; участием студентов в научной деятельности; индивидуализацией заданий; мотивирующими формами контроля знаний; поощрением успехов в учебе и творческой деятельности. Конечно, наиболее эффективна мотивация, связанная с перспективами послевузовской деятельности.

Более высокой формой самостоятельной работы студентов является научно-исследовательская работа, которая на первом курсе может проявляться в виде рефератов-обзоров по определённой тематике, в подготовке докладов и выступлении на научно-практической конференции, проводимой с участием студентов, участием в постановке и апробации новых лабораторных работ и т.п.

Самостоятельная работа имеет воспитательное значение, так как она формирует самостоятельность не только как совокупность умений и навыков, но и как черту характера, играющую существенную роль в структуре личности современного специалиста высшей квалификации.

Изменения, происходящие в современном мире, ведут к становлению такого типа культуры, для которого чисто «знаниевое» образование оказывается не эффективным. Устаревание информации сегодня происходит значительно быстрее, чем завершается цикл обучения в средней или высшей школе. Восстановление нарушенного равновесия между образованием и практической жизненной реальностью видится в смещении конечной цели образования со знаний на интегральные деятельностно – практические умения и способности – компетенции, которые «закладываются» в учебный процесс посредством различных образовательных технологий.

Высшее образование на основании компетентностного подхода – это «образование в течение всей жизни». Важнейшим фактором реализации такого подхода является осознание обучающимися необходимости самостоятельно учиться и повышать свою квалификацию не только в процессе обучения в вузе, но и в дальнейшем. Целью обучения является не столько обеспечение студента определённым объёмом информации, сколько формирование у него познавательных стратегий самообучения и самообразования как основы и неотъемлемой части будущей профессиональной деятельности и залога успешной жизнедеятельности

Литература

1. Концепция развития системы высшего образования Республики Узбекистан до 2030 года. №УП-5847,08.2019.
2. С. Е. Федоров. Новое качество образования и его оценка при реализации компетентностного подхода // Образование и инновация, № 11 (121), 2008.3. А. Л. Андреев. Компетентностная парадигма в образовании: опыт философско-методологического анализа//Педагогика, №4, 2005.
4. В. А. Болотов, В. В. Сериков. Компетентностная модель: от идеи к образовательной программе//Педагогика, № 10, 2003.

ФИО автора: *Утемуратов Улугбек Нурадинович*

магистрант 2 курса по специальности «Лингвистика: русский язык»

Каракалпакский Государственный Университет имени Бердаха (Республика Узбекистан, г. Нукус)

Название публикации: «СПОСОБЫ СЛОВООБРАЗОВАНИЯ ЛЕКСИЧЕСКИХ ЕДИНИЦ МОЛОДЕЖНОГО ЖАРГОНА»

METHODS OF WORD FORMATION OF LEXICAL UNITS OF YOUTH JARGON

Utemuratov Ulugbek Nuradinovich

2nd year master's student in the specialty "Linguistics: Russian language" of the Berdakh Karakalpak State University (Republic of Uzbekistan, Nukus)

Аннотация. Данная статья имеет целью проанализировать способы словообразования в молодежном жаргоне русского языка. Определены наиболее продуктивные способы словообразования, функционирующие на сегодняшний день в русском молодёжном жаргоне

Abstract: This article aims to analyze the ways of word formation in the youth jargon of the Russian language. The most productive ways of word formation that function today in the Russian youth jargon are determined.

Ключевые слова: иноязычные заимствования, аббревиация, аффиксация, акопа, синкопа.

Key words: foreign borrowings, abbreviation, affixation, асоре, syncope

В лексической системе, как известно, отражаются разнообразные изменения общественной жизни. Среди лингвистов, изучающих влияние социальных факторов на развитие лексико-семантической системы, распространено мнение о том, что в основе формирования лексической системы языка, кроме собственно лингвистических факторов, лежит комплекс социальных, психических и других

экстралингвистических факторов: уровень развития духовной культуры, экономики, идеологии. Воздействие внешних факторов на лингвистическую семантику происходит через стимулирование в языке развития тех или иных свойств лексики. В результате действия социальных факторов лексические значения приобретают социально детерминированные оттенки [1, с.161].

Лексическая система является наиболее реагирующей системой языка на изменения, происходящие в жизни его носителей. Экстралингвистические изменения являются как бы внешним толчком, приводящим в движение отдельные части языкового механизма, т.е. внеязыковые факторы во многом определяют развитие лексики, но не делают это развитие независимым от внутри структурного влияния.

Словарный состав языка, в разных условиях, реагирует на воздействие внешних факторов неодинаково. Так, при необходимости номинации того или иного понятия, образование нового слова может происходить одним из известных способом. К таковым относятся:

- образование новых слов по существующим в языке образцам с помощью аффиксации, словосложения и других средств;
- образование у слов новых значений;
- пополнение словарного состава языка путем заимствования из других языков, через устное общение или письменным путем;
- образование новых слов по правилам аналитического наименования и сокращения слов;
- искусственный способ образования [2, с.204-205]

Морфологический способ словопроизводства представляет собой образование новых слов на основе исконных и заимствованных лексических единиц, по существующим в языке словообразовательным элементам. Необходимо отметить, что в молодежном жаргоне мало "чистых" форм образования лексических единиц, по сравнению с русским литературным языком. Здесь часто происходит сочетание семантического переноса с морфологическим способом образования

а. Аффиксальный способ образования молодежного жаргона.

Под аффиксальным способом образования понимается создание новых слов, в результате присоединения к основе или к слову тех или иных аффиксов: суффиксов и префиксов. Основа может быть как исконная, так и заимствованная.

Суффиксация широко используется в молодежном жаргоне для образования существительных. Наиболее распространенными суффиксами, наделенными яркой экспрессией, являются:

- як - медляк, кисляк, крупняк, наивняк, пивняк, отходняк, сушняк, трезвяк;
- н(ик)- видик, гомик, дролик, дезик;
- ух - бормотуха, косуха, звездуха, расслабуха;
- ок - звучок, качок,;
- ш(к)- звукушка, лопушки, наколка, разборка,
- юх(юшк)- днюха, уважуха, братуха;
- он - выкидон, гусогон, музон, фуфлогон.

При образовании прилагательных и глаголов суффиксальным способом в молодежном жаргоне используются следующие суффиксы:

- н, -енн - атасный, дальнобойный, навороченный, прикольный, стремный, термоядерный, узкопрофильный, замарафеченный;
- ов - совковый, центровый, чумовой;
- анн - отвязанный, заколебанный, упакованный;
- ать - бухать, гнать, доставать, наезжать, прикалывать;
- ить - динамить, забить, замочить, затарить, базарить.

Префиксация в основном характерна для прилагательных и глаголов. При образовании прилагательных наиболее употребительными префиксами являются:

- За- замарафеченный, затаренный, заколебанный;
- при - приблатненный, прикольный;
- на - навороченный;
- об - обкумаренный;
- от- отвязанный.

б. Усечение.

Следующий способ образования жаргонизмов - усечение (сокращение). Усечение производящих основ не является новой моделью словопроизводства. Еще С.И. Ожегов говорил, что подобные образования были свойственны языку в дореволюционный период, но продуктивность их была незначительной [3, с.570]. Усеченная форма в молодежном жаргоне образуется от исконных корней и от заимствований. Молодежь всегда торопится, а усеченная форма слова экономит время и позволяет (иногда в ущерб ясности) передать больше информации.

Существует несколько типов усечения. Наиболее часто встречающийся тип усечения в молодежном жаргоне - апокопа, где происходит усечение конца слова. Мы обнаружили две разновидности этого типа усечения:

в чистом виде – ава (аватар), комп (компьютер), препод (преподаватель);

Следующий тип усечения - аферезис, характеризующийся усечением начала слова. Например: дассы - кроссовки фирмы "Адидас", трезвяк - вытрезвитель.

И, наконец, в следующем типе усечения, синкопе, происходит усечение середины слова: инет - интернет .

Распространенным способом образования слов в молодежном жаргоне является конденсация - образование слова при помощи суффикса от одного из членов словосочетания. Например: медляк - медленная музыка, наивняк - наивный человек, расслабуха - состояние расслабления, звездуха - "звездная болезнь".

Иноязычные заимствования. Он включает в себя лексические единицы, заимствованные из других языков. Самое большое количество заимствований в русском молодёжном жаргоне – из английского языка, однако встречаются слова и из других языков, например, японского (на наш взгляд, данный факт, скорее всего, связан с широким распространением элементов японской культуры, в частности японских анимаций «аниме» в нашей стране): «го(у)» ‘пойдем’ – от англ. to go, «няша» – от япон. ‘ня’ («мяу»).

Кроме того, в молодёжном жаргоне нами были обнаружены слова, пришедшие в русский язык из других языков: иврит («халява» – от ивр. «халяв» ‘молоко’), цыганский язык («тырить» – от цыг. «терес» ‘брат, держать’) [4]. Особое внимание привлекает тот факт, что жаргонизмы, заимствованные из других языков, обладают высокой степенью морфологической адаптации. Так, иноязычные слова, входя в русский сленг, не только подстраиваются под его фонетико-графическую систему (“sorry” – «сори» – ‘извини(те)’, “picture” – «пикча» – ‘картинка’), но и вступают в активный процесс словообразования по словообразовательным моделям русского языка: «пост» – от англ. “post” («постить», «запостить», «перепостить» – ‘публиковать в Интернете’), «фейк» – от англ. “fake” («фейковый» – ‘ненастоящий’), «копипаст» – от англ. “copy, past” («копипастить», «скопипастить» – ‘копировать текст из внешних источников’).

Аббревиация – способ словообразования на основе сокращения слова или словосочетания.

Буквенная аббревиация – вид словообразования, при котором лексическая единица составляется из алфавитных названий начальных букв слов, образующих исходное словосочетание. Например: «МБ» – ‘может быть’ («МБ на часик пораньше придём?»), «НГ» – ‘Новый год’ («Какие планы на НГ?»), «ОМГ» – от англ. ‘Oh, my God!’ (‘О, боже мой’).

Звуковая аббревиация – вид словообразования, при котором лексическая единица образуется из начальных букв элементов исходного словосочетания, которая читается не по названиям букв, а как обычное слово.

Например: «ИМХО» – от англ. ‘In my honest opinion’ (‘по моему честному мнению’) – «Можно выбрать любую из тем, но самая интересная, ИМХО, третья!», «ДР» – ‘День рождения’ («Завтра идём к Артёму на ДР»).

Наиболее продуктивными способами словообразования, функционирующими на сегодняшний день в русском молодёжном сленге, являются следующие: иноязычные заимствования, аффиксация, аббревиация.

Список использованной литературы:

1. Баскаков А.Н. Социолингвистический анализ языковой ситуации в регионе Средней Азии и Казахстана. Нукус, 1992.
2. Земская Е.А. Словообразование как деятельность. М., 1992.
3. Ожегов С.И. Правильность русской речи. М., 1962.
4. Словарь молодёжного сленга [Электронный ресурс]. URL:
<http://teenslang.su>

ФИО авторов: *М.Н. Маматкулов, И.Т.Бозоров*

Тошкент кимё-технология институти

Название публикации: «ТЕХНИКА ОЛИЙ ЎҚУВ ЮРТЛАРИДА ЭЛЕКТРОТЕХНИКА ФАНИНИ ЎҚИТИШНИНГ ДОЛЗАРБ МУАММОЛАРИ»

АННОТАЦИЯ

Мақолада олий ўқув юртларида электротехника фанини ўқитишнинг бугунги муаммолари, таълимни мамлакатда юз бераётган янгилашни ва улардан келиб чиқадиган талаблар асосида ташкил этиш билан боғлиқ долзарб муаммолар ва уларнинг ечимлари ҳақида фикр юритилади. Шунингдек электротехника фанини амалий асосларда ўқитиш билан боғлиқ услубий масалалар ҳам кўрилади ва бу борада келгусидаги ўқув адабиётларининг услубий йўналишлари бўйича таклифлар берилади.

АННОТАЦИЯ

В статье рассматриваются актуальные проблемы преподавания электротехники в высшей школе. Актуальных проблемы высшего образования и пути их решения рассматриваются с учётом модернизацией образования в стране и требований, вытекающих из них. Также рассматриваются методические вопросы, связанные с преподаванием предмета электротехники на практической основе, и вносятся предложения, которые могут быть полезными при разработке учебной литературы по электротехническим дисциплинам.

ANNOTATION

The article deals with topical problems of teaching electrical engineering in higher education. Actual problems of higher education and ways to solve them are considered taking into account the modernization of education in the country and the requirements arising from them. Methodological issues related to teaching the subject of electrical engineering on a practical basis are also considered, and suggestions are made that may be useful in the development of educational literature on electrical disciplines.

КИРИШ

Мамлакатда саноат қувватлари тезкор суратларда ўсиб бораётган бир пайтда малакали, замонавий талабларга ва халқаро меъёрларга жавоб берадиган олий маълумотли муҳандисларга бўлган талаб юқори бўлиши табиий бўлгани холда хозирнинг ўзида малакали мутахассис кадрлар танқислиги сезилиб

бормоқда. Саноат тараққийетининг кўзда тутилган яқин йиллардаги ўсиши хисобига бу танқислик янада чуқурлашиши мумкин.

Ўзбекистон олий ва ўрта махсус таълими тизимидаги ҳозирги реформалар, жумладан касб-хунар коллежларининг тугатилиб техникумларнинг тикланиши, ўрта профессионал-касбга ўқитиш тизимининг қайта ташкил этилиши (касб-хунарга ўқитишнинг қисқа курслари) каби жараёнлар тўла шаклланмаган бир шароитда, олий таълим ўрта умум таълимдан кейинги асосий тизим бўлиб турибди. Ўзбекистонда олий таълимни ривожлантиришнинг 2030-йилгача мўлжалланган ривожланиш концепциясида [1] қайд этилишича, олий таълим билан қамровнинг бугунги паст кўрсаткичи, албатта тизимда тезкор суратлардаги ўсишни таъминлаш-ни тақозо этади. Бу эса олий таълимнинг бугунги мавжуд муаммолари қаторига яна янги турдаги муаммоларни қўшилишига олиб келади.

Юқоридагилардан келиб чиққан ҳолда, мақолада Ўзбекистон олий таълими тизимининг яқин келажакдаги тараққийети даврида юзага келиши мумкин бўлган айрим жиҳатлар, жаҳон таълим стандарти талабларидан келиб чиқиб олий таълим тизимига қўйилаётган бугунги талаблар, электротехника фанини ўқитиш мисолида кўриб ўтилади. Мақоланинг асосий мақсади электротехника фанини ўқитишда фаннинг назарий билимларини амалиёт, яъни ишлаб чиқариш ва кундалик турмуш билан узвий боғлиқликда ўқитишни таъминлаш масалаларига қаратилган.

Шунингдек мутахассислик йўналишларининг тор соҳа фанларини ўқитиш билан боғлиқ масалалар ҳам кўриб ўтилганки, айнан электротехника фанини амалий асосларда ўтилиши соҳа фанларини амалий асосларда ўтишда муҳим умумтехник асос бўлиб хизмат қилади.

Муаммонинг қўйилиши

Сўнгги йилларда мамлакатда ёшларни олий таълим билан қамраб олишни кенгайтириш, мавжуд олий ўқув юртлари моддий-техника базасини кучайтириш, чет эл олий ўқув-юртлари билан ҳамкорликдаги таълимни ривожлантириш соҳасида тезкор вазифалар амалга оширилмоқда ва бу соҳага давлат сиёсатининг устивор йўналиши сифатида қаралмоқда [1]. Бунда қуйидаги асосий вазифаларни ҳал қилиш назарда тутилади: олий таълимга қабулни ошириш; тор соҳа мутахассисликлари сонини кўпайтириш; олий таълим моддий-техник базасини ривожлантириш; таълим сифат кўрсаткичларини ошириш ва қабул қилинган таълим стандартлари талабларини бажаришга эришиш.

Сўнгги вазифа, таълим жараёни сифатини амалда оширишни ва уни янги босқичга кўтаришни тақозо этади. Бунга эришиш учун, янги илғор ўқитиш усулларини қўллаш, замонавий ахборот тизимларини жараёнга кенг тадбиқ этиш, таълим жараёнида аудитория машғулоти ва талабанинг мустақил таълим

мавзуларини тўғри танлаш, уларнинг узвийлигини таъминлаш, фанни барча ўқув материаллари билан таъминотини таъминлаш (бунда намунавий дастур, ишчи-ўқув дастур, маъруза, амалий, лаборатория машғулоти режалари ва тешишли ўқув услубий таъминотлари, мустақил таълим мавзулари ва уларнинг ўқув-услубий таъминоти назарда тутилади) каби масалалар хал этилади. Аслида ҳам, олий таълимнинг сифат даражаси айнан шу масалаларнинг қай даражада хал этилганлиги билан аниқланади.

Юқоридаги масалаларни амалда тўла хал этилиши кўп жихатдан ўқув жараёнини аниқ шароитлардан келиб чиқиб оптимал ташкил этиш ва ўқув материалларини амалий жихатдан ўргатишга йўналтириш орқали эришилади.

Қуйида қайд этилган икки (ташкилий ва ўқув услубий) йўналишдаги муаммоларнинг ечимларига доир мулохазалар юритилади ва амалий таклифлар ишлаб чиқилган

Асосий қисм

Ўқув жараёни ташкилий масалалари

Биринчи масала. Олий таълим билан қамровнинг ортиши, албатта кириш имтихонларидаги тўпланиши керак бўлган балнинг минимал чегарасини яна пасайтиришни, ўз навбатида белгилангандан паст даражадаги билимли талабаларни олий таълимга қамраб олишни тақозо этади. Бу, ўз навбатида таълим жараёнида улар учун алоҳида дастурларни, қўшимча вақт ва моддий харажатларни талаб этади. Буларни ташкил этмай туриб бу тоифа талабаларни олий таълимнинг белгиланган дастури асосида ўқитиш мумкин эмас. Ваҳоланки, олий таълимнинг hozirgi амалдаги холати ҳам амалиётдан узилиб қолганлиги сир эмас. Бу холат аслида собиқ иттифоқ худуди давлатлари таълим тизимлари, шу жумладан Россия олий таълими учун ҳам ўринлидир [2].

Мавжуд барча олий таълим муассасаларида қўшимча шартномалар асосида талабаларни қабул қилиш амалиёти мавжуд бўлсада, таълим тизимида юқоридаги масалаларнинг ечимлари кўзда тутилмаган. Албатта бу ўз навбатида малакали кадрлар тайёрлар вазифасига жиддий путур етказди. Шунинг учун олий таълимнинг 1-босқичида қўшимча тўлов контракт асосида (табiiйки кириш имтихонларида паст балл тўлаган) ўқиётган талабалар учун қўшимча ўқув режалар ишлаб чиқиш ва унинг қонуний ва иқтисодий асосларини таъминлаш зарур. Акс холда олий таълим стандартлари талабларини бажариш хавф остида қолади.

Иккинчи масала. Фан, техника ва технологияларнинг тезкор тараққиёти ишлаб чиқаришнинг барча сохаларида мутахассисликларни чуқур дифференциаллашувига (тор сохаларга бўлинишига) олиб келмоқда. Бу ўз навбатида олий таълимнинг ишлаб чиқариш билан узвийлигидан келиб чиққан холда айрим мутахассисликларнинг тор сохаларга бўлинишини, янги

мутахассисликларни ташкил этилишини, мутахассисликларнинг турлари тез-тез ўзгариб туришини келтириб чиқаради. Сохага тегишли ҳукумат қарорларида бу жараёнларни ташкил этиш механизмлари ва йўриқлари кўрсатиб берилган албатта (Постановление президента Республики Узбекистан “О мерах по дальнейшему развитию системы высшего образования” № ПП -2909 от 20 апреля 2017 г.). Лекин бу масалаларнинг олий таълим ва корхоналар миқёсидаги вазифаларини хал қилишда тегишли меъёрий ҳуқуқий ҳужжатлар талаб этилади. Масалан, тегишли соҳанинг етук мутахассис ходимларини таълимга жалб қилингандаги ходимнинг ўз иш ўрнидаги муаммолар, корхонанинг бевосита манфаатдорлиги ва ички тартиби муаммолари, корхона ва таълим муассасаси ўртасидаги иқтисодий-ҳуқуқий муносабатларнинг меъёрий асослари ва бошқалар. Шунингдек, талабаларнинг тегишли корхоналарда амалиёт ўтишларини ташкил этиш ҳам таълим муассасалари учун жиддий муаммодир.

Шуни ҳам алоҳида таъкидлаш керакки, ишлаб чиқариш корхоналари мутахассисларини ўқув жараёнига жалб этиш олий таълим юртлири мутахассис кафедраларидаги етакчи педагоглари учун ўз илмий-услубий салоҳиятларини янада ошириш имконини беради. Чунки, аксарият кафедраларда битта ўқитувчи бир нечта фанлардан дарс беради. Натижада ўқитувчи фақат фанларнинг меъёрий ҳужжатларини тайёрлаш билангина банд бўлади. Бунда албатта ўқитувчининг белгиланган фандан чуқур малакавий билим беришини кафолатлаб бўлмайди. Таълим тизимида янги мутахассис ликларни кўпайиши бу жараёни янада кучайтиради. Бу жихатдан корхоналарнинг ходимлари таълим тизимидаги маълум муаммоларни хал қилишда ва таълимнинг амалий жихатларини кучайтиришда муҳим. Лекин масаланинг иккинчи томони ҳам бор. Тажрибалар шуни кўрсатадики, тор соҳа фанларини ўтишда фан ўқув соатларинг камлиги, фан учун ўқув-меъёрий ҳужжатлар тайёрлашдаги талаблар, тегишли кафедралар иш режимлари ва ички тартиб қоидалари (масалан дарс жадвалларини тузиш, аудиториялар тақсимооти ва бошқалар), қатор муаммоларни келтириб чиқаради.

Ушбу муаммоларни хал қилишда тегишли фаннинг ўқув режаларини турдош таълим муассасалари билан ҳамкорликда ишлаб чиқиш ва ўқув жараёнини онлайн тарзда ташкил этиб, дарсни ишлаб чиқариш корхонаси ходими ёки у билан биргаликда олий таълимнинг етакчи педагоглари олиб боришади. Бунда онлайн дарслар бевосита ишлаб чиқариш жойида, реал шароитларда олиб борилади. Албатта буни ташкил этиш тегишли ҳуқуқий ҳужжатлар шакллантирилиши назарда тутилади.

Ўқув-услубий масалалар

Олий таълимнинг ишлаб чиқаришни тор соҳаларига мослашиб бориши ва юқори малакали муҳандислар тайёрланиши жараёни, ўқув-услубий ишлар даражаси ва уларнинг самарадорлигига кўп жихатдан боғлиқ. Амалга кириб

келаётган, саноати илғор мамлакатларнинг ўқув адабиётлари асосида техникавий фанларни ўқитишни янги босқичга кўтариш ҳам, мутахассислар тайёрлашда таълимнинг бевосита ишлаб чиқариш билан боғланишини кучайтиришга қаратилган. Хусусан электротехника фанини ўқитишда ҳам аксарият таълим муассасалари жаҳоннинг илғор ўқув адабиётларидан кенг фойдаланилмоқда [3-5].

Бугунги, тезкор ривожланиб бораётган замонавий технологиялар даврида замонга мос муҳандислар тайёрлаш, олий ўқув юртларида тегишли соҳаларни фан ва технологияларнинг энг сўнгги ютуқлари даражасида ўқитишни талаб этади. Бунда албатта шу мавзуларга тегишли фундаментал асосларни чуқурроқ ўргатиш муҳимдир. Сир эмаски, ҳеч бир соҳада мутахассисни замонавий технологияларнинг, ёки бирор фаннинг барча соҳаларида бир хил даражада чуқур ўқитишнинг мутлақо имконияти йўқ. Лекин шунга қарамай, ҳозирда мавжуд ўқув дастурларида (масалан физика ва электротехника фанларида) фаннинг мавзулари бир хил чуқурликда (мураккаблик даражасида) ёритилади. Яъни мавзулар соҳа хусусиятларидан келиб чиқиб тузилмаган. Бу эса фаннинг амалий ахамиятини пасайтиради, тор соҳа йўналишларидаги технологик жараёнларни сифатли ўқитиш имконини бермайди.

Шунинг учун ҳам, сифатли ва замон талабларига мос, тор соҳа мутахассисларини тайёрлашга киришиш жараёнини, умумқасбий фанларнинг тегишли тор йўналишларини чуқурроқ ўргатишдан бошлаш зарур. Бунинг учун эса, умумқасбий фанларни, хусусан электротехника фанининг ўзини ҳам тегишли мутахассисликнинг тор йўналишига мос равишда чуқурлаштириш талаб этилади. Бунга саноати юксак ривожланган давлатларнинг ўқитиш тизимлари, айниқса алоҳида, йирик саноат индустрияларининг махсус ўқитиш тизимлари мисол бўла олади. Уларнинг таълим тизими бевосита саноатнинг маълум тор йўналишлари учун мақсадли тарзда малакали муҳандис-мутахассислар тайёрлашга қаратилгандир. Бундаги таълим жараёни айнан амалиётдан келиб чиқиб тузилади ва амалий масалалар ўқитилади.

Юқоридагилардан келиб чиқадикки, олий таълимда фанларнинг амалий тадбиқларига кўпроқ эътибор қаратиш, ҳар бир назарий мавзунинг қонуниятларини уларнинг амалий тадбиқларига таянган ҳолда ўқитишни ташкил этиш таълимнинг бош вазифаси бўлиши зарур. Фақат шундагина умумқасбий фанларни ўқитиш жараёнидан бошлаб талабада амалий кўникмалар шаклланиши бошланади. Бу ўз навбатида соҳанинг тор технологияларини ўрганишда муҳим рол тутаяди. Масалан, оптик ва акустик тўлқинларга тегишли Доплер эффекти, физика фани ўқув дастурларида қисқача назарий тарзда ўтиб кетилади. Ваҳоланки бугунги кунда техникада, саноатда, илм-фан ва бошқа кўплаб соҳаларда бу эффект асосида ишловчи қурилмалар жуда кенг

кўлланилмоқда. Радарлар, медицинада кенг кўлланилаётган доплерографик диагностикалар (доплероскопия), акустика соҳасидаги овозни қайта ишлаш, машҳур Хаббл телескопи ёрдамида амалга оширилган ва оширилаётган астрономия соҳасидаги буюк кашфиётлар ва бошқа кўплаб соҳаларда ишлаб турган қурилмалар Доплер эффекти билан боғлиқ. Худди шунингдек, Зеебек эффекти, Холл эффекти, пьезоэлектрик эффект, люминесценция ҳодисалари, нурларнинг резонанс ютилиши ва сочилиши, фотоэффект ва фотосинтез ҳодисалари ҳақида ҳам шундай дейиш мумкин. Хулоса қилиб айтганда ҳар қандай технологик жараён, албатта бирор физикавий, ёки кимёвий қонуниятларга таяниб ишлаб чиқилган бўладики, бу технологияни ўқитиш ҳам шундай бўлиши зарур. Шундагина талабадаги муҳандислик кўникмалари умумтехникавий ва табиий фанларни ўқиш жарёнидан бошлаб шакллана бошлайди. Аслида ҳар қандай таълим, бевосита ишлаб чиқаришдан келиб чиқиб ўқитилиши мақсадга мувофиқ. Бу борада касбий таълимда муайн қарашлар ҳам мавжуд [6].

Иккинчи асосий эътибор берилиши лозим бўлган жиҳат, бу фанларни ўқитишда узвий боғланишни таъминлашдир. Гарчи таълимга тегишли барча меъёрий ҳужжатларда фанлараро узвийликни таъминлаш назарда тутилган бўлсада, амалдаги мавжуд ўқув дастурларининг моҳияти бу талабга мос келади деб айтиш қийин. Масалани яна физика ва электротехника фанлари мисолида ойдинлаштирамиз. Электротехника фани барча техника олий ўқув юртларида физика фанидан кейин ўқитилади, ҳамда физика фанининг, асосан электр бўлимида ўқитилган назарий билимларга асосланади. Бу, ўз навбатида электротехника фанининг ўқув режалари физика фани ўқув режаси билан узвий боғланган бўлишини таъминлашни тақозо этади. Физика фанининг, хусусан электр бўлимини ўқитиш жараёни кейинчалик электротехника фанини ўқитилишини кўзда тутган ҳолда ўтилиши зарур.

Масалан, физиканинг электр бўлимидаги электростатик майдон ва магнит майдонни ўрганишга қаратилган мавзулар айнан конденсатор ва индуктив ғалтаклар мисолида бўлиши мақсадга мувофиқ. Электростатик ва магнит майдонга тегишли физикавий параметрлар айнан шу элементларнинг электростатик ва магнитик катталиклари сифатида қаралиши керак. Электротехника фанини ўқитишдаги кўп йиллик тажрибалар шуни кўрсатмоқдаки, талабалар физика фанидан кейин ҳам электр занжиридаги конденсатор ва ғалтакни нима эканлигини, уларнинг вазифасини тушунмайди. Шунинг учун ҳам электромагнетизм мавзулари айнан ғалтак ва конденсаторлар мисолида ўтилиши мавзунини ҳаётийлиги ва амалийлик даражасини оширади. Электротехника фанига келганда айнан шу конденсатор ва ғалтакдаги физикавий жараёнлар айнан энергетик нуқтаи назардан ва ундан амалда фойдаланиш

мақсадида ўрганилади ва талабанинг электр занжирларидаги физикавий жараёнларни тушуниши анча енгил кечади. Талабанинг фанлардан олган билимлари бир-бирини тўлдиради, фанлар орасидаги ва фан билан амалиёт орасидаги узвийлик шаклланади. Амалда эса бу фанларнинг дастурлари бир-биридан мутлақо мустақил тарзда тузилиб, мутлақо мустақил тарзда ўқитиб келинмоқда. Аслида эса, ҳар икки фаннинг ўқитилиши ягона мақсадга қаратилган бўлиб, соҳага тегишли аниқ технологик қурилмаларни ва ундаги жараёнларни ўргатишдан, натижада эса, бу қурилмалардан тўғри ва унумли фойдалана оладиган, охир оқибат уларни такомиллаштиришга ва янги турларини яратишга қодир муҳандисни тайёрлашдан иборатдир. Шунинг учун ҳам бу фанларни таълим дастурлари ягона қараш, ўқитилишига кўра кетма-кет келувчи ва узвий давом этувчи фан сифатида тузилиши якуний натижага эришишда муҳим аҳамиятга эга.

Юқоридагидек узвий боғланишларга доир камчиликлар ва уларнинг оқибатлари ўзаро бир-бирини тўлдирувчи ва давом этувчи бошқа, барча фанлар учун ҳам ўринлидир.

Хулоса ва таклифлар

Хозирги амалда мавжуд бўлган ва ўзаро узвий боғланмаган фанлар кетма-кетлигидан иборат ўқув дастуридан ўтиб борган талаба, охир оқибатда турли фанларга тегишли, ўзаро боғланмаган маълумотлар базасига эга бўлиб қолмоқда холос. Уларни ягона мақсадга йўналтириш ва ундан муҳандислик амалий кўникмаларини шакллантиришга йўналтириш жиддий муаммолигича қолмоқда. Олийгоҳни тугатган ёш мутахассислар ишлаб чиқаришда, иш фаолиятининг дастлабки йилларида жуда кўп муаммоларга дуч келади. Биринчи муаммо шундаки, собиқ талаба учун унинг олий таълимда олган билимларига қарамай (хатто у яхши ўқиган бўлса ҳам) ишлаб чиқариш жараёнлари техникаси ва тизимлари унга бутунлай янги, нотаниш туюлади. Сабаби унинг олий таълимда, турли фанлардан эгаллаган билимлари ўта тарқоқ холда бўлиб, бир мақсадга йўналтирилмаган. Бу эса, бугунги кунда ишлаб чиқариш соҳаларини малакали муҳандислар билан таъминлашдаги энг катта ва долзарб муаммони-таълим ва ишлаб чиқариш орасидаги узилишни юзага келтирмоқда. Бунинг оқибатида эса, таълим бошқа, ишлаб чиқариш бошқа деган тушунчани шакллангани сир эмас.

Юқоридагилардан келиб чиқадиги фан ва техника шиддат билан ривожланиб бораётган, олий таълим тизимида ҳам бозор муносабатлари шаклланаётган бир шароитда, бўлажак муҳандисни амалиётга кенг кириб бораётган техника ва технологияларнинг физикаий асосларини ва уларни қўлланилишининг амалий жихатларини ўқитиш муҳимдир. Бунинг учун дастлаб куйидаги масалаларни ҳал этиш талаб этилади:

-тегишли соҳа мутахассисларини тайёрлашда физика ва электротехника фанларининг ўқув дастурларини амалда ўзаро узвий боғлиқликларини таъминлаш;

-ўқув режаларни бевосита шу соҳанинг ишлаб чиқариш технологиялари хусусиятларидан келиб чиққан ҳолда ишлаб чиқиш;

-ўқув режаларни яратишда ишлаб чиқаришнинг тегишли соҳалари малакали мутахассисларини жалб этиш (бунда режани тасдиқлашдангина иборат бюрократик тадбир эмас, бу режани ишлаб чиқишдаги амалдаги илмий-услубий ҳамкорлик назарда тутилмоқда).

Юқоридаги масалаларнинг ҳал этилиши олий таълимни иқтисодий мустақиллик шароитида ва кучли рақобат майдонининг юзага келишида таълим муассасалари учун ҳаётий масаладир.

АДАБИЁТЛАР

1. <https://www.lex.uz> “Концепция развития системы высшего образования Республики Узбекистан до 2030-го года”. Ведена в действие Указом президента Республики Узбекистан №УП-5847 от 08.10.2019г.

2. Яо Л.М. Проблемы высшего образования в современном Российском обществе. Современные проблемы науки и образования. -2009.-№6 (часть2) – С28-31.

3. Charls Gross Fundamentals of Electrical Engineering. 2012 by Taylor & Francis Group, 448p. ISBN 13:978-1-4398-9807-9

4. Chapman S. J. Electric machinery fundamentals Mc. Graw Hill Education New York. NY10020. 2005 , 746p. ISBN 0-07-246523-9.

5. Rizzoni G. Fundamentals of electrical engineering. McGraw-Hill Education 2010 г. 996 p. ISBN 0-07-338037-7.

6. Х.Рашидов, А.Хамидова. Қасбий таълим ўқитувчиларини тайёрлашни такомиллаштириш масалалари. “Таълим муаммолари” журнали 2012 й. №1 30-31 саҳифалар.

ФИО автора: *Alimov Mirkamol Mengliboevich,*

Termiz Davlat Universiteti Pedagogika instituti “Informatika va Axborot texnologiyalari” kafedrasida o‘qituvchisi

Название публикации: «INFORMATIKA VA AXBOROT
TEKNOLOGIYALARI FANINI O‘QITISH BO‘YICHA TA‘LIM
SAMARADORLIGINI OSHIRISHDA FAN TO‘GARAKLARINING
AHAMIYATI»

Annotatsiya: Xalq ta‘limini 2030-yilgacha rivojlantirish konsepsiyasiga ko‘ra: mavjud darslik va o‘quv-uslubiy adabiyotlarni elektron ko‘rinishga o‘tkazish; axborot-kommunikatsiya texnologiyalari rivojlanishining zamonaviy tendensiyalarini hisobga olgan holda ta‘lim jarayonida kompyuterlashtirish darajasini ko‘tarish; ta‘limda to‘garaklarni tashkil etishni tizimli yo‘lga qoyishga alohida e‘tibor qaratilgan.

Maqolada informatika va axborot texnologiyalari fanining samaradorligini oshirishda fan to‘garaklarining ahamiyatli tomonlari, avfzallik jihatlari haqida to‘xtalib o‘tilgan. O‘quvchilarning bo‘sh vaqtlarini samarali tashkil etish, iqtidorli talabalarni to‘plash, fan olimpiyadalariga saralash, o‘qituvchi dars berish jarayonida to‘garakka qatnashgan shu gurux o‘quvchilari bilan amaliy ishlarni xamkorlikda bajarishi dars jarayoning samadorligiga olib kelishi haqida to‘xtalib o‘tilgan. To‘garakda o‘tilishi lozim bo‘lgan amaliy ishlar mavzulariga tavsiyalar berilgan.

Kalit so‘zlar: AKT, Kompyuter, Excel, IT, kompetensiyalar, to‘garak mashg‘ulotlari.

Kirish

O‘zbekiston mustakillikka erishgach rivojlangan davlatlar bilan bir qancha xamkorlik sharnomalari imzolandi. Ularning rivojlanish taraqqiyot bosqichlari bilan tanishib chiqildi. Umumta‘lim maktablari, oliy o‘quv yurtlarining moddiy texnika bazasi yaxshilandi. Iqtidorli o‘qituvchi va pedagoglar xorijda tajriba almashib kelishdi.

Mamlakatimizda isloxlardan kelib chiqib shuni aytishimiz mumkinki xozirgi jadal ravishda rivojlanib borayotgan bir davrda yoshlarga jaxon standartlari darajasida bilim berish xar bir pedagogning usvor vazifasidir.

Informatika va axborot texnologiyalarini fanining samaradorligi oshirishda fan to‘garaklarini to‘g‘ri tashkillashirilishi xozirgi zamon talabidir.

Asosiy qism

Fan to‘garaklarining asosiy vazifasi asosan bilim oluvchi uchun fanni mukammal o‘zlashtirish uchun darsdan tashqari vaqtlarda o‘tkaziladi.

Ta‘lim mazmuni va sifati masalalari jamiyatda ustuvor yunalish sifatida qaralmoqda. Dunyoning rivojlangan va rivojlanayotgan mamlakatlarida ta‘limni axborotlashtirishga alohida e‘tibor qaratilmoqda, ta‘limni rivojlantirish, uning samaradorligini oshirish yo‘llari izlanmoqda.

Fan to‘garaklari tashkillashtirishda quyidagilarga e‘tibor berish maqsadga muvoffiqdir

Fan to‘garaklarini tashkillatirishda xar bir sinfdan birinchi navbatda eng iqtidorli va past o‘zlashtiruvchi o‘quvchilarni saralab olish lozim.

Fan to‘garaklari darsdan bo‘sh vaqtda murakkab darslar qo‘yilmagan kunga o‘tilishi maqsadga muvoffiqdir.

Fan to‘garaklarini xaftaning dushanba va shanba kunlaridan tashqari ikki kunga rejalashtirishi yaxshi samara beradi.

Fan to‘garaklarini rejalari tuzilishida mavzularni xayot turmush bilan bog‘liq mavzularni kiritish to‘garakning mazmundorligi oshiradi. Xayotda uchraydigan xisob-kitob ishlarini MS Excelda xisoblansa ta‘lim oluvchida qiziqish tobora ortadi.

Fan to‘garaklarini shakllantirishda iqtidorli o‘quvchilarni tanlab olish muxim xisoblanadi.

To‘garakda o‘tiladigan mavzular ketma-ketligiga e‘tibor berish xamda mavzularning bir-biriga uzviy bog‘liqligi maqsadga muvoffiqdir.

Xar bir o‘tilgan yangi mavzu amaliyot bilan mustaxkamlanib keyingi to‘garaklarda shu mavzu bo‘yicha yangi amaliy ishlar vazifa qilib berilishi lozimdir.

Fan to‘garaklariga faol qatnashgan o‘quvchilarni ota-onalar yig‘ilishlarida, fan oyliklarida yoki bayram tadbirlarida rag‘batlantirish (faxriy yorliq, ota-onasiga minnatdorchilik xati) berish maqsadga mavoffiqdir.

Fan to‘garaklarini mukammal ravishda olib borishning o‘qituvchi uchun axamiyatli tomonlari:

- O‘qituvchining tajribasi ortadi
- Fan olimpiadasiga tayyorgarlik boshlangan xisoblanadi.
- Informatika va axborot texnologiya fanlarini o‘tishda shu sinfdagi to‘garak a‘zolari bilan birgalikda amaliy ishlarni boshqa o‘quvchilarga o‘rgatish imkoni tug‘iladi
- Iqtidorli o‘quvchilarni saralash osonlashadi
- O‘qituvchi kam vaqt sarflab to‘garak a‘zolaridan foylangan xolda yuqori o‘zlashtirishga erishadi
- Iqtidorli o‘quvchilarning IT soxada bir qancha forumlarga va loyixalarga qatnashish imkoniyati paydo bo‘ladi.

To‘garak mavzulari bo‘yicha tavsiyalar

1. To‘garak uchun quyidagi amaliy ishlar tavsiya etiladi:

- “Bizning oila”, “Mening orzimdagi uyim”, ”Sport maydonchlari”, “Avtotransportlar”, “Men quruvchi bo‘lmoqchiman”, “Geometrik figuralarim” mavzusidagi Paint dasturida rasmlar ko‘rik tanlovi o‘tkazilishi maqsadga muvoffiqdir.
- Oddiydan murakkabga tamoyili asosida turli xil jadvallarni Word dasturida tayyorlashni o‘rgatish lozim.
- Oddiy xisob–kitob ishlariga doir “Nafisaning tug‘ilgan kuni uchun 10 kishilik mexmon kutish sarf-xarajatlari”, “Oylik maoshini xisoblaymiz”

kabi amaliy ishlar xamda turli diagrammalar bilan ishlash, formulalar bilan ishlash amaliyotini MS Excel dasturida bajarish maqsadga muvoffiqdir.

- “Mustaqillik farzandlarimiz”, “Men Vatanimni sevaman”, “Men tanlagan kasb”, “Mening bir kunlik turmush tarzim”, “Olimlar xayotidan”, “14-yanvar Vatan ximoyachilari kuni”, “8-mart Xalqaro xotin-qizlar kuni”, “Mening sinfdoshlarim” nomli PowerPoint dasturida taqdimotlar tanlovi o‘tkazilishi.
- Matematika, fizika, kimyo, astranomiya, tarix, informatika fanlaridan elektron darsliklarni kompyuterga o‘rnatib ishchi stolga yorlig‘larini joylashtirish kerak. Elektron darsliklardan samarali foydalanish usullarini uning imkoniyatlarini o‘rgatish lozim.

Yuqorida sanab o‘tilgan amaliy ishlar o‘quvchini mustaqil fikrlashga va ijod qilishga undaydi. O‘qituvchi ijod qilgan, amaliy ish bajargan o‘quvchisini ko‘rganda faxrlanadi, uning kelajagi porloq bo‘lishiga o‘z xissasini qo‘shganidan mamnunlik xissiyoni uyg‘onadi.

Fan to‘garagida faol qatnashgan o‘quvchilarning bir vaqtning o‘zida boshqa fanlarning xam elektron darsliklarini o‘zlashtirish imkoniyati tug‘iladi.

O‘quvchilarining shaxsiy kompyuteri yoki Notebooklariga elektron darsliklarini o‘rnatib berilsa fanlarni o‘zlashtirish darajasi yuqori darajada bo‘ladi. Fan olimpiadasiga o‘quvchilarni tayyorlash osonlashadi.

Xulosa

Xar bir o‘qituvchi shogirtlarini xayot yo‘lida o‘z o‘rnini topa olishida tavsiyalar berishadi. O‘zi dars berayotgan guruxda to‘garak a‘zolari bilan amaliy ishlarni boshqa talabalarga xamkorlikda o‘rgatishi ta‘lim samaradorligini oshadi. Amaliy ishlari xamkorlikda o‘rgatish osonlashadi.

Informatika va axborot texnologiyalari fani bo‘yicha fan to‘garaklarida turli xil soxalarda o‘quvchilar o‘zlarini sinab ko‘rishga imkoniyatlar yaratiladi.

Adabiyotlar:

1. Axborot texnologiyalari A. Abduqodirov Toshkent “O‘zbekiston” -2002
2. Yuldashev U.Yu., Boqiev R.R., Zokirova F.M. Informatika o‘qitish metodikasi. O‘qituvchilar uchun qo‘llanma. – T.: “Talqin”, 2004 y.
3. Aripov M., Begalov B., Begimqulov U., Mamarajabov M., Axborot texnologiyalari. O‘quv qo‘llanma – T.: “Noshir”, 2009-368 b.
4. Ziyonet elektron kutubxonasi – Ziyonet.uz
5. O‘zbekiston milliy qidiruv tizimi – www.uz

ФИО автора: *Normurotova Gulshod Qulmurotovna,*

Samarqand viloyati, Past Darg'om tumani 3-son kasb-hunar maktabi

Название публикации: «ТА'LIMDA INTERFAOL METODLARDAN FOYDALANISH»

***Annotatsiya:** Ushbu maqolada ta'limda interfaol metodlardan foydalanish mavzusida ilmiy ma'lumotlar berildi.*

***Kalit so'zlar:** Interfaol usullarni qo'llash, ta'lim sifati va samaradorligini ko'tarish, takomillashtirilgan standart va moderinizatsiya qilingan dasturlarni o'zlashtirishni kafolatlash.*

Maktablarning moddiy bazasi kun sayin mustahkamlanib bormoqda. Yangi – yangi maktablarni qurish, rekonstruktsiya qilish, ta'mirlash, zamonaviy asbob – uskunalar, jihozlar, texnika vositalari, informatsion axborot vositalari, kompyuterlashtirish, axborot – resurs markazlari bilan ta'minlanmoqda. O'qituvchilar va o'quvchilarni ijtimoiy himoya qilish, tabaqalashgan holda moddiy, ma'naviy rag'batlantirish mexanizmlari yaratilmoqda. Qisqa qilib aytganda, xalq ta'limi xodimlariga har tomonlama jahon talablariga mos jihozlangan maktablarda farzandlarimizga zamonaviy o'quv xonalar va laboratoriyalarda ta'lim berish uchun barcha imkoniyatlar yaratilib berilgan. Bu haqda chet ellik ekspertlar ham o'zlarining ijobiy fikrlarini bildirmoqdalar. Ana shunday sharoitda yangilangan innovatsion pedagogika asosida dars o'tishga barcha o'qituvchilar tayyormi? Ular mas'uliyatni his qilgan holda jonbozlik ko'rsatishyaptimi? Maktablarda hamon eski qolipdagi zerikarli darslardan voz kechish uchun nima qilmoq, ishni qanday tashkil etmoq kerak?

Maktablarda interfaol usullarni qo'llash, ta'lim sifati va samaradorligini ko'tarish, takomillashtirilgan standart va moderinizatsiya qilingan dasturlarni o'zlashtirishni kafolatlash, o'quvchini faollikka, erkin fikr yuritishga o'rgatish, o'z nuqtayi nazarini himoya qilishga erishtirish uchun nima qilmoq, qanday choralar

ko'rmoq kerak? Yuqoridagi muammolarni hal qilish uchun o'qituvchi faoliyatini innovatsion asosda qayta ko'rib chiqish, interfaol ta'limni yo'lga qo'yish dolzarb bo'lib qolmoqda. O'qituvchilarimiz bu vaziyatdan chiqishda ularni o'z faoliyatiga tanqidiy yondashib, psixologik qayta ko'rib chiqib, ularni yangi sharoitda bolalarga samimiy munosabatda bo'lish, ularni rivojlantirishda shaxsiy yondashuv, hamkorlik, hamijodkorlik, individuallashtirish asosida, ularni ta'lim - tarbiya jarayoniga motivatsiya hosil qilish orqali ta'lim jarayonida faol ishtirokini ta'minlashga barcha kuchlarini va e'tiborlarini qaratishni talab etadi. Agar o'qituvchi o'zining faoliyatni kuzatib borsa, tahlil qilsa, o'ziga baho bera olsa, o'z faoliyatiga tuzatishlar, yangiliklar kirita olish imkoniyatiga ega bo'ladi. Shu sababli ham respublikamizda interfaol metodlarni o'quv jarayoniga qo'llash keng joriy etilmog'i kerak. O'quv jarayoni markazida o'quvchi shaxsi, uning ehtiyoji bo'lmog'i lozim. O'quv jarayoni uning xohish, istagiga qaratilgan, yo'naltirilgan bo'lmog'i talab etiladi. Shaxsga qaratilgan ta'lim o'quvchini o'quv – biluv faoliyatini tashkil etishning harakatlantiruvchi, qiziqish, ehtiyojini, xohish, istaklarini ro'yobga chiqaruvchi kuch bo'lib xizmat qiladi. Innovatsion, interfaol ta'lim o'qituvchi va o'quvchiga doimiy ijodiy izlanish, uzluksiz o'z shaxsini rivojlantirish, takomillashtirish imkonini beradi.

Interfaol metodlarda dars jarayonini olib borishda o'quvchilarda quyidagi xususiyatlarning rivojlanishini ko'rsatish mumkin:

- O'quvchi o'qitilibgina qolmay, mustaqil o'qish, o'rganish, ishlashga, o'zlashtirishga o'rgatiladi. - O'quvchilarni mustaqil ravishda tahlil qilish orqali o'zlashtirishga, ijodiy mulohaza yuritishga, shaxsiy xulosalar asosida erkin fikr yuritishga o'rgatiladi. Bizga yot fikrlarga qarshi fikr yurita olish, o'z nuqtayi nazarini himoya eta olish ko'nikmalari shakllantiriladi.

- O'quvchiga bilimlar tayyor holda berilmasdan, bilimlarni darsliklardan, axborot – resurs markazlaridan, internetdan, turli boshqa manbalardan izlash, topish, qayta ishlash orqali ijodiy mushohada yuritish imkoniyati yaratiladi.

- O'quvchining darsliklar bilan ishlash, o'qish, o'rganish, konspekt yozish, qo'shimcha adabiyotlar va manbalardan foydalanib, mustaqil o'zlashtirish ko'nikmalarini egallashga o'rgatiladi.

- Sinfdagi barcha o'quvchilarni o'z qobiliyatlari darajasida o'zlashtirishlari kafolatlanadi. O'quvchining o'zlashtirganligini, olgan bilimlarini kundalik hayotda, amaliy faoliyatda foydalana olish ko'nikma va malakalari bilan belgilanadi.

- O'qituvchi – o'quvchilar interfaol metodlar asosida ishlashni o'rganib, uni o'z o'quv – biluv faoliyatlariga olib kira olsalar, barcha o'quvchilar deyarli bir xil natijalarga erishadilar.

Interfaol metodda dars jarayoni tashkil etilganda:

1.O'quvchilarning o'zaro faolligi oshadi, hamkorlik, ham ijodkorlikda ishlash ko'nikmalari shakllanadi.

2.O'quv reja, dastur, ta'lim mazmuni, darslik, standart, me'yor, qo'llanmalar bilan ishlash malakalari shakllanadi.

3.Ta'lim mazmunini, matnini mustaqil mutoala qilish, ishlash, o'zlashtirish kundalik shaxsiy ishlariga aylanadi.

4.O'quvchi erkin fikr bildirish, o'z fikrini himoya qilish, isbotlay olish, tasdiqlay olishga odatlanadi. Eng muhimi o'quv jarayonida didaktiv motivlar vujudga keladi. Ya'ni o'quvchining ehtiyoji, xohish, istagi qondiriladi, dars qiziqarli kechayotganligi sababli, vaqt o'tayotganini bilmay qoladi. O'quv – biluv jarayonida o'quvchining shaxsiy manfaatdorligi oshadi. Bu holat o'quvchini o'quv maqsadlariga intilishi va erishishida yuqori bosqichga ko'taradi.

Keyingi vaqtlarda o'qituvchilar orasida shaxsga qaratilgan ta'lim nima? Interfaol metodda o'qitish nima uchun zarur? Uning qanday turlari mavjud? Tarkibiy tuzilishi qanday? Uni ta'lim jarayoniga qanday olib kiriladi? Uning avvalgi usullardan farqi nimada? degan savollar uchraydi. Bu savollarga aniq javob topish uchun shu kunlarda maktablarimizda olib borilayotgan an'anaviy darslarni yana bir marotaba

tahlil etish joizdir. An'anaviy usul XVII asrda chex pedagog olimi Yan Amos Komenskiy tomonidan taklif etilgan. U o'qitishning yagona klassik tizimini ishlab chiqib, uni sinf – dars tizimi deb yuritadi. Keyinchalik bu tizim pedagogikada keng tarqalgan.

Interfaol usul. O'quvchilarga dars jarayonini yaxshi tashkil etishga qulay muhit yaratadi. O'quvchilarning o'zaro fikr almashishlari uchun ijodiy muhit, o'zaro axborot berish va olish uchun sharoit yaratadi. Yechimini kutayotgan masalalarni hamjihatlikda muhokama etadilar va yechadilar, vaziyatdan chiqishda hamkorlikda yechim topadilar. Olgan axborotlari asosida o'z bilimlarini bir – birlariga namoyish etadilar. Bir – birlaridan ilhomlanib, ruhiy qoniqish hosil qiladilar. Chizmalar, yozma konspektlar yuritadilar. Har bir ishtirokchi ta'lim mazmunini mualliflaridek his etadilar. Ta'lim mazmunini to'la o'zlashtirishga erishadilar. Yana qo'shimcha ma'lumotlar to'plash uchun qo'shimcha adabiyotlarga, internet orqali ma'lumotlar to'plashga kirishadilar.

FOYDALANILGAN ADABIYOTLAR RO'YXATI:

1. Pedagogik mahorat va pedagogik texnologiyalar / Ma'ruzalar matni. Tuz.: A.X.Qosimov, F.A.Holikova. – T.: TATU, 2004.
2. Sultonova G.A. Pedagogik mahorat. – Toshkent: Nizomiy nomidagi TDPU, 2005.
3. Interfaol metodlar: mohiyati va qo'llanilishi / Met.qo'l. D.Ro'zieva, M.Usmonboeva, Z.Holiqova. – T.: Nizomiy nomli TDPU, 2013.

ФИО авторов: *Badiyev Maxmud Marufovich,*

Buxoro viloyati, Buxoro shahar Buxoro Davlat Pedagogika Instituti, Texnika fanlari nomzodi

Ostonova Sayyora Qahramon qizi,

Buxoro viloyati, Buxoro shahar Buxoro Davlat Pedagogika Instituti Tasviriy san'at va amaliy bezak san'ati ta'lim yo'nalishi 1-bosqich magistranti

Название публикации: «UMUMIY ORTA TALIM MAKTABLARDA HAYKALTAROSHLIK»

ANNOTATION: This article provides information on its types of sculptures and materials used to make statues.

Keywords: Fine arts, relief, monument, gravestone, animalistic genre, still life.

KIRISH. (INTRODUCTION)

Ma'lumki, Haykal ham haykaltarosh rassom tomonidan yaratilgan ob'ektni ko'rsatadigan ismdir. Ushbu asar yordamida haykaltarosh o'z g'oyalarini, xoh obrazli bo'lsin, xoh mavhum bo'lsin, rassomning ongida mavjud bo'lgan narsalarni va uning texnik qobiliyatini aks ettira oladi.

Qadimgi yunonlar davridan boshlab mumtoz haykaltaroshlikning eng sevimli texnikasi, chidamli material blokida haykaltaroshlik uchun chisel ishlatilgan. Haykaltaroshlik - kerakli shaklni berish uchun blokdan bo'laklarni tortib olish.

Haykallarni yaratishning boshqa usullari tanlangan materiallarga ishlov berish yoki o'ymakorlik orqali buyumlarni shakllantirish, o'ymakorlik, eritish yoki quyishdan iborat.

Haykaltaroshlik - tasviriy san'atning turi bo'lib, tasvirlanadigan narsani hajmli, uch o'lchovli uzunlik, kenglik, balandlikka ega qilib aks ettirish tamoyiliga asoslangan san'at turi. Asosan, inson, qisman hayvon va qushlar, tabiat (manzara), narsalar

(natyurmort) ifodalanadi. Haykaltaroshlik asarlari, asosan ikki turga: hamma tomonidan ko'rish imkoni bo'lgani, mukammal shaklli haykalga va bir tomondangina ko'riladigan relefga bo'linadi. Haykalda kishining boshi, beligacha (byus), tizzasigacha, butun gavdasi (bular da muayyan shaxs aks ettirilgan bo'lsa - portret), ikki yoki bir necha kishi (muayyan shaxslar aks ettirilgan bo'lsa - guruh portret) ishlanishi mumkin. Relefning hajmi va shakli uning o'rnatiladigan joyiga, qanday maqsadda xizmat qilishiga qarab tanlanadi, undan ko'pincha me'morchilik (friz, fronton, plafon va boshqalar)da foydalaniladi. Relefning pas (barelef), baland tasvir (gorelef), "fonda o'yib ishlanadigan xillari bor. Mazmuni va vazifasiga ko'ra haykaltaroshlik monumental haykaltaroshlik (yirik haykal, yodgorlik, memorial inshootlar - jamoat joylariga o'rnatiladi, yirik hajmda ishlanadi, muhim g'oyalar targ'ibotiga xizmat qiladi) va monumental bezak haykaltaroshlikka (binolar, turli inshootlarga, bog', park, maydon, yo'l va boshqa joylarda muhitga moslab, bezak tarzida o'rnatiladi, hajmi har xil badiiy favvoralar ham unga kiradi) bo'linadi. Datsgohli haykaltaroshlik (muzey, ko'rgazma zallariga, binolarning intererlariga qo'yiladi, hajmi asliga yaqin yoki sal yirik; yaqindan ko'rinadi) va juda kichik haykaltaroshlik asarlari (sopol va chinni haykalchalar, shuningdek, plaketka (relief, tasvirli platsinka) o'yib ishlangan shakllar, (uy-ro'zg'or buyumlari, jihozlar, qurol va idishlardagi shakl-tasvirlar, zargarlikda relief hosil qilib tayyorlangan bezaklar va shu kabilar) ga bo'linadi. Monumental, monumental bezak, qisman datsgohli haykaltaroshlik asarlari aralash san'at turiga kiradi. Kichik haykaltaroshlik asarlari ko'pincha uy ichini bezaydi, jihoz, qurol, idish va boshqa buyumlarni badiiy buyumga aylantiradi. Haykaltaroshlikning bu turi juda qadim zamonlardan rivoj topgan. Metall (bronza, mis, qalay, cho'yan, po'lat, alumin), gips, beton, shisha, platsmassa kabi materiallardan asar quyib, qotiriladi (boshqa materialdan tayyorlangan modeldan shakl-qolip tayyorlab quyiladi). Tayyor metallgazarb berib, ishlov berib, bog'lab ham haykaltaroshlik asari ishlanadi. Tosh (marmar, granit, ohaktosh, qumtosh, bazalt, diorit va boshqalar), suyak, yog'ochni kesib, yo'nib, o'yib tasvir ishlanadi. Tosh shakl tayyor bo'lganda sayqal beriladi. Yog'och, odatda, nim rangga bo'yaladi. Haykaltaroshlik tarixi qadimiy paleolit va neolit davrlardayoq sopol, suyak, shox, toshning yumshoq xillaridan

hayvon, qush, kishilarning tasvirlari tayyorlangani ma'lum. Qadimgi Misrda toshdan ulkan sfinkslar ishlandi, fir'avnlarining katta haykal va releflari yaratildi. Ularda fir'avnning qudrati ifodalandi, ko'pincha ilohiylashtirib aks ettirildi. O'tmishda ham, bugungi kunda ham haykaltaroshlik insonparvarlik g'oyalariga xizmat qilmoqda. Mazkur risolada islom dini nima sababdan soyasi bor narsalarni tasvirlashni taqiq-lagani, bu taqiqning nisbiy darajalari ham ko'rsatib o'til-gan. Demak, islomda tasviriy san'at turlari va ko'rinishlariga ko'proq soyasiz narsalarni chizishga, ayrim hollardagina jonzotlarni, jumladan, odam siymosini tasvirlashga e'tibor berilgan. Alisher Navoiy siymosini kichik zamondoshi -buyuk musavvir Kamoliddin Behzod chizib qoldirgani hozir ko'pchilikka ma'lum. Mashhur haykaltarosh va rassom A. Verrokodan ta'lim olgan, matematika, anatomiya va boshqa fanlarga qiziqqan. Tasviriy san'at Leonardo da Vinchi ijodining muhim qismini tashkil etadi. Leonardo da Vinchi XV asrning 70-80-yillarida mavjud borliq go'zalligi, boyligini madh etuvchi («Gul tutgan Madonna» (Yermitaj), «Vahiy»-(Uffitsi) ajoyib asarlar yaratgan. Asrlar o'tadi, bir ijtimoiy tuzum o'rnida ikkinchisi m paydo bo'ladi, ammo xalq moddiy va ma'naviy boylıklar yaratishda davom etaveradi. Bezakli amaliy san'at turi tasviriy san'atga yaqinroq turadi. U amaliy maqsadlarga mo'ljallangan bo'ladi. Bezakli amaliy san'at asosan maishiy turmush ehtiyojlariga xizmat qiladigan narsalar, buyumlar yaratadi. O'zbekitson amaliy bezakli san'ati datsgohli tasvir shakllaridan farq qilib, xalq tarixi bilan bog'liq holda, murakkab va ko'p asrli rivojlanish yo'lini bosib o'tdi. Bu san'at turi voqelikni estetik idrok etib, yangiliklar yaratishga qaratilgan san'atdir. Hozir nafis gazlamalar, gilamlar to'qish, sopol idishlarga gul solish, do'ppi tikish, zardo'zlik, kashtachilik, so'zanaga gul tikish, misgarlik, kulolchilik, zargarlik, musiqa asboblari yasash kabi san'at turlari keng tarqalgan. Zardo'zlik san'ati utsalari turmush buyumlari, bejirim do'ppilar, milliy kiyimlar, ajoyib pannolar yaratmoqdalar.

Shakl bo'yicha haykaltaroshlikning quyidagi turlari ajratiladi:

- yodgorlik- haykaltaroshlikning eng keng tarqalgan shakli bo'lib, asosiy vazifa "abadiy" materialda tarixiy shaxs yoki muhim voqea haqidagi eslatmani saqlab qolishdir. Yodgorliklar tufayli biz ko'p yillar davomida o'tgan odamlarni, o'tgan

voqealarni eslaymiz. Bunday holda, yodgorlik o'tmish aks-sadosi sifatida ishlaymaydi, u har bir avlod uchun dolzarbdir, chunki har bir madaniy va tarixiy davrda u o'ziga xos narsani ramziy qiladi;

- yodgorlik yodgorlikka juda yaqin. Shuningdek, u odamlarga ba'zi muhim voqealarni eslatish uchun mo'ljallangan. Bir qarashda yodgorlik va yodgorlik o'rtasidagi chegarani chizish juda qiyin. Biroq, ularning har biri o'ziga xos xususiyatlarga ega. Birinchidan, yodgorlik yanada samimiy ifoda shakllariga ega va yodgorlik doimo ulug'vor. Ikkinchidan, yodgorlik tasvirlangan ob'ekt taniqli bo'lishi uchun amalga oshiriladi, buning uchun ular davr voqeligidan va ma'lum bir shaxsga xos xususiyatlardan foydalanadilar. Yodgorlik bunday tafsilotlarga muhtoj emas, chunki atributlar orqasida vaqt va makondan tashqarida tushunarli bo'lgan chuqur ma'noni yashiradi (masalan, Volgogradagi Vatan yodgorligi; Nyu-Yorkdagi Ozodlik haykali, Vayron qilingan shahar yodgorligi O. Zadkina, 1940 yilda Gollandiyaning Rotterdam shahrining bombardimon qilinishini eslatadi). Yodgorlik va yodgorlik o'rtasida yana bir farq bor: uning joylashishi har doim shaharning me'moriy muhitiga bog'liq. Biroq, yodgorlik o'z joyini sinchkovlik bilan tanlashni talab qiladi, chunki u shahar landshaftining markaziy qismlaridan birini egallab, uning atrofidagi makon uchun uslubni o'rnatadigan shaharni shakllantirish rolini bajaradi. Yodgorlik o'zining buyukligini his etishi uchun u bilan tomoshabin o'rtasida masofa bo'lishi kerak. Balandlik ta'siriga yodgorlikni boshqa makonga o'tkazadigan, uni erdan ajratib turadigan va kundalik voqelikdan ajralishning aniq belgisiga aylantiradigan poydevor (tayanch, stend) orqali erishiladi.

“Pedestal” tushunchasi ham o'ziga xos tayanch, to'g'rirog'i “oyoq” ma'nosini bildiradi. Biroq, piyoda yodgorlik bilan bog'liq va yodgorlik poydevor bilan. Piyoda, garchi u yodgorlik va tomoshabin orasidagi masofani belgilab qo'ygan bo'lsa-da, yodgorlikdagi kabi aniq emas. Yodgorlik poydevori butun obraz mazmunini ochib beruvchi haykallar, relyeflar ko'rinishidagi o'ziga xos tasviriy tilga ega.

Yodgorlik poydevori, yodgorlik poydevori, molbert haykali uchun stend, byust plintisi bitta umumiy mulkka ega; ular badiiy obraz va tomoshabin o'rtasidagi, voqelik olami bilan san'at olami o'rtasidagi chegarani belgilaydi;

- qabr toshi- vazifasi jihatidan yodgorlik va yodgorlikka juda yaqin bo'lgan haykaltaroshlik turi ham mangulik mavzusi bilan bog'liq. Yodgorlik va yodgorlikdan farqli o'laroq, qabr toshi hayot va mamot, o'lmaslik va o'lim masalalariga bag'ishlangan;

- janrdagi haykaltaroshlik oldingi barcha turlardan farq qiladi. Bu abadiy xotira mavzusi bilan bog'liq emas, u turli xil hayotiy vaziyatlar va hodisalarni butun xilma-xilligi bilan aks ettiradi. Shakl realistik, allegorik va hatto mavhum bo'lishi mumkin. Uning o'ziga xosligi hayotning turli xil san'at janrlaridan foydalangan holda plastik tasvirda aks etishidir.

Haykaltaroshlik janrlari.

Animalistik janr. Bu janrdagi asarlar plastik orqali hayvon qiyofasini ochib beradi. Odamlar hayvonlarni qadim zamonlardan beri tasvirlagan bo'lishiga qaramay, bu janr 19-asrning boshlarida, bir nechta yo'nalishlar mavjud bo'lgan paytda shakllangan. Birinchi yo'nalish hayvonlar tasvirlarida naturalizmni saqlash bilan bog'liq bo'lsa, ikkinchisi hayvonlar insoniy fazilatlarining timsoliga aylangan asarlar bilan tavsiflanadi. Tasvirning shakli boshqacha - stilizatsiyadan abstraksiyaga, matn terishdan allegoriyaga qadar. Portret- umuman shaxs yoki aniq shaxs obrazini yaratish. Janr bir vaqtning o'zida oddiy va qiyin, chunki haykaltaroshlik ekspressiv vositalar bilan cheklangan, bu plastik shakllanish jarayonini murakkablashtiradi. Ba'zi haykaltaroshlar naturalizmga intilishadi (odam qanday bo'lsa, shunday tasvirlanadi); boshqalar modelni ideallashtiradi (inson o'zini boshqalarning nazarida ko'rishni xohlaganidek tasvirlangan). Turli madaniy va tarixiy davrlarda portret janrining rivojlanishi o'ziga xos xususiyatlarga ega bo'lgan (xalq, sinf, davr vakilining obrazi yaratilgan), bu esa bir nechta tasvirlarni tanlashga olib keldi. navlari:

- kamera portret tashqi soddaligi bilan ajralib turadi, modelning ichki dunyosini yashiradi. Unda muallifning modelga norasmiy munosabati eng aniq namoyon bo'ladi;

- tantanali portret ko'p sonli dekorativ elementlar (kostyum elementlari, aksessuarlar, atributlar va boshqalar) tufayli oddiy va kundalik hayotdan yuqoriga ko'tarilgandek, yanada tantanali va ayni paytda tomoshabindan ajralgan ko'rinadi;- portret janri - shunchaki biron bir shaxsning portreti emas, balki boshqa janr bilan sintez asosida portretning ma'lum bir g'oyasini amalga oshirish. Masalan, tarixiy shaxs obrazi ikki janrni birlashtiradi: portret va tarixiy janr, Apollon haykali

– portret va mifologik janr. Haykaltaroshlikda maishiy, mifologik va tarixiy janrlar kamroq tarqalgan. Maishiy janr haykaltaroshlikda kundalik hayot mavzularini ochishni, kundalik hayot haqiqati bilan tanishishni o'z ichiga oladi. Kundalik janrdagi asarlarning mazmun tomoni falsafiy ildizlarga ega bo'lgan juda chuqur mavzularga to'xtalib, tomoshabinni murakkab hayotiy masalalar haqida o'ylashga undaydi. Tarixiy va mifologik janrlar uzoqroq rivojlanish tarixiga ega. Tarix, mifologiya va din mavzulari haykaltaroshlarni uzoq vaqtdan beri tashvishga solib kelgan, chunki har bir davr tarixiy voqealar, mifologik yoki diniy mavzularni o'ziga xos tarzda o'qish bilan ajralib turadi. Natyurmort va landshaft... Dastlab, ular faqat boshqa etakchi janrlar bilan birgalikda ishlatilgan. Ammo yaqinda, mavzu va tabiat plastik asarlar uchun alohida mavzuga aylangandan so'ng, haykallar paydo bo'ldi, ular tomoshabinga o'zini o'rab turgan dunyoga tirik organizm sifatida qarashga imkon beradi. Ushbu janrlarni rivojlantirishning zaruriy sharti haykaltaroshlik shakli bilan tajribalar bo'lib, u tasvirlanganlarning hayotiyligidan xalos bo'lishga va qo'g'irchoq ta'siridan qochishga imkon berdi. Fragment janri... Unda inson tanasining alohida elementlari, tabiiy ob'ektlar va ob'ektlarning bo'laklari mustaqil ravishda mavjud. Ushbu janrning rivojlanishiga badiiy turtki bo'lib, arxeologik qazishmalar paytida topilgan antiqa haykallarning parchalari bo'lib, ular butun to'liqligi bilan ifodali va qiziqarli bo'lib qoldi.

O'quvchi;ar ongi va qalbiga milliy istiqlol g'oyasini singdirish muammosi ta'lim-tarbiya jarayonida samarali usul va vositalardan foydalanishni taqozo etadi.

«Hozirgi murakkab sharoitda xalqimiz, avvalo, o'sib-unib kelayotgan yosh avlodimiz ongi va qalbida mafkuraviy immunitet hosil qilish muhim ahamiyatga ega. Bu ishni bamisoli yosh niholga mevali daraxt kurtagini payvand qiladigan usta bog'bondek noziklik va mehr bilan oqilona amalga oshirish lozim», deya ta'kidlagan edi birinchi prezidentimiz I. Karimov.

Tasviriy san'at inson ongiga tezda ta'sir etib, unda ezgu hislar uyg'otadigan, ma'naviy olamini boyitadigan san'at turlaridan biridir. Shu bilan birga, tasviriy san'at inson shaxsining shakllanishi va kamolga yetishiga yordam beradigan tarbiyachi hamdir.

Tasviriy san'at nazariy asoslari bo'yicha chuqur bilimga ega bo'lish, ayniqsa, qalamtasvir, rangtasvir, kompozitsiya, qurish-yasash, haykaltaroshlikdan malaka hosil qilish, manzarali, mavzuli kompozitsiya yaratish, odam shaklini turli harakatlar va kiyimlarda tasvirlash usullari, haykaltaroshlik, dizayn san'ati, tasviriy san'at tarixi haqidagi ko'nikma va ma'lumotga ega bo'lish tasviriy san'at o'qituvchisi faoliyatida hal qiluvchi ahamiyat kasb etadi.

O'qitish jarayonida o'quvchi-talabalarga shaxs sifatida qaralishi, turli pedagogik texnologiyalar hamda zamonaviy metodlarni qo'llanilishi ularni mustaqil, erkin fikrlashga, izlanishga, ular bir masalaga ijodiy yondoshish, mas'uliyatni sezish, ilmiy tadqiqot ishlarini olib borish, tahlil qilish, ilmiy adabiyotlardan unumli foydalanish-ga, eng asosiysi, o'qishga, fanga, pedagogga va o'zi tanlagan kasbiga bo'lgan qiziqishlarini kuchaytiradi.

Bunday natijaga erishishda amaliyot va o'quv jarayonida innovatsion va axborot texnologiyalarni qo'llashni taqozo etadi. Zamonaviy metodlar yoki o'qitishning samarasini oshirishga yordam beravchi texnologik treninglar o'quvchi — talabalarda mantiqiy, aqliy, ijodiy, tanqidiy, mustaqil fikrlashni shakllantirishga, qobiliyatlarini

rivojlantirishga, raqobatbardor, yetuk mutaxassis bo'lishlariga hamda mutaxassisga kerakli bo'lgan kasbiy fazilatlarni tarbiya-lashga yordam beradi.

Demak, tasviriy san'at ta'lumoti, bilimiga ega boiish uchun san'atning amaliy mashg'ulotlarini uzoq vaqt mobaynida samarali ijodiy mehnat orqali va har xil metodlarni qoilasli orqali egallanadi.

Adabiyotlar:

1. S. Abdurasulov, N.Tolipov. “Tasviriy san’at o’qitish metodikasi” Toshkent, “Aloqachi”, 2007 yil.
2. S. Abdurasulov, B.Boymetov. Tasviriy san’at. Toshkent, 2006 yil.
3. O’zbekiston Badiiy Akademiyatsi nashri. “O’zbekiston san’ati” majmuasi. “Sharq” nashriyot matbaa aksiyadorlik kompaniyasi Bosh taxririya. T. 2001.

ФИО автора: *Qarshiyeva Nilufar Egamberdievna,*

Jizzax viloyati, Vaxmal tumani 10-sonli Davlat maktabgacha ta'lim direktori

Название публикации: «BOG'CHA JAMOASINING BOLAGA TARBIYAVIY TA'SIR KO'RSATISH IMKONIYATI»

Annotatsiya: Ushbu maqolada bog'cha jamoasining bolaga tarbiyaviy ta'sir ko'rsatish imkoniyati borasida ma'lumotlar keltirilgan.

Kalit so'zlar: kamtarlik, vijdoniylik, qat'iylik, o'z-o'zini tuta bilish, bolaning shaxs sifatida kamol topishi, axloqiy rivojlanishi.

Shaxsning shakllanishida ijtimoiy muhit ham muhim o'rin egallaydi. Bolalar va kattalar muloqoti hamda hamkorligini tadqiq qilgan **D.B.Elkonin, M.I.Lisina**, shuningdek, **V.A.Suxomlinskiy** kabi mashhur psixologlar va pedagoglar faoliyati shuni ko'rsatadiki, bolaning shaxs sifatida kamol topishi, axloqiy rivojlanishi, o'quv faoliyatini ijodiy egallashda kattalar bilan bola o'rtasidagi mahsuldor hamkorlik muhim o'rin tutishi isbot qilingan.

V.Y.Lyaudis va uning shogirdlari hamkorlikdagi mahsuldor faoliyat tarkibini sharhlashga alohida e'tibor beradilar. Uning maqsadi-o'qishda o'zlashtiriladigan predmetli faoliyatning hamda birgalikdagi harakat aktlarining, munosabatlari va muloqotning o'z-o'zini boshqarish mexanizmlarini qurish hisoblanadi. Hamkorlikdagi faoliyat predmeti o'qish faoliyatining anglangan va umumlashgan usullari va birgalikdagi faoliyatning o'zaro ta'siri va muloqot normalaridir.

Yirik psixolog **B.F.Lomov** umumiy psixologiyada qabul qilingan faoliyatni tahlil qilish sxemasini ko'rib chiqib, ushbu faoliyatni bajaruvchi individning boshqa individlar bilan hamkorligi o'zaro ta'sirini alohida ta'kidlab o'tadi. Muallif psixologiyada o'zaro ta'sir faqat ijobiy hollardagina nazarda tutilishi, lekin uning sxemasi ochib berilmaganligini uqtiradi. Uning fikricha, individual faoliyatni tahlil qilgan tadqiqotchilar faoliyat subyektining boshqa odamlar bilan aloqasini mavhumlashtirganlar. Biroq bu mavhumlashtirish qanchalik muhim bo'lishidan

qat'iy nazar o'rganilayotgan hodisalarni bir tomonlama ochish imkoniyati to'g'risidagi fikrlar B.F.Lomov tomonidan asoslab ko'rsatilgan.

Yuksak g'oyaviy yo'nalishga ega bo'lgan, umumiy maqsad, harakatlarning bir-biriga mosligi va uyushqoqligi bilan bir butun, nihoyatda hamjihat, sog'lom hamda muayyan maqsadni ko'zlovchi jamoani uyushtirish orqali tarbiyalash - yoshlarga tarbiya berishning asosiy tamoyillaridan biridir. Bunday yoshlar jamoasi tarbiyachining tayanch yordamchisi, tarbiyaviy ta'sirning qudratli qurolidir.

Jamoa va yoshlarning bir-biriga bog'liqligi g'oyat darajada cheksizdir. Chunki odam shaxs sifatida tug'ilmaydi, u individ sifatida dunyoga keladi. Odamlar ya'ni ota-onalar, atrofdagi kishilar bilan bo'lgan muloqotda, o'zaro munosabatlarda shaxsga aylanadi. Bu narsa yasli yoshidagi bolalar orasida o'tkazilgan ilmiy tadqiqotlar asosida isbotlangan. Agar katta yoshdagi odamlar bola bilan munosabatda bo'lmasalar, bola bilan "gaplashmasalar" va o'ynamasalar, u aqliy va hissiy taraqqiyot jihatdan keskin suratda orqada qolib ketadi.

Shaxs ong egasi bo'lgan odamdir, ong esa faqat tabiiy hodisalar olaminigina aks ettirib qolmay, balki shaxs insoniyat tajribasi asosida to'plangan narsalar bilan munosabatda bo'ladigan ijtimoiy ong mahsulotlarini ham aks ettiradi. Bola o'yinga adabiy qahramonga taqlid qilishiga intilishi, munozaralarda qatnashishi - bularning hammasi maktab bolasi shaxsini faolligining namoyon bo'lishidir.

Bola shaxsini tarkib topishi jamoada amalga oshadi. Bundan bola avvalo o'zi haqida uchinchi shaxs tilidan gapiradi. Masalan: "Aqidani o'ynagisi kelyapti". Undan keyin bolani o'z-o'zini anglashining sodda shakli sifatida o'z xarakter hislatlarini anglash yuzaga keladi. Lekin faqat yoshlar jamoasining boshqa a'zolari bilan bo'ladigan munosabatdagina bolaning o'z-o'zini anglashi jamoada o'z rolini anglash darajasigacha ko'tariladi. Boshqalar uni "yaxshi" yoki "yomon" deb baho berishlarini tushungandan keyingina bola o'z-o'ziga baho berishni o'rganadi. Mana shunday yo'l bilan taqlid qilish yuzaga keladi. Avval qisqa muddatli, ba'zan tasodifiy jarayon sifatida, undan so'ng esa jamoaning yetarli darajada faol ta'sir ko'rsatishi tufayli shaxsning hislati sifatida o'z-o'zini tanqid qilish xislati yuzaga

keladi. Shuning uchun tarbiyaning muvaffaqiyatli shartlaridan biri - shaxsni “jamoada va jamoa orqali tarkib toptirishdir”.

O‘smir o‘z tengqurlari, jamoa hayoti va faoliyatida faol ishtirok etib, jamoa manfaatlarini ko‘zlab yashashiga hamda o‘z xatti-harakatlarini ana shu jamoaga bo‘ysundirishga o‘rganadi. Bola faqat jamoada va jamoa ta’siri ostida jamoa o‘zaro birdamlik munosabatlar tajribasini, ijtimoiy yo‘nalishni taraqqiy ettirish, shaxs va jamiyat o‘rtasidagi to‘g‘ri munosabatlar tajribasini egallaydi. Jamoadan tashqarida bunday sifatlarni umuman tarbiyalab bo‘lmaydi. Shuningdek, tengqurlar jamoasi shaxsning barcha ijobiy sifatlarini (kamtarlik, vijdoniylik, qat’iylik, o‘z-o‘zini tuta bilish va h.k.) tarkib toptirish va taraqqiy ettirishga ta’sir ko‘rsatadi. Jamoa yalqovlik, xudbinlik, ichi qoralik, qo‘rqoqlik, o‘z-o‘zini tuta bilmaslik, ikki yuzlamachilikni fosh qilib tashlaydi.

Muvaffaqiyatsizlikdan gangib qolmaslikka ko‘maklashadi, o‘zini yo‘qotib qo‘yish, tushkunlik va o‘ziga bo‘lgan ishonchni yo‘qotishga yo‘l qo‘ymaydi, ya’ni yoshlar o‘z tengqurlari jamoasini o‘zini ko‘zguda ko‘rgandek bo‘ladi. O‘zining yaxshi va yomon hislatlarini va jamoadoshlarning yaxshi va yomon sifatlarini bilib olish bilan birga ularga va har qanday hislatlarga ijobiy yoki salbiy munosabatni aks ettiradilar.

Yoshlarning o‘ziga xos xususiyatlari turlicha bo‘lishi sababli jamoaning ham tashkil topishi va uning faoliyati unga bog‘liqdir. Chunki jamoaning yo‘nalishi faqat jamoada tarkib topadi. Shuning uchun jamoa o‘zaro munosabatlar va jamoa faoliyat tajribasi shunchaki qat’iylikni emas, balki jamoa qat’iyligini, shunchaki kamtarlikni emas, balki jamoa kamtarligini tarkib toptiradi. Jamoa tarbiyaviy ta’sirining asosiy tomoni shundaki, u tarbiya subyekti sifatida namoyon bo‘ladi.

Tarbiya metodlari va vositalarining psixologik mazmuni

Tarbiya vositalari sifatida tashkil etilgan va tashkil etilmagan ta’sirlar tushinilib, ular yordamida bir guruh insonlar - tarbiyachilar boshqa guruh odamlariga – tarbiyalanuvchilarga ma’lum psixologik sifatlar va xulq- atvor hosil qilish maqsadida ta’sir o‘tkazadilar. Aniq qilib aytganda, shaxsga psixologik ta’sir vositasida tarbiyachi tomonidan tarbiyalanuvchining shaxsiyatini o‘zgartirish uchun qo‘llanilgan harakatlar

tushuniladi. Ular qatoriga ta'limning barcha turlarida ishontirish, majburlash, ijtimoiy talablar, tashqi ta'sirlarni va inson harakatlari shaklini o'zgartirish bilan bog'liq bo'lgan holatlar kiradi. Tarbiya vositalari sifatida o'ziga xos o'rinni kompleks, global va har taraflama o'tkaziladigan ta'sirlar egallaydi. Ular qatoriga, masalan, psixoterapiyani, ijtimoiy-psixologik treningni va boshqa psixokorreksiya turlarini ko'rsatish mumkin.

Tarbiya vositasi bo'lib, tarbiyachining shaxsiy namuna bo'lishi, atrofdagi odamlarning ko'rsatayotgan xulq-atvori, xatti-harakati, pedagogik, badiiy, ommaviy va boshqa adabiyotlarda keltirilgan va yuqori baholangan lavhalar ham hisoblanadi. Insonga ta'sir etib, uning psixologiyasi va xulq-atvorini o'zgartirishi mumkin bo'lgan har qanday narsa tarbiyaviy ta'sir ko'rsata oladi.

Tarbiya vositalarini odamga ta'sir etish harakteriga ko'ra ikki guruhga: bevosita va bilvosita ta'sirlarga ajratish mumkin. Bulardan birinchisi bir odamning boshqasiga bevosita ta'siri, ya'ni bir-biri bilan to'g'ridan-to'g'ri muloqot qilishi hisoblansa, ikkinchisi, qandaydir vositalar orqali o'tkaziladigan ta'sir, ya'ni bunda tarbiyachi va tarbiyalanuvchi o'zaro aloqa qilmaydi (masalan, kitob o'qish va b.).

Tarbiyachi va tarbiyalanuvchining anglashi nuqtai nazaridan kelib chiqilsa, tarbiya jarayonida uning vositalarini aniq va mavhum turlarga bo'lish mumkin.

Anglangan tarbiya vositasi qo'llangan taqdirda tarbiyachi anglagan holda o'z oldiga aniq, anglangan maqsad qo'yadi, tarbiyalanuvchi u haqida biladi va uni qabul qiladi. Agar mavhum vositalar ta'siri qo'llanilganda sinovdagi tarbiya ta'siri anglanmagan holda kechadi, tarbiyachi anglab nazorat olib bora olmaydi hamda oldindan o'ylangan yanglish ta'sir kelib chiqadi.

Tarbiya ta'siri qanday tarbiya obyektiga qaratilganligiga ko'ra uning vositalari quyidagicha bo'linadi: emotsional, kognitiv va xulqiy. Tajribada ko'proq ular kompleks tarzda uchraydi.

Har bir ko'rsatilgan tarbiya vositalari o'zining kuchli va ojiz tomonlariga ega. Masalan, bir odamning ikkinchi bir odamga tarbiyaviy ta'sirining o'ziga xosligi va yutuqlari shundan iboratki bunda tarbiyaning quyidagi turlari ishlatiladi: uqtirish, taqlid qilish va majburlash, o'z navbatida bu usullar asosida ta'limning effektiv

mexanizmi yotadi. Bu usul qo'llanilganda tarbiyachi so'z vositalaridan foydalanmasligi ham mumkin, tarbiyalanuvchiga to'g'ri va kerakli xulq-atvorni namuna sifatida ko'rsatishi va o'rnatish bo'lishi lozim.

Tarbiyachi doimo o'zi istaganidek barcha narsani so'z bilan ifodalab bera olmaydi. Shuning uchun ham to'g'ridan-to'g'ri tarbiya ta'siri tarbiya imkoniyatlarini kengaytiradi. Bundan tashqari, bu vosita bola rivojlanishining ilk bosqichida mumkin bo'lgan yagona usuldir, holbuki bola hali unga qarata aytilgan so'zlarni tushunmaydi. Bu holat bolalarning yoshidan qat'iy nazar katta ahamiyatga egadir. Pedagogikada bu usul shaxsiy namuna deb nomlanadi. Ushbu tarbiya vositasining kamchiligi shaxsiy va vaqt bo'yicha qo'llanilishining chegaralanganligidir.

Tarbiyalovchi tarbiyalanuvchiga faqat o'zi ega bo'lgan bilimlarni bera olishi mumkin. Bundan tashqari tarbiyachi har doim ham tarbiyalanuvchi bilan muloqotda bo'la olmaydi.

Bevosita tarbiyaviy ta'sirning yutuqlari shundan iboratki, u boshqariladigan, avval o'ylab rejalashtirilgan va nazorat qilib turish mumkin bo'lgan natijalar beradi. Bilvosita tarbiya jarayonida ko'rilgan, kuzatilgan kamchiliklar bunda ham mavjuddir. Mavhum anglanmagan tarbiya vositasi anglangan tarbiya vositalaridan ko'ra ko'proq uchraydi, lekin uning yutuqlari va kamchiliklarini amaliy jihatdan baholash qiyin. Bunga sabab uni ongli ravishda nazorat etib bo'lmasligidir.

Kognitiv tarbiya ta'siri kishining bilim tizimlariga yo'naltirilgan bo'lib, uni o'zgartirish, mukammallashtirishni maqsad qilib qo'yadi. Hozirgi zamon olimlarining fikriga ko'ra, insonning dunyo haqidagi bilimlari uni shaxs sifatida namoyon etib qolmay, balki uning xulq-atvoriga ham katta ta'sir ko'rsatadi. Tarbiya ta'sirining bu sohadagi yutuqlari sezilarli darajada ortib, hozirgi davrda bu soha asosiy o'rinni egallab bormoqda.

Emotsional tarbiya ta'siri tarbiyalanuvchida ma'lum affektiv holatni vujudga keltirishga va uni saqlab turishga mo'ljallangan bo'lib, ularning psixologik ta'sirlarni qabul qilishini yoki yengillashtiradi, yoki qiyinlashtiradi.

Ijobiy emotsiyalar tarbiyalanuvchini tarbiya ta'siri subyektiga nisbatan ochiq nazorat hosil qiladi. Salbiy emotsiyalar esa aksincha, tarbiyalanuvchiga ko'rsatilayotgan tarbiya ta'sirini kamaytiradi.

Xulqiy-axloqiy tarbiya ta'siri bevosita odamning xulq-atvori, uning faoliyati va o'zini boshqara olishiga yo'naltirilgan. Uni turli ta'sirlar vositasida ma'lum bir yo'nalishda yo'naltirilsa, ular bilvosita shaxs holatiga, uning shakllanishiga ham ta'sir ko'rsatadi. Bunday holatda tarbiyalanuvchi avval qandaydir ma'lum xatti-harakatni amalga oshiradi, so'ngra esa shu yo'lning foydali yoki zararliligini tushunadi. Berilgan ta'sir avval shaxsning ichki dunyosida o'zgarishni vujudga keltirsa, bu o'zgarish keyin uning xulq-atvorida namoyon bo'ladi.

Bilim, emotsiya va xulq-atvor o'zaro bog'liq ekan, ularning har biri orqali shaxsga ta'sir ko'rsatish mumkin. Bu holat tarbiyachining imkoniyatlari cheklanganda biror bir tanlangan tarbiya ta'siriga urg'u berishda hamda kerakli natijaga erishishda yordam beradi. Ammo mukammal tarbiyaviy ta'sirga ular birgalikda shaxsga har taraflama ta'sir ettirilgandagina erishiladi.

Foydalanilgan adabiyotlar:

1. Sayidahmedov N. Pedagogik mahorat va pedagogik texnologiya. – T.: OPI, 2003.
2. Sultonova G.A. Pedagogik mahorat. – T.: Nizomiy nomidagi TDPU, 2005.
3. Markova A.K. Psixologiya professionalizma. – M.: Znaniye.
4. Muslimov N.A. Bo'lajak kasb ta'limi pedagoglarini kasbiy shakllantirish / Monografiya. – T.: Fan, 2018.

ФИО автора: *Toleпов Ernazar Tangatar oglu,*

Assistant of the Department "methods of teaching geography" of the Faculty of history, Nukus State Pedagogical Institute named after Ajiniyoz, Nukus city of Karakalpakstan Republic

Название публикации: «THE USE OF INTERACTIVE TECHNIQUES IN TEACHING AUSTRALIAN MATTER»

***Annotation:** in this article, scientific ideas about the Australian mainland and its natural geography were put forward. Specific methods of teaching this topic have been interpreted. Scientific opinions about the essence of the use of interactive techniques in the teaching of Australian matter have been put forward.*

***Keywords:** Nature, Earth, environment, mainland, ocean, education, geography, relief, shell, Matter, movement, rhythm, cartographic method.*

INTRODUCTION

To date, the science of geography has formed students the knowledge and skills about the nature and the scientific worldview, the nature of the Earth, its economy and various information about its inhabitants. And this teaches logical thinking about the natural landscape of the Earth, rational use of nature, increasing production efficiency, means of improving the standard of living of the population, the state of the environment, methods of forming ecomadenism in humans.

In Uzbekistan, BP Farberman, N. Saidakhmedov, F. Jumabayev, A. Ochilov, L. Golish, B. Ziyamuhamedov, Sh. Abdullayev, JO Tolipova, AT Gafurov and others have created major scientific works and textbooks. In the field of geography education in our country M. Nabikhanov, O. Muminov, T. Abdullaeva, P. Musaev, M. Yunusova, R. Kurbanniyozov, H. Vahobov, P. Baratov, O. Safarov, P. Saidov, R. Gaypova, A. Khayitov, M. Abdurahmanov, H. Nikadamboyeva and others have carried out scientific and methodological work

on the use of pedagogical technologies and the development of geographical technologies.

The following methods are effective for students to study natural geography independently. For example, in the course of natural geography of continents and oceans, it is important to summarize and organize a certain type of information in tabular form using the "Classification" graphic organizer. It also helps to memorize basic information about the continents and oceans by using data on climate zones and natural areas to map the basic information. The Classification graphic organizer teaches students to identify important features and aspects of the topic being studied and to summarize the information. Using it, students develop the ability to think logically, to systematize information that highlights important features. Although the interactive method of tabular data collection is not new, the number of users of this method is currently declining due to the fact that this method takes a little more time during the lesson. However, it is more effective to use this method in an independent study.

During the independent study of the course of natural geography of continents and oceans, it is useful for students to create the following tables. Geochronological table, air temperatures, precipitation, national parks and reserves, mainland capes, peaks, volcanoes, natural zones, climatic zones, basins, sediments, lakes, rivers, scientific stations, soils, plants, animals, and traveling geographers can compile tables such as the world's oceans, oceans, and other currents. When working with an unwritten map, it is effective to map basic information about a continent or ocean. For example, mapping Australia's climatic zones to a climate-specific map of the unwritten map would be more likely to make the data more memorable.

Studying the theme of climatic zones of the continents through unwritten maps requires mapping the information in the textbook (precipitation, air temperature, natural geographical objects in the area), delimiting the boundaries of climatic zones and painting them in different colors.

When studying the theme of natural zones of the continents through an unwritten map, it is necessary to map the various data on the subject (soil, flora and fauna) and to distinguish the boundaries of natural zones and paint them in different colors. Using maps of different colors to map this information is very useful when repeating them. Because the green inscription means plants, the black inscription means soil, and the red inscription means animal world. This is because students are required to use different colored pens to quickly identify and distinguish when they repeat what they have read using an unwritten map. This method can be used at all stages of natural geography lessons. In practical classes, students map the boundaries and relief of continents without writing, but they mainly map existing geographic objects in the atlas, but the student independently categorizes non-existent geographical objects in the atlas in order to consolidate their knowledge. the program memorizes the data, which takes more time to categorize and map the data without writing, but is well preserved in the students' memory.

The role of natural geography courses in the training of qualified geographers in higher education is enormous. Because by taking this course, students will be able to study the natural conditions and natural resources of our planet in depth, as well as understand the laws of the interdependence and interdependence of natural elements. As a result, geography teachers will be trained who will have a deep and comprehensive knowledge of the nature of the planet and use its natural resources wisely and pass it on to the younger generation.

Due to the lack of theoretical hours in natural geography courses in the curriculum approved by the Ministry of Higher and Secondary Special Education of Uzbekistan, students have limited opportunities to study the specifics of the nature of the earth in depth. Most of the total hours are allocated to lim. Therefore, in addition to consolidating their theoretical knowledge, students will develop independent thinking skills if they complete the assignments in practice and independently. Because in practical classes and in the process of independent assignments, if students carefully complete the assignments and questions using

textbooks, manuals, various literature, maps and atlases, they will be able to: 'skills are formed: - by working with thematic maps and atlases in practical classes and comparing them, students develop the ability to know the current state of certain natural geographical objects, the processes that occur and can occur in it; - comparing the elements of nature with each other, not in isolation, but in an organic relationship, if one of its elements is adversely affected, it in turn can cause changes in the state of other elements of nature students develop the ability to draw conclusions independently; - develops the ability to analyze numerical data, create profiles, draw graphs and diagrams using tables provided in various sources and textbooks. The above methods are very effective in independent study and are very useful for students, especially those who work hard on themselves.

Today's demand is that young people become talented, intelligent, innovative, as well as mature and well-rounded in all respects, as a result of today's work in the field of education. Creating and completing spreadsheets is a testament to a student's ability to innovate.

References:

1. M.T.Mirakmalov, M.M.Avezov, E.Y.Nazaraliyeva. Practical exercises from natural geography. T: Science and Technology Publishing House. 2015
2. Turakulovich, RF (2020). Dynamics and regional features of agricultural production. In the Republic of Uzbekistan. International Journal of Psychosocial Rehabilitation, 24 (2).
3. Komilova, N. K., Haydarova, Ş. A., Xalmirzaev, A. A., Kurbanov, S. B., & Rajabov, F. T. (2019). Territorial Structure of Agriculture Development in Uzbekistan in Terms of Economical Geography. Journal of Advanced Research in Law and Economics, 10(8 (46)), 2364-2372.

ФИО авторов: Юсупов Абдуллох, Назарова Гульнора

Магистрант кафедры детской неврологии кафедры неврологии

Название публикации: «ЧАСТОТА ВСТРЕЧАЕМОСТИ ПОСТРЕВМАТИЧЕСКОЙ МАЛОЙ ХОРЕИ У ДЕТЕЙ»

BOLALARDA REVMATIZMDAN KEYINGI KICHIK XOREYANI UCHRASH DARAJASI

Yusupov Abdulloh , Nazarova Gulnora

Nevrologiya kafedrası Bolalar nevrologiyasi bo‘limi magistranti

Аннотация: В этой статье рассказывается о частоте возникновения постневматической малой хореи у детей, а также о ее последствиях и причинах, а также о методах лечения.

Ключевые слова: тяжелая осанка, гортань, мышцы языка, гиперкинез речи, ("хореический мутизм"), гиперкинез, диафрагмы, дыхания, мышц, синдром ЦЕРНа, парадокс.

Annotatsiya: Ushbu maqolada bolalarda revmatizmdan keyingi kichik xoreyani uchrash darajasi va uning oqibatları va sabablari, davolari haqida fikr bildirilgan.

Kalit so‘zlar: Og‘ir holat, g‘irtlak, til mushaklar, giperkinezi nutq, ("xoreyalik mutizm"), giperkinez, diafragmaning, nafas olish, mushaklar, Tserniy sindromi, paradoksal.

Kirish

Bolalarda yurakni shikastlanishi bilan kechadigan kasalliklar orasida revmatizm kasalligi yuqori o‘rinlardan birini egallaydi. Bu kasallik eramizga qadar V asr oldin ham ma‘lum bo‘lgan. Butun dunyoga mashhur olim Gippokrat o‘zining “Kasalliklarning to‘rt kitobi” deb nomlangan asarida yozishicha: “Revmatizmda isitmash paydo bo‘lib, o‘tkir og‘riq hamma bo‘g‘imlarni qamrab

oladi va ushbu og‘riqlar ba‘zan keskin, ba‘zan kuchsiz, ba‘zan bir bo‘g‘imni, ba‘zan boshqa bo‘g‘imlarni shikastlaydi”.

Afsuski, keyingi yillarda bolalar o‘rtasida revmatik kasalliklar tez-tez uchrab turibdi. Ammo, shuni ta‘kidlash lozimki, kasallikning klinik manzarasi sezilarli o‘zgargan bo‘lib, uning fojiali kechishi amaliy uchramayapti, bundan tashqari, ushbu kasallikning shakllari, yurak nuqsonlarining rivojlanishi va o‘lim holatlari kamaygan.²³⁷

Mavzuning dolzarbligi:



Revmatizm – biriktiruvchi to‘qimaning shikastlanishi, yallig‘lanishi bilan kechadigan kasallik bo‘lib, bu jarayon o‘tkir infeksiya bilan bog‘liq holda unga moyil bo‘lganlarda asosan, bolalar va o‘smirlarda rivojlanadi. Kasallik yurak-qon tomir tizimida joylashadi va katta

yoshdagi aholi orasida mehnatga qobiliyatsizlarning sonini oshiradi. Kichik xorea - bu nevrologik revmatik infeksiya sifatida o'zini namoyon qiladigan kasallik. Kichkina xorea Sydenham xoreya, revmatik yoki yuqumli xorea deb ham ataladi. Bir ma'noda bu revmatik zotning ensefaliti. Miyaning bu kasalligi mushaklarning kelib chiqishiga ega va o'zini giperkinez shaklida namoyon qiladi, bu harakatlarni muvofiqlashtirish funksiyasini ta'minlaydigan va mushaklarning ohangiga javob beradigan miya tuzilmalariga zarar etkazilishi natijasida rivojlanadi. Kasallik markazida miya tomirlariga zarar yetadi, asosan subkortikal tugunlar ta'sir qiladi. Kichkina xorea yurakka revmatik ta'sir ko'rsatadi.

Mavzuning ahamiyati:

Statistik ma'lumotlarga ko'ra, qizlar o'g'il bolalarga qaraganda ikki baravar tez-tez kasal bo'lishadi. Ko'rinish 6-15 yoshda, ko'pincha sovuq mavsumda sodir bo'ladi.

²³⁷ <https://biosfera.uz/revmatizm-kasalligi/>

Qizlarda tez-tez kasallanish haqiqati bilan bog'liq gormonal xususiyatlar o'sayotgan tana va ayol jinsiy gormonlar ishlab chiqarish. Serebellum va striatalning patologik jarayoniga qo'shilish haqiqati juda muhimdir miya tuzilmalari... U o'zini nazoratsiz hujumlar shaklida namoyon qiladi, uning davomiyligi taxminan uch oyni tashkil qiladi, ba'zi hollarda u olti oygacha yoki hatto bir necha yilgacha davom etishi mumkin. Kichkina xorea qaytalanishi mumkin. Kichkina xoreya 30-45 yoshdagi kattalarga ham ta'sir qiladi. Bunday holda, klinik ko'rinishga, birinchi navbatda, og'ir ruhiy kasalliklar, ko'pincha qaytarib bo'lmaydigan holatlar hamroh bo'ladi.

Mavzuning yechimi:

Kasallikni iloji boricha erta tashxislash uchun ularning paydo bo'lishining boshida quyidagi giperkinez simptomlariga e'tibor berish kerak: Yozish yoki rasm chizish paytida noqulay harakatlar. Bola qalam yoki cho'tkani ushlabda qiynaladi, to'g'ri chiziq chizish uchun diqqatni jamlay olmaydi, qoralangan qo'yadi, ichkarida qoralangan hosil qiladi Ko'proq oldingisiga qaraganda; ba'zida qo'llar beixtiyor siqilib, bo'shashganda, "sutchi" sindromini kuzatishingiz mumkin.

1. Nazorat qilinmaydigan antiqa narsalar (oldinga chiqadigan til, jilmayishlar). Ko'pchilik bu belgilarni bolaning yomon xulq-atvori bilan bog'laydi, ammo agar giperkinezning boshqa turlari mavjud bo'lsa, unda ularga e'tibor berish kerak.
2. Berilgan pozani uzoq vaqt ushlab turolmaslik.
3. So'zlar yoki tovushlarni majburiy ravishda baqirish. Bu halqum mushaklarining qisqarishi bilan bog'liq bo'lishi mumkin.
4. So'zlashayotganda so'zlarning noaniqligi va chalkashligi. Buni tushuntirish mumkin beixtiyor kasilmalar laringeal mushaklar va til. Agar ilgari nuqsonli nutqda farq qilmagan bola to'satdan so'zlarni noaniq talaffuz qila boshlasa, nutq xiralashgan bo'lsa, u holda siz nevropatolog bilan bog'lanishingiz kerak, ayniqsa boshqa giperkinez belgilari kuzatilgan bo'lsa.



Og'ir holatlarda g'irtlak va til mushaklarining giperkinezi nutqning umuman yo'qligiga olib keladi ("xoreyalik mutizm"). Ba'zida giperkinez diafragmaning nafas olish mushaklariga ham ta'sir qiladi. Bunday holda, Tserniy sindromi yoki paradoksal nafas olish deb ataladi. Nafas olayotganda oshqozon ichkariga cho'kadi va odatdagidek bo'rtib chiqmaydi. Bola o'z qarashlarini bitta narsaga jamlay olmaydi. Ko'zoynak doimiy ravishda turli yo'nalishlarda harakat qiladi. Giperkinez o'sib borishi bilan o'z-o'ziga g'amxo'rlik qilish qiyinlashadi (ovqatlanish, kiyinish, yurish). Bola uxlab yotganda giperkinez belgilari yo'qoladi, ammo uxlash jarayoni ma'lum qiyinchiliklar bilan kechadi.

Mavzuning vazifalari:

Xorea - bu giperkinez (beixtiyor harakatlar) navlaridan biri, bu bemor tomonidan boshqarib bo'lmaydigan tebranma harakatlar bilan tavsiflanadi. Xoreya sabab bo'lishi mumkinligi sababli turli xil qoidabuzarliklar va kasalliklar, keyin keng ma'noda bu alomat sifatida qaraladi.

Vujudga kelish sabablari

Xoreyaning asosiy sabablari:

- Irsiy kasalliklar, masalan, Xantington xoreyasi (yoki "Avliyo Vitusning raqsi");
- Konovalov-Uilson kasalligi;
- miya yarim falaj;
- Antipsikotik dorilarni uzoq muddat foydalanish;

Ko'ngil aynishi uchun ba'zi dorilarni ortiqcha iste'mol qilish;

- Miyani qon bilan ta'minlashning surunkali etishmovchiligi;
- Yuqumli kasalliklar (masalan, Sydenham xoreya);

Miyaning vaskuliti;

· Mavjudligi gormonal kasalliklar, xususan, gipoparatiroz (paratiroid gormonlarining etishmasligi). Xoreyaning asosiy belgilari tezkor, supuruvchi harakatlardir. Asosan, harakatlar oyoq-qo'llarda mavjud, ammo ular magistral, bo'yin, yuz mushaklari va yuzda ham mumkin.

Birinchi bosqichda anamnez yig'iladi va bemorning shikoyatlari tahlil qilinadi. Bemorni nevrologik tekshirish beixtiyor harakatlarni baholashni, shuningdek boshqa (hamrohlik qiluvchi) simptomlarni izlashni o'z ichiga oladi. Shuningdek, nevrologik tekshiruv vaqtida bemorning intellektual imkoniyatlari baholanadi.

Qon testlarida alomatlar bo'lishi mumkin yallig'lanish jarayoni... Misning miqdori va qondagi seruloplazmin darajasi ham aniqlanadi. Ushbu ma'lumotlar Uilson-Konovalov kasalligi mavjud bo'lganda muhimdir. Ushbu kasallik bilan jigar ham azoblanishi mumkin, shuning uchun qon tekshiruv ko'rsatilishi mumkin yuqori daraja jigar fermentlari.

Ular orasida instrumental usullar tadqiqot ishlari olib borilmoqda KTni tekshirish, magnit-rezonans tomografiya va elektroensefalografiya.

Xulosa va takliflar

Bolalarda bunday kasallikka yo'liqmaslik uchun sog'lom turmush tarzini olib borish, tanani jahldor qilish, to'g'ri ovqatlanish, tanani sovuqdan himoya qilish va barcha kasalliklarni, ayniqsa shamollash va yuqumli kasalliklarni o'z vaqtida davolash zarur. Kasallikni davolash samaradorligi kasallik sabablarini to'g'ri va o'z vaqtida aniqlashga bog'liq. Revmatizmdan aziyat chekadigan bolalar uchun shifokor

ro'yxatidan o'tish juda muhimdir. Bu og'ir xoreyani oldini olish yoki kamaytirish imkoniyatini beradi.

FOYDALANILGAN ADABIYOTLAR

1. Asadov D.A., Rasulova N.F. Vklad professora R.S.Gershenovicha vrazvitie pediatrii Uzbekistana. // J.Pediatriya.2003. №2. S.82-83.

2. Asadov D.A., Rasulova N.F.Lechebno-profilakticheskaya pomosh detyam Uzbekistana v pervie godi II mirovoy voyni.//Uzbekiston tibbiyot jurnali. 2003. S.90-92.

3. Rasulova N.F. Pediatriya sohasida ilk kafedralarni yaratilish tarixi. // Talabalar, magistrLAR, klinik ordinatorlarning ilmiy-amaliy konferensiya materiallari. Toshkent.2004. 36-37 b.

4. Rasulova N.F. Bolalarga baxshida umr. Talabalar uchun uslubiy qo'llanma. 2005. 36-38 b.

5. Koraxujaev B.X., Salomov I.T., Abdullaeva M.N. Bolalar kasalliklari propedevtikasi. Toshkent. 1997. 4-33 b.

6. Detskie bolezni. N.P.SHabalov, 2004.

7. Profilaktika i lechenie raxita u detey rannego vozrasta (Met.rekomendatsii) 1990g Moskva.

8. Gematologiya detskogo vozrasta.

9. Propedevtika detskix bolezney. M.V.Mazurin, N.V.Voronsov. 1988.

ФИО авторов: *Торкунова О.И., Жуков А.Э., Семенов Д.В., Пузан А.Н.*

ВУНЦ ВВС «ВВА им. проф. Н.Е. Жуковского и Ю.А. Гагарина

(г. Воронеж)

Название публикации: «ДУХОВНЫЙ РЕГЛАМЕНТ 1721 г. КАК ИНСТРУМЕНТ ОБРАЗОВАТЕЛЬНОЙ ПОЛИТИКИ ГОСУДАРСТВА В ЦЕРКОВНОЙ СФЕРЕ»

УДК 281.93

«Духовный регламент» – законодательный акт, главный юридический документ, определявший правовой статус Церкви в России в синодальный период вплоть до 1917 г.

Основой «Духовного регламента» была составленная Псковским архиепископом Феофаном (Прокоповичем) по заданию Петра I «Книга сия, Духовного коллегияма описание и рассуждение содержащая...» (1718-1720).

Феофан был человеком в высшей степени неординарным. Он родился в Киеве в купеческой семье, рано осиротел, но окончил в Киеве Могилянскую академию (его дядя был её ректором), а затем по своей инициативе продолжил образование в университетах Лейпцига и Йены. Пешком обошел почти всю Европу. Принял униатство, окончил Греческую коллегию Святого Афанасия в Риме и даже получил от папы Климента XI приглашение остаться работать в Ватикане, но предпочел вернуться на родину. В Киеве покаялся и вернулся в православие, после чего стал преподавать в родной академии поэтику, риторику, философию и богословие. Вел активную общественную жизнь, написал множество популярных проповедей, диалогов и трактатов. В книге-букваре «Первое учение отрокам» Прокопович давал педагогические советы родителям и воспитателям, подчеркивая важность воспитания для судьбы человека («каков кто отрок есть, таков и муж будет»).

Букварь Феофана Прокоповича «Первое учение отрокам» за 5 лет выдержал 12 изданий (впервые опубликован в 1720 г.). В первой половине XVIII в. по этому букварю учились почти во всех светских и духовных школах. В

букваре были отражены прогрессивные взгляды на обучение и воспитание детей, содержался материал, требовавший от учеников осмысленного и углубленного изучения. Текст букваря изложен простым, понятным языком. На протяжении всей жизни Феофан Прокопович учился сам и призывал других к постоянному учению, ибо «прямым учением просвещенный человек никогда сытости не имеет в познании своем, но не перестает никогда учиться» [1,с.56].

С Петром Феофан познакомился после того, как написал панегирик в честь Полтавской победы, который очень понравился царю. После личных бесед был приближен и обласкан государем, встретившим в Феофане преданного сторонника своих преобразований. Очевидно, что Феофан был человеком чрезвычайно для своего времени образованным и передовым. Он восхищался идеями Бэкона и Декарта, был весьма талантливым полемистом и литератором, писал на нескольких языках, отлично знал историю и географию. Всё это не мешало ему быть хитрым и жестоким царедворцем, а в спорах с оппонентами прибегать к услугам Тайной канцелярии. Петр сначала доверил ему Киевскую академию, а затем вызвал к себе – в 1718 году Феофан стал епископом Псковским и Нарвским, оставаясь при этом в столице при дворе Петра.

Из бесед Петра и Феофана и родился обобщающий Регламент. Писал его Феофан, Петр собственноручно редактировал – сохранились даже страницы с царскими правками. В итоге получился документ совершенно уникальный – отчасти памфлет, в то же время – церковный кодекс (с текстом присяги), написанный скорее в духе библейских традиций, нежели по правилам юриспруденции. Текст «Духовного регламента» местами приближается по форме к политическому трактату, содержит резкую критику прежних порядков церковного управления и образа жизни духовенства.

25 января 1721 г. указом Петра I Регламент был утвержден и в том же году опубликован под названием «Духовный Регламент Всепресветлейшего, Державнейшего Государя Петра Первого, Императора и Самодержца Всероссийского». «Духовный регламент» установил церковное управление в строгие рамки «церковной государственности».

Создание «Духовного регламента» вытекало из общего направления церковной политики Петра I, которую он формулировал как «исправление духовного чина». Она заключалась в ликвидации патриаршей системы управления Церковью, устранении возможности оппонирования царю со стороны Церкви, результатом чего явилось снижение влияния Церкви на общество.

Основной текст «Духовного регламента» состоит из 3 частей. В 1-й обосновываются преимущества коллегиального органа перед единоличной системой управления делами Церкви. Во 2-й части определяется круг полномочий Синода, связанных с общецерковными проблемами и церковным управлением. Во 2-й части также приводится подробная программа создания духовных училищ. 3-я часть определяет функции и обязанности членов Синода, координирует его деятельность с работой др. учреждений.

С позиции царя-реформатора цель проводимой государственной реформы определялась так: «пещись о благосостоянии, общия пользы». С новых позиций, во главе всего становится государственная монаршая власть, которая потребовала себе тоталитарного подчинения решительно всех публичных функций, в том числе образования.

Образовательные реформы по сути своей представляли преобразование школы в законодательном и административном порядке. Их необходимость всегда определялась политическими и экономическими целями. Прежнее церковное образование в школах допетровской России, достигавшееся путем начитанности в книгах, не могло удовлетворять требованиям новой России, поставленной Петром I на путь реформ.

Одной из главных забот Петра было насаждение в России европейского просвещения. Включив школу в орбиту своих прямых интересов, государство определило в качестве их приоритетной задачи формирование подготовленного к устройству мирских дел и к решению практических вопросов «хорошего гражданина» [1, с. 153]. Много усилий было потрачено на создание школ, которые призваны были готовить знающих людей для армии и флота, для горного дела и строительства крепостей.

Известно, что с начала XVIII века Петр I приступил к реформам в области образования, обратив особое внимание на создание светских школ по подготовке необходимых стране специалистов. Так, в начале века были открыты школы математических и навигационных наук, инженерно-артиллерийская, хирургическая школы. Наиболее массовым типом гражданских начальных учебных заведений были так называемые русские «цифирные» школы, которые существовали для обучения низших сословий, за исключением крепостных крестьян.

Что касается самого характера образования, то уже с самого первого года XVIII века русское законодательство начинает высказывать ту мысль, что оно не признает никакой другой цели в образовании, кроме значения пригодности его для той или другой профессии. Государство заботиться о том, чтобы военная, гражданская и духовная служба отправлялись наилучшим образом, школа должна отвечать этим потребностям. Понятия службы и образования смешиваются.

Надо отметить, что первые духовные школы в России были открыты при Петре I. Указы 1702 и 1708 гг. требовали ставить на церковные должности только «ученых», т.е. прошедших школьный курс. Но выполнение этого требования оказалось нереальным. Становление системы духовного образования проходило медленно и с большими трудностями. Причинами этого являлись и нехватка учителей, и недостаток средств, и нежелание многих архиереев тратить на содержание школ. Поэтому духовные школы существовали далеко не во всех епархиях.

Церковная школа при Петре также подверглась основательной перестройке. Духовному образованию в России посвящен ряд параграфов во второй части Духовного регламента; озаглавлен этот раздел следующим образом: «Домы училищные, в нихже учителя, ученики, такоже и церковные проповедники». Вот краткая преамбула этого раздела:

«Известно есть всему миру, каковая скудость и немощь была у воинства российского, когда оное не имело праведного себе учения. И как несравненно умножилась сила его и надчаяние велика и страшна стала, когда державнейший

наш Монарх, Его Царское Величество Петр I, обучил оное изрядными регулами. Тож разуместь и об архитектуре, и о врачевстве, и о политическом правительстве, и о всех прочих делах. И наипаче тое ж разуместь о управлении Церковью. Когда нет света учения, нельзя быть доброму в Церкви поведению и нельзя не быть нестроению и многим смеха достойным суевериям, еще же и раздорам и пребезумным ересям...»[2].

Так начинается вступление этого раздела, где речь идет о роли и задачах образования. Основная задача образования, подчеркивается в регламенте «...учение доброе и основательное есть всякой пользы, как отечества, так и церкви, аки корень и семя и основание. Но сие накрепко наблюдать подобает, чтоб было учение доброе и основательное»[2].

Согласно «Регламенту», духовная школа есть школа, устроенная как общежитие «образом монастыря». Образ жизни школы должен быть замкнутым и отрешенным: «Таковое молодых человек житие», – сказано в «Регламенте», – «кажется быть стужительное и заключению пленническому подобное: но кто обвыкнет так житии, хотя через един год, тому весьма сладко будет»[2]. Время занятий и отдыха определялось точными правилами и звонками. Для надзора за воспитанниками рекомендовалась целая система чиновначалия – ректор, перфект, надзиратель, – которые жили вместе с учениками. Воспитанники по возможности отделялись от вольной домашней жизни и редко виделись с родными.

В соответствии с «Регламентом» в обязанность Преосвященным архиереям вменялось открывать при домах своих «училища для образования священно-церковнослужительских детей и прочих»: детей учил не только чисто, ясно и точно в книгах честь, но учил бы честь и разуместь... А который ученик был крайне туп, или хотя и остроумен, да развращен, и упрям, и непобедимой лености, таковых бы при довольном искушении, отпускать от школы, отняв им всю надежду чина священнического... А если епископ неученого во оной школе человека поставит в священники или в монашеский степень, минуя ученого, и без вины правильной, то подлежит наказанию, яковое определено будет в Духовном Коллегиум» [2].

Окончившие училища становились священниками, а если принимали монашеский постриг, - игуменами и архимандритами. Отдельно говорилось о «проповедниках слова Божия». Произносить проповеди могли лишь те, кто обучался в духовных училищах. Указывались цели проповеди: побуждение к покаянию, к исправлению, к почитанию власти, искоренение суеверий и т. д. В качестве образца всем рекомендовалось читать труды свт. Иоанна Златоуста.

Учебный курс семинарии составлял восьмилетний срок обучения и включал два образовательных блока:

- 1) низший блок - элементарного образования, обучение в котором предусматривало прохождение низших классов - синтаксисы, грамматики, фары;
- 2) средний блок - общеобразовательный и богословский, включавший обучение в четырех высших классах - пиитическом, риторическом, философском и богословском.

Низшие классы - элементарные, дающие азы грамотности, длительность обучения в каждом из которых определялась прилежанием и остроумием.

Средние классы - профильные, готовящие к профессии священнослужителя.

Особо подчеркивалась роль учителя, деятельности учителей посвящены самые первые правила (регулы) в части регламента, касающейся устройства семинарий. Предлагалось в первый год обучения 1-2 учителя, которые учили бы грамматике и латинскому и греческому языкам, с каждым следующим годом число учителей должно было увеличиваться. Обязательно будущий учитель должен был пройти испытание, каков он в своем деле, насколько хорошо знает латинский язык. И если учитель не пройдет испытание, то повелеть ему полгода самому «учиться от авторов, в деле том искусных, **аще** учитель хочет быть. Только ж сие делать за скудость людей, а лучше бы на таковых не надеяться» [2].

«Определенным и добрым учителям приказать, чтобы они исперва сказывали ученикам своим вкратце, но ясно, кая сила есть настоящего учения, Грамматики, на пример, Реторики, Логики и прочая; и чего хожем достигнути чрез сие или оное учение, чтоб ученики видели берег, к которому плуют, и лучшую бы охоту возымели и познавали бы повседневную прибыль

свою, тако ж и недостатки»[2].

По содержанию образования, т.е. по конкретно предметному наполнению учебного курса семинарий, «Духовный Регламент» давал ряд рекомендаций.

На элементарные и общеобразовательные науки – грамматику, арифметику, геометрию, логику, риторику и пиитику, физику, метафизику и языки – отводились первые шесть лет. На изучение богословских наук – герменевтики, догматики, нравственного богословия, апологетики, истории Церкви, пасхалии – отводились последние два года.

Несколько регул посвящены устройству библиотек при школах. «Ибо без библиотеки, как без души Академия» [2].

Интересно отметить, что в Регламенте предлагалось «Новопришедшего ученика отведать память и остроумие и если покажется весьма туп, не принимать в Академию. Ибо лета потеряет, а ничему не научится, а обаче возьмет о себе мнение, что он мудрый, и от таковых несть горших бездельников. А чтоб который не притворял себе тупости, желая себе отпуску к дому, как то другие притворяют телесную немощь от солдатства, искушению ума его целый год положить, и может умный учитель примыслить способы искушения таковые, яковых он познать и ухитрить не дознается. Буде покажется детина непобедимой злобы, свирепый, до драки скорый, клеветник, непокорив и буде через годовое время ни увещаниями, ни жестокими наказаниями одолеть его невозможно, хотя б и остроумен был, выслать из Академии, чтоб бешеному меча не дать»[2].

Регламентом запрещалось отпускать из Академии учеников до завершения обучения, «если бы Ректор или Префект, или иной кто отпустил ученика отай за мзду поданую, и на такого преступника определить жестокое наказание»... «Приходят бо многие не для учения, но еще иные и неспособные по природе для жалованья только, нищетою нуждою влекомы. Иные же и способные, да сколько похотят при Академии живут, а когда и куда хотят, отходят. Что ж с того добра? Только суетный убыток» [2].

Для подготовки священников рекомендовалось открывать школы, доступные для юношей всех сословий, а не только духовного сословия. В

семинарию принимались только дети клириков церкви, шляхетские, офицерские, купеческие; солдатские, крестьянские дети на обучение не принимались.

Однако уже 19 ноября 1721 года вышел указ Петра I, повелевающий детям духовенства учиться только в епархиальных училищах, а не в цифирных школах. Это повеление, вышедшее в виде указа Святейшего Синода, явилось первым шагом на пути превращения духовных школ в учебные заведения, предназначенные только для детей из духовного сословия.

Таким образом, вводилось обязательное духовное образование для детей духовенства, которое отделялось от образования светского. Те подростки, кто не обучался в школах, не рукополагались в священнический сан и не допускались к церковным должностям. Их также было запрещено принимать и на гражданскую службу, только на военную.

Все необученные дети священнослужителей исключались из духовного сословия и подлежали рекрутскому набору. Содержание школ при архиерейских домах полностью ложилось на епархии «отчасти за счет архиерейских домов, отчасти из сборов с церковных и монастырских земель, с первых 30-й, со вторых 20-й частей ежегодного хлебного дохода»[2]. Дополнительно к этому почти во всех епархиях с духовенства взимался школьный сбор.

Еще одним источником доходов была плата за обучение, взимавшаяся с родителей детей, получивших наименование «своекошкотных». Те, кто не мог оплачивать обучение своего ребенка, называемого «казеннокоштным», искали другие источники финансирования. В результате, развитие архиерейских школ и качество образования в них всецело зависели от заинтересованности в духовном просвещении правящего архиерея.

После издания «Духовного регламента» количество епархиальных школ стало быстро расти. В течение первых пяти лет школы были открыты почти во всех епархиях Русской Церкви. В школы принимались уже грамотные мальчики, которые получали начальное образование у себя дома или в цифирных школах, организованных при храмах и монастырях для детей всех сословий. Для того чтобы образование было духовно направленным, Священный Синод в 1721 году

выступил с идеей освободить детей духовенства от изучения предметов математического цикла. Большое место в обучении должны были занять: церковнославянский язык, пение, основы православной веры.

В третьем десятилетии XVIII века начали появляться духовные училища при многих архиерейских домах, которые назывались «семинариумы». Семинариумы имели своей задачей готовить воспитанников к священническому служению. «И аще кто от них монашеский чин изберет, то в архимандриты или игумены», – записано в «Регламенте» [2].

Основной образовательный упор в семинариях согласно директивам «Духовного Регламента» делался на латинский язык. Об этом церковный исследователь П.И. Малицкий замечает: «От славянского языка почти что отвыкали... ведь даже тексты из Святого Писания на уроках читали... по Вульгате ...Грамматика, риторика, пиитика изучались латинские» [3, с. 404].

В качестве примера можно привести учебные программы российской провинциальной семинарии по риторике и пиитике, в которых латинские авторы имеют явный приоритет перед святоотеческими, греческими. Неудивительно, что латинизация программ духовных школ приводила к тому, что родители не хотели отдавать своих детей обучаться в такую школу, так как создавалось гнетущее впечатление, что там меняют если еще не веру, то национальность.

Характеризуя этот период, протоиерей В. Ципин пишет: «Детей часто свозили в школы под стражей, чтобы они не разбежались по дороге. Некоторые убегали. Беглецов укрывали родители, которым новые школы казались хуже острога. Иные из догадливых «дезертиров науки» прикидывались юродивыми». В предвидении этих уловок «Духовный Регламент» требовал, чтобы не способных учеников испытывали в семинарии целый год, не притворяют ли они себе тупости»[4,с. 69].

Однако, несмотря на все полицейские строгости, несмотря на то, что беглецов ловили и возвращали в семинарию в кандалах, в списках учащихся против многих фамилий значилось: «постоянно в бегах». Лишь немногие дотягивали до последних богословских классов. Большинство либо уходило на

приходы, либо на светскую службу.

Современники и историки духовной школы рисуют неприглядную картину состояния духовных учебных заведений на рубеже XVIII-XIX вв., жизни и быта учеников духовных школ. В семинариях тогда ограничивались преподаванием Закона Божия, обучением чтению и письму, церковному пению, элементарными сведениями по богословию, но более всего «зубрили латынь и греческий», а также «упражнялись» в составлении проповедей. Св. Писание изучали в переложении, да и сама Библия находилась в семинарской библиотеке обычно в единственном экземпляре. Преподавание было пронизано мертвой схоластикой и канцелярщиной. «Педагогические меры, – пишет историк духовной школы Ф.Н. Белявский, – состояли только в наказаниях, которые поражают своей жестокостью: розги, палки, пощечины, битье линейками, дранье за волосы были единственными средствами поощрения. Под влиянием такой школы и вырабатывался тот бурсацкий тип, во имя которого всякая чувствительность, нежность нравственного чувства, совестливость преследовались как бабьи черты, недостойные порядочного бурсака». Немногим лучше было положение и учителя, который мог «за послабление» подвергнуться «равномерному наказанию, как и об учениках показано» [5, с. 118].

Духовные семинарии терпели крайний недостаток во всем. Учителя семинарий из-за скудной оплаты своего труда стремились давать частные уроки. На содержание казеннокоштных семинаристов, по свидетельству того же автора, «падали такие крохи, что кроме ржаного хлеба, пустых щей, приправленных конопляным маслом, сухой каши, гороха и кваса, им не приходилось лакомиться другими блюдами». Школьные здания, особенно в провинции, по недостатку средств не ремонтировались и плохо отапливались.

Бывшие семинаристы вспоминали о «страшном холоде», какой они испытывали в неотапливаемых классах (они же служили и столовыми, и спальнями), с разбитыми окнами, разломанными дверями, когда во время суровых зимних дней семинаристы «сбивались в кучу вокруг тлеющего очага, согревая друг друга своими телами, завернувшись в жалкие одежды».

Нелегко приходилось и своекоштным семинаристам, жившим в снимаемых «углах» частных квартир обычно где-нибудь на окраине города в такой тесноте и грязи, что это приводило «в изумление» выдавшую виды тогдашнюю полицию. Если кому из семинаристов повезет, то он мог заработать себе на кусок хлеба обучением грамоте детей какого-нибудь купца или чиновника, получая в качестве «платы» остатки обеда с хозяйского стола. «Менее удачливые кормились милостыней, распевая духовные канты под окнами городских жителей, попрошайничеством, а то и мелкими кражами в садах и огородах»[5,с. 134].

В итоге образование в российских духовных школах первой половины XVIII века представляло собой схоластическую схему, характеризующуюся двумя признаками: рационализмом и оторванностью рассматриваемых вопросов от реальной духовной жизни, что создавало серьезное препятствие к воспитанию в традиционном православном духе.

Заслуженный профессор московского университета Федоров В.А. в монографии «Русская православная церковь и государство. Синодальный период 1700-1917» (за которую он получил премию памяти митрополита Макария в 2003 г.) приводит следующие данные:

В 1721–1725 гг. было открыто 46 архиерейских школ. В 1737 г. они были преобразованы в семинарии, но полный курс семинарского образования был введен лишь в 8 школах. При этом они не имели единой программы обучения. Отсутствовала и системность в духовном образовании. Характерно, что на первых порах обязательность обучения в духовной школе духовенство встретило как новую для себя повинность. В связи с этим дело не обошлось без применения принудительных мер. В 1723 г. было отдано распоряжение «имать в школы неволею». Посылали специальных приставов и даже солдат, которые доставляли учеников, связанных и закованных в колодки. Принудительные меры применялись и впоследствии. Священнику назначался десятирублевый штраф и даже лишение должности за укрывательство сына от школы, а самому сыну, если ему минуло 15 лет, грозила солдатчина.

В 1740 г. последовало повеление принимать в духовные семинарии детей

духовенства уже обученных грамоте (дома или в низших духовных школах); за нарушение этого правила с родителей взимался штраф.

Первоначально программа преподавания и уровень получаемых знаний были невелики. Лишь во второй половине XVIII в. учебные курсы постепенно расширялись введением и светских дисциплин: истории, географии, литературы, математики; вводилось обучение сельскому хозяйству. Но на первом плане стояли «науки, святой церкви приличные и наипаче духовному званию потребные». При этом от учащегося требовалось лишь механическое заучивание материала.

В конце XVIII в. в духовных семинариях стало постепенно вводиться обучение немецкому и французскому языкам (по выбору), что давало семинаристу возможность подрабатывать переводами и уроками. Некоторые семинарии посылали лучших своих учеников для слушания лекций в Московский университет, чтобы они «собирали плод познаний и с цветов светской учености». При этом посылаемые давали подписку, что останутся в духовном звании и будут числиться в своих учебных заведениях.

В 30-х годах XVIII в. из 125 тыс. лиц мужского пола, принадлежавших к духовному сословию, в семинариях обучалось только 2600 человек. В середине XVIII в. из 303 протопопов и священников Москвы и Петербурга только 93 имели полное семинарское образование. Даже в 1806 г. (накануне реформы системы духовного образования), когда численность учеников духовных школ перевалила за 20 тысяч, среди приходских священников числилось 3368 человек, которые не прошли курса обучения в духовной школе; в этом числе оказалось 1166 неграмотных [5].

Хотя в течение XVIII в. число семинарий и учащихся в них возрастало, но этот рост был крайне медленным из-за недостатка учителей и средств на содержание школ. Поэтому почти до конца века духовные школы существовали не во всех епархиях, так что знания и навыки служения у многих приходских священников носили «домашний» характер, т.е. передавались от отца к сыну. Иначе говоря, в течение всего XVIII в. специальное духовное образование так и не сделалось всеобщим для приходского духовенства, несмотря на неоднократно

издаваемые указы ставить на церковные должности только прошедших курс обучения в семинариях или, по крайней мере, в духовных училищах.

Подводя итоги, можно сказать, что, положительно оценивая образовательные реформы Петра I, российские ученые сходятся во мнении, что они были нередко хаотичны и безрассудны, основывались на произволе, носили подчас антигуманный характер [6]. Но все же совершенно точно можно сказать, что в петровское время в России с издержками и трудностями был заложен фундамент системы духовного образования.

СПИСОК ЛИТЕРАТУРЫ

1 Соловков И.А. Антология педагогической мысли России XVII века. М.: Педагогика, 1985.479 с.

2 Духовный регламент 1721г. Режим доступа:<https://www.rulit.me/books/duhovnyj-reglament-1721-god-read-566357-2.html>

3 Руководство по истории русской церкви / Сост. преп. Тул. духов. семинарии П. Малицкий. - 3-е изд., испр. Вып. 1-3. - Санкт-Петербург : И.Л. Тузов, 1897-1902

4 Ципин В., протоиерей. История Русской Православной Церкви. М.: Изд-во Московской Патриархии, 1994. 255 с.

5 Федоров В. Русская Православная Церковь и государство. Синодальный период 1700 – 1917.– М.: Русская панорама, 2003. 479 с.

6 Русское православие: вехи истории / науч. ред. А.И. Клибанов. М.: Политиздат, 1989.719 с.

ФИО автора: *Ғ.А.Низамов*

Бизнес ва тадбиркорлик олий мактаби мустақил изланувчиси

Название публикации: «“ЎЗБЕКИСТОН ТЕМИР ЙЎЛЛАРИ” АЖ ДА ПОЕЗДЛАРНИНГ ТОРМОЗ ТИЗИМИНИ ТЕКШИРИЛГАНДАН КЕЙИН АВТОМАТИК РАВИШДА ЁЗИБ БЕРАДИГАН МАЪЛУМОТНОМА (ВУ-45)НИ ҚУРИЛМАСИНИ ЯРАТИШ УСУЛИ»

Аннотация. Замонамизда техника ва технология такомиллашиб бораётган бир вақтда рақамли иқтисодиётга ўтиш давр талаби бўлиб қолди. Рақамли иқтисодиётда нафақат янги технологиялар балки, иш ҳажмини енгилаштирадиган ва иш жараёнларини тезлаштирадиган усулларни ҳам кўриб чиқишимиз зарур. Ўзбекистон Республикаси Президентининг 2020 йил 5 октябрь кунидаги ПФ-6079-сон Фармони имзоланди. Бу фармонда мамлакатимизда рақамли иқтисодиётни фаол ривожлантириш, барча тармоқлар ва соҳаларда, энг аввало, давлат бошқаруви, таълим, соғлиқни сақлаш ва қишлоқ хўжалигида замонавий ахборот-коммуникация технологияларини кенг жорий этиш бўйича комплекс чора-тадбирларини амалга оширилиши такидлаб ўтилган. Бу чора-тадбирларга янги турдаги технологиялар киритиш ёки яратиш ҳам кириши мумкин. Юқоридагиларни инобатга олган ҳолда ҳар бир компаниянинг ривожланишида янги турдаги технологик жараёнларни яратиш талаб қилинади. Поездлар ҳаракатидан аввал ҳар бир поезднинг тайёрлигини билдириш учун вагон кузатувчилари томонидан ВУ-45 шаклидаги маълумотнома ёзма равишда берилади. Ҳозирги кунда ушбу жараён рақамлаштиришни талаб қилмоқда. Шунинг учун автоматик равишда ВУ-45 маълумотномасини чиқариб берадиган қурилма яратилишини таклиф бераман.

Калит сўлар. ПФ (Президент Фармони), ВУ-45 маълумотномаси, қурилма, вагон кузатувчиси.

Вагон кузатувчиларининг ВУ-45 маълумотномаси. Поезднинг тормоз тизими вагон кузатувчилари томонидан текширилиб бўлгач, поезднинг тормоз тизими меъёрлари яхши бўлса, етакчи локомотив машинистига вагон кузатувчиси томонидан ВУ-45 шаклидаги тормоз тизими созлиги ва меъерий бошқарувлар ҳақидаги ўлчамлари ёзилган маълумотномани беради. ВУ-45 шаклидаги маълумотномаси юридик ҳужжат ҳисобланиб, унинг асосида локомотив машинисти поездни маълум тезликда бошқаради. Шу билан бир қаторда ВУ-45 маълумотномасида кўрсатилган тормоз тизимидаги ҳақиқий тормозмозлаш босими билан керакли тормозлаш босимини таққослайди. ВУ-45 шаклидаги маълумотнома нусха олувчи(копирка) орқали икки нусхада

тузилади. Маълумотноманинг асл нусхаси етакчи локомотив машинистига топширилади. ВУ-45 маълумотноманинг нусхаси эса, тормоз тизимини синовдан ўтказган вагон кузатувчисига етти кун давомида маълумотномалар китоби ичида сақланади. Поездни ўз манзилига етказганидан сўнг, локомотив машинисти ВУ-45 шаклидаги маълумотномани тезлик ўлчагич лентаси билан бирга депо навбатчисига топширади. ВУ-45 шаклидаги маълумотнома уч ой давомида тезлик ўлчагич тасмасини текширувчилар хонасида сақланади. Локомотив алмашмасдан локомотив бригадаларни ўзи алмашганда тезлик ўлчагич тасмасида белги қўйган ҳолда, тормоз тизими ҳақидаги маълумотнома қабул қилиб олаётган машинистга топширилади. ВУ-45 шаклидаги маълумотноманинг олд тарафида поезд тайёрланган ва жўнатилган станциянинг муҳри бўлиши керак. Ундан ташқари машинистга бериладиган маълумотномада белгиланган вақт, локомотив русуми ва рақами, йил, ой, сана, поезд рақами, унинг тўлиқ оғирлиги (брутто), поезднинг ғилдирак ўқлар сони, поезднинг автоматик тормозларининг зарур босилиши кўрсатилган бўлиши ва тормоз тизимига алоқадор бўлган маълумотлар кўрсатилиши керак.

ВУ-45 шаклидаги маълумотномани рақамлаштиришнинг ўзига хос усули.Биринчи навбатда маълумотномани босма ҳолда чиқариш учун қурилмани яратиш керак. Бу қурилма ВУ-45 шаклидаги маълумотномани кўрсаткичи бўлиб, у рақамлар, алфавит харфлари ва бошқарув функцияларидан иборат бўлади. Бу қурилма ҳудди кичик планшет шаклида яратилиб, қоғозни босма равишда чиқариш функциясини ҳам ўз ичига олади. Қоғоз ҳуддичек чиқариб берадиган рулон кўринишидаги қоғоздан иборат бўлиб, уни “босмага чиқариш” буйруғи киритилганда ВУ-45 шаклидаги маълумотномани олди ва орқа тарафларини битта томонига кетма-кет шаклда босиб чиқариб беради. Бу қурилма вагон кузатувчисига берилган махсус карта орқали ишлаб, у картани белгиланган чипга теккизиб ўтганда қурилма ёқилади. Шу билан бирга унга маълумотномаларни киритиш, ҳисобланган рақамларни ёзиш ва тормоз тизими учун зарур бўлган ҳисоб-китобларни киритиш мумкин бўлади. Ушбу маълумотлар киритилгач, унга текширган вагон кузатувчиси фамилияси ёзилади ва “босма равишда чиқариш” тугмаси босилади. Босма равишда чиққан маълумотнома қоғозига вагон кузатувчиси томонидан имзо қўйилиб, етакчи локомотив машинистига топширилади. Қурилмадан босма шаклда ВУ-45 маълумотномаси олинаётганда, ундаги “нусха олиш” тугмаси орқали вагон кузатувчиси ўзига ҳам нусха олади. Бу жараёнлар қурилмада тартиб рақами ва санаси билан автоматик равишда сақланади. Агар поездни йўл давомида бирон-бир бекатда вагон узиш ёки уланиши кўзда тутилган бўлса, унда вагон кузатувчиси томонидан қурилманинг сўнги сақланган тартиб рақамли хотирасига киради ва ВУ-45 шаклидаги маълумотноманинг “орқа тарафига

Фойдаланилган адабиётлар

1. “Ўзбекистон темир йўллари” АЖ <https://railway.uz/>.
2. «Ўздавтемирйўлназорат» инспекциясининг ГИН -07-019-02 сон “Ўзбекистон Республикаси саноат темир йўл транспортида поездларнинг ҳаракатланиши ва манёвр ишлари бўйича йўриқномаси”, Тошкент 2002 йил. <https://lex.uz/docs/-1812747>.
3. “Ўзбекистон Республикаси темир йўлида поездлар ҳаракати ва манёвр иши йўриқномаси”, Тошкент 2009 йил. <https://orgperevozok.ru/content/content-idp>.
4. Ўқиш қўлланмаси “ВУ-45 шаклидаги маълумотномани тўлдириш тартиби ва қўшимча маълумотномаси”, интернет. <https://lektsii.org/3-33744.html>

ФИО автора: *Xamidova Laylo Baxtiyor qizi*

Navoiy viloyati yuridik texnikum

amaliyotchi psixologi

Название публикации: «KASBIY O`ZLIKNI ANGLASHDA AMALIYOTCHI PSIXOLOGNING O`RNI»

Annotatsiya: ushbu tezisda professional ta`lim muassasasida faoliyat yuritayotgan psixologning o`quvchilarni kasbiy o`zligini anglashda qiladigan diagnostik va korreksion-rivojlantiruvchi ishlari haqida so`z yuritilgan.

Kalit so`zlar: Kasbiy o`zlikni anglash, diagnostika, korreksion-rivojlantiruvchi ish, layoqat, qobiliyat.

Annotation: This thesis deals with the diagnostic and correctional-developmental work of a psychologist working in a professional educational institution in understanding the professional identity of students.

Keywords: Professional identity, diagnostics, correctional and developmental work, ability, ability.

Harqanday professional ta`lim muassasasida faoliyat yuritayotgan psixologning asosiy vazifasi o`quvchilarni avvalo tug`ri kasb tanlaganligini aniqlashi hisoblanadi. Kasb- nafaqat moddiy yoki nomoddiy manfaat evaziga balki inson sevgan ishi bilan shug`illanish orqali haqiqiy baxt hamda to`liqlik hissini, keraklilik hissini beruvchi faoliyat jabhasidir. Shunchaki ma`lum bir mehnat faoliyati bilan band bo`lishi emas, balki kasbda yashashi, ijod qilishi kerak. Insonda qachonki, o`zidan ya`ni o`z ijodidan qoniqish hosil qilganda unda chinakam baxtlilik hissi paydo bo`ladi. Ko`p hollarda inson o`zi xohlagan kasbda faoliyat yuritmaydi va balki shunga muvaffaqiyat pillapoyasiga kutarilmaydi.

Professional ta`limda faoliyat yuritayotgan psixologning asosiy vazifalaridan biri- o`quvchi shaxsini kasbga yo`naltirish hisoblanadi. Kasbga yo`naltirish bu- o`quvchining qiziqishi, qobiliyatlari, yo`nalganligini hisobga olib, unga tegishli pedagogik-psixologik tadbirlar o`tkazishdir. Hayotda turli kasblar mavjud. Shu bilan bir qatorda kasb shu qadar murakkabki, inson bir kasb bilan butun umr shug`illanishi

mumkin. Yoki aksincha, bir inson bir necha kasb bilan shug`illanishi mumkin. Ko`p holatlarda professional ta`lim muassasasiga o`quvchilar kasblar haqida yetarlicha ma`lumotga ega bo`lmasdan, yoki kimningdir asosan ota-onasining, do`stlari yoki jamiyatda nufuziga qarab kasb tanlashadi va bu qaroridan afsuslanishadi. Demak, professional ta`lim muassasasida faoliyat yurituvchi psixolog birinchi o`rinda o`quvchining layoqatini, o`quvchilarning kasbiy qiziqishlarini diagnostika qilib olishi kerak. Bunda psixolog kasbiy moyillikni aniqlovchi Xolland metodikasi, “ Kasbiy moyillikni aniqlash” metodikasi, “ Differensial diagnostik so`rovnoma ” va shu kabilardan foydalanishi mumkin.²³⁸ Kasb tanlayotganda o`quvchilar o`z moyilligi, qiziqishlari asosida xususan, nerv sistemasining tipi, analizatorlar xususiyatlarini hisobga olishi kerak. O`tkazilgan diagnostik ishlar natijasiga qarab o`quvchilar o`rtasida kasbga yo`naltiruvchi korreksion-rivojlantiruvchi ishlar olib boriladi. O`quvchilar bilan asosan individual suhbat, guruhiy o`yin va mashqlar o`tkaziladi. Bu orqali psixolog o`quvchilarda kasblar olamida mo`ljal ola bilish qobilyatini, uning insonga bo`ladigan talablarini to`g`ri aniqlay bilish, o`z xususiyatlarini solishtirib ko`rish imkoniyatini beradi.

Foydalanilgan adabiyotlar ro`yxati

1. Psixologik xizmat- Z.T. Nishanova, Sh.T. Alimbayeva, M.V.Sulaymonov. Toshkent-2014. 353-bet.
2. Adizova T.M. Psixokorreksiya.-T.2005

²³⁸ Psixologik xizmat- Z.T. Nishanova, Sh.T. Alimbayeva, M.V.Sulaymonov. Toshkent-2014. 353-bet.

ФИО авторов: Р. Анарбаев. - д.с.х.н., профессор

Ш.Х. Юлдашева – докторант соискатель (PhD).

Ташкентский государственный аграрный университет

Название публикации: «ВИДЫ ВРЕДИТЕЛЕЙ ВСТРЕЧАЮЩИХСЯ НА РОЗАХ (ROSE) В ГОРОДЕ ТАШКЕНТ (2020-2021гг.)»

Аннотация. В настоящее время в Узбекистане недостаточно информации о видовом составе вредителей декоративных растений, их биологии, вредоносности и меры борьбы против них. В данной работе приводятся данные о вредителях встречающихся на кустарниках розы в городе Ташкент.

Ключевые слова. Вредитель, долгоносик, тля, пилильщик, листовёртка, паутинный клещ, декоративные растение.

Annotation. At present there is insufficient information on the species composition, biology, level of damage and control management of ornamental flower pests in Uzbekistan. This article provides data on pests found on rose bushes in the Tashkent.

Keywords. Pest, leaf roller, weevil, aphid, sawfly, leaf roller, spider mite, ornamental flower.

Ведение: В Ташкенте есть десятки тысяч различных видов насекомых. Лишь малый процент из них являются вредителями декоративных растений, и еще меньше нападают на розы. Тем не менее, есть некоторые насекомые, которые создают серьезные проблемы для производителей роз. Способность идентифицировать этих вредителей и отличить их от видов, не являющихся вредителями, является первым шагом в борьбе с ними. В этой публикации обсуждается идентификация и биология насекомых роз.

По исследованием ранее нами было обнаружена, вредители розы из 5 отрядов 12 видов. Продолжая свои исследования мы добавили в список 2 вида вредителей из семейства пластинчоусых и трипс (таблица-1).

Виды вредителей встречающийся на розах (Rose) в городе Ташкент (2020-2021гг.)

Таблица-1

№	Отряд	Семейство	Вид
1	Жесткокрылые	Жуки <i>Curculionidae</i>	Долгоносик <i>(N. cervinus)</i>
		Пластинчоусые <i>Scarabaeidae</i>	Бронзовка <i>Oxythyrea cinctella</i>
2	Перепончатокрылые	Аргиды <i>(Argidae)</i>	Розанный пилильщик <i>Arge rosae L.</i> Розанный гребенчатоусый пилильщик <i>(Cladius peclincornis Geoffr.)</i>

			<p>Розанный слизистый пилильщик (<i>Caliroa aethiopsf.</i>).</p> <p>Розанный нисходящий пилильщик (<i>Ardis bipunctata klug.</i>)</p>
		Орехотворки (<i>Cynipidae</i>).	Розанная орехотворка (<i>Rhodites rosae L.</i>).
3	Двукрылые <i>Diptera</i>	Минирующие мухи (<i>Agromyzidae</i>)	Розанный минер (<i>Phytomyza atricornis Mgn.</i>)
4	Равнокрылые <i>Homoptera</i>	Цикадки (<i>Cicadellidae</i>) Афиды (<i>Aphididae</i>).	Розанная цикада (<i>Edwardsiana Rosae L</i>) Розанная тля <i>Macrosiphum Rosae L</i>
5	Чешуекрылые <i>Lepidoptera</i>	Листовертки (<i>Tortricidae</i>)	Розанная листовертка (<i>Cacoecia Rosana L.</i>).
6	Бахрамчатокрылые или трипцы	Трипцы (<i>Thripidae</i>)	Трипс розанный

ТРИПСЫ (*Thysanoptera*)

Отряд: Бахрамчатокрылые или трипцы

Семейство: *Thripidae*

Трипсы (*Thysanoptera*), еще именуемые колбоногие, либо пузыреногие, либо бахрамчатокрылые, это отряд насекомых очень маленького размера, которых можно повстречать на любом из материков. Карл де Геер впервые в 1744 г дал описание трипсам, а на сегодняшний день уже идентифицировано больше 6 тысяч видов трипсов, которые объединены в более чем 100 родов.

Тело у трипса может быть окрашено в бурый, черный либо серый цвет, при этом его длина варьируется от 0,05 до 0,3 см. У части видов тело у насекомого более крупное - примерно 1,4 см. Ротовой аппарат у трипсов колюще-сосущий, ассиметричный, ноги - бегательные, коготков на лапках нет, вместо этого на них присутствуют зубцы и присасывательные приспособления пузыревидной формы. В состав брюшка входит 11 сегментов, а на кромке крыльев имеется бахрама.

Развитие такого насекомого проходит 5 стадий, а именно: яйца, личинки, пронимфы, нимфы и имаго. Окрас тела личинок желтовато-белый либо бледно-серый, а отличаются от имаго они лишь тем, что у них нет крыльев. Трипсы относятся к полифагам, это значит, что они всеядные насекомые. Они считаются одними из наиболее распространенных вредных насекомых овощных, декоративных, сельскохозяйственных, плодовых и комнатных культур. В закрытых помещениях трипсы являются наиболее опасными, например, если они

появились в теплице, то истребить их практически невозможно, можно лишь сдерживать численность их популяции.

Трипсов на растениях сложно обнаружить, потому что они очень маленькие и ведут скрытый образ жизни: часто они длительное время живут на одном кусте, при этом не переходя на соседние растения. Взрослые насекомые, а также личинки питаются соком, высасывая его из надземных частей куста, при этом инфицируя его своими выделениями. Вначале в районе укусов образуются пятнышки светло-желтого окраса либо обесцвеченные, а еще полосы и штришки, со временем они увеличиваются в размерах и соединяются друг с другом. Результатом жизнедеятельности трипсов становится отмирание растительных тканей, там где были пятна, со временем появляются отверстия, также наблюдается увядание и облетание листвы, цветки теряют свою декоративность и увядают раньше положенного срока. Если оккупация куста массовая, тогда на его надземных частях можно увидеть серебристые участки, побеги становятся искривленными, а цветки - деформированными (в результате травмирования цветочной почки). Помимо этого трипсы относятся к главным переносчикам вирусных заболеваний, считающихся на сегодняшний день неизлечимыми.

БРОНЗОВКИ *OXYTHYREA CINCTELLA*

Отряд: Жуки

Семейство: *Scarabaeidae*

Вид очень похож на *Oxythyrea funesta* но меньшего размера. Наиболее очевидным отличием от *Oxythyrea funesta* является то, что у *Oxythyrea cinctella* края грудной клетки имеют более или менее сплошной беловатый край.

Переднеспинка в пунктировке, на середине 4 круглых белых пятна, сидящих в ямках, кнаружи от которых находится еще по несколько белых пятен, и белой коймой у бокового края. Белые пятна надкрылий густые, резкие и крупные. Блестящий, сверху темно-бронзовый с медно-красным отливом, низ зеленый или бронзово-зеленый. Длина 14,5-18,6 мм, ширина 9-10,3 мм. Жук из коллекции биологического факультета, пойман в 1994 году, в долине реки Аксакатасой, Ташкентская область.

По литературным данным данной вредитель встречается в республиках Средней Азии. Мы его встретили на розах в ботаническом саду города Ташкента.

ДОЛГОНОСИКИ-(*NAUPACTUS CERVINUS*)

Долгоносик описывается как розовый жук Фуллера: *Naupactus cervinus*

Отряд: Жесткокрылые

Семейство: *Curculionidae*

Жуки долгоносики-(*Naupactus cervinus*). У жука долгоносика есть множество синонимичных названий (J. Gyeltshen 2006) *Pantomorus cervinus* (Boheman), Kuschel 1949, *Asynonychus cervinus* (Boheman), Hustache 1947,

Pantomorus olindae Perkins 1900, *Naupactus simplex* Pascoe 1881, *Aramigus fuller* Horn 1876, *Asynonychus godmanni* Crotch 1867, *Pantomorus cervinus* Boheman 1840, *Naupactus cervinus* Boheman 1840.

В первые, о нём сообщили в 1879 году, когда жук нанес значительный ущерб зимним розам в США из Калифорнии (Chadwick 1965). Сообщалось также о повреждении других декоративных растений, включая камелии, герань, гвоздики, драцены, азалии, циссус, бегонии, лилии и садовые культуры, такие как цитрусовые, хурма, яблоко, персик, слива, абрикос, клубника, малина и ежевика (Chadwick 1965). Широко распространен в Северной и Южной Америке, Европе, странах Средиземноморья, Южной Африке, Австралии и на многих островах Тихого океана (J. Gyeltshen 2006).

Взрослые жуки коричневато-серый (с смешанными белыми чешуйками) взрослые особи имеют длину от 6 до 9 мм. Глаза находятся в боковом положении и выглядят выпуклыми, головотрубка слегка загнута к земле. Жуки долгоносиков объедают листья, а личинки вредят корневой системе, душистого горошка, мальвы, плюща, мака и многих других цветочных и декоративных растений. Личинки живут в почве, они похожи на личинок хрущей, но значительно меньшего размера (длиной 5-8 мм), без ног, с телом, покрытым редкими темными волосками. Личинки обгрызают корни, растения угнетаются, вянут и погибают. Жуки днем укрываются в почве и под растениями, а ночью обгрызают листья (J. Gyeltshen 2006).

РОЗАННЫЙ ПИЛИЛЬЩИК (*ARGE ROSAE L.*)

Отряд: Перепончатокрылые

Семейство: Аргиды

Розанный пилильщик (*Arge rosae L.*) Отряд перепончатокрылые (*Hymenoptera*), семейство настоящие пилильщики (*Tenthredinidae*). Распространён во всех районах культивирования розы и шиповника. Повреждает только эти культуры. Имаго длиной 7-10 мм, жёлто-красное, с чёрной головой и грудью; крылья желтоватые. Личинка длиной до 20 мм, с 9 парами ног, бледно-зелёная с рыжеватой головой и спинкой. Зимуют личинки в коконе в верхнем слое почвы под кустами. Весной окукливаются. В начале лета появляются взрослые особи. Самки после спаривания откладывают яйца продольными рядами по 8-12 шт. под кожицу молодых побегов, пропиливая её яйцекладом. Их общая плодовитость - до 70 яиц. Кожица листа в местах откладки яиц трескается, побеги замедляют рост, искривляются, нередко обламываются. Через 9-11 дней из яиц отрождаются ложногусеницы, которые поднимаются к листьям и объедают их с краёв, оставляя нетронутыми крупные жилки. Их развитие продолжается 20-30 дней, после завершения которого они спускаются в почву и окукливаются. В течение года обычно развивается 2-3 поколения. Особенно опасен розанный пилильщик для молодых растений (Н.Н. Третьяков 2009).

РОЗАННЫЙ ГРЕБЕНЧАТОУСЫЙ ПИЛИЛЬЩИК (*CLADIUS PECLINICORNIS GEOFFR.*)

Отряд: Перепончатокрылые

Семейство: Аргиды

Широко распространенный вид. Повреждает розы, шиповник, землянику. Ложногусенницы пилильщиков выедают на листьях продолговатые сквозные отверстия, оставляя жилки. Зимуют ложногусенницы старшего возраста в буром паутинистом коконе на поверхности почвы, под опавшими листьями и среди отмерших и сухих остатков растений. Весной ложногусенницы там же окукливаются, в конце мая вылетают взрослые пилильщики. Взрослые насекомые длиной до 6 мм, черные, голени и лапки светлые. Усики девятичлениковые, у самцов гребенчатые. Самка откладывает яйца под кожицу листовых черешков и жилок небольшими группами в виде цепочки. В июне появляются ложногусенницы и широко распространенный вид. Повреждает розы, шиповник, землянику. Ложногусенницы пилильщиков выедают на листьях продолговатые сквозные отверстия, оставляя жилки. Зимуют ложногусенницы старшего возраста в буром паутинистом коконе на поверхности почвы, под опавшими листьями и среди отмерших и сухих остатков растений. Весной ложногусенницы там же окукливаются, в конце мая вылетают взрослые пилильщики. Взрослые насекомые длиной до 6 мм, черные, голени и лапки светлые. Усики девятичлениковые, у самцов гребенчатые. Самка откладывает яйца под кожицу листовых черешков и жилок небольшими группами в виде цепочки. В июне появляются ложногусенницы и повреждает розы, шиповник, землянику. Ложногусенницы пилильщиков выедают на листьях продолговатые сквозные отверстия, оставляя жилки. Зимуют ложногусенницы старшего возраста в буром паутинистом коконе на поверхности почвы, под опавшими листьями и среди отмерших и сухих остатков растений. Весной ложногусенницы там же окукливаются, в конце мая вылетают взрослые пилильщики. Взрослые насекомые длиной до 6 мм, черные, голени и лапки светлые. Усики девятичлениковые, у самцов гребенчатые. Самка откладывает яйца под кожицу листовых черешков и жилок небольшими группами в виде цепочки. В июне появляются ложногусенницы и повреждают листья с нижней стороны. Взрослые ложногусеницы зеленые, с бородавками и длинными мягкими волосками, имеют 7 пар брюшных ног. Голова краснобурая с темными полосками. В средней полосе развиваются два поколения.

РОЗАННЫЙ СЛИЗИСТЫЙ ПИЛИЛЬЩИК (*CALIROA AETHIOPSF.*)

Отряд: Перепончатокрылые

Семейство: Аргиды

Розанный слизистый пилильщик (*Caliroa aethiopsF.*). Вредят личинки розам и шиповнику, скелетируя листья. Ложногусеницы зимуют в паутинистом коконе, в поверхностном слое почвы, весной окукливаются, в июне вылетают взрослые насекомые. Взрослые пилильщики длиной до 5 мм, черные; крылья с темным жилкованием; ноги темные, голени средних ног светлые. Самка откладывает яйца по одному в ткань листа. Ложногусеницы скелетируют листья с верхней стороны, оставляя нетронутой нижнюю пленку. Вредят с июня по сентябрь. Ложногусеница длиной до 10 мм, желтоватая, слизистая, голова красноватая с темным пятном. На последнем сегменте тела шиповидные

бородавки; брюшных ног 8 пар. В средней полосе развивается в одном поколении.

РОЗАННЫЙ НИСХОДЯЩИЙ ПИЛИЛЬЩИК (*ARDIS BIPUNCTATA KLUG.*)

Отряд: Перепончатокрылые

Семейство: Аргиды

Розанный нисходящий пилильщик (*Ardis bipunctata Klug.*). Повреждает розы и шиповник. Зимуют ложногусеницы в коконах, в почве. Весной окукливаются, в конце мая - июне вылетают взрослые насекомые. Пилильщик длиной до 6 мм, черный, среднеспинка слабо покрыта мелкими точками, блестящая. Крылья темноватые. Ноги черные, голени желтоватые. Самки откладывают яйца по одному на верхушки молодых побегов. Ложногусеница вгрызается в молодой побег, делает внутри него сверху вниз ход длиной до 4 см и там развивается. Поврежденный побег темнеет и засыхает. Взрослая ложногусеница длиной до 12 мм, светложелтая, с коричневой головой, брюшных ног 8 пар. Осенью ложногусеницы спускаются в почву на зимовку. Развивается в одном поколении.

РАЗНОЯДНЫЙ МИНЕР (*PHYTOMYZA ATRICORNIS MGN.*)

Отряд: Двукрылые

Семейство: Минирующие мухи

Разноядный минер (*Phytomyza atricornis Mgn.*). Относится к минирующим мухам. Вредит аквилегии, душистому горошку, ноготкам, фиалкам и др. Личинки мух питаются внутри пластинки листа, образуя извилистые ходы (мины). Сильно поврежденные листья желтеют и опадают. Муха черная, длиной до 3 мм, голова желтая, усики и ноги черные, среднеспинка серая. Откладывает яйца на листья. Личинка белая, безногая, с острым головным концом. Мины в листьях узкие, сильно извилистые, светлые, хорошо заметны на нижней и верхней сторонах листа. Личинка окукливается в минах. Развивается в нескольких поколениях. Из минирующих мух всем видам жимолости вредит жимолостная мушка, личинки которой образуют в листьях мины в виде светлой, узкой, извилистой лепты, расширенной в конце. Муха летает в мае - июне, личинки развиваются в июне - июле. Зимуют куколки в почве.

РОЗАННАЯ ЦИКАДКА - *EDWARDSIANA ROSAE L.*

Отряд: Равнокрылые - *Homoptera*

Семейство: Цикадки - *Cicadellidae*

Отряд равнокрылые (*Homoptera*), семейство цикадки (*Cicadellidae*). Распространена повсеместно. Повреждает шиповник и розу, может питаться на некоторых плодовых культурах. Взрослое насекомое длиной 3-3,5 мм, светло-желтое, с полупрозрачными передними крыльями, превышающими по длине брюшко, с колюще-сосущим роговым аппаратом и прыгательными ногами. Зимуют яйца, погружаясь в ткань однолетних побегов розы или шиповника. В период распускания почек отрождаются стекловиднопрозрачные с красными глазами личинки, которые переселяются на нижнюю сторону листьев и высасывают содержимое растительных клеток. В местах прокола образуются

маленькие беловатые пятна. При массовом размножении вредителя листья обесцвечиваются и преждевременно опадают. Появляющиеся через 25-30 дней крылатые цикадки, перелетают с шиповника или розы на различные плодовые культуры и продолжают размножаться. Осенью взрослые особи возвращаются на основное растение и откладывают яйца (Н.Н. Третьяков 2009).

РОЗАННАЯ ТЛЯ - *MACROSIPHUM ROSAE L.*

Отряд: Равнокрылые

Семейство: Настоящие тли

Розанная тля - *Macrosiphum rosae L.* Отряд равнокрылые (*Homoptera*), семейство тли (*Aphididae*). Распространена повсеместно. Вредит и в открытом и в защищённом грунте. Повреждает розу и шиповник. Взрослое насекомое длиной 2-3 мм, блестящее, зелёное, иногда бурое, с длинным мечевидным хвостиком и чёрными длинными усиками. Зимуют яйца на побегах кормовых растений. Весной отрождаются личинки, которые через 10-15 дней превращаются в бескрылых самокосновательниц, отрождающих личинок следующих поколений. Личинки и взрослые насекомые поселяются на листьях и концах побегов, а также бутонах, нередко образуя большие колонии, и высасывают сок. Повреждённые органы деформируются, бутоны не распускаются. Начиная со второго поколения в колониях тлей появляются и крылатые особи, перелетающие на другие растения. Осенью появляются особи обоеполого поколения, самки которых после спаривания откладывают зимующие яйца. В течение года развивается обычно более 10 поколений (Н.Н. Третьяков. 2009). Наши наблюдения показывают развитие тлей при градусе 15°C в октябре месяце.

РОЗАННАЯ ЛИСТОВЕРТКА (*CASIOECIA ROSANA L.*)

Отряд - Чешуекрылые (Бабочки) –*Lepidoptera*

Семейство-листовертки -*Tortricidae*

Многоядный широко распространенный вредитель. Повреждает различные сорта роз, шиповник, сирень, боярышник, жимолость, лещину, таволгу, кизильник, плодовые деревья и кустарники. Развивается в одном поколении. Гусеницы сворачивают листья в трубку или стягивают паутиной по несколько листочков в виде рыхлого пучка. За период развития гусеницы несколько раз меняют место обитания, свертывая и оплетая паутиной новые листья. Поврежденные кусты теряют декоративность и плохо развиваются. Зимуют яйца кладками по несколько штук (до 50), покрытыми буроватыми выделениями в нижней части основных веток повреждаемых растений. Ранней весной, в период распускания почек или формирования листочков, появляются молодые гусеницы. При раннем развитии гусеницы повреждают почки. Молодые гусеницы бледно-зеленые, в редких волосках, с черной головой. Взрослые длиной 18-22 мм, темно-зеленые, с буро-красной головой, в редких светлых волосках, расположенных по всему телу. Вредят до июля, затем окукливаются среди поврежденных листьев, на паутиновой подстилке. Куколка красновато или желтовато-коричневая, последний сегмент брюшка вытянут и

имеет восемь крючкообразных выростов. Бабочки летают и откладывают яйца в августе по вечерам.

РОЗАННАЯ ОРЕХОТВОРКА (RHODITES ROSAE L.).

Отряд -Перепончатокрылые (*Hymenoptera*)

Семейство- Орехотворки (*Cynipidae*).

Мелкое насекомое (длина 2-4 мм) с перепончатыми крыльями. Средпеспинка морщинистая, матовая, передняя часть брюшка и ноги рыжие. Самки откладывают яйца на побеги, плоды и листья. Личинки образуют округлые, многокамерные галлы длиной до 50 мм, покрытые длинными густыми волосками. Зимуют личинки в галлах, весной здесь же окукливаются и в конце мая - июне вылетают взрослые насекомые.

Diplolepis rosae — это галл развивающийся из нераскрывшейся пазушной или центральной почки побега. В основном на кустах шиповника (*Rosa arvensis*) или шиповника (*Rosa canina*). Самка желчной осы, используя свой яйцеклад, откладывает до 60 яиц в каждую почку. в результате воздействия веществ образующихся в процессе жизнедеятельности личинок разрастается галл, внутри которого происходит развитие личинок и превращения их в имаго. Весной из галла вылетают осы, один процент из которых составляют самцы.

Наибольшее число видов орехотворок встречается на дубе и розоцветных. Они оказывают отрицательное влияние на рост и развитие растений. На образование галлов растительный организм затрачивает большое количество питательных веществ, поэтому повреждения орехотворками всегда приводят к снижению прироста. В случае сильного повреждения растений наступает полное прекращение вегетации и опадение листьев (М.В. Кочергина).

Список использованной литературы:

1. Г.В. Попов. Основные вредители декоративных насаждений Донецкой области (2000–2009 гг.) и борьба с ними. / Промышленная ботаника. №-9. 2009г. 213-217 стр.
2. Н.Н. Третьяков, И.М. Митюшев. Защита цветочных декоративных и садово-парковых растений от вредителей. М.: 2009г. 70-71 стр.
3. Г. Л.Олисевиц, Е. П. Проценко. Защита декоративны х растений от вредителей и болезней. М., «Колос», 1970. 112 стр.
4. М.Терезникова, П. Я. Чумак. Защита цветочно - декоративных растений от вредителей. Справочник. Москва. "Агропромиздат" 1989г. 35-39ст.
5. М.В. Кочергина. Защита насаждений на объектах ландшафтной архитектуры от вредителей и болезней. Учебное пособие. Воронеж 2015г. 120 стр.
6. J. Gyeltshen, A. Hodges. Fuller Rose Beetle, *Naupactus godmanni* (Crotch) (Insecta: Coleoptera: Curculionidae)1 University of Florida. EENY-375. May 2006.

ФИО автора: *Тангиров Ахрор Алимович*

Кафедра Факультетской и Госпитальной Хирургии

Медико-Педагогического Факультета

Ташкентской Медицинской Академии

Название публикации: «ЛЕЧЕНИЕ И ПРОФИЛАКТИКА ОСТРОГО ОТТОРЖЕНИЕ ПОСЛЕ ТРАНСПЛАНТАЦИИ ПОЧЕК»

Трансплантация почки является общепризнанным высокоэффективным методом замещения утраченной функции почек у больных в терминальной стадии хронической почечной недостаточности (ХПН) / Кирпатовский И.Д., 1969/. В течение многих лет после операции не только поддерживается жизнь больных, но и достигается достаточно полная медицинская, а нередко и социальная, трудовая

реабилитация. В настоящее время ежегодно в мире выполняется около 26 тысяч таких

>

операций, а общее число реципиентов с пересаженной почкой в Европе достигло в 1994 году 96 на 1 млн. населения, что составляет 1/3 часть всех больных ХПН /Ortega et al., 1995/.

Переломным моментом в развитии трансплантологии на пути от первых экспериментов к широкой клинической практике можно считать открытие в конце пятидесятых антигенов главного комплекса гистосовместимости. Существенно улучшился прогноз при включении в схему иммуносупрессии препарата нового поколения - циклоспорина А. Следующим этапом стало применение в борьбе с острым отторжением поли-, а затем и моноклональных

антител к лимфоцитам человека. Однако в настоящее время, несмотря на успехи развития иммуносупрессивной

терапии, острый криз отторжения все еще остается наиболее частой причиной гибели трансплантата. Если диагноз «острое отторжение» поставлен, следующими проблемами становятся быстрый выбор терапевтической тактики и определение продолжительности супрессии. Биохимические параметры позволяют судить об эффективности антикризовой терапии не ранее, чем через 3-5 суток, особенно при изначальном отсутствии функции трансплантата.

Повторное использование антилимфоцитарных препаратов может быть ограничено образованием антител к ним в организме человека. Было показано, что количество наиболее серьезных инфекционных осложнений напрямую связано с дозой и продолжительностью применения антилимфоцитарных препаратов. С целью снижения частоты инфекционных осложнений некоторые авторы предлагают уменьшать ежедневную дозу препарата. Однако, в литературе практически не приводится убедительных доказательств эффективности подобных схем. Поэтому необходимо выработать надежные критерии контроля эффективности антикризовой терапии, а также определить пути профилактики возможных осложнений.

Наиболее частой причиной смерти больных после трансплантации почки являются инфекционные осложнения /Сеска J. et al., 1990/. Снижение иммунитета в результате уремии, анемии, применения иммуносупрессивных препаратов, множественные гемотрансфузии приводят не только к значительному увеличению их числа (некоторых - в десятки раз по сравнению с

общей популяцией), но и к усилению их тяжести, а также развитию атипичных форм /Wolff S. et al., 1993/. Более 60% больных ХПН инфицировано различными видами гепатита, 50 % - цитомегаловирусом (ЦМВ), уточняются данные об инфицировании туберкулезом. В условиях иммуносупрессии большое значение имеет не только первичное инфицирование, но и реактивация инфекции /Miller B. et al., 1995/. Кроме того, в последнее время обнаружены способности к иммуномодулирующему действию некоторых вирусов. Решающее влияние на результаты лечения инфекционных осложнений может оказать разработка надежных тестов ранней диагностики.

Широкие перспективы открываются перед использованием таких новейших методов исследования, как иммуноферментный и ДНК-полимеразный /Andrews P. et al., 1994/. При этом ведущая роль в снижении смертности от инфекционных осложнений и увеличении выживаемости трансплантатов, по всей видимости, принадлежит разработке мер профилактики и превентивной терапии.

Одним из наиболее существенных факторов, предрасполагающих к развитию отсроченной функции трансплантата, является токсичность циклоспорина. Серьезной проблемой терапии Циклоспорином А является его узкая терапевтическая широта, что создает серьезные трудности в обеспечении достаточного уровня иммуносупрессии. Циклоспорин проходит биотрансформацию в тонком эндоплазматическом ретикулуле печени под действием ферментов цитохрома Р - 450. На процесс метаболизма, особенно в раннем послеоперационном периоде, значительное воздействие оказывает состояние печеночного / кровотока и функционального состояния печени. В

этой связи, крайне актуально определение четких критериев контроля эффективности действия препаратов, и разработка мер профилактики токсичности.

ЦЕЛЬ ИССЛЕДОВАНИЯ: разработка комплекса методов, повышающих надежность диагностики, эффективность лечения и профилактики острого отторжения у больных хронической почечной недостаточностью после пересадки почки.

1. Разработать иммунологические критерии диагностики острого отторжения после пересадки почки.

2. Разработать комплекс мероприятий дифференциальной диагностике дисфункций трансплантата в ближайшем послеоперационном периоде. 3.

Определить оптимальный срок начала антикризовой терапии препаратами моно- и поликлональных антител при лечении острого отторжения. 4..

Определить влияние острого отторжения на возникновение наиболее опасных урологических осложнений.

5. Провести сравнительную оценку применяемых препаратов моно- и поликлональных антител при лечении острого криза отторжения.

6. Выделить критерии оценки эффективности антикризовой терапии у реципиентов после пересадки почки.

7. Провести сравнительную оценку развития побочных эффектов при использовании препаратов моно- и поликлональных антител к лимфоцитам человека.

8. Определить целесообразность последовательного и параллельного применения циклоспорина А с препаратами антител к лимфоцитам человека у пациентов с отсроченной функцией трансплантата.
9. Определить алгоритм наиболее эффективного и безопасного применения циклоспорина А при профилактике острого отторжения в ближайшем послеоперационном периоде.
10. Определить целесообразность применения препаратов моно- и поликлональных антител к лимфоцитам человека в профилактике острого отторжения.
11. Определить эффективность применения моноклональных антиСО-25 антител в профилактике острого отторжения.
12. Разработать комплекс мероприятий по профилактике системных инфекционных осложнений при проведении антикризовой терапии.
13. Провести сравнительный анализ традиционной базовой иммуносупрессии и модифицированной схемы с включением мофетила микофенолата.

Научная новизна.

1. Впервые дана комплексная клиническая, морфологическая, иммунологическая характеристика явлению острого отторжения при пересадке почки, разработан новый патогенетически обоснованный подход к его ранней диагностике в ближайшем и отдаленном периодах после пересадки почки.

2. Впервые проведена многоцентровая оценка влияния различных иммуносупрессивных препаратов на функциональное состояние основных субпопуляций лимфоцитов.
3. Впервые разработан метод контроля эффективности применения моно- и поликлональных антител при лечении и профилактики острого отторжения с использованием многопараметрового цитофлуориметрического анализа.
4. Изучено влияние острого отторжения на основные урологические осложнения при пересадке почки.
5. Впервые проведен комплексный анализ влияния различных методов иммуносупрессии на морфологические изменения в ренальном трансплантате.

14. Почти за 40-летний период развития клинической трансплантологии уже накоплен значительный опыт в диагностике и лечении дисфункций пересаженной почки. Переломным моментом в развитии трансплантологии на пути от первых экспериментов к широкой клинической практике можно считать открытие в конце пятидесятых антигенов главного комплекса гистосовместимости. Применение антилимфоцитарных антител и открытие иммуносупрессанта нового поколения - циклоспорина А внесли существенный вклад в улучшение результатов пересадки почки. Тем не менее, отторжение все еще остается главной причиной потери трансплантатов.

Наиболее перспективным направлением в трансплантологии можно назвать раскрытие механизмов отторжения и феномена толерантности.

Фундаментальное изучение этой проблемы способно наметить пути к преодолению иммунного барьера. Современные исследования позволяют уже определить несколько интересных направлений. Рядом авторов были изучены причины и механизмы нарушения функции пересаженной почки. Отторжение (острое или хроническое) было главной причиной потери трансплантатов, в 51 % случаев - потери трансплантатов в течение первого года после трансплантации и в 42 % случаев - в более позднем периоде [54, 100, 102, 212, 310, 330]. Первичные контакты осуществляются, предположительно, несенсибилизированными лимфоцитами, взаимодействующими с антигенами гистосовместимости и адгезивными молекулами, которые постоянно присутствуют на люминальной поверхности эндотелиальных клеток [72]. Активация вызывает повышение экспрессии антигенов класса II главного комплекса гистосовместимости на эндотелиальных клетках и на циркулирующих Т-лимфоцитах, которые также повышают экспрессию своих рецепторов и молекул адгезии, в особенности, HLA-1 [368]. Эндотелиальные клетки во время активации повышают экспрессию ICAM-1, а также могут продуцировать IL-1 [65]. Важным является ответ на вопрос, состоят ли ранние инфильтраты из активированных циркулирующих Т-лимфоцитов, пришедших из периферической крови, или из пролиферирующих клеток в самом трансплантате. В течение первых нескольких дней экспериментального отторжения активированные клетки поставляются трансплантатом [114]. В основном, это аллогенные дендритные клетки [63]. Изменения, происходящие в

процессе активации, вероятно, присутствуют в периферической крови вскоре после трансплантации [282].

Burdick J.F. и Kittur D.S. [72] сообщили, что появление донор-специфических IgG лимфоцитотоксинов, которые были обнаружены в начале острого отторжения, было предвестником ОКТЗ-резистентных некупируемых отторжений. Среди 82 пациентов с подтверждённым биопсией острым отторжением одногодная выживаемость трансплантата составила всего только 16 % в группе из 19 пациентов с донор-специфическими IgG антителами, и 72 % - в группе из 63 пациентов без антител. Однако, данные некоторых исследований [216] противоречат приведённым сведениям.

По результатам, полученным при анализе 39.000 первичных трансплантаций трупных почек, выполненных с 1987 по 1993 год [214], выживаемость трансплантатов была наивысшей в группе нулевой HLA-A, -B и -DR несовместимостей - 84 % в течение трёх лет. В группе с одной HLA-A, -B и -DR несовместимостью трёхлетняя выживаемость составила 75 %, линейно снижаясь до 63 % в группе с шестью несовместимостями.

Был выполнен анализ результатов вторичных трансплантаций с идентичными первой трансплантации или отличающимися несовместимостями для каждого HLA- локуса отдельно [327]. Влияние повторных HLA-A и -B несовместимостей было небольшим: различия 3-х-летней выживаемости трансплантатов с 0 или 1 повторной несовместимостью было 5 и 4% соответственно. Напротив, HLA-B*39- несовместимости оказывали значительное

влияние на выживаемость, различия 3-х-летней выживаемости составили 11%. Воздействие повторных несовместимостей было более выраженным, если у пациента отторжение первого трансплантата произошло в первые 3 месяца

посттрансплантационного периода, или если больной имел высокий уровень предсуществующих лимфоцитотоксических антител в сыворотке - более 50%. Другие исследования также согласуются с этими данными [184, 262,377].

В отличие от других многоцентровых исследований [43, 225, 258], в Скандинавском исследовании не обнаружено влияния НБА-несовместимости на выживаемость реципиентов и трансплантатов [51,172].

Показано, что трансплантация почки может быть успешно выполнена при наличии у реципиента аутоантител или неспецифических аллоантител, если последние относятся к классу ^М [144].

Предшествующие неудачные трансплантации являются одной из важнейших причин сенсбилизации пациентов; из 100 пациентов, потерявших первичный трансплантат, анти-НБА-антител а были выявлены у 85 пациентов, причем у 46 из них уровень антител превышал 50% [197].

Показана высокую корреляцию между присутствием анти-НБА-антител IgG и появлением ранних кризов отторжения у реципиентов почечных аллотрансплантатов [5, 21, 327, 377].

[110] обнаружили, что претрансплантационная гиперхолестеринемия (общая и с липидами высокой плотности (HDL)), связана с повышенной

частотой эпизодов отторжения во время первых 6 месяцев после трансплантации, большим числом хронических повреждений трансплантата в биопсиях, выполненных через 6 месяцев после трансплантации.

В исследовании, включившем 1084 реципиента почечного трансплантата, [185] показали, что пациенты с высоким претрансплантационным уровнем IgA в сыворотке имеют значительно более высокую годовую выживаемость трансплантатов, чем пациенты с низким уровнем.

Острое отторжение связано не только с ухудшением ближайших и отдаленных результатов трансплантации, но и со снижением почечной функции примерно на 20%, что является, возможно, результатом послекризисового фиброза [1, 20, 22, 28, 46, 330].

СПИСОК ЛИТЕРАТУРЫ

1. Актуальные вопросы трансплантации почки в условиях применения циклоспорина А. / Мойсюк Я.Г., Томилина Н.А., Петрова Г.Н. и др. // Трансплантология и искусственные органы.- 1994.- С. 62-72.
2. Аппе К., Бает Р., Шмит Э., Ницце Х. Результаты применения плазмафереза при реакции острого отторжения после трансплантации почек.// Урология и нефрология.-1993.-№ 1.-С.42-44.
3. Арупоняп СМ. Ультразвуковая диагностика отторжения пересаженной почки в ближайшем послеоперационном периоде. Диссертация на соискание степени кандидата медицинских наук. // Москва 1994. - С. 200.

4. Баранова Ф.С., Мойсюк Я.Г., Иммунология в клинической аллотрансплантации органов. Иммунодепрессия // Трансплантология. Руководство под редакцией В.И. Шумакова. М: Медицина - 1995- С.62-71.
5. Барышников А.Ю., Тоневицкий А.Г. Моноклональные антитела в лаборатории и клинике,- М., 1997.- 235с.
6. Белорусов О.С. Достижения и перспективы в проблеме пересадки почки. // Клиническая медицина, 1992, Стр. 5-8.
7. Белорусов О.С., Горяйнов В.А., Синютин А.А. Причины потерь аллогенных почек в раннем посттрансплантационном периоде. // Трансплантология и искусственные органы, 1998, №3,27 - 29.

ФИО автора: *Ro'zimatov Shohboz Hamdambek o'g'li*

Toshkent davlat iqtisodiyot universiteti tayanch doktoranti

Название публикации: «KORXONA BRENDINI YARATISHDA REKLAMANING O'RNI»

Annotatsiya: Ushbu maqolada korxonada brendini tanitishda qo'llaniladigan reklama vositalari va uning sotish jarayoniga ta'siri, reklama berish muddati va onlayn marketing jarayonlari o'rganilgan.

Kalit so'zlar: Brend, marketing strategiyasi, reklama, SMM, katalog, tranzit reklama, reklama taxtalari.

Abstract: This article examines the advertising tools used to promote a brand and its impact on the sales process, advertising duration and online marketing processes.

Keywords: Brand, marketing strategy, advertising, SMM, catalog, transit advertising, billboards.

Аннотация: В данной статье рассматриваются рекламные инструменты, используемые для продвижения бренда, и их влияние на процесс продаж, продолжительность рекламы и процессы интернет-маркетинга.

Ключевые слова: Бренд, маркетинговая стратегия, реклама, SMM, каталог, транспортная реклама, билборды.

Har qanday korxonada iqtisodiyotda samarali harakat qilish uchun o'zining brending siyosatini tanlab olishi lozim. Bunda korxonaning imkoniyatlari bozor talabiga muvofiqlashtirilib, marketing strategiyasi asosida bozorni tadqiq qilish va istiqbolini belgilash, tovar va iste'molchilarni hamda raqobatchilarni o'rganish asosida ishlab chiqiladi. COVID-19 pandemiyasi sharoitida dunyodagi barcha soholarida keskin iqtisodiy pasayish kuzatildi va aksincha ba'zi xizmat soxalariga talab oshdi. Ushbu xizmatlar turiga online xizmatlar (to'lovlar, yetkazib berish xizmatlari..) va reklama xizmatlari, o'z faoliyatini ko'proq taklif qilishni boshlashdi. Pandimiya davrida mass media, messenjerlar va ijtimoiy tarmoqlarga bo'lgan talab oshish, ko'plab korxonalar o'z mahsulotlari reklamasi uzatilishini yanada ko'paytirdi. Bu o'rinda reklama Brend imidjini rivojlantirishda markaziy rol o'ynaydi. U iste'molchilarga brendning funktsional imkoniyatlari haqida ma'lumot beradi, shu bilan birga brendni iste'molchiga tegishli ramziy qadriyatlar va ma'nolar bilan ilhomlantiradi. Reklama strategiyalarining asosiy vazifalaridan biri brendga maxsulotning xissiy qadriyatlarini qo'shishdan iboratdir. SMM va Reklama agentlari Brenda reklamani hissiy ishtirok

etish yo'llarini izlaydilar, chunki bu brend va maqsadli mijoz o'rtasidagi mustahkam aloqani anglatadi. Korxonalar o'z brendini omma orasida tarqatish, shuningdek, to'g'ridan-to'g'ri mahsulot va xizmatlarni keng jamoatchilikka sotish uchun reklamadan foydalanadilar. Kompaniyaning xabarini takrorlash brend bilan tanishishni yaratadi. Reklama iste'molchilarning xulq-atvorini yo'naltirishga harakat qilayotgan kompaniyalar uchun muhimdir, chunki u ommaviy sotish va aloqa qilishning samarali usuli hisoblanadi.

Reklama - bu biznesni boshqarish, g'oya, xizmatni vizual yoki audio formatda sotishni anglatadi. Bu mahsulotni iste'molchilar va potentsial foydalanuvchilar bilan muloqot qilish vositasi bo'lib, ularning mahsulot haqidagi tasavvuriga ishontirish va ta'sir qilishdir. Hozirda reklama ommaviy axborot vositalarining har bir sohasida amalga oshiriladi: ijtimoiy tarmoqlar, internet, jurnal va gazeta nashrlari, televidenye, radio matbuot, to'g'ridan- to'g'ri sotish, plakatlar, varaqalar, tasdiqlardan keng qo'llaniladi. Reklama sektori - reklama ishlab chiqaruvchi, reklama, muharrirlar, tadqiqotchilar, brend menejerlari, ijodiy dizaynerlar, kontent yaratuvchilarni o'z ichiga oladi, ular mahsulot va xizmatlarni maksimal darajada keng qamrab oladi va ularni yuqori darajaga olib chiqadi.

Reklama istemolchining savdo qilish jarayoniga ta'sirini oshirishi va aksincha natijaga olib keladigan richaklardan biridir. Buni anglash uchun avvalo istemolchining xulq-atvorini tushunish kerak. Iste'molchilarning xulq-atvori - bu iste'molchilar nima uchun ma'lum sharoitlarda xizmat yoki mahsulotga nisbatan muayyan tarzda harakat qilishini tushuntirishga qaratilgan tahlil jarayonidir; iste'molchining xatti-harakatlariga nima ta'sir qilishini aniqlash - bu iste'molchilar o'z ehtiyojlari va ularni qondirish uchun tovarlar va xizmatlarni qanday tanlash va sotib olishni o'rganishdir. Bu, shuningdek, bozorda odamlarning sotib olish xatti -harakatlarining asosiy sabablarini ko'rsatadi. Barcha marketing qarorlari iste'molchilarning xulq-atvori haqidagi taxminlar va xulosalarga asoslangan. U iste'molchilar mahsulotni tanlash, voz kechish jarayonini va bu jarayon istemol dunyosiga qanday ta'sir qilishini o'rganadi. Iste'molchilarning xulq-atvori muvaffaqiyatli brendning kalitidir, uni to'g'ri tushinib qanday metodlar yordamida istemolchining sadoqatiga erishish kerakligi o'rganiladi va maqsadli reklamalar yaratiladi.

Reklamaning istemolchilarga ta'siri turlicha bo'ladi va bu reklamaning turiga bog'liq bo'ladi. Quyida reklamaning turlarini ko'rib chiqamiz:

- Gazeta. Gazeta reklamasi mijozlarni keng doirasiga ko'plab korxonalar yoki xizmat ko'rsatuvchilarning o'z biznesi haqida ma'lumotlarini taqdim etadi. Ko'rsatilgan reklamalar qog'oz bo'ylab joylashtiriladi, tasniflangan ro'yxatlar esa ma'lum bir bo'limda mavzu sarlavhalari ostida joylashgan bo'ladi.

- Jurnal. Ixtisoslashgan jurnalda reklama korxonaning yoki xizmat ko'rsatuvchining maqsadli bozoriga tez va oson yetib borishga yordam beradi. Potensial xaridorlar (uchish vaqtini kutayotganlar yoki shifokor kabulida o'z navbatini kutayotganlar va boshqalar) jurnallarni bo'sh vaqtlarida o'qib, ularni uzoqroq saqlashadi, bu shu korxonaga yoki xizmat ko'rsatuvchining reklamasiga e'tiborni jalb qilish uchun bir qancha imkoniyatlar beradi. Jurnallar odatda iste'molchilarga (qiziqish guruhlari bo'yicha, masalan, ayollar) va savdoga (sanoat/biznes turi, masalan, mehmonxonalar) xizmat qiladi. Agar korxonaning/xizmat ko'rsatuvchining mahsuloti/xizmati rangli bo'lishi kerak bo'lsa, jurnaldagi porloq reklamalar ular uchun ideal bo'ladi - garchi ular gazeta reklamalaridan ko'ra qimmatroq bo'lsa -da.

- Radio. Radioda reklama - bu maqsadli auditoriyaga yetib borishning ajoyib usuli. Agar korxonaning/xizmat ko'rsatuvchining maqsadli bozori ma'lum bir stantsiyani tinglasa(uzoq maofalarni transport vositasida bosib o'tadigan yo'lovchilar va haydovchilar), bunda doimiy reklama yangi mijozlarni jalb qilishda yaqindan yordam beradi. Biroq, tovush o'z chegaralariga ega. Tinglovchilarga eshitganlarini eslab qolish qiyin bo'lganligi sababli va radio reklamani ta'siri yo'qoladi. Buni yengib o'tishning eng yaxshi usuli - bu korxonaning/xizmat ko'rsatuvchining xabarini muntazam takrorlashdir lekin bu xarajatlarni sezilarli darajada oshiradi.

- Televideniya. Agar korxonaning/xizmat ko'rsatuvchining katta hududda katta bozorni maqsad qilgan bo'lsa, televidenie juda keng qamrovli usul hisoblanadi va shu tarzda reklama ideal bo'ladi. Televizion reklamalarda xaridorni sotib olishga ko'ndirish uchun ko'rish, ovoz, harakat va rang afzalliklari bor. Ushbu reklama turi, muayyan korxonaning/xizmat ko'rsatuvchining mahsulotini yoki xizmatini qanday ishlatishini ko'rsatish zarur bo'lsa, ayniqsa foydali bo'ladi. Televizion reklamani ishlab chiqarish va keyin reklama beriladigan joyni sotib olish odatda qimmatga tushadi. Reklama birliklarda sotiladi (masalan, 20, 30, 60 soniya) va xarajatlar quyidagilarga qarab o'zgaradi.

- vaqt oralig'i
- televizion dastur
- xoh metro, xoh mintaqaviy bo'lsin
- Agar bir nechta tarmoqlarda joy sotib olish kerak bo'lsa.

Reklamani hajmi qisqa bo'lishi uning istemolchining zerikishidan saqlab qoladi shu sababdan reklama va rolik tayyorlanayotganda uning ma'nosi va hajmiga e'tibor qaratiladi. O'zbekiston Respublikasining reklama to'g'risida qonunining 17-moddasiga binoan²³⁹ Teleradio tashkilotlar uchun reklamaga ajratilgan ko'rsatuv (eshittirish) vaqti ko'rsatuvning (eshittirishning) har bir soatiga 10 foizdan oshib ketmasligi kerak. Bu talab ko'rsatuvning (eshittirishning) ixtisoslashtirilgan

²³⁹ 884-IV-сoн 23.04.2021. "Reklama to'g'risida"gi QL-750 ... (n.d.). Retrieved from <https://lex.uz/docs/-5430862>

reklamaviy kanallariga tatbiq etilmaydi. 45 minutdan ortiq davom etadigan konsert-tomosha va sport dasturlari, kino- va telefilmlar reklama uchun to'liq 45 minutlik vaqt oralig'ida ko'pi bilan bir marta uzib qo'yilishi mumkin. Reklama bu ko'rsatuvlarning (eshittirishlarning) boshlanishi oldidan va (yoki) ular tugaganidan so'ng joylashtirilishi ham mumkin. 10 minutdan kam davom etadigan teleko'rsatuvlarga (radioeshittirishlarga) umuman, 10 minutdan ortiq davom etadigan teleko'rsatuvlarga (radioeshittirishlarga) esa bu teleko'rsatuvlarning (radioeshittirishlarning) mualliflik huquqi egasi bilan kelishmasdan turib reklama joylashtirilishi mumkin emas.

Teleko'rsatuvlarning boshlovchilari, diktorlari va boshqa qatnashchilari reklama uchun ajratilgan vaqtdan tashqari paytda mahsulotni bilaturib namoyish qilish yoki uning iste'mol xususiyatlarini bevosita yoki bilvosita tavsiflash huquqiga ega emas.

- Kataloglar. Kataloglar korxonalarini nomi yoki toifasi bo'yicha ro'yxatlaydi. Ma'lumotnomalarga murojaat qiladigan xaridorlar ko'pincha sotib olishni qaror qilishganda - faqat kimdan sotib olishni hal qilishlari kerak. Kataloglarni bosma va internet shakllari keng qo'llaniladi. Internet -kataloglarning bosma kataloglardan ustunligi shundaki, agar korxonaning nomini, manzilini yoki telefon raqamini o'zgartirishsa, uni katalogda osongina yangilab turishlari mumkin. Shuningdek, korxonaning/xizmat ko'rsatuvchining o'zining biznesi haqida yangi xizmatlar yoki ma'lumotlarni qo'shishi mumkin bo'ladi. Agar korxonaning/xizmat ko'rsatuvchining maqsadli bozori bosma va onlayn kataloglardan foydalansa, har ikkalasida ham reklama qilish foydali bo'ladi, lekin bosma kataloglar kamroq ishlatiladi.

- Tashqi va tranzit. Tashqarida va yo'lda reklama qilishning ko'plab usullari mavjud. Ochiq reklama taxtalari yo'lda yoki sport stadionlarida to'planishi mumkin. Tranzit reklamalar avtobuslar, taksilar va velosipedlarda bo'lishi mumkin. Katta reklama taxtalari korxonaning/xizmat ko'rsatuvchining xabarlariga katta ta'sir ko'rsatishi mumkin. Agar o'sha xaridorlar har kuni ish joyiga ketayotganda shu korxonaning/xizmat ko'rsatuvchining reklama taxtasi oldidan o'tib ketsa, ehtimol ushbu korona ular mahsulot sotib olmoqchi bo'lganlarida o'ylaydigan birinchi biznes vakili bo'lishi mumkin. Hatto eng katta reklama taxtalari ham odatda cheklangan miqdordagi ma'lumotlarni o'z ichiga oladi; aks holda, ularni o'qish qiyin bo'ladi. Korxonaning/xizmat ko'rsatuvchining veb - sayti manzilini o'z ichiga olgan holda, mijozlar korxonaning/xizmat ko'rsatuvchining biznesi haqida ko'proq ma'lumot olishlariga yordam beradi.

- Online. Internetda bo'lish yangi mijozlarni jalb qilishning iqtisodiy-samarali usuli sifatida keng tarqalmoqda. Ko'p mijozlar kimdan sotib olishni hal qilishdan oldin Internetda biznesni o'rganishadi. Korxonaning/xizmat ko'rsatuvchining yaxshi ishlab chiqilgan veb-sayti xaridorlarni ulardan sotib olishga undaydi. Korxonaning xizmat

ko'rsatuvchining O'z biznesini Internetda reklama qilishning boshqa usullariga o'z mahsulotlarini yoki xizmatlarini ijtimoiy tarmoqlar, bloglar va qidiruv tizimlarida va maqsadli auditoriyaning tashrif buyuradigan boshqa veb -saytlarida reklama qilish kiradi. Bir so'z bilan aytganda Ijtimoiy tarmoqlar hozirgi kunda eng keng tarqalayotgan usullardan biri xisoblanadi va deyarli xar bir mamlakat vakillari ommaviy ravishda foydalanishadi.

Xulosa qilib aytadigan bo'lsak, bozorda tovar har qanday kompaniyaning sifat belgisidir, shuning uchun professional brend menejeri ishlamaydigan yirik tashkilotlarni topish deyarli mumkin emas. Ushbu mutaxassisning vazifalari nafaqat brendni taniqli qilish, balki uni eng yuqori sifat, shuningdek, ijobiy his-tuyg'ular bilan bog'lashga qaratilgan. Mijozlar ko'pincha o'zlariga ma'lum bo'lgan brendlarni tanlaydilar va shuning uchun sotish hajmi oshadi. Aynan shu sababli, brend sizga havodan pul ishlashga imkon beradi deyiladi, chunki bu kompaniyaning obro'sini to'g'ridan-to'g'ri real daromadga aylantirishdir. Ular iPhone ba'zi xitoylik smartfonlardan yomonroq deyishlaridan qat'iy nazar, bu telefonlarning narxi ancha yuqori. Axir, ushbu brendning muxlislari nafaqat yuqori sifatga ega bo'lishadi, shuningdek, ular obro'li obrazni, obrazni, atrofdagi odamlarda ijobiy taassurotni va, albatta, o'z daromadlarining namoyishini o'z ichiga olgan turmush tarzini olishadi.

FOYDALANILGAN ADABIYOTLAR

1. Аакер Д. Создание сильных брендов. – М.: Издательский дом Гребенникова, 2003
2. Аакер Д. Стратегическое рыночное управление. – СПб.: Питер, 2002
3. Аакер Д., Кумар В. и др. Маркетинговые исследования: 7-е изд. / Под ред. Божук С.; Пер. с англ. – СПб.: Питер, 2004. – 848 с.
4. Аакер Д., Йохимштайлер Э. Бренд-лидерство: новая концепция брендинга. - М.: Издательский дом Гребенникова, 2003
5. Umida Allaberdiyeva – Milliy brending xususiyatlari //Korxonani boshqarish №11-12(65-66),2012//

ФИО автора: *Egamova Muhayyo Axmatovna*

Samarqand viloyati Kattaqo`rg`on tumani pedagogika kolleji o`qituvchisi

Название публикации: «МАКТАБГАЧА ТА’ЛИМДА НУТQ О’СТИРИШ
MASHG’ULOTLARI VOSITASIDA BOLALARNING IJODIY
QOBILİYATLARINI RIVOJLANTIRISH USULLARI»

Аннотасија: maqolada maktabgacha ta’lim yoshidagi bolalarning nutq o’stirish mashg’ulotlari orqali mustaqil fikrlash qobiliyatlarini shakllantirishning samarali usullari, muhim tomonlari ko’rsatib o’tilgan.

Калит со’злар: nutq o’stirish, qobiliyat, usul, pedagogik texnologiyalar, bolalar, o’yin, ta’lim-tarbiya, pedagog-tarbiyachi, kompyuter, tafakkur, ijodiy qobiliyat.

Ma’lumki, mustaqil fikrlashga o’rgatuvchi, ijodiy tafakkurini rivojlantiruvchi usullarni qo’llab, bolalarga chuqur bilim berish maktabgacha ta’limning asosiy vazifasidir. Mazkur vazifani amalga oshirish uchun yangi pedagogik texnologiyalar ta’lim jarayoniga olib kirildi. Maktabgacha ta’lim uzluksiz ta’limning boshlang’ich qismi hisoblanadi. U bolaning sog’lom va rivojlangan shaxs bo’lib shakllanishini ta’minlab, o’qishga bulgan ishtiyoqini uyg’otib, tizimli o’qitishga tayerlab boradi. 6-7 yoshgacha bo’lgan maktabgacha ta’lim davlat va nodavlat bolalar maktabgacha ta’lim muassasalarida va oilada amalga oshiriladi. Maktabgacha ta’limning maqsadi - bolalarni maktabdagi o’qishga tayerlash, bolani sog’lom, rivojlangan, mustaqil shaxs bo’lib shakllantirish, qobiliyatlarini ochib berish, o’qishga, tizimli ta’limga bo’lgan ishtiyoqini tarbiyalashdir. Shularni hisobga olib, "Maktabgacha ta’lim tizimini boshqarishni takomillashtirish chora-tadbirlari to’g’risida"gi O‘zbekiston Respublikasi Prezidentining sonli qarori hamda "Maktabgacha ta’lim tizimini 2030 yilgacha rivojlantirish konsepsiyasi" tasdiqlandi. Bu qonun hujjatlarida Maktabgacha ta’lim tizimini yaxlit uzluksiz ta’lim tizimining muhim bo’g’ini sifatida yanada takomillashtirish, maktabgacha ta’lim muassasalari tarmog’ini kengaytirish hamda moddiy-texnika bazasini mustahkamlash, ularni malakali pedagog kadrlar bilan ta’minlash, bolalarni har tomonlama intellektual, ma’naviy-estetik va jismoniy

rivojlantiruvchi zamonaviy ta'lim dasturlari va texnologiyalarini ta'lim-tarbiya jarayoniga joriy etish, ularning maktabga tayyorgarlik darajasini tubdan oshirish kabi masalalar o'z ifodasini topgan. Mamlakatimizni olib borayotgan mazkur siyosati maktabgacha ta'lim tizimida faoliyat ko'rsatayotgan tarbiyachi-pedagoglardan g'oyat katta ma'suliyat hamda o'qitishning yangi texnologiyalaridan keng foydalanishni talab etadi. Shularni hisobga olib, maktabgacha ta'lim muassasalarida bola har tomonlama maktab ta'limiga tayyorlash, ular orasida bola nutqini rivojlantirish masalasi eng asosiylaridan hisoblanadi. Ularning so'z boyligi oshishi ravon gapirishi va o'z fikrini to'liq ifoda etib, aytib bera olishga o'rgatish masalaning dolzarbligini ko'rsatib beradi. Nutq o'stirish metodikasi pedagogik fan sifatida maktabgacha ta'limda bolalar nutqini o'stirishni puxta egallagan mutaxassis tayyorlashda buyurtmachi sifatida, ilmiy izlanishlar asosida yaratilgan - Bolajon tayanch dasturini o'quv jarayoniga joriy etish, nutq o'stirish metodikasi bo'yicha bilim va malakalarni shakllantirishning nazariy va amaliy jihatdan mutanosibligini ta'minlaydi, nutq o'stirish usullarini ishlab beradi. Uni takomillashtirish, eng qulay usulni qo'llash orqali bolalarga ona tilini amaliy o'rgatish, nutqda til birliklaridan foydalanish, o'zaro nutqiy muloqot munosabatida ona tilida fikrni to'g'ri, ifodalay olish, tengdoshlari nutqini tinglab tushunish nutqda til birliklarini ajrata bilish (tovush, so'z) nutq meyyorlarini ishiga mos holda o'rganib borish, unga amal qilish kabi faoliyatini shakllantiradi. Demak, nutq o'stirish metodikasi fani maktabgacha ta'limda nutq o'stirish vazifasini amalga oshiradi, bolalarda ifodali, aniq, lo'nda va obrazli so'zlashishni shakllantirish orqali ona tilini amaliy o'rgatadi, bolalarga ta'lim beradi. Nutq o'stirish metodikasi fani maktabgacha ta'limda bolalarni og'zaki nutqini o'stirish, tengdoshlari va kattalar bilan nutqiy muomala malakalarini shakllantirish orqali nutqda so'zdan to'g'ri va o'rinli foydalanish, ya'ni nutq va xulq egasi bo'lish kabi ma'naviy axloqiy sifatlarni, so'zlash odobini egallashni shakllantiradi. Nutq o'stirish metodikasi pedagogik fan sifatida rivojlantiruvchi vazifani bajaradi. Ya'ni usulika bolalar nutqini o'stirish orqali ularning nutq a'zolarini anatomik-gimnastik mashq qildirish orqali nutqning ravon tushunarli bo'lishini ta'minlaydi: bolalar tafakkuri, aqliy faoliyatini rivojlantiradi, ularda nutq odobi, ma'naviy barkamollikni shakllantiradi. Chunki yaxshi rivojlangan nutq

tushunarli ta'sirchan bo'ladi, bola o'z nutqini to'zatiq boradi. Nutqni rivojlantirish nafaqat bolani atrof-olam bilan tanishtirish tomoni, balki umumiy psixik rivojlanish ustuni hisoblanadi. Bola nutqining rivojlanishi umuman shaxsni va shu bilan birga barcha psixik jarayonlarni shakllantirish bilan bog'liqdir. «...Tilni egallash jarayoni - bu faqat va shunchaki bilimlar, mahorat hamda ko'nikmalarni berish jarayoni emas. Bu eng avvalo tarbiyadir. Qalbni tarbiyalash, aqlni tarbiyalash, fikrlar tuzishni shakllantirish, inson ruhiy qiyofasining eng nozik qirralariga chidam bilan ishlov berishdir» (K.D.Ushinskiy). Bola nutqiy rivojlanishining, bir tomondan, tashqi ta'sirlar bilan belgilanishi, ikkinchi tomondan esa uning to'satdan yuz berishi, "o'z-o'zidan harakatga kelishi" bilan tavsiflanishini tushunish nutq ontogenezi haqidagi zamonaviy tasavvurlarga xos holatdir. Nutqni rivojlantirishning ana shu qonuniyatlari va mexanizmlarini tushunib yetish ularni batafsil ko'rib chiqishni talab qiladi. "Antonim so'zlar" o'yini Bu o'yin katta va tayyorlov guruhlarda o'tkazilishi mumkin. O'yin mashg'ulot bolalarning mantiqiy tafakkurining rivojlanishiga samarai yordam beradi degan umiddamiz. O'yin induvidual, guruh bilan ham o'tkazilsa ham bo'ladi. O'yin sharti qo'yidagicha: Tarbiyachi bolaga bir so'zni aytadi, bola esa shu so'zning qarama-qarshi ma'no anglatuvchisini topadi. Masalan: katta-kichik, issiq-sovuq, qattiqyumshoq, uzoq-yaqin va xokazolar. Odatda bollar o'yin boshida bir oz qiynaladilar, aytilgan so'zga javoban, antonim emas sinonim so'zlar bilan javob beradilar. Ammo o'yinning mohiyatini tushunib olganlaridan so'ng abstrakt tushunchalarni ham osonlik ilan anglaydilar, hamda tezlik bilan javob berishga xarakat qiladilar. Masalan: chaqqoonyalqov, ishchan-dangasa, odobli-odobsiz va xokazolar. "Avval nima bo'lgan edi" o'yini Bu o'yin shartiga ko'ra bolalar tarbiyachi tomonidan aytilgan narsaning avval nima bo'lganini aytishlari kerak. Masalan: jo'ja-tuxum, ot - toychoq, kapalak - qurt kabilar. Bundan tashqari bittadan ko'p ma'noga ega bo'lgan so'zlardan ham foydalanish mumkin. Masalan: non - un - bug'doy, uy - g'isht - loy, stol - yog'och - daraxt - urug', ko'ylak - mato - ip - paxta - chigit tarzida o'yin davom etaveradi. Bu tarzda tashkil etilgan darsda o'quvchi hech qanday tazyiqsiz erkin fikrlay boshlaydi va o'z fikrlarini ochiq bayon etadi, boshqalarni ham hurmat qilishga o'rganadi. Boshlang'ich ta'limda ona tili bolalarda mantiqiy fikrlash, lug'at boyligini

oshirish, og‘zaki va yozma nutqini rivojlantirish (ya’ni to‘g‘ri o‘qish va yozish)ga, fonetika, leksika, so‘z yasalishi va gramatikaga oid bilimlarni o‘rganish uchun zamin yaratishga xizmat qilishi lozim. Ma’lumki, ona tili darsida ham lug‘at ishlarini o‘tkazish bolalarda o‘zi uchun notanish bo‘lgan so‘zni izohi haqida qiziqish paydo bo‘ladi. Bu so‘zlarning izohini topishda o‘quvchining o‘zi mustaqil izlanishi maqsadga muvofiqdir. Bunda quyidagi metod bolalarning so‘z boyligini oshirish bilan bir qatorda lug‘at bilan ishlashga ham o‘rgatadi. Darslarda interaktiv usullar qo‘llashni shunday tashkil etish kerakki, bunda sinfdagi barcha bolalar faollashishi zarur, ya’ni dars o‘tish jarayonida o‘quv materiallarining ma’lum bir qismi bolalar tomonidan mustaqil o‘rganiladi. O‘qituvchi o‘quv jarayoni tashkilotchisi, rahbari, nazoratchisi hamdir. Bolalarning sinfda o‘zini erkin his qilishi va o‘quv faoliyati uni emotsional jihatdan qoniqtirishi lozim, ana shundagina u o‘zining fikrlarini erkin bayon qila oladi. Tarbiyachi bunday texnologiyani puxta bilishi, hamda uni amaliyotda o‘rganiladigan til materiallarining xususiyatlaridan kelib chiqqan holda uni to‘g‘ri qo‘llay olishi lozim. Darsning samarali shakllari qanchalik ko‘p qo‘llansa, bolalarning ona tili faniga qiziqish darajasi ham shunchalik yuqori bo‘ladi. Demak, bolalarni maktab ta’limiga tayyorlashda MTT, oila, mahalla, maktabning roli juda katta. Ular birgalikda bolaga ham ta’lim va tarbiya beradilar. Uzlüksiz ta’limda izchillik esa o‘z navbatida Vatanga sadoqatli, imon-e’tiqoti butun, o‘z mustaqil fikriga ega, har tomonlama qobiliyatli, o‘z kelajagini o‘zii qura oladigan shaxslarni tarbiyalashda dasturul amal hisoblanadi. Bola tarbiyasida mustqil fikrlash uning komil inson darajasida intilib, orzuumidlar va ezgu maqsadlar yo‘lida yashashga undaydi, vijdon oldida soflikni ta’minlaydi. Faqat MTT-oila-maktab hamkorligi yaxshi yo‘lga qo‘yilgandagina, har bir oilada badiiy adabiyotga qiziqish ortgandagina, jamiyatda o‘sish va rivojlanish sezilarli darajada o‘z kuchini ko‘rsatadi. Inson ma’naviyatli va madaniyatli bo‘lib tug‘ilmaydi, u bilim olish jarayonida shakllanadi. Bizning oldimizda turgan eng katta masalalardan bir esa, o‘sib kelayotgan yosh avlodni har tomonlama kamol topgan shaxs sifatida tarbiyalanishi uchun qo‘limizdan keladigan barcha ezgu ishlarni qilishdir, Zero, ertangi kun O‘zbekiston taraqqiyoti bilimli, salohiyatli, oqil va odil shaxslar qo‘lida bo‘lishi har doim muhim vazifa hisoblanib kelingan. Xulosa qilib aytganda, maktabgacha

ta'limning asosiy vazifasi bolalarni maktabda ta'lim olishga tayyorlashdan iboratdir. Ya'ni, bolalar maktabgacha ta'limda aniq bilimlarnigina emas, fikrlash ko'nikmasini egallashi, tengdoshlari va kattalarning nutqlarini tushunishlari, ular bilan erkin fikr almashish, hamkorlik asosida faoliyat ko'rsatishi talab etiladi. Bolalarning ona tilida obrazli va mantiqiy fikrlashi, tasavvurlarini nutq orqali to'g'ri ifodalashi o'zini nazorat qilishi, boshqarishi, kuzatish, eshitish, eslab qolish, umumlashtirish, solishtirish kabi aqliy tayyorgarlikka ega bo'lishi zarur. Bu vazifani bajarishda, albatta, ona tilida nutq o'stirish fanining o'rni, ahamiyati kattadir. Chunki til kishilarning o'zaro aloqa vositasi bo'lib, u barcha kishilar uchun baravar, teng xizmat qiladi, shu bois til ijtimoiy hodisa bo'lib, jamiyat taraqqiyotidagi o'zgarishlar, yangilanishlar tilda o'z aksini topadi.

Foydalanilgan adabiyotlar:

1. R.M.Qodirova. O'zbekiston bolalar bog'chalari va maktablarida bolalarga 5-6 yoshdan boshlab rus tilida dialogik nutqni o'rgatish. -T.: O'qituvchi, 1993.
2. Babaeva D.R. Nutq o'stirish metodikasi. O'quv qo'llanma. - T.: TDPU, 2016.
3. F.R.Qodirova. R.M.Qodirova. Maktabgacha yoshdagi bolalarga ikkinchi tilni o'rgatish metodikasi. -T. 4.2004.

ФИО автора: *Миронова Анна Николаевна,*

ассистент кафедры педагогических технологий, аспирант 2 курса обучения
ФГБОУ ВО «Ярославский государственный педагогический университет им. К.
Д. Ушинского» (г. Ярославль)

Название публикации: «ЦЕННОСТНО-СМЫСЛОВЫЕ АСПЕКТЫ
ПОДГОТОВКИ БУДУЩИХ ПЕДАГОГОВ К ПРОФЕССИОНАЛЬНОЙ
ДЕЯТЕЛЬНОСТИ»

УДК 378.1

Аннотация. Современному учителю предстоит решать новые задачи, меняются место и роль учителя в современном обществе. Сегодня можно с уверенностью говорить о возрастании социально-профессионального статуса учителя в обществе, повысилась социальная самооценка педагога и оценка его обществом. В этих условиях особенно важным становится ценностно-смысловой аспект профессиональной деятельности учителя как субъекта ценностно-смысловой трансформации содержания профессиональной деятельности через способность к постоянному саморазвитию и самообразованию в процессе этой деятельности. Большой потенциал развития ценностно-смысловой сферы личности заложен в самом образовательном процессе. Недостаточная осмысленность и обоснованность профессионального выбора на этапе адаптации приводят к уменьшению числа студентов с положительным отношением к выбранной профессии, что зачастую снижает учебно-профессиональную мотивацию, академическую успеваемость и препятствует эффективному разрешению образовательных кризисов.

Ключевые слова: профессиональная подготовка, педагогический вуз, ценностно-смысловая сфера, профессиональная деятельность.

Mironova Anna Nikolaevna,

2nd year postgraduate student, Yaroslavl State Pedagogical University named after K. D. Ushinsky

VALUE-SEMANTIC ASPECTS OF PREPARING FUTURE TEACHERS FOR PROFESSIONAL ACTIVITY

Annotation. The modern teacher has to solve new tasks, the place and role of the teacher in modern society are changing. Today it is possible to speak with confidence about the increase in the socio-professional status of the teacher in society, the social self-esteem of the teacher and the assessment of his society have increased. In these conditions, the value-semantic aspect of the teacher's professional activity becomes especially important as a subject of value-semantic transformation of the content of professional activity through the ability to constant self-development and self-education in the process of this activity. A great potential for the development of the value-semantic sphere of personality is inherent in the educational process itself. Insufficient meaningfulness and validity of professional choice at the stage of adaptation lead to a decrease in the number of students with a positive attitude to the chosen profession, which often reduces educational and professional motivation, academic performance and hinders the effective resolution of educational crises.

Keywords: professional training, pedagogical university, value-semantic sphere, professional activity.

В связи с трансформацией системы ценностей в современном мире большое значение приобретает проблема формирования ценностно-смысловых ориентаций человека. Исследованиями ученых установлено, что наиболее ярко роль ценностных ориентаций как важного механизма регуляции деятельности личности проявляется в профессиональной деятельности. В программе направления подготовки «Психолого-педагогическое образование» обозначена необходимость формирования у обучающихся таких компетенций, как готовность к саморазвитию, самореализации, умение организовывать межличностные контакты, осуществлять исследовательскую деятельность, обладать лидерскими качествами, творчески подходить к решению различных вопросов. Будущая профессиональная деятельность невозможна без осознания

ответственности за результат своего труда, готовности к ежедневной работе по совершенствованию себя как личности и как профессионала.

С точки зрения профессионального и личностного становления молодых людей, период обучения в вузе является сензитивным, определяющим во многом их последующую жизнь, поэтому очень важно, чтобы процесс обучения был неразрывно связан не только с определенным кругом предметных знаний, но и с воспитанием, развитием личности, трансформацией ценностно-смысловой сферы [1].

Теоретический анализ психолого-педагогической литературы по исследуемой теме показал, что сложившиеся в нашей стране традиции обучения в вузе ориентированы преимущественно на работу с «поток» студентов, на фронтальные формы и методы деятельности преподавателей, тогда как специфика отношения современной молодежи к процессу обучения в вузе и специфика их профессионального самоопределения и направленность новых образовательных стандартов на индивидуализацию процесса высшего образования, диктуют необходимость «адресного» психолого-педагогического сопровождения этого процесса.

Содержательно процесс подготовки во многом должен быть направлен на осознание студентами того, что они хотят, своих возможностей, как они представляют себя в будущей профессии, насколько соответствуют друг другу требования общества и их желания. Кроме этого, для успешного осуществления будущей профессиональной деятельности и личностного развития очень важно, чтобы личные и профессиональные ценности и смыслы не находились в противоречии с друг с другом, а складывались в гармоничную структуру, позволяющую человеку осмысленно строить свою жизнь и деятельность. Содержательная часть подготовки будущих специалистов должна способствовать пересмотру их роли в социуме, осознанному отношению к предстоящей работе, развитию рефлексии, стремлению к саморазвитию.

Сегодня профессиональное становление невозможно рассматривать без процесса самопроектирования личности, самоосуществления, самореализации.

Соответственно, на первый план выступают такие критерии, как ценности человека, смысл деятельности, иерархия мотивов, становление профессионального мировоззрения. В этих условиях одним из факторов личностной подготовки к профессиональной деятельности является процесс становления ценностных, смысловых ориентаций студентов, так как они во многом определяют поведение, отношение человека к другим людям, к миру, самому себе [2].

Исследование ценностно-смысловой сферы личности отражено в последние годы в работах таких исследователей, как Д. А. Леонтьев, В. Э. Чудновский, Д. И. Фельдштейн, А. В. Серый, М. С. Яницкий, Б. С. Братусь, В. И. Слободчиков, К. В. Карпинский, В. И. Панов и др. Проблема профессионального развития человека, одна из наиболее изучаемых в психологии и потому достаточно детально разработанная: выделены стадии (этапы) и уровни развития человека как субъекта труда (Климов Е.А., Кудрявцев Т.В., Маркова А.К., Титма М.Х. и др.); показана специфика профессионального развития на различных стадиях (Зеер Э.Ф., Иванова Е.М., Корнеева Л.Н., Маркова А.К., Митина Л.М., Поваренков Ю.П., Пряжников У.С. и др.); выделены кризисные периоды профессионального развития (Зеер Э.Ф., Климов Е.А., Пряжников С. и др.), особенности профессионального сознания и самосознания на различных этапах профессионального развития (Ермолаева Е.П., Климов Е.А., Миронова ГЛ., Пантилеев С.Р. и др.).

Показателями успешного профессионального самоопределения на этапе вузовского обучения являются следующие особенности, соотносимые с характеристиками ценностно-смысловой сферы личности:

- 1) наличие адекватных представлений о себе и получаемой профессии (ее содержании, престижности, востребованности на рынке труда, способности удовлетворить доминирующие потребности);

- 2) доминирование таких мотивов и ценностей, которые реализуются в рамках выбранной профессиональной деятельности и не противоречат ценностям профессии; положительное отношение к получаемой профессии и

учебе в вузе; удовлетворенность профессиональным выбором; включение получаемой профессии в смысло-жизненный контекст;

3) относительная сбалансированность временной перспективы, присутствие достаточно четких профессиональных планов и начальная их реализация (работа по получаемой профессии, относительная определенность с будущим местом профессиональной деятельности и т.п.).

Взаимосвязь ценностно-смысловой сферы личности с отношением к получаемой профессии обусловлена сходством их строения (присутствием когнитивного, оценочного и поведенческого компонентов). С одной стороны, ценностно-смысловая сфера личности через ценности, мотивы и цели проявляет себя в отношении к профессии, с другой – в содержании ценностно-смысловой сферы личности студента отражается характер отношения к получаемой профессии.

Профессиональная мораль педагога. Современная педагогика представлена следующими морально-этическими категориями: педагогическая справедливость, профессиональный педагогический долг, профессиональная честь и совесть, достоинство, педагогический авторитет, самодисциплина (В.И. Андреев, Д.А. Белухин, А.К. Маркова, др.) [3].

От сформированности профессионально важных качеств педагога зависит успешность и продуктивность его профессиональной деятельности (В.Д. Шадриков). К таким качествам можно отнести: активность личности, целеустремленность, уравновешенность, способность не теряться в неординарных ситуациях, обаяние, честность, справедливость, педагогический гуманизм, эрудиция, педагогический такт, толерантность, дисциплинированность, педагогический оптимизм, др.

Анализ имеющихся исследований данного вопроса позволяет констатировать возникшее противоречие между объективной потребностью в осмыслении процессов и результатов ценностно-смыслового содержания профессиональной деятельности учителя у студентов и недостаточным уровнем достоверной и научно-обоснованной информации, необходимой для этого.

Ценностно-смысловые ориентиры профессиональной деятельности учителя в научной литературе рассматриваются с различных позиций, педагогических, психологических, социологических.

Большинство ученых определяют ценности как элемент воспитания, составляющее внутренней культуры человека, которые, выражаясь в личностных установках, свойствах и качествах, определяют его отношение к обществу, природе, другим людям, самому себе [4].

Андреев В.И. считает, что ценности и ценностные ориентации учителя проявляются в каждом конкретном поступке и действии учителя, которые раскрывают, любит ли он своих воспитанников, заботится ли об их здоровье и самочувствии, в какой степени он заинтересован в их успехах. По его мнению, система ценностей составляет и определяет содержание педагогической культуры современного учителя, его настрой, его общую ориентацию и даже стиль педагогической деятельности [5].

По В.А. Сластенину педагогические ценности представляют собой нормы, регламентирующие педагогическую деятельность и выступающие как познавательно-действующая система, которая служит опосредующим и связующим звеном между сложившимся общественным мировоззрением в области образования и деятельностью педагога [6].

Моральный аспект педагогической профессии предполагает личную ответственность каждого педагога за совершаемые действия. Как и для чего он использует свои профессиональные знания, умения и навыки, зависит от его профессиональной этики. Моральные нормы, фиксируя правила или модели профессионального поведения в соответствии с нравственными представлениями, образуют некий желательный стандарт, в соблюдении которого заинтересовано профессионально-педагогическое сообщество.

Профессионально-педагогические ценности и нормы. Своеобразие профессионально-педагогических ценностей и норм, которые разделяются представителями педагогической профессии, формирует стиль мышления, особое отношение к профессиональной деятельности. Профессионально-

педагогические ценности и нормы носят неформальный характер, имеют определенную иерархию, содержательную направленность, занимают свое место в общей системе ценностей.

Так, в своих работах, И.Ф. Исаев выстраивает следующую иерархию ценностей:

- социально-педагогические - ценности, которые функционируют в обществе и появляются в общественном сознании. Они представляют собой совокупность идей, представлений, норм, правил, традиций, регламентирующих педагогическую деятельность в рамках общества;

- профессионально-групповые - ценности, представляющие собой совокупность идей, концепций, норм, регулирующих и направляющих педагогическую деятельность в рамках определенных образовательных институтов. Эти ценности выступают ориентирами педагогической деятельности в определенных профессионально - педагогических группах (школа, лицей, колледж, вуз);

- личностно-педагогические - ценности, отражающие цели, мотивы, идеалы, установки и другие мировоззренческие характеристики личности педагога. Эти ценности проявляются в стиле педагогической деятельности, характере взаимоотношений, выстраиваемых педагогом, т.п.

В рамках каждой из этих групп ценностей можно выделить набор конкретных ценностей и норм.

Профессиональная идентичность проявляется в осознании себя представителем педагогической профессии и профессионально-педагогического сообщества (Л.Б. Шнейдер).

Е.П. Жукова предлагает считать профессиональную идентичность символическим выражением профессионализма и облика профессионала. Профессиональная идентичность – это сложный конструкт, включающий в себя три элемента: *когнитивный* (знания, представления об особенностях профессионально-педагогического сообщества и осознание себя его членом); *аффективный* (чувство принадлежности к профессионально-педагогическому

сообществу, эмоциональное отношение к месту и позиции в этом сообществе, эмоциональное переживание целостности, эмоционально окрашенный образ «Мы», т.п.); *поведенческий* (набор поведенческих реакций, соответствующий представителям педагогической профессии).

Л.Б. Шнейдер считает, что определяющими профессиональную идентичность педагога характеристиками выступают позиционность, рефлексивность и ответственность личности.

С.А. Дружилов включает в структуру профессиональной идентичности профессионально-важные качества и профессиональные отношения, обеспечивающие принятие профессии как личностно значимой.

Одним из факторов профессионального самоопределения человека выступает отношение к получаемой профессии. Во многом она определяет траекторию профессионального самоопределения студентов. Положительное отношение задает вектор профессионального развития в рамках выбранной специальности.

Библиографический список

1. Фельдштейн Д. И. Психология развития человека как личности: избранные труды: в 2 т. М.: МПСИ; Воронеж: Модек, 2005. 454 с.
2. Буравлева Н. А. Ценностные ориентации студентов // Вестн . Томского гос . пед . ун-та (TSPU Bulletin) . 2011. Вып . 6 (108). С. 124-129.
3. Асмолов А. Г. Психология личности: принципы общепсихологического анализа. М.: Смысл, 2001. 416 с.
4. Яницкий М. С., Серый А. В., Пелех Ю. В. Ценностно-смысловая парадигма как основа постнеклассической педагогической психологии // Философия образования (Philosophy of Education). 2013. Вып . 1, № 46. С. 175-186.
5. Серый А. В. Ценностно-смысловая парадигма как основа построения обобщенной теории психологического консультирования // Вестн . КРАУНЦ .

Гуманитар. науки (Journal collection of scientific works of KRAUNC section «The Humanities») . 2011. Вып . 2, № 18. С .132-142.

6. Леонтьев Д. А. Психология смысла: природа, строение и динамика смысловой реальности. М.: Смысл, 2007. 487 с.

Bibliographic list

1. Feldstein D. I. Psychology of human development as a personality: selected works: in 2 volumes. М.: MPSI; Voronezh: Modek, 2005. 454 p.

2. Buravleva N. A. Students' value orientations // Vestn. Tomsk State University . ped . un-ta (TSPU Bulletin) . 2011. Issue 6 (108). pp. 124-129.

3. Asmolov A. G. Personality psychology: principles of general psychological analysis. М.: Sense, 2001. 416 p.

4. Yanitsky M. S., Seriy A.V., Pelekh Yu. V. Value-semantic paradigm as the basis of postnonclassical pedagogical psychology // Philosophy of Education (Philosophy of Education). 2013. Vol . 1, No. 46. pp. 175-186.

5. Seriy A.V. The value-semantic paradigm as the basis for constructing a generalized theory of psychological counseling // Vestn . KRAUNZ . Humanities (Journal collection of scientific works of KRAUNC section "The Humanities"). 2011. Vol . 2, No. 18. pp. 232-142.

6. Leontiev D. A. Psychology of meaning: nature, structure and dynamics of semantic reality. М.: Sense, 2007. 487 p.

ФИО автора: *Dilorom Rustamovna Erpulatova*

Master of the 2nd year

Chirchik State Pedagogical Institute

Faculty of Turism (Foreign language and literature)

Название публикации: «DIFFERENCES AND SIMILARITIES OF ADDRESSING WORDS IN ENGLISH AND RUSSIAN LANGUAGES»

Abstract

The article aims to reveal the address words in English and Russian, their cultural and linguocultural features. From the analysis, the differences in words, national and cultural characteristics are revealed to the reader. Differences and similarities between address words, formal and informal situations are studied.

Key words: addressing words, national and cultural peculiarities, formal and informal addressing , Russian and English languages.

INGLIZ VA RUS TILLARIDGI MUROJAAT SO'ZLARNING FARQI VA O'XSHASH TOMONLARI

Dilorom Rustamovna Erpulatova

Chirchiq Davlat Pedagogika Instituti

Turizm fakulteti (Xorijiy til va adabiyoti)

2-bosqich magistr

dilya3372@mail.ru

97-3457637

Annotatsiya

Maqolada ingliz va rus tillaridagi murojaat so'zlarini ochib berish, ularning ma'daniy va lingovokulturologik hususiyatlari ochib maqsad qilingan. Olib borilgan tahlillardan murojaat so'zlarning farqlanishi, milliy va ma'daniy hususiyatlari

o'quvchi uchun ochib berilgan. Murojaat so'zlarning farqi va o'xshash jihatlari, rasmiy va norasmiy holatlardagi murojaat so'zlar o'rganilgan.

Kalit so'zlar: murojaat so'zlar, milliy va ma'daniy husisiyatlar, rasmiy va norasmiy murojaatlar, Rus va Ingliz tillari.

РАЗЛИЧИЯ И СХОДСТВО СЛОВ-ОБРАЩЕНИЙ НА АНГЛИЙСКОМ И РУССКОМ ЯЗЫКАХ

Дилором Рустамовна Эрпулатова
Чирчикский Государственный Педагогический Институт
Факультет туризм (иностранный язык и литература)

2-курс магистр
dilya3372@mail.ru

97-3457637

Аннотации

Статья направлена на раскрытие слов-обращений в английском и русском языках, их культурных и лингвокультурологических особенностей. Статья раскрывает читателю словесные различия, национально-культурные особенности. Изучаются различия и сходства слов-обращений, формальных и неформальных ситуаций.

Ключевые слова: слова-обращений, национально-культурные особенности, формальные и неформальные обращения, русский и английский языки.

Addressing in English - formal and informal

As you know, each country has its own way of greeting others, and these greetings, addressing are part of every conversation. It is important to know common phrases, words and how to use them correctly and confidently. They say first impressions are

everything, but we insist that first impressions are nothing without a proper greeting. With formal ones, everything is quite simple, the main thing is to say them in time.

It would seem, what is difficult about greetings and addresses in English? Even those who have never studied English know the words “hello”, “goodbye”, “Mister” and “Missis”. Simplest topic, isn't it?

It is not that simple. In Russian, you can say hello and address a person in many different ways, depending on your and the interlocutor's age, gender, social status, profession, subordination relations, and so on.

It is not easy to explain to a foreigner the difference between greetings "привет", "здравствуйте", "здорово", and why "Здрасьте!" - this is a greeting, but "ну,здрасьте!" - an expression of surprise.

It is not so easy to explain when it is possible to speak Елена Сергеевна, when Лена, and when Ленка, why Владимир Игоревич is an official appeal, and Игорич is a friendly one. Moreover, it is appropriate to call " Игорич ", a man of about fifty years and if you address a young guy like that, it will be something like a sarcastic address. In general, with addresses in English everything is easier, you can get by with the knowledge of the words Sir, Mister, Miss, Madam, but nevertheless it is better to know some of the subtleties!

Mister and Missis: Formal addressing in English

Let's start with formal addresses. In business communication, it is best to contact Sir or Madam, unless the interlocutor has asked (allowed) to contact otherwise:

-Excuse me Sir.

-Please, call me William.

Sir-an adult man.

Madam or shortly Ma'am- an adult woman.

Mister+surname-man. Do not forget, “Mister” can only be spoken with a surname, just using the word “Mister” sounds unpleasant (“Hey Mister”)

Missis+surname- married woman

Miss + surname – young lady, unmarried woman,

Also in business speech “Miss” refers to unmarried and married woman. If you can remember, Leonardo de Caprio in an official meeting called his assistant Miss Potts.

Professor + surname – addressing to teachers (in college or in university).

Officer + surname (or just “officer”) – addressing to a police officer, regardless of rank.

Business correspondence.

In business correspondence, the following addressings were accepted:

Dear Sir/ Madam – to unknown person. For example, you are sending your CV and you do not know who will read your letter.

Dear + name – formal addressing to a person, whose name you know (“Dear Jack”) It is like “Dear + name and middle name” in Russian.

By name - recently it is considered normal to use the name in business correspondence. If you have already communicated with this person, if he addresses you by name, signs his letter only with his name, then you can simply address by name (without Mister or Dear).

Informal addressing in English

Here everything is simple: to friends, to best friends, to relatives, to colleagues or to just known person you can address by their name. In Russian, there are several types of addressing by name: Anna, Anya, Anka, Anyutka, Anechka- there is a considerable difference between these forms. Анна, we can call the seller in the store by reading the name on the badge, Аня- my acquaintance, colleague, Анька –the same acquaintance, but in a more humorous tone (I will not name the seller that way), Анютка – a friend, Анечка- is a diminutive affectionate treatment.

In English also has diminutive forms of the name, but there is not such a strong stylistic difference between them. For example, the person named Robert you can call him Bobby- and that is fine, since there is not such a big difference between Robert, as in Russian between Николай and Колясик Валентина or Валька. When in doubt, you can always ask: “What should I call you?”

What should I call you?

If you are in doubt about how to address the interlocutor, just ask him about it, here are the standard phrases for this:

- What should I call you ?- Как мне вас называть?
- What should I call your mum / the teacher / the manager? – Как мне обращаться к твоей маме / учителю / начальнику?
- Can I call you Dan? – Могу я звать тебя Дэн?
- Is it okay if I call you Tye? – Ничего, если я буду звать тебя Тай (Вы знаете, что собеседника зовут Тайлер, но друзья зовут его Тай)
- Call me Tye – Зовите меня Тай.
- You can call me Tye – Вы можете звать меня Тай.

Addressing “Вы” and “Ты” in English

Sure, you know that in English there is no reference to “Вы” and “Ты”, there is only one reference – you. Moreover, this does not mean that in English they always turn to “you”.

Here are giving all materials collected during our research in both English and Russian languages. They can be useful for students, readers, translators during learning cultures of these two country even teachers can use them during their teaching process.

English	Russian
Mister	Мистер
Missis/Mistress	Миссис / Госпожа
Madame	Мадам
Miss	Девушка
Young lady	Молодая девушка
Ladies and gentleman!	Дамы и господа!
Dear friends!	Дорогие друзья!
My dear/ darling	Моя друг / дорогая

Dear Sir	Уважаемый господин
Sir	сэр
Dear friend	дорогой друг
Look, young man!	молодой человек!
Guys!	Ребята!
My love!	Моя любовь!

At the end we can say that we can use addressing words in any situations and they are often formed differently. Remember that when choosing words in this case, you need to take into account many factors, in particular, the status of the interlocutor, his marital status and the level of your interpersonal relations with this particular addressing. Using the wrong expression can negatively affect further communication!

REFERENCES

1. Кунин А.В. Англо-русский фразеологический словарь. – М.: Русский язык, 1984
2. The Chinese storyteller's book- Michael David Kwan, 2002
3. Oh William! –Elizabeth Strout, 2021
4. <https://puzzle-english.com/>
5. <https://school-science.ru/2/10/31241>

ФИО авторов: *Nodira I. Tursunova*¹, *Dilbar M. Almuradova*², *Khadicha Kh. Turayeva*³, *Dilsora I. Mukimova*⁴

¹ PhD, Assistant, Department of Oncology, Tashkent Medical Academy, Tashkent, Uzbekistan

² PhD, Assistant, Department of Oncology, Tashkent Medical Academy, Tashkent, Uzbekistan

³ Master of the Department of Oncology, Tashkent Medical Academy, Tashkent, Uzbekistan

⁴ Master of the Department of Oncology, Tashkent Medical Academy, Tashkent, Uzbekistan

Название публикации: «HEREDITARY BREAST AND OVARIAN CANCER»

Abstract. Prevalence of germline *BRCA* mutations has been estimated to be about 1:1,600 women in the general population. Rate of *BRCA1/2* mutations in Ashkenazi Jews population is 98-99%. Rate of *BRCA1/2* mutations in Russian population is high – 28.4%. The average woman's lifetime risk of developing breast cancer is about 12%. In women with the *BRCA1* mutation, the risk rises to about 72%, and in women with the *BRCA2* mutation, to about 69%. They are also at a higher risk of getting cancer of a second breast after the first - the risk of developing contralateral breast cancer is about 40%. Ovarian cancer is less common: 1.3% of women in the general population. Women with the *BRCA1* mutation have a risk of about 44%, and those with the *BRCA2* mutation have a risk of about 17% before the age of 80. Although the most common breast cancer susceptibility genes are *BRCA1* and *BRCA2*, which are also associated with the risk of developing ovarian and pancreatic cancer, advances in next-generation sequencing (NGS) analysis technology enabled the discovery of several non-*BRCA* genes responsible for breast and ovarian cancers. Studies on hereditary breast and ovarian cancer (HBOC) involve not only determining the predisposition to developing cancer, but also considering the current treatment for breast cancer, prevention of next cancer, risk diagnosis, and adoption of protective measures for relatives. We present a comprehensive review of HBOC, which will be a useful resource in the clinical setting. Many hereditary tumors, including HBOC, are syndromes characterized by the development of different types of cancer in succession. Taking advantage of knowing predisposition of susceptibility to cancer, it is important to continue and update cancer management protocols, which includes the adoption of

preventive measures, countermeasures, and treatments, to accurately assess and prevent the impact of cancer on the quality of life of the next generation of patients.

Keywords: Hereditary breast and ovarian cancer , *BRCA1/2* mutations, genetic test.

Introduction. Families with a history of multiple breast or ovarian cancers approximately account for 15% of all patients with breast cancer [10], and the disease is termed familial breast cancer (FBC). FBC includes people who are genetically predisposed to cancer. According to the National Cancer Institute, HBOC is defined as “An inherited disorder in which the risk of breast cancer (especially before the age of 50 years) and ovarian cancer is higher than normal.” Most cases of HBOC syndrome are caused by certain mutations in *BRCA1* or *BRCA2*. HBOC patients are prone to the development of malignant neoplasms in multiple organs including the breast, ovary, and fallopian tube. From a pathological perspective, a number of morphological features have been described in *BRCA*-associated breast and tuboovarian cancers. People with HBOC syndrome may also have an increased risk of developing other types of cancer, including melanoma, pancreatic and prostate cancers. This review will discuss the current knowledge regarding hereditary breast and ovarian cancer syndrome [29]

Characterization of BRCA1 and BRCA2. Fifteen years of analysis of large multigenerational families with a strong history of breast cancer led in 1990 to the identification of a gene on chromosome 17q12–21 that conferred a greatly increased risk of breast cancer in an autosomal-dominant manner. The gene itself, *BRCA1*, was cloned in 1994. The discovery of the complete sequence of a second such gene, *BRCA2* on 13q12-13, was reported in 1995. The protein-coding region of *BRCA1* consists of 5592 bp in 22 exons that encode a protein of 1863 amino acids, and the protein-coding region of *BRCA2* consists of 10,254 bp in 26 exons that encode a protein of 3418 amino acids. Studies of the interactions of these proteins led to the conclusion that they are involved in the regulation of genomic stability and DNA repair. The *BRCA1* and *BRCA2* proteins interact through a third breast cancer tumor suppressor, *PALB2* (partner and localizer of *BRCA2*) that serves as a major link. A key function of the *BRCA1*–*PALB2*–*BRCA2* pathway is to secure proper and stable loading of the *RAD51* protein at sites of DNA lesions such as DNA double-strand breaks. *RAD51* is crucial for homologous recombination repair as well as for the protection of exposed DNA from undergoing excessive degradation during DNA replication. Mice lacking *Brca1* and *BRCA2* (the murine homologues of *BRCA1* and *BRCA2*) undergo developmental arrest during embryogenesis. Furthermore, the modeling of mice with mutations in *BRCA1* and *BRCA2* revealed that such genetic changes

display enhanced tumorigenesis. This can be modeled to take place in the murine breast tissue, particularly when combined with the TP53 loss. Mice homozygous for a truncating mutation of BRCA2 that survive to adulthood have a wide range of defects, including improper tissue differentiation, absence of germ cells, and the development of lethal thymomas, and cultured embryonic fibroblasts from these mice are unable to repair radiation-induced DNA damage. Other studies suggest that mouse embryonic stem cells deficient in *Brcal* are unable to carry out a transcription-coupled repair of oxidative DNA damage and are hypersensitive to ionizing radiation and hydrogen peroxide. Human BRCA2-defective cancer cells are also deficient in the repair of double-strand DNA breaks induced by ionizing radiation, although individuals with germline mutations in BRCA1 and BRCA2 do not appear to be hypersensitive to ionizing radiation.[1,14]

Cancer Risk Due to Mutations in BRCA1 and BRCA2. The risk for the development of breast and tubo-ovarian cancer is approximately 10–15%. In *BRCA1* and *BRCA2* mutation carriers, the risk increases to approximately 45–65% and 20–50%, respectively [2,5,8,14]. Germline mutations in other homologous recombination genes including *BARD1*, *BRIP1*, *PALB2*, *RAD51C*, *RAD51D*, and others (all encoding proteins involved in BRCA protein stability and/or function), have also been identified to varying degrees in breast and tubo-ovarian cancer patients. Studies evaluating the lifetime risk of disease development in these patients have estimated a range of at least 15–35% for breast cancer [3, 9] and 5–10% for tubo-ovarian cancer [4,33,38]. Mutations in some of these genes impart an increased risk for either breast or tubo-ovarian cancer with minimal to no increased risk for the development of the other tumor type (i.e., increased risk of breast cancer without risk of tubo-ovarian cancer, and vice versa) [39,42]. For example, *BRIP1*, *RAD51C*, and *RAD51D* mutation carriers have an increased risk for tubo-ovarian cancer, while there is insufficient evidence for an increased risk for breast cancer development. In contrast, *BARD1* and *PALB2* mutation carriers have an increased risk for breast cancer development without an associated increased risk for tubo-ovarian cancer [7]. Genetic alterations are also observed at a high frequency in groups that are or were geographically or culturally isolated, in which one or more of the ancestors harbored the altered gene. This is often called the founder effect or founder variant [3]. Founder mutations of *BRCA1/2* have been widely reported in different regions and ethnic groups. However, genetic testing for *BRCA1/2* should include uniform sequence analysis along with deletion/duplication analysis, except for in Ashkenazi Jews. Ashkenazi Jews can undergo targeted analysis of three *BRCA1* and *BRCA2* pathogenic founder mutations; 98–99% of the PVs identified in Ashkenazi Jews are

c.68_69delAG and c.5266dupC for *BRCA1*, and c.5946delT for *BRCA2* [11,12,13]. If any PV cannot be identified using target analysis, sequence analysis, and deletion/duplication analysis, multiple gene panel analysis should be performed. Recently, many founder mutations have been reported in Asia (Tables 1, 2).

Table 1. [10,32]

Population	Proportion of <i>BRCA1/2</i>
Ashkenazi Jews	98–99% of <i>BRCA1/2</i> mutations Vast majority of <i>BRCA1/2</i>
Poland	80% of <i>BRCA1/2</i> mutations, 91% of <i>BRCA1</i> mutations
Germany	38% of <i>BRCA1</i> mutations
Hungary	80% of <i>BRCA1</i> mutations, 48% of <i>BRCA2</i> mutations
Norway	68% of <i>BRCA1</i> mutations 3% of ovarian cancer
Finland	84% of <i>BRCA1/2</i> mutations
Sweden	70% of <i>BRCA1/2</i> mutations in West Sweden
Denmark	35% of <i>BRCA1/2</i> mutations
French	52% of <i>BRCA1/2</i> mutations

Table 2.

Population	Proportion of <i>BRCA1/2</i>
Southern Chinese	23% of <i>BRCA1/2</i> [37]
Japanese	16% of <i>BRCA1/2</i> [30, 35]
Koreans	10% of <i>BRCA1/2</i> [36, 19]
Malaysians	6% of <i>BRCA1</i> [40]
Filipinos	13% of <i>BRCA1/2</i> [38]
Russia	28,4% of <i>BRCA1/2</i> [41]
Uzbekistan	18% of <i>BRCA1/2</i> [43]

Characteristics of *BRCA*-related breast and ovarian cancer. The Western Consortium of Investigators of Modifiers of *BRCA1/2*: the CIMBA reports on the pathological findings of *BRCA1/2* breast cancer as follows [18,21]: *BRCA1*- related

breast cancer has the following features: (1) histopathological image of medullary carcinoma, which develops in a globular manner in peripheral tissues, (2) high histological nuclear grade, (3) a high proportion of negative for the expression of both estrogen and progesterone receptors and HER2 overexpression. The histology of the *BRCA2*-mutated breast cancer tissue is almost similar to those without *BRCA* mutations, and the histological nuclear grade is generally high. In addition, high-grade serous adenocarcinoma has been reported as a pathological feature of *BRCA1/2* ovarian cancer [25, 28]. Both *BRCA1/2*-related breast and ovarian cancers are typically highly aggressive. Germline *BRCA1/2* mutations are found in approximately 15% of women with ovarian epithelial neoplasms, the most common tubo-ovarian tumor subtype [20]. The hallmark histopathologic diagnosis of HBOC-related tubo-ovarian cancer due to *BRCA* mutations is that of high-grade serous carcinoma [19,35], and the frequency of *BRCA1* and *BRCA2* germline mutations increases to approximately 25% in patients diagnosed with these neoplasms [6,27]. In addition to high-grade serous carcinoma, other ovarian tumor histotypes including those with endometrioid, mucinous and clear cell differentiation (and others) have also been described to varying degrees in *BRCA*-associated cohorts [22, 23,26,30, 31], although some of these studies did not have central review of all pathological specimens [15]. Morphologically, classical high-grade serous carcinoma shows expansile and infiltrative growth of glands and papillae with slit-like spaces. Tumor nuclei are generally enlarged and irregular with prominent nucleoli and brisk mitoses, including atypical forms.

Specific Tumor Characteristics. A variety of specific morphological characteristics have been described in the context of *BRCA*-associated high-grade serous carcinoma (Table 3).

Table 3. Morphological features of *BRCA1* and *BRCA2* associated high-grade serous carcinoma.

Morphological features	<i>BRCA1</i>	<i>BRCA2</i>
Architecture	Frequent SET morphology	
Nuclear atypia	Marked	
Necrosis	Abundant	Relatively deficient
TILs	Abundant	Relatively deficient
Morphology of metastases	Pushing invasion exclusively of micropapillae or infiltrative invasion composed	
Immunophenotype	CK7 +, PAX8 +, WT-1 +, ER +, PR +/-, aberrant expression pattern of p53, and diffuse p1	

In addition to morphological features identified at the primary tumor site, specific architectural patterns (metastatic deposits with rounded and pushing contours/“medullary-like” invasion or infiltrative invasion composed exclusively of micropapillae) identified at metastatic sites have also been found to be highly concordant with *BRCA1/2* mutation status and display a high level of agreement among observers (kappa > 0.9) [34] Cases which displayed those features at metastatic sites most commonly also exhibited SET features in both the metastatic and primary tumors. Distinction between these two patterns appears to be prognostically relevant as an infiltrative micropapillary pattern has been more commonly identified in metastatic tumor foci from patients who suffered recurrence or death from disease, compared to those with pushing pattern metastases [17]. Interestingly, it has been hypothesized that metastatic tumor architecture may influence the ease of resection of these deposits and thus may contribute to surgeons ability to achieve optimal tumor debulking in these patients [34, 53]

How is HBOC identified? Mutations in the *BRCA1* or *BRCA2* genes can be identified through a blood or saliva test. The usual method of testing, called standard gene sequencing, can find most *BRCA* mutations. There are other types of mutations called rearrangements, which include deletions or duplications in *BRCA1* and *BRCA2* that also may cause an increased risk for these cancers. Testing is also available for large rearrangements in *BRCA1* and *BRCA2*.

After initial *BRCA1* and *BRCA2* genetic testing, additional testing may be recommended if:

- The results were “negative,” meaning no genetic mutation was detected
- A variant of uncertain significance was detected, which means that there is a genetic change, but it is not known how that change could affect cancer risk

Risk-reducing surgery. A prophylactic, bilateral mastectomy, which is the preventive surgical removal of both breasts, can lower the risk of breast cancer by more than 90%. Only about 3% of breast cancers associated with *BRCA* mutations are diagnosed before age 30, so most women with a *BRCA* mutation could consider surgery after 30. However, bilateral mastectomy is an invasive and irreversible procedure. A prophylactic salpingo-oophorectomy, which is the preventive surgical removal of the ovaries and fallopian tubes, can lower the risk of ovarian cancer by approximately 90%. It may also help lower the risk of breast cancer by 50% for women who have not been through menopause. A special procedure to look for microscopic cancer in the ovaries and fallopian tubes is recommended after this surgery. Deciding whether to have preventive surgery to lower your risk of developing breast or ovarian cancer is a very personal decision. Your health care team and genetic counselor can help you understand the risks and benefits, based on your health, type of *BRCA* mutation, and family history of cancer.[16]

The role of chemotherapy in BRCA 1/2 positive. Abnormality in the *BRCA* gene impairs the DNA repair pathway, resulting in the accumulation of damaged DNA. Reportedly, patients with *BRCA* mutations are highly sensitive to drugs that cause DNA damage, such as platinum doublet and PARP (poly (ADP-ribose) polymerase) inhibitors. Importantly, the identification of an germline-associated *BRCA1/2*-mutated tumor indicates not only an underlying germline defect (in the patient and perhaps also in her family members), but also implies certain important prognostic and treatment connotations. For example, mutations involving genes whose protein products are involved in homologous recombination have been shown to be associated with chemotherapeutic platinum sensitivity and improved survival in both breast and tubo-ovarian cancer patients. Similarly, triple-negative breast cancer patients harboring defects in homologous recombination proteins have been shown to exhibit increased sensitivity to both platinum-based and standard chemotherapy regimens, although the effect on prognosis is more complex. The underlying molecular abnormalities due to homologous recombination deficiency indicate that these malignancies can be treated with novel poly ADP-ribose polymerase (PARP) inhibitors which act to limit repair of single strand breaks and thus lead to tumor cell death due to the overwhelming genetic instability.[24]

Cancer chemoprevention is the use of drugs to stop or keep cancer from developing. Tamoxifen (available as a generic drug) taken for 5 years by women with a high risk of breast cancer lowers this risk by 50%. Some research suggests that tamoxifen can help lower breast cancer risk for women with *BRCA1* and *BRCA2* mutations. However, because women with *BRCA1* mutations are more likely to develop hormone receptor-negative cancers, it may not be as effective for these women. Risk-reducing

tamoxifen is a reasonable option for women with *BRCA1* or *BRCA2* mutations to consider in addition to screening (see below). Raloxifene (Evista) and aromatase inhibitors (AIs) can also help lower breast cancer risk for women with higher risk of the disease. [16]

Conclusion. In this review, we have discussed the HBOC syndrome from a pathological perspective and have described specific characteristics of *BRCA1* and *BRCA2*-associated breast and tubo-ovarian neoplasms. Pathologists play a critical role in the identification and triage of affected patients, particularly those without a known family history, as a number of morphological features associated with these *BRCA*-mutated tumors have been reproducibly described and are easily recognized. Accurate and timely pathological assessment and interpretation is critical given the implications for prognosis, therapy and genetic testing. Ongoing research will continue to refine our understanding of HBOC syndrome pathology, including how non-*BRCA* gene mutations affect tumor morphology, behavior and prognosis.

References.

1. Alsop K, Fereday S, Meldrum C, deFazio A, Emmanuel C, George J, et al. BRCA mutation frequency and patterns of treatment response in BRCA mutation-positive women with ovarian cancer: a report from the Australian ovarian cancer study group. *J Clin Oncol.* (2012) 30:2654–63. doi: 10.1200/jco.2011.39.8545
2. Antoniou A, Pharoah PDP, Narod S, Risch HA, Eyfjord JE, Hopper JL, et al. Average risks of breast and ovarian cancer associated with BRCA1 or BRCA2 mutations detected in case series unselected for family history: a combined analysis of 22 studies. *Am J Hum Genet.* (2003) 72:1117–30. doi:10.1086/375033
3. Antoniou AC, Casadei S, Heikkinen T, Barrowdale D, Pylkäs K, Roberts J, et al. Breast-cancer risk in families with mutations in PALB2. *N Engl J Med.* (2014)371:497–506.doi:10.1056/NEJMoa1400382 15
4. Cancer Genome Atlas Research Network. Integrated genomic analyses of ovarian carcinoma. *Nature.* (2011) 474:609–15. doi: 10.1038/nature10166
5. Chen S, Parmigiani G. Meta-analysis of BRCA1 and BRCA2 penetrance. *J Clin Oncol.* (2007) 25:1329–33. doi: 10.1200/JCO.2006.09.1066
6. Choi MC, Heo J-H, Jang J-H, Jung SG, Park H, Joo WD, et al. Germline mutations of *BRCA1* and *BRCA2* in Korean ovarian cancer patients. *Int J Gynecol Cancer.* 2015;25:1386–91.

7. Domchek SM, Robson ME. Update on genetic testing in gynecologic cancer. *J Clin Oncol.* (2019) 37:2501–9. doi: 10.1200/jco.19.00363
8. Easton DF, Ford D, Bishop DT. Breast and ovarian cancer incidence in BRCA1-mutation carriers. Breast cancer linkage consortium. *Am J Hum Genet.* (1995)56:265–71.10
9. Evans MK, Longo DL. PALB2 mutations and breast-cancer risk. *N Engl J Med.* (2014) 371:566–8. doi: 10.1056/nejme1405784 16
10. Ferla R, Calò V, Cascio S, Rinaldi G, Badalamenti G, Carreca I, et al. Founder mutations in *BRCA1* and *BRCA2* genes. *Ann Oncol.* 2007;18(6):93–8.
11. Ford D, Easton DF, Bishop DT, Narod SA, Goldgar DE. Risks of cancer in BRCA1-mutation carriers. Breast Cancer Linkage Consortium. *Lancet.* 1994;343:692–5
12. Frank TS, Defenbaugh AM, Reid JE, Hulick M, Ward BE, Lingenfelter B, Gumpfer KL, et al. Clinical characteristics of individuals with germline mutations in BRCA1 and BRCA2: analysis of 10,000 individuals. *J Clin Oncol.* 2002;20:1480–90.
13. GeneReview: <https://www.ncbi.nlm.nih.gov/books/NBK1247/>. Accessed 7 Sept 2020
14. Hereditary Risk of Breast and Ovarian Cancer: BRCA1 and BRCA2q Claus Storgaard Sørensen, University of Copenhagen, Copenhagen, Denmark © 2019 Elsevier
15. Hoang LN, Gilks BC. Hereditary breast and ovarian cancer syndrome: moving beyond BRCA1 and BRCA2. *Adv Anat Pathol.* (2018) 25:85–95. doi: 10.1097/pap.0000000000000177
16. <https://www.cancer.net/about-us/cancernet-editorial-board>
17. Hussein YR, Ducie JA, Arnold AG, Kauff ND, Vargas-Alvarez HA, Sala E, et al. Invasion patterns of metastatic extrauterine high grade serous carcinoma with BRCA germline mutation and correlation with clinical outcomes. *Am J Surg Pathol.* (2016) 40:404–9. doi: 10.1097/pas.0000000000000556
18. Kang E, Kim SW. The Korean hereditary breast cancer study: review and future perspective. *J Breast Cancer.* 2013;16:245–53.
19. Kang E, Seong MW, Park SK, Lee JW, Lee J, Kim LS, et al. The prevalence and spectrum of *BRCA1* and *BRCA2* mutations in Korean population: recent update of the Korean hereditary breast cancer (KOHBRA) study. *Breast Cancer Res Treat.* 2015;151:157–68.
20. King M-C, Marks JH, Mandell JB. New York Breast Cancer study group. Breast and ovarian cancer risks due to inherited mutations in BRCA1 and

- BRCA2. *Science*. (2003) 302:643–6. doi: 10.1126/science.1088759
21. Kuchenbaecker KB, Neuhausen SL, Robson M, Barrowdale D, McGuffog L, Mulligan AM, et al. Associations of common breast cancer susceptibility alleles with risk of breast cancer subtypes in *BRCA1* and *BRCA2* mutation carriers. *Breast Cancer Res*. 2014;16:3416.
22. Kwong A, Ng EK, Wong CL, Law FB, Au T, Wong HN, et al. Identification of *BRCA1/2* founder mutations in Southern Chinese breast cancer patients using gene sequencing and high resolution DNA melting analysis. *PLoS ONE*. 2012;7:e43994
23. Lakhani SR, Manek S, Penault-Llorca F, Flanagan A, Arnout L, Merrett S, et al. Pathology of ovarian cancers in *BRCA1* and *BRCA2* carriers. *Clin Cancer Res*. (2004) 10:2473–81. doi: 10.1158/1078-0432.ccr-1029-3
24. Loveday C, Turnbull C, Ramsay E, Hughes D, Ruark E, Frankum JR, et al. Germline mutations in *RAD51D* confer susceptibility to ovarian cancer. *Nat Genet*. (2011) 43:879–82. doi: 10.1038/ng.893
25. Mavaddat N, Barrowdale D, Andrulis IL, Domchek SM, Eccles D, Nevanlinna H, et al. Pathology of breast and ovarian cancers among *BRCA1* and *BRCA2* mutation carriers: results from the Consortium of Investigators of Modifiers of *BRCA1/2* (CIMBA). *Cancer Epidemiol Biomarkers Prev*. 2012;21:134–47.
26. Mavaddat N, Peock S, Frost D, Ellis S, Platte R, Fineberg E, et al. Cancer risks for *BRCA1* and *BRCA2* mutation carriers: results from prospective analysis of EMBRACE. *J Natl Cancer Inst*. (2013) 105:812–22. doi: 10.1093/jnci/djt095
27. McAlpine JN, Porter H, Köbel M, Nelson BH, Prentice LM, Kalloger SE, et al. *BRCA1* and *BRCA2* mutations correlate with *TP53* abnormalities and presence of immune cell infiltrates in ovarian high-grade serous carcinoma. *Mod Pathol*. (2012) 25:740–50. doi: 10.1038/modpathol.2011.211
28. McLaughlin JR, Rosen B, Moody J, Pal T, Fan I, Shaw PA, et al. Long-term ovarian cancer survival associated with mutation in *BRCA1* or *BRCA2*. *J Natl Cancer Inst*. 2013;105:141–9.
29. National Cancer Institute Dictionary of Cancer Terms <https://www.cancer.gov/publications/dictionaries/cancer-terms>. Accessed 7 Sept 2020
30. Norquist BM, Harrell MI, Brady MF, Walsh T, Lee MK, Gulsuner S, et al. Inherited mutations in women with ovarian carcinoma. *JAMA Oncol*. (2016) 2:482–90. doi: 10.1001/jamaoncol.2015.5495
31. Pennington KP, Walsh T, Harrell MI, Lee MK, Pennil CC, Rendi MH, et al. Germline and somatic mutations in homologous recombination genes predict platinum response and survival in ovarian, fallopian tube, and

- peritoneal carcinomas. *Clin Cancer Res.* (2014) 20:764–75. doi: 10.1158/1078-0432.ccr-13-2287
32. Ramus SJ, Gayther SA. The contribution of BRCA1 and BRCA2 to ovarian cancer. *Mol Oncol.* 2009;3:138–50.
33. Ramus SJ, Song H, Dicks E, Tyrer JP, Rosenthal AN, Intermaggio MP, et al. Germline mutations in the BRIP1, BARD1, PALB2, and NBN genes in women with ovarian cancer. *J Natl Cancer Inst.* (2015) 107:djv214. doi: 10.1093/jnci/djv214
34. Reyes MC, Arnold AG, Kauff ND, Levine DA, Soslow RA. Invasion patterns of metastatic high-grade serous carcinoma of ovary or fallopian tube associated with BRCA deficiency. *Mod Pathol.* (2014) 27:1405–11. doi: 10.1038/modpathol.2013.237
35. Sekine M, Nagata H, Tsuji S, Hirai Y, Fujimoto S, Hatae M, et al. Mutational analysis of *BRCA1* and *BRCA2* and clinicopathologic analysis of ovarian cancer in 82 ovarian cancer families: two common founder mutations of BRCA1 in Japanese population. *Clin Cancer Res.* 2001;7:3144–50.
36. Song H, Dicks E, Ramus SJ, Tyrer JP, Intermaggio MP, Hayward J, et al. Contribution of germline mutations in the RAD51B, RAD51C, and RAD51D genes to ovarian cancer in the population. *J Clin Oncol.* (2015) 33:2901–7. doi: 10.1200/JCO.2015.61.2408
37. Suszynska M, Kluzniak W, Wokolorczyk D, Jakubowska A, Huzarski T, Gronwald J, et al. BARD1 is a low/moderate breast cancer risk gene: evidence based on an association study of the Central European p.Q564X recurrent mutation. *Cancers (Basel).* (2019) 11:740. doi: 10.3390/cancers11060740
38. Walsh T, Casadei S, Lee MK, Pennil CC, Nord AS, Thornton AM, et al. Mutations in 12 genes for inherited ovarian, fallopian tube, and peritoneal carcinoma identified by massively parallel sequencing. *Proc Natl Acad Sci USA.* (2011) 108:18032–7. doi: 10.1073/pnas.1115052108
39. Weber-Lassalle N, Hauke J, Ramser J, Richters L, Groß E, Blümcke B, et al. BRIP1 loss-of-function mutations confer high risk for familial ovarian cancer, but not familial breast cancer. *Breast Cancer Res.* (2018) 20:7. doi: 10.1186/s13058-018-0935-9
40. Walsh T, King M-C. Ten genes for inherited breast cancer. *Cancer Cell.* (2007) 11:103–5. doi: 10.1016/j.ccr.2007.01.010
41. web site: https://ascopubs.org/doi/abs/10.1200/JCO.2019.37.15_suppl.e13111
42. Yoshida R, Watanabe C, Yokoyama S, Inuzuka M, Yotsumoto J, Arai M, et al. Analysis of clinical characteristics of breast cancer patients with the Japanese founder mutation BRCA1 L63X. *Oncotarget.* 2019;10:3276–84.

43. Tillyashaikhov M.N., Ibragimova S.M., Janklich State of cancer care to the population of the republic of Uzbekistan in 2019.

ФИО автора: *Qodirova Nigina Umarali qizi* 2-bosqich magistranti

Toshkent viloyati Chirchiq davlat pedagogika instituti

Название публикации: «O'ZBEK TILI FRAZELOGIYASIDA RANG VA RUHIYAT TALQINI»

Kalit so'zlar: badiiy tasvir vositasi, o'xshatish, milliy-madaniy xususiyat, ekspressiv-emotsional xususiyat, ruhiyat, ruhiy kechinma, dominant ma'no, rang komponentli iboralar, ijobiy fazilat, ramziy ma'no.

Badiiy matnda leksik sathdagi ko'chim (trop)lar nihoyatda katta ahamiyatga ega, ular badiiy mazmunni ifodalashda eng faol vositalardir. Ayniqsa, ko'chimlar orasida o'xshatish muhim va keng qo'llanuvchi vosita sifatida tilimizda badiiy tasavvurlarining natijalari asosida yuzaga kelgan. O'xshatish – narsa va hodisalar o'rtasidagi o'xshashlikka asoslanib, ularning biri orqali ikkinchisining belgisini, mohiyatini to'laroq, aniqroq, bo'rttiribroq ko'rsatib berish o'xshatish deyiladi. O'xshatish eng qadimiy va ko'p qo'llanadigan tasviriy vositalardandir. U asosan, nutqiy hodisa hisoblanadi. Ushbu izlanishimizda aynan rang nomi o'xshatish stilistik vositasi orqali ifodalangan frazeologik birliklarning inson ruhiyatini ifodalashdagi ahamiyati va ingliz-o'zbek tillari tarjimasida ularning o'xshash va farqli tomonlarini o'rganishga hrakat qildik.

So'nggi vaqtlarda tilshunoslikda rang va uning turli xil jilosi hamda ularga xos ekspressiv-emotsional xususiyatlarning og'zaki va yozma nutqda aks etishiga doir masalalar tadqiqotchilar e'tiborini tortmoqda. Shunday ekan, tilda ranglarning qo'llanishi va ular bilan bog'liq ekspressiv-emotsional xususiyatlarning aynan frazeologiya sohasida ham tadqiq etish inson ichki kechinmalari va ruhiyatini ifodalashda muhim ahamiyat kasb etadi. Xususan, frazeologik iboralarda ranglarning qo'llanilishi ichki ruhiyatni tashqi ruhiyatda aks ettirish jarayonini ancha osonlashtiradi, ya'ni boshqacha qilib aytganda, ruhiyat olamidagi ichki his-tuyg'uning rangin manzarasini «ko'ra olish»ga yordam beradi.

Bu borada faylasuf Taftazoniy inson ichki his-tuyg‘usi tashqi hissiyot asosida paydo bo‘lishini qayd etadi, shuningdek, narsalar to‘g‘risida biror tushuncha hosil qilish his-tuyg‘u uyg‘otgan qiyofa orqali amalga oshishini ko‘rsatib o‘tadi. [1].

Binobarin, olim Sh. Safarov ta’kidlaganidek, insonlar o‘rtasidagi muloqot maqsadi ham oddiygina axborot almashish bilan chegaralanib qolmaydi, balki, axborot uzatish orqali «hamkor»ga ta’sir o‘tkazish, uni biror narsaga ishontrish, bo‘ysundirish, harakatga undash kabi maqsadlar ham e’tiborga olinadi [2].

Insonlardagi ichki kechinmalarning hissiyot, kayfiyat va hayajon tarzida botiniy shaklda boshdan kechirilishi bilan bir qatorda tashqi ruhiyatda seziladigan darajada zohiriy belgilar ham yuzaga chiqadi. Masalan, qo‘l va gavdaning ma’noli harakatlari, yuzning ifodali harakatlari (mimika), ovoz ohangi, ko‘z va yuz rangining o‘zgarishi, turq-tarovati, ko‘z qorachig‘ining kengayishi yoki torayishi kabilar shular jumlasidandir. Bunday ruhiy kechinmalarni til orqali ifodalash uchun aksariyat hollarda frazeologik iboralar eng samarali vosita sanaladi. Masalan, ingliz frazeologiyasida insonning ichki kechinmalarini asosan, uning ovoz ohangi, jismoniy harakati, yuz tuzilishi, ko‘z qarashlari va yonoqlar rangi orqali ifodalovchi iboralar dominant birliklar hisoblanadi.

Ingliz tilida inson ruhiyatini ifodalovchi frazeologik birliklar orasida rang komponentli iboralar o‘ziga xosligi bilan alohida ajralib turadi. Chunonchi, tasviriy san’atning asosiy vositasi hisoblangan ranglar inson ruhiyatini nechog‘lik yorqin tasvirlarda ifodalagani singari ular tilda ham inson ruhiyatini shunday ifodalash xususiyatiga ega.

Inson ruhiyati ranglar bilan bevosita bog‘liq bo‘lib, butun tabiat ranglardan iborat va ranglarni bildiruvchi so‘zlar til leksikasida salmoqli o‘rin tutadi. Rang komponentli frazeologik birliklar ham o‘z navbatida, inson ruhiyati va his-tuyg‘ularini ifodalashda

alohida ahamiyatga ega. Frazologik birliklarning emotsionalligi insonning turli xil his-tuyg'ulari, hamda shaxs-predmetlarga nisbatan subyektiv munosabatlarini ifodalash bilan bog'liqdir. Bunday emotsionallik bir vaqtning o'zida ikki ma'noning reallashuvi va obrazlilik natijasida yuzaga chiqadi. Darhaqiqat, rang komponentli FBlar *qo'rquv, shodlik, azoblanish, hayrat, g'azab, taajjub, norozilik, uyat, g'am, qayg'u, tushkunlik* kabi emotsional xususiyatlarni ifodalash imkoniyatiga ega. Bunday ruhiy hayajon va harakat turlari insonning ichki his-tuyg'ulariga xos holat tarzi bo'lib hisoblanadi.

His-tuyg'ular albatta, ikki qutbli –ijobiy yoki salbiy, ya'ni yoqimli va yoqimsiz bo'ladi [3]. Shunga ko'ra fransuzcha rang komponentli FBlarni ham ijobiy va salbiy emotsiyali iboralar turkumiga bo'lib o'rganish maqsadga muvofiq. Psixologik jihatdan iliq ranglar kishida kayfichog'lik, sovuq ranglar esa ma'yuslik tuyg'usini uyg'otadi [4]

Biroq, bunday qarash frazeologiyada qisman mos kelishi mumkin. Negaki, har bir rang frazeologik birlik tarkibida kelganda, turlicha ma'no kasb etadi. Xususan, ijobiy fazilatlarni ham, shu bilan bir qatorda, salbiy xususiyatlarni ham ifodalashi mumkin. Quyida ular xususida alohida to'xtalib o'tamiz.

Qizil rang (red) ingliz frazeologik birliklar tarkibida eng ko'p qo'llanilish xususiyatiga ega bo'lgan ranglardan biri bo'lib, u asosan, *uyat* va *g'azab* kabi ma'nolarni ifodalashga xizmat qiladi. Masalan:

qattiq izza bo'lish, uyalish, xijolat bo'lish natijasida odam rangining o'zgarishi, qizilga moyil tusga krishi haqida;

1. Oh, Mike definitely likes you—he turns *red as a cherry* every time you're around! - Oh, Mayk sizni albatta yaxshi ko'radi - u har safar yoningizda bo'lganingizda *gilosdek qizarib* ketadi!

2. When she came in from ice-skating, Clara's nose was *as red as a cherry*. - Konkidan kelganida Klaraning burni *gilosday qizarib* ketgan edi.
3. When her boss praised her in front of the whole office, Emily turned *red as a poppy*. - Uning xo'jayini butun ofis oldida uni maqtaganida, Emili *ko'knoridek qizarib* ketdi.

Bunday frazeologik birliklar tarkibida *uyat* va *g'azab* ma'nosini hosil qiluvchi so'z, ya'ni *red* (*qizil*) dominant komponent bo'lib hisoblanadi. Binobarin, qizil rang ranglar orasida eng ko'zga tashlanib turuvchi rangdir. Psixologlar qizil rang keltirib chiqaradigan quyidagi tasavvurlarni alohida ajratib ko'rsatishadi, ya'ni *energiya*, *xushomad*, *tajovuzkorlik* *g'azab*, *nafrat*, *zo'riqish*, *faollik*, *issiqlik*, *hayajon* va turli chalkash narsalar shular jumlasidandir [5].

Bundan ko'rinadiki, psixologiyada qizil rang ifodalaydigan tasavvur va tushunchalar juda keng bo'lib, ular ushbu rangning frazeologiyadagi ifoda tushunchalariga to'liq mos kelmaydi, ya'ni ichki his-tuyg'ular ta'sirida inson yuzi va ko'zi rangining qizarishi asosan, *uyat* va *g'azab* tushunchalarini qamrab oladi, xolos. **Oq rang** ham frazeologik birliklar tarkibida keng qo'llaniladigan ranglardan biri sanaladi va bu rang ruhiyatni tasvirlovchi frazeologik birliklar tarkibida *qo'rquv*, *sarosima*, *g'azab* kabi ma'nolarni anglatib kelishi mumkin. Masalan:

“Domla Shomurodov qalt-qalt titrab o'rnidan turmoqda, uning dag'al, yalpoq yuzi, qo'llari **dokaday oqarib** ketgan edi.” (O.Yoqubov. Diyonat). His face went **as white as a ghost** when he saw the burglars in his house. Ushbu har ikkala misolimizda esa qo'rquv hissi muallif tomonidan ta'sirli ifodalangan. **Murda singari oqarmoq - as white as a ghost, dokaday oqarmoq - as white as a sheet** kabi iboralar o'quvchida salbiy ma'noni anglatadi. Ushbu misollardagi birliklar tarjimada aynan bir xil bo'lmasada bir xil ma'no anglatmoqda

As white as a sheet ; - dokadek oqarib ketmoq;

As white as a ghost ; - murdadek oqarib ketmoq;

As white as ashes ; - devordek oqarib ketmoq;

Ushbu rangning psixologik tavsifiga e'tibor qilsak, u *poklik, aybsizlik, quvonch, sadoqat, tenglik, ochiqlik, ravonlik* va *osonlik* timsoli sifatida talqin qilinadi [6]. Shuningdek, oq rang Qur'onda ham zikr qilingan bo'lib, u asosan, *yorug'lik, quyosh nuri, tong, jannat ahlining yuzi, jannat ichimligining rangi* kabi ijobiy tushunchalarda o'z aksini topadi [7].

Ushbu rang hech qaysi manbada salbiy tavsifga ega emas. Biroq, oq rang inson ruhiyatini ifodalovchi frazeologik iboralar tarkibida qo'llanilganda yu qorida keltirilgan tushunchalarga nisbatan batamom teskari ma'nolarni ifodalashga xizmat qiladi. Xususan, *qo'rquv, sarosima* va *g'azab* holatlari shular jumlasidandir.

Qora rang (noir) ruhiyatni ifodalovchi frazeologik birliklar tarkibida *tushkunlik, g'am, qayg'u, g'azab, norozilik* kabi ma'nolarni anglatib kelishi mumkin. Masalan, quyidagi misollarga e'tibor qilaylik:

Black as a thunderclouds-qora bulutdek (g'azab)

Black as a tinker-miskardek qora (tushkunlik)

Black as blindness-ko'rlik kabi qora (qayg'u)

Black as Egyptian nights-Misrning tunlaridek qora (qayg'u)

Bizga ma'lumki, qora rang ko'plab manbalarda, asosan, *qo'rquv, o'lim, noma'lumlik* va *yovuzlik* timsoli sifatida olib qaraladi. Shuningdek, u ayrim xalqlarda *hokimiyat, vakolat, sirli murakkablik, jiddiylik* va *mustaqillik* kabi tushunchalarni ham anglatadi [8]. Ushbu rang Qur'onda ham ko'p marotaba tilga olingan bo'lib, unda qora rang *tun qorong'iligi, do'zax ahlining yuzi, g'am-qayg'u, xafalik, barbod bo'lish* kabi tushunchalarni ifodalagan [9].

Shundan kelib chiqqan holda, yuqorida qora rang komponentli ruhiyatni ifodalovchi frazeologik birliklar ma'nosiga e'tibor qaratilsa, ulardagi *tushkunlik*, *g'am*, *qayg'u*, *g'azab*, *norozilik* kabi tushunchalar ushbu rangning umumpsixologik tushunchalari bilan mos kelishiga amin bo'lamiz.

Adabiyotlar.

1. Тафтазоний, Саъдуддин Масъуд ибн Умар. [e-tarix.uz](http://www.e-tarix.uz/shaxslar/483-taftazoniy.html)
"<http://www.e-tarix.uz/shaxslar/483-taftazoniy.html>".
2. Сафаров Ш. Прагмалингвистика. – Тошкент: Ўзбекистон миллий энциклопедияси, 2008. -286 б.
3. Хайдаров Ф., Халилова Н. Umumiy psixologiya.–Toshkent: TDPU, 2010 247b.
4. Рангларнинг хулқ-атворимизга таъсири.
<https://znanio.ru/media/ranglarning-hul-atvorimizga-tasiri-2521690>
5. Психологик рангларнинг маъноси, <https://uz.tierient.com/psixologik-ranglarning-manosi>
6. Характерингиз ҳақидаги барча нарсани ошкор қилувчи 11 рангдаги либослар. <https://xabar.uz/madaniyat/xarakteringiz-haqida>
7. Шайх Муҳаммад Содиқ Муҳаммад Юсуф. Қуръони Карим ва ўзбек тилидаги маънолари таржимаси. –Тошкент : «Шарқ» НМАК, 2011. - 640 б.
8. Характерингиз ҳақидаги барча нарсани ошкор қилувчи 11 рангдаги либослар. <https://xabar.uz/madaniyat/xarakteringiz-haqida>
9. Шайх Муҳаммад Содиқ Муҳаммад Юсуф. Қуръони Карим ва ўзбек тилидаги маънолари таржимаси. –Тошкент : «Шарқ» НМАК, 2011. - 640 б.

ФИО автора: *Ablakulova Orzigul Ulugbek qizi*

Student of master degree at Chirchik State Pedagogical Institute Chirchik, Tashkent, Uzbekistan

Название публикации: «ON THE STUDY OF STABLE WORD COMBINATIONS»

This article is devoted to some aspects of set expression and phraseological units, in other words to phrasemes. The author of the article tries to reveal the main features of set expressions, and phraseological expressions, phrasemes.

Key words: set expression, phrase, predicative, nominative, paraphrase, phraseme.

The interrelationship of words is one of the most important issues in syntactic research. In this area, in particular, significant results have been achieved in the study of free word combinations and fixed word combinations in the form of phraseological units. At the same time, it has unexplored problems that need to be investigated. In world linguistics, too, the study of the relationship between words has so far been carried out mainly on the example of free associations. However, issues such as the relationship of word combinations to the predicative event, the study of equivalent components, have not yet been studied. In our opinion, the definition of word combinations itself needs to be clarified. This is because the understanding of a word combination in the form of a syntactic device consisting of a subordinate combination of words of an independent category seems to depend on only one aspect of the problem. After all, in modern linguistics it is fully recognized that there are also word combinations that consist of the components of the relationship on the basis of equality. In addition to the above, the ideas and considerations expressed in our linguistics on the study of the semantic and syntactic nature of stable word combinations are also explanatory. In most studies, they are studied in the form of phraseological associations. However, there are also paraphrases of purely stable compounds, and the study of the relationship between the components of their syntactic nature is waiting to be resolved. Existing studies have not studied such associations as a syntactic phenomenon, but have limited them to ideas that are more or less expressed in lexicology.

Word combinations based on the relationship of components in the steady state are quite wide, and in addition to pure stable compounds, they include paraphrases, phraseological expressions, and some compounds with the sign of stagnation. Nevertheless, each of their components differs from the other in the degree of stability and semantic weight of the relationship. Although the syntactic relationship of the

components of pure stable compounds does not change, each of them has not lost its meaning. In other words, the overall semantic weight of a compound currently comes from the semantic expressions of its components: *темир йўл, дам олиши уйи, турмуш ўртоғи*. In the example of English, we can see that the railway station, dining room, customs house, mother-in-law, baby sitter also have their own meanings.

Although the syntactic relations of the compound components in the examples given are stable, they are not used in a figurative sense, but are in need of the use of the words *темир, йўл, турмуш, ўртоқ, дам, олмоқ, уй*. Despite this division, in the teachings of Academician VV Vinogradov, these singular compound terms are interpreted in the form of phraseological compounds (4, 23). O. S. Akhmanova also includes compound nouns or terms in phraseological phrases and emphasizes the existence of a lexical context phenomenon (1, 171–172).

A. M. Babkin, in his article, *Phraseology and Lexicography*, argues that it is possible to include such compound words in the phraseology directly in Russian, and with these remarks, Academician V.V. A.M. Babkin specifically emphasizes the emergence of a second semantic vowel in compound terms (2, 10). In another study, however, the scientist noted that any compound compound does not contain a phraseological phrase, and that the corresponding compound terms (compound nouns) are incorrectly included in the phraseological compound sentence. In general, the inclusion of compound terms in phraseological phrases has become a tradition. As a result, compound terms began to be used not only in phraseological research but also in textbooks and textbooks.

In the example of English as a predicative stable compound: There is no use crying over spilt milk compound can be seen. Examples of no pain no gain, labor achievements, war-mongers, and higher educational establishment can be included in non-predicate associations. N.M. Shansky also interprets compound terms in the form of phraseological expressions. However, he is hesitant in this regard, and says that these synonymous terms have a phraseological meaning. (11, 205).

N.M. Shansky understands phraseological expressions as a stable compound or sentence pattern, which emphasizes that they are ready in our language as a key feature. N.M. Shansky learns phrases by comparing them with independent words. If a word consists of morphemes, the phraseological expression is reminded of words, their formation in relation to each other. It emphasizes that the independent unit of words is related to the morpheme, and the independent unit of the phraseological phrase is related to the word, but this case does not belong to the phraseological complex. The scholar does not consider lexical units used in phraseological confusions to be independent and literal words. According to him, the word in such phrases leaves the characteristic features of words. He came to this conclusion because the word in the phraseological phrase is not used in its independent sense (12, 34-35). In this case,

N.M. Shansky, on the one hand, is right on the one hand, that is, on the fact that the words in the phrase are not used in their lexical sense, and on the other hand, it seems wrong. After all, a word that comes as a component of a phrase is a formal word, even if it has completely abandoned its lexical (lexical) meaning. It cannot be called by any other name. Prof. AV Kunin's comments on phraseological expressions are also unique. The scholar suggested that the phrase should be defined only by the sign of stagnation, emphasizing that the sign of stagnation is reflected in the following:

1. Stability of invariant use (availability in the language when ready).
2. Structural semantic stability.
3. Lexical stagnation.
4. Semantic stability.
5. Syntactic stability (5, 6-7).

There is no doubt that stagnation is one of the main features of phraseological expressions. However, the meaning of a phrase cannot be described by this symbol alone. This is because meaning, imagery, and ready-made existence are also essential features for a phraseological phrase to arrive at this point. As a result of the syntactic study of the question of the relationship of words, it is possible to clarify the theoretical knowledge of word combinations, pure stable compounds and stable compounds (phraseological expressions).

REFERENCES

1. Akhmanova O.S. Essays on general and Russian lexicology. - M., 1957.
2. Babkin A.M. Phraseology and lexicography // Problems of Phraseology. - M., - L., 1964.
3. Babkin A.M. Lexicographic development of Russian phraseology. - M., 1964.
4. Vinogradov V.V. Russian language (grammatical doctrine of the word). - M., 1972.
5. Kunin A.V. Phraseology of modern English (the experience of a systematic description). - M, 1972.
6. Levkovskaya KA Theory of the word, the principles of its construction and aspects of the study of lexical material. . - M., 1962.
7. Mordvilko A.P. Essays on Russian phraseology. - M., 1964.
8. Roizenzon L.I. Lectures on general and Russian phraseology. - Samarkand, 1973.
9. Modern Russian language. (1-ism). - M., 1979.
10. Shansky N.M. Lexicology of the modern Russian language. - M., 1964.
11. Shansky N.M. Lexicology of the modern Russian language. - M., 1979.
12. Shansky N.M. Phraseology of the modern Russian language. - M., 1969.

ФИО автора: *Turaboeva Gulmira*

Jizzax viloyati, Baxmal tumani

7 DMTT tarbiyachisi

Название публикации: «YAN AMONS KOMENSKIYNING BOLALARNI MAKTABGA TAYYORLASHGA DOIR QARASHLARI»

Annotatsiya: Maktabgacha davr inson shaxsini shakllantirishda juda katta ahamiyatga ega. Ushbu maqolada Yan Amons Komenskiyning bolalarni maktabga tayyorlashga doir qarashlari haqida fikr yuritilgan.

Kalit so'zlar: ta'lim paradigmasi, ilm-fan, texnika, nazariy bilimlar, texnika va texnologiya, jamiyat ehtiyojlari.

Annotation: The preschool period is of great importance in the formation of the human personality. In this article, Y.A. Kamensky's views on preparing children for school were discussed.

Keywords: educational paradigm, science, technology, theoretical knowledge, engineering and technology, society needs.

Аннотация: Дошкольный период имеет большое значение в формировании личности человека. В этой статье Я.А. Обсуждались взгляды Каменского на подготовку детей к школе.

Ключевые слова: образовательная парадигма, наука, техника, теоретические знания, техника и техника, потребности общества.

Bugungi kunda ilm-fan, texnika va texnologiyaning rivojlanishi, jamiyat ehtiyojlarining o'zgarib borishi dunyoning rivojlangan va rivojlanayotgan davlatlarida ta'lim paradigmasini o'zgartirib, o'quv jarayonini nazariy bilimlar berishdan olingan bilimlarni amaliyotda qo'llay olish ko'nikmalarini rivojlantirishga qarab o'zgarimoqda. Maktabgacha davr inson shaxsini shakllantirishda juda katta ahamiyatga ega. Agar shaxsni har taraflama shakllantirishda aynan shu yoshdagi qulay sharoitlar qo'llanilmasa, rivojlanish to'xtab qolishi mumkin yoki chetlanishlarini bartaraf etish nihoyatda og'ir kechadi. Maktab hayotiga bolani kim tayyorlashi kerak? Bog'cha

tarbiyachilari bolani maktabga tayyorlash butun bog'cha davrida amalga oshishi kerakligini tushunishadi va dastur talablariga binoan uni amalga oshirishadi. Lekin aynan maktabga borishdan avval ular tayyorgarlikka alohida diqqat-e'tiborini qaratishadi:

- 1) talaffuzdagi kamchiliklarni bartaraf etishadi,
- 2) bilimlarni bir sistemaga solishadi,
- 3) qo'llaming mayda harakatini rivojlantirishadi va hokazo.

Y.A. Kamenskiy o'zining «Onalar maktabi» kitobining maktabga tayyorlash bobida yozishicha, barcha insonlar bajaradigan ishlar, ma'lum bir tayyorgarlikni talab qiladi. Ota-onalar shuni o'ylab, o'z bolalarini maktabga tayyorlashadi. Maktabga har tomonlama tayyorgarlikdan tashqari, Yan Amons Kamenskiy ota-onalar uchun quyidagi vazifalarni ko'rsatadi:

1. Bolalarda maktabga borganda, o'z tengdoshlari bilan o'qigan va o'ynaganda xursandchilik hissini tug'dirish.
2. Bolalarga maktabdagi ta'limning mohiyatini tushuntirish, ularni maktabdagi faoliyat turlari bilan tanishtirish.
3. Bolalarda bo'lajak o'qituvchilarga nisbatan hurmat va ishonchni shakllantirish.

Hozirda ota-onalar bolalarni maktabga qanday tayyorlashmoqda. Ota-onalarning ko'pchiligi maktabda yaxshi o'qishning shartlaridan biri shaxsning umumiy rivojlanishi deb hisoblashadi. Ammo, bolaning aqliy rivojlanishi eng asosiysi deb bilishadi, shuning uchun mashg'ulotlarda bilim, nutq, tafakkur va xotirani rivojlantirishga harakat qiladilar. Keyingi o'ringa bolaning o'qish va yozish malakalarini rivojlantirishni qo'yishadi, yodlatishadi, suhbatlashishadi, birgalikda mantiqiy o'yinlar o'ynashadi. Gohida mehnat, sport, ashula yoki raqs bilan shug'ullantirishadi.

Xulosa qilib aytganda, yosh avlodni har tomonlama yetuk, axloqli, odobli kishilar sifatida kamol toptirish muhim vazifadir. Tarbiyachining bolalar bilan mazmunli suhbatlar o'tkazishi, ularni g'aroyibotlar olamiga olib kirishi, faollik sari yetaklashi alohida ahamiyat kasb etadi.

FOYDALANILGAN ADABIYOTLAR RO'YXATI.

1. Qodirova F.R. Bolalar bog'chasida she'riyat muhiti – bolalar nutqini rivojlantirishning zarur sharti /Oilada bolalarni ma'naviy-axloqiy va huquqiy tarbiyalash muammolari va echimi mavzusidagi Respublika ilmiy-amaliy anjumani materiallari. – Toshkent, 2004. 56-59 betlar.
2. Xasanova, G. (2021). Oliy ta'lim muassasalari pedagoglarining kreativ qobiliyatlarini rivojlantirishning mazmuni. *Academic research in educational sciences*, 2(1).
3. Xasanova, G. I. Q. (2021). Bolaga yo'naltirilgan ta'limni amalga oshirishda tarbiyachining kasbiy kompetentsiyasining ahamiyati. *Academic research in educational sciences*, 2(9), 1051-1056.
4. Xasanova, G. (2021). Bolaga yo'naltirilgan ta'limni amalga oshirishda tarbiyachining kasbiy kompetentsiyasining ahamiyati. *Scienceweb academic papers collection*.
5. Xasanova, G. (2021). Maktabgacha yoshdagi bolalarni nutqini grammatik tuzilishini shakllantirish. *Maktabgacha ta'lim jurnali*, 4(Preschool education journal).
6. Xasanova, G. (2021). Maktabgacha yoshdagi bolalarga qo'l mexnati orqali aqliy tarbiya berishning mazmuni. *Maktabgacha ta'lim jurnali*, 4(Preschool education journal).
7. Xasanova, G. I. Q. (2021). Integrativ yondashuv asosida maktabgacha ta'lim yo'nalishi tarbiyachilarining pedagogik qobiliyatlarini takomillashtirish. *Academic research in educational sciences*, 2(12), 826-830.

8. Xasanova, G. (2021). Sharq mutaffakirlarining oilada farzand tarbiyasiga oid qarashlari. Maktabgacha ta'lim jurnali.
9. Xasanova, G. (2021). Pedagog tarbiyachilarning ilmiy pedagogik kompetentlikni shakllantirishning mazmuni. Maktabgacha ta'lim jurnali.

ФИО автора: *Sultonova Dilobar Axmedovna*

Jizzax Viloyat maktabgacha ta'lim boshkarmasi

Jizzax shahar maktabgacha ta'lim bulimi

34 son DMTTdirektori

Название публикации: «МАКТАБГАЧА ТА'ЛИМ ТИЗИМИНИНГ ОИЛА БИЛАН
НАМКORЛИГИНИНГ АХАМИЯТИ»

Annotatsiya: Ushbu maqolada maktabgacha ta'lim tashkiloti va oilaning o'zaro hamkorlik munosabatlari haqida so'z boran.

Kalit so'zlar: barkamol shaxs, oila muhiti, ta'lim-tarbiya, jamiyatning rivojlanishi, ijtimoiy birligi, [teng huquqli pozitsiyasini](#), o'zaro ta'sir, onalarning hamkorligi.

Annotation: This article discusses the relationship between preschool education and family.

Keywords: harmonious personality, family environment, education, development of society, social cohesion, equal position, interaction, cooperation of mothers.

Аннотация: В данной статье рассматривается взаимосвязь дошкольного воспитания и семьи.

Ключевые слова: гармоничная личность, семейная среда, воспитание, развитие общества, социальное единство, равное положение, взаимодействие, сотрудничество матерей.

Har bir barkamol ta'lim-tarbiya egasi bo'lib etishgan bola jamiyatning ulkan yutug'I hisoblanadi. Jamoa a'zolari uchun ushbu yutuqlar bola kelajakda jamiyatning rivojlanishi va ijtimoiy birligini shakllantirishga hissa qo'shishi mumkinligini anglatadi. Biz pedagoglar o'zimiz guruhlarimizda ta'lim-tarbiya berayotgan bolalar haqida to'liq ma'lumot olishdan ko'proq foyda olamiz, ishimizda ko'proq qo'llab-quvvatlanamiz va o'z guruhlarimizdagi bolalar uchun ko'proq narsalarni taqdim qilish imkoniga ega bo'lamiz. Tarbiyachi va ota-onalarning hamkorligi sheriklarning [teng huquqli pozitsiyasini](#), o'zaro ta'sir qiluvchi tomonlarning individual imkoniyatlari va qobiliyatlarini hisobga olgan holda hurmat qilishni anglatadi va tarbiyachilar, ota-

onalar va jamiyat o'rtasidagi hamkorlikni amalga oshirishning eng muhim usuli bu o'zaro munosabat hisoblanadi. Bunda ota-onalar [passiv kuzatuvchi emas](#), balki faol ishtirokchilar bo'lib, o'quv jarayoni, bolalarni parvarish qilish sifatini oshirish va rivojlantirish bilan bog'liq muammolarni hal qilishda jamoaning to'liq a'zolari sanaladi. Bu-larning barchasi biz ota-onalar va jamoatchilik bilan ishlashni maktabgacha ta'lim tashkiloti faoliyatini muvaffaqiyatli tashkil etish va pedagogik faoliyatining muhim sharti sifatida ko'rib chiqishga imkon beradi.

Maktabgacha ta'lim tashkiloti bilan oila va jamoatchilikning o'zaro hamkorligini tashkil etish quyidagi asosiy prinsiplarga asoslanadi:

1. Tarbiyachilar va ota-onalar o'rtasidagi do'stona muloqot o'rnatish. Ushbu prinsip muloqotga ijobiy munosabatni bildiradi va ilk bolalik ta'limi ota-onalar bilan tarbiyachilarining olib boradigan barcha ishlariga asoslanadi. Tarbiyachilar har kuni ota-onalar bilan muloqot qilishadi va bu butun oilaning maktabgacha ta'limga munosabati qanday bo'lishiga bog'liq. Har kuni tarbiyachilar va ota-onalar o'rtasidagi xayrixohlik aloqasi alohida o'tkaziladigan tadbirdan ko'proq narsani anglatadi.

2. Bolaga individual yondashuv . Hamkorlikning ushbu prinsipi nafaqat [bolalar bilan ishlashda](#), balki ota-onalar bilan ishlashda muhim ahamiyat kasb etadi. Ota-onalar bilan muloqotda bo'lgan tar-biyachilar vaziyatni, ota-onalarning kayfiyatini his qilishlari kerak. Bu erda tar-biyachilarning ota-onalarga ishonchi, hamdardligi va birgalikda muayyan vaziyat-da bolaga qanday yordam berishini o'ylash qobiliyati va pedagogik qobiliyati muhim ahamiyatga ega.

3. [Murabbiylik emas](#), hamkorlik muhim. Aksariyat zamonaviy onalar va otalar ziyoli, bilimli va albatta, o'z farzandlarini qanday tarbiyalash kerakligini yaxshi bilishadi. SHuning uchun bugungi kunda pedago-gik bilimlarni o'rgatish va oddiy targ'ib qilish pozitsiyasi ijobiy natijalarga olib kelishi mumkin emas.

4. Dinamiklik. Maktabgacha ta'lim tashkiloti bugungi kunda oddiy faoliyat ko'rsatish rejimida emas, balki rivojlanish rejimida bo'lishi kerak. Mobil tizim bo'lishi, ota-onalarning ijtimoiy tarkibidagi o'zgarishlarga, ularning ta'lim ehtiyojlariga va ta'limga bo'lgan talablariga tezda javob berishi kerak.

5. Ochiqlik prinsipi. Maktabgacha ta'lim tashkilotining oila uchun ochiqligi – har bir ota-onaga uning bolasi qanday yashayotganini va rivojlanishini bilish va ko'rish imkoniyatini yaratib berishdan iboratdir. Bu muammoli vaziyatlarning paydo bo'lishining oldini olishda muhim ahamiyatga ega bo'lib, tarbiyachilar va ota-onalar o'rtasida shaxsiy aloqalarni o'rnatish, har kuni ota-onalarga bolaning kunni qanday o'tkazganligi, ni-mani o'rganganligi, qanday yutuqlarga erishganligi haqida ma'lumot berib borish kerak.

Xulosa o'rnida shuni alohida ta'kidlash joizki, o'z tarbiyalanuvchilarining oilalaridan xabardor bo'lish zarurati biz, avvalo, o'zimiz bilan birga hamkorlikda faoliyat olib borayotgan oilalarni nechog'lik yaxshi bilishimizni idrok etishimiz zarur. Bolalar maktabgacha ta'lim tashkilotlarga turli xil oilalardan kelishadi. Pedagoglar turlicha tipdagi oilalar bilan ish faoliyatini olib borishlariga to'g'ri kelgani sababli, ular va oilalar o'rtasida samarali munosabatlar qurishda “universal” yondashuv mavjud emas. Pedagoglar barcha oilalar vakillarini hurmat qilishlari, ularning bandlik grafiklari, muloqot uslublari, ehtiyojlari, kelib chiqishlari va o'ziga xos qirralarini e'tiborga olgan holda hamkorlik faoliyatini amalga oshirishlari maqsadga muvofiq. Guruhlarda oilalarning ko'p qirraliligini, alohida fazilatlarini kelgusi ta'lim bosqichi uchun o'zaro hurmat tuyg'ularini shakllantiruvchi resurs sifatida aks ettirish muhimdir

FOYDALANILGAN ADABIYOTLAR.

1. Oilaviy ta'lim dasturi. Ilk bolalik davrida rivojlanish. Qo'llanma. – Tosh-kent, 2014 y.
2. Maktabgacha ta'lim tashkiloti va va oila hamkorligi. 3-modul. - Toshkent. 2008 y.

3. Xasanova, G. (2021). Oliy ta'lim tashkilotlari pedagoglarining kreativ qobiliyatlarini rivojlantirishning mazmuni. *Academic research in educational sciences*, 2(1).

4. Xasanova, G. I. Q. (2021). Bolaga yo'naltirilgan ta'limni amalga oshirishda tarbiyachining kasbiy kompetentsiyasining ahamiyati. *Academic research in educational sciences*, 2(9), 1051-1056.

5. Xasanova, G. (2021). Bolaga yo'naltirilgan ta'limni amalga oshirishda tarbiyachining kasbiy kompetentsiyasining ahamiyati. *Scienceweb academic papers collection*.

6. Xasanova, G. (2021). Maktabgacha yoshdagi bolalarni nutqini grammatik tuzilishini shakllantirish. *Maktabgacha ta'lim jurnali*, 4(Preschool education journal).

7. Xasanova, G. (2021). Maktabgacha yoshdagi bolalarga qo'l mexnati orqali aqliy tarbiya berishning mazmuni. *Maktabgacha ta'lim jurnali*, 4(Preschool education journal).

8. Xasanova, G. I. Q. (2021). Integrativ yondashuv asosida maktabgacha ta'lim yo'nalishi tarbiyachilarining pedagogik qobiliyatlarini takomillashtirish. *Academic research in educational sciences*, 2(12), 826-830.

9. Xasanova, G. (2021). Sharq mutaffakkirlarining oilada farzand tarbiyasiga oid qarashlari. *Maktabgacha ta'lim jurnali*.

10. Xasanova, G. (2021). Pedagog tarbiyachilarning ilmiy pedagogik kompetentlikni shakllantirishning mazmuni. *Maktabgacha ta'lim jurnali*.

ФИО автора: *O'razaliyeva Manzura*

Jizzax viloyati, Bahmal tumani

5 DMTT tarbiyachisi

Название публикации: «BOLALAR NUTQINI O'STIRISHNING AXAMIYATI»

Annotatsiya: Maktabgacha yoshdagi bolalarda nutqiy faollikni shakllantirish muhim ahamiyatga ega. ushbu maqolada bolalar nutqini o'stirishning axamiyati haqida so'z yuritilgan.

Kalit so'zlar: nutqiy ravonlik, bolalar nutqi, izlanuvchanlik, muloqot, istiqboli, farovonligi, ma'naviy yuksalishi.

Аннотация: Большое значение имеет формирование речевой деятельности у дошкольников. в данной статье рассматривается важность развития детской речи.

Ключевые слова: беглость, детская речь, любознательность, общение, перспектива, благополучие, духовный рост.

Annotation: The formation of speech activity in preschool children is important. this article discusses the importance of developing children's speech.

Keywords: fluency, children's speech, curiosity, communication, perspective, well-being, spiritual growth.

Har bir mamlakatning taraqqiyoti, istiqboli, farovonligi, ma'naviy yuksalishi, jahonning eng rivojlangan davlatlar qatoridan o'rin olishi – bilimli, yuqori intellektual salohiyatli, qalbiga va ongiga ezgu fazilatlarni mujassamlagan yoshlarga bog'liq hisoblanib, har jihatdan yetuk va barkamol, Vatan taqdiri uchun sidqi dildan xizmat qiladigan, fidoyi, iymonli avlodni voyaga yetkazish, o'qitishni sifatli va mazmun jihatdan yuqori pog'onalarga olib chiqish avvalo o'qituvchi va tarbiyachi murabbiylar zimmasiga sharaflig va ayni paytda mas'uliyatli vazifani yuklaydi.

Mamlakatimiz yoshlariga erta ta'lim-tarbiya berish mas'uliyatini hozirda yurtimizda faoliyat yuritayotgan maktabgacha ta'lim tashkilotlari o'z zimmasiga

olgan. Maktabgacha ta'lim tashkilotlarida bilimlarni berish shakli mashg'ulotdir. Mashg'ulotlar jarayonida bolaning nutqi rivojlanib, undagi grammatik va fonetik qirralari sayqallanib, til boyligi oshib borish bilan bir qatorda undagi psixologik va intellektual jihatlari rivojlanib boradi. Maktabgacha ta'lim tashkilotlarida 5 ta metodika bo'yicha bolalarga ta'lim-tarbiya saboqlari berib boriladi. Bulardan eng asosiysi «Nutq o'stirish mashg'ulotlari» desak mubolag'a bo'lmaydi. Chunki, nutq o'stirish nafaqat bolaning so'z boyligini oshirish, balki uning muloqot qobiliyatini rivojlantiradi, undagi bilish jarayonlarining, shu jumladan bolaning tafakkurini o'stirishda ham muhim vosita bo'lib hisoblanadi.

Hozirgi paytda maktabgacha katta yoshdagi bolalar nutqini rivojlantirishga yanada yuqori talablar qo'yilmoqda. Bu talablarga javob berish nutqni rivojlantirishga oid yangi izlanishlarni taqozo etadi. Shunday qilib, pedagogika ilmining hozirgi bosqichida maktabgacha katta yoshdagi bolalar nutqini rivojlantirishga nisbatan qo'yiladigan talablar bilan ushbu talablar ijrosi o'rtasida ziddiyatlar namoyon bo'lmoqda. Bolalarga to'g'ri ta'lim-tarbiya berish uchun ularni avvalo psixologik xususiyatlarni rivojlantirib olish muhimdir. Jumladan, nutq faoliyatining ta'lim-tarbiya jarayonidani o'rni juda katta. Ko'tarilgan muammoning psixologik mohiyati psixolog olimlar tomonidan keng o'rganilgan bo'lib, ayniqsa V.V.Vlasenko, V.M.Karimova, V.N.Miasishev, N.I. Jinkin, L.M.Fridman, E.G'.G'oziev va boshqalarning ishlarida yoritilgan. Muammoning uslubiy jihatlari zamonamiz olimlaridan V.Barshay, M.Bodalev, SH. T. Iskandarova, L.V. Zankov, B. Smirnov va boshqalarining ilmiy izlanishlarida o'z ifodasini topgan.

Xulosa qilib aytganda, bolaning til tizimini egallashda nutq alohida ahamiyatga ega. U mazmunlilik, mantiqlilik va izchillik bilan ajralib turadi. Ravon nutq bola til boyligini qanchalik o'zlashtirganligining ko'rsatkichi hisoblanadi, u bolaning aqlan, estetik, emotsional jihatdan rivojlanish darajasini aks ettiradi. Maktabgacha yoshdagi bolalarda nutqiy faollikni shakllantirish masalalarini nutqiy faoliyat nazariyasi asosida tadqiq etish maktabgacha ta'limning nazariyasi hamda amaliyoti uchun dolzarb va ahamiyatli hisoblanadi.

FOYDALANILGAN ADABIYOTLAR RO'YXATI.

1. Qodirova F.R., Qodirova R.M. Bolalar nutqini rivojlantirish nazariyasi va metodikasi. – Toshkent: «Istiqlol», 2006.

2. Qodirova F.R. Nutq o‘stirishni baholash uslubi // J.Sog‘lom avlod uchun. 2008. № 4-5, 6-7 betlar.

3. Xasanova, G. (2021). Oliy ta’lim tashkilotlari pedagoglarining kreativ qobiliyatlarini rivojlantirishning mazmuni. Academic research in educational sciences, 2(1).

4. Xasanova, G. I. Q. (2021). Bolaga yo‘naltirilgan ta’limni amalga oshirishda tarbiyachining kasbiy kompetentsiyasining ahamiyati. Academic research in educational sciences, 2(9), 1051-1056.

5. Xasanova, G. (2021). Bolaga yo‘naltirilgan ta’limni amalga oshirishda tarbiyachining kasbiy kompetentsiyasining ahamiyati. Scienceweb academic papers collection.

6. Xasanova, G. (2021). Maktabgacha yoshdagi bolalarni nutqini grammatik tuzilishini shakllantirish. Maktabgacha ta’lim jurnali, 4(Preschool education journal).

7. Xasanova, G. (2021). Maktabgacha yoshdagi bolalarga qo‘l mexnati orqali aqliy tarbiya berishning mazmuni. Maktabgacha ta’lim jurnali, 4(Preschool education journal).

8. Xasanova, G. I. Q. (2021). Integrativ yondashuv asosida maktabgacha ta’lim yo‘nalishi tarbiyachilarining pedagogik qobiliyatlarini takomillashtirish. Academic research in educational sciences, 2(12), 826-830.

9. Xasanova, G. (2021). Sharq mutaffakkirlarining oilada farzand tarbiyasiga oid qarashlari. Maktabgacha ta’lim jurnali.

10. Xasanova, G. (2021). Pedagog tarbiyachilarning ilmiy pedagogik kompetentlikni shakllantirishning mazmuni. Maktabgacha ta’lim jurnali.

ФИО автора: *Boyqulova Maftuna Ochil qizi*

Jizzax viloyati Вахмал tumani

11-son DMTT tarbiyachi

Название публикации: «TARBIYACHINING PEDAGOGIK TEXNIKASINING AXAMIYATI»

Annotatsiya: Pedagog texnikasi tarbiyalanuvchiga o'quv faolyatida ham o'qitishdan tashqari faolyatda ham zarur bo'lgan umumiy pedagogik malakalar yig'indisidan iborat bo'ladi. Ushbu maqolada tarbiyachining pedagogik mahoratga egaligi, pedagogik takt haqida so'z borgan.

Kalit so'zlar: pedagogik mahorat, pedagogik takt, kommunikativlik, ilm-fan, texnika va texnologiya.

Annotation: Pedagogical technique consists of a set of general pedagogical skills that a student needs in both academic and non-teaching activities. This article is about the educator's pedagogical skills, pedagogical tact.

Keywords: pedagogical skills, pedagogical tact, communication, science, technique and technology.

Аннотация: Педагогическая техника состоит из комплекса общепедагогических умений, необходимых студенту как в учебной, так и во внеучебной деятельности. В статье речь идет о педагогическом мастерстве воспитателя, педагогическом такте.

Ключевые слова: педагогическое мастерство, педагогический такт, общение, наука, техника и технология.

Bugungi kunda ilm-fan, texnika va texnologiyaning rivojlanishi, jamiyat ehtiyojlarining o'zgarib borishi dunyoning rivojlangan va rivojlanayotgan davlatlarida ta'lim paradigmasini o'zgartirib, o'quv jarayonini nazariy bilimlar berishdan olingan bilimlarni amaliyotda qo'llay olish ko'nikmalarini rivojlantirishga qarab o'zgarimoqda.

Pedagog faqat bilim berib qolmay, boshqalar va o'zining hayoti uchun ma'sulyatni xis qiladigan shaxsni fuqoroni tarbiyalashi kerak. Bunga esa

kurash orqali emas gumanistik munosabatlar orqali erishiladi. Shunday munosabat orqali tarbiyalanuvchi o'z taqdirining ona yurtining xo'jayini ekanligini, har tomonlama rivojlanishiga erishishi kerak. Pedagog bilan tarbiyalanuvchining munosabati bo'limida tarbiyachi katta rol o'ynaydi. Pedagog texnikasi tarbiyalanuvchiga o'quv faolyatida ham o'qitishdan tashqari faolyatda ham zarur bo'lgan umumiy pedagogik malakalar yig'indisidan iborat bo'ladi.

Avvalo pedagogik texnikaning tarkibiy qismi sifatida tarbiyalanuvchining nutq malakalarini savodini o'z nutqini chiroyli va tushunarli qilib bayon etish o'z fikr va xis tuyg'ularining so'zda aniq ifodalash malakalarini aytib o'tish mumkin. Pedagogik vaziyatning haddan tashqari xilma-xilligi pedagogdan ijodiy xulq-atvorni aytganda xar qanday pedagogik vaziyatda tarbiyalanuvchilarga samarali tasir ko'rsatishga yordam beradi. Rivojlangan pedagogik texnika tarbiyachiga o'zini pedagogik faolyatda chuqurroq va yaqqolroq ko'satish, bolalar bilan muomala qilganda o'z shaxsiyatidagi kasbiy jixatdan bergan yaxshi axamiyatli narsalarni ochib berishga yordamlashadi. Mukammal pedagogik texnika pedagogning vaqti va kuchlarini ijodiy ish uchun bo'shatib beradi, pedagogik o'zaro tasir ko'rsatish jarayonida bolalar bilan muomala qilishda zarur so'zni toppish yoki muvaffaqiyatli chiqmagan ish oxangini tushintirishga o'z fikrini chalg'itmaslik imkonini beradi. Bundan tashqari xaqiqiy pedagog tasir ko'rsatishda tarbiyachning pedagogik soxadagi barcha malakalari bir vaqtda nomoyon bo'ladi. Nutq, imo- ishora mimika bilan sodir bo'ladi. Uzliksiz o'zini to'la bilish tasirchan vositalarni tanlashga muvaffaqiyatli ravishda tuzatish kiritib borish imkonini beradi va hokozolar. Pedagogik mahoratning ta'lim – tarbiyada tutgan o'rni shunisi bilan xarakterlanadiki bunda tarbiyalanuvchi o'ziga olishi kerak bo'lgan ta'lim – tarbiyaning asosiy qismlari egallay oladi. Tarbiyalanuvchida bu orqali bilim ko'nikma, malaka shakllanadi va bu sifatlar orqali tarbiyalanuvchi bevosita va bilvosita talimiy- tarbiyaviy tomondan shakllanib boradi. Shuningdek tarbiyalanuvchilarda pedagogik mahorat tushuncha bilan birgalikda

pedagogikaning bir qancha soxalari bilan birgalikda tushuntirib boradi. Masalan: pedagogik bilimdonlik . Pedagogik mahoratning asosi pedagogik bilimdonlikdir.

Tarbiyach mahorati uning faoliyatida ko'rinadi. Tarbiyach avvalo pedagogik qonunylari va mexonizmlarini to'liq egallagan bo'lishi lozim. Biroq mahorat – bu aloxida qudrat hisoblanadi. Pedagogik mahoratga erishish tarbiyalanuvchining muayyan shaxsiy sharoitlari bilan amalga oshiriladi.

FOYDALANILGAN ADABIYOTLAR RO'YXATI.

1. G.V.Yeldasheva, G.Q.Karimova. “Tarbiyachining kasbiy maxorati va kompetentligi” moduli. T. 2018y. 155 bet.
2. Xasanova, G. (2021). Oliy ta'lim muassasalari pedagoglarining kreativ qobiliyatlarini rivojlantirishning mazmuni. Academic research in educational sciences, 2(1).
3. Xasanova, G. I. Q. (2021). Bolaga yo'naltirilgan ta'limni amalga oshirishda tarbiyachining kasbiy kompetentsiyasining axamiyati. Academic research in educational sciences, 2(9), 1051-1056.
4. Xasanova, G. (2021). Bolaga yo'naltirilgan ta'limni amalga oshirishda tarbiyachining kasbiy kompetentsiyasining axamiyati. Scienceweb academic papers collection.
5. Xasanova, G. (2021). Maktabgacha yoshdagi bolalarni nutqini grammatik tuzilishini shakllantirish. Maktabgacha ta'lim jurnali, 4(Preschool education journal).
6. Xasanova, G. (2021). Maktabgacha yoshdagi bolalarga qo'l mexnati orqali aqliy tarbiya berishning mazmuni. Maktabgacha ta'lim jurnali, 4(Preschool education journal).
7. Xasanova, G. I. Q. (2021). Integrativ yondashuv asosida maktabgacha ta'lim yo'nalishi tarbiyachilarining pedagogik qobiliyatlarini takomillashtirish. Academic research in educational sciences, 2(12), 826-830.

ФИО автора: *Bozorboeva Yulduz*

Jizzax viloyati, Вахмал tumani

17-son DMTT direktori

Название публикации: «МАКТАБГАЧА YOSHDAGI BOLALAR TARBIYASIDA MILLIY AN'ANALARNING O'RNI»

Annotatsiya: Maktabgacha ta'lim bola shaxsini sog'lom va yetuk, shu bilan birga maktabga tayyorlagan holda shakllantirish maqsadini ko'zlaydi. Ushbu maqolada milliy urf odatlarni maktabgacha yoshdagi bolalar tarbiyasidagi ahamiyati haqida so'z borgan.

Kalit so'zlar: etnik makon, milliy qadriyatlar tizimi, umumisoniy qadriyatlarni shakllantirish, taraqqiyot, madaniyati, ma'naviyati, urf-odatlari, an'analari, barkamol avlod.

Аннотация: Дошкольное образование направлено на здоровое и зрелое развитие личности ребенка при подготовке его к школе. В статье рассматривается значение национальных традиций в воспитании дошкольников.

Ключевые слова: этническое пространство, система национальных ценностей, формирование общечеловеческих ценностей, развитие, культура, духовность, обычаи, традиции, гармонично развитое поколение.

Annotation: Preschool education aims to develop a child's personality in a healthy and mature way, while preparing it for school. This article discusses the importance of national traditions in the upbringing of preschool children.

Keywords: ethnic space, system of national values, formation of universal values, development, culture, spirituality, customs, traditions, harmoniously developed generation.

Har bir xalq yoki millat, o'ziga xos rang-barang qadriyatlarni takomillashtirib borishi natijasida, umumisoniy [qadriyatlarni shakllantirib](#), uning qirralarini rivojlantirib boradi. Milliy qadriyatlar faqat qadriyatga ko'ra faqat tor doirada saqlanib

qolmaydi, balki, ravnaq topib turmush jarayonida muttasil yangilanib, boshqa xalqlar qadriyatlarini yutuqlari bilan boyib boradi. Milliy qadriyalar millatning tabiiy-tarixiy rivoji, ijtimoiy turmushi, yashash tarzi, o'tmishi, kelajagi, madaniyati, ma'naviyati, urf-odatlarini, an'analari, tili u vujudga kelgan xudud va boshqalar bilan uzviy bog'langan. Bu tizimda tabiiy-tarixiy birlikni ta'minlovchi qadriyatlar - qonqardoshlik, madaniy ma'naviy yaqinlik, o'tmish va ma'naviy meros, ona yurt urf odatsi va boshqalar nisbatan barqaror bo'lib xisoblanadi. Millat har qanday milliy qadriyatning obyekti, milliy qadriyatlar tizimi tayanadigan ijtimoiy asosdir. "Millat" atamasi qadriyat obyekti sifatida tushunilganida, bir-biri bilan qonqardosh xalqlarga nisbatan ishlatiladigan "turkiy xalqlar", "slovyanlar", "roman xalqlari" kabilarga umummilliylik darajasi mos keladi.

Maktabgacha ta'lim bola shaxsini sog'lom va yetuk, shu bilan birga maktabga tayyorlagan holda shakllantirish maqsadini ko'zlaydi. Maktabgacha ta'lim tashkilotlarida tarbiya berishning [bosh maqsadlaridan yana biri](#), maktabgacha ta'lim tashkilotlari tarbiyalanuvchilarda milliy g'ururni shakllantirishdir. Milliy urf odatlarni maktabgacha ta'lim tashkilotlari tarbiyalanuvchilari qalbiga singdirishdan maqsad: bolalar qalbiga sevis va faxrlanish, g'ururlanish urf odatsini uyg'otish xisoblanadi. Bugungi yosh avlodlarimiz o'z taqdirini chinakkam egasi, o'z tarixining ijodkori, o'ziga xos milliy qadriyatlarini sohibi sifatida odob-ahloqimiz namunasi asosida ish tutadilar. Shu bois xalkimiz o'zligini anglab, mustaqillik poydevorini tobora mustahkamlab bormoqda. O'z navbatida ma'naviy-axloqiy yuksalish bilan birgalikda bir qancha o'z yechimini kutib turgan muammolar mavjud. Har bir davlatning istiqboli, xalqining farovonligi, osoyishta bo'lishi yosh avlod, umidli ug'il qizlariga bog'liq bo'ladi.

Xulosa qilib aytganda, maktabgacha ta'lim tarbiyalanuvchilari qalbida o'z xalqiga muhabbat va hurmat urf odatlarini tarkib toptirish, milliy g'ururni tarbiyalash, ularga o'zbek xalqining mehr-oqibatli, mehmondo'st, mehnatsevar va [kamtarin ekanligini singdirish](#), O'zbekistonning mustaqilligi, madhiyasi, gerbi va bayrog'i haqidagi bilimlarni shakllantirib borish maqsadga muvofiqdir.

FOYDALANILGAN ADABIYOTLAR RO'YXATI.

1. Norquziyeva, M. (2020). The role of educational technology in shaping the professional stability of students. Архив Научных Публикаций JSPI.
2. Abdurakhmonovna, N. M. (2020). Methodology of giving professional knowledge to future teachers. ACADEMICIA: An International Multidisciplinary Research Journal, 10(5), 1378-1383.
3. Xasanova, G. (2021). Oliy ta'lim tashkilotlari pedagoglarining kreativ qobiliyatlarini rivojlantirishning mazmuni. Academic research in educational sciences, 2(1).
4. Xasanova, G. I. Q. (2021). Bolaga yo'naltirilgan ta'limni amalga oshirishda tarbiyachining kasbiy kompetentsiyasining ahamiyati. Academic research in educational sciences, 2(9), 1051-1056.
5. Xasanova, G. (2021). Bolaga yo'naltirilgan ta'limni amalga oshirishda tarbiyachining kasbiy kompetentsiyasining ahamiyati. Scienceweb academic papers collection.

ФИО автора: *Bekmuratova Oydin Habibullayevna*

Jizzax viloyati, Baxmal tumani

11-son DMTT direktori

Название публикации: «TARBIYACHINING PEDAGOGIK FAOLIYATINING NAZARIY ASOSLARI»

Annotatsiya: Ushbu maqolada tarbiyachining pedagogik faoliyatining nazariy asoslari va uning ahamiyati haqida soʻz borgan.

Kalit soʻzlar: jamiyat, taʼlim-tarbiya tizimi, , milliy va umuminsoniy qadriyatlar, odam inson qadrini, millat qadriyatlari.

Аннотация: В данной статье рассматриваются теоретические основы педагогической деятельности воспитателя и ее значение.

Ключевые слова: общество, система образования, национальные и общечеловеческие ценности, человеческое достоинство, национальные ценности.

Annotation: This article discusses the theoretical foundations of the educator's pedagogical activity and its importance.

Keywords: society, education system, national and universal values, human dignity, national values.

Mamlakatimizda demokratik huquqiy davlat va fuqarolik jamiyatini barpo qilishda barkamol avlod tarbiyasi katta ahamiyat kasb etadi. Kelajagimiz poydevori boʻlgan yoshlarni tarbiyalashda sogʻlom ijtimoiy muhitni yaratish, taʼlim-tarbiya tizimini tubdan isloh qilish, milliy va umuminsoniy qadriyatlarni tiklash va eʼzozlash muhim hisoblanadi. Maʼrifatli odam inson qadrini, millat qadriyatlarini, bir soʻz bilan aytganda, oʻzlarini anglash, erkin va ozod jamiyatda yashash, mustaqil davlatimizning jahon hamjamiyatimida oʻziga munosib, obroʻli oʻrin egallashi uchun fidoyilik bilan kurashish mumkin boʻladi. Pedagogika jamiyatning rivojlanish qonun-qoidalariga tayangan holda taraqqiy etadi. Bugungi kunda esa ana shu jarayon avj pallasiga kirdi. Xususan, huquqiy davlat barpo etish

yo'lida amalga oshirayotgan ishlar, milliy ong kun sayin yuksalayotganidan dalolat beradi. Mamlakatimiz istiqboli, xalqimizning ertangi kuni ko'p jixatdan farzandlarimizning qanday tarbiya olishiga bog'liq.

Pedagogik faoliyatning paydo bo'lishi insoniyat tarixining qadim zamonlariga borib takaladi. Bu kasb tarbiyachilik faoliyatining tarkibiy qismi sifatida vujudga kelgan. Ma'lumki, umumiy ta'lim maktablarda, kasb-xunar kollej va akademik liseylarda ta'lim-tarbiya beruvchi yoshlarni xayotga mexnatga tayyorlovchi kishilarni o'qituvchi, muallim, pedagog, ustoz deb yuritiladi. O'qituvchilik kasbi eng kadimiy kasblardan xisoblanib pedagogik mahoratning paydo bo'lishi xam kishilik jamiyatida o'qitishning paydo bo'lishi, ya'ni insonlar tuplagan tajribalar: yurish-turish, xatti-xarakterlarining, mexnat sohasidagi dastlabki tajribalarni, urf-odatlarni akliy, ahloqiy, iloxiy bilimlarni yoshlarga o'rgatish: yozuv ixtiro kilingach, o'qish, yozishni o'rgatish, u tashkil ztilgan dastlabki maktablarning paydo bo'lishi bilan uzviy bog'liq. Mashxur chex pedagogi Ya.A.Komenskiy «Buyuk didaktika» asarida ko'rsatishicha, kadim zamonlarda ota-onalar, odatda o'z bolalarini oilada o'zlari tarbiyalaganlar. Lekin ota-onalar xam o'sha davrda bolalarga xar xil tarbiya berishgan, bu albatta ota-onalarni talablaridan kelib chiqilgan. Bolalarga ta'lim-tarbiya berishda ba'zi ota-onalarda tajriba yetarli bo'lgan bo'lsa-da, ko'pchiliklarida yetarli bilim, kunikma, malaka yetishmagan. Ba'zan ota-onalar farzandlari tarbiyasi uchun kerakli vaqt ajratmaganlar. Shu sababdan ko'p oilalar, o'z bolalarini bilimli, ogir tabiatli, tajribali maxsus kishilarga berib o'qitishgan. Yoshlarga ta'lim-tarbiya beruvchi bunday kishilarni pedagoglar deb atashganlar.

Dastlabki ta'lim-tarbiya berishda ancha murakkab vaziyatlarda bo'lishgan. Buning asosiy sababi ta'lim-tarbiya bilan shug'ullanuvchilarda pedagogik mahorat yetishmagan. O'qituvchilik kasb sifatida vujudga kelishi bilan pedagogik mahorat asoslari tarakkiy eta boshladi. Bu kasb zgalari asta-sekin bilan ta'lim-tarbiya sohasida mahorat sirlarini zgallay boshladi. Buyuk chex pedagogi Yan Amos Komenskiy o'zining pedagogika nazariyasidan o'qituvchi mahoratiga aloxida axamiyat beradi. O'zining «Onalar maktabi» asarida maktabgacha tarbiya yoshidagi bolalarni

tarbiyalashda tarbiyachining mahoratiga aloxida ahamiyat berib, tarbiyachi bu yoshda asosan bolalarga ahloqiy fazilatlar, ya'ni to'g'ri so'zlik, mehnatsevarlik, ota-onalarni xamdao'zidan katta yoshdagi bolalarni xurmat qilish, gamxurlik, mehnatsevarlik, saxiylik kabi tushunchalarni singdirishga axtibor berish lozimligini uktiradi. « Tillar va xamma fanlarning ochik eshigi» asarida ona tili fanlarini o'qitishda «Fizika», «Astronomiya» asarlarida ushu fanlarni o'qitishda o'ziga xos xususiyatlari xamda unda o'qituvchi mahorati katta o'rin tutishni asoslab berdi. O'qituvchi mahorati birinchi o'ringda uning dars mashg'ulotlariga qanday tayyorgarlik ko'rganiga bog'liq, mavjud imkoniyatlarning oshib borayotganligidan unimli foydalanishga bog'liq. U muntazam va mazmunli, maqsadli o'z bilimini oshirib borishi, o'z tajribasini yangi metodlar bilan boyitib borishi lozim. Dars mashg'ulotlarining maqsad aniq pedagogikasi vazifalarini belgilab olish muvaffaqiyat garovidir. Har bir darsning maqsadi tarbiyaviy, ta'limiy rivojlantiruvchi vazifalarni amalga oshiradi.

FOYDALANILGAN ADABIYOTLAR RO'YXATI.

1. Rasulova L. Pedagogik mahorat fanidan ma'ruzalar matni. FarDU - 2002y.
2. Tolipov O'. Ta'lim: O'qituvchi va o'quvchi faoliyati // Sog'lom avlod uchun j. 2000. No 7-8.
3. Xasanova, G. (2021). Oliy ta'lim tashkilotlari pedagoglarining kreativ qobiliyatlarini rivojlantirishning mazmuni. Academic research in educational sciences, 2(1).
4. Xasanova, G. I. Q. (2021). Bolaga yo'naltirilgan ta'limni amalga oshirishda tarbiyachining kasbiy kompetensiyasining ahamiyati. Academic research in educational sciences, 2(9), 1051-1056.
5. Xasanova, G. (2021). Bolaga yo'naltirilgan ta'limni amalga oshirishda tarbiyachining kasbiy kompetensiyasining ahamiyati. Scienceweb academic papers collection.

ФИО автора: *Abdulatipova Gulnoza Omonovna*

Jizzax viloyati, Baxmal tumani

9-son ДМТТ direktori

Название публикации: «MASHG`ULOT - TA`LIM BERISHNING ASOSIY SHAKLI SIFATIDA»

Annotatsiya: Ushbu maqolada maktabgacha ta'lim tashkilotda bolalarga ta'lim berishning asosiy shakli bo'lgan mashg'ulotning mazmuni va ahamiyati haqida so'z borgan.

Kalit so'zlar: maktabdagi o'qishga tayyorlash, bolani sog'lom, rivojlangan, mustaqil shaxs bo'lib shakllantirish, [qobiliyatlarini ochib berish](#), o'qishga, tizimli ta'limga bo'lgan ishtiyoqini tarbiyalash

Annotation: This article discusses the content and importance of education, which is the main form of education for children in preschool education.

Keywords: preparing for school, shaping the child into a healthy, developed, independent person, revealing their abilities, fostering a passion for learning, systematic education

Аннотация: В статье рассматривается содержание и значение образования, которое является основной формой обучения детей в дошкольном образовании.

Ключевые слова: подготовка к школе, формирование из ребенка здорового, развитого, независимого человека, раскрытие его способностей, воспитание страсти к учебе, систематическое обучение.

Maktabgacha ta'lim tizimi uzluksiz ta'limning birlamchi, eng asosiy bo'g'ini hisoblanadi. Mutaxassislarning ilmiy xulosalariga ko'ra, inson o'z umri davomida oladigan barcha axborot va ma'lumotning 70 foizini 5 yoshgacha bo'lgan davrda oladi. Shu bois bolalarning sog'lom va bilimli, yetuk kadrlar bo'lib voyaga etishida maktabgacha ta'lim tarbiyasi juda - muhim o'rin tutadi. O'zbekiston Respublikasining Prezidenti Shavkat Mirziyoev bu tizimga alohida e'tibor qaratmoqdalar. Shu masalaga doir bir necha yig'ilish o'tkazilib tarixiy qarorlar qabul qilinmoqda. Maktabgacha ta'lim tashkiloti bolaning sog'lom va rivojlangan shaxs bo'lib shakllanishini ta'minlab, o'qishga

bo'lgan ishtiyoqini uyg'otib, tizimli o'qitishga tayyorlab boradi. 6-7 yoshgacha bo'lgan maktabgacha ta'lim davlat va nodavlat bolalar maktabgacha ta'lim tashkilotlarida va oilada amalga oshiriladi. Maktabgacha ta'limning maqsadi – bolalarni maktabdagi o'qishga tayyorlash, bolani sog'lom, rivojlangan, mustaqil shaxs bo'lib shakllantirish, [gobilyatlarini ochib berish](#), o'qishga, tizimli ta'limga bo'lgan ishtiyoqini tarbiyalash hisoblanadi. Maktabgacha yoshdagi bolalar rivojlanishiga qo'yiladigan Davlat talablari aniq bir yoshdagi bolaning rivojlanish standartlarini va bolaning yutuqlari va rivojlanish darajasini baholash imkoniyatini beruvchi indikatorlarni belgilaydi. Bu kabi ustuvor vazifalarni bajarishda maktabgacha ta'lim tashkiloti ta'lim –tarbiya jarayonini tashkil etishning asosiy shakli hisoblangan mashg'ulotning o'rni beqiyos.

Mashg'ulot ta'lim tashkilotda bolalarga ta'lim berishning asosiy shakli mashg'ulot hisoblanadi. Mashg'ulot – pedagogning bolalarni kerakli bilim va malakalardan frontal holda xabardor qilishidir. Tarbiyachi bolalarga ta'lim berishni kun davomida amalga oshiradi: ularning bilimlarini boyitadi, madaniy, gigenik, xulq madaniyati, gaplashish nutqi, sanoq-hisob harakatlari kabi turli tuman malaka va ko'nikmalarini shakllantirib boradi. Ammo ta'lim berishda bosh rolni mashg'ulot egalaydi. Mashg'ulotlar maktabgacha ta'lim tashkilotida ta'limni tashkil etish shaklidir. Mashg'ulotlarda bolalarda mustaqil fikr yuritish, malakasi tarkib toptiriladi, tarbiyachilarga quloq solish, ularning fikriga ergashish, hikoya qilinayotgan hikoyalardan voqeadagi asosiy g'oyalarni ajrata olish, qisqacha umumlashtirish kabi malakalarni rivojlantirishga katta e'tibor beriladi.

Mashg'ulot maktabgacha ta'lim yoshidagi hamma bolalar uchun majburiydir: unda dastur mazmuni belgilab berilgan, kun tartibida unga ma'lum o'rin va vaqt ajratilgan. Mashg'ulot tarbiyachi rahbarligida o'tkaziladi, tarbiyachi mashg'ulotda bolalarni yangi bilimlardan xabardor qiladi, bolalarning amaliy mashg'ulotlarini tashkil etadi. O'quv materialining mazmuni asta-sekin murakkablashtirilib boriladi.

Xulosa o'rnida shuni alohida ta'kidlash joizki, maktabgacha ta'lim tashkilotlarida mashg'ulot bolalarni maktabga tayyorlashda katta ahamiyatga ega. Mashg'ulot orqali bolalar o'quv malakasini egallab oladilar. Mashg'ulotlarda ta'lim berish bolalardan aqliy va jismoniy zo'r berishni talab etadi, ya'ni u bolani aktiv faoliyati bilan bog'liq

bo'lib bola ma'lum natijaga erishish uchun intiladi, bu esa boladan uzoq davomli ixtiyoriy diqqatni talab etadi. Shuning uchun mashg'ulotga tayyorlanishda bolalar yoshini, imkoniyatini e'tiborga olish zarurdir. Mashg'ulotning vaqtini, kun tartibidagi o'rnini dasturning har xil bo'limlarini to'g'ri almashtirib turishni oldindan o'ylab, aniq belgilab olish zarur bo'ladi desak mubolag'a bo'lmaydi.

FOYDALANILGAN ADABIYOTLAR RO'YXATI.

1. “Ilk qadam” davlat o`quv dasturi O`zbekiston Respublikasi Maktabgacha ta'lim vazirligining 2018-yil 7-iyuldagi 4-sonli hay'at yig'ilishi qarori bilan tasdiqlangan va nashr etilgan dasturi.

2.O`zbekiston Respublikasi Prezidentining 2017-yil 30-sentabrdagi PQ-3305-son “O`zbekiston Respublikasi Maktabgacha ta'lim vazirligi faoliyatini tashkil etish to'g'risida”gi qarori.

3.O`zbekiston Respublikasi Prezidentining 2016-yil 29-dekabrdagi PQ-2707-son “2017-2021-yillarda maktabgacha ta'lim tizimini yanada takomillashtirish chora-tadbirlari to'g'risida”gi qarori.

4.Г.И.ХАСАНОВА “Таълим жараёнида дастурлаштирилган ўқитиш технологиясидан фойдаланишнинг афзалликлари” Жиззах: 2020. 420 бет. 223-2256

5.Хасанова, Г. (2021). Олий таълим муассасалари педагогларининг

Креатив қобилиятларини ривожлантиришнинг мазмуни. Academic

Research in Educational Sciences, 2(1), 778-782

6. Norquziyeva, M. (2020). The role of educational technology in shaping the professional stability of students. Архив Научных Публикаций JSPI.

7. Abdurakhmonovna, N. M. (2020). Methodology of giving professional knowledge to future teachers. *ACADEMICIA: An International Multidisciplinary Research Journal*, 10(5), 1378-1383.
8. Manzura, N. (2021). Sustainable Activity in the Teaching Profession and Its Foundations. *Psychology and Education Journal*, 58(2), 1339-1345.
9. Abdurahmonovna, N. M. (2021). Pedagogical and Psychological Aspects of Professional Sustainability of Future Teachers.
10. Xasanova, G. (2020). Мактабгача таълим ташкилотларида халқ оғзаки ижоди воситаларидан фойдаланишнинг педагогик мазмуни. *Архив Научных Публикаций JSPI*.

ФИО автора: *Achilova Nodira Normamatovna*

Jizzax viloyati, Baxmal tumani

7-son DMTT tarbiyachisi

Название публикации: «ZAMONAVIY MAKTABGACHA TA'LIM TIZIMI»

Annotatsiya: Bugungi kunda maktabgacha ta'lim boshqaruv funktsiyalarini tubdan qayta qurish, boshqaruv sifatini yaxshilash talab etilmoqda. Ushbu maqolada zamonaviy maktabgacha ta'lim tizimi haqida so'z borgan.

Kalit so'zlar: zamonaviy ta'lim tizimi, intellektual salohiyat, ma'naviy-estetik, jismoniy rivojlantirish, menejment, yangi texnologiyalar, ta'lim tizimi, rivojlantirish, tarbiya jarayoni, sog'lom va barkamol, bola shaxsini tarbiyalash.

Annotation: Today, there is a need to radically restructure the management functions of preschool education and improve the quality of management. This article is about the modern preschool education system.

Keywords: modern education system, intellectual potential, spiritual-aesthetic, physical development, management, new technologies, education system, development, educational process, healthy and harmonious, upbringing of the child's personality.

Аннотация: На сегодняшний день существует необходимость коренной перестройки функций управления дошкольным образованием, повышения качества управления. Эта статья о современной системе дошкольного образования.

Ключевые слова: современная система образования, интеллектуальный потенциал, духовно-эстетическое, физическое развитие, управление, новые технологии, система образования, развитие, образовательный процесс, здоровый и гармоничный, воспитание личности ребенка.

Mamlakatimizda yosh avlodni sog'lom, bilimli va zukko qilib tarbiyalash maqsadida maktabgacha ta'lim tizimini tubdan takomillashtirishga katta e'tibor

qaratilyapti. Xususan, davlatimiz rahbarining joriy yil 30 sentabrdagi «Maktabgacha ta'lim tizimi boshqaruvini tubdan takomillashtirish chora-tadbirlari to'g'risida»gi farmoni hamda «O'zbekiston Respublikasi Maktabgacha ta'lim vazirligi faoliyatini tashkil etish to'g'risida»gi qaroriga muvofiq bu sohada yangi tizim yaratilmoqda. Shu boisdan ham yurtimizda maktabgacha ta'limni yanada rivojlantirish uchun keng miqyosli islohotlar olib borilmoqda. Maktabgacha ta'lim vazirligining tashkil etilishi bu boradagi muhim qadamlardan bo'ldi.

Bugungi kunda maktabgacha ta'lim boshqaruv funksiyalarini tubdan qayta qurish, boshqaruv sifatini yaxshilash talab etilmoqda. Menejment tashkilotni boshqarish jarayoni sifatida sun'iy ijtimoiy-pedagogik tizim bo'lgan maktabgacha ta'lim tashkiloti faoliyatining barcha soxalarida qo'llaniladi. Maktabgacha ta'lim har bir shaxsning shakllanishida muhim ahamiyatga ega. Zero, bog'chada puxta tayyorlanib maktabga chiqqan bolajonlarning yutuqlarga erishish imkoniyati kengayadi. Zamonaviy maktabgacha ta'lim tashkilotini boshqarish mexanizmi- boshqaruv funksiyalarini bajarish xususiyatini o'zgartiradi, tashkilot va pedagogik jarayonning barcha ishtirokchilari o'rtasida o'zaro munosabatlarning tubdan yangi shakllarini keltirib chiqaradi. Zamonaviy maktabgacha ta'lim tashkilotini boshqarishning kengaytirilgan ob'ekti bolalar bog'chasi va atrof-muxit o'rtasida yuzaga keladigan barcha aloqalar va munosabatlarni xisobga olishni o'z ichiga oladi desak mubolag'a bo'lmaydi.

Maktabgacha ta'lim sohasi uzluksiz ta'lim tizimining birlamchi bo'g'ini hisoblanib, u har tomonlama sog'lom va barkamol bola shaxsini tarbiyalash va maktabga tayyorlashda g'oyat muhim ahamiyat kasb etadi. Uzluksiz ta'lim tizimining muhim bo'g'ini bo'lgan maktabgacha ta'lim tizimini yanada takomillashtirish, samarali davlat boshqaruvi tizimini yaratish, maktabgacha ta'lim tashkilotlari davlat va nodavlat tarmog'ini kengaytirish, moddiy-texnika bazasini mustahkamlash xamda ularni malakali pedagog kadrlar bilan ta'minlash, maktabgacha ta'lim tashkilotlariga bolalarni qamrab olishni keskin oshirish, ta'lim-tarbiya jarayonlariga zamonaviy ta'lim dasturlari va texnologiyalarini tatbiq etish orqali bolalarni har tomonlama intellektual,

ma'naviy-estetik, jismoniy rivojlantirish hamda ularni maktabga tayyorlash sifatini tubdan yaxshilash maqsadida bir qancha ishlar amalga oshirilmoqda.

FOYDALANILGAN ADABIYOTLAR RO'YXATI.

- 1.Р.Миржалолова Танлов фани модули Т.: Истеъдод, 2018. – 223 б
- 2.Ksendzova, GF Maktabgacha ta'lim tizimini modernizatsiya qilishda psixologik-pedagogik yordam / GF Ksendzova // Yakutsk IPKRO nashriyoti, 2006 yil - S 146-148
- 3.Xasanova, G. (2020). Maktabgacha ta'lim tashkilotlarida xalq o'zaki ijodi vositalaridan foydalaniшning pedagogik mazmuni. Arxiv Nauchnykh Publikatsiy JSPI.
- 4.Abdurahmonovna, N. M. (2021). Pedagogical and Psychological Aspects of Professional Sustainability of Future Teachers.
- 5.Г.И.ХАСАНОВА “Таълим жараёнида дастурлаштирилган ўқитиш технологиясидан фойдаланишнинг афзалликлари” Жиззах: 2020. 420 бет. 223-225б
- 6.Хасанова, Г. (2021). Олий таълим муассасалари педагогларининг Креатив қобилиятларини ривожлантиришнинг мазмуни. Academic Research in Educational Sciences, 2(1), 778-782

ФИО авторов: *Abdunazarova Sitora Baxtiyor qizi,*

Yoqubova Havasxon O'tkirjon qizi

O'zbekiston, JDPI, Maktabgacha ta'lim

yo'nalishi talabasi

Название публикации: «PEDAGOG TARBIYACHINING NUTQIY FAOLLIYATINING O'ZIGA XOSLIGI»

Annotatsiya: Tarbiyachi bolalar bilan nutqiy muloqotda bo'lganda, ularning yoshini hisobga olib, ona tilining lug'at boyligidan keng foydalanmogi lozim. Ushbu maqolada maktabgacha ta'lim tashkilotlarida pedagog tarbiyachining nutqiy faolliyatini o'ziga xosligi haqida so'z yuritilgan.

Kalit so'zlar: tarbiyachi nutqi, kommunikativ kompetensiya, ma'naviy yuksalish, mashg'ulotlar, yetuk va barkamol, ta'limiga tayyorlash, va modernizatsiya qilish, zamonaviy dasturlar texnologiyalar.

Аннотация: При общении с детьми воспитатель должен широко использовать лексику родного языка с учетом их возраста. В статье рассматривается специфика педагогической деятельности воспитателей дошкольного образования.

Ключевые слова: речь воспитателя, коммуникативная компетентность, духовный рост, обучение, зрелость, подготовка к обучению, модернизация, современные программные технологии.

Annotation: When communicating with children, the educator should make extensive use of the vocabulary of the mother tongue, taking into account their age. This article discusses the specifics of the pedagogical activity of educators in preschool education.

Keywords: educator speech, communicative competence, spiritual growth, training, maturity, preparation for education, and modernization, modern software technologies.

Har bir davlat va jamiyatning taraqqiyoti, istiqboli, [farovonligi](#), ma'naviy yuksalishi, jahonning eng rivojlangan davlatlar qatoridan o'rin olishi - bilimli, yuqori intellektual salohiyatli, qalbiga va ongiga ezgu fazilatlarni mujassamlashtirgan

yoshlarga bog'liq hisoblanib, [har jihatdan yetuk va barkamol](#), vatan taqdiri uchun sitqi dildan xizmat qiladigan, fidoyi, iymonli avlodni voyaga yetkazish, o'qitishni sifatli va mazmun jihatdan yuqori pog'onalarga olib chiqish avvalo o'qituvchi va tarbiyachi murabbiylar zimmasiga sharafli va ayni paytda mas'uliyatli vazifani yuklaydi. Farzandlarimizni intellektual axloqiy estetik va jismoniy rivojlantirish uchun shart – sharoitlar yaratish muhim hisoblanadi. Prezidentimiz Sh.Mirziyoyev tomonidan mazkur sohadagi islohotlar izchil davom ettirilib, maktabgacha ta'lim tashilotlari tarmog'ini hozirgi zamon talablari va standartlari asosida rivojlantirish, ularni rekonstruksiya va modernizatsiya qilishga qaratilgan e'tibor zamirida ham kelajagimiz egalarining hech kimdan kam bo'lmay ulg'ayishlari hamda buyuk ajdodlarga munosib voris bo'lib yetishlarini ta'minlashdek ezgu maqsad mujassam. Shu sababli tizimdagi pedagog xodimlar mahoratini ilg'or usullar orqali muntazam oshirib borish mexanizmini yaratish, axborot-kommunikatsiya texnologiyalarini ta'lim-tarbiya jarayoniga keng tatbiq etgan holda, uzluksiz metodik xizmat ko'rsatish ishlarini takomillashtirish masalasi ham dolzarb sanaladi.

Tarbiyachi o'z nutqida so'zlarni to'g'ri va aniq ishlata olsa, u holda uning nutqi bolalarga tushunarli bo'ladi. O'zbek tilining lug'ati juda ham boy, u doimo yangi so'zlar bilan to'ldirib boriladi, iste'moldan chiqqan so'zlar yo'qolib boradi. Tarbiyachi bolalar bilan nutqiy muloqotda bo'lganda, ularning yoshini hisobga olib, ona tilining lug'at boyligidan keng foydalanmog'i lozim. Tarbiyachi o'z lug'atini, uning grammatik tomonini badiiy, ilmiy, maxsus va boshqa adabiyotlarni doimiy ravishda o'qib borish bilan boyitadi va takomillashtiradi. Biroq tarbiyachi adabiyotlarni o'qish jarayonida uning mazmuniga, yangi so'zlarga ahamiyat beribgina qolmasdan, balki muallifning asar mazmunini ochishda tilning qaysi vositalaridan foydalanganligiga, qaysi so'z va grammatik shakllarni ishlatganligiga, materialni qay darajada bayon etganligiga bam e'tiborni qaratishi kerak. Tarbiyachining siyosiy yetukligi bolalarni tarbiyalash sifati uchun xalq hamda jamiyat oldidagi o'z mas'uliyatini anglashga, ta'lim-tarbiya vazifalarini ijodiy yondashishga, o'z mahoratini doimo takomillashtirib borish va ishdagi o'rtoqlarini o'sishiga yordam beradi. Tarbiyachi uchun namunali nutqni egallash —bu uning o'z kasb-koriga tayyorligini belgilovchi ko'rsatkich hisoblanadi.

Har bir tarbiyachi-pedagog nutqiga qo'yilgan talablarni juda yaxshi bilgan holda o'z nutqidagi kamchiliklarni bartaraf etib borishi kerak.

Xulosa o'rnida shuni ta'kidlash joizki, tarbiyachi nutqidagi so'zlar aniq tanlansa, jumlar grammatik tomondan to'g'ri bo'lsa, undagi fikrlar oddiy, aniq, ravshan bo'lsa, izchil ketma-ketlikda bayon etilsa, bolalarning yoshi va psixik xususiyatlari hisobga olinsa, bunday nutq bolalar tomonidan osonlik bilan idrok qilinadi va ular uchun tushunarli bo'ladi.

FOYDALANILGAN ADABIYOTLAR RO'YXATI.

1. Ibragimov X.I., Abdullayeva Sh.A. Pedagogika nazariyasi. - T.: —Fan va texnologiyalar nashriyoti, 2008.
2. Azizxo'jayeva N. «Pedagogik texnologiya va pedagogik mahorat». TDPU-2003
3. Xasanova, G. (2021). Oliy ta'lim tashkilotlari pedagoglarining kreativ qobiliyatlarini rivojlantirishning mazmuni. Academic research in educational sciences, 2(1).
4. Xasanova, G. I. Q. (2021). Bolaga yo'naltirilgan ta'limni amalga oshirishda tarbiyachining kasbiy kompetentsiyasining ahamiyati. Academic research in educational sciences, 2(9), 1051-1056.
5. Xasanova, G. (2021). Bolaga yo'naltirilgan ta'limni amalga oshirishda tarbiyachining kasbiy kompetentsiyasining ahamiyati. Scienceweb academic papers collection.

ФИО авторов: *Nosirova Sadoqat Minovarovna*

JDPI, Ta'lim tarbiya nazariyasi va metodikasi

1-kurs magistranti

Название публикации: «BOSHLANG'ICH SINIF O'QUVCHILARINI MEHNATSEVARLIKKA O'RGATISHDA MAQOLLARDAN FOYDAANISHNING MAZMUNI»

Annotatsiya: Xalq og'zaki ijodi yosh avlodni tarbiyalashda bitmas tunganmas hazinadir. Ushbu maqolada boshlang'ich sinf o'quvchilarini mehnatsevarlikka o'rgatishda maqollardan foydaanishning mazmuni haqida so'z borgan.

Kalit so'zlar: ilmiy bilimlar, falsafiy, ahloqiy, huquqiy, estetik, badiiy g'oya va ideallar yig'indisi, xalq ma'naviy merosi, qo'shiqlari, maqollari, xikmatli so'zlari, termalari, laparlari, matallari, she'riyati millatning ma'naviy qadriyatlar.

Аннотация: Фольклор – неисчерпаемый клад в воспитании подрастающего поколения. В данной статье рассматривается значение использования пословиц в обучении трудолюбию учащихся начальных классов.

Ключевые слова: научное познание, философское, нравственное, правовое, эстетическое, совокупность художественных идей и идеалов, народное духовное наследие, песни, пословицы, мудрые изречения, поговорки, пословицы, поговорки, духовные ценности нации.

Annotation: Folklore is an inexhaustible treasure in educating the younger generation. This article discusses the meaning of using proverbs in teaching hard work to primary school students.

Keywords: scientific knowledge, philosophical, moral, legal, aesthetic, set of artistic ideas and ideals, folk spiritual heritage, songs, proverbs, wise sayings, idioms, proverbs, sayings, she The spiritual values of the nation.

Insoniyatning, millatning ma'naviy ehtiyojlarini qondirishga xizmat qiladigan ilmiy bilimlar, falsafiy, ahloqiy, huquqiy, estetik, badiiy g'oya va ideallar yig'indisi, xalq ma'naviy merosi, qo'shiqlari, maqollari, xikmatli so'zlari, termalari, laparlari,

matallari, she'riyati millatning ma'naviy qadriyatlaridir. Ma'nan, axloqan, ruhan barkamol inson o'z Vatani, xalqi oldidagi burch va mas'uliyatini teran anglab yetadi, xalqi uchun, uning moddiy va ma'naviy madaniyati kelajagi uchun qayg'uradi. Ma'naviyat jamiyat taraqqiyoti, millat kamoloti va shaxs barkamolligini belgilab beruvchi asosiy mezonlardan biri hisoblanadi, chunki ma'naviyat rivojlangandagina jamiyatda iqtisodiy va ijtimoiy-siyosiy barqarorlik vujudga keladi hamda mamlakat va millat taraqqiy etadi. Bu o'z navbatida shaxsning barkamol rivojlanishi uchun zarur bo'lgan zamin bo'lib xizmat qiladi. Ma'lumki, ota-bobolarimiz azal-azaldan inson tarbiyasi masalalariga jiddiy e'tibor berib kelishgan va bu an'ana avloddan-avlodga ko'chib, takomillashib, yangicha usullar evaziga boyib borgan. Zotan, inson ma'naviyati tarbiyaga bog'liq. Tarbiyasiz ma'naviyat poydevorsiz binoga o'xshab omonatlik kasb etadiki, bu holni sharhlab, izohlab o'tirishning hojati yo'q. Shu boisdan ta'lim-tarbiya jarayoniga barcha davlatda kuchli ehtiyoj sezilgan.

Xalq og'zaki ijodi yosh avlodni tarbiyalashda bitmas tuganmas hazina bo'lib uning ahamiyati benihoya kattadir. Xalq og'zaki ijodi hayot sinovlaridan o'tgan. Xalqning ma'naviy boyligi, madaniyatini ko'rsatuvchi insonlarning birdan-bir eng jozibali tarbiya vositasi maqoldir. O'zbek xalqi bolalarni tarbiyalash sohasidagi g'oyalari, tajribalarini yo'llari, usul va choralari o'zbek xalq pedagogikasida to'la-to'kis mujasamlashgandir. O'tmishi ulug' va kelajagi buyuk o'zbek xalqining ma'naviy va marifiy sarchashmasi bo'lgan ertaklar, rivoyatlar, afsonalar, maqollar hamma zamonlarda e'zozlanganidek [bizning davrimizda](#), ayni kunlarda o'z qadr qimmatini topmoqdi. Biz o'quvchilarni mehnatsevarlik ruhida tarbiyalashimizda mehnat xaqidagi maqollardan foydalanishimiz maqsadga muvofiq.

Misol tariqasida quyidagi "Birni kessang, o'nni ek" maqolini o'quvchilarga tushuntiradigan bo'lsak, xalqimiz bu va bu singari maqollar orqali yoshlarni mehnatsevarlikka, ko'chat ekish, bog' yaratishga undaydi. Shu bilan birgalikda o'quvchilarda birovning [mexnatining qadriga yetishga](#), boshqalar mehnatini qadrlashni o'rgatadi. Boshlang'ich sinf o'quvchilariga bu maqolni tushuntirishda ota-bobolarimiz o'gitlaridan foydalanib tushuntirilishi yanada xam samaraliroq bo'ladi. Bu maqolni

o'quvchilarga tushuntirishda bobomiz Amir Temurning amal qilgan sifatlaridan biri bo'lgan "Bitta daraxt kestirsam, o'rniga o'nta ko'chat ektirdim" so'zlaridan foydalanish mumkin. Bu bilan o'quvchilarda mehnatsevarlik, mehnatning qadriga yetish kabi sifatlar bilan birgalikda ota-bobolarimizga bo'lgan xurmat xissini shakllantirishimiz mumkin.

Misol tariqasida "Ish ishtaha ochar, Dangasa ishdan qochar" va "Mehnatdan kelsa boylik, Turmush bo'la chiroyli" maqollarini oladigan bo'lsak betartib, odobsiz, ishyoqmas o'quvchilarning misol tariqasida ilingan. Bu bilan keltirilgan ishyoqmas, odobsiz bolalarning ishi noto'g'ri ekanligi, mehnat qilish yaxshi fazilat ekanligi ta'kidlanadi. Bu esa o'quvchilarning to'g'ri xulosa chiqarib olishlariga imkoniyat yaratib beradi. Mehnatdan boylik kelishi, turmushi ham chiroyli bo'lishi talqin etiladi. Bu esa o'quvchilarni ham mehnatsevarlik ruhida tarbiya olishlariga zamin yaratadi.

Xulosa qilib aytganda, boshlang'ich sinf o'quvchilarini yoshligidan mehnat intizomiga o'rgatish ularni kelajakda o'z kasbining moxir ustasi, yetuk kadr, jamiyat rivojiga munosib xissa qo'shadigan fuqaro bo'lib yetishida poydevor vazifasini o'taydi.

FOYDALANILGAN ADABIYOTLAR RO'YXATI.

1. O'zbekiston Respublikasi Prezidentining "Milliy istiqlol g'oyasi: asosiy tushuncha va tamoyillar" fani bo'yicha ta'lim dasturlarini yaratish va respublika ta'lim tizimiga joriy etish to'g'risida Farmoyishi. 2001 yil, 18 yanvar.
2. Imomnazarov M. Eshmuhammedov M. "Milliy ma'naviyatimiz asoslari" T."Yangi avlod", 2001y.
3. Otamurodov S. va boshqalar. "Ma'naviyat asoslari" T."Ma'naviyat", 2002y.
4. Mahmudov T. "Mustaqillik va ma'naviyat". T."Ma'naviyat", 2000y.

ФИО автора: *Murtozayeva Muhayyo Axmatovna*

O'zbekiston. Sharof Rashidov tumani,

11-sonli umumta'lim maktabi

Boshlang'ich sinf o'qituvchisi

Название публикации: «BOSHLANG'ICH SINFLARDA DIDAKTIK O'YINLARDAN FOYDALANISH TEXNOLOGIYASI»

Annotatsiya: Didaktik o'yinlar ta'lim jarayoning samaradorligini oshiradi, ta'lim jarayonida o'quvchilar faolligini, o'qish motivlarini rivojlantiradi. Ushbu maqolada boshlang'ich sinflarda didaktik o'yinlardan foydalanish texnologiyasi haqida so'z borgan.

Kalit so'zlar: o'yin faoliyati, aqliy faoliyati, fikrlash qobiliyatlari, tafakkurini rivojlantirish, intellektual salohiyati, didaktik o'yinlar.

Annotation: Didactic games increase the effectiveness of the educational process, develop students' activity in the learning process, learning motivation. This article discusses the technology of using didactic games in primary school.

Keywords: play activities, mental activity, thinking skills, thinking development, intellectual potential, didactic games.

Аннотация: Дидактические игры повышают эффективность учебного процесса, развивают активность учащихся в учебном процессе, учебную мотивацию. В данной статье рассматривается технология использования дидактических игр в начальной школе.

Ключевые слова: игровая деятельность, умственная деятельность, мыслительные способности, развитие мышления, интеллектуальный потенциал, дидактические игры.

Davlatimiz tamonidan ta'lim sohasiga, o'quvchilarning intellektual salohiyati, mustaqil va ijodiy fikrlash qobiliyatlari, tafakkurini rivojlantirish, egallagan bilimlarini amaliyotda qo'llay olishlari, amaliy ko'nikma va malakalarini hosil etishga katta e'tibor berilmoqda. Bola hayotida bog'chadan so'ng maktabning dastlabki davrlari muhim

o'rin tutadi. Shu bois boshlang'ich ta'lim davri o'quv-tarbiya jarayonidagi eng mas'uliyatli davri hisoblanadi. u davrda bolaning zehni o'stirishga qaratilgan har bir mashg'ulot bola aqlining tarkib topishi va rivojlanishiga katta ta'sir ko'rsatadi. Shuning uchun ham bu davrda, avvalo, ta'lim jarayonini qiziqarli, ta'sirli qilib tashkil etishga, ijobiy o'quv motivlarini hosil qilish va uni rivojlantirishga e'tibor qaratish lozim. Chunki, bu muddat bolaning o'yin faoliyatidan aqliy faoliyatiga, ya'ni o'quv faoliyatiga o'tganligi bilan xarakterlanadi. hu jihatdan qaraganda, ta'lim jarayonida qo'llanadigan didaktik o'yinlarning roli beqiyosdir.

Didaktik o'yinlar ta'lim jarayoning samaradorligini oshiradi, ta'lim jarayonida o'quvchilar faolligini, o'qish motivlarini rivojlantiradi. O'quv motivlari ta'lim jarayonini pedagogik texnologiyalar asosida tashkil etishda ham muhim o'rin tutadi. Didaktik o'yinlar boshlang'ich sinflarda ta'limning samarali bo'lishiga, o'quvchilarning o'quv bilish faoliyatini muvoffaqiyatli boshqarishga ham katta yordam beradi, ya'ni didaktik o'yinlar vositasida nazariy bilimlar oson egallanadi, o'quvchilarning qiziqishlari ortib boradi.

Didaktik o'yinlar nafaqat boshlang'ich sinflarda, balki ta'limning keyingi bosqichlarida ham o'quvchilarning bilimga bo'lgan ishtiyoqlari rivojiga katta turtki bo'lishi mumkin. Ayniqsa, qiyin o'zlashtiruvchi o'quvchilarning bilish imkoniyatlarini oshirishga bunday o'yinlar samarali ta'sir ko'rsatadi. Keyingi yillarda ta'limga texnologik yondashuv, uni samaradorligini oshirishda interfaol usullarni qo'llash muammolari ustida talaygina tadqiqot ishlari amalga oshirilmoqda. Jumladan, boshlang'ich sinflarda pedagogik texnologiyalarni qo'llash Abdullaeva X., Abduraimova M., Abdieva D., Bikboeva N., Inomova M., Mamatova G., Mirxayitova S., Nishonova Z. Raximbekova S., Raxmatullaeva X., Sariev Sh., Turg'unov S., Xusanboeva Q., Xasanov R. va boqalar, unda didaktik o'yinlarning tutgan o'ri Abduraxmanova A., Jumaboev M., O'rinboeva L., G'afforova F., Nurillaeva Sh., va h.k. pedagog tadqiqotchilarimiz qiziqarli takliflarni berishmoqdalar. olalarga o'yinni o'rgatishdan muayyan ta'limiy maqsad nazarda tutiladi. O'yinning eng muhim ahamiyati ham ana shundadir. O'yin o'tkazilish shakllari

va usullari ta'limning boshqa turlaridan farq qiladi. Didaktik o'yin usullari cheksiz, takrorlash va o'zgartirish, unga turli yangiliklar kiritish imkoni bor. Masalan, biz "Jimjitlik" o'yinining 5-7 xilini butun sinf bilan hamda ayrim bolalar bilan 10 martadan ko'proq takrorlab o'tkazdik, "Nima o'zgardi?" turidagi o'yin 5 xil turli ko'rsatmali material bilan o'tkazildi. Natijada o'yin malakalarining bir xilda va mustahkam bo'lishiga hamda o'yinning har bir qoidasini tinglay bilish va unga rioya qilishiga erishish imkonini beradi. Didaktik o'yinlar o'zining shakli jihatidan, asosan, bog'chada o'ynaladigan ijodiy o'yinlardan ham, o'qituvchi o'zi hikoya qilib berish yo'li bilan tushintiradigan va o'quvchilarni birma-bir so'rab chiqish natijasida mustahkamlanadigan o'yinlardan ham bir tomonlama farq qiladi. Didaktik o'yinlar o'qitish vazifasiga xizmat qiladi va qiziqarli, maroqli, tushunarli darajada olib boriladi. Bolalar g'olib chiqish maqsadida jon-dili bilan mashq qiladilar, berilgan har bir topshiriqni albatta bajarishga odatlanib qoladilar, natijada ularda didaktik topshiriqlarni bajarishga bo'lgan qiziqish orta boradi.

Xulosa qilib aytganda, didaktik o'yinlar har bir darsning maqsadini, har bir mashqning maqsadi va vazifalarini yaxshiroq tushinib olishga yordam beradi. Didaktik o'yinlar ta'limning ko'rgazmaliligi, o'qituvchining nutqini va bolalar harakatini o'z ichiga oladi, buning natijasida idrokda (ko'rish, eshitish, teri sezgisi belgilarida) birlik tug'iladi. Bu esa o'qituvchining aytganlarini bolalarning o'ylab olishiga va aytilganlarni ifodalab berishlariga, ya'ni didaktik o'yin qoidalarini o'zlari bajarishlariga undaydi. Didaktik o'yinlarning bu tarzda tuzilish hususiyatlari o'quvchilar faoliyatini tahlil qilish imkonini beradi desak mubolag'a bo'lmaydi.

FOYDALANILGAN ADABIYOTLAR RO'YXATI.

1. Abdurahmanova N., Jumaev M., O'rinboeva L. Boshlang'ich sinflar uchun matematikadan didaktik materiallar. -T.: «Istiqlol», 2004, - 65 bet.
2. Azizxo'jaeva N. Pedagogik texnologiya va pedagogik mahorat. -T.: «O'qituvchi», 2003. – 23 – 48 bet.

3. Abdieva D. Soros bilan hamkorlik – yutuqlar kaliti. Boshlang'ich ta'lim. 2003. 2-son, 17- 22 bet

4.Husanboeva Q. Ta'limning zamonaviy texnologiyalari. Til va adabiyot ta'limi. 2003. 3-son -28-32 betlar.

ФИО автора: *Achilova Risolat*

Jizzax viloyati Baxmal tumani

6-son DMTT tarbiyachisi

Название публикации: «BOLANI MAKTAB TA'LIMIGA SIFATLI TAYYORLASHNING MAZMUNI»

Annotatsiya: Yosh avlodni har tomonlama yetuk, axloqli, odobli kishilar sifatida kamol toptirish va maktab ta'limiga tayyorlash muhim vazifalarimizdan biridir. Ushbu maqolada bolani maktab ta'limiga sifatli tayyorlashning mazmuni haqida so'z borgan.

Kalit so'zlar: yuksak natijalar, kamol toptirish, maktab ta'limiga tayyorlash, ta'lim muassasalarining ehtiyojlari, har tomonlama yetuk, axloqli, odobli kishilar, yetuk mutaxassislar, innovatsion texnologiyalar.

Аннотация: Одной из наших важных задач является воспитание подрастающего поколения как зрелых, нравственно-нравственных во всех отношениях людей и подготовка их к школьному обучению. В данной статье рассматривается содержание качественной подготовки ребенка к школьному обучению.

Ключевые слова: высокие результаты, совершенство, подготовка к школьному обучению, потребности образовательных учреждений, всесторонне зрелые, этичные, вежливые люди, зрелые профессионалы, инновационные технологии.

Annotation: One of our important tasks is to develop the younger generation as mature, moral, and ethical people and to prepare them for school education. This article discusses the content of quality preparation of a child for school education.

Keywords: high results, perfection, preparation for school education, the needs of educational institutions, all-round mature, ethical, polite people, mature professionals, innovative technologies.

Zamonaviy ta'limni tashkil etishga qo'yilgan talablardan biri ortiqcha kuch sarf etmay, qisqa vaqt ichida yuksak natijalarga erishishdir. Yosh avlodni har tomonlama yetuk, axloqli, odobli kishilar sifatida kamol toptirish va maktab ta'limiga tayyorlash muhim vazifalarimizdan biridir. Bu borada O'zbekiston Respublikasi Prezidentining 2017 yil 30 sentabrdagi "Maktabgacha ta'lim tizimini tubdan takomillashtirish chora-tadbirlari to'g'risida"gi PQF-5198-sonli Farmonida belgilangan topshiriqlardan kelib chiqqan holda maktabgacha ta'lim sohasida davlat siyosatining ustuvor yo'nalishlarini amalga oshirish, maktabgacha ta'lim muassasalarining ehtiyojlari asosida yetuk mutaxassislar tayyorlash, ilg'or pedagogik va innovatsion texnologiyalarni tatbiq etish, shuningdek, o'quv va ko'rgazmali materiallar tayyorlash choralari ko'rish vazifalari mutasaddi tashkilotlar va ta'lim muassasalariga yuklatildi. Belgilangan vazifalarni amalga oshirish, islohotlar jarayonida ijtimoiy soha ob'ektlari sifatida – ta'lim muassasalariga katta e'tibor qaratish zaruratini keltirib chiqardi.

Bugungi kunda bolani maktab ta'limiga sifatli tayyorlash, zamonaviy o'quv jarayonda o'qitishni tabaqalashtirish, individuallashtirish, modul tizimi asosida mashg'ulotlarni tashkil qilish vazifalari ham belgilangan edi. Bunday vazifalarni samarali amalga oshirish uchun yuqorida aytib o'tilgan o'qitish tizimlarini maktabgacha yosh davridan boshlab loyihalash zarurdir. Modulli ta'lim bolalarning o'z imkoniyatlariga va iste'dodiga qarab o'zlashtirishiga imkon beradi. Mashg'ulotkar moduli tarbiyachilarning psixologik xususiyatlariga qarab tuzilib, o'rgatilishi lozim bo'lgan bilimlar va faoliyat mazmuni ma'lum bir qismlarga ajratiladi.

Bolani maktab ta'limiga psixologik tayyorlanishining sub'ektiv tomoniga esa uning maktabda o'qish xohishi, intilishi, katta yoshdagi odamlar bilan muloqotga kirishish istagi mazkur tayyorgarlik bilan uzviy bog'liqdir. Agar maktabgacha davrda bola normal rivojlangan bo'lsa, uning jismoniy va aqliy rivojlanishiga hech qanday kuchli ta'sirlar bo'lmagan bo'lsa, unda bola yetti yoshda ta'lim olish darajasiga yetadi. Ammo ba'zi oilalar va bog'chada maktabga tayyor bo'lmagan bolalar ham uchraydi. Bunday bolalar mutaxassis nazoratida maxsus tekshiruvdan o'tishadi va o'qishga tayyorgarligi darajasi haqida mutaxassis xulosa chiqaradi.

Bolaning o'yinqaroqligi, mustaqil bo'la olmasligi, his-tuyg'u va ijtimoiy rivojlanishining juda past darajaliligi uning maktabga tayyor bo'lishiga to'siq bo'ladi. Bunday bolalar o'rtoqlari va tengdoshlari orasida o'z o'rnini topa olmaydilar. Maktabda uzoq muddat ota-ona g'amxo'rligisiz bo'lgani sababli, bola o'z yoshiga mos his-tuyg'u va iroda mustahkamligiga ega boiishi, o'z xulqini nazorat qila olishi kerak.

Maktab yoshidagi bola yangi sharoitga tezo'rganadigan va o'qish jarayonida muvaffaqiyatli ishtirok etadigan davr hisoblanadi. Y.A. Kamenskiy bola hayotining yettinchi yilini bekorchilikda buzilib ketmaslik uchun maktabda o'qishni boshlaydigan vaqt deb hisoblagan. Bolaning ona maktabida 5-6 yil ta'lim-tarbiya olishini (bolaning oiladagi tarbiyasi nazarada tutilgan) u yetarli va optimal muhlat deb hisoblagan. Maktabga tayyor bo'lgan bola jismoniy chiniqqan, har qanday ob-havoda uzoq vaqt yura oladi, asosiy harakat malakalariga ega, u o'zining harakatlarini nazorat qila oladi, tozalikka rioya qiladi. Bola bilimining rivojlanganligi uning jamiyat va tabiatdagi voqea-hodisalarni tushunib yetishi, kuzatish qobiliyati, hodisalarni to'g'ri nomlashi bilan aniqlanadi. Bola o'z fikrlarini ifoda eta bilishi kerak, ijodiy va mustaqil fikrlay olishi, aniq ko'rgazma materialga tayanib, masalalarni yecha bilishi kerak. 6-7 yoshli bola oiladan tashqarida ham o'zini dadil tutishi kerak. Shakllangan madaniy ko'nikmalari o'z tengdoshlari bilan munosabatlar o'rnatishiga yordam beradi 7 yosh-bola yangi sharoitga tez o'rganadigan va o'qish jarayonida muvaffaqiyatli ishtirok etadigan davr hisoblanadi. Y.A. Kamenskiy bola hayotining yettinchi yilini bekorchilikda buzilib ketmaslik uchun maktabda o'qishni boshlaydigan vaqt deb hisoblagan. Bolaning ona maktabida 5-6 yil ta'lim-tarbiya olishini (bolaning oiladagi tarbiyasi nazarada tutilgan) u yetarli va optimal muhlat deb hisoblagan. Maktabga tayyor bo'lgan bola jismoniy chiniqqan, har qanday ob-havoda uzoq vaqt yura oladi, asosiy harakat malakalariga ega, u o'zining harakatlarini nazorat qila oladi, tozalikka rioya qiladi.

Bolaning maktabga tayyorligini turli sohadagi mutaxassislar aniqlay oladilar. Bolalar shifokori bolani tekshirib, somatik rivojlanishini aniqlaydi, agar ma'lum

bir jismoniy, ruhiy kamchiligi bo'lsa, uni ruhiy-pedagogik tekshiruvga yuboradi. Ma'lum bir nuqsonlarga ega bo'lgan bolalar maxsus maktabga yuboriladi.

Xulosa qilib aytganda, bolani maktabga tayyorlashda maktabgacha ta'lim muassasalari tarbiyachilari bilan ota-onalarning hamkorlikda ish yuritishi ijobiy natija beradi. Maktabgacha ta'lim tashkiloti tarbiyachilari har bir bolaning maktabga tayyorgarligini to'g'ri aniqlashda yetarli pedagogik, texnologik bilim va tajribalarga ega bo'lishlari kerak, bunda ular maktabgacha ta'lim tashkilotida ta'lim va tarbiya dasturi talablariga tayanishlari kerak.

FOYDALANILGAN ADABIYOTLAR.

1.Qodirova F.R., Qodirova R.M. Bolalar nutqini rivojlantirish nazariyasi va metodikasi. – Toshkent: «Istiqlol», 2006.

2. Qodirova F.R. Nutq o'stirishni baholash uslubi // J.Sog'lom avlod uchun. 2008. № 4-5, 6-7 betlar.

3. Xasanova, G. (2021). Oliy ta'lim muassasalari pedagoglarining kreativ qobiliyatlarini rivojlantirishning mazmuni. Academic research in educational sciences, 2(1).

4.Xasanova, G. I. Q. (2021). Bolaga yo'naltirilgan ta'limni amalga oshirishda tarbiyachining kasbiy kompetentsiyasining axamiyati. Academic research in educational sciences, 2(9), 1051-1056.

5.Xasanova, G. (2021). Bolaga yo'naltirilgan ta'limni amalga oshirishda tarbiyachining kasbiy kompetentsiyasining axamiyati. Scienceweb academic papers collection.

6.Xasanova, G. (2021). Maktabgacha yoshdagi bolalarni nutqini grammatik tuzilishini shakllantirish. Maktabgacha ta'lim jurnali, 4(Preschool education journal).

7. Xasanova, G. (2021). Maktabgacha yoshdagi bolalarga qo'l mexnati orqali aqliy tarbiya berishning mazmuni. Maktabgacha ta'lim jurnali, 4(Preschool education journal).

8. Xasanova, G. I. Q. (2021). Integrativ yondashuv asosida maktabgacha ta'lim yo'nalishi tarbiyachilarining pedagogik qobiliyatlarini takomillashtirish. Academic research in educational sciences, 2(12), 826-830.

9. Xasanova, G. (2021). Sharq mutaffakkirlarining oilada farzand tarbiyasiga oid qarashlari. Maktabgacha ta'lim jurnali.

10. Xasanova, G. (2021). Pedagog tarbiyachilarning ilmiy pedagogik kompetentlikni shakllantirishning mazmuni. Maktabgacha ta'lim jurnali.

ФИО автора: *Axmadova Maftuna Turob qizi*

Jizzax viloyati, Zafarobod tumaniga

qarashli 8-son DMTT tarbiyachisi

Название публикации: «OILA MUHITINING BOLA NITQIY FAOLIYATINING SHAKLLANISHIGA TAS'IRI»

Annotatsiya: O'zbek oilasining o'ziga xos, betakrorligi - nutq etiket qoidalariga intilish kabilarning barhayotligidadir. Ushbu maqolada bola nitqiy faoliyatining shakllanishiga oila muhitining tas'iri haqida so'z borgan.

Kalit so'zlar: ta'lim-tarbiya, nutq madaniyati, odamiylik xislatlari, yetuk, barkamol, sog'lom, mustaqil fikrlovchi, odobli shaxs, jismoniy, aqliy va ma'naviy qobiliyati, bilish jarayoni.

Annotation: The uniqueness of the Uzbek family lies in the fact that it strives for the rules of etiquette. This article discusses the influence of the family environment on the formation of children's speech activity.

Keywords: education, speech culture, human qualities, mature, well-rounded, healthy, independent thinker, polite person, physical, mental and spiritual abilities, cognitive process.

Аннотация: Уникальность узбекской семьи заключается в том, что она стремится к правилам этикета. В данной статье рассматривается влияние семейного окружения на формирование речевой деятельности детей.

Ключевые слова: воспитание, культура речи, человеческие качества, зрелый, всесторонне развитый, здоровый, самостоятельно мыслящий, вежливый человек, физические, умственные и духовные способности, познавательный процесс.

So'ngi yillarda maktabgacha ta'lim tizimini takomillashtirish, ta'lim-tarbiya mazmuni shakli vosita va metodlarini yangilashga alohida e'tibor berilmoqda.

Prezidentimiz Sh. M. Mirziyoevning "Tanqidiy tahlil, qat'iy tartib-intizom va shaxsiy javobgarlik – har bir rahbar faoliyatining qoidasi bo'lishi kerak" deb nomlangan

ma`ruzasida maktabgacha ta`lim sohasida bolalarni qamrab olish atigi 27 foizni tashkil etishi va bu sohadagi ishlar e`tibordan chetda qoganligi²⁴⁰ ta`kidlab o`tildi. Xususan, O`zbekiston Respublikasi Prezidenti SH. M. Mirziyoevning “2017-2021-yillarda maktabgacha ta`lim tizimini yanada takomillashtirish chora-tadbirlari to`g`risida”gi qarori ushbu fikrlarning isbotidir desak mubolag’a bo’lmaydi. Maktabgacha ta`lim-tarbiya – har bir bolaga individual yondashish, uni shaxs sifatida hurmat qilish, ma’naviy-axloqiy tomondan tarbiyalash, bolaning qiziqish va ehtiyojiga mos tarzda ta`lim berishni nazarda tutadi. Maktabgacha ta`lim tashkilotida bolaning kelajak hayotida muvaffaqiyatga erishishiga yordam beruvchi jismoniy, aqliy va ma’naviy qobiliyati bilish jarayonida, bizni o`rab turgan atrofmuhitni o`rganish, nutq o`stirish, badiiy asarlar tinglash, rasm chizish, qurish-yasash, jismoniy mashqlar bajarish va boshqa faoliyat turlarida rivojlanadi.

Bugungi zamonaviy ta`lim sohasidagi asosiy natija u bola tomonidan qay darajada o`zlashtirib olingani, bu uning rivojlanishiga, shaxsda integrativ xislatlarning shakllanishiga qanchalik xizmat qilgani bilan belgilanadi. Pedagog tomonidan tanlab olingan ta`lim uslublari intellektual jarayonlarning shakllanishiga, masalaning echimiga ijodiy yondashishga, tashabbuskorlikka, mustaqillikka va mas’uliyatga, bolalarni mashq orqali o`z faoliyatini boshqarishga o`rgatmog`i lozim. Oila va maktabgacha ta`lim tashkilotlarining eng dolzarb vazifalaridan biri sog`lom bola tarbiyasi hisoblanadi. O`zbek oilasining o`ziga xos, betakrorligi - nutq etiket qoidalariga intilish kabilarning barhayotligidadir. Oilaviy munosabatlar farzandlaming aqliy, ruhiy kamolotini ta`minlabgina qolmasdan, ota-onalarda o`ziga xos faollikni ham yuzaga keltiradi. Oilada qaror topgan sog`lom ma’naviy-ruhiy muhit farzandlaming yetuk, barkamol bo`lib voyaga yetishishlari uchun beqiyos ahamiyatga egadir. Afsuski, bugungi kunda oila va maktab o`rtasidagi samarali hamkorlikni tashkil etishda juda ko`p muammolar mavjud. Hozirgi zamon talablariga muvofiq oilada bolalar ona tilini, adabiy talaffuz me`yorlariga binoan barcha tovush va so`zlarni aniq

²⁴⁰ Мирзиёев Ш. Танқидий таҳлил, қатъий тартиб-интизом ва шахсий жавобгарлик – ҳар бир раҳбар жаолиягининг кундалик қоидаси бўлиши керак. Т. “Ўзбекистон”, 2017 й. – 45-б.

va tiniq talaffuz etib, soʻz boyligini rivojlantirmogʻi lozim.

Bolalar shaxsini shakllantirish, nutqini rivojlantirish borasida yoʻl qoʻyiladigan kamchiliklar hali-hanuz oilalarda yetarli darajada emas. Ota-onalarning bolalarga beparvoliklari, soʻzlashganda nutq madaniyatiga ahamiyat bermasliklari oilada bola nutqining buzilishiga olib kelmoqda.

Xulosa oʻrnida shuni taʼkidlash joizki, bolalarning nutq madaniyatini shakllantirishda oiladagi katta-kichiklar, tengdoshlari bilan qilinadigan muomalalari koʻproq rol oʻynaydi. Farzandlarning oʻz harakatlari va xulqini boshqara bilishi diqqat, fikr va xotira sifatini oshirishga taʼsir koʻrsatadi.

FOYDALANILGAN ADABIYOTLAR ROʻYXATI.

1. Mirziyoev SH.M. “Erkin va farovon, demokratik Oʻzbekiston davlatini mard va olijanob xalqimiz bilan birga quramiz” mavzusidagi Oʻzbekiston Respublikasi Prezidenti lavozimiga kirishish tantanali marosimiga bagʻishlangan Oliy Majlis palatalarining qoʻshma majlisidagi nutqi. – T.: “Oʻzbekiston”, 2016. – 56 b.
2. Mirziyoev SH.M. Tanqidiy tahlil, qatʼiy tartib-intizom va shaxsiy javobgarlik – har bir rahbar faoliyatining kundalik qoidasi boʻlishi kerak. – T.: “Oʻzbekiston”. – 2017.– 102b.
3. Хасанова, Г. И. Қ. (2021). БОЛАГА ЙЎНАЛТИРИЛГАН ТАЪЛИМНИ АМАЛГА ОШИРИШДА ТАРБИЯЧИНИНГ КАСБИЙ КОМПЕТЕНТСИЯСИНИНГ АХАМИЯТИ. *Academic research in educational sciences*, 2(9), 1051-1056.
4. Хасанова, Г. (2021). Олий таълим муассасалари педагогларининг Креатив қобилиятларини ривожлантиришнинг мазмуни. *Academic Research in Educational Sciences*, 2(1), 778-782

ФИО автора: *Mamatova Saboxat Mingboevna*

Jizzax viloyati, Baxmal tumani

2-son DMTT Direktori

Название публикации: «JAMOAVIY MUHITNING BOLA SHAXSINI SHAKLLANISHIGA TA'SIR ETISH MEXANIZMI»

Annotatsiya: Shaxsning faolligi, uning jamoa faoliyatiga ishtiroki, uning o'zini o'zi boshqarishdagi intilishi, o'zini o'zi baholash darajasiga bog'liqdir. Ushbu maqolada maktabgacha yoshdagi bola shaxsini shakllantirish va unga tasir etuvchi omillar haqida so'z yuritilgan.

Kalit so'zlar: tarbiya mohiyati, ijtimoiy faollik, ijtimoiy himoya, bola shaxsi, individual, rivojlanish, jamoa, irsiyat, muhit, intellektual salohiyat ijtimoiylashuv.

Аннотатсия: Активность человека зависит от его или ее участия в общественной деятельности, его или ее стремления к самоуправлению и его или ее уровня самооценки. В статье рассматривается формирование личности дошкольника и факторы, влияющие на него.

Ключевые слова: сущность образования, общественной активности, социальной защиты, личност ребенка, личност, развитие, сообщество, наследственность, среда, интеллектуальный потенциал, социализация.

Abstract: An individual's activity depends on his or her participation in community activities, his or her aspirations for self-government, and his or her level of self-esteem. This article discusses the formation of the personality of a preschool child and the factors influencing it.

Keywords: the essence of education, social activism, social protection, child's personality, individual, development, community, heredity, environment, intellectual potential, socialization.

Barkamol shaxs tarbiyasini tashkil etish barcha davrlarda ham ijtimoiy jamiyatning muxim talabi va asosiy maksadi bulib kelgan. Uzbekiston Respublikasining mustakillikka erishishi ta'lim muassasalarining oldiga yangi demokratik davlatning

fukarolarini shakllantirishdek muxim vazifani kuydi. Tabiiyki, xozirgi ta'lim isloxotlari sharoitida xam barkamol shaxe tarbiyasi muxim axamiyat kasb etmokda. Tarbiyachilar o'z ish faoliyatlari davomida asosiy e'tiborni doimiy ravishda o'quvchilar tarbiyasi, xulq-atvori, tartib-intizomiga tuzatishlar kiritishlari, ulardagi kerakli shaxsiy xislatlar va tabiatlaridagi qirralarni pivojlantirishlari, mavjud kamchiliklarini bartaraf kilishga qaratishlari lozim. Bunday jarayonni tashkil etishda tarbiyachilar pedagogik ta'sirning turli usullaridan foydalanishlari mumkin. Bugungi maktab yoshidagi bolalardan aniq bilimlarga emas, fikrlash ko'nikmasi, kattalar hamda sinfdosh o'rtoqlarini tushunish, ular bilan ijobiy hamkorlik aloqalarini o'rnatish talab etiladi. Shuning uchun bolaning maktabga qadam qo'yayotganida nechog'li bilimga egaligi emas, balki uning yangi bilimlarni egallashga tayyorgarligi, atrof-olamga moslashish ko'nikmasi, voqea-hodisani mustaqil ravishda tahlil etishi va harakat qilishi muhimroq hisoblanadi. Shaxs rivojlanishi harakatlantiruvchi kuchlari bo'lib bola ehtiyoji va uni qoniqtirish imkoniyati o'rtasida yuzaga keladigan qarama-qarshiliklar hisoblanadi. Inson rivojlanishi – juda murakkab jarayon. U tashqi ta'sirlar hamda ichki kuchlar ta'sirida sodir bo'ladi. Tashqi omillarga insonni o'rab turgan [tabiiy va ijtimoiy muhit](#), shuningdek bolalarda muayyan xislatlarni shakllantirish bo'yicha maqsadga yo'naltirilgan faoliyat kiradi. Ichki omillarga esa biologik, irsiy omillar kiradi. Rivojlanish jarayonida bola faoliyatning har xil turlariga jalb qilinadi (o'yin, mehnat, o'quv, sport va b) va muloqotga kiradi (ota-ona, tengdoshlar, begona kishilar va b. bilan). Bunda u o'ziga xos bo'lgan faollikni namoyon etadi. Bu muayyan bir ijtimoiy tajribani egallashga yordam beradi.

Shaxsning faolligi, uning jamoa faoliyatiga ishtiroki, uning o'zini o'zi boshqarishdagi intilishi, o'zini o'zi baholash darajasiga bog'liqdir. O'zi haqida keraksiz, hech nimaga yaramaydigan subekt deb o'ylaydigan odam o'ztaqdirini yaxshilash uchun istar istamas kuch g'ayrat sarflaydi. Aksincha o'zlarining yuqori baholaydigan odamlar ko'pincha juda qattiq ishlashga moyildirlar. Ular yaxshi ishlamaslikni o'zlariga munosib emas deb hisoblaydilar.

Bola shaxsiga ta'sir etuvchi omillar – muhit, jamoa va irsiyat bo'lishiga qaramay, bolalar jamoasi eng muhimi sanaladi. Jamoaning shaxsiga ta'siri samaradorligi shaxsning jamoadagi kayfiyati bilan belgilanadi. 1-rasm

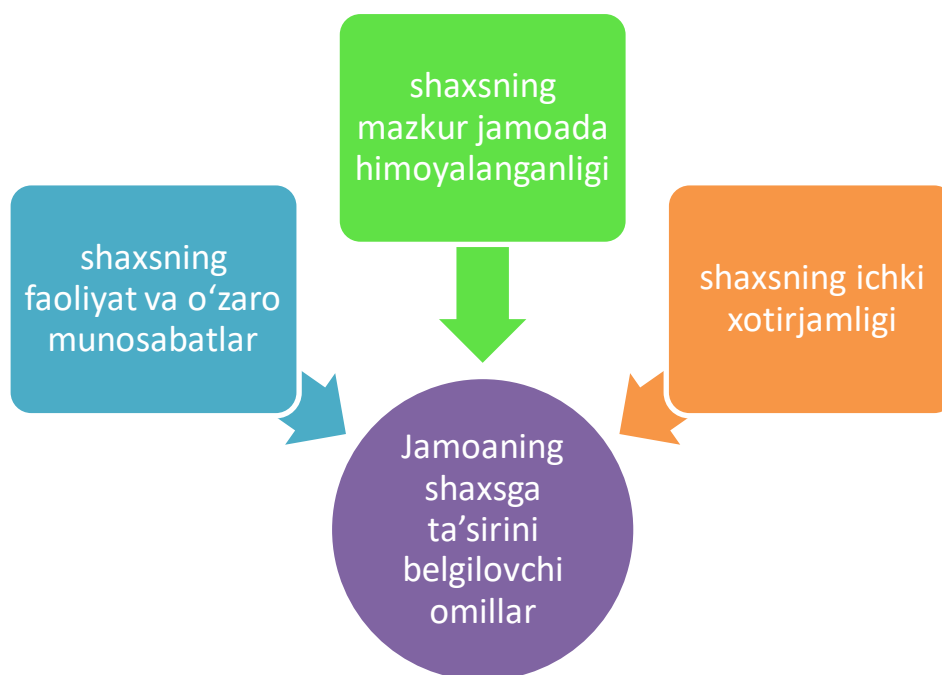

1-rasm. Jamoada shaxsning rivojlanishiga ta'sirini asosiy omillari.

Bularning hammasi bola shaxsi rivojlanishi uning hayotidagi ilk bosqichlaridanoq majburiy sharti hisoblanadi. Bolaning dastlabki ehtiyojlaridan biri bu muloqatga bo'lgan ehtiyojdir. Bu bola hayotining birinchi oyi oxiri va ikkinchi oyi boshlarida odam yuzi yaqinlashganda uning jonlanishi tarzda hosil bo'ladi.

Shaxsning o'zini o'zi baholashi shaxs kamolati muhim ko'rsatgichdir. Odamning o'ziga o'zi qanday munosabatda bo'lgan unga atrofdagilarning qanday munosabatdabo'lishiga bog'liqdir .O'zini o'zi baholash, o'zini o'zi jamoadagi o'z faoliyati mavqiyining uning boshqa a'zolariga o'zining munosabatlarni baholashni o'z ichiga oladi. O'zini –o'zi baholash shaxsning halqiluvchi xususiyati uning o'zagidir.

Xulosa qilib aytganda, bolalarning rivojlanishining har bir davri uchun faoliyat [turlaridan biri asosiysi](#), yetakchisi bo'ladi. Bir tur boshqasi bilan almashtiriladi, biroq har bir faoliyatning yangi turi oldingisining ichida yuzaga keladi. Bola tug'ilishidan boshlab normal rivojlanishi uchun muloqot muhim ahamiyatga ega. Faqatgina muloqot

jarayonida bola inson nutqini o'zlashtirib olishi mumkin. Bu o'z navbatida bola faoliyatida va atrof-muhitni bili shva o'zlashtirishda yetakchi vazifani bajaradi.

Bola shaxsini shakllanishida salbiy omillarga ega bo'gan jamoa ta'sir etsa , ushbu jamoaning qadriyatlari va normalarini u o'zining shaxsiy qadriyatlari va normalari sifatida idrok etadi , uning faol mavqei ahamiyatli va jozibali bo'lib qoladi. Mana shuning uchun ham jamoaning ruhiy muhiti –bolaning ruhiy sog'lom va ma'naviy faol shaxsning shakllantirishning hal qiluvchi shartidir.

FOYDALANILGAN ADABIYOTLAR RO'YXATI.

1. Sh. M. Mirziyoyev “Buyuk kelajagimizni mard va oliyjanob xalqimiz bilan birga quramiz”. O'zbekiston -2019y
2. Abramova. G.S. “Prakticheskaya psixologiya”. M.: -2001.
3. Adizova.T.M. “Psixokorreksiya” T.: “Iqtisod-moliya” 2006. (58b)
4. G'oziyev E. . Umumiy psixologiya. T.: “Universitet” 2002 y.

Internet resurslari.

www.google.uz

www.ziyonet.uz.

ФИО автора: *Ochilova Nodira Normamatovna*

Jizzax viloyati, Vaxmal tumani

7-DMTT tarbiyachisi

Название публикации: «KOMPETENSIYAVIY YONDASHUV - MAKTABGACHA YOSHDAGI BOLALARGA TA'LIM BERISHNING ASOSI»

Annotatsiya: Kompetensiya - bolaning bilim, ko'nikma, malaka va qadriyatlari majmuidir. Boshlang'ich kompetensiyalar, rivojlanish sohasidan qat'i nazar, bola shaxsi shakllanishi uchun asos bo'lib xizmat qiladi. Ushbu maqolada maktabgacha yoshdagi bolalarga ta'lim berishda kompetensiyaviy yondashuvning mazmuni yoritib berilgan.

Kalit so'zlar: jismonan sog'lom, aqlan yetuk, ma'naviy shakllangan avlod, davlat talablari, ta'lim-tarbiya berish, maktab ta'limiga tayyorlash, kompetensiyaviy yondashuv.

Annotation: Competence is a set of knowledge, skills, abilities and values of a child. Primary competencies are the basis for the development of a child's personality, regardless of the area of development. This article describes the content of a competency-based approach to teaching preschool children.

Keywords: physically healthy, mentally mature, spiritually formed generation, state requirements, education, preparation for school education, competent approach.

Аннотатсия: Компетентност – это совокупность знаний, навыков, умений и ценностей ребенка. Первичные компетенции являются основой развития личности ребенка независимо от области развития. В статье раскрывается содержание компетентностного подхода к обучению дошкольников.

Ключевые слова: физически здоровое, умственно зрелое, духовно сформированное поколение, государственные требования, образование, подготовка к школьному образованию, грамотный подход.

O'zbekiston Respublikasining ilk va maktabgacha yoshdagi bolalar rivojlanishiga qo'yiladigan davlat talablari, O'zbekiston Respublikasining «Ta'lim to'g'risida»gi Qonuni, O'zbekiston Respublikasi Prezidentining 2016 yil 29 dekabrda PQ-2707-

son «2017 - 2021 yillarda maktabgacha ta'lim tizimini yanada takomillashtirish chora-tadbirlari to'g'risida»gi qarori asosan ilk va maktabgacha yoshdagi bolalarni har tomonlama rivojlantirish, ta'lim-tarbiya berish, maktab ta'limiga tayyorlash bo'yicha davlat talablarini belgilaydi. Bugungi kunda maktabgacha yoshdagi bolalarni har tomonlama rivojlangan, jismonan sog'lom, aqlan yetuk va ma'naviy jihatdan shakllangan avlod etib voyaga yetkazish dolzarb vazifalardan biri bo'lib kelmoqda. Bu kabi vazifalarni amalga oshirishda maktabgacha ta'lim tashkilotlarida zamon talabiga mos keladigan Davlat talablarini yangi, qo'shimchalar kiritilgan variantini ishlab chiqish zarurati ko'zga tashlanmoqda. Maktabgacha yoshdagi bolaning maktab ta'limiga o'tishi hamisha uning hayoti, ahloqi, qiziqish va munosabatlarida jiddiy tub o'zgarishlarni yuzaga chiqaradi. Shuning uchun maktabgacha yoshdagi bolani maktabgacha ta'lim tashkilotida maktab ta'limiga tayyorlash, bolaning yosh xususiyatiga doir bilim, ko'nikma va malakalar bilan tanishtirish kerak bo'ladi. Bu yesa maktabgacha yoshdagi bolalarni moslashuv davrining jiddiy qiyinchiliklaridan xalos bo'lishga yordam beradi.

Maktabgacha yoshdagi bolalarga ta'lim berishda kompetensiyaviy yondashuv o'sib borayotgan bola shaxsini hayotga tayyorlash, unda hayotiy muhim masalalarni hal qilish uchun zarur bo'lgan, axloqiy me'yor va qadriyatlarni o'zlashtirish, boshqa insonlar bilan muloqot qilish, «Men» obrazini qurish bilan bog'liq bo'lgan faoliyat usullarini shakllantirishga tayyorgarlikni ko'zda tutadi. Boshlang'ich muhim kompetensiyalar bolaning faoliyat va axloq sub'ekti sifatidagi yaxlit rivojlanishini talab etadi.

Kompetensiya - bolaning bilim, ko'nikma, malaka va qadriyatlari majmuidir. Boshlang'ich kompetensiyalar, rivojlanish sohasidan qat'i nazar, bola shaxsi shakllanishi uchun asos bo'lib xizmat qiladi. Maktabgacha yoshdagi bolalarning rivojlanishining o'ziga xosligini inobatga olgan xolda shuni ta'kidlash kerakki, bola rivojlanishning ma'lum bosqichlarini maktabgacha yoshdagi davrida bosib o'tadilar, biroq bunda har bir bola noyob va takrorlanmas xususiyatlarga ega bo'ladi.

Maktabgacha yoshdagi (6-7 yosh) bolaning umumiy muhim kompetensiyalari:

- **O‘yin kompetensiyasi** – bolaning o‘yin jarayoni va uni tashkil qilishda tajriba, bilim va ko‘nikmalardan ijodiy foydalanishi. O‘quv-tarbiyaviy jarayon uchun asos hisoblanadi.
- **Ijtimoiy kompetensiya** – hayotiy vaziyatlarda kattalar va tengdoshlar bilan muloqotda axloq qoidalari va me‘yorlariga rioya qilgan holda o‘zini tuta olish mahorati.
- **Kommunikativ kompetensiya** – muloqot vositalaridan turli vaziyatlarda foydalana bilish ko‘nikmasi.
- **Bilish kompetensiyasi** – atrofdagi olamni ongli ravishda idrok qilish va olingan bilim, ko‘nikma, malaka va qadriyatlardan o‘quv va amaliy vazifalarni hal qilish uchun foydalanish

Xulosa qilib aytganda, barkamol shaxs tarbiyasini tashkil etish barcha davrlarda ham ijtimoiy jamiyatning muxim talabi va asosiy maqsadi bo‘lib kelgan. Uzbekiston Respublikasining mustaqillikka erishishi ta‘lim muassasalarining oldiga yangi demokratik davlatning fuqarolarini shakllantirishdek muxim vazifani kuydi. Tabiiyki, hozirgi ta‘lim isloxoatlari sharoitida xam barkamol shaxs tarbiyasi muhim ahamiyat kasb etmoqda. Maktabgacha ta‘lim tashkilotlari tarbiyachilari bolalarni aynan bir xil, o‘xshash narsalar va faoliyat turlari bilan ta‘minlashlari uchun ularning o‘ziga xos, boshqalardan ajralib turadigan rivojlanish ko‘rsatkichlari to‘g‘risida to‘liq tasavvurga ega bo‘lishlari zarur. Shu sababli xam tarbiyachilar bir xil yoshdagi turli bolalarning qobiliyatlari va qiziqishlaridagi farqli taraflariarga e‘tibor bilan munosabatda bo‘lishlari kerak.

FOYDALANILGAN ADABIYOTLAR RO‘YXATI.

1. L.R.Mirjalolova Mashg‘ulotlarni o‘tkazish metodikasi moduli. T.: Iste‘dod, 2018. – 257 bet.
2. M.Usmonova . O‘quvchi shaxsiga yo‘naltirilgan pedagogik texnologiyalar Ta‘lim texnologiyalari. 2016 yil. 4-son.
3. M.Usmonova .Pedagogik jarayon loyixasi – mashg‘ulotlar samaradorligini ta‘minlash vositasi sifatida Boshlang‘ich ta‘lim va jismoniy madaniyat yo‘nalishida

sifat va samaradorlikni oshirish: muammo va yechimlar Xalqaro ilmiy konferentsiya.

Toshkent. 25 may, 2017 yil.

4.G.I.XASANOVA “Ta’lim jarayonida dasturlashtirilgan o‘qitish texnologiyasidan foydalanishning afzalliklari” Jizzax: 2020. 420 bet. 223-225bet.

ФИО автора: *Tashmatova Gulchexra Yuldashevna*

Jizzax Viloyat Maktabgacha ta'lim boshkarmasi

Jizzax shaxar maktabgacha ta'lim bo'limi

2 son DMTT direktori

Название публикации: «TARBIYACHILIK KASBINING PEDAGOGIK MAZMUNI»

Annotatsiya: Pedagoglik kasbi o'z mohiyatiga ko'ra individual xisoblanadi. Pedagog - pedagogik jarayon qonuniyatlari va mexanizmlarini yaxshi egallagan bo'lishi lozim. Ushbu maqolada tarbiyachilik kasbining pedagogik mazmuni haqida ma'lumot berilgan.

Kalit so'zlar: ta'lim jarayoni, ma'naviy-ma'rifiy ishlar, zamonaviy pedagogik texnologiyalar, tarbiyaviy jarayon, majmuaviy faoliyat.

Аннотация: Педагогическая профессия по своей сути индивидуальна.

Воспитатель должен хорошо разбираться в законах и механизмах педагогического процесса.

В данной статье представлена информация о педагогическом содержании педагогической профессии.

Ключевые слова: воспитательный процесс, духовно-воспитательная работа, современные педагогические технологии, воспитательный процесс, комплексная деятельность.

Annotation: The pedagogical profession is inherently individual. The educator must be well versed in the laws and mechanisms of the pedagogical process. This article provides information on the pedagogical content of the educational profession.

Keywords: educational process, spiritual-educational work, modern pedagogical technologies, educational process, complex activity.

O'zbekiston Respublikasi xuquqiy demokratik jamiyat qurish yo'lidan borar ekan, o'z fuqarolarining, ayniqsa, yangi jamiyat barpo etishga bel boglagan, usib kelayotgan avlod va bulajak mutaxassislarning ma'naviy shakllanishiga aloxida e'tibor

qaratmovda. Milliy mafkura vazifalari tarbiyaviy jarayonda maxsus tashkil etilgan ma'naviy-ma'rifiy ishlar orkali amalga oshiriladi. Tarbiyaviy jarayon ta'lim muassasalarida uziga xos ma'no kasb etadi. Respublikamizda amalga oshirilayotgan tub islohotlar bugungi kunda maktabgacha ta'lim tashkilotida, yosh avlodni bilimlar bilan urollantirish milliy qadriyatlarimiz, ma'naviyatimizni tiklash jahon madaniyati, milliy madaniyatimiz durdonalari bilan tanishtirish, ularni jismoniy sog'lom ma'naviy yetuk qilib tarbiyalashdek vazifalar qo'yildi. Barkamol shaxe tarbiyasini tashkil etish barcha davrlarda xam ijtimoiy jamiyatning muxim talabi va asosiy maksadi bulib kelgan. Uzbekiston Respublikasining mustakillikka erishishi ta'lim muassasalarining oldiga yangi demokratik davlatning fukarolarini shakllantirishdek muxim vazifani kuydi. Tabiiyki, xozirgi ta'lim isloxotlari sharoitida xam barkamol shaxe tarbiyasi muxim axamiyat kasb etmokda.

Pedagoglik arafli, lekin juda murakkab kasb. Yaxshi bo'lish uchun pedagogik nazariyani egallashning o'zigina yetarli emas. Chunki pedagogik nazariyada bolalarni o'qitish va tarbiyalash haqida umumiy qonun qoidalar, umumlashtirilgan uslubiy g'oyalar bayon etiladi, yosh individual xususiyatlarini e'tiborga olish ta'kidlanadi. Maktabgacha ta'lim hayoti kichik pedagogik jarayon bo'lib juda xilma - xildir. Tarbiyachi avvalo, bilimli bo'lishi, o'zi yashab turgan ulkan hayotini bilishi, tabiat va jamiyatning qonuniyatlarini tushunishi, ijtimoy faol bo'lishi, umumiy va maktabgacha tarbiya pedagogikasini, bolalar ruhiyati va fiziologiyasini egallashi va bolalarning yosh xususiyatlarini inobatga olgan xolda yondashishi talab etiladi. Pedagoglik kasbi o'z mohiyatiga ko'ra individual xisoblanadi. Har bir pedagogning hayotiy o'rni o'z ishining ustasi bo'lishi, juda ilg'or, bilimdon yoki o'z ishini mohirlik bilan bajaruvchi deb ifodalanadi. Pedagoglik mahorati uning faoliyatida ko'rinadi. Pedagog - pedagogik jarayon qonuniyatlari va mexanizmlarini yaxshi egallagan bo'lishi lozim. Shu ma'noda pedagogning umumlashgan malakalari, uning pedagogik texnikasi katta ahamiyatga egadir.

Tarbiyachi yuksak darajadagi pedagogik mahoratga, chunonchi kommunikativlik layoqatiga ega bo'lish, pedagogik texnika, nutq, yuz, qo'l, oyoq va gavda harakatlari, mimika, jest, pantomimika) qonuniyatlarini chuqur o'zlashtirib olish lozim. Davlat

ahamiyatiga molik bunday vazifani amalga oshirishda maktabgacha ta'lim tashkiloti muhim rol o'ynaydi. Buning uchun har bir tarbiyachi o'zini talab va nazorat qila bilishi davlatimiz maktabgacha ta'lim tashkiloti oldiga qo'ygan talablarni amalga oshirishi va pedagogik qobiliyaga va maxoratga ega bo'lishlari shart. Maktabgacha ta'lim tashkilotida tarbiyachi tarbiyalanuvchilarni ko'zata oladigan, ularni xulqi, xatti-harakati sabablarini to'g'ri tahlil qilib, unga ta'sir etuvchi vositalarni qo'llay oladigan bo'lishi kerak. Xulosa qilib aytganda, ilmiy yondashuvlar bu holatga nisbatan quydagicha xulosa qilishga imkon berdi: pedagogik mahorat kasbiy faoliyatdagi induviduallikning yorqin ko'rinishi sifatida tushuniladi.

Xulosa qilib aytganda, o'z navbatida maktabgacha ta'lim tashkilotlari uchun tarbiyaviy ishlarni amalga oshirish uslubiyoti zamonaviy pedagogik texnologiyalar ishlanmalari asosida yaratishni talab etadi. Pedagogik mahorat kategoriyasi kasbiy faoliyat nuqtai nazaridan kishi induvidualligiga asoslanadi.

FOYDALANILGAN ADABIYOTLAR.

1. G.V.Yeldasheva, G.Q.Karimova. "Tarbiyachining kasbiy maxorati va kompetentligi" moduli. T. 2018y. 155 bet.
- 2.M.Usmonova . O'quvchi shaxsiga yo'naltirilgan pedagogik texnologiyalar Ta'lim texnologiyalari. 2016 yil. 4-son.
3. M.Usmonova .Pedagogik jarayon loyixasi – mashg'ulotlar samaradorligini ta'minlash vositasi sifatida Boshlang'ich ta'lim va jismoniy madaniyat yo'nalishida sifat va samaradorlikni oshirish: muammo va yechimlar Xalqaro ilmiy konferentsiya. Toshkent. 25 may, 2017 yil.
4. G.I.XASANOVA "Ta'lim jarayonida dasturlashtirilgan o'qitish texnologiyasidan foydalanishning afzalliklari" Jizzax: 2020. 420 bet. 223-225 bet.
5. G.Kushakova. Tolerant schoolchildren - tıce future of promising uzbekitsan, academia An International Multidisciplinary Research Journal (SCOPUS) 1859-1862 b.

ФИО автора: *Boymurodova Nilufar Mamadiyorovna*

Jizzax shahar 10-son DMTT direktori

Название публикации: «AXLOQIY TARBIYA –MAKTABGACHA TARBIYA YOSHIDAGI BOLALARNI MAKTAB TA'LIMIGA TAYYORLASHNING ASOSI»

Annotatsiya: Tarbiyachi yosh avlodni xalqimizning munosib farzandlari qilib tarbiyalashdek muhim faxrli va shu bilan birga ma'suliyatli vazifalarni bajaradi. Ushbu maqolada axloqiy tarbiya –maktabgacha tarbiya yoshidagi bolalarni maktab ta'limiga tayyorlashning asosi haqida ma'lumot berilgan.

Kalit so'zlar: tarbiyachi pedagogik kasbi, voqea-hodisa, mustaqil tahlil etishi, diqqat, xulq-atvori, o'quv elementlarni o'rgatish.

Аннотация: Воспитатель выполняет важные почетные и в то же время ответственные обязанности, такие как воспитание подрастающего поколения достойными детьми нашего народа. В данной статье представлена информация о нравственном воспитании - основе подготовки детей дошкольного возраста к школьному обучению.

Ключевые слова: воспитатель, педагогическая профессия, мероприятие, самостоятельный анализ, внимание, поведение, элементы обучения.

Annotation: The educator performs important honorable and at the same time responsible duties, such as educating the younger generation as worthy children of our people. This article provides information on moral education - the basis for preparing children of preschool age for school education.

Keywords: educator pedagogical profession, event, independent analysis, attention, behavior, teaching elements.

Tarbiyachi yosh avlodni xalqimizning munosib farzandlari qilib tarbiyalashdek muhim faxrli va shu bilan birga ma'suliyatli vazifalarni bajaradi. Bola shaxsini shakllanishida tarbiyachining yetakchi rol o'ynashi, uning har bir bolani shaxs sifatida shakllanishida javobgar ekanligini taqozo etadi. Maktabgacha ta'limdagi bunday muhim vazifalarni amalga oshirishda tarbiyachi pedagogik kasbi ayniqsa alohida

ahamiyatga egadir. Tarbiyachi bolalarga kundalik hayotda, o'yin faoliyatlarida mashg'ulotlarda birgalikdagi mehnat faoliyatida va ular bilan bo'ladigan muomalada ta'sir ko'rsatadi. U har bir bolani diqqat bilan o'rganishi, uning shaxsiy xususiyatlarini qobiliyatlarini bilishi pedagogik nazokatini namoyon qilishi, bolaning xulq-atvorini, ish natijalarini bilishi, pedagogik nazokatini namoyon qilishi, bolalarning xulq-atvorini, ish natijalarini haqqoniy baholashi kerak hamda ularga o'z vaqtida yordam ko'rsata olishi, oiladagi ahvoli bilan qiziqishi zarur.

Bolani maktabga tayyorlash jarayonida ularda faoliyatning yangi turi bilan ta'lim olishga, o'qishga ishtiyoq uyg'otib boradi. Bu o'rinda bolalarni ruhan ta'lim jarayoniga kirishishga tayyorlash maqsadida, dastlabki o'quv elementlarni o'rgatish lozim. Buning uchun maktabga tayyorlov yoshidagi bolaning rivojlanishi va uning maktabga tayyorgarligini quyidagi ko'rsatkichlari jihatdan ta'lim olishga tayyor bo'lishlari kerak.

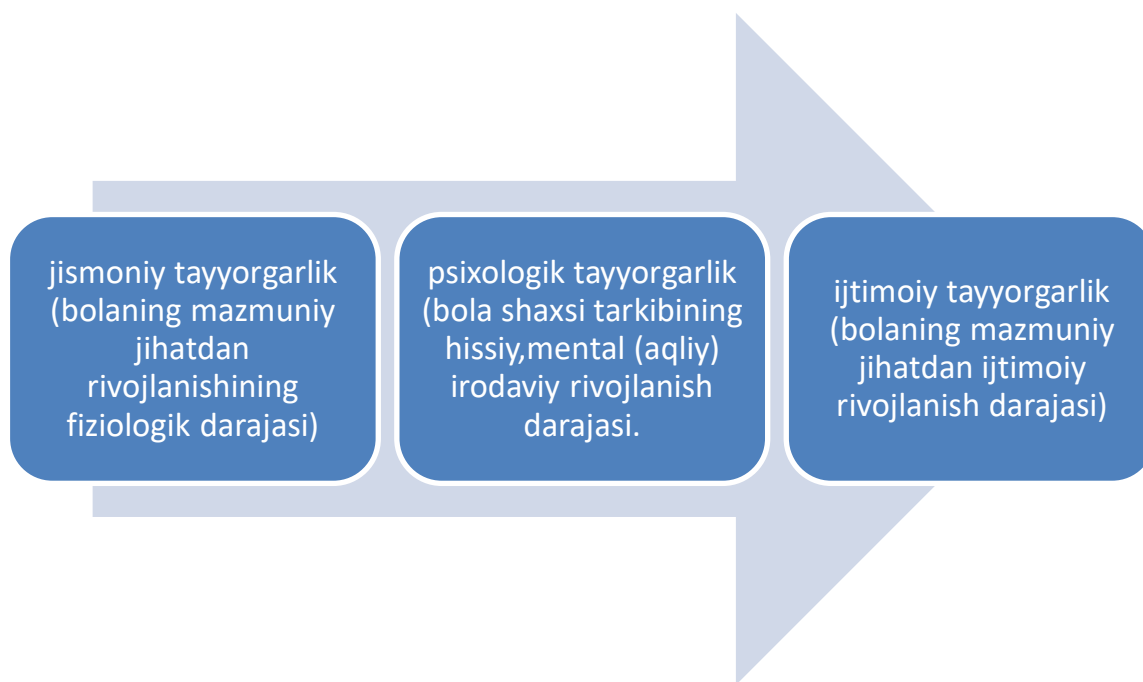

Bugungi maktab bolasidan aniq emas, fikrlash ko'nikmasi, kattalar va tengdosh o'rtoqlarini tushunish, ular bilan hamkorlik qilish ham talab etiladi. Shuning uchun bola maktabga qadam qo'yayotganiga qanchalik bilimga ega ekanligi emas, balki, uning yangi bilimlarni egallashga tayyorligi, atrof-olamga moslashishi ko'nikmasi, voqea-hodisani mustaqil ravishda tahlil etishi va mustaqil harakat qilishi muhimroq hisoblanadi. Maktabgacha yoshdagi bolaning maktab ta'limiga o'tishi hamisha uning hayoti, axloqi, qiziqishi va munosabatlarida jiddiy tub o'zgarishlarni yuzaga chiqaradi.

Shuning uchun bola maktabga qadam quyayotganida qanchalik bilimga ega ekanligi emas, balki uning yangi bilimlarini egallashga tayyorligi, atrof-olamga moslashishi ko'nikmasi, voqea-hodisani mustaqil ravishda tahlil etishi va mustaqil harakat qilishi muhimroq hisoblanadi.

Bunda tarbiyachilar bola rivojlanishi qanday kechayotganligini to'g'risida aniq tassaavgga ega bo'lishlari, buning uchun ularni doimiy ravishda nazorat qilib borishlari zarur bo'ladi. Xulosa qilib aytganda, bolalarni maktab ta'limiga tayyorashda tarbiyachi bolaning qiziqishi, qobilyati va ehtiyojini inobatga olgan holda mos keladigan maqsadlar qo'yishlari, bolalardagi tabiiy qiziqishlarini qo'llab -quvvatlashni, ularda borliqni birgalikda o'zlashtirish ko'nikmalarini shakllantirish kerak. Bolalarni aynan bir xil o'xshash narsalar va faoliyat turlari bilan ta'minlashlari uchun ularning o'ziga xos , boshqalardan ajralib turadigan rivojlanish ko'rsatkichlari to'risida to'liq tasavvurga ega bo'lishlari lozim

ADABIYOTLAR RO'YXATI.

1. O'zbekiston Respublikasi Prezidentining 2018-yil 14-avgustdagi "Yoshlarni ma'naviy-axloqiy va jismoniy barkamol etib tarbiyalash, ularga ta'lim-tarbiya berish tizimini sifat jihatidan yangi bosqichga ko'tarish chora-tadbirlari to'g'risida" PQ-3907-son [qarori](#)
2. Azizxo'jayeva N.«Pedagogik texnologiya va pedagogik mahorat». TDPU-2003.
3. Abdurahmonovna, N. M. (2021). Pedagogical and Psychological Aspects of Professional Sustainability of Future Teachers.
4. Manzura, N. (2021). Sustainable Activity in the Teaching Profession and Its Foundations. *Psychology and Education Journal*, 58(2), 1339-1345.
5. Xasanova, G. (2020). Мактабгача таълим ташкилотларида халқ оғзаки ижоди воситаларидан фойдаланишнинг педагогик мазмуни. Архив Научных Публикаций JSPI.

6. Хасанова, Г. (2021). ОЛИЙ ТАЪЛИМ МУАССАСАЛАРИ ПЕДАГОГЛАРИНИНГ КРЕАТИВ ҚОБИЛИЯТЛАРИНИ РИВОЖЛАНТИРИШНИНГ МАЗМУНИ. Academic research in educational sciences, 2(1).

7. Norquziyeva, M. (2020). БЎЛАЖАК ЎҚИТУВЧИЛАРНИНГ КАСБГА МУНОСАБАТИНИ ЎЗГАРТИРИШ-КАСБИЙ БАРҚАРОРЛИКНИ ТАЪМИНЛАШ ГАРОВИ. Архив Научных Публикаций JSPI.

ФИО автора: *Tursunboyeva Jamila Erkinovna*

Jizzax shahar 21-sonli DMTT direktori

Название публикации: «PEDAGOG-TARBIYACHILAR-TARBIYACHILARNING KASBIY MADANIYATGA EGA BO'LISHLARINING MAZMUNI»

Annotatsiya: Pedagogning kasbiy madaniyatning ko'plab ta'riflari orasida ushbu tizimli ijtimoiy hodisani odamlar tomonidan yaratilgan qadriyatlar jamg'armasi sifatida ham, dunyoni ijodiy o'zlashtirish, shaxsning, ijtimoiy guruhning muhim kuchlarini anglab etishning yo'li sifatida talqin qiladiganlar eng muvaffaqiyatli hisoblanadi. Ushbu maqolada pedagog-tarbiyachilar-tarbiyachilarning kasbiy madaniyatga ega bo'lishlarining mazmuni haqida so'z borgan.

Kalit so'zlar: ilg'or innovatsion va ilm-fan yutuqlari, pedagog va ilmiy kadrlar tayyorlash tizimi, voyaga yetkazish, uzluksiz ta'lim va tarbiyaviy faoliyat, kamolotining me'mori, yoshlarga ta'lim-tarbiya beruvchi inson, ijtimoiy hayot, tafakkur taraqqiyoti,

Abstract: Among the many definitions of the professional culture of the educator, the most successful are those who interpret this systemic social phenomenon as a fund of values created by people, as a way of creative mastery of the world, understanding the important forces of the individual, social group. This article discusses the content of educators-educators to have a professional culture.

Keywords: advanced innovative and scientific achievements, system of training of pedagogical and scientific personnel, adulthood, continuous education and upbringing, architect of maturity, person who educates young people, social life, development of thinking.

Аннотация: Среди множества определений профессиональной культуры педагога наиболее удачными являются те, которые трактуют это системное социальное явление как фонд ценностей, созданный людьми, как способ творческого освоения мира, осмысления важных сил. личности, социальной группы. В данной статье рассматривается содержание педагогов-педагогов, обладающих профессиональной культурой.

Ключевые слова: передовые инновационные и научные достижения, система подготовки педагогов и ученых, взрослость, непрерывное образование и воспитательная деятельность, архитектор зрелости, личность, воспитывающая молодежь, социальная жизнь, развитие мышления.

Mamlakatimizda barkamol avlodni shakllantirish, yoshlarni ma'naviy-axloqiy va jismonan sog'lom etib tarbiyalash, ularni olib borilayotgan islohotlarning faol ishtirokchisiga aylantirishga qaratilgan chora-tadbirlar izchil amalga oshirilmoqda. Jumladan, maktabgacha ta'limning zamonaviy tizimi, 11 yillik umumiy o'rta ta'lim joriy qilinmoqda, zamonaviy oliy ta'lim muassasalari hamda nufuzli xorijiy universitetlarning filiallari tashkil etilmoqda. O'zbekiston Respublikasini yanada rivojlantirish bo'yicha 2017-2021 yillarga mo'ljallangan Harakatlar strategiyasining amalga oshirilishi davlat va jamiyat qurilishini izchil takomillashtirishni ta'minlash, ilg'or innovatsion va ilm-fan yutuqlariga asoslangan texnologiyalardan foydalangan holda zamonaviy ishlab chiqarishni yo'lga qo'yishga yo'naltirilgan ishlarga yangicha yo'l ochib berdi. Bugungi kunda u yoshlarning tabiat, jamiyat, ijtimoiy hayot, tafakkur taraqqiyoti qonuniyatlarini o'rgatadi, yoshlarni mehnat faoliyatiga tayyorlab, kasb-hunar sirlarini puxta egallashlarida ko'maklashadi va jamiyat uchun muhim bo'lgan ijtimoiy-iqtisodiy vaziyatlarni hal etadi. Bundan kelib chiqib aytishimiz mumkinki, yosh avlodning tarbiyasi, uni tashkil etish mazmuni, shaxs kamoloti, balki jamiyat taraqqiyotini ham belgilovchi muhim omil ekanligi ta'kidlanadi. Bu esa pedagog-tarbiyachilarning kasbiy madaniyatga, mahoratga va kompetensiyaga ega bo'lishi talab etiladi. O'qituvchi tomonidan kasbiy vazifalarni muvaffaqiyatli bajarishning asosiy sharti - o'qitish, o'qitish va tarbiya - bu shaxsiy (individual) pedagog-tarbiyachilarik madaniyat hisoblanadi.

Pedagog-tarbiyachilar-tarbiyachilarning kasbiy pedagog-tarbiyachilarik madaniyat – uning pedagog-tarbiyachilarik kasbga ega bo'lgan, uning umumiy madaniyatini loyihalashtiradigan o'qituvchi shaxsining ajralmas sifati hisoblanadi. Bu pedagog-tarbiyachilarning yuqori professionalligi va ichki xususiyatlarining sintezi, o'qitish usullarining mohirligi va madaniy va ijodiy qobiliyatlarning mavjudligida namoyon bo'ladi. Pedagog-tarbiyachilarning kasbiy pedagog-tarbiyachilarik madaniyat - insoniyat tomonidan to'plangan tajribani ijodiy o'zlashtirish va o'zgartirishning o'lchovidir. Zamonaviy tadqiqotchilarimiz insonning pedagogik madaniyatini integratsiya, o'qituvchilik faoliyatining yuqori darajasini ta'minlaydigan tabiiy va orttirilgan shaxs xususiyatlarining sintezi deb hisoblashadi. Agar ta'limning asosi inson

tomonidan to'plangan nazariy va o'ziga xos bilimlar jamg'armasi bo'lsa, unda ta'limning mohiyati mehnat, xulq-atvor va kundalik hayot madaniyatida boshqalarga nisbatan insoniy munosabatda bo'lishida namoyon bo'ladi. Pedagog-tarbiyachilarik madaniyatga egalik deganda, pedagog-tarbiyachilarik tafakkur va ongi yaxshi rivojlangan, ijodiy salohiyatga ega bo'lish tushuniladi.

Xulosa qilib aytganda, o'qituvchining umumiy madaniyati uning malakasi va kasbiy o'sishi uchun tayanch nuqtasida namoyon bo'ladi. Pedagogning kasbiy madaniyatning ko'plab ta'riflari orasida ushbu tizimli ijtimoiy hodisani odamlar tomonidan yaratilgan qadriyatlar jamg'armasi sifatida ham, dunyoni ijodiy o'zlashtirish, shaxsning, ijtimoiy guruhning muhim kuchlarini anglab etishning yo'li sifatida talqin qiladiganlar eng muvaffaqiyatli hisoblanadi. Shunday qilib, madaniyat ma'naviyatning markazidir, yaratilish energiyasi, hayotning turli sohalarida erishilgan yutuqlarning eng yuqori mezoni desak mubolag'a bo'lmaydi.

ADABIYOTLAR RO'YXATI.

1. O'zbekiston Respublikasi Prezidentining 2018-yil 14-avgustdagi "Yoshlarni ma'naviy-axloqiy va jismoniy barkamol etib tarbiyalash, ularga ta'lim-tarbiya berish tizimini sifat jihatidan yangi bosqichga ko'tarish chora-tadbirlari to'g'risida" PQ-3907-son [qarori](#)
2. Azizxo'jayeva N.«Pedagog-tarbiyachilarik texnologiya va pedagog-tarbiyachilarik mahorat». TDPU-2003.
3. Abdurahmonovna, N. M. (2021). Pedagog-tarbiyachilarical and Psychological Aspects of Professional Sustainability of Future Teachers.
4. Manzura, N. (2021). Sustainable Activity in the Teaching Profession and Its Foundations. *PsychologyandEducationJournal*, 58(2), 1339-1345.
5. Xasanova, G. (2020). Мактабгача таълим ташкилотларида халқ оғзаки ижоди воситаларидан фойдаланишнинг педагогик мазмуни. Архив Научных Публикаций JSPI.

6. Хасанова, Г. (2021). ОЛИЙ ТАЪЛИМ МУАССАСАЛАРИ ПЕДАГОГЛАРИНИНГ КРЕАТИВ ҚОБИЛИЯТЛАРИНИ РИВОЖЛАНТИРИШНИНГ МАЗМУНИ. *Academic research in educational sciences*, 2(1).

7. Norquziyeva, M. (2020). БЎЛАЖАК ЎҚИТУВЧИЛАРНИНГ КАСБГА МУНОСАБАТИНИ ЎЗГАРТИРИШ-КАСБИЙ БАРҚАРОРЛИКНИ ТАЪМИНЛАШ ГАРОВИ. *Архив Научных Публикаций JSPI*.

ФИО автора: *Shoyeva Mavjuda Hasanovna*

Navoiy Davlat Pedagogika Instituti

Boshlang'ich va Maktabgacha Ta'lim yo'nalishi talabasi

Название публикации: «ZAMONAVIY MAKTABGACHA TA'LIM TASHKILOTIDA INNOVATSIYALARNI TASHKIL ETISHNING MAZMUNI»

Annotatsiya: Ushbu maqolada zamonaviy maktabgacha ta'lim tashkilotida innovatsiyalarni tashkil etishning mazmuni haqida so'z borgan.

Kalit so'zlar: muntazamlik, uslubiy ta'minot, ta'lim sifatini yangilash, bolalarning ijodiy qobiliyati, kognitiv qobiliyatlar, barqaror elementlarni, ta'lim sohasi.

Annotation: This article discusses the content of organizing innovations in a modern preschool organization.

Keywords: regularity, methodological support, updating the quality of education, children's creativity, cognitive abilities, sustainable elements, the field of education.

Аннотация: В данной статье рассматривается содержание организационных инноваций в современной дошкольной организации.

Ключевые слова: закономерность, методическое обеспечение, обновление качества образования, детское творчество, познавательные способности, устойчивые элементы, сфера образования.

Maktabgacha ta'lim sifatini yangilash va yaxshilash, bolalarning ijodiy va kognitiv qobiliyatlarini aniqlash va rivojlantirishga qaratilgan maktabgacha ta'limning yangi avlodini dasturiy va uslubiy ta'minotini joriy etish bugungi kunning dolzarb vazifasidir. Shuningdek maktabda tizimli ta'limning yangi asr bosqichiga o'tishda maktabgacha ta'lim tashkilotlari bitiruvchilarining boshlang'ich qobiliyatlarini muvofiqlashtirish zarurati tug'ildi. Zamonaviy maktabgacha ta'lim tashkilotida innovatsiyalarni tashkil etish va mazmunining dolzarbligi shubhali emas. Innovatsion jarayonlar maktabgacha ta'limning rivojlanishidagi muntazamlik va tashkilotning ishidagi bunday

o'zgarishlarga tegishli bo'lib, uning xodimlarining faoliyati va fikrlash tarzining o'zgarishi bilan birga keladi, tizimning bir davlatdan o'tishiga olib keladigan yangi barqaror elementlarni (yangiliklarni) joriy etish muhitiga kiritadi.

Bugungi kunda ta'lim sohasida ko'plab yangiliklar mavjud [boshqa tabiatdagi](#), yo'nalishi va ahamiyati, katta yoki kichik davlat islohotlari olib borilmoqda, tashkilot va tarkibga innovatsiyalar, o'qitish usullari va texnologiyalari kiritib borilmoqda. Innovatsion faoliyat muammosini nazariy o'rganish ushbu jarayonning o'z-o'zidan ketishi va uni samarali boshqarish uchun ta'limni yangilash, uni tushunish va yangilash uchun asos bo'lib xizmat qiladi. Bizning pedagogik tizimimizdagi inqiroz davri o'zimizdagi o'zgarishlarga ehtiyojni his qilish uchun muhim sabab bo'ladi. Ta'limdagi innovatsion faoliyat o'ziga xos xususiyatlarga ega bo'lib, u innovatsion jarayon sub'ektlari bolalar, ota-onalar va o'qituvchilar hisoblanadi. Pedagogik innovatsiya haqiqatan ham ta'limiy bo'lgan hamma narsani, innovatsion faoliyatning butun gumanistik tarkibiy qismini tashlab yuboradi. Pedagogik innovatsiyalarning yana bir ajralib turadigan xususiyati iloji boricha ko'proq pedagogik muammolarni muntazam ravishda yoritib berish zarurati. Pedagogik innovatsiyalar samaradorligini belgilovchi shart bu xususiy metodologiyaning muammolarini hal qilishda umumiy savollar beriladigan va mavjud didaktik tamoyillarni yangicha qayta ko'rib chiqishni boshlaydigan o'qituvchilarning tadqiqot faoliyati sanaladi. Ta'lim sohasiga kelsak, innovatsiyalarni yangi mazmuni, usuli hamda o'quv jarayonini tashkil etish shakli yoki ta'lim sohasidagi ijtimoiy xizmatlarni ko'rsatishga yangi yondashuv shaklida maktabgacha ta'limning yangi shakllari yuzaga kela boshladi. Innovatsion faoliyatni muvaffaqiyatli tashkil etish va amalga oshirish o'qituvchilar tarkibiga, ularning innovatsion g'oyadan xabardorligiga bog'liqdir. Hozirgi kunda biz innovatsiyalarni tashkil etishga olib keladigan bir qator ijtimoiy yo'nalishlarni ajratib ko'rsatishimiz mumkin:

o'quv jarayonini insonparvarlashtirishga qo'yiladigan talablar va ta'lim sifati darajasining yuqori darajasi;

madaniy va axloqiy qadriyatlarga yo'naltirish hamda maktabgacha ta'lim tashkilotlari o'rtasidagi raqobat munosabatlari

bolalar va ularning ota-onalarining qiziqishlari, ehtiyojlari xilma-xilligiga faol munosabatda bo'lish

maktabgacha ta'lim tashkilotlari tarbiyachilarning innovatsion o'quv tashabbusida ko'rsatilgan katta potentsial imkoniyatlar

Xulosa qilib aytganda, hozirgi kunda maktabgacha ta'lim tashkilotlarining yangicha qiyofasi, yangi ta'lim dasturlari yaratilib, o'quv jarayonining o'zgaruvchanligini ta'minlash, bolaning individual xususiyatlarini e'tiborga olgan holda yondashishni talab etadi. Interfaol ta'lim texnologiyalar tarbiyachilarning qiziqarli, ijodiy, istiqbolli yo'nalishi hisoblanadi. Bu maktabgacha yoshdagi bolalarning psixologik imkoniyatlarini hisobga olgan holda ularning barcha imkoniyatlarini amalga oshirishga yordam beradi. Interfaol ta'lim texnologiyalardan foydalanish bolalarning atrofdagi dunyo, tengdoshlari va kattalar bilan munosabatlari haqidagi bilimlari va g'oyalarini boyitish imkonini beradi va bolalarni ijtimoiy munosabatlar tizimida faol o'zaro munosabatda bo'lishga undaydi. Ta'lim-tarbiyaviy vazifalarni va ta'lim yo'nalishlarining mazmunini amalga oshirish uchun bugungi kunda interaktiv o'yin texnologiyalarini joriy etishi maqsadga muvofiq.

ADABIYOTLAR RO'YXATI.

1. G'.B.SHoumarov, I.O.Haydarov "Oila psixologiyasi" o'quv qo'l. Akademik litsey va kasb-hunar kollejlari o'quvchilari uchun. 2008 y. "Sharq" nashriyoti. 294bet.
2. Oila psixologiyasi. Akademik litsey va kasb-hunar kollejlari o'quvchilari uchun. //B.SHoumarov tahriri ostida. –T.:, «SHarq», 2000. –272 b

3. Oliy ta'lim muassasalari pedagoglarining kreativ kobiliyatlarini rivojlantirishning mazmuni. G Xasanova - Academic research in educational sciences, 2021 Sitiruetsya: 17 Poxojie stati Vse versii stati (3)
4. Xasanova, G. I. (2021). Bolaga yo'naltirilgan ta'limni amalga oshirishda tarbiyachining kasbiy kompetentsiyasining axamiyati. Academic research in educational sciences, 2(9), 1051-1056.

ФИО автора: Термиз давлат университети

Археология йўналиши 2-босқич

магистранти *Юнус Латипов*

Название публикации: «КАМОН ЎҚЛАРИ ТАРИХИ»

Инсоният яралгандан буён ҳар бир уруғнинг бошқа бир қабилалар тажовузидан ҳимоя қиладиган ўз худуди яъни ватани бўлган. Мазкур ҳудудларни ҳимоя қилишда дастлабки қурол – яроғларнинг алоҳида ўрни бор. Қурол яроғларнинг дастлабки турлари сўйил ёки тўқмоқ, шунингдек тош пайконли найза бўлган²⁴¹. Қадимги тош даври (палеолит)дан бошлаб зарба берувчи ва улоқтирувчи дастлабки қуроллар пайдо бўла бошлаган. Кейинги даврларда ҳам яъни ўрта тош даврига келиб (мезеолит даври 12- 7 минг йиллик) “ўқ ёйнинг” кашф этилиши овчилик ривожига янги босқич бўлди. Энди инсонлар тез югурувчи ва кўкдаги қушларни овлаш имконига эга бўлишди. Дастлаб камон ўқлар ов жараёнида ишлатилган бўлса, кейинчалик урушларда ҳам асосий қуроллар сирасига кирар эди.

Мил.авв.1-минг йилликда инсоният тарихида кескин бурилиш темирнинг кашф этилиши жараёни содир бўлди. Энди инсоният тарихида сезиларли ижобий ўзгаришлар хўжалик тизими ва бошқа соҳаларда меҳнат унумдорлиги сезила бошланди. Темирнинг яралиши дастлаб, Хеттлар томонидан мил.авв. XV асрда кашф этилган бўлса, бизда бу маъдан тахминан 1- минг йилликда яратилган эди. Темир дастлаб зеб–зийнат сифатида ишлатилган бўлса, кейинчалик қурол-яроғлар ва меҳнат қуроллари сифатида фойдаланилган. Зардуштийликнинг муқаддас китоби “Авесто”сатрларида ҳам “Митра суякдан моҳирона ясалган камонни хўкиз терисидан таёрланган камон ипи, бургут қанотли минг ўқлар, олтин пайконлар, мугуз ва темирдан ишланган даста билан аравада туриб учиб бормоқда улар фикр тезлигида девларнинг бошига ўқ ёғдиради” деб ўйлашган.

²⁴¹Ўзбекистонда харбий санъат тарихи.Тошкент, “Ўзбекистон”нашриёти.2013й. 12 – 27 бетлар.

Пайкон – камон учлари ҳар бир даврда ўзига хос ривожланиб, такомиллашиб боргани сайин уларнинг материали ҳам ўзгариб борган. Дастлабки камон ўқлар тошдан ёки суякдан ишланган бўлса, кейинги даврларда мисдан, бронзадан, кремний тошдан, темирдан ва ҳаттоки массагетларнинг олтиндан ишланган камон ўқлари душманнинг ақл ҳушини олганлиги тарихий манбаларда ўз аксини топган. Камон ўқлари шунчаки қурол сифатида эмас, балки унинг ишланиш жараёнида турли формалар безаклар туширилган бўлиб, маълум минтақанинг ўзига хос фарқли камон турлари бўлган.

Юнон тарихчиси Геродотнинг маълум қилишича сакларнинг отлик қўшин тузилиши тартибли эканлиги ҳамда массагетларнинг кўп сонли жанговарлиги, яъни отлик қўшини ҳам пиёда лашкари ҳам мохирона жанг олиб борганлигини таъкидлаган. Табиийки узоқ масофалардан жанг олиб боришда биринчи навбатда, ўқ – ёйдан фойдаланишган. Қадимги сак жангчилари ҳақида юнон рим тарихчилари “Камон билан жанг қилувчи ўқлари бекор кетмайдиган энг моҳир камончилар “ деб ёзганлар. “Сак жангчиси – бу отлик камончи”. Унинг куч қудрати, Овидийнинг сўзларига кўра садоғининг тўлаллиги, камон ўқи ва чарчоқ билмас отида бўлган. Камон таркибан мураккаб, “скифча” бўлиб, узоқ масофага ўқ отиши ва натижадорлиги билан ажралиб турган.

Геродот шундай хабар беради: “Массагетлар отда ва пиёда жанг қиладилар. Массагетларнинг яроғ-аслаҳалари найза, болта ва уқ-ёйлардан иборатдир. Уларнинг барча нарсалари олтиндан ва мисдан ишланган. Болта, ўқ ва найза учлари мисдан ишланган, уларнинг ўз усти-бошлари олтин билан нақшланган. Темир ва кумушдан ясалган буюмлар уларнинг рузғорида ишлатилмайди, чунки бу металллар массагетларнинг ерларида, умуман, учрамайди, аммо олтин ва мис уларнинг заминида жуда ҳам кўпдир”.²⁴²

У икки ўроқсимон қисм (кўпинча суяк икки шох - мугуз) дан таркиб топиб, таранг ёй ипи билан бирлаштирилган. Юнон тарихчиси Геродотнинг айтишича, скифлар камон торини кўкракга эмас, елкага қараб тортганлар ҳамда ўнг ва чап

²⁴² А.Сагдуллаев, Ў Мавлонов Ўзбекистонда давлат бошқаруви тарихи. Т., “Академия” 2006, 12 бет.

елкадан бирдай моҳирлик билан ўқ узганлар. Камон пайконлари аста – секинлик билан турли ҳилдаги восита услублар билан такомиллашиб борди мана шундай ривожланишлардан бири захарланган пайкон учлари бўлди. Бу камонлар яралаш билан бирга ўлдириш хусусиятига ҳам эга эди.

Бугунги кунда шу каби камон ўқлар Термиз археология музейида ҳам ўрин олган бўлиб, томошабинлар учун ҳавола этиб келинмоқда жумладан, Бойсун туманида жойлашган Мачай ғори, Шеробод туманидаги Жарқўтон ёдгорлиги ҳамда Эски Термиз ва Музработ туманидаги Кучуктепа ёдгорлигидан топилган камон ўқлари шулар сирасига киради. Музейнинг кўрғазма залларидан ўрин олган ушбу камон ўқлар қадимги Бақтрия ҳудудида ҳам қуролсозлик соҳасида қадимги дунёнинг бошқа мамлакатларидан қолишмаган. Ушбу юрт ёдгорликларидан топилган камонўқлар бунинг ёрқин далилидир.

Кучуктепа ёдгорлигидан жами бўлиб 26 дона ўқ – ёй учлари топилган бўлиб, улар шаклига кўра 6 хил кўринишга эга. Камон ўқларнинг япаски, қаламчали, баргсимон, парракли ва бошқа турлари топилган. Ушбу камонлардан бири баргсимон бандли бўлиб, унинг банд қисми ўртасидан 2 томонлама чизиқлар ўтказилган. Бошқа яна бир камон ўқи баргсимон аммо, ўлчами жиҳатдан турлича бўлган. Банд(қалам) қисми кенг бўлиб камоннинг учигача шу кўринишда давом этган. Камоннинг уч қисми ўткирланиб сайқаланган. Мана шу камонларнинг учлари ҳам яна 2 хил кўринишда ишланган.

1. Ёйрик камон учлар 5.3 – 6 см бўлса. 2. Кичик камон учлар эса 3-3.5 см бўлган.

Биринчи хил турдаги камон ўқлар – баргсимон бандли кўринишда, ушбу қуроллар Кучуктепанинг учинчи қурилиш даврига оид бўлиб, икки парракли, патсимон тарам – тарам қилиб ишланган, ўлчами: 4,3 см ни ташкил этади.

Иккинчи хил турдаги камон ўқлар – ушбу турдаги камон учлари ҳам баргсимон кўринишда бўлиб, турли ўлчамларда ишланган шунингдек, пастки дум қисми маҳкамлагич қисми аниқ кўринишда ишланган. Камон ўқининг уч қисми сайқаланган ўлчами: 5.3 – 6 см ни ташкил этади. Мазкур камон ўқлар бронзадан ишланган. Шу турдаги камон ўқлар тўртинчи қурилиш давридан

топилган. Шурф қазилган жойдан 2 та камон ўқи топилган. Камон ўқларнинг маҳкамлагич қисми бироз емирилган бўлиб, пастки дум ысми томон энсизлашиб борган.

Учинчи хил турдаги камон ўқлар – камон ўқлар бир хил кўринишга эга бўлиб, икки паракли, камон ўқнинг уч қисми учбурчаксимон шаклда бўлиб, банд қисми узун уч қисми ўткир аммо синган ҳолда топилган. Камон ўқи юқори томондан пастга томон ингичкалашиб боради. Мазкур камон ўқлар даврий жиҳатдан тўртинчи қурилиш даврига оид.

Тўртинчи хил турдаги камон ўқлар – камон ўқлар ромбсимон кўринишда бўлиб, бошқа камон ўқлардан фарқи учи яполоқсимон ўткир бўлмаган тарзда ишланган. Узунлиги 4 см ни ташкил этади. Мазкур камон ўқлар даврий жиҳатдан тўртинчи қурилиш даврига оид.

Бешинчи хил турдаги камон ўқлар – камон ўқларнинг учки қисми патсимон кўринишда ишланган бўлиб, шу камон ўқларнинг ўзи ҳам 3 хил усулда ясалган.

Олтинчи хил турдаги камон ўқлар – камон ўқлар учли минорага ўхшаш тарзда қилиб ишланган. Мазкур камон ўқлар даврий жиҳатдан бешинчи, олтинчи қурилиш даврига оид²⁴³.

Эски Термиз худудидан 1979 йилда бронзадан ишланган камон ўқи қум қазиб олинадиган худуддан (карьер) топилди. Мазкур камон ўқи бошқа камон ўқлардан фарқли томони шундаки, шакли ва хусусиятига кўра фарқ қилади, яъни оддий камон ўқларидан биринчи фарқи, формасининг ўзига хослиги шундаки камон ўқининг ўзи билан бирга рақиб ёки ўлжани шунчаки яраламасдан балки, ўлдирганлиги мазкур камон ўқининг рақибнинг танасига ҳаво олиб кирганлиги. Иккинчи фарқи эса ниҳоят даражада ўткирланганлиги камоннинг марказидаги қисми икки ярим ой шаклидаги қисмдан иборат бўлиб, айнан ўша ярим ой шаклидаги қисмидан ҳаво ичкарига кирган яна рақиб (ўлжа)нинг танасидан қон

²⁴³Поселение Кучуктепа. А.А.Асқаров, Л.И. Альбаум. Издательство “Фан”. Ташкент – 1979 г. стр 43 – 45.

шиддат билан сизиб чиққан.Мазкур камон ўқи сўнги бронза даврининг охири илк темир даврининг бошларига таалуқли.

Жарқўтон ёдгорлигидаги камон ўқлар(8 дона)эркак қабридан топилган бўлиб, ушбу камон ўқлар ниҳоятда юқори сифатли кремний тошидан бежирим қилиб ишланган. Мазкур камон ўқнинг шакли ромбсимон кўринишда. Барча камон ўқлар синчиклаб эътибор берилса,ретушлаш усули билан зич қилиб ишланган. Камон ўқларнинг ранги кул ранг ва тўқ малла рангларда бўлиб, ярим баргсимон, ярим учбурчаксимон, ромбсимон кўринишни ясалган²⁴⁴. Бугунги кунда Термиз археология музейининг кўрғазма залида Жарқўтон ёдгорлигидан топилган 6 дона камон учлари томошабинлар эътиборига ҳавола этилган.

Олтинсой туманидаги Қизилтепа ёдгорлигидан ҳам бронзадан ишланган 2 дона камон ўқи қальанинг ғарбидаги хоналардан топилган бўлиб, икки парракли, баргсимон ва яполоқ турдаги камон ўқлардир²⁴⁵.

Сополлитепа ёдгорлигидан ҳам кремний тошидан ишланган камон ўқлар топилган бўлиб, ўттиз ҳил камон учлари бўлганлигини кўришимиз мумкин. Камон ўқларнинг шакли ромбсимон кўринишда. Камон ўқларнинг ранги кул ранг ва тўқ малла рангларда бўлиб, ярим баргсимон, ярим учбурчаксимон, ромбсимон кўринишда ясалган²⁴⁶.

Хулоса ўринда шуни алоҳида таъкидлаш лозимки, Шимоли – ғарбий Бақтрия ҳудудида қадимдан қуролсозлик ривожланган ва такомиллашиб борган. Аждодларимизнинг мардлиги, довюраклиги, ҳақида қадимги юнон тарихчилари тарихий битикларида ёзиб қолдирганлар. Қадимий Бақтрия заминида рўй берган кўчманчи қабилаларнинг тинимсиз ҳарбий юришлари оқибатида қурол аслаҳалар такомиллашиб, ривожланиб боргани сайин ҳарбий соҳанинг ўрни нуфузи доимий ошиб борган. Бронза даврида кремний тошдан камон учлари ясалган бўлса, илк темир даврига келиб камон ўқлари фақат метал ашёлардан

²⁴⁴“Жаркутан” .А.А,Асқаров, Б.Н. Абдуллаев, Ташкент издательство “Фан” 1983г.стр 19.

²⁴⁵“ScriptaAntiqua” Вопросы древней истории, филологии, искусства и материальной культуры Альманах *Том третий*К юбилею Эдварда Васильевича Ртвеладзе СобраниеМосква 2013г. Стр 9.

²⁴⁶А.А. Асқаров. Сапаллитепаиздательствофан.УзССР Ташкент'1973 стр. 58- 87.

ясалган. Такомиллашган камон ўқларидан ўша давр ҳарбий юришлари ва овчиликда кенг фойдаланилган.

Адабиётлар рўйхати:

1. Ўзбекистонда ҳарбий санъат тарихи. Т., “Ўзбекистон”, 2013. 12 – 27 бетлар.
2. А.А.Асқаров, Л.И. Альбаум. Поселение Кучуктепа. Т. “Фан” – 1979 г., стр 43
3. А.А.Асқаров, Б.Н. Абдуллаев “Жаркутан”. Т., “Фан” 1983., стр 19.
4. “Scripta Antiqua” Вопросы древней истории, филологии, искусства и материальной культуры. Альманах. Том третий. К юбилею Эдварда Васильевича Ртвеладзе. Собрание. Москва 2013., Стр 9.
5. А.А. Асқаров. Сапаллитепа. Т., “Фан”.,1973. стр. 58- 87.
6. А.Сагдуллаев, Ў Мавлонов. Ўзбекистонда давлат бошқаруви тарихи. Тошкент. “Академия”, 2006, 12 бет.

ФИО автора: Термиз археология музейи бўлим мудири

Раджабо Шерзод

Название публикации: «IX-XIII АСРЛАРДА ШЕРОБОД ВОҲАСИНИНГ СИРКОР КУЛОЛЧИЛИГИ»

Кулоллар томонидан сирлаш техникасини ўзлаштиришнинг бошланишини кузатиб бориш жуда қийин (мен маҳсулотларни вақти-вақти билан ишлаб чиқаришни эмас, балки уларни кенг жорий қилишни назарда тутаяпман). Ўрта Осиёнинг сиркори керамика буюмларини ўрганган тадқиқотчилар, маҳаллий ишлаб чиқариш бошланишини излаб, бир овоздан "ишқорли" деб номланган идишларни энг қадимги маҳсулотлар деб ҳисоблашган. Сўнги ўн йилликлар давомида тўпланган материаллар бизга Марказий Осиё кулолларининг сирдан фойдаланишдаги дастлабки қадамларига турлича қарашга имкон беради. Шошда сиркори сопол буюмларнинг энг биринчи топилмаси - буқа бузоқли маросим²⁴⁷. Тошкент яқинидаги Хонобод аҳоли пунктида VII-VIII асрларга оид сирланмаган керамика кулолчилик устахонасидан яқинидан ритон топилган бўлиб, ичи олтин жигарранг билан, ташқариси эса яшил шаффоф сир билан қопланган эди. Зич керамика массаси турига ва безак услубига қараб, у маҳаллий ишлаб чиқариш ашёси бўлиши мумкин эмас ва импорт қилинган буюмдир деб ҳисоблайди²⁴⁸. М.И.Филонович томонидан аниқланган Тошкент Октепа қальасидан сферик корпусли кўза деворининг бўлаги топилган. Топилган вақтида катта шубҳа туғдиради. у сақланиб келинган тупроқ остидаги галереяда топилган бўлиб, уни комплекс хароб бўлишидан анча олдин олиб келиш мумкин эди. Парча иккала томонни рангсиз, жуда яхши сақланиб қолган сирнинг қизил парчаси билан қоплаган (М.И.Филонович айтган ирисланган қоплама нотўғри босилган ёки нотўғри босилган деб ҳисобланиши керак) ва ташқи томондан у ҳам яшил доғлар билан безатилган.

²⁴⁷ Л.Г.Брусенко. Глазурованная керамика Чача IX-XII веков. Ташкент, 1986г.

²⁴⁸ Г.В.Шишкина Глазурованная керамика Согда. 1979 г.стр-31

Чочдаги сиркор сополлар намуналари VII-VIII асрлар давомида топилган ашёлар маҳаллий кулолларнинг маҳсулотлари эмас, балки Узоқ Шарқдан келтирилган .

Сиркор сополлар ишлаб чиқаришнинг бошланиши VIII-IX асрнинг бошларига тўғри келади. Ушбу босқич янги техник жароёнларнинг ривожланиши билан тавсифланади, масалан, идиш-товоқларнинг янги шакллари турларини киритиш .

Бу даврдаги сиркор керамика ҳанузгача номуммал шакллар, чекланган ранглар билан ажралиб туради.

Ушбу турдаги кулолчилик буюмлари IX-X асрларнинг охирларида Шошда кенг тарқалган. Учтепа аҳоли пунктидаги қалъа яқинида кўплаб ишлаб чиқарилган. Оқ ангобли доғлар кўпинча безакларга киритилган бўлиб, улар тасвирланган кўзанинг гардишидан бироз пастки қисмида жойлашган бўлиши мумкин .

VIII асрнинг учинчи чорагида Панжикент қатламларида сиркори идиш топилмаси қўшимча илмий тасдиқлашни талаб қилади, чунки у ерда сиркори керамика парчаларининг нусхалари тадқиқотчилар томонидан тўлиқ мукамал ўрганилмаган.

Бундай турдаги кўзаларни дастлабки намуналари бежиримсиз юзада силлиқлаш билан ишланган; кейинги версиялари олдиндан қизил ангоб билан қопланган. IX-X асрларнинг охирларида сиркори идишларнинг бўйинлари тор, бўйин қисмида (бўртма нақшлар) билан безатилган, ўйма ва сайқалланган чизиқлар билан турли хил майда штампларнинг излари мавжуд бўлган.

Марказий Осиё Каспий денгизи ва Хитой билан чегарадош ҳудудни ўз ичига олади шимолдан Дашти Қипчоқ, жанубни Ҳиндистон, Покистон ва Эрон эгаллайди. Бутун тарих давомида бу минтақа Европа ва Ғарб ўртасида кўприк бўлиб хизмат қилган.

Исломиё даврда шаҳарлараро савдо кучайиб, аксарияти шимол томонга қараб силжийди Қозоғистондаги Тянь-Шан тоғларидан шимолда жойлашган Еттисув. Муҳокама қилинаётган асрлар давомида VIII- XII асрлар), энг муҳими сопол технологиясининг ривожланиши сиркори буюмларда бўлган. Ушбу ўзгаришлар маркази Хитойдан, Яқин Шарқ ва Марказий Осиё ҳудудларига томон силжиб борган.

IX-X асрларда Мовароуннаҳрга кулолчилик устахоналарининг деярли барча сиркори буюмларини топшириш. "Афрасиаб маҳсулот тури" га ("Афросиёб буюмлари") тарихий ва, эҳтимол, бадиий танқид таърифлари нуқтаи назаридан оқланган.

Бироқ, илм-фан бир жойда турмайди ва кўп йиллик изланишлар турли сиркори кулолчилик марказлари мавжудлигини кўрсатмоқда. Ҳусусан Марказий Осиё сиркори кулолчилик марказларини С. Б. Лунина, Н. С. Бяшилова (Марв), И. Ахраров, Смирнов, Чуланов, Брыкина (Фарғона), Ш. С. Тошхўжаев (Самарқанд), Г. В. Шишкина, Ш.Шарахимова (Самарқанд Сўғди), Л. Г. Брусенко (Тошкент), Т. В. Беляева (Ходжент), Н. С. Бяшимова (Жанубий Туркменистон), Н. П. Столярова (Қашқадарё -Жанубий Сўғд²⁴⁹) ни ўрганишган.

Сопол идишларга сир бериш технологияси, сирларнинг кимёвий таркиби ўрганилмаган. Сиркори буюмларнинг шакллари ва безаклари эволюцияси ишлаб чиқилмаган, шунингдек, мавжуд тадқиқотларда Термиз ва умуман, шунингдек, мавжуд тадқиқотларда Термиз ва умуман, Чағониённинг ҳудудида Сиркори буюмларнинг пайдо бўлиш даври ҳам ёритилмаган.

Хосияттепа шимоли-ғарбий Тохаристондаги анчайин катта шаҳарлардан бири ҳисобланиб, араб манбаларида ёзиб қолдирилган Хушвара шаҳри ўрнида бўялган. Кушонлар таназзулидан сўнг бунёд этилган ушбу шаҳар ривожланган ўрта асрларда ўзининг қалъа, шаҳристон ва рабодига эга 20 га майдони эгаллаган шаҳар бўлган. Шаҳар

²⁴⁹ Лунина 1962; Ахраров 1966; Тошхўжаев 1967 йил; Шишкина 1979, 1986; с 7.

арки-аълосида олиб борилган археологик қазилмаларда бир неча сиркори буюмлар топилган. Сиркори буюмлар топилган қатлам ёдгорликнинг 5-қурилиш даврига оид бўлиб, VIII асрни охири-IX асрнинг бошлари билан саналанган²⁵⁰.

Ушбу қатламдан сиркори мунчоқ ва сиркори косалар бирга илк аббосий халифалардан бири Муҳаммад ал-Амин даври (809-813й) да зарб қилинган мис танга топилган. Хосияттепа сиркори мунчоқлари ушбу даврдаги Хоразм мунчоқларига ўхшаса, сиркор косаларнинг шакл ва безаклари Балх косаларига ўхшаб кетади.

Шимоли-ғарбий Тохаристоннинг илк сиркори идиши намуналари Эски Термиз ҳудудида олиб борилган археологик изланишлар натижаси ўлароқ Муҳаммад Ҳаким Термизий мақбараси атрофидаги ғорсимон иншоотлардан топилган.

Олиб борилган тадқиқотлар натижасида шу нарса маълум бўлдики, бу иншоотлар дастлаб милодий IV асрда қурилган ва VIII асрни иккинчи ярмига қадар фаолият кўрсатган.

Сўнгра VIII асрни иккинчи ярмидан X асрнинг 60-йилларигача қайта фойдаланган²⁵¹. Шу даврда ғор деворлари ганч билан сувалиб, зинапоё чеккаларига пишиқ ғиштлар ётқизиблиб таъмирланган. Сиркори идишлар ғорсимон иншоотлар ёнидаги бадроблардан ҳам топилган. VIII аср охири ва IX асрнинг бошларига оид сиркори идишлар ҳали тўла-тўқис, мукамал ўрганилмаган. Идишларнинг шакллари, ясаиш услуби ранг ва сир билан қоплаш жароёнларида камчиликлар бўлган.

Турли кулочилик ашёларида кўпроқ ўсимликлар тасвири ишланган бўлиб, ушбу орнаментлар қўлланиши ислом дини орқали бизга араблар билан кириб келган деган асосли хулосага келишимиз мумкин, шунингдек, зооморфик тасвирлар ҳам мавжуд бўлиб, музейнинг КП-3523 рақами билан намоиш этилаётган кўза IX-XII асрларга оид бўлиб, Шеробод

²⁵⁰ Т.Ж.Аннаев. Раннесредневековые поселения Северного Тохаристана. Ташкент.Фан.1981.

²⁵¹ З.Чориев, Т.Аннаев, Б.Муртазаев, Ж.Аннаев. Ал-Ҳаким ат-Термизий. Тошкент. Янги авлод.2008.

тумани Дабилқўрғон ёдгорлигидан топилган бўлиб, Кўзанинг ранги кул ранг тусда ишланган. Кўзанинг юқори қисмида гардишдан пастрокда оч малла рангли 2 та қуш тасвири туширилган бўлиб, тасвирда қушнинг гавдаси қора ранг билан ишланган. Қуш оёқ қисми тиззагича оқ ранг билан, қуш тавиридан пастки қисмида горизонтал йўналиш бўйлаб қора ва оқ ранглар билан Z шаклида нақшлар чизилган, идишнинг таг қисми дисксимон шаклда, гардиши сақланмаган, таг қисмининг ранги бир оз учган, девори ўртача қалинликда ясалган.

Шунингдек, сир бериш чироқларга ҳам кўчган. Ана шундай чироқлардан бирининг ранги сарғиш тусда бўлиб, чироқнинг балдоқ қисми сақланиб қолмаган, юза қисми яшил бўёқ ёрдамида Сиркориланган, деворининг бироз жойлари емирилган, оғиз қисми кичикроқ қилиб ясалган ва бироз жойлари учган. Демак шундай хулосага келиш мумкинки, бизни юртимизга идишларга сир бериш технологияси араблар истилосидан сўнг кулолчиликда кенг қўлланила бошланган. Дастлабки кулолчилик ашёлари оч яшил рангда ишлаб чиқарилган. Кейинчалик бошқа ранглар қўлланилла бошлаган. Темурийлар даврига кеиб мовий ранг кенг қўлланила бошланган. Бугунги кунда Термиз археология музейи фондида 1868 дона сиркори кўза, коса ва хўжаликда қўлланилган ашёлар ўрин олган. Яқин ва Ўрта Шарқ мамлакатларида ишлаб чиқарилган ўрта асрлар сиркори керамика муттасил равишда мутахассисларнинг қизиқишини ва кенг жамоатчиликнинг ҳайратини уйғотади, бутун дунёда қизиқарли коллекциялар мавзусига айланади. Бир неча авлод олимларининг саъй-ҳаракатлари билан "исломий керамика" деб номланган нарса яхши ўрганилган ва таснифланган.

АДАБИЁТЛАР

1. А.Г. Брусенко. Глазурованная керамика Чача XI-XII вв. Ташкент. "Фан", 1986 г.

2. Брусенко Л.Г. Зооморфные мотивы в глазурованной керамике Бинкета X-XII вв.// ИМКУ, вып. 12. Ташкент, 1975.
3. Брусенко Л.Г. Художественная керамика Бинкета// Древний Ташкент. Ташкент, 1973.
4. А.А.Анарбаев, С.Р. Ильясова. Глазуванная керамика Ферганы XI в. История материальной культуры Узбекистана. Вып. 31.Самарканд. 2000 г.
5. Т.Ж.Аннаев. Раннесредневековые поселения Северного Тохаристана. Ташкент.Фан.1981.
6. З.Чориев, Т.Аннаев, Б.Муртазаев, Ж.Аннаев. Ал-Ҳаким ат-Термизий. Тошкент. Янги авлод.2008.
7. Лунина 1962; Ахраров 1966; Тошхўжаев 1967 йил; Шишкина 1979, 1986;

ФИО автора: *Burxonov Azimjon*

Magistrant, Muhammad al-Xorazmiy nomidagi TATU

Toshkent, O'zbekiston

Название публикации: «KAFKA TEXNOLOGIYASI ASOSIDA ELEKTRON TO'LOV XIZMATLARI MODELI»

Annotatsiya: Maqolada Kafka texnologiyasidan foydalangan holda elektron to'lov xizmatlarining modelini qurish jarayoni, unda qo'llanilgan usullar va olingan natijalar bayon qilingan.

Tayanch so'z va iboralar: apache kafka, elektron to'lov xizmatlari, taqsimlangan tizimlar, xabar o'tkazish samaradorligi, to'lov tizimlarini muvofiqlashtirish.

Ключевые слова: апачи кафка, электронные платежные услуги, распределенные системы, эффективность пропускной способности сообщений, податливость платежных систем.

Keywords: apache kafka, electronic payment services, distributed systems, message throughput efficiency, payment systems compliance.

Kirish. Tadqiqotdan maqsad xabarlar uzatish texnologiyasidan foydalangan holda mijoz-server elektron to'lov ilovasi vazifasini bajaradigan masshtablashuvchi. Tadqiqot davomida samaradorlikni baholash uchun berilgan tizimni turli xil yuklamalar ostida sinovdan o'tkazish ko'zda tutilgan. Tizimning oddiy va masshtablangan variantlaridan olingan simulyatsiya natijalari baholash uchun qo'llaniladi.

Taklif etilayotgan ish. Zikr qilingan maqsadda butun to'lov tizimining asosi sifatida xizmat qiladigan dasturiy platforma uchun Kafka klasteridan foydalanishni taklif etmoqdamiz. To'lov turiga qarab muayyan mavzularda ma'lumotlarni beradigan chiqaruvchilar to'plamidan foydalanmoqchimiz.

Mijozlar Kafka klasteri va va mijozlar orasida turuvchi proksi serverlarga to'lov so'rovini yuboradilar. Ushbu konfiguratsiya turli ilovalarda uchrashi mumkin bo'lgan amaldagi konfiguratsiyalarni simulyatsiya qiladi. Proksi serverlar proksi mavzulardan ma'lumotlarni o'qiydi. Endilikda bu mavzular bekind serverlari tomonidan berilgan ma'lumotlarga ega bo'ladi. Bekind serverlar tranzaksiya mavzularidan o'qilgan xabarlarni qayta ishlaydi. Mazkur xabarlar protobuf ko'rinishida yuboriladi va qabul qilinadi. Sababi protobuf odatdagi XML yoki JSON formatlarga nisbatan ko'p ustunliklar beradi.

Proksi yana bir marotaba proksi mavzularidan xabarlarni o'qiydi va bunda berilgan xabarning identifikatori, to'lov tasdig'i yoki xatolik to'g'risida xabarga ega bo'ladi. Bunday konfiguratsiya bir vaqtda bir necha klientlar bilan tranzaksiyalar amalga oshirish imkonini beradi.

Mavjud ishlar. Taqsimlangan tizim qurish holatida arxitektura tanlovi ilovaga bog'liq bo'ladi. Odatiy to'lov tizimi masshtablashuvchanlik, ishonchlilik va tizim tezligi kabi o'lchovlarga e'tibor qaratadi. Ehtiyojga ko'ra moslashuvchan arxitekturalar yo'nalishida shu paytgacha amalga oshirilgan va amalga oshirilayotgan keng ko'lamli ishlar mavjud. Kafka, RabbitMQ, ActiveMQ, Redis kabi xabar uzatish tizimlari xaridorlarning talablarini qondirish uchun shiddatli raqobatdalar. RabbitMQ va Kafka bardoshlilik va yuqori o'tkazuvchanlik xususiyatiga ega bo'lsa, ActiveMQ korporativ darajadagi ilovalar uchun, Redis tezligi uchun afzal ko'riladi. RabbitMQ va Kafka kabi turli texnologiyalarni tadqiq qilish modelimiz uchun qaysi texnologiyadan foydalanish maqbulligi borasidagi savolimizga javob berdi. Loyihamizga doir mavjud ishlar ana shu xabar tashuvchilar atrofida ko'riladi. Tranzaksiyalarni qayta ishlash, moliyaviy xizmatlar kabi qo'llanishlarda sanab o'tilgan texnologiyalar asosiy da'vogarlar hisoblanadi.

Loyiha uslubi. Loyihaning umumiy maqsadi tizim modelini yaratish bo'lib, u amalda qo'llaniluvchi tizim hisoblanmaydi. Shu bois asosiy e'tiborni tizimning foydalanuvchanligiga emas, Kafkaning samaradorligi, masshtablanuvchanligi va qo'llanilishiga qaratdik. Yakunda resurslar cheklangan holda bepul taqdim etiluvchi

Amazon platformasining t2.micro EC2 xizmatidan foydalanib Kafka klasteri va o'z kodimizni ishga tushirdik.

Mijoz sifatida xizmat qiluvchi konsol ilovasi foydalanuvchi tomonidan kiritilgan songa ko'ra ko'p parallel so'rovlarni generatsiya qiladi va konfiguratsiyalangan serverlarga yo'naltiradi. Mijoz har bir so'rovning serverga boorish-kelish vaqtini o'lchash uchun sekundomer qo'yadi. So'rovlar *billing.proto* tasvirlagani kabi *To'lovQilish* va *BalansTekshirish* deb nomlangan gRPC APIlari orqali yuboriladi. Proksi server so'rovni qabul qilib olganda so'rovdagi to'lov usulini o'qiydi va Kafka klasteridagi so'rovda ko'rsatilgan to'lov usuli va so'rov turiga mos keluvchi mavzuga xabar joylaydi. Proksi tomonidan kiritiladigan xabarda shuningdek *javob_manzili*, *proksi_mavzusi* maydonlari ham bo'lib, ular ushbu proksi xabarlarini o'qiyotgan Kafka mavzusini aniqlaydi (har bir proksi ishga tushirilgandan so'ng o'zi uchun maxsus mavzu nomini yaratadi). Kafka iste'molchi guruhlarini tayinlangan mavzulardan xabarlarni o'qishga konfiguratsiyalangan. Bu Kafkaga mavzularning turli qismlariga berilgan har bir xabar guruhidagi faqat bitta iste'molchiga uzatilishiga ishonch hosil qilish imkonini beradi. Bu bizga parallelashtirish imkonini berib, parallel ravishda ko'proq xabarlarni o'qish uchun bekind serverlar sonini oshirishimiz mumkin bo'ladi. Bekend server to'lovni qabul qilish yoki rad etishni aniqlagandan so'ng, yoki balansni tekshirgandan so'ng, u seriyalangan Protobuf javobini proksi iste'molchisiga ega bo'lgan mavzuga yo'llaydi. Proksi iste'molchisi xabarni o'qiydi, muayyan mijoz so'rovi uchun tranzaksiya identifikatoriga moslaydi va ilgariroq sozlab qo'yilgan yakunlangan vazifa manbasiga natija sifatida xabarni belgilaydi. Bu *To'lovQilish* va *BalansTekshirish* APIlarini server tomondan ishga tushirilishini boshlab beradi va so'ngida mijozga javob qaytaradi.

Nihoyat mijoz barcha so'rovlariga javoblarni olganda, so'rovlarning umumiy soni, to'lov va balans so'rovlari to'plami uchun eng qisqa so'rov vaqti, eng uzun so'rov vaqti, o'rtacha so'rov vaqti va barcha so'rovlar uchun ketgan umumiy vaqtni chiqarib beradi.

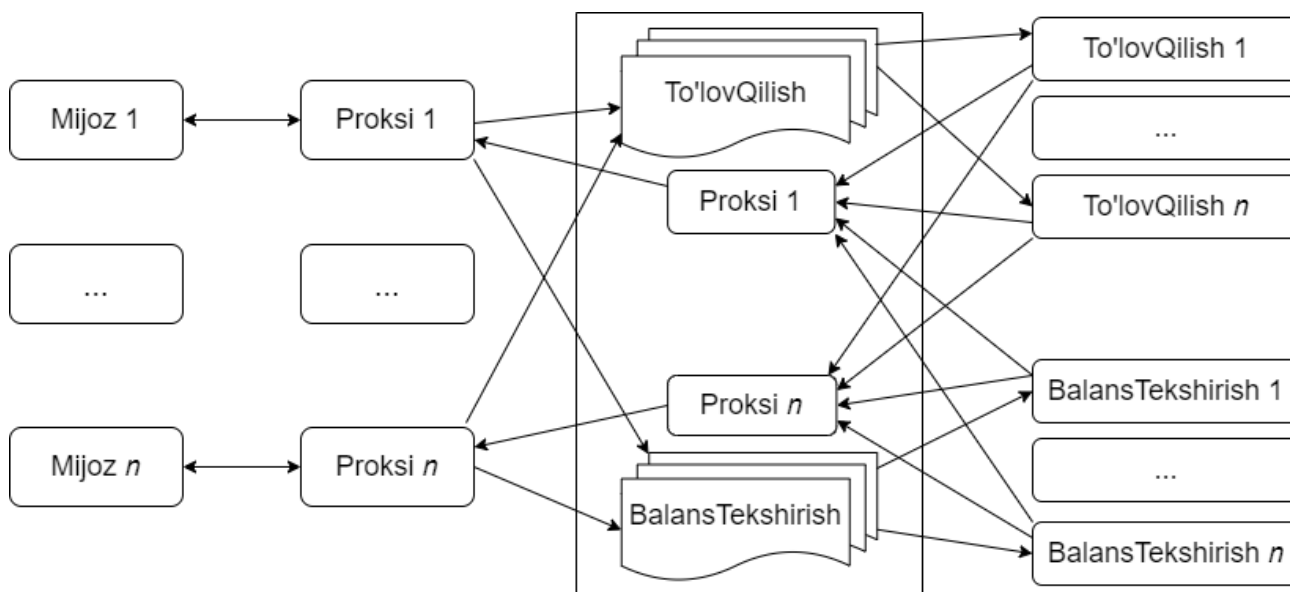

1-chizma. Tizim diagrammasi

Kafka klasteri. Ko'p tugunli kafka brokerlarining klasterini joylash uchun Amazon Veb Xizmatlarining EC2 obrazlaridan foydalandik. EC2 obrazlarining bepul taqdim etiladigan t2.micro versiyalaridan foydalandik, bular quyidagicha resurslarga ega: 1 ta protsessor va 1 GB hajmdagi tezkor xotira. Bular bazaviy obrazlar bo'lib, yuqori samaradorlikka ega emas. Ajratilgan obrazlarda zookeeper va kafka brokerlarini ishga tushirishdan avval, zookeeper va kafka brokerlar ishlatadigan amaldagi uyum hajmi qayta taqsimlanishi kerak. Berilgan obrazlarda uyum hajmi 256 MBni tashkil etadi. Kafka texnologiyasi kerakli qurilma va dasturiy ta'minotga ega bo'lganda soniyasiga 2 milliongacha ma'lumot yozishni qo'llashini inobatga olganda berilgan uyum hajmi juda kichik.

Berilgan obrazlar Amazon tomonidan taqdim etiladigan statik IP manzillarga bog'langan bo'lib, har bir obraz o'zining zookeeper va kafka brokerlariga ega. Jami 3ta obrazdan foydalandik, bunda har bir obraz mos ravishda 2181 va 9092 portlarda ishga tushirilgan zookeeper va bitta kafka tugunidan iborat bo'ldi.

Zookeeperning konfiguratsiya fayllari boshqa serverdagi brokerlarni ham taniy oladigan qilib o'zgartirildi. Barcha brokerlarning konfiguratsiyalari ham o'zgartirilib, istalgan yaratilgan mavzu uchun amaldagi qismlash qiymati 5 ga teng, va yetakchi broker muvozanatini tekshirish tez-tez amalga oshiriladigan qilindi.

Baholash. Tuzilgan klasterlarga sinov so'rovlarini yuborishda quyidagi natijalarga erishildi:

So'rovlar soni	1 ta protsessor	3 ta protsessor
5,000	Eng qisqa javob: 3.28s Eng uzun javob: 6.22s O'rtacha javob: 4.53s	Eng qisqa javob: 3.03s Eng uzun javob: 6.35s O'rtacha javob: 4.41s
10,000	Eng qisqa javob: 2.91s Eng uzun javob: 8.78s O'rtacha javob: 5.12s	Eng qisqa javob: 2.74s Eng uzun javob: 8.20s O'rtacha javob: 4.64s
25,000	Eng qisqa javob: 3.01s Eng uzun javob: 17.12s O'rtacha javob: 9.18s	Eng qisqa javob: 2.69s Eng uzun javob: 14.16s O'rtacha javob: 7.73s

1-jadval. Sinov natijalari.

Umuman olganda Kafkaning iste'molchilarni avtomatik muvozanatlash funksiyasini ishlatib ko'rdik va uning bir nechta iste'molchilar orasida yuklamani qayta taqsimlay olish orqali javob berish tezligini osonlik bilan oshirish imkoniyatini sinab ko'rdik.

Xulosa. Kafka xabar uzatuvchi dasturiy ta'minot sifatida a'lo darajada ishlaydi. Bizning holatimizda apparat qismi tomonidan cheklanganmiz. Xuddi shu tizim katta klasterlar va yaxshiroq apparatlarga kengaytirilsa, xabarlarini yetkazish tezligida yuqori samaradorlikka erishishimiz mumkin. Shuningdek, shu turdagi sozlamalar sanoatda ham qiyinchiliksiz tadbiiq etilishi mumkin.

Adabiyotlar.

- [1] John, Vineet, Xia Liu. "A Survey of Distributed Message Broker Queues" arXiv preprint arXiv:1704.00411, 2017.
- [2] Zhang, Tianning. "Reliable event messaging in big data enterprises: looking for the balance between producers and consumers." Proceedings of the 9th ACM International Conference on Distributed Event-Based Systems. ACM, 2015.

- [3] Kreps, Jay, Neha Narkhede, and Jun Rao. "Kafka: A distributed messaging system for log processing." Proceedings of the NetDB. 2011.
- [4] Jones, Brett, et al. "RabbitMQ performance and scalability analysis." project on CS4284, 2011.
- [5] Wang, Zhenghe, et al. "Kafka and Its Using in High-throughput and Reliable Message Distribution." Intelligent Networks and Intelligent Systems (ICINIS), 2015 8th International Conference. IEEE, 2015.
- [6] Wang, Guozhang, et al. "Building a replicated logging system with Apache Kafka." Proceedings of the VLDB Endowment 8.12, 2015.
- [7] Kaur, Gurpreet, and Mohammad Muztaba Fuad. "An evaluation of protocol buffer." IEEE SoutheastCon 2010 (SoutheastCon), Proceedings. IEEE, 2010.
- [8] Magnoni, L. "Modern messaging for distributed systems." Journal of Physics: Conference Series. Vol. 608. No. 1. IOP Publishing, 2015.
- [9] Kleppmann, Martin, and Jay Kreps. "Kafka, Samza and the Unix philosophy of distributed data." Bulletin of the IEEE CS Technical Committee on Data Engineering, 2015.
- [10] Goodhope, Ken, et al. "Building LinkedIn's Real-time Activity Data Pipeline." IEEE Data Eng. Bull. 35.2, 2012.

ФИО автора: *Utasheva Nodira Shotorayevna*

Termez State University

Pedagogical Institute 1-year master's degree

Название публикации: «DEVELOPMENT OF MUSICAL LITERACY OF PRESCHOOL CHILDREN»

Annotation: In this article, we can learn how to develop musical literacy in preschoolers.

Key words: music, art, students, emotion, receptivity, sensorics, sense of rhythm, song sound, expressiveness of movements, musical taste, visual, professional.

Annatatsiya: Ushbu maqolada maktabgacha yoshdagi tarbiyalanuvchilarning musiqiy savodxonligini qanday rivojlantisih lozimligini bilib olishimiz mumkin.

Kalit so'zlar: musiqa, san.at, tarbiyalanuvchilar, hissiyot, retseptivlik, Sensor, ritm hissi, qo'shiq ovozi, harakatlarning ifodaliligi, musiqiy did, vizual, professional.

Аннотация: В данной статье мы можем узнать, как развивать музыкальную грамотность дошкольников.

Ключевые слова: музыка, искусство, обучаемые, эмоция, восприимчивость, сенсорика, чувство ритма, звучание песни, выразительность движений, музыкальный вкус, зрительный, профессиональный.

The art of music has a direct and powerful impact on a person from an early age and plays an important role in his or her overall cultural development. Music, which plays an increasingly important role in the cultural life of a democratic society, is a lifelong companion. Music is the only art that penetrates deep into the human heart and has the power to express that passion.

So, it is true that music has a worthy place in the upbringing of a generation worthy of our ancestors, and it is a great responsibility for us, the future cadres, to do the honorable work of aesthetic upbringing of the child. Music is an aesthetic education that should become an integral part of the great work being done to harmoniously

educate people in a democratic society.²⁵² Musical work with children is especially important. Music evokes strong emotions in a child. According to the Greek philosopher Plato, the power of the state depends on the music, the melody, and the rhythm. He believed that the state needed music to help lift people up.

Awakened interest in music from a young age influences one's strength in the next musical development, provides the formation of other skills and tastes, nurtures a good musician. Music is a great source of aesthetic and spiritual mood. Given the great influence of music on the feelings and formation of the child, the understanding and feeling of its content, it is important to use a musical work that accurately reflects the truth and reality. The main source of the formation of musical images is directly related to the harmony of nature and human speech, the perception of the beauty of the environment. The main task of shaping a child's personality is the comprehensive and harmonious development of the child. This task is performed by music education. N.K. Krupskaya describes the importance of art in nurturing a child's personality: "Through art, we need to help the child understand, think more clearly and feel more deeply ..."²⁵³ Based on this, pedagogy. rules define the concept of music education and development. The main task of shaping a child's personality is the comprehensive and harmonious development of the child. This task is performed by music education. N.K. Krupskaya describes the importance of art in nurturing a child's personality: "Through art, we need to help the child understand, think more clearly and feel more deeply ..." ²⁵³Based on this, pedagogy. rules define the concept of music education and development. Music education for a child is the purposeful formation of a child's personality through the influence of the art of music, their interests, needs, and the formation of an aesthetic attitude to music. Musical development in a child is the result of the formation of the child's personality in the process of active musical activity. According to many scholars and educators, the sense of musical rhythm is incompatible with education and development (L.A. Brenboim, K.Sishor, N.A.Vetlugina, etc.). The tasks of music education, the formation of the child's personality are subject to the general goal of

²⁵² N.Yusupova Methods and rhythms of music literacy T.Music-2013

²⁵³ . S.H.A. Sodikova "Preschool pedagogy" T: Tafakkur bostoni 2013

comprehensive and harmonious upbringing of the child's personality and are built taking into account the specificity of the art of music and the age characteristics of preschool children. The tasks of music education, the formation of the child's personality are subject to the general goal of comprehensive and harmonious upbringing of the child's personality and are built taking into account the specificity of the art of music and the age characteristics of preschool children.

1. Nurture a love for music. This problem is solved by developing receptivity, a musical ear, which helps the child to feel and understand the content of the heard piece of music more sharply.
2. Summarize children's musical experiences. to acquaint them with various musical works.
3. To acquaint children with the elements of musical concepts, to teach them the simplest practical skills in all types of musical activities, the sincerity of the performance of musical works.
4. Develop emotional sensitivity. Sensory abilities shape the sense of rhythm, the sound of a song, and the expressiveness of movements.
5. To promote the emergence and initial manifestation of musical taste on the basis of impressions and ideas about the received music, first to form a visual and then an evaluative attitude to the musical work.
6. Development of creative activity in all types of musical activities available for children: the transfer of characteristic images in games and round dances, the use of learned dance movements, small songs, chants, initiative and desire to apply the learned material in daily life. life, playing music. Sing and dance. Musical education plays an important role in the aesthetic and moral formation and formation of the child's personality. Through music, children become involved in cultural life, learning about important social events. In the process of understanding music, children's interest in knowledge, aesthetic taste develops, worldview expands. Children who play musical instruments are usually more literate than others. Music provides both imaginative thinking and spatial imagery, as well as a habit of daily hard work. It is worth starting to deal with children from the age of four. Regular music lessons improve memory and

stimulate children's mental development, say Canadian scientists They were able to obtain the first evidence that there was a link between music lessons and the ability to concentrate. However, despite all the inconveniences caused by the initial phase of teaching children to play musical instruments, previous generations of parents tried to teach their children music. Since music lessons required not only the tireless work and willpower of the children, but also the boundless patience of the parents, although some of them were professionals, they still taught everyone or almost everyone and considered it necessary. Knew

References.

1. N.Yusupova Methods and rhythms of music literacy T.Music-2013
2. SH.A. Sodikova "Preschool pedagogy" T: Tafakkur bostoni 2013
3. N.Kayumova "Preschool pedagogy" T: TDPU

ФИО автора: *Astanakulova M.*,

Toshkent Moliya akademik litseyi Informatika va a/t o'qituvchisi

Название публикации: «AXBOROT TEXNOLOGIYALARNING JAMIYATDAGI TUTGAN O'RNI»

Hozirgi kunda hayotning qaysi sohasini olmaylik, qanday amallarni bajarmaylik, albatta, axborotlar bilan ish ko'ramiz. Ya'ni axborotlardan foydalanish, axborot almashnish, ularni uzatish, o'zlashtirish inson faoliyatining asosiy negizini tashkil etadi. Biz bugun axborotlashgan jamiyatlar dunyosida, tobora rivojlanayotgan globallashuv jarayonlari, axborot-kommunikatsiya va internet texnologiyalari (AKT) hamda intellektual taraqqiyot hal qiluvchi rol o'ynayotgan bir jamiyatda yashamoqdamiz. Respublikamizda davlat miqiyosida ushbu sohalarga alohida ahamiyat berilib kelinmoqda. Xalqaro kommunikatsiya tarmoqlariga ulangan zamonaviy yo'l – transport va muhandislik infratuzilmasini shakllantirish milliy axborot-kommunikatsiya tizimlarini rivojlantirish bo'yicha O'zbekiston Respublikasi Prezidenti tomonidan puxta o'ylangan va ishlab chiqilgan strategiyani amalga oshirishni davom ettiramiz. Bu sohada qabul qilingan Milliy dasturga muvofiq, telekommunikatsiya texnologiyalarini, aloqa tizimlari va infratuzilmasini yanada rivojlantirish, information tizimlar komplekslari va Elektron hukumat axborot bazasini shakllantirishimiz kerak.

O'zbekiston Respublikasi Prezidentining 2017-2021-yillarda O'zbekiston Respublikasini rivojlantirishning beshta ustuvor yo'nalishlari bo'yicha harakatlar strategiyasi dasturning Davlat boshqaruv tizimini isloh qilish nomli 1.2-bo'limida davlat hokimiyati va boshqaruv organlari faoliyatining ochiqligini ta'minlash, jismoniy va yuridik shaxslarning huquq, erkinlik va qonuniy manfaatlariga oid axborotni taqdim qilishning zamonaviy shakllarini joriy etish; Elektron hukumat tizimlarini takomillashtirish, davlat xizmatlari ko'rsatishning samarasi, sifati va aholi hamda tadbirkorlik subyektlarining foydalanish imkoniyatlarini oshirish hamda iqtisodiyotni rivojlantirish va liberallashtirishning ustuvor yo'nalishlari deb nomlangan 3-ustuvor yo'nalishida iqtisodiyot tarmoqlari uchun samarali raqobatbardosh muhitni shakllantirish hamda nahsulotlar va xizmatlar ko'rsatish bozorlarida monopoliyani boshqichma – bosqich kamaytirish aytib o'tilgan [1]. Bu ishlarning davomi shaklida O'zbekiston Respublikasi Prezidenti tomonidan 2021 yil 17 noyabr' kuni "Elektron tijorat ma'murchiligini takomillashtirish va uni yanada rivojlantirish uchun qulay sharoitlar yaratish to'g'risida"gi qaror imzolandi. Hujjatga asosan elektron tijoratning "Ochiq raqamli ekotizimi" axborot tizimlari majmuasi 2022 yil 1 iyuldan boshlab ishga tushiriladi.

Mamlakatimizda mustaqillikka erishgandan so'ng 1993-yilda ilk bor "Axborotlashtirish to'g'risida"gi qonun qabul qilindi va shu asosda barcha sohalarda, shu jumladan oliy ta'limda ham kompyuterlashtirish jarayonlariga keng imkoniyatlar yaratildi. Axborotlashtirish zamonaviy dunyo taraqqiyotining eng muhim yo'nalishlaridan biri hisoblanib, jahon – fan texnikasining iqtisodiy ijtimoiy taraqqiyot yutuqlarini o'zida mujassamlashtiradi. Axborot-kommunikatsiya texnologiyalarining yangiligi va o'ziga xosligi insoniyat rivojlanishi nuqtai nazaridan ular deyarli insoniyat faoliyatining barcha sohalariga kirib borishi, ulardan cheklanmagan joylar va maqsadlarda foydalanish mumkinligidan iborat. Shu kabi axborot-kommunikatsiya texnologiyalari uch yo'nalishda ilgari bo'lmagan juda katta samara bilan insoniyat rivojlanishi jarayonidagi to'siqlarni yengib o'tish imkon beradi: bilimlarni egallash yo'lidagi to'siqlarni yengish. Axborotlardan foydalanish natijasida ta'lim olish yo'lidagi inson imkoniyatlarini shakllantirish uchun katta ahamiyatga ega. Agar ta'lim kognitiv ko'nikmalarini rivojlantirishga olib kelsa, axborotlar bilimlar to'plash jarayonining mazmunli jihatini ta'minlash uchun kerak bo'ladi. Internet va "Butun jahon tarmog'i" barcha ijtimoiy qatlamdagi insonlar uchun birdek axborot izlash kanali bo'lib xizmat qiladi. Ijtimoiy hayotda ishtirok etish yo'lidagi to'siqlarni yo'qotadi. Internet tarmog'i orqali butun dunyo bilan aloqa qilish imkoniyati oxirgi yillarda ko'plab global fuqarolik tashabbuslarini tarqatishga imkon berdi. Misol uchun, ta'lim tizimida qayta aloqani ta'minlash harakati. Iqtisodiy imkoniyatlarini kengaytirish yo'lidagi to'siqlarni yo'qotadi. Axborotkommunikatsiya texnologiyalar va ular bilan bog'liq sohalar hamda ta'lim tizimi eng jadal rivojlanayotgan sektorlar hisoblanadi. Yangi axborot texnologiyalari axborotlar va aloqadan foydalanish imkoniyatini keskin kengaytiradi. Elektron pochta, elektron kutubxonalar – saytlar ta'lim tizimi uchun cheksiz imkoniyatlar beradi, har qanday chegaralarni yo'qotadi, dunyoning har qanday nuqtasidan o'quv va ilmiy axborotlarni olish imkonini yaratadi. Axborot-tarbiyaviy faoliyat. Ta'lim muammosini globalizasiyalashtirish – seminarlar o'tkazishdan tortib terrorizm va diniy ekstremizim mohiyatini ochib berishgacha – elektron tarmoqlar axborot-tarbiyaviy imkoniyatlarini ahamiyatini 60 oshiradi. Yangi axborot texnologiyalari fan va ta'limni to'plangan bilimlarni yetkazish, ularni to'ldirish va qayta baholash kabi yanada yaqin va samarali kanallari bilan bog'lashga imkon beradi. Bugungi kunda fan – bu ta'lim tizimini rivojlantirish asosiy, ustun turuvchi vositasidir. Bu har doim ham bo'lmagan, ilg'or axborot texnologiyasi ta'lim tizimida fanning ahamiyatini o'zgartirdi. Jamiyat faqat fanning o'zi rivojlanishi bilan emas, balki ta'lim va o'qitish tizimi bilan ham bog'liq yangi ilmiy tuzilishni yaratadi. Ta'limning kelajagi. Hozirgi kunda Internetda taxminan 2,5 mlrd noyob barcha foydalanadigan veb-sahifalar mavjud bo'lib har kuni ular qatoriga yana 7,3 mln yangilari qo'shilmoqda. Bugungi kunda Internetga simsiz ulanishni ta'minlovchi, shu jumladan, mobil telefonlar soni

Internetga ulanadigan shaxsiy kompyuterlar sonidan ortib ketdi. Hozirgi kunda elektron savdo jahondagi hajmi 233 mlrd. dollarni tashkil etadi. foydalanuvchilar soni ko‘payib borishi bilan axborot texnologiyalari faqat inson tasavvuri imkoniyatlari bilangina chegaralanadi. Barkamol, har tomoonlama rivojlangan shaxsni tarbiyalash muammosi ta‘lim tizimidan yosh avloddan faqat milliy madaniyat yutuqlarini emas, balki umuminsoniy dunyo madaniyati yutuqlarini ham egallab olishga intilishni shakllantirishni talab etadi. Barkamol shaxsni tarbiyalash g‘oyasi milliy mustaqillikning ustuvor g‘oyalaridan biri hisoblanadi. Ta‘lim sifatini, ma‘naviy-g‘oyaviy tarbiyasi darajasini oshirish vazifasi hisoblanadi. Kadrlar tayyorlash milliy dasturini amalga oshirish so‘zsiz yangi axborot texnologiyalariga asoslanishi zarur. Ta‘lim tizimini rag‘batlantirmay turib, fuqarolik jamiyatini qurib bo‘lmaydi. Ta‘lim tizimi yopiq nuqtai nazarlar, qarashlar statik tizimi emas, bir uzluksiz jarayondan iborat bo‘lishi kerak. Mustaqil Respublikamizning rivojlanishini kafolatlash uchun ta‘lim tizimi dinamik, mukammal bo‘lishi kerak. Gumanitar ta‘lim tizimi – bu shaxsiy fikrlashini qayta anglab yetish, yangi o‘quv dasturlarini ishlab chiqish, doimiy fikr almashish doimiy jarayonidir. Hozirgi paytda kompyuter tarmoqlari davrida yangi texnologiyalarni yaratish va tarqatish xususiyatlari o‘zgarimoqda hamda bu quyidagi yo‘nalishlarda sodir bo‘lmoqda: birinchidan, yuksak raqobatchilik hukm surishi bilan ajralib turadigan zamonaviy global bozorda ko‘nikmalar har qachongidan ham katta ahamiyatga ega. Texnologiyalarni uzatish va tarqatish juda murakkab jarayon. Ikkinchidan, texnologiyalar qimmatliligini tan olinishini aks ettiruvchi yangi global normalarni ishlab chiqish ham katta ahamiyatga ega bo‘lmoqda. O‘zbekistonda axborot kommunikatsiya texnologiyalari kuchayib bormoqda. Texnika texnologiya va iqtisodiyot qachonki kuchaysa va o‘z o‘zidan rivojlansa shunda davlat va xalq boy bo‘ladi.

Adabiyotlar:

1. 2017-2021-yillarda O‘zbekiston Respublikasini rivojlantirishning beshta ustuvor yo‘nalishlari bo‘yicha harakatlar strategiyasi. – T., 2018. – 34 b.
2. Axborot kommunikatsiya texnologiyalari. – T., 2012. – 16 b

ФИО автора: *Fozilova Diyora Sohibovna*

TerDU Pedagogika Instituti Maktabgacha ta'lim fakulteti I bosqich magistranti

Название публикации: «МАКТАБГАЧА YOSHDAGI BOLALARNING BILISH JARAYONLARI VA AQLIY RIVOJLANTIRISHNING MAQSADI VA VAZIFALARI»

Аннотация: Ushbu maqolada maktabgacha yoshdagi bolalarning bilish jarayonlari va aqliy rivojlantirishning maqsad va vazifalarini o'rganish hamda ilmiy asoslash, rivojlantirishning ilmiy yo'llarini o'rganish nazarda tutilgan.

Калит so'zlar: bilish, aql, sezgi, idrok, interfaol, bilim, faoliyat, donishmandlik.

Bolani har tomonlama yetuk qilib tarbiyalash, voyaga yetkazish ota-onalar va pedagoglar zimmasiga katta ma'suliyat yuklaydi. Bu bugungi kunda barcha pedagoglar oldida turgan eng dolzarb, eng muhim vazifalardan hisoblanadi. Bola kelgusida ulg'ayib qanday kasb egasi bo'lishidan qat'iy nazar maktabgacha ta'lim davri muhim o'rin tutadi. Maktabgacha yoshdagi bolalarni tarbiyalashda avvalo ularning ruhiy holatiga kata e'tibor qaratish zarur.

Har bir bolaning ulg'ayishida muayyan fiziologik va psixologik o'zgarishlar kuzatiladi. Masalan, uning dunyoqarashi kengayib yangidan yangi taassurotlar paydo bo'lib, idrok, xotira, diqqat, sazgi, ruhiy va aqliy jarayonlarining rivojlanishiga kata yordam beradi.

Tevarak atrofdagi olamning boyligi haqida kishi hayoti va tovushlari, ranglar, hidlar va harorat kabi ko'plab boshqa narsalar to'g'risida biz sezgi organlari tufayli bilamiz. Kishi vujudi sezgo a'zolari yordamida sezgilar shaklida tashqi va ichki muhitning holati haqida rang barang axborot olib turadi.

Bugungi kunda ta'lim tizimiga jumladan, maktabgacha ta'lim tizimiga ham yangi pedagogik texnologiyalar interfaol usullar kirib kelmoqda. Bu taxnologiyalardan o'z o'rnida samarali foydalanish maktabgacha yoshdagi bolalarning bilish jarayoni va qobiliyatlarining rivojlanishiga ijobiy ta'sir ko'rsatadi.

Hayotning har bir davri rivojlanish xususiyatlari va ehtiyojlariga ko'ra o'ziga xos bosqichlarga ega. Bolaning o'sib ulg'ayishida maktabgacha bo'lgan davrni shular sirasiga kiritish mumkin. Bolaning o'sib ulg'ayishida maktabgacha bo'lgan davrni shular sirasiga kiritish mumkin.

Insoniyat paydo bo'lgandan buyon odamlar orasida yetishib chiqqan barcha olimu fozillar, shoiru yozuvchilarning barchasi mukammal ilm egallash orqali o'z davrining e'tiborli kishilari darajasiga erishilganlar.

Sharq allomlaridan Abu Rayhon Beruniy, Abu Ali ibn Sino, Alisher Navoiy, Abu Nasr Forobiy va boshqalar mukammal ilm egallash orqali fanning turli sohalarida buyuk kashfiyotlar yaratgan.

Aqliy tarbiyasi yetuk, o'tkir zehni, zukko va zakovatli insonlarni xalqimiz donishmand kishilar deb ataydilar. Donolik shunday ajoyib ne'matdirki, u har kumga ham nasib etavermaydi. Donolik insonning eng buyuk va eng oliyjanob fazilatidir.

Maktabgacha yoshdagi bolalarga ta'lim berish g'oyasi birinchi bo'lib, chex pedagogi Yan Amos Komenskiy tomonidan ilgari surilgan. U ona rahbarligida 6 yoshgacha bo'lgan bolalarga ta'lim tarbiya berish mumkinligini ko'rsatib berdi. U 19 bo'limdan iborat maktabgacha ta'lim dasturini ishlab chiqdi.

Maktabgacha yoshdagi bolalarni aqliy tarbiyalash, bu bolani faol fikrlash faoliyatini rivojlantirishga kattalarning ma'lum maqsad bilan ta'sir etishidir. U bolalarga tevarak atrofdagi olam haqidagi bilimlar berishni, bolalarni bilishga qiziqish uyg'otishni, aqliy malaka ko'nikmalarini tarkib toptirishni, bilish qobiliyatlarini rivojlantirishni o'z ichiga oladi. Bolalarni 6-7 yoshdan boshlab maktabda o'qishga o'tishi munosabati bilan ularni maktab ta'limiga tayyorlash uchun aqliy rivojlanish yetarli darajada bo'lishini ta'minlash tarbiyachilarning javobgarligini yanada oshiradi. Aqliy kamolat, bu-yoshning o'sib, tajribaning boyib borishi oqibatida tarbiyaviy ishlar ta'sirida bolaning aqliy faoliyatida ro'y beradigan miqdor va sifat o'zgarishlarining majmuasidir. Maktabgacha yoshdagi bolalarda bilim tez sur'atlar bilan boyib boradi, nutq shakllanadi, bilish jarayonlari takomillashadi. Xullas, bola eng oddiy aqliy faoliyat usullarini egallab boradi. Maktabgacha yoshdagi bolalarning aqliy rivojlanishini ta'minlash ularning kelajakdagi butun faoliyati uchun katta ahamiyatga

ega .Bola ijtimoiy muhit ta'sirida aqliy tomondan rivojlanib boradi. Atrofdagi kishilar bilan muomala qilish jarayonida u tilni va u bilan tarkib topgan tushunchalar sistemasini o'zlashtiradi. Natijada maktabgacha tarbiya yoshidagi bola tilni shunchalik egallab oladiki, undan muomala vositasi sifatida erkin foydalanilgan bo'lib qoladi.

Aqliy rivojlanish fikrning kengligida, voqealarning har xil bog'lanishlarida, munosabatlarda, ko'ra bilish, umumlashtirish qobiliyatida namoyon bo'ladi.

Maktabgacha tarbiya yoshidagi bolalarning aqliy rivojlanishi dastlab muomalada bo'lish, narsalar bilan bajariladigan faoliyat natijasida, keyin esa o'qish, mehnat, samarali faoliyatlarni jarayonida (rasm chizish, loydan shakllar yasash) amalga oshirib boriladi.

Maktabgacha yoshdagi bolalar va aqliy tarbiya berishning asosiy vazifalari quyidagilardan iborat:

1. Bolalarda tabiat va jamiyat to'g'risidagi bilimlar tizimini ilmiy dunyoqarashini shakllantirish.
2. Bilishga doir ruhiy jarayonni rivojlantirish.
3. Bilishga qiziqish va aqliy qobiliyati, aqliy mehnat madaniyatini rivojlantirish.
4. Aqliy malaka va ko'nikmalarni rivojlantirish.

Bilishga qiziqish va aqliy qobiliyatni, aqliy mehnat madaniyatini rivojlantirish. Aqliy tarbiyaning vazifasi bolalar qiziquvchanligini, ularning sinchkovligini rivojlantirish va shular asosida bilishga qiziqish uyg'otishdan iborat.

Aqliy tarbiyaning vazifasi uning mazmuni, metodi va tashkil etilishiga qarab belgilanadi. Keyingi yillarda olib borilgan psixologik-pedagogik tadqiqotlarning natijalari maktabgacha tarbiya yoshi davrida bolalarning aqliy rivojlanishida juda kata imkoniyatlar mavjudligini ko'rsatadi. Bularni e'tiborga olgan holda maktabgacha tarbiya yoshidagi bolalarga beriladigan bilim, malaka va ko'nikmalarni yanada chuqurlashtirish, hajmini kengaytirish maqsadga muvofiq.

Maktabgacha yoshdagi bolalarga aqliy tarbiya berishda ta'lim yetakchi rol o'ynaydi. Chunki, ta'lim jarayonida aqliy tarbiyaga doir masalalar hal etiladi. Ta'lim

bolalarga izchillik bilan bilim berishni, bilish jarayonlarini, tafakkur faolligini rivojlantirishni nazarda tutadi.

Foydalanilgan adabiyotlar ro'yxati:

1."Maktabgacha ta'lim pedagogikasi" darslik. O.U. Hasanboyeva, M.X.Tojiyeva va boshqalar. Ilm ziyo. 2006y.

2."Maktabgacha pedagogika" darslik.F.Qodirova, Sh.Toshpo'latov, N.Qayumova. Tafakkur. 2019y.

3."Maktabgacha pedagogika" .SH.Shodmonova. Fan va texnologiyalar.2009.

ФИО автора: *Qoraqulova Nigora Abduxalil qizi*

Guliston davlat universiteti pedagogika fakulteti ta'lim tarbiya nazaryasi va metodikasi (maktabgacha ta'lim) yo'nalishi magistranti

Название публикации: «МАКТАБГАЧА YOSHDAGI BOLALARNI NUTQINI RIVOJLANTIRISHDA YOSH XUSIYATINI O'RNI»

Annotatsiya: Ushbu maqolada maktabgacha yoshdagi bolalarni nutqiy faoliyatini rivojlantirishda yosh xususiyati bilan bog'liq masalar ko'rib chiqiladi.

Kalit so'z: Yosh xususiyat, o'qish, yozish, nutq, multimediya.

Bugungi kunda jadal rivojlanayotgan davlatlar qatorida Yangi O'zbekiston ham o'z o'rniga ega. Yangi O'zbekiston rivojlanishining Hozirgi kunnda Jahon miqyosida sifatli maktabgacha ta'lim inson kapitalini rivojlantirish, ijtmoy hayotdagi muvaffaqiyatlarini ta'minlashdagi muhim investitsiya sifatida belgilanmoqda. Jumladan, BMTning 2030 yilgacha Barqaror rivojlanish maqsadlari, shuningdek, YUNISEFning maktabgacha ta'limni rivojlantirish strategiyasida ilk yoshdanoq sifatli maktabgacha ta'lim bilan qamrovni oshirish hamda maktabgacha ta'lim tizimini innavasion yondashuvlar asosida takomillashtirish ko'rsatgichlari asosiy indikatorlardan biri sifatida qayd etilgan.

Maktabgacha yosh bolalarni nutqini o'sishi birinchi navbatda yosh xususiyatiga bo'liq sanaladi. Maktabgacha ta'limda bolalar quyidagi yosh ko'rsatgichlarga ko'ra ajratiladi:

Kichik guruh 3-4 yoshli bolalar jamoasidan iborat,

O'rta guruh 4-5 yoshli bolalar,

Katta guruh 5-6 yoshli bolalar,

Maktabga tayyorlov 6-7 yoshli bolalar jamaoasi tashkil qiladi.

Yosh xususiyati bola rivojlanishida asosiy ko'rsatgich hisoblanadi. Bolani nutq aparatlari ham yoshi ulg'aygan sari rivojlanib boradi. Bundan tashqari ayan bitta guruhni taxlil qiladigan bo'lasak yosh xususiysti bilan birgalikda har bir bolani individual ko'rsatgichi, qiziqishi, harakteriga qaraladi. Nutq o'stirish mashg'ulotlari frontat o'tilgandan so'ng o'zlashtirishda biroz orqada bolalar bilan qayta shug'ullaniladi.

Uch yoshli bolalarda muloqotga bo'lga ehtiyoj juda ortib boradi. Ushbu davrdagi bolalarni "NIMAGA" deb ham atashadi, chunki bu bosqichda bolani nutqi shakllangan dunyoni o'rganishdagi qiziqishi sabab ko'roq gapirishga ko'proq muloqot qilishga intiladi. Bolalarni ushbu yosh davrida muloqotga bo'lgan ehtiyoji qondirilmasligi sababli bola nutqida turli xil kamchiliklar paydo qiladi.

Maktabgacha ta'limda bolalar nutqi mashg'ulotadan tashqari holatda rivojlanadi. Bola olgan bilimlarini mashg'ulotdan tashqari paytda qo'llaydi. Agar etibor bergan bo'lasangiz yosh bolalar kattalar suhbatidagi jarayonni o'yin jarayonida qo'llaganiga guvoh bo'lasiz, ana shunda frontal mashg'ulotlarda olgan bilimlarini kichik guruhlarga bolinib rivojlantirish markazlarida ushbu bilimlarini qo'lliyadi, bundan tashqari mustaqil faoliyatida deysizmi, o'yin jarayonida deysisizmi, bola uyiga borgan paytlarda ham o'rangan bilimlarini takrorlaydi.

3-4 yoshli kichik guruh bolalarini nutqini oshirishda avvalo lug'at boyligini oshirishga alohida e'tibor qaratiladi, chunki bolada hali lug'at zahirasi yetarli darjada bo'lmaydi.

Mazmunga mos gapirish malakasiga ega bo'lamydi, masalan "bugun", "ertaga", "kecha" so'zlarini farqlay olmadi. Tarbiyachi bunday nutqdagi kamchiliklarni bolalar mustaqil o'ynayotgan paytlarida kuzatish orqali mashg'ulotlarga to'ldirilishlar kiritib bu kamchiliklarni bartaraf etadilar.

Tovushlarni to'g'ri talaffuz qilishiga o'rgatiladi, so'zlarni bir biriga to'g'ri bog'lashga, soda gaplar tuzishga o'rgatiladi. Albbatda ushbu ko'rsatgichlar kichik yoshdagi bolalarda o'z oz'ida egallanmaydi, bu natijagi tarbiyachining davlat

standartida belgilangan ko'rsatkichlar bo'yicha mashg'ulotlarni qiziqarli qilib o'tkizsa, o'z ishiga masulyat bilan yondoshsa, ota ona va boshqa pedagoglar bilan to'g'ri hamkorlik olib borsagina erishiladi.

Maktabgacha yoshdagi bolalarni rivojlantirishda ta'lim-tarbiya jarayoni bilan birgalikda tevarak-atrof bilan tanishtirish bola nutqini rivojlantirishda katta o'rin egallaydi. Bola nutqi mashg'ulot bilan birgalikda kundalik faoliyatda, mehnat faoliyatida, o'yin faoliyatida rivojlanib boradi. Masalan bolani oilasi, tengdoshlari ustozlari bilan muloqotida diaologik nutqi rivojlanib boradi, ularni turli mimika va pantomimikalaridan (imo-ishoradan) vaziyatlarga mutanosib foydalanish ko'nikmalari shakillanib boradi.

O'rta guruhlarda bolaning narsa (buyumlar) tog'risidagi bilimlarni chuqurlashtirish bo'yicha mukammal ishlar olib borilishi ko'zda tutilgan. Bu guruh bolalarining faol lug'ati narsalarning nomlarini, qisimlarini, ularning sifatlarini va xususiyatlarini (rang, shakli, uzunligi, tashqi ko'rinishi va boshqalar) hamda fazo va vaqtni bildiruvchi so'zlar hisobiga boyib boradi. Bolalarning o'z nutqlarida umumlashtiruvchi so'zlarni, ya'ni kiyim-kechak, oyoq kiyim, mebel, idish tovoqlar, sabzavotlar, mevalar, gullar, qushlar, hayvonlar va hokozolarni ishlatishga o'rgatiladi, bundan tashqari buyumlarni guruhlashga va ularni tasniflashga idish tovoqlar, choy idishlar, ovqat suzadigan idishlar, oshxonada ishlatiladigan idishlar o'rgatiladi.

4-5 yoshli bolalar jamiyat hayotining ayrim hodisalari bilan tanishtiriladi, kishilar mehnati, ularning kasblari, mehnat qurollari hamda ularning o'ziga xos xususiyatlari bilan tanishtirilib boriladi va buning natijasida ularning lug'atlariga mehnat faoliyatining xususiyatlarini ishchilar o'rtasidagi o'zaro munosabatlarini bildiruvchi so'zlar kiritib boriladi.

O'rta guruhda ona shahriga, qishlog'iga bo'lgan qiziqishi va muhabbatini tarbiyalash davom ettiriladi. Ularning nutqida jamoat binolarining nomlarini bildiruvchi so'zlar faollashib boradi: pochta, maktab, do'kon, kinoteatr kabi so'zlar faollashib boradi hamda shahr va qishloqlarni, obodonlashtirish bo'yicha olib

boriladigan mehnat faoliyatlarini bildiruvchi so'zlar evaziga lug'atlari boyib boradi. Bola tilining lug'at tarkibini egallash bilan birga uning grammatik quruluşini ham egallay boshlaydi.

O'rta guruh yoshidagi bola nutqi uchun quyidagi xususiyatlar xosdir: bola besh yoshga yetganda uning faol lug'ati boyib, munosabat doirasi kengayib, oddiy yoyiq gaplardan foydalana boshlaydi. So'z turkumlaridan o'tni tez o'zlashtiradi, vaqt, son, shaxs kabi kategoriyalardan foydalanadi, soda va murakkab jumlar tuzadi. To'rt yoshli bolalar nutqlarida bog'lovchilarni ishlata boshlaydilar, otlarni ko'plik, birlik, bo'lishli, bo'lishsiz shakllarda va turli kelishiklarda to'g'ri ishlata oladigan bo'ladilar. Otlardan so'ng so'z turkumlaridan fe'llarni va sifatlarni o'zlashtira boshlaydilar. Lekin yangi so'zlarni hamma vaqt ham yangi grammatik shaklda eslab qola olmaydi, yoyiq gaplardan foydalangan vaqtda uning mazmuni va shaklini tekshirib ulgira olmaydi. Fe'llarning zamonga qarab o'zgarishini tezda to'g'ri o'zlashtira olmaydilar, nutqlarida fe'llarning zamon qo'shimchalarini almashtirib yuboradilar. Ayrim bolalarda nutqida gaplardagi so'zlar bir-biriga to'g'ri bog'lanmaydi, ayrim so'z turkumlarini tushurib qoldiradi.

To'rt yoshli bolalarni so'zlashuv dialogig nutqqa o'rgatishda bolalarga savollarga bitta- bittadan javob berishga, jamoa bo'lib so'zlashishga, suhbatta qatnashishga, o'rtog'ining javobini qunt bilan tinglashga va savollar berishga o'rgatiladi. O'rta guruhlarda bog'lanishli nutqni rivojlantirishda yangi vazifa, ya'ni hikoya qilishga o'rgatish kiritiladi. To'rt besh yoshli bola bolalarni buyumlarni tasvirlashga, ularning o'ziga xos belgilarini aytishga, bolalarga tanish bo'lgan qisqa ertaklarni, mashg'ulotda birinchi marta o'qib berilgan uncha katta bo'lmagan hikoyalarni qayta hikoya qilishga o'rgatiladi.

Bolalarning turli xil yoshdagi insonlar bilan muloqot ehtiyoji qondirilmasligi emotsional jihatdan begonalashiviga olib keladi. Bu holni turli hayotiy vaziyatlarda ko'rish mumkin. Bola faqat kattalar jamoasida bo'ladigan bo'lsa tengdoshlari va kichiklar bilan muloqotda turli qiyinchiliklarga duch kela boshlaydi.

Bolaning kattalar va tengdoshlar bilan muloqoti to'laqonli ijtimoiy rivojlanishining muhim shartidir. Shundan kelib chiqqan holda bolada muloqotga intilish, muloqot bo'yicha sheriklarning talabiga javob berish, ijtimoiy jihatdan o'zini tutishga moslanuvchanlik va xushmuomilalik kabi xislatlarni tarbiyalamoq zarur.

Ota- onalar va tarbiyachilar shuni tushinishi kerakki qator xolatlarda salbiy muloqot bolani hech bir harakatga undmaydi, baliki bolani insoniy munosabatlar olamida o'zini ko'rsatishdan hadiksirtadi, o'zi va insonlar o'rtasida jarlik paydo qiladi,

Bolaga oilada va maktabgacha ta'lim muassasida psixologik jihatdan qulay bo'lishi, bolaning kattalar va tengdoshlari o'rtasida ijtimoiy qulay muhit yaratilishi ular bilan erkin bo'lishi zarur.

O'zbekistonning rivojlanish yo'lidagi boshlang'ich bo'g'in aynan maktabgacha ta'limdir. Ushbu bo'g'inda nafaqat inson sifatida yashash qoidalari va odob axloq singdirilishida tashqari miyaning doimiy aqliy rivojlanish kurtaklari shakillanishiga kelajak daholarini tarbiyalashdek muhim vazifa yuklanadi.

Foydalanilgan adabyotlar:

1. "Ilk qadam" maktabgacha ta'lim muassasining davlat o'quv dasturi. Toshkent – 2018 yil
2. O'zbek tili izohli lug'ati (savodxon dasturi)
3. Masaru Ibuka "Uchdan keyin kech"
- 4.¹ D.R. Boboyeva "Nutq o'stirish nazaryasi va metodikasi" Toshkent 2018 yil. 73 bet.

ФИО авторов: *Элмуротова Дилноза Бахтиёровна,*

Махмудов Санжар Йулдошали угли,

Нематов Аброржон Хайрулла угли,

Шералиев Жахонгир Носиржон угли

Тошкентский Государственный Технический Университет

Название публикации: «СИСТЕМЫ КЛАССИФИКАЦИИ ОТПЕЧАТКОВ ПАЛЬЦЕВ»

Аннотация

В статье рассмотрены понятие отпечатка пальца и гребень трения, также системы классификации отпечатков пальцев по Рошеру, Хуану Вучетича и Генри.

Отпечаток пальца — это как известно отпечаток, оставленный гребнями трения человеческого пальца. Восстановление частичных отпечатков пальцев с места преступления является важным методом криминалистики. Влага и жир на пальце приводят к появлению отпечатков пальцев на таких поверхностях, как стекло или металл. Преднамеренные оттиски целых отпечатков пальцев могут быть получены путем переноса чернил или других веществ с вершин гребней трения на кожу на гладкую поверхность, например бумагу. Записи отпечатков пальцев обычно содержат отпечатки подушечек на последних суставах пальцев и больших пальцев, хотя карты отпечатков пальцев также обычно записывают участки нижних суставов пальцев. Отпечатки пальцев человека детализированы, почти уникальны, их трудно изменить и они сохраняются в течение всей жизни человека, что делает их пригодными в качестве долгосрочных маркеров личности человека. Они могут использоваться полицией или другими властями для выявления лиц, желающих скрыть свою личность, или для выявления людей, которые недееспособны или умерли и, таким образом, не могут идентифицировать себя, например, после стихийного бедствия.

Гребень трения — это приподнятая часть эпидермиса на пальцах рук и ног, ладони или подошве стопы, состоящая из одного или нескольких соединенных гребешков кожи гребня трения. Иногда известные как «эпидермальные гребни», которые вызваны лежащим в основе интерфейсом между дермальными сосочками дермы и межсосочковыми (сетчатыми) штифтами эпидермиса. Эти эпидермальные гребни служат для усиления вибраций, возникающих, например, когда кончики пальцев касаются неровной поверхности, улучшая передачу сигналов сенсорным нервам, участвующим в восприятии тонкой текстуры. Эти гребни могут также помочь в захвате шероховатых поверхностей и могут улучшить контакт с поверхностью во влажных условиях.

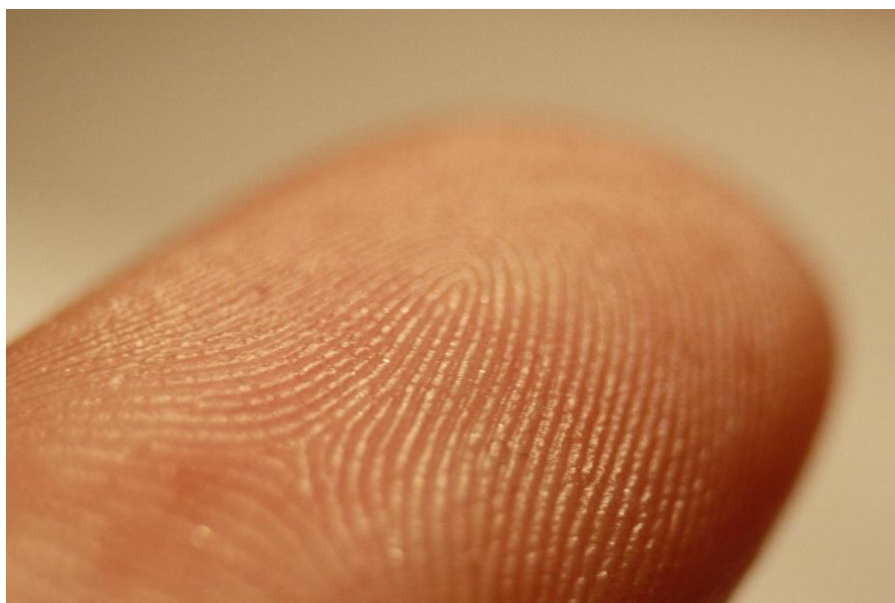

Системы классификации: до компьютеризации в больших хранилищах отпечатков пальцев использовались ручные системы регистрации. Система классификации отпечатков пальцев группирует отпечатки пальцев в соответствии с их характеристиками и, следовательно, помогает сопоставить отпечаток пальца с большой базой данных отпечатков пальцев. Таким образом, отпечаток запроса, который необходимо сопоставить, можно сравнить с подмножеством отпечатков пальцев в существующей базе данных. Ранние системы классификации были основаны на общих рисунках гребней, включая

наличие или отсутствие круглых узоров на нескольких или всех пальцах. Это позволило хранить и извлекать бумажные записи в больших коллекциях только на основе рисунков гребней трения. Наиболее популярные системы использовали класс образца каждого пальца для формирования числового ключа, чтобы облегчить поиск в файловой системе.

Системы классификации отпечатков пальцев включали систему Рошера, систему Хуана Вучетича и систему классификации Генри.

1. Система Рошера была разработана в Германии и внедрена как в Германии, так и в Японии.
2. Система Вучетича была разработана в Аргентине и внедрена по всей Южной Америке.
3. Система классификации Генри была разработана в Индии и внедрена в большинстве англоязычных стран.

В системе классификации Генри есть три основных образца отпечатков пальцев: петля, завиток и дуга, которые составляют 60–65 процентов, 30–35 процентов и 5 процентов всех отпечатков пальцев соответственно. Сложные системы классификации, которые еще больше разбивают паттерны на простые арки или шатровые арки [5] и на петли, которые могут быть радиальными или локтевыми, в зависимости от стороны руки, на которую указывает хвост. Локтевые петли начинаются на мизинце пальца, ближе к локтевой кости, на плечевой кости. Радиальные петли начинаются со стороны большого пальца, ближе к радиусу. Завитки также могут иметь классификацию подгрупп, включая простые завитки, случайные завитки, завитки с двойной петлей, павлиний глаз, составные завитки и завитки с центральной карманной петлей.

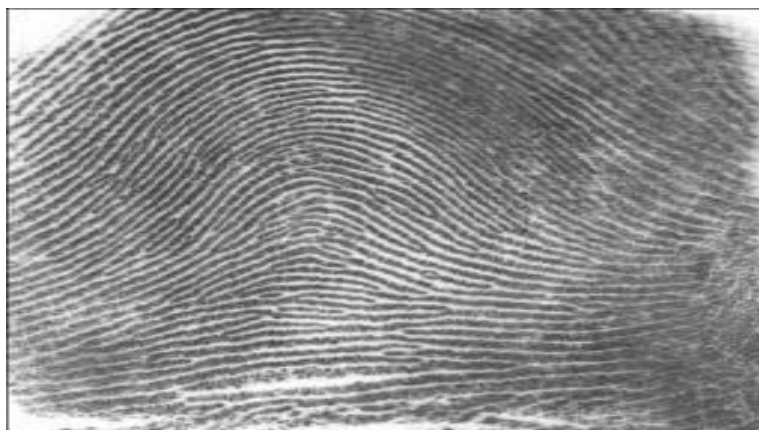

Система, используемая большинством экспертов, хотя и сложна, похожа на Систему классификации Генри. Он состоит из пяти дробей, в которых R обозначает правый, L-левый, i-указательный палец, m-средний палец, t-большой палец, r-безымянный палец и p (мизинец) -мизинец. Фракции следующие:

$$R_i/R_t+R_r/R_m+L_t/R_p+L_m/L_i+L_p/L_r$$

Номера, присвоенные каждому отпечатку, основаны на том, являются ли они завитками. Завитку в первой дроби присваивается 16, во второй - 8, в третьей - 4, в четвертой - 2, а в последней дроби - 0. Аркам и петлям присваиваются значения 0. Наконец, числа в числителе и знаменателе складываются по схеме:

$$(R_i+R_r+L_t+L_m+L_p)/(R_t+R_m+R_p+L_i+L_r)$$

И сверху, и снизу добавляется 1, чтобы исключить любую возможность деления на ноль. Например, если безымянный палец правой руки и указательный палец левой руки имеют завитки, используется дробь:

$$0/0 + 8/0 + 0/0 + 0/2 + 0/0 + 1/1$$

В результате вычисляется:

$$(0 + 8 + 0 + 0 + 0 + 1)/(0 + 0 + 0 + 2 + 0 + 1) = 9/3 = 3$$

Список литературы

1. Maltoni D., Maio D., Jain A.K., Prabhakar S. Handbook of finger print recognition. – N.Y.: Springer, 2003. – 348 p.
2. Ashbaugh D.R. Quantitativequalitative friction ridge analysis: an introduction to basic and advanced ridgeology. – CRC Press, 1999. – 234 p.
3. Movellan J.R. Tutorial on Gabor filters. 2008. URL: <http://mplab.ucsd.edu/tutorials/gabor.pdf> (дата обращения: 01.02.2012).
4. Dolezel M., Hejtmankova D., Busch C., Drahansky M. Segmentation procedure for fingerprint area detection in image based on enhanced Gabor filter // Intern. Conf. of BioScience and Bio Technology. – Daedoeok, Korea, 2010. – № 3. – P. 39–50.
5. Bernard S., Boujemaa N., Vitale D., Bricot C. Fingerprint segmentation using the phase of multiscale Gabor wavelets // The 5th Asian Conf. on Computer Vision. – Melbourne, Australia, 2002. – P. 27–32.
6. Буй Тхи Тху Чанг, Спицын В.Г. Разложение цифровых изображений с помощью двумерного дискретного вейвлетпреобразования и быстрого преобразования // Известия Томского политехнического университета. – 2011. – Т. 318. – № 5. – С. 73–76.
7. Буй Тхи Тху Чанг, Фан Нгок Хоанг, Спицын В.Г. Алгоритмическое и программное обеспечение для классификации цифровых изображений с помощью вейвлетпреобразования Хаара и нейронных сетей // Известия Томского политехнического университета. – 2011. – Т. 319. – № 5. – С. 103–106.

ФИО авторов: *Yakubov F.J.*

Samarqand davlat universiteti

Kattaqo'rg'on filiali o'qituvchisi

Karimova Bahora

Ishtixon tumani 59 –umumta'lim

maktabi ingliz tili o'qituvchisi

Название публикации: «INGLIZ VA O'ZBEK FRAZELOGIZMLARI VA MAQOLLARIDA AYOL OBRAZI»

ABSTRACT: The article examines woman character in the phraseological units and proverbs of English and Uzbek languages

В статье обсуждается женский характер в фразеологизмах и пословицах английского и узбекского языках.

Keywords: phraseology, stereotype, woman character, connotation, phraseological units, appearance, gender

Kalit so'zlar: frazeologik birliklar, stereotip, ayol xarakteri, gender, konnotatsiya, frazeologizmlar, tashqi ko'rinish.

Ayolning jamiyatdagi o'rni, uning xatti-harakati va jamiyatning ayolga bo'lgan munosabati har doim va barcha zamonlarda katta qiziqish uyg'otadigan muhim jihatlardandir.

Ushbu maqolada bu masalani frazeologiya nuqtai nazaridan yoritishga harakat qildik, chunki "til - madaniyat ko'zgidir, u nafaqat insonni o'rab turgan haqiqiy dunyoni, uning hayotining haqiqiy shart-sharoitlarini, balki xalqning ijtimoiy ongini, uning mentalitetini, milliy xarakterini, turmush tarzini, urf-odatlarini, axloqini, qadriyatlar tizimini, dunyoqarashini, dunyoni ko'rishini ham aks ettiradi" [11]. Maqolada ingliz va o'zbek, ba'zan rus tillaridagi ayol obrazi ifodalangan frazeologik birlik va maqollarni tahlil qilamiz.

Ayol bilan bog'liq tasvirlar doimo yaxshilik va poklik, aqllilik va axmoqlik, sodiqlik va hiyla-nayrang, ezgulik va yomonlik va, albatta, go'zallik kabi tushunchalar bilan bog'liq bo'lgan.

Har qanday tilning maqol va iboralarida, frazeologik birliklarida ayol bilan bog'liq mavzularda gap ketganda til birliklarining salbiy konnotatsiysi ustunlik qiladi. Bu hol ayniqsa ayolning juda salbiy fazilatlarga ega qiyofasi aks etgan frazeologik birliklarida aniq namoyon bo'ladi. Ayol - bu ikkiyuzlamachi, ayyor, hiyla-nayrangchi mavjudot: "Ayolning makri qirq tuyaga yuk", Yomon xotin – dardsiz kasal. *A holy terror* haqiqiy shayton, jodugar".

Ingliz va o'zbek (rus) gender stereotiplariga ko'ra tabiatan ayolga xos yorqin xususiyatlar bu – qahr - g'azab, yomon xulq- atvor, bema'nilik: "Yomon xotin erini aqldan ozdiradi. Ayol jafo, it vafo. *Hell hath no fury* (like a woman scorned).

Agar u qadim zamonlardan buyon eriga (erkakka) itoat etishga va binobarin, o'z his-tuyg'ularini jilovlashga majbur etilganligini nazarda tutadigan bo'lsak, ayolning jahldor, g'azablangan qiyofasini tushunsak bo'ladi. Yig'ilib qolgan his – tuyg'ular oxir-oqibat tashqariga chiqishga majbur. Bundan kelib chiqadiki, ayollar qanchalik ko'p itoatda ushlab turilgan bo'lsa, shunchalik ularning qahr- g'azabi haqida jamiyatda afsonalar ko'p tarqaladi. Agar erkaklar ularning huquqlari bilan hisoblashmasalar, ayollarning qahr-g'azabi bundan keyin ham davom etishi mumkin va bu xalq o'gzaki maqollarida, iboralarida aks etaverdi: "Yalmog'iz kampir, jodugar ayol. Yomon xotin yovuzlikning o'zidan ham yomonroqdir. Yovuz xotin bilan yashagandan ko'ra ilon bilan yashash afzaldir. O't balosidan, suv balosidan, yomon xotin balosidan o'zing asra, xudoyim!»

Ayol – rusiyzabon jamiyat nuqtai nazari bo'yicha ilon, iblis. Bu jamiyatning erkaklariga xos bo'lgan fikr. "Erkaklar hech qachon ayollarni tushunmagan, ha, ehtimol, ularni tushunish iqtidori erkaklarga hech qachon berilmagan" [8]. Va hamma tushunarsiz narsalar - qo'rqinchli, g'alati, yovuz ruhga o'xshaydi, shuning uchun ayol shayton, ajinaga o'xshatilgan maqollarning ko'p ekanligi tasodifiy emas. (shayton ayol): xotinning yomoni - umrning egovi. Xotinning zo'ri – erning sho'ri.

Yana bir keng tarqalgan fikrga ko'ra, ayollar erkaklarni yo'ldan ozdirish uchun yaratilgan, aynan shu erkaklar pok xotinining deyarli erishib bo'lmaydigan idealini yaratdilar: " *Woman of reputation* – hurmatli, yaxshi obro'ga ega ayol. *Her reverence* – hurmatga sazovor. O'z qizlik sharafini, nomusini asramoq.

Ayollar hamisha o'zlarining tashqi ko'rinishlariga katta e'tibor beradilar va yanada chroyliroq ko'rinish uchun bor imkoniyatlarni ishga soladilar. Qimmatbaho bezak va taqinchoqlar, turli soch turmaklari, korsetlar, baland poshnali tuflilar – jozibadorlikni oshiruvchi barcha vositalar, bular tilda ham o'z aksini topgan. “ *A beauty spot* – mushka, rodinka (na litse). *Vanity bag (case)* – ayollar kosmetik sumkachasi.

Ingliz tili frazeologik birliklarida ayolning go'zalligi ma'lum bir etalon va standartlar bilan belgilanadi: “*Cover girl - a pretty girl or woman whose picture is put on the cover of a magazine. A pin-up girl (Pinup girl) phr. (Amer.)* - gazeta yoki jurnaldan qirqilgan go'zal ayol yoki qizning surati”.

Turli vaqtlarda go'zallik va ayollikning turli standartlari mavjud edi. XVI asrda aql va farosatda erkakdan ortda qoladigan, shuning uchun unga tobe bo'lgan ojiz va irodasiz ayol obrazi mustahkamlandi. To'ladan kelgan bo'rsiq ayol ideali paydo bo'ldi. *(as) plump as a partridge* to'la, bo'rsiq.

“*Painted (up) to the eyes* – oro berilgan, kuchli darajada bo'yab-bejalgan vamp ayol obrazi o'rniga qaddi-qomati kelishgan, nozik oyoqli, sodda qiyofali, ayni paytda jozibador go'zal obrazi kirib keladi. “*A glamour girl* – krasotka, shikarnaya devitsa. “*A (red) hot mam(m)a* –znoynaya jenshina (seks) bomba.

Biroq, har qanday jamiyatda ayollar go'zalligi rolini pasaytirish tendensiyasi ustunlik qiladi. Albatta, ayollar go'zalligini ulug'lovchi qadimdan qolgan maqollar anchagina, lekin ularda ham ayollar go'zalligi ahamiyatini qadrsizlantirish, pasaytirishga intilish ko'rinadi. “*A slick chick (amer.)* - krasotka, milashka. *A pretty – pretty face* – qo'g'irchoqdek, bo'yab – bejalgan bashara. *To be abnormally pretty is a goal for many dyed tiring women*».

Hozirgi zamon inglizzabon madaniyatida ayol go'zalligi seksual jozibadorligi va o'zini qanday taqdim eta olishi bilan belgilanadi: “*beach bunny slang – An attractive girl seen on beaches – mostly to show off her attention, when she does not attend to have sex with them*”. Bir qator frazeologizmlarda tabiat tomonidan berilgan go'zallik, jismoniy go'zallik muhimligini ta'kidlanadi: *figure; one who doesn't get into the water and swim. A cock teaser – spoken an offensive expression used about a woman, who behaves in a sexual way to get man's: “vital statistics (so'zlashuv tili, hazil) – hayotiy*

muhim ma'lumotlar, ayol qaddi-qomati hajmlari (ko'krak, bel). *A sweater girl (amer.)* – to'ladan kelgan qiz.

Ingliz tili frazeologizmlarida ayollar seksualligi bo'yicha ijobiy baholar juda kam, rus va o'zbek tillarida esa deyarli yo'q.”*Alley cat slang. A person (usually a female of rather easy going, or actually loose sexual morals; a promiscuous person . Hot stuff (so'zlash.)* – temperamentli, sevgisi mo'l ayol. *A hot number (amer.)*. Yengil oyoq ayol. Yengil tabiatli qiz. Rus tili maqol va matallarida chiroyli ayol erkaklar uchun xavfli degan fikrga urg'u beriladi. “*Красивая как елка; колючая как иголка. Лицом красавица, а нравом только черту нравится. Личиком скрасила, а нравом подгадила*”. Ayol doimo yomon jihatdan tasvirlanadi. Nega? Bu savolga E.A. Geyvandov shunday javob beradi: “Ayollar to'g'risidagi salbiy maqol va matallar faqat erkaklar tomonidan yaratilgan (uyda bolalari bilan band ayollarning bunga vaqti yo'q). U holda nega bu kabi maqol va iboralar avloddan avlodga o'tib kelmoqda? Nega erkaklar stereotipning xotinlarga qarshi yo'nalishini bajonidil ko'paytirishmoqda? J. Lipovetskiy o'zining “*Третья женщина. Незыблемость и потрясение основ женственности*” *Uchinchi ayol. Ayollik asoslarining mustahkamligi va darz ketishi* asarida ayollar haqidagi erkaklar fikrlari haqidagi Russoning so'zlarini misol keltiradi: “erkaklarga yoqish, ularga foydali bo'lish, kichik yoshdan ularni tarbiyalash, ularning sevgi va hirmatiga sazovor bo'lish, etuklik yoshida ularga g'amxo'rlik qilish, tichlantirish, ularning hayotini yengil va xursand qilish – barcha zamonlarda ayollarning majburiyatlari shunday bo'lgan”.

Erkak – bu kuch va aql, ayol – go'zallik va axmoqlik. Ayollikning mohiyati o'zini bag'ishlash, boshqalar uchun yashash, butun hayotini erning baxti uchun baxshida etishdaniborat: “*A clinging vine* – eriga butunlay tobe ojiza ayol. *Aunt Tabby (Aunt Thomassina)* – Tebbi (yoki Tomazina) xola, konservativ kayfiyatdagi xolaning laqabi, (ayollar teng huquqligiga qarshi vakilasi). *Man gets and forgets, woman gives and forgives*. Ayol ersiz bo'lsa – bu eng yomoni.

O'zbek patriarxal an'analariga ko'ra, *ayol, ayolchasiga* (ish qilish, fikrlash) degan tushuncha normadan chekinishni anglatadi. Ayol erkakdan shunisi bilan farq qiladiki, chunki u ayol, past darajadagi mavjudot: « *Курица не птица, а баба не человек.*

Кобыла не лошадь, а баба не человек. Ayolni erning qovurg'asidan yaratishgan degan naql bor.

Ingliz tilida esa butunlay boshqacha manzara. Bunda ayollarga erkaklar bilan munosabatlarini mustaqil qurishlarida imkoniyat beriladi. Yigit qiz tomonga dil izhorini qilgandan keyin faqat qizning hohishi bilangina yigit rozilik javobini olishi mumkin. Bunda ayollar erkaklarning hukmdori **statusini oladi**. “*Men are born slaves of women. Man chases a girl until she catches him*”.

Ham o'zbek, ham ingliz jamiyatida erkakka tashabbus ko'rsatish, qizning ortidan yurib, uning qarshiligini yengish va muhabbatini qozonish mumkin. Ayollarga esa, ta'zim qilib, maxbubini sabr bilan kutishga chorchash, ba'zan butun vositalar arsenalini ishga solib, ‘avanslar berish’ xos. “*Make (throw) eyes at (avstarl.) smb., (amer. give somebody the big eye) – kimgadir ko'z qoqmoq, ma'noli ko'z urishtirmoq, ko'zini suzib qaramoq.*

Jinsiy axloq borasida gapirsak, u ikki ijtimoiy standartga ko'ra rivojlanadi: erkak injiqliklariga ahamiyatsiz qarash, ayol “gunohlari”ni shafqatsiz jazolash. *Er gunoh qilsa gunohi ostonadan tashqarida qoladi, ayol gunoh qilsa gunohi u bilan uyga kiradi.*

Nikoh jamiyat asosi, u ayol va erkakni bir – biriga qo'shadi. O'zbek madaniyatida real hayotda ayollarni o'zlarining roziligisiz ota-onaning izmi bilan turmushga uzatib yubora berishgan. Qizlar kimga erga tegayotganini bilishmagan ham. Shuning uchun qiz nikohning barcha marosimlarida faqat ko'z yosh to'kib turgan. Qizni begona xonadondagi og'ir hayot, er tomonidan qarindoshlarining zug'umli munosabati kutib turgan. Qiz bayramlarda oilaning boshqa barcha a'zolari o'ynab – kulib xursandchilik qilishganda yolg'iz o'zi yig'lab o'tirishga mahkum etilgan. “Erga tegish asal emas, zahar yutishdir”, “*kelin yomon emas, kelin kelgan yer yomon*”. “*kelinimning yig'lagani – eshagimning hangragani*”.

Lekin turmush qurish ota-onalarning izmiga bog'liq bo'lmagan hollar ham uchraydi. Sevishgan yoshlar ota-ona qarshiligiga duch kelishsa, yashirincha nikoh o'qitishgan, yoki qiz yigitning uyiga qochib ketgan. Ba'zi hududlarda “qiz olib qochish” odatlari ham uchraydi. “*Qizni tanlaganga ber*”. “*Qimiz kimniki – ichganniki, qiz kimniki – suyganniki*”. “*Qizing kimni suysa – kuyoving shu*”.

Turmush qurmagan yoki turmush qurishda kechikkan qizlarga ham ingliz va o'zbek tilida so'zlashuvchilarida salbiy munosabat shakllangan: “*An appropriated blessing – qariqiz, Be on the shelf – qari qiz bo'lib qolmoq (be left on the shelf). Lead apes in hell – qari qiz bo'lib o'tib ketmoq.* Ayol hatto o'rta yoshgacha yashab birorta erkakni o'z iga e'tiborini torta olmagan unga nisbatan noxush munosabatni paydo qiladi. Ko'p hollarda bu istarali bo'lmagan, o'jar, doimo bir narsadan norozi urushqoq ayol. *Невеста без места.* Turmushga chiqishni o'ylamagan ersiz ayol. *Old maid phr. A spinster, a woman who has never married*”.

Professional sohalarda ayollar tashqi ko'rinish muhim rol o'ynaydigan faoliyat turlariga ko'proq e'tibor qaratadilar. Lekin hamma joyda nozik jins vakillarining professional faoliyatini yoki mensishmagan yoki erkaklar faoliyatiga nisbatan ikkinchi darajali ko'rishgan.

Tibbiyot, ta'lim, din va xayriya ishlari - ayollar o'z qobiliyat va kuchlarini qo'llay oladigan sohalardir. “*An angel of mercy* (hazil.) – “shafqat hamshirasi”. *Ministering angel* – ezgulik farishtasi. *Lady Bountiful* - дама благотворительница, дама патронесса. *A wet nurse* – кормилица. Ayollar o'quv yurtlarida tarbiyachi.

Albatta, professional sohalarda sezilarli o'zgarishlar ro'y berdi: ayollar teatr, kino, siyosat maydonida va hukumatni boshqarish ishlarida ham o'z o'rinlarini mustahkamladilar: “*Leading lady* (kino, teatr) – etakchi, bosh roldagi aktrisa. *A woman of letters* – adabiyotchi ayol, yozuvchi. *A Hallelujah girl* (kinoya) – Xaloskorlik armiyasidagi qiz. Ayollarda homiladorlik holatiga alohida e'tibor beriladi. Farzand ko'rgandan keyin ayol onalik sharafiga muyassar bo'ladi. *Happy event* – baxtli voqea. Farzand ko'rmaydigan ayollarga har bir jamiyatda noxush munosabat. *Farzandsiz ayol* – *mevasiz daraxt. Bolali uy* – *bozor. Beva xotinga Buxoroda it hurar.* O'zbek madaniyatida ona obrazi muqaddasdir. Onalik har bir ayolning hayotiy mas'uliyati, ayol tabiatan farzand dunyoga keltirish, ularni boqib, tarbiyalab katta qilish sharafiga noil zot, ona “boshqa har qanday hoyu-havaslardan voz kechib butun hayotini mana shu vazifani to'liq bajarish uchun bag'ishlashga, o'z oilasining tinchligini qo'riqlashga, ro'zg'orining oliyjanob farishrasi bo'lishga amr etilgan” [1]. Ayol hayotidagi eng muhim voqea – farzand tug'ilishi, ayniqsa o'g'il farzand tug'ilishidir. Shunda ona

ijtimoiy ona statusini oladi. Er odamlarni boqqanidek, ona bolalarini boqadi. *Farzand boqqan ota, jonni qoqqan ona. Farzanding – davlating.*

Har qanday jamyat tushunchasi bo'yicha ayol eng avvalo onadir. Ayolsiz uy – gulsiz bahor. *“Men build houses, women build homes. Where there is no wife, there is no home”*. O'zbek tili frazeologizmlarida erkaklar otalik xususiyatlari bilan ulug'langandan ko'ra ayollar onalik fazilatlarini bilan ko'proq ulug'lanadi. *Ona mehri daryodir. Jannat onalar oyog'i ostidadir. Ona – olam faxridir. Onalik uyning ori bor, otalik uyning - zari.* Farzand uchun onaning mehri va qahri ona obrazidan ayri emas, ular bir narsadir. Ona qahri ham farzandini yomonlikdan himoya qilish uchun ishlatiladi. U ona bo'lganligi uchun ham ba'zan urushqoq, agressiv ayoldir. Onaning g'azabi bahorda ko'p yoqqan qorga o'xshaydi; bu qor qancha ko'p yog'masin, tezda erib ketadi. Bizga ma'lum barcha jamiyatlarda bolalarga g'amxo'rlik qilish va uy-ro'zg'or yumushlarini bajarish ayollar zimmasida: *“Do the honours (of the house, table, town, etc) – uy bekasi vazifalarini bajarish, mehmonlarni kutib olish, mehmondo'stlik qilish. Be slaving over a hot stove – a humorous expression meaning to spend a lot of time cooking for someone. A woman's work is never done”*. Ayolsiz uy – gulsiz bahor. Xotinli uy – sarishtali uy. *Bo'ldiradigan ham xotin, o'ldiradigan ham xotin.*

Yuqorida ta'kidlaganimkizdek, ayollarning ijobiy konnotatsiyali fazilatlaridan biri – ro'zg'or yuritish, sarishtalilik, tejamkorlik, mehnatsevarlik. *Xotinli ro'zg'or guldir, xotinsiz ro'zg'or cho'ldir. Yaxshi xotin uyning guli.*

O'zbek madaniyatida ayollarning eng stereotipli bosh xususiyatlaridan biri – ko'p gapirish. *Elakka borgan xotinning ellik og'iz gapi bor.* Ayollarning sochi uzun, tili undan-da uzun. *Xotinning qaqildog'i – tegirmonning shaqildog'i. So'zi so'zga o'xshamas, og'zi so'zdan bo'shamas.* Shap – shap deguncha shaftoli degin. Epi bilan so'zlaganning qurboni bo'l. O'ylamay so'zlagan og'rimay o'lar. Og'zi qiyshiq bo'lsa ham, boyning qizi gapirsin.

Bu maqollarning ko'pchiligi kinoya ma'nosiga ega va ayollarning qadr-qimmatsiz ko'p gapirishiga nisbatan past nuqtaiy-nazar bilan qarashni aks ettiradi. Ko'p gap eshakka yuk. *Tili bir qarich. Tili uzun, tili bir quloch* kabi iboralar asosan

salbiy ohangda ishlatiladi. Hech kimga gap bermaydigan , so'zamol. Ko'proq ayollar, kelin yo qaynonalarga , quda — andalarga, mahallaning xotin — qizlariga nisbatan qo'llaniladi.

Ayollarning ko'p gapirishi - bu hamma tomonidan tan olingan fakt. Ayollar erkaklardan deyarli uch baravar ko'proq gapiradi. Har kuni ayol o'rtacha 20 ming so'z, erkaklardan 13 ming so'z ko'p, gapiradi. Ayollar shuningdek, erkaklardan tezroq ham gapiradi [7]. Ayolning tili shaytonning tili kabi o'ldirishga qodir: “ *A woman fights with her tongue. A woman's tongue is only three inches long, but it can kill a man six feet high*”.

Ingliz tilida ayollar aqli sog'lom fikrlashga noqobil deb qabul qilinadi, chunki ayoldagi mantiqsizlik va kuchli hissiyot vaziyatni sovuqqonlik bilan xolis baholashga xalaqit beradi. Ayollarning intellektual qobiliyatlariga kinoya bilan munosabatda bo'lish mavjud: *dumb bunny* (amer.) – durochka, *cousin Betty* – durochka, slaboumnaya, aqli zaif”. “ *A woman's reason* – ayolcha mantiq, bu frazeologizm mantiqsiz fikrlash etaloni sifatida qabul qilingan. Ayollar aqlining pastroq statusi haqida tasavvurlar o'zbek tilida ham yaxshi ifodalangan: “ *ayolning sochi uzun, aqli kalta*”. Inglizcha ekvivalent “ *A woman's reason*”- ayolcha mantiq qat'iy mantiqning yo'qligi, ayol aqlining”ikkinchi sortligi” ifodasidir.

Yuqorida keltirilgan misollar oddiy ingliz kishisi ongida ayolcha intellekt o'ziga xos rivojlanmagan aql ekan deb hisoblashga asos beradi. “*woman's mind is the infantile mind* ayolning aqli go'daknikidek (etilmagan) aql. Ayol aqli mantiqsizligi, ratsional emasligi, o'zgaruvchanligi tufayli guyoki ikkinchi nav aql. *Long hair and short wit. Ayolning aqli ham ayolchasiga, Бабий ум – бабье коромысло: и криво, и зарубисто, и на оба конца. У бабы семь пятниц на неделе.*

O'zbek tilida oqila ayollar haqida ham maqol va iboralar ko'p uchraydi. Ro'zg'orning to'kinligi , gullab – yashnashi ayolga bog'liq. *Er quyosh yo'ldoshi, xotin – umr yo'ldoshi. Kelin kirgan uyga nur kirar. Kelining yaxshi bo'lsa berdi xudo. Ota aql, ona – idrok. Yaxshi xotin erini yashartirar, yomon xotin erini tez qaritar.*

Ayollar hayotida ularning yoshi muhim ahamiyatga ega. O'zbek tili frazeologizmlarida o'z aksini topgan ikki yosh davrini ko'rsatish mumkin: qizlik va

keksalik davri. Qizlik davri eng qisqa vaqt davom etadigan davr. *O'ttizga kirding o'tin bo'lding. Qirqa kirgan qiz ko'zdan nari*. Ingliz tili frazeologizmlarida bu ikki davrga yana bir davr, yosh o'smir qizni ifodalaydigan davr qo'shiladi. "*Bread and butter miss* – maktab yoshidagi o'quvchi qiz. *Bobby soxer A teen aged girl* (1940s idiom). *Young thing* – yosh qiz. Ingliz va o'zbek frazeologizmlarida yoshini yashab qo'ygan ayollarning fikrlash qobiliyati pastligi, voqea-hodisalarga to'g'ri baho bera olmasligi, keksa ayollarning salbiy obrazi ifodalanadi. *An old cat* – qari "mushuk", *old geezer* – qari kampir. Miyasi aynigan kampir.

Shunday qilib, ayol obrazli ingliz va o'zbek frazeologizmlari va maqollari tahlilidan quyidagi xulosalarni chiqaramiz.

1. Ayol obrazi asosan ingliz va o'zbek tillari maqol va frazeologik birliklarida o'z aksini topgan milliy gender stereotiplarda shakllanadi.
2. Tilda "ayol" tushunchasining aks etishi orqali jamiyatda ayolga munosabat va ayol roli haqida fikrlash mumkin, ya'ni til prizmasi orqali ingliz va o'zbek jamiyatidagi ayol statusini aniqlash mumkin.
3. Tadqiq qilingan frazeologizmlardan ayolning ikki tomonlama obrazini tushunishimiz mumkin: ideal obraz – yaxshi ayol, ona, xotin-qiz, uy-ro'zg'or egasi va himoyachisi va yomonlik, ayyorlik, ikkiyuzlamachilik, yolg'onchilik, o'jarlik, yengil tabiatlilik va vaysaqilik kabi yomon xislatlarni o'zida mujassamlantirgan salbiy obraz.
4. Ingliz va o'zbek tili frazeologizmlarida o'xshash holatlar kuzatiladi:
 - a) androsentriklik (tilda erkaklar nuqtaiy-nazaridan berilgan bahoga yo'nalganlik);
 - b) o'zbek va ingliz tilida ham ayol harakat ob'ekti sifatida, iste'mol predmeti sifatida namoyon bo'ladi.
5. Ingliz va o'zbek tillaridagi frazeologik birliklar tahlili ikki tildagi bir qancha farqlarni ko'rsatdi:
 - a) Ayolning ijobiy xarakteristikasini ifodalagan FB lar ingliz tilida o'zbek tilidan ko'proq, bu madaniyatlarning turli xil ekanligi va jamiyatda ayolga munosabatning turlichaligi bilan izohlanadi;
 - b) o'zbek tilida salbiy konnotatsiyali maqol va iboralar ustunlik qiladi. Ijobiy xarakteristikalar esa asosan ayollar erkaklarga xizmat qiladigan sohalarda uchraydi.

Foydalanilgan adabiyotlar

1. Арсентьева Е.Ф. Сопоставительный анализ фразеологических единиц, семантически ориентированных на человека в русском и английском языках и вопросы создания русско-английского фразеологического словаря: автореф...докт. филол. наук/ Е.Ф. Арсентьева. М., 1993. 34 с.
2. Айвазова С.Г. Идеиные истоки женского движения в России // Женщина в обществе: мифы и реалии: сб. ст. / С.Г. Айвазова; ред.-сост. Л.С. Круминг. М.: Информация -XXI век, 2000. С.23-42.
3. Бовуар С. бе. Второй пол: пер. с фр. Т. 2. Жизнь женщины / С. бе Бовуар, общ. ред. и вступ. ст. С.Г. Айвазовой. М.: Прогресс, 1997. 831с.
4. Берн Ш. Гендерная психология / Ш. Берн. СПб.: Прайм-Еврознак, 2004. 320 с. (Секреты психологии).
5. Брандт Г.А. Природа женщины / Г.А. Брандт. Екатеринбург: Урал НАУКА, 1999. 154 с.
6. Весельницкая Е. Женщина в мужском мире. 2-е изд., доп. / Е. Весельницкая. СПб.: Медуза, 1995.124 с.
7. Гейвандов Э.А. Женщина в пословицах и поговорках народов мира: Любовь. Красота. Супружество. Дети. Разноцветье / Э.А. Гейвандов. М.: Гелиоцентр, 1995. 304 с.
8. Женщины в легендах и мифах / пер. с англ. О. Перфильева; под ред. Кэролайн Ларрингтон. М.: КРОН-ПРЕСС, 1998. 592 с.
9. Клименкова Т.А. Женщина как феномен культуры. Взгляд из России / Т.А. Клименкова. М.: Преображение, 1996.155 с.
10. Липовецкий Ж. Третья женщина. Незыблемость и потрясение основ женственности / Ж. Липовецкий', пер. с фр. и послесл. Н.И. Полторацкой. СПб.: Алетейя, 2003. 512 с.
11. Тер-Минасова С.Г. Язык и межкультурная коммуникация / С.Г. Тер-Минасова. М.: Слово, 2000.624 с.

ФИО авторов: *Davlatov Abdullajon Davlat o'g'li*

“TIQXMMI Milliy tadqiqot universitetining Qarshi irrigatsiya va agrotexnologiyalar instituti”

Eshnazarov Azamat Abdurashid o'g'li

“TIQXMMI Milliy tadqiqot universitetining Qarshi irrigatsiya va agrotexnologiyalar instituti”

Saparov Doston Rustam o'g'li

“TIQXMMI Milliy tadqiqot universitetining Qarshi irrigatsiya va agrotexnologiyalar instituti”

Название публикации: «GEODEZIK ASBOBLAR TAHLILI VA ULARNING AFZALLIKLARI»

Abstract: This article presents a comparative analysis of modern surveying instruments in the field of geodesy, cartography and land cadastre.

Key words: Modern geodetic instruments, Taxeometer, Trimble S5, TS-600, TM-500, Leka, geodesy, cartography.

Kirish. O‘zbekiston Respublikasi Prezidenti-ning 2017-yil 31-maydagi PQ3024 sonli “O‘zbekiston Respublikasi yer resurslari, geodeziya, kartografiya va davlat kadastrida davlat qo‘mitasi faoliyatini yanada takomillashtirish chora-tadbirlari” to‘g‘risidagi qaroriga asosan sohada bir qator chora-tadbirlar amalga oshirilmoqda . Sohada zamonaviy geodezik o‘lchov asboblari bilan ishlarni olib borish takomillashtirildi. Mavzuning dolzarbligi. Bizgama’lumki, joyda yerdan foydalanish, chegaralarini aniqlash va turli o‘lchov ishlari teodolit, menzula va boshqa geodezik asboblarda yordamida bajarilar edi. O‘tgan yillarda har bir o‘lchov ishlari uchun alohida o‘zini asboblaridan foydalanish talab etilgan. Xususan: Burchak o‘lchash uchun teodalit; Balandlik o‘lchash uchun nivelir; Uzunliklarni o‘lchash uchun ruletka, dolnomerlar va boshqalar. Har bir asbob boshqalariga nisbatan o‘zining aniq bir tavsifga egaligi bilan ajralib tura di. Bu borada teodalitlar aniqligi jihatdan yuqori aniqlikdagi teodalit, aniq teodalit va texnika-viylarga ajratilgan. Gorizontal burchak o‘lashda yuqori aniqlikdagi teodolit bilan 0,2² dan 1² gacha, aniq teodolit bilan 2² dan 5² gacha, texnikaviy teodolit bilan 10² dan 30² gacha aniqlikda o‘lchash mumkin bo‘lgan . Bu teodalitlar yordamida geodezik o‘lchash ishlarni bajarishda kamida 3 nafar inson ishtirok etishi, ish jarayoniga ko‘p vaqt sarflanishi, o‘lchov natijalarini kameral sharoitda hisob-kitob qilib qog‘ozda karta va planlari rasmiylashtirilgan.

E'tirof etish lozim-ki, bugungi kunda bir qancha zamonaviy geodezik asboblarni ishlab chiqarishda joriy qilinmoqda. Elektron taxeometrning ishlab chiqarilishi geodeziya sohasini rivojlanishiga o'z ta'siri ko'rsatdi. Mazkur asboblarni yordamida bajarilgan geodezik o'lchov ishlari o'zining mukkamalligi bilan boshqa an'ana-viy asboblardan tubdan farq qiladi. Elektron taxeo-metr obyektning istalgan nuqtasidan qisqa vaqt ichida nuqtaning koordinatalarni olish imkonini berdi. Zamonaviy elektron taxeometrlarda burchakli o'lchashlarni aniqligi 1,5²-3²ni teng [3]. Elektron taxeometrlar va sun'iy yo'ldosh texnologiyalari, geodeziya, kadastr, kartografik va geologik tadqiqotlarda keng qo'llash uchun asosi asbob-uskunalaridan biri hisoblanadi.

Trimble S5 robot geodezik ishlarni yanada samarali amalga oshirish imkonini

Burchakni o'lchash aniqligi	
Sensor turi	Diametri o'qish bilan mutlaq dekode
Aniqlik (din 18723 standarti bo'yicha SC)	1", 2", 3", 5"
Standart rejimda eng kichik burchakni hisoblash	1"
Kuzatuv rejimida eng kichik burchakni hisoblash	2"
O'rtacha rejimda eng kichik burchakni hisoblash	0,1"
Kompensator turi	Markazli ikki eksa
Kompensatorning aniqligi	0,5"
Kompensatorning ish doirasi	±5,4'



beradigan barcha zarur funktsiyalarni qo'llab-quvvatlaydi: aniq va ishonchli vosita, dr Plus, magdrive texnologiyasi, Trimble Access dasturi orqali oldindan o'rnatilgan keng tarqalgan taniqli TSC3 tekshirgichini qo'llab-quvvatlash, Trimble Business Center ofisiga ma'lumotlarni import qilish qobiliyati. Trimble kompaniyasi robot

takeometrini 10 yildan ortiq ishlab chiqaradi. Geodeziya ishlarini olib borishda Trimble S5 takeometrini qo'llash orqali

foydalanuvchi geodeziya o'lchovlari va ishlarning yuqori mahsuldorligi bo'yicha ishonchli natijalarni qo'lga kiritishga to'liq ishonch hosil qilishi mumkin. Trimble S5 geodezik ishlarni yanada samarali va yuqori aniqlik bilan bajarishga imkon beruvchi SurePoint, MagDrive, DR Plus kabi ishonchli Trimble texnologiyalarini birlashtiradi. Elektromagnit texnologiyaga asoslangan Trimble MagDrive texnologiyasidan foydalanish tekis va jim umumiy stantsiya ishlash jarayonini ta'minlaydi, shuningdek, umumiy stantsiya xizmat ko'rsatish talablarini kamaytiradi. Trimble SurePoint texnologiyasi inson omili yoki shamol shamoli oqibatida kiruvchi bosqich harakatlarida o'lchovlarni avtomatik tuzatishni ta'minlaydi. Trimble DR Plus texnologiyasi uzoq masofalar va yuqori aniqlik bilan o'lchash imkonini beradi. Trimble Locate2Protect opsiyasi umumiy stantsiya joyini har qanday vaqtda ogohlantirish signalini olish imkoniyati bilan kuzatish imkonini beradi, masalan, umumiy o'lchagichni o'z joyidan ko'chirishda, masalan, qurilish maydonchasidan tashqarida umumiy stantsiya olib borishda. Uskunalar menejeri (apparat menejeri) Trimble Insfere umumiy stantsiya haqida Real vaqtda quyidagi ma'lumotlarni ko'rish imkonini beradi: umumiy stantsiya vaqt va chastotasi, umumiy stantsiya dasturiy ta'minotining dasturiy ta'minot versiyasi va uni yangilash qobiliyati. Trimble

Locate2Protect parametrini va Trimble Insfere uskunasini boshqaruvchisini almashish foydalanuvchi takeometre dasturiy ta'minotini yangilashni kuzatmaslikka imkon beradi. Trimble S5 umumiy stantsiya ikkita servo – robot yoki Autolock konfiguratsiyalarida mavjud. Trimble S5 takeometrini nazorat qilish, robot yoki Autolock servo haydovchi turiga qaramasdan, Trimble Access tomonidan oldindan o'rnatilgan maydon bilan TCU tekshiruvi orqali amalga oshiriladi. Trimble S5 Trimble kompaniyasining uskunalari bilan to'liq mos keladi. Trimble qurilmalari bilan takeometrning mosligi geodezik ishlarni kompleks usullar bilan bajarishga imkon beradi, masalan, optik va GNSS o'lchovlarini birlashtirish. Trimble S5 takeometrini boshqarish uchun foydalanuvchi Trimble Access dasturidan foydalanish oson va intuitiv bo'lgan Trimble liniyasidan har qanday tekshirgichni tanlashi mumkin. Ish oqimini optimallashtirish loyihani sozlash orqali amalga oshiriladi, bu esa dala ishlarining samaradorligini oshirishga imkon beradi.

Leka-elektron takeometri TS-600, TM-500: Topografik syomkalar an'aviy geodezik asboblardan shuningdek zamonaviy elektron asboblarda xam bajarilishi mumkin, ammo syomka metodlari avvalgidek qoladi. Gorizontalar va vertikal syemkalar ko'pincha qutbli usulda bajariladi, bunda elektron asboblarda koordinatalarini topish aniqligi yuqori. Takeometrning mikro EHMni o'lchash natijalariga avtomatik tarzda ishlov beradi va x, u ortirmalarni, yondosh syomkali hamda piketli nuqtalargacha nisbiy balandliklarni aniqlaydi. O'lchashlar natijalari maxsus xotira moslamalariga kiritilishi yoki magnitli kassetaga yozilishi mumkin.



Asbobning texnik ma'lumotlari:

Asbobning og'irligi – 4,2 kg. Ob'yektning diametri – 28 mm
 Eng kichik masofa o'lchovi – 2 m.
 Eng uzun masofa o'lchovi – 1100 m.

O'lchov vaqti – 3 sek. Xotirasidagi o'lchov hajmi – 1200 ta
 Old tomonidagi funksional klavish quyidagi vazifalarni bajaradi

АЛЛ – burchak va masofani o'lchaydi.

ДИСТ DIST – burchak va masofani o'lchaydi.

РЕС РЕК – o'lchov ma'lumotlarini xotiraga saqlaydi.

МЕНУ Menu – dasturni o'zgartiradi.

СОHT Kont – ekran yoritkichini yoqib-o'chiradi.

SE- noaniq olingan o'lchovni o'chiradi hamda dastur ishining tugaganligini bildiradi.

OH ON- asbobni yoqib o'chiradi.



СОHT KONT – kutilgan ma'lumotni tasdiqlaydi.

Птнр – nuqta nomeri

УСБ fleshka va УСБ kabel uchun xotira bloki

b) Блыетоотх antennasi

c) Optik vizir

d) Priborni ko'tirib yurish uchun vintlar yordamida qotirilgan ushlash moslamasi

e) Lazerliy mayoq ЭГЛ

f) Integrallashgan linzalar (ЭДМ). Lazer nurlarining tarqalish joyi

g) Vertikal xolatga

tuzatma kirituvchi mikrometr vinti

x) Priborni yokish yoki o'chirish tugmasi

i) Interaktiv sanov olish tugmasi

j) Gorizontall xolatga tuzatma kirituvchi mikrometr vinti

k) Boshqarish moslamasi

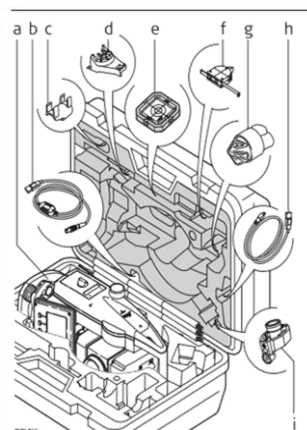

Xulosa: Elektron taxeometr hamda ГПЦ qurilmalari yordamida o'lchash, o'zining aniqligi, ishlar tez va sifatli baja-riladi. Bu esa o'z navbatida geodeziya, kartografiya va kadastr sohasida geodezik o'lchov ishlarini olib borishda, qishloq xo'jalik ekinlari va ularni parvarishlashni monitoring qilishda katta samara beradi.

Foydalanilgan adabiyotlar:

1. O'zbekiston Respublikasi Prezidentining 2017-yil 31-maydagi "O'zbekiston Respublikasi yer resurslari, geodeziya, kartografiya va davlat kadastr davlat qo'mitasi faoliyatini yanada takomillashtirish choratadbirlari" to'g'risidagi PQ-3024-sonli qarori.
2. Oxunov Z.D. "Geodeziyadan praktikum" / O'quv qo'llanma. - Toshkent, 2008. - 107-109 b.
3. Podshivalov V.P., Nesterenok M.S. Injenernaya geodeziya. - Minsk, 2011. - 138-139 s.
4. Genike A.A., Pobedinskiy G.G. Globalnaya sputnikovaya sistema opredeleniya mestopolojeniya ГПЦ i yeyo primeneniye v geodezii. - M.: "Kartgeotsyentr-Geodezizdat", 1999.

ФИО авторов: *Diyarov Akmal*

Samarqand davlat universiteti Kattaqo'rg'on filiali o'qituvchisi

Xoshimova Nargiza

Samarqand davlat universiteti Kattaqo'rg'on filiali talabasi

Название публикации: «INGLIZ VA O'ZBEK TILLARIDA FE'LLARNING XUSUSIYATLARI»

Annotatsiya: Maqolada ingliz va o'zbek tillaridagi fe'llarning o'ziga xos xususiyatlari tahlil qilinadi.

The article analyzes the peculiarities of verbs in English and Uzbek languages.

В статье анализируются особенности английских и узбекских глаголов

Kalit so'zlar: fe'l, harakat, holat, suffiks, zamon, yasama, mayl, nisbat, leksik

Fe'l haqida biz hech qanday ortiqcha o'xshatishlarsiz shuni aytishimiz mumkinki, fe'l mustaqil so'z turkumi hisoblanadi hamda harakat va holat yoki jarayonni ifodalaydi. Fe'lni quyidagi xususiyatlar asosida mustaqil so'z turkumi sifatida xarakterlashimiz mumkin:

1. Harakat va holat yoki jarayon sifatidagi leksik grammatik ma'nosiga ko'ra;
2. O'ziga xos o'zak yasovchi suffikslar hamda perfikslarga va leksik grammatik so'z morfemalarga egaligiga ko'ra;
3. Fe'l boshqa so'z turkumlariga qaraganda bir qancha grammatik kategoriyalarga egaligi sababli boshqa so'z turkumlariga qaraganda so'z yasash va o'zgartirish bobida ancha rivojlanganligiga ko'ra;
4. Fe'llar o'ziga xos tarzda bog'lanishiga ko'ra;
5. Gapda har qanday sintaktik vazifada kela olishiga ko'ra;

Fe'l harakat-holat yoki jarayonni ifodalab, aspekt, zamon, mayl, nisbat, perfekt, modallik va boshqa shu kabi grammatik kategoriyalarga ega bo'lgan so'z turkumidir.

O'zbek tilidagi fe'llar leksik-grammatik xususiyatlariga ko'ra mustaqil fe'llar va yordamchi fe'llarga bo'linadi. Mustaqil fe'llar harakatni bildiradi, mustaqil manoga ega bo'lgan va gapning bir bo'lagi vazifasida kela oladigan fe'llardir.

Masalan: Hadicha bog'dagi gullarga suv quydi.

O'zbek tilida balki ingliz tilida ham mustaqil fe'llar qaysi so'z turkumiga xos vazifani bajarishiga ko'ra sof fe'l, harakat nomi, sifatdosh, ravishdosh shakllariga egadir.

Yordamchi fe'llar turli grammatik ma'no ifodalash va boshqa biror vazifalarda qo'llanadi. Yordamchi fe'llarni ham bir qancha xususiyatlarga ko'ra quyidagi turlarga ajratishimiz mumkin:

1. so'z yasashga xizmat qiluvchi va bog'lanma fe'l vazifasini bajaruvchi yordamchi fe'llar;

2. fe'llarga birikib turli qo'shma ma'no ifodalovchi fe'llar.

Fe'llar ikkala tilda ham asosan shaxs faoliyatini ko'rsatib keladigan so'z turkumidir. Buni quyidagi misollardan ko'rishimiz mumkin:

John and Ann are coming market.

U universitetni a'lo baholarga tamomlamoqchi.

Fe'llarni ingliz va o'zbek tillarida (har qanday tilda) boshqa so'z turkumlari singari morfologik tuzilishiga ko'ra sodda, yasama qo'shma fe'llarga ajratish mumkin.

Sodda o'zakdan iborat bo'lib, fe'l tarkibida hech qanday qo'shimcha bo'lmagan fe'llar sodda fe'lar hisoblanadi.

Masalan, O'zbek tilida: kelmoq, yozmoq, yubormoq

Ingliz tilida: to come, to write, to see.

Yasama fe'llar esa boshqa so'z turkumidagi so'zlarga fe'l yasovchi qo'shimchalar va suffikslar qo'shish orqali hosil qilinadi.

Masalan, O'zbek tilida: -lan ovqatlanmoq;

-lash suhbatlashmoq.

Ingliz tilida: -dis disappoint;

-re rewrite.

Yana shuni ham qo'shimcha qilish kerakki, o'zbek tilida fe'l bo'lmagan so'zlardan yangi fe'l yasash mumkin. Ya'ni fe'ldan fe'l yasalmaydi. Ingliz tilida bunday hodisa kuzatilmaydi ya'ni fe'ldan fe'l yasash mumkin.

Masalan, O'zbek tilida: -la gulla deyish mumkin lekin borla deb bo'lmaydi.

Ingliz tilida: -dis disappear

-re rewrite.

Qo'shma fe'llar ikki va undan ortiq o'zaklarning o'zaro qo'shilishidan tashkil topadi.

Masalan, O'zbek tilida: sotib olmoq, kirib chiqmoq.

Ingliz tilida: to whitewash, to broadcast.

Bundan tashqari fe'llar fe'l+ravish shaklida ham yasalishi mumkin.

Masalan, to take off- yechmoq, to go on- davom etmoq.

Ingliz tilida fe'lining aniq va noaniq shakllari mavjud bo'lib, ular gapda tuslanib yoki tuslanmay kelishiga ko'ra bir-biridan farq qiladi. Shaxs, son, zamon, payt kategoriyalarida o'zgarib, gapda kesim vazifasida kela oladigan fe'l shakllari fe'lining aniq (Finite Forms of the Verbs), ya'ni predikativ shakllari deyiladi.

Masalan, John asked me.

Harakat va holatni umuman ko'rsatish bilan birga qisman belgi yoki predmetlashganlikni ko'rsatib keluvchi fe'l shakllari fe'lining noaniq shakli (Non-finite forms of the Verb), ya'ni predikativ bo'lmagan shakllari deyiladi.

Shuni xulosa qilib aytish kerakki, har ikkala tilda ya'ni, ingliz tilida ham, o'zbek tilida ham fe'llar morfologik, leksik-semantik, leksik-grammatik xususiyatlariga ko'ra boshqa so'z turkumlaridan ajralib turadi.

Yu.S.Malov ta'kidlaganidek, fe'l o'zida ma'lum bir vaqt davomida sodir bo'ladigan harakatga xos xususiyatlarini aks ettiradi. Bu xususiyatlar fe'lining shaxsli shakllarining sintaktik vazifasi gapda faqat kesim bo'lib kelgani uchun fe'ning shaxsli shakllarida namoyon bo'ladi.

Foydalanilgan adabiyotlar ro'yxati

1. G'apparov M. "Ingliz tili grammatikasi", -T.: Turon-iqbol, 2006. -355 b
2. Bo'ronov J.B. Ingliz va O'zbek tillari qiyosiy grammatikasi nashriyoti. -T.: O'qituvchi, 1973. 283 b
3. Ne'matov H, Mahmudov N, Sayfullayeva R, G'ulomov A, Abduraimova M. Ona tili. 8- sinf uchun darslik. –Toshkent, 2002. -112b
4. Tolibov Begzod Furqatzoda "Ingliz va O'zbek tillarida kopulyativ fe'llar" Samarqand- 2012 7- 10 betlardan

ФИО автора: *Khaziratkulova Sevara*

Uzbekistan, Kattakurgan branch of SAMSU student

Название публикации: «LISTENING IMPROVEMENT»

Key words: *effective ways, listening comprehension, English zone, listening practice, communication.*

Abstract

This article can solve any problems that related to listening skill by giving some helpful advice.

Introduction

What is listening? Listening is the ability to accurately receive and interpret messages in the communication process. Listening is a key to all effective communication. Without the ability to listen effectively, messages are easily misunderstood. As a result, communication breaks down and the sender of the message can easily become frustrated or irritated.

If there is one communication skill you should aim to master, then listening is it.

Listening comprehension is the receptive skill in the oral mode. Hearing is physical. Listening is following and understanding the sound- it is hearing with a purpose. Listening is more than merely hearing words. Listening is an active process by which students receive, construct meaning from, and respond to spoken and or nonverbal messages. (Emmert, 1994)

Additionally, there are my own structure which can help to rise listening level:

Firstly : Being attentive

Secondly: Creating an English atmosphere and keeping practise

If these rules are set to daily life, the result will be grate.

Being attentive. Listening seems more difficult than other skills, because listener need to manage listening and translating words quickly and correctly in this skill. But it is not problem. In this first step, attention is the most crucial resource. In fact, a learner who is learning foreign languages likes a baby, because babies learn language step-by-step. They begin learning by paying attention to several sounds and this action is improved day by day. Finally, expected result is done, so sounds become words. There is a question ? Listening ability is natural for babies, but, as for

learners? In my opinion, learners should come in listening by separating heard words correctly during the listening. Because pronunciation is so essential for translating and understanding truly. But, most students come across such kind of words that have similar pronunciation.

For instance: 1. Teen & tin

Teen- (noun; /ti:n/) the year of a person`s age from 13 to 19.

Tin- (noun; /tin/) a silvery -white metal, the chemical element of atomic number 50.

2. Bee & Be

Bee –(noun; /bi:/) an insect of a large group to which the honeybee belongs , including many solitary as well as social kinds

Be- (verb; /bi:/) occur; take place.

3. Mail & Meal

Mail – (noun; /meil/) letters and parcels sent by post.

Meal –(noun; /mi:l) any of the regular occasions in a day when a reasonably large amount of food is eaten.

As you saw examples, they have nearly one pronunciation but various meaning. Paronyms prevent from understanding the meaning of sentences correctly , and it makes some challenges.

The next primary way of improving listening is creating English atmosphere. Firstly, start by labelling all the objects in your home in English; change your language settings on your smart phone and all the media you use to the target language (English) ; listen to music (sing along) and podcasts in English ; watch movies that you have already seen in the target language or movies which have subtitles; find a local language partner who can talk to you every day; find a native speaker who can talk to you and check your mistakes. Also, try to speak only in English to your relatives, friends who know this language, and feel yourself like English people. If these activities will have done, the result will get perfectly in two or three months.

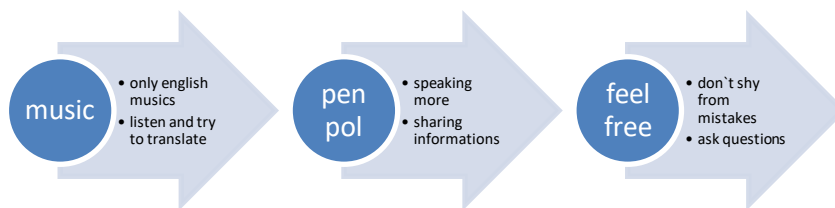

As you know, there are several golden ways for listening skill. But ,merely knowing strategies is not enough. We need a self-study timetable for keeping and increasing knowledge balance. Slef- study means searching essential resourses like: books, informations... and doing these. Here a sample self -study schedule:

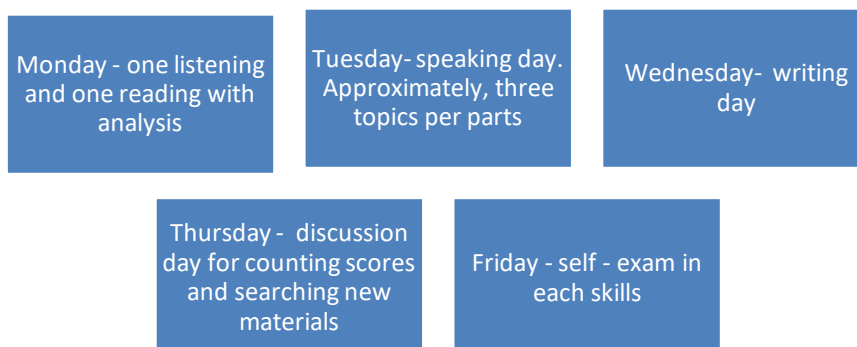

As you saw, there is five days, it means 5 days for study, 2 days free. Additionally, strict self-discipline is priority.

p.s. Learning or studying something is not so hard. It depends on you. If you defeat your laziness, congratulation, you managed!

Effective listening is a skill that underpins all positive human relationships.

Spend some time thinking about and developing your listening skills – they are the building blocks of success.

References : Teaching Listening to A1, A2, B1 level learners (from 9th lecture of methodology) , on the internet (skillsyouneed.com and quora.com).

Writing improvement

Khaziratkulova Sevara

Student, Kattakurgan branch of SamSU, Uzbekistan

Abstract

This thesis is actually solution of being writing skill leader! We know, nearly all learners come across more and more challenges in writing, and there are several ways that are most effective for lazy learners like me.

Key words:

Introduction

Firstly, Two questions... What is writing and is it important in our life? Writing is an art of expressing our thought and views. And, we cannot write something in an unorganized manner. Language is a medium of communicating our ideas, thoughts or feelings in the form of speech or writing.

Steps:

1. Writing diary
2. Reading books
3. Watching movies

In our area, Uzbekistan, English language is second language. So we can come across some troubles while learning some skills of this language, especially writing. So we have to tactical methods. First of all, we should begin by writing short diaries in English.

ФИО авторов: *B.B. Gaibnazarov,*

M.B. Cho'pulatova,

D.B. Elmurotova,

Z.M. Rahimberganova

I.A. Karimov nomidagi Toshkent Davlat Texnika Universiteti

Название публикации: «TIBBIYOT TEXNIKASINI O'RNATISHDA TEXNIK XAVFSIZLIK TALABLARI»

Annotatsiya

Ushda tibbiyot texnikalarini o'tnatish jarayonida qo'yiladigan texnik xavfsizlik talablari muxokama qilinadi. Metrologik tekshirishlari o'tkaziladign laboratoriya ishlarining asosiy maqsadi, elektron tibbiyot texnikasi vositalarini metrologik tekshirishlardan o'tqazish uchun mo'ljallangan laboratoriyalarfa quyiladigan asosiy qoidalar, tibbiyot texnikasining montaj qilishda xavfsizlik talablari batafsil yoritilgan.

Tibbiyot texnikalari hozirgi kunda juda shiddat bilan rivojlanib kelmoqda ulardan foydalanish bemor va shifokor uchun kasallkni aniqlash uchun ketadigan vaqtni tejaydi. Tibbiyot texnikalaridan foydalanishda xavfsizlik qoidalariga amal qilish kerak. Mustaqillikka erishganimizdan keyin yurtimizda tibbiyot apparatlari va jixozlariga tibbiyot muassasalariga tashkilotlariga keng mkoniyatlar yaratilib kelinmoqda xar xil turdagi elektronni apparatlar chet ellardan olib kelib o'rnatilmoqda axoli salomatligini taminlash uchun. Tibbiyot apparatlari va jixozlari kompyuterlashtirilib kelinmoqda. Elektron tibbiyot texnikalarining asosiy texnik parametrlarini standart talablariga javob berishini tekshiruvchi maxsus laboratoriya o'lchov nazorat texnikasi va asboblari bilan ishlash tartibi asosan metrologik tekshirishlardan o'tkazish tartiblarini belgilaydi .

Metrologik tekshirishlari o'tkaziladign laboratoriya ishlarining asosiy maqsadi;

-o'lchas va sinash vositalarini ishlata bilish

-ishlab chiqarishda vujudga keladigan o'lchash masalalari uchun kerakli vositalarni tanlash

-o'lchas xatoliklarini xisoblash va taxlil qilish

- o'lchas va sinash vositalarini ishlata va servis xujjatlardan foydalanish

Bu maqsadlarni amalga oshirish uchun maxsus laboratoriya xonalari tashkil qilinib kerakli asbob uskunalar bilan taminlanadi.

Elektron tibbiyot texnikasi vositalarini metrologik tekshirishlardan o'tqazish uchun mo'ljallangan laboratoriyada quyidagi asosiy qoidalarga qat'iy amal qilish kerak.

-o'rnatigan ichki tartibga va texnik xavfsizligi qoidalariga rioya qilish

- o'lchas va sinash vositalarini ishlata bilish ularni texnik xolatlariga rioya qilgan xolda ishlatish

-o'lchas vositasining shkalasi qaysi o'lchash birligida o'lchanishini va shkala bo'linmasining aniq qiymatini bilish

Ishga yaroqsiz o'lchov va sinash vositalarini ishlatish mumkin emas. Laboratoriya ishlarini bajarish vaqtida noaniq tushunib bulmaydigan xolatlar vujudga kelishi mumkin bu xollarda ish tuxtaydi sabablari aniqlanadi. Xavo beradigan va tortadigan xavo almashtirish sestemasi.

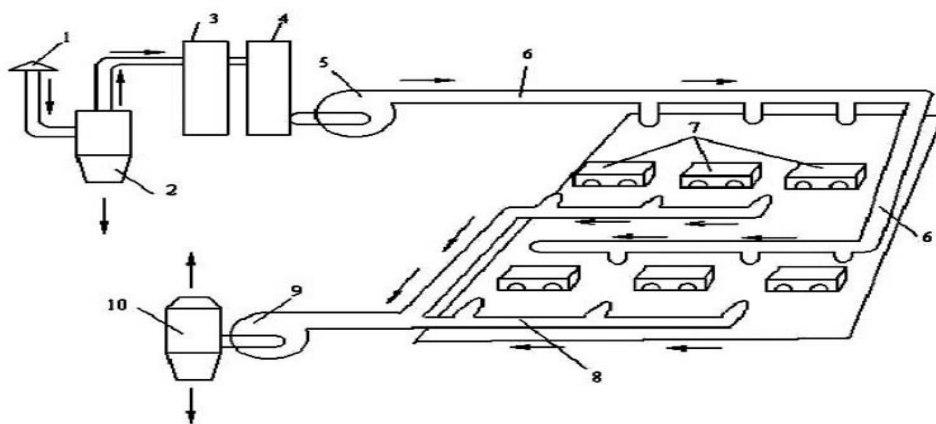

Tibbiyot texnikasining montaj qilishda xavfsizlik talablari: Mantaj qilish va yuk ko'taruvchi mexanizmlarning ishga yaroqliligini ta'minlash va yuklarni tashish ishlarining xavfsizligi uchun javobgarlik tashkilot raxbarining buyrug'I bilan tegishli lasb malakasiga ega bo'lgan muxandis texnik xodimlarga yuklatilishi lozim.



Tibbiyot texnikasini mantaj qilishda yuk ko'taruvchi va montaj qiluvchi mexanizmlar va moslamalar bilan ishlash jarayonida ishtirok etadigan xodimlar xavfsizlik qoidalariga amal qilishi lozim. YUK ortish va tushurish xamda yuklarni joylashtirish YUK ortish va tushurish ishlaridagi yukchilar uchun ishlarning xavfsizlik qoidalari talablariga muvofiq amalga oshiriladi. Tashkilot ishlaridagi barcha tibbiyot texnikalari, mexanizmlar va moslamalar bajarilayotgan ishning xususiyatiga mos va xamisha soz xolda bo'lishi lozim.

YUqori kuchlanishlarda bo'lgan elektr tibbiyot texnikasini sozlashda xavfsizlik ta'minlash uchun quyidagi tadbirlar bajarish lozim;

-kuchlanishda bo'lgan elektr toki o'tgan qismlari sozlovchining ro'parasida yoki faqat bir yonbosh tomonida joylashtirilgan bo'lishi;

-ishlash jarayonida apparaturani sozlash ustidan doimiy nazorat o'rnatish ;

-tibbiyot texnikasini sozlovchi xodim yaxshi izolyasiyalangan ximoya vositalaridan va moslamadan foydalanish;

Tibbiyot texnikasini boshqarish ishlari boshlangunga qadar ishlash uchun quyidagi zarur bo'lgan asboblarning mavjudligi va ximoya vositalarining yaroqliligini tekshirib ko'rish lozim;

-elektr kavsharlagichlarning korpusida qisqa tutashish yuqligi

-izolyatsiyalangan dastalarning mavjudligi

-dielektrik qo'lqoplardan foydalanishda uning yaroqliligi

-tok o'tqazuvchi simlarda izolyatsiya nuqsonlari yo'qligi

Tibbiyot texnikasini montaj qiluvchining yuqori kuchlanishda bo'lgan izolyatsiyalanmagan elektr toki qismiga to'satdan tegib ketishni ximoyalovchi, izolyatsiyalangan vositalardan va moslamalardan foydalanish lozim.

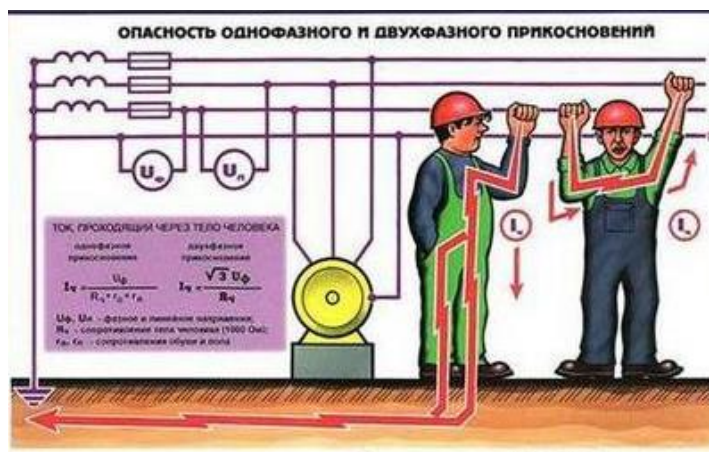

Tibbiyot texnikasi mantaj qilinayotganda u shunday joylashtirilishi keraki bunda 100 V dan yuqori kuchlanishga ega bo'lgan elektrolitik kondensatorlar apparat soslovchining yuzi ruparasida bo'lmasligi va qo'shni ish joylariga qaratilmagan bo'lishi lozim. Tibbiyot texnikasidagi nosozlikni aniqlashda nazorat o'chov asboblarining barcha turdagi o'chirish yoqish ishlari elektr kuchlanishdan to'liq uzulgan xolda amalga oshirish lozim. Kuchlanishda bulgan apparatlarni tekshirish va montaj qilish taqiqlanadi. Tibbiyot texnikasini elektr manбайдan o'chirmasdan turub shuningdek apparat korpuslari ochib quygan xolda elektr toki o'tuvchi qismlarga tegish taqiqlanadi. Tibbiyot texnikalarini sozlashda texnik xizmat ko'rsatishda va boshqa ishlarda kuchlanish berilishidan oldin, uning metal korpuslari yerga sim orqali ulangan bo'lishi lozim. Tibbiyot texnikasini sozlashda texnik xizmat ko'rsatishda va boshqa ishlarda kuchlanish berilishidan oldin uning metal korpuslari erga sim bilan ulangan bo'lishi lozim. Montaj jarayonida tibbiyot texnikasini rozetkaga vilkasiz, ochiq simlar yordamida ulash taqiqlanadi. Tibbiyot texnikasini kuchlanishni o'chirmasdan turib ishlari amalga oshirishning iloji bo'lmagan hollarda (sozlash, rejimlarni o'lchash, o'chirib-yoqish uskunasi yaxshi kontakt bo'lmasligi. Tokning yo'qolib qolini o'lchash) kuchlanish ostida ishlashga ruxsad beriladi. Bunday hollarda xodim

kuchlanish ostidagi qisnga tegib ketishdan ehtiyot bo'lishi, xavfsizlik texnikasi qoidalariga qat'iy rioya qilishi lozim.

Foydalanilgan adabiyotlar

1. A.R.Levinson. «Elektromeditsinskaya apparatura». M., «Meditsina», 1981.
2. I.F. Shishkin. Metrologiya, standartizatsiya i upravleniya kachestvom. M., Izd. Standartov. 1990,
3. I.I. Muqimjonov, A.R. Xudoyberganov, T. Usmonov. “Elektron tibbiyot texnikalarini o'rgatish, texnik hizmat ko'rsatish va tuzatish” “Ibn Sino”, 2004.

ФИО авторов: SamDU Kattaqo'rg'on filiali o'qituvchisi

Abdullayev Navro'z Alisher o'g'li, Ashurov Baxrom Ilxomovich

Название публикации: «O'QUVCHILARNI JISMONIY TARBIYALASHDA O'ZBEK XALQ MILLIY HARAKATLI O'YINLARIDAN FOYDALANISHNING PEDAGOGIK IMKONIYATLARI»

Anotatsiya: Maqolada milliy xalq o'yinlarini xalqimizning bir necha yillik madaniy boyliklari haqidagi tasavvurlarini ma'lum darajada kengaytiradi, hozirgi hayotga singdirish yo'llarini boyitishga yordam beradi. Turli yoshdagi har xil jinsdagi bolalar ruhiyatining rivojlanishi, o'zgarishlari, ularning ahloqiy va jismoniy kamol topishiga ijobiy ta'sir qiladigan omillar, shart-sharoitlarni bilish, ulardan unumli foydalanish hozirgi kunlarda o'qituvchilar, jismoniy madaniyat mutaxassislari uchun nihoyatda zarur bo'lgan malumotlar berilgan.

Kalit so'zlar: Milliy o'yinlar, jismoniy tarbiya, sport, o'zbek, xalq

Jismoniy madaniyatning komil insonni jismoniy tarbiyalashlik muqaddas vazifalarini bajarishda barcha o'quv yurtlari ta'lim tizimidagi yosh avlodni jismoniy baquvvat, chaqqon, irodali, vatanparvarlik ruxida tarbiyalab voyaga yetkazish uchun jismoniy tarbiya va sport mashg'ulotlarini O'zbekiston Respublikasining "Ta'lim to'g'risidagi" qonuni, "Kadrlar tayyorlash milliy dasturi" hamda "O'zbekistonda jismoniy tarbiya va sportni rivojlantirish chora-tadbirlari to'g'risida"gi qonunlari, "O'zbekiston bolalar sportini rivojlantirish jamg'armasini tuzish" to'g'risidagi farmonni va uni bajarish tadbirlariga suyanan holda yangi usullarni tashkil qilish va o'tkazish maqsadga muvofiqdir.

Ushbu ishlar samarali bajarilishi uchun bolalarning eng kichik yoshidan boshlab milliy o'yinlar vositasi bilan jismoniy salomatlik "poydevorini qurish" ni amalga oshirish mumkin.

Respublikada amalga oshirilayotgan jismoniy madaniyatning o'z oldiga qo'ygan maqsadi sog'lom, ruhan tetik va bunyodkor insonni hayotga tayyorlashdan iborat. Bu maqsad respublikada jismoniy madaniyat bilan Shug'ullanuvchi barcha muassasa tashkilotlar uchun zaruriy vazifadir.

O'zbekiston respublikasi Prezidenti Sh. Mirziyayev "Biz sog'lom avlodni tarbiyalab yetkazishimiz kerak. Sog'lom kishi deganda faqat jismoniy sog'lomlikni emas, balki sharqona odob-axloq va umumbashariy g'oyalar ruxida kamol topgan insonni tushunamiz", - deydi O'zbekiston Respublikasi Oliy Majlisining birinchi yig'ilishidagi ma'ruzasida. "Sog'lom avlod uchun" ordeni ta'sis etilganligi, xalqaro xayriya jamg'armasi tashkil qilinganligi ham kelgusida sog'lom va barkamol avlodni tarbiyalab yetkazishga xizmat qiladi.

Har kim o'zini jismonan tarbiyalashi uchun jismoniy madaniyat va sportning zarurligini tushunib yetishi va qunt bilan o'ziga yoqqan ma'lum bir jismoniy mashg'ulotlar tizimi asosida salomatligini shakllantirishi kerak. Xalqimiz farzandlarining jismoniy qobiliyatlarini har tomonlama rivojlantirish tarbiyaning ajralmas qismi bo'lgan jismoniy madaniyat jarayonida amalga oshiriladi.

Jismoniy madaniyatning maqsadi jamiyatning sog'lom, xushchaqchaq, har tomonlama jismoniy rivojlangan, mehnat va vatan himoyasiga tayyor turgan quruvchilarini tarbiyalashdan iborat uzoq muddatli, uyushtirilgan pedagogik jarayondir.

Jismoniy madaniyat jarayonida quyidagi asosiy vazifalar hal etiladi: a) sog'liqni mustahkamlash organizmni chiniqtirish va jismoniy rivojlanish darajasini hamda ish qobiliyatini oshirish; b) hayotga zarur bo'ladigan, jumladan, amaliy xarakterga ega bo'lgan harakat malaka va ko'nikmani egallash; v) kishining ma'naviy va irodali sifatini tarbiyalash; g) jismoniy sifat (tezkorlik, kuch, epchillik, chidamlik) ni o'stirish; d) maxsus sport mashqini bajarish texnikasini egallash.

Shu bilan birga o'zbek xalq milliy o'yinlarini to'plash va ularni hayotga tadbiq etish, ulardan oqilona foydalanish bugungi kunda oldimizda turgan ham nazariy, ham amaliy ahamiyatga ega bo'lgan muhim vazifa bo'lib hisoblanadi. Ushbu vazifa yosh avlodni sog'lom va barkamol qilib tarbiyalovchi jismoniy madaniyat oldiga ham katta ma'suliyat yukladi.

Yoshlarni har tomonlama jismoniy baquvvat qilib tarbiyalashga imkon beradigan, o'quvchilar jismoniy sifatlarini rivojlantirishga qaratilgan bu muammoni umumta'lim maktab o'quvchilari jismoniy madaniyatini tashkiliy va pedagogik jarayonlar bilan birga bir-biriga bog'lab kelgan uzviylikda ko'rib chiqish lozimligini keltirib chiqaradi, bunda milliy xalq o'yinlarining roli katta ekanligini qayta-qayta ta'kidlab o'tmoqchimiz. Shuning uchun xalqimizning asrlardan-asrlarga o'tib kelayotgan milliy o'yinlarini avaylab-asrab keyingi avlodga yetkazish yo'llarini izlash, ishlab chiqish va hayotga tadbiq etish bizning maqsadimizdir.

Milliy xalq o'yinlarini xalqimizning bir necha yillik madaniy boyliklari haqidagi tasavvurlarini ma'lum darajada kengaytiradi, hozirgi hayotga singdirish yo'llarini boyitishga yordam beradi.

Milliy harakatli o'yinlar jismoniy tarbiyaning eng ta'sirchan usullaridan bo'lib, o'quvchilarda aqliy, ahloqiy va nafosat tarbiyasini birgalikda muvaffaqiyatli amalga oshirishda muhim vositadir. Shuning uchun bolalar o'yinlarining ruhi, tabiati, saviyasi, ishtirokchilarning hatti-harakatlari kabi jihatlariga ham e'tibor berish zarur.

Boshlang'ich sinf o'quvchilari jismoniy madaniyatini qiziqarli va foydali o'tkazish uchun biz tavsiya etayotgan ba'zi milliy o'yinlardan foydalanishda ham xuddi Shu xususiyatlarga e'tibor berish kerak.

Boshlang'ich sinf o'quvchilarida qadriyatlarga muhabbat uyg'otish, xalq an'analarini avaylab-asrashga o'rgatish ko'p jihatdan o'zbek xalq milliy o'yinlaridan unumli foydalanib bilishga bog'liq. Chunki milliy o'yinlar orqali bola bir tomondan jismoniy bilimlarni egallasa, ikkinchi tomondan, jismoniy madaniyaga qiziqtirish muhim ahamiyat kasb etadi.

Xalq milliy o'yinlarining ijtimoiy-pedagogik xususiyatlarini o'rganish borasida talay ishlar qilindi.. Bir qancha olimlar o'z tadqiqotlarida xalq milliy harakatli o'yinlarida foydalanish haqida u yoki bu darajada fikr yuritganlar.

Bolalar va o'smirlarning harakat faolligini oshirishga yordam beradigan omillar: milliy harakatli o'yinlar, milliy mashqlar elementlari, bellashuvlar va sport turlari, jismoniy tarbiyaning an'anaviy vositalaridan foydalanish yo'llari ko'rsatilgan.

Shu bilan birga pedagogika fani ham yoshlarning jismoniy tarbiyasi, ularda harakatli sifatlarni rivojlantirish, muntazam olib boriladigan mashg'ulotlar orqali jismoniy madaniyatga extiyoj va qiziqishni uyg'otish muammolariga xamisha diqqat qilib keldi va kelmoqda.

Ko'rinadiki, bir qator ishlarda u yoki bu tarzda mazkur muammo haqida fikrlar yuritilgan bo'lsa-da, o'zbek xalq milliy o'yinlari vositasida 7-8 yoshli o'quvchilarning jismoniy sifatlarini tarbiyalash muammosi jismoniy madaniyat tizimida hamda, xalq pedagogikasida to'liq holda maxsus tadqiqod predmeti bo'lgan emas.

Shu nuqtai nazardan qaraganda, mazkur ish bu muammoni ilmiy yo'nalishda yechishga qaratilganligi bilan muhimdir. Bu esa eng avvalo Respublikamizning mustaqilligi, qolaversa, hayot talablari asosida o'zbek xalq milliy o'yinlarini tashkil etish bilan bog'liq masalalarni to'liq yaxlit holda ilmiy-pedagogik asoslash va ishlab chiqish zaruriyatini keltirib chiqardi. 7-8 yoshli bolalar jismoniy tarbiyasining ijtimoiy-ruxiy asoslari.

Tarbiya doimo jamiyat uchun muhim vazifani bajargan va kishilarning turli avlodlari o'rtasidagi aloqa va vorislikni amalga oshirgan tarbiyaning o'z maqsadi va vazifalari, mazmuni, shakli va usullari bo'yicha davrlaroshga o'zgarib borgan. Bu o'zgarishlar kishilar o'rtasidagi munosabatlar bilan chambarchas bog'liq. Shundan kelib chiqib, tarbiyada Vatan himoyasiga tayyor, mehnatga ijtimoiy faoliyatga, hayotga har tomonlama rivojlangan komil insonni tarkib toptirishga e'tibor berish kerak.

Jismoniy ma'daniyat tarbiya jarayonida bu vazifalarni muvaffaqiyatli hal etish uchun tarbiyaning bir-biri bilan o'zaro bog'langan har birining mazmuni, vositalari, shakl va usullarining o'ziga xos xususiyatlarini tushunish kerak bo'ladi. Bizning ilmiy tadqiqot ob'ektimiz bo'lgan o'zbek xalq milliy o'yinlarida boshlang'ich sinf o'quvchilarining jismoniy sifatlarini tarbiyalashda ham ana shu o'ziga xosliklarni hisobga olish zarurligi kelib chiqadi.

Pedagogikada qabul qilingan yosh davrlaridan biz uchun eng muhimi kichik maktab yoshidir. Har bir yosh guruhiga jismoniy va ruhiy rivojlanishining muayyan darajasi mos keladi.

Kichik maktab yoshining xususiyatlari. Kichik maktab yoshida o'qish bolaning butun hayot tarzini o'zgartiradi va unga yangi talablar qo'yadi. Chunki bog'cha yoshida bolalarda, asosan nutqning rivojlanishiga, ahloq me'yorlarining shakllanishiga asosiy e'tibor beriladi. Ularni tarbiyalashda maxsus tashkil etiladigan o'yin faoliyati katta o'rin tutadi. Bolaning rivojlanishi uchun didaktik ta'lim beruvchi va jamoa bo'lib birgalikda harakat qilishga o'rgatuvchi o'yinlardan foydalaniladi.

Kichik maktab yoshida organizmning umumiy yetilishi fonida bolalarning harakat sohasi jadal rivojlanadi. Bu davr sport bilan, jismoniy madaniyat bilan faol shug'ullanish uchun juda qulaydir.

Mana shu jihatdan bolaning aynan shu xususiyatlarni rivojlantiruvchi milliy xalq o'yinlaridan foydalanish tarbiyada ko'zlangan maqsadga yetish imkonini tezlashtiradi.

Jismoniy rivojlanishning jadalligi skletning tez o'sishi, umurtqa pog'onasini bukikligining shakllanishi, yurak, tomir tizimining rivojlanish xususiyatlari va boshqalar bolaning oqilona tashkil etilgan va butun hayot rejimini talab etadi.

Turli yoshdagi har xil jinsdagi bolalar ruhiyatining rivojlanishi, o'zgarishlari, ularning ahloqiy va jismoniy kamol topishiga ijobiy ta'sir qiladigan omillar, shart-sharoitlarni bilish, ulardan unumli foydalanish hozirgi kunlarda o'qituvchilar, jismoniy madaniyat mutaxassisleri uchun nihoyatda zarur bo'lib qoldi.

Har bir o'quvchi yosh davrining ruhiy xususiyatlarini hisobga olgan holda jismoniy madaniyat darslarini olib borish orqali o'quvchilar ongiga, ruhiga ta'sir o'tkazish o'z vaqtida o'z-o'zini anglashni vujudga keltiradi. Bolada o'zini anglash tuyg'usi qancha erta uyg'onsa, shaxsiy nuqtai nazar, o'z huquqini his etish, o'zining aqliy va jismoniy imkoniyatlarini baholash shunchalik tez paydo bo'ladi.

Boladagi e'tiqod, muomala, muloqot, mustaqil xulq-atvorni shakllantirish, ulardagi tashabbuskorlik hamda to'siqlarni yengishga intilishni jismoniy madaniyatda milliy xalq o'yinlari orqali xam tarbiyalash mumkin, bunda ularga yosh psixologiyasi xususiyatlaridan kelib chiqqan holda ruhiy turtki berish maqsadga muvofiqdir.

Adabiyotlar ro‘yhati:

- 1.T.Usmonxujayev 500 Harakatli o‘yinlar.Toshkent 2014
- 2.E.A.Tursunqulov Jismoniy tarbiya va sport.Samarqand 2020
- 3.Ziyonet talim elektron portal.

ФИО авторов: *Hudoyarov Muzaffar*

texnika fanlari doktori

Toshkent davlat texnika universiteti

Fazliddinov Saloxiddin Baxriddin o`g`li

Namangan muhandislik qurulish instituti magistranti

Maxmudov Yunusxon Husanboy o`g`li

Namangan muhandislik qurulish instituti magistranti

Название публикации: «BINOLARNING ENERGIYA
ISTEMOLINI“ENERGIYA-HARORAT” DIAGRAMMASI ASOSIDA
MONITORING QILISH»

Annotatsiya. Maqolada energiya resurslari iste`molini energiya-harorat diagrammasi orqali yil davomida energiya resurslaridan oqilona foydalanish va qayta tiklanmaydigan energiya manbalarini tejash va turli davrlarda energiya istemolini optimallashtirishga qaratilgan.

Kalit so`zlar: Energetika tizimi, energiya iste`molchilari, energiya resurslari, texnik vositalar, energiya-harorat,davrlar,dasturiy hisoblash majmualari, loyihalash, dasturiy majmualarning tasniflari, avtomatik hisoblash, rejimlarni hisoblash,regressiya modellari

Turar-joy va jamoat binolarining energiya sarfini nazorat qilishning keng tarqalgan usullaridan biri "Energiya-harorat" diagrammasi asosidagi usuldur .

Monitoring uchun asosiy vosita "Energiya-harorat" diagrammasi bo`lib, unda "Energiya-harorat" chizilgan - har bir bino uchun o`ziga xos bo`lgan egri chiziq. "Energiya-harorat" egri chiziq binoning to`g`ri ishlashini hisobga olgan holda tashqi haroratning turli qiymatlarida energiya iste`molining asosiy darajasini ko`rsatadi. "Energiya-harorat" -diagrammalarining dastlabki ma`lumotlari haftada binoning isitiladigan maydoni birligiga o`ziga xos energiya iste`moli ($kVt \cdot soat / m^2$ hafta) va haftaning o`rtacha tashqi harorati ($oS / hafta$). Boshlanish nuqtasi - bu yilning birinchi dushanbasi.

"Energiya-harorat" egri chizig'i oylik me'yoriy iqlim ma'lumotlaridan va binoning issiqlik ko'rsatkichlaridan foydalanishga asoslangan maxsus dasturlar yordamida hisob-kitoblar natijalari asosida tuzilishi mumkin. Ushbu yondashuvdan farqli o'laroq, qog'oz yoqilg'i-energetika resurslarini va iqlim omilini iste'mol qilish bo'yicha tarixdan oldingi (odatda 1 yoki undan ko'p yillar uchun) qayta ishlashga asoslangan yondashuvni taklif qiladi. Shunday qilib qurish uchun "Energiya-harorat" egri chizig'i quyidagi bosqichlarni talab qiladi:

1 qadam. Yillik ma'lumotlarni davrlarga bo'lish. Harorat va davomiylikka qarab, "Energiya-harorat" egri chizig'ini qurish uchun ma'lumotlarni 3 davrga bo'lish mumkin (2.3-rasm):

- 1) *Sovuq davr*. Sovuq mavsumda energiya iste'moli tashqi haroratning pasayishi bilan ortadi, bu asosan isitish va shamollatish tizimining ishlashi bilan bog'liq. Ushbu davr ikki bo'limdan iborat bo'lib, 1 haftadan 11 haftagacha va 42 haftadan 52 haftagacha bo'lgan ma'lumotlarni o'z ichiga oladi.
- 2) *normal davr*. Tashqi havo harorati oshishi bilan energiya iste'moli kamayadi va minimal darajaga etadi. Bu davr yoritish tizimi, elektr jihozlari, issiq suv va boshqa isitilmaydigan energiya iste'moli bilan tavsiflanadi va 12 dan 21 haftagacha bo'lgan ma'lumotlarni o'z ichiga oladi;
- 3) *Issiq davr*. Issiq davrda konditsioner tizimlarining ishlashi tufayli binoning energiya iste'moli oshishi mumkin. Bu davr 22 dan 41 haftagacha bo'lgan ma'lumotlarni o'z ichiga oladi. Konditsioner yo'q bo'lganda, normal va issiq davrning energiya iste'moli teng bo'ladi.

2 qadam. hamma uchun davriregre koeffitsientlari aniqlanadi chiziqli turdagi sessiya modeli. Hisoblash uchun koeffitsientlar (a va b) chiziqli regressiya uchun tenglamalar tizimini yechish kerak:

$$\begin{cases} n \cdot a + b \cdot \Sigma x = \Sigma y \\ a \cdot \Sigma x + b \cdot \Sigma x^2 = \Sigma y \cdot x \end{cases} \quad (3.1)$$

Qayerda n - davrlarning har biridagi kuzatuvlar soni; y - energiya iste'moli har bir kuzatish uchun AI; x - ta'sir qilish uyomilhar bir kuzatish uchun; a - oqimning

o'zgaruvchan komponenti energiya resurslari, ta'sir etuvchi omilga qarab; b energiya iste'molining doimiy komponentidir.

3 qadam. Ta'sir etuvchi omil chegaralarini aniqlash (iqlim ko'rsatkichi). EH egri chizig'ining birinchi nuqtasining iqlim indeksi sovuq davrning minimal qiymatiga teng deb hisoblanadi. Ikkinchi nuqta uchta minimal qiymat bilan belgilanadi: sovuq davrning maksimal, oddiy va issiq davrning minimal. Uchinchi nuqta ikkitaning maksimal qiymati bilan belgilanadi: normalning maksimal va oddiy davrning minimal. To'rtinchi nuqta - issiq davrning maksimal qiymati.

4 qadam. Regressiya modellarining koeffitsientlari va iqlim indikatori ma'lumotlari asosida har bir nuqta uchun o'ziga xos energiya iste'moli aniqlanadi va "Energia-harorat" -egri chizig'i quriladi.

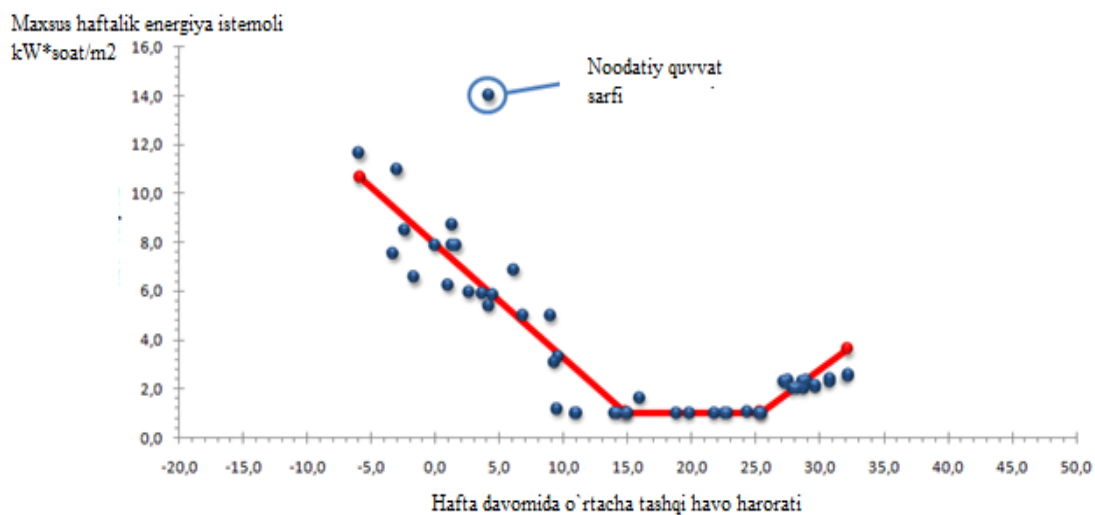

Rasm-1. *Energia monitoringi uchun energiya-harorat egri chizig'i*

"Energia-harorat" -egri chizig'i, shuningdek, energiya tejash chora-tadbirlari amalga oshirilgandan so'ng binoning energiya samaradorligining o'zgarishini baholash uchun ham foydali bo'lishi mumkin, shuningdek, bino uzoq vaqt davomida chora-tadbirlar amalga oshirilmasdan foydalanilganda. Shu bilan birga, "Energia-harorat" -egri chizig'idagi o'zgarishlar dinamikasini tahlil qilish bir necha yillar davomida amalga oshiriladi.

Binoning energiya sarfini kuzatish uchun ushbu usuldan foydalanishning asosiy afzalliklari quyidagilardan iborat: uni har qanday turdagi binolar uchun (ham turar-joy,

ham jamoat) foydalanish imkoniyati; usul energiya sarfini ta'sir etuvchi omilga qarab baholashga asoslanadi va butun yillik tsiklni hisobga oladi; energiya sarfini nazorat qilish uchun haftalik ko'rsatkichlardan foydalanish.

Usulning kamchiliklari quyidagilardan iborat: ko'rsatkichlarning o'rtacha qiymatlarini aniqlash uchun qo'shimcha hisob-kitoblarni amalga oshirish; Usul binoning ichki harorati har doim kerakli qiymatlarga mos kelishini va tahlil qilishda hisobga olinmasligini nazarda tutadi.

ADABIYOTLAR.

1. Allaev K.R.: O'zbekiston elektr energetikasi va uning rivojlanish istiqbollari. T. 2017 y. 311 b.

2. PF-6079-son 05.10.2020 «Raqamli O'zbekiston-2030» strategiyasini tasdiqlash va uni samarali amalga oshirish chora-tadbirlari to'g'risida O'zbekiston Respublikasi Prezidentining Farmoni.

3. Kazakul A.A.: Промышленные программно-вычислительные комплексы в электроэнергетике. (Metodicheskoe posobie) Blagoveshensk 2013.

4. Xoliddinov I.X., Shaismatov S.E., Abdullaev A.A., Kamoliddinov S.S., Xoliddinova M.M.: "Elektr qurilmalarida kuchlanish nosinoidalligini nosimmetriklik darajasini aniqlash algoritmi" elektr energiyasining sifat ko'rsatkichlarini baxolashda EXM uchun dastur. Guvoxnoma DGU-07733, 12.02.2020 y.

5. Xoliddinov I.X., To'ychiev Z.Z., Quchqarov A.A., Eraliev X.A., Boynazarov B.B., "220-500 kVli xavo liniyalarida quvvat isroflarini aniqlash" mavzusida EXM uchun dastur. Guvoxnoma DGU-07665, 06.01.2020 y.

ФИО автора: *Bozorova Gulbahor Raimovna*

Samarqand Davlat Universiteti Kattaqo'rg'on filiali o'qituvchisi

Название публикации: «SHAXSGA YO'NALTIRILGAN O'QITISH
TEKNOLOGIYALARNING AMALDA QO'LLANISHI»

Anotatsiya: Bu ta'lim o'z mohiyatiga ko'ra ta'lim jarayonining barcha ishtirokchilarini to'laqonli rivojlanishlarini ko'zda tutadi. Bu esa ta'limni loyihalashtirilayotganda, albatta ma'lum bir ta'lim oluvchining shaxsini emas, avvalo, kelgusidagi mutaxassislik faoliyati bilan bog'liq o'qish maqsadlaridan kelib chiqqan holda yondoshishni nazarda tutadi.

Maktabgacha ta'lim muassalarida 6-7 yoshli bolalarni har tomonlama rivojlantirish va maktabga tayyorlash maqsadida "Ilm yo'li" variativ dasturi ishlab chiqildi. Ushbu dasturda shaxsga yo'naltirilgan yondashuvga alohida e'tibor qaratilgan. Ushbu maqola Maktabgacha ta'lim muassalaridagi talabalar uchun ham alohida ahamiyatga ega.

O'qitish texnologiyasi pedagogik strategiya sifatida o'quvchi va o'qituvchilar faoliyatini faollashtirish va jadallashtirish vositalariga ega bo'ladi. Shaxsga yo'naltirilgan o'qitish texnologiyalarining kommunikativ asosi – pedagogik jarayonda o'quvchiga insoniy-shaxsiy yondashishdir.

Kalit so'zi: Shaxs, o'qitish texnologiyasi, o'quvchi, pedagogik jarayon, axborot

O'qitishning zamonaviy texnologiyalarini qo'llash, o'qitish jarayonini yagona shaklga keltirish va yuqori samaradorlikka erishishga imkon yaratadi. Endi shaxsga yo'naltirilgan texnologiyalarning nima uchun bugungi kunda dolzarb bo'lib borayotganligi, nima uchun mazkur texnologiyalar ta'limning hozirgi kuni, kelajagi bo'lib qolganligi hamda ularning mohiyati haqida qisqacha to'xtalamiz.

Mazkur o'qitish texnologiyasida pedagogikaning o'quvchiga munosabati avtoritar xarakterga ega, ya'ni ta'lim jarayonida u yagona subyekt sifatida namoyon bo'ladi, o'quvchilar esa faqatgina obyekt vazifasini bajaradi, xolos. Boshqacha qilib aytganda avtoritar o'qitish texnologiyasida o'quvchining tashabbusi va mustaqilligi deyarli yo'qoladi, o'qitish majburiy yo'sinda amalga oshiriladi. Hanuzgacha jahonda eng ko'p tarqalgan o'qitishning sinf-dars tizimida mashg'ulotlari asosiy birligi dars bo'lib, u bitta fanining bitta mavzusiga bag'ishlanadi va o'qituvchi tomonidan boshqariladi.

Mutaxassislar umuman maktabda mustaqil fikr yuritishga o'rgatiladimi? degan savollarni qo'ydilar va ularga quyidagicha javob berdilar: «Aminmanki, o'rgatilmaydi. Mobodo biror o'quvchi o'qituvchiga e'tiroz bildirsa, ertaga u hech kim havas qilmaydigan ahvolga tushib qoladi. Maktabdagi jarayonda o'qituvchi hukmron. U boladan faqat o'zi tushuntirayotgan narsani tushunib olishni talab qiladi. Prinsip ham tayyor: «Mening aytganim-aytgan, deganim-degan». Demak, an'anaviy ta'lim texnologiyasida o'qituvchi va o'quvchi munosabatida majburiy itoatkorlik, ya'ni zo'ravonlik pedagogikasi amal qiladi». An'anaviy o'qitish texnologiyasining boshqa qusurlarini ham namoyish qilish maqsadida mutaxassislar ta'kidlaganlaridek, zo'ravonlikka asoslangan bu pedagogikada pedagog yagona su'bekt, o'quvchilar pedagogik jarayon obyekt, o'qitish tushuntiruv-ko'rgazmali usulda olib boriladi. O'qitish ommaviy tarzda olib borilishi tufayli o'quvchilarning tashabbusi va mustaqilligi o'zidan-o'zi so'nib boraveradi. Shu bois texnologiya asosan o'quvchilarda bilim, ko'nikmalarni shakllantiradi, ular shaxsini rivojlantirishni ko'zda tutmaydi. O'z-o'zidan ko'rinadiki, an'anaviy o'qitish texnologiyasi o'z tabiatiga ko'ra ta'lim muassasalari oldiga jamiyatimiz tomonidan qo'yilgan talablarga butunlay javob bermaydi. Bundan farqli o'laroq shaxsga yo'naltirilgan texnologiyalarda o'quvchi ta'limning milliy modeli mohiyatiga ko'ra pedagogik jarayon markaziga qo'yiladi, uning rivojlanishiga va tabiiy imkoniyatlarini ro'yobga chiqarishga qulay shart-sharoitlar yaratib beriladi. Ta'limning milliy modelini – shaxs, davlat va jamiyat, uzluksiz ta'lim, fan, ishlab chiqarishdan iborat 5 ta tarkibiy qismida «shaxs» asosiy tarkibiy qism – birinchi o'rinda turadi. Boshqacha aytganda, butun ta'lim tizimi, shu

jumladan o'qitish o'quvchi shaxsiga yo'naltirilgan bo'lishi lozim. Shuni alohida ta'kidlash lozimki, shaxsiga yo'naltirilgan o'qitish texnologiyalaridan, jumladan ishbilarmon (amaliy pedagogik)o'yinlari, muammoli ta'lim, dasturlashtirilgan ta'lim va boshqalardan ilgarilari ham ta'lim jarayoniga qo'llaganmiz. Ammo, ta'limning milliy modelida shaxsiga sosiy, hal qiluvchi o'rin berilgandan so'ng bu texnologiyalarning har birini shaxsning mavjud imkoniyatlarini to'la ro'yobga chiqarish bo'yicha ahamiyati yanada oshdi.

Ayni paytda hozirgi kunda axborotning hajmi, xilma-xilligi, uni egalashga moyilligi va vositalarining yetarliligi, samarali individual va mustaqil o'qitishni tashkil etish uchun zaruriy shart-sharoitlar yaratilganligi munosabati bilan pedagogning o'quvchiga bo'lgan munosabati jihatidan uning «Sardor»likdan, uning sherigiga, hamkoriga aylanmoqda.

Shaxsiga yo'naltirilgan o'qitish texnologiyalarining kommunikativ asosi – pedagogik jarayonda o'quvchiga insoniy-shaxsiy yondashishdir. Buni bir-birini to'ldiradigan, shaxsiy-insoniy munosabatlarni rivojlantiradigan 1-2-3 slaydlarda ko'rish mumkin.

O'rnatilayotgan yangicha munosabatlarning asosiy mazmuni, hozirgi kunda natija bermaydigan va noinsoniy hisoblangan zo'ravonlik pedagogikasidan voz kechishdir, chunki tarbiya jarayonida zo'ravonlik aslo mumkin emas, jazolash insonni kamsitadi, ezadi, uning rivojlanishini susaytiradi.

Isloh qilinayotgan ta'lim muassasalarida o'quvchi yoshlarni erkin, majburlashsiz o'qitish, ularning shaxsiga individual yondashishning mazmun-mohiyatini namoyon qilish juda muhimdir. Shu bois diqqatingizni 4-5 slaydlarga tortamiz.

Ko'rinib turibdiki, kadrlar tayyorlash milliy dasturining bosh maqsadini, ya'ni mamlakatimizda rivojlangan demokratik davlatlar darajasida

yuqori malakali kadrlar tayyorlashni, oliy va o'rta maxsus tayyorlash tizimini, ularda o'ziga xos va nostandart fikrlash qobiliyatini o'stirishni, o'z ustida doimiy ravishda chidam va matonat bilan ishlash ko'nikmalarini rivojlantirishni an'anaviy o'qitish texnologiyasi asosida amalga oshirish mumkin emas.

Pedagogik texnologiya o'z mohiyatiga ko'ra sub'ektiv xususiyatga ega. Qanday shakl, metod va vositalar yordamida tashkil etilishidan qat'iy nazar texnologiyalar:

- pedagogik faoliyat samaradorligini oshirishi;
- o'qituvchi va talabalar o'rtasida o'zaro hamkorlikni qaror toptirishi;
- talabalar tomonidan o'quv predmetlari bo'yicha puxta bilimlarning egallanishini ta'minlashi;
- talabalarda mustaqil, erkin va ijodiy fikrlash ko'nikmalarini shakllantirishi;
- talabalarning o'z imkoniyatlarini ro'yobga chiqara olishlari uchun zarur shart-sharoitlarni yaratishi;
- pedagogik jarayonda demokratik va insonparvarlik g'oyalarning ustivorligiga erishishni kafolatlashi zarur.

Pedagogik texnologiyalardan majburan foydalanish mumkin emas. Aksincha, tajribali pedagoglar tomonidan asoslangan yoki ular tomonidan qo'llanilayotgan ilg'or texnologiyalardan maqsadga muvofiq foydalanish bilan birga, ularni ijodiy rivojlantirish maqsadga muvofiqdir.

Bugungi kunda bir qator rivojlangan mamlakatlarda o'quvchilarning o'quv va ijodiy faolliklarini oshiruvchi hamda ta'lim-tarbiya jarayonining samaradorligini kafolatlovchi pedagogik texnologiyalarni qo'llash borasida katta tajriba to'plangan

Shulardan biri Hamkorlikda o'qitish texnologiyasidan foydalangan holda darslarni loyihalashtirish haqida fikr yuritimiz.

Hamkorlikda o'qitish g'oyasi turli mamlakatlardagi, jumladan, Amerikadagi J.Xopkins universiteti professori – R.Slavin (1990), Minnesot universiteti professori – R.Jonson, D.Jonson (1987), Koliforniya universiteti professori – SH.SHaron (1988), tomonidan ishlab ishlab chiqilgan.

Amerika olimlari tomonidan ishlab chiqilgan hamkorlikda o'qitish, asosan o'quvchilarda DTS va fan dasturida qayd etilgan bilim, ko'nikma va malakalarni shakllantirish, Isroil va Evropa olimlari tomonidan tavsiya etilgan hamkorlikda o'qitish, yuqorida qayd etilganidek, ko'proq o'quvchilar tomonidan o'quv materialini qayta ishlash loyihalash faoliyatini rivojlantirish, o'quv bahsi va munozaralar o'tkazishni nazarda tutadi.

Mazkur g'oyalar bir-birini to'ldiradi, didaktik jihatdan boyitadi va bir-birini taqozo etadi.

Foydalanilgan adabiyotlar ro'yxati

1. R.Mavlonov tahriri ostida. Pedagogika Darslik. Toshkent O'qituvchi – 2001 yil
2. To'raqulov X.A. Pedagogik tadqiqotlarda axborot tizimlari va texnologiyalari. Toshkent Fan – 2006 yil
3. Farsaxanova D.R. Talabalarga ma'naviy axloqiy tarbiya berishda texnologiyalar Toshkent Fan – 2009 yil
4. O'zbekiston Respublikasi Maktabgacha ta'lim vazirligi. "Ilm yo'li" variativ dastur. Toshkent "Sano-standart" – 2020 yil
5. G'aybullayev N.R, Yodgorov R. Mamatqulov R. Pedagogika Toshkent – 2005 yil
6. G'oziyev E. Psixologiya. Toshkent O'qituvchi – 2008 yil

ФИО автора: Samarqand Davlat Universiteti Psixologiya yo'nalishi I kurs magistri
Izzatova Shaxlo G'ayrat qizi

Название публикации: «KICHIK MAKTAB YOSHIDAGI O'QUVCHILARDA
DIQQATNING O'ZIGA XOS XUSUSIYATLARI»

Anontatsiya

Ushbu maqola kichik maktab yoshidagi o'quvchilarni diqqatini o'ziga xos xususiyatlarini, diqqat konsentratsiyasini, diqqatning ko'lami va hajmini hamda nerv fiziologik mexanizmlarini o'rganishga qaratilgan. O'qituvchi bola diqqatini o'ziga qarata olmasa, o'quvchiga ma'lumotlarni yetkazib bera olmaydi. Ushbu maqola yordamida nafaqat kichik maktab yoshidagi balki yuqori sinf o'quvchilarining ham diqqatini rivojlantirishga xizmat qiladi. Maqolada diqqatni rivojlantiruvchi mashqlar va tavsiyalar berilgan.

Kalit so'zlari: o'quvchi, diqqat, maktab, ixtiyoriy diqqat, ixtiyorsiz diqqat, iroda, doska, o'qituvchi, fikrlash jarayoni, rivojlantirish.

Аннотация

Данная статья посвящена особенностям внимания, концентрации, масштабам и объему внимания, нервно-физиологическим механизмам у учащихся начальных классов. Если учитель не может привлечь внимание ребенка, он не может передать информацию ученику. Эта статья поможет вам развивать внимание не только младших школьников, но и старшекласников. В статье приведены упражнения и рекомендации, развивающие внимание.

Ключевые слова: ученик, внимание, школа, дополнительное внимание, непроизвольное внимание, венгерский, словацкий, учитель, мыслительный процесс, разработка.

Anontaion

This article focuses on the characteristics of attention, concentration, scale and volume of attention, and neurophysiological mechanisms in primary school students. If the teacher can't get the child's attention, he can't convey the information to the student. This article will help you develop the attention of not only elementary school

students but also high school students. The article provides attention-grabbing exercises and tips.

Keywords: student, attention, school, optional attention, involuntary attention, will, board, teacher, thought process, development.

Kichik yoshdagi o'quvchilar 7-8 yoshdan 10-11 yoshgacha bo'lgan bolalar bo'lib, ular boshlang'ich sinf o'quvchilari hisoblanadi. Bu yillarda bolaning hayoti va faoliyatida muhim o'zgarishlar yuz beradi. Ularning psixikasida ham sezilarli o'zgarishlar bo'ladi. Bola maktabga kirib o'qiy boshlashi bilanoq uning hayotida asosiy faoliyat o'qish bo'lib qoladi.

O'qituvchi bilan birinchi uchrashuvdayoq bolalar ko'p narsalarni eshitadi va maktabdagi o'qish haqida ko'p narsalarni bilib oladi va albatta o'qishning nimaligini anglay boshlaydi. Bu davrda bolalar o'z faoliyatini ya'ni o'yin faoliyatidan o'qish faoliyatiga o'tadilar. Bolaning bilimlari sistemali ravishda o'zlashtirib borishi natijasida undagi bilimning doirasi ham kengayib boradi, aqliy jarayonlar rivojlanadi, shu bilan bir qatorda, bolaning emotsional va irodaviy xususiyatlari qayta tarkib topib, rivojlana boshlaydi, maktabdagi ta'lim jarayonining o'zi bolaning sezgi, idrok, tafakkur, nutq va diqqatlariga yangi talab qo'yadi.

O'quvchi diqqatini doskadan o'qituvchining oldidagi stolga, so'ngra o'zi oldidagi daftarga ko'chiradi. Bu jarayon aksincha ham bo'lishi mumkin. Bu faoliyatda har ikkala ko'zni to'xtovsiz ravishda moslashtirish zaruriyati tug'iladi. Bola ko'zining akkomadatsiya²⁵⁴ qobiliyati o'sa boradi. Akkomadatsiyaning eng yuqori diopozoni 10 yoshli bolalardagina kuzatiladi. Diqqat o'qish jarayonining zarur sharti bo'lib hisoblanadi. Idrokning to'laligi, to'g'riligi, tezligi, esda qoldirishning tez va aniqligi

²⁵⁴ **Akkomodatsiya** (lot. *accomodatio* moslashuv) – ko'zning turli masofadagi narsalarni ochiq-ravshan ko'rishga moslashuvi. Yaqin va uzoq, masofadagi narsalar aksi to'ppa-to'g'ri ko'z to'r pardasiga tushishi uchun ko'z gavhari qavariq yoki yalpoq bo'lishi kerak. Yaqindagi narsalarga qaragan paytda ko'z gavhari sharga o'xshash qavariqshaklga, uzoqdagi narsalarga qaraganda esa cho'zilib, tekis yuza-li shaklga kiradi. Bu jara-yonda ko'zdagi kipriksimon tana, ko'z gavhari va ularni bir-biriga bog'lab turgan juda ko'p noziq naychalar, rangdor parda hamda ko'z qorachig'i faol qatnashadi. Ana shu xususiyatlar tufayli sog'lom ko'z hamma vaqt ravshan ko'radi. Yosh ulg'aygan sari ko'z gavharining elastikligi o'zgaradi va odam taxminan 60–65 yoshida ko'zining mos-lashish qobiliyatini yo'qota boshlaydi.

diqqatga bog'liqdir. Fikrlash jarayonlari diqqat tufayli aniq, mantiqli, mazmunli bo'ladi. Chunki, o'quvchilarning mustaqil ravishda masala yechishlari va masala tushunishidan oldin ular diqqatining kuchi va barqarorligini ta'minlaydi.

Diqqat faoliyatining mukammal emasligi, ota-onalarning buni o'z vaqtida anglab yetmasliklari natijasida yosh bolalarda aqliy rivojlanishdan orqada qolish, nutq jarayonida o'zgaralar fikrini qabul qila olmaslik kabi muammolar kelib chiqishini mutaxassislar isbotlashgan. Farzandlarimiz ta'lim tizimida muhim ahamiyat kasb etadigan diqqat nima, uni qanday vositalar bilan boyita borishimiz lozim?

Diqqat psixik faoliyatining yo'naltirilishi bilan birga uning to'planishini taqozo qiladi. Psixik faoliyatning bir joyga to'planishi – mazkur faoliyatga hech qanday aloqasi bo'lmagan hamma boshqa narsalardan diqqatni chalg'itish demakdir. Diqqatning bir joyga to'planishi deganda mazkur faoliyatga butunlay berilish, unga ozmi – ko'pmi chuqur e'tibor berish tushuniladi.

Diqqat har qanday faoliyatning muhim shartidir. Diqqatsiz hatto eng oddiy ishlarni ham bajarish mumkin emas. Diqqat mehnatning barcha jarayonida, ijodiy faoliyatda, o'qishda ayniqsa katta ahamiyatga ega. K.D.Ushinskiy²⁵⁵ «Diqqat ruhiy hayotimizning shunday yagona bir eshigidirki, ongingizga kiradigan narsalarning barchasi shu eshik orqali o'tib kiradi», - deb yozgan edi.

Diqqatning nerv – fiziologik mexanizmini I.P Pavlovning²⁵⁶ yozishicha orientirovka refleksi tashkil etadi. Buni Pavlov «bu nima» refleksi deb ham atagan edi. Bundan tashqari, diqqat ma'lum nerv markazlarining qo'zg'olishi va miyadagi boshqa nerv markazlarining tormozlanishi bilan ham bog'liqdir.

I. P. Pavlov tomonidan kashf etilgan nerv protsesslarining induktsiyasi qonuni diqqatining fiziologik asoslarini tushunib olish uchun muhim ahamiyatga egadir. Mana shu qonunga muvofiq bosh miya po'stining bir joyida paydo bo'lgan qo'zg'alish bosh miya po'stining boshqa joylarida tormozlanishni yuzaga keltiradi. Va aksincha, bosh miya po'stining ayrim bir joyida yuzaga kelgan tormozlanish bosh miya po'stining boshqa joylarida kuchli qo'zg'olishni paydo bo'lishiga olib keladi. Ayni shu paytning

²⁵⁵ Umumiy psixologiya darsligi. F.I.Xaydarova va N.I. Xalilova -115 bet.

²⁵⁶ Umumiy psixologiya darsligi. F.I.Xaydarova va N.I. Xalilova -116 bet.

har bir onida miya po'stida qo'zg'alish uchun optimal, ya'ni nihoyatda qulayligi bilan xarakterlanuvchi kuchli qo'zg'olish o'chog'i mavjud bo'ladi.

A.A. Uxtomskiy²⁵⁷ tomonidan ilgari surilgan dominant printsipli xam diqqatning fiziologik asoslarini aniqlash uchun katta ahamiyatga ega. SHu dominantalik printsipligiga muvofiq miyada qo'zg'alishning har doim ustun turadigan hukmron uchog'i ayni shu damda miyaga ta'sir etib, unda yuzaga kelayotgan xamma qo'zg'alishlarni qandaydir ravishda o'ziga tortib oladi va buning natijasida boshqa qo'zg'alishlarga nisbatan uning hukmronligi yanada oshadi. Odatda dominonta subdominontaga, subdominonta esa dominontaga utib turadi. Bu esa diqqatning bir narsadan ikkinchi narsaga kuchib turishining nerv fiziologik mexanizmini tashkil etadi. Kurinib turibdiki, Pavlov bilan Uxtomskiy ta'limotlari bir – biriga qarama – qarshi emas, balki mazmun jixatdan uxshashdir.

Jiddiy diqqat, odatda uziga xarakterli bo'lgan tashqi ifodalar bilan bog'liq bo'ladi, narsani yaxshilab idrok qilishga qaratilgan xarakterli xarakterlar bilan tikilib qarash, diqqat bilan eshitish, ortiqcha xarakterlarni to'xtatish, nafas olishni sekinlashtirish, diqqat uchun xarakterli bo'lgan yuz xarakterlari bilan bog'liq bo'ladi.

Diqqat uch turli buladi: ixtiyorsiz diqqat, ixtiyoriy diqqat, ixtiyoriydan keyingi yoki muvofiqlashgan diqqat.

Ixtiyorsiz diqqat maqsadsiz, rejasiz yuz beradi. Bunday hollarda faoliyat maroqliligi, qiziqarliligi yoki kutilmaganda sodir bo'lishligi bilan o'ziga jalb qiladi. Odam o'ziga ta'sir qilayotgan narsalarga, hodisalarga, bajarayotgan faoliyatiga beixtiyor berilib ketadi.

Ixtiyoriy diqqat deb ongimizni aniq maqsad asosida va idoraviy kuch yordamida kerakli ob'ektga yo'naltirishga aytiladi. Agar ixtiyorsiz diqqatda ish bizni oziga shunchaki jalb qilib olsa, ixtiyoriy diqqatda biz diqqatimizni qaratish uchun o'z oldimizga ongli suratda maqsad qo'yamiz, qiyinchiliklarni yengib, diqqatni to'plash uchun ko'rashib va har qanday boshqa narsalarga berilmaslik uchun iroda kuchini sarflab diqqatimizni ongli ravishda narsaga qaratamiz.

²⁵⁷ Umumiy psixologiya darsligi F.I.Xaydarova va N.I. Xalilova -117 bet.

Ixtiyoriy diqqat irodamizning namoyon bo'lishidir. Qandaydir biror faoliyat bilan shug'ullanishga qaror qilar ekanmiz, diqqatimizni xatto ayni chog'da biz uchun qiziqarli bo'lmagan, lekin biz shug'ullanishni lozim topgan narsalarga ongli suratda qaratamiz. Demak, ixtiyoriy diqqat ixtiyorsiz diqqatdan sifat jihatdan farq qiladi.

Ixtiyoriy diqqat ixtiyorsiz diqqatdan kelib chiqqan. Odamda ixtiyoriy diqqat mehnat jarayonida yuzaga keladi. Chunki mehnat maqsadga muvofiq faoliyatdir. Maqsad ko'zlash esa o'z tarkibiga diqqatni yo'naltirishni ham oladi. Ijtimoiy hayot ehtiyojlari odamda o'z diqqatini mehnat faoliyati uchun muhim ahamiyatga ega bo'lmagan narsalarga qaratmaslik va mehnat jarayoni bilan bog'liq narsa ustida to'plash ruhida tarbiyalaydi.

Ixtiyoriy diqqat ixtiyorsiz diqqat kabi odamning qiziqishlari bilan mustahkam bog'liqdir. Lekin, agar ixtiyorsiz diqqatda qiziqishlar bevosita bo'lsalar, ixtiyoriy diqqatda bivosita xarakterga ega bo'ladi. Faoliyatning o'zi bizni qiziqtirmasligi mumkin, ammo faoliyatni bajarishda yuklangan vazifani hal qilish uchun zarur bo'lgani tufayli ana shu maqsad nuqtai nazaridan faoliyat biz uchun qiziqarli bo'lib qoladi.

Ixtiyoriy diqqatdan tashqari, diqqatning yana bir turini qayd qilib o'tish lozim, bu diqqat, ixtiyoriy diqqat kabi maqsadga qaratilgan bo'lib, lekin doimiy irodaviy zo'r berishni talab qilmaydi. Masalan, o'quvchi uy topshirig'ini bajarishga kirishganda dastlab bu ishga o'zini majbur qiladi, ataylab diqqatni ish ustiga to'playdi, irodaviy zo'r beradi. Lekin ishga kirishib olgach, endi irodaviy zo'r berish pasayadi, diqqat o'z-o'zidan ish ustiga to'planadi, o'quvchi esa ishni berilib bajara boshlaydi. Ana shu paytda o'quvchining diqqati ixtiyoriy diqqatdan muvofiqlashgan diqqatga aylanadi.

Diqqat bir necha xususiyatga ega buladi:

1. Diqqatning ko'lami.
2. Diqqatning kuchi va barqarorligi.
3. Diqqatning bo'linishi.
4. Diqqatning ko'chishi.
5. Diqqatning tebranishi.
6. Parishonlik.

Diqqatning barqarorligi deganda biror faoliyat ustida uzoqroq vaqt ushlanib turishligini tushunamiz. Diqqatning barqarorligi uning kuchi bilan chambarchas bog'langandir. Odatda kuchli diqqat o'z navbatida barqaror ham bo'ladi. Diqqat tebranish xususiyatiga ham egadir. Agar juda kuchsiz, zo'rg'a eshitiladigan ovozga quloq soladigan bo'lsak, masalan, soatning chiqqillashiga quloq solsak, diqqatimiz jiddiy qaratilgan bo'lishiga qaramay, bu ovoz goh baland, goh past eshitiladi. Bir – biriga yaqin bo'lgan yorug'lik farqini ajratishda ham xuddi shunday hodisa yuz beradi. Diqqatning bunday tebranish davrlari hisoblab chiqilgan. Ma'lum bo'lishicha, diqqat tebranishning davomiyligi uncha katta bo'lmay, 1,5 sekunddan 2,5 sekundgacha yetadi.

Diqqatning bo'linishi – psixik faoliyatning shunday tashkil qilinishiki, bunda aynan bir vaqtning o'zida diqqatimiz ikkita va undan ortiq narsalarga qaratiladi. Diqqat haqiqatdan ham bo'linadimi? Bu sohada ko'plab tajribalar o'tkazilgan. Natijada, ayrim tadqiqotchilar diqqat bo'linadi desalar, boshqalari u bo'linmaydi, aksincha bir faoliyatdan ikkinchi faoliyatga tez ko'chadi degan xulosaga kelganlar.

Albatta, diqqatning bo'linishi uchun bajarayotgan ishlarimiz ma'lum darajada avtomatlashgan bo'lishi lozim. Masalan, rulga yangi o'tirgan shofyor tormozni bosaman deb gazni bosib yuboradi yoki mashinani boshqarishga diqqat qilgan holda yo'ldagi chuqurlikni ko'rmay qoladi.

Diqqat xususiyatlaridan yana biri uning ko'chishidir. Diqqatning ko'chishi deganda uning bir faoliyatdan ikkinchi faoliyatga tez o'tishini tushunamiz. Masalan, talabaning diqqati ma'ruza tinglashdan uni yozishga, so'ng yozganini tushunishga, yana ma'ruza tinglashga tez ko'chib turadi. Diqqatning ko'chishini olimlar komplikatsiya degan asbob bilan o'lchaydilar.

Parishonxotirlik – bu diqqatning kerak bo'lganida boshqa ob'ektga tez ko'chmasligidir. Parishonxotirlik diqqatning salbiy xususiyati bo'lib hisoblanadi. Uni ikki xil ma'noda tushinish mumkin: biri kerak bo'lganida diqqatning ko'chmasligi bo'lsa, ikkinchisi, aksincha, uning bir faoliyat ustida to'xtab turmasdan chalg'ib ketaverishidir. Birinchi xil parishonlik ko'proq yozuvchilarda, olimlarda uchraydi. Masalan, yozuvchi fikrga astoydil berilganligi sababli atrofidagi narsalarni, hatto

yonidagi odam murojaat qilayotganini xam sezmaydi. Ikkinchi xil parishonxotirlikda odam biror narsa ustida diqqatini uzoq tuplay olmaydi, bir narsadan ikkinchi narsaga, bir xodisadan ikkinchi xodisaga tez utib turadi. Bu xolat yosh bolalarda tez uchrab turadi, ya'ni ular aytilgan gapni tez unutib quyadi. Diqqatning salbiy xususiyatlaridan yana biri uning chalg'ishidir. Diqqatning chalg'ishi deganda uning asosiy faoliyatdan ikkinchi darajali narsalarga o'tib ketaverishi tushuniladi. Masalan, sinfda o'tirgan o'quvchi diqqatini quldan tushib ketgan qalam tovushi xam, deraza orqasida eshitilayotgan odam tovushi xam chalg'itishi mumkin.

Diqqatning xususiyatlariga uning ko'lamini ham qo'shish mumkin. Diqqat ko'lami jihatdan tor va keng bo'lishi mumkin. Buni biz taxistoskop degan asbobda o'lchab bilishimiz mumkin.

Diqqatni jamlash va hayolparastlikdan qutilish mashqi.

Bolangiz kitob o'qiyapti lekin kitobdagi ma'lumotlar hech yodida qolmayaptimi, yoki darsliklarini, ruchka, qalamini qayerga qo'yganini bilmayaptimi bunaqa vaziyatlar bolangizda yuz beryaptimi demak bunday hollarda xotirani ayblamang gap xotirada emas sizning diqqatingizda yani miya faoliyatingizni konsentrasiyasida. Shunday ekan diqqatingizni bir nuqtaga jamlashni, qilayotgan mashg'ulotingizdan chalg'imashlikni o'rganing. Buning uchun bir nechta mashqlarni bajarish tavsiya etiladi.

1-mashq "Nuqta mashqi". Bu mashqni bajarish uchun sizga bitta oppoq varoq va qalam kerak bo'ladi. Oppoq varoqning o'rtasiga qalam bilan nuqta chizamiz va unga 2 minut davomida diqqat bilan qarab turamiz. Unda hayolingizni chalg'imashligiga e'tibor bering. Hech narsani o'ylamasdan shunchaki nuqtaga qarab turing. Bu jarayonda albatta hayolingiz boshqa jarayonga keta boshlaydi. Shunda siz yana diqqatingizni nuqtaga jamlang 2 minut davomida hayolingiz bir necha marta chalg'ishi mumkin bu vaqtda siz bor diqqatingizni nuqtaga jamlay olishingiz kerak bo'ladi. Bu mashqni 2 minutdan har kuni bajarib tursangiz tobora diqqatingizni jamlash qobiliyati ortib boradi. Siz ko'plab ma'lumotlarni o'qib yodlab qolishingiz kerak bo'lsa albatta o'qishdan oldin shu mashqni bajarib ko'ring.

2-mashq. “Shulte testi”. Shulte jadvali tasodifiy joylashgan sonlar ketma ketligidan iborat bo’lib, Nemis psixiatri va psixoterapivti Walter Schulte (1910-1972) tomonidan diqqat xususiyatlarini o’rganish uchun psixodiagnostik test sifatida ishlab chiqilgan. Bu testni bajarishda jadvalga diqqat bilan qarab 1-25 gacha bo’lgan sonlarni ketma-ketlikda ma’lum vaqt davomida topish kerak bo’ladi.

17	9	24	25	12
8	6	1	15	7
23	21	19	3	11
20	13	4	16	5
2	14	10	18	22

30 daqiqa vaqt ichida sonlarni barchasini topsangiz sizda diqqatni jamlash borasida muammo yo’q. Agarda 30 sekundda sonlarni nhammasini topishga ulgurmagan bo’lsangiz demak siz mashq qilishingiz kerak bo’ladi. Shulte testini har kuni 1-2 martadan bajarib turish nafaqat konsentratsiyangizni oshiradi balki kitob o’qish tezligini ham yaxshilaydi. Diqqatni jamlash yani konsentratsiyasini oshirish uchun yuqoridagi mashqlarni har kuni bajarib turish yaxshi samara beradi va ish unumdorligini oshiradi.

Foydalanilgan adabiyotlar ro’yxati.

1. G’oziev E. Oliy maktab psixologiyasi. T.1994.
2. Dobrinin N.F. Vnimanie i yeyo vospitanie. M.1986.
3. G’oziev E Umumiy psixologiya. T. 2012
4. Xrestomatiya po vnimaniyu. M.1990.
5. F.I.Xaydarova, N.I. Xalilova Umumiy psixologiya.T.2009.

ФИО авторов: Samarqand Davlat Chet tillar Instituti, Xorijiy til va adabiyoti 2-kurs magistr talabasi

Nargiza Sirojiddinova Mirzayeva

Samarqand Davlat Chet tillar Instituti, Xorijiy til va adabiyoti 1-kurs magistr talabasi

Aziza Sirojiddinova Mirzoyeva

Название публикации: «SEMIOTIKA TUSHUNCHASI VA UNING LINGVISTIK TALQINI»

Annotatsiya: Ushbu maqola semiotika va uning jahon tilshunosligida tutgan yuksak ahamiyati to'g'risida bo'lib, semiotikaning tekshirish obyekti bo'lgan belgilar va ushbu belgi turlari va ularning izohi bilan tanishib chiqamiz.

Kalit so'zlar: Semiotika, Fe.de Sossyur, belgi, tabiiy belgilar, suniy belgilar, kommunikativ belgilar, informativ belgilar, so'z

Semiotika (yun. semeiotikos) yoki semiologiya belgilar sistemasi haqidagi fandır. Shunga ko'ra semiotika belgilar sistemasiga xos bo'lgan umumiy xususiyatlarni o'rganadi. Semiotika belgilar nazariyasi haqidagi ta'limot sifatida belgilarni, belgilar sistemasiga kiruvchi hodisalarni, ularning tabiati, mohiyati, turlari, ko'rinishlari, amal qilishi kabilarni tekshiradi. Semiotika, aytilganidek, belgilar nazariyasi haqidagi ta'limot bo'lib, uning muayyan yo'nalishi sifatida tilshunoslik va semiotikaning o'zaro maqsadli aloqaga, munosabatga kirishishidan tilshunoslik fanining lingvosemiotika deb ataluvchi sohasi shakllanadi. Demak, til ikkilamchi belgilar sistemasi sifatida semiotikaning – lingvosemiotikaning tekshirish obekti hisoblanadi, ya'ni lingvosemiotika tilning belgi tabiatiga ega ekanlini, informasiya tuzatuvchi til birliklarining hususiyatini o'rganadi.

Ma'lumki, til - til (nutq) birliklari (so'z, so'z birikmasi, gap va boshqalar) muayyan belgilar sifatida ma'no tushuncha fikr ifodalaydi. Ular ma'no, tushuncha, fikr

kabilarning simvoli (ramzi) yoki belgisi bo'lib hisoblanadi. Shunga ko'ra Ferdenand de Sossyur til, g'oya fikr, ifoda etuvchi belgilar sistemasidir.

Semiotikaning tekshirish obekti jamiyat tomonidan faol qo'llanadigan belgilar sistemasi bo'lib, ular inson paydo bo'libdiki, jamiyatga xizmat qiladi.

Boshqacha aytganda, belgilar sistemasi ham jamiyat kabi qadimiyydir. Demak, belgilar sistemasi jamiyat bilan paydo bo'lib, jamiyat bilan birga qadam tashlaydi. Chunki ular inson faoliyati tufayligina hosil bo'ladi va ushbu faoliyat orqali harakatlanadi, muayyan vazifa bajaradi, inson faoliyatining natijasi hisoblanadi.

Demak, semiotika belgilar haqidagi, belgilar nazariyasi haqidagi keng qamrovli nazariy- falsafiy fan bo'lib, tilni belgilardan iborat butunliuk sifatida o'rganadi. Chunki til birliklari, tilning tarkibini tashkil etuvchi struktural elementlar- morfema, so'z, so'z birikmasi, gap, matn, va boshqalar muayyan informasiyani berish, yetkazish, ijtimoiy vazifani bajarish uchun xizmat qiluvchi belgilar sistemasi sifatida tadqiq qilinadi. Shunga ko'ra til jamiyatda mavjud bo'lgan boshqa belgilar bilan umumiylikka, o'xshashlikka ega bo'ladi. Shunga ko'ra **semiotika** fanining -lingvosemiotikaning o'rganish obektiga aylandi.

Tilning tabiatini, mohiyatini, jamiyatdagi o'rni va rolini bilish uchun faqat uni yoki bu fan bilan qiyoslashning o'zigina yetarli bo'lmaydi. Ya'ni tilni til sistemasi tarkibidagi turlicha birliklarni, belgi deb olingan elementlarni boshqa belgilar-nolisoniy belgilar sistemasi bilan ham, jamiyatga faol xizmat qilayotgan ramzlar (znaklar) bilan ham qiyoslash lozim. Bu esa o'z o'rnida, tilning tabiatini yoritishda katta xizmat qiladi.

Shvetsariyalik mashhur tilshunos Ferdenand de Sossyur Vilgelm fon Gumboldt, Fillipp Fyodrovich Fortunatov, Vasiliy Alikseyevich Bogoroditskiylar kabi tilni g'oya, fikr ifodalovchi belgilar sistemasi sifatida qayd etib, semiotika faniga asos soldi. U ushbu fanni semiotika yoki semasiologiya deb nomladi.

Semiotikada ikki turdagi, ikki tipdagi belgilar farqdanadi, ya'ni tabiiy belgilar (yoki - priznaklar) va sun'iy belgilar (yoki belgilar - informatorlar).

Tabiiy belgilar (priznaklar) aslida belgi hisoblanmaydi. Ular u yoki bu narsa, predmet va hodisalarning muayyan bo'lagi, tarkibiy qismi bo'lib keladi. Masalan, darsga kirish

yoki darsdan chiqish haqida xabar beruvchi qo'ng'iroq, poyezdning kelayotganligi yoki harakati - yurishi boshlanayotganligi haqida darak beruvchi ovoz -gudok, yomgir yog'ishidan xabar beruvchi to'plangan bulutlar, shamolning esayotganidan darak beruvchi daraxt uchlarining qimirlashi, qordagi oyoq izi va boshqalar.

Demak, ushbu tabiiy belgilar — alomatlar inson ongida — xotirasida muayyan tasavvurlarni hosil qiladi.

Sun'iy belgilar shartli belgilar bo'lib, haqiqiy belgilar xisoblanadi. Ular tabiiy belgilardan — alomatlardan farqi muayyan xabarni — informasiyani to'plash, saqlash va yetkazish uchun predmet va xodisalarni, tushuncha va hukmlarni tasavvur qilish, urnini bosish uchun xizmat qiladi. Demak, bunday hollarda ushbu belgilar, tabiiy belgilardan — alomatlardan farqi muayyan predmet, hodisa, tushunchalar o'rnida ishlatilsada, ammo ularning tarkibiy qismi, bo'lagi bo'la olmaydi. Shunga ko'ra bunday belgilar shartli belgilar hisoblanadi.

Shartli belgilarning eng muhim xususiyati, bosh vazifasi axborotni berish uchun, axborotni olish uchun kishilar o'rtasida aloqa vositasi bo'lib xizmat qilishdir. Demak, aytilganlarga ko'ra shartli belgilarni kommunikativ yoki informativ belgilar deb atash mumkin bo'ladi. Jamiyatda qo'llaniluvchi kommunikativ — informativ belgilar-signallar, simvollar, belgilar — til belgilaridir.

Ushbu informativ belgilar — shartli belgilar ichida haqiqiy belgi — kommunikativ belgi til belgisi - til birligi hisoblanadi. Boshqa belgilar esa til belgisi darajasidagi kommunikativ belgi bo'la olmaydi. Shunga ko'ra ular yordamchi, ko'makchi belgilar hisoblanadi, muayyan vaziyatdagina xizmat qilishi bilan ajralib turadi. Masalan, temir yo'l signali, trevoga signali, tovush signali, tinchlik simvoli (kabutar), do'stlik simvoli (qo'l berish).

Demak, simvollarda signallardan farqi obrazlilik bo'ladi, muayyan g'oya aniq, ifodalanadi, situatsiyadan — vaziyatlilikdan holi bo'ladi. Shartli belgilardan — belgilarning belgisi bo'lgan til belgisi, signal va simvollardan farqli, kommunikativ va informativ belgilarning eng assosiysi, eng muhimi bo'lib, ikki tomonlama birlik hisoblanadi. U qabul qilinish va o'zida saqlangan axborotni tashish qobiliyatiga egadir.

Soʻz, soʻz birikmasi, gap kabi nutq, birliklari kommunikativ va informativ belgilarning eng asosiysi hisoblanadi. Ular nominativ va predikativ vazifani bajaradi, tilni tafakkur bilan, jamiyat bilan bogʻlaydi. Kommunikativ belgi obʻyektiv borlikdagi muayyan narsa-predmet, hodisa haqida muayyan xabar, maʼlumot beradi, yaʼni u jamiyatda xabar berish vositasi, usuli sifatida koʻrsatiladi. Boshqacha aytganda, kommunikativ belgining asosiy xususiyati uning nimanidir anglatishida, nimanidir ifodalashida, muayyan maʼno bilan bogʻlanishidadir. Kommunikativ belgi moddiy hodisa, moddiy birlik sifatida u yoki bu maʼno bilan bogʻlanadi. Demak, har bir til belgisi ikki tomonning bogʻlanishidan, munosabatidan iborat boʻladi. Til belgisi moddiy va maʼnaviy (ideal) tomonlarning bogʻliqligidan, birligidan tashkil topadi.

Demak, kommunikativ belgi — til belgisi material va ideal tomonlarning - ikki jihatning munosabatlaridan tashkil topib, jamiyatda ijtimoiy xabar — axborotni tashish uchun xizmat qiladi. Til belgisining psixik — ideal tomoni obʻyektiv voqelikni — predmetlar, xodisalar olamini inson ongida aks ettirishning koʻrinishlaridan biri hisoblanadi.

Xullas, aytilganlardan maʼlum boʻldiki, jamiyatda belgilarning turli xillari, turlari boʻlib, ularning xar biri, masalan, belgi-priznaklar (alamatlar), belgi — signallar (ishoralar), belgi — simvollar (ramzlar) va til belgilari — muayyan vazifani, oʻziga xos va mos vazifani bajaradi.

Soʻz asosiy belgi boʻlib, u tushunchaning vakili, ifodalovchisi, uning simvolidir. Soʻz alohida belgi boʻlib, u faqat predmetnigina emas, balki, tushunchaning ham oʻrinbosaridir. Soʻz oʻzining yetakchi, bosh vazifasini, asosan, gap tarkibida amalga oshiradi. Demak, gap ham asosiy kommunikativ belgi, nutq, birligi hisoblanadi.

Xullas, til belgilar sistemasi boʻlib, uning belgilari soʻz, soʻz birikmasi, gap kabi birliklar va ularning turlicha bogʻlanishidan tuziladigan qurilmalar lingvistik belgilar sifatida ifodalanishi, jamiyatda muayyan ijtimoiy vazifa bajarish uchun xizmat qiladi.

Foydalanilgan adabiyotlar ro'yxati

1. *Брендадь В.* Структуральная лингвистика. — В кн.: В.А.Звегинцев. История языкознания XIX и XX веков в очерках и извлечениях. Н.П. -- М., 1960.
2. Normatov A. Struktur tilshunoslik:ildizlari va yo'nalishlari. Toshkent: Ta'lim,2009.-260b.
3. Rasulov R. Umumiy tilshunoslik. Toshkent: Fan va Texnologiya,2007.-256b.
4. Sayfullayeva R, Mengliyev B, Boqiyeva G, Qurbonova M, Yunusova Z, Abuzalova M. Hozirgi o'zbek adabiy tili. Toshkent: Fan va Texnologiya,2009.-416b.
5. Mirtojiev M. O'zbek tili semasiologiyasi. . - T.: MIMT02 80'2, 2010. - 288 b
6. *Холодович А.А.* Курс общей лингвистики Ф.Де Соссюра. — Ф.Де Соссюра. Труды по языкознанию. — М., 1977.

ФИО авторов: СамДЧТИ Инглиз II факультети, Хорижий

тил ва адабиёти йўналиши талабаси

Жумабойева Ноила

СамДЧТИ “Педагогика ва психология”

кафедраси ўқитувчи

Каримова Наргиза

Название публикации: «ЁШЛАР ОНГИДА ИЖТИМОЙ ХУЛҚНИНГ ШАКЛЛАНИШИ»

Аннотация: *Мазкур мақолада ёшларда ижодий тафаккурлашни шакллантириш, ўз салоҳиятини намоён қилиши учун зарур шароитлар яратиш, Ватан ва миллат олдидаги бурч ва масъулиятни ҳис қилишга ўргатиш ҳақида сўз юритилган.*

Калит сўзлар: *Ватан, тафаккур, шахс, оила, анъана, хулқ, меҳнат*

Бугунги кунда ёшлар тарбияси муаммолари деярли барча мамлакатлар учун умумий масаладир. Ёшлар тарбияси мавзуси бўйича Ўзбекистон Республикаси Президенти Ш.Мирзиёев БМТ Бош Ассамблеяси 72-сессиясида шундай деди: “Бугунги дунё ёшлари – сон жиҳатидан бутун инсоният тарихидаги энг йирик авлоддир, чунки улар 2 миллиард кишини ташкил этмоқда. Сайёрамизнинг эртанги куни, фаровонлиги фарзандларимиз қандай инсон бўлиб камолга етиши билан боғлиқ.

Инсон турли ижтимоий муносабатлар тизими таъсирида бўлади ва кўплаб ижтимоий институтларда иштирок этиб ўзларига бажараётган ролни маълум бир нормаларга асослаб бажариб боради. Инсон жамиятда иштирок этар экан, жамият аъзоси сифатида унинг нормаларига бўйсунди. Ўз хулқини жамият талабларига монанд қилиш, ўз эҳтиёжларини тартибга солиш каби ўз-ўзини англаш механизмлари намоён бўлади. Иқтисодий, маънавий, ахлоқий, сиёсий, мафкуравий ва бошқа бир қанча дунёқарашларнинг мажмуасини ўрганиб, фаол тарзда иштирок этишга интилади. Шахсдаги турли ғоялар, фикрлар ва

мафкуравий муносабатлар тизими таъсирида шаклланиб, улар бевосита оила, боғча, мактаб ва бошқа ўқув ва тарбия муассасалари орқали шахс онгида сингдирилади. Агар бу таъсир унинг эътиқоди даражасида кўтарилса ва унда яна янгидан - янги фикрлар ва ғояларнинг пайдо бўлиши ва ўсишига олиб келса, шахс тараққиёти жараёнида шундай фаолият соҳасини танлайдики, ўз қобилиятлари, малака ва кўникмаларини ривожлантира боради. Ёшларда ижодий тафаккурлашни шакллантиришда, энг аввало, кекса авлоднинг доно тажрибасини уларнинг онгига сингдириш, инсоний фазилатларни шакллантириш ва ривожлантириш, Ватан ва миллат олдидаги бурч ва масъулиятни ҳис қилишга ўргатиш, қонунларга риоя этиш фазилатларини қарор топтиришдан иборат. Чунки Ватанга содиқлик, ватанпарварлик ўзининг қудратли илдизлари билан оила, авлод-аждодларнинг номус-ориға чуқур эҳтиром билан қарашга, инсоннинг ўз виждони ва бурчига содиқлигига бориб тақалади.

Ўзбек халқининг асрий анъаналари, жумладан, тарбия соҳасидаги анъаналари аждодларимизнинг табаррук дини билан боғлиқ. Ёши катталарга салом бериш, уларни ҳурмат қилиш, ёши кичиклар ва кучсизларни авайлаш, илм олиш ва касб ўрганишга даъват, ҳалол меҳнат қилишга чақириш, қўшнилар билан хушмуомала бўлиш каби анъаналар ўзбеклар оилаларида, уларнинг динга муносабатларидан қатъий назар, ёшларга сингдириб келинган.

Ёшларни жамиятнинг ўз аъзолари хулқ - атворига нисбатан ишлаб чиққан ва кўпчилик томонидан эътироф этилган ҳаракатлар талабларига жавоб беришни ўргани бу ижтимоий норма ҳисобланади. Ҳар бир алоҳида шахс жамият томонидан ишлаб чиқилган ва қабул қилинган ижтимоий меъёрларга амал қилиш давомида ижтимоий ролларни ҳам бажариб боради. Ижтимоий ролларни бажариш эса шахс хулқ атворида намоён бўлади. Рол – барчага тегишли бўлиб, шахсга нисбатан шундай тушунчаки, унинг конкрет ҳаётий вазиятлардаги ҳуқуқ ва бурчларидан иборат ҳаракатлари мажмуини билдиради.

Ҳозирги ижтимоий-иқтисодий вазият ва бозор муносабатлари шароитидаги

рақобат муҳити шахсдан бир вақтнинг ўзида қатор қобилиятлар ва малакаларни талаб қилмоқдаки, айниқса, ёшлар ўзгарувчан шароитларга тезроқ мослашиш учун баъзан бир - бирига зид хислатларни ҳам хулқда намоён қилишга мажбур бўлишмоқда. Одамнинг ўз - ўзини англаши, билиши ва ўз устида ишлаши аввало унинг диққати, онги бевосита ўзига, ўз ички имкониятлари, қобилиятлари, хиссий кечинмаларига қаратилишини тақозо этади. Ҳар бир киши ўз хулқ-атвор хусусиятлари, жамиятдаги мавқеини тасаввур қилишини қанчалик адекватлиги ва реалликка яқинлиги билан боғлиқ бўлиб шахс баркамоллигининг мезонларидан бири ҳисобланади. Шахс тарбиясининг ижтимоий психологик аҳамияти шундаки, тарбияланганлик шахснинг ўзини ўзи ва шахсий сифатларини тарбиялаш тўғрисидаги тасаввурларининг шаклланиши жараёнидир, деб таъриф бериш мумкин. Бизнинг асосий вазифамиз – ёшларнинг ўз салоҳиятини намоён қилиши учун зарур шароитлар яратиш, зўравонлик ғояси “вируси” тарқалишининг олдини олиш. Бунинг учун ёш авлодни ижтимоий қўллаб-қувватлаш, унинг ҳуқуқ ва манфаатларини ҳимоя қилиш борасидаги кўп томонлама ҳамкорликни ривожлантириш лозим, деб ҳисоблаймиз.

Шундай экан, ҳар бир инсон ўзини, ўзлигини қанчалик аниқ ва тўғри билса, тасаввур қилолса, унинг жамият нормаларига зид ҳаракат қилиш эҳтимоли ҳам шунчалик кам бўлади, яъни у тарбияланган бўлади.

Фойдаланилган адабиётлар рўйхати:

1. Мирзиёев Ш. Буюк келажагимизни мард ва олижаноб халқимиз билан бирга курашимиз. –Т.: Ўзбекистон, 2017.
2. Ўзбекистон Ёшлар иттифоқининг мақсад ва вазифалари. Электрон ресурс: <https://yoshlarittifoqi.uz/uz/menu/maqsad-va-vazifalar> М
3. Каримова В.М. Ижтимоий психология асослари.- Т., 1994й.

ФИО автора: *Otaxonova Dilafruz Adilbek qizi*

Toshkent davlat sharqshunoslik universiteti 1-bosqich magistranti

Название публикации: «MAHMUD AZ-ZAMAXSHARIYNING AL-MUFASSAL HAMDA SIBAVEYHINING AL-KITOB ASARLARINING TUZILISHI HAQIDAGI AYRIM MULOHAZALAR»

Annotatsiya: Mazkur maqolada Az-Zamaxshariy va Sibaveyhining asarlari, xususan, arab tiliga bag'ishlangan ikkita yirik grammatik "Al-Mufassal" va "Al-Kitob" asarlarida fe'llarning tasnifi va bayon qilish usullari ko'rib chiqiladi.

Kalit so'zlar: Az-Zamaxshariy, Sibaveyhi, Al-Mufassal", "Al-Kitob" asarlari, fe'llar

Arab tili dunyoda so'zlashuvchilari ko'p bo'lgan tillar qatoriga kiradi. Bu tilda so'zlashuvchilar soni 290 million kishidan ortiqdir. Shu o'rinda arab tilining shunday butun dunyoga mashhur bo'lishiga va keng tarqalishiga, rivojlanishiga hissa qo'shgan arabshunos olimlarning ilmiy merosi haqida to'xtalib o'tishimiz darkor. Ana shunday olimlardan biri arab diyorlaridan yetishib chiqqan mashhur arabshunos olim Sibaveyhi bo'lsa, yana biri o'z vatanimizda dovrug'i olamga ketgan olim az – Zamaxshariydir.

Hozirgi kunda mamlakatimizda yaratilgan shart-sharoitlar natijasida ko'plab O'rta Osiyolik olimlarining asarlari o'rganilmoqda va ularning asarlari bo'yicha turli xil tadqiqotlar va izlanishlar olib borilmoqda. Ushbu tadqiqotimizning maqsadi ham ikki buyuk arabshunos olimlar - az – Zamaxshariy va Sibaveyhining "Al-Mufassal" va "Al-Kitob" asarlarining umumiy tuzilishi va tasnifini o'rganish va o'zaro strukturaviy- qiyosiy tahlil olib borishdir.

Yaqin sharqda «Ustod ul-arab va-l ajam» nomi bilan mashxur bo'lgan Abul Qosim Mahmud ibn Umar az – Zamaxshariy O'rta Osiyodagi eng mashxur olimlardan biri hisoblangan. U Xorazmda tug'ilib katta bo'lgan. Shu sababdan ham u «Faxru Xvarazm» (Xorazm faxri) nomi bilan ulug'langan.

U boshqa O'rta Osiyolik qomusiy olimlar singari bir sohada emas, balki bir necha sohalarda ilmiy izlanishlar olib borgan va ko'plab asarlar yaratgan.

Mashhur tarixchi Ibn al-Qiftiy Mahmud Zamaxshariy haqida shunday deydi: «Xudo rahmat qilg`ur az - Zamaxshariy ilmu adab, nahv va lug`at bobida o`zgalarga misol (namuna) bo`ladigan alloma edi», desa, Misr tarixchisi ibn Tag`riberdi esa Mahmud Zamaxshariy «shayx, buyuk alloma, o`z davrining yagonasi, o`z asrining eng peshvosi va imomi bo`lgan», deydi²⁵⁸.

Buyuk alloma avlodlar uchun ulkan boy ilmiy meros qoldirdi. U tilshunoslik, lug`atshunoslik, jo`g`rofiya, adabiyot, aruz, tafsir, hadis, fiqh va qiroat ilmiga oid 50 dan ortiq asar yaratdi, ko`plab she`rlar yozdi.

Arab tilshunosligi (filologiyasi) yo`nalishida ham bir qator asarlar yaratdi. «Muqaddimat ul-adab» va «Al-Mufassal», «Asos al-balog`a» kabi asarlari shular jumlasidandir.

Zamaxshariy arab tili nahvi olamida o`chmas va takrorlanmas iz qoldirgan. Bu uning nafaqat O`rta osiyolik arabshunoslar uchun, balki butun arab diyori uchun haligacha dasturul-amal bo`lib kelayotgan, arab grammatikasi, morfologiyasi va sintaksisiga bag`ishlangan o`zining yirik asari «Al-Mufassal fin-nahv» asarining yozishidir.

“Al-Mufassal” asari bir yarim yil ichida, 1121 yil Makkada yozilgan.

“Al-Mufassal” Sharqda va G`arbda arab tili va grammatikasini batafsil o`rgatuvchi yirik asar sifatida ma`lum. Arab tili grammatikasiga bag`ishlangan “Al-Mufassal” kitobi ahamiyatiga ko`ra, arab olimi Sibaveyxining “Al-Kitob” asaridan so`ng ikkinchi o`rinni egallaydi, deb hisoblanadi. Bu Az-Zamaxshariy asari o`z vaqtida qanchalik qadrlanganligini ko`rsatadi.,

Al-Mufassal asari dastlabki bobi “tamhid”(تمهيد) dan, ya`ni kirish qismidan boshlanadi. Kitobning bu bobida Zamaxshariyning hayoti, yozgan asarlari, “Al-Mufassal”asari haqida umumiy ma`lumotlar, kitobning ko`chirma nusxalari so`z va kalom ilmi ma`nolari kabi boblar keltiriladi.

²⁵⁸ <https://hozir.org/umumiy-tilshunoslik>

Asarning asosiy qismi to'rt bobdan tashkil topgan. Birinchi qism arab tilidagi "Ism" (اسم) so'z turkimiga bag'ishlanadi. Bu bobda ismga xos barcha qoidalar aks etgan

Asarning ikkinchi qismi arab tilidagi eng katta so'z turkumi bo'lgan "fe'l" (فعل) ya'ni fe'llar va ularning tasnifiga bag'ishlangan. Bu bobda fe'llarga oid barcha qoidalar ularning uchta zamonda kelishi, ularning ifodalanishi, o'timli va o'timsiz fe'llar, uch o'zakli va to'rt o'zakli fe'llar, ularning hosila boblari batafsil keltirib o'tilgan.

"Al-Mufassal" asarining uchinchi bobi "Harf" so'z turkumiga (حرف ²⁵⁹) bag'ishlanadi. Arab tilida "harf" so'z turkumi nafaqat hurufu jarlardan(ko'makchilardan), balki bog'lama va yuklamalardan ham iboratdir. Bu xususiyati bilan "harf" so'z turkumi o'zbek tilidagi "yordamchi so'z turkumi"ga o'xshab ketadi. Zamaxshariyning asarida "Harf" so'z turkumi ham keng bayon qilingan va ko'plab misollar keltirilgan.

"Al-Mufassal" asarining o'ziga xos va boshga arab grammatikasiga bag'ishlangan asarlardan asosiy farqlaridan biri bu asarning to'rtinchi bobi sifatida fonetik qoidalarning keltirilishidir. Bu bobda Zamaxshariy fonetika (talaffuz)ning o'ziga xos xususiyatlari, xususan idg'omning turlari, vaqf(to'xtash)ning bir qator qoidalari keng yoritiladi.

Zamaxshariyning "Al-Mufassal" asari 1121 yilda, Bundan qarib ming yil oldin yozilgan bo'lsada haligacha arabshunos olimlarga dasturul amal bo'lib kelmoqda. Buning asosiy sabablaridan biri shuki, biror arabshunos olim Zamaxshariydan oldin arab tili grammatikasini bir tizimga solib chiqmagan. Arab tilidagi so'zlarni asosiy uchta katta so'z turkumiga ajratib, ularning har birini alohida bob qilib tasniflab, arab tili grammatikasini bir tizimga slogan olim ham Az-Zamaxshariy hisoblanadi. Uning "Al-Mufassal" asari esa ana shunday arab grammatikasini tizimlashtirilishini o'z ichiga olgan ilmiy manbadir.

²⁵⁹ " المفصل في علوم العربية " الزمخشري

Zamaxshariydan qarib uch asr oldin yashab o'tgan asl kelib chiqishi forslarga borib taqaladigan arabshunos olim Sibaveyhi o'zining mashxur, arab tili grammatikasining tamal toshi deya hisoblangan "Al-Kitob" asarini yaratdi.

Bu kitob arab tili grammatikasidagi ilk nahviy asar hisoblanadi. Zamaxshariy ham o'zining "Al-Mufassal" asarini aynan shu kitobga tayanib yozgan, faqat Zamaxshariy Sibaveyhidan farqli ravishda o'z asarini bir tizimda, ketma-ketlikda yaratdi. Zamaxshariy asarining asosiy o'ziga xosligi ham aynan shunda, arab tilidagi barcha so'zlarni uchta katta guruhga bo'lib ajratib chiqqanida edi.

Arab tilining birinchi tizimli grammatikasi, 8-asr oxirida Basrada arab filologi Sibaveyhi tomonidan yozilgan. Kitob klassik arab tilining fonetikasi, morfologiyasi va sintaksisini tavsiflovchi ko'plab boblardan iborat. Belgilangan grammatik atamalar mavjud bo'lmaganligi uchun, bob sarlavhalari ularning mazmunining qisqacha tavsifi hisoblanadi. Har bir bobdan so'ng Qur'on va qadimgi arab she'riyatidan sharh va misollar keltiriladi. Misollar arab shoirlari va olimlariga havolalar bilan, jumladan, boshqa joyda tilga olinmagan 50 nafar shoirning nomi keltirilgan. Eng ko'p murojaatlar Sibaveyhining ustози - Xalil ibn Ahmad al-Farohidiyga to'g'ri keladi.

Sibaveyhi vafotidan keyin uning ustozlaridan biri al-Ahfosh al-Akbar materialni qulayroq tartibga solish maqsadida "Al-Kitob"ni qayta yozdi²⁶⁰. XX asrdan boshlab kitob arab grammatikasi bo'yicha yagona manbaga aylandi va "Qur'on grammatikasi" ta'rifini oldi, ammo uning murakkabligi va og'irligi tufayli u arab tilining ommaviy darsligi sifatida ishlatilmadi. Undan asosan alohida boblar sharhlagan va filologlar tomonidan foydalanib qayta ko'rib chiqilgan.

Sibaveyhining "Al-Kitob" asari asosiy beshta bobdan iborat.

Birinchi bob(kitob) kirish qismidan iborat bo'lib, dastlab yaratganga hamd aytish bilan boshlanadi, so'ngra esa Sibaveyhining tug'ilgan joyi, nasl-nasabi, kunyasi, ustozlari hamda kitobga sharh yozib uni nashrga tayyorlagan Abdussalom Muhammad Hazun haqida ham so'z boradi.

²⁶⁰ Звегинцев В. А. История арабского языкознания. М., 1958

Ikkinchi bobda asosan “ism” soʻz turkumiga tegishli mavzular yoritilgan. Kitobning bu qismi sifat va uning turlari, doim aniq holatda keluvchi ismlar bobi bilan boshlanadi. Bu bobda shuningdek masdarlar, ismu foil, ismu mafʼullar oʻtimli va oʻtimsiz feʼllar ulardan keyin keladigan vositali va vositasiz toʻldiruvchilar misollar bilan keng yoritilgan.

“Al-Kitob” asarining uchichi kitobi(bobi) feʼl va ularning eʼrobiga, hozirgi-kelasi zamon va oʻtgan zamon feʼllarining tuslanishiga, feʼllarning boblariga bagʻishlangan. Bu bobning birinchi boʻlimi ham aynan shu feʼllarning hozirgi kelasi zamon eʼrobiga bagʻishlanadi.

Kitobning toʻrtinchi bobida ham feʼllar haqidagi mavzular davom ettiriladi. Shundan soʻng “harf” soʻz turkumi haqida soʻz yuritiladi.

“Al-Kitob” asarining beshinchi bobi shu asarda keltirilgan Qurʼoni Karimdan va hadisi sharifdan keltirilgan misollar tahlili va boblarning umumiy xulosalaridan iborat.

Xulosa qilib aytiladigan boʻlsa, ushbu maqolada ikkita katta arabshunos olimlarning asarlarini bir biriga solish tirish bilan tanishib chiqish orqali Zamaxshariy va Sibaveyhi arab tilining til sifatida rivojiga juda ulkan hissa qoshganligini bilib olish mumkin. Sibaveyhining arab tilshunosligiga qoʻshgan asosiy hissasi uning arab tilidagi barcha soʻzlarni uchta katta guruhga(ism, feʼl, harf)ga ajratgani boʻlsa, Zamaxshariy esa barcha mavzularni bir tizimga solib, har bir soʻz turkumini mavzulari bilan alohida kitob (bob) qilib ajratib chiqqan. Shunga qaramay ikkala olimning asar yozishidagi umumiy xususiyati shundaki, ular asarlariga ilk va birlamchi manba sifatida Qurʼoni Karimdan foydalanishgan va har mavzuga misollarni Qurʼoni Karim va hadisi sharifdan keltirishgan.

FOYDALANILGAN ADABIYOTLAR ROʻYXATI:

1. *Derenbourg H.* Le livre de Sibawaihi. Vol. I—II. Paris, 1881—1889. New York, 1970.
2. *Звегинцев В. А.* История арабского языкознания. М., 1958
3. " المفصل في علوم العربية " الزمخشري

INTERNET MANBALARI:

1. <https://hozir.org/umumiy-tilshunoslik>
2. <https://wikipedia>.

ФИО автора: Denau Institute of Entrepreneurship and Pedagogy student

Pardayeva Nafisa

Название публикации: «TRANSLATION ISSUES OF PHRASEOLOGICAL UNITS USED WITH ANIMALS FROM UZBEK INTO ENGLISH»

Abstract: The article deals with translation issues of phraseological units used with animals from Uzbek into English. This article also analysis variety of translation methods of the phrases in two languages and gives semantic peculiarities of analyzed proverbs while translating. There are given some examples of phrases that can be translated directly from Uzbek into English.

Keywords: phraseological units, phraseologism, translation,

Phraseological units are one of the most complex issues in translation theory and practice, especially when it comes to translating phraseologies involving animal names. The complexity of phraseologies depends on the following: first, words with the same material meaning perform different semantic and stylistic functions in different languages, and secondly, such words are combined with different words in different languages.

Phraseologisms are usually divided into three groups:

Phraseological confusion: the figurative meaning of such compounds does not depend on the words they contain.

Phraseological compounds: such compounds also have a figurative meaning, but a figurative meaning depends on the words in the phraseology.

Phraseological conjunctions: These are only a certain part of the words that have a figurative meaning, that is, the meaning of the compound depends on the words in the composition. These are mainly the combination of the horse and the verb, and the verb comes in the nominative sense, the horse in the literal sense. Giving units in English is a very complex task. Phraseology plays a very important role because of its semantic richness, figurativeness and the power of its brilliance It gives expressiveness originality in speech. Phraseologisms, in particular, are widely used in oral discourse, fiction, and political literature. In the translation of phraseologies, the translator must give its meaning, express its imagery, find the appropriate expression in English, and at the same time not forget the stylistic function of phraseologies. In the absence of a suitable image in English, the translator tries to find a closer match (11). Equivalentents can be complete or partial. Complete equivalentents are ready-made equivalentents that correspond to the Uzbek language in meaning, lexical structure, imagery, stylistic richness and grammatical structure;

-Ardek ishchan- busy as a bee;

-as a duck takes to water;

- easily and naturally

The little boy started to swim just as a duck takes to water.

-as wise as an owl-ukkidek aqilli

- very wise

My grandfather is as wise as an owl and he seems to know everything.

Partial phraseology does not mean partial or complete transmission of the meaning and imagery of phraseologies in translation when translating equivalents. The term implies that the proposed English equivalents may differ slightly from the Uzbek one. In other words, it is important for the translator to give an image of the phraseology first in the translation of the phraseological unit, not its linguistic structure (21).

Partial equivalents can be divided into three groups:

The first group includes phraseologies that are closer in meaning, stylistic richness and imagery, but differ in lexical structure:

Birinchi qaldirgoch - the first portent

A Little Birdie Told Me

Meaning: I was told by a source who will remain confidential.

Some of these images are translated using antonymic translation, i.e., the negative meaning is given by the translator with a positive construction or, conversely, the positive meaning is given with a negative construction. For example:

Jôjani kuzda sanaymiz-

Don't count your chickens before the hatched.

All are not thieves that dogs bark at.

(It hurigan har bir kishi ham o'g'ri bo'lavermaydi.)

It hurishi — gumon tug'ishi.

In Uzbek language a lot of phrases deals with animals. Now we can see some examples of phrases that used with animals;

Caution

It is ill to waken sleeping dogs-ozinga ehtiyot bol qoshningni ogri tutma

Put not your hand between the bark and the tree-esing borida etagingni yig
When the fox preaches, take care of your geese-ozing ehtiyot bol
The scalded cat fears cold water-ogzi kuygan qatinqiyam puflaydi
Its a bold mouse that nestles in the cats ear-ehtiyoting bolsa ehtiyojing bolmas
Give never the wolf the whether to keep-bo'riga qoyni ishonma
Better ride an ass that carries us than a horse that throws us-uzoqdagi quyruqda yaqindagi opka yaxshi
Send not a cat for lard-sichqonni pishloq uchun jonatma
Take heed of the snake in the grass-qoyningdagi ilondan qorq
Nothing must be done hastily but killing of fleas-gozallik qurbonlik talab qiladi
To beard the lion in his den-dushmaningni uyida yeng
The bull must be taken by the horns-hokiz shohi bilan magrur
Grasp the nettle and it wont sting you-mard yolida gov bolsa bir hamlada dov bermas
Gather your rosebuds while you may-uddalay oladigan ishing uchun maqtan

Cupidity

A dog in the manger-ozu yemas itga bermas
He that will steal an egg will steal an ox-ogrini qaroqchi urdi
One cannot run with the hare and hunt with the hounds-ikki quyoni ketidan yugurgan ikkovidanam quruq qolar
Too much pudding will choke the dog-semizlikni qoy kotarar

Conceit

An ass in a lions skin-kalla boshqa salla boshqa
Dont ride a high horse-nonni katta tishlasang ham katta gapirma
Every dog is a lion at home-harkim uyida mard
The highest tree has the greatest fall-katta togning toshi ham katta

Effrontery

Barking dogs seldom bite-huradigan it qopmaydi
All lay loads on a willing horse-oldindagi ishni xudo biladi
What can you expect from a hog but a grunt?-tamagir, baribir tamagir

Flippancy

Never buy a pig in a poke-oynasang ham oylab gapir

Its a bold mouse tha nestles in the cats ear-oynashmagi arbob bilan, arbob urar har bob bilan

Cowardice

Hares may pull dead lions by the beard-qorqoqning odati maqtanmoq

Rats desert (leave) a sinking ship-xoin xavfli boladi

Contrariness

To flog a dead hors-olganni ustiga tepmoq

There are more ways than one to kill a cat-kop kalladan kop fikr

Overreach

Cats hide their claws-ligingcha qoltirixsan oz

A wolf in sheeps clohing-orsiszda yuz bolmas

Enemy

With foxes we must play the fox-egilganga egil kerilganga kerilgin

To live cat-and-dog life-it mushukdek yashamoq

Two dogs over one bone seldom agree-ikki hokiz boshi bir qozonda qaynamas

The great fish eat up the small-hamma yuk ketmonchiga tushar

Curiosity

Curiosity killed the cat-yetti olchab bir kes

Overreach

As slippery as an eel-ilon yogini yalagan

Even a worm will turn-dostni dostligi uning bir yuzliligidir

Officious

Flies go to the lean horse-orzuga ayb yoq

Hesitation

To beat about the bush-b bir kesyetti olchab bir kes

Translation problems can be different in different examples. It can be easily analyzed from those phrases that they totally differ from the English variants while translating them into English language. Summing up, we can say that both English and Uzbek languages are rich in phraseological units. Learning phraseological units may improve learners' language skills and help to get to know large amount of knowledge about other nation's cultures. If the above-mentioned prhrases are not translated into by taking account their

literal and cultural peculiarities, the meanings of these phrases will be unclear. In the translation method, we can define the differences and similarities between the two irrelative language phrases and learn how they are differentiated by using these methods.

References:

Phraseology in English and Uzbek language with use component "heart"

ФИО авторов: *З.Б Аллоберганова.*,

Биология фанлари номзоди, доцент

М.Р.Рахимова.,

Биология кафедраси 1-босқич магистранти

М.Р.Аминов.,

Урганч Давлат Университети

Г.Ф.Каримова.

Урганч Давлат Университети

Название публикации: «ЮМШОҚ БУҒДОЙНИНГ ЮҚОРИ
ТЕМПЕРАТУРАГА ЧИДАМЛИ НАВЛАРДА УНИБ ЧИҚИШИ
ДИНАМИКАСИ»

Аннотация. Мақолада Хоразм воҳаси ўтлоқи аллювиал тупроқ шароитида СИММИТ ҳалқаро ташкилоти генофондининг НТWУТ (high temperature wheat yield trial) юқори температурага чидамли навларни экилиб ўрганилиб келинмоқда.

Хоразм воҳаси Ўзбекистон Республикасининг энг шимолий минтақаси ҳисобланиб, ўзининг тупроқ-иқлим шароити билан бошқа вилоятларидан кескин фарқ қилади. Бу ҳудуднинг ерлари шўрланган, қишлоқ хўжалик экинларидан режалаштирилган ҳосилни олиш кўп меҳнат ва харажат сарф бўладиган минтақадир.

Ҳозирги вақтда кузги юмшоқ буғдойнинг республикамиз ҳудудларининг барча ноқулай тупроқ-иқлим шароитларига, айниқса қурғоқчиликка чидамли эртапишар навларини яратиш селекциянинг асосий йўналишларидан биттаси ҳисобланади. Айрим ҳолатларда ҳароратнинг ҳаддан ташқари исиб кетишидан тупроқда намлик камайиб, тузлар буғланиб унинг устки юзасида тўпланиб оппоқ қор каби тусга киради.

Натижада униб чиққан буғдой кўчатлари катта қийинчиликларга учрайди, айниқса даланинг шўрланган жойларида умуман нобут бўлиш ҳолатлари кузатилади ва кўчат бўлмаган майдонлар пайдо бўлади. Бу муаммоларни бартараф қилиш учун тупроқнинг шўрланишига чидамли эртапишар янги кузги юмшоқ буғдой навларини яратиш ҳозирги куннинг долзарб вазифаларидан ҳисобланади.

Юқоридагилардан келиб чиққан ҳолда биз ҳам Хоразм воҳаси ўтлоқи аллювиал тупроқ-иқлим шароитида юмшоқ буғдойнинг жаҳон коллекцияси

намуналаридан курғоқчиликка чидамли бўлган намуналарни ажратиб олиш мақсадида экиб ўстириш ишлари олиб борилмоқдамиз.

Бунга кўра СИММИТ халқаро ташкилоти генофондининг НТWYТ (high temperature wheat yield trial) юқори температурага чидамли навлари бир метр квадратли майдончаларда, тўрт қайтарилишда экилди ва баҳолаш олиб борилди.

Биринчи баҳолаш ва танлаш ишлари дала шароитида ўсимликлар униб чиқишини таҳлил этиш орқали олиб борилди. Униб чиқиб кўчат олинган буғдой намуналари устида олиб борилган фенологик кўзатишлар натижасида уларнинг ўсиш даври аниқланади. Унга кўра эртапишарлик, ўртапишарлик, ва кечпишарлик хусусиятларига эга намуналарга ажратилади.

Униб чиқиш фазаси ўсимликларда биринчи ҳақиқий барг шаклланиб бўлган кундан бошлаб белгиланди. Бу даврда буғдой нав ва намуналарнинг унувчанлиги ва ўсиш фазаларини ўрганганимизда, нав ва намуналар ўзларининг биологик хусусиятларига кўра фазалар орасида ўзгарувчанликка эга эканлиги аниқланди.

Ғалла экинлари ривожланиш даврида, яъни уруғ тўлиқ пишиб етулгунга қадар маълум даврларни (фазаларни) ўтайди. Ривожланиш даврида ўсимликларда морфологик ўзгаришлар содир бўлади ва янги органлар шаклланади.

Бошоқли дон экинлари уруғи дон шиши ва нишлаши, униб чиқиш, учинчи барг ҳосил қилиш, тўпланиш, найчалаш, бошоқлаш, гуллаш, сут пишиш, мум пишиш ва тўлиқ пишиш каби даврларни ўтайди.

Уруғларнинг униб чиқиши - уруғларнинг бўқиши ўз ичига сувни шимдириш ва физиологик биокимёвий ўзгаришларнинг мураккаб комплексини ўз ичига оладиган жараён.

Уруғларнинг бўқишига таъсир қиладиган кўп сонли омиллардан намлик ва ҳарорат биринчи даражали аҳамиятга эга. Бўқишнинг интенсивлиги кўп жиҳатдан нав хоссалари тупроқ эритмасининг концентратсияси уруғлар ўлчамига ҳам боғлиқ. Дала шароитида қора тупроқларда кузги буғдойнинг уруғлари тупроқ намлиги 6 - 8 % бўлганда қисман бўқади. Тупроқда сувнинг микдори ортиши ҳароратнинг кўтарилиши билан бўқиш тезлиги ошади. Уруғ униб чиқиши учун шароитга қараб ўзининг абсолют қуруқ оғирлигига нисбатан 45 - 50 дан 54 - 57 % гача сув ютиши керак. Ютилган сув ва ферментларнинг бошланган фаолияти туфайли дон муртаги ўса бошлайди. Унинг ўлчами катталашган сари уруғ қопиғини ёриб чиқади ва илдизчалар кейинроқ эса майса ҳосил қиладди. Муртак қобикни ёриб чиққан пайтдан бошлаб уруғни униб чиқаётган деб қараш мумкин.

Буғдой уруғлари униб чиқадиган минимал ҳарорат 1 - 2 даражаорлиғида бўлади. Уруғлар 18 - 25 даражада энг тез униб чиқадилар 40 - 45 даражадан юқорида эса умуман униб чиқмайди.

Биринчи барг униб чиққандан кейин 6-14 кун ривожланишида баргларнинг ўсиши билан бир вақтда илдиз тизими ривожланади.

Тажрибамизда экилгандан кейин берилган сув уруғларнинг униб чиқиши учун қулай муҳит яратди. Маҳсулдорлик элементи майдон бўйича ўсимликлар сони билан аниқланади. Тажирибада униб чиққанлари экилгандан 14 кун ўтиб аниқланди. Бунга кўра униб чиққан уруғлар сони 105-145 гача бўлганлиги аниқланди.

Жаҳон коллекцияси намуналарини кейинги этапда вегетатив органларини характерловчи кўп сонли миқдорий белгиларининг ҳосил бўлиши, ўсув динамикасини, поя узунлиги ва бақувватлигини, барглар ранги, формаси ва уларнинг пояга жойлашиш бурчаги, бошоқ узунлиги ва уларнинг зичлиги, дон формаси, бошоқдаги донлар сони, 1000 дон дон вазни кўрсаткичлари бўйича баҳолаш ва танлаш ишларини дала тажирибаси шароитида ўсимликлар деянкаларда тўлиқ пишиб етилгандан сўнг морфовизуал кузатишлар ишлари олиб борилади.

Фойдаланилган адабиётлар рўйхати.

1. Альтергот В.Ф., Мордкович С.С. Влияние повышенной температуры среды на формирование элементов продуктивности пшеницы. Физиолого-генетические основы повышения продуктивности зерновых культур. М. Колос. 1975. С.85-93.
2. Гладышева О.Н., Полимбетова Ф.А. Повышение засухоустойчивости и продуктивности яровых пшеницы в условиях освоения новых земель Акмолинский области. В. сб «Физиология устойчивости растений». М.: Колос. 1960. С.38-42.
3. Дорофеев В.Ф., Удачин Р.А. Современное состояние и перспективы культуры и селекции пшеницы в СССР. Тр. По прикладной. Бот., ген. Сел. Л., 1983-Т. 80 С.13-21.
4. Кожушка Н.И. Комплексная физиологическая оценка засуха и жара устойчивости озимой пшеницы в условиях Узбекистана Методические указания. Л. 1987.

ФИО авторов: *Egamberdiyev R.*,

Urganch davlat universiteti.

Sobirova D.

Urganch davlat universiteti.

Название публикации: «BEGONA O‘TLARNING BIOEKOLOGIK XUSUSIYATLARI»

Annotatsiya: ushbu maqolada begona o‘tlar va ikki pallali begona o‘tlarnig ayrim vakillarini bartaraf etish bo‘yicha fikrlar bildirilgan.

Kalit so‘zlar: begona o‘tlar, unuvchanlik qobiliyati, lalmikor yerlar, geterokarpiya, parazit begona o‘tlar, kuzgi begona o‘tlar, qishlovchi begona o‘tlar.

Begona o‘tlar asosan inson tomonidan ekilmaydigan ammo ekinlar orasida o‘tib, ularga zarar yetkazadigan o‘simliklar hisoblanadi. Ular haqiqiy va shartli begona o‘tlarga bo‘linadi. Haqiqiy begona o‘tlar bu ekinlar orasida o‘sadigan yovvoyi o‘tlar bo‘lsa, shartli begona o‘tlar yetishtirilayotgan ekinning u yer, bu yerida uchraydigan madaniy o‘simliklar hisoblanadi.

Begona o‘tlar qishloq xo‘jaligiga juda katta zarar yetkazadi. Ular hosilning miqdorini va sifatini pasaytiradi. Begona o‘tlar tufayli dunyoda har yili 20 mlrd dollar atrofida zarar ko‘riladi.

G‘umay, ajriq, qamish kabi begona o‘tlar bilan kuchli ifloslangan yerlardagi ekinlarni parvarish qilish nihoyatda qiyin kechadi. Erta bahorda har xil madaniy o‘simliklar unib chiqmaganda begona o‘tlarda ko‘payadi keyinchalik madaniy o‘simliklarga o‘tadi. Kampirchopon, kakra, g‘umay kabi o‘tlarning urug‘larida, organlarida zaharli moddalar bo‘lib, odam va hayvonlar uchun zararli hisoblanadi. Zovur, ariq va boshqa sug‘orish shohobchalarida o‘sadigan begona o‘tlar suvni oqishini susaytirib befoyda sarflanishiga sabab bo‘ladi.

Begona o‘tlarning biologik xususiyatlari. Begona o‘tlarning biologik xususiyatlaridan biri ularning serurug‘ligidir. Masalan, bir tup yovvoyi gultojixo‘roz - 500000, olabo‘ta-150000, tuyaqorin 200000, ituzum - 45000, semimzo‘t - 200000 ta, ayrim begona o‘tlar milliondan ortiq urug‘ hosil qiladi, madaniy o‘simliklarning ko‘pchiligining urug‘lari soni esa 200-300 tadan oshmaydi.

Begona o‘tlarning urug‘i unuvchanligini uzoq yillar davomida saqlaydi. Tajriba ma‘lumotlari bo‘yicha semizut urug‘i 40 yil, tugmachagul 57 yildan keyin unuvchanlik qobiliyatini 6-18,2% saqlagan, itqo‘noq urug‘i-29°S sovuqda, yantoqniki +85-95°S issiqda unuvchanligini yo‘qotmagan. Buni ularning urug‘i suv, xavo o‘tkazmaydigan mahsus qobiqa o‘ralganligi bilan izohlash mumkin.

Olabo'ta yetilgan urug'lari har hil bo'lib, ular yirik oqish urug'lar birinchi yili, mayda jigarrangli urug'lar ikkinchi yili, mayda qalin po'stli qora yaltiroq urug'lar esa uchinchi yili unib chiqadi. Begona o'tlarning urug'i har xil muddatlarda unib chiqaveradi, shuning uchun dalalarda yil davomida begona o'tlarni uchratish mumkin.

Begona o'tlarning ko'payishi va tarqalishi. Agar ular bir vaqtda unib chiqqanda edi, ularni yo'qotish ancha oson bo'lar edi. G'umay, ajriq, qamish, salomalaykum, qo'ypechak, yantoq, kakra kabi ko'p yillik begona o'tlar ildizpoyalarining bo'laklari, ildizbachkilari hamda urug'lari bilan ko'payadi.

Bir yillik va ikki yillik begona o'tlar asosan urug'lari bilan ko'payadi. Begona o'tlarning urug'lari shamol, suv, go'ng, hayvonlar, qushlar va urug'lik bilan tarqaladi. Qamish, ilono't, oqbosh, qoqi o't urug'lari shamol yordamida tarqaladi. SHuvoq, qo'ytikan, tuyaqorin kabi o'tlar kuzda dumaloq shaklga kirib, shamolda dumalab yo'l-yo'lakay urug'ini to'kib ketaveradi. Qo'ytikan, g'o'zaticanda ilashuvchi moslamalar bo'lib, hayvonlar juniga, odamlarning kiymiga yopishib tarqaladi.

Begona o't urug'lari yaxshi tozalanmagan urug'lik bilan ham tarqaladi. Tozalanmagan bug'doy urug'larini ekish natijasida lalmikor yerlarda o'sadigan begona o'tlar sug'oriladigan yerlarga ham kirib kelmoqda. Begona o'tlar dalalarga solinayotgan chirimagan go'ng bilan tarqaladi.

Ma'lumki, zarpechak ko'pincha yantoqda parazitlik qiladi. SHuning uchun ham yantoqli joylarda boqilgan qo'y va echkilarning go'ngini beda, poliz, sabzavot ekinlari ekiladigan yerlarga solish ana shu ekinlarni zarpechak bosishga olib keladi.

Ajriq, g'umay, qamish kabi begona o'tlarning ildizpoyalari qishloq xo'jalik mashinalarining ishchi organlariga ilashib tarqalishn ham mumkin.

Ana shu o'tlar bor joylarni diskli boronalarda boronalash ildizpoyalarni mayda bo'laklarga bo'linishi va bir qancha yangi o'simliklar paydo bo'lishiga olib keladi.

Begona o'tlarning biologik xususiyatlarini yaxshi bilish kurash choralarini samarali o'tkazishni rejalashtirish imkonini beradi.

O'zbekistonda begona o'tlarning 72 ta oilaga mansub bo'lgan 841 turi uchraydi. SHundan 519 turi bir yillik, 322 turi ko'p yillik o'simliklardir. Ishlab chiqarish sharoitida esa, ularning muhim biologik xususiyatlari, ya'ni oziqlanishi yashash davri va ko'payish usuliga ko'ra quyidagi klassifikatsiya mavjud.

Noparazit begona o'tlar: Bu guruhga yashil bargga va ildiz sistemasiga ega bo'lgan hamda tuproqdagi suv oziq moddani bevosita o'zi o'zlashtiradigan va mustaqil xayot kechiradigan betona o'tlar kiradi. O'suv davrining qisqa yoki uzunligiga qarab, begona o'tlar bir yillik, ikki yillik va ko'p yilliklarga bo'linadi.

Bir yillik va ikki yillik begona o'tlar o'z xayoti davomida bir marta, ko'p yilliklari esa har yili bir necha marta urug' beradi.

Bir yillik begona o'tlar eng ko'p va keng tarqalgan biologik guruh hisoblanadi. Ular faqat urug'idan ko'payadi. Ko'pchilik bir yillik begona o'tlar (qo'noq, oksho'ra,

olabo'ta va boshqalar) geterokarpiya, ya'ni qar xil kattalikdagi urug' hosil qilish xususiyatiga ega.

Bir yillik begona o'tlar o'z navbatida chiqish muddatlariga qarab efemerlar, bahorgi, qishlovchi va kuzgi begona o'tlar kabi bioguruhlariga bo'linadi.

Efemerlarning o'suv davri qisqa bo'lib ularning xayoti unib chiqishidan urug' yetilguncha 1,5-2 oy davom etadi. Bunga lolaqizgaldog, yulduz o't va boshqarish misol bo'ladi. Kuzda unib chiqqanlari qishlaydi. Ular kuzgi boshqoqli g'alla, birinchi yilga beda, kuzgi piyoz va boshqa ekinlar orasida ko'p uchraydi.

Bahorgi begona o'tlar o'z navbatida erta va kech bahorgilarga bo'linadi. Ularning maysalari bahorda va kuzda chiqadi, mavsumda bir marta urug' beradi. Bularga yovvoyi suli, olabuta kabi o'tlar misol bo'la oladi.

Kech bahorga begona o'tlarning urug'a tuproq yetarli qizigandagina unib chiqib, sekin rivojlanadi. Masalan, yovvoyi gultojixo'roz, semizut, shamak, ituzum, tuyaqorin va boshqalar.

Begona utlarga karshi kurashda ular urug'larining tinim davrini va ma'lum vaqtda xayotchanligini saqlash qobiliyatini bilish katta ahamiyatga ega. Ma'lumki, bir qancha mayda urug'li bahorga begona o'tlarning urug'i 1-2 sm chuqurlikdan bemalol unib chiqsa, 5 sm va undan ortiqroq chuqurlikda esa mutlaqo unib chiqmaydi. Vaqolanki, itqo'noqning urug'i 10-12 sm, yovvoyi suli 20 sm chuqurlikdan ham unib chiqishi mumkin.

Yovvoyi suli - g'allasimonlar oilasiga mansub bo'lib bir yillik begona o't hisoblanadi. Boshpoyasining balandligi 20-80 sm bo'lib tik o'sadi. Maysalari och yashil bo'lib, tashqi ko'rinishidan madaniy suliga o'xshaydi. Asosan bahorga don ekinlari va ko'pincha suli orasida o'sib, urug'idan ko'payadi. Xar bir o'simlikda o'rtacha 40-60 tagacha boshqoqcha bo'ladi. Urug'i yetilishi bilanoq, sochilib ketib, madaniy sulidan farq qiladi. Har bir tupida 660 donagacha urug' bo'ladi.

Oq sho'ra, olabo'ta-sho'radoshlar oilasiga kiruvchi eng ko'p tarqalgan begona o't hisoblanadi. O'zbekistonda oq sho'ra, sassiq sho'ra, xushbo'y sho'ra keng tarqalgan. Xushbo'y sho'ra sarg'ish-yashil rangli, xushbo'y hid chiqaradigan, bezli tukchalar bilan qoplangan. Odatda, sug'oriladigan va sug'orilmayigan ekinlar orasida uchraydi. Oq sho'ra-barglari, unsimon dog'lar bilan qoplangan bo'lib, sug'oriladigan ekinlar, ayniqsa g'o'za orasida keng tarqalgan. Poyasi to'g'ri, bo'yi 40-100 sm ga yetadigan sershoh, yaproqlari tuksimon, cheti qirrali bo'lib o'sadi. SHO'ra juda serurug' bo'lib, bir tupda 1,5 mln tagacha urug' hosil bo'ladi.

Cassiq sho'ra-o'ziga xos o'tkir hid chiqaradi. Sug'oriladigan ekinlar bilan bir qatorda hovlilarda, ariq va yo'l yoqalarida ko'p uchraydi. Yovvoyi gultojixo'roz - gultojixo'rozlar oilasiga mansub bo'lib, bir yillik kech bahorga begona o'tlardan hisoblanadi. Bir tup yovvoyi gultojixo'roz 500 ming va undan ortiq urug' hosil qiladi.

SHamak, qorakurmak-g'alladoshlar oilasidan bo'lib, bir yillik kech bahorgi begona o't hisoblanadi. Poyasi tuksiz bo'lib bo'yi 80-100 sm gacha yetadi. Yaproqlari tasmaimon cheti g'adir-budur, pastdan shohlangan bo'ladi.

It qo'noq-boshodoshlar oilasiga kiruvchi, bo'yi 70 sm gacha yetadigan kech bahorgi bir yillik o't, uning 2 turi bor. Ko'k itqo'noq va oq itqo'noq.

Qishlovchi begona o'tlar. Bu guruhga maysalari qishlash qobiliyatiga ega bo'lgan o'simliklar misol bo'la oladi. Kuzda ungan urug'lar ildiz yonidan to'pbarg hosil qilib, hamma rivojlanish pallasida qator gullash fazasida ham qishlashi mumkin. Bunga jag'-jag' misol bo'la oladi. Jag'-jag', achambiti butgullilar oilasiga kiruvchi, bo'yi 10 sm ba'zan 70 sm keladigan bir yoki bir qancha poyaga ega bo'lgan bir yillik o'tdir.

Kuzgi begona o'tlar. Bu o'tlarning urug'i kuzda unib chiqadi. Ularning maysasi yaxshi o'sishi va rivojlanishi uchun kuzgi, qishki davrdagi past harorat zarur. Kuzgi begona o'tlarning urug'i qaysi vaqtda unib chiqishdan qat'iy nazar, faqat kelgusi yili poya, gul, meva va urug' beradi. Bularga: yaltirbosh, qoramiq kabi o'tlar kiradi.

Ikki yillik begona o'tlar. Ayrim o'tlarning o'sishi, rivojlanishi va urug' hosil qilishi uchun 2 yil zarur. Bu biologik guruhdagi begona o'tlarning urug'i bahorda, yozda unib chiqsa bir qish, kuzda unib chiqsa, ikki qish qishlaydi.

Ikki yillik begona o'tlarga qashqarbeda, sigirqyuruq, sariq yovvoyi beda, lattatikan, oq karrak, sutcho'p, yovvoyi sabzi kabi o'simliklar misol bo'la oladi.

Ko'p yillik begona o'tlar. Bu biologik guruxdagi begona ug'lar oylasiga mansub bo'lib, 322 turni tashkil etib bir yillik va ikki yilliklardan farq qiladi. Ko'p yillik begona o'tlar generativ (urug'idan) va vegetativ (ildizpoya, iddiz kurtaklaridan) usulda ko'payadi.

Kup yillik begona o'tlar, o'qildizlilar, iddizpoyalilar, ildizbachkililar, popuk ildizlilar, piyozlilar, tugunaklilar va sudralib o'suvchilarga bo'linadi. Ildizpoyali ko'p yillik begona o'tlarga g'umay, ajriq, qamish, salomalaykum, dala qirqbo'g'imi, achchiq miya, oq miya kibi o'tlar kiradi.

Ildizbachkililarga - qo'ypechak, yantoq, kakra, qizilmiya, buztikan na boshqalir. Popukildizlilar - zubturum, bargizub va boshqalar. Piyozlilar anzur piyoz, gulpiyoz, qum piyoz, tog' piyoz, dasht piyoz va boshqalar.

Cydralib o'suvchi turlarga: ayiqtovon, tugmachabosh, quyon o't, olmos o't va boshqalar kiradi.

Parazit begona o'tlar. Parazit beogna o'tlar, parazit begona o'tlar yoki madaniy o'simliklar bilan yashab, ular hisobiga oziqlanadi. Ular xaqiqiy va yarim parazit begona o'tlarga bo'linadi. O'zbekistonda xaqiqiy parazit begona o'tlardan poya paraziti, zarpichak, devpechak, va ildiz paraziti shumg'iya uchraydi.

Dalalarda begona o'tlarga qarshi samarali kurashish uchun avval ularni aniqlash, qay darajada ifloslanganligini bilish, karta tuzish hamda ularga qarshi kurash

tadbirlarini to'g'ri tashkil qilish lozim. Bunda begona o'tlar 2 usul, ya'ni yurib ko'z bilan chamalab (tahminan) va aniq hisobga olinadi.

Ko'z bilan chamalash usuli oson va qulay, chunki bunda dalaning diagonal bo'yicha ma'lym oraliqda yurilib, begona o'tlar tahminan hisoblanadi va ballarga ajratiladi. Ballarga ajratishda akademik A.I.Maltsevning quyidagi 4 balli shkalasidan foydalaniladi.

1 ball - o'cimlik qoplamida 5 % gacha begona o't bo'ladi. 2 ball - o'cimlik qoplamida 5-25 %, 3 ball - o'simlik qoplamida begona o't 25-50 %, 4 ballda esa begona ug'lar madaniy o'simliklarga qaraganda ko'pchilikni tashkil etadi. Begona o'tlarni aniq hisobga olishda vazifaning mohiyatiga ko'ra oddiy yog'ochdan 0,25, 0,5 yoki 1 m² va undan katta ramka yasaladi. Yog'och ramkani begona o'tlar hisoblanadigan joyga qo'yib (1 ga maydonning o'pta hisobda 12 joyiga) ramkadagi begona o'tlar solinadi va yulib olinadi keyin turlarga ajratiladi. Hatijada yeg'och ramka yuzasi uchun o'tlarni o'rtacha miqdori topiladi. Tekshirish natijasida olingan ma'lumotlarga asosan begona o'tlar bilan ifloslanganlik xaritasi tuziladi. Xarita dalalarda begona ug'larning tarkibi va miqdorining o'zgarishiga ko'ra ularga qarshi har xil kurash tadbirlarini tanlashga va qo'llashga imkon beradi.

Foydalanilgan adabiyotlar ro'yhati.

1. Василченко И. Т., Пидотти О. А. Определитель сорных растений районов орошаемого земледелия. М.: "Колос", 1970.-367 с.
2. Воробев Г.Я. Исползовать вес арсенал средств в борьбе с сорняками. //Ж: "Земледелие". №4, 1986.-11-12 с.
3. Таскаева А.Г., Таскаев В.П. Определение коэффициента вредоносности сорняков. //Ж: "Земледелие". №8, 1990.-73-75 с
4. Qobulov J. S,Sulaymonov E., Begona o'tlar va ularga qarshi kurash, T., 1976.
5. Hamidov A., O'zbekistondagi begona o'tlar, T, 1973;

ФИО автора: *Usmonova Gulandon Usmonovna,*

Andijon viloyati, Andijon shahri 11-umumta'lim maktabi boshlang'ich sinf o'qituvchisi

Название публикации: «BOSHLANG'ICH SINFLARDA INTEGRATSION O'QITISHNING O'ZIGA XOS XUSUSIYATLARI»

Annotation: *this article will provide information on the specific features of integration teaching in primary classes.*

Keywords: *science achievements, use of advanced technology, lesson, method, practical training, inter-scientific communication.*

Annotatsiya: *Ushbu maqolada boshlang'ich sinflarda integratsion o'qitishning o'ziga xos xususiyatlari borasida ma'lumotlar beriladi.*

Kalit so'zlar: *Ilm-fan yutuqlari, ilg'or texnologiyalardan foydalanish, dars, metod, amaliy o'qitish, fanlararo aloqadorlik.*

Mamlakatimiz Prezidenti Sh.Mirziyoyevning “biz ta'lim va tarbiya tizimining barcha bo'g'inlari faoliyatini bugungi zamon talablari asosida takomillashtirishni o'zimizning birinchi darajali vazifamiz deb bilamiz” degan fikri muhim ahamiyat kasb etadi. Ta'lim amaliyoti ko'rsatishicha, maktab ta'limida fanlararo aloqadorlikni yo'lga qo'yish fan va jamiyat hayotida bugungi kunda sodir bo'layotgan integratsion jarayonlarning yorqin ifodasidir. Ushbu aloqadorlik o'quvchilarning bilimlarni ongli o'zlashtirishi, dunyo haqidagi yaxlit tasavvurlarini rivojlantirish va amaliy va ilmiy-metodik tayyorgarligini oshirishda muhim o'rinni egallaydi. Bunday tayyorgarlik umumiy o'rta ta'lim bitiruvchilarini darsda va darsdan tashqari mashg'ulotlarda, ishlab chiqarishda va umuman har qanday faoliyatda o'zlashtirgan bilim, ko'nikma va malakalarini erkin qo'llash imkoniyatini beradi.

Ilm-fan yutuqlari va ularning insonlar hayotidagi o'rni rivojlangan mamlakatlar maktab ta'limi mazmuni va strukturasi ta'sir o'tkazmay qolmaydi. Mamlakatimizda ta'lim sohasida olib borilayotgan islohotlar natijasida o'quv soatlari keskin

qisqartirildi, o'quv materiallari mazmuni modernizatsiya qilindi. Turli o'quv predmetlarini o'qitishda soatlarning qisqarishi, o'quv materiallari mazmunining ilmiy jihatdan murakkablashishi natijasida o'quvchilarga qo'yilayotgan talablar kuchaydi, ta'lim sifatida birmuncha pasayishlar kuzatilmoqda.

O'quvchilar o'quv materiallarini o'zlashtirishida sodir bo'layotgan bunday pasayishlar yosh avlodning intellektual rivojlanishiga ta'sir etmay qolmaydi. Bu holat esa o'qituvchilardan o'quvchilarga bir fan doirasida bog'liqliklar asosida turli hodisalarni o'rganishni taqozo etadi. Tabiat hodisalarini, ularning tuzilishi, mohiyati va funksiyalarini, qonuniyatlarini o'rganish o'quvchilar tafakkurida qiyoslash, analiz va sintez, abstraksiyalash, umumlashtirish, induktiv va deduktiv xulosa chiqarish kabi tafakkur operatsiyalarini rivojlantirishga yordam beradi. Kadrlar tayyorlash milliy modelida fanning tabiat va jamiyat to'g'risidagi yangi fundamental hamda amaliy tadqiqiga oid yo'nalishlarini rivojlantirish, yuqori malakali, ilmiy salohiyatga ega pedagogik kadrlar tayyorlash, ularni jahon fani integratsiyasi darajasida ilmiy jihatdan savodxonligini va mahoratini oshirish shu asosda umumiy o'rta ta'lim maktablarida ta'lim va tarbiya mazmunini yangilash, sifat va samaradorligini ko'tarish, har bir fan bo'yicha o'quvchilarning nazariy bilimi, amaliy ko'nikma va malakalarini takomillashtirish ta'kidlangan. Erkin fikrlovchi, ijodkor, mamlakatimizning mustaqillik mafkurasiga sadoqatli bo'lgan barkamol shaxsni tarbiyalash boshlang'ich ta'lim samaradorligini oshirishni taqozo etadi. Shu nuqtai nazardan qaraganda fanlararo aloqadorlik qonuniyatlarining yaratilishi, aloqadorlik tizimining tarkib topishi ta'limda istiqbolli vazifalar yechimini ta'minlaydi.

Fanlararo aloqadorlik nazariyasining taraqqiyotida tabaqalashtirilgan holat hukm sursa ham amaliyotda integratsiya, o'zaro aloqadorlik fanning ijtimoiy ahamiyatini yanada oshiradi. So'nggi yillarda amalga oshirilayotgan fanlararo aloqadorlik muammolarini hal etishga bag'ishlangan ilmiy tadqiqotlar ijtimoiy hayot talabidir. Boshlang'ich maktabda integratsiyani amalga oshiruvchi bo'g'in vazifasini o'qituvchining o'zi amalga oshiradi. U bolalarning matematikaga, yozishga, tabiat ko'pgina boshlang'ich tushunchalarga va yana ko'pgina narsalarga o'rgatadi. O'z kuch

va imkoniyatlari darajasida bu ishni amalga oshiradi. Boshlang'ich sinflarda bir o'qituvchining dars berishini, integratsiyaning bir usuli deb hisoblasak ham bo'ladi. Integratsiyani amalga oshirishning usullari yaxshi yoki yomon bo'lishi mumkin, muammoning mohiyati shundaki, usullarning birlaridan yuz o'girib, ikkinchisidan barcha darajalarida o'qituvchilarning (psixologik va fiziologik) yosh xususiyatlarini hisobga oladigan integratsion choralar tuzishni kiritishidir. Muammoning bunday qo'yilishi integratsiyaning turli ta'lim pog'onalarida turli xususiyatlarga ega ekanligini ko'rsatadi. Boshlang'ich maktabda integratsiyani bir-biriga nisbatan yaqin fanlarni birlashtirish asosida ko'rish maqsadga muvofiq. Ta'limning keyingi pog'onalaridan u asosiy fanlarning chegaralarini birlashtirishga harakat qiladi.

Bugungi kunda, ya'ni ta'lim-tarbiyaning hozirgi zamonaviy bosqichida o'qituvchining ishlash tizimi tubdan o'zgarimoqda va pedagogik texnologiyalar, integratsiya-lar, innovatsiyalar amaliyotda keng qo'llanilmoqda. O'quv fanlararo aloqadorlik ta'minlangan sharoitda o'quvchilarning egallagan bilimlari samarali rivojlanishi bilan bir qatorda ularning idrok qilish qobiliyati, faolliklari, iziqishlari, aqliy intellektual imkoniyatlari ortishiga erishiladi. O'quv fanlararo aloqadorlikni turli o'quv fanlari bo'yicha o'quv dasturlari, darsliklar mutanosibligini ta'minlovchi didaktik imkoniyat sifatida tushunish lozim.

«Intergratsiya» so'zi lotincha *integratio*-tiklash, to'ldirish, «integer» butun so'zidan kelib chiqqan. Integratsiya tushunchasi quyidagi ikki xil jarayon sifatida talqin etiladi: birinchidan, tizim, organizmning alohida tabaqalashtirilgan qism va vazifalarning bog'liqlik holatini bildiruvchi tushuncha va shu holatga olib boruvchi jarayon;

ikkinchidan, tabaqalashtirish jarayonlari bilan birga amalga oshirilayotgan fanlarni yaqinlashtirish jarayoni. Genetik jihatdan integratsiya-uzviylik, predmetlararo aloqadorlik, o'zaro aloqadorlik va nihoyat o'zaro bir-birini to'ldiruvchi, kengaytiruvchi hamda chuqurlashtiruvchi, o'quv predmetlari mazmunini eng kamida ta'lim standartlari darajasida sintezlab, mantiqan tugallangan mazmun shakli va oliy darajasidir. Chunki predmetlararo aloqadorlikning har qaysi quyi darajasi,

o'rganilayotgan o'quv predmetlari doirasida ma'lum didaktik birliklar orasida o'rnatilib, ularni o'rganish mazmunini va muddatlarini muvofiqlashtirishni ko'zda tutadi, bundan farqli o'laroq integrativ aloqadorlik asosida tashkil etilgan o'quv predmeti yoki integratsiyalab o'rganilayotgan predmet, hodisa yoki jarayonlarni yaxlit tizim shaklida har tomonlama aloqadorlik va munosabatlar nuqtai nazaridan talqin etishni talab etadi.

Bu o'z navbatida hozirgi va istiqbol talablariga javob beradigan, mustaqil fikr yurituvchi va ijodiy faoliyat ko'rsatuvchi, etuk shaxsni shakllantirishga imkon beradi. Zero u tahsil oluvchilardan faqatgina tahlil qilish va sintezlash operatsiyalarini talab qilish bilan chegaralanib qolmasdan, balki mavhumlashtirish, algoritmlashtirish, turkumlash, shartli belgilar yordamida ifodalash, sabab oqibatli aloqadorlikni aniqlash, tahlil etish, sintezlash, tizimlashtirish, modellashtirish kabi yuksak darajali tafakkurlash operatsiyalarini talab etadi. Bu operatsiyalar o'rganilayotgan ob'ektni barcha muhim jihat va xususiyatlarini ajratib olib (tabaqalashtirib), mohiyati va mazmunini anglab etish va ularni umumlashtirish orqali amalga oshiriladi. Demak, integratsiya har doim ham uning ikkinchi tomoni bo'lgan tabaqalashtirish (differentsiatsiya)ga tayangan holda rivojlanib boradi yoki aksincha.

Integratsiya masalasini pedagog olimlar va amaliyotchilar quyidagi yo'nalishlarda tadqiq etishni tavsiya etadilar: - o'quv predmetlari va fanlar turkumi doirasidagi mazmunni integratsiyalab o'rganish; - turli o'quv predmetlaridan tahsil beruvchi shaxslarning faoliyatlarini integratsiyalash; - ta'lim-tarbiya ishini tashkil etish shakllarini integratsiyalash va shu kabilar. Bu yo'nalishlarning har birining aniq o'z maqsadi bo'lib, uni amalga oshirish uchun mos shakl, metod, vosita va shartsharoitlarni talab etadi. Amaliyotda ulardan uyg'un holda foydalanilgandagina ko'zlangan maqsadga erishish mumkinligini ham shu o'rinda eslatib o'tish lozim. Yaxlit tizimni tuzishda integratsiyalanuvchi aloqadorlik muhim ahamiyatga ega bo'lib, ularni ichki ilmiy aloqadorlik ham deb ataladi. Tizimlashtirishdan ko'zlangan asosiy maqsad ichki ilmiy aloqadorlikni tartibga keltirish yo'li bilan yaxlitlikni yuzaga keltirishdan iboratdir. Bu jarayonda hosil bo'ladigan yaxlitlik yangi sifat ko'rsatgichlariga ega

bo'лади. Integratsiyalashtirishning mohiyati, nazariy sintez vositasi sifatida yangi darajadagi bilish natijalariga erishishdir. Ta'lim-tarbiya jarayonida integrativ yondashuvni amalga oshirish tizim yoki mavjud shakldagi yaxlit ob'ektning ichki va tashqi aloqalari, uni tashkil etish va boshqarish qonuniyatlarini bilgan holda olib borilishi mumkin. Integrativ yondashuv mazmunan tutash, aloqador, mantiqiy birbirini taqozo etuvchi va birbiriga singib chuqurlashtiruvchi va kengaytiruvchi o'quv fanlarini integratsiyalash uchun qo'llanilib, yaxlit mantiqiy mukammal bilim, ishharakat usullari va shaxsiy sifatlarni tarkib toptirishni ko'zda tutadi. Agar XIX – XX asrlar oralig'ida jahon pedagogikasida A.Gerd, D.Kaygarodov, A.Pavlov singari olimlar boshlang'ich maktabni tashkil qilish, unda olamni anglash jonli va jonsiz predmetlar haqida yaxlit tushunchalarni shakllantirish orqali amalga oshirilsa, o'quvchining biluv faoliyati samarali kechishi haqidagi o'z qarashlarini bayon qilgan bo'lsalar, YAn Komenskiy, D.Lokk, M.Pestalotsi, K.Ushinskiy qarashlarida ayni ta'lim samaradorligiga fanlararo aloqa vositasida erishish mumkinligi asoslandi. Ushbu qarash XX asrning oxirgi o'n yilliklariga qadar S.Baranova, N.Talizina, M.Lvov, N.Svetlovskaya, E.Koladin kabilar ishlarida ancha takomillashtirildi. Boshlang'ich ta'limdagi fanlararo va fanga oid tushunchalar aloqadorligiga tayanib ta'lim samaradorligiga erishish yo'llari, usul va vositalar XX asr oxiriga qadar Rossiyalik olimlar N.Drujinina, T.Nazarova, I.Blinova, R.Matyushova tomonidan keng ko'lamda tadqiq qilindi.

XXI asrga kelib, fanlararo aloqa o'zaro yaqin tushunchalarga asoslanib, yoki aloqador mavzular doirasida ularning mohiyatini o'quvchiga tushuntirishda ta'limni tizimli yaxlitlashtirish, uzviylashtirish o'zaro mujassamlash asosida bilim berish – ta'lim mazmunini integratsiyalash muammosiga alohida e'tibor qaratilmoqda. Bugungi kunda integratsiyalashgan ta'lim muammosiga boshlang'ich ta'limda ham jiddiy diqqat qaratilayotganligining sababini professorlar R.Mavlonova va N.Rahmonqulova “Boshlang'ich ta'limning integratsiyalashgan pedagogikasi”(2009), “Boshlang'ich ta'lim pedagogikasi, innovatsiya va integratsiyasi” (2013) nomli o'quv qo'llanmalarida quyidagicha izohlaydilar: “O'quv predmetlari orasidagi integratsiya predmetlar

tizimini inkor etmaydi, balki predmetlar orasidagi aloqalar va bog‘liqliklarni chuqurlashtirishga qaratilgan yondashuv – differensiya va integratsiya orasidagi munosabatni tushunishga tayanadi... turli fanlarning element va qismlarini bir butunga birlashtirishga yo‘naltirilgan integratsiya bir predmet bo‘yicha bilimlarni ikkinchisiga ko‘chirish yoki faoliyatning almashinishi emas, balki fanlar integratsiyasi yo‘nalishlarini aks ettiruvchi yangi didaktik ekvivalentlarni yaratish jarayonidir [1].

Chet el ta‘limi tajribasi shuni ko‘rsatdiki, tabiat va jamiyat haqidagi bilimlarni rivojlantirish uchun asos bo‘luvchi integratsiyalashgan fanlar ko‘pgina mamlakatlar o‘quv dasturlaridan allaqachon joy olgan. Ularda asosiy e‘tibor o‘quvchilarga boshlang‘ich ta‘lim orqali faqat o‘quv predmetlari asosida bilim berishni emas, balki ijodiy fikrlash qobiliyatlarini rivojlantirishga qaratilgan ko‘pgina xorijiy mamlakatlar boshlang‘ich maktablarining o‘ziga xos xususiyati integratsiyalangan kurslar bo‘yicha ta‘lim bo‘lib qoldi. Kursning maqsadi bolani dunyo bilan suhbatga tortish, inson, tabiat, jamiyat, fan, san‘at bilan suhbatlashadigan; faqat odamlar suhbatlashadigan til bilangina emas, hayvonlar, o‘simliklar tili bilan, rassomlar, musiqachilar, olimlar foydalanadigan til bilan tanishtirishdir... Olamning umumiy ko‘rinishini tovushlar, tasvirlar, ranglar orqali tanishdir; bola esa ham dunyoni, ham o‘zini o‘rganuvchi, tekshiruvchi o‘rniga qo‘yiladi”[1]. Olimlar qarashlari shuni anglatadiki, ta‘limni integratsiyalashning asosiy maqsadi boshlang‘ich sinflardan o‘quvchilarda tabiat va jamiyat haqida yaxlit tasavvur uyg‘otish va ularning rivojlanish qonuniyatlariga o‘quvchi munosabatini tarkib toptirishdan iborat. Holbuki, bugungi kunda DTS bilan o‘quv dasturlari o‘rtasida nomuvofiqlik vujudga kelmoqda. Boshlang‘ich ta‘lim DTS da “Ona tili”, “Matematika”, “Tabiat” ta‘lim sohalari ko‘rsatilgan holda amaldagi o‘quv rejasidan 10 ta predmet joy olgan. Bu holat o‘quvchiga taqdim etilayotgan bilimlarda maydalashish va mavzular takrorini keltirib chiqarmoqda. Qaytarish va takrorlar esa o‘quvchini zeriktiradi, vaqtdan unumli foydalanishga monelik qiladi. Misol tariqasida 1-4 sinflarning yillik taqvimiy ish rejasini oladigan bo‘lsak, bir qator mavzular qaytarilayotganini, takrorlanayotganining guvoxi bo‘lamiz [2]. Bu takroriylik asosan bir paytgacha (hafta ichida, bir kunda) to‘g‘ri keladi. Demak, ularni

o‘zaro bog‘lab, bitta kompleks dars ishlanma yaratish natijasida integatsiyalashgan dars tashkil qilamiz. Natijada, o‘quvchilar mujassam bilim olish imkoniyatiga ega bo‘ladilar. “O‘qish” darsidan “Vatan”, “Odobnoma”dan “Bobolardan meros yurt”, “Musiqqa”dan “Qo‘shiq aytish qoidalari”, “Tasviriy san’at” dan “Vatanjonim-vatanim” mavzulari ayni bir paytda o‘rganiladi. Shuning uchun bu mavzularni predmetlararo integratsiyadan foydalanib uzviylashtirilsa, bitta dars vaqti, imkoniyatlari tejaladi.

Adabiyotlar:

1. Yusupov E. Inson kamolotining ma’naviy asoslari. – Toshkent, Universitet, 1998.
2. Mavlonova R., Rahmonqulova R. Boshlang‘ich ta’limning integratsiyalashgan pedagogikasi. T., Ilm ziyo, - 2009.

ФИО автора: *Rustamov Suhrob Shuhrat o'g'li*

Buxoro muhandislik-texnologiya instituti “Elektr mexanikasi va texnologiyalari” kafedrası doktoranti

Название публикации: «ELEKTR YURITMALARNING ENERGIYA TEJAMKOR BOSHQARISH VA ASINXRON MOTORDAGI ELEKTR ISROFLAR»

ANNOTATSIYA

Butun dunyoda, shu jumladan Respublikamizda energiya resurslar narxini oshib borishi iqtisodiyotning barcha sohalarida energiya tejamkorlik masalalarini ilgari suradi. Ishlab chiqarishning barcha sohalarida energiya tejamkorligiga erishishda fan va texnikaning roli beqiyosdir. Ya'ni energiya tejamkor texnologiya va jarayonlarni ishlab chiqarishda qo'llanilishi, albatta ilmiy izlanishlarning natijasi bo'lmog'i kerak. Ushbu maqolada elektr energiyadan unumli foydalanish avvalambor elektr yuritmalarda energiya tejamkor motorlarni qo'llash, yuklanishlarni rostdash, yuklanish darajasiga qarab iste'mol qilinayotgan aktiv va reaktiv quvvatlarni rostdash, quvvat isrofini kamaytirish, optimal boshqarish va shu kabi bir necha dolzarb masalalarni yechimini topish faqat ilmiy izlanishlar va konstruktorlik faoliyatlar bilan bog'liq masalalar ko'rib chiqilgan.

Kalit so'zlar: *asinxron elektr yuritmalar, rotor, mexanik qurilma, kontaktorlar, magnit oqim, moment, chastota, elektr isroflar, FIK, chulg'am.*

Mamlakatimizda energetika sohasini yanada isloh qilish, elektr va issiqlik energiyasi, tabiiy gaz, suvdan oqilona foydalanishni ta'minlash, shuningdek, to'lov intizomini mustahkamlash choralari ko'rilmoqda. Shu bilan birga, energiya resurslari iste'molining samaradorligini monitoring qilishning ta'sirchan tizimi, shuningdek, davlat va xo'jalik boshqaruvi organlari, davlat korxonalari, muassasalari va tashkilotlarida zamonaviy energiya tejaydigan texnologiyalarni joriy etish bo'yicha xizmatlarning mavjud emasligi energiya resurslari xarajatlarini maqbullashtirish imkonini bermayapti.

Energiya resurslarni tejash orqali mahsulot tannarxini kamaytirish ishlab chiqarilayotgan mahsulotimizni tashqi va ichki bozordagi raqobatbardoshligini oshirishni asosiy omillaridan biridir. Respublikamizda ishlab chiqarilayotgan mahsulot birligiga sarflanayotgan nisbiy energiya sarfi rivojlangan Yevropa davlatlari AQSh va Yaponiyaga nisbatan 3-4 marta katta ekanligini ko'rish mumkin. Bu esa elektr energiya nisbiy sarfini kamaytirish bo'yicha imkoniyatlarimiz borligini ko'rsatadi. Sanoatda elektr energiyasining 60% dan ortig'i asinxron elektr yuritmalar - nasos, kompressor, ventilyatsiya va boshqa qurilmalarda iste'mol qilinadi. Bu eng oddiy va shuning uchun eng arzon va ishonchli dvigatel hisoblanadi.

Sanoatning turli tarmoqlari texnologik jarayoni har qanday mexanizmining aylanish tezligini moslanuvchan o'zgarishini talab qiladi. Elektron va kompyuter texnologiyalarining jadal rivojlanishi, shuningdek energiya sarfini kamaytirish istagi tufayli har xil turdagi elektr motorlarini iqtisodiy boshqarish uchun qurilmalar paydo bo'ldi. Ushbu maqolada biz faqat elektr yuritmaning eng samarali boshqaruvini ta'minlash haqida gapiramiz. Ishlab chiqarish va texnologik qurilmalarda iste'mol qilinadigan elektr energiyasining katta qismi mexanik ishlarni bajarishga sarflanadi. Har xil ishlab chiqarish va texnologik mexanizmlarning ishchi organlarini harakatga keltirish uchun asosan rotor qisqa tutashgan asinxron elektr motorlar ishlatiladi (kelajakda aynan mana shu turdagi elektr motor haqida). Elektr dvigatelining o'zi, uni boshqarish tizimi va motor validan ishlab chiqarish mexanizmiga harakatni uzatuvchi mexanik qurilma elektr yuritma tizimini hosil qiladi.

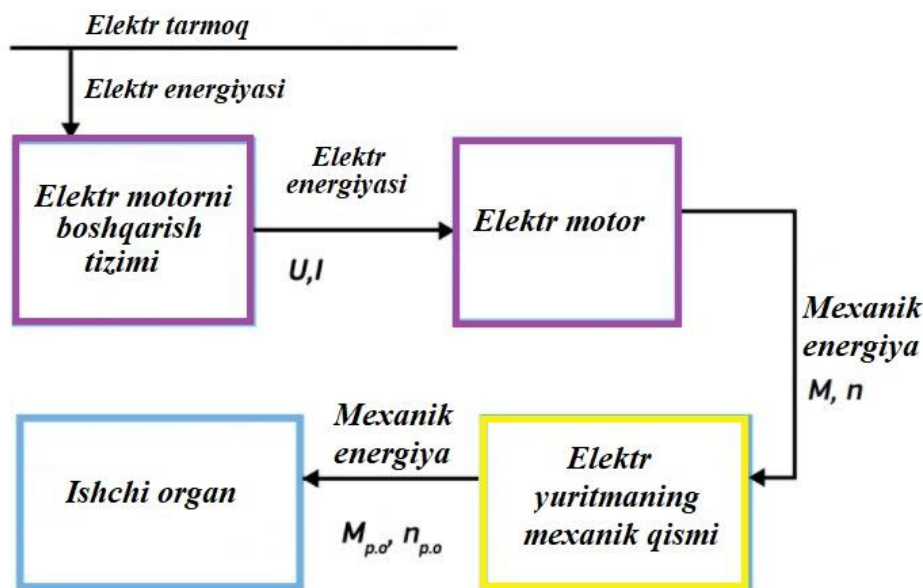

Elektr yuritma boshqarish tizimining funksional sxemasi.

Dvigatel tezligini roslash natijasida o'ramlarda minimal energiya yo'qotilishi mavjudligi, chastota va kuchlanishning bir xil o'zgarishi tufayli muammosiz ishga tushirish elektr motorlarini samarali boshqarishning asosiy prinsiplari hisoblanadi.

Asinxron dvigatelni avval mavjud bo'lgan va hozir ham ishlatiladigan boshqarish usullari:

- Dvigatel chulg'ami zanjiriga kontaktorlar yordamida ketma-ket qisqa tutashgan qo'shimcha aktiv qarshiliklarni kiritish orqali reostat chastotasini boshqarish;
- Statorning qisqichlarida kuchlanishni o'zgartirish, bunda kuchlanishning chastotasi doimiydir va sanoat tarmog'ining chastotasiga teng;
- Stator o'ramining juft qutblari sonini o'zgartirish orqali bosqichma-bosqich roslash.

Ammo chastotani roslashning bu va boshqa usullari asosiy kamchilikni o'z ichiga oladi - elektr energiyasining sezilarli isroflari va bosqichma-bosqich roslash yetarlicha silliq bo'lmaydi.

Asinxron elektr motorida yuzaga keladigan elektr isroflarni batafsil ko'rib o'tamiz:

Elektr yuritmaning ishlashi turli xil elektr va mexanik kattaliklar bilan tavsiflanadi.

Elektr kattaliklarga quyidagilar kiradi:

- Tarmoq kuchlanishi,

- Elektr motor toki,
- Magnit oqimi,
- Elektr yurituvchi kuch (EYUK).

Asosiy mexanik kattaliklar:

- Aylanish chastotasi n (ayl/min),
- Dvigatelning aylanish momenti $M(N \cdot N)$,
- Elektr motorining mexanik kuchi P (Vt), moment va tezlik quyidagi bilan aniqlanadi:

$$P = (M n) / (9.55)$$

Aylanish harakatining tezligini aniqlash uchun, aylanish chastotasi n bilan bir qatorda, fizikadan ma'lum bo'lgan yana bir kattalik ishlatiladi - ω burchak tezligi, u sekundiga radian bilan ifodalanadi (rad/s). Burchak tezligi ω va aylanish chastotasi n o'rtasida quyidagi bog'liqlik mavjud:

$$\omega = \frac{(2 \cdot n)}{60} = \frac{n}{9.55}$$

Formulaning qaysi shaklga ega ekanligini hisobga olgan holda:

$$P = M \cdot \omega$$

Motor momentining M rotor tezligiga bog'liqligi n elektr motorining mexanik xarakteristikasi deyiladi. E'tibor bering, asinxron mashina ishlayotganda, elektromagnit deb ataladigan kuch elektromagnit maydon yordamida statordan havo bo'shlig'i orqali rotorga uzatiladi: $P = M \cdot \omega$

Bu quvvatning bir qismi (2) ifodaga muvofiq mexanik quvvat shaklida rotor valiga uzatiladi, qolgan qismi esa rotor zanjirining har uch fazasining aktiv qarshiliklarida isroflar ko'rinishida chiqariladi.

Elektr isroflar quyidagiga teng: $P_{isr} = 3 \cdot I^2 \cdot r$

Shunday qilib, elektr isroflarni chulg'amlar orqali oqayotgan tokning kvadrati aniqlaydi.

Ular asosan asinxron motorining yuklanishi bilan belgilanadi. Boshqa barcha elektrdan tashqari isroflar yuklama bilan kamroq o'zgaradi. Shuning uchun, tezlikni boshqarishda asinxron motorining elektr isroflari qanday o'zgarishini ko'rib chiqamiz.

Elektr motorining rotori o'ramidagi elektr isroflari to'g'ridan-to'g'ri mashina ichidagi issiqlik shaklida chiqariladi va shuning uchun uning qizishi aniqlanadi. Shubhasiz rotor zanjirida elektr isroflar qanchalik katta bo'lsa, dvigatelning samaradorligi shunchalik past bo'ladi va uning FIK pastroq bo'ladi.

Statorning isroflari rotorning isroflariga deyarli mutanosib ekanligini hisobga olsak, rotorning elektr isrofini kamaytirishga intilish yanada tushunarli. Dvigatel tezligini boshqarish usuli iqtisodiy hisoblanadi, bunda rotordagi elektr isroflari nisbatan kichik bo'ladi.

Ifodalarni tahlil qilishdan kelib chiqadiki, dvigatellarni boshqarishning eng tejamli usuli - bu rotor tezligi sinxronga yaqin bo'lishi hisoblanadi.

FOYDALANILGAN ADABIYOTLAR

1. O.O. Hoshimov, A.T. Imomnazarov. Elektr mexanik tizimlarda energiya tejamkorligi. Darslik. -T .: «Fan vatehnologiya», 2015. -128 b.
2. Анучин, А.С. Системы управления электроприводов / А.С. Анучин. - Вологда: Инфра-Инженерия, 2015. - 373 с.
3. Денисов, В.А. Электроприводы переменного тока с частотным управлением: Учебное пособие / В.А. Денисов. - Ст. Оскол: ТНТ, 2013. - 164 с.
4. Яни, А.В. Регулируемый асинхронный электропривод: Учебное пособие / А.В. Яни. - СПб.: Лань, 2016. - 464 с.
5. O.O. Hoshimov, S.S. Saidahmedov ELEKTR YURITMA ASOSLARI. Kasb-hunar kollejlari uchun darslik. TOSHKENT 2008.

ФИО автора: *G`afurov Mirzohid Orifovich*

Buxoro muhandislik – texnologiyalari instituti “Elektr mexanikasi va texnologiyalari” kafedrası doktoranti

Название публикации: «SEMENT ISHLAB CHIQRISH JARAYONIDA QO`LLANILADIGAN ELEKTR MOTORLAR SAMARADORLIGINI OSHIRISH TAHLILI»

ANNOTATSIYA.

Ushbu maqolada sement ishlab chiqarish jarayonlarida qo`llaniladigan elektr motorlardagi energiya samaradorlik ko`rsatkichlari haqida tahliliy izlanish olib borilgan. Sement sektoridagi ilg`or xalqaro tajribaning qisqacha mazmunini taqdim etilgan va sement zavodlari tomonidan ularning operatsion xarajatlarini kamaytirish va uglerod izlarini yaxshilash uchun amalga oshirishi mumkin bo`lgan texnik chora-tadbirlarga e`tibor qaratilgan.

Kalit so`zlar: *klinker, elektr motor, ventilyator, aylantiruvchi pech, samarali elektr yuritma.*

Sement ishlab chiqarish ko'p miqdorda xom-ashyo, energiya, mehnat va kapitalni o'z ichiga olgan resurs talab qiladigan amaliyotdir. Sement ohaktosh, bo'r, gil, qum kabi xom ashyolardan ishlab chiqariladi. Ushbu xom-ashyo karerlardan olinadi, bir necha bor maydalanadi va to'g'ri kimyoviy tarkibga aralashtiriladi. Xom ashyo tarkibini sozlash uchun oz miqdorda temir javhari, aluminiy va boshqa minerallar qo'shilishi mumkin. Odatda, dastlabki xom-ashyo katta aylanadigan pechga (silindrsimon o'choq) beriladi, u yerda u taxminan 1450⁰ C ga (2640 daraja Farengeyt) qizdiriladi. Yuqori harorat xom ashyoning reaksiyaga kirishishiga olib keladi va "klinker" deb ataladigan qattiq tugunli materialni hosil qiladi. Klinker sovutiladi va sement ishlab chiqarish uchun gips va boshqa kichik qo'shimchalar bilan birgalikda maydalanadi.

Yuqoridagi aniq chora-tadbirlardan tashqari, sement zavodlari tomonidan energiya samaradorligini oshirish va u bilan bog'liq emissiyalarni kamaytirish bo'yicha bir qator umumiy chora-tadbirlar ko'rib chiqilishi mumkin.

Motorlar va elektr yuritmalari sement zavodi bo'lab ventilyatorlarni (masalan, old isitgich, sovutgich) harakatlantirish, pechni aylantirish, materiallarni tashish va eng muhimi, maydalash uchun ishlatiladi. Odatda bitta o'choqli sement zavodida bir necha kVt dan MVt gacha bo'lgan 500 dan 700 gacha elektr motorlari ishlatilishi mumkin. Sement ishlab chiqaruvchilari yuqori samarali motorlar va elektr yuritmalardan foydalanish orqali sezilarli energiya tejashga erishishlari mumkin. 1-rasmda IEC60034-30: 2008 ta'rifiga muvofiq elektr motorlari sinflarining tipik samaradorligi ko'rsatilgan²⁶¹. Garchi eski motorlarni qayta o'rab ishlatish sanoatda keng tarqalgan amaliyot bo'lsa-da, eski motorlarni yangi va samaraliroqlariga almashtirish foydaliroq bo'lishi mumkin, xususan, motorning ishlash muddati davomida ishlashi uning narxidan 100 baravar ko'proq xarajat qilishi mumkinligi aniqlangan.²⁶²

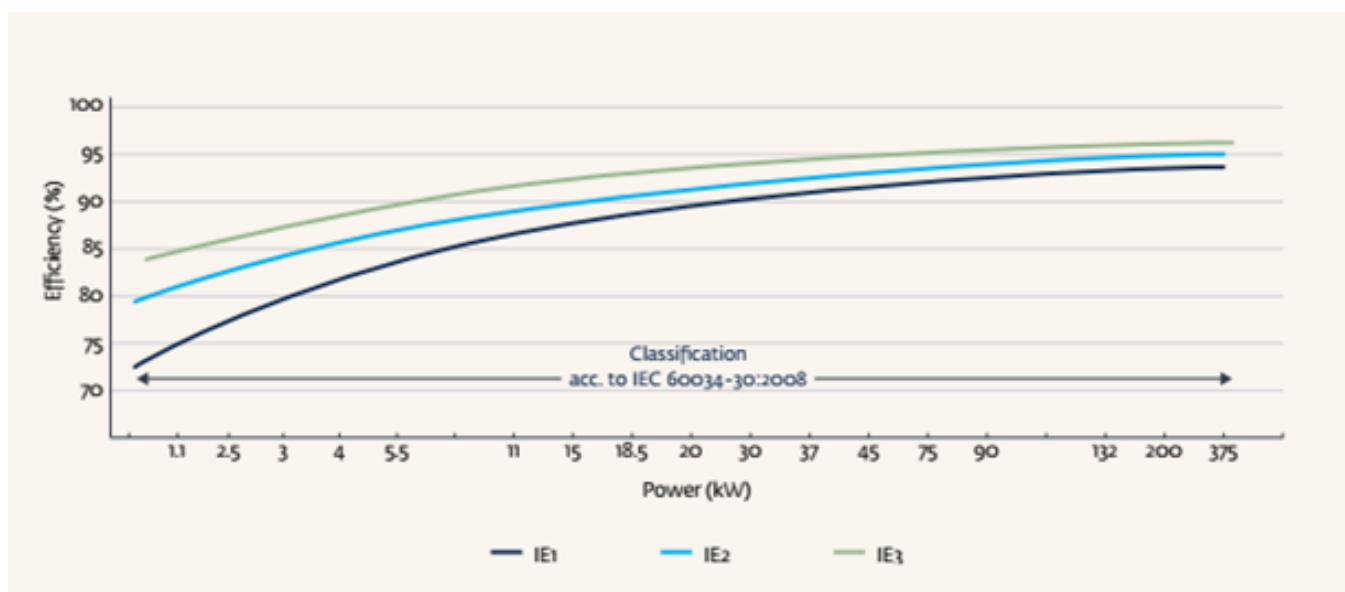

1-rasm. Turli xil quvvatlardagi elektr motorlarining samaradorlik ko'rsatkichi

²⁶¹ IEC 60034-30 2, 4 yoki 6 qutbli bir tezlikli, uzluksiz ishlaydigan (S1), uch fazali, rotori qisqa tutashgan asinxron motorlar uchun energiya samaradorligi sinflarini belgilaydi. U uchta sinfni tasniflaydi: IE1 (standart), IE2 (yuqori) va IE3 (premium). Har bir sinf uchun samaradorlik 0,75 dan 375 kVt gacha bo'lgan nominal chiqish diapazoni uchun aniqlanadi.

²⁶² Elektr motorlar qayta 2 marta o'ralsa, uning texnik parametrlari o'zgaradi. Enabling sustainable cement systems innovators' handbook published by UK

Misol uchun, klinkerni hosil qiluvchi aylantiruvchi pechni aylantirish uchun - katta quvvat talab qiladigan o'zgarimas (DC) va o'zgaruvchan (AC) tok motorlari qo'llaniladi. So'nggi paytlarda ushbu DC motorlarini o'zgaruvchan tok (AC) versiyalari bilan almashtirish tobora ko'proq targ'ib qilinmoqda. Texnologik yutuqlar tufayli zamonaviy AC elektr yuritmalar sement pechlari uchun zarur bo'lgan katta boshlang'ich momentni ta'minlay oladi. Ushbu elektr yuritmalar kamroq energiya sarflaydi, ishonchliroq va ularga xizmat ko'rsatish osonroq. Xuddi shunday, boshqa ilovalarda qo'llaniladigan yuqori samarali motorlar nafaqat energiya sarfini kamaytiradi, balki odatda ishonchliroq, uzoqroq ishlaydi va transformator yuklanishini kamaytiradi.

Bundan tashqari, sanoatda ishlatiladigan motorlarning katta o'lchamli bo'lishi odatiy hol emas. Bu kam samaradorlikka olib keladi, bu esa ko'proq energiya sarfiga va energiya narxining oshishiga olib keladi (ba'zi qo'llanmalarda 25 foizdan ko'proq). Shu sababli, motorni yuklash joyida o'rganish va tuzatish ishlari har qanday keng qamrovli energiya tejash harakatlarining bir qismi bo'lishi kerak.

Elektr energiyasini tejash zavodga qarab sezilarli darajada farq qilishi mumkin, bu 3%dan 8 %gacha. Elektr motor tizimini o'zgarimas tokning o'zgaruvchan tok turiga almashtirish pechka elektr yuritmasining elektr energiyasidan foydalanishini 0,5 dan 1 foizgacha kamaytirishga olib kelishi mumkin.

Boshqa sohalarda ishlatiladigan kichikroq motorlarni hisobga olgan holda, yuqori samarali motorlar odatda an'anaviylarga qaraganda 1 dan 4 foizgacha samaraliroqdir.

Kapital va foydalanish xarajatlari: Kuniga 5000 tonna ishlab chiqaradigan zavod uchun zavod ventilyator tizimlaridagi barcha motorlarni yuqori samarali motorlar bilan almashtirish yiliga sement quvvati tonnasi uchun 0,22 dollarga tushadi. Pech tizimlari uchun AC elektr yuritmalar DC elektr yuritmalarilarga qaraganda kamroq investitsiya xarajatlariga ega.

Amalga oshirish omillari: Agar almashtirish jarayonning ishlashiga ta'sir qilmasa, motorlar istalgan vaqtda almashtirilishi mumkin. Bundan tashqari, katta hajmli motorlar odatda sement zavodlarida uchraydi, bu esa energiya samaradorligining pastligiga, yuqori iste'mol va xarajatlarga olib keladi. Shu sababli, motorni yuklash joyida o'rganish va tuzatish ishlari energiya tejash bo'yicha har qanday keng qamrovli sa'y-harakatlarning bir qismi bo'lishi kerak.

Joriy etilgan holatdagi natija: Kaliforniyaning Davenport shahridagi sement zavodi 13 ta motorni yuqori samaradorlikdagi versiyalari bilan qayta jihozlash orqali yiliga 2,1 megavatt soat elektr energiyasini tejab qoldi²⁶³. Zavod yillik energiya va texnik xizmat ko'rsatish xarajatlarini mos ravishda 168 000 va 30 000 dollarga qisqartirdi. Amalga oshirish xarajatlari 134 000 AQSh dollarini tashkil etdi (mahalliy kommunal xizmat ko'rsatish kompaniyasidan chegirmani hisobga olgan holda), sakkiz oy atrofida o'zini oqlash muddatini berdi.

Foydalanilgan adabiyotlar

1. IEC 60034-30-1 standard on efficiency classes for low voltage AC motors.
https://library.e.abb.com/public/db64d153e3c346938e18916e66fb1d0d/9AKK107319%20EN%2005-2018_20848_ABB_Technical_note_IEC_60034_30_1.pdf
2. Shaymatov B.X., Sattorov T.A. “Elektr mashinalari” 2021yil
3. Improving Thermal and Electric Energy Efficiency at Cement Plants: International Best Practice
4. Гафуров М.О. Основные меры энергосбережения на промышленных предприятиях и их эффективность.
<https://7universum.com/ru/tech/archive/item/8578>
5. Гафуров М.О. Мухторов А.Ф. Фаттоев М.Х. Фармонов Ф.А. Повышение энергоэффективности за счет разработки энергосберегающих мероприятий посредством энергоаудита в общепромышленных механизмах.
<https://7universum.com/ru/tech/archive/item/11252>
6. Мирзохид Орифович Гафуров, Юнус Якубович Акиев, Зиёдилло

²⁶³ Improving Thermal and Electric Energy Efficiency at Cement Plants: International Best Practice

Йулдошовеч Аннаев, Сарвар Ахрорович Ахмадов. Выявление и устранение дефектов электромеханических систем на промышленных предприятиях.
<https://7universum.com/ru/tech/archive/item/11889>

ФИО автора: *Ashurova Farida Xaydaraliyevna,*

Toshkent viloyati Chirchiq davlat pedagogika instituti magistranti

Название публикации: «YANGILANAYOTGAN MILLIY DASTUR ORQALI O'QUVCHILARDA YUKSAK MA'NAVIYATLI VA MADANIYATLI SHAXSNI SHAKLLANTIRISH»

***Annotation:** this article provides information on the formation of a highly spiritual and cultural personality in the students through the updated national program.*

***Keywords:** perfect man, national-freedom, independence, culture, tradition, modernization, fanaticism, Enlightenment, moral and moral values of the nation, moral norms, personality perfection.*

***Annotatsiya:** Ushbu maqolada yangilanayotgan milliy dastur orqali o'quvchilarda yuksak ma'naviyatli va madaniyatli shaxsni shakllantirish borasida ma'lumotlar bayon etilgan.*

***Kalit so'zlar:** komil inson, milliy-ozodlik, mustaqillik, madaniyat, urf-odat, modernizatsiya, aqidaparastlik, ma'rifat, millat ma'naviy-axloqiy qadriyatlar, axloq normalari, shaxs barkamolligi.*

KIRISH. (Introduction)

Tarixdan ma'lumki, jamiyat a'zolarining intellektual salohiyati ortib borishi bilan jamiyatni ongli ravishda boshqarish, uni aniq bir maqsadga yo'naltirish imkoniyati ortib boradi. Bu esa jamiyatni aniq bir maqsadga muvofiq ravishda oqilona boshqarishga yordam beruvchi. buyuk insonparvarlik, taraqqiyparvarlik mohiyatini o'zida mujassamlashtirgan milliy g'oyani yuzaga kelishiga zamin hozirladi. Barcha zamonlarda ham jamiyatni yuksaklik sari yetaklovchi xalqning, millatning yagona

g'oyasini ishlab chiqish va uni rivojlantirish masalalari o'z dolzarbligini yo'qotmagan. Bu ishni munosib uddalay olgan millat insoniyat taraqqiyotining eng oldingi saflariga o'tib olgan bo'lsa, bu vazifani munosib uddalay olmagan yoki mavjud milliy g'oyani rivojlantirishda xato va kamchiliklarga yo'l qo'ygan xalqlar esa tanazzulga yuz tutib, birin-ketin tarix sahnasidan ketganligiga ham insoniyat guvoh. Shu ma'noda milliy va umuminsoniy maqsadlarni o'zida jamlagan xalq, millat g'oyasini shakllantirish, shuning barobarida uni rivojlantirish muammolari bugungi kunda ham o'z ahamiyatini saqlab qolgan. Bugungi kun milliy g'oyasini shakllantirish va uni rivojlantirishning murakkablik darajasining yuqoriligiga sabab shundaki, hozirda butun dunyo mamlakatlarini qamrab olgan globallashuv jarayoni hayotning barcha sohalariga, jumladan, ijtimoiy, siyosiy, iqtisodiy sohalarga ko'rsatayotgan salbiy ta'sirlarining ortib borishi va bu salbiy ta'sirlar XXI asr kishisida loqaydlik, beparvolik, kosmopolitizm, daxldorlik hissining susayib ketishi, har qanday qadriyatlarga nisbatan umumiy nazar bilan qarash kabi illatlarni keltirib chiqarmoqda. Bu illatlar esa jamiyat a'zolarining yagona maqsadmuddaolar atrofida birlashish qobiliyatini susayib ketishiga olib kelmoqda. Aynan shu omillar milliy g'oyani rivojlantirishning ijtimoiy-axloqiy asoslarini izchillik bilan tadqiq etish, ijtimoiy hayotning har bir qatlamiga munosib ijtimoiy-axloqiy tamoyillarni ishlab chiqish zaruratini orttirmoqda.

Mamlakatimizda mustaqillikning dastlabki kunlaridanoq ijtimoiy, iqtisodiy, madaniy va ma'naviy sohada islohatlarning amalga oshirilishi kelajagi buyuk davlatimizning yoshlarini har tomonlama yetuk, jismonan baquvvat, raqobatbardosh, intellektual salohiyatli bo'lgan barkamol avlod tarbiyasi oldiga muhim vazifalarni qo'ymoqda. Bu, avvalo, kelajak avlodni ma'naviy – ahloqiy jihatdan har tomonlama tarbiyalashni, ularda bilim, keng dunyoqarash va e'tiqodga ega bo'lishni talab etadi. Chunki mamlakatimiz kelajagi va istiqboli ana shu avlod tarbiyasiga har tomonlama bog'liq.

Bugun yoshlar o'z milliy tarixini o'rganmoqda. Ona tili, madaniyat, urf-odat va an'analarining qayta tiklanib borayotgani ularni o'zligini anglashga shart-sharoit yaratib berayotgani ham muhim yutiqdir. Bugun yoshlar shunchaki milliy-ma'naviy

qadriyatlarini o'rganib qolayotgani yo'q. Ular dunyo xalqlari erishgan yutuqlardan bahramand bo'lmoqda. Xorijiy davlatlarda o'qish, bilim olib, fan-texnika yutuqlari, ilg'or texnologiyalarni egallab jamiyatimiz ijtimoiy hayotiga joriy etish imkoniyatiga ega bo'lmoqdalar. Ma'lumki, 2020 yilda mamlakatimizda 18 yoshgacha bo'lgan yoshlar 18 million 720 ming nafarni yoki umumiy aholining taxminan 40 foizini, 30 yoshgacha bo'lganlar esa 14 million 80 ming nafarni yoki 64 foizni tashkil etgan edi.

O'z-o'zidan ayonki, aholimizning aksariyat qismini tashkil etadigan yoshlarimizning hali-beri yechilmagan muammolariga e'tiborimizni jalb etish, ularni hayotimizda haqiqatdan ham hal qiluvchi kuchga aylantirish masalasi jamoatchiligimizning diqqat markazida turibdi. Zero, Birinchi Prezidentimiz Islom Karimov ta'kidlaganlaridek “-Oldimizda nihoyatda muhim, kelajagimizni hal qiluvchi yangi vazifa turibdi. Bu vazifa erkin fuqarolik jamiyatining ma'naviyatni shakllantirishda, boshqacha aytganda, ozod, o'z haq-huquqini yaxshi taniydigan, boqimandalikning o'zi uchun or deb biladigan, o'z kuchi va aqliga ishonib yashaydigan, ayni zamonda o'z shaxsiy manfaatlarini xalq , Vatan manfaatlarini bilan uyg'un holda ko'radigan komil komil insonlarni tarbiyalashdan iborat”.

Ma'lumki, tarbiya inson shaxsi ma'naviyatini, e'tiqodini, o'zini anglash, yonatrofqa bo'lgan munosabatini shakllantirishga qaratilgan jarayondir. Shunday ekan, ushbu jarayon mutanosibligini ta'minlashda ta'lim- tarbiya ishini uyg'un tarzda olib borish lozim bo'ladi. Ta'lim orqali yoshlar haytida o'z o'rinlarini topishda ma'lum bir kasb- hunarni o'rganish bilan birga, o'zlarini bo'lajak hayotga tayyorlab boradilar. Xalqning ma'naviyati va madaniyati, uning haqiqiy tarixi va o'ziga xosligi, qayta tiklanayotganligi, jamiyatimizni yangilash va taraqqiy ettirish yo'lida muvaffaqiyatli ravishda olg'a siljitishda hal qiluvchi, ta'bir joiz bo'lsa, boshlovchi ahamiyatga egadir. Birinchi prezident I.A.Karimov ta'kidlaganidek, “Huquqiy demokratik adolatli davlat qurishni maqsad qilib qo'ygan ekanmiz, xalqimizning madaniy va eng nozik tuyg'ularini, chuqur falsafiy, siyosiy, huquqiy tushunchalarini o'zida mujassam etadigan ma'naviyatni yuksaltirish asosiy va ustivor vazifalardan biriga aylandi”. Jamiyat yoshlar ongida ma'naviy qadriyatlarni rivojlantirmay va mustahkamlamay

turib o'z istiqboliga erisha olmaydi. "Mamlakatimizni modernizatsiya qilish va zamonaviy jamiyat qurish yo'lidagi murakkab va keng ko'lamli vazifalarni hal etishga qodir bo'lgan yangi avlod kadrlarini tayyorlash bundan buyon ham faoliyatimizning eng muhim yo'nalishi bo'lib qoladi", deb ta'kidlaydi Birinchi prezident I.A.Karimov. Mustaqillik esa ana shu vazifani amalga oshirishning muhim sharti hisoblanadi. Xalq yoki millat o'z taqdirini o'zi belgilash huquqiga ega bo'lsagina, o'zining mustaqil taraqqiyot yo'lini erkin belgilab olishi, yoshlarni o'z milliy qadriyatlari negizida tarbiyalash mumkin. Biroq jamiyat hayotining barcha jabhalarini erkinlashtirmasdan haqiqiy erkinlikka erishib bo'lmaydi. Erkinlik g'oyasi va xalqning ma'naviy merosi ming yillar mobaynida Sharq xalqlari uchun yuksalishning qudratli manbai bo'lib xizmat qilgan. Sharqda shaxs erkinligi va huquqlari, xatti-harakati, xulq-atvori, jamiyatdagi o'rni, ma'suliyatini idrok etish darajasiga baho berilganda muayyan guruh, etnos, xalq, millat, jamiyatning manfaatlari, huquqlariga alohida qadriyat va an'analardan kelib chiqqan holda yondashiladi. Yoshlar dunyoqarashida milliy-ma'naviy qadriyatlarga tayanish, uning talqini va jamiyatimizda iqtisodiy-siyosiy islohotlarni amalga oshirishda tutgan o'rni bugungi muhim muammolar jumlasidandir. Prezidentimiz Shavkat Mirziyoyev "Millat uchun erkinlik adolat tantanasining oliy ifodasidir. Erkinlik birovni o'ziga qaram qilishga, birovning mol-mulkini talon-taroj etishga, birovga xiyonat qilishga, birovni o'ldirishga yoki zarar yetkazishga yo'l qo'ymaydi."⁶ deb ta'kidlaydilar. Erkinlik qonunga asoslanadi: qonun doirasida olib yuborilgan ishlar va xatti-harakatlar ahloqiy hamda huquqiy qadriyatlar jihatidan haqli hisoblanadi. Kundalik turmushda, o'zaro munosabatlarda inson erkinligi qonun hamda axloqiy normalar bilan cheklangan bo'ladi. Erkinlikni to'g'ri tushunib, uni hayotimizga to'g'ri tatbiq etganimizdagina, bu buyuk ne'mat-adolat va erkinlikni saqlab qolishimiz va undan keyingi avlodlarimiz ulardan bahra olishlari mumkin.

I.Ergashev Yoshlar dunyoqarashida milliy – ma'naviy qadriyatlarga tayanish muayyan maqsad va vazifalarni o'z ichiga oladi. Ular quyidagilar : • Yoshlar o'z dunyoqarashida milliy – ma'naviy qadriyatlarga tayanmasa, ularning ongi va tafakkuridan mutlaqo begona qadriyatlar joy oladi. O'zining milliy-ma'naviy

qadriyatlariga nisbatan bepisandlik bilan qarash shakllanadi. • Yoshlarning milliy-ma'naviy qadriyatlarga bo'lgan munosabatining hozirgi holatini o'rganish, ularning amaliy faoliyatlarida ko'proq qaysi qadriyatlar ustivor bo'lib borayotganini aniqlashga yordam beradi. Bundan ko'zlangan asosiy maqsad ularning milliy- madaniy meros va qadriyatlarga nisbatan ishonch va e'tiqodni mustahkamlashdan iborat. • Yoshlarning milliy-ma'naviy qadriyatlarga nisbatan ishonch va e'tiqodining mustahkam bo'lishi O'zbekiston tanlagan o'ziga hos va mos taraqqiyot yo'li talablaridan kelib chiqadi hamda yoshlar oldiga aniq vazifalarni qo'yadi.

Mustaqil O'zbekistonning kuchli davlatdan kuchli jamiyat sari taraqqiyoti davrida, asriy ma'naviy merosimiz, milliy qadriyatlarimiz, buyuk ajdodlarimizning tarixiy tajribalaridan to'g'ri foydalanib, ularning ibratli ishlaridan saboq olish mamlakatimizda fuqarolik jamiyati qurilishi vazifalarini amalga oshirishga, xalqimizning ma'nan yuksalishiga xizmat qiladi. Xalqimiz mustaqillikning o'z hayotida va taqdirida hal qiluvchi ahamiyat kasb etganini tobora teranroq anglab yetmoqda. Bugun O'zbekistonda yashayotgan har bir yosh mustaqillikning bergan ne'matidan barhamand bo'lmoqda, deb ayta olamiz. Mustaqillik tufayli O'zbekiston yoshlari o'z taqdirini o'zi hal etish huquqini qo'lga kiritda. Bugun O'zbekiston birovga qaram emas, o'z taraqqiyot yo'lini o'zi belgilab, mustaqil ichki va tashqi siyosat olib bormoqda. Yoshlar ko'z o'ngida iqtisodiy hayot o'zgarmoqda. Mulkning xilm-xilligiga o'tilgani har bir yoshga o'z xohishiga ko'ra iqtisodiy faoliyat bilan shug'ullanish imkoniyatini berdi. Bir tomonlama, rejali iqtisodiyot o'rnida bozor iqtisodiyotiga asoslangan erkin mehnat faoliyati shakllanmoqda. Tadbirkorlik, fermerlik, kichik va o'rta biznes bilan shug'ullanish uchun imkoniyatlar yaratilmoqda. Bugun O'zbekiston o'ziga qarashli bo'lgan, xalqning mehnati bilan yaratilgan boylikni o'zi o'z ixtiyori bilan tasarruf etmoqda. Unga o'zi egalik qilmoqda. Bugun izlanuvchan, tadbirkor, yangicha fikrlaydigan har bir kishining hayot tarzi ham o'zgarib borayotgani shubhasiz. Bu borada davlatimiz raxbari tomonidan mamlakatimizda 2021 yilni "Yoshlarni qo'llab- quvvatlash va aholining sog'lig'ini mustahkamlash yili" deb e'lon qilinishi ayniqsa diqqatga sazovordir. O'zbekiston

respublikasi “Ijtimoiy fikr” jamoatchilik fikrini o‘rganish Markazi tomonidan o‘tkazilgan sotsiologik so‘rov natijalariga ko‘ra, milliy o‘zlikni anglash bo‘yicha so‘ralgan 46,6 foiz yoshlar xalqning urf- odatlari va an‘analariga, 28,9 foizi O‘zbekistonning milliy mustaqilligiga, 28,4 foizi o‘z xalqining boy tarixiga, 21,7 foizi ona tili va milliy madaniyatiga, 19,5 foizi o‘z millatining ma‘naviy o‘ziga xosligi, 16,6 foizi o‘tmish avlodlarning buyuk merosiga tayanish muhim ahamiyat ega ekanini bildirishgan. Demak, O‘zbekiston yoshlari xalqining tarixi va an‘analari, milliy madaniyati, avlodlar o‘rtasidagi aloqa, o‘zlikni anglash va o‘ziga xoslikni muhim omil sifatida baholaydi. Mustaqillik sharoitida yoshlar o‘z hayotiy tajribalarida mustaqillikning afzalligini his etib, unga ishonch bildirmoqda. Mustaqillik milliy o‘zlikni anglashning muhim sharti sifatida qadrlanmoqda hamda o‘zligini namoyon etish omili sifatida baholanmoqda. Masalan, respublikamizda yashayotgan axolining 20-24 yoshdagilarining 30,6 foizi, o‘zbeklarning 30,3 foizi, markaziy osiyo xalqlari vakillarining 32,4 foizi, to‘liqsiz o‘rta ma‘lumotlilarning 30,1 foizi milliy o‘z- o‘zini anglashni O‘zbekistonning milliy mustaqilligi bilan bog‘lab, uni muhim omil deb biladi. Ayni paytda mamlakatimizda istiqomat qilayotgan slavyan millatiga mansub yoshlarning 8,9 foizi, boshqa millat vakillarining 14,4 foizi ham milliy o‘zlikni anglashni ona tili va milliy madaniyat bilan (51,1 foiz), xalq urf-odatlari bilan (33,8 foiz) bog‘laydilar.⁹ Jamiyatda yoshlar tarbiyasi muammolari har doim kunning birinchi darajali mavzularidan biri bo‘lib kelgan. Ayni paytda, dunyoda globallashtirish jarayoni tezlashmoqda. Dunyo xalqlari, davlatlar o‘rtasida o‘zaro aloqalar kuchaymoqda. O‘zbekiston ham undan chetda turgani yo‘q. Turli xalqlarga xos bo‘lgan qadriyatlar O‘zbekiston yoshlari hayotiga ham ta‘sir ko‘rsatmoqda. Bunday muhit xalqaro axborot tizimi, internet, OAV, reklama, turli xil kino ko‘rsatuvlari bilan bog‘liq asarlar yoshlar ma‘naviy hayotiga ta‘sir ko‘rsatishi, turli xil qadriyatlarning kirib kelishiga sharoit hozirlaydi. Uning qaysi jihatlaridan foydalanish yoki foydalanmaslikni yoshlar yaxshi bilishlari lozim. Qadriyatlarni bir-biridan farqlash, milliy qadriyatlarni yo‘qotmagan holda munosabatda bo‘lishlari muhimdir. Ijtimoiy hayotda, ayrim yoshlarning xatti-harakatlarida milliy qadriyatlarimizga mutlaqo to‘g‘ri kelmaydigan holatlarni kuzatish mumkin. Ayrim yoshlarning diniy ekstremizm,

aqidaparastlik g'oyalarining tarafdori bo'lib sodir etgan qilmishlari bilan milliy qadriyatlarimiz o'rtasida o'zaro to'g'ri kelmaydigan holatlarni kuzatish mumkin. Toshkent, Buxoro, Andijonda bo'lib o'tgan voqealar oldimizda yoshlar dunyoqarashiga milliy qadriyatlarimizni singdirish va unga sodiq qilib tarbiyalash kabi muhim vazifalar turganini ko'rsatadi. Aksariyat yoshlarimiz esa milliy va umuminsoniy qadriyatlarga nisbatan o'zlarining to'g'ri munosabatlarini shakllantirgan. Qadriyatlarni targ'ib etadigan urinishlarga, xususan, aqidaparastlikka nisbatan o'zlarining salbiy munosabatlarini bildirishlarini yuksak baholash lozim. Bugun jahon axborot maydonida yoshlarni milliy qadriyatlarga qarshi tarbiyalashga urinish kuchaymoqda. Qadriyatlarga munosabatni o'zgartirmasdan demokratik jamiyat qurib bo'lmasligi to'g'risidagi fikrlar ostida qanday yashirin maqsadlar yotgani tobora ayon bo'layotir. Bunday harakatlar yoshlarni o'z xalqi, vatani va milliy qadriyatlarga nisbatan bepisand ruhda tarbiyalashga qaratilgan bo'lib, ularda ko'proq g'arbona qadriyatlarga moyillikni uyg'otishga bo'lgan yashirin maqsadlar mujassam bo'ladi. Yoshlar hayotida milliy va umuminsoniy qadriyatlarning o'rni muhim; milliy qadriyatlarni yaxshi bilmagan yoshlarning xatti- harakatlarida nosog'lom aqidaparastlik holatlari tezroq joy oladi. Mustaqillik yangi qadriyatlar tizimiga, milliymadaniy meros va an'analarga tayanish orqali yoshlarni umuminsoniy qadriyatlarni to'g'ri baholashlari yangi imkoniyatlar ochib bermoqda. Mustaqillik yoshlar hayotida yangi davrni belgilab berdi va yoshlarning buni chuqur his etishlari maqsadga muvofiqdir. Yoshlar dunyoqarashida milliy-ma'naviy qadriyatlarni mustahkamlashdan ko'zlangan maqsad ularni faqat o'z qadriyatlariga tayanib yashashga o'rgatish emas, balki shu umumbashariy qadriyatlarni ham o'zlashtirib, mamlakatning o'ziga hos taraqqiyoti unga bog'liqligini hisobga olib yashashga, ishlashga da'vat etishdir. Bundan tashqari, milliy- ma'naviy qadriyatlarni chuqur bilish yoshlar tomonidan mustaqillikni asrab- avaylash, himoya qilish va mustahkamlashga o'zining ijobiy ta'sirini ko'rsatadi. Bu mamlakatning istiqboldagi rivoji bilan uzviy bog'liqdir. Mustaqillik sharoitida milliy va umuminsoniy qadriyatlar o'zining haqqoniy mazmuniga ega bo'lmoqda. Yoshlarning u to'g'risidagi qarashlari va munosabatlari ham o'zgarib borib, milliy-ma'naviy qadriyatlarga umuminsoniy

qadriyatning negizi sifatida qaralayotgani muhim yutiqdir. Hozirgi davrda qo‘lga kiritilgan muhim yutiqlarimizdan biri ta’lim- tarbiyada milliy, ma’naviy qadriyatlarning ustivorligiga erishganimizdadir. Bu yosh avlodga boy tarixiy, milliy, ma’naviy merosni singdirish hamda asrlar davomida shakllangan xalq pedagogikasi an’analari asosida ta’lim-tarbiya berish demakdir. Zero Abdulla Avloniy aytganidek “Tarbiya biz uchun yo hayot yo mamot, yo najot- yo halokat, yo saodat-yo falokat masalasidir”.

Zero, xalqimiz, ayniqsa yosh avlod ongi va tafakkuriga singdirilgan milliy g‘oya har qanday yot g‘oyalarning ta’siriga berilib qolmaslikni ta’minlashi bilan birga ularga munosib javob qaytarish ko‘nikmasini ham shakllantiradi, milliy qadriyatlarimizni hurmat qilishga va uni asrab-avaylashga undaydi. Shu nuqtai nazardan, yoshlar bilan bog‘liq muammolarni hal etishda milliy qadriyatlardan, ilg‘or taraqqiyotga xizmat qiluvchi diniy qadriyatlardan foydalanish, ularni zamonaviy demokratik qadriyatlar bilan uyg‘unlashtirgan holda, yosh avlodni har omonlama yetuk va barkamol qilib tarbiyalash masalasiga bugun yurtimizda katta ahamiyat berilmoqda. Ayni paytda yoshlarni ma’naviy himoyalash tizimining mexanizimini ishlab chiqishga ham e’tibor qaratilmoqda. Chunki hozirgi globallashuv sharoitida, bir tomondan, milliy qadriyatga, ikkinchi tomondan, zamonaviy qadriyatlarga asoslangan ma’naviy- huquqiy yangilish jarayonlarini amalga oshirish alohida dolzarb bo‘lib qolmoqda.

Adabiyotlar:

1. Milliy istiqlol g‘oyasini shakllantirishda tashkiliy-uslubiy yondoshuvlar. - T.: Akademiya, 2020.
2. Milliy istiqlol g‘oyasi. Bakalavriat bosqichi uchun darslik. - T.: Akademiya, 2020.
3. Hasanboyev J., To‘raqulov X.A., Ravshanov O.A., Kushvaktov N.H. Milliy pedagogikamiz tarixiy ildizlari va barkamol avlod tarbiyasi. – Jizzax: 2007.

4. Ibragimova G., To'raqulov X.A., Alibekova R. "Milliy istiqlol g'oyasi: asosiy tushuncha va tamoyillar" fani bo'yicha yordamchi uslubiy qo'llanma. - Toshkent: Cho'lpon, 2003.
5. Madaliyeva Z. Huquqiy madaniyat va yoshlar. - T.: "Akademiya", 2020.

ФИО автора: *Ashurova Farida Xaydaraliyevna,*

Toshkent viloyati Chirchiq davlat pedagogika instituti magistranti

Название публикации: «O'QUVCHILARDA YUKSAK MA'NAVİYATLI VA MADANIYATLI SHAXSNI SHAKLLANTIRISH»

Annotation: *this article describes the information on the formation of a highly spiritual and cultural personality in the readers.*

Keywords: *moral upbringing, spiritual heritage, spiritual-moral values, moral norms, personality perfection, moral norms, moral consciousness, future generation.*

Annotatsiya: *Ushbu maqolada o'quvchilarda yuksak ma'naviyatli va madaniyatli shaxsni shakllantirish borasida ma'lumotlar bayon etilgan.*

Kalit so'zlar: *axloqiy tarbiya, ma'naviy meros, ma'naviy-axloqiy qadriyatlar, axloq normalari, shaxs barkamolligi, axloqiy me'yorlar, axloqiy ong, kelajak avlod.*

KIRISH. (Introduction)

Ma'lumki, tarbiya inson shaxsi ma'naviyatini, e'tiqodini, o'zini anglash, yonatrofga bo'lgan munosabatini shakllantirishga qaratilgan jarayondir. Shunday ekan, ushbu jarayon mutanosibligini ta'minlashda ta'lim- tarbiya ishini uyg'un tarzda olib borish lozim bo'ladi. Ta'lim orqali yoshlar haytida o'z o'rinlarini topishda ma'lum bir kasb- hunarni o'rganish bilan birga, o'zlarini bo'lajak hayotga tayyorlab boradilar. Mamlakatimizda mustaqillikning dastlabki kunlaridanoq ijtimoiy, iqtisodiy, madaniy va ma'naviy sohada islohatlarning amalga oshirilishi kelajagi buyuk davlatimizning yoshlarini har tomonlama yetuk, jismonan baquvvat, raqobatbardosh, intellektual salohiyatli bo'lgan barkamol avlod tarbiyasi oldiga muhim vazifalarni qo'yimoqda. Bu, avvalo, kelajak avlodni ma'naviy – ahloqiy jihatdan har tomonlama tarbiyalashni, ularda bilim, keng dunyoqarash va e'tiqodga ega bo'lishni talab etadi. Chunki mamlakatimiz kelajagi va istiqboli ana shu avlod tarbiyasiga har tomonlama bog'liq.

Shaxs dunyoqarashining shakllanishida ma'naviy-axloqiy tarbiya ham muhim o'ringa ega bo'lib, uni samarali tashkil etish o'quvchida ma'naviy-axloqiy ongni shakllantirishga yordam beradi. Axloqiy tarbiya muayyan jamiyat tomonidan tan olingan va rioya qilinishi zarur bo'lgan xulq-atvor qoidalari, mezonlarini o'quvchilar ongiga singdirish ularda axloqiy ong, axloqiy faoliyat ko'nikmalari hamda axloqiy madaniyatni shakllantirishga yo'naltirilgan pedagogik jarayon bo'lib, ijtimoiy tarbiyaning muhim tarkibiy qismlaridan biri sanaladi.

Axloqiy tarbiyaning asosi axloq va axloqiy me'yorlardir. Axloq (lotincha «moralis» xulq-atvor ma'nosini bildiradi) ijtimoiy munosabatlar hamda shaxs xatti-harakatini tartibga soluvchi, muayyan jamiyat tomonidan tan olingan va rioya qilinishi zarur bo'lgan xulq-atvor qoidalari, mezonlari yig'indisi. Axloqiy me'yorlar to'g'risidagi bilimlar o'quvchilar ongiga ta'lim va tarbiya jarayonida singdirilib boriladi. Axloqiy tarbiyaning natijasi o'quvchilarda axloqiy ong, axloqiy faoliyat ko'nikmalari va axloqiy madaniyatning shakllanishida ko'rinadi. Axloqiy ong - ijtimoiy ong shakllaridan biri bo'lib, jamiyat tomonidan tan olingan va rioya qilinishi zarur bo'lgan xulq-atvor qoidalari, mezonlari, shuningdek, milliy istiqlol g'oyasining o'quvchilar ongida aks etishidir.

Axloqiy ong, axloqiy faoliyat ko'nikmalari hamda axloqiy madaniyat ta'lim-tarbiya jarayonida yo'lga qo'yilayotgan axloqiy, ijtimoiy-g'oyaviy, iqtisodiy, huquqiy, estetik va ekologik mavzulardagi suhbat, bahs-munozara, debatlar xalq xo'jaligining turli sohalarida fidokorona mehnat qilayotgan, ilm-fan, madaniyat, ishlab chiqarish hamda sport sohalarida yuksak darajadagi muvaffaqiyatlarni qo'lga kirish bilan O'zbekiston Respublikasi nomini jahonga mashhur qilayotgan, uning obro'-e'tiborining oshishiga o'zining munosib hissasini qo'shayotgan shaxslar hayoti va faoliyat to'g'risidagi ma'lumotlardan samarali foydalanish, vatanparvarlik namunalarini ko'rsatgan, xalq qahramonlari namunasida shakllantiriladi. Axloqiy tarbiya o'quvchilarda dunyoqarashni shakllantirishda ham muhim ahamiyatga ega bo'lib, uni samarali tashkil etishda ong, his-tuyg'u hamda xulq-atvor birligiga erishish maqsadga muvofiqdir. Zero, ular birligida ma'lum kamchiliklarning yuzaga kelishi

ham o'quvchilarning komil shaxs bo'lib kamol topishlariga salbiy ta'sir ko'rsatadi. Dunyoqarash tabiat, jamiyat, inson tafakkuri hamda shaxs faoliyati mazmunining rivojlanib borishini belgilab beruvchi dialektik qarashlar va e'tiqodlar tizimidir. Yuksak ma'naviy komillik, yurt ozodligi, obodligi va xalq farovonli yo'lida fidokorona mehnat qilish, o'ziga va atrofdagilarga nisbatan talabchan bo'lish, o'zida irodaviy sifatlarni tarbiyalay olish, intiluvchanlik, tashabbuskorlik, tashkilotchilik, ijodkorlik hamda mustaqil fikrlash layoqatiga ega bo'lish kabi xislatlarni mustaqil O'zbekiston Respublikasi hayotida ustuvor bo'lgan tamoyillar sifatida e'tirof etish mumkin. O'quvchilarni ma'naviy-axloqiy jihatdan tarbiyalashda milliy istiqlol g'oyasi va mafkurasi asoslari tayanch omillar sifatida namoyon bo'ladi. Axloqiy tarbiyani tashkil etish jarayonida axloqiy mazmundagi suhbat, ma'ruza, bahs-munozara, konferentsiya, seminar hamda debatlardan foydalanish o'zining ijobiy natijalarini beradi.

Yosh avlod tarbiyasida milliy qadriyatlardan foydalanishning ahamiyati va o'rni katta. Ma'naviy qadriyatlar va milliy o'zlikni anglashning tiklanishi. Biron -bir jamiyat imkoniyatlarini, odamlar ongida ma'naviy va axloqiy qadriyatlarni rivojlantirmay hamda mustahkamlamay turib o'z istiqbolini tasavvur eta olmaydi. Xalqimiz siyosiy mustaqillik va ozodlikni qo'lga kiritgach, o'z taqdirining chinakam egasi, o'z tarixining ijodkori, o'ziga hos milliy madaniyatining sohibiga aylandi. Tarix xotirasi, xalqning, jonajon o'lkaning, davlatimiz hududining xolis va haqqoniy tarixini tiklash milliy o'zlikni anglashni, ta'bir joiz bo'lsa, milliy iftixorni tiklash va o'stirish jarayonida g'oyat muhim o'rin tutadi. Tarix millatning haqiqiy tarbiyachisiga aylanib bormoqda. Tarixiy tajriba, an'alarining meros bo'lib o'tishi- bularning barchasi yangidan- yangi avlodlarga tarbiyalaydigan qadriyatlarga aylanib qolmog'i lozim. Bizning madaniyatimiz butun insoniyatni o'ziga rom etib kelayotgan markaz bo'lib qolganligi tasodif emas. Samarqand, Buxoro, Xiva faqat olimlar va san'at ihlosmandlari uchungina emas, balki tarix va tarixiy qadriyatlar bilan qiziquvchi barcha kishilar uchun ziyoratgohga aylangan. Xalqimizning etnik, madaniy va diniy sabr- bardoshi ma'naviy uyg'onishning yana bir bitmas- tunganmas manbaidir. Ming yillar mobaynida Markaziy Osiyo g'oyat xilma-xil dinlar, madaniyatlar va turmush tarzlari tutashgan va

tinch totuv yashagan markaz bo'lib kelgan. Etnik sabr-toqat, bag'rikenglik hayot bo'ronlaridan omon qolish va rivojlanish uchun zarur tabiiy me'yorlarga aylandi. Hatto bu hududlarni bosib olganlar ham qimmatbaho an'analarini, shu hududda mavjud bo'lgan davlatchilik an'analarini avaylab qabul qilganlar. Oila qadriyatlari va qon-qarindoshlik munosabatlaring qayta tiklanishi o'z umrini yashab bo'layotgan oila-urug'. Har bir xalqning o'ziga yarasha urf-odatlar, marosimlari bo'ladi. Agar biz dunyo xalqlarining hayotiga nazar tashlasak bir-biriga o'xshamagan, turli-tuman marosimlarni ko'ramiz. Marosimlar jamiyat, xalq va shaxs hayoti-faoliyatidagi muhim o'zgarishlar, ijtimoiy ahamiyatga molik voqea-hodisalar bilan bog'liq bo'lib, ular ibrat orqali tarbiyalash, ruhiy-estetik ta'sir ko'rsatish vazifasini bajaradi. Marosimlarda milliy, diniy urf-odatlar va rasm-rusumlar ham o'z ifodasini topadi. O'zbek xalqining paydo bo'lishi tarixi qanchalik uzoqqa borib taqalsa, uning milliy an'analari, urf-odatlar, marosimlari ham shunchalik teran tarixiy ildizga ega. Ular xalqning ma'naviy ehtiyojlari zaminida paydo bo'lib, shakllanib, sayqallanib o'z mazmunida shu xalqning orzu-o'ylari, istaklari, turmush tarzi, axloq normalarini mujassam etadi. Shuning uchun ham har bir xalq, millat, elat ularni ko'z qorachig'iday avaylab-asrashi, taraqqiy ettirishi, kelgusi avlodlarga ma'naviy qadriyat sifatida etkazmog'i lozim. Darhaqiqat, an'analar, urf-odatlar, marosim va bayramlar xalqning, millatning ma'naviyati, qadriyatlarini ajralmas qismidir. O'zbeklarning urf-odatlar, marosimlari va bayramlari rang-barang hamda o'ziga xos xususiyatlarga ega bo'lib, bir necha ming yillar mobaynida shakllanib kelgan. Masalan, bola tug'ilishi (chilla, beshik kerti), sunnat to'yi, nikoh va motam marosimlarida O'rta Osiyo xalqlariga xos umumiy o'xshashliklar mavjud. O'zbeklarda jamoa munosabatlariga oid urf-odatlar shaharda mahalla, qishloqda qishloq jamoasi aks ettirgan, ularning faoliyatida erkaklar va bolalar qatnashgan. O'tmishda barcha udumlar, marosimlar qishloq va shaharda mahalla jamoalarining tashabbusi bilan o'tkazilgan. Ayrim tadqiqotchilarning fikricha, o'zbek mavsumiy marosimlarini quyidagi turkumlarga tasnif etish mumkin:

Har qanday ijtimoiy hodisaning, shu jumladan, milliy g'oyani va milliy ma'naviy qadriyatlarning mohiyatini ochib berish uchun quyidagilarga aniqlik kiritish:

1. tushunchaning ta`rifi (definisiyasi); 2. tushunchaning tavsifi (xarakteristikasi); 3. milliy ma`naviy qadriyatlarning mazmuni; 4. ularning kelib chiqishi va rivojlanishi (evolyusiyasi); 5. ijtimoiy maqsadi va vazifalari (funktsiyalari); 6. tuzilishi (strukturasi); 7. amal qilish usul va vositalari (texnologiyasi); 8. shakllari va ko`rinishlari tasnifi (klassifikasiyasi) va nihoyat, jamiyat hayotining boshqa sohalariga ta`sirini bilish lozim.

Millat va elatlarning o`ziga xos tarixiy merosi, san`ati va adabiyoti bilan bir qatorda ularning urf-odat va marosimlari, madaniy munosabat va axloqiy fazilatlari ham ma`naviy qadriyatlar tizimiga kiradi. Bular xalqning o`ziga xosligini saqlab qolishda, yosh avlodni tarbiyalashda, shaxsning ijtimoiylashuvida muhim rol o`ynaydi. Milliy qadriyatlar xalqning kundalik hayoti va turmugs tarzida o`ziga xos mezon vazifasini o`taydi. Ushbu qadriyatlar vositasida turli hodisa va holatlarga, yangi paydo bo`layotgan faoliyat turlari va rasmlariga baho beriladi. Yosh avlodning hayotiy mo`ljallari, «zamona qahramoni» haqidagi tasavvurlari ham ma`naviy qadriyatlardan kelib chiqib shakllanadi. Milliy ma`naviy qadriyatlar ijobiy axloqiy sifatlarni takomillashtirish, davlat va millat rivojiga to`g`anoq bo`ladigan salbiy illatlarni bartaraf etish omilidir. Ma`naviyat, qadriyatlar va milliy g`oya - jamiyat hayotining juda murakkab va serqirra, o`zaro uzviy aloqadorlikda bo`lgan sohalaridir. Ma`naviyat, milliy qadriyatlar va istikdol g`oyalari alohida olingan har bir shaxs hayotida ham, jamiyatdagi turli guruh va qatlamlar faoliyatida ham, umuman insoniyat taraqqiyotida ham katta ahamiyatga ega. Millat va davlat taraqqiyotining ma`lum davrlarida ma`naviyat va milliy g`oya eng dolzarb, hal qiluvchi omil bo`lib maydonga chiqadi. O`zbekiston istiqbolining asoschisi Islom Karimov tomonidan mustaqillikning dastlabki kunlaridan boshlab taraqqiyotning o`ziga xos va o`ziga mos yo`lini belgilovchi milliy ma`naviy qadriyatlar masalasiga juda katta e`tibor qaratildi. Xalqimiz ma`naviyatini yuksaltirishning ilmiynazariy, fundamental konsepsiyasi ishlab chiqildi.

Milliy o`zlikni anglash aynan ma`naviy qadriyatlarni o`zlashtirish, o`z xalqining tarixi, madaniy merosini o`rganish, bugungi holati va ertanga istiqbolini aniq tasavvur

etishdan boshlanadi. Har bir insonning mehnati, faoliyati, hayotiy maqsadlari ma`lum bir qadriyatlarga erishish, moddiy va ma`naviy boyliklarga ega bo`lishga yo`naltirilgan bo`ladi.

O`zbek xalqi jahon madaniyati hazinasiga munosib hissa qo`shgan millatlar qatoridan faxrli o`rinni egallaydi. Madaniy yodgorliklar, me`morchilik san`ati namunalari, qadimiy qo`lyozmalar — milliy ma`naviyatning bebaho durdonalari, xalqimiz uchun eng qadrliligi va muqaddas bo`lgan boyliklardir. Bularni avaylab asrash, kelajak avlodlarga yetkazish ma`naviyat sohasidagi eng dolzarb vazifadir. Milliylik xalqning ruhiyati va ma`naviyati, ayniqsa, san`at va adabiyot rivojida yorqin ifodalanadi. Ezgulik va poklikni, insoniylik va haqqoniylikni kuylagan buyuk asarlar, qaysi janrda yoki qaysi tilda yaratilganidan qat`iy nazar, jahonga taniladi, pirovardida yana shu millatning xalqaro nufuzini yuksaltiradi. Milliy ma`naviy qadriyatlar tizimida axloqiy sifat, diniy qadriyatlar munosib o`rin egallaydi va milliy o`zlikni anglashning muhim sharti, omili sifatida namoyon bo`ladi. Axloqiy va diniy qadriyatlar aksari hollarda o`zaro bog`liq bo`lib, jamiyatning ma`naviy yuksalishida, yosh avlod tarbiyasida birdek muhim ahamiyatga ega.

Har bir xalq, millat yaratgan ma`naviy qadriyatlar, uning dunyoga qarashi va hayotga munosabati, o`ziga xos betakror xususiyatlari, ayniqsa, urf-odat va marosimlarda to`laqonli namoyon bo`ladi. Marosimchilik bir qator ijtimoiy funksiyalarni bajaradi, milliy o`zlikni saqlashda, yoshlarni tarbiyalashda, muayyan royallarni ruhiyatga singdirishda katta ahamiyat kasb etadi. Tarbiya va ta`limning milliy xususiyatlari ham ma`naviy qadriyatlar tizimida o`z o`rniga ega. Xalqning kelajagi yoshlarga bog`liq ekanligi qanchalik haqiqat bo`lsa, bularni milliy ruhni tarbiyalash zarurati ham umum e`tirof etilgandir. Milliy tarbiya- xalqning o`z-o`zini saqlash va istiqbolini ta`minlash omilidir. Barkamol avlod tarbiyasida milliy qadriyatlarimizning o`rni juda katta. O`zbek xalqining yoshlari milliy g`oya, qadriyatlar bilan yo`g`irilgan tarbiyani olishi kerak. Yoshlarmiz bugungi kunda xar tomonlama barkamol avlod bo`lib etishib kelmoqda. Zamonaviy taraqqiyot bizning yoshlarmiz dunyoqarashiga xam kuchli ta`sir ko`rsatmoqda albatta. Ana shunday sharoitda xam biz kattalar

yoshlarning barkamol bo`lib shakllanishiga katta e`tibor qaratib, ularning milliy qadriyatlarimizni e`zozlashlariga o`rgatib bormog`imiz asosiy vazifalarimizdan biridir. Bugungi kun yoshlari milliy urf-odatlarimizning shakllarini, aniq mazmunlarini chuqur anglagan bo`lishlari lozim. Ana shundagina kelajak avlod o`zbek millatining qadriyatlarni, ma`naviyatini, madaniyatini saqlab qoladigan, vatanni ximoya qiladigan insonlar bo`lib etishadilar.

Adabiyotlar:

1. Hasanboyev J., To`raqulov X.A., Ravshanov O.A., Kushvaktov N.H. Milliy pedagogikamiz tarixiy ildizlari va barkamol avlod tarbiyasi. – Jizzax: 2007.
2. Ibragimova G., To`raqulov X.A., Alibekova R. "Milliy istiqlol g`oyasi: asosiy tushuncha va tamoyillar" fani bo`yicha yordamchi uslubiy qo`llanma. - Toshkent: Cho`lpon, 2003.
3. Sulaymonov, J. B. (2021). IBN XALDUNNING „MUQADDIMA “ASARIDA JAMIYAT TARAQQIYOTIGA TA`SIR QILUVCHI OMILLAR TALQINI. Oriental renaissance: Innovative, educational, natural and social sciences, 1(4), 732-737

ФИО авторов: *Shodmonov Boxodir Sherqulovich* (Toshkent viloyati, Chirchiq davlat pedagogika instituti, Iqtisod fanlari nomzodi)

Tashkarayeva Dilorom Abdurahimovna (Toshkent viloyati, Chirchiq davlat pedagogika instituti magistranti)

Название публикации: «ТА’ЛИМ KLASTERI SHAROITIDA BOSHLANG’ICH TA’LIMDA XALQARO BAHOLASH TIZIMIDAN FOYDALANISHNING TASHKILY ASOSLARI»

Annotation: *this article describes the use of the international system of assessment in primary education, as well as its specific aspects.*

Keywords: *Educational Quality Assessment, Programme for International Student Assessment, tests, written work, questionnaire, oral questions, audio(video) materials preparation, competitive manpower training.*

Annotatsiya: *Ushbu maqolada boshlang’ich ta’limda xalqaro baholash tizimidan foydalanish, shuningdek, uning o’ziga xos tomonlari o’z ifodasini topgan.*

Kalit so’zlar: *Ta’lim sifatini baholash, Programme for International Student Assessment, testlar, yozma ishlar, so’rovnoma, og’zaki savollar, audio(video) materiallarini tayyorlash, raqobatbardosh kadrlarni tayyorlash.*

KIRISH. (Introduction)

Hozirgi kunda hukumatimiz tomonidan ta’lim sohasiga juda katta e’tibor qaratilmoqda. Mamlakatimizda innovatsion taraqqiyot rivojlanib borayotgan vaqtda yoshlarning har tomonlama yetuk, bilimli, zamonaviy, mustaqil fikrlay oladigan bo‘lib voyaga yetishi muhim ahamiyatga ega. Buning uchun 1-navbatda mamlakatda ta’lim yuqori darajada rivojlangan bo‘lishi kerak. Ijtimoiy taraqqiyotning turli bosqichlarida ta’lim jarayonini samarali tashkil etish, uning izchilligi va uzluksizligini ta’minlashga erishish masalalari yetuk mutafakkirlar hamda ilg’or pedagoglarning diqqat-e’tiborlarini jalb qilib kelgan. Bu masala hozirgi kunda ham pedagoglarni o‘ylantirib kelmoqda. Bunda ta’limni loyihalash asosiy o‘rin tutadi. Ta’limni loyihalash haqida so‘z ketganda boshlang’ich ta’lim muhim ahamiyatga ega. Chunki boshlang’ich ta’lim ta’lim berishning poydevori bo‘lib xizmat qiladi. Loyihalash aslida nima? Loyihalash (lot. projectus - olg'a tashlangan fikr, g'oya, obraz), nomini o'zi aytib turibdiki, kelajakda amalga oshiriladigan ishlarni rejalashtirish bo'lib, projekt ma'lum bir hisob-kitob, chizma va boshqalarga asoslangan holda tavsiflash, bayon qilish shaklida

mujassamlashgan g'oya, fikrning ifodasidir. Loyihalash ta'lim jarayonini tashkil etish va uning muvaffaqiyatli kechishini ta'minlovchi muhim shartlardan biri hisoblanadi. Ta'lim jarayonini loyihalashda o'quvchilarning umumiy faoliyatlarini nazorat qilish va baholash muhim ahamiyatga ega. Bugungi kunda o'quvchilarimizda XXI asr ko'nikmalarini shakllantirish, raqobatbardosh kadrlarni tayyorlash maqsadida xalqaro baholash tizimidan foydalanish nazarda tutilmoqda. O'zbekiston Respublikasi Xalq ta'limi vazirining 2017-yil 16-sentabrdagi —2017-2018 o'quv yilida ta'lim sifati monitoring tizimini yanada takomillashtirish va tashkil etish to'g'risidagi 299-sonli buyrug'ining 3-band 2-xatboshida:

Monitoring jarayonini tashkil etish, nazorat materiallari va turlarini ishlab chiqishda ilg'or xalqaro tajribalar(PISA, TIMSS va h.k.)ni o'rgangan holda milliy monitoring tizimini takomillashtirish va uning natijalari asosida o'quv-metodik jarayonni yanada rivojlantirish choralarini ko'rish;

4-bandida:

Monitoring jarayoni uchun nazorat (testlar, yozma ishlar, so'rovnoma, og'zaki savollar, audio(video) materiallarini tayyorlashda ularning umumiy hajmiga nisbatan 20 % gacha o'quvchilarning psixofiziologik xususiyatlariga mos keladigan, o'quv dasturi va darsliklardan tashqari, xalqaro tajribalarda (PISA, TIMSS va h.k.) qo'llanilgan materiallardan foydalanish mumkinligi belgilab qo'yilgan. [1] Qanday xalqaro baholash dasturlari mavjud? PISA (inglizcha - Programme for International Student Assessment) – turli davlatlarda 15 yoshli o'quvchilarning savodxonligini (o'qish, matematika, tabiiy fanlar) hamda bilimlarini turli xil testlar ko'rinishida baholash bo'lib, ushbu loyiha o'quvchi yoshlarni ijodiy va tanqidiy fikrlashga, olgan bilimlarini hayotda qo'llay olish qobiliyatlariga ega bo'lishlariga yordam beradi. Aynan 15 yoshli o'quvchi yoshlar tanlab olinishiga sabab, ko'plab mamlakatlarda ushbu yoshdagi o'quvchi yoshlar majburiy ta'limning oxirgi bosqichiga o'tishadi. PISA dasturi esa o'quvchi yoshlarni nafaqat bilim, ko'nikma, malaka darajasini baholash, balki, ularning katta hayotga tayyorgarlik darajalarini motivatsiyalash, ishontirish va o'qish strategiyalarini mustahkamlashga asos bo'lib xizmat qiluvchi dastur hisoblanadi. Bu dastur 3 yilda bir marotaba o'tkaziladi.

PIRLS(Progress in International Reading Literacy Study – xalqaro o'qish savodxonligini o'rganishdagi yuksalish) – bu turli davlatlarda 4-sinfda tahsil oluvchi o'quvchi yoshlarning matnni o'qish va tushunish darajalari sifatini baholab beruvchi xalqaro baholash tizimidir. O'quvchilarga shunchaki o'qitish yoki yodlatish emas, balki, o'qigan ma'lumoti nima ekanligi haqida fikr yuritishga o'rgatish zarur. Buning uchun ular bilan ko'proq og'zaki savol-javoblar o'tkazish, faqatgina berilgan matn bilan cheklanib qolmasdan shunga bog'liq bo'lgan, fikrlashga —majbur qiladiganl

savollar bilan murojaat qilish lozim. Bu esa o'quvchilarning mustaqil va mantiqiy fikrlashlarini shakllantiradi hamda dunyoqarashini kengaytiradi. Ushbu sinov turi har 5 yilda o'tkaziladi.

TIMSS(Trends in Mathematics and Science Study) - 4- va 8-sinf o'quvchilarining matematika va tabiiy fanlarni o'qitish sifatining xalqaro monitoring bo'lib, shu fanlar bo'yicha egallagan bilim darajasi va sifatini solishtirish hamda milliy ta'lim tizimidagi farqlarni aniqlashga yordam beradi. Bundan tashqari, ta'lim mazmuni, o'quv jarayoni, o'qituvchilar salohiyati va o'quvchilarning oilalari bilan bog'liq omillar o'rganiladi. Tadqiqot 4 yilda bir marta o'tkaziladi. ICILS(International Computer and Information Literacy Study) – bu 8-sinf o'quvchilarining axborot kommunikatsiya texnologiyalaridan turli maqsadlarda, asosiy foydalanish doirasidan tashqarida samarali foydalanish uchun kompyuter asosida xalqaro baholash bo'lib, o'quvchilarning hisoblash jarayonlaridan foydalanib real dunyo muammolarini anglashi va ulardan foydalanishi muhimligining xalqaro miqyosda tan olinishi hisoblanadi.

Ta'lim sifatini baholashda xalqaro baholash tizimidan foydalanish O'zbekistonga nima beradi, degan savol tug'ilishi tabiiy. Bundan maqsad, tadqiqotlarda olingan natijalar mamlakatdagi ta'lim sifati va uning xalqaro standartlarni hisobga olgan holda egallagan o'rni to'g'risida xulosalar chiqarish, milliy ta'lim tizimini isloh qilish, ta'lim mazmunini, pedagog kadrlar tayyorlash va ularning malakasini oshirish dasturlarini takomillashtirish hamda mutaxassislar tomonidan darsliklarning yangi avlodini yaratish, xalqaro standartlar darajasida yuqori iqtisodiy samaraga asoslangan milliy baholash tizimini yaratish, O'zbekistonda turli tashkilotlarning yetakchi mutaxassislarini jalb qilgan holda xalqaro tadqiqotlarda ishtirok etish orqali mahalliy mutaxassislarimizda monitoring tadqiqotlarini o'tkazish madaniyatini rivojlantirishdan iborat.

Adabiyotlar:

1. 2017-2021 yillarda O'zbekiston Respublikasini yanada rivojlantirishning 5 ta ustuvor yo'nalishi bo'yicha Harakatlar strategiyasi.
2. A. Ismoilov, D. Norboyeva, K. Kucharova, Z. Qosimova, N. Aminova. Xalqaro tadqiqotlarda boshlang'ich sinf o'quvchilarining savodxonligini baholash. (o'quv qo'llanma) – T.: Sharq NMAK, 2019. -94 b.
3. A. B. Panjiyev, A. A. Ismoilov, J. R. Narziyev, X. P. Ahmedov, G. O. Tog'ayeva. O'quvchilar savodxonligini baholash bo'yicha xalqaro tadqiqotlar dasturi. (qo'llanma) – T.: 2019. -62 b.

ФИО автора: Юсупова Гулишрахан Зинатдиновна

Қорақалпоғистон Республикаси Халқ таълими ходимларини қайта тайёрлаш ва уларнинг малакасини ошириш ҳудудий маркази доценти

Ажиниёз номидаги Нукус давлат педагогика институти тадқиқотчиси

Название публикации: «БОШЛАНГИЧ СИНФ ЎҚУВЧИЛАРИНИ КРЕАТИВ ФАОЛЛИКГА ЙЎНАЛТРУВЧИ СТРАТЕГИЯЛАР»

Республика халқ таълими тизимида таълим сифатини баҳолаш соҳасида ўқувчи-ёшларнинг илмий-тадқиқот ва креатив фаолиятини ҳар томонлама қўллаб-қўвватлаш мақсадида PISA, PIRLS, TIMSS халқаро тадқиқотларни ташкил этмоқда.

Ушбу тадқиқотларда ўқувчиларда креатив фаолликни шакллантиришга йўналтирилган ўқув вазиятларининг вужудга келтирилиши анъанавий таълимдан фарқли тарзда ўзида шундай механизмларни мужассамлаштирадигани, бунинг натижасида уларда ўз эҳтиёжлари ва нуқтаи назарларини ўзгартириш иштиёқи уларнинг шахсий тажрибалари танлов, баҳолаш, қарорлар қабул қилиш, шахсий ҳиссиётларини тартибга солиш ҳисобига кенгайди. Бу ўз навбатида, таълим мазмунига ўқувчиларнинг креатив фаоллигини шакллантиришга хизмат қиладиган ўқитувчининг фаолияти нафақат билимлар, тажрибаларни ўзлаштириш жараёнини лойиҳалаштириш, балки, билишга оид амалий вазифаларни ечиш, ижодий тажрибаларни кенгайтириш, шахсий вазифаларни бажариш усулларини ҳам лойиҳалаштиришдан иборат бўлиши лозим.

Ўқувчиларнинг ривожланиши воқелик билан боғлиқ педагогик жараёндир. Бу воқелик ўқув вазияти сифатида намоён бўлиб, ўзида узвий жиҳатдан боғланган педагогик шарт-шароитларни мужассамлаштиради. Бу эса ўқувчиларни ривожлантирувчи механизм сифатида фаолият кўрсатади.

Бундай фаолият усуллари сифатида ўқувчиларнинг сўзлар воситасида ҳисобот беришлари, мулоҳазалари, шахсий фикрлари ифодаси, ўз фикрларини бошқаларники билан қиёслашлари, ҳаракатларини онгли тарзда бажаришлари, масъулиятли қарорлар қабул қилишлари, ўз нуқтаи назарларини баён этишлари

кабилар намоён бўлади. Мазкур усуллар ўқувчиларда креатив фаолликнинг шаклланиши учун муҳим аҳамиятга эга. Креатив фаоллик дастлаб ички диалог ёки таҳлилий фаолият сифатида намоён бўлади. Бундай фаолликнинг шаклланиши учун ўқув жараёнида янгидан-янги ахборотларни эгаллаш муҳим аҳамиятга эга. Ўқувчиларнинг янги, кенг кўламли ахборотлар билан мулоқотга киришишлари ўзлари учун шахсий аҳамиятга эга бўлган ишнинг муҳимлигини англаб етишлари, уларнинг шахсий тажрибани ўзлаштиришларида ахлоқий-эстетик йўналишнинг устуворлигини таъминлайди. Ўқувчиларнинг таҳлилий фаолиятларини ривожлантиришга хизмат қиладиган ўқув-тарбия жараёни уларда тадқиқотчилик, мулоқотга киришиш, диалог ўрнатиш, дидактик ўйинлар жараёнида фаоллик кўрсатиш кўникмаларини шакллантиради ва барқарорлаштиради. Бундай вазиятларда ўқувчилардан нафақат билимларни пухта ўзлаштириш, балки таянч ҳамда фанга оид компетенцияларни эгаллаш ҳам талаб қилинади. Ўқувчиларни ривожлантирувчи ўзига хос манбалар сифатида уларнинг кечинмалари, руҳий жараёнлари, ички диалоглари, фикрий ривожланишлари, таҳлилий фаолиятларини кенгайтиришга хизмат қиладиган савол-топшириқлар, ўқув материаллари, ўқув вазиятлари, дидактик материалларни кўрсатиб ўтиш мумкин. Ўқувчиларни фикрий изланишга ундовчи билимлар ва ахборотлар таълим мазмунининг асосий қисмини ташкил этиши керак.

Бошланғич синф ўқитувчисининг ўқувчиларда креатив фаолликни шакллантиришга йўналтирилган фаолияти компетенциявий ёндашув асосида амалга оширилиши лозим. Бунда ўқитувчи ўқув жараёнининг очиқлигини таъминлаши, ўқувчиларнинг қайси билимларни қай тарзда ўзлаштираётганликларини мунтазам таҳлил қилиши, уларнинг ўқув жараёнини яхлит ҳаётий ҳодиса сифатида тасаввур қилишларига эришиши керак. Ўқувчилар ўзлаштирилаётган билимларнинг ўз ҳаётлари ва истиқболдаги фаолиятлари учун зарурлигини тушуниб етишлари, ўрганилаётган ўқув предмети уларга ўқув ҳамда бошқа ҳаётий вазифаларни муваффақиятли ечиш

имкони беришини англашлари, ўқув топшириқларини бажариш натижасида руҳий қониқиш ҳосил қилишлари лозим.

Ўқувчилар ўқув қийинчиликларини енгишга интилишлари, ўқитувчилар эса бу жараёнда уларни ҳар томонлама қўллаб-қувватлашлари креатив фаолликнинг шаклланишида муҳим аҳмиятга эга. Бошланғич синф ўқувчиларида ўқув-билув фаолиятига нисбатан ижобий муносабатнинг шаклланиши уларни креатив фаолликка ундашнинг муҳим омили ҳисобланади. Шу тарзда улар ташаббускорлик, ижодий фикрлаш тажрибасини эгаллайдилар. Бунинг учун ўқитувчилар ўқувчиларнинг фаолиятини дастурлаштириш кўникмасига эга бўлишлари лозим.

Юқорида кўрсатилган вазифаларни ечиш учун, биринчи навбатда, бошланғич синф ўқитувчилари инновацион фаолият тажрибасига эга бўлишлари керак. Бундай фаолият натижасида бошланғич таълим жараёни янгича характер касб этади. Унда амалга ошириладиган ўқув-билув жараёни эса ўқитувчилар билан ўқувчилар орасида ишчанликка асосланган мулоқотни йўлга қўйиш имкониятларини кенгайтиради.

Ҳар бир ўқувчи ўзининг шахсий билим олиш услубини ишлаб чиқади ва мунтазам такомиллаштиради. У ўзи қўлга киритган натижаларни намойиш қилиш усуллари, синфдошлари билан мулоқотга киришиш, ўқув ижодиёти намуналарини баҳолаш ва ўз-ўзини баҳолаш имкониятларини кенгайтириб боради. Ўқитувчи ҳар доим ўқувчиларга ўқув фаолиятининг янги мантиғини излашлари, таҳлилий фаолиятнинг янги даражасига кўтарилишларига кўмаклашади ҳамда уларни ижодий вазифаларни бажаришга йўналтиради. Шу тариқа, фикрни ёки фикрий ижодий фаолиятни ижод қилиш ўқувчиларнинг хулқ-атвори ва ривожланишини жадаллаштирувчи омил ҳисобланади.

Ўқувчиларнинг таҳлилий онги билимларни ўзлаштириш, қуриш ва текшириш, фаолиятнинг барча босқичларида танқидий фикрлаш жараёнини бошқаради. Таҳлилий жараёнлар муайян шаклларга эга. Аксарият тадқиқотларда, жумладан, Н.Ю.Посталюкнинг ишларида фаолият субъектининг танқидий фикрлашга мойиллиги, ўз нуқтаи назарини асослаш, изоҳлашга

интилиш, саволлар қўя олиш, ўз-ўзини мос тарзда баҳолашга тайёрлик, мунозарага кириша олиш лаёқати кўрсатиб ўтилган [2; 52-б.].

Ўқувчи ҳамда ўқитувчининг тажрибаси жараёнли характерга эга. Ўқувчи ва ўқитувчи учун билимларни ўзлаштириш жараёнининг ўзи эмас, балки улар орасида шахсий аҳамиятга эга бўлган билимларнинг ўқувчилар тажрибасига сингдирилиши аҳамиятлидир. Ўқувчилар босқичма-босқич янги муносабатларга киришар эканлар, ўзлари учун аҳамиятли бўлган билимларни бойитадилар. Ушбу вазиятлар ўқувчиларнинг креатив фаоллик кўрсатишларини тақозо қилади. Жумладан:

- тақдим қилинаётган таълим мазмунида қадриятли-фикрий билимларни мужассамлаштирувчи таркибий қисмларнинг ифодаланиши;
- шахсий муносабатни тақозо қиладиган ўқув материалларини тақдим этиш усулларининг қўлланилиши;
- таълим жараёнининг барча иштирокчилари билан муносабатларнинг янги тизимига киришиш кабилар.

Бошланғич синф ўқувчиларида креатив фаолликни шакллантириш учун қуйидаги педагогик шарт-шароитлар яратилиши лозим: қатъий топширилган ва назорат қилинадиган вазиятлардан фарқли тарзда, шахсга йўналтирилган эркин дидактик вазиятларни вужудга келтириш; ўқувчининг креатив фаолиятини кенгайтириш, фаоллаштириш ва уларни мунтазам рағбатлантириш; ўқувчиларда креатив фаолликни шакллантириш ва мунтазам ривожлантириш усуллари, стратегиялари, технологияларини ишлаб чиқиш ва таълим амалиётида қўллаш; креатив фаоллик кўрсатиш жараёнида ўқувчиларни ўз ишига масъулият билан ёндашиш ва эркин бўлишларига ундаш; ўқувчиларнинг кузатишлари, умумлаштиришлари, қиёслашлари ва бу жараёндаги ҳиссиётларини қўллаб-қувватлаш; катталар ва ота-оналарни ўқувчиларнинг қизиқишларини қўллаб-қувватлашга ундаш кабилар.

Фойдаланган адабиётлар.

1. Ўзбекистон Республикаси Вазирлар Маҳкамасининг 997-сон қарори. Тошкент 2018.
2. Посталюк Н.Ю. Творческий стиль деятельности: педагогический аспект. - Казань: Изд. Казанского университета, 1989.

ФИО автора: *Kurazova Botako'z Tolibaevna,*

Qoraqolpog'iston Respublikasi, Nukus shahri I.Yusupov nomidagi ijod maktabi Fizika fani 1-toifali o'qituvchisi

Название публикации: «MODELLASHTIRISHDAN FOYDALANIB FIZIKA DARSLARINI SAMARALI TASHKIL QILISH»

***Annotatsiya:** Ushbu maqolada fizika darslarini samarali tashkil qilishda informatsion texnologiyalarining ahamiyati xususan, fizika fanini o'qitishda modellashtirish muammoli o'qitishning muhim ahamiyati yoritilgan.*

***Kalit so'zlari:** fizika, informatsion texnologiyalar, moddaning zichligi, modellashtirish, mexanika, fizik hodisalar.*

Fizika darsini sifatli o'qitish avvalom bor moddiy bazaga, o'qituvchilarning mahoratiga tinglovchilarning o'zlashtirishiga bog'liq bo'ladi. Yangi informatsion texnologiyalar bilan boyitilgan, hozirgi zamon talabiga javob bera oladigan o'qitish tizimlarini yaratish, tadbiq etish zamonaviy ilm- fan texnologiyalardan foydalanish o'qitishning turli sohalarida bazasini shakllantirishga o'qitish jarayonini samaradorligini oshirishga olib keladi.

“Malakali pedagog kadrlar tayyorlash hamda o'rta maxsus, kasb-hunar ta'limi muassasalarini shunday kadrlar bilan ta'minlash tizimini yanada takomillashtirishga oid chora-tadbirlar to'g'risida”gi qarorida o'quv mashg'ulotlarida axborotkommunikatsiya texnologiyalari, elektron ta'lim resurslari va multimedia taqdimotlaridan, shu jumladan MS Power Point dasturida yaratilgan taqdimotlardan foydalanish kerakligi ta'kidlanilgan.

Taraqqiy etgan xorijiy davlatlar va respublikamizdagi yetakchi ta'lim muassasalarida kompyuter texnologiyalari asosida o'qitish dasturlari tahlili sifat jihatidan yangi o'qitish vositalari bo'lib, ular an'anaviy o'qitish metodlaridan tubdan farq qilishini ko'rsatmoqda. Bunday yondashishning asosiy vositalaridan biri sifatida, modellashtirish nazariyasini ko'rsatish mumkin.

Ma'lumki, modellashtirishning muhim xususiyatlaridan biri o'rganilayotgan ob'yektni (voqeani) sodda shaklda nomoyon qilishdir. Shuning uchun modellashtirish tasavvurlari yordamida olingan natijalar, nazariyalar taxminiyroq bo'ladi. Fizika fanida model tushunchasi aniq bir berilgan misolni, o'rganayotgan hodisalar tasavvuri asosida abstrakt fikrlash va matematik tilda tushuntiriladigan hamda tasvirlab beradigan o'xshatmalar tizimidan iborat bo'lib, aniq bir ko'rilyotgan masalani yechishda yordam beradi.

Modellashtirish yordamida yangi mavzuni tushuntirishda quyidagi usullardan foydalanish mumkin:

1. Savol- gepoteza -tajriba-xulosa-yangi savol.

Masalan: "Mexanika" bo'limida $\rho = \frac{m}{v}$ zichlik tushunchasi mavjud. Bunda moddaning V zichligini aniqlovchi omillar keltiriladi. Moddaning zichligiga qanday omillar ta'sir qiladi? - deya savol qo'yamiz. Birinchi navbatda suhbat davomida o'qituvchi moddaning tuzilishi haqidagi o'quchilar bilimidan foydalanib, ularning ongiga «zichlik» tushunchasini modellashtiradi. Modda zichligi jismning hajm birligiga mos keluvchi modda massasi bilan aniqlanadi degan fikrni shakllantiradi. Keyin o'quvchilardan modda zichligini aniqlovchi omillar haqida o'z mulohazalarini bildirishini talab qiladi. Tajribalarning ko'rsatishicha aksariyat o'quvchilar modda zichligi jism massasiga to'g'ri proporsional bo'lib, hajmiga teskari proporsionaldir deb matematik nuqtai nazaridan javob beradilar. Keyin bu gepotezalar tajribalarda tekshirilib ko'riladi. Va o'quvchilar o'zlarining omillari noto'g'ri ekanligiga ishonch hosil qiladi. Zichlik jism massasini tashkil etuvchi modda turiga bog'liqligi, asosan turli moddalarda molekulalarning massalari va ular orasidagi masofalarni turlicha bo'lishi bilan tushuntirilishini isbotlaydi. O'quvchilar o'zlari oldinga surgan gepotezani tekshirish uchun o'zlari tajriba o'ylab topish tavsiya etilsa, ularning faolligi yanada oshadi. Ular fizik kattaliklarni aniqlaydigan ko'pchilik laboratoriya ishlarini bajarishda qo'llashi mumkin.

2. Tajriba- muammo- gipoteza- tajriba.

O'quvchilar ongida —tok manbaisiz elektr toki hosil qilish mumkin emas degan tushuncha mavjud, ularga yorug'lik ta'sirida elektr toki hosil bo'lishini oddiy fotoelement yordamida amalga oshirilishini tajriba yordamida ko'rganlarida o'quvchilar hayratda qoladilar. Ayniqsa, ularga quyosh energiyasidan foydalanish, quyosh batareyalari yaratilishi haqida ma'lumot beriladi.

Modellashtirish yangi nazariyalarni, qonuniyatlarni orga'nishda ahamiyati juda katta. Biz yashab turgan va bizni o'rab turgan dunyoni o'rganish uchun sodir bo'layotgan hodisani hamda jarayonlarni tekshirish uchun modellashtirish metodi ya'ni voqealarni tasavvur qilish uchun zarur bo'lgan qurol sifatida foydalanamiz.

Fizik hodisalarni modellashtirish uslubi bilan tasavvur qilishning mohiyati shundaki, qandaydir jismni xossalarni tajriba yo'li bilan tekshirish asosida bu jismning ichki tuzilishi, kimyoviy tarkibi, uni tashkil qiluvchilarning xossalari va ularning o'zaro ta'sirlashuvining negizi haqida ta'limda bir qator tushunchalar to'plami taklif qilinadi. Agar gipoteza tekshirilayotgan jismni ilgari aniq bo'lmagan xossasini aniqlab bersa, u holda bu gipoteza nazariyaga asoslanadi. Modellashtirishning muhim xususiyatlaridan biri o'rganilayotgan ob'eyktni sodda shaklda namoyon qilishdir. Shuning uchun barcha modellashtirish tasavvurlar yordamida olingan natijalar, nazariyalar taxminiyoq bo'ladi.

Ta'lim tizimi uchun multimediali o'quv kurslarini yaratishda shu asosiy didaktik masalalaridan biri – o'qitishni modellashtirish va tasavvurlash obyektlariga ta'sir qilishning umumiy metodlari muhim o'rinlardan birini egallaydi.

Model tushunchasini fizika fanida aniq bir berilgan misolni o'rganayotgan hodisalarni va aniq tizimlar tasavvuri asosida abstrakt fikrlash va matematika tilida tushuntiriladigan hamda tasvirlab beradigan ta'lim bir o'xshatmalar tizimidan iborat bo'lib, aniq bir ko'rilayotgan masalani echishda yordam beradi Bunday modellashtirish usulida ma'lumot berish o'quvchilarni fizika faniga qiziqishi ortadi, bugungi kunda texnika va turmush uchun zarur bo'lgan materiallar yaratish orzusi tug'iladi. O'quvchilarning fikrlash dunyoqarashini kengaytiradi.

Foydalanilgan adabiyotlar.

1. Eshkobulov S. Internet-axborot qidiruvi (O'quv qo'llanma). – T. 2016
2. Abduyev Sh. Fizika fanini o'qitishda axborot texnologiyalarining o'rni. – T.2016
3. Ibragimov A., Nurbergenova V., Tursunova E. Matematik model tushunchasini Nyuton qonunlari asosida o'qitish. Respublika ilmiy- amaliy konferensiyasi materiallari. Navoiy 2004

ФИО автора: *Махсуда Абдувоҳидова,*

Самарқанд Иқтисодиёт ва Сервис институти академик лицейи, немис тили фани ўқитувчиси

Название публикации: «ТАЪЛИМДА ИННОВАЦИОН АХБОРОТ ПЕДАГОГИК ТЕХНОЛОГИЯЛАРДАН ФОЙДАЛАНИШНИНГ МУХИМ АҲАМИЯТИ»

Аннотация. Ушбу мақолада бугунги кунда таълим жараёнида қўлланилаётган инновацион технологиялар ҳамда электрон таълим ресурсларидан фойдаланишнинг аҳамияти тўғрисида фикр юритилган.

Калит сўзлар: Мултимедия, ахборотлаштириш, коммуникацион технологиялар, интеллектуал, интерфаол.

Жамиятни ахборотлаштириш даврида амалга оширилаётган ислохотларнинг асосий мақсадларидан бири ҳар бир мутахассис, хусусан академик лицей и битирувчиси ўз касбий фаолиятига оид ахборотлар билан ишлаш, муайян масалаларни ҳал этиш учун ахборот коммуникация технологияларидан самарали фойдалана олиш малакаларига эга бўлишини таъминлашдан иборат. Ўзбекистон Республикаси Президентининг “Малакали педагог кадрлар тайёрлаш ҳамда ўрта-махсус касб-хунар таълими муасасаларини шундай кадрлар билан таъминлаш тизимини янада такомиллаштиришга оид чора-тадбирлар тўғрисида” ги қарорида таълим жараёнида илғор педагогик услуб ва технологияларни ахборот –коммуникация технологиялари, электрон таълим ресурслари ва мултимедия тақдирларидан фойдаланиш академик лицейлар учун янги ўқув режалари ва дастурларини қайтадан ишлаб чиқиш, уларда анъанавий мактаб таълими услубларидан воз кечиб амалий машғулотларни кўпайтириш барча таълим муасасаларининг таълим жараёнинига илғор педагогик ахборот коммуникация технологияларни кенг қўламда жорий этиш, педагоглар ўртасида замонавий ахборот технология

воситаларидан фойдаланиш бўйича ўқув семинарлари ташкил этиш, хорижий тилларни эгаллашларига уларни мукамал ўрганишда янги илғор педагогик технологиялар ва ахборот коммуникацион технологиялардан кенг фойдаланиш таклифлари берилган эди.

Ўзбекистон Республикасининг “Кадрлар тайёрлаш миллий дастури” да, “Кадрлар тайёрлаш соҳасидаги давлат сийсати инсонни интеллектуал ва маънавий – ахлоқий жиҳатдан тарбиялаш билан узвий боғлиқ бўлган узлуксиз таълим тизими орқали ҳар томонлама баркамол шахс-фуқорони такомиллаштиришни назарда тутди” деб таъкидланади.

Баркамол шахс деганда турли-туман билимларни эгаллаган, бир қатор гўзал фазилатларни вужудига жо қилган, замона талабига жавоб берувчи маънавий юксак инсон сиймоси тушунилади. Ушбу муҳим вазифани амалга оширишда таълим – тарбия жараёни ўзига хос аҳамиятга эга. Таълим – тарбия жараёнини интерфаол методлардан фойдаланиб ташкил этиш эса ҳозирги куннинг долзарб масаласи эканлиги барчамизга маълум.

Интерфаол метод – ўзаро икки тарафлама ҳаракат қилмоқ демакдир. Шундай экан таълим – тарбия жараёнида интерфаол методлардан фойдаланиш орқали ўқитувчи ва ўқувчилар ўртасида фаол ҳамкорликдаги таълим амалга ошади ва ҳар икки тараф ҳам бир-бирини тўлиқ тушунишга эришади.

Америкалик психолог олимлар Р. Карникау ва Ф. Макелроунинг ўрганишларига кўра шахснинг табиий физиологик-психологик имкониятлари муайян шаклларда ўзлаштирилган билимларни турли даражада сақлаб қолиш имконини беради. Яъни шахс

-манбани ўзи ўқиганида 10%

-маълумотни эшитганида 20%

-содир бўлган воқеа-ходиса ёки жараённи кўрганида 30%

-содир бўлган воқеа-ходиса ёки жараёни кўриб улар тўғрисида маълумотларни эшитганида 50%

-маълумотларни ўзи узатганида (сўзлаганида,билимларини намойиш этганида) 80%

-ўзлаштирилган билим (маълумот ахборот)ларни ўз фаолиятига татбиқ этганида 90% ҳажмдаги маълумотларни ёдда сақлаш имкониятига эга бўлади.

Хусусан интерфаол методлар ана шундай имкониятни қўлга киритиш учун асос бўлади.Шу билан бирга интерфаол методлар ўз моҳиятига кўра ўқувчиларда ўқув ва билиш фаоллигини ошириш, уларни кичик гуруҳлар ва жамоада ишлаш, ўрганилаётган муаммолар бўйича шахсий қарашларини дадил, эркин ифодалаш ўз фикрларини ҳимоя қилиш,далиллар билан асослаш, тенгдошларини тинглай олиш, ғояларни янада бойитиш, билдирилган мавжуд мулоҳазалар орасидан энг мақбул ечимни танлаб олишга, рағбатлантириш имкониятига эгаллиги билан алоҳида аҳамият касб этади.

Ўқитиш жараёнида ўқитувчилар томонидан интерфаол методларнинг ўринли, мақсадли ва самарали қўлланилиши ўқувчиларда мулоқотга киришувчанлик, мантиқий фикрлаш, мавжуд ғояларни синтезлаш,таҳлил қилиш, турли қарашлар орасидаги мантиқий боғлиқликни топа олиш қобилиятларини ошириш имкониятини беради.

Интерфаол методларни қўллашда қуйидаги тамойилларга этибор қаратилиши зарур.

- 1.Жамоавий амалга ошириладиган умумий фаолият.
- 2.Гуруҳнинг тажрибаси ўқитувчининг тажрибасидан кўп.
- 3.Ўқувчилар ижтимоий мавқе ва тажрибагага кўра ўзаро тенглиги.
- 4.Ҳар бир ўқувчи ўрганилаётган муаммо ечимини топишда ўз фикрини айтиш ҳуқуқига эгаллиги.

5.Машғулотда ўқувчи шахси танқид қилинмайди балки унинг фикрлари танқид қилиниши мумкинлиги.

6.Билдирилган ғоялар ўқувчиларнинг фаолиятини бошқармайди аксинча фикрлаш учун маълумот бўлиб хизмат қилиши.

Таълимий дидактик ўйинлардан фойдаланиш ўқувчилар фаолиятида асосий ўринни эгаллайди,уларнинг ижодий тафаккурини ўстиришда муҳим восита ҳисобланади.Масалан хорижий тилларни ўқитишда лексикани ўргатишда қуйидаги дидактик ўйинларни қўллаш мумкин.”Сўз топ” ўйини. Бунда ўқувчилар навбатма-навбат бир мавзу гуруҳига оид сўзларни топиши керак”.Сўзларни гуруҳланг” ўйини.Ўқитувчи доскага “Кийим-кечаклар”,” Уй жиҳозлари”, “ Озиқ-овқатлар”,” Мактаб ўқув қуроллари” каби мавзуларни ёзади ва шу мавзуларга сўзларни аралаш ҳолда ўқийди.Ўқувчилар ўқитувчининг сўзларини диққат билан тинглаб гуруҳлаб ёзиб борадилар Сўнгра биргаликда текшириш мумкин.Тезкор тестлар топишмоқлар ва тез айтишлар воситасида ҳам дидактик ўйинлар ташкил қилиниши ўқувчиларнинг сўз бойлигини оширишга ёрдам беради.

Фойдаланилган адабиётлар:

- 1.Ўзбекистон Республикаси Кадрлар тайёрлаш миллий Дастури.
- 2.Таълим технологиялари илмий-услубий журнали.

ФИО автора: *Achilova Nasiba Saidovna,*

Samarqand iqtisodiyot va servis instituti akademik litseyi ona tili va adabiyot o`qituvchisi

Название публикации: «ALISHER NAVOIY ASARLARIDA BADIY SAN'ATLARINING QO`LLANILISHI»

Ko'p asrlik mumtoz adabiyotimizning bezavol xazinasini yaratgan atoqli shoir va nosirlarimizning san'atkorlik salohiyatlari sehrini kashf etish, ularning barchalariga zamin bo'lib xizmat qilgan badiiyat asoslari – she'riy san'atlar haqida atroflicha ma'lumotga ega bo'lish talab etiladi.

Ma'lumki, she'riy san'atlar badiiy asarda ifodalangan g'oyalarning hayotiyroq, ta'sirchanroq ifodalanishiga, lirik va epik timsollarining yorqinroq gavdalantirishiga, misralar, baytlarning lafziy nazokati, musiqiyligi va jozibadorligini ta'minlashga xizmat qiladi. She'riy san'atlar muayyan badiiy tamoyillarga asoslangan. Bulardan eng muhimi she'riy san'atlarning asar mazmuni bilan uzviy bog'liqligi sanaladi.

She'riy san'atlarni qo'llashda me'yor masalasi ham muhimdir. Ya'ni she'rda haddan tashqari san'at qo'llash maqbul bo'lmaganidek, ularga e'tiborsizlik bilan qarab, asardagi g'oyalarni, fikrlarni badiiy bezaklarsiz ifodalash ham she'r qimmatiga salbiy ta'sir ko'rsatishi shubhasiz.

She'riy san'atlarning qimmatini baytda yaratilgan badiiy lavhalar timsollarining yangiligi, betakrorligi bilan ham belgilanadi. She'riy san'atlar, avvalo, mantiqiy zaminga ega bo'lishi, ya'ni qo'llanayotgan san'at hayot mantiqiga mos kelishi, unga zid bormasligi shart. Masalan, she'rda qo'llangan tashbeh tasvirlanayotgan ikki narsa - mushabbih va mushabbihun bihi, ya'ni o'xshatiluvchi va o'xshatilgan ikki narsa o'rtasidagi mantiqiy munosabat zaminiga qurilishi zarur.

She'riy san'atlarga qo'yiladigan talablarning yana biri ularda ifodalangan timsollarining o'quvchilar ommasiga tushunarli bo'lishidir. Bu timsollarni o'quvchi anglab yetmasa, ular o'z mohiyatini yo'qotishi muqarrardir. Yana bir talab she'riy san'atlarning nafosat qoidasiga ham muvofiqligi, har qaysi badiiy lavha, timsolning

o'quvchida go'zal his-tuyg'ular, tasavvurlar uyg'otishi zarurdir. Mumtoz she'riyatimizning bezavol obidalarini ko'zdan kechirar ekanmiz, ijodkorlar qo'llagan har qaysi she'riy san'at hayotiy manzaralar vositasida ijobiy xislatlarni kamol toptirishga ham xizmat qilganligini ko'ramiz.

U yoki bu shoir ijodiga baho berilar ekan, ijodkor ifodalanayotgan g'oya bilan birga qo'llangan san'atlarning rang - barangligi, mantiqiy asoslanishi asar mazmunini ochishdagi o'rni va ahamiyati kabi masalalarga alohida diqqat qilingan. Ushbu maqolada hazrat Alisher Navoiy asarlarida qo'llanilgan badiiy san'atlar haqida fikr-mulohazalar bayon etildi.

Qatra-qatra qonlarkim tomar ko'ksimga urg'on toshdin

Zahimdindur demakim, qon yig'lar ahvolimga tosh.

Hijron alamiga chiday olmagan oshiq o'z ko'ksiga tosh urar ekan, yerga qon tommoqda, shoir ta'rificha, buning sababi toshning badanga yetkazgan yarasi emas, balki oshiq qalbiga urilgan toshdir. Uning bag'ridagi g'amning kuchliligiga chiday olmasdan qonli yosh to'kib yig'lamoqda. Navoiy bu baytda **husni ta'lil** (ar. "chiroyli dalillash" – adabiy asarlarda tasvirlanayotgan biror hodisaga shoirona biror sabab ko'rsatish, she'rda biror voqeani unga daxli bo'lmagan boshqa hodisa bilan izohlashdir) va **tashxis** (ar."shaxslantirish" – narsa va jonli mavjudotlarni insonga xos bolgan xususiyatlar bilan jonlantirish) san'atidan mahorat bilan foydalangan.

Sipqorib jomi sipehr, aqdohin aylay rez-rez

Necha chekkayman zabunluk charx bedodi bila.

Sipehr - osmon, falak, aqdoh - qadahlar. Shoir bu so'zlar vositasida ajoyib istiorali tasvir (ar."biron narsani omonatga olish" – badiiy asarlarda so'zni o'z ma'nosidan boshqa bir ma'noda, ya'ni majoziy ma'noda qollash san'ati) yaratgan. Osmon jomida may ichib, uning qadahlarini mayda-mayda qilib tashlayman. Qadimgilarhing tasavvurida osmon yetti qavatdan iborat. Navoiy ana shu qavatlarning har birini bir qadah deb oladi.

"Mukarrar" so'zi "qayta-qayta, ust-ustiga" degan ma'noni bildiradi. Bunday lafziy san'at baytning har ikki misrasida juft so'z qo'llashni nazarda tutadi. A.Navoiy

mukarrar san'atning she'rdagi ahamiyatiga alohida e'tibor bergani tufayli o'z g'azallarida ham juft so'zlarni ko'p qo'llaydi:

Damba-dam ko`nglum berib jom haqda istar vaslini,
Oloho-olho, telba ko`nglumning ajab savdosi.

Bu so'zlar baytdagi musiqiylikni kuchaytiradi, g'azal jilosi, ozibadorligini orttiradi.

Navoining:

Orazin yopqoch ko`zimdin sochilur har lahza yosh
Bo`ylakim paydo bo`lur yulduz nihon bo`lg`och quyosh

baytida mahbuba ruxsorini yashirgandan so`ng oshiq ko`zidan yoshlar oqishi manzarasi quyosh botgach, yulduzlarning paydo bo`lishiga qiyos qilingan. Bu bilan shoir **tashbeh** (ar. "o`xshatish" – biror obraz yoki voqeani boshqa biror narsa yoki voqeaga qiyoslash orqali o`xshatish) san'atining go`zal namunasini yaratgan.

Mubolag`a arabcha "kattalashtirish", "kuchaytirish" ma'nolarini bildirib, adabiy asarda tasvirlanayotgan badiiy timsol holati yoki harakatini bo`rttirib, kuchaytirib ifodalash san'ati demakdir. Bu xil tasvirda badiiy timsol xususiyatlari yaqqolroq namoyon bo`ladi. Alisher Navoiyning

Mehr emas, ohim o`tidin ko`kka yetmish bir sharer,
Ayb emastur gar desam:"Dam ursam aflok o`rtanur

baytida oshiqning sevgilisi hajrida chekkan iztiroblari g`oyatda kuchaytirib tasvirlangan: ko`kdagi quyosh oshiq yerda chekkan oh otining bir uchquni emish. Bu xil bo`rttirilgan tasvir tufayli oshiq qiyofasi, ichki holati, ichki olami, qalbida mavj urgan ehtirolari ta'sirchan, jozibali ifodalangan.

Gulshan etdim ishq sahrosin samumi ohdin,
Kim esar ul dashtaro har on qizil, sorig', yashil.

Ishq sahrosini ohim garmselidan gulshan etdim, zero, ul dashtaro endi qizil, sorig', yashil shamollar esadi. Bu baytda Navoiyning mubolag'a san'atidan juda unumli foydalana olganligi yaqqol sezilib turibdi.

Quyidagi misralarda ham Navoiy mubolag'a san'atini qo'llagan:

Ko'tardi orqasiga bodponi

Nechukkim bodpo ul dilraboni.

Farhod ot va Shirinni ko'targan holda ancha masofani bosib o'tgan.

Alisher Navoiy "Arbain" asaridagi qit'ada Muhammad Rasulullohnning "Al jannatu taxta aqdami umaxatikum", ya'ni "Jannat onalar oyog'i ostidadir" degan hadisni keltirib, **iqtibos**(ar.ilm o'zlashtirmoq" – Qur'on oyatlari va payg'ambar hadislarini she'r ichida keltirish) san'atini yaratgan:

Onalarning oyog'i ostidadur
Ravzai jannatu jinon bog'i
Ravza bog'in visolin istar esang
Bo'l onaning oyog'i tufrog'i.

Jannat onalar oyog'i ostidadur. Agar jannat bog'iga kirmoqchi bo'lsang, onalar oyog'i bosgan tuproq bo'l.

Navoiy quyidagi baytida **irsoli masal**(ar."misol keltirish – she'riyatda xalq ogzaki ijodida mashhur bo'lib ketgan biror maqol, matal yoki hikmatli so'zni keltirish) san'atini juda mohirona qo'llagan:

O'qlaring ko'nglunga tushgach, kuydi ham ko'z, ham badan,
Kim kuyar ulu qurug` chun naysitonga tushdi o't.

Ikkinchi misradagi "qamishzorga (nayiston) o't tushsa, ho'lu qurug` baravar yonadi" maqoli birinchi misradagi fikrni yanada chuqurlashtirishga xizmat qiladi.

Ko`zing ne balo qaro bo`lubdur
Kim, jong`a qaro balo bo`lubdur.

Birinchi misrada gap ko`zning qoraligi haqida, ikkinchi misrada shu qoralikdan ko`ngilga tushgan g`ulg`ula ustida ketmoqda. "Ne balo", ko'z korib, quloq eshitmagan", "hayrat va taajjub uyg`otadigan darajada" degan ma'nolarga ega. Keyingi misrada "balo" va "qora" so'zlarining o`rni almashinib qollangan. Bunda shoir **tardi aks** (ar."teskari qilib takrorlash" – she'rning birinchi misrasida keltirilgan so'z yoki soz birikmalarini keyingi misrada o`rinli almashtirib qaytarish) san'atidan unumli foydalangan.

Mehrdin topmay nishone senda ham, gardunda ham,
Bu musibat ko'zuma yorug' jahonni tore tar.

Shoir bu baytda "mehr" so'zning lug'aviy va ko'chma ma'nolarini ishga solib, **iyhom** (ar."shubhaga solish", "adashtirish" – baytda biri aniq, biri yashirin bolgan ikki ma'noli so'zni qo'llash) san'atini vujudga keltiradi. Mehr - mehr-muhabbat. Misradan lirik qahramonning nafaqat ma'shuqada, balki umuman gardunda ham mehr-vafo topmaganligini anglaymiz. Mehr ko'chma ma'noda quyoshni bildiradi. Bundan ayriliq azobidagi lirik qahramon gardunda quyosh ham topa olmaganligi anglashiladi. Demak, visolsiz odam oftobsiz olam degan mazmun yuzaga chiqadi.

Balo dashti Majnun meningdek ko'rmamish davron,
Quyundek har zamon bir kurmagan vodiya sargardon.

Balo-qazolar dashtida judolikda yurgan Majnunning ne-ne og'ir kunlarni boshidan kechirganligi hammaga ma'lum. Lekin uning ko'rganlari, deb fig'on chekadi lirik qahramon, tortayotgan mening azob-uqubatlarim oldida hech narsa emas. Meningdek bir nafas ham tinchlik-osoyishtalik bilmay, vodiydagi sarson-sargardon kimsani hech kim ko'rmagan.

Sh'eriyatda sharqda mashhur bo'lgan muhabbat qissalari, ularning qahramonlari nomlariga ishora qilish ham juda ko'p uchraydi. Yuqoridagi baytda ham Navoiy Majnun nomini keltirish bilan **talmeh** (ar."chaqmoq chaqilishi", "bir nazar tashlash" – she'rda otmishdagi mashhur zotlarga, mashhur qissa, mashhur bayt yoki mashhur qissaga ishora qilish, mashhur tarixiy va yoki adabiy qahramonlar nomini keltirish) san'atini qo'llagan.

Alisher Navoiy "Lison-ut tayr" dostonida **intoq** (ar."so'zlatish, gapirtirish" – badiiy asarda hayvonlar yoki jonsiz narsalarni odamlarga o'xshatib so'zlatish) san'atidan foydalangan. Dostonda qushlar odamlar kabi sozlatilgan. Masalan, tovus shunday so'zlaydi:

Men qusheman qasr-u gulshan ziynati,
Naqshu rangim ahli olam hayrati.
Suratim gulshang`a oroyish durur,
Hay'atim ko'rganga osoyish durur.

Ruju' arabcha "qaytish" ma'nosini bildirib, shoirning oldingi misra yoki baytda ifodalangan fikri, qo'llagan badiiy tasviriy vositasidan qaytgandek bo'lib, keying misra

yoki baytda unga qaraganda kuchliroq ifoda, she'riy san'atni keltirish yoki oldingi fikrni aniqlashtirish, to'ldirish usulidir. "Farhod va Shrin" dostonidagi:

Vale yodig`a bu keldikim ul oy,

Demay oy, oftobi olam oroy

baytida birinchi misrada Shirin oyga o`xshatilgan bo`lsa, ikkinchi misrada shoir bu tasvirdan chekinib, yanada kuchliroq tashbehga murojaat etadi: endi qizni olamga bezak bo`lgan oftobga qiyos qiladi.

Navoiyning "Arbain hadis" asari **iqtibos** (ar."ilm o`zlashtirmoq" – Qur'on oyatlari va payg`ambar hadislarini keltirish) usulida yaratilgan.

Onalarning oyog`i ostidadur

Ravzayi jannatu jinon bogi

Ravza bog`in visolin istar esang

Bo`l onaning oyog`i tufrog`i

Shoir bu baytda Muhammad Rasulullohning "Al jannat-u tahta aqdami ummahatikum", ya'ni "Jannat onalar oyog`i ostidadur" degan hadislarini keltirilgan.

Navoiy, xurdai nazmingni andoq aylading tahrir,

Ki sochgay xurda boshing uzra shohi xurdadon o'rgach.

Ey, Navoiy, sen she'ringga sirlarni shundoq joylay oldingki, endi uni ko'rib zakovatli nozik fahmlar podshosi boshing uzra zarlar sochajak! Bu baytda **tajnis** (ar."oxsahash", "jinsdosh", "shakldosh" – she'riy misralarda shakli bir xil, ammo ma'nosi har xil so`zlarni keltirish) san'ati qo'llangan: xurda - sir, yashirin, xurda - zar, oltin rezalari, xurdadon - nozik narsalarni biluvchi, o'tkir zakovatli kishi ma'nosida.

O'z asarlarida bir-biriga o'xshamaydigan manzaralarni tazod-u tajnis kabi she'riy san'atlardan xo'b foydalana olgan Hazrat Navoiyning boshidan har qancha zar sochsak arziydi. Shu o'rinda aytish joizki, Navoiy asarlarida qo'llanilgan badiiy san'atlar alohida kitob holida yaratilsa, o'quvchilar so'z mulkingning sulтони Hazrat Alisher Navoiyning purma'no, jozibador asarlarini mukammal o'rganib olardilar.

Foydalanilgan adabiyotlar.

1. A. Hojiahmedov. "Sh'er san'atlarini bilasizmi?" "Sharq" nashriyoti, Toshent, 1999.

2. Sh.Sariyev. "Adabiyot" "Yangi kitob" nashriyoti, Toshkent, 2018.

3. B.To‘xliyev, B.Karimov, K.Usmonova "Adabiyot" O‘rta ta‘lim muassasalarining 10-sinfi va o‘rta maxsus, kasb-hunar ta‘limi muassasalarining o‘quvchilari uchun darslik-majmua. ***Birinchi nashr.*** O‘zbekiston Respublikasi Xalq ta‘limi vazirligi tasdiqlagan I Q I S M Toshkent: «O‘zbekiston milliy ensiklopediyasi» Davlat ilmiy nashriyoti, 2017.

ФИО автора: *Ibrohimova Gulhumor G'iyosiddin qizi,*

Qo'qon Unversteti maktabgacha ta'lim maxsus sirtqi 1-kurs 3-guruh talabasi

Название публикации: «МАКТАБГАЧА ТАЛИМ ТАШКИЛОТЛАРИДА SO'LOMLASHTIRISH ISHLARI»

Sog'lom avlodni tarbiyalashda eng avvalo sog'lom muxitni yaratishdir bunda bolaning ovqatlanish tartibi vaxtida uxlashi va gigiyenik talablarni bilishi lozim bo'ladi. Bolaning maktabgacha ta'lim tashkilotida ilk kunlaridan uning bolalarni aniq bir tartibdagi rejimada ertalabki badan tarbiya to'g'ri ovqatlanish darslar va mashg'ulotlarga qatnashish ovqatlanish uxlash tartibi bilan olib boriladi bolalar uyqudan turgach ovqatlanib mustaqil o'yinchoqlar o'ynashlari mumkin bo'ladi. Maktabgacha ta'lim muassalarida jismoniy tarbiya darslari mutaxasilar tomonidan olib borilmoqda bunda o'qituvchi darsga puxta tayyorlangan bo'lib dars ishlanma va dasturlari ishlab chiqilgan malaka talablari yetarli ishlanmalarda bog'chaning sharoitlari ko'zda tutilgan. "Maktabgacha ta'lim va tarbiya to'g'risida"gi O'zbekiston Respublikasining Qonuni ijrosini ta'minlash, shuningdek, ilk va maktabgacha yoshdagi bolalarga samarali ta'lim-tarbiya berish hamda qulay shart-sharoitlar yaratish maqsadida Vazirlar Mahkamasi qaror qiladi:

1. Quyidagilarni nazarda tutuvchi maktabgacha ta'lim va tarbiyaning davlat standarti 1-ilovaga muvofiq tasdiqlansin: davlat standartining maqsadi, asosiy vazifalari va prinsiplari; maktabgacha ta'limning namunaviy o'quv rejasi; davlat standartini joriy etish hamda unga rioya etilishini nazorat qilish; davlat standartining tarkibiy qismlari, jumladan: ilk va maktabgacha yoshdagi bolalar rivojlanishiga qo'yiladigan davlat talablari; maktabgacha ta'lim tashkilotining davlat o'quv dasturi; sog'lomlashtirish ishlari dasturda ko'zda tutilgan maktabgacha ta'lim tashkilotlarini o'yinlar to'plami, o'yinchoqlar, mebel, jihozlar va boshqa texnik, reabilitatsiya vositalari bilan jihozlash me'yorlari.

2. O‘zbekiston Respublikasi Maktabgacha ta’lim vazirligi tomonidan tizimdagi davlat maktabgacha ta’lim tashkilotlari uchun markazlashtirilgan holda jihozlarni xarid qilish bo‘yicha komissiya tarkibi 2-ilovaga muvofiq tasdiqlansin.

3. O‘zbekiston Respublikasi Maktabgacha ta’lim vazirligi, Vazirlar Mahkamasi huzuridagi Ta’lim sifatini nazorat qilish davlat inspeksiyasi manfaatdor vazirliklar va idoralar bilan birgalikda o‘zlari qabul qilgan normativ-huquqiy hujjatlarni bir oy muddatda ushbu qarorga muvofiqlashtirsinlar.

4. Mazkur qarorning bajarilishini nazorat qilish O‘zbekiston Respublikasi Bosh vazirining ijtimoiy rivojlantirish masalalari bo‘yicha o‘rinbosari B.A. Musayev, O‘zbekiston Respublikasi maktabgacha ta’lim vaziri A.V. Shin hamda Vazirlar Mahkamasi huzuridagi Ta’lim sifatini nazorat qilish davlat inspeksiyasi boshlig‘i U.N. Tashkenbayev zimmasiga yuklansin. Insonning jismoniy jihatdan kamol topishiga qaratilgan faol harakat faoliyati mashg‘ulotlarning asosiy mazmunini tashkil etadi. Shug‘ullanayotgan kishilarning faoliyati har qanday mashg‘ulotda nisbatan mustaqil bo‘lgan bir qator elementlardan, ya’ni jismoniy mashqlarning o‘zidan, ularni bajarish uchun tayyorgarlikdan, faol dam olishdan va boshqalardan iborat bo‘ladi. Bu elementning o‘zaro qanday aloqadorligi, ya’ni mashg‘ulot mazmuni elementlarning tuzilmasi jismoniy mashq mashg‘ulotlari shaklsini tashkil etadi. Bunga mashqlarni bajarish tartibi, shug‘ullanuvchi kishilarning o‘zaro munosabatlari, tavsifi, ularni uyushtirish va boshqalar kiradi. Har bir ayrim holatda shakl mashg‘ulot mazmuniga mos kelishi kerak. Bu esa mashg‘ulotning yaxshi o‘tishi uchun zarur asosiy pedagogik qoidalaridan biridir. Masalan, mashg‘ulotning mazmuni jismoniy sifatlarni rivojlantirishga qaratilgan bo‘lsa, u holda mashqlar ish bilan dam olish qat’iy bir izchillik bilan almashib turadigan muayyan tartibda bajarilishi kerak. Xuddi shuningdek, mashg‘ulotning qanday natija berishi o‘quvchilarni uyushtirish, mashg‘ulot qay paytda o‘tkazilishi, mashq o‘tkaziladigan joydan to‘g‘ri foydalanish kabi holatlarga ham bog‘liq. Binobarin, mashg‘ulotlarning shakli ularning mazmuniga faol ta’sir etar ekan. Shakl bilan mazmun birligigina shug‘ullanuvchi kishilar faoliyati zarur darajada muvaffaqiyatli chiqishini ta’min etadi, aks holda mashg‘ulotlar natijasi

tuzuk bo'lmaydi. Hadeb bir xil mashg'ulot shaklidan foydalanaverish shug'ullanayotgan kishilarning jismoniy tayyorgarligini takomillashtirishni to'xtatib qo'yadi. Eski shakllardan kechib, ularni yangi shakllarga almashtira borish esa, jismoniy tarbiya vazifalarini muvaffaqiyatli hal etishga imkon beradi.

- 1.Sog'lomlashtirishning mazmuni va vazifalari xaqida umumiy tushunchaga ega bo'lishi;
- 2.Sog'ligi zaiflashgan o'quvchilar bilan sog'lomlashtirish mashg'ulotlarini tashkil qilish va o'tkazish to'g'risida ma'lumotlarga ega bo'lish;
- 3.Sog'ligi zaiflashgan o'quvchilar bilan sog'lomlashtirish mashg'ulotlarini tashkil qilish va o'tkazish to'g'risida ma'lumotlarga ega bo'lish;

Maktabgacha ta'lim tizimida tarbiyalanuvchilarning yozgi ta'lini namunali o'tkazish, ularning jismoniy va aqliy salohiyatlarini oshirish, vaqtlarini maroqli o'tkazish, sog'lomlashtirish va chiniqtirish ishlarini tashkil etish, ta'lim-tarbiya jarayonini uzluksiz olib borish, shuningdek yozgi sog'lomlashtirish tadbirlarini tashkil etish vazifalari belgilab olindi. Yozgi sog'lomlashtirish mashg'ulotlari har yili 1- iyundan 31- avgustgacha davom etib, maxsus moslashtirilgan reja asosida faoliyat olib boriladi. Bunda bolalar ko'p vaqtini toza havoda o'tkazadigan tarzda yaratiladi. Sayr vaqtida bolalarning rivojlanishi uchun turli tadbirlar tashkil etiladi. Chunki, yoz - bolalarning salomatligini mustahkamlash va jismoniy qobiliyatlarini rivojlantirish uchun eng yaxshi davr hisoblanadi. Yozgi sog'lomlashtirish mashg'ulotlarida bolalarning sog'ligi, bo'sh vaqtlarini mazmunli o'tkazish masalalari rejaga kiritiladi. Reja asosida tashkil etilgan chiniqtirish, sog'lomlashtirish, ko'ngilochar tadbirlar bolalarni jismoniy va psixik rivojlanishida muhim ahamiyat kasb etadi. Bu jarayonda barcha pedagoglar ishtirok etishlari lozim. Yozgi mashg'ulotlar bolalarda tevarak-atrofga bo'lgan qiziqishlarni, o'z ishlaridan va tabiatdan zavqlanish, ularning jismoniy va aqliy salohiyatlarini oshirish imkonini beradi. Hozirgi sinovli kunlarda maktabgacha ta'lim tizimida farzandlarimizning vaqtlarini maroqli o'tkazish, sog'lomlashtirish va chiniqtirish ishlarini davom ettirish lozim. Yozgi sog'lomlashtirish tadbirlarini samarali o'tkazish maktabgacha ta'lim tashkilotining, tarbiyachilarning o'z vaqtida va puxta tayyorgarlik ko'rishiga bog'liqdir. Bu borada bolalar organizmining jismonan sog'lom bo'lishi va chiniqishi uchun zaruriy sharoitlarni yaratish maqsadga muvofiqdir. Buning uchun tarbiyachilar tomonidan ota-

onalarga tavsiyalar onlayn tarzda ham berib boriladi. Tarbiyachilarning asosiy vazifalari bolalarning maroqli hordiqqa, ijodiy faoliyatga, harakatga bo'lgan ehtiyojini qondirishdir. Yozgi sog'lomlashtirish davrida quyidagi vazifalar hal qilinadi: Ushbu vazifalar metodik tavsiyalarga amal qilgan holda tashkil etilishi lozim. 1. Toza havoda bo'lish uchun shart-sharoitlarni yaratish, bolalarning faol harakatlanishini ta'minlash. 2. Bolalarning bo'sh vaqtlarini o'tkazish jarayonlarida musiqiy qobiliyatlarini rivojlantirish. 3. Bolalarda tabiatga ahloqiy munosabatni, mehnatsevarlikni rivojlantirish. 4. Tabiat hodisalarini, jonli va jonsiz tabiat ob'yektlarini kuzatish jarayonida bolalarda hissiy idrokni shakllantirish. 5. Bolalar uchun xavfsiz, rivojlantiruvchi va sog'lomlashtiruvchi muhitni yaratish. 6. Jarohatlanishning oldini olish. 7. Bolalarning jismoniy va aqliy qobiliyatlarini rivojlantirish, ijobiy hissiy holatini shakllantirishga hissa qo'shish orqali bolalar salomatligini mustahkamlash. 8. Sayrni to'g'ri tashkil etish, sovuq suv bilan yuvinish, ochiq havoda yengil kiyimda jismoniy mashqlar bilan shug'ullanish; 9. Suv, havo va quyosh vannalarini o'tkazish. Bizning hayotiy va kasbiy tajribamiz shuni ko'rsatadiki, suv - bola organizmiga va ruhiyatiga ijobiy ta'sir ko'rsatadi. Suvning gigiyenik va fizik ahamiyati bebahodir. Inson organizmning fiziologik jarayonlari va qulay hayot tarzi uchun suvning ahamiyati kattadir. Suv havzasida cho'milishni tashkil etishda bolalar yoshiga alohida ahamiyat berish lozim: kichik va o'rta guruhlarda 15-20 daqiqa, katta va tayyorlov guruhlarida 25 daqiqa. Bolalarga suv havzasida cho'milish faqatgina shifokorpediatrning ruxsati bilan amalga oshiriladi. Havo vannalarini o'tkazishda alohida qoida talab etilmaydi, imkoniyat darajasida ochiq havoda ko'proq sayr qilish tavsiya etiladi. Faqat quyosh vannalarini qabul qilishda ehtiyot choralarini ko'rish lozim. Bola quyosh vannalarini qabul qilishdan avval bosh kiyim kiygan holda bo'lishi va quyosh ostida uzoq qolmasligi lozim. Quyosh vannasini qabul qilish davomiyligi 7-10 daqiqani tashkil etishi lozim. Bolalarni yozgi sog'lomlashtirish mashg'ulotlarida rivojlantirish usullaridan yana biri - Qum o'yinlaridir. Bolalarning o'zaro muloqotlari qum maydonchalarida sodir bo'ladi. Yozgi mashg'ulotlarni qum maydonchalarida olib borilishi ko'proq ta'limiy-tarbiyaviy natija beradi. Qum bilan o'ynaladigan o'yinlar boshqa o'yinlarga nisbatan ma'lum bir maqsadga yo'naltirilgan va barqaror bo'ladi.

Aynan shuning uchun qum bilan o'ynaladigan o'yinlardan korreksion rivojlantiruvchi va ta'limiy o'yinlar sifatida foydalaniladi. Bundan tashqari yozgi mavsumda har-xil mavzularda tadbirlar, sport musobaqalari tashkil etiladi. Kun tartibida tashkil etiladigan sport va sog'lomlashtirish tadbirlarining maqsadi - bolalarning vaqtini sermazmun o'tkazish, ularning ham jismoniy, ham ruhiy jihatdan hordiq chiqarishlarini ta'minlash orqali har tomonlama barkamol avlodni voyaga yetkazishdan iboratdir. Chunki, ilk yoshdagi bolalarning psixologik rivojlanishida jismoniy tarbiya mashqlarining ahamiyati juda kattadir. Maktabgacha ta'lim yoshidagi bolalarni jismoniy tarbiyalashda ta'limning sistemalilik va izchilligi prinsipiga asoslanish, har bir bolaning yosh xususiyatlarini hisobga olgan holda tanlash va o'tkazish maqsadga muvofiq bo'ladi. Bunday tadbir va musobaqalar bolalarning qaddi-qomatini to'g'ri shakllanishiga, yassi oyoq bo'libo'sishini oldini olishga, asosiy harakat malakalarini rivojlanishi bo'yicha jismoniy ta'lim berish, o'yinlar orqali milliy odatlarni tarbiyalashga, harakat ko'nikmalari va jismoniy sifatlarini shakllantirish, gavdani to'g'ri tutish, shaxsiy va ijtimoiy gigiyenik malakalarini tarbiyalash, kundalik mashg'ulotda jismoniy mashqlar bilan shug'ullanish va ularda ko'nikma hosil qilish kabi xislatlarni shakllantiradi.

Xulosa qilib aytganda, bunday yozgi sog'lomlashtirish mashg'ulotlarini tashkil etish kelajagimiz egalarini aqlan yetuk, jismonan sog'lom bo'lib voyaga yetishlariga puxta zamin yaratadi.

FOYDALANILGAN ADABIYOTLAR RO'YXATI:

- 1.M.X.Tadjiyeva, S.I.Xusanho'jayeva "Maktabgacha tarbiya yoshidagi bolalarni jismoniy tarbiyalash nazariyasi va metodikasi" Qo'llanma – moliya –iqtisod 2013y
- 2."Sog'lom avlod dasturi"Qo'llanma –T.2000
- 3.Maktabgacha ta'lim tashkilotlarida olib borilayotgan sog'lomlashtirish ishlarni tahlil qilgan xolda.

4. Saloydinov, S. Q. (2021). Paxta tozalash zavodlarida energiya sarfini kamaytirishning texnik-iqtisodiy mexanizmini yaratish. "Academic research in educational sciences", 2(9), 886-889. <https://doi.org/10.24412/2181-1385-2021-9-886-889>
5. Saloydinov, S. Q. (2021). Creation of feasibility studies to reduce energy costs in ginneries. "Экономика и социум", 9(88), 147-149.
6. Салойдинов, С. К. (2021). Образовательные кредиты в Узбекистане. "Экономика и социум", 12(91), 470-472.
7. Салойдинов, С. К. (2021). Спрос на рынке дифференцированных продуктов. "Экономика и социум", 12(91), 473-476.

ФИО автора: *Ibrohimova Gulhumor G'iyosiddin qizi,*

Qo'qon Unversteti maktabgacha ta'lim maxsus sirtqi 1-kurs 3-guruh talabasi

Название публикации: «BOLALARNI O'QISHGA QIZIQTIRISH MUOMMOLARI VA YECHIMI»

Аннотасија: Ushbu maqolada bolalarni o'qishga qiziqtirish, muammolarini bartaraf etish bo'yicha chora-tadbirlar aks ettirilgan va ota-onalarga o'qishlari uchun zarur deb bilgan kitob haqida tavsiya beriladi.

Tayanch so'zlar: Bolalarni o'qishga qiziqishi, qiziqishni uyg'otish muammolar, Muommolar yechimi, rag'bart va maqtash, tavsiya.

*Nafaqat muvaffaqiyatga
erishish, balki hayotingizni
mazmunli qilishga intiling.
(Albert Eynshteyn)*

Bolalar bir qiyinchilikka duch kelganda tushunlikka tushadi va beparvo bo'lib harakat qilmaydi. O'qituvchilar va Pسخoliklar tadqiqotlariga ko'ra zamonaviy bolalar o'qishga qiziqishlarini yo'qotishmoqdalar. Ilgari bolalar o'qimishli intizomli bolalar bo'lishgandir lekin bugun nima o'zgaradi. Qattiq tartib va intizom yo'qoldi va o'qishga bo'lgan qiziqishini yo'qligi nomoyin bo'ldi. Har bir bolani o'qishga qiziqishi bor ammo kattalar ularni qiziqishi va mustaqilligini rag'bartlantirishmaydi. O'qishga bo'lgan qiziqish o'quvchini o'ziga bo'lgan javobgarligiga bog'liq. Aksariyat o'qituvchilar bolalarni o'qishga bo'lgan qiziqtirishni maqsad qolishmaydigan. Bahsda, maktabda, oilada sportda, ijodda g'alaba muhimdir. Ularni doimiy ravishda rag'bartlantirib borish muhim. Bolada o'qishga bo'lgan qiziqishini uyg'otish uchun nima qilish kerak? O'qishga bo'lgan qiziqish va maqsadi u qilayotgan narsadan zavqlanishi va nima uchun buni qilayotganini bilishi kerak. Maqsad qo'yish ularga erishish yani rejalashtirish o'z harakatlarini boshqarish o'ziga bo'lgan ishonch mofaqiyat o'ziga bog'liqligini anglash qiyinchiliklarni yengish vazifalarini oxiriga yetkazish haqiqiy qiziqishini bolalarga bosim bilan emas balki tavvsurotlar bilan

o'rgatish bolani kitobga o'qishga bo'lgan qiziqishini oshirish uchun uning tasavvurini kengaytirish uning uchun o'zgacha yangi dunyo ochish kerak. O'zini hurmat qilishga o'rgatish unga qo'yilgan maktabda yoki bo'g'chada oligohda uning shaxsiga emas bilimni baholash ekanligini tushuntirish foydali bo'ladi bolalar o'quvchilarni maqtash va rag'bartlantirish lozim. Olimlarning tadqiqotlariga ko'ra bolalar tanqidni emas balki maqto'vni tez qabul qiladilar. Bolalarga har bitta o'qib berilgan yoki o'qilgan kitobdan asosiy bo'lgan narsa olishni o'rgatish lozim. Bolani ilim olishga majburlash emas balki qiziqtirish lozim. Bolalarni bilim olishga qiziqtirishini samarali usullari Psixoliklar ta'kidlashicha:

1. Bolangizni yonida blinchi unga kitob o'qib bering, vazifalarni bajarganda bolaga vazifalarni qilishga yordamlashing

2. Bolalarni maktabda olgan boholariga emas uning bilimiga qaratish va bolalar bilan ko'piroq suxbatlashing.

Psixolog Alfi Kon «Mukofot bilan jazolash» kitobida nafaqat ota-onalarni, balki o'qituvchilarni ham turli imtiyozlarni qo'llashdan ogohlantiradi. Ba'zi ota-onalar farzandi yaxshi o'qishi uchun hayvonot bog'iga olib borishni va'da qilishadi, boshqalari qimmatbaho gadjetlarni xarid qilishadi va hatto pul ham berishadi. Muammo shundaki, bu usul ish bermaydi: o'quvchi shunday o'qishda davom etaveradi, boz ustiga, va'da qilingan narsaga erisha olmagan uchun yaqinlaridan xafa ham bo'ladi! O'qishga bo'lgan qiziqishga nima ta'sir qiladi? Kon motivatsiyaga ta'sir ko'rsatuvchi uch omilni ajratadi:

1. Kichik yoshdagi bolalar o'qishga tayyor va ular buning uchun hech narsa talab qilishmaydi. Ularda ichki motivatsiya kuchli rivojlangan bo'ladi: ular o'zlariga qiziq bo'lgani uchun ham o'qib o'rganishadi.

2. Ichki motivatsiyani saqlab qola olgan bolalar samarali o'qishadi. Qolganlarni esa uddalay olmaydi deb hisoblashadi, biroq bunday emas. Ba'zi maktab o'quvchilari faqat past baho olishsa-da, boshqa sohalarda o'zlarini ijobiy namoyon etishadi. Masalan, sevimli xonandasining o'nlab qo'shiqlarini yoddan bilishadi (matematikada

esa ko‘paytirish jadvalini eslay olishmaydi). Yoki fantastikani berilib o‘qishadi (klassikaga esa qo‘l tekkzishmaydi). Ularga shu qiziq. Ichki motivatsiyaning mohiyati ham shundadir.

3. Imtiyozlar ichki motivatsiyani yo‘qqa chiqaradi

Psixologlar Kerol Eymz va Kerol Duek ota-onalar hamda o‘qituvchilar qandaydir imtiyozga urg‘u berishganda bolalarning qiziqishi darhol so‘nishini aniqlashdi. Bolalarni o‘qishga qiziqitiri va tog‘ri tarbiyalash ota-onalarning o‘zlariga bilim salohiyatiga bog‘liq. Bolaning o‘rganish va rivojlanish salohiyati eng yuksak bo‘lgan davr dastlabki uch yildir fursatni boy bermang. Masaru Ibuki Shunday so‘zlar bilan boshlangan Uchdan keyin kech, kitoblarini o‘qishni tavsiya qilaman unda siz ota-onalar uchun bolalarni tarbiyasi o‘qishga bo‘lgan qiziqishini oshirish va turli farzandingizni rivojlantirish haqida bilib olasiz. "Bu kitob-yozilgan kitoblarni eng muhimlaridan biri .Mening fikrimcha uni yer kurrasidagi barcha ota -onalar o‘qishlari kerak". Glen Doman

FOYDALANILGAN ADABIYOTLAR:

- 1.Psixolog Alfi Kon «Mukofot bilan jazolash»
2. www.avitsenna.uz
- 3.Masaru Ibuki Uchdan keyin kech Toshkent 2019

ФИО автора: *Ibrohimova Gulhumor G'iyosiddin qizi,*

Qo'qon Unversteti maktabgacha ta'lim maxsus sirtqi 1-kurs 3-guruh talabasi

Название публикации: «МАКТАБГАЧА ТА'ЛИМ YO'NALISHLARIDA DUAL TA'LIMNING O'RNI VA AHAMIYATI»

Annotatsiya – Ushbu maqolada maktabgacha ta'lim tizimidagi islohotlar, dual ta'limning ahamiyati haqida ilmiy fikrlar ilgari suriladi.

Kalit so'zlar – Ta'lim, tizim, islohot, standart, integratsiya, kadr, maktabgacha ta'lim tizimi, uzluksiz ta'lim, dual ta'lim, bo'g'in.

Yangi O'zbekistonda ta'lim tizimini tubdan o'zgartirish, uni xalqaro standartlarga integratsiyalash, mehnat bozori talabiga mos malakali kadrlar tayyorlash hamda Uchinchi Renessans g'oyasini ro'yobga chiqaradigan yangi avlodni voyaga yetkazish maqsadida katta islohotlar amalga oshirilmoqda. Jumladan, maktabgacha ta'lim tizimini rivojlantirish, umumta'lim maktablari faoliyatini yaxshilash, oliy ta'lim tizimini dunyo standartlari darajasiga olib chiqish, ularni xalqaro mingtalik reytingiga kiritish, ayniqsa, o'quv yurtlariga qabul qilishda ob'yektiv va adolatli tizimni o'rnatish, nufuzli chet el universitetlari filiallarini ochish kabi ko'plab amaliy ishlar bajarilmoqda.

O'zbekiston Respublikasining "Ta'lim to'g'risida"gi qonunda maktabgacha ta'lim va dual ta'lim yuzasidan ikki modda ajratilgan bo'lib, unda maktabgacha ta'lim va dual ta'limning ahamiyati qonuniy yoritib o'tilgan:

8-modda. Maktabgacha ta'lim va tarbiya

Maktabgacha ta'lim va tarbiya bolalarni o'qitish va tarbiyalashga, ularni intellektual, ma'naviy-axloqiy, etik, estetik va jismoniy jihatdan rivojlantirishga, shuningdek bolalarni umumiy o'rta ta'limga tayyorlashga qaratilgan ta'lim turidir.

Maktabgacha ta'lim va tarbiya olti yoshdan yetti yoshgacha bo'lgan bolalarni boshlang'ich ta'limga bir yillik majburiy tayyorlashni ham nazarda tutadi.

Maktabgacha ta'lim va tarbiyani tashkil etish tartibi ushbu Qonun, shuningdek "Maktabgacha ta'lim va tarbiya to'g'risida"gi O'zbekiston Respublikasi Qonuni bilan belgilanadi.

Shuningdek, 17-moddada ham dual ta'lim tizimining ahamiyati haqida quyidagi qonun bayon etilgan:

Dual ta'lim ta'lim oluvchilar tomonidan zarur bilim, malaka va ko'nikmalarni olishga qaratilgan bo'lib, ularning nazariy qismi ta'lim tashkiloti negizida, amaliy qismi esa ta'lim oluvchining ish joyida amalga oshiriladi.

Dual ta'limni tashkil etish tartibi O'zbekiston Respublikasi Vazirlar Mahkamasi tomonidan belgilanadi.[1]

Uzluksiz ta'lim tizimining birlamchi bo'g'ini hisoblangan ushbu soha har tomonlama sog'lom va barkamol bola shaxsini tarbiyalash va maktabga tayyorlashda g'oyat muhim ahamiyat kasb etadi. Lekin, tahlillar shuni ko'rsatdiki, oxirgi yillarda turli omillar ta'sirida maktabgacha ta'lim tizimida bolalarni maktab ta'limiga tayyorlash borasida rivojlanish o'rniga, orqaga ketish holatlari, yil davomida maktabgacha yoshdagi bolalarni maktabgacha ta'lim muassasalariga qamrab olish ko'rsatkichlari o'sishi tendensiyasi kuzatilmadi. Aksincha, so'nggi 20 yil davomida davlat tasarrufidagi maktabgacha ta'lim muassasalari soni 45 foizdan ziyodroq kamayib, bugungi kunda respublika bo'yicha bolalarning maktabgacha ta'lim bilan qamrab olinishi 30 foizni tashkil etdi. Bunga mavjud maktabgacha ta'lim muassasalarining moddiy-texnika bazasi zamonaviy talablarga javob bermasligi, tizimda variativ dasturlar, bolalarni maktabga tayyorlash bo'yicha muqobil shakllarning ishlab chiqilmaganligi, rivojlangan mamlakatlarning tajribasi yetarli darajada o'rganilmaganligi, faoliyat yuritayotgan pedagog kadrlarning aksariyati oliy ma'lumotli emasligi, ta'lim sifati monitoringi yuritilmaganligi kabi omillar sabab bo'ldi.

Yodingizda bo'lsa, Davlatimiz rahbari Shavkat Mirziyoyev O'zbekiston Respublikasi Davlat mustaqilligining 26 yilligiga bag'ishlangan tantanali marosimdagi nutqida: "Maqsadimiz kelgusi 3-4 yilda mamlakatimizdagi bog'cha yoshidagi

bolalarni maktabgacha ta'lim muassasalariga to'liq qamrab olishdan iborat va biz bunga albatta erishamiz", - deb ta'kidlagan edi.

Darhaqiqat, o'tgan qisqa vaqt mobaynida O'zbekiston Respublikasi Prezidentining «2017-2021 yillarda maktabgacha ta'lim tizimini yanada takomillashtirish chora-tadbirlari to'g'risida»gi, «Maktabgacha ta'lim tizimi boshqaruvini tubdan takomillashtirish chora-tadbirlari to'g'risida»gi, «O'zbekiston Respublikasi maktabgacha ta'lim vazirligi faoliyatini tashkil etish to'g'risida»gi farmon va qarorlari, shuningdek, "Maktabgacha ta'lim tizimini yanada takomillashtirish bo'yicha 2017-2021 yillarga mo'ljallangan Dasturi hamda respublikada maktabgacha ta'lim tizimini yanada takomillashtirish bo'yicha «Yo'l xaritasi» asosida misli ko'rilmagan ishlar amalga oshirildi.

Jumladan, ilg'or xorijiy tajribani hisobga olgan holda bolalarni har tomonlama intellektual, axloqiy, estetik va jismoniy rivojlantirish sharoitlarini yaratish, maktabgacha ta'lim sifatini oshirish, maktabgacha ta'lim muassasalarida bolalarni maktabga sifatli tayyorlashni tubdan yaxshilash, ta'lim-tarbiya jarayoniga jahon amaliyotida keng qo'llaniladigan zamonaviy ta'lim dasturlari va texnologiyalarini joriy etish, maktabgacha ta'lim muassasalariga pedagog kadrlarni tayyorlash va malakasini oshirish mexanizmini takomillashtirishdan iborat dolzarb vazifalar qo'yildi.

FOYDALANILGAN ADABIYOTLAR

1. O'ZBEKISTON RESPUBLIKASINING QONUNI TA'LIM TO'G'RISIDA (Qonunchilik palatasi tomonidan 2020-yil 19-mayda qabul qilingan senat tomonidan 2020-yil 7-avgustda ma'qullangan)

2. O'zbekiston Respublikasi "Kadrlar tayyorlash milliy dasturi" //Barkamol avlod-O'zbekiston taraqqiyotining poydevori. –T.: "Sharq" nashriyot matbaa-konserni. 1997-yil.

ФИО автора: *Ibrohimova Gulhumor G'iyosiddin qizi,*

Qo'qon Unversteti maktabgacha ta'lim maxsus sirtqi 1-kurs 3-guruh talabasi

Название публикации: «МАКТАБГАЧА ТА'ЛИМДА ҚО'ЛЛАНИЛАДИГАН О'ЙНЛАР ВА УЛАРНИ ТАШКИЛ ЕТИШ МЕТОДИКАСИ»

Аннотация: *Ushbu maqolada maktabgacha ta'limda qo'llaniladigan o'yinlar va ularni tashkil etish metodikasi borasida ma'lumotlar keltirilgan.*

Калит so'zlar: *Madaniyat, tushuncha, ta'lim, tarbiya, psixologik o'yin, axloqiy, mehnat va estetik tomonlama tarbiyalash.*

Qoidali o'yinlarning mazmuni va qoidasi kattalar tomonidan belgilanadi. Qoidali o'yinlarga quyidagilar kiradi: didaktik o'yinlar, harakatli o'yinlar, musiqaviy o'yinlar, ermak o'yinlar. Bolalarga ta'lim-tarbiya berish maqsadida kattalarning o'yinni tanlay bilishi, unga to'g'ri rahbarlik qilish "Bolajon"da belgilangan vazifalarni muvaffaqiyatli amalga oshirishni ta'minlaydi. O'yin bolalarni rivojlantirish va tarbiyalash vositasidir. Psixologlar o'yinni maktabgacha yosh davrida yetakchi faoliyat deb hisoblaydilar. O'yin tufayli bolaning yuqori rivojlanish bosqichiga o'tishini ta'minlovchi sifatlar shakllanadi, uni ruhiyatida sezilarli o'zgarishlar yuz beradi. O'yinda bola shaxsining hamma tomoni bir-biriga o'zaro ta'sir etgan holda shakllanadi. O'ynayotgan bolani kuzatayotib uning qiziqishlarini, tevarak atrof to'g'risidagi tasavvurini, kattalarga va o'rtoqlariga bo'lgan munosabatini bilib olish mumkin. Shaxsdagi biron sifatni tarbiyalash uchun uning boshqa tomonlarini ham rivojlantirish kerak. Masalan, bolaning o'yiniga qiziqishini, tashkilotchilik qobiliyatini rivojlantirish uchun mazmun jihatidan boy o'yinlar yaratilishi kerak. Bolalarning ijodiy o'yinlarini rivojlantirish uchun esa o'z navbatida yaxshi tashkil etilgan bolalar jamoasi zarur bo'ladi. O'yin bolalarni jismoniy tomondan tarbiyalash sistemasida, MTMning ta'lim tarbiya ishida, axloqiy, mehnat va estetik tomonlama tarbiyalashda katta o'rin tutadi. O'yinda bola organizmiga xos bo'lgan talab va ehtiyojlar qoniqtiriladi, hayotiy faollik ortadi, bardamlik, tetiklik, quvnoqlik tarbiyalanadi.

Shuning uchun ham bolalarni jismoniy tarbiyalash sistemasida o'yin munosib o'rin egallaydi.

Har bir qoidali o'yin ma'lum didaktik maqsadga ega bo'lib, bolani umumiy rivojlantirishga qaratilgan bo'ladi. Ta'limning o'yin shaklida bo'lishi muhim ahamiyatga ega bo'lib bolaning umumiy rivojlantirishga qaratilgan bo'ladi. Ta'limning o'yin shaklida bo'lishi muhim ahamiyatga ega bo'lib, bolaning yosh xususiyatlariga mos keladi. Qiziqarli o'yin bolaning aqliy faolligini oshiradi, o'yinda bola mashg'ulotdagiga nisbatan murakkabroq masalani hal qilishi mumkin. Bu ta'lim butunlay o'yin shaklida bo'lishi kerak degan gap emas. Ta'lim turli usullar va metodlarni qo'llashni talab etadi. O'yin ta'limning shakllaridan biri bo'lib, boshqa bir metod bilan qo'shib olib borilgandagina yaxshi natija beradi, bular kuzatish, suhbat, so'zlab berish va hokozolar. Bola o'ynayotib o'z bilimidan foydalanishni, uni har xil sharoitda ishlata bilishni o'rganadi. Ijodiy o'yinlarda bolalarning fantaziyasi, buyum yasashi, tajriba qilishiga keng yo'l ochiladi. O'yinda aqliy rivojlanish bilan birga axloqiy sifatlar ham shakllanadi. O'yin jarayonida yuz bergan kechirmalar bola ongida chuqur iz qoldiradi, shuning uchun o'yin bolada yaxshi hislarni, ulug'vor orzular va intilishlarni, qiziqishlarni tarbiyalashga yordam beradi.

O'yin mustaqil faoliyat bo'lib, bu jarayonda bolalar o'z tengdoshlari bilan aloqa qilishga kirishadilar. Ularni umumiy maqsad, unga erishishdagi umumiy kechirmalar birlashtiradi. Shuning uchun o'yin do'stona munosabatlarni tarbiyalashda, jamoa hayoti malakalarini, tashkilotchilik qobiliyatlarini shakllantirishda muhimdir. Birgalikdagi o'yin bilan birlashgan kichik bolalar jamoasida murakkab munosabatlar vujudga keladi. Tarbiyachining vazifasi har bir bolani faol o'yinga jalb qilish, bolalar o'rtasida do'stlikka, haqqoniylikka, o'rtoqlarini javobgarligini sezishga asoslangan munosabatlar o'rnatishdan iborat. O'yin mehnat tarbiyasi vazifasini bajarishga ham yordam beradi. Bolalar o'z o'yinlarida har xil kasbdagi kishilarni aks ettiradilar. Bu bilan ular kattalarning harakatlariga taqlid qilib qolmay, shu bilan bir qatorda ularning ishiga mehnatiga bo'lgan munosabatlarini ham aks ettiradilar.

O‘yin estetik tarbiyaning muhim vositasidir. O‘yinda ijodiy hayol, fikrlash qobiliyati yuzaga keladi va rivojlanadi. Yaxshi tanlangan o‘yinchoq badiiy didni tarbiyalashga yordam beradi. Harakatli o‘yinlarda harakatning go‘zalligi va maromi bolalarni o‘ziga maftun qiladi. O‘yinning katta tarbiyalovchi ahamiyati o‘z-o‘zidan amalga oshmaydi. O‘yin befoyda, hatto zararli bo‘lishi, ba‘zan yomon hislarni qo‘zg‘atishi mumkin. Tarbiyachi o‘yin yordamida bolalarni har tomonlama rivojlantirish vazifasini amalga oshirish uchun unga muntazam ravishda ta’sir etib borishi zarur. Bu vazifani hal etishda o‘yin bolalar bog‘chasidagi ta’lim-tarbiyaviy ishning hamma tomonlari bilan bog‘langan bo‘lishi kerak. O‘yinda bolalarning mashg‘ulotlarda olgan bilim va malakalari aks etadi va rivojlantiriladi, ular orqali esa bola hayotga o‘rgatiladi. Ikkinchi tomondan, o‘yinda tarbiyalangan sifatlar faoliyatning boshqa turlariga ko‘chiriladi.

Didaktik o‘yinlarda tarbiyachi bolalarni faqat narsalarning nomi va ular nimaga kerakligi bilan tanishtiribgina qolmay, balki shu narsalarning shakli, rangi, katta kichikligi, fazoda tutgan o‘rni haqida ham tanishtiradi. Har bir buyum va o‘yinchoq o‘zining aniq tashqi ko‘rinishiga ega bo‘lishi kerak, o‘yinda esa qo‘yilgan maqsad narsaning asosiy belgisini ajrata bilishga imkon tug‘dirishi lozim.

FOYDALANILGAN ADABIYOTLAR RO‘YXATI:

1. Хасанбоева О.У. ва бошқ. Мактабгача та`лим педагогикаси. Т.: Илм зиё, 2006.
2. Ш.А.Содиқова “Мактабгача педагогика”. “Тафаккур сарчашмалари”, Т.: 2013 й.
3. SH.Shodmonova. maktabgacha ta’lim pedagogikasi. fan va texnologiya. -Т.: 2008.

ФИО автора: *Payzibayeva Madina*

Andijon davlat universiteti Pedagogika Instituti Chet tillarni o'qitish kafedrasida o'qituvchi

Название публикации: «TEACHING LANGUAGE PRINCIPLES AND TECHNIQUES FOR YOUNG LEARNERS»

Abstract

The article is concerned with the study of teaching foreign language to young learners. The study focuses on the investigation of the various teaching principles, methods and some techniques that can be effectively used in the process of teaching languages to youth.

Previous researches and studies in this area of investigation have been gathered and analyzed. Several points of the issue have been taken into consideration and concluded that there are some special teaching principles, methods and techniques for young learners.

Introduction

Over the years, Language teaching, like any other topic, has undergone a lot of changes. It has shifted to role-plays, interactive games, short visuals, etc. from the traditional ways, such as lectures by facilitators with only a blackboard to support and spell repetition and grammar worksheets, have shifted to role-plays. Nowadays, in the teaching process, various teaching methods, principles and techniques can be used in order to organize teaching effectively. To be more specific, teaching language to young learners requires using teaching different methods and techniques.

According to Asher and James (1982), “Methods are the combination of techniques that are used and plasticized by the teachers in the classrooms to teach their students and approaches are the philosophies of teachers about language teaching that can be applied in the classrooms by using different techniques of language teaching.”

²⁶⁴In general, everything you teach needs to be relevant to the students' environment, as students are the focal point of the teaching and learning process.

Teaching language principles and techniques for young learners

Many researchers argue that nowadays we have a number of principles and methods for teaching foreign languages. When it comes to second language acquisition in an early age, Professor Jack.C.Richards indicates a number of teaching language principles for young learners:

1. Build teaching around activities and physical movement.

Link language learning to physical activities by having children use and hear English for making things, drawing pictures, completing puzzles, labelling pictures, matching words and pictures, playing games, acting out movements in response to instructions and other activities that involve hands, eyes and ears. Teachers often make use of TPR activities (activities based on linking language with actions, drawing on the method known as total physical response).

2. Build lessons around linked activities

Since young learners have limited attention spans, it is important to include several short activities in a lesson and to move quickly from one activity to another. Activities of five to ten minutes in length are most successful. A balance between the following kinds of activities is often useful:

- Quiet / noisy activities.
- Different skills: listening, talking, reading / writing.
- Individual work / pair work / group work / whole-class activities.
- Teacher–pupil / pupil–pupil activities.

3. Provide scaffolding

Scaffolding refers to how a child learns through collaboration with a more knowledgeable partner (a parent, a classmate, a teacher). When children work

1. Asher and James. (1982). *How to Apply TPR For Best Results*

collaboratively on tasks (such as sequencing pictures in a story, completing a puzzle or completing an information-gap task), more proficient learners can often provide the scaffolding less proficient learners need.

4. *Choose content children are familiar with*

Teaching can also be built around familiar content from the children's culture, such as stories and events (e.g. national holidays or cultural practices). Since the learners will be familiar with talking about these topics in their native language, it will be easier for them to connect with how they can talk about them in English.

5. *Use activities that involve collaboration*

Children enjoy socializing with other children, and activities that work best with young learners are those in which children are working with others in pairs or groups, rather than remaining in their seats, listening to the teacher. Activities that involve collaboration require careful preparation to ensure that children have the words and expressions they need in order to carry out an activity.

6. *Use enjoyable activities that children can accomplish without frustration*

Young learners enjoy taking part in activities that they can successfully achieve, but which also offer some kind of challenge. Activities of this kind depend on the teacher providing language input and modelling for young language learners, where the teacher and the materials are the primary source of languages

7. *Give clear goals and feedback*

Children like to be successful at things they do in class. In order to achieve this, it is important to set clear goals for children and to let them know when they have been successful, or if not, why not. Praise for success is very important for young learners, for example, by using stars, stickers, points or smiley faces.²⁶⁵

Teaching language techniques for young learners

2. Professor Jack.C.Richards. *Methods and Techniques for Young Learners*

Young learners are naturally inclined to creative lessons. It's essential to keep English lessons fun and enjoyable while maintaining a robust educational standard.

Teaching techniques are designed to help students achieve a lesson goal. Rather than the teacher merely instructing students, activities require group participation. The outcome of every activity should result in students reinforcing their speaking skills and learning something new.

Role-play

Role-play is the quite essential ESL activity. This activity requires students to either pretend to be someone or imagine a particular situation. Teachers can set up a role-play activity that mimics a real-life scenario, such as ordering from the supermarket or traveling in a foreign country.

Role-play gives students a chance to be creative and imaginative with their English, allowing personal growth in the language. Engaging with other students also creates a positive dynamic in the classroom. By creating an engaging, intellectually-stimulating simulation, students will be motivated to speak confidently. They will retain all the material taught in the study phase of the lesson.

Pictionary

Pictionary is a great activity to practice vocabulary. All you need is a whiteboard, a marker, and a list of words.

- Divide your students into groups.
- Give one of your students the marker and a word from the list.
- The student will draw a picture, and their classmates will try to figure out what they are portraying.
- The student drawing must not say anything to disclose the answer. They must only draw.

- Each group will compete with each other over who gets more correct answers within the time limit.

This activity is fun, exciting, competitive, and engaging. Everyone has a turn at drawing, showing off some outstanding drawing skills!

Hangman

Hangman is another whiteboard game to reinforce vocabulary.

- Think of a word and draw a line for each letter of that word on the whiteboard.
- Have your students raise their hands and try to answer either by guessing letters or the word itself.
- For each incorrect answer, draw part of the hangman.
- The student who guesses correctly before the hangman is drawn completely will be the next person to think of a word.²⁶⁶

Conclusion

One of the reasons why teaching young learners requires highly skilled teachers is that these learners have difficulty understanding abstract concepts. Moreover, while teaching them, an appropriate learning atmosphere should be provided, where the children may move and interact in a stress-free environment. Young learners are, however, more imaginative. They also like discovering things, and easily respond to meaning-based activities. Finally, children are also good at imitating the teachers' language use (e.g.pronunciation) and social behaviors.

References:

1. Asher and James. (1982). *How to Apply TPR For Best Results*

3. <https://englishteacherguide.com/14-esl-activities-for-young-learners/>

2. Professor Jack.C.Richards. *Methods and Techniques for Young Learners*
3. <https://englishteacherguide.com/14-esl-activities-for-young-learners/>

ФИО автора: *Yo'ldosheva Saodat Temurbekovna*

Jizzax viloyati, Jizzax shahar XTBga qarashli 7-IDUM biologiya fani o'qituvchisi

Название публикации: «BIOLOGIYA FANINI O'QITISHDA AXBOROT
TEKNOLOGIYALARIDAN FOYDALANISH»

***Annotatsiya:** Ushbu maqolada biologiya darslarida o'quvchi shaxsiga yo'naltirilgan pedagogik texnologiyalarni ishlab chiqish va uni amaliyotga joriy etishning samarasi borasida ma'lumotlar keltirib o'tiladi.*

***Kalit so'zlar:** mustaqil, ijodiy, mantiqiy va tizimli fikr yuritish ko'nikmalarini rivojlantirish, o'quvchilarning ijodiy qobiliyatlarini o'stirish.*

Ta'lim jarayonida o'quvchi o'qituvchining bevosita rahbarligida, ta'lim mazmuni, metodlari, vositalari va shakllari yordamida organik olarnning qonuniyatlari, hodisa va voqealarning mohiyati, o'ziga xos xususiyatlarini o'rganadi va bilim, ko'nikma hamda malakalarni egallaydi. Bundan ko'rinib turibdiki, o'quvchilar uchun o'quv jarayoni bilish jarayoni, uning faoliyati esa bilish faoliyatidir. O'qituvchi ta'limjarayonida o'quvchilarning bilish faoliyatini tashkil etadi, boshqaradi, nazorat qiladi, baholaydi va o'qitishdan ko'zda tutilgan ta'limiy, tarbiyaviy va rivojlantiruvchi maqsadlarni amalga oshirish orqali shaxsning har tomonlarna rivojlanishiga zamin yaratadi. O'qituvchi uchun ta'lim jarayoni o'quvchilarning faoliyati bilan uzviy bog'langan va mazkur jarayonni tahlil qiladigan, umumlashtirib, tegishli hollarda o'zgartirishlar kiritadigan ish jarayoni, kasbiy pedagogik faoliyati sanaladi. Darsda o'quvchilarning bilish faoliyati va o'qituvchining pedagogik faoliyati bir-biriga uyg'un ravishda tashkil etilgandagina o'qitishdan ko'zda tutilgan maqsadlarga erishish mumkin. O'quvchilarning bilish faoliyatini tashkil etish va boshqarish dars strukturasi asosini tashkil etadi. Shu sababli bu masalani chuqurroq o'rganish maqsadga muvofiq.

Biologiyani o'qitishda maqsadga muvofiq ta'sir ko'rsatish va qulay ijtimoiy-psixologik muhitni vujudga keltirishi o'qituvchi tomonidan qo'llanilgan pedagogik

texnologiyalarga bog'liq bo'ladi. Didaktikada ishlab chiqilgan har qanday texnologiya o'quvchilarning bilish faoliyatini faollashtirish va ta'lim samaradorligini oshirishga xizmat qiladi, lekin quyidagi texnologiyalarda mazkur masala asosiy g'oyani egallaydi:

1. Didaktik o'yin texnologiyalari.
2. Muammoli ta'lim texnologiyalari.
3. Modulli ta'lim texnologiyalari.
4. Hamkorlikda o'qitish texnologiyasi.
5. Loyihalash texnologiyasi.

O'quvchilarning bilish faoliyatini faollashtirish va ta'lim samaradorligini oshirishga imkon beradigan texnologiyalarning o'ziga xos xususiyatlarga ega bo'lishi bilan birgalikda, ta'lim jarayonida ta'lim beruvchi, rivojlantiruvchi, tarbiyalovchi, ijodiy faoliyatga yo'llovchi, kommunikativ, mantiqiy fikrlash, aqliy faoliyat usullarini shakllantirish, o'z faoliyatini tahlil qilish, kasbga yo'llash, mo'ljalni to'g'ri olishga o'rgatish, hamkorlikni vujudga keltirish kabi funksiyalarni bajaradi.

Biologiya o'quv fanini o'qitishda axborot texnologiyalaridan foydalanish quyidagi didaktik maqsadlarni amalga oshirishga zamin tayyorlaydi:

I. Axborot texnologiyalari biologiyani o'qitishda ko'zda tutiladigan ta'limiy, tarbiyaviy va rivojlantiruvchi maqsadlarni amalga oshirish imkonini beradigan o'quv materialini yig'ish, saralash, unga didaktik ishlov berish, tarqatish va ta'lim jarayonida foydalanishga zamin yaratadi.

2. Har bir o'quvchida mavjud iqtidor, ehtiyoj, qiziqish va o'quv motivlariga mos holda tahsil olish trayektoriyasi, tempini belgilash, zarur hollarda axborot dasturlaridan takroran foydalanish imkonini beradi.

3. Biologiya darslarining strukturasi tubdan o'zgartiradi, darsning borishi, xarakteri, o'quvchilarning bilish faoliyatini obyekt-subyekt munosabatidan, subyekt-

subyekt munosabatiga, ya'ni o'quvchilar o'quv maqsadlariga erishish uchun pedagogik jarayonning faol ishtirokchisiga aylantiradi.

4. O'quvchilarda mustaqil, ijodiy, mantiqiy va tizimli fikr yuritish ko'nikmalarini rivojlantirishga zamin tayyorlaydi.

5. O'quv yurtida amalga oshirish imkoni bo'lmagan hollar (kerakli jihozlar bo'lmagan, o'tkaziladigan tajribalar o'quvchilar sog'ligi uchun zararli, uzoq davom etadigan, ishlab chiqarish korxonalarining texnologiyalarini o'rganish)da tajribalarni virtual namoyish qilish imkonini beradi.

6. O'quvchilarning ijodiy qobiliyatlarini o'stirish, o'quvchilarning o'quv bilish faoliyatini faollashtirish va o'quv motivlarini orttirishga zamin tayyorlaydi.

7. Ta'lim-tarbiya jarayonining samaradorligini aniqlash maqsadida teskari aloqa, ya'ni qisqa muddat ichida o'quvchilarning o'zlashtirgan bilim, ko'nikma va malakalarini aniqlash va baholash imkoniyati vujudga keladi.

Uzluksiz ta'lim tizimida pedagogik faoliyat ko'rsatayotgan o'qituvchilarning oldidagi muhim vazifalardan biri o'quvchilarning fan asoslarini o'zlashtirishga bo'lgan qiziqishlarini orttirish, mustaqil va ijodiy fikrlash ko'nikmalarini rivojlantirish asnosida ularning barkamolligini ta'minlash sanaladi. Ushbu muammolarni hal etishda axborot texnologiyalarining mahsullari muhim ahamiyat kasb etadi. Axborot texnologiyalari mahsullaridan foydalanilgan darslar axborotlarga boy, ko'rgazmali, interfaol bo'lib, vaqtdan unumli foydalanish, har bir o'quvchining o'z tempi bo'yicha bilim olish, o'qituvchi esa, o'quvchilar bilan tabaqalashtirilgan va individuallashtirilgan ta'limni amalga oshirish imkoniyati vujudga keladi, shu bilan bir qatorda o'qitishda natijalarini nazorat qilish va baholash uchun zamin yaratadi.

Adabiyotlar:

1. J. O. Tolipova, A. T. G'ofurov. Biologiya o'qitish metodikasi. O'quv-metodik qo'llanma. - T.: .Bilim. 2004.

2. N.N. Azizxo'jayeva. Ta'lim jarayoni samaradorligini oshirishda pedagogik texnologiyalar. Oliy o'quv yurti o'qituvchilari va malaka oshirish kurslari tinglovchilari uchun metodik qo'llanma. T.: 2007.

ФИО автора: *Rahimova Xurshida Obidovna,*

Toshkent shahar Yangiheyot tumani 329-maktab boshlang'ich sinf o'qituvchisi

Название публикации: «BOSHLANG'ICH SINFI O'QUVCHILARINI VATANPARVARLIK RUHIDA TARBIYALASH»

Annotation: *this article will provide information on educating primary school students in the spirit of patriotism.*

Keywords: *sense of patriotism, achievements in Science, use of advanced technologies, lesson, method, practical training, preservation.*

Annotatsiya: *Ushbu maqolada boshlang'ich sinf o'quvchilarini vatanparvarlik ruhida tarbiyalash borasida ma'lumotlar beriladi.*

Kalit so'zlar: *Vatanparvarlik tuyg'usi, ilm-fan yutuqlari, ilg'or texnologiyalardan foydalanish, dars, metod, amaliy o'qitish, asrab –avaylash.*

Ilm-fan yutuqlari va ularning insonlar hayotidagi o'rni rivojlangan mamlakatlar maktab ta'limi mazmuni va strukturasi ta'sir o'tkazmay qolmaydi. Mamlakatimizda ta'lim sohasida olib borilayotgan islohotlar natijasida o'quv soatlari keskin qisqartirildi, o'quv materiallari mazmuni modernizatsiya qilindi. Turli o'quv predmetlarini o'qitishda soatlarning qisqarishi, o'quv materiallari mazmunining ilmiy jihatdan murakkablashishi natijasida o'quvchilarga qo'yilayotgan talablar kuchaydi, ta'lim sifatida birmuncha pasayishlar kuzatilmoqda.

Vatanparvarlik tuyg'usi kishining o'z Vatani va uning tabiatiga, xalqiga, xalqining o'tmishdagi va hozirgi qahramonligiga, tili va san'atiga bo'lgan otashin muhabbatini ifodalaydi. Qadim zamonlardan buyon xalqning o'z Vataniga muhabbati qo'shiqlarda, ertaklarda va sharq mutafakkirlarimizning nodir asarlarida tarannum etib kelinadi. Vatanga muhabbat tuyg'usi insonlarni har doim mehnat qahramonligiga, xalqning baxt- saodati uchun kurashga undaydi. Vatanparvarlik – tug'ma tuyg'u emas. SHuning uchun ham boshlang'ich sinflarda bu tuyg'uni tarbiyalashga muhim o'rin berilgan. Vatan haqidagi boshlang'ich bilimlar bolalarda ularning hayotiy tajribalari

zaminida, tevarak- atrofdagi hayot to'g'risidagi muayyan tasavvurlari asosida hosil bo'ladi. Vatan - har bir kishida o'z uyiga, tug'ilib o'sgan yurtiga, eng yaqin kishilari ota- ona, aka- uka, opa- singillariga bo'lgan munosabatida aks etadi. Bolani vatanparvarlik ruhida tarbiyalashning individual shakllari asosan oilada amalga oshiriladi. U yoki bu masalada hal qiluvchi rolni oila o'ynaydi. Shuning uchun o'qituvchi o'quvchilarning oilalari bilan yaqin hamkorlikni yo'lga qo'yishi, ota-onalarni bolalarni vatanparvarlik ruhida tarbiyalash jarayoniga jalb qilishi kerak. Shunday qilib, ta'lim muassasasida vatanparvarlik ishining muvaffaqiyati o'qituvchilarning axloqiypsixologik xarakteriga, ularning psixologik, pedagogik va kasbiy tayyorgarligiga, o'z vazifalariga munosabatiga, shuningdek, o'quvchilarning ota-onalari bilan samarali hamkorlik qilish qobiliyatiga bog'liq.



Yurtga balo kelganida unga qarshi bir yoqadan bosh chiqarib harakat qilish kerakligini tushuntirish maqsadida Sa'dulla Quronovning "Chumolining jasorati" nomli hikoyasini keltirishimiz mumkin:

Qadim zamonda turli-tuman gul va maysalarga burkangan keng o'tloq bo'lgan ekan. U yerda qo'y-qo'zilar, kakliklar, tipratikanlar, toshbaqalar bilan birga turli

hasharotlar ham ahil-inoq yashar ekan. Bir yili yoz juda issiq kelibdi. Yomg'ir deyarli yog'mabdi. Jazirama quyosh tig'ida o'simliklar qurib, qovjirab qolibdi. Shunday kunlarning birida yaylovga o't ketibdi. Kutilmagan yong'in jonzotlarni vahimaga solibdi. Hamma tumtaraqay qocha boshlabdi. Birgina chumoli qochmabdi. U o'tloq yaqinidagi buloqdan mitti og'izchasida suv keltirib, olovga purkay boshlabdi. Bu holni ko'rgan boshqa jonzotlar shunday deyishibdi:

– Ey chumoli, esingni yedingmi?! Sen olib kelayotgan suv zarrasi bilan olov o'chib qolarmidi? Qo'y bu ishingni, joningni asra!

Shunda chumoli yumushidan to'xtamay javob beribdi:

– To'g'ri aytasiz, bir zarra suv yong'inni o'chirmaydi. Lekin men urinib ko'rmoqchiman. Chunki bu o'tloq – mening vatanim. Uni asrash uchun menda zarradek imkoniyat bo'lsa, shu imkoniyatdan foydalanaman. Chumolining bu gapi o'tloq ahliga qattiq ta'sir qilibdi. Har tarafga chopayotgan jonzotlar birdan to'xtab, chumolining ortidan ergashishibdi. Asalari chelakchasida, kaklik tumshug'ida, qo'y-qo'zilar og'zida suv keltirib, olovni o'chirishga shoshilishibdi. Xullas, barcha jonzotlar bir yoqadan bosh chiqarib, olovga suv sepishganida xuddi osmondan yomg'ir yog'gandek bo'libdi. Shu tariqa yong'in o'chirilibdi.

Hikoya axloqiy va axloqiy tarbiyaning asosiy usullaridan biri bo'lib, jamiyatda qabul qilingan xatti-harakatlar normalari haqida talabalarning g'oyalari va tushunchalarini to'plashni o'z ichiga oladi. Qolaversa, bu usul maktab o'quvchilarining tajribalariga asoslanadi, ular orqali o'quvchilar yaxshi va yomonni, adolatli va nohaqni ajrata boshlaydi. Badiiy asarlarni o'rganishda hikoya qilish va tushuntirish usullarini amalga oshirish mumkin. Bu hikoyadan xulosa qilib aytishimiz mumkinki, agarda yurtga balo kelsa barchamiz bir yoqadan bosh chiqarmo'gimiz, kurashmo'giz darkor. Mana shu kichik bir chumolining Vatanga bòlgan muhabbati, fidoyiligi biz insonlarni ham yurtni sevishga, sodiqlikka undaydi.

Ona – Vatan shunday tushunchaki, u kishi qalbida hech qachon o'zgarmaydi. Vatanga muhabbat tuyg'usi ona suti bilan qonga kiradi. Bu aziz tuyg'uni ona allasi

parvarish etadi, voyaga yetkazadi. Inson o'z Vatanida kamol topadi. Qadrlanadi. Hayot maktabini o'taydi. Farovonlik va baxt – saodatga erishadi. Vatan sōzini biz hamisha ona so'zi bilan yonma- yon ifodalaymiz. Ona – Vatan timsolida biz jamiyatimiz tabiatini, mehribonlik va muvofiqlik poydevoriga qurilgan tuzumimiz xislatini ko'ramiz. O'zbekistonning mustaqilligi tufayli Vatan tarixi moddiy va ma'naviy merosga aylandi. Okean ortidagi mamlakatni birinchi bo'lib kashf etgan Abu Rayhon Beruniy, ne- ne sarkardalar tig' kuchi bilan ololmagan joylarni qalam kuchi bilan zabt etgan Alisher Navoiy, tibbiyot ilmining asoschisi Abu Ali Ibn Sino, buyuk matematik al –Xorazmiy, kuragi yerga tegmagan sarkarda, yirik davlat arbobi, Amir Temur, Zahiriddin Muhammad Bobur kabi jahon ahliga mashhur bo'lgan ma'rifatli o'zbek millatining qalbi, aqli, xulqi, bilimi, tili, sarkardorligi bilan hurmat topgan yurtdoshlarimizni butun dunyo biladi, ularga ham Vatan ona o'rnida ona, ota o'rnida ota bo'lgan. SHuning uchun ham ona zamin, ona –Vatan, ona yer kabi tushunchalar hayotimizga, ongimizga singib ketgan. Necha yuz yillardan buyon ne –ne ulug' farzandlarni o'z quchog'iga olgan ona Yer, ajdodlarmizga onalik qilgan. Ha, u ota- bobolarmizning onasi bo'lgan. U bizning onamiz va kelajak avlodning onasi bo'lajak.

Prezidentimiz Shavkat Mirziyoyev "Bukilmas iroda va jasorat namunasi amalda namoyon etib, o'z hayotini aziz Vatanimizning har tomonlama ravnaq topishi, bugungi tinch va osoyishta kunlar uchun jonini fido qilgan ajdodlarning muqaddas xotirasini yod etib, ezgu ishlarini davom ettirish, safimizda yurgan keksalarni e'zozlash — odamiylikning eng oliy mezoni va bizga tinchlik, omonlik kerak, deb yashaydigan bag'rikeng va oliyjanob xalqimizga xos azaliy qadriyatdir", - deb xalqimizning necha asrlardan buyon yagona orzu – ona –Vatan sog'inchi bilan yashaganini juda to'g'ri ta'kidlaydilar. Kelajakda buyuk davlat darajasiga ko'tarilish maqsadi yo'lida intilayotgan Òzbekiston Vatani – xalq hayoti, turmush tarzi, urf- odatlari, ma'naviy qadriyatlarini o'zida mujassamlashtirmoqda. Vatanparvarlik – bu ona zaminga bo'lgan muhabbat, uni sevish, e'zozlash. Uning ravnaqiga har bir fuqaroning o'z hissasini qo'shishga erishish. Vatanparvarlik - bu ona- Vatan, mustaqil O'zbekiston tushunchalarini o'z ongiga singdirish va unga sodiq bo'lishga erishish. Vatanparvarlik

- bu Vatanimiz xalqiga, uning an'analariga, tili va madaniyatiga muhabbat va hurmat bilan qarash hamda uni rivojlantirishga o'z xissasini qo'shish, uning haqiqiy jonkuyari bo'lish. Vatanparvarlik – bu o'zbek xalqining qadim- qadimlardan Turon, Turkiston deb atab kelingan ko'xna zaminning tarixini bilishga erishish. Vatanparvarlik – bu o'zbek xalqining madaniy meroslari hisoblangan madaniyat, san'at, me'morchilik yodgorliklarini asrab –avaylash va ularning tarixi hamda bugungi kundagi ahamiyatni bilish. Vatanparvarlik - bu o'z millatiga, ona- yeriga, imoniga sodiqlikdir. Vatanparvarlik – bu sog'lom kuchlar, sog'lom tafakkur egalari, dini, imoni pokizalidir. Vatanparvarlik – bu Vatan oldidagi mas'uliyat, millat manfaati bilan yashash. Vatan taraqqiyoti, milliy obro'siga hissa qo'shish, foyda keltirish, fidoyilik, halollik bilan mehnat qilish, xalqning shon –shuxrati va manfaatini o'ylash, insonparvar bo'lish demakdir. Vatanparvarlik – bu har bir kishining o'z xalqiga bo'lgan fidoyiliklari va xalq dardini o'z dardlaridek o'ylab yashash, O'zbekistonning buyuk davlat bo'lishiga hissa qo'shishdir. Vatanparvarlik – shaxsni axloqiy shakllantirishning eng muhim tarkibiy qismi hisoblanadi.

Adabiyotlar:

1. O'zbekiston Respublikasi Vazirlar Mahkamasining “Xalq ta'limi tizimida ta'lim sifatini baholash sohasidagi xalqaro tadqiqotlarni tashkil etish chora-tadbirlari to'g'risida” 2018-yil 8-dekabrdagi 997-sonli qarori.
2. Tursunova.O "Oilada bola tarbiyasi" Toshkent 1995-y
3. <https://lex.uz> Toshkent sh. 2017-yil 4-aprel, PQ-2865-son