

Х.Р. САНАКУЛОВ, Д.П. ХОДИЕВА, А.Р. САНАКУЛОВА

ТЕХНОЛОГИЯ

Учебник для 3 класса школ общего среднего образования

Рекомендован Министерством народного образования Республики Узбекистан



ГЛАВНАЯ РЕДАКЦИЯ
ИЗДАТЕЛЬСКО-ПОЛИГРАФИЧЕСКОЙ
АКЦИОНЕРНОЙ КОМПАНИИ «SHARQ»
ТАШКЕНТ – 2019

УДК: 372.831(075)
ББК 74.263
С–30

Рецензенты:

- М. Джумаев** – Профессор ТГПУ им. Низами;
Л. Бекова – Методист Республиканского учебного центра;
М. Мухиддинова – Учитель технологии школы №81 города Ташкента;
Н. Камилова – Учитель технологии школы №104 города Ташкента.

Условные обозначения:



– задание



– сведения о профессиях



– вопрос



– домашнее задание



– примечание



– самостоятельная работа

S–30 **Х.Санакулов и другие.**

Трудовое обучение: Учебник для 3 класса / Х.Р. Санакулов, Д.П. Ходиева, А.Р. Санакулова – Т.: «Sharq», 2019. – 80 с.

I. 1,2. Соавторы.

ISBN 978-9943-26-904-0

УДК: 372.831(075)
ББК 74.263

Издан за счет средств Республиканского целевого книжного фонда.

ISBN 978-9943-26-904-0

© Х. Санакулов, Д. Ходиева, А. Санакулова, 2016.
© Главная редакция ИПАК «SHARQ», 2016, 2019

ВВЕДЕНИЕ

Дорогие ученики!

На уроках труда во 2 классе наряду с изучением образцов работ, выполняемых вручную, вы научились правильно пользоваться рабочими инструментами, соблюдать правила безопасности. Выполняя практические задания, вы радовались результатам своего труда.

В 3 классе вы научитесь создавать и сооружать разнообразные, сложные по исполнению и состоящие из многих этапов, фигуры из бумаги, картона и различных природных материалов, мастерить игрушки с украшениями, создавать макеты и модели.

При выполнении образцов работ, приведённых в данном учебнике, вы должны опираться на советы учителя, помощь родителей и свои творческие знания.

Дорогие ученики, постарайтесь эффективно использовать учебник, правильно и качественно выполнять задания и самостоятельные работы.

ОБРАЗЦЫ РАБОТ, ВЫПОЛНЯЕМЫХ НА УРОКАХ ТРУДА



СОЗДАНИЕ АППЛИКАЦИИ «ОСЕНЬ»

Необходимые инструменты и принадлежности



Подготовьте детали соответствующие осеннему пейзажу.

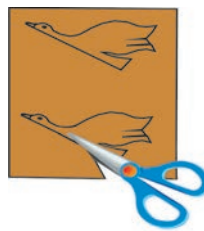
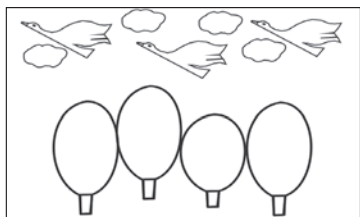

Следите за расположением деревьев в саду. Из цветной бумаги вырежьте деревья разной формы и наклейте их на картон, образовав сад.



1

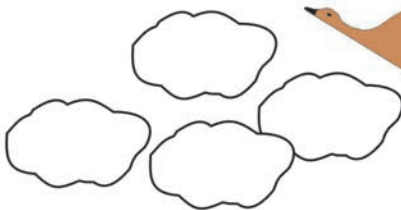

2

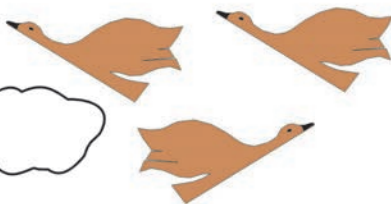

3



4



5



6



7



Попробуйте описать каждый сезон по-своему.



ИЗГОТОВЛЕНИЕ АППЛИКАЦИИ «БАБОЧКА»

- ! Подберите листья, подходящие силуэту бабочки, промойте и обсушите их.



- ! Прежде чем сделать форму бабочки, нарисуйте её контур.



1



2

- ! Правильно разместите высушенные листья и закрепите их клеем.

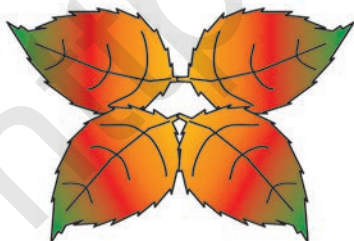

3



4

Самостоятельная работа



Используя разнообразные материалы, вы можете сделать разные виды бабочек.



Образцы работ, выполненных из природных материалов, семян и цветной бумаги.

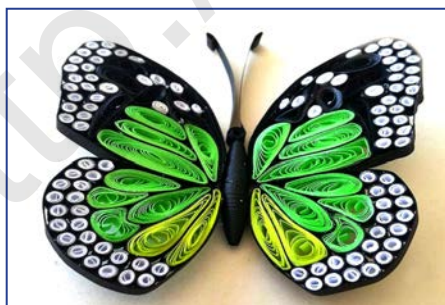

Образцы работ



ИЗГОТОВЛЕНИЕ ПОДВИЖНЫХ ИГРУШЕК



Нарисуйте на листе картона детали фигуры медвежонка и вырежьте их.

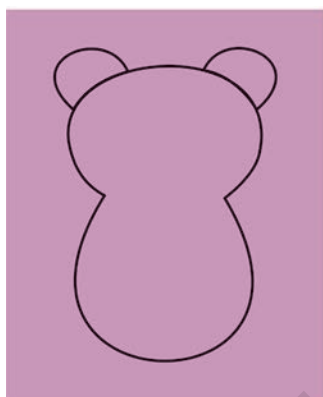

1

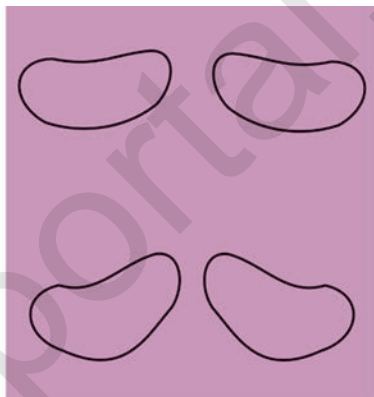

2

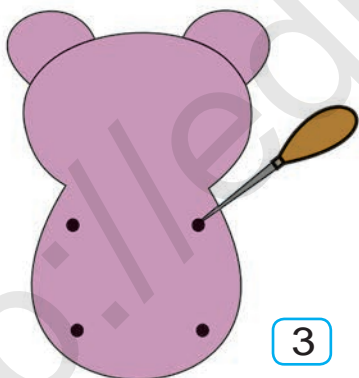

3

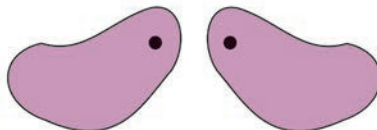
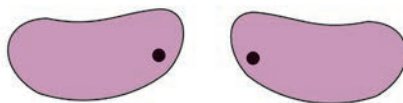

4



Под наблюдением учителя в деталях медвежонка проделайте шилом отверстия в местах их соединения.



Соедините детали медвежонка с помощью металлических приспособлений.

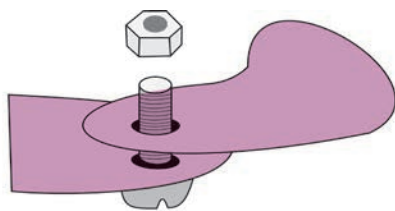

5

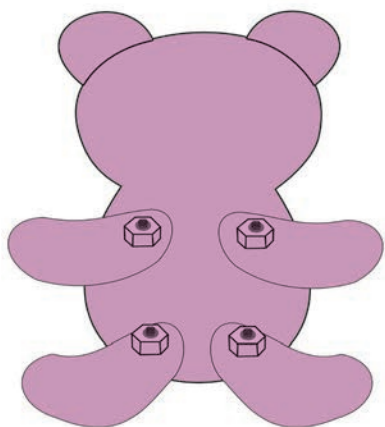

6

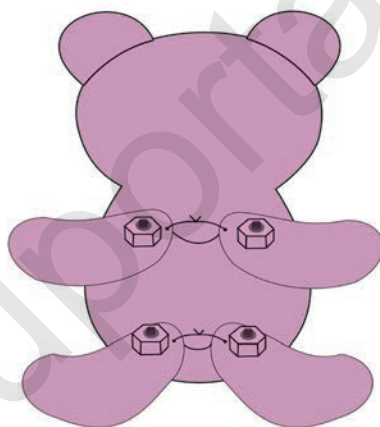

7

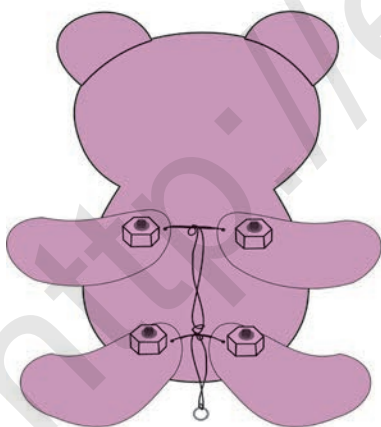

8



9

11

Самостоятельная работа



Попробуйте самостоятельно смастерить подвижную игрушку.



1

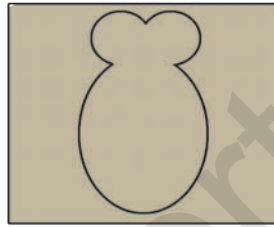

2



3

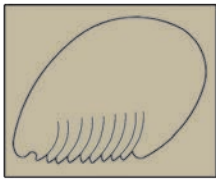

4

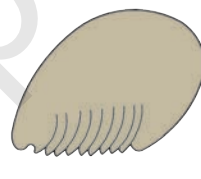
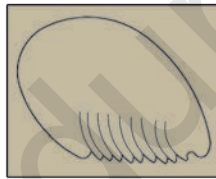

5

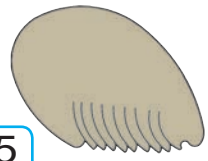

6



7

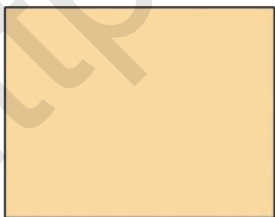

8

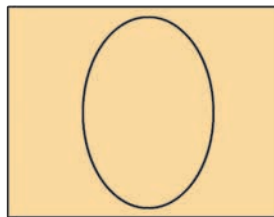

9

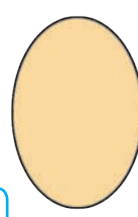

10

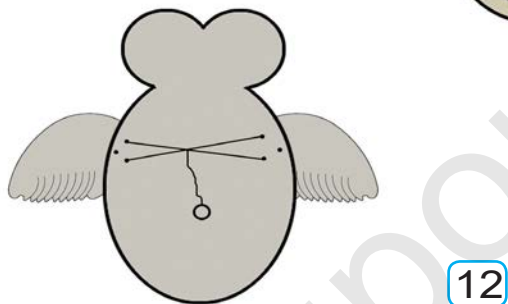
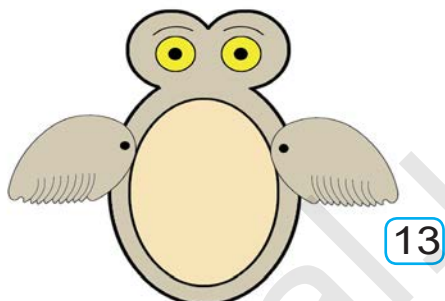
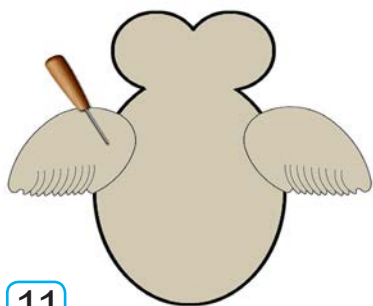

Попробуйте сделать самостоятельно птицу методом аппликации.



СОЗДАНИЕ АППЛИКАЦИИ ЖИВОТНЫХ И ЦВЕТОВ ИЗ СОЛОМЫ



Воспользуйтесь помощью взрослых при использовании утюга.

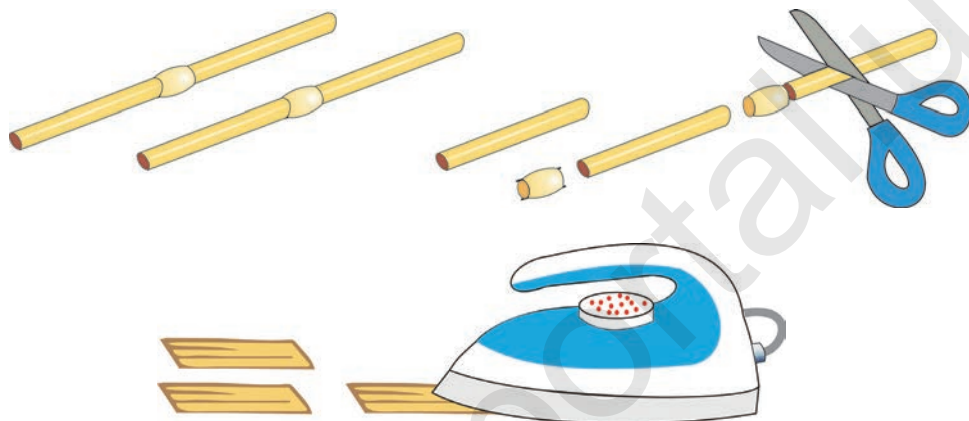

Приклейте на бумагу соломинки, приготовленные учителем. Соблюдайте последовательность при выполнении этапов работы.



1



2



3

Образцы работ



Следуя рабочему процессу, попробуйте сделать самостоятельно.



Создавайте разные композиции из соломы и дарите подарки своим близким.

Контрольная работа 1

Из листьев создайте образ животных

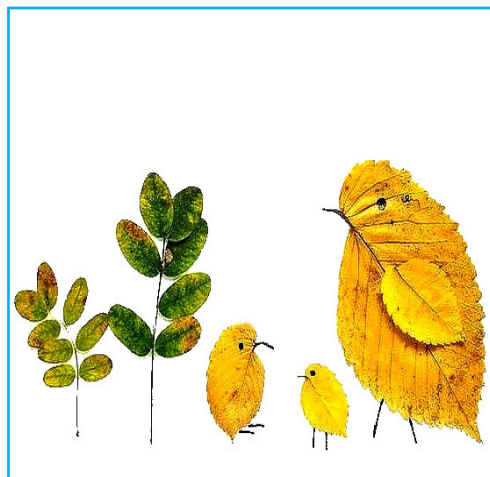

СОЗДАНИЕ АППЛИКАЦИИ «ГЕРОИ СКАЗОК»

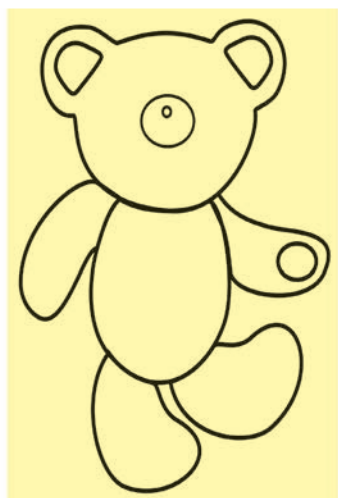

1



2

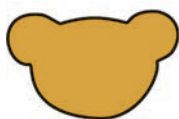

3



4

5

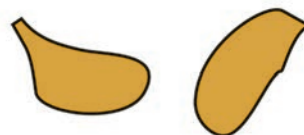

8



6



7

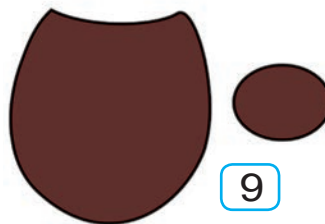

9



Соблюдайте последовательность при выполнении этапов работы.



10

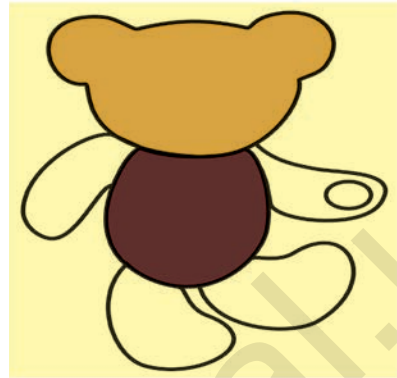

11

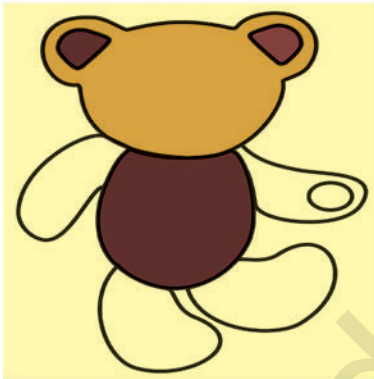

12



13



14



15



Попробуйте сделать своего любимого героя методом аппликации.

Образцы работ



Сделайте самостоятельно аппликацию ежа.

1



2

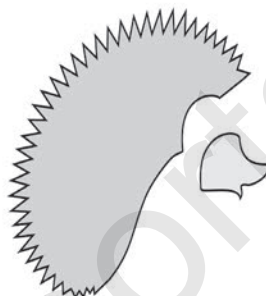

3

4

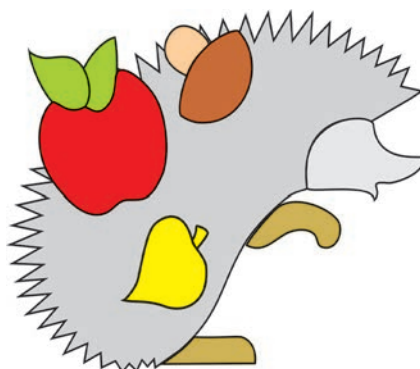

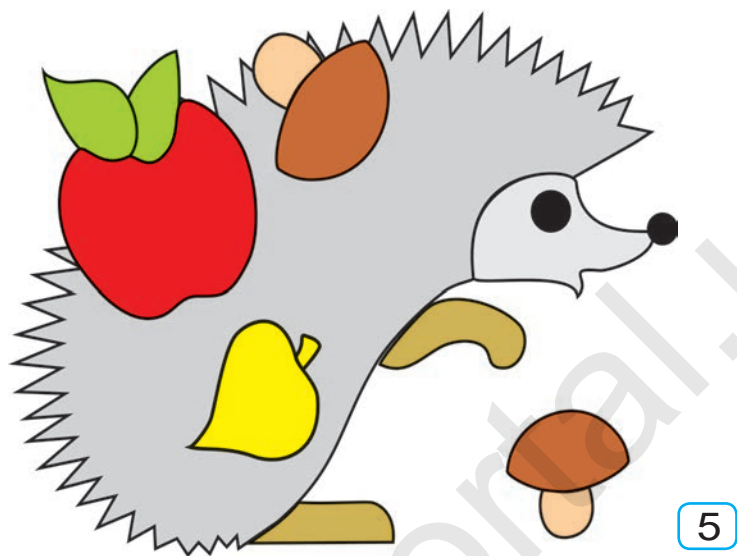

Из каких геометрических фигур состоит аппликация птицы?



ИЗГОТОВЛЕНИЕ ПИАЛЫ МЕТОДОМ ПАПЬЕ-МАШЕ



Смажьте вазелином или маслом поверхность пиалы. Разрежьте бумагу на мелкие кусочки, смочите водой и ровно приклейте на поверхность пиалы по поперечной линии. Второй слой кусочков бумаги нанесите при помощи жидкого клейстера, приготовленного из воды и муки.



4

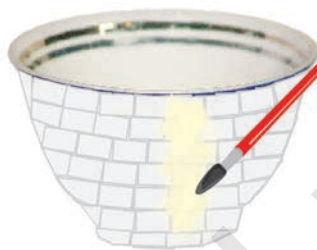

5



6



7



Следующий слой кусочков бумаги приклеивайте продольно, что позволит не ошибиться в числе слоёв. Это следует повторить 6–7 раз.



8



9

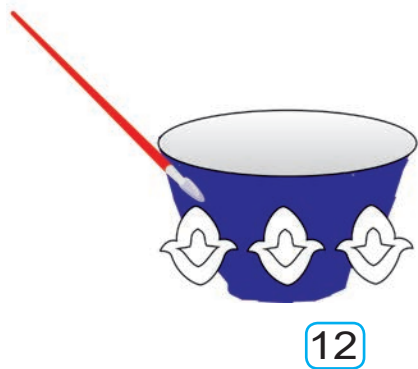
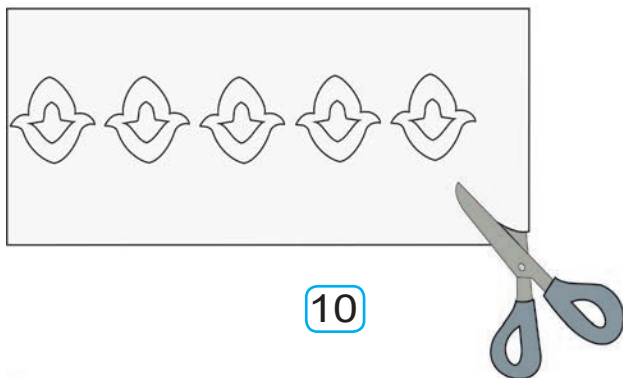

Пиалу оставьте на три дня для просыхания. Затем украсьте её поверхностью узорами из цветной бумаги.

ИЗГОТОВЛЕНИЕ СУВЕНИРНЫХ ИЗДЕЛИЙ

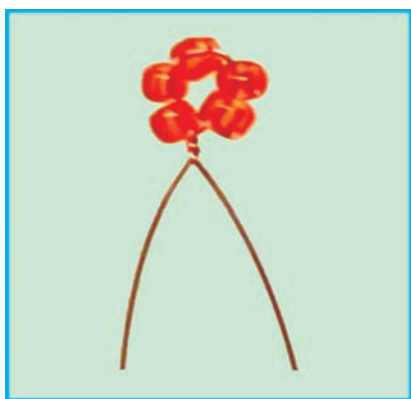

1

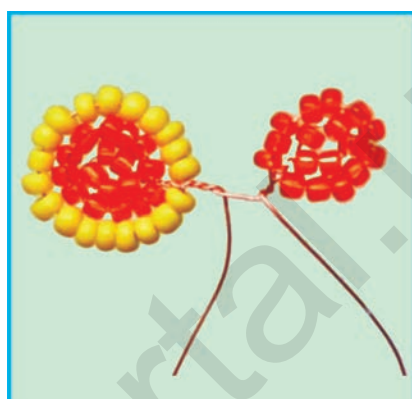

2

! Для создания лепестка цветка нужно по-очередности нанизывать на мягкую проволоку бисер двух цветов.

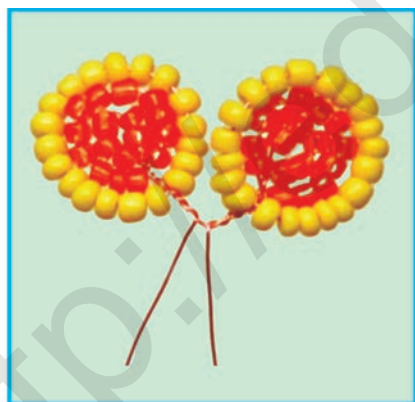

3

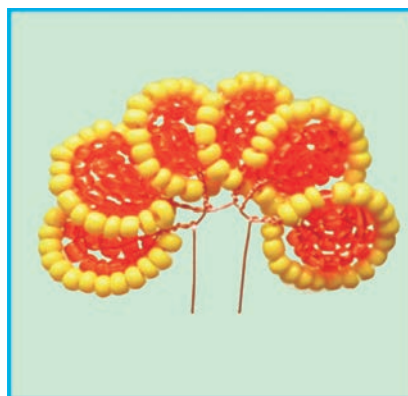

4

! Что ещё можно добавить к готовому цветку. Проявите творческий подход в этой работе.



Используйте несколько цветочных лепестков, чтобы сформировать форму цветка.



5



6

Образцы работ

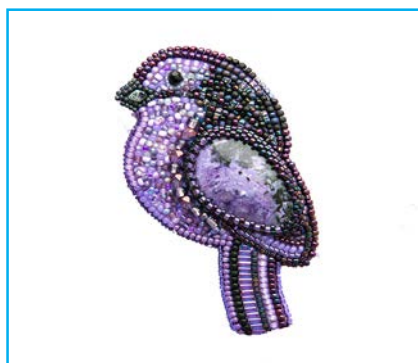



Самостоятельная работа.



Постарайтесь внести изменения при выполнении самостоятельной работы.

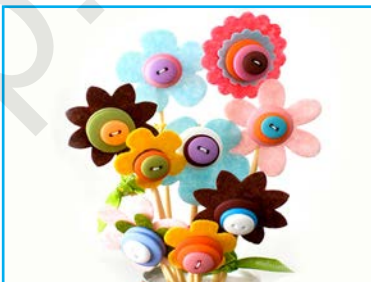

ИЗГОТОВЛЕНИЕ СНЕЖИНОК ИЗ РАЗНЫХ БУМАГ



Сделайте снежинки в следующем порядке.

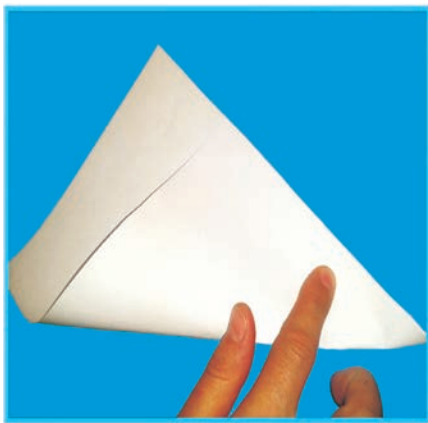

1



2

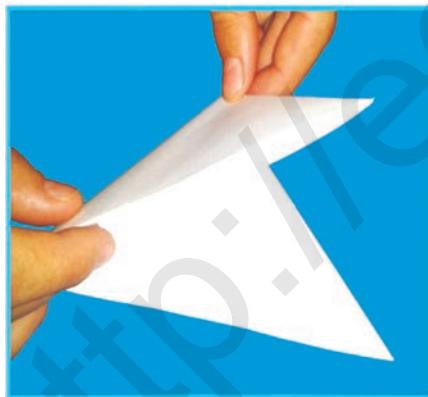

3

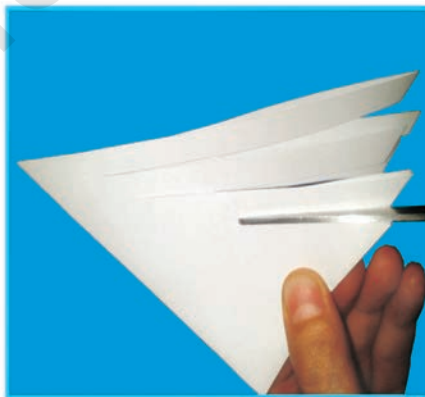

4



Подумайте, какие ещё формы снежинок можно сделать?

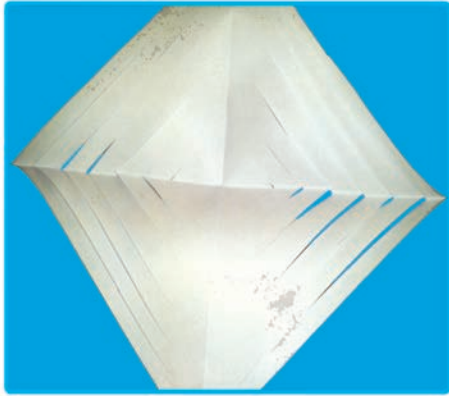

5

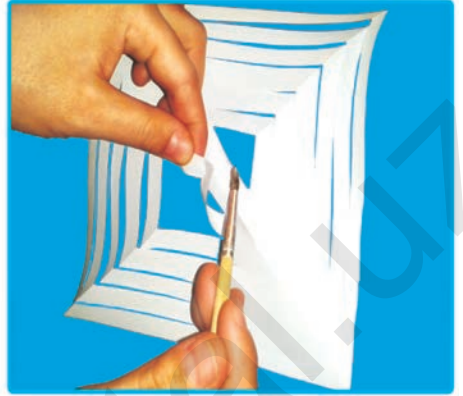

6



7

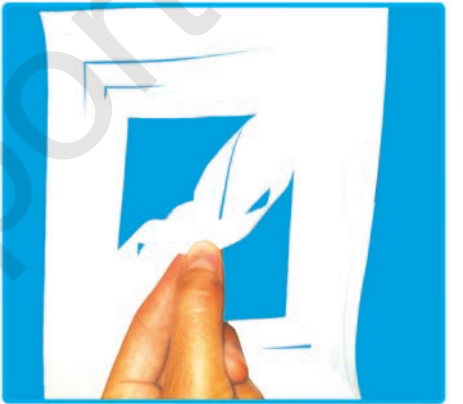

8



9



10



Самостоятельная работа.



1



2



3

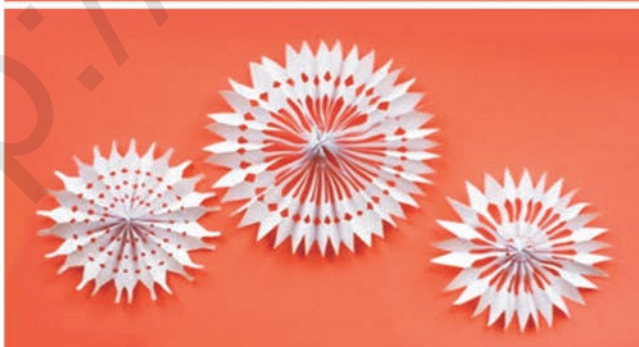

4

ИЗГОТОВЛЕНИЕ ЁЛКИ ИЗ ЦВЕТНОЙ БУМАГИ



1



2



3



4



Соблюдайте правила безопасности.



5



6



Поочерёдно склейте все части.



7

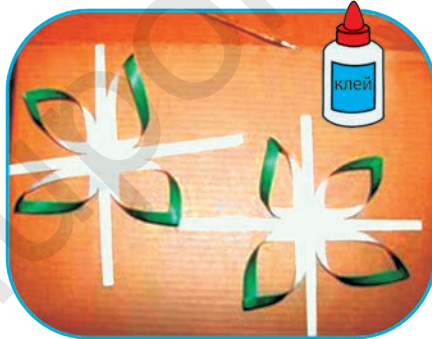

8



9



10



11



12



13



Сделайте игрушки, подходящие вашей ёлке.

Контрольная работа 2

Сделайте из цветной бумаги объёмные ёлочные игрушки

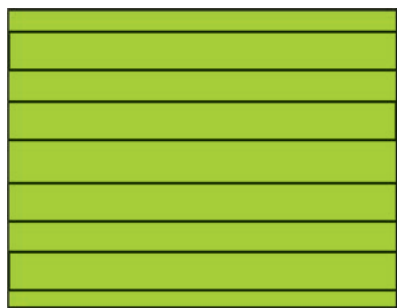

1



2



3



4



5



6

СОЗДАНИЕ АППЛИКАЦИИ «ЗИМА» ИЗ ЦВЕТНОЙ БУМАГИ

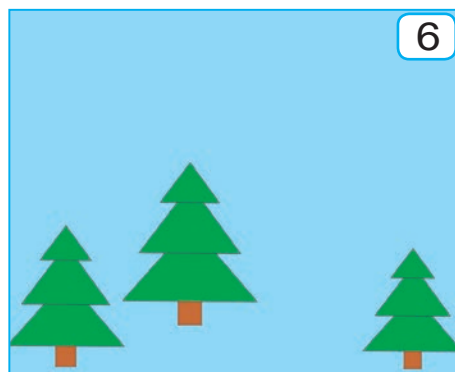
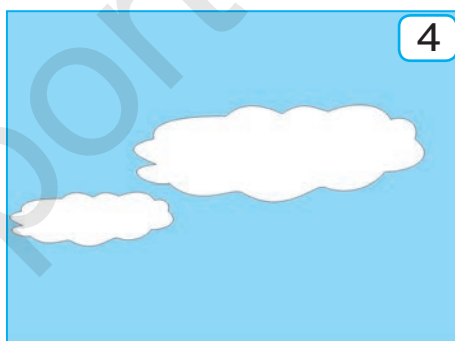
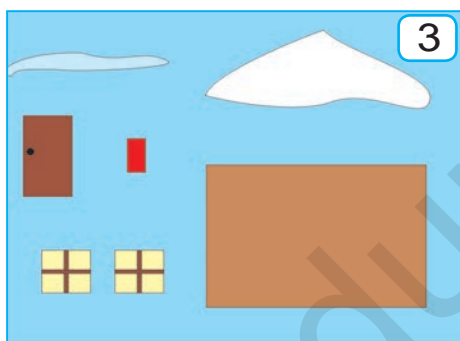
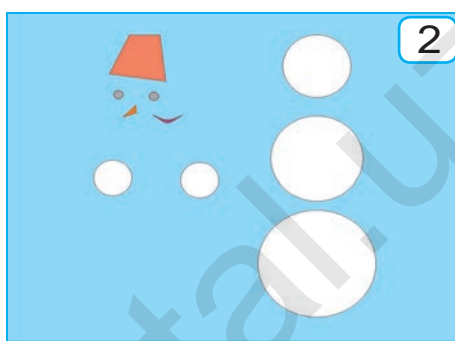
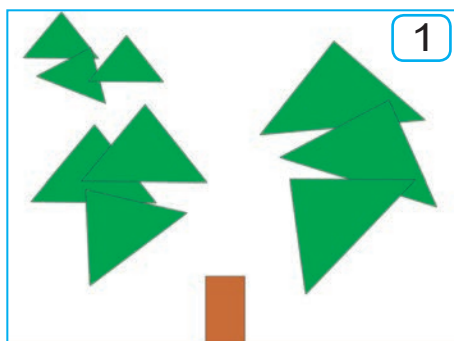

Расположите правильно каждую деталь и создайте зимний пейзаж.

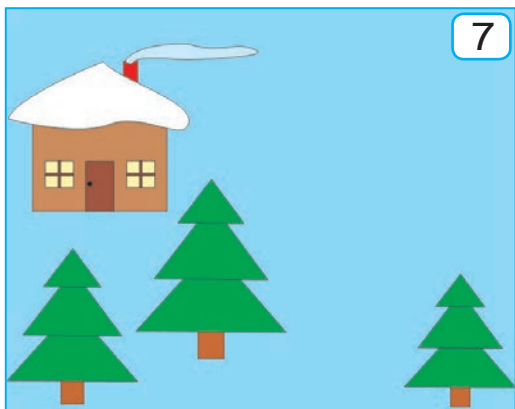

Попробуйте сделать образцы зимних пейзажей. Постарайтесь выполнить самостоятельно аппликацию на тему «Зима в Узбекистане».



ПРЯМОЙ ШОВ



Следуйте приведённым ниже правилам для правильной прямой строчки.

Правила использования иглы:

1. После использования поместите иглу в специальную игольную подушку.

2. Никогда не кладите иглу в рот.

3. Проверьте номер иглы до и после шитья, найдите недостающие иглы и положите их в специальную ёмкость.

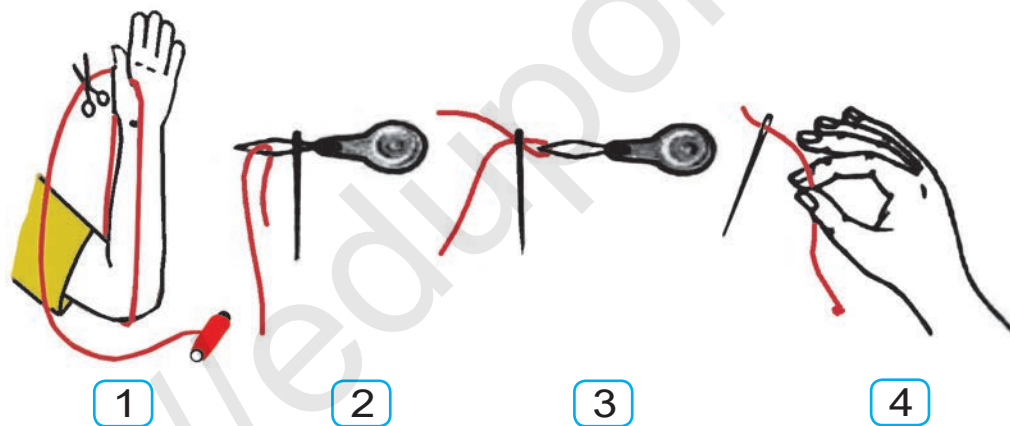

4. Измерьте желаемую длину нити и обрежьте её (рис.1).

5. Не забудьте завязать узелок, после продевания нити в иглу. (рис. 2,3,4).



Ознакомьтесь с видами швов.

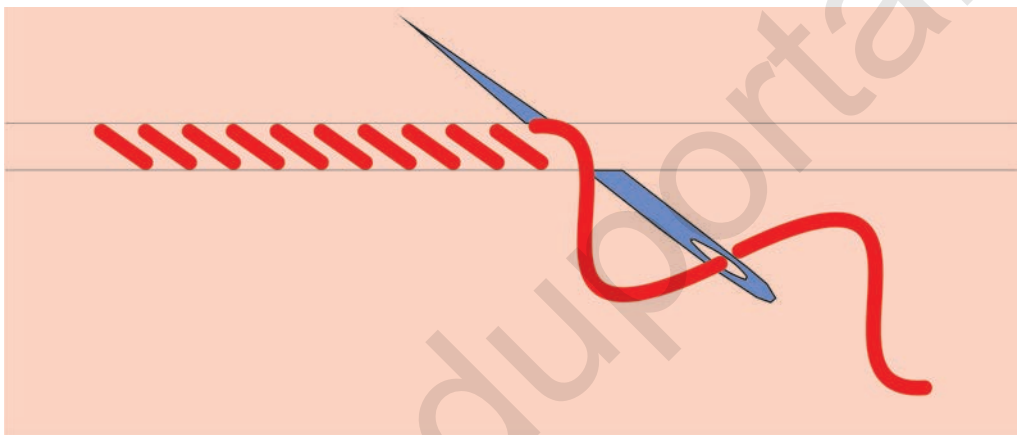
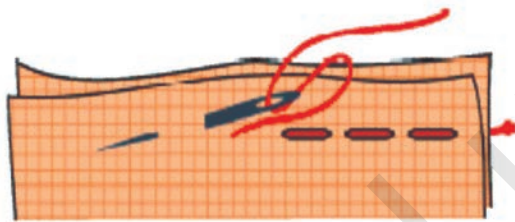
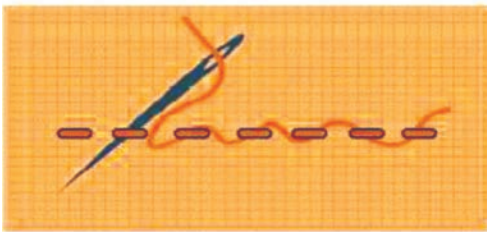

Учитесь шить разными швами.

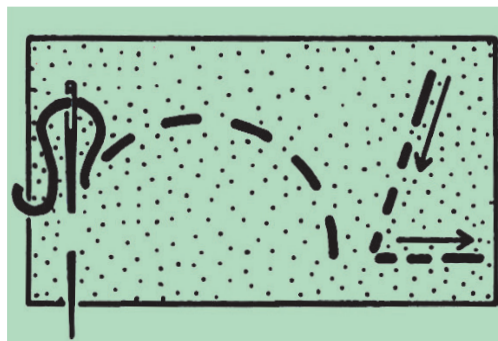
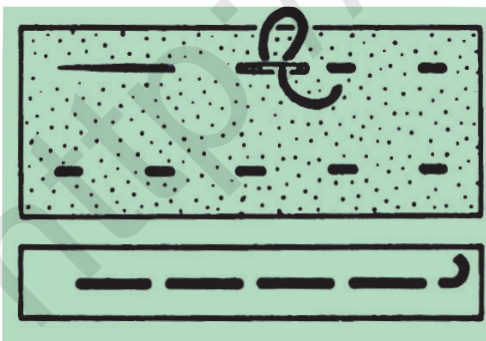



Самостоятельная работа.



1

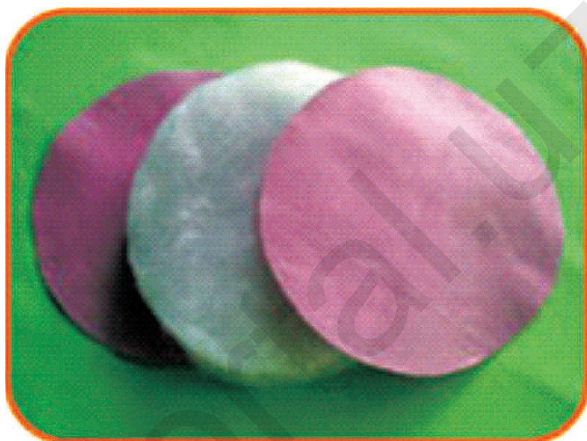

2



Из ткани вырежьте форму желаемого размера (круга) на основе готового картона.



3



4



Обработайте края прямым швом.



5



6



7



Примените декоративный шов.



Самостоятельная работа.



Сшейте прихватку для чайника, применив прямой шов.

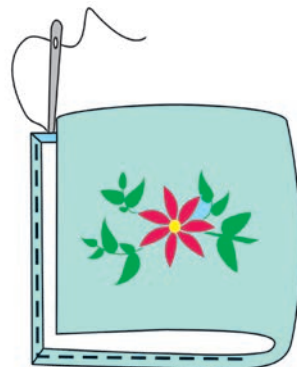
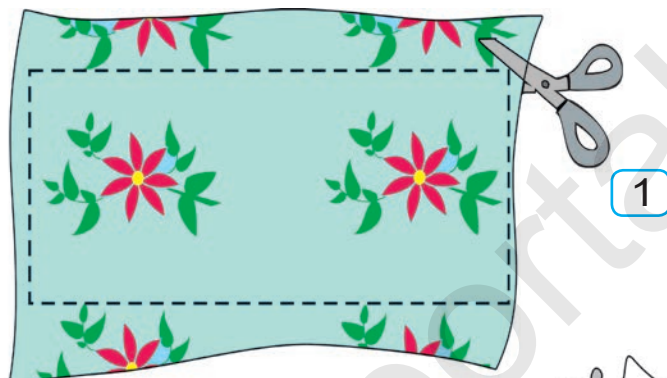

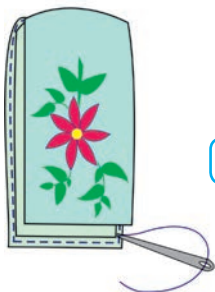

6

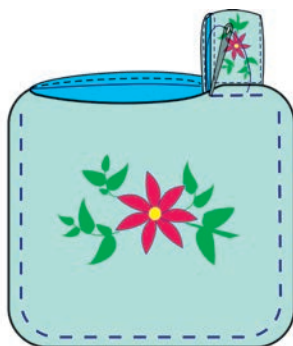

7



8

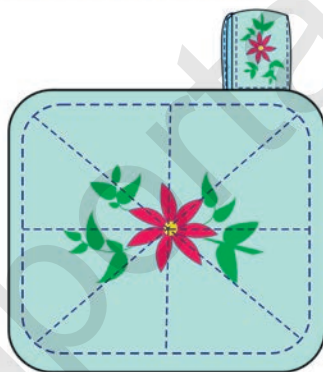

9



Какие прихватки удобны в использовании?



10



Можно изменить форму прихватки для чайника. Попробуйте сделать это самостоятельно.

ПОДУШКА ДЛЯ ИГОЛОК



 Ознакомьтесь с правилами шитья подушечки для игл из баночки. Сделайте свою подушечку для игл, используя творческий подход к работе.



 Берем полоску льняной ткани и склеиваем, завернув внутрь края. Приклеиваем полученный бортик вокруг банки вплотную к подушечке.



Украшаем бортик – пришиваем поверх кружева. На месте стыка пришиваем цветочки и ленточки.



ИЗГОТОВЛЕНИЕ ПОДВИЖНЫХ МОДЕЛЕЙ ИЗ РАЗЛИЧНЫХ ГЕОМЕТРИЧЕСКИХ ФИГУР



Создайте движущуюся модель автомобиля из маленьких бумажных коробок.

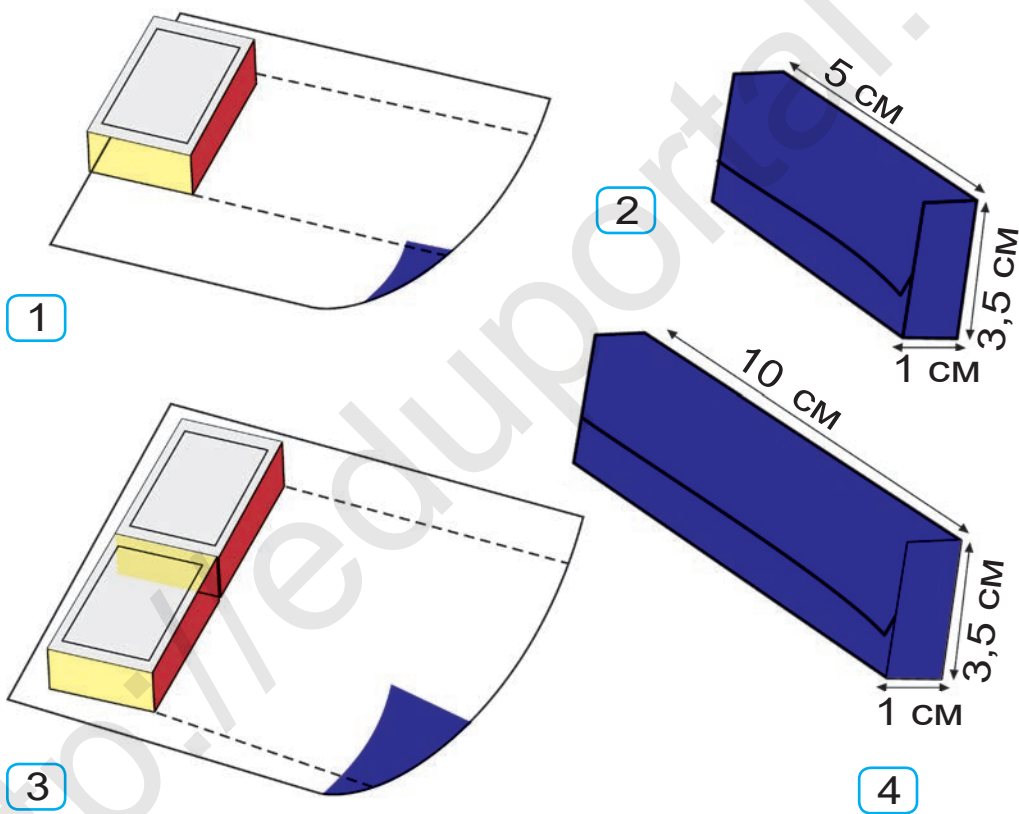

Определите правильно размеры деталей подвижной модели.



При изготовлении колёс машины используйте пластмассовые крышки.



Водитель с утра до позднего вечера занимается перевозкой людей и грузов по адресам. Он должен быть всегда предельно осторожным и внимательным на дороге.

Образцы работ



СОЗДАНИЕ КОМПОЗИЦИИ «ВЕСЕННИЕ ЦВЕТЫ»



1

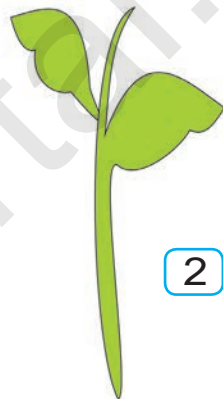

2



Попробуйте сделать весенние цветы из цветной бумаги!

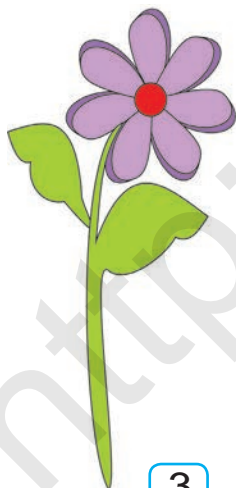

3



4



5

ИЗГОТОВЛЕНИЕ ЦВЕТОВ СПОСОБОМ СКЛАДЫВАНИЯ И РАЗРЕЗАНИЯ БУМАГИ



Выполните последовательно композицию «весенние цветы» из цветной бумаги.





Самостоятельная работа.

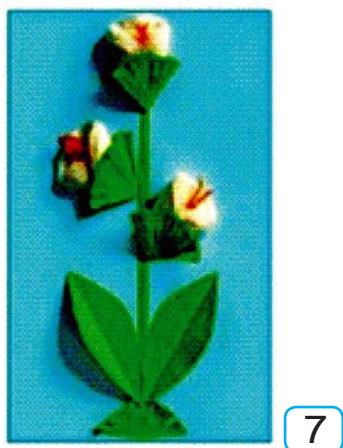
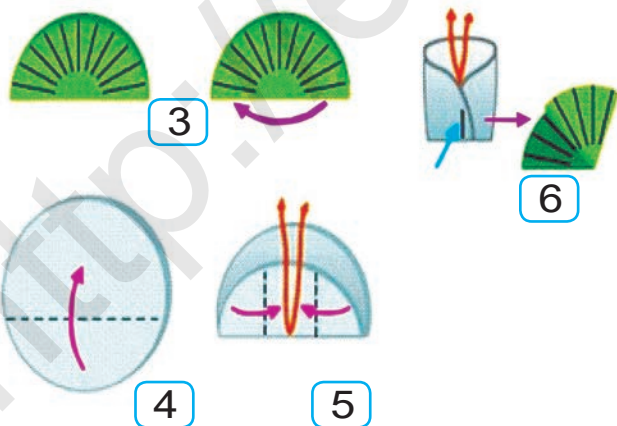
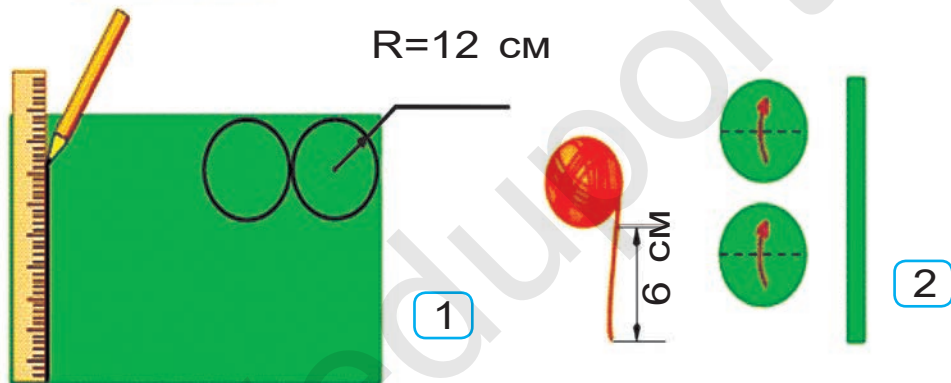
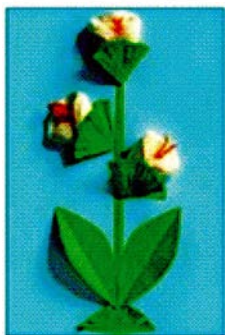

ИЗГОТОВЛЕНИЕ ПОЗДРАВИТЕЛЬНОЙ ОТКРЫТКИ



Подготовьте необходимые рабочие принадлежности.

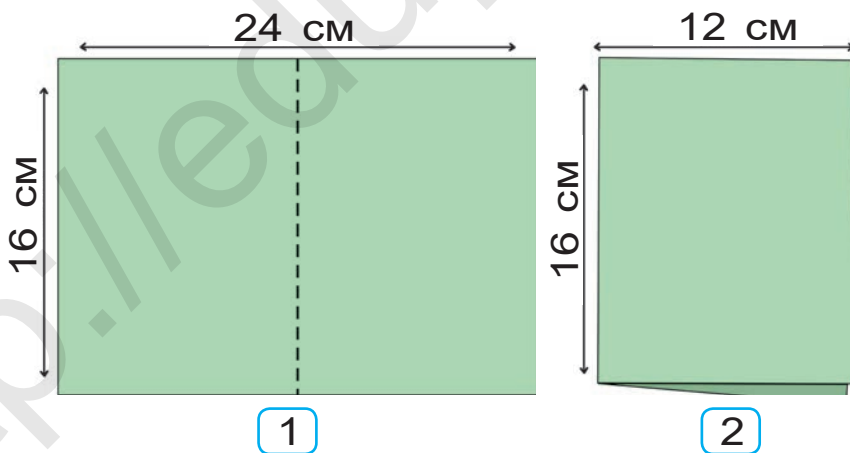
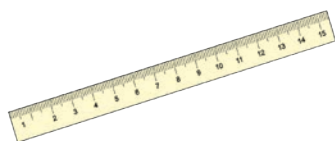

Правильно подберите размер.



Правильно подберите цвет.

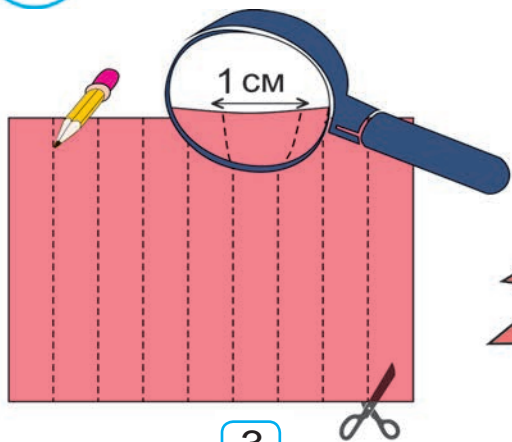

3



4

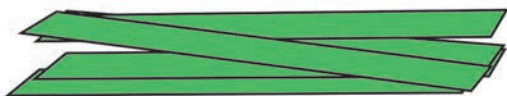

5



6

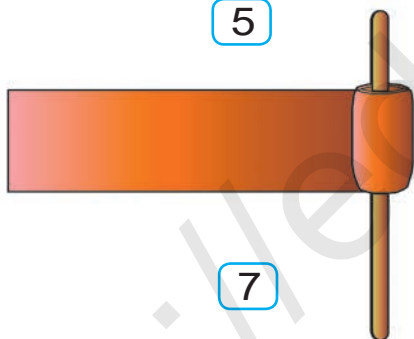

7

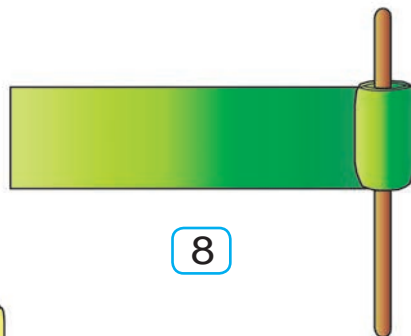

8

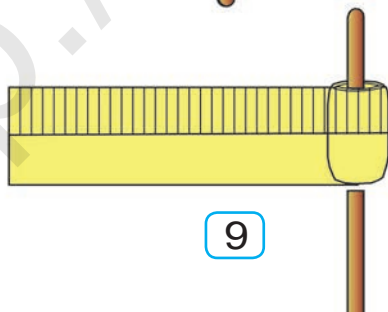

9



Используйте специальную бумагу, чтобы сделать цветы в технике квиллинг.





Хочу тебя поздравить, мама,
С весенним праздником, родная.
Тебе букет прекрасный самый
Дарю, безмерной радости желая.
Оллоберган Пулат



Контрольная работа 3

Сделайте композицию цветов методом аппликации



1



2



3



4



Самостоятельная работа.

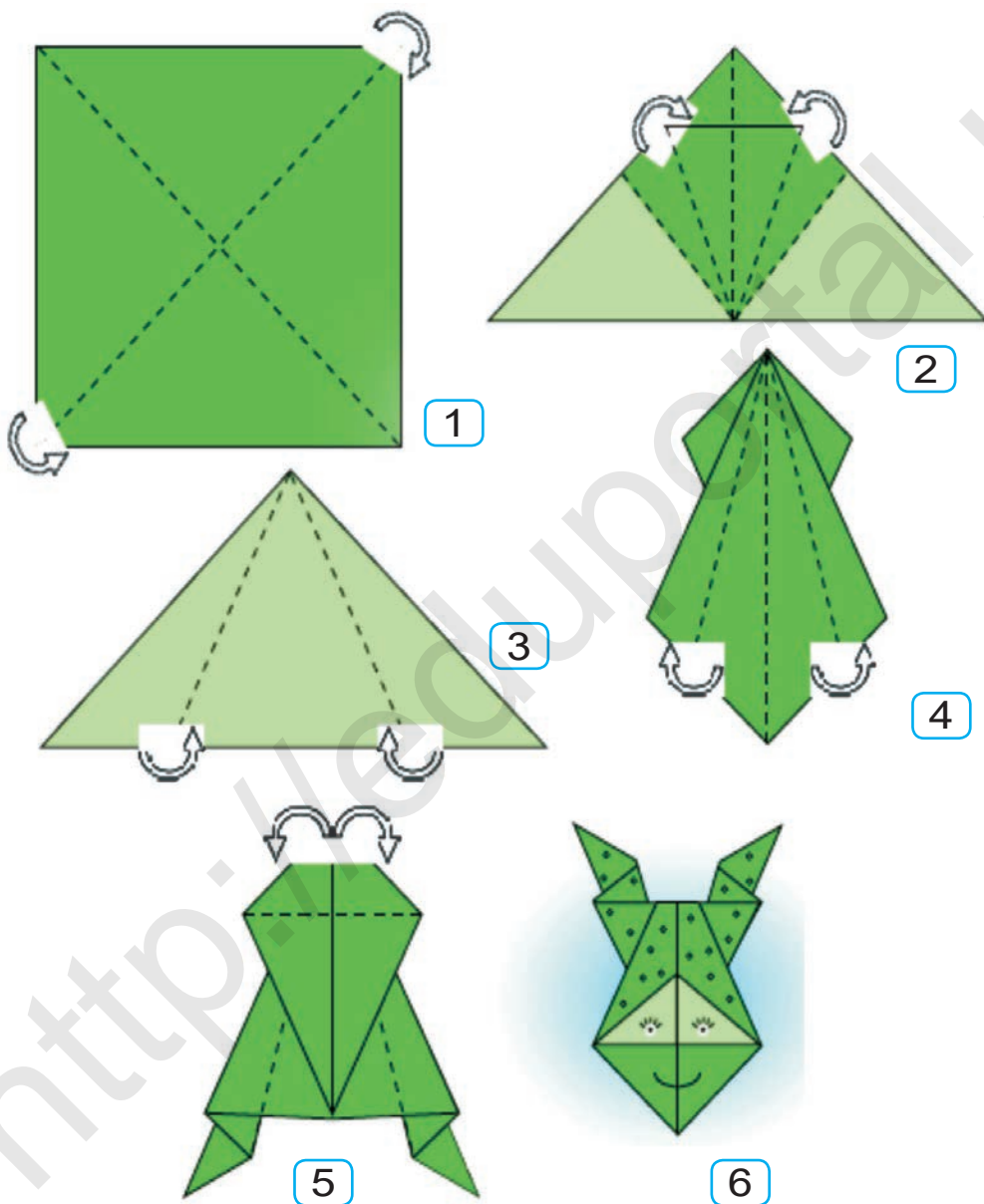

ИЗГОТОВЛЕНИЕ УКРАШЕНИЙ К ПРАЗДНИКУ НАВРУЗ

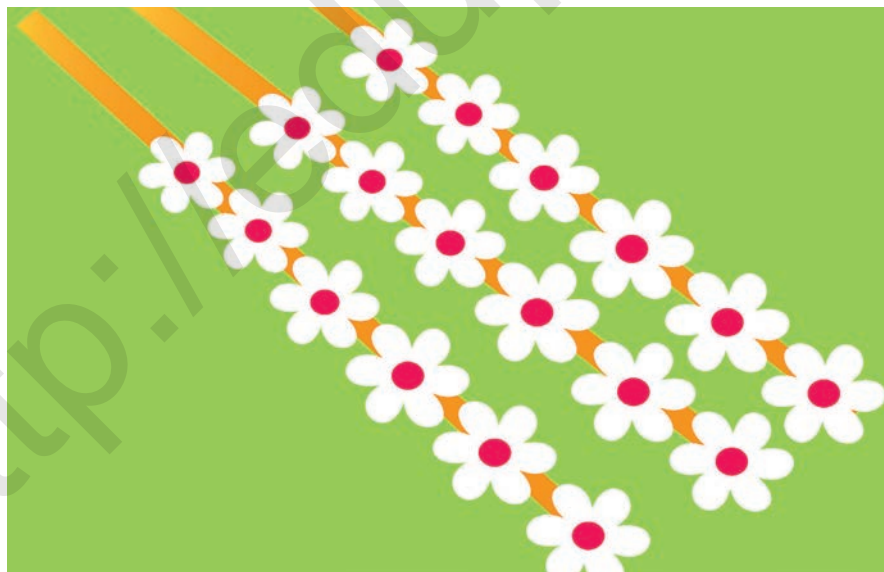
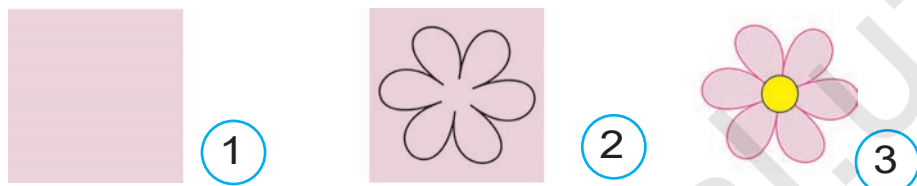



Самостоятельная работа.



1



2

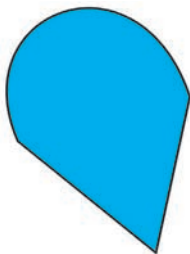

3



4



Какие украшения из цветной бумаги можно сделать к празднику?

СОЗДАНИЕ КОМПОЗИЦИИ «ЦВЕТЫ В ВАЗЕ» ИЗ СЕМЯН

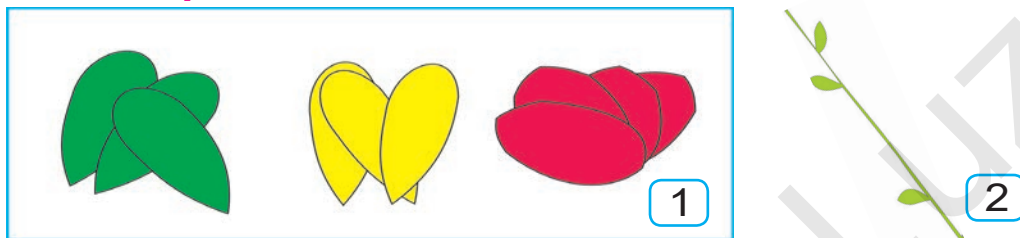

! Подготовьте семена для работы. Используйте семена дыни, арбуза и тыквы. окрасьте их в нужные цвета.

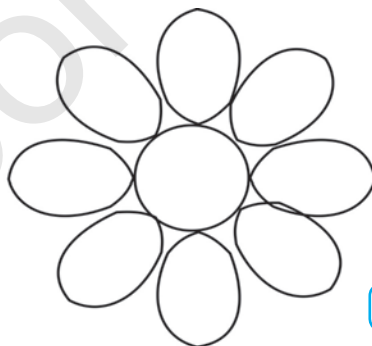

! Поочередно приклейте окрашенные семена на контур цветка.

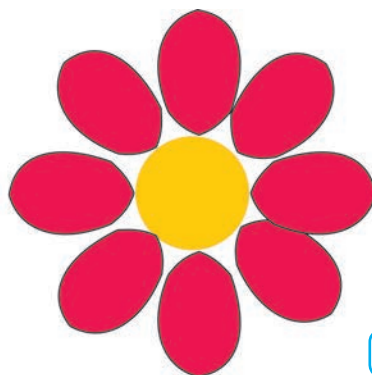
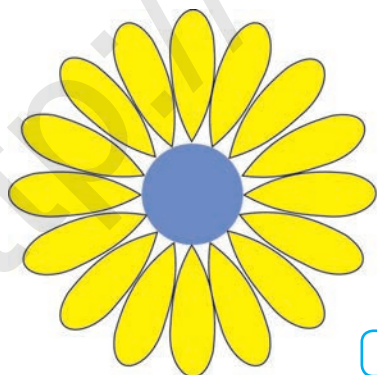

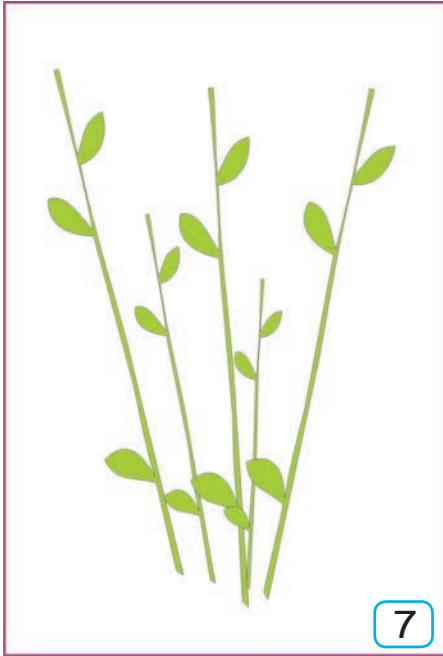



Попробуйте сделать композиции цветов из различных материалов и оцените своё творчество!





Самостоятельная работа.

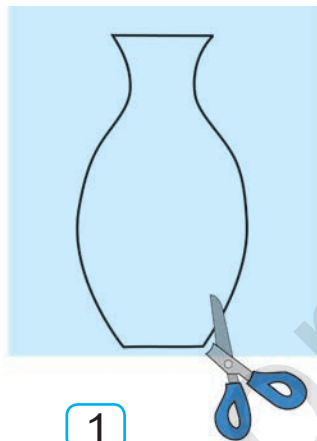
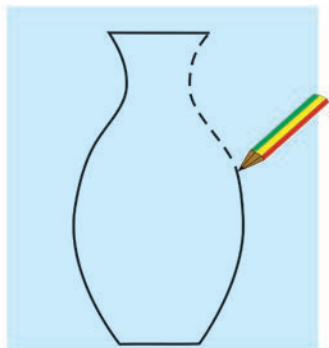

1

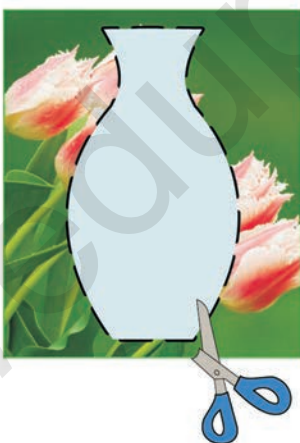
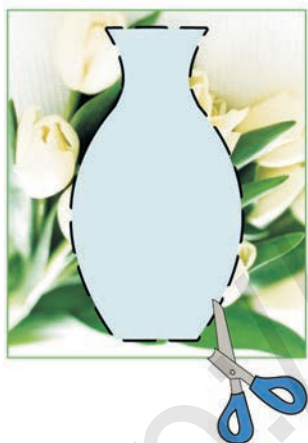

2

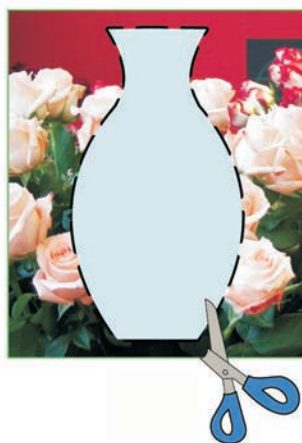

Подготовьте шаблон, расположите его на цветной или узорчатой бумаге и вырежьте по нему вазу.



3



Соедините детали вазы при помощи декоративных швов.



4



5



6

СОЗДАНИЕ МАКЕТА ПЛАВАЮЩИХ МОДЕЛЕЙ

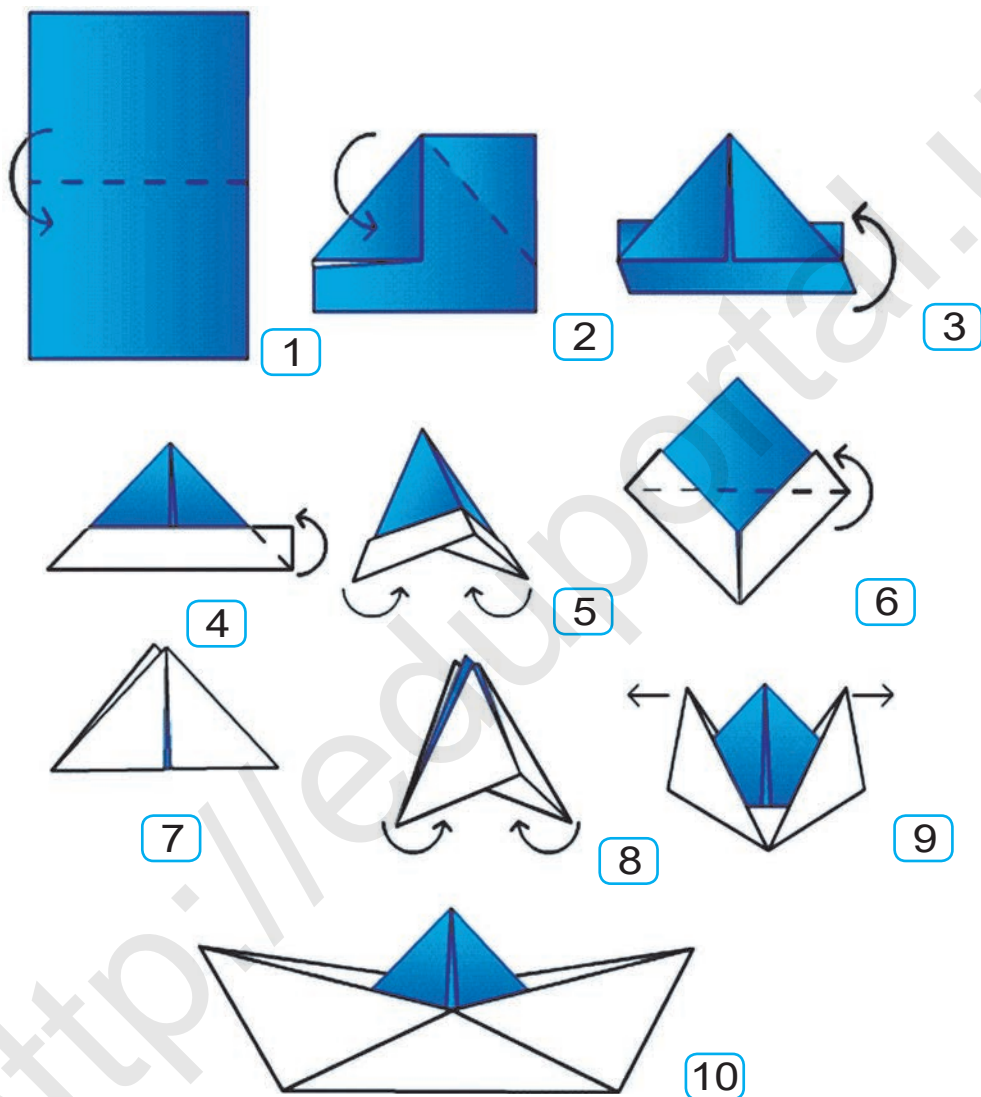

Используйте дополнительные источники информации по созданию плавающих моделей.

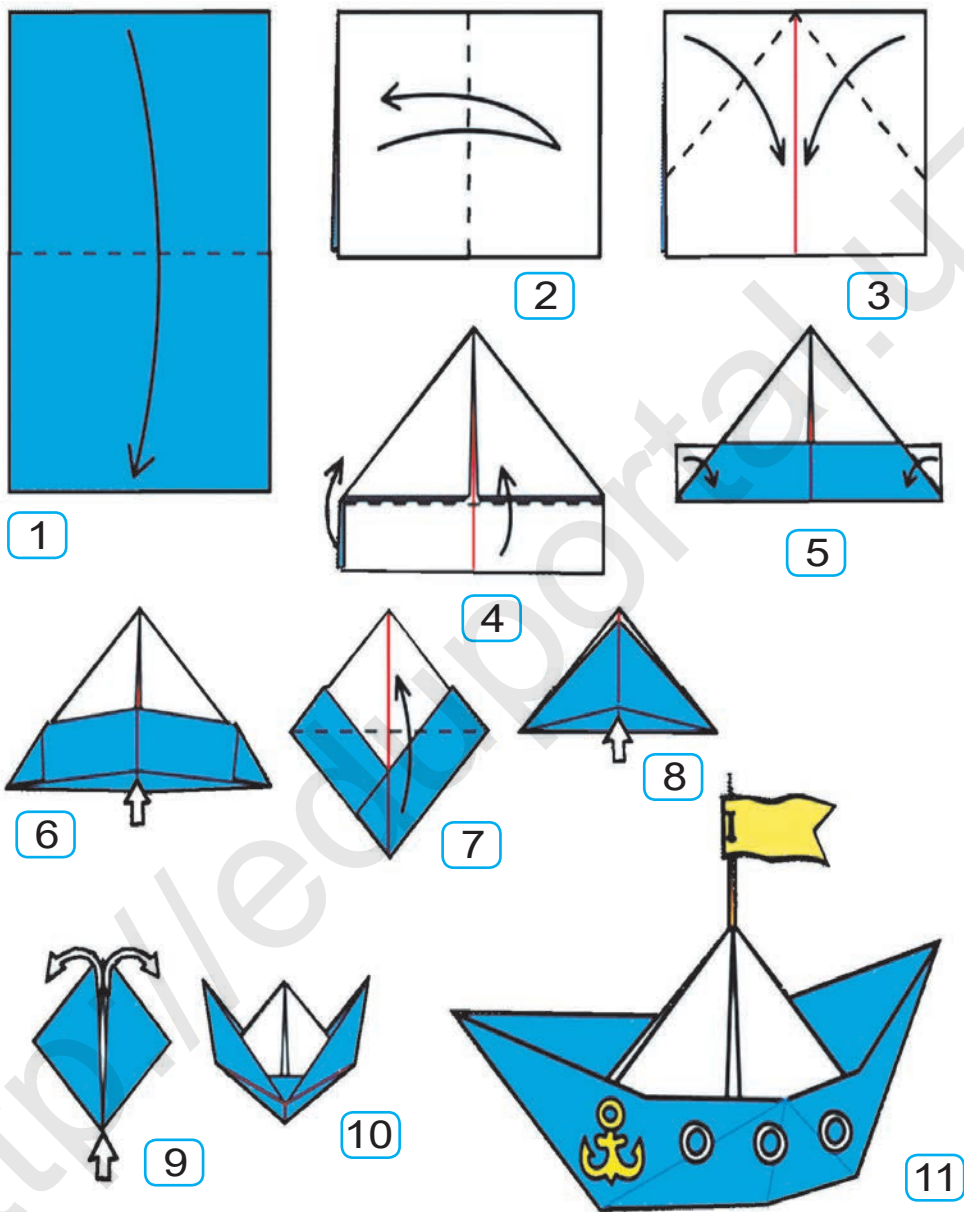

Обязательно проследите за тем, как лодка плавает по воде.

ИЗГОТОВЛЕНИЕ МЯГКИХ ИГРУШЕК ИЗ НИТОК И ПОРОЛОНА



Подготовьте из поролона квадратики разных цветов. Нарисуйте на них части рыбы и вырежьте их.

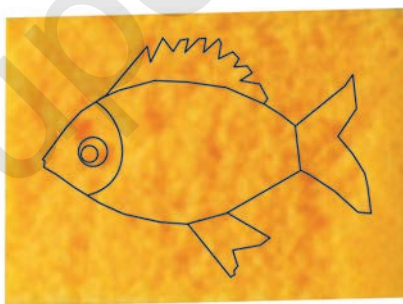

1

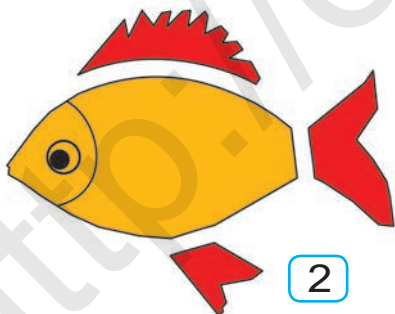

2

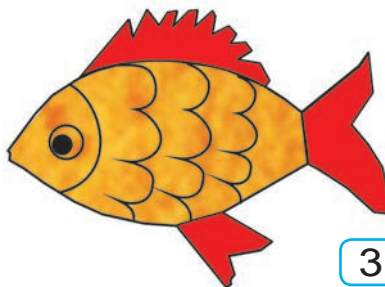

3



Разместите детали рыбы как показано на рисунке.



Самостоятельная работа.

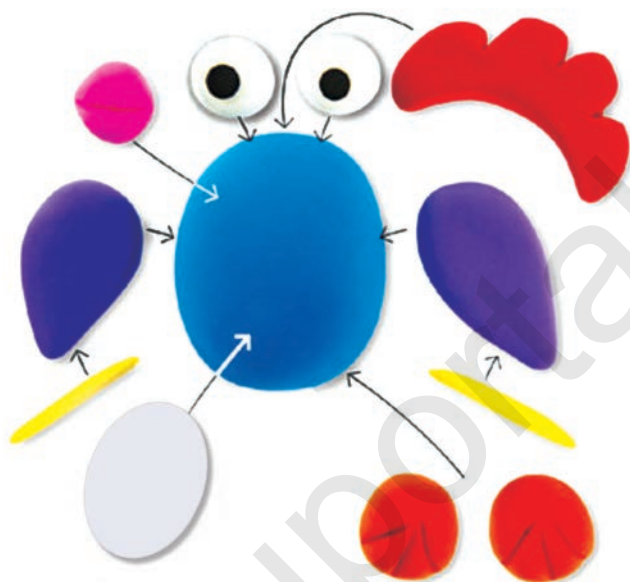

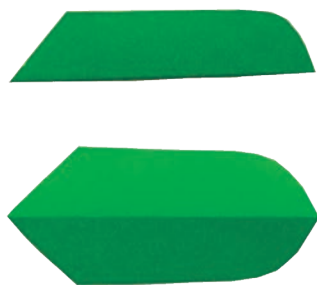

1



2



3



4



Попробуйте самостоятельно сделать других животных.

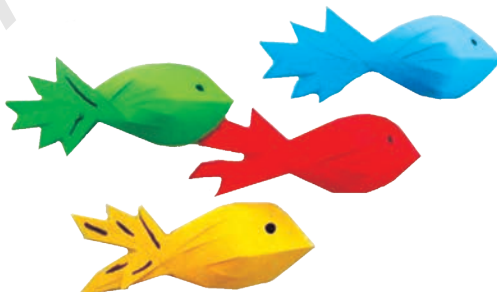

5

ИЗГОТОВЛЕНИЕ ИГРУШЕК ИЗ НИТОК

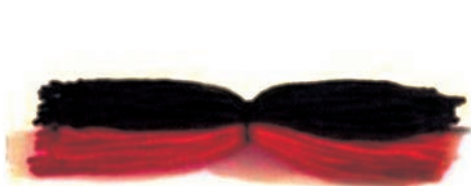

1



2



3



4



5



6



Попробуйте сделать из ниток разные игрушки.



1



2



3



4

ИЗГОТОВЛЕНИЕ ОБЪЁМНОГО ЦВЕТКА ИЗ ЦВЕТНОЙ БУМАГИ



Выполните поэтапно фигуру объёмного цветка.

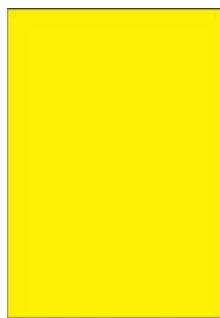

1

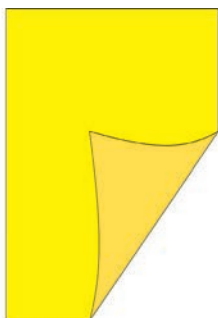

2

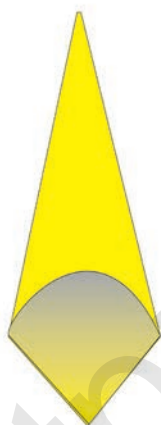

3

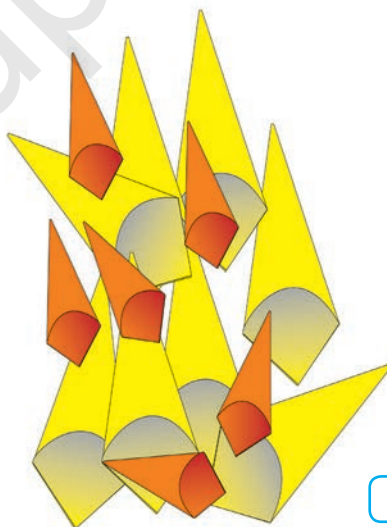

4



Соблюдайте правила использования ножниц.



Выполните действия как показано на рисунке.

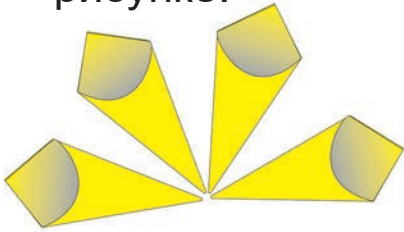

5

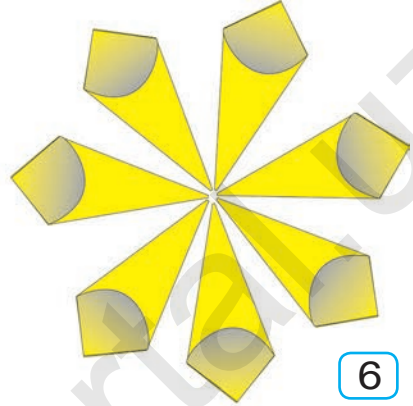

6

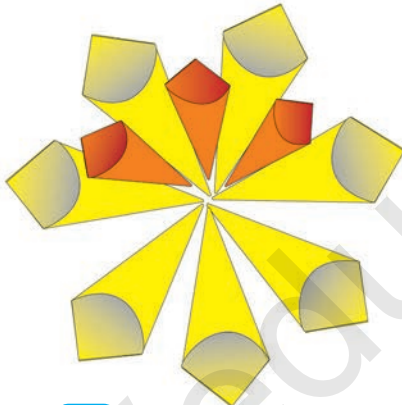

7

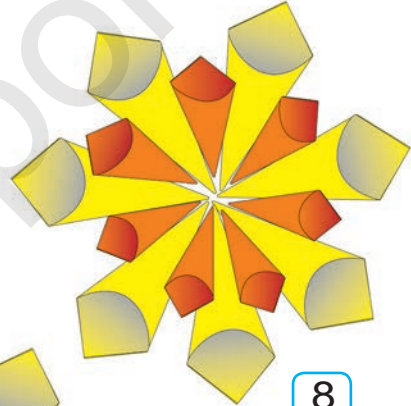

8

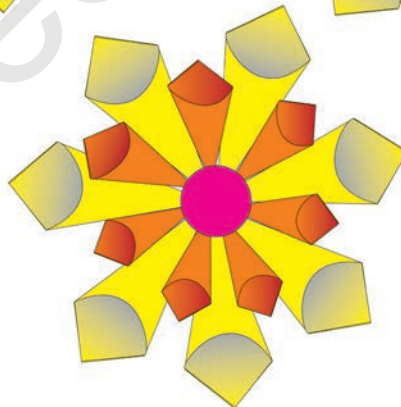

9

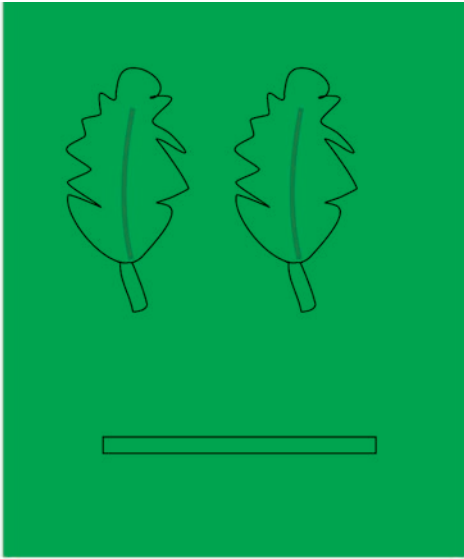

10

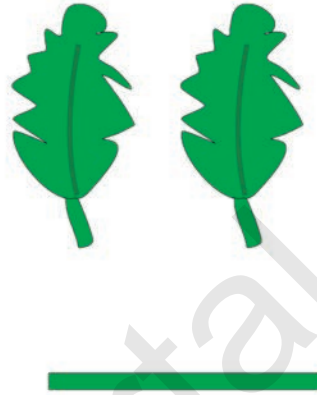

11

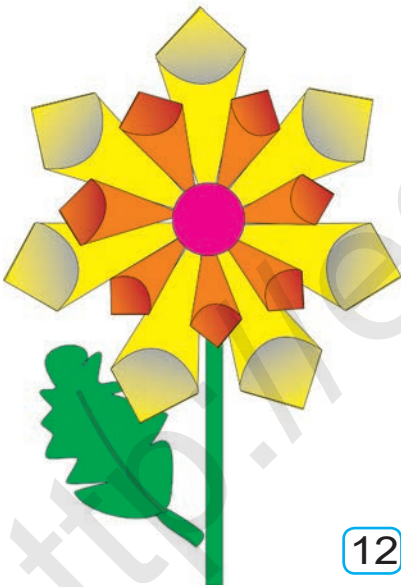

12

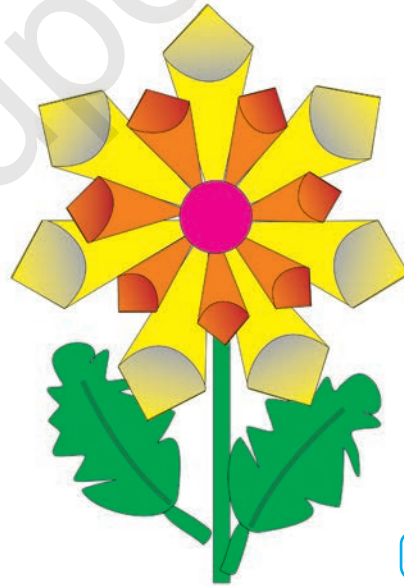

13



Соберите сведения о людях, занимающихся разведением цветов и обсудите это с одноклассниками.



Самостоятельная работа.

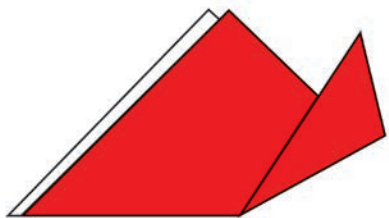

1



2

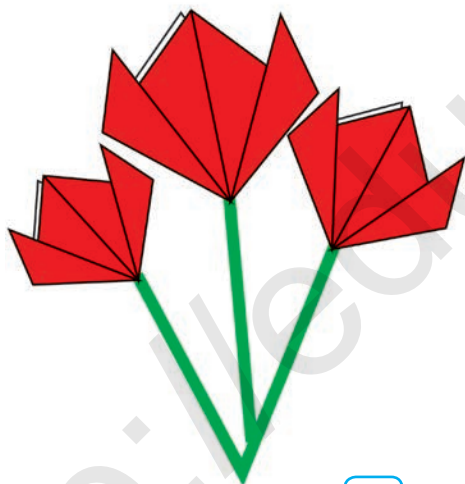

3

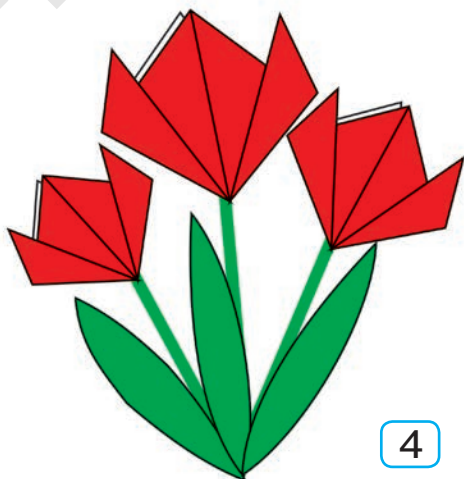

4



Попробуйте сделать самостоятельно цветок тюльпана из различных материалов.

Контрольная работа 4

Создание композиции цветка из различных видов бумаги



1



2



3



4



5



6

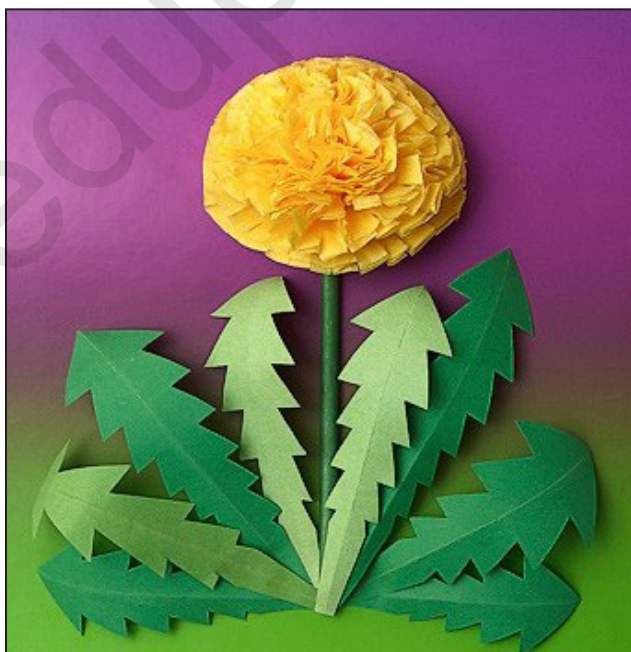

СОЗДАНИЕ АППЛИКАЦИИ «ЛЕТО»



Создайте аппликацию «Лето», вырезая из бумаги её детали.

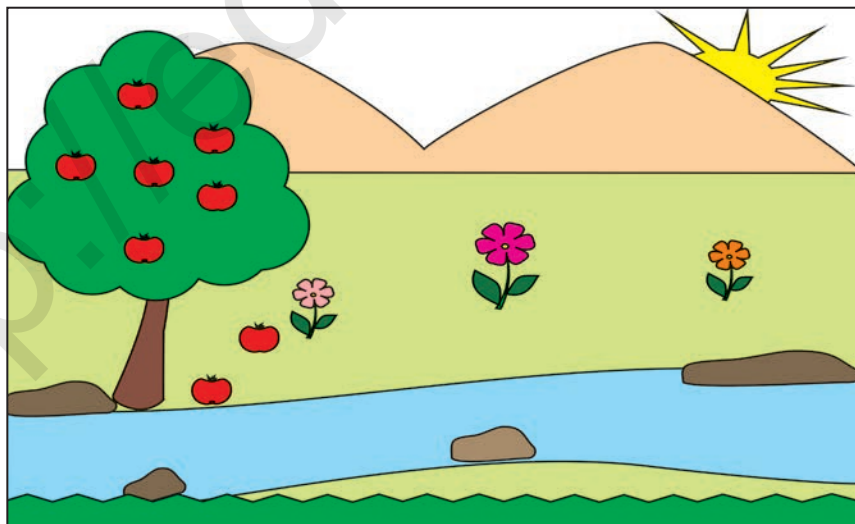
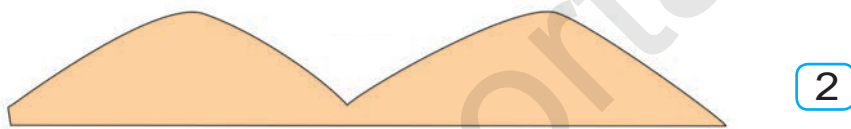
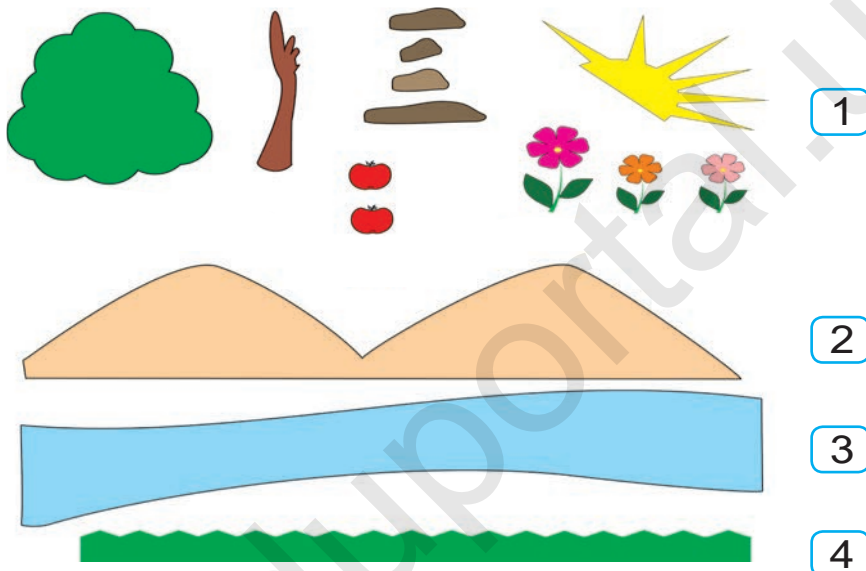

Образцы работ



Образцы работ

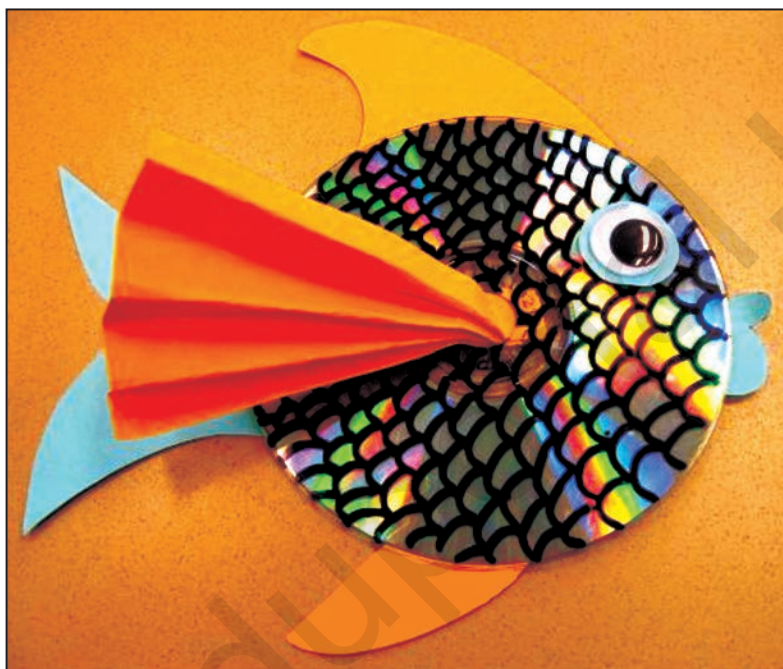

ОГЛАВЛЕНИЕ

Введение	3
Образцы работ, выполняемых на уроках труда.....	4
Создание аппликации «Осень».....	5
Изготовление аппликации «Бабочка».....	7
Изготовление подвижных игрушек.....	10
Создание аппликации животных и цветов из соломы.....	14
Создание аппликации «Герои сказок».....	17
Изготовление пиалы методом папье-маше.....	21
Изготовление сувенирных изделий.....	24
Изготовление снежинок из разных бумаг.....	27
Изготовление ёлки из цветной бумаги.....	30
Создание аппликации «Зима» из цветной бумаги.....	34
Прямой шов.....	36
Подушка для иголок.....	42

Изготовление подвижных моделей из различных геометрических фигур.....	44
Создание композиции «Весенние цветы».....	47
Изготовление цветов способом складывания и разрезания бумаги.....	48
Изготовление поздравительной открытки.....	50
Изготовление украшений к празднику навруз.....	56
Создание композиции «Цветы в вазе» из семян.....	58
Создание макета плавающих моделей.....	63
Изготовление мягких игрушек из ниток и поролона	65
Изготовление игрушек из ниток.....	68
Изготовление объёмного цветка из цветной бумаги	69
Создание аппликации «Лето».....	74

O'quv nashri

Xamrakul SANAKULOV,
Dilrabo XODIYEVA, Aziza SANAKULOVA

TEXNOLOGIYA

**Umumiy o'rta ta'lim maktablarining
3-sinfi uchun darslik**

(Rus tilida)

«Sharq» nashriyot-matbaa
aksiyadorlik kompaniyasi
Bosh tahririyati
Toshkent – 2019

Перевод с узбекского языка *У. Акбаровой*

Редактор, корректор	<i>Д. Ибрагимова</i>
Художественный редактор	<i>У. Акбарова</i>
Технический редактор	<i>Р. Нафасов</i>
Компьютерная верстка	<i>Д. Ибрагимова</i>

Лицензия издания AI № 201, 28.08.2011

Подписано в печать 28.01.2019. Формат 70x90 $\frac{1}{16}$.
Гарнитура «Arial». Кегль 14 на шпон. Офсетная печать.
Усл.-печ.л. 5,85. Уч.-изд.л. 2,61.
Тираж 76 622. Заказ № 445.

**Типография издательско-полиграфической акционерной
компании «SHARQ», 100000, г. Ташкент, ул. Буюк Турон, 41.**

Сведения о состоянии учебника, выданного в аренду

№	Имя и фамилия ученика	Учебный год	Состояние учебника при получении	Подпись классного руководителя	Состояние учебника при сдаче	Подпись классного руководителя
1						
2						
3						
4						
5						
6						

При выдаче учебника в аренду и сдаче его в конце учебного года классный руководитель заполняет приведенную выше таблицу в соответствии со следующими критериями

Новый	Состояние учебника перед поступлением в аренду.
Хороший	Обложка целая, не оторвана от основной части книги. Все страницы имеются, целые, не порваны, не отклеены, на страницах нет надписей и линий.
Удовлетворительный	Обложка измята, исчерчена, края обтрепаны, отделена частично от основной части книги и отреставрирована пользователем. Реставрирование удовлетворительное. Вырванные страницы подклеены, некоторые страницы исчерчены.
Неудовлетворительный	Обложка исчерчена, разорвана и полностью или частично оторвана от основной части книги, отреставрирована неудовлетворительно. Страницы порваны, некоторые отсутствуют, разукрашены, испачканы, восстановление невозможно.

O'quv nashri

Xamrakul SANAKULOV,
Dilrabo XODIYEVA, Aziza SANAKULOVA

TEXNOLOGIYA

**Umumiy o'rta ta'lim maktablarining
3-sinfi uchun darslik**

(Rus tilida)

«Sharq» nashriyot-matbaa
aksiyadorlik kompaniyasi
Bosh tahririyati
Toshkent – 2019

Перевод с узбекского языка *У. Акбаровой*

Редактор, корректор	<i>Д. Ибрагимова</i>
Художественный редактор	<i>У. Акбарова</i>
Технический редактор	<i>Р. Нафасов</i>
Компьютерная верстка	<i>Д. Ибрагимова</i>

Лицензия издания AI № 201, 28.08.2011

Подписано в печать 28.01.2019. Формат 70x90 $\frac{1}{16}$.
Гарнитура «Arial». Кегль 14 на шпон. Офсетная печать.
Усл.-печ.л. 5,85. Уч.-изд.л. 2,61.
Тираж 6 889. Заказ № 445-А.

**Типография издательско-полиграфической акционерной
компании «SHARQ», 100000, г. Ташкент, ул. Буюк Турон, 41.**