

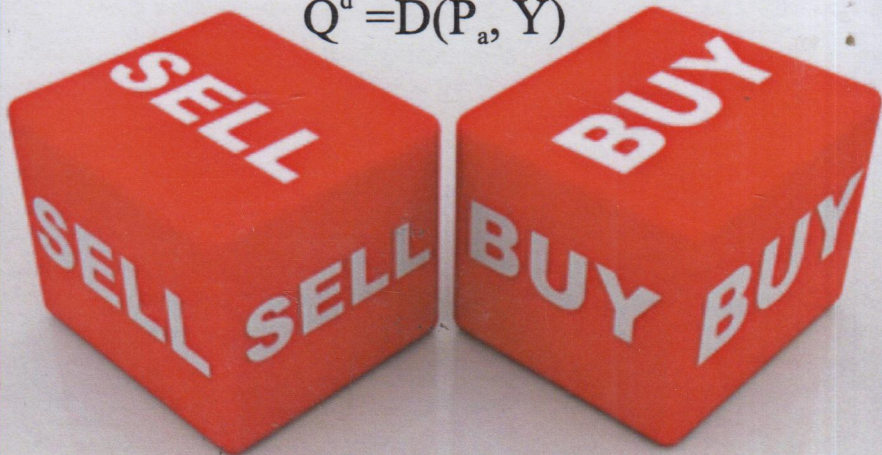

SHOHA'ZAMIY SHOHMANSUR SHOHNAZIR O'G'LI

# BOZOR ASOSLARI

$$Q^d = D(P_a, Y)$$



$$Q^s = S(P_a, P_x)$$



TOSHKENT

**O'ZBEKISTON RESPUBLIKASI  
OLIV VA O'RTA MAHSUS TA'LIM VAZIRLIGI**

**TOSHKENT MOLIYA INSTITUTI  
HUZURIDAGI MOLIYA-BANK XODIMLARINING  
MALAKASINI OSHIRISH VA ULARNI QAYTA TAYYORLASH  
TARMOQLARARO INSTITUTI**

**SHOHA'ZAMIY SHOHMANSUR SHOHAZIR O'G'LI**

# **BOZOR ASOSLARI**

*5341500 – "Moliya injiniringi", 5342700- "Baholash ishi" va  
5341600- "Qimmatli qog'ozlar"  
bakalavriat ta'lim yo'nalishlari uchun  
DARSLIK*

**TOSHKENT – 2012**

Sh-55

UDK: 324.65.5

KBK 65.080.8

Sh85

Sh85 Shoha'zamiy Sh.Sh. Bozor asoslari/Darslik.-T.: «Fan va texnologiya», 2012. - 212 b.

Ushbu kitob «Bozor asoslari» fanini o'rganishga bag'ishlangan. Darslik materiallari jahon tajribasiga asoslangan holda mantiqiy ketma-ketlikda yozilgan. Bu materiallar o'rganilayotgan fan mavzulari asoslarini batafsil yoritib bergan holda bozorning nazariy va amaliy asoslarini egallashga ko'maklashadi. Darslikning asosiy g'oyasi bozor to'g'risidagi umumlashgan va aniq tasavvurni beruvchi materiallarni yoritishga qaratilgan.

\*\*\*

Шоҳазамий Ш.Ш. Основы рынка/Учебник.-Т.: «Fan va texnologiya», 2012.- 212 с.

Книга посвящена изучению дисциплины «Основы рынка». Материалы учебника изложены в логической последовательности на базе мирового опыта, раскрывают основные понятия, содержат подробное изложение тем изучаемого предмета и способствует усвоению теоретических и практических основ рынка. Основная идея учебника сводится к изложению материала, позволяющего дать целостное и конкретное представление о рынке.

\*\*\*

Shoha'zamiy Sh.Sh. Market the fundamentals/Textbook.-T.: «Fan va texnologiya», 2012. -212 p.

The book is devoted to studying of discipline «Market the fundamentals». Materials of the textbook are stated in logic sequence on the basis of world experience, open the basic concepts, contain a detailed statement that of a studied subject and promotes mastering of theoretical and practical bases of work in the market. The basic idea of the textbook is reduced to a statement of the material, allowing to give complete representation about the market.

O'zbekiston Respublikasi Oliy va o'rta mahsus ta'lim vazirligi tomonidan «Bozor asoslari» fanidan darslik sifatida tavsiya etilgan (Darslikning nashr ruxsatnomasi vazirlikning 2009-yil 27-oktabrdagi 373-sonli buyrug'iga asosan berilgan, ro'yxatga olish raqami 373-111).

Taqrizchilar: A.VAHOBV – Toshkent moliya instituti rektori, i.f.d., professor;  
A.NABIXO'JAYEV – O'zbekiston Respublikasi  
iqtisodiyot vazirligi Bo'limi boshlig'i, i.f.n., dotsent.

ISBN 978-9943-10-646-8

© «Fan va texnologiya» nashriyoti, 2012.

91k 7036

ТДИУ

kutubxonasi

*Людей в жизни надо учить  
не знаниям, а научить их  
познавать и знать суть  
полезного для себя и  
обществу, анализировать,  
делать правильные выводы  
и принимать решения!*

*Шохмансур Шохазамий*

*Insonlarni hayotlarida quruq bilim  
olishlari uchun o'qitish emas, balki  
o'zlari va jamiyatga foydali bo'lgan  
narsalar, voqelik va jarayonlar  
mazmun-mohiyatini tushunib  
bilishga, tahliliy fikr yuritish va  
to'g'ri hulosa chiqarib qaror qabul  
qilishga o'rgatish zarur!*  
*Shohmansur Shoha'zamiy*

## KIRISH

O'zbekistonda olib borilayotgan keng ko'lamlı islohotlar mamlakatda ijtimoiy yo'naltirilgan bozor iqtisodiyotiga asoslangan demokratik jamiyat qurishga qaratilgan bo'lib<sup>1</sup>, ularning asosiy mahsullaridan biri tez sur'atlar bilan rivojlanayotgan milliy bozor hisoblanadi.

Milliy bozorning iqtisodiyotdagi ahamiyatini O'zbekiston uchun dolzarbliqi quyidagi muammolarni samarali echimiga erishish zaruratidan kelib chiqadi: samarali ochiq bozor muhitini, infratuzilmasini va industriyasini rivojlantirish, milliy bozorni global jahon bozori bilan integrasiyalashtirish, bozor qonunlari asosida iqtisodiy o'sishni ta'minlash. Bu muammolarning samarali echimi milliy bozorning konseptual asoslarini va faoliyat mexanizmini rivojlantirish, raqobatbardoshliligi va havfsizligi, barqarorligi, jalbdorligi va risksizligini ta'minlash bilan uzviy bog'liq. Bunda turli tashqi va fundamental ichki omillar ta'sirini hisobga olish muhim hisoblanadi. Mavjud omillar ichida doimo e'tiborga moyillaridan biri malakali kadrlar omilidir. Chunki «Faqat malakali kadrlar milliy bozor muammolarini hal qila oladilar» degan shior hamisha dolzarb. Bu shior ayniqsa O'zbekiston bozori uchun katta ahamiyatga ega bo'lganligi sababli, ushbu darslikni yozishga jazm etildi.

«Bozor asoslari» fanini o'rganishdan maqsad – bo'lajak mutahassislarni bozor sohasi bo'yicha o'zlari va jamiyatga foydali bo'lgan nazariy va amaliy tajribalar, qonuniyatlar, jarayonlar, vositalar mazmun-mohiyatini tushunib bilishga, ularni chuqur o'rganishga,

<sup>1</sup> Riakiev T.T., O'ulomov S.S., Shoha'zamiy Sh.Sh. va boshq. Ittifoq, demokratiya va fuqarolik jamiyati.-T.: «Sharq», 2003.-160 b.

tahliliy fikr-mulohazalar yuritish va hulosalar chiqara olishga hamda ularning asosida qarorlar qabul qilishga, kelajakdagi amaliy faoliyatlarida samarali qo'llash ko'nikmalarini hosil qilishga o'rgatishdan iborat.

Darslik materiallari jahon tajribasiga asoslanib mantiqiy ketma-ketlikda yozilgan. Bu materiallar o'rganilayotgan fan mavzulari asoslarini batafsil yoritib bergan holda o'quvchi tomonidan bozorning nazariy va amaliy asoslarini egallashga ko'maklashadi. Mavzular turdosh fanlarga bog'langan holda yoritilgan. Darslikning asosiy g'oyasi bozor to'g'risidagi umumlashgan tasavvurni va amaliy ko'nikmalarni beruvchi materiallarni yoritishga qaratilgan bo'lib, fan bo'yicha namunaviy o'quv reja va o'quv darsturga mos keladi.

Ushbu darslik jahon nazariyasi va amaliyotiga, muallifning ilmiy va amaliy faoliyati natijalariga asoslangan navbatdagi ilmiy-pedagogik ishi hisoblanadi. Unda soha bo'yicha boy nazariy va amaliy tahliliy materiallar keltirilgan bo'lib, o'quvchiga mustaqil fikr yuritish va hulosalar chiqarishda samarali vosita bo'lib hizmat qiladi. Bunda muallifning avval chop etgan kitoblarida keltirilgan ba'zi materiallardan qo'shimcha foydalanish ham tavsiya etiladi. Fan bo'yicha o'quv-uslubiy ko'rsatmalar ilovada keltirilgan.

Darslik 5341500 – “Moliya injiniringi”, 5342700-“Baholash ishi”, 5341600-“Qimmatli qog'ozlar” va boshqa talabgor bakalavriat ta'lim yo'nalishlari hamda malaka oshirish va qayta tayyorlash kurslari uchun mo'ljallangan.

Imkoniyatdan foydalanib, muallif taqrizchi va ekspertlarga hamda Toshkent moliya instituti «Moliya bozori va qimmatli qog'ozlar» kafedrasiga o'z minnatdorchiligini izhor qiladi.

## I bob. BOZORNING NAZARIY ASOSLARI

### 1.1. Bozorning mazmuni, maqsadi, vazifa va funksiyalari

Iqtisodiy jarayonlar bozor munosabatlari bilan uyg'unlashganligi barcha uchun ma'lum. Ushbu jarayon iqtisodiyot sub'ektlarining rejali ho'jalik faoliyati asosida tovar sifatida shakllangan moddiy va nomoddiy boyliklarni ishlab chiqarish bilan bog'liq bo'lib, bunday boyliklar bozor qonunlari asosida ob'ektiv taqsimlanadi va bozorda qayta taqsimlanadi.

Umumiy ko'rinishda bozorga yo'naltirilgan iqtisodiyotni 1.1.1-rasmdagidek model bilan ifodalash mumkin.

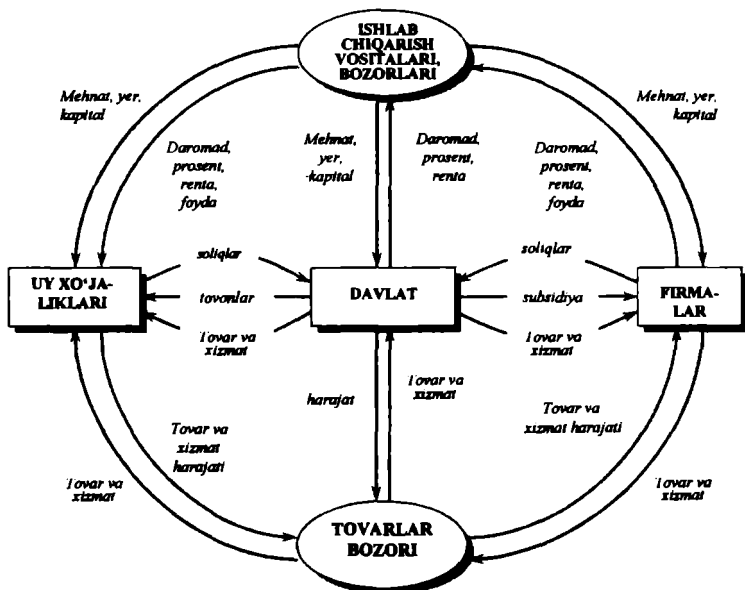

1.1.1-rasm. Bozorga yo'naltirilgan iqtisodiyot modeli

Bozor esa iqtisodiyotda shaxslarning maqsadli nafsiy hohish-istaklari ila naf va manfaatlarini, imkoniyatlari doirasida tartiblashtirilgan

harakatlari evaziga turli (ijobiy yoki salbiy) samara darajasida ob'ektiv sodir bo'luvchi bozor tovarlari savdo-sotig'i bo'yicha munosabatlar muhiti, mexanizmi, tizimi bo'lib, unda savdo-sotiq taraflarining nafiy manfaatlarini talab va taklif asosida shakllanadigan ob'ektiv narxlarda qondiriladi. Bu muhit Allohning xohishi ila vujudga keladi va unga mos ravishda iqtisodiyot sub'ektlari tomonidan turli omillar ta'siri ostida rivoji shakllanuvchi iqtisodiy-huquqiy-informatsion mexanizm bilan ta'minlangan bo'ladi. Ushbu mexanizm bozor munosabatlariga kiruvchi iqtisodiyot sub'ektlari tomonidan harakatga keltiriladi. Bunda bozorning vazifasi iqtisodiyotda tovarlar muomalasini ta'minlashdan iborat.

Umuman olganda bozor – bu tovarlar bo'yicha talab va taklif funksiyalarining amalga oshirilishini ta'minlovchi va buning uchun alohida savdo-sotiq muhitiga ega bo'lgan, maxsus iqtisodiy-huquqiy-informatsion mexanizm bilan ta'minlangan murakkab tizim. Bunda bozor sotuvchi va haridor o'rtasida kechadigan narxda pul-tovar almashinuvi jarayoniga xizmat ko'rsatadi hamda iqtisodiyot holatini ob'ektiv ifodalovchi "barometr" rolini bajaradi.

Insoniyatning yer yuzida paydo bo'lishi tarixiga nazar tashlansa, bozor odamlar o'rtasidagi boylklarni natural tovar sifatida maqsadli va o'zaro manfaatli tarzda oddiy almashinuvi jarayonidan boshlangan. Hozirga kelib bozor alohida nazariyasiga va faoliyat mexanizmiga ega, yuqori darajada tartiblashgan murakkab infratuzilma shaklida namoyon bo'luvchi dinamik muhitga ega bo'lib, zamonaviy iqtisodiyot rivojini ob'ektiv belgilaydi.

Bozorning dinamik o'zgaruvchan savdo-sotiq muhiti ekanligi unda tovarlar hajmi va ularning narxi vaqt birligi ichida talab va taklif asosida uzluksiz jarayon sifatida o'zgarib borib shakllanishi bilan belgilanadi.

Ta'kidlash joyizki, bozorda tovar narxi har doim ham uning qiymatiga teng bo'lavermaydi. Boshqacha qilib aytilganda, narx qiymat emas. Chunki, tovar qiymati unga ketgan sarf-harajatlar va maxsus hisoblash usullari asosida malakali baholovchilar tomonidan hisoblab topiladi. Zero qiymat bahosi tovarning bozorga dastlabki tarzda chiqarilishi chog'ida boshlang'ich bozor narxi sifatida qabul qilinishi mumkin. Lekin tovarning haqiqiy bozor narxi tovarga bo'lgan ob'ektiv talab va taklif (bozor kon'yunkturasi) asosida bozor munosabatlari harajatlarini hisobga olgan holda shakllanadi. Bunda tovarning ob'ektiv bozor narxi bozor kon'yunkturasi o'zgarishiga qarab tovarning bozor qiymati bahosidan ortiq yoki past bo'lishi mumkin. Chunki, tovarning bozor narxi o'z tarkibiga kon'yunkturani o'zgartirib turuvchi

«virtual» xarakterga ega bo'lgan narxni ham oladi. Ushbu «virtual narx» bozor ishtirokchilarining o'zaro spekuliyativ munosabatlari jarayonida sodir bo'luvchi refleksiv psixologik xatti-harakatlari tufayli vujudga keladi.

Agarda, tovarning bozor narxi «virtual narx»dan – «ko'pik»dan – holis bo'lgan holdagina bozor qiymati bahosiga teng bo'lishi mumkin. Bunday holni ideal holat deb qabul qilish mumkin. Afsus, bunday holatga yaqin bo'lgan kvaziideal holat bozor amaliyotida kamdan-kam uchraydi. Masalan, bozorda yuqori raqobat hukum surganda va inqiroziy davrlarda kuzatish mumkin. Xususan, inqiroz davrida tovarning bozor narxi tovarning sarf-harajatlari asosida hisoblab topilgan qiymati bahosidan ham pasayib ketishi mumkin.

Bozorda yuqori raqobat hukum surgan davrda esa tovarning bozor narxi uning real qiymatiga yaqin yoki teng ham bo'lishi mumkin.

Ko'rilgan har ikkala holatda ham «virtual narx» («ko'pik» miqdori) pasayadi. Zero, inqiroz davrida tovarning bozor narxi tovarning sarf-harajatlari asosida hisoblab topilgan qiymatidan ham pasayib ketishi, ya'ni manfiy «ko'pik» hosil bo'lishi, tovarning ushbu «ko'pik» miqdorida bozorda raqobatbardoshlikdan mahrum bo'lganligidan dalolat beradi.

Asrlar davomida bozor, uning mazmuni va unga oid tushunchalar shakllanib va uzluksiz rivojlanib kelmoqda. Bunga sabab, inson sivilizasiyasining bozor sohasidagi tajribasini yillar davomida boyishi, unda shaxslarning (yuridik va jismoniy) bozor munosabatlari va qiziqishlari kengayib, maqsadlari va faoliyat turlari, ehtiyojlari ortib, manfaatlari tobora o'sib, ularning haq-huquqlari borgan sari mustahkamlanib va ta'minlanib borishidadir.

Hozirda bozor yuqori darajada tashkillashgan va uzluksiz rivojlanayotgan, borgan sari jahon miqyosida globallashib borayotgan alohida bir butun va o'z muhitiga ega munosabatlar va institutlar (qatnashchilar) majmuasi sifatida namoyon bo'luvchi murakkab tizim ekanligi aniq bo'lmoqda. Bunda bozorlar na faqat milliy iqtisodiyot, balki global iqtisodiyot rivojini belgilamoqda. Uning mazmun-mohiyati quyidagi konseptual tushuncha va qonuniyatlar asosida belgilanadi.

Bozorni, umuman olganda, quyidagicha ta'riflash mumkin: *bozor* – bu ma'lum sifat, hajm, qiymat va narxga ega bo'lgan tovarning erkin savdosi bilan bog'liq tashkillashgan iqtisodiy-huquqiy-informasion mexanizm bilan ta'minlangan munosabatlarni maqsadli amalga oshirilishiga yordam beruvchi majmua, iqtisodiyot sub'ektlari uchun



zaruriy bozor sharoitlarini yaratib beruvchi dinamik o'zgaruvchan savdo-sotiq muhitli alohida tizim bo'lib, u real iqtisodiyot (ichlab chiqarish va takroran ishlab chiqarish sektori, jumladan xizmat ko'rsatish sohasi) bilan o'zaro ekvivalent va regulyativ bog'liq. Ushbu tizimning faoliyat mexanizmi iqtisodiyotning barcha sub'ektlari tomonidan birgalikda ularni har birining alohida manfaatli maqsadlari doirasida harakatga keltiriladi. Bunda bozor tovari bir vaqtning o'zida bozor qiymati bahosi va bozor narhiga ega bo'lib, uning qiymati va narhi miqdorlari pul birligida ifodalanadi. Zero tovar qiymati uning narxi emas bo'lsada, lekin ularning baholari ekvivalent (analog, o'hshash) ko'rsatkichlar va kamdan-kam uchraydigan ideal bozor holida teng bo'lishi mumkin.

Bunda aniqlik kiritish maqsadida aytish joizki, tovar qiymati uni rentabel darajada ishlab chiqarish va bozorda oldi-sotdi operasiyalariga ketadigan sarf-harajatlar summasidan tarkib topadi. Bunda tovar qiymatining bahosi ushbu tovarning tashkillashmagan bozorida (ya'ni bozor narxi hali to'liq shakllanmagan bozorda) shakllanadi. Tovar qiymatining narxi esa tashkillashgan bozorda (muntazam kon'yunkturaga ega bo'lgan bozorda) shakllanadi. Umuman olganda, tovar qiymati uning narxiga va aksincha transformasiyalarni xususiyatiga ega.

Umuman olganda, bozor tushunchasi tovarlarning barcha turlari (masalan, neft, gaz, oltin va boshqa turdagi hom-ashyolar, hizmatlar, mulk, moliyaviy instrumentlar va boshqalar) sifati, hajmlari, qiymat va narx-navolarining o'zaro bog'liqlikda (talab va taklif asosida) o'zgarishi va shakllanish muhiti tushunchasi bilan hamohang.

Lekin har qanday bozorni u yoki bu belgi asosida tasniflanishining mazmuni uning tovari turi va xususiyatlari bilan bog'liq holda amaliy ahamiyati bilan belgilanishini hisobga olsak hamda, agar ko'rilayotgan bozor turlari va undagi tovarlarni xususiyati va kelib chiqishi hamda bu tovarlarning bozor muomalasini bir-biri bilan taqqoslaydigan bo'lsak, albatta sezilarli farq namoyon bo'ladi. Masalan, ishlab chiqariladigan tovarlar muomalasi uchun ularga hos bo'lgan bozor zarur, qimmatli qog'ozlar uchun esa faqat fond bozori, pul (valyuta) va kreditlar uchun – mos ravishda pul bozori va kreditlar bozori bo'lishi kerak va h.k. Bunda real tovar, moliya instrumentlaridan farqli, bir yoki bir necha marotaba oldi-sotti bo'ladi, qimmatli qog'ozlar (moliyaviy instrumentlar sifatida) esa cheklanmagan marotaba oldi-sotti bo'lishi mumkin. Umuman

olganda real tovar kimningdir tomonidan ishlab chiqariladi, moliyaviy instrument (jumladan qimmatli qog'oz) esa muomalaga chiqariladi.

Bozorda tovarlar savdosini amalga oshirilish hajmi bo'yicha bozorlar chakana va ulgurji savdo bozorlari bo'lishi mumkin, turi bo'yicha esa – birjaviy va birjadan tashqari, kimoshdi va yarmarka savdosiga ajratish mumkin (to'liq tasnifi 1.4 paragrafda keltirilgan). Bozor har qanday mamlakat iqtisodiyotining tarkibiy, ammo, asosiy va alohida qismidir. Bunda bozor real iqtisodiyotni tovarlar bilan ta'minlaydi va muvofiqlashtiradi, umuman iqtisodiyotning ob'ektiv holatini ifodalaydi va rivojlanishini belgilaydi.

Bozor iqtisodiyoti sharoitlarida asosiy maqsadlardan biri foyda olish bo'lganligi uchun undagi har qanday faoliyat tovar ko'rinishidagi kapitalning hajmi va bahosini orttirish sohasi bo'lishi zarur. Shu munosabat bilan har qanday bozor – bir vaqtning o'zida kapitallarga qo'yilmalar va manfaatli harid qilish va sotish uchun mo'ljallangan bozor hamdir.

Bozor undagi tovar turiga qarab iste'mol tovarlari bozori va tovar ishlab chiqarish omillari (vositalari) bozoriga bo'linadi (1.1.1-rasm).

Umumiy bozor o'z ichiga quyidagi segmentlarni (hususiy bozorlarni) oladi:

- moliya bozori;
- mulklar (ko'chmas, haraktdagi va intellektual mulk) bozori;
- hom ashyolar va tayyor mahsulotlar bozori;
- hizmatlar bozori;
- mehnat resurslari bozori.

Bozorning oddiy turlariga quyidagilarni kiritish mumkin: do'konlar, savdo hizmatini ko'rsatish shahobchalari, auksionlar, savdo yarmarkalari, birjalar va shu kabi boshqalar.

Bozorda tovarlar ishlab chiqaruvchilardan iste'molchilarga tomon, moliyaviy resurslar esa aksincha yo'nalishda harakat qiladi.

Bozorda tovarlar harakati quyidagi omillarga bog'liq<sup>2</sup>:

- bozor muhiti quvvati, modeli, industriyasi va kon'yunkturasi, bozorning ochiqlik va risklilik darajasi, volatilligi;
- makroiqtisodiy siyosat, xususiy mulkchilik tizimini takomilligi;
- bozorni soliqqa tortish shart-sharoitlari va modeli;
- bozorni samarali muvofiqlashtirilganligi va nazorat qilinishi;
- pulni real tovarlar bilan ta'minlanganligi va aksincha;

<sup>2</sup> Шохматов Ш.Ш. Финансовый рынок и цены бумаг. Книга 1. Учебник.-Т.: «Iqtisod-moliya», 2005.-с.13, 31-34.

- jamiyatning mentaliteti va tanlab olgan rivojlanish modeli;
- tashqi kuchlar va hodisalarning ta'siri va boshqalar.

Ushbu omillar (tashqi va ichki fundamental omillar) bozordagi voqeliklar (jarayonlar, hodisalar) rivojini shakllantiradi.

Samarali (effektiv) bozor tovar va kapitalning adekvat (muqobil) hajmini ob'ektiv narxlarda («virtual narx» miqdori minimal bo'lganda) va mamlakatning iqtisodiy o'sishini ta'minlash uchun zarurdir. Muhimi shundaki, erkin iqtisodiyotning qonunlari ta'siri ostida kapitalning (tovarlarning) samarali, operativ va likvid muomalasi uchun ob'ektiv bozor muhiti shakllanadi va rivojlanadi. Bu muhit evaziga iqtisodiyot samarali monetizatsiyalashadi, tovarlar pul yordami va o'lchamida erkin muomalada bo'lib, bozorda ularning ob'ektiv narxi shakllanadi, natijada iqtisodiyot qonunlariga asoslangan tovarlar bilan bog'liq munosabatlar rivojlanadi va iqtisodiy o'sish ta'minlanadi. Aytish joizki, pul ham kapital sifatida qimmatli qog'ozga va kreditga transformasiyalanib moliya bozori muomalasida bo'lishi mumkin.

Aynan yuqorida aytilganlarning asosida bozor muhiti real mazmunga va effektivlik darajasiga erishadi. Bunda tovarlar bozori etarli pul va samarali iqtisodiy-huquqiy-informatsion mexanizm bilan ta'minlanganligi tushuniladi.

Bozorning yuqori darajada tashkillashganligi uning alohida faoliyat mexanizmi bilan belgilanadi. Bu mexanizm iqtisodiyotda yetarli va zaruriy shart-sharoitlar mavjud bo'lganda samarali harakatga keladi.

Umuman bozorda vaqt birligi ichida ob'ektiv rivojlanuvchi iqtisodiy-huquqiy-informatsion munosabatlarning kechishi jarayonlari o'ziga hos xossa va qonuniyatlarga ega.

Bozorga hos quyidagi hossalarni keltirish mumkin:

- tovarlar va ular bo'yicha iqtisodiy-huquqiy-informatsion munosabatlarni ta'minlovchi tashkillashgan murakkab infratuzilmaga (institutsonal va funksional tuzilmaga) va faoliyat mexanizmiga ega dinamik tizim;

- ochiqlik, keng imkoniyat, erkin raqobat, ob'ektiv bozor narxi, risklilik, omillar va voqeliklarni (jarayonlarni) o'lchamliligi (tahlil qilinishi, baholanishi va prognozlanishi mumkinligi);

- tovarlarning pul bilan ta'minlanganligi, sertifikatlanganligi, sifatlilik;

- bozor va uning qatnashchilarini transparentlilik (informatsion shaffofligi);

- tovarlarning optimal hajmi va narxlarini ob'ektiv talab va taklifdan kelib chiqqan holda shakllantirilishini ta'minlovchi quvvat potensialiga ega bozor muhiti.

Bozorning savdo-sotiq muhiti tabiatan yuqorida keltirilgan hossalardan va o'zaro bog'langan unsurlar bilan to'ldirilgan qandaydir tizimli dinamik muhit (fazo yoki efir) deb qaralsa, unda u ilmiy nuqtai nazardan ma'lum bir quvvat salohiyatiga (potensialiga) ega bo'lib, uning o'zgarishi tartibli ijtimoiy-iqtisodiy qonuniyatlarga bo'ysunadi. Bu qonuniyatlar bozorda vaqt birligi ichida ob'ektiv rivojlanuvchi iqtisodiy-huquqiy-informatsion munosabatlarning kechish jarayonlarini o'rganish asosida idrok qilinadi.

Bozorning quvvat potentsiali (salohiyati) uning unsurlarini (asosan qatnashchilarini) savdo-sotiq muhitida o'z manfaatlari maqsadida (yo'lida) qandaydir kuchlanish bilan ta'sir etuvchi kuchi miqdori bilan ifodalanadi. Bozor qatnashchilarining mafaatlari bir-biriga zid bo'lganligi munosabati bilan bozorda ma'lum sharoitlarda kuchlar muvozanati vujudga keladi, ya'ni bozorda talab va taklifning muvozanat holati paydo bo'lishini kuzatish mumkin. Odatda, bu muvozanat qisqa vaqtdan so'ng tez buziladi. Masalan, bozorda haridor arzonga olishni xohlaydi, sotuvchi esa qimmatroqqa sotishga harakat qiladi. Pirovardida, ikkala taraf muayyan vaqtda kopromissga keladi, natijada vaqtinchalik (oniy) manfaatlar muvozanati vujudga keladi. Lekin vaqt o'tgach, bozor quvvati potentsiali o'zgarishi bilan taraflarning nafsiy xohish-istaklari ila naf va manfaatlari ham o'zgarib ular o'rtasida navbatdagi kopromiss (o'zaro kelishuv) holati shakllanadi, natijada yangi muvozanat holatiga zamin vujudga kela boshlaydi va h.k. Umuman olganda bozor tendensiyasi (vaqt birligi ichida o'zgarish dinamikasi) to'lqinsimon spekulyativ sakrashlar tusini oladi. Tovar bozorida taklif ishlab chiqarishga bog'liq, talab esa iste'molga bog'liq. Lekin, taklif talabdan kelib chiqadi va aksincha, talab taklifdan kelib chiqadi, ya'ni ular bir-birida mujassamlanib, sabab-oqibatiy bog'liqlikda bo'ladi.

Bozorning *maqsadi* – bozor qatnashchilarining tovarlar oqimi bilan bog'liq raqobatli va ochiq (transparent) munosabatlarni amalga oshirishlari asosida ob'ektiv talab va taklifning tartibli funksiyalari uchun yetarli va qulay shart-sharoitlar yaratish.

Bozorning *vazifasi* – bozorning ushbu maqsadiga erishishi bilan bog'liq funksiyalarni samarali bajarishini ta'minlash, bunda bozor qatnashchilarining bozor munosabatlari jarayonida vujudga keluvchi vazifa va muammolarini hal qilinishiga ko'maklashish.

Bozor o'zining maqsadi va vazifasi doirasida bir qator *funksiyalarni* bajaradi. Uning funksiyalarini *to'rt guruhga* ajratish mumkin: makroiqtisodiy, umumbozor, mahsus (ihtisoslashgan) va globalashtirish (meta, ya'ni xalqaro darajada moliyaviy globalashtirish) funksiyalarga.

*Makroiqtisodiy funksiyasi* iqtisodiyotda ishlab chiqarilgan mahsulotlar va hizmatlarni bozor tovariga samarali transformasiyasi va «pul-tovar» aylanmasini ta'minlab berishdan iborat.

*Umumbozor funksiyasi*, odatda, har bir milliy bozorga mansub bo'lib, makroiqtisodiy va mahsus funksiyalarini o'z ichiga olgan holda shakllanadi. *Mahsus funksiyasi* esa uni boshqa turdagi bozorlardan (tovarlari turlari va xususiyatlari bo'yicha) farqlaydi.

*Umumbozor funksiyasiga* quyidagilar kiradi:

- tijoratni rivojlantirish funksiyasi (bu funksiya bozor ishtirokchilarining o'zaro raqobat asosida daromad olishini ta'minlaydi);

- narx-navoni bedgilash funksiyasi, ya'ni bozor narxlarini shakllanishi va ta'siri jarayonini, ularni bozor kon'yunkturasiga bog'liq tarzda uzluksiz harakatini (o'zgarishini) ta'minlaydi;

- informatsiya bilan ta'minlash funksiyasi, ya'ni bozor o'z qatnashchilariga savdo ob'ektlari va savdo ishtirokchilari to'g'risidagi axborotni shakllantiradi va havola qiladi;

- tartiblashtiruvchi (muvofiqlashtiruvchi va nazorat qiluvchi) funksiya, ya'ni bozor o'zidagi savdo va unda ishtirok etish, qatnashchilar o'rtasidagi munosabatlar me'yorlarini va nizolarni hal qilish tartiblarini joriy qiladi, ustuvor yo'nalishlarni aniqlaydi, nazorat organlarini va tartiblarini belgilaydi, bozor qatnashchilari tomonidan bu me'yor va tartib-qoidalarga rioya qilinishini nazorat qiladi va h.k.

Bozorning *mahsus funksiyalariga* quyidagilarni kiritish mumkin:

- tovarlarni ishlab chiqaruvchilardan iste'molchilarga, pul mablag'larini aksincha yo'nalishda taqsimlash va qayta taqsimlash funksiyasi. Uni o'z navbatida to'rt kichik funksiyaga ajratish mumkin: 1) texnologik funksiya: tarmoqlar ichida ishlab chiqarish jarayonlari uchun tovar va hom ashyolarni taqsimlash va qayta taqsimlash; 2) iste'molni ta'minlash funksiyasi: texnologik funksiya mahsuli bo'lmish tayyor mahsulotlarni istemolchilar (ya'ni aholi) o'rtasida taqsimlash; 3) moliyaviy funksiyasi: jamg'armalarni investisiyalarga aylantirish; jamg'armalarni, ayniqsa aholi jamg'armalarini, noishlab chiqarish shaklidan ishlab chiqarish shakliga o'tkazish (transformasiyalash); noinflyasion asosda davlat byudjetini moliyalashtirish, ya'ni qo'shimcha pulni muomalaga

chiqarmasdan; pul massasini boshqarish; 4) ijtimoiy funksiyasi: tovarlarni iste'molchilarning tabaqalari o'rtasida ularning talablari doirasida taqsimlash va qayta taqsimlash.

- narx va bozor risklarini oldini olish funksiyasi (sug'urtalash va xedjirlash asosida).

*Iqtisodiy globallashtirish funksiyasi* quyidagilarda namoyon bo'ladi:

- tovarlarni umumjahon miqyosida globallashtirish va qayta taqsimlanishi;

- milliy bozorlarni o'zaro integratsiyalashuvi (uyg'unlashuvi);

- bozorlarni internatsionallashtirish;

- jahon globallashtirish jarayonlari (barcha yo'nalishlarda) rivojini katalizatori va h.k.

Bozorning *amaliy funksiyalari* – tovarning bozor muhitida zaruriy funksiyasini bajarishga shart-sharoitlar yaratish, ob'ektiv bozor kursini (narxini) va hajmini belgilash, tovar-pul aylanmasida ularning o'zaro ekvivalentligini aniqlash, tovar va pul resurslarining samarali taqsimlanishi va qayta taqsimlanishini ta'minlash, bozor tovari bilan bog'liq biznesni baholash, tartiblashtirish va raqobatli rivojlantirish, iqtisodiyotning holatini sifatii va miqdoriy ifodalash. *Umumiy funksiyasi* esa bozor muhitini rivojlantirishdan iborat. *Metodologik funksiyasi* – bozor tovari muomalasi bilan bog'liq bozor munosabatlarining konseptual asoslarini takomillash-tirish va rivojlantirish.

Bozor vazifalarini *asosiy va qo'shimchalarga* ajratish mumkin. *Asosiy vazifalari* uning bozor munosabatlari tizimidagi ahamiyati va qulay sharoitlarni ta'minlashi bilan ifodalanadi (ular yuqorida sanab o'tilgan). *Qo'shimcha vazifalariga* quyidagilarni kiritish mumkin:

- tovar ishlab chiqaruvchilarning moliya va tovar oqimlarini optimallashtirish, iqtisodiy manfaatlarini himoyalashini ta'minlash;

- bozor qatnashchilarining ijobiy imidjini shakllantirish;

- biznesni rivojlantirish va qo'shimcha ish joylarini yaratish;

- jahon bozor tizimiga integratsiyalash-tirish;

- siyosiy va iqtisodiy vositasi sifatida ta'sir ko'rsatish;

- iste'molchilarning huquqlarini himoyalash va maqsad-manfaatlarini ta'minlash.

Shunday qilib, yuqoridagilarning barchasi bozorning mazmuni va hususiyatlarini ifodalaydi.

## Savollar

1. Iqtisodiyot va bozorning mazmuni nimadan iborat?
2. Bozorning qanday segmentlarini bilasiz?
3. Bozorning qanday hossalari va qonuniyatlarini bilasiz?
4. Bozor quvvati potentsiali nima?
5. Bozorning maqsadi va vazifasi nimadan iborat?
6. Bozorning qaysi funksiyalarini bilasiz?
7. Bozorning asosiy va qo'shimcha funksiyalari nimadan iborat?
8. Effektiv bozor nima?

## Topshiriqlar

1. Bozor segmentlarini tavsiflang.
2. Bozorning funksiyalarini tahlil qiling.
3. Terminlar lug'atini tuzing.

### 1.2. Bozor industriyasi tushunchasi

Bozor industriyasi faoliyatini bozor infratuzilmasi ta'minlaydi. Bozor infratuzilmasi funksional va institutsional (operasion) qismlardan tarkib topadi. Funksional qismi bozorning funksiyalarini bajarilishini ta'minlovchi qatnashchilarning o'zaro bog'liqlikdagi funksiyalari bilan bog'liq bo'lsa, institutsional qismi esa bozor funksiyalarini ta'minlovchi bozor qatnashchilarining operasiyalarini (faoliyatini) bildiradi.

Bozor infratuzilmasiga quyidagilar kiradi:

- ishlab chiqarish tashkilotlari;
- almashinish jarayoniga xizmat ko'rsatuvchi tashkilotlar (do'konlar, savdo uylari, mini-, super- va gipermarketlar, savdo agentliklari, savdo yarmarkalari, auksionlar, birjalar va boshqa turdagi savdoni tashkilotlashtiruvchilar);
- moliya-kredi munosabatlariga xizmat ko'rsatuvchi tashkilotlar (kredit-bank muassasalari, sug'urta va moliya kompaniyalari, soliq xizmati);
- ijtimoiy sohaga xizmat ko'rsatuvchi tashkilotlar (turar joy-kommunal xizmatlari, mehnat birjasi va agentligi<sup>3</sup>);
- axborot xizmatlari (maslahat, auditorlik, baholash, yuridik, axborot, reyting va boshqa firmalari va agentliklar).

<sup>3</sup> Mehnat birjalarining funksiyalari: bo'lib ish kuchining hisobini yuritish; ishchilarni kasbiga mos ish bilan ta'minlash; hodimlarning malakasini oshirish va ularni qayta tayyorlash; ishchilarni ijtimoiy himoyalash.

Demak, bozor industriyasi deganda uning infratuzilmasida maqsadli bozor munosabatlariga kiruvchi qatnashchilarning bir-birlari bilan o'zaro uzviy bog'liqlikda me'yorlangan faoliyati jarayonlari tizimi tushuniladi.

Bozor industriyasi tartiblashgan (me'yorlangan) ishlab chiqarish tizimi sifatida murakkab tashkiliy-operasion-funksional tuzilmaga ega bo'ladi. Bu tuzilmaning unsurlari (elementlari) bozor qatnashchilari hisoblanadi. Tuzilma unsurlari bir-birlari bilan uzviy bog'liqlikda bo'ladi, ular bir-birlariga bevosita ta'sir ko'rsatadi. Har bir unsur o'zining bozordagi faoliyati doirasida ma'lum texnologik operasiyalar bajaradi.

Umuman olganda, bozor industriyasi – tovarlarning erkin va ochiq muomalasi bilan bog'liq iqtisodiyotning alohida tarmog'i, iqtisodiy-texnologik kategoriya (toifa) bo'lib, o'ziga hos unsurlardan iborat tashkiliy-operasion-funksional tuzilmaga ega bo'lgan murakkab iqtisodiy-huquqiy-informtsion mexanizm bilan ta'minlangan pul-tovar munosabatlari tizimi sifatida shakllanadi va rivoj topadi.

Bozor industriyasi sxematik tuzilmasini 1.2.1-rasmda ko'rsatilgan model yordamida ifodalash mumkin.

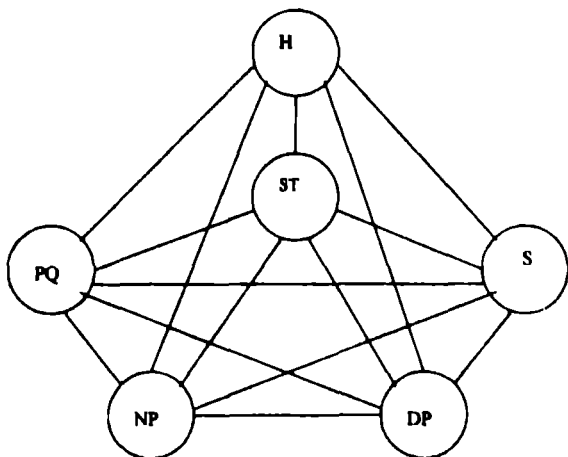

1.2.1-rasm. Bozor industriyasining tuzilmaviy-funksional modeli.



Bozor industriyasi (1.2.1-rasm) murakkab tizim bo'lganligi uchun uning unsurlari (elementlari) faoliyati (operasiyalari) o'rnatilgan me'yorlar va belgilangan maqsadlar asosida boshqarilish xususiyatiga ega. Buning negizida esa bozor industriyasi tartiblashtiriladi.

1.2.1-rasmdagi model oltita bir-biri bilan uzviy bog'langan quyidagi unsurlardan iborat: Sotuvchi (S), haridor (H), professional (malakaviy) qatnashchi (PQ), savdo tizimlari (ST), bozorni tartiblashtiruvchi regulyatorlar, ya'ni davlat regulyatori (DR), nodavlat regulyatorlar (NR). Bunda regulyatorlar birgalikda bozorni muvozanatli tartiblashtirish asosida uning barqarorligi va havfsizligini ta'minlaydi. Nodavlat regulyatori sifatida odatda o'zini o'zi muvofiqlashtiruvchi notijorat institutlar tushuniladi.

Ushbu modelda bozor qatnashchilarining (unsurlarining) bir-biridan farqli maqsadlari, vazifalari va faoliyat hususiyatlari asosida quyidagilarni ifodalash mumkin.

1. Unsurlarni shartli ravishda to'rt guruhga: savdo qatnashchilari, savdoni tashkillashtiruvchilar, regulyatorlar va ta'minlovchi servis institutlarga ajratish mumkin. Birinchi guruhga sotuvchilar (tovarni ishlab chiqarib taklif qiluvchilar), haridorlar, vositachi professional qatnashchilar (brokerlar, dilerlar, treyderlar va shu kabi boshqalar) kiradi. Ikkinchi guruhga savdoni tashkillashtiruvchi institutlar (birjalar, elektron savdo tizimlari, chakana va ulgurji savdo markazlari, fond do'konlari, valyuta almashtirish shahobchalari, mahsus auksionlar, tarmoqlangan marketingli savdo tizimi, yarmarkalar va h.k.) kiradi. Uchinchi guruhga DR va NR kiradi (hozirda xalqaro regulyativ funktsiyaga ega institutlarni ham nazarda tutish lozim). To'rtinchi guruhga bozorni tahlil qilib, uning qatnashchilari, tovarlarning va umuman bozorning sifat ko'rsatkichlarini oshkor etib, reklama qilib, belgilab boruvchi axborot tashkilotlari hamda auditorlar, maslahatchilar, banklar va h.k. institutlar kiradi. Ushbu guruh institutlarini bozorning professional qatnashchilari qatoriga qo'shish mumkin, lekin ularning faoliyatlari yuqorida ko'rsatilgan uch guruh institutlarinikidan farq qiladi.

2. Sotuvchi va haridor bozorda bir-biri bilan savdo tizimisiz to'g'ridan-to'g'ri va professional qatnashchilar yordamida o'zaro munosabatlarda bo'lishi mumkin. Ya'ni S va H, H va PQ, S va PQ juftliklar bo'yicha munosabatda bo'ladilar.

3. Haridor va sotuvchi bozorda faqat savdo tizimi orqali o'zaro munosabatlarda bo'ladilar. Ya'ni, S, ST, H; S, ST, PQ; H, ST, PQ; PQ, ST, PQ; uchliklari bo'yicha munosabatlarda bo'lishlari mumkin. Bunda

birinchi va ikkinchi uchliklar birlamchi bozor munosabatlarini, ohirgi ikki juftlik esa ikkilamchi (spekulyativ) bozor munosabatlarini anglatadi.

4. Unsurlar beshligi (ya'ni NR, S, H, PQ, ST) o'zini o'zi muvofiqlashtirish mexanizmi tizimini anglatadi.

5. Unsurlar oltiligi (ya'ni DR, S, H, PQ, ST, NR) davlat va o'zini o'zi muvofiqlashtirish mexanizmi tizimini anglatadi.

Model unsurlarini (1.2.1-rasm) bunday guruhlash va ajratish bozor infratuzilmasi va industriyasi roli va funksiyalarini tizimli anglashga, unsurlarining o'zaro bog'liqlikdagi, ammo farqli manfaatlarini hisobga olgan holda, faoliyatini o'rganishga yordam beradi.

Keltirilgan graffi model (1.2.1- rasm) va 1.3 paragrafda berilgan modellar (1.3.1,1.3.2 rasmlarga qaralsin) bozorni matematik ravishda ifodalab, turli jihatlarini (jumladan infratuzilmasini) tizimli tahlil qilish, munosabatlarni modellashtirish va optimallashtirish hamda istiqbollarini prognoz qilish va ilmiy asoslangan strategik rivojlantirish chora-tadbirlarini ishlab chiqish imkoniyatini beradi<sup>4</sup>. Bu esa ta'sir etuvchi omillar (tashqi va ichki fundamental omillar) sharoitida bozor orqali iqtisodiyotning real sektori holati va tendensiyalarini tahlili hamda prognoziga yordam beradi. Aytish joizki, keltirilgan modellar omillar ta'sirida hosil bo'ladigan bozor muammolarini va omillar ta'sirini miqdoriy tahlil qilish imkonini beradi.

### Savollar

1. Bozor infratuzilmasi deganda nima tushuniladi?
2. Bozor industriyasi nima va uning tuzilmasi qanday bo'ladi?
3. Bozor industriyasi qanday tuzilishga ega?

4. 1.2.1 ramdagi modelda bozor unsurlarini qanday tavsiflash mumkin?

5. Bozor infratuzilmasi va uning tarkibiy qismlari (funktional va institusional) 1.2.1- rasmdagi model asosida qanday ifodalanadi?

6. 1.2.1 ramdagi model bo'yicha bozorni qanday tasniflash va tavsiflash mumkin?

### Topshiriqlar

1. Bozor industriyasini tavsiflang.

<sup>4</sup> Шохъзамий Ш.Ш. Экономическая системология: концепция и применение. -Т.: «Iqtisod-moliya», 2010.-421 с.; Основы теории и практика экономики приватизации.-Т.: Ибн Сино, 2004.-852 с.; Финансовый рынок и ценные бумаги. Книга I.-Т.: «Iqtisod-moliya», 2005.-728 с.; Финансовый рынок и ценные бумаги. Книга II.-Т.: Iqtisod-moliya, 2005.-847 с.; Сеъюриметрика.-Т.: Ўзбекистон миллий энциклопедияси, 2005.-476 с.; Тизимли молия инжиниринги.-Т.: «Fan va texnologiya», 2012.-796 б.

2. Funktsional va institusional tuzilmalarini tushuntiring.
3. 1.2.1 rasmdagi model bo'yicha bozorni tasniflang.
4. Terminlar bo'yicha lug'at tuzing.

### 1.3. Bozorning iqtisodiyotdagi roli

Bozorning iqtisodiy munosabatlar tizimidagi ahamiyati uning tomonidan qulay sharoitlar ta'minlanishi bilan bog'liq 1.1 paragrafda keltirilgan vazifa va funksiyalari hamda 1.2 paragrafda keltirilgan industriyasi modeli negizida belgilanadi.

Bozor muhiti bozorning turlari va segmentlari (moliya bozori, mulklar bozori, hom ashyolar va tayyor mahsulotlar bozori, xizmatlar bozori) muhitlari bilan belgilanadi. Bu muhit ochiq va hufyona bozorlar muhitidan iborat bo'ladi.

Aytish joizki, o'ta rivojlangan hususiy mulkchilik tizimi sharoitida<sup>5</sup> bozor yuqori quvvat potensialiga erishadi va unda hufyona bozor hajmi kichik bo'ladi (bunga industrial rivojlangan mamlakatlarning bozorlari misol bo'la oladi).

Barcha mamlakatlarda bozor muhiti iqtisodiyotda muhim o'ringa egaligi ma'lum. Chunki bozor orqali (1.1.1-rasm, 1.2.1-rasm) iqtisodiyotning barcha asosiy sub'ektlari o'zaro bog'langan bo'lib, ularning har biri o'zining manfaati maqsadida bozor munosabatlarini amalga oshiradi.

Bozorning iqtisodiyotdagi funksiyasi asosida uning o'mi va rolini makroiqtisodiy pozitsiyadan ko'rish mumkin (1.3.1- rasm).

Bunda (1.3.1- rasm): S1 - S4 – Markaziy bank, Hukumat, Uy xo'jaliklari va Firmalar (Biznes sub'ektlarining) Bozor bilan bog'lanadigan lokal sikllari. Ushbu sikllar orqali mos ravishda tovar oqimlari harakati bozor qatnashchilari tomonidan amalga oshiriladi. Bunda Hukumat va Uy xo'jaliklari, Hukumat va biznes sub'ektlari o'rtasidagi bog'lanish «daromad-soliq» aylanmasi tashqi sikllari bo'yicha tashkillashgan.

1.3.1- rasmdagi modelda har bir sikl ma'lum maqsad asosida harakat qiladi va bir-biri bilan bevosita va (yoki) bilvosita bog'liq bo'lib, ularning tezligi va hajmi bozor kon'yunkturasiga bog'liq.

<sup>5</sup> Эрвиндо де Сога. Загадки капитализма. Почему капитализм торжествует на Западе и терпит поражение во всем остальном мире/Пер.с англ.-М.: Олимп-Бизнес, 2001.-с.3-270; Школьников И.И. Основы теории и практики экономической приватизации.-Т.: ИГиС Санкт, 2004.-с.3-850.

Modeldan ko‘rinib turibdiki, bozor iqtisodiyotda markaziy o‘ringa ega, iqtisodiyotning barcha sub‘ektlari uning kon‘unkturasiga bog‘liq holda o‘zaro bog‘liqlik va ta’sirda faoliyat yuritadilar. Bozor o‘zining tovarlari bahosi va hajmi miqdori yordamida iqtisodiyot sub‘ektlarini holatini, manfaatlarini ifodalaydi va rivojini belgilaydi, tovarlarni ularning o‘rtasida samarali taqsimlaydi va qayta taqsimlaydi.

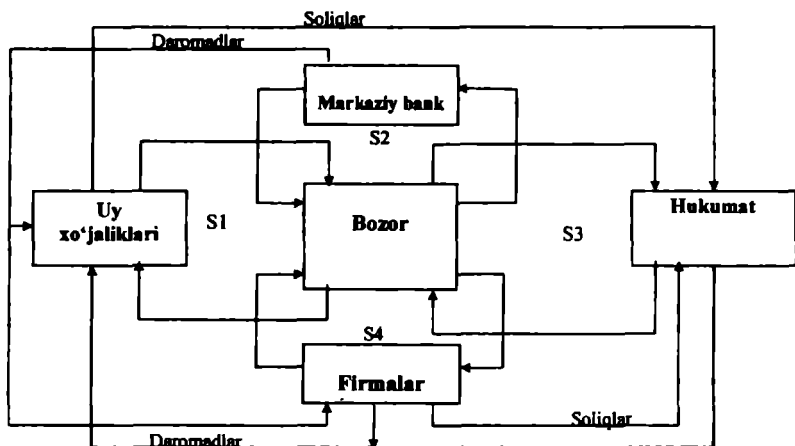

1.3.1-rasm. Tovar oqimlarining bozor orqali harakati modeli.

Bozorda nafning ustunligi nuqtai nazaridan, nafi manfaatlar uchun iqtisodiy sharoitlarning yaxshi yoki yomonligiga qarab, iste'molchi va ishlab chiqarilgan tovarlar savdosini amalga oshiruvchilar mos ravishda legal yoki xufiya bozorga tomon yo'naladi. Ularning bunday harakati asosan makroiqtisodiy (byudjet-soliq, kredit-pul, valyuta, savdo va h.k.) siyosatlariga bog'liq holda kechadi va 1.3.2-rasmdagi modelda ko'rsatilganidek amalga oshadi. Bunda (1.3.2-rasm): MS – makroiqtisodiy siyosat; H – haridor (iste'molchi)lar; ITS – ishlab chiqarilgan tovarlarni savdoga chiqaruvchilar; HB – xufiya bozor; LB – legal bozor; HM – xufiya manfaat; LM – legal manfaat.

Bozorda tovar va pul oqimlarining harakati yo'nalishi inflyasiya, soliq (S) va daromad (D) stavkasiga bog'liq holda shakllanadi, ya'ni  $H, ITS = f(S, D)$ . Ya'ni qaysi bir ko'rsatkich iste'molchi va tovar sotuvchi uchun manfaatli bo'lsa, tovar va pul mablag'lari o'sha

ko'rsatkich bilan belgilangan bozor orqali iqtisodiyotning tegishli sohasiga (xufiya yoki legal) qarab yo'naltiriladi. Bunda iqtisodiyot sub'ektlari o'rtasida legal va xufiya bozorda pul mablag'lari va tovarlar uchun raqobatli kuchli kurash ketadi.

Agar, inflyasiya va soliq yuki darajasi yuqori bo'lsa haridor (iste'molchi) va sotuvchilar HB tomon yo'naladi, aks holda esa ular LB tomon harakat qiladi.

Ko'rinib turibdiki, bozor iqtisodiyotining samarali faoliyatini ta'minlaydi, pul va tovarlarga muhtoj bo'lgan iqtisodiyot sub'ektlariga (haridor va sotuvchilarga) ularning mavjud naflari ila raqobatli va manfaatli ishlashiga, iste'molchilarga mablag'larini sifatli tovarlarga sarflashga, davlatga esa iqtisodiy siyosatini ehtiyotkorlik bilan samarali amalga oshirishga ko'maklashadi.

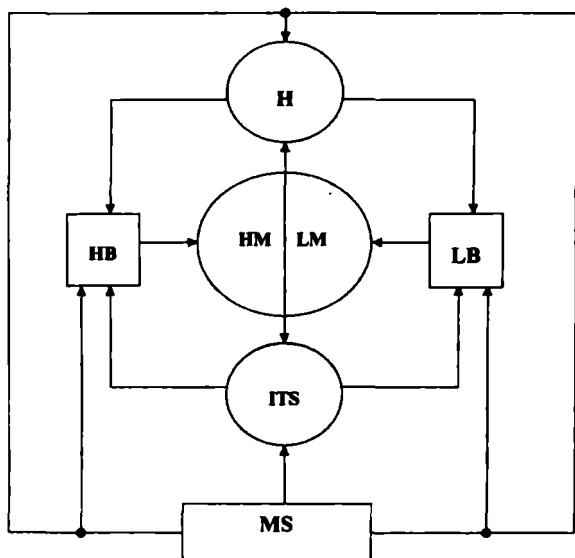

1.3.2-rasm. Iste'molchi va savdogarlarni hubfiya va legal bozorlarga qarab yo'nalishining tuzilmaviy-funksional modeli

Yuqorida keltirilgan modellar (1.1.1-, 1.2.1-, 1.3.1-, 1.3.2-rasmlar) va iqtisodiy sistemologiya asosida milliy bozor va real iqtisodiyotning (ishlab chiqarish va takroran ishlab chiqarish, jumladan xizmat

ko'rsatishning) o'zaro ekvivalent va bog'liqlikda tartiblashtirilgan (umumiy makroregulyator yordamida) faoliyati modelini ifodalash mumkin (1.3.3-rasm).<sup>6</sup>

Mazkur 1.3.3-rasmda: TO – tashqi omillar; BIN – milliy bozor indikatorlari bo'yicha natijaviy miqdorlar; IIN – real iqtisod indikatorlari bo'yicha natijaviy miqdorlar; BTO – milliy bozor tuzilmasiga ta'sir etuvchi omillar; ITO – real iqtisodiyot tuzilmasiga ta'sir etuvchi omillar; BFO – milliy bozor funksiyasiga ta'sir etuvchi omillar; IFO – real iqtisodiyot funksiyasiga ta'sir etuvchi omillar. Bunda BFO, IFO, BTO, ITO ichki omillar bo'lib, ular BIN va IIN ta'siri ostida makroregulyator (M) tomonidan shakllantiriladi. BIN va IIN esa milliy bozor va real iqtisodiyot tomonidan TO-larga (BFO va IFO-larni hisobga olib) bog'liq holda shakllantiriladi. Unda (1.3.3-rasmda) real iqtisodiyotning barcha sub'ektlari milliy bozorda o'z munosabatlarini tovarlar yordamida ularning bozor kon'yukturasi va makroregulyator siyosatiga mos ravishda amalga oshiradi. Ushbu model milliy bozor va real iqtisodiyotning bog'likdagi faoliyatida sabab-oqibatni aloqalarni yaqqol ifodalaydi hamda omil va voqelikni o'zaro transformasiyasini ko'rsatadi.

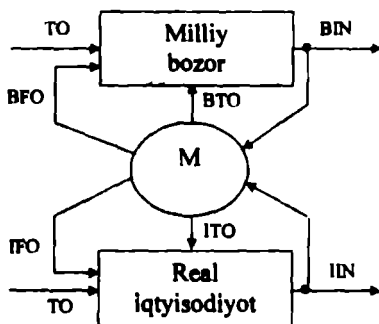

1.3.3-rasm. Milliy bozor va real iqtisodiyotning o'zaro bog'liqlikda tartiblashtirilgan faoliyati modeli

Xalqaro mavqega ega bo'lgan zamonaviy bozor jahon globallashuvi sharoitida iqtisodiyotda bir-biri bilan bog'liq quyidagi rollarni o'ynaydi:

<sup>6</sup> Шохсановский И.И. Экономическая интеграция: теория и практика. -Т.: «Иқтисод-мoliya», 2018.- 421 с.

1. «Iqtisodiyotning muammolar darajasi metrikasi, o'lbhagichi», ya'ni iqtisodiyotda omillar ta'siri ostida paydo bo'luvchi muammolarni mahsus indikatorlar yordamida miqdorini o'lchashga va shu asosda mas'ul davlat organi hamda iqtisodiyot sub'ektlari tomonidan siyosat yuritishda tegishli qarorlar qabul qilishga ko'maklashadi;

2. «Moliyaviy resurslar va tovarlarni bozor kon'yunkturasi asosida iqtisodiyot sub'ektlari o'rtasida tartiblashgan tarzda samarali taqsimlanishi va qayta taqsimlanishining kommutatori». Bunda bozor kon'yunkturasi fiskal va monetar siyosatlar yordamida tartiblashtiriladi;

3. «Iqtisodiyotda raqobat muhitini rivojlantirish katalizatori» sifatida ilmiy-texnikaviy progress va innovatsiyalarni rag'batlantiradi;

4. «Bozor qatnashchilari tarkibini internatsionalizatori» sifatida iqtisodiy globallashtirishni rivojlantiradi;

5. «Tovarlar va ular bilan bog'liq operatsiyalarni standartizatori» sifatida iqtisodiy globallashtirish jarayonini rivojlantiradi;

6. «Iqtisodiyot sub'ektlarining bozor faolligini stimulyatori» sifatida iqtisodiyotni rivojlantirish va iqtisodiy o'sishni ta'minlash;

7. «Bozor iqtisodiyoti sharoitidagi stixiyali jarayonlarni regulyatori». Bunday jarayonlar ma'lum indikatorlar (ko'rsatkichlar) yordamida baholanib, ularning kritik (cheqaraviy) qiymatlarini bilgan holda ma'lum regulyativ vositalar yordamida tartiblashtiriladi;

8. «Bozor narxlarini stabilizatori» sifatida bozor savdosi tendensiyalarini (dinamikasini) barqarorlashtiradi, talab va taklifni muvozanatlashtiradi;

9. «Iqtisodiyotni tartiblashgan faoliyatini ta'minlovchi algoritmik prosessor» sifatida barcha bozor munosabatlarini bozor qatnashchilari tomonidan maqsadli strategik tarzda amalga oshirilishiga ko'maklashadi;

10. «Iqtisodiyot sub'ektlari informatori» sifatida ularning risklarini pasaytirishga (yoki boshqarishga) ko'maklashadi;

11. «Innovatsion mahsulotlar va operatsiyalar sintezatori» sifatida raqobatbardoshlik va iqtisodiy havfsizlikni ta'minlaydi;

12. «Bozor industriyasi» sifatida bozor qatnashchilari uchun pul-tovar munosabatlari bilan bog'liq faoliyat bo'yicha ishlab chiqarish jarayonini tashkillashtiradi;

13. «Iqtisodiyotning sifati va muammolari darajasini analizatori» (1-chi va 10-chi rollar bilan hamohang tarzda);

14. «Bozor qatnashchilariga o'z muammolarini anglashga, baholashga va hal qilishga ko'maklashadigan mexanizm»;

15. «Ekvivalent ko'zgu» sifatida barcha bozor qatnashchilarining faoliyat natijalari sifatini bevosita va bilvosita aks ettiradi hamda kelajakdagi strategiyalarini maqsadli qurishga ko'maklashadi;

16. «Spekulyativ operatsiyalar totalizatori» sifatida bozor qatnashchilarini kutilajak, ammo riskli, manfaatlar tomon chorlaydi, azartga kirishi muhitini qizdiradi, tovar chiqaruvchilarni esa doimiy tarzda moliyaviy barqarorlikka majbur qiladi, investisiyalarga bo'lgan raqobatli kurashini qizdiradi, natijada bozor raqobati muhitini ta'minlaydi;

17. «Bozor qatnashchilarini bir butun infratuzilmaviy tizimga birlashtiruvchi» sifatida har bir qatnashchini o'z o'rnini, maqsad va vazifalarini, funksiyalarini, bir-biri bilan bog'liqlikdagi tartibli faoliyatini ta'minlaydi (1.1 va 1.2 paragraflarga qaralsin);

18. «Tovarlar va xizmatlar gipermarketi» sifatida barcha bozor qatnashchilarini ularning tovarlarini ob'ektiv narxlarda almashinuvi borasida uchrashtiradi va manfaatlarini qondirish uchun kerakli sharoitlarni yaratadi;

19. «Bozor muhiti» sifatida bozorda ochiq (erkin) iqtisodiyot qonunlarining amal qilinishini, iqtisodiyotni monetizatsiyalashuvini, kapital aylanmasi va transformatsiyasini, aktivlar sek'yuritizatsiyasi tamoyillarini ta'minlaydi. Bunda har bir mamlakat bozori muhiti o'zining quvvat potentsiali miqdori doirasida aytilgan rolini bajaradi;

20. «Iqtisodiy globalashtiruvchi» sifatida yuqorida keltirilgan rollar asosida milliy iqtisodiyotlar birlashuvini ta'minlaydi, bozor qatnashchilarining xalqaro darajada faoliyat chegaralarini va ta'sirini kengaytiradi, davlatning regulyativ rolini kamaytiradi (xalqaro regulyativ tashkilotlar evaziga), resurslar oqimini geografik kengaytirib tezlashtiradi va samaradorligini oshiradi;

21. «Milliy valyutani tovarlar bilan va aksincha ta'minlanganlik darajasini ko'rsatuvchi».

Ta'kidlash joizki, keltirilgan rollar faqat ochiq bozor iqtisodiyoti sharoitida, o'ta rivojlangan biznes va hususiy mulkchilik tizimida to'liq bajarilishi mumkin. Bunday sharoit va tizimga ega bo'lmagan mamlakatlarning bozori yuqori darajada rivojlangan davlatlar bozoriga qaram bo'ladi<sup>7</sup>.

<sup>7</sup> Эрнандо де Сото. Загадки капитала. Почему капитализм торжествует на Западе и терпит поражение во всем остальном мире/Пер. с англ.-М.: Олимп-Бизнес, 2001.-272 с.; Шохмазалиев Ш.Ш. Финансовый рынок и ценные бумаги. Книга I.-Т.: «Iqtisod-moliya», 2005.-728 с.; Шохмазалиев Ш.Ш. Финансовый рынок и ценные бумаги. Книга II.-Т.: «Iqtisod-moliya», 2005.-847 с.



Yuqorida aytilganlar asosida quyidagi g'oya o'rinli: bozordagi talab va taklif hajmlarining barqaror va muvozanatda o'zaro mutanosiblikda, umuman garmoniyada, o'sishi undagi faoliyat yurituvchi institut(ishtirokchi)larning barqaror va o'zaro mutanosiblikda, umuman, garmoniyada, rivojlanishini anglatadi, mos ravishda bozor ishtirokchilarining bunday rivojlanishi undagi talab va taklif hajmlarining barqaror va muvozanatda o'zaro mutanosiblikda, umuman garmoniyada, o'sishini bildiradi. Bu g'oya asosida iqtisodiy sistemologiyaning regulyativ ekvivalentlik tamoyili<sup>8</sup> yotadi, ya'ni unga ko'ra, bozor faoliyati va unda tovarlar vositasida bozor munosabatlarida bo'luvchi iqtisodiyot sub'ektlarining ishlab chiqarish va takroran ishlab chiqarish jarayonlari natijalari o'zaro regulyativ bog'liqlikda va ekvivalent bo'ladi.

### **Savollar**

1. 1.3.1-rasmdagi modelning mazmuni nimadan iborat?
2. 1.3.2-rasmdari modelning mazmuni nimadan iborat?
3. Bozorning qanday rollarini bilasiz?
4. 1.3.3-rasmdari modelning mazmuni nimadan iborat?
5. Murakkab iqtisodiy tizim deganda nima tushuniladi?

### **Topshiriqlar**

1. Bozorning iqtisodiyotdagi rollarini tavsiflang.
2. Bozor va real iqtisodiyotning makroregulyativ boq'liqligini tushuntiring.
3. Bozorning rollarini tavsiflang.
4. Terminlar lug'atini tuzing.

### **1.4. Bozorning tasnifi va tavsifi**

Zamonaviy bozor ko'p qirraliligi va turtiligi bilan iqtisodiyotda alohida o'ringa ega. Qirralarini idrok etish uchun uni tasniflash katta ahamiyatga ega. Chunki tasniflash bozor haqidagi tushunchalarni o'zaro bog'liqligini, uning hossalari va hususiyatlarini, uni tashkiliy asoslarini, undagi jarayonlar va qonuniyatlarni iqtisodiyot bilan bog'liqligini chuqurroq ochib berishga va tushunishga hizmat qiladi.

<sup>8</sup> Шокиеванин Ш.Ш. Экономические системологии: концепция и применение.- Т.: «Иқтисод-мoliya», 2010.- 421 с.

Ushbu bobning 1.1-1.3-paragraflarida aytilganlardan kelib chiqqan holda bozorni quyidagi belgilar asosida tasniflash va tavsiflash mumkin.

1. Tartiblashganligi bo'yicha:

- tashkillashgan bozor;
- tashkillashmagan bozor.

2. Segmentlari (ulara muomalada bo'luvchi tovarlar bilan birga) bo'yicha:

- moliya bozori;
- mulklar (ko'chmas va intellektual mulk) bozori;
- hom ashyolar va tayyor mahsulotlar bozori;
- hizmatlar (jumladan, mehnat resurslari) bozori.

3. Muddatligi bo'yicha:

- qisqa muddatli tovarlar bozori (1 yilgacha);
- o'rta muddatli tovarlar bozori (1 yildan 5 yilgacha);
- uzoq muddatli tovar bozori (5 yildan ortiq, odatda to 30 yilgacha).

4. Savdoni amalga oshirish bo'yicha:

- ulgurji savdo bozori;
- chakana savdo bozori.

5. Davomiyligi bo'yicha:

- uzluksiz davom etuvchi bozor (*continuous markets*);
- sessiyali bozor;
- ma'lum davrlarda tashkil etiluvchi bozor (*call markets*);
- maqsadli tashkil etiluvchi bozor;
- kunlik bozor.

6. Qatnashchilarning manfaatlarini ta'minlanganligi xarakteri bo'yicha:

- tovar ishlab chiqaruvchilarning manfaatlariga yo'naltirilgan bozor;

- haridorlar manfaatlariga yo'naltirilgan bozor;
- professional institutlar manfaatlariga yo'naltirilgan bozor.

7. Tovarlarni etkazish xarakteri bo'yicha:

- spot (kassaviy) bozori, unda haridor va sotuvchi o'rtasidagi o'zaro hisob-kitob 1-3 kun ichida to'g'ridan to'g'ri (ya'ni «to'lov asosida etkazish» tamoyili asosida) amalga oshiriladi;

- muddatli bozor, unda hisob-kitob operatsiyasi shartnomada belgilangan muddatda bajariladi.

8. Masshtabi bo'yicha:

- milliy bozor (mamlakat ichida faoliyat ko'rsatuvchi);

- regional (mahalliy, hududiy, mintaqaviy, mezo) bozor (masalan, rayon, yevrobozor, ARTES, MDH va h.k.) bozor;
  - globalashgan darajadagi jahon (xalqaro, meta) bozori.
9. Tovar chiqaruvchilar hususiyati bo'yicha:
- pul va pul asosli instrumentlar (valyutalar, SDR<sup>9</sup>, ssuda, kredit, bank kartochkalari, lotereyalar va h.k.) chiqaruvchilar bozori;
  - sug'urta instrumentlari (polislar) chiqaruvchilar bozori;
  - qimmatli qog'oz chiqaruvchilar bozori;
  - sanoat tovarlari chiqaruvchilar bozori;
  - aholi iste'moli tovarlari chiqaruvchilar bozori;
  - mulk chiqaruvchilar bozori;
  - hizmat ko'rsatuvchilar bozori.
10. Infratuzilma tarkibi bo'yicha:
- funksional tuzilmasi (tarkibi);
  - institusional (operasion) tuzilmasi (tarkibi).
11. Turi bo'yicha:
- birlamchi bozor (*first hand*);
  - ikkilamchi (spekulyativ) bozor (*second hand*).
12. Qatnashish huquqini cheklanganligi bo'yicha:
- oldindan belgilangan (ruhsat berilgan) qatnashchilar bozori;
  - ochiq bozor.
13. Hizmat ko'rsatish hususiyati bo'yicha:
- tovar ishlab chiqaruvchilarga hizmat ko'rsatuvchi bozori;
  - haridorlarga hizmat ko'rsatuvchi bozor;
  - savdogarlarga hizmat ko'rsatuvchi bozor.
14. Kategoriyasi bo'yicha:
- uchinchi bozor (*third market*), unda birja listingiga kirililgan qimmatli qog'ozlar belgilanmagan vaqtda birjada yoki birjadan tashqari savdoda oldi-sotti qilinadi;

<sup>9</sup> SDR (Special Drawing Rights – qarz olishning mahsus haquqi) standarti – zamonaviy valyuta tizimi bazasi va valyutaviy prioritet asosi. Avval SDR kurri AQSh dollariga tenglashtirilgan rasmiy oltin ta'minoti bilan belgilangan, keyinchalik esa, avval 16 valyutadan iborat «valyuta savati» bo'yicha, 1990-yillar oxiriga kelib – boshqa bazaviy valyuta (AQSh dollari, funt sterling, shveysariya franki, yen, yevro) bo'yicha belgilangan. 1999 yildan boshlab SDR kurri quyidagicha belgilama bo'lingan: AQSh dollari – 39%, yena – 18%, yevro – 32%, funt sterling – 11%. SDR Xalqaro to'lov birligi haqiqiy jahon valyutasi (puli) sifatida shakllana olmadi. Bunga quyidagilar bilan bog'liq muammolar halaqat berdi: uci etnisizmasi, taqsimlash va ta'minlash, kursini belgilash metodi va qo'llanilishi sohalari. EI va Yaponiya mamlakatlarining valyutaviy-iqtisodiy pozitsiyalarini mustahkamlashi asta astin SDR standartidan ko'p valyuta standartiga (bazaviy valyutalar asosida) o'tishga olib keldi. Umuman olganda, oltinni demonopolizatsiyasi nihoyasiga yetkazildi (ya'ni, oltinni moliyaviy aktiv sifatidan tovar sifatiga aylantirilishi munosabati bilan oltin pul funksiyasini yo'qota bohladi), bu esa oltin bo'yicha belgilangan narxni bekor qilinishi bilan ifodalandi va unga birja savdolarida susuzvchan kurri kiritilishiga hamda valyutaviy prioritetlarini bekor qilinishiga olib keldi.

- to'rtinchi bozor (*fourth market*), unda institusional investorlar qimmatli qog'ozlarni birjasiz va vositachilarsiz o'zaro to'g'ridan to'g'ri savdosini amalga oshiradilar. AQShda bunday bozor kompyuterlashtirilgan, masalan, *POSIT* va *Crossing Network* savdo tizimlari yordamida.

15. Savdo maqsadlari bo'yicha:

- narxlarni ko'taruvchilar bozori;

- narxlarni pasaytiruvchilar bozori;

16. Savdoni tashkil etilishi bo'yicha:

- birja savdosi bozori;

- birjadan tashqari tashkillashgan savdo bozori;

- «Quyonglar» bozori («Ko'cha bozori» ham deb yuritiladi);

- yarmarka savdosi bozori;

- auksion savdosi;

- tender savdosi.

17. Rivojlanganlik darajasi bo'yicha:

- rivojlangan bozor;

- rivojlanayotgan bozor;

- rivojlanmagan bozor.

18. Modeli bo'yicha:

- anglo-sakson modeli;

- kontinental (germancha) model;

- islomiy model;

- yaponcha model;

- aralash model.

19. Tartiblashtirilishi usuli bo'yicha:

- indikativ tartiblashtiriluvchi;

- administrativ tartiblashtiriluvchi;

- aralash usullarda tartiblashtiriluvchi.

20. Kirish mumkinligi bo'yicha:

- ochiq bozor;

- yopiq bozor.

21. Savdoga antimonopol cheklov bo'yicha:

- sof raqobatli bozor;

- sof monopol bozor;

- monopol raqobatli bozor;

- oligopolistik bozor.

22. Mulkchilik shakli bo'yicha:

- davlat savdosi;

- kooperativ savdo;

- dehqon bozori.

23. Savdoni qonuniyligi bo'yicha:

- legal bozor;

- xubfiya (qora, nolegal) bozor.

24. Birja savdosining ixtisoslanganligi bo'yicha:

- universal (turli tovarlarga moslashtirilgan);

- ixtisoslashgan (tovarning bir turiga moslashtirilgan).

Ta'kidlash joizki, ushbu tasnif shartlidir, nihoyasiga etmagan, chunki bozorning uzluksiz rivojlanishi munosabati bilan bu tasnif uzluksiz to'ldirilib va takomillashtirilib boriladi.

### Savollar

1. Bozorni tasniflash nima uchun zarur?

2. Bozorni qaysi belgilar bo'yicha tasniflash mumkin?

### Topshiriqlar

1. Tasniflash belgilarini kengroq talqin qiling.

2. Bozor turlarini tavsiflang.

3. Terminlar lug'atini tuzing.

## 1.5. Bozorga hos voqeliklar rivojini shakllantiruvchi omillar

Bozorni o'rganishda ko'pincha «omillar va voqeliklar» degan so'zlarga duch kelamiz. Ularning mazmunini va o'zaro bog'liqligini sabab va oqibat kategoriyasi (toifasi) asosida ko'rib chiqish maqsadga muvofiq. Umuman olganda, omil – bu har qanday o'lchamli va o'lchamsiz voqelikni (jarayonni, oqibatni, natijani) keltirib chiqaruvchi (namoyon qiluvchi, shakllantiruvchi) sababdir. Odatda sabablar majmua (kopleks) tarzda bir-biri bilan bog'liqlikda yoki (va) alohida paydo bo'ladi va tarqaladi (ta'sir ko'rsatadi), ma'lum bir oqibatni rivojlanishini shakllantiradi.

Har qanday omil ta'sirini o'lchash uchun uni tarqalish kuchi natijasida hosil bo'lgan voqelikning sifat yoki miqdoriy ko'rsatkichlari (parametrlari, indikatorlari) tendensiyasini baholash kifoya. Shu yo'sinda har qanday ko'rsatkich omil (omillar) va voqelikni (voqeliklarni) o'zaro funksional bog'laydigan matematik model (vosita) sifatida namoyon bo'ladi. Ko'rsatkichlar har qanday matematik shakl va usulda ifodalanishi mumkin.

Sabab va oqibat kategoriyasi nuqtai nazaridan har qanday omil va uning ta'siri mahsuli bo'lgan voqelik muayyan vaqt ichida o'zaro bog'liqlikda bo'ladi. Ushbu vaqt o'tishi bilan avvalgi voqelik kelajakda qandaydir yangi omil manbasiga sababiy asos bo'lishi mumkin, ya'ni omil va voqelik o'rtasida davriy almashinuv jarayoni mavjud. Boshqacha qilib aytganda, omil va voqelikning davriy muddatda bir-birini keltirib chiqarish hususiyati mavjud bo'lishi mumkin.

Omil va voqelikni o'lchash (tahlil qilish) uchun tizimli yondashuv qo'llaniladi. Bunday yondashuvga turli omillar ta'sirini kompleks baholash, ularni o'rganishga maqsadli yondashuv hosdir.

Omillarni bilish, ularni voqeliklarga ta'sirini tanlangan ko'rsatkichlar orqali baholashni amalga oshira olish, bunday ko'rsatkichlar darajasiga (miqdoriga) omillarni boshqarish orqali ta'sir ko'rsatish va shu yo'sinda tegishli qaror qabul qilish mexanizmini topish imkonini beradi. Aytish mumkinki, omillar – bu tanlab olingan (hisoblab topilgan) ko'rsatkichlarga ta'sir etuvchi unsurlar, sabablar. Shu nuqtai nazardan iqtisodiy omillarni, iqtisodiy kategoriya singari, aks etuvchi iqtisodiy ko'rsatkichlar ob'ektiv xarakterga ega. Omillarni voqeliklarga yoki ko'rsatkichlarga ta'siri nuqtai nazardan omillarni birlamchi, ikkilamchi va boshqa darajaga ajratish mumkin.

«Ko'rsatkich» va «Omil» tushunchalarini farqi shartlidir, chunki har bir ko'rsatkich boshqa bir undan yuqori darajadagi ko'rsatkichning omili sifatida ko'rilishi mumkin yoki aksincha. Omil va voqelik (ob'ekt deb olinsa) o'rtasidagi bog'liqlikni ifodalash mumkin, agarda omil ta'siri ostidagi ob'ekt hossasini sintetik tarzda olingan (topilgan) ko'rsatkich yordamida aks etishini hisobga olsak, unda ushbu ko'rsatkich shartli ravishda omil kuchi va xarakterini adekvat ifodalaydi deb qabul qilish mumkin.

Shu yo'sinda bozorni ob'ekt deb olib, unga ta'sir etuvchi omillarni bozor ko'rsatkichlari orqali ifodalash mumkinligi ayon bo'ladi. Bunda ob'ektni faktorli tizim deb qabul qilish mumkin.

Faktorli tizimni matematik modellashtirish omillarni (faktorli tizim unsurlari sifatida qabul qilib) ajratib olishning quyidagi iqtisodiy mezonlariga (kriteriyalariga) asoslanadi: sababiylik, etarli hususiyatlilik, alohida tarzda mavjudlilik, hisobga olish va miqdoriy o'lchash mumkinligi.

Omillarni quyidagicha tasniflash mumkin.

1) Umumiy va mahsus (ihtisoslagan) omillar. Umumiy omillar bir necha ko'rsatkichlarga ta'sir ko'rsatadi, ihtisoslashgan omillar esa

mahsus tarzda konkret bir ko'rsatkichga ta'sir etadi. Ko'pchilik omillarni umumlashtirilishini alohida ko'rsatkichlarning o'zaro bog'liqligi va ta'siri negizida tushuntirish mumkin.

2) Ob'ektiv va sub'ektiv omillar. Sub'ektiv omillar (shaxslar faoliyati bilan bog'liq) sifatida ko'rsatkichga ta'sir etish maqsadida ishlab chiqiladigan ma'lum bir tashkiliy-texnik chora-tadbirlar tushuniladi. Ob'ektiv omillar sifatida ob'ektga sistematik (doimo) ta'sir etuvchi turli ob'ektiv sabablar (siyosiy, iqtisodiy, tabiiy, ijtimoiy) tushuniladi. Ular ob'ektga (uning ko'rsatkichlariga) makrodarajada va global (planetar, regional) darajada ta'sir etadi.

3) Tabiiy va sun'iy omillar. Tabiiy omillar – bu tabiiy ravishda paydo bo'luvchi va faktorli tizimda doimiy mavjud, surunkasiga ta'sir etuvchi omillar. Ularga, masalan, tabiiy, iqtisodiy va ijtimoiy qonunlarni, tabiiy ofatlarni kiritish mumkin. Sun'iy omillar – bu faktorli tizimda epizodik tarzda mavjud bo'luvchi va maqsadli-sub'ektiv ravishda hosil qilinuvchi omillar. Ularga, masalan, davlatning regulyativ siyosati va menejment ta'sirlarini kiritish mumkin.

4) Boshqarilmas va boshqariluvchi omillar. Boshqarilmas omillar – bu ob'ekt va sub'ektga bog'liq bo'lmagan va prognoz qilinishi qiyin bo'lgan fors-major omillar. Boshqariluvchi omillar – bu sub'ektlar tomonidan tahlil asosida prognoz qilinuvchi va boshqarilishi mumkin bo'lgan omillar.

5) Tashqi va ichki fundamental omillar. Tashqi omillar – bu biror bir mamlakat yoki sub'ektga nisbatan tashqaridan doimiy yoki davriy ta'sir etuvchi omillar. Ularga, masalan, quyidagilarni kiritish mumkin: jahon miqyosidagi uzun iqtisodiy sikllar, hom ashyoning strategik turlariga bo'lgan narxlarning o'rta muddatdagi sakrashlari, xalqaro nizolar (jumladan terrorizm, urushlar), krizis holatidagi yirik xalqaro bozorlar, rivojlanib va takomillashib borayotgan jahon globallashuvi talablari, idrok qilinmaydigan tabiiy ofatlar (kataklizmlar).

Ichki omillar – bu biror bir mamlakat yoki sub'ekt (region) doirasida doimiy yoki davriy ta'sir etuvchi omillar. Ularga, masalan, quyidagilarni kiritish mumkin: mulkchilik tizimi tuzilmasi, jamiyatning siyosiy va ijtimoiy-iqtisodiy rivojlanish modeli, tradision boyliklar (qadr-qiymat, mentalitet, urf-odat), iqtisodiyotning moliyaviy va tarmoqiy tuzilmasi (monetizasiya darajasi, davlat tomonidan ichki moliyaviy resurslarni sarflanishi, inflyasiya, hususilashtirish siyosati, antimonopol, byudjet-soliq, monetar siyosatlar, bozor infratuzilmasi modeli va h.k.).

Alohida ho'jalik sub'ekti doirasidagi omillarga quyidagilarni kiritish mumkin: menedjment, kompaniya tradisiyalari, bozor segmentiga orientasiyalanishi, korporativ, iqtisodiy, moliyaviy, ishlab chiqarish, mehnat va ijtimoiy himoya siyosatlarini, psixologik muhit, korporativ mdaniyat va h.k. Bularning barchasida hizmatchi va ishchilar, hamda shaxs omili katta ahamiyatga ega.

Bozor quvvati potensialiga (1.1, 1.2 paragraflarga qaralsin) umuman olganda yuqorida ko'rsatilgan barcha omillar ta'sir ko'rsatadi. Bularning hammasini baravariga hisobga olish murakkab masala hisoblanadi. Bozor quvvati potensialini aks ettirish uchun omillardan ichki fundamental bo'lgan dominantlarini tanlab olish maqsadga muvofiq. Ularning asosiylari quyidagilar: iqtisodiy, moliyaviy; siyosiy va tashkiliy-huquqiy; ijtimoiy; risk va h.k. omillar.

Umuman olganda, sanab o'tilgan barcha omillar bozorga hos voqeliklar rivojini shakllantiradi.

### **Savollar**

1. Omilning mazmuni nimadan iborat?
2. Voqelikning mazmuni nimadan iborat?
3. Sabab va oqibat kategoriyasi negizida omil va voqelikni o'zaro bog'liqligi qanday namoyon bo'ladi?
4. Omillarning qanday turlarini bilasiz?
5. Omillar ta'siri qanday o'lchanadi?

### **Topshiriqlar**

1. Omil va voqelikning o'zaro transformasiyasini tushuntiring.
2. Omillarning bozorga hos voqeliklar rivojiga ta'sirini mavjud statistik ma'lumotlar asosida tahlil qiling.
3. Terminlar lug'atini tuzing.

## **1.6. Bozor jarayonlariga hos bo'lgan hossa va qonuniyatlar**

Bozorda vaqt birligi ichida ob'ektiv rivojlanuvchi iqtisodiy-huquqiy munosabatlarning kechishi jarayonlari o'ziga hos hossa va qonuniyatlarga ega.

Bozorning hossalari quyidagilardan kelib chiqadi:

- tovarlar va ular bo'yicha iqtisodiy-huquqiy munosabatlarni ta'minlovchi tashkillashgan murakkab infratuzilmaga (institutsonal va funksional tuzilmaga) va faoliyat mexanizmiga ega dinamik tizim;



- ochiqlik, teng imkoniyat, erkin raqobat, ob'ektiv bozor narxi va bahosi, risklilik, omillar va voqeliklarni (jarayonlarni) o'lchamliligi (tahlil qilinishi, baholanishi va prognozlanishi mumkinligi);

- tovarlarning pul, yetarli miqdori va sifat darajasi bilan ta'minlanganligi, sertifikatlanganligi;

- tovarlarning erkin muomalasi industriyasi uchun bozor infra-tuzilmasi bilan ta'minlanganligi;

- bozorning transparentligi (informasion shaffofligi);

- bozor qatnashchilarining biznes quvvati potentsiali (sifat parametrlari darajasi miqdori bo'yicha);

- bozorni tartiblashtirilganligi (muvofiqlashtirilishi va nazorat qilishishi darajasi bo'yicha);

- tovarlarning optimal hajmi, narxi va baholarini ob'ektiv talab va taklifdan kelib chiqqan holda shakllanishi.

Bozorning muhim hossalarga quyidagilar kiradi: bozorning geografik kengligi va chegaralari, bozorning tashkiliy modeli parametrlari, bozorni raqobatbardoshligi va havfsizligi darajasi, bozorning risklilik darajasi, bozorning jalbdorligi, bozorning egiluvchan moslashuvchanligi darajasi, bozorni iqtisodiyotga ekvivalentlilik darajasi, bozor funksiyalarini bajarishi darajasi, bozorni omillarga ta'sirchanligi darajasi. Sanab o'tilgan hossalari bozor muhitining quvvat potentsialini belgilaydi va rivojini shakllantiradi. Ya'ni, bozor muhitining quvvat potentsiali darajasi – bosh (integral) hossa sifatida – bozorning sanab o'tilgan hossalari darajasi miqdori bilan belgilanadi va baholanadi.

Bozor muhiti tabiati nuqtai nazaridan uning quvvat potentsialini o'zgarishi tartibli va ehtimoliy risklar sharoitida kechuvchi ijtimoiy-iqtisodiy qonuniyatlarga bo'ysunadi. Bunda bozor hossalari uning mazmun-mohiyati, turlari, maqsad va vazifasi, modeli, funksiyalari, tovarlari va qatnashchilari sifati, faoliyat sharoitlari va mexanizmi, iqtisodiyotdagi rollari, ta'sir etuvchi omillari va h.k. bilan belgilanadi (1.1-1.5 paragraflarga qaralsin). Bu qonuniyatlar bozorda vaqt birligi ichida ob'ektiv rivojlanuvchi iqtisodiy-huquqiy munosabatlarning kechish jarayonlarini o'rganish asosida idrok qilinadi.

Bozordagi jarayonlarni kechish qonuniyatlari tovarlar hajmi va ularning narxini vaqt birligi ichida talab va taklif asosida uzluksiz tendensiyaga o'zgarib borib shakllanishi bilan bog'liq.

Bozordagi talab va taklif uning qatnashchilarini nafsiy manfaatlari bir-biriga zid bo'lganligi munosabati bilan ma'lum sharoitlarda oniy

muvozanat holatiga erishadi. Vaqt o'tishi bilan esa bu muvozanat buziladi va yangi oniy muvozanat vujudga keladi va h.k. Bunday holatlarning bir nechtasini ma'lum vaqt davrlari oralig'ida o'zgarishi bo'yicha kuzatilsa, unda oniy muvozanatlarning tendensiyasi (dinamikasi) ko'rinishiga ega bo'lish mumkin. Shu asosda bozor tendensiyasi (dinamikasi) to'liqsimon o'zgarishlar qonuniyati (masalan, Kondratyev va Elliotning to'liqlar nazariyalari asosida) tusini oladi.

Bozorda iste'molchining (haridorning, investorning) hatti-harakati bioekonomikaga va refleksivlik qonuniyatiga (Dj.Sorosning refleksivlik nazariyasi asosida) bo'ysunadi.

Bozorda tovar ishlab chiqaruvchining hatti-harakati haridor talabiga qaramligi qonuniyati asosida kechadi. Bir vaqtning o'zida haridorning talabi tovar ishlab chiqaruvchining taklifi asosida shakllanadi.

Bozorning hossalari o'rganish asosida undagi qonuniyatlarni idrok qilish mumkin va aksincha, bozor qonuniyatlarini o'rganish orqali uning hossalari bilish mumkin. Bunda bozordagi jarayonlarning hossa va qonuniyatlari rivojini omillar shakllantiradi (1.5-paragrafqa qaralsin). Ya'ni, jarayonlar rivojining shakllanish qonuniyatlari omillar ta'siri ostida kechadi. Omillar va jarayonlarning o'zaro bog'liqligini sabab va oqibat kategoriyasi (toifasi) asosida ko'riladi, shu asosda bozor hossalari va undagi jarayonlarni o'zgarishi qonuniyatlari ma'lum ko'rsatkichlar yordamida o'lchanadi va tahlil qilinadi. Ya'ni bozor hossalari sifat va miqdoriy ko'rsatkichlar orqali aks ettiriladi va baholanadi. Omillar ta'sirida jarayonlarni vujudga kelishi qonuniyatlari ko'rsatkichlar o'zgarishi tendensiyalari (dinamikasi) tahlili asosida kuzatilishi mumkin.

Har qanday ko'rsatkich omil va jarayonni o'zaro funksional bog'lay-digan matematik modellar ko'rinishida ifodalanadi. Ko'rsatkichlar har qanday matematik shakl va usulda hossalarni va ular asosida jarayonlar kechuvi qonuniyatlarini ifodalaydi.

Umuman olganda, bozor hossalari va qonuniyatlari ularga mos ko'rsatkichlarda (indikator yoki parametrlarda) aks ettiriladi, baholanadi va prognoz qilinadi (V bobga qaralsin).

### Savollar

1. Bozor hossalari nimalardan kelib chiqadi va ularning qandaylarini bilasiz? -
2. Bozorning savdo-sotiq muhiti nima?
3. Bozor potentsiali va uning quvvati nima?

4. Iste'molchi va tovar ishlab chiqaruvchining hatti-harakatlari nimalarga bo'ysunadi?

### **Topshiriqlar**

1. Bozor hossalari va qonuniyatlarini tavsiflang.
2. Terminlar lug'atini tuzing.

#### **1.7. Bozorni shakllanishi va rivojlanishining shart-sharoitlari va tamoyillari**

Iqtisodiyotda quyidagi shart-sharoitlar mavjud bo'lgandagina bozor samarali faoliyat ko'rsatishi mumkin:

- effektiv (samarali) mulkchilik tizimini mavjudligi<sup>10</sup>;
- sotuvchilarni resurslar, haridorlarni esa pul mablag'lari bilan ta'minlanganligi;
- talab va taklifni ob'ektiv mutanosibli;
- ishlab chiqarish resurslari, vositalari, sub'ektlari, umuman olganda bozor iqtisodiyoti infratuzilmasini samarali faoliyati;
- bozor iqtisodiyoti qonunlari, tamoyillari va qonunchiligining hukm surishi;
- iqtisodiy barqarorlik, raqobatbardoshlilik va havfsizlik, risklarni hamda bozor hossalari va qonuniyatlarini tahliliyligi va bashoratliligi.

Bozorda tovarlar ishlab chiqaruvchilardan iste'molchilarga tomon, moliyaviy resurslar esa aksincha yo'nalishda harakat qiladi.

Bozorning faoliyat ko'rsatishini asosiy *tamoyillari* quyidagilardan iborat:

- barcha potensial haridorlar o'z mablag'larini foydali tarzda tovarlarga yo'naltirishlari uchun ularga teng shart-sharoitlar yaratib berish;
- bozorda tuziladigan bitimlarning ixtiyoriyligi;
- erkin raqobat yo'lidagi to'siqlarni bartaraf etish;
- narxlarni real tarkib topadigan talab va taklif asosida belgilash;
- bozor to'g'risidagi qonun hujjatlariga uning barcha qatnashchilari tomonidan rioya etishi;
- birja va birjadan tashqari operatsiyalar, kotirovkalar, tovar ishlab chiqaruvchilarning moliyaviy holati to'g'risidagi axborot oshkor etilishining shartligi;

<sup>10</sup> Эрнандо де Сото. Загадка капитала. Почему капиталом торгуют не Запад и терпят поражение во всем остальном мире/Пер. с англ.-М.: Олимп-Бизнес, 2001.-272 с.

- o'z faoliyatini qonun hujjatlariga muvofiq amalga oshirayotgan barcha haridorlar va ishlab chiqaruvchilar uchun bozordan foydalanish mumkinligi;

- tovarlar va ularni ishlab chiqaruvchilariga doir axborotning to'la oshkor etilishini, oshkoralikni va bu axborotdan barcha qatnashchilar foydalana olishini ta'minlanganligi;

- haridor va sotuvchilarning manfaatlarini himoya qilinganligi;

- bozorda tovlamachilik va boshqa noqonuniy faoliyatni taqiqlash hamda ta'qib qilinganligi.

Bozorning asosiy tamoyillariga rioya etilishi davlatning tartibga solishga oid chora-tadbirlari bilan birga birjalar va bozor qatnashchilarining birlashmalari (uyushmalari) ishlab chiqqan qoidalarini uyg'unlashtirish asosida ta'minlanadi. Bunda bitim (shartnoma) tartibi va intizomi katta ahamiyatga ega.

### **Savollar**

1. Bozor uchun qanday shart-sharoitlar bo'lishi lozim?
2. Bozor tamoyillari nimadan iborat?

### **Topshiriqlar**

1. Bozorning samarali faoliyati shart-sharoitlarini tavsiflang.
2. Bozor tamoyillarini tavsiflang.
3. Terminlar lug'atini tuzing.

### **1.8. Bozorda iqtisodiyot qonunlarini amal qilishi**

Bozorning iqtisodiyotdagi asosiy roli iqtisodiyot holatini «barometri» bo'lganligi sababli, bozor hajmi mamlakat iqtisodiyotining kapitalizasiyasiga ekvivalent bo'ladi. Iqtisodiyot qonunlari va kategoriyalari bozorda ham ekvivalent ravishda birdek hukm suradi. Demak, ochiq iqtisodiyot va ochiq bozor tushunchalari ham ekvivalent bo'lib, bozor iqtisodiyoti degan umumiy tushuncha qo'llaniladi. Bunday ekvivalentlilik bozorning mazmun-mohiyati, turlari, maqsad va vazifasi, modeli, funksiyalari, tovarlari va qatnashchilari sifati, qatnashchilarining faoliyat sharoitlari va mexanizmlarini iqtisodiy o'sish va rivojlanishga qaratilganligi, aksincha, iqtisodiyotning o'zini bozorga qaratilganligi, bunda omillarni iqtisodiyotga va bozorga bir hil ta'sir etishi, natijalar umumiy bo'lib, ular mumtoz makroiqtisodiy indikatorlar bo'yicha baholanishi bilan belgilanadi. Shuning uchun tovarlar bo'yicha bozorda

**talab va taklif asosida shakllanadigan ob'ektiv hajm va baholar bozor iqtisodiyotining real holatini aks ettiradi.**

Umuman olganda, bozor iqtisodiyotining (mamlakat iqtisodiyoti va uning ichki bozori) yuqori darajada tashkillashganligi uning samarali faoliyat mexanizmi bilan belgilanadi. Bu mexanizm bozor iqtisodiyoti qonun va kategoriyalarining to'liq amal qilishi negizida va davlatning regulyativ siyosati asosida bozorning barcha qatnashchilarini bevosita ishtiroki natijalari bilan belgilanadi, davlat va iqtisodiyot sub'ektlari tomonidan birgalikda harakatga keltiriladi.

Bizningcha bozor iqtisodiyotida dialektikaning quyidagi amaliy qonunlari hukm suradi:

1) bozorda talab va taklifda mujassamlashgan o'zaro qarama-qarshi nafsiy manfaatlar birligi va kurashi;

2) bozorda talab va taklif asosida miqdor o'zgarishlardan sifat o'zgarishlariga o'tishi va aksincha;

3) talab va taklifga bog'liq holda raqobatiy tanlanish asosida inkorni inkor qilinishi.

Bozor qonunlari doirasida quyidagi kategoriyalar namoyon bo'ladi:

- tizimlilik (umumiylik, alohidalik, yaxlitlik, unsur, tuzilma va bog'liqlik) va tartibiylik;

- omil va voqelik, ularning o'zaro sabab-oqibatdan bog'liqligi, ta'sirini o'lchamiyligi va o'zaro transformasiyalanishi;

- zarurat va tasodif;

- mohiyat va hodisa;

- shakl va mazmun;

- baho, narx va foyda;

- talab va taklif (ularning oniy tengligi, bir-birida mujassamlashganligi, talabning o'z ichida kelajakdagi taklifni shakllantirishi va taklifning o'z ichida kelajakdagi talabni shakllantirishi);

- risk va refleksivlilik;

- pul va tovar qiymatlarini ekvivalentlilik va ularni o'zaro transformasiyasi.

Aytish joizki, keltirilgan qonun va kategoriyalarning bunday nomlanishi shartlidir, bahs va munozaralar asosida ular kelajakda kerakli miqdor, shakl va mazmunga ega bo'lishi, o'zgarishi va optimal tusga kelishi tabiiydir. Bunda falsafa va iqtisodiy nazariya sohalari olimlarining birgalikdagi ijodiy faoliyati beqiyos kattadir.

## Savollar

1. Bozorning qanday qonunlarini bilasiz?
2. Qanday kategoriyalar bor?

## Topshiriqlar

1. Terminlar lug'atini tuzing.

### 1.9. Bozorning iqtisodiy modeli

Ushbu bobning 1.1, 1.3-paragraflarida aytilganlardan kelib chiqib, bozorning iqtisodiy modelini ifodalash mumkin. Bu model matematik shaklda ekzogen (kiruvchi) va endogen (chiquvchi) o'zgaruvchilar (parametrlar) bog'liqligini, ya'ni ekzogen parametrlarning (A) endogen parametrlarga (B) ta'sirini, ifodalaydi<sup>11</sup>.

Bozor kon'yunkturasi tovarlar bo'yicha talab va taklifdan shakllanadi. Tovarga bo'lgan talab  $Q^d$  uning bozor narxi  $P_a$  va yalpi daromadga  $Y$  bog'liq, ya'ni

$$Q^d = D(P_a, Y) \quad (1)$$

Taklif esa  $Q^s$  tovarning bozor narxi  $P_a$  va hom ashyo narxiga  $P_x$  bog'liq, ya'ni

$$Q^s = S(P_a, P_x) \quad (2)$$

Bozor narxi  $P_a$  talab va taklif muvozanati sari o'zgaradi, ya'ni:

$$Q^s = Q^d \quad (3)$$

Shunday qilib, (1), (2), (3) tenglamalar bozorning iqtisodiy modelini tashkil qiladi. Ularda  $P_x$  va  $Y$  - ekzogen parametrlar. Endogen parametrlar (B) esa -  $P_a$  va  $Q$  (sotilgan tovarlar soni). Ushbu parametrlarning o'zaro bog'liqligini (ularning qiymatini avvaldan ma'lum deb olib) 1.9.1-chi rasmda ko'rsatilganidek talab va taklifning muvozanat modeli yordamida ifodalash mumkin. Bu modelda talabning egri chizig'i yalpi daromadning o'zgarmas darajasida tovarga bo'lgan talab va uning narxi orasidagi nisbatni ko'rsatadi. Talab egri chizig'i pastga qarab yo'nalgan, chunki  $P_a$  qanchalik yuqori bo'lsa, haridorlar ularni shunchalik kamroq sotib oladi.

Modelda taklifning egri chizig'i hom ashyoning o'zgarmas bahosida taklif etilayotgan tovar soni (miqdori) va uning narxi orasidagi nisbatni ko'rsatadi. Taklif egri chizig'i yuqoriga qarab yo'nalgan, chunki  $P_a$  qanchalik yuqori bo'lsa, tovarlar shunchalik ko'proq ishlab chiqariladi. Grafikda har ikkala chiziqning kesishuv nuqtasi bozordagi

<sup>11</sup> Мининко Н.Г. Микроэкономика: Учеб. курс.-М.: Изд.МГУ, 1994.-736 с.

narxning muvozanat holatni (oniq vaqtda) ko'rsatadi, ya'ni taklif qilingan tovarlar talabga mos keladi (1.9.1 rasmga qaralsin).

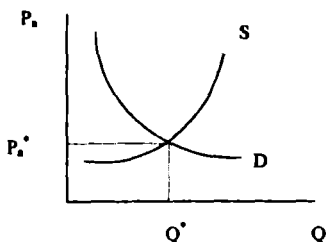

1.9.1-rasm. Muvozanat modeli

Keltirilgan modelda bir ekzogen parametrlarning o'zgarishi boshqa ikki endogen parametrga ta'sirini ko'rsatadi. Masalan, yalpi daromadning oshishi tovarga bo'lgan talabni ortishiga olib keladi.

Shunga o'xshash, xom ashyoning narxini ko'tarilishi tovar taklifini pasaytiradi. Bunda tovar narxining muvozanat nuqtasi (miqdori) ko'tariladi, tovar sonining muvozanat miqdori esa kamayadi. Shunday qilib, model (1.9.1 rasm) tovar bozoriga yalpi daromad yoki hom ashyo narxining o'zgarishi qanday ta'sir ko'rsatishini ko'rsatadi.

Aytish joizki, keltirilgan model shartlidir, faqat tovar bozorining umumiy jihatlarini hisobga oladi.

Boshqarish tizimlari nazariyasiga asosan<sup>12</sup> B va A nisbatini bozorning o'tkazish funksiyasi sifatida ifodalash mumkin, ya'ni:

$$W(Q^d, Q^s) = B/A \quad (4)$$

Ushbu ifoda bozor potentsiali quvvatini ham ko'rsatishi mumkin. Masalan,  $W(Q^d, Q^s)$  ning kamayishi bozorning hossalari darajasini (1.6 paragrafga qaralsin) pastligidan dalolat beradi.

Agar  $W(Q^d, Q^s)$  va A o'zgaruvchilarning qiymatlari ma'lum bo'lsa, B o'zgaruvchini bozorning iqtisodiy modeli bo'yicha natijaviy funktsiya deb qabul qilish mumkin. Bu funktsiya bozorning iqtisodiyotdagi rolini na faqat «barometr» sifatida, balki tovarlarni raqobat va kon'yunktura (talab va taklif) ta'siri asosida taqsimlanishi va qayta taqsimlanishi jarayonlarining regulyatori sifatida ham ifodalaydi.

<sup>12</sup> Берталанфи Л. Общая теория систем-обзор проблем и результатов. «Системные исследования». Ежегодник. М.: Наука, 1969; Современная теория систем управления/Под ред. К.Т.Леонидса.-М.: «Наука», 1970.-512 с.; Александров А.Г. Оптимальные и адаптивные системы.-М.: Высшая школа, 1989.-263 с.

## Savollar

1. Talab va taklif hamda ularning muvozanati nima?
2. O'tkazish funksiyasi nima?

## Topshiriqlar

1. Bozorning iqtisodiy modelini tavsiflang.
2. Terminlar lug'atini tuzing.

### 1.10. Bozorni muvozanatlashtiruvchi modellar

Ma'lumki, barcha mamlakatlarda bozordagi risklilikning past darajasini, barqarorlik, havfsizlik va raqobatbardoshlikni ta'minlash hamda talab va taklifning ob'ektiv hajmlari va baholariga erishish maqsadida uning faoliyati tartiblashtiriladi (muvoqlashtiriladi va nazorat qilinadi). Shu munosabat bilan, uni tartiblashtirishning konseptual-tuzilmaviy modelini matematik nuqtai nazardan formallashtirilgan tarzda ko'rib chiqamiz. Bundan maqsad – bozorning tartiblashtirilishi qonuniyatlarini to'g'ri tushunishdir<sup>13</sup>.

Ushbu bobning oldingi paragraflarida keltirilgan bozorga oid tushuncha, hossalari, qonuniyatlar va hulosalari asosida, uni muvozanatlashuvchi (tartiblashtiriluvchi) kvazianalog model sifatida ifodalash mumkin. Bu modelning faoliyati matematik ko'rinishda formallashtirilishi mumkin, ya'ni u mazmunan quyidagi umumiy ko'rinishdagi matematik tenglamalar echimiga keltirilishi mumkin:

$$AX - F = \varepsilon \quad (1.10.1)$$

ko'rinishidagi algebraik tenglamalar sistemasiga (tenglamada  $\varepsilon$  minimum qiymatga intiliriladi) yoki

$$\Omega(dx/d\omega) + A(x)X = F(\omega), \quad x(0) = x_0 \quad (1.10.2)$$

ko'rinishidagi oddiy differensial tenglamalar sistemasiga (Koshi masalasi).

1.10.1-tenglama asosida bozorning muvozanat holatiga erishish modeli 1.10.1-rasmda ko'rsatilganidek tashkillashtiriladi. Bunda tenglamaning echimi (ildizi) bozorning muvozanat holatini anglatadi, ya'ni ildizni topish uchun tanlab olingan matematik metod modelda bozorni muvozanatlashtirish mexanizmi faoliyatini belgilaydi.<sup>14</sup>

<sup>13</sup> Шоҳматов Ш.Ш. Рынок: финансовое и ценовое поведение. Учебник.-Т.: ТФН, 2003.-196 с.;

Шоҳматов Ш.Ш. Сепараторлар. Учебник.-Т.: Узбекистон иқтисодий оқишларидеги, 2005.-473 с.;

Шоҳматов Ш.Ш. Основы финансового менеджмента.-Т.: «Iqtisod-moliya», 2005.-265 с.

<sup>14</sup> Modelda:  $B$  – bozor,  $M$  – muvozanatlashtiruvchi mexanizm,  $F$  – ta'bir etuvchi omillar,  $X$  – tartiblashtirish parametrlari.



1.10.2-tenglama asosida bozorning muvozanat holatiga erishish modeli 1.10.2-rasmda ko'rsatilgan sxemadek tashkillashtiriladi. Bunda tenglamaning matematik echimi bozorning muvozanat holatini anglatadi, ya'ni echimni topish uchun tanlab olingan matematik metod modelda bozorni muvozanatlashtirish mexanizmi faoliyatini belgilaydi.<sup>15</sup>

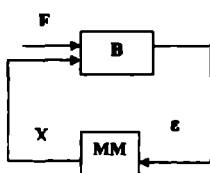

1.10.1-rasm. 1.10.1- tenglama asosidagi model

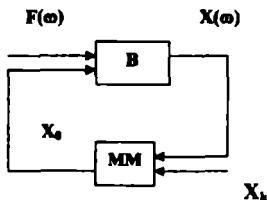

1.10.2-rasm. 1.10.2- tenglama asosidagi model

Ushbu modellar asosida bozorni tartiblashtirishning makroiqtisodiy darajadagi tuzilmaviy-funksional modeliga 1.10.3-rasmda ko'rsatilganidek o'tish mumkin.<sup>16</sup>

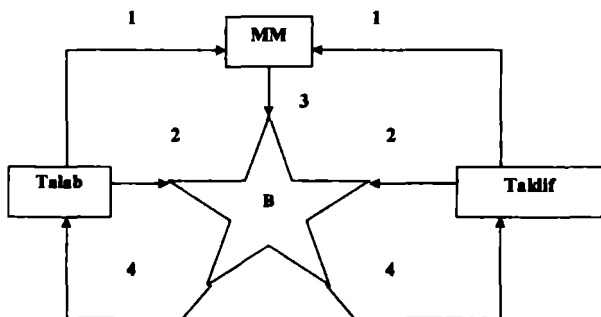

1.10.3-rasm. Bozorni makroiqtisodiy muvozanatlashtirish modeli.

<sup>15</sup> Modelda:  $X_0$  – boshlang'ich tartiblashtiruvchi dialektidagi parametr,  $X_k$  – navbatdagi tartiblashtiruvchi dialektidagi parametr.

<sup>16</sup> Modelda ko'rsatilgan raqamlar uning ushbu usulini bosqichga ta'siri va o'x navbatida bozorni ushbu usulga ta'siri ko'rsatadigan tartibini bildiradi.

Ma'lumki, ilmiy-texnikaviy progress (ITP) iqtisodiyot rivojlanishi va bozor kon'unkturasiga ta'sir ko'rsatadi. Bu esa 1.10.3-rasmdagi model asosida va ITPni hisobga oluvchi bozorning tuzilmaviy-funksional modelini 1.10.4-rasmda ko'rsatilganidek ifodash mumkinligini bildiradi.

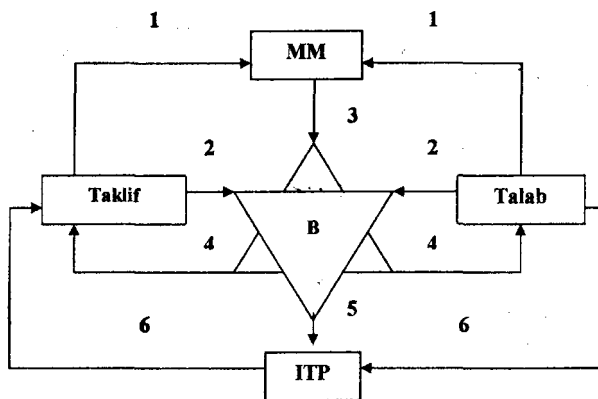

1.10.4-rasm. Bozorni ITP ta'sirida muvozanatlashtirish modeli.

### Savollar

1. 1.10.1- rasmda keltirilgan model qanday matematik qonuniyatga asoslanadi?
2. 1.10.2- rasmda keltirilgan model qanday matematik qonuniyatga asoslanadi?
3. 1.10.3- rasmda keltirilgan model qanday ishlaydi?
4. 1.10.4- rasmda keltirilgan model qanday ishlaydi?

### Topshiriqlar

1. Muvozanatlashuvchi kvazianalog asosida bozorni tartiblashtirish modelini ifodalang.
2. 1.10.2- rasmda keltirilgan modelda ITP ahamiyatini asoslang.
3. Terminlar lug'atini tuzing.

## 1.11. Bozor modellari

Umuman olganda, jahonda nechta mamlakat bo'lsa, o'shancha miqdorda bozor modellari mavjud. Bozor modellarning bunchalik

ko'pligi asosan ta'sir etuvchi omillarga bog'liq ravishda mamlakatlarning ijtimoiy va iqtisodiy rivojlanish modellaridan, halqning mentalitetidan va h.k. kelib chiqadi. Har bir modelning o'ziga hos tendensiyalari va muammolari mavjud. Lekin shunga qaramasdan, barcha modellarni umumiy jihatlari va xususiyatlari, rivojlanish tendensiyalaridan kelib chiqib hamda turli belgilarga ko'ra quyidagi katta guruhlarga ajratish mumkin.

Jahon amaliyotida bozorning *anglo-sakson, kontinental, uzoq Sharq (yapon va koreys), ularning gibridlari, islom* modellarini guruhlar sifatida ko'rsatish mumkin. Masalan, industrial mamlakatlarda bozorning asosan anglo-sakson va (yoki) kontinental modellari bo'yicha tuzilganini, ko'pchilik rivojlanayotgan mamlakatlarda esa gibrid (aralash) yoki anglo-sakson yoki kontinental (germancha) modelni, musulmon davlatlarida – islom modelini ko'rish mumkin. Jumladan, o'tish iqtisodiyotiga mansub davlatlarda gibrid modellarni kuzatish mumkin, ammo ularning infratuzilmasi samaradorligi bo'yicha industrial mamlakatlar modellariga hozircha tenglasha olmaydi. Aytish joizki, bu mamlakatlarda bozorlarning shakllanishi hususiyatlari ko'p jihatdan ulardagi ta'sir etuvchi omillarga va mavjud rivojlanish sharoitlariga bog'liqligini kuzatish mumkin.

Umuman olganda har qanday mamlakatning bozori modeli unda tashkil topgan mulkchilik tizimi tuzilmasi va ta'sir etuvchi fundamental omillar asosida shakllangan va rivojlanib boradi.

Hozirda mavjud modellarning ichida eng rivojlanagan, hajmli va mukammali anglo-sakson va kontinental modeli hisoblanadi.

Shu bilan birga, bozor modellarini quyidagicha ham guruhlash mumkin:

- Umumjahon Savdo Tashkilotiga (UST) a'zo emas mamlakatlar bozori modeli;

- USTga a'zo mamlakatlar bozorlari modeli;

- UST talablariga qisman javob beruvchi emas mamlakatlar bozori modeli.

Bozor modellarini quyidagi belgilar negizida ham ajratish mumkin:

- mamlakat iqtisodiyoti modelining tuzilishi;

- mamlakat aholisining an'anaviy ma'naviy boyliklari ukladi.

Har ikkala belgi asosida modellar tavsifini alohida ko'rib chiqamiz.

**1. Mamlakat iqtisodiyoti modelini tuzilishiga asoslangan bozor modellari**

*Markazlashgan (direktiv) iqtisodiyotga hos bozor modeli.* Direktiv iqtisodiyot tovar va pul oqimlari, halqaro tovar va kapitallar bozorlariga integrasiyalashuvi nuqtai nazaridan yopiq hisoblanadi. Bunday iqtisodiyotning asosiy shiorlari markazlashtirishga qaratilgan bo'lib quyidagilarni anglatadi: «iqtisodiy barqarorlashtirish», «pul resurslarini konvertasiyalash», «spekulyasiyani yo'q qilish», «inqirozga yuz tutgan tarmoqlarni davlat tomonidan qo'llab-quvvatlash», «tovar va pul oqimlarini optimallashtirish», «yagona partiyaning hukmronligi va yo'l boshchiligi». Bularndan asosiy maqsad – davlatga tegishli «buyruqbozlik direktiv cho'qqilarni» kuchaytirishdan iborat. Natijada, markazlashgan iqtisodiyotda davlat mulki, markazlashgan tarzda ho'jalik qarorlarini qabul qilish, monotizim (bank va tovar ishlab chiqarish bo'yicha) hukmron bo'ladi. Monotizimda barcha tovar ishlab chiqarish va tovarlarni taqsimlash, pul resurslari va moliya-kredit munosabatlar davlatlashtiriladi. Umuman olganda markazlashgan direktiv iqtisodiyotda erkin (ochiq) «bozor» bo'lmaydi, chunki uni davlat uchun keragi bo'lmaydi.

Iqtisodiy o'sish pul mablag'larini va tovarlarni markazlashgan tarzda davlat manfaati uchun qayta taqsimlash, byudjet investisiyalarini taqsimlash, rejali pul emissiyasi va inflyasiya evaziga belgilanadi. Barchasi davlatga tegishli bo'lgan iqtisodiyot sub'ektlarining ortiqcha pul mablag'lari byudjet harajatlarini qoplashga yo'naltiriladi. Bunday modelning hossalari iqtisodiyotni jahon bozoridan izolyasiyalantirib qo'yadi, natijada ichki krizislarga olib keladi.

*Fundamentalistik (diniy) iqtisodiyotga hos bozor modeli.* Bunday iqtisodiyotning yorqin namoyondasi Eron Islom Davlati hisoblanadi (shu tufayli u haqda gap yuritamiz). Bu davlat Islom dini ideologiyasiga asoslangan rivojlanishning alohida milliy yo'liga qaratilgan bo'lib, jahon bozori va industrial mamlakatlardan ajralgan holda bozor modelini shakllantirgan va rivojlantirib kelmoqda. Uning iqtisodiyoti yopiq hisoblanadi.

Bunday iqtisodiyotda byudjet va Markaziy bankning roli gipertrofirlashgan, ustuvor tarmoqlarni dotasion kreditlash va byudjet tomonidan moliyalashtirish hukmronlik qiladi, foiz stavklarini subsidiyalash, kredit resurslarini markazlashgan tarzda taqsimlash, muam-moli aktivlar va inflyasiyani o'sishi kabi holatlar hukmronlik qiladi. Natijada bozor bank kreditlari tomonidan ezilib siqib qo'yilgan. Umuman olganda bozor infratuzilmasi rivojlanmagan, hududiy sektorlarga bo'lingan, kapitalizasiya darajasi past, risklar darajasi

baland, moliya-bank tizimi past darajada rivojlangan. Diniy e'tiqod va yopiq iqtisod bo'lganligi sababli sudho'rlik va spekulativ instrumentlar bozorlari yo'q.

*Liberal iqtisodiyotga hos bozor modeli.* Ma'lumki, liberal iqtisodiyot ijtimoiy va iqtisodiy hayotga davlatning cheklangan aralashuvi, bozor munosabatlari sohasini kengligi, davlat mulkini qisqarishi, bozorlarni raqobat uchun ochiqligi, bozor faoliyatiga turli cheklashlarni kamligi, narx-navo va foiz stavkalari ustidan administrativ nazoratni kuchsizligi, bojxona bojlarini pastligi, markazlashgan dotasiyalash sohasi va subsidiyalanadigan kreditlarni qisqarishi va h.k. bilan xarakterlanadi. Liberal iqtisodiyot bozorning turli modellarida mavjud (anglo-sakson, germano-fransuz, yapon, shved, fin, ispan va h.k.) bo'lib, ularda davlatning roli, mulkchilik tizimi tuzilmasi, real sektorni moliyalashtirish va hokozolar farqlanadi. Bunday sharoitlarda industrial mamlakatlarning bozorlari ochiqligi, yuqori darajada rivojlanganligi, globalligi bilan xarakterlanadi. Rivojlanayotgan mamlakatlarning bozorlari esa rivojlanishning tez sur'atlariga erishgan bo'lsalarda, rivojlangan mamlakatlarning bozorlariga ochiqligi va globalligi bo'yicha nisbatan pastroq pog'onada turadilar. Bunga sabab, rivojlanayotgan mamlakatlarning yuqorida ko'rsatilgan rivojlanish hususiyatlari va sharoitlaridir.

*Ko'p ukladli iqtisodiyotga hos bozor modeli.* Har qanday mamlakat iqtisodiyotida yuqorida keltirilgan modellarning elementlari (unsurlari) mavjud bo'lib, ular bozorning roli va funksiyalarini ma'lum darajada cheklashi yoki kengaytirishi mumkin. Masala shundaki, qanday model qaysi mamlakatda ustuvorlik qiladi.

Iqtisodiyotning ko'p ukladliliigi ayniqsa o'tish iqtisodiyotiga mansub mamlakatlarda (masalan, Markaziy va Sharqiy Evropa va MDH mamlakatarida, Mo'g'uliston, Xitoy va jumladan O'zbekistonda) namoyon bo'lgan. Bu mamlakatlarning iqtisodiyot va bozor modellarini o'tish davri sharoitlarida bir hil bo'lishi mumkin emasligi aniq. Iqtisodiy modellari eklektikdir. Bunga sabab, ularda o'tish davri bilan bog'liq ko'p muammolar hanuzgacha mavjudligi. Masalan, mulkchilik tuzilmasini shakllanishi, siyosiy va ideologik o'zgarishlarni nihoyasiga yetmaganligi, ichki bozorni ochilishida tashqi raqobatning kuchliliigi, bozorni yuqori volatilligi va h.k. Unda dominantlar kam namoyon bo'lgan, proteksionizm va davlatning roli kuchli, direktivlilikdan ochiq bozor iqtisodiyotiga o'tish jarayoni siklik (davriy) xarakterga ega. Bu jarayonda fundamentalistik va shovinistik g'oyalarga og'ishlar, alohida

milliy tus berilgan rivojlanish yo'lini targ'ibot qilish, alohidalik kabi risklar va holatlar mavjud bo'ladi. Iqtisodiyotning ko'p ukladliligi bozorga keskin ta'sir ko'rsatadi.

*Rivojlanayotgan va o'tish iqtisodiyotiga mansub mamlakatlarga hos bozorning gibrid (aralash tuzilmali) modellari.* Bunday modellarda asosan ko'p ukladli iqtisodiyotga xos muammolar mavjud bo'ladi. Iqtisodchilar bu muammolarni paydo bo'lishini ushbu mamlakatlarda turlicha olib borilayotgan iqtisodiy islohotlar natijalari va ularga ta'sir etuvchi ko'pgina omillar bilan bog'laydilar. Muammolarning ichida sezilarlisi-xususiy mulkchilik tuzilmasini shakllanishi jarayoni hisoblanadi.

Markaziy va sharqiy Evropa mamlakatlarining ko'pchiligida bozor kontinental modelga moslashgan bo'lib, ularda asosan banklar katta rol o'ynaydi. Boshqalarida esa anglo-sakson va kontinental modellarning elementlari aralash mavjud.

Bozorning aralash modelini 55 dan ortiq mamlakatda kuzatish mumkin: Isroil, Iordaniya, Xitoy, Koreya, Livan, Oman, Tayvan, Namibiya, Bolgariya, Vengriya, Latviya, Litva, Polsha, Slovakiya, Sloveniya, Turkiya, Xorvatiya, Chexiya, Estoniya, sobiq Yugoslaviya davlatlari, Boliviya, Kayman orollari, Urugvay, Chili, Ozorbayjon, Armaniston, Belarussiya, Ukraina, Qozog'iston, O'zbekiston, Hindiston, Pokiston, Tailand, Filippin, JAR, Gresiya, Ruminiya, Argentina, Braziliya, Venesuela, Meksika, Peru, Quvayt, Baxreyn, Malayziya, Mo'g'uliston, Shri-Lanka, Botsvana, Gana, Kipr, Makedoniya, Bermud orollari, Kolumbiya, Salvador, Ekvador, Yamayka va h.k.

**2. Mamlakat aholisining an'analari va ma'naviy boyliklariga asoslangan bozor modellari**

*Anglo-sakson tradisiyalariga asoslangan bozor modellari.* Anglo-sakson an'alarida (yoki «protestan kapitalizmi» an'alarida) turbiyalangan bozor qatnashchilari risklar va hatti-harakatlarga nisbatan pragmatik, iqtisodiy individualizm, davlatga va yirik kompaniyalarga nisbatan kamroq nazoratli bo'ladilar.

AQSh va Buyukbritaniya bozorlari qatnashchilari esa Germaniya va Yaponiyadagilardan farqli konservativlik darajasi kamroq va risklarga ko'proq moyil. Bularning barchasi anglo-sakson modeli asosidagi bozorlarni liberalligini, ochiqligini, faolligini, ammo krizislarga ta'sirchanligini belgilaydi.

*Islom an'anasiga asoslangan bozor modeli.* Bu an'analar islom bozori shaklida namoyon bo'ladi. Unda bozor qatnashchilari tomonidan

Islom dini ko'rsatmalariga va «harom» tushunchasiga rioya qilinadi. Islomiy bozor institutlari oldindan belgilangan foiz daromad olishlari va spekulativ operatsiyalar bajarishlari mumkin emas, ular faqat ulushlar va ijara asosida ishtirok etishlari, mulkni nasiyaga sotib olish va sotishi mumkin. Bunday an'analarda Pokiston, Baxreyn, Kuvayt, Indoneziya, Eron, Malayziya bozorlari faoliyat yuritadi.

Bozorni islomiyLashtirish uni soddalashuviga, ommaviylik xususiyatini pasayishiga, davlatning salmog'ini oshishiga olib keldi.

*Yapon an'alariga asoslangan bozor modeli.* Ushbu an'alar quyidagilarda namoyon bo'ladi:

- insonlarni pog'onalilikka intilishi, o'zidan yuqori pog'onada turgan shaxsga sodiqlik (davlat tuzilmasi yoki biznesda);

- bir kompaniyada o'tiroqlik (butun hayot mobayniga yollanish tizimi);

- vasiylikka muhtojlik;

- personal manfaatlarini mulkdorlamikidan yuqori qo'yish («korporasiya-oila», sezilarli oshib boruvchi mehnat haqi va ijtimoiy to'lovlar tamoyili asosida);

- yaqqol kollektivizm, jamiyatga o'ta tobelik, o'zini moddiy cheklash («halol kambag'allik», ishga fidoiylik etikasi), Yaponiyani dunyodagi alohida missiyasini oshirish;

- anglo-sakson an'anasidan farqli, aholining yuqori darajadagi jamg'arma normasi.

Bozorning Yapon modelini AQSh modelidan keyingi o'ringa qo'yish mumkin. Ularning ikkalasi islomiy bozorlardan ustun.

*Germaniya an'alariga asoslangan bozor modeli.* Diniy e'tiqodlarning farqliligiga qaramasdan, Germaniya va Yaponiya modellarning o'hshash taraflari mavjud. Sabab, bu mamlakatlarda aholining iqtisodiy qarashlari ko'p jihatdan mos kelishidir. Germaniya halqi boshqalardan farqli bir muncha xususiyatlarga ega bo'lib, ularga quyidagilarni kiritish mumkin:

- praktisizm, ierarxiklik, o'ta mehnatkashlik, ijtimoiy himoyaga, risksizlikka va jamg'armaga moyillik. Anglo-sakson modelida esa mobillikka, ihtirochilikka, risklilikka, opportunizmga, agressivlikka, o'zgarishlarga moyillik ko'proq seziladi;

- kompaniya rahbariyati tomonidan personal manfaatlarini mulkdorlamikidan yuqori qo'yilishiga yo'nalganligi.

### **Savollar**

1. Bozorning anglo-sakson modeli mazmuni nimadan iborat?
2. Bozorning kontinental modeli mazmuni nimadan iborat?
3. Bozorning aralash (gibrid) modeli mazmuni nimadan iborat?
4. Bozorning islom modeli mazmuni nimadan iborat?
5. Bozor modellarini qaysi belgilar bo'yicha tasniflash mumkin?

### **Topshiriqlar**

1. Bozor modellarini har bir tasnif belgisi bo'yicha tavsiflang.
2. Terminlar lug'atini tuzing.



## *II bob. BOZOR TOVARI .*

### **2.1. Bozor tovari tushunchasi, mazmuni va ta'minlanganligi**

Bozor tovarining mazmun-mohiyati bozor iqtisodiyoti bilan hamohang birlikda ko'rib chiqilishi lozim bo'lgan instrumentariy (terminologiya, tushunchalar) va metodologiya bilan aniqlanadi.

Bozor tovarining mazmun-mohiyatini ochib beruvchi bozor instrumen-tariysi bozor iqtisodiyoti nazariyasi va amaliyotidagi mavjud zamonaviy konseptual tushunchalarga tayanadi.

Bu instrumentariy bozor tovarining mazmunini to'liq ifodalovchi mahsus tizimlashtirilgan terminologiya bo'lib, bazaviy (tayanch, fundamental) bo'lgan konseptual (nazariy) tushunchalar majmuasi sifatida namoyon bo'ladi.

Bozor instrumentariysining zamonaviyligi shundan iboratki, uning yordamida bozor tovarining aynan hozirgi vaqtdagi mazmun-mohiyati ifodalanadi. Agar, har qanday bozor tovarini vaqt o'tishi bilan bozorning zamon talabiga mos ravishda uzluksiz takomillashib borishi yoki qandaydir qo'shimcha xossaga va funksiyaga ega bo'lishi yoki mazmunan va shaklan o'zgarishi va h.k. ob'ektiv tabiiy jarayon bo'lsa, unda avvalgi davrda tayanch bo'lgan terminologiya va tushuncha ham hozirgi zamonga kelib eskirishi tabiiy holatdir. Hususan, qadimgi va o'rta asrlarda bazaviy hisoblangan terminologiyani XXI asrga kelib bir muncha takomillashib rivojlanganligiga iqror bo'lish mumkin. Ammo, eski davrdagi tushunchalarning ahamiyatini aslo pasaytirish mumkin emas, chunki ular kelajakdagi har qanday terminlar mazmunini takomillashishi va rivojlanishiga bazis bo'lib hisoblanadi. Boshqacha qilib umumlashtirib aytganda, har qanday yangi tushuncha o'ziga mos yoki bir vaqtlar unutilgan eskilikdan kelib chiqadi.

Shunday qilib, bozor tovarining zamonaviy tushunchasini avvald-gilariga asoslanib, lekin hozirgi zamon jahon bozorining mazmun-mohiyatidan kelib chiqib (I bobga qaralsin), aniqlash maqsadga muvofiq.

Umuman olganda, bozor munosabatlari zaruriyat doirasida yetarli va/yoki kerakli sifat va miqdor talabi darajasidagi tovar mavjud bo'lganidagina vujudga keladi va amalga oshiriladi. Tovar bilan bog'liq

bozor munosabatlari unga bo'lgan talab va taklifni ob'ektiv qondirilishi zaruratidan kelib chiqadi.

Odatda har qanday tovar bilan bog'liq bozor munosabatlari og'zaki yoki yozma ravishda etik me'yorlar, iqtisodiy va huquqiy mexanizm bilan ta'minlangan kelishuv (bitim) asosida amalga oshiriladi.

Har qanday tovar bozor munosabatlari ob'ekti bo'lishi uchun talab va taklifni qondiruvchi mazmun, shakl va o'lchamga (narx, baho, miqdor, vaqt muddati, hajm, vazn va h.k. bo'yicha) hamda sifat darajasiga ega bo'lishi zarur.

Tovar bozor munosabatlari ob'ekti sifatida ularning xarakterini belgilaydi. Tovarga bo'lgan talab va taklif esa tovar bo'yicha bozor munosabatlari turi, shakli va tartibini, ulardagi tovar parametrlarini (turini, miqdorini, bahosini, sifatini, umrini va h.k.) belgilaydi.

Tovar bo'yicha bozor munosabatlarining predmeti (matlabi) turlicha bo'ladi, masalan, oldi-sotti, ayirboshlash, hadya qilish, foydalanishga berish, hizmat ko'rsatish va h.k. Bunda har qanday manfaatli hizmat ko'rsatish ham tovar sifatida bozor muomalasida bo'ladi.

Tovar bo'yicha bozor munosabatlarining sub'ektlari bo'lib talab va taklifni vujudga keltiruvchilar (ya'ni, tovar ishlab chiqaruvchilar va haridorlar hamda ularni birlashtirib o'zaro bozor munosabatlariga kirishga ko'maklashuvchilar) namoyon bo'ladi.

Umuman olganda, bozor munosabatlari asosida har qanday tovar bozorda erkin muomalada bo'ladi va funksiyalarni bajaradi. Bunday muomala bozor munosabatlari sub'ektlari tomonidan talab va taklifga binoan ularning nafsoniy manfaatlari va naflari ila amalga oshiriladi.

Tovarning bozor muomalasi jarayonida uning erkin narxi va bozor bahosi va boshqa parametrlari shakllanadi, sifati takomillashadi, bozor sub'ektlari raqobatda bo'ladi.

Tannarxga (real harajatlar summasida baholangan) ega bo'lgan ishlab chiqaruvchi tomonidan ishlab chiqarilgan har qanday mahsulot (ko'rsatilgan hizmat) bozorga chiqarilmasdan oldin tovar bo'lavermaydi, chunki bu mahsulot ishlab chiqaruvchining takroran ishlab chiqarish maqsadlarida qo'llanilishi mumkin. Ishlab chiqarilgan mahsulot faqat bozor muomalasiga zaruriyat asosida chiqarilsa (taklif qilinsa) va zaruriyat asosida talab qilinsa bozor tovari ko'rinishiga ega bo'ladi.

Shunday qilib, har qanday mahsulot (hizmat) bozor tovari (bozor munosabatlari ob'ekti) bo'lishi uchun avvalambor unga bozor sub'ektlari (talab va taklif qiluvchilar) tomonidan zaruriyat va manfaat

bo'lishi lozim. Bunda tovar bozor muomalasida iqtisodiy va huquqiy shakl va mazmun-mohiyatli moddiy (yoki nomoddiy) tur yoki shaklda, ma'lum maqsad, vazifa va funksiya, hossa, sifat va parametrlarga ega bo'lishi nazarda tutiladi.

Tovar bozor muomalasida shaklan iqtisodiy kategoriya hisoblanadi. Bunda tovarni iqtisodiy mazmunga ega bo'lishi uni pul birligida ifodalanishi va shuning asosida baho va narxga ega bo'lishi tushuniladi. Aytish joizki, har qanday bozor tovari pul bilan ta'minlangan bo'lishi lozim, o'z navbatida esa milliy valyuta tovar bilan ta'minlangan bo'lishi kerak.

Tovar bilan bog'liq bozor munosabatlari shaklan bitishuv (shartnoma, kontraktlar) asosida amalga oshiriladi. Shuning uchun, tovarning bozor muomalasidagi munosabatlar yuridik konstruksiyaga ega bo'lib, huquqiy mexanizm bilan ta'minlangan bo'ladi. Demak, har qanday tovar bozor tovari sifatida iqtisodiy-huquqiy mexanizm bilan ta'minlanadi.

Iqtisodiy-huquqiy mexanizm bilan ta'minlangan tovarni bozor muomalasidagi maqsadi ular bilan bog'liq bozor munosabatlariga kiruvchi sub'ektlarning ehtiyoj va manfaatlarini qondirishdan iborat. Shundan kelib chiqib, tovar o'ziga hos bozorda muhim vazifani bajaradi, ya'ni har qanday tovar pul birligida ifodalanib o'ziga hos bozorida «pul-tovar» almashinuviga asoslangan ob'ektiv muomalada bo'ladi. Pul mablag'lari haridordan sotuvchiga tomon harakat qiladi, tovar esa sotuvchidan haridorga o'tadi. Bunda sotuvchi (ya'ni tovar ishlab chiqaruvchi) o'z manfaati ila takroran ishlab chiqarish va rivojlanish talablarini qondiradi. Haridor esa iste'molga bo'lgan talabini qondiradi. Demak, tovar o'z bozorida pul-tovar almashinuvi asosidagi muomalasida tovar ishlab chiqaruvchilar va iste'molchilar talablarini qondiruvchi vosita vazifasini bajaradi.

Ta'kidlash joizki, bozorda pul-tovar muomalasida tovar va pul hajmi bir-biriga teng bo'lsa pul va tovar birday qadri bo'ladi, aks holda pul yoki tovar qadri (uning hajmi ortsa) o'zgaradi (kamayadi).

Tovarni haridor uchun ayni vaqtda qay darajada zarurligi va keltiradigan foydasi (daromadi) uning sifati, miqdori (seriya, partiya, donasi) va bozor bahosi darajasini belgilaydi, talab hajmini va tovar ishlab chiqaruvchining imidjini, brendini shakllantiradi.

Tovar sifatini ikki tarafdin ko'rish lozim: tabiiy (fizik, kimyoviy, biologik, texnik, texnologik va h.k.) va iqtisodiy. Tovarning tabiiy (moddiy) nuqtai nazardan ko'rilgan sifat darajasi uning turiga qarab mos

ravishda fizik, kimyoviy, biologik, texnik va texnologik ko'rsatkichlarda (parametrlarda) ifodalanadi. Bu ko'rsatkichlar miqdori qonuniy ravishda o'rnatilgan standartlar talabi darajasida bo'lishi, tovar esa sertifikatlangan va shtrix kodlangan (moliyaviy instrumentlardan tashqari, chunki ular tovarning alohida turi va toifasiga kiradi) bo'lishi talab etiladi.

Tovarni iqtisodiy sifat darajasi iqtisodiy ko'rsatkichlar yordamida ifodalanadi, masalan, baholar, tannarx, foyda (zarar), likvidlik va h.k. Bunda har qanday tovar bir vaqtning o'zida ham bozor tovari va ham kapital tusini oladi.

Tovarlarning fundamental hossalari ularning parametrlari (sifat ko'rsatkichlari) orqali ifodalanadi.

Ishlab chiqarilgan tovarlar va moliyaviy instrumentlar (qimmatli qog'ozlar, valyuta, kredit) o'rtasidagi farqni anglash zarur. Masalan, ishlab chiqariladigan tovarlar muomalasi uchun ularga hos bo'lgan bozor zarur, qimmatli qog'ozlar uchun esa faqat fond bozori, pul (valyuta) va kreditlar uchun – mos ravishda pul bozori va kreditlar bozori bo'lishi kerak va h.k. Bunda real tovar, moliya instrumentlaridan farqli, bir yoki bir necha marotaba oldi-sotti bo'ladi, qimmatli qog'ozlar (moliyaviy instrumentlar sifatida) esa cheklanmagan marta oldi-sotti bo'lishi mumkin. Umuman olganda real tovar kimningdir tomonidan ishlab chiqariladi, moliyaviy instrument esa muomalaga chiqariladi.

Yuqorida aytib o'tilganlardan kelib chiqqan holda tovarning bozor iqtisodiyotida bajaradigan quyidagi funksiyalarini ko'rsatish mumkin:

- o'ziga hos bozor orqali tovar bozor kapitali, moddiy boylik, bozor munosabatlari va iste'mol ob'ekti funksiyasini bajaradi;
- ishlab chiqaruvchilar va iste'molchilar talablarini qondiruvchi hamda raqobat asosida bozor qatnashchilarining manfaatli rivojlanishini ta'minlovchi vosita funksiyasini bajaradi;
- bir vaqtda iqtisodiy va yuridik mazmuni o'zida mujassamlashtirgan holda ishlab chiqaruvchi va iste'molchi o'rtasidagi iqtisodiy-huquqiy munosabatlarni belgilash funksiyasini bajaradi;
- bozor kon'yunkturasini, unda ishlab chiqarish va biznes sifatini hamda raqobatbardoshlikni belgilash, bozor iqtisodiyoti holati to'g'risida informatsiya bilan ta'minlash va h.k.

Bozor tovariga hos quyidagi hossalarni keltirish mumkin:

- bozor muomalasida talab va taklifga zaruriyat, iqtisodiy-huquqiy mexanizm va sifat (tabiiy va iqtisodiy sifat darajasi) bilan ta'minlan-ganligi hamda sifat darajasini o'lchamiyligi (ya'ni, baholanishi, tahlil qilinishi va prognozlanishi mumkinligi) va boshqariluvchanligi;

- pul bilan ta'minlanganligi, ob'ektiv bozor narxi va bahosiga, daromad va likvidlik darajasiga, hajmga (seriya, partiya, nomer, son birligida) egaligi;

- standartlashganligi, kodlanganligi va sertifikatlanganligi;

- harakatining shaffofligi, riskliligi, ishonchliligiga talabchanligi;

- tovarning hilma-hilligi ularga mos ravishda bozorlar turlari va xususiyatlarini belgilashi;

- bir vaqtning o'zida kapital va bozor munosabatlari ob'ekti (tovar) ekanligi, shu asosda manfaatlarni ob'ektiv ta'minlashi;

- bozor kon'unkturasiga va turli omillarga ta'sirchanligi.

Bozor munosabatlari ob'ekti sifatida tovar muomalasiga quyidagi omillar ta'sir ko'rsatadi:

- bozor muhiti quvvati, modeli, industriyasi va kon'yunkturasi, bozorning ochiqlik va risklilik darajasi, volatilligi;

- makroiqtisodiy siyosat, xususiyl mulkchilik tizimini takomilligi;

- bozorni soliqqa tortish shart-sharoitlari va modeli;

- bozorni samarali muvofiqlashtirilganligi va nazorat qilinishi;

- pulni real tovarlar bilan ta'minlanganligi va aksincha;

- jamiyatning mentaliteti va tanlab olgan rivojlanish modeli;

- tashqi kuchlar va hodisalarning ta'siri va boshqalar.

Ushbu omillar (tashqi va ichki fundamental omillar) tovar bozorida voqeliklar (jarayonlar, hodisalar) rivojini shakllantiradi.

Yuqorida aytilganlardan kelib chiqib, *bozor tovari* – bu zaruriyat asosida yaratilib kapital, moddiy boylik, bozor munosabatlari va iste'mol ob'ekti sifatida ma'lum mazmun, maqsad, vazifa, funktsiya, hossa, parametrlar, sifat darajasi va bozoriga ega bo'lgan bozor iqtisodiyotining mazmun-mohiyatini va raqobatli rivojini belgilovchi iqtisodiy vositadir.

### Savollar

1. Instrumentariy nima sababdan o'zgarib va rivojlanib boradi?
2. Bozor tovari qanday mexanizm bilan ta'minlanadi?
3. Tovar sifati qanday ifodalanadi?
4. Tovarining qanday funksiyalarini bilasiz?
5. Bozor tovari hossalari nimalardan iborat?
6. Tovarining bozor muomalasiga qanday omillar ta'sir ko'rsatadi?

### Topshiriqlar

1. Bozor tovari instrumentariysini tavsiflang.

2. Bozor tovarining mazmunini tushuntiring.
3. Terminlar lug'atini tuzing.

## 2.2. Bozor tovari tasnifi va turlarining tavsifi

Bozor tovarlari tasnifi ularga oid tushunchalar, munosabatlar, hossalalar va hususiyatlarning o'zaro bog'liqligini ochib berishga hamda bu bog'liqlikni mantiqan qurilgan tizim ko'rinishida ifoda etadi. Shu yo'sinda tasnif tovar bozori mazmun-mohiyatini, undagi iqtisodiy-huquqiy munosabatlar jarayonlariga hos hossalalar va qonuniyatlarni chuqurroq va kengroq tushunishga xizmat qiladi.

Zamonaviy bozor turli hildagi tovarlar va xizmatlar bilan hamohang va to'ldirilgan bo'lib, ularni bir necha belgilar asosida tasniflashni taqozo etadi.

Muomalaga chiqarilishi maqsadi – tovarlar bilan bog'liq bozor munosabatlariga kiruvchi sub'ektlarning ehtiyoj va manfaatlarini qondirish bo'yicha natural (hom ashyo, ko'chmas mulk, yer, sanoat va xalq iste'moli mollari va h.k.) va nomoddiy (xizmatlar, mehnat, intellektual mulk, huquqlar va h.k.) tovarlar, moliyaviy instrumentlar, strategik tovarlar.

Bozorning segmentlari bo'yicha: moliya bozori instrumentlari, mulklar (ko'chmas va intellektual mulk) bozori tovarlari, hom ashyolar va tayyor mahsulotlar bozori tovarlari, xizmatlar (jumladan, mehnat resurslari) bozori tovarlari.

Chiqarilish bazisiga ko'ra: moliyaviy instrumentlar (kredit, valyuta, sug'urta polisi, qimmatli qog'ozlar), hom ashyo (neft, gaz, qora va rangli metallar, qishloq ho'jalik mollari va h.k.), sanoat mollari, qurilish mollari, xalq iste'moli tovarlari, ko'chmas mulk, xizmatlar, foydalaniladigan huquqlar va h.k.

Iqtisodiyotning u yoki bu sub'ektiga ko'ra: ishlab chiqarish korxonalarini tovarlari, moliya institutlari tovarlari (xizmatlari, moliyaviy instrumentlari).

Chiqarilish muddati bo'yicha: qisqa, o'rta va uzoq muddatli tovarlar.

Milliyligi bo'yicha: milliy, horijiy va halqaro tovarlar.

Qo'llanilishiga ko'ra: moliyaviy resurslarni jalb qilishga, iste'mol va takror ishlab chiqarish uchun mo'ljallangan tovarlar.

Aylanish soni bo'yicha: bir va undan ortiq, lekin cheklangan sonda, cheklanmagan sonda aylanuvchi tovarlar.

Iqtisodiy-huquqiy hossalariga ko'ra quyidagi guruhlarga ajratish mumkin: bazaviy (jumladan, bazis sifatida bo'luvchi) va bazisli tovarlar.

Chiqarilish va muomala chegarasi bo'yicha: alohida mamlakat, re-gion va halqaro miqyosda chiqariluvchi va muomalada bo'luvchi tovarlar.

Shaxslarga nisbatan cheklanishlar bo'yicha: barchaga va cheklangan shaxslarga sotiladigan tovarlar.

Shakli bo'yicha: moddiy va nomoddiy tovarlar.

Funksional belgisi bo'yicha: iste'mol, ishlab chiqarish, investision, innovasion tovarlar.

Tashqi iqtisodiy faoliyat bo'yicha: eksport va import tovarlari.

Muomalasi bo'yicha: erkin muomalada bo'luvchi, taqsimlanuvchi tovarlar.

Sotilish hajmiga ko'ra: chakana va ulgurji, seriyali, partiyali, namunaviy tovarlar.

Sotilish joyiga ko'ra: birja tovari, auksion, yarmarka, do'kon tovarlari.

Tayyorlash manbasi bo'yicha: dengiz, qishloq ho'jalik, tradision (ishlab chiqarish korxonalarida) va noan'anaviy (kosmik, sun'iy) muhit tovarlari.

Tayyorlash usuli bo'yicha: kimyoviy, biologik, texnik, tabiiy, sintetik tovarlar.

Ta'minlanganligi bo'yicha: ta'minlangan, ta'minlanmagan, garovlangan, kafolatlangan tovarlar.

Nazorat qilinishiga ko'ra: lisenziyalanuvchi va lisenziyalanmaydigan, sertifikatlangan va sertifikatlanmagan, davlat ro'yhatidan o'tkaziluvchi va o'tkazilmaydigan, mualliflik huquqiga ega va ega emas, patentlanuvchi va patentlanmaydigan, standartlashtiriluvchi va nostandart tovarlar (hizmatlar).

Turlari bo'yicha: dunyoda mavjud bo'lgan barcha tovarlar va hizmatlar.

Keltirilgan tasnif xohishga ko'ra kengaytirilishi mumkin.

### **Savollar**

1. Bozor tovari nima?
2. Bozor tovarini qaysi belgilar bo'yicha tasniflash mumkin?

### **Topshiriqlar**

1. Bozor tovarini keltirilgan belgilar bo'yicha tavsiflang.
2. Terminlar lug'atini tuzing.

### 2.3. Bozor tovarining ko'rsatkichlari

Bozor munosabatlari ob'ekti bo'lmish har qanday tovar uchun mazmun va shakl hamda miqdor o'zgarishlaridan sifat o'zgarishlariga o'tish va aksincha jarayon bilan bog'liq tabiiy (fizik, kimyoviy, biologik, texnik, texnologik va h.k.) va iqtisodiy ko'rsatkichlarni aniqlash, o'lchash va baholash muhim ahamiyatga ega. Chunki bunday ko'rsatkichlar yordamida bozor tovarining mazmuni va shakli, mohiyati, miqdori va sifati aniqlanadi, tovar standartlashtiriladi, unifikasiyalantiriladi, turlarga va toifalarga ajratiladi, kodlashtiriladi, uning bu ko'rsatkichlari miqdoriy o'lchanadi, baholanadi, tahlil qilinadi, tanlab olinadi, optimallashtiriladi va prognozlanadi, natijada sifati belgilanadi.

Tovar va uning bozor muomalasi bilan bog'liq texnik, texnologik, iqtisodiy, moliyaviy jarayonlarning sifatini o'lchashda tegishli miqdoriy (metrik, ya'ni kvalimetrik, ekonometrik, finansometrik, sek'yurimetrik, marketmetrik) va organoleptik usullar qo'llaniladi. Bu usullarning asosiy predmeti ko'rsatilgan jarayonlar rivojini shakllantiruvchi omillar hisoblanadi. Omillarning tovar va uning bozor muomalasi bilan bog'liq jarayonlarga ta'sirini har bir usulda qo'llaniladigan tegishli ko'rsatkichlar yordamida baholanadi. Bunda ko'rsatkichlar yordamida bozor jarayonlariga hos hossa va qonuniyatlar o'rganiladi.

Umuman olganda, tovar sifati iste'molchilar tomonidan belgilanadi. Iqtisodiy nuqtai nazardan tovarning iste'molchi uchun ayni vaqtda qay darajada zarurligi va keltiradigan foydasi, tovarning sifati va miqdorini hamda bozor bahosi va talab hajmini, tovar ishlab chiqaruvchining taklifi va rivojlanish darajasini, imidjini, brendini belgilaydi.

Bozor tovarining muhim xususiyatlari – bu uning turi, mazmuni, shakli, sifati va miqdorini standartliligi, sifatini o'lchamiyligi va bozor talabiga mos ravishda saqlanishi va/yoki uzluksiz rivojlanib borishidir.

Bozor tovari va uning bozor muomalasi bilan bog'liq jarayonlar sifatini miqdoriy o'lchashda qo'llaniladigan ko'rsatkichlarni tizimlashtirib quyidagi guruhlariga birlashtirish mumkin:

- 1) baholi va natural – o'lchashning asosiga qo'yilishiga qarab;
- 2) miqdoriy va sifat – jarayonning qanday tarafi (jihati) o'lchanishiga qarab;
- 3) hajmli va qiyosiy – alohida olingan ko'rsatkich yoki ularning nisbatiga qarab;
- 4) absolyut va nisbiy.



Pul birligida o'lchanadigan baholi ko'rsatkich pul-tovar muomalasida eng ko'p qo'llaniladiganlardan hisoblanadi.

Natural va shartli natural ko'rsatkichlar kompaniyalarning rejali va hisob-analitik amaliyotida, ishlab chiqarilgan va realizasiya qilinadigan mahsulot miqdorini ifodalashda qo'llaniladi.

Amaliyotda har ikkala ko'rsatkich (baholi va natural) ham qo'llaniladi.

Miqdoriy ko'rsatkichlar baholi va natural birliklarda ifodalanishi mumkin.

Sifat ko'rsatkichlari ishlab chiqarilgan mahsulotlarni (tovarlarni) o'rnatilgan talablarga mosligi, mehnat, moddiy, ekologiya va moliyaviy harajatlarning iqtisodiy samaradorligi va shunga o'hshash boshqa ko'rsatkichlar nuqtai nazaridan baholashda qo'llaniladi. Mahsulotning sifati ishlab chiqarish texnologiyasiga bog'liq.

Ulgurji va chakana tovar aylanmasi, mablag'lar aylanmasi, aylanish harajatlari, foyda – bularning barchasi hajmli ko'rsatkichlar.

Nisbiy ko'rsatkichlar ikkilamchi bo'lib, hajmli ko'rsatkichlar hosilasi hisoblanadi. Masalan, mahsulot ishlab chiqarish va ishchilar soni – hajmli ko'rsatkichlar, birinчисining ikkinчисiga nisbati (bir ishchiga to'g'ri keladigan mahsulot ishlab chiqarish) esa – nisbiy ko'rsatkich.

Keltirilgan ko'rsatkichlarning har bir guruhi ma'lum ma'no va ahamiyatga ega bo'lib, tegishli holatlarda qo'llaniladi.

### **Savollar**

1. Bozor tovari ko'rsatkichlari deganda nima tushuniladi?
2. Bozor tovarining qanday ko'rsatkichlarini bilasiz?

### **Topshiriqlar**

1. Bozor tovari ko'rsatkichlarini tavsiflang.
2. Terminlar lug'atini tuzing.

## **2.4. Tovarining bozor qiymati va narxi, ularni o'zaro bog'liqligi**

Tovar bozor munosabatlari ob'ekti sifatida muomalada bo'lishi uchun u ma'lum xossalarga ega bo'lgan holda sifatiiy va miqdoriy ko'rsatkichlarga, iqtisodiy va informasion ta'minotga hamda yuridik konstruksiya va huquqiiy bazaga ega bo'ladi. Tovarining bir sub'ektdan

boshqa sub'ektga qonuniy o'tishida uning qiymatini baholash va narxni shakllantirish, ularni baholash tushunchalari va zarurati yuzaga keladi.

A.Smit<sup>17</sup> fikricha: «Har qanday alohida olingan tovar bozor narxi uning bozorga olib chiqilgan miqdori va ushbu tovarning tabiiy narxi yoki to'liq qiymatini to'lab berishga tayyor bo'lganlar tomonidan unga bo'lgan talab nisbati bilan aniqlanadi.» Ushbu ta'rifga ko'ra, tovarning tabiiy narxi deganda erkin (ochiq va effektiv) bozorda tabiiy holda talab va taklif asosida shakllanadigan narx tushuniladi.

Effektiv bozorda tovarning shakllangan bunday narxi uning moddiy boylik (ne'mat, kapital, investisiya) sifatidagi qiymatiga vaqtning har bir momentida mos kelishi mumkin, bu esa natijada bozor va uning ob'ekti to'g'risidagi barcha axborot bozor narxlarida bevosita va to'liq o'z aksini topadi degan xulosaga kelish mumkinligini bildiradi. Mazkur hulosa tasdiqi sifatida qimmatli qog'ozlar effektiv bozori ta'rifini keltirish mumkin: «Har bir qimmatli qog'ozning narxi uning investision qiymati bilan vaqtning har bir momenti (ongi)da mos keluvchi bozor – bu effektiv bozordir»<sup>18</sup>.

Dj.Merfi<sup>19</sup> iborasiga ko'ra: «Bozor har nimani hisobga oladi». Boshqacha qilib aytsak: «Bozor narxlari har nimani o'zida aks ettiradi». Bunda narxni shakllantirish va belgilash esa bozorning muhim funksiyalaridan biri bo'lib, resurslarning qayta taqsimlanish indikatorini hisoblanadi. To'liq qiymati deganda esa, odatda, uning miqdorini unga ketgan to'la sarf-xarajatlar asosida ekspert tomonidan baholangan miqdori tushuniladi. O'z-o'zidan ko'rinib turibdiki, narx va qiymat o'zaro bog'liq bo'lsada, lekin ular mazmunan turli tushunchalar ekanligini payqash mumkin. Ya'ni narx qiymat emas, zero ular ideal holda teng bo'lishi mumkin. Odatda bu hol kamdan-kam uchraydi, uchrasa ham, ular muvozanati o'zgaruvchan omillar ta'sirida tezda buziladi va h.k.

Demak aytish mumkinki, har qanday ob'ekt (tovar)ning adolatli qiymatini baholash va ob'ektiv narxini shakllantirishni bir-biri bilan bog'liqlikda amalga oshirish maqsadga muvofiq.

Shu munosabat bilan, quyidagi tushuncha va qarashlar o'rinli<sup>20</sup>.

Agarda qiymat va narxning o'zaro bog'liqligini hisobga olsak, narx qiymatning bozor munosabatlarida kon'yunkturaviy (ya'ni talab va

<sup>17</sup> Uning «Исследования о природе и причинах богатства народов» nomli mashhur asarida keltirilgan.

<sup>18</sup> У.Шарп, Г.Александр, Дж.Бейли. Известности. -М.: Инфра-М, 1999.

<sup>19</sup> Дж.Мерфи. Технологический анализ фьючерсных рынков: теория и практика. -М.: Дашинвест, 2000.

<sup>20</sup> Шоҳзадаев Ш.Ш. Тезислар мелини шакллантириш. -Т.: «Fan va texnologiya», 2012.-796 б.; Экономические системологические концепции и приложения. -Т.: «Iqtisod-moliya», 2010.-421 с.

taklifga ko'ra) belgilanadigan pul birligidagi ifodasi deb qabul qilinishi mumkin. Shu o'rinda ta'kidlash zarurki, iqtisodiyot fanlari doirasida qiymat va narx tushunchalari o'zbek va rus (jumladan barcha xorij) tillarida chop etilgan adabiyotlarda ma'lum darajada farqlanadi. Masalan, o'zbek tilidagi adabiyotlarda, narx va bahoning sinonim terminlar deb talqin qilinadi. Zero, rus tilidagi iqtisodiy adabiyotlarda<sup>21</sup> esa chet ellardagidek (AQSh, Yevropa mamlakatlari, Yaponiya va h.k.) qiymat («stoimost», ya'ni kirill alifbosida – «стоимость», «cost», inglizcha – «value», «appraisal», «assess») va uning moliyaviy (puldagi) bahosi (ya'ni hisoblanib topilgan baho – «otsenka» (kirill alifbosida – «оценка»), inglizcha – «estimation», «valuation», «mark») hamda narx («sena (kirill alifbosida – цена)», inglizcha – «price») turli tushunchalar deb ta'kidlanadi. Rus tilidagi «sebestoimost» degan termin esa o'zbek tiliga, negadir, «tannarx» deb tarjima qilingan. Fikrimizcha, aynan bunday tarjima O'zbekistonda qiymat va narx tushunchalariga ma'lum darajada chalkashlik kiritmoqda. Shu munosabat bilan va jahon baholash amaliyotida qiymat narx emas deb qabul qilinganligini hisobga olib, fikrimizcha, «tannarx» so'zini rus tilidagi «sebestoimost (kirill alifbosida – себестоимость)» va ingliz tilidagi «cost», «appraisal», «assess», «value» so'zlariga mos ravishda «tovar yoki mahsulotni sotib olish, yaratish, ishlab chiqarish harajatlarini jamlab hisoblab topilgan qiymati» (qisqacha – «sarfqiymat»<sup>22</sup> yoki jami sarf-harajatlar sarhisobidan iborat qiymat mazmuniga monand «sarqiymat») deb yuritilsa maqsadga muvofiq bo'ladi.

“Baholash” (otsenka, appraise, estimation, valuation, mark) so'zi bir necha ma'noni – narxni aniqlash (belgilash), qiymatni baholash, naflik va qimmatlilik darajasiga baho berish, miqdorni baholash, nimanidir sifati yoki qadr-qimmatini to'g'risida hulosa chiqarish jarayoni – ma'nolarni anglatadi. Bunda “baho” atamasi baholashning sharti va

<sup>21</sup> Микорин Г.И., Гребенникова В.Г., Нейман Е.И. Методологические основы оценки стоимости имущества. - М.: ИНТЕРРЕКЛАМА, 2003.-688 с.; Григорьев В.В., Федотова М.А. Оценка предприятий: теория и практика/Под ред. В.В.Григорьева. - М.: ИНФРА-М, 1997; Оценка бизнеса. Учебник/Под ред. А.Г.Грицовой и М.А.Федотовой. -М.: Финансы и статистика, 2003; Бердникова Т.В. Оценка ценных бумаг: Учебное пособие. -М.: ИНФРА-М, 2006.-144 с.; Шолоховский Ш.Ш. за бошқалар. Мулк ва улу бодолаш қизматлари бозорлари қандай рави қатъисодийотнинг ўзаро микрорегулятив боғлиқлиги: муаммолар ва микрор қарашлар. //Молия. -Т., №4, 2010.-6.58-63; Турли мулк қийматини бодолашнинг услубий асослари: тақвимланган қаралган назарий тушунчалар, ёндашу ва усуллар// Бизнинг эксперт. -Т., №3, 2011.-с.6-11; [www.pronet.ru](http://www.pronet.ru); [www.infa.ru](http://www.infa.ru)

<sup>22</sup> Ushbu termin ikki so'zdan – “sarf” (uning sinonimi bo'lgan “harajat” yoki “sarf-harajat” so'zi) va “qiymat” so'zlari birligidan – iborat bo'lib, fikrimizcha, mazmunan “tannarx” so'zining o'zini bosishi mumkin. Zero “tannarx” terminidagi “tan” (yoki to'laroq shakli “tana”) so'zi (terminning birinchi o'zagi) o'zbek tilida, odatda, jonliz mulkka (ya'ni ko'chmas, harakatsizovchi (ko'char), intellektual va shular kabi boshqa mulk turlariga) emas, balki jonli mulk yoki odamga nisbatan ishlatiladi. “Tannarx” terminning ikkinchi o'zagi – “narx” – esa yuqorida aytilganidek “qiymat” so'zi bilan mazmunan mos kelmaydi.

maqsvadi mazmuniga qarab bir necha ma'noni – baholash doirasidagi harakatni, qiymat haqidagi hulosani, yohud tadqiqot natijalari bo'yicha hulosalarni – anglatishi mumkin. Shunga ko'ra, «baholovchi» degan so'z ruschada «otsenshik» (kirill alifbosida – «оценщик») va inglizchada «appraiser» deb qabul qilingan.

Afsuski, O'zbekistonda ba'zilarining qiymat, narx, qimmat, baho kabi terminlar talqinida hanuzgacha noaniqliklar mavjud, xususan narx va bahoni sinonim so'zlar deb qaraladi. Bundayi chalkashlik holati, fikrimizcha, K.Marksning “Kapital” asarini rus tiliga tarjima qilishda nemis tilidagi “Wert” so'zini “qimmatli (ya'ni ruscha kirill alifbosida – ценность, lotin alifbisida - “sennost”))” emas, balki “qiymat (ruscha kirill alifbosida – “Стоимость”, lshsh alifbosida – “Stoimost”))” deb tarjima qilish evaziga yo'l qo'yilgan hatolikdan kelib chiqqan. Zero nemis tili “Wert” so'zi bilan bir qatorda “Kosten” so'zini ham o'z ichiga oladi. Bunda o'zbekcha “qiymat” hamda ruscha “Stoimost” so'zlari mazmunan nemischa “Kosten” so'ziga aynan mos. Ingliz tilida esa “Value” so'zi o'zbekcha “qimmatli” va ruscha “Sennost” so'zlari bilan mazmunan mos bo'lib “Cost” so'zi bilan almashtirilmaydi. Huddi shunday iqtisodiy kontekstda inglizcha “Price”, ruscha “Sena” so'zlari o'zbekcha “Narx” so'ziga mazmunan mos. Demak, nemischa “Kosten”, inglizcha “Cost” va ruscha “Stoimost” so'zlari o'zbekcha “qiymat” so'zi bilan mazmunan o'hashash. Nemischa “Wert”, inglizcha “Value” va ruscha “Sennost” so'zlari esa o'zbekcha “qimmatli” so'ziga mazmunan mos. Shunday qilib, “qiymat”, “Narx”, “qimmatli”, “Baho”, “Baholash” kabi terminlarni buhgalteriya va audit, bank, moliya va investisiya faoliyatlaridagi terminologik traditsiyalarni<sup>23</sup> hisobga olgan holda iqtisodiy leksikada o'z o'rnida qo'llash zarur.

Baho ob'ektni batafsil tahlilii o'rganish asosida uning qiymati, qimmatligi, nafligi va narxi to'g'risidagi hulosaviy fikr. Bundayi fikr ekspert baholash yo'li bilan shakllanadi. Shu bilan birga, narx bahosi sotuvchi taklifi va haridor tanlovini belgilab beruvchi omil. Baho – tovar nafililigining puldagi ifodasi bo'lib, uning miqdori tovar qiymatini baholash asosida aniqlanadi. Baholash – ob'ekt qiymati, qimmatligi, nafligi, qiymati va narxiga baho berish jarayoni bo'lib, uni ekspert miqdoriy, sifatii va organoleptik baho berish usullarida bajarishi mumkin.

<sup>23</sup> Машуров Г.И., Гребенников В.Г., Нейман Е.И. Методологические основы оценки стоимости имущества. - М.: ИНТЕРРЕКЛАМА, 2003.-с.91-120; [www.ardsting.ru](http://www.ardsting.ru); [www.dina.ru](http://www.dina.ru); Школьный П.И. на баъзилар. Туран мулк кайфиятини баъолашнинг услубий асослари: теориялар ва амалий исхорош тугулмачлар, баъолаш ва услуб// Баъош экспортер. -Т., №3, 2011.-с.6-11.

Baholash faoliyati – kasbiy malaka va vakolatga ega bo'lgan ekspertning holisona baholash ishi.

Narx odatda sodir etilgan oldi-sotdi harakatini bildiradi va bozor sharoitini ifodalovchi muaiyyan holatlarda aniq taraflarni bitim tuzishi uchun to'lashga tayyor bo'lgan pul summasini bildiradi.

Harajatlar ma'lum maqsadlarda sarflanishi mo'ljallangan resurslar miqdorining pul birligidagi ifodasi.

Sarfqiymat (yoki sarqiymat) – biron bir mahsulot, xizmat, tovar, umuman mulkni ishlab chiqaruvchi tomonidan yaratish uchun ketgan to'g'ridan-to'g'ri va bilvosita harajatlar summasi miqdori. Harajatlar raqobatdor bozorlardagi tovarlar yoki xizmatlar yohud mulkning narhlariga bog'liq bo'lishi mumkin.

Boshlang'ich (start) narx – sarfqiymat, to'langan soliqlar va regalashtirilgan foyda miqdorlarining jami summasi sifatida baholanib, bozor sotuviga dastlabki tarzda taklif etiladigan narx. Ilk bor bozorga taklif etiladigan tovar bo'yicha boshlang'ich narx va boshlang'ich bozor qiymat bir-biriga teng bo'lishi mumkin.

Yuqoridagilar asosida terminologik aniqlik kiritish maqsadida aytish mumkinki, baho so'zini quyidagi kontekstda qo'llash mumkin:

- qiymatning baholovchi tomonidan hisoblab topilishi va baholashdan manfaatdor taraflar kelishuvi jarayonlarida uning (qiymatning) sifatiga, miqdoriga va o'zgarish tendensiyasiga baho berish mazmunida;

- narxning ob'ektiv bozor kon'yunkturasi asosida shakllanishi va to'lanishi yoki bozorda sodir etilgan bitim shartlarini aks ettirilishi jarayonlarida uning (narxning) sifatiga, miqdoriga va o'zgarish tendensiyasiga baho berish mazmunida.

Qiymat so'zini qiymatning baholovchi tomonidan hisoblab topilishi va baholashdan manfaatdor taraflar kelishuvi kontekstlarida, narx so'zini esa bozorning ob'ektiv kon'yunkturasi asosida shakllanishi va to'lanishi yoki bozorda sodir etilgan bitim shartlarini aks ettirishi kontekstida qo'llash mumkin.

Qiymat va narx quyidagilar uchun sharoit mavjud bo'lganida yuzaga keldi: samarali mulk tizimi, fuqarolik huquqlari ob'ektlari bo'yicha talab, nafililik, taklif, qimmatlilik va ularga sifatiiy va miqdoriy baho berishning ishonchliligi, mulk huquqining davlat kafolati va bunday huquqini bir shahsdan boshqasiga erkin o'tishi.

Qiymat, narx, baho, qimmat, harajat tushunchalari o'zaro bog'liqlikda bo'ladi. Bozor sharoitida qiymat odatda kelajakda mulkdan

olinishi mumkin bo'lgan naf (foyda)ni nazarda tutadi. Zero kelajakdagi mulkdan olinadigan foyda miqdori vaqt o'tishi bilan o'zgarishi munosabati bilan uning qiymati konkret kun (sana)ga baholanadi.

Aniq sanadagi qiymat tuzilgan bitim taraflari uchun tovarning nafilligini ifodalashi sababli va bunda tushunmovchiliklarning oldini olish maqsadida, baholovchilar quyidagi aniqlashtirilgan terminlarni qo'llaydi: «bozor qiymati», «iste'mol qiymati», «investision qiymat», «baholangan qiymat», «inventarizatsion qiymat», «real qiymat». Bularning ichida eng keng tarqalgani bozor qiymati.

Bozor qiymati – raqobatli bozorning aniq sharoitlarida (uning balanslashgan kon'yunkturasi hisobga olgan holda) baholash ob'ektini adolat, halollik va axborot shaffofligi asosida yangi mulkdorga berilishi uchun to'lanishi ehtimol darajasi eng yuqori bo'lgan pul summasi.

Yuqorida berilgan fikr-mulohazalar asosida tovar qiymati va narxiga quyidagicha ta'rif berish mumkin.

Tovar qiymati – tovarning ma'lum vaqt davridagi pul ekvivalentida ifodalangan va bozor narxiga ekvivalent bo'lishi mumkin deb qabul qilsa bo'ladigan qiymatining bahosi bo'lib, uning miqdori konkret baholash maqsadlari va usullariga boqliq ravishda professional baholovchi, bozor ishtirokchilari, potensial investorning adolat nuqtai nazaridan pragmatik hisob-kitoblarga asoslangan fikri bilan sub'ektiv belgilanadi.

Tovar narxi – tovar bozorining ma'lum vaqt davridagi talab va taklifi (ob'ektiv kon'yunktura) asosida sodir etilgan bitim shartlarini aks ettiruvchi tovar va uni sotuvchisi bozor qiymatiga ekvivalent bo'lgan pul birligida to'lanadigan yoki unga mos nisbiy miqdor.

Likvidligi past va likvid (bozorgir) bo'lmagan tovar bozor qiymati va uning bozor narxi mos ravishda bir-biriga bog'liqlik darajasi juda past bo'ladi va boqliq bo'lmaydi. Livkid tovar bozor qiymati va narxining o'zaro bog'liqlik darajasi esa yuqori bo'ladi.

Odatda tovar qiymati baholash maqsadiga ko'ra hisoblab topiladi, keyin esa bu qiymatga dastlabki tarzda tayangan holda tovar bo'yicha joriy vaqtdagi talab va taklifga ko'ra tuzilgan bitim asosida tovarning bozor narxi o'rnatiladi.

Tovar qiymatining bozor bahosi – turli omillar ta'siridagi raqobat sharoitida holis professional baholovchi (ekspert) tomonidan baholanib va baholashdan manfaatdor taraflar tomonidan adolat nuqtai nazaridan bozor narxiga yaqin deb qabul qilingan adolatli qiymatdir.

Tovarning ob'ektiv bozor narxi – bu tovarning erkin (ochiq), yuqori darajada tashkillashgan va likvid bozorida talab va taklif hamda bozor harakati psixologiyasi asosida sodir bo'lgan ko'p sonli ixtiyoriy tuzilgan bitimlar qiymati asosida shakllangan ob'ektiv narxdir (joriy kon'yunkturaning natijaviy narxlari miqdoriga ko'ra belgilangan baho).

Shu o'rinda tovarning bozor qiymati va narxining iqtisodiy mazmuni va vazifalarini, unga ta'sir etuvchi omillarni eslatish maqsadga muvofiq.

Hozirda qiymat va narxning mazmunini ochib beruvchi quyidagi yondashuvlar mavjud:

- mumtoz (klassik) yondashuvga (A.Smit, D.Rikardo) asosan qiymat va narx – tovarning pulda ifodalangan bahosi;

- neoklassik yondashuvga asosan qiymat va narx – tovarning foydaliligini baholovchi vosita;

- zamonaviy neoklassik yondashuvga asosan (A.Marshall) narx – ishlab chiqarish harajatlarining pulda ifodalangan chegaraviy foydaliligi hamda talab va taklif nisbati;

- qiymatni baholash nazariyasiga ko'ra, qiymat narx emas, baho esa ular to'g'risidagi xulosa. Chunki qiymat ekspertlar bahosi, narx bozor kon'yunkturasi natijasi bo'lib uning tendensiyasiga baho berish mumkin. Zero qiymat va narx o'zaro transformasiyalanish xususiyatiga ega.

Demak, bozor narxi – nafli (foydali) xisoblangan tovar (hizmat)ga bo'lgan talab va taklif nisbatining ma'lum bir nisbatida ushbu tovar (hizmat) ishlab chiqarilishiga sarflangan iqtisodiy resurslarning puldagi ifodasi.

Tovar (hizmat) narxi va qiymatining shakllanishiga ta'sir etuvchi quyidagi omillar mavjud:

- iqtisodiy harajatlar;

- talab va taklif nisbati;

- raqobatning turi va usullari;

- davlatning iqtisodiy siyosati;

- tovar (hizmat)ning foydaliligi;

- hubfiya iqtisodiyotning rivojlanganligi darajasi.

Narx va qiymatning quyidagi funksiyalari mavjud:

- xisob yuritish funksiyasi (narx va qiymat harajatlar va ijtimoiy takror ishlab chiqarishning barcha fazalarida ijtimoiy mehnat mahsullarini o'lchash vositasi sifatida namoyon bo'ladi);

- xisob-kitob funktsiyasi (ishlab chiqaruvchi va iste'molchi hamda bank va soliq tashkilotlari o'rtasidagi turli majburiyatlar bo'yicha ushbu funktsiyani bajaradi);

- balanslovchi funktsiya (bozorda talab va taklif o'rtasidagi muvozanat o'rnatiladi);

- tartibga solish funktsiyasi (bozor narxi va qiymati, davlatning narx-navo siyosati iqtisodiyotni uning faolligiga ta'siri orqali tartibga solish vositalari funktsiyasini bajaradi);

- taqsimlash va qayta taqsimlash funktsiyasi ijtimoiy mahsulot qiymati va narxini, qiymat va narx unsurlari (harajatlar, daromad bozor kursi va riski, investitsiya va jamg'armalar)ni taqsimlash va qayta taqsimlash vositasi sifatida namoyon bo'ladi;

- raqobat vositasi funktsiyasi (agarda ishlab chiqaruvchilar, resurs egalari va iste'molchilar narx va qiymat yordamida raqobatlangansa, unda u raqobat vositasi funktsiyasini bajaradi);

- ijtimoiy funktsiya (ushbu funktsiya tovarni dotatsion (byudjet mablag'lari xisobiga pasaytirilgan) narxda sotilishi chog'ida bajariladi).

Narx, iqtisodiy mazmuniga ko'ra, bozorda quyidagicha turlanadi:

- ulgurji narx (ya'ni yirik partiyalarda sotiladigan tovarlar narxi o'z ichiga harajatlarni va ulgurji-savdo tashkilotlarining daromadini oladi);

- chakana narx (ya'ni kichik hajmlarda individual haridorlarga sotiladigan tovarlar narxi o'z chiga ulgurji narhxi plyus harajat va chakana savdo tashkiloti foydasini oladi);

- harid narxi (davlat buyurtmasi asosida ishlab chiqarilgan tovarlarga o'rnatilgan narx. Ba'zi hollarda ushbu narxga qo'shimcha qiymat (natsenka) va imtiyozlar kiritilishi mumkin);

- dotatsion narh (tovarning davlat byudjeti xisobidan pasaytirilgan narxlari);

- demping narx (tovarga ommaviy talabni oshirish maqsadida boshlang'ich bahosidan pasaytirilgan narx);

- prestij (obro'li) narx (yuqori daromadga ega bo'lgan aholi tomonidan harid qilinadigan tovarlarga o'rnatilgan narx);

- tariflar (kalkulyasiya asosida xizmatlarga o'rnatilgan to'lov haqlari bo'yicha belgilangan narx).

Narx, tartiblanish darajasiga ko'ra, bozorda quyidagicha turlanadi:

- belgilangan narx (ma'lum davr mobaynida bozor kuchlaridan mustasno tarzda administrativ tartibda o'rnatiladi);

- erkin narx (bozor kon'yunkturasi asosida shakllanadigan narx);



- tartiblashtiriluvchi narx (vakolatli davlat organlarining chegaralagan ta'siri ostida tovarlarning ba'zi guruhlariga yuqori chegarada belgilangan narx);

- shartnomaviy narx (tovar bo'yicha oldi-sotti bitimida aniq belgilangan narx).

Narx, bozorning ko'lamiga ko'ra, quyidagicha turlanadi:

- mintaqaviy bozor narhlari (mintaqadagi mahalliy omillar ta'siri ostida shakllanuvchi narx);

- milliy bozor narxi (o'rtacha ijtimoiy harajatlar hamda talab va taklif ta'siri ostida shakllanuvchi narx);

- jahon bozori narxi (quyidagilarni aks ettiradi: tovarni ishlab chiqarilishiga ketgan internasional harajatlarni, tovarni jahon standartlariga mosligi darajasini, xalqaro bozorlardagi talab va taklif nisbatini).

Yuqorida keltirilgan narxlar bilan bir qatorda iqtisodiyot amaliyotida quyidagi narx turlari ham mavjud:

- auksion narxi (kimoshdi savdosida shakllanuvchi narx);

- bazis narx (optsiyon shartnomasi narxi);

- birja narxi (birja kotirovkasi bilan belgilanadigan narx);

- kotirovka narxi (ma'lum davrda belgilangan o'rtacha narx);

- transfert narx (bir kompaniyaning tashkilish tuzilmalari o'rtasidagi tijorat operatsiyalari chog'ida qo'llaniladigan narx);

- fyuchers shartnomasi narxi;

- almashtirish narxi (bir tovarni boshqa turdagi tovarga almashtirish chog'idagi narx);

- xisoblashuv narxi (bir kun oldindagi savdoni yopilishi chog'ida kliring palatasi tomonidan belgilangan narx asosida joriy kunning boshidagi narx);

- solishtirma narxlar.

Narxlar diapazoni – bir tovarning ikki narhi oralig'idagi davmi puldagi ifodasi.

Narxlar pariteti – o'zaro bog'langan narxlar nisbati.

Narxlar spredi – sotish va sotib olish narxlari oralig'i.

Narxlar diskriminatsiyasi – bir tovar turli haridorga turli narxlarda sotilishi hollari.

Iqtisodiyotda amal qilib turgan barcha qiymat va narx turlari ularning har biriga mos keluvchi tizimlar – qiymat tizimi va narx tizimi – tarkibiga kiradi. Bu tizimlar turli yo'nalishlar bo'yicha amal qiladi.

Bunda qiymat va narx har doim turlari bo'yicha o'zgarib turuvchi kategoriyalardir.

Davlat tariflari rejalashtirilgan narxlarning bir ko'rinishidir. Bularga ma'lum davrgacha o'zgarmaydigan qat'iy (standart) narxlar kiradi. Shunday tovarlar borki, iste'molchilar ularning narxi o'zgarماسligini afzal ko'radi. Masalan, kommunal xizmat, transport xizmati tariflari shunday narxlar jumlasiga kiradi. Lekin bunday narxlar ma'lum davrdan keyin xarajatlar oshib borishi sababli tariflar ham oshib boradi.

Ustama narxlar mahsulot o'zining sifati, hajmi, kafolat muddati va boshqa xususiyatlari bilan belgilangan talablardan yuqori tursa, belgilanadi. Bunday narxlar asosan sanoat tarmoqlarida qo'llaniladi.

Chegirmalar sifati past bo'lgan mahsulotlarga hamda ma'lum davrda sotilmay qolgan tovar va mahsulotlar uchun belgilanadi. Chegirmalarning qo'llanilishi tovar aylanmasining tezlashishiga va firmalar faoliyati davom etishiga imkoniyat yaratib beradi.

Narxlarning belgilanishida oldi-sotdi (faktura) narxi kontraktida ko'rsatilgan mahsulotni yetkazib berish shartlari hisobga olinadi. Muddatlilik uchun faktura narxiga «sif», «fob», «for» va «franko» kabi iqtisodiy atamalardan ham foydalaniladi. Ularning mazmuni quyidagicha:

- sif – (haq, sug'urta qilish, fraxtlash) sotuvchining kemani o'z hisobiga fraxtlashi, yukni tashish haqini, boj va sug'urta xarajatlarini to'lab qo'yish shartligini, tovarning kema bortidan to ichkariga yuklanishga o'tgunga qadar buzilishi, sinishi, aynishi va xavfli javobgarlikni o'z bo'yniga olishini bildiradi. Yuk kema bortidan ichkariga kirgach esa xavfli javobgarlikni mahsulotni oluvchi o'z bo'yniga oladi;

- fob – (bortda erkin) sotuvchining tovar kema bortidan ichkariga o'tgunga qadar bo'lgan barcha transport, sug'urta va boj xarajatlarini to'lashi, oluvchi esa kemani fraxtlash, yukni sug'urta qilishi va uning buzilib, sinib yoki nobud bo'lishi javobgarligini o'z bo'yniga olishini bildiradi. Faqat AQShda «fob» iborasi «franko» bilan bir xil mazmun va mavqega ega;

- for – (rellda erkin) ham «franko - vagon» anglatgan mazmunni beradi, ya'ni sotuvchi hisobiga yukni temir yo'l stantsiyasigacha tashib boradi va vagonga yuklaydi. qolgan barcha xarajatlarni xaridor to'laydi;

- franko – sotish sharti, unga ko'ra sotuvchi tovarni o'z hisobiga belgilangan joygacha yetkazib berishni zimmasiga oladi. Bunda barcha transport, sug'urta va boj xarajatlari tovar bahosiga kiritiladi.

Narxlarni belgilashda avtomobil, qora va rangli metallar, neft va neftni qayta ishlash mahsulotlari uchun monopoliya va boshqa turdagi narxlardan foydalaniladi.

Monopoliya narxi – monopoliyalardan tomonidan mahsulotning narxi ishlab chiqarish qiymatidan yuqori yoki quyi qilib belgilanadi. Odatda monopoliyalarning sotiladigan tovarlari narhi yuqori, boshqa firmalardan oladigan mahsulotlar narhi past qilib belgilanadi.

Nominal narxi (qiymat) – preyskurant, ma'lumot kitobchalari, birja e'lonlari orqali aholiga ma'lum qilinadi.

O'zgaruvchan narxi – ma'lum sanagacha bo'lgan shart-sharoitlardan kelib chiqqan holda shartnoma asosida belgilanadi.

Talab-ehtiyoj belgilaydigan narxi xaridorlar bozorida shakllanadi.

Qat'iy belgilangan narxi oldi-sotdi bo'yicha shartnomada belgilab qo'yiladi va o'zgartirilmaydi.

Narxning shakllanishiga iste'molchilar katta ta'sir ko'rsatadilar. Narxi belgilashda nafaqat iqtisodiy, balki psixologik omillar ham e'tiborga olinishi lozim. Bu yerda asosan iste'molchilarning narxni qabul qilish psixologiyasi yoki narxga munosabati hisobga olinadi. Narxlarni belgilashda iste'molchilar talabi, raqobat, xarajatlar kabi omillar narxi strategiyasi tarkibida tahlil qilinadi.

Narxi tarkibi – foizlar yoki birliklarda aks etuvchi ba'zi narxi elementlarining nisbatidan iborat.

Narxi elementlari – mahsulot (tovar) qiymati (tannarxi), korxonada foydasi, aksiz, qo'shilgan qiymat solig'i, ta'minot ustamasi, savdo ustamasi.

Tender – tashkilotchilar uchun foydali bitimni ta'minlash maqsadida bir necha ishlab chiqaruvchilardan raqobat asosida tegishli muddatda takliflarini jalb qilish.

Narxi shakllantirish strategiyasi - korxonada ishlab chiqargan aniq mahsulot turlariga bozor narxlarini belgilashni quvvatlaydigan amaliy omillar va usullar.

Netto-narxi – etkazib berish va sotish shartlariga ko'ra oldi-sotdi joyida belgilanadigan baho.

Brutto-narxi (faktura narxi) – oldi-sotdi shartlariga ko'ra belgilanadigan narxi (tovarlar uchun soliqlarning turlari va miqdori, chegirma miqdori va darajasi «franko» turi va sug'urta sharti).

Narxlarni shakllantirishda hisob omillari – tovar ishlab chiqarish hajmini kengayishi bilan sarflarning o'zgarishi, xaridor talabi va tovarning yangilik darajasi bog'likligining o'zgarishi, bozorda tovarni bo'lish vaqti.

Korxonaning narx-navo siyosati – narxlarni shakllantirish strategiyasini ishlab chiqish uchun asos bo'lib, korxonada rivojlanish umumiy strategiyasining bir qismi hisoblanadi.

Narx darajasi – ma'lum hududda ma'lum vaqt mobaynidagi narxni xarakterlovchi umumiy ko'rsatkich, bunda tovar miqdori va tovar turlariga bog'liq bo'ladi.

Fond indeksleri – kompaniya aksiyasi uchun narxlarni darajasi va dinamikasini xarakterlovchi son, bu son tegishli vaqt mobaynida indeks ro'yxatiga kiritilgan bo'ladi.

Integral narxlar – turli ishlar va xizmatlar uchun belgilangan narhlar summasi.

Narx liberalizatsiyasi – iqtisodiyotni qayta tashkil etishning, bozor iqtisodiyotiga o'tishning asosiy vositasi bo'lib, bunda narxlarni shakllantirish mexanizmi talab va taklif omillari bilan uyg'unlashib boradi.

Narx-navo siyosati – davlat, hukumat, mahalliy organlarning narxlarni shakllantirish sub'ektlarini xalk xo'jaligi, xizmat ko'rsatish sohalarida narhlarni tartibga solish va amal qilishini nazorat qilinishiga ta'sir ko'rsatishi.

Narxlarni egri tartibga solish – imtiyozli soliqqa tortish, kreditlash, subsidiya va dotatsiyalarni byudjetdan berish, hukumat organlarini yuridik va jismoniy shaxslar bilan sotiladigan mahsulotlar yoki xizmat ko'rsatish bo'yicha cheklangan narhlarni belgilash to'g'risida shartnomalar tuzishi.

Mahalliy narxlar – narxlar bo'yicha joylarda mahalliy (provintsiyal, tuman, hudud ) komissiya belgilaydigan baholar.

Prokat narxi – ma'lum davrda ishlatilgan omil (buyum, narsa) uchun to'lanishi zarur bo'lgan pul summasi.

Savdo narxlari – maxsus savdoni alohida shakli bo'lib, tovarlarni yetkazib berish bo'yicha buyurtma berish yoki ishlab chiqarish, belgilangan ishlar bo'yicha e'lon qilingan maxsus hujjat (tender) shartlari asosidagi narx.

Kompleks narxlar – qo'shimcha va bir xizmat turini to'ldiruvchi xizmatlar ko'rsatishda foydalaniladigan narxlar.

Foiz stavkasi – tijorat banklari foydalanadigan narx (qiymat), nominal va real narx (qiymat)lar.

Tariflar – xizmatlar uchun belgilanadigan narx.

Tartibga solinuvchi narxlar – davlat tomonidan kundalik asosiy iste'mol tovarlari uchun belgilanadigan narxlar.

Kelishilgan narxlar – korxonalar o'rtasida, davlat va aholi o'rtasida tovar va mahsulotlar uchun belgilanadigan narxlar bo'lib, bunda narxlar kelishilgan holda belgilanadi.

Umuman olganda, tovarning hajmi, qiymati va narxining o'zaro bog'liqlikda shakllanishi va o'zgarishini anglash mumkin. Bunda tovar qiymati uning narxiga va aksincha transformatsiyalanish hususiyatiga ega. Tovlar qiymati uning narxini belgilanishida kross-kurs (tayanch miqdor) vazifasini bajarishi mumkin.

Bozor munosabatlari ob'ekti bo'lmish ma'lum sifat va miqdor, shakl va mazmun hamda zarurat darajasi va mohiyatga ega bo'lgan har qanday tovarning narxi turlicha baholarda ifodalanishi mumkin. Avvalambor ishlab chiqarilib yoki muomalaga chiqarilib taklif qilinajak tovarning tannarxi belgilanib, zararsizlik darajasida nominal qiymati shakllanadi. So'ngra, tovar birlamchi tarzda haridorga namunaviy (rejalashtirilgan) boshlang'ich real narxda (nominal narx, boshlang'ich foyda va inflyasiyani hisobga olgan holda) taklif etiladi va ma'lum vaqt davri mobaynida bozor talabi marketing asosida monitoring qilinib o'rganiladi, reklama ila brend shakllantiriladi. Bu narx bozor talabining hajmiga qarab ma'lum vaqt davri mobaynida o'zgarishi (pasayishi yoki ko'tarilishi) va haridorning tovarga bo'lgan zarurati darajasi asosida ushbu narx tartiblashtirilib barqarorlashishi va bozor narx sifatida namoyon bo'lishi mumkin (1.9 paragrafga qaralsin). Lekin bunda bu narxning miqdori tannarhdan kamayib ketsa, tovar bozor talabiga javob bermagan hisoblanadi, aksincha esa tovar bozorgir bo'ladi va nahi taklif talabi darajasiga yaqinlashadi.

Keyinchalik tovarning muayyan hajmida haridorning tovarga bo'lgan zarurati ma'lum vaqt davri o'tishi bilan oshgan sari bozor narxi ham ortib borishi mumkin. Agar ma'lum vaqt davri ichida taklif etilayotgan tovarning hajmi talab hajmidan ortib borsa, unda shu vaqt davrida narhlar pasayadi, aksincha esa oshadi. Ma'lum vaqt davri oralig'ida tovar narxi ob'ektiv tus olib barqarorlashishi mumkin, bunda talab va taklif mutanosiblashib moslashadi. Shu yo'sinda tovarning ob'ektiv bozor narxi shakllanadi va uning bozor qiymatiga ekvivalentligi vujudga keladi.

Tovarning bozor narxi absolyut (milliy yoki horijiy valyutada) va nisbiy (kurs, kotirovka, indekslarda) ifodalanishi mumkin.

Aytish joizki, tovarning bozordagi narxi va hajmining ko'paytmasi ideal holda bozorning umumiy aylanmasini bildiradi. Buning asosida bozor kapitalizatsiyasi va boshqa indikatorlarini aniqlash mumkin. Umuman olganda turli omillar (1.5 paragrafga qaralsin) ta'siri ostida tovarning bozor narxi talab va taklifdan kelib chiqadi, bozor qiymati esa kon'yunkturani xisobga olgan holda xisoblanadi (1.1 paragrafga qaralsin).

Tovar bo'yicha vaqtning ma'lum bir ongida (nuqtasida, diskretasida) talab va taklifning muvozanatli narxi va muvozanatli hajmi o'zaro mos kelib bir-biriga mutanosib bo'ladi. Bunda muvozanatli narx va hajm mos ravishda tovarning ob'ektiv bozor narxi va hajmini anglatadi.

Talab va taklif asosida bozor tovarining muvozanatli narxi va hajmi ko'paytmasini vaqtning oniy nuqtasida ko'rish mumkin va vaqtning ma'lum davri ichida (vaqtning bir necha diskretalarida) o'zgarishini kuzatish mumkin. Vaqtning oniy nuqtasida (ya'ni bir diskretasida) bozor tovari bo'yicha talab va taklif hamisha oniy muvozanatda bo'ladi, chunki vaqtning bir diskretasida bozorda taklif qilingan tovarning hajmi va qiymatiga talab qilingan narx va hajm to'g'ri keladi. Vaqtning bir necha diskretasida hosil bo'lgan oniy muvozanatli narxlarning bir-biriga nisbatan o'zgarishi narxning ma'lum tendentsiyasini hosil qiladi.

Agar narxning ma'lum bir vaqt davri ichidagi diskretalari bo'yicha o'zgarishi tendentsiyasi gorizontal chiziqda joylashsa, unda talab va taklif ila narxlar (jumladan, tovar hajmlari) barqaror bo'ladi. Bu chiziqdan har qanday (pastga yoki yuqoriga) nisbiy og'ish volatillikni (ya'ni baholarni sakrashini) keltirib chiqaradi. Bunda agar diskretalar tendentsiyasi gorizontal chiziqqa nisbatan yuqoriga tomon yo'nalgan bo'lsa, unda bu chiziqni ko'tarilib boruvchi deb yuritiladi, aksincha holatda esa pastga tomon tushib boruvchi chiziq deyiladi. Ko'tarilib boruvchi chiziq narxlarni ortib borish tendentsiyasini bildiradi, pastga tomon tushib boruvchi chiziq esa narxlarni pasayishi tendentsiyasini anglatadi.

Bozorda ikki holatni kuzatish mumkin. Birinchi holat: narxlar tendentsiyasi taklif etilajak tovarlar hajmini belgilaydi. Ikkinchi holat: taklif etiladigan tovar hajmi narxlar tendentsiyasi belgilaydi.

Har ikkala holat bir-biri bilan uzviy bog'liq, bir-biriga bevosita ta'sir ko'rsatadi, bir-biridan ma'lum vaqt davrlarida kelib chiqadi. Lekin har bir holatning vujudga kelishi, o'z navbatida, ta'sir etuvchi omillarga (1.5 paragrafga qaralsin) va turli risklarga bog'liq.

Aytish joizki, bozor iqtisodiyotining qonun va kategoriyalarini to'liq amal qilishi asosida (1.8 paragrafga qaralsin) tovarning bozor narxi, qiymati va hajmida tovar va uning ishlab chiqaruvchisi, haridori, vositachilari hamda bozor va umuman iqtisodiyotning oniy va tendension holati to'g'risidagi ob'ektiv informatsiya mujassamlashgan bo'ladi. Shuning uchun bozor iqtisodiyot holatining ob'ektiv «barometri» rolini bajaradi (1.3 paragrafga qaralsin), bunda tovarning bozor narxlar va hajmlari esa «barometr» ko'rsatkichlari bo'lib hizmat qiladi.

### **Savollar**

1. Tovarning qanday qiymat va narxlarini turlarini bilasiz?
2. Tovar qiymatini qanday omillar shakllantiradi?
3. Tovarning qanday narxlarini bilasiz?
4. Tovar narxini qanday omillar shakllantiradi?

### **Topshiriqlar**

1. Tovar qiymati va narxini tavsiflang.
2. Terminlar lug'atini tuzing.

## **2.5. Tovarning bozor muomalasi**

Bozor munosabatlari ob'ekti sifatida tovarlar turlicha bo'lishi mumkin (2.1 va 2.2 paragraflarga qaralsin). Ularning har bir standart turi o'ziga hos bozorda muomalada bo'ladi (1.4 va 2.1 paragraflarga qaralsin). Bunda tovarning turiga qarab, uning bozor muomalasi amalga oshiriladi. Masalan, real tovar, qimmatli qog'ozlardan farqli, bir yoki bir necha, lekin cheklangan, marotaba oldi-sotti muomalasida bo'ladi, qimmatli qog'ozlar esa cheklanmagan martta oldi-sotti muomalasida bo'lishi mumkin. Umuman olganda, real tovar kimningdir tomonidan ishlab chiqariladi, qimmatli qog'oz (emissiyalanuvchi va emissiyalanmaydigani) esa muomalaga chiqariladi. Bunda bozorga chiqarilgan tovar innovatsion (yangi ishlab chiqarilgan) yoki takroran ishlab chiqarilgan bo'lishi mumkin.

Tovarning bozor muomalasida haridor ikki – iste'mol (jumladan, ishlab chiqarish uchun) yoki spekulativ (qayta sotish) – nafli maqsadni

ko'zlashi mumkin. Sotuvchi esa daromad olish va rivojlanish maqsadini ko'zlaydi. Har ikkala taraf ham tovarning bozor muomalasidan naf olish xohish-istagida bo'ladi.

Naf tovarning bozorda strategik marketing yordamida va reklama bilan ta'minlangan manfaatli muomalasi asosida har ikkala taraf uchun ob'ektiv oldi-sotti bahosida foyda olish shaklida namoyon bo'ladi. Bunda naf moddiy va nomoddiy shaklda bo'lib tasodifiy (riskli harakat evaziga to'satdan omadni kelishi asosida) va ongli (pragmatik harakat asosida), oniy (bir vaqtda) va muddatli (kelajakning ma'lum bir vaqt davrida) vujudga kelishi mumkin.

Oniy naf spot bozorda, ikkinchisi esa muddatli bozorda shakllanadi.

Moddiy naf pul birligida ifodalanib real shakldagi foydani bildiradi.

Nomoddiy naf ma'naviy manfaat birligida ifodalanib maqsadli harajat asosida kelajakda olinishi mumkin bo'lgan rejaviy foyda shaklida bo'ladi.

Bundan ko'rinib turibdiki, nafning har ikkala shakli ham mazmunan foydani anglatib, ularning birinchisi miqdor o'lchamida, ikkinchisi esa sifat birligida namoyon bo'ladi va bozor sharoitlarida bir-biriga transformasiyalanishi mumkin.

Shunday qilib, har qanday tovarning bozordagi muomalasi taraflarning (sotuvchi va haridorning) moddiy va/yoki nomoddiy naf olish xohish-istagi asosida tasodifiy va ongli, oniy va muddatli ravishda vujudga kelishi bilan amalga oshiriladi.

Har qanday ishlab chiqarilgan bozor tovari muomalasining hayot jarayoni o'z ichiga quyidagi bosqichlarni oladi: tovarni bozorga chiqarilishi va birlamchi sotilishi, tovarni spekulyativ savdosi va yakuniy iste'moli munosabati bilan spekulyativ muomaladan chiqishi. Har bir bosqich o'ziga hos xususiyatlarga ega bo'lib, undagi ishlar bozor kon'yunkturasi asosida tegishli qonun hujjatlarida belgilanganidek amalga oshiriladi.

Birinchi bosqichda mavjud standartlar asosida ishlab chiqarilib sertifikatlangan va shtrix kodlangan tovarni bozorga chiqarishda avvalam bor bozorni unga moyilligi o'rganiladi, bunda tovarni sotish bo'yicha bozor talablari va shart-sharoitlari aniqlanadi, kon'yunkturasi va tendensiyasi tadqiq qilinadi, namunaviy (rejaviy) baho belgilanadi. Bularning asosida tovarni birlamchi bozorga chiqarib sotish bilan bog'liq tegishli marketing, reklama va monitoring ishlari



tashkillashtiriladi, brend shakllantiriladi, logistik strategiya quriladi va amalga oshiriladi. Natijada, rejaviy baho birlamchi bozor talabiga moslashib tovarning namunaviy sotuvi amalga oshiriladi. Birlamchi bozordagi tovarning bu bahosi spekulativ bozor uchun (ikkinchi bosqichga) asos bo'lib hizmat qiladi.

Aytish joizki, innovasion tovarni bozorga chiqarish birmuncha qiyin kechadi. Chunki tovar bozor uchun yangi hisoblanadi, bu esa o'z navbatida qo'shimcha ishlarni, mos ravishda qo'shimcha vaqt va mablag'larni talab qiladi. Bunday xarajatlar asosan yangi tovarni bozor tomonidan nafaqat birlamchi moyilligini o'rganishga, balki qabul qiluvchanligini shakllantirishga sarflanadi.

Ikkinchi bosqich tovarni spekulativ savdosi va yakuniy iste'moli munosabati bilan spekulativ bozor muomalasidan chiqishi bilan bog'liq. Bunday bozor ulgurji va chakana, birja va birjadan tashqari (tashkillashgan va tashkillashmagan) bo'lishi mumkin. Unda tovarning ob'ektiv bozor narxi va talabi hajmlari shakllanadi hamda o'zgarib boradi. Ularni o'zgarib borishi tovar ishlab chiqaruvchi uchun muhim signal bo'lib xizmat qiladi, ya'ni bu signal asosida tovar ishlab chiqaruvchi o'z faoliyatini tovariga nisbatan bozor reaksiyasiga (moyilligiga va talabchanligiga) moslashtirib boradi. Bunda tovarning bozorgirliigi va bozorgirsizligi, mos ravishda tovar ishlab chiqaruvchining raqobatbardoshligi aniqlanadi. Har qanday holda ham tovar ishlab chiqaruvchi bozor reaksiyasiga adekvat moslashuvi talab qilinadi. Lekin bozorning ham tovar ishlab chiqaruvchi reaksiyasiga adekvat moslashishini esdan chiqarmaslik lozim. Chunki, tovar ishlab chiqaruvchining bozor reaksiyasiga nisbatan har qanday javoban reaksiyasi bozorning holatiga (jumladan, baho va hajmlarga) ta'sir ko'rsatib, uni o'zgarishiga sabab bo'ladi. Shu yo'sinda tovarning bozorda erkin muomalasi vujudga kelib, tovar (uni ishlab chiqaruvchisi) va uning bozori o'rtasidagi o'zaro ekvivalentlilik o'rnatiladi. Bunda bozorning transparentligi belgilangan tartibda ta'minlanib, holati doimiy ravishda monitoring va tahlil asosida nazorat qilinib boriladi.

Ikkinchi bosqichda asosan bozor vositachisi (trejderi) iste'molchi brokeri yoki spekuliant sifatida faoliyat yuritadi. Vositachining birinchi turi (brokerlar) tovarning ma'lum partiyalarini spekulativ yakuniy iste'moli zaruriyati munosabati bilan spekulativ bozor muomalasidan chiqishini ta'minlaydi va o'z navbatida spekuliantlarni hamda tovar ishlab chiqaruvchilarning faolligini o'zgarishiga olib keladi. Masalan,

agar spekulativ bozor muomalasidan chiqayotgan tovar partiyalari ko'payib borsa, faollik ham ortadi, aksincha esa pasayib boradi  
Shunday qilib bozor tovari erkin muomalada bo'ladi.

### Savollar

1. Nimaga qarab tovar muomalasi amalga oshiriladi?
2. Tovarining bozor muomalasida kimlar qatnashadi?
3. Tovarining bozor muomalasida uning ishtirokchilari qanday maqsadlarni ko'zlaydi?
4. Naf va unig turlari qanday bo'ladi?
5. Bozor tovari muomalasining hayot jarayoni qanday kechadi?

### Topshiriqlar

1. Bozor tovari muomalasini tavsiflang.
2. Terminlar lug'atini tuzing.

## 2.6. Bozor tovari muomalasi bilan bog'liq bitim va operatsiyalarning nazariy asoslari

Bozor faoliyatida bitim (shartnoma) tartibi va intizomi katta ahamiyatga ega.

Bozorda barcha xatti-harakatlar me'yorlangan bitimlar (shartnoma) va ular negizidagi operatsiyalar bilan belgilanadi<sup>24</sup>.

Bozor bitimi – odatda ikki tarafning tovar bo'yicha mulkiy huquqni bir-biridan o'tishi yoki xizmat ko'rsatish to'g'risidagi ixtiyoriy kelishuvi bo'lib, o'zida taraflarning kelishilgan predmet (matlab) bo'yicha huquqlari, majburiyatlari, javobgarliklari, o'zaro hisob-kitob shartlari, bajarish muddatlari va boshqa qo'shimcha shartlarni ifodalydigan yuridik hujjat.

Bitim predmeti doirasida quyidagi operatsiyalarni amalga oshirish uchun asos bo'lishi mumkin: sotish va sotib olish, tovarga egalik huquqini berish, xizmat ko'rsatish va h.k.

Shartnoma bo'yicha tovar bilan bog'liq operatsiya yoki xizmat – bu taraflarning kelishuvi asosida belgilangan tartibda bajaradigan hatti-harakatlari ketma-ketligi majmuasi.

Bitimni quyidagi jihatlar (aspektlar) nuqtai nazaridan ko'rish mumkin: tashkiliy-texnik, iqtisodiy, huquqiy va ijtimoiy-etik.

<sup>24</sup> Шохматов Ш.Ш. Рынок: финансовое и правовое регулирование. Учебник.-Т.: ТФН, 2003.-196 с.;  
Шохматов Ш.Ш. Социально-правовое регулирование. Учебник.-Т.: Узбекистон иқтисодий олий таълим институти, 2005.-473 с.

Tashkiliy-texnik aspekt taraflarning shartnoma (kontrakt, bitishuv) tuzish va uni bajarish uchun zarur bo'lgan hatti-harakatlar tartibi va tizimini qamraydi. Ushbu aspekt doirasida yuridik xujjat – shartnoma (kontrakt, bitishuv) shaklida tuziladi. Bunda shartnoma dokumentar yoki elektron shakllarda tuzilishi mumkin.

Iqtisodiy aspektda shartnoma ma'lum iqtisodiy maqsadga erishishga yo'naltiriladi, uning doirasida shartnoma predmet iva ob'ekti belgilanadi hamda o'zaro hisob-kitob tartibi aniqlanadi.

Huquqiy aspektda shartnoma bo'yicha taraflar tomonidan amalga oshiriladigan huquq va majburiyatlar, nizolar natijasidagi mulkiy javobgarlik belgilanadi.

Ijtimoiy-etik aspektda shartnoma ob'ektiga nisbatan taraflarning ishonch darajasi aniqlanadi. Umuman, ijtimoiy-etik aspekt shartnomaga nisbatan jamoatchilik fikrini aks etadi, shuning uchun taraflardan shartnoma tuzish va uni bajarish chog'ida ma'lum etik me'yor va tartiblarga rioya qilishni talab etadi.

Shartnomada quyidagilar bo'lishi lozim:

- shartnomaning nomi, nomeri, sanasi, tuzilish joyi;
- shartnoma taraflarining nomi, uni tuzishga mas'ul shaxslar va asos;
- shartnoma predmeti va ob'ekti;
- iqtisodiy parametrlar (ob'ekt, ya'ni tovar soni, hajmi, narxi va boshqa ko'rsatkichlari);
- shartnomani bajarish muddati, o'zaro hisob-kitob sharti, muddati va shakli;
- taraflarning huquq va majburiyatlari, shartnomani bajarmaslik yoki belgilanganidek bajarilmasligi uchun javobgarlik;
- alohida va qo'shimcha shartlar;
- taraflarning yuridik adreslari, rekvizitlari va muhrlari bilan tasdiqlangan imzolari.

Shartnoma yuridik tasdiq yoki xulosaga ega bo'lishi shart. Ma'lum holatlarda notarial tasdiqlanishi mumkin.

O'zaro shartnomalar to'g'ridan-to'g'ri yoki vositachi orqali tuzilishi mumkin.

Shartnomalarda quyidagi operatsiyalar nazarda tutilishi mumkin: birjaviy, nobirjaviy, ulgurji, chakana, yirik, mayda, ichki, tashqi, kassaviy, muddatli, to'liq, bo'lingan, martta ko'paytirilgan, oddiy, murakkab, tezkor, muddati cho'zilgan, uzoq muddatli, bog'liq, bir marotabalik, qarama-qarshi, to'g'ridan-to'g'ri, teskari, yordamchi va h.k.<sup>25</sup>

<sup>25</sup> Школовский И.И. Финансовый рынок и ценные бумаги. Книга I.-Т.: «Иқтисод-мoliya», 2005.-728 с.; Школовский И.И. Финансовый рынок и ценные бумаги. Книга II.-Т.: «Иқтисод-мoliya», 2005.-847 с.

Shartnomalar faoliyat (hizmat) turlari, maqsadlari, tovarlar bo'yicha farqlanishi mumkin.

Har bir operatsiya qonunchilikda belgilangan tartibda, muddatda, hajmda va narxda bajariladigan maqsadli hatti-harakatlarning ma'lum ketma-ketligi (me'yorlangan algoritmi) to'plamidan iborat bo'ladi.

Operatsiyani bajarish algoritmi – bu maqsadga erishish borasidagi tartibli hatti-harakatlarning ketma-ketligi.

Shartnomani bajarish algoritmi – bu shartnomaning maqsadiga erishish bo'yicha taraflarning bajaradigan operatsiyalarining me'yorlangan tartibi.

### **Savollar**

1. Bitim va operatsiya tushunchalarining mazmuni nima?
2. Shartnomaning qaysi jihatlarini bilasiz?
3. Shartnoma qanday qismlardan iborat?

### **Topshiriqlar**

1. Shartnoma loyihasini tuzing.
2. Bitimning yuridik konstruksiyasini ifodalang.
3. Bitimning iqtisodiy mazmunini tushuntiring.
4. Terminlar lug'atini tuzing.

### *III bob. BOZOR INFRATUZILMASI*

#### **3.1. Bozor infratuzilmasi tushunchasi, uning iqtisodiyotdagi ahamiyati va roli**

Bozor infratuzilmasi bozor industriyasi faoliyatini ta'minlaydi, bozor muhitini to'ldiradi va quvvatini belgilaydi (1.2-paragrafqa qaralsin). Infratuzilma termini «*infra*» – quyi va «*struktura*» – tuzilma, qurilma yoki fundament so'zlaridan tarkib topgan bo'lib, murakkab tuzilmaviy tizim kategoriyasiga (toifasiga) taalluqli, ya'ni kamida ikki tarkibiy qismni (unsurni) birlashtirib belgilangan maqsad-vazifalarga yo'naltirilgan umumiy (murakkab) tizim ma'nosini bildiradi. Umuman olganda, har qanday infratuzilma uni tashkil etuvchi o'zaro bog'liq unsurlar (elementlar) va ularning bir-birlari bilan bog'liq funksiyalaridan iborat bo'ladi. Bunda infratuzilma unsurlarining harakati va funksiyalarini normal bajarilishi mahsus ijtimoiy-iqtisodiy-huquqiy mexanizm asosida tashkillashtiriladi va amalga oshiriladi. Bu mexanizm infratuzilma unsurlari tomonidan ularning belgilangan operasialari va funksiyalari ila harakatga keltiriladi.

Infratuzilma ma'lum maqsadlarda tashkillashtirilishi, turlarda va o'lchamlarda bo'lishi ma'lum maqsadlarni ko'zlashi mumkin. Masalan, mamlakat, viloyat, tuman yoki shaharning ijtimoiy va iqtisodiy infratuzilmasi, sanoat, hizmat ko'rsatish, harbiy, ta'lim, bank, moliya, tashkilot, qishloq ho'jaligi, bozor va h.k. infratuzilmalar. Lekin bozor infratuzilmasi alohida mavqega egaki, unda barcha bo'lak infratuzilmalar (unsurlari) bir-birlari bilan bog'liq holda bozor munosabatlariga kiradi. Demak, bozor infratuzilmasi boshqa infratuzilmalarni birlashtirib, ular uchun raqobatli bozor munosabatlari muhitini yaratib, ularning hayotiylik holatini ko'rsatadi va rivojlanishini belgilaydi.

Har qanday infratuzilma singari, bozor infratuzilmasi funksional va institutsional (operasion) tarkibiy qismlardan iborat bo'ladi. Lekin boshqa infratuzilmalardan farqli bozor infratuzilmasining tarkibiy qismlari o'ziga hos xususiyat va hossalarga ega bo'ladi.

Bozor infratuzilmasining funksional tarkibi bozorning funksiyalarini bildirsa (belgilasa), institutsional tarkibi esa bozor

funksiyalarini ta'minlovchi infratuzilmaviy unsurlarning (bozor qatnashchilarining) operasion faoliyatini bildiradi (belgilaydi).

Infratuzilmaviy unsurlarning har birini funksiyasi sifatidan bozorning infratuzilmaviy funksiyasi sifati shakllanadi. Shunga o'hshash, infratuzilmaviy unsurlarning har birini faoliyati (operasiyasi) sifatidan bozorning infratuzilmaviy operasion faoliyati sifati shakllanadi. Lekin, bozorning funksiyasini sifatlil bajarilishi undagi unsurlarning operasion faoliyati sifatiga bog'liq bo'lsa, operasion faoliyati sifati esa bozorning operasion (institusional)-funktional mexanizmi sifati bilan belgilanadi. Bu mexanizm bozorning ijtimoiy-iqtisodiy-huquqiy mexanizmi sifatida namoyon bo'lib, uning sifati bozor unsurlari (qatnashchilari) tomonidan va bunda davlatning (bosh koordinator va asosiy qatnashchi sifatida) bevosita (administrativ usulda) va/yoki bilvosita (iqtisodiy, indikativ usulda) ishtirokida ta'minlanib bozor qonunlari asosida maqsadli funksional-institusional tartiblashtiriladi (1.10 va 1.11-paragraflarga qaralsin).

Demak, bozor infratuzilmasining har ikkala tuzilmaviy tarkibi ham bir-biri bilan uzviy bog'liqlikda bo'lib, ularning birligi mahsus (qonun xhujjatlari asosida) me'yorlangan mexanizm asosida bozor va uning unsurlari tomonidan bajariladi va tartiblashtiriladi. Shu munosabat bilan bozor infratuzilmasi iqtisodiyot uchun ahamiyatli va unda muhim rol o'ynaydi (1.1-1.3 paragraflarga qaralsin).

Umuman olganda, bozor infratuzilmasi – tovarlarning erkin (ochiq) muomalasi va resurslarning samarali aylanmasi bilan bog'liq iqtisodiyot-ning alohida mexanizmi bo'lib, bir-biri bilan uzviy bog'liq o'ziga hos xususiyat va hossalarga ega unsurlar va tuzilmaviy tarkibiy qismlardan iborat tashkiliy-operasion-funktional tuzilmaga ega bo'lgan murakkab tizim sifa-tida shakllanadi va rivoj topadi.

Bozor infratuzilmasi murakkab tizim bo'lganligi uchun uning unsurlari (elementlari) faoliyati (operasiyalari) va funksiyalari o'rnatilgan me'yorlar va iqtisodiy rivojlanishning belgilangan maqsadlari, vazifalari va ko'rsatkichlari doirasida tartiblashtirilish xususiyatiga ega.

Barcha mamlakatlarda umumiy bozor infratuzilmasi iqtisodiyotda markaziy o'ringa egaligi va ahamiyatliliigi barchaga ma'lum (1.1 paragrafga qaralsin). Chunki bozor infratuzilmasi orqali iqtisodiyotdagi boshqa turdagi barcha infratuzilmalar birlashib o'zaro bog'langan bo'lib, ularning har biri o'zining alohida manfaati maqsadida bozor munosabatlarni amalga oshiradi.

Bozor infratuzilmasiga ham oid bozorning iqtisodiyotdagi institusional-funksional tuzilmaviy tarkiblarining birlikdagi ahamiyati, o'zni va rolining umumiy va alohida jihatlari I-bobda keltirilgan modellarda yoritilgan va keyingi boblarda konkretlashtirilgan.

Yuqorida aytilganlardan kelib chiqib ta'kidlash joizki, bozor va uning infratuzilmasi bozor iqtisodiyoti qonunlarini amal qilinishini va uning asosida iqtisodiyotning samarali faoliyatini ta'minlaydi, pul va tovarlarga muhtoj bo'lgan iqtisodiyot sub'ektlariga (haridor, sotuvchi va ishlab chiqaruvchilarga) raqobatli va manfaatli ishlashiga, iste'molchilarga mablag'larini sifatli tovarlarga sarflashga, davlatga esa iqtisodiy siyosatini ehtiyotkorlik bilan samarali amalga oshirishga ko'maklashadi.

### Savollar

1. Infratuzilma termini qanday ma'noni anglatadi?
2. Bozor infratuzilmasi qanday tarkibiy qismlardan iborat?
3. Bozor infratuzilmasi mazmunan nimani anglatadi?

### Topshiriqlar

1. Bozor infratuzilmasini tavsiflang.
2. Terminlar lug'atini tuzing.

## 3.2. Bozorning funksional tuzilmasi

Ma'lumki, bozor infratuzilmasining (1.2.1-rasmga qarang) institusional tuzilmaviy tarkibi bilan bir qatorda funksional tuzilmaviy tarkibiy qismi ham mavjud. Uning bu tuzilmaviy tarkibiy qismi o'ziga hos xususiyat va xossalarga ega bo'lib, bozorning funksiyalarini belgilaydi va bajarilishini ta'minlaydi. Bunda infratuzilmaviy unsurlarning har birini funksiyasi sifatidan bozorning infratuzilmaviy funksiyasi sifati shakllanadi (3.1 paragrafqa qaralsin).

Bozorning funksional tuzilmasining harakat me'yorlari va sifati mahsus mexanizm asosida bozor va uning unsurlari tomonidan ta'minlaniladi va tartibga solinadi.

Bozorning funksional tuzilmasi bozorning maqsad va vazifalari doirasida quyidagi funksiyalar bilan belgilanadi – makroiqtisodiy, umumbozor, mahsus (iqtisodlashgan), mezo (mintaqaviy) va global (meta, ya'ni xalqaro darajada globalashtirish) funksiyalar (1.1

paragrafqa qaralsin). Bu funksiyalar uning bozor infratuzilmasidagi va umuman iqtisodiyotdagi ahamiyatini belgilaydi.

Bunda uning amaliy funksiyalari – tovarning bozor muhitida zaruriy funksiyasini bajarishiga shart-sharoitlar yaratish, ob'ektiv bozor kursini (bahosini) va hajmini belgilash, tovar-pul aylanmasida ularning o'zaro ekvivalentligini aniqlash, tovar va pul resurslarining samarali taqsimlanishi va qayta taqsimlanishini ta'minlash, bozor tovari bilan bog'liq biznesni baholash, tartiblashtirish va raqobatli rivojlantirish, iqtisodiyotning holatini sifatiiy va miqdoriy ifodalash. Umumiy funksiyasi esa bozor muhitini funksional rivojlantirishdan iborat. Metodologik funksiyasi – bozor tovari muomalasi bilan bog'liq bozor munosabatlarining konseptual asoslarini takomillashtirish va rivojlantirish.

Yuqorida keltirilgan funksiyalarni samarali (sifatli) bajarilishi infratuzilmaviy unsurlarning (jumladan, bozor tovari va qatnashchilarining) har birini funksiyasi sifatiga bog'liq. Masalan, 1.2.1-rasmdagi ishtirokchilar bozorda quyidagi funksiyalarni bajaradi.

Haridor (H) bozorda talab funksiyasini, sotuvchi (S) – taklif funksiyasini, professional qatnashchi (PQ) – talab va taklif bo'yicha vositachilik-servis funksiyasini, savdo tizimi (ST) – talab va taklifni tashkillashtirish funksiyasini, regulyatorlar esa talab va taklifni tartibga solish (muvofiglashtirish va nazorat qilish) funksiyasini bajaradi. Bunda bozor ishtirokchilari 1.2.1-rasmda ko'rsatilgan kanallar orqali o'zaro funksional bozor munosabatlariga kiradi.

Ushbu funksiyalardan kelib chiqib aytish mumkinki, bozorni tovarlar bo'yicha talab va taklif funksiyasi deb atash mumkin. Bundan ayon bo'ladiki, bozorning funksional tuzilmasi tovar va ishlab chiqarish vositalarini (1.1.1-rasmga qarang) iqtisodiyotda samarali (effektiv) taqsimlash va qayta taqsimlash hamda buning negizida pul-tovar munosabatlari funksiyasini amalga oshiradi va iqtisodiyot holatining «barometri» sifatida namoyon bo'ladi. Bunda bozor yuqorida va 1.1 paragrafda keltirilgan turli funksiyalarni bajaradi.

Umuman olganda bozorning funksional tuzilmasining faoliyati 1.9 paragrafda keltirilgan bozorning iqtisodiy modeli bilan belgilanadi. Ushbu model matematik shaklda ekzogen (kiruvchi) va endogen (chiquvchi) o'zgaruvchilar (parametrlar) bog'liqligini, ya'ni ekzogen parametrlarning (A) endogen parametrlarga (B) ta'sirini, ifodalaydi<sup>26</sup>. Bunda B va A nisbatini (1.9 paragrafdagi 4-ifoda) bozorning o'tkazish

<sup>26</sup> Мелько Н.Г. Микроэкономика: Пер.с англ.-М.: Изд.МИУ, 1994.-736 с.



funksiyasini ifodalaydi. Ushbu ifoda bozor potentsiali quvvatini ham ko'rsatadi.

Agar ushbu funksiya ( $W(Q^d, Q^s)$ ) va  $A$  o'zgaruvchilarning qiymatlari ma'lum bo'lsa,  $B$  o'zgaruvchini bozorning iqtisodiy modeli bo'yicha natijaviy funksiya deb qabul qilinadi. Bu funksiya bozorning iqtisodiyotdagi rolini na faqat «barometr» sifatida, balki tovarlarni raqobat va kon'yunktura (talab va taklif) ta'siri asosida taqsimlanishi va qayta taqsimlanishi jarayonlarining regulyatori sifatida ham ifodalaydi.

### Savollar

1. Bozorning funksional tuzilmasi qanday funksiyalar bilan belgilanadi?
2. Bozorning funksional tuzilmasini amaliy funksiyalari nimadan iborat?
3. Bozorning funksional tuzilmasini metodologik funksiyasi nimani anglatadi?

### Topshiriqlar

1. Bozorning funksional tuzilmasini tavsiflang.
2. Bozorning funksional tuzilmasini bozorning iqtisodiy modeli asosida tushuntiring.
3. Terminlar lug'atini tuzing.

### 3.3. Bozorning institutsional tuzilmasi

Ma'lumki (3.1 paragrafga qaralsin), bozor infratuzilmasining (1.2.1-rasmga qarang) funksional tuzilmaviy tarkibi bilan bir qatorda institutsional tuzilmaviy tarkibiy qismi ham mavjud. Uning bu tuzilmaviy tarkibiy qismi o'ziga hos xususiyat va hossalarga ega bo'lib, bozorning operasion tuzilmasini belgilaydi. Bunda infratuzilmaviy unsurlarning har birini faoliyati sifatidan bozorning infratuzilmaviy faoliyati (operasiyalari) sifati shakllanadi (3.1 paragrafga qaralsin).

Bozorning operasion tuzilmasining harakat me'yorlari va sifati mahsus mexanizm asosida bozor va uning unsurlari tomonidan ta'minlaniladi va tartibga solinadi.

Bozorning operasion tuzilmasi bozorning maqsad va vazifalari doirasida quyidagi faoliyat turlari bilan belgilanadi – tovarni bozorga chiqarish; iste'molchi; professional faoliyat: vositachilik (brokerlik, dilerlik, trayderlik, maklerlik, jobberlik, agentlik, ulgurji va chakana savdogarlik), servis xizmat ko'rsatish (informasion, konsalting, audit,

baholash, reklama, marketing, omborxonona, transport, depozitar, kliring va h.k.); savdo tashkilotchisi (birja, auksion, yarmarka, chakana va ulgurji bozor, elektron savdo, market va h.k.); tartiblashtirish.

Operasion tuzilma bozor infratuzilmasining faoliyat mexanizmini va industriyasini harakatga keltiradi, funksiyasini bajarishini ta'minlaydi, har qanday mahsulotni bozor tovariga, ya'ni bozor muomalasi va munosabatlari ob'ektiga aylantiradi, bozor muhitining quvvat potensialini tashkil qiladi.

Operasion tuzilmani 1.2.1-rasmda ko'rsatilgan tuzilmaviy modeldan (1.2-paragrafga qaralsin) idrok qilish mumkin. Masalan, 1.2.1-rasmdagi ishtirokchilar bozorda quyidagi operasialarni bajaradi.

Haridor (H) bozorda talab funksiyasi bilan bog'liq operasialarni, sotuvchi (S) – taklif funksiyasi bilan bog'liq operasialarni, professional qatnashchi (PQ) – talab va taklif bo'yicha vositachilik-servis funksiyasi bilan bog'liq operasialarni, savdo tizimi (ST) – talab va taklifni tashkillashtirish funksiyasi bilan bog'liq operasialarni, regulyatorlar esa talab va taklifni tartibga solish (muvofiqlashtirish va nazorat qilish) funksiyasi bilan bog'liq regulyativ operasialarni bajaradi. Bunda bozor ishtirokchilari 1.2.1-rasmda ko'rsatilgan kanallar orqali o'zaro operasion bog'langan bo'ladi.

Yuqorida keltirilgan faoliyat (operasiya) turlarini samarali (sifatli) bajarilishi infratuzilmaviy unshurlarning (bozor qatnashchilarining) har birini faoliyati sifatiga bog'liq.

### **Savollar**

1. Bozorning operasion tuzilmasi qanday faoliyat turlari bilan belgilanadi?
2. Bozorning operasion tuzilmasi nimalarni bajaradi?
3. Bozorning operasion tuzilmasini qaysi modeldan idrok qilish mumkin?

### **Topshiriqlar**

1. Bozorning operasion tuzilmasini tavsiflang.
2. Terminlar lug'atini tuzing.

## **3.4. Bozor infratuzilmasining ta'minot turlari**

Bozor infratuzilmasining metodologik, informasion, huquqiy-meyoriy va texnologik ta'minot turlarini alohida ko'rsatish mumkin. Umuman olganda, bu ta'minot turlari bir-birlari bilan o'zaro bog'liq

infratuzilmaviy komponentlar hisoblanadi. Har bir komponent o'ziga xos xususiyat va hossalarga ega bo'lib, ma'lum maqsadga ega va vazifalarni bajaradi. Lekin barcha komponentlarning maqsad va vazifalari, hossa va xususiyatlari bozor infratuzilmasining samarali faoliyat yuritishiga qaratilgan bo'ladi.

Bozor infratuzilmasining metodologik ta'minoti o'z ichiga bozorning nazariy asoslarini, jumladan, umumiy va mahsus instrumentariyni, tamoyillar, modellar, metodlar, mezonlar va usullarni oladi. Bularning barchasi bozor infratuzilmasini ilmiy o'rganish, tadqiq qilish va ularning asosida xulosalar chiqarish va qarorlar qabul qilishda qo'llaniladi.

Ma'lumki, har qanday mamlakat bozorining faoliyati va undagi har qanday operasiyalar, harakatlar o'sha davlatning bozori modeliga mos ravishda tegishli qonuniy hujjatlar bilan me'yorlangan bo'ladi, ya'ni me'yoriy-huquqiy ta'minotga ega.

Bozor infratuzilmasini to'liq, aniq, ishonchli va tezkor informasion baza va manbalarga ega bo'lishi talab qilinadi. Bunda informasiya ijtimoiy, siyosiy, iqtisodiy, texnik va texnologik, maxsus va ommaviy, rasmiy va norasmiy manbalardan olinishi mumkin. Informasiyaning to'liq va aniqligi, ishonchliligi va tezkorligi bozor sharoitida risklilik darajasi past va xatoligi kam bo'lgan to'g'ri hamda samarali qaror qabul qilishga imkoniyat beradi. Bozor to'g'risidagi informasiyani to'liqligi, aniqligi, ishonchliligi, tezkorligi va o'z vaqtida bo'lishi bozorning transparentli-ligini (shaffofligini) bildiradi. Bunda informasion texnologiyalar va telekommunikasiyalar katta rol o'ynamoqda. Zamonaviy bozorlarning informasion tizimini quyidagicha ifodalash mumkin. Turli mamlakatlar bozorining informasion shaffofligi yetarli emas, hisobot standartlari unifikasiyalanmagan, informasion kommunikasiyalar (ayniqsa Internet orqali qurilganlari) ishonchli emas va h.k. Bular esa, o'z navbatida, bozorni hali ham informasiyaga o'ta sezgirchanligini keltirib chiqarmoqda, natijada hanuz uning risklilik darajasi yuqori bo'lib kelmoqda.

Bozor industriyasi tartiblashgan infratuzilmaviy ishlab chiqarish tizimi sifatida murakkab tashkiliy-operasion-funksional tuzilmaga ega bo'lganligi va unda har qanday qatnashchi operasion-texnologik munosabatlar jarayoni sub'ekti bo'lganligi uchun bozor me'yorlangan texnologik ta'minotga ega. Bu ta'minot bozor tovari bilan bog'liq standartlashtirilgan faoliyat turlarini, ularni amalga oshiruvchi

institutlarni, operatsiyalarni bajarish usullari va texnologik jarayonlarini o'z ichiga oladi.

### **Savollar**

1. Bozor infratuzilmasining qanday ta'minot turlarini bilasiz?
2. Bozor infratuzilmasining har bir ta'minot turi qanday vazifani bajaradi?

### **Topshiriqlar**

1. Bozor infratuzilmasining ta'minot turlarini tavsiflang.
2. Terminlar lug'atini tuzing.

## *IV bob. BOZOR QATNASHCHILARI*

### **4.1. Xaridor: mazmuni, turlari, maqsadi, vazifalari, huquqlari va manfaatlari, bozor psixologiyasi**

Bozorning asosiy qatnashchilaridan biri xaridorlar, ya'ni bozor tovarini o'zlarining iste'mol va/yoki jamg'arma kapitalini saqlab qolish yoki nafli orttirish xohish-istagida va bu kapital hisobidan sotib oluvchilari hisoblanadi. Ularni bozorga maqsadli nafga ega bo'lish xohish-istagi etaklab, bunda ularning bosh maqsadi – foyda olishdan iborat. Ushbu maqsad ila xaridorlar bozor tovariga bo'lgan talabni hosil qiladilar. Bunda ular tovarning bozor sifati, hajmi va bahosini ob'ektiv shakllanishida bevosita (to'g'ridan to'g'ri) va bilvosita ishtirok etadilar.

Haridor – iste'mol uchun va/yoki jamg'arma kapitalini hech bo'lmasa nafli saqlab qolish yoki nafli orttirish hohish-istagi ila bozor tovarini xarid qiluvchi shaxs. Bunda xaridor bozorda kundalik iste'mol, tijorat va regulyativ maqsadni ko'zlashi mumkin.

Umuman olganda, xaridor sifatida jismoniy va yuridik shaxslar hamda davlat bo'lishi mumkin.

Xaridorga bozor tovarini xarididan naf olish zarurati va imkoniyati hamda buning uchun yetarli mablag'i va bozor muhiti bo'lishi lozim. Bunda pul mablag'i daromad ko'rinishda olinib, daromad ikki maqsadga – iste'mol va jamg'armaga taqsimlanishi munosabati bilan xarid ham mos ravishda iste'mol va jamg'arma uchun amalga oshiriladi. Daromadning iste'molni qondirilganidan ortib qolgan qismi jamg'arma sifatida namoyon bo'lib tijorat maqsadida ishlatilishi mumkin.

Davlat bozor tovari xaridori sifatida davlat manfaati yo'lida iste'molchi, tijorat va regulyativ maqsadlarni ko'zlashi mumkin. Boshqa turdagi xaridorlar esa bozorda nafli iste'mol va tijorat (ishlab chiqarish, takroran ishlab chiqarish, investisiya va spekulyativ savdo) maqsadini (foyda olishni) ko'zlashi, ayrim hollarda o'zini o'zi tijoratiy regulyasiya (korreksiya) qilish maqsadini ko'zlashi mumkin.

Nafli iste'mol deganda haridorning tijoratiy foyda (daromad) olish mazmuni emas, balki uning kundalik tabiiy (jismoniy) va ijtimoiy hayotida (jismoniy shaxs, ya'ni inson uchun) yoki ijtimoiy faoliyatida (yuridik shaxs va davlat uchun) zarur bo'lgan ehtiyojini qondirish

bo'yicha foydalilik, zararsizlilik ma'nosi tushuniladi. Aytish joizki, iste'mol xaridi har doim ham nafli bo'lavermaydi, ba'zi hollarda foydasiz (ma'nosiz, zararli) bo'lishi mumkin. Masalan, ayrim hollarda aldanib yoki adashib xarid qilingan tovar (mahsulot) xaridorning kundalik iste'moli uchun nafsiz (keraksiz, befoyda, bazan zararli) bo'lib chiqishi, ya'ni inson jismi va salomatligiga yoki yuridik shaxsning iqtisodiy va ijtimoiy holatiga putur etkazishi mumkin.

Iste'mol xaridi tijoratiy (iqtisodiy) foyda olish uchun qilinmaydi, balki kundalik tijorat uchun ijtimoiy bazis (asos) yaratishi mumkin.

Tijorat iste'moli faqat iqtisodiy foyda (daromad) olish maqsadida qilinadi, lekin kelajakdagi iste'mol xaridi hajmini belgilaydi.

O'zini o'zi tijoratiy regulyasiya (korreksiya) qilish maqsadidagi xarid tijorat bilan shug'ullanuvchi shaxslarning bozordagi raqobatbardoshligi, xavfsizligi va barqarorligini ta'minlash hamda risklarini pasaytirish uchun qilinishi mumkin. Masalan, ochiq investisiya fondlari muomaladagi o'z aksiyalarini barqarorlashtirish maqsadida kotirovkalaydilar (qaytarib sotib olish va sotish asosida), portfel (spekulyativ) investorlar qimmatli qog'ozlarni sotib olib birja narxlarini ma'lum vaqt mobaynida korreksiyalanishini ta'minlaydilar, banklar o'z kapitalini regulyativ kapital darajasida ushlab turish maqsadida qo'shimcha kapital jalb qiladilar (sotib oladilar), korxonalar ishlab chiqarish jarayonlarini barqarorlashtirish va xavfsizlashtirish maqsadida qo'shimcha xom ashyo zahirasini shakllantirishi mumkin, korxonalar bozordagi o'rmini kengaytirish maqsadida franshizingni qo'llashi yoki raqib kompaniyani sotib olishi mumkin va h.k.

Regulyativ xarid davlat tomonidan mamlakatni ijtimoiy, harbiy va makroiqtisodiy barqarorlashtirish, xavfsizligini ta'minlash va rivojlantirish maqsadida qilinadi. Masalan, zaruriy xom-ashyo va tovarlarni xarid qilib davlat rezervlarini (oziq-ovqat, metall, valyuta, oltin, qimmatbaho toshlar va h.k. zahiralari) to'ldirib turish, davlat byudjeti ehtiyojlari uchun qarz sotib olish, inflyasiyani boshqarish maqsadida muomaladagi ortiqcha pul massasini kamaytirish, mudofaani kuchaytirish maqsadida qurol-yarog' sotib olish va h.k.

Haridor bozor tovarining assortimenti bo'yicha turlanishi mumkin. Masalan, mulk va mulkiy huquq, sanoat va xalq iste'moli tovarlari, xom ashyo va xizmatlar, qimmatli qog'ozlar, valyuta, kredit, san'at asarlari, qishloq ho'jaligi mahsulotlari, dori-darmon va h.k. sotib oluvchilar. Bunda haridor ulgurji va chakana hajmda sotib oluvchi, birlamchi va ikkilamchi, spot va muddatli bozor qatnashchisi bo'lishi mumkin.

O'z daromadini bozor imkoniyatlaridan foydalangan holda nafli va tijoratiy iste'molga yo'naltirish asosida rivojini ta'minlash xaridorning eng asosiy maqsadi hisoblanadi. Uning bundagi vazifasi – o'zining xarid faolligini kuchaytirib daromadini oshirib borish.

Xaridorning patriotik vazifasi ham mavjud, ya'ni iloji boricha milliy tovarlarni xarid qilishi.

Xaridorning bozordagi funksiyasi – pul-tovar muomalasida erkin va zaruriy talabni o'z daromadi (iste'mol kapitali) bilan ta'minlash, sifatli taklifni rag'batlantirish va rivojlantirish, bozor tovarining ob'ektiv bahosi, hajmi (miqdori) va sifatini shakllanishida va tartiblanishida faol ishtirok etish asosida taklifni talab imkoniyatlariga mutanosiblashtirish va taklif tarkibini talab bilan to'ldirish, ishlab chiqarilgan mahsulotning harid qilinuvchi bozor tovari maqomini tasdiqlash.

Xaridorning bozordagi roli – bozor tovarining talab barometri, iste'moliy bahosi, hajmi va sifatini ifodalash.

Xaridorning iste'molchi sifatida huquqlari va qonuniy manfaatleri davlat qonunlari bilan kafolatlanadi va himoyalanaadi, bozordagi qonuniy va ob'ektiv xohish-istagi, fikri va talabi ustuvor hisoblanadi va bajariladi (ya'ni, «xaridor hamisha haq!», «barcha tovarlar iste'molchi uchun!», «haridor uchun kurash!» shiorlari hamisha va har erda dolzarb).

Xaridorning huquqlarini himoyalash va qonuniy manfaatini ta'minlash deganda uning bozordagi iste'molchi sifatida maqsadli nafga ega bo'lish xohish-istagini qonun doirasida (jumladan, va etik normalalar bilan) belgilangan huquq va majburiyatlari asosida ro'yobga chiqarishi bilan bog'liq zaruriy maqsadlariga erishishi, vazifa va funksiyalarini bajarishi bo'yicha chora-tadbirlarni amalga oshirilishi tushuniladi.

Xaridorning huquqlarini himoyalash va qonuniy manfaatini ta'minlanishi davlatning bunga mas'ul bo'lgan organlari tomonidan muvofiqlashtiriladi va nazorat qilinadi.

Xaridorning huquqlarini himoyalaniishi va qonuniy manfaatini ta'minlanishi bo'yicha sodir bo'lgan nizolar sud tomonidan ko'riladi, tegishli ajrim chiqariladi (javobgar tomon oqlanadi yoki jazoga tortiladi).

Haridorni quyidagi belgilar bo'yicha tasniflash mumkin:

1. Tashkiliy-huquqiy shakli bo'yicha: davlat tashkiloti (davlat boshqaruvi va hokimiyati organi), turli mulkchilik asosidagi yuridik shaxslar, jismoniy shaxslar (fuqarolar va vaqtinchalik fuqarolik huquqiga ega emaslar).

2. Maqsadi bo'yicha: Davlat bozor tovari xaridori sifatida davlat manfaati yo'lida iste'molchi, tijorat va regulyativ maqsadlarni ko'zlashi mumkin. Boshqa turdagi xaridorlar esa bozorda nafli iste'mol va tijorat (ishlab chiqarish, takroran ishlab chiqarish, investisiya va spekulyativ savdo) maqsadini (foyda olishni) ko'zlashi, ayrim hollarda o'zini o'zi tijoratiy regulyasiya (korreksiya) qilish maqsadini ko'zlashi mumkin.

3. Xarid hajmi bo'yicha: chakana va ulgurji bozor tovari xaridori.

4. Faoliyatini qonuniyligi bo'yicha: ochiq va hufiya bozor tovari xaridori.

5. Milliyliigi bo'yicha: rezident (ichki) va norezident (tashqi) xaridor.

6. Faoliyati bo'yicha: individual iste'molchi, strategik, regulyativ va institusional (spekulyativ) xaridor.

7. Riski bo'yicha: yuqori, o'rta va kam riskli xaridor.

8. Harid muddati bo'yicha: qisqa, o'rta va uzoq muddatli xaridor.

9. Bozor tovari turi bo'yicha:

- hom ashyo xaridori;
- moliyaviy instrument investori;
- xizmatdan foydalanuvchi;
- mulk xaridori va h.k.

10. Xaridorning faoliyat chegarasi bo'yicha: tarmoq, regional, milliy va xalqaro miqyosdagi xaridor.

Ma'lum bir mamlakatga nisbatan rezident va norezidentlar hisoblangan xaridorlar o'sha mamlakatda o'rnatilgan qonunlar asosida iste'mol xaridini amalga oshiradilar.

Xaridorga qo'yiladigan asosiy talablar: harid uchun etarli daromadga ega bo'lish, bozorda halollik, transparentlilik, ishonchlilik va faollilik. Odatda, xaridor risklarga moyil bo'ladi, uning bozordagi hatti-harakatlari refleksiv bo'lib bozordagi xarid muhitiga bog'liq.

Milliy xaridorning faollilik darajasi bozorda va umuman iqtisodiyotda muhim ahamiyatga ega bo'lib, bu indikatorni ( $F$ ) baholash uchun quyidagi mezonni (kriteriyani) qo'llash mumkin:

$$\min F = YV$$
 (tovar xaridiga yo'naltirilgan daromad hajmi va bozor tovari likvidiligi ko'paytnasi) –  $PT$  (tovarning bozor narxi va bozor tovari hajmi ko'paytnasi).

Dunyoning turli mamlakatlari bozorlarida xaridorlarning salmog'i va faolliligi har xil darajaga ega bo'lib, bu ko'rsatkichlar asosan bozor muhitiga ta'sir etuvchi ichki va tashqi omillarga hamda xaridorning bozor psixologiyasiga bog'liq.



Xarid ob'ekti turini, shakli va miqdorini tanlash bo'yicha qaror qabul qilish mas'uliyati va riski xaridorning zimmasida bo'ladi.

Ma'lumki, bozor riski va undagi tavakkalchilik tasodifiy xarakterga ega bo'lib xaridorning bozor psixologiyasini belgilaydi. O'z navbatida bozor psixologiyasi bozordagi vaziyatga ta'sir ko'rsatadi. Bunga ko'proq bozorda vujudga keluvchi noaniqlik va uni idrok etishni mushkulligi sabab bo'ladi. Shu munosabat bilan xaridor bozorda ko'proq refleksiv xarakterga ega bo'lgan riskli tavakkal harakatlarga moyil bo'ladi. Uni bunday noaniqlikka qaramasdan nafsoniy kuchni ustunligi ila riskli tavakkalchilik asosida zarardan saqlanish instinkti yoki daromad olish xohish-istagini keltirib chiqaruvchi refleksivlik (shartli va shartsiz refleks) yetaklaydi. Ko'pincha bunday xolatda haridor bozorda talvasa va tushkunlikka tushib qolishi, natijada bozordagi harakatlari tasodifiy, xaotik (tartibsiz), ongsiz ravishda kechishi kuzatiladi.

Xaridorning (investorning) bozor psixologiyasini «Refleksivlik nazariyasi»<sup>27</sup> va bioekonomika tushuntirishi mumkin. Bu nazariya «tushunishni takomil emasligi» muammosiga bag'ishlangan bo'lib, unga asosan bozor qatnashchilarining tushuncha va fikriy xohish-istaklari ular bilan bog'liq vaziyatga ta'sir ko'rsatadi, vaziyatni kechishi qatnashchilarning fikriy xohish-istaklari natijalarini o'z ichiga oladi, qatnashchilarning xohish-istaklari bozor muvozanatining tez-tez buzilishiga olib keladi.

### Savollar

1. Xaridor kim?
2. Xaridorning maqsad va vazifalari nimadan iborat?
3. Xaridor qanday belgilar bilan tasniflanadi?
4. Xaridor qanday huquqlarga ega?
5. Xaridorning bozor psixologiyasi deganda nimani tushunasiz?
6. Xaridorning faollik darajasi qanday baholanadi?

### Topshiriqlar

1. Xaridorning bozor faoliyatini tavsiflang.
2. Terminlar lug'atini tuzing.

<sup>27</sup> Сорос Дж. Алгоритм финансов.-М.: ИНФРА-М, 1996; Берсон Н.И. и др. Фондовый рынок: Учебное пособие.-2-е изд.-М.: Витэ-Пресс, 1999.

## **4.2. Sotuvchi: mazmuni, turlari, maqsadi, vazifalari, huquqlari va manfaatlari, bozor psixologiyasi**

Bozorning asosiy qatnashchilaridan biri sotuvchilar, ya'ni bozor tovarini o'zlarining kapitalini saqlab qolish yoki nafli orttirish xohish-istagida ishlab chiqarib sotuvchi yoki spekulyativ sotuvchi shaxslar hisoblanadi. Ularni bozorga maqsadli nafga ega bo'lish xohish-istagi yetaklab, bunda ularning bosh maqsadi – foyda olishdan iborat. Ushbu maqsad ila sotuvchilar bozor tovariga bo'lgan taklifni hosil qiladilar. Bunda ular o'z tovarining bozor sifati, hajmi va bahosini ob'ektiv shakllanishida bevosita (to'g'ridan to'g'ri) va bilvosita ishtirok etadilar.

Sotuvchi – biznesini hech bo'lmasa saqlab qolish yoki foydali orttirish xohish-istagi ila bozor tovarini ishlab chiqarib yoki spekulyativ ravishda sotuvchi shaxs. Bunda sotuvchi bozorda tijorat va regulyativ maqsadni ko'zlashi mumkin.

Sotuvchi bozor tovarining assortimenti bo'yicha turlanishi mumkin. Masalan, mulk va mulkiy huquq, sanoat va xalq iste'moli tovarlari, xom ashyo va xizmatlar, qimmatli qog'ozlar, valyuta, kredit, san'at asarlari, qishloq xo'jaligi mahsulotlari, dori-darmon va h.k. sotuvchilar. Bunda sotuvchi ulgurji va chakana hajmda sotuvchi, birlamchi va ikkilamchi, spot va muddatli bozor qatnashchisi bo'lishi mumkin.

Umuman olganda, sotuvchi sifatida jismoniy va yuridik shaxslar hamda davlat bo'lishi mumkin.

Sotuvchiga bozor tovarini sotishdan foyda olish zarurati va imkoniyati hamda yetarli bozor muhiti va unda o'rni bo'lishi lozim.

Davlat bozor tovari sotuvchisi sifatida davlat manfaati yo'lida foyda olish va regulyativ maqsadlarni ko'zlashi mumkin. Boshqa turdagi sotuvchilar esa bozorda tijorat (ishlab chiqarish, takroran ishlab chiqarish, investisiya va spekulyativ savdo) maqsadini (foйда olishni) ko'zlashi, ayrim hollarda o'z faoliyatini regulyatsiya (korreksiya) qilish maqsadini ko'zlashi mumkin.

Tijorat maqsadi faqat iqtisodiy foyda (naf, daromad) olish maqsadida qilinadi, lekin kelajakdagi taklif (sotuv) hajmini belgilaydi.

O'z faoliyatini regulyatsiya (korreksiya) qilish maqsadidagi tovar sotuvi tijorat bilan shug'ullanuvchi shaxslarning bozordagi raqobatbardoshligi, xavfsizligi va barqarorligini ta'minlash hamda risklarini pasaytirish va daromadini oshirish uchun qilinishi mumkin. Masalan, spekulyativ vositachilar kelajakda foyda olish maqsadida tovar

naxsini ortiqcha taklif asosida vaqtincha pasaytiradilar («aytiqlar» o'yini), bozor narxlarini barqaror ushlab turish uchun tovar sotuvi hajmini chegaralab turadilar, korxonalar ishlab chiqarish jarayonlarini barqarorlashtirish va xavfsizlashtirish maqsadida tovarlarini muddatli bozorga olib chiqadilar (opsion va fyucherslar yordamida), korxonalar bozordagi o'rinni kengaytirish maqsadida franshizingni qo'llaydilar (sotadilar) va h.k.

Davlatning regulyativ sotuvi mamlakatni ijtimoiy va makroiqtisodiy barqarorlashtirish va rivojlantirish maqsadida qilinadi. Masalan, davlat mulkini xususiylashtirish jarayonida mulkni sotish, davlat byudjeti ehtiyojlari uchun obligasiyalar sotish, inflyasiyani boshqarish maqsadida valyuta va kredit sotish va h.k.

O'z tovarini bozor imkoniyatlaridan foydalangan holda nafli (foydali) sotish sotuvchining eng asosiy maqsadi hisoblanadi. Uning bundagi vazifasi – tovar sotuvi bo'yicha faolligini kuchaytirib daromadini oshirib borish.

Sotuvchining patriotik vazifasi ham mavjud, ya'ni iloji boricha milliy tovarlarni sotish.

Sotuvchining bozordagi funksiyasi – pul-tovar muomalasida erkin va zaruriy taklifni o'z tovari bilan ta'minlash, faol talabni rag'batlantirish va rivojlantirish, bozor tovarining ob'ektiv bahosi, hajmi (miqdori) va sifatini shakllanishida va tartiblanishida faol ishtirok etish asosida talabni taklif imkoniyatlariga mutanosiblashtirish va talab tarkibini taklif bilan to'ldirish, ishlab chiqarilgan mahsulotning sotiluvchi bozor tovari maqomini ta'minlash.

Sotuvchining bozordagi roli – bozor tovarining taklif barometri, sotilish bahosi, hajmi va sifatini ifodalash.

Sotuvchining huquqlari va qonuniy manfaatlari davlat qonunlari bilan kafolatlanadi va himoyalanaadi, bozordagi qonuniy va ob'ektiv tovar taklifi ustuvor hisoblanadi (ya'ni, «sotuvchi xaridor uchun!» shiori hamisha va har yerda dolzarb).

Sotuvchining huquqlarini himoyalash va qonuniy manfaatini ta'minlash deganda uning bozordagi tovar sotuvchisi sifatida maqsadli nafga ega bo'lish xohish-istagini qonun doirasida (jumladan, va etik normalar bilan) belgilangan huquq va majburiyatlari asosida ro'yobga chiqarishi bilan bog'liq zaruriy maqsadlariga erishishi, vazifa va funksiyalarini bajarishi bo'yicha chora-tadbirlarni amalga oshirilishi tushuniladi.

Sotuvchining huquqlarini himoyalash va qonuniy manfaatini ta'minlanishi davlatning bunga mas'ul bo'lgan organlari tomonidan muvofiqlashtiriladi va nazorat qilinadi.

Sotuvchining huquqlarini himoyalash va qonuniy manfaatini ta'minlanishi bo'yicha sodir bo'lgan nizolar sud tomonidan ko'riladi, tegishli ajrim chiqariladi (javobgar tomon oqlanadi yoki jazoga tortiladi).

Sotuvchini quyidagi belgilar bo'yicha tasniflash mumkin:

1. Tashkiliy-huquqiy shakli bo'yicha: davlat tashkiloti (davlat boshqaruvi va hokimiyati organi), turli mulkchilik shaklidagi yuridik shaxslar, jismoniy shaxslar (fuqarolar va vaqtinchalik fuqarolik huquqiga ega emaslar).

2. Maqsadi bo'yicha: Davlat bozor tovari sotuvchisi sifatida davlat manfaati yo'lida foyda olish va regulyativ maqsadlarni ko'zlashi mumkin. Boshqa turdagi sotuvchilar esa bozorda tijorat maqsadini ko'zlashi, ayrim hollarda o'z faoliyatini regulyasiya (korreksiya) qilish maqsadini ko'zlashi mumkin.

3. Sotuv hajmi bo'yicha: chakana va ulgurji bozor tovari sotuvchisi.

4. Faoliyatini qonuniyligi bo'yicha: ochiq va hufiya bozor tovari sotuvchisi.

5. Milliyligi bo'yicha: rezident (ichki) va norezident (tashqi) sotuvchi.

6. Faoliyati bo'yicha: individual, strategik, regulyativ va institusional (spekulyativ) sotuvchi.

7. Riski bo'yicha: yuqori, o'rta va kam riskli sotuvchi.

8. Xarid muddati bo'yicha: qisqa, o'rta va uzoq muddatli sotuvchi.

9. Bozor tovari turi bo'yicha:

- hom ashyo sotuvchisi;
- moliyaviy instrument chiqaruvchisi;
- xizmatini sotuvchi;
- mulk sotuvchisi va h.k.

10. Sotuvchining faoliyat chegarasi bo'yicha: tarmoq, regional, milliy va xalqaro miqyosdagi sotuvchi.

Ma'lum bir mamlakatga nisbatan rezident va norezidentlar hisoblangan sotuvchilar o'sha mamlakatda o'rnatilgan qonunlar asosida tovar sotuvini amalga oshiradilar.

Sotuvchiga qo'yiladigan asosiy talablar: bozor uchun ishlash, bozorda halollik, transparentlilik, ishonchlilik va faollilik. Odatda, sotuvchi risklarga moyil bo'lib, bozorning savdo muhitiga bog'liq.

Sotuvchining transparentlilik darajasi (ya'ni adekvat informasion transparentlilik) uning barcha faoliyati va tovarlari hamda ularga oid informasiyalarning o'zaro adekvatliligi (to'g'riligi, aniqligi, o'z vaqtidaliligi, ishonchliligi) bilan belgilanadi.

Bu indikatorni (ya'ni adekvat informasion transparentlilikni –  $A(T)$ ) baholash uchun quyidagi mezonni (kriteriyani) qo'llash mumkin:

$$\min A(T) = A^T$$
 (qonun bilan va bozor tomonidan o'rnatilgan tartibda talab qilinadigan informasiyalar soni va sifati miqdori ko'paytmasi) –  $A^R$  (sotuvchi tomonidan real ta'minlab berilgan informasiyaning soni va sifati miqdori ko'paytmasi).

Bunda informasiyaning sifat miqdori sotuvchining bozordagi imidjini tashkil etuvchi va holati sifatini belgilovchi iqtisodiy (moliyaviy), texnik, texnologik va boshqa ko'rsatkichlari asosida baholanishi mumkin bo'lgan rentingi va/yoki reytingi yordamida ifodalanadi. Informasiyalar soni esa sotuvchi tomonidan berilishi lozim bo'lgan hisobotlar va ma'lumotlar miqdoridan kelib chiqadi.

Dunyoning turli mamlakatlari bozorlarida sotuvchilarning salmog'i va transparentlilik har hil darajaga ega bo'lib, bu ko'rsatkichlar asosan bozor muhitiga ta'sir etuvchi ichki va tashqi omillarga hamda sotuvchining bozor psixologiyasiga bog'liq.

Sotuv ob'ekti turini, shakli va miqdorini tanlash bo'yicha qaror qabul qilish mas'uliyati va riski sotuvchining zimmasida bo'ladi.

Ma'lumki, bozor riski va refleksivlikka asoslangan undagi tavakkalchilik tasodifiy xarakterga ega bo'lib sotuvchining bozor psixologiyasini belgilaydi. Bunda uning bozor psixologiyasi ham o'zining, ham xaridoming refleksiv psixologiyasiga bog'liq holda bozordagi vaziyatga ta'sir ko'rsatadi. Bunga ko'proq bozorda vujudga keluvchi noaniqlik va uni sotuvchi tomonidan idrok etilishini mushkulligi sabab bo'ladi. Shu munosabat bilan sotuvchi bozorda ko'proq noaniqlik sharoitida riskli tavakkal harakatlarga ham moyil bo'ladi. Umuman olganda, barcha sotuvchilar xaridorlarga o'hshash refleksiv psixologiyaga ega.

Sotuvchining bozor psixologiyasini bozor qonunlari (1.8 paragrafqa qaralsin), refleksivlik nazariyasi va bioekonomika asosida idrok qilish mumkin.

### **Savollar**

1. Sotuvchi kim?
2. Sotuvchining qanday maqsad va vazifalarini bilasiz?
3. Sotuvchi qanday belgilarga ko'ra tasniflanadi?
4. Sotuvchi qanday huquqlarga ega?
5. Sotuvchining bozor psixologiyasi deganda nimani tushunasiz?
6. Sotuvchining transparentlilik darajasi qanday baholanadi?
7. Sotuvchining bozordagi roli nimadan iborat?

### **Topshiriqlar**

1. Sotuvchining bozor faoliyatini tavsiflang.
2. Terminlar lug'atini tuzing.

### **4.3. Bozorning malakaviy institutlari tasnifi va tavsifi**

Bozor infratuzilmasining institusional tarkibiga sotuvchi va xaridorlar bilan birga savdo tizimlari (ularni alohida 4.4-chi paragrafda ko'ramiz), professional qatnashchilari va regulyatorlar (ularni alohida 4.5-paragrafda ko'ramiz) kirishini ko'rish mumkin. Bu institutlarning barchasini o'zaro bog'liqlikdagi faoliyati bozorning samarali funksiyasini ta'minlaydi va industriyasini ifodalaydi. Shundan kelib chiqib, bozorning professional (malakali) va vakolatli qatnashchilari bo'lmish bozorning malakaviy institutlarini alohida o'zaro bog'liqlikda ko'rib chiqish maqsadga muvofiq. Chunki bozorda professional va vakolatli (davlat organlari) qatnashchilari bozorning normal faoliyatini va funksiyasini ta'minlaydilar. Ya'ni malakaviy institutlar va savdo tizimlari xaridor va tovar sotuvchilarining bozorda mos ravishda bir-birlari o'rtasida bozor tovarlari va moliyaviy resurslar bo'yicha o'zaro almashinish jarayonini amalga oshirishida malakali tarzda faol qatnashuvchi institutlar rolini bajaradi. Bunda ular xaridor va sotuvchilarni o'zaro bog'laydi, manfaatlar mosligi va mutanosibligini bozor kon'yunkturasiga bog'liq holda ta'minlaydilar. Bozorda aynan samarali savdo-sotiq siyosatlar malakaviy institutlar va savdo tizimlari faoliyatlariga ko'pdan (sezilarli) bog'liq.

Aytish joizki, bozor qatnashchilari faoliyati sifati va mulkining bahosini mos ravishda maxsus informasion reyting agentliklari, auditorlar va baholovchi kompaniyalar xolisona baholab belgilaydigan institutlar bo'lganligi uchun ularni bozorning alohida xolis professional institutlari sifatida qarash lozim. Xozirda bunday institutlarning zarurligi bozor tomonidan alohida tan olingan.

Bozorning asosiy qatnashchilaridan biri malakaviy institutlar (qatnashchilar), ya'ni bozor tovarining oldi-sottisi bilan bog'liq professional xizmatlarni ko'rsatish asosida foyda topuvchi shaxslar hisoblanadi. Ularni bozorga maqsadli nafga ega bo'lish xohish-istagi yetaklab, bunda ularning bosh maqsadi – foyda olishdan iborat. Ushbu maqsad ila ular bozorda maxsus xizmat ko'rsatish va malakali vositachilik hamda bozor tovariga bo'lgan talab va taklifning ob'ektiv mutanosibligini shakllantirish vazifasini bajaradilar. Bunda ular sotuvchi va xaridor o'rtasida muomalada bo'luvchi tovarning bozor sifati, hajmi va bahosini ob'ektiv shakllanishida bevosita (to'g'ridan to'g'ri) va bilvosita ishtirok etadilar.

Bozorning malakaviy (malakali) institutlari qatoriga mahsus lisenziyaga ega bo'lgan banklar, birjalar, sug'urta tashkilotlari, investisiya institutlari, rieltorlar, savdoni tashkillashtiruvchilar va boshqalar kiradi. Ularni bozor savdosida ishtirok etuvchi vositachilarga va unga servis xizmat ko'rsatuvchi institutlarga bo'lish mumkin. Vositachilar dilerlik, brokerlik, treyderlik, maklerlik, rieltorlik, anderrayterlik operatsiyalarini bajarishlari mumkin. Servis xizmat ko'rsatuvchi institutlar esa to'g'ridan to'g'ri savdoni amalga oshira olmaydilar, balki bu jarayondagi sotuvchi va xaridorga hamda vositachilarga malakali xizmat ko'rsatadilar (masalan, depozitariy, kliring, trast, birja va h.k., lekin ba'zi institutlar, masalan, banklar xizmat ko'rsatish bilan birga moliya bozori savdolarida ham ishtirok etishi mumkin).

Malakaviy qatnashchilarni turli belgilarga qarab tasniflash mumkin.

Bozor turiga qarab: qimmatli qog'ozlar bozorining investisiya institutlari (depozitariylar, kliring palatalari, boshqaruvchi kompaniyalar, investisiya: fondlari, kompaniyalari, vositachilari, maslahatchilari va h.k.); pul, valyuta va kredit bozorining banklari va boshqa kredit tashkilotlari; sug'urta bozorining sug'urta tashkilotlari; ko'chmas mulk bozorining rieltorlik kompaniyalari, maklerlari, agentlari va vositachilari; natural tovar va hom ashyolar bozorining brokerlik,

dilerlik va treyderlik idoralari, chakana va ulgurji savdo firmalari; savdoni tashkillashtiruvchilar (birjalar).

Faoliyat turiga qarab: banklar, investisiya institutlari, rieltorlar, sug'urta kompaniyalari, birjalar, natural tovar va hom ashyo hamda huquqqa egalik qilish bilan bog'liq operasialarni bajaruvchi malakali institutlar.

Tashkiliy-huquqiy shakliga qarab: davlat tashkiloti, turli mulkchilik shaklidagi yuridik shaxslar, jismoniy shaxslar (fuqarolar va vaqtinchalik fuqarolik huquqiga ega emaslar).

Tovar turlari bo'yicha: pul, valyuta, kredit, mulk, tovar-hom ashyo, qimmatli qog'ozlar va h.k. resurslar va xizmatlar bilan bog'liq institutlar.

Ko'zlaydigan manfaati bo'yicha: davlat, xalqaro, xususiy va shaxsiy manfaatni ko'zlaydigan shaxslar.

Milliyligi bo'yicha: rezidentlar (ichki) va norezidentlar (tashqi).

Riski bo'yicha: yuqori, o'rta va kam riskli institutlar.

Siyosati (strategiyasi) bo'yicha: agressiv, konservativ va ularning gibridiga asoslangan, ixtisoslashgan, strategik va spekulyativ institutlar.

Jismoniy shaxslar qonun hujjatlarida belgilangan tartibda malakaviy tadbirkorlik faoliyatini yuritadi.

Yuridik shaxs bo'lgan malakaviy institutlar qonun hujjatlarida belgilangan tartibda tuziladi, faoliyat yuritadi, reorganizasiya qilinadi va tugatiladi.

Ma'lum bir mamlakatga nisbatan rezident va norezidentlar hisoblangan professional (malakaviy) institutlar o'sha mamlakatda o'rnatilgan qonunlar doirasida faoliyat yuritadilar.

Xalqaro darajadagi institutlar xalqaro bitishuvlar asosida professional faoliyat yuritadilar. Ushbu siyosat ularning mavqei va turiga qarab xalqaro, regional va milliy bozorga qaratilgan bo'lishi mumkin.

Davlat tashkilotlari mamlakat qonunlari bilan o'rnatilgan vakolatlar, maqsad, vazifa va funksiyalari doirasida faoliyat yuritadilar.

Professional institutlarga qo'yiladigan asosiy talablar: transparentlilik, mahfiyilik, ishonchlilik, barqarorlik, raqobatbardoshlilik, moliyaviy xavfsizlik, faollilik asosida o'z faoliyatini amalga oshirish asosida bozorning institusional tarkibini professional tarzda ta'minlashdan iborat.

Dunyoning turli mamlakatlari bozorlarida malakaviy institutlarning salmog'i va faolliligi har hil darajaga ega bo'lib, bu ko'rsatkichlar



asosan bozor muhitiga ta'sir etuvchi ichki va tashqi omillarga bog'liq. Ularning maqsad va manfaatlari bozorni rivojlantirish bo'yicha jamiyat manfaatlari bilan ob'ektiv mos keladi, bozor risklari va bunda jamiyat istaklarini adekvat aks etadi, bu istaklarni samarali va ob'ektiv amalga oshirilishiga ko'maklashadilar.

### **Savollar**

1. Bozorning malakali institutlari kimlar va ular qaysi belgilar bo'yicha tasniflanadi?
2. Bozorning malakali institutlari qanday funksiyani bajaradi, ularning maqsad va vazifasi nimadan iborat?
3. Professional institutlarga qanday talablar qo'yiladi?

### **Topshiriqlar**

1. Bozorning malakali institutlarini tavsiflang.
2. Terminlar lug'atini tuzing.

#### **4.4. Bozor savdosini tashkillashtiruvchilar tasnifi va tavsifi**

Bozorda tovarlar savdosini tashkillashtiruvchi va savdo jarayonlarini ta'minlashga xizmat ko'rsatuvchi institutlar uning savdo tizimi tuzilmasini tashkil qiladi.

Savdo tizimlarida bozor tovari bo'lgan turli mahsulotlar va xizmatlar bozor muomalasi jarayonlarida bo'ladi. Bu jarayonlarda bozorning barcha qatnashchilari ishtirok etadi.

Xozirda bozorning savdo tizimlari – bozor tovarlarining (real tovarlar, xizmatlar, moliyaviy instrumentlar va h.k.) bozor muomalasi jarayonlarini tashkillashtiruvchi shakllar, usullar va normalar (tegishli tartib-qoidalar, qonuniy-me'yoriy hujjatlar), an'analar (jumladan etika normalari), tamoyillar hamda ushbu jarayonlarni normal kechishiga xizmat ko'rsatuvchi professional qatnashchilar majmuasidan iborat murakkab savdo industriya sifatida tashkillashgan bozor mexanizmi.

Boshqacha qilib aytganda, savdo tizimi – bu bitim to'g'risida shartnoma tuzishni, tuzilgan shartnoma parametrlarini tekshirish, kliringni (hisob-kitobni) amalga oshirish, bitim talablarini oxirigacha ijro qilish (to'lovni amalga oshirish va tovarlarni yangi egasiga berish) imkoniyatlarini beruvchi texnik, texnologik va tashkiliy vositalar majmuasidan iborat murakkab savdo industriya sifatida tashkillashgan bozor mexanizmi.

Savdo tizimlarida tovarning turiga qarab savdo shakllari, usullari, metodlari va mexanizmlari ma'lum darajada farqlanishi mumkin.

Savdo tizimlarini bozor tovarining turi bo'yicha quyidagicha ajratish mumkin:

- qimmatli qog'ozlar savdosi tizimlari;
- pul vositalari (masalan, plastik kartochkalarining turli xillari) va valyuta (xorijiy EKV) savdosi tizimlari;
- kreditlar savdosi tizimlari;
- sug'urta instrumentlari (polislari) savdosi tizimlari;
- moliyaviy (valyuta) qiymatga ega bo'lgan antikvariat, san'at asarlari va yuvelir buyumlari, qimmatbaho metall va toshlar hamda noyob (kamyob) elementlar (radioaktiv) savdosi tizimlari;
- natural tovarlar va hom ashyolar savdosi tizimlari;
- hizmatlar va mehnat resurslari savdosi tizimlari;
- mol-mulk, jumladan intellektual mulk savdosi tizimlari va h.k.

Pul vositalari savdosi banklar tomonidan amalga oshiriladi. Bunda banklarning mahsulotlari savdo markazlari (uylari) ham bo'lishi mumkin.

Valyutalar savdosi tizimi misolida *FOREX* xalqaro elektron tizimini va valyuta almashtirish shahobchalari majmuasini keltirish mumkin.

Kredit resurslari banklararo kredit bozorlarida savdo qilinadi, banklar va kredit tashkilotlarida (ittifoqlarida) oldi-berdisi amalga oshiriladi.

Sug'urta polislari sug'urta kompaniyalari tomonidan anderrayterlar va agentlar yordamida sotiladi.

Valyuta qiymatiga ega bo'lgan antikvariat va yuvelir buyumlari mahsus auksionlarda savdo qilinadi. Bunda lombardlar ham ishtirok etadi.

Qimmatbaho metall va toshlar hamda noyob elementlar mahsus auksionlarda savdo qilinadi.

Natural tovarlar va hom ashyolar savdosi tizimlariga tovar va hom ashyolar birjalari, elektron savdo tizimlari, auksionlar, yarmarkalar, super- va gipermarketlar, dehqon bozorlari, chakana va ulgurji bozorlar, do'konlar, savdo uylari kiradi.

Xizmatlar savdosi tizimi ularning turlari bo'yicha segmentlanadi.

Mehnat resurslari savdosi mehnat birjalari va agentliklari yordamida amalga oshiriladi.

Mol-mulk, jumladan intellektual mulk savdosi tegishli birjalar, auksionlar, do'konlar, Internet tizimi va h.k. yordamida amalga oshiriladi.

Savdo tizimlarini bozor segmentlari bo'yicha ham tasniflash mumkin:

- birlamchi tarzda sotiladigan tovarlar savdosi tizimi (birlamchi bozor savdo tizimi);
- ikkilamchi bozor (spekulyativ) savdo tizimi.

Savdo tizimlari birja va birjadan tashqari, chakana va ulgurji savdo tashkilotlari, do'konlar va savdo uylari, auksion (kimoshdi) va yarmarka, supermarket va gipermarket, dehqon va mol bozorlari shaklida bo'lishi mumkin.

Hozirda barcha savdo tizimlarining ichida eng kattasi moliya bozori savdo tizmlaridir. Uning tarkibida eng salmoqlisi qimmatli qog'ozlar (fond) birjalari va birjadan tashqari elektron savdo tizimlari hisoblanadi. Bulardan tashqari qimmatli qog'ozlar bozorida maxsus fond do'konlari, Internet-broker (Internet-treyder) tarmoqlari, «chakana ko'cha» va/yoki anderrayterlik (chakana savdo) tarmoqlari mavjud.

Aytish joizki, jahon savdo amaliyotida 50-dan ziyod turli hil elektron savdo tizimlari mavjud bo'lib, ularning yarmisi fyucherslar savdosiga xizmat qiladi.

Savdo tizimlarida turli bitimlar tuziladi. Bunday bitimlar doirasida turli operatsiyalar bajariladi.

Tovar bozorida savdolarni tashkil etish ma'lum tartib va xususiyatlarga ega.

Xaridorlar (sotuvchilar) tomonidan sotib olinadigan (sotiladigan) tovarlar turli savdo tizimlari orqali yoki to'g'ridan to'g'ri oldi-sotti qilinishi mumkin. Bunda xaridor va tovar ishlab chiqarib sotuvchilar savdo bitimlarini professional ishtirokchilar yordamida ham, mustaqil holda ham amalga oshirishlari mumkin.

Professional institutlar bitimlarni faqat qonun hujjatlarida belgilab qo'yilgan shakldagi topshiriq, vositachilik shartnomalari yoki qonunchilikda belgilangan boshqa shartnomalar asosida ularda ko'rsatilgan barcha zarur shartlarga aniq rioya qilgan holda mijozlar hisobidan amalga oshirishlari mumkin.

Mijoz yoki uning topshiriq shartnomasi bo'yicha ishonchli vakili shartnoma bajarilguncha bir yoqlama tartibda uning amal qilishini to'xtatish huquqiga ega.

Birjalar va birjadan tashqari savdolar tashkilotchisi savdolarida tuzilgan bitimlar ular tomonidan tasdiqlangan va bozorni tartibga solish bo'yicha vakolatli davlat organi bilan kelishilgan qoidalarga asosan ro'yxatga olinadi.

Tashkiliy yo'sinda yo'lga qo'yilgan bozorda oldi-sotdi bitimlari tuzish chog'ida bitim tuzish va unga oid hisob-kitoblar sanasi o'rtasidagi vaqt tovarlar bo'yicha savdolar tashkilotchisi qoidalari, boshqa hollarda esa oldi-sotdi shartnomalari asosida belgilanadi. Belgilangan muddatlar buzilgan taqdirda bitim haqiqiy emas deb hisoblanadi va yetkazilgan zarar uchun bitimning aybdor tomoni, agarda uning aybdor ekanligi aniqlansa, javobgarligiga sabab bo'ladi.

Birja savdolarini markazlashtirilgan tizimi qonunchilikda belgilangan tartibda birjalar va boshqa tashkillashgan savdo tizimlari tomonidan tashkil qilinadi.

Savdo tizimlarida narxlar rasmiy belgilanadi, tartiblashmagan savdoda esa dilerlar, maklerlar, agentlar tomonidan shakllantiriladi.

Birjalar tovar narxini kotirovkalashni bitim (shartnoma) narxini, tovar kursini, tovar bo'yicha talab va taklif narxini qayd qilish, narxlarning eng baland va eng past darajalarini aniqlash orqali amalga oshiradilar.

Narxlarni sotuvchilarning o'zlari kotirovkalashiga yo'l qo'yilmaydi.

Umuman olganda, tovar bozorida savdo operasialari to'rt bosqichda amalga oshirilishi mumkin:

- bitimni (shartnomani) tuzish;
- tuzilgan bitim parametrlarini tekshirish (solishtirish);
- tovar bo'yicha kliringni (hisob-kitobni) amalga oshirish;
- bitim talablarini oxirigacha ijro qilish (to'lovni amalga oshirish va tovarni yangi egasiga berish). Ushbu bosqich hisob-kitob tizimi tomonidan amalga oshiriladi.

Yuqorida aytilganlardan ko'rinib turibdiki, savdo tizimlari bozorda muhim rol o'ynaydi. Ularning bu roli o'zlarida bozorning barcha qatnashchilari uchun tovarlar bo'yicha samarali savdo jarayonini tashkillashtirish, unda yetarli va qulay shart-sharoitlar yaratish hamda bu jaryonda ob'ektiv bozor narxlarni belgilash bilan ifodalanadi.

Savdo tizimlari quyidagi vazifalarni bajaradi:

- har bir savdo qatnashchisiga bozordan alohida joy ajratib berish;
- narx-navoning muvozanat va ob'ektiv darajasini arbitraj asosida aniqlash;

- savdo jarayonida taraflar tomonidan savdo ijrosini aniq, to'liq, o'z vaqtida va kafolatli bajarilishini ta'minlash;
- savdolarni ochiqlik va oshkoralik asosida tashkillashtirish;
- savdo qatnashchilari tomonidan etik normalarga va kodeksiga rioya qilinishini ta'minlash.

Savdo tizimlarining funksiyasi – bu o'zi orqali tovarlarni samarali va ob'ektiv narxlarda iqtisodiyot sub'ektlari o'rtasida taqsimlanishini va qayta taqsimlanishini ta'minlash.

Aytish joizki, savdo tizimlarining yuqorida aytilgan roli asosan ulardagi tovarlarni turlari, xossa va xususiyatlariga, sifat ko'rsatkichlariga bog'liq.

Umuman olganda savdo tizimida ma'lum bir turdagi va sifatga ega bo'lgan, savdoga qo'yilgan tovar (jumladan, tovarga tuzilgan standart kontrakt) muomalada bo'ladi.

Birja tovari – birja savdosi ob'ekti bo'lib, uning sifatida turli standartlangan va sertifikatlangan tovarlar bo'lishi mumkin, masalan, qimmatli qog'ozlar, xom-ashyolar, mulk, kredit, valyuta va h.k.

Savdo tizimlari tomonidan tovarlarga ma'lum talablar qo'yiladi: standartlilik, bir xil sifat (sertifikatlangan), bir tovarni boshqa partiyadagisi bilan almashuvchanligi, tovarning miqdor o'lchamliligi.

Savdo mexanizmi tovarning ob'ektiv (real) narxini (bahosini, kotirovkasini) talab va taklifga bog'liq tarzda belgilaydi. Tovar kotirovkasi o'zgaruvchan bozor kon'yunkturasi sharoitida savdo qatnashchilari uchun muhim orientir bo'lib hizmat qiladi, ya'ni tovar ishlab chiqaruvchining sifat darajasini va bozordagi mavqeini aks ettiradi, tovar ishlab chiqaruvchi va xaridor orasidagi uzviy bog'liqlikni o'rnatadi. Bu jarayonda savdo tizimi tovar kotirovkasini belgilash (o'rnatish) orqali xaridor, ishlab chiqaruvchi va vositachiga ko'maklashadi, ularni o'zaro bog'lab bozor munosabatlarini tartiblashtiradi.

Umuman olganda, savdo tizimlari tovarlarning sifat darajasi va narxlarini bozor savdosi qatnashchilari tomonidan savdo jarayonida barqarorligini ta'minlanilishini tartiblashtiradi.

### **Savollar**

1. Bozorning savdo tizimi tushunchasi qanday talqin qilinadi?
2. Savdo tizimlarining qaysi turlarini bilasiz?
3. Savdo tizimlarida operatsiyalarning qanday bosqichlari mavjud?
4. Savdo tizimi bozorda qanday rolni bajaradi?
5. Savdo tizimlarining vazifalari va funksiyasi nimalardan iborat?

## 6. Tovarlar qanday talablar qo'yiladi?

### Topshiriqlar

1. Bozorning savdo tizimlarini va ularda tovarlar muomalasi mexanizmini tavsiflang.
2. Terminlar lug'atini tuzing.

### 4.5. Bozor faoliyatini tartibga soluvchi institutlar tasnifi va tavsifi

Turli mamlakatlarda bozorni tartiblashtirish (muvoqlashtirish va nazorat qilish) uchun bosh va eng asosiy institutlar bo'lib faqat vakolatli davlat va nodavlat (o'zini o'zi muvoqlashtiruvchi tashkilotlar) tashkilotlari hisoblanadi. Lekin o'zini o'zi muvoqlashtiruvchi tashkilotlar (O'O'M) bozorda ma'lum bir tartiblashtirish funksiyalarini bajarish uchun vakolatli davlat tartiblashtiruvchi organi tomonidan akkreditatsiyalanib ruhsat beriladi.

Bozorning professional qatnashchilari va ularning mijozlari manfaatlarini himoya qilish maqsadida nodavlat va notijorat tashkilotlar tarzida bozorning professional qatnashchilari birlashmalari (uyushmalari) tashkil etiladi va ularga O'O'M tashkiloti maqomi berilishi mumkin.

Lekin ko'pchilik rivojlangan va rivojlanayotgan mamlakatlarda O'O'M tashkilotlari bozorini tartiblashtirishga kiritilmagan.

Bozorning professional qatnashchilari birlashmasi (yoki assosiasiyasi) bozorning professional qatnashchilari tomonidan uning a'zolarini professional faoliyatlarini amalga oshirish sharoitlarini ta'minlash, uning a'zolari uchun xulq va standartlarni professional etikasining yagona qoidalarini belgilash va unga amal qilish maqsadida bozorning professional qatnashchilari tomonidan ta'sis etilgan yuridik shaxs hisoblanadi. Bunday birlashmalarni (assosiasiyalarni), agar ularga shunday maqom va vakolat berilgan bo'lsa, o'zini o'zi muvoqlashtirish (O'O'M) tashkilotlari deb yuritiladi. Bundan tashqari, iste'molchilar huquqlarini himoyalash uyushmalari ham tuziladi, ular maxsus qonunlar asosida faoliyat yuritadilar.

O'O'M tashkiloti bozorni tartibga solish bo'yicha vakolatli davlat organiga o'zining ta'sis hujjatlarining nusxalarini taqdim etadi, shuningdek belgilangan muddatda bozorni tartibga solish bo'yicha

vakolatli davlat organiga o'zining faoliyatini amalga oshirishda tasdiqlangan nizom va qoidalarini taqdim etadi.

Birlashma (uyushma)ning barcha daromadlari u tomonidan faqat ustav vazifalarini bajarish uchun sarflanadi hamda qatnashchilar o'rtasida taqsimlanmaydi.

O'O'M tashkilotlari quyidagi huquqlarga ega:

- qonun hujjatlari asosida va muvofiq o'z qatnashchilarining bozorda faoliyat yuritishning yagona qoidalarini, shuningdek ularning kasbiy etikasi qoidalarini ishlab chiqish;

- bozorda professional faoliyatni amalga oshirish uchun maxsus ruxsatnomalar (lisenziyalar) berish mumkinligi to'g'risidagi tavsiyaviy xulosalar berish, bozorga oid qonun hujjatlari buzilgan hollarda bunday ruxsatnomalarni (lisenziyalarni) amal qilishini to'xtatib turilishi, tugatilishi yoki bekor qilinishi bo'yicha iltimosnomalar kiritish;

- bozorning professional qatnashchilarining mutaxassislarini tayyorlash dasturlarini ishlab chiqish;

- o'z a'zolari o'rtasida nizo va kelishmovchiliklarni hal qilish qoidalarini o'rnatish.

Qonun hujjatlarini O'O'M tashkilotining a'zosi tomonidan buzilishi aniqlansa, u darhol bu haqda bozorni tartibga solish bo'yicha vakolatli davlat organiga ma'lum qilishi shart.

Xaridorlar va o'zining a'zolari manfaatlarini himoya qilish maqsadida O'O'M tashkiloti davlat boji to'lamasdan sudga da'volar bilan murojaat qilishi mumkin.

Jahon tajribasidan ma'lumki<sup>28</sup>, O'O'M tashkilotlari o'zlarining samarali regulyator ekanligini tasdiqladi.

Birjalar tarixidan ma'lumki, ularni paydo bo'lishi va faoliyat yuritishi ilk bor o'zini o'zi muvofiqlashtirish mexanizmini keltirib chiqargan va hozirgacha ko'pchilik dunyoning yirik birjalari O'O'M tashkilotlari maqomiga ega bo'lib tartiblashtirish funksiyasini bajaradi. Bularning mumtoz namoyondasi bo'lib Nyu York va London fond birjalari hisoblanadi.

Umuman olganda, qaysi mamlakatda ham davlat, ham O'O'M tashkilotlar tartiblashtirish tizimini tashkil etsa, bu institutlar bozorda bir-birlari bilan demokratik tamoyil asosida uzviy bog'liqlikda bozorni

---

<sup>28</sup> A.Pot, A.Zaxarov, B.Zlatkis, Я.Миркин, Б.Борн, Р.Бернард, П.Баренбойм, А.Хит. Основы государственного регулирования финансового рынка.-М.: Юридический Дом «Юстицияформ», 2003.-66.240-259.

samarali muvofiqlashtiradi va nazorat qiladi. Bu institutlarning o'zaro bog'liqligi quyidagilarda namoyon bo'ladi:

- milliy bozor ikkala institut uchun ham bir butun bo'lganligi va undagi ularning manfaatlarini davlat (xalq, jamoatchilik) manfaatlaridan kelib chiqadi;

- bozor alohida yuqori darajada tashkillashgan murakkab iqtisodiy-huquqiy munosabatlar tizimi bo'lganligi va unda turli xil qatnashchilar va davlatning o'zaro manfaatlarini ba'zan konflikt hollarda bir-biriga mos kelvermasligi sababli davlat va professional qatnashchilar manfaatlarining optimal balansini samarali ta'minlash zarurligi;

- bozor turli omillarga ta'sirchan bo'lganligi sababli krizislar vujudga kelishi va bu krizislardan chiqish uchun ham davlatning, ham bozorning boshqa qatnashchilarining kuchlarini operativ safarbar qilish zarurligi;

- bozor faoliyat mexanizmi faqat uning barcha qatnashchilari tomonidan uyg'unlikda harakatga keltirilishi mumkinligi;

- bozorga oid ishlab chiqilgan qonun hujjatlari loyihalarini bozor professionalari, sotuvchi va xaridorlar o'rtasida muhokama qilib amaliyotga kiritish maqsadga muvofiqligi;

- bozorni faqat davlat tomonidan tartiblashtirish bilan bog'liq sarf-xarajatlarning kattaligi va h.k.

Eslatish joizki, vakolatli davlat organi va O'O'M tashkilotlarning birgalikdagi faoliyatida davlatning roli ustuvor hisoblanib, davlat o'zining faqat ma'lum bir davlat siyosatiga tegishli bo'lmagan tartiblashtirish funksiyalarinigina O'O'M tashkilotlariga berishi mumkin.

Ma'lumki, bozor turli omillarga va tizimli risklarga o'ta ta'sirchan bo'lganligi sababli, unda turli hil noma'qul krizis hodisalarini vujudga kelganligini kuzatish mumkin. Krizislar (inqirozlar) shuni ko'rsatadiki, bunday hollarda milliy regulyatorlarning harakatlari bir-birlari bilan bog'liq bo'lmagan, har bir davlat regulyatori o'z mamlakati manfaatlarini va xavfsizligi doirasida antikrizis siyosatlarini yuritganlar (bunday siyosatlarni tegishli mavjud adabiyotlardan mustaqil ravishda o'rganish tavsiya etiladi), natijada industrial davlatlar bozorlaridagi krizislar osonlikcha rivojlanayotgan mamlakatlar bozorlariga o'tib borgan va ularni qiyin ahvolga tushirib qo'ygan. Inqirozlar va tizimli risklar oqibatlarini birgalikda yumshatish yoki hech bo'lmasa oldindan sezish (boshorat qilish) zarurligi hozirda barcha mamlakatlar regulyatorlarining ahamiyati borgan sari oshirib bormoqda. Lekin bunga qaramasdan,



hozirda bozorlarni tartiblashtirishning davlat tizimida valyuta va universal birjalar muhim instrument bo'lib xizmat qilmoqda.

### **Savollar**

1. Bozorni tartiblashtirish institutlari tizimi deganda nima tushuniladi?
2. O'zini o'zi muvofiqlashtirish tashkilotlari mazmuni nimada?
3. Bozorni tartiblashtirish institutlari nima uchun o'zaro bog'liq?

### **Topshiriqlar**

1. Bozorni tartiblashtirish institutlari turlari va faoliyatini tavsiflang.
2. Terminlar lug'atini tuzing.

## *V bob.* **BOZOR INDIKATORLARI**

### **5.1. Bozor indikatorlarining iqtisodiyot holatini baholashdagi ahamiyati**

Globalashuv sharoitlarida industrial va rivojlanayotgan mamlakatlarda iqtisodiyotlarining rivojlanish bosqichlari bozor rolini keskin oshishi bilan belgilanadi. Chunki bozorlar bu sharoitlarda jahon iqtisodiyoti miqyosida na faqat tovar va moliyaviy oqimlarning samarali taqsimlanishi va qayta taqsimlanishini ta'minlamogda, balki mamlakatlarda iqtisodiyoti va bozorning raqobatbardoshligini, sharoitlarga egiluvchan moslashishi, xavfsizlik darajasini, iqtisodiy o'sish va rivojlanish sur'atlarini belgilamogda (1.1 paragrafga qaralsin).

Har qanday mamlakatning iqtisodiy tizimi va bozorini raqobatbardoshligi ularning xavfsizlik, barqarorlik, jalbdorlilik va risk darajasiga bevosita bog'liq. Chunki ko'p jihatdan ushbu ko'rsatkichlarning yuqori darajasi mamlakat bozoriga nisbatan ishonchni oshiradi, uning risklilik darajasini pastligidan dalolat beradi.

Ma'lumki, risklilik darajasi tizimli, tarmoqlar, bozor qatnashchilarining risklari yig'indisidan tashkil topadi. Tizimli risklar bozorda qaror qabul qilishning muhim komponentasi hisoblanadi. Ushbu risklarni va yuqorida aytilgan ko'rsatkichlarni hamda ularning xavfsizlik chegaraviy (kritik) qiymatlarini baholash ekonometrika, marketmetrika (jumladan, finansometrika, sekyurimetrika), kvalimetriya yordamida amalga oshirilishi mumkin. Bunda ko'p jihatdan iqtisodiy va moliyaviy xavfsizlik indikatorlari tizimi va ularning kritik qiymatlari (miqdorlari) nazarda tutiladi. Ularning bunday qiymatlarini o'z vaqtida, oldindan va to'g'ri miqdoriy baholay olmaslik ishlab chiqarish va takroran ishlab chiqarish jarayonlariga bozor orqali salbiy ta'sir ko'rsatuvchi hodisalarni keltirib chiqarishi mumkin. Shuning uchun iqtisodiy tizim va bozorning xavfsizlik, barqarorlik, raqobatbardoshlilik, risklilik va jalbdorlilik indikatorlarini bilish va ularni baholash har qanday mamlakat iqtisodiyotida muhim ahamiyatga ega.

Indikatorlar yordamida yuqorida sanab o'tilgan sifat ko'rsatkichlarini miqdoriy baholash, ular yordamida ifodalanuvchi bozorga xos jarayonlarni tadqiq qilish, undagi tendensiyalar dinamikasini tahlil

qilish, bozor monitoringini o'tkazish va undagi ijobiy va salbiy hodisalarni prognoz qilish, bularning natijalari asosida paydo bo'lishi mumkin bo'lgan xavflar va disproporsiyalar manbalarini (sabablarini) aniqlash va o'z vaqtida ularning iqtisodiyotga va bozorga salbiy ta'sirini oldini olish yoki noma'qul darajasini oldindan pasaytirish bo'yicha chora-tadbirlarni ishlab chiqish mumkin. Boshqacha qilib aytganda, matematik modellashtirish va prognoz qilish metodlari bilan hamohang bo'lgan indikatorlarga (ya'ni iqtisodiyot uchun muhim bo'lgan bozorning xavfsizlik, raqobatbardoshlilik, barqarorlik, risklilik va jalbdorlilik ko'rsatkichlariga) salbiy ta'sir etuvchi sabablarni oldindan aniqlash, ularni pasaytirish yoki oldini olish bilan bog'liq chora-tadbirlarni ishlab chiqish va amalga oshirish uchun zarur bo'lgan vaqt miqdori bilan ta'minlash imkonini beradi.

Milliy iqtisodiyot va bozorning xavfsizlik, raqobatbardoshlilik, barqarorlilik va jalbdorlilik darajalarini bevosita va bilvosita miqdoriy ifodalovchi indikatorlarni quyidagi yirik guruhlarga ajratish mumkin:

1. Makroiqtisodiy indikatorlar;
2. Ijtimoiy indikatorlar;
3. Makromoliyaviy indikatorlar;
4. Iqtisodiyotda jamg'armalar va investisiyalar nisbatini ifodalovchi indikatorlar;
5. Bank tizimi faoliyatining indikatorlari;
6. Narx-navo indikatorlari;
7. Moliya bozorini (undagi holat va dinamik jarayonlarni) ifodalovchi indikatorlar;
8. Natural tovar va mulk bozorlari indikatorlari.

Bozor ijtimoiy va iqtisodiy jarayonlarning ob'ektiv ko'zgusi bo'lganligi uchun umuman olganda sanab o'tilgan indikatorlar orqali bozor holatini baholash mumkin. Bu indikatorlar va ularni baholash natijalarini tizimli qayta ishlab tahlil qilish asosida bozorni xavfsizlik, raqobatbardoshlilik, barqarorlik va jalbdorlilik darajalarini, holati, tendensiyalari va muammolarini, iqtisodiyotdagi roli va funksiyalari sifatini aniqlash mumkin. Bularning barchasi bozorni rivojlantirish yoki takomillashtirish bo'yicha istiqbollar va ustuvor yo'nalishlarni belgilashga hamda zarur hollarda operativ tarzda regulativ chora-tadbirlarni ishlab chiqish va bozor faoliyatini muvofiqlashtirishda yordam beradi.

## Savollar

1. Indikatorlar nima uchun kerak?
2. Indikatorlar qaysi guruhlariga bo'linadi?

## Topshiriqlar

1. Bozor indikatorlarini tavsiflang.
2. Terminlar lug'atini tuzing.

### 5.2. Bozor indikatorlari tasnifi va turlarining tavsifi

#### Indikatorlar tasnifi.

Bozor unuman olganda ijtimoiy va iqtisodiy jarayonlarning ob'ektiv ko'zgusi («barometri») bo'lganligi sababli 5.1-paragrafda sanab o'tilgan indikatorlar orqali bozor holatini baholash mumkin. Shuning uchun bozor iqtisodiyoti bilan hamohang bo'lgan bozor indikatorlarini quyidagi belgilar bo'yicha tasniflash mumkin.

Indikatorlarni guruhlanishi bo'yicha: makroiqtisodiy indikatorlar; ijtimoiy indikatorlar; makromoliyaviy indikatorlar; iqtisodiyotda jamg'armalar va investisiyalar nisbatini ifodalovchi indikatorlar; bank tizimi faoliyatining indikatorlari; narx-navo indikatorlari; moliya bozorini (undagi holat va dinamik jarayonlarni) ifodalovchi indikatorlar; natural tovar va mulk bozorlari indikatorlari.

O'lchami bo'yicha: absolyut va nisbiy; narxlarda va natural; miqdoriy va sifatiy; hajmda va qiyosiy.

Iqtisodiyot modeliga ko'ra: ochiq va yopiq bozor indikatorlari.

O'lchash muddati bo'yicha: kunlik, haftalik, dekadalik, oylik, chorak, yarim yillik, to'qqiz oy va bir yillik muddatdagi holatni ko'rsatuvchi indikator.

Milliyligi bo'yicha: milliy, xorijiy va xalqaro bozorlar indikatorlari.

O'lcham chegarasi bo'yicha: alohida mamlakat, region va xalqaro o'lchamdagi indikator.

Xossalariga ko'ra: bazaviy (jumladan, bazis sifatida bo'luvchi) va bazisli indikatorlar.

Foydalanuvchiga nisbatan cheklanishlar bo'yicha: barchaga va cheklangan shaxslarga taqdim etiladigan indikatorlar.

Funksional belgisi bo'yicha: iqtisodiy, moliyaviy, ijtimoiy, ishlab chiqarish, qishloq xo'jaligi va h.k. indikatorlar.

Miqdor darajasiga ko'ra: chegaraviy, minimal, maksimal, optimal miqdorda bo'luvchi indikatorlar.

## **Indikatorlarni guruhlar bo'yicha tavsifi.**

### **1. Makroiqtisodiy indikatorlar.**

Ushbu guruhga milliy iqtisodiyotni ifodalovchi indikatorlar kiradi. Ya'ni ularga iqtisodiyotning holatini ifodalovchi quyidagi makroiqtisodiy ko'rsatkichlar kiradi: yalpi ichki mahsulot (YaIM), Davlat byudjeti (daromad va harajat bo'yicha), iste'mol baholar indeksi, inflyasiya darajasi, asosiy kapitalga investisiyalar, iqtisodiy o'sish, tashqi savdo balansi salbdosi va h.k.

### **2. Ijtimoiy indikatorlar.**

Ularga quyidagilar kiradi: aholi soni, aholining yoshi bo'yicha soni, aholining o'rtacha yoshi, tug'ilish (o'limlar) soni, ishsizlik darajasi, ishga yaroqlik aholining soni, aholi demografiyasi va h.k.

**3. Makromoliyaviy indikatorlar.** Ushbu guruhga moliya sohasining raqobatboshliligini ifodalovchi indikatorlar kiradi. Ya'ni ularning yordamida davlat moliyasi va iqtisodiyotni real sektorining moliya bozoridagi holati ifodalanadi. Chunki ularning ikkalasi ham moliya bozorining qatnashchilari hisoblanadi. Bu guruh indikatorlarini to'rtta kichik guruhga ajratish mumkin:

#### **A. Davlat byudjeti barqarorligini ifodalovchi indikatorlar.**

1. Byudjet defisitini YaIMga nisbati 3 foizdan oshmasligi lozim.
2. Davlat qarzini YaIMga nisbati 60 foizdan oshmasligi kerak. Ichki va tashqi qarzlarning darajalari YaIMning 30 foizidan oshmasligi lozim.
3. Davlat qarzini boshqarish harajatlarning ulushini va davlat byudjeti harajatlarning umumiy hajmiga nisbati 20 foizdan oshmasligi lozim.

**V. Korxonalar va tashkilotlarning qarz yuki darajasini ifodalovchi indikatorlar.**

4. Nomoliyaviy korxonalar qarzini tushumga nisbati 30 foizdan oshmasligi lozim, aks holda ularning moliyaviy barqarorligi uchun xavf tug'iladi. Ushbu indikator va uning kritik qiymatlari kompaniya moliyaviy faoliyatini IAS (GAAP) standartlari asosida tahlil qilishda qo'llanila-digan ko'rsatkichlarni sintez qilish negizida shakllanadi: kompaniya qarzini xususiy kapitaliga nisbati (agar bu nisbat 1 dan katta bo'lsa, unda kompaniyaning holati riskli deb baholanadi), xususiy kapital aylanmasi koeffisienti (bu ko'rsatkich xususiy kapitalni tushumga nisbati bilan o'lchanadi, agar uning nisbati 0,2 dan kam bo'lsa (bunda kompaniya qarzlarning bir qismini, odatda uchdan bir qismini, restrukturizatsiya qilish, konvertatsiyalash va qayta kreditlash

mumkinligini inobatga olsak), kompaniya moliyasini boshqarish sifati qoniqarsiz deb baholanadi).

5. Nomoliyaviy korxonalarining qisqa va uzoq muddatli qarzlari nisbati taxminan 70:30 bo'lishi kerak. Ushbu indikator nomoliyaviy sektorda risk darajasini qarz yukiga bog'liqlikda ifodalaydi.

6. Bank sektori tashqi qarzini uning jami aktivlari summasiga nisbati 30 foizdan oshmasligi lozim. Ushbu indikator mazmunan 4-indikatorga o'xshash, kapitalning yetarliligini (12 foizdan kam bo'lmagan miqdorda) ifodalovchi 20-chi indikator hamda N11.1 normativ (me'yor) bilan bog'liq (bu normativ xususiy kapital bo'yicha (400 foizdan ko'p bo'lmagan darajada) xorijiy banklar va moliyaviy tashkilotlar oldidagi majburiyatlarning maksimal miqdorini chegaralaydi). Ushbu indikatorning kritik qiymati bank sektori riski miqdorini hisobga olgan holda ikkala ko'rsatkichni sintez qilish asosida shakllanadi.

7. Banklarning qisqa va uzoq muddatli qarzlari nisbati taxminan 70:30 bo'lishi kerak. Ushbu indikator 5-indikatorga o'xshash.

#### *S. Oltin-valyuta zahiralarning yetarliligi darajasi.*

8. Pul bazasini oltin-valyuta zahira bilan ta'minlanganligi darajasi pul bazasining (tor ma'noda belgilanishida) 70 foizdan kam bo'lmashligi lozim. Amaliyot shuni ko'rsatadiki, sterilizatsiya siyosati metodlari emission moliyalashtirishning inflyasion effektini neytrallashtirish imkonini (20-30 foizdan kam bo'lmagan darajada) beradi.

9. Oltin-valyuta zahiralarning yetarliligini ko'rsatuvchi indikator. Oltin-valyuta zahiralarning absolyut o'sishi pul bazasini o'sishidan katta bo'lishi kerak, aks holda inflyasion jarayonlarning jadallashuvi vujudga keladi (mamlakat byudjeti va iqtisodiyotini qo'shimcha pul emissiyasi evaziga moliyalashtirish hisobiga).

10. Oltin-valyuta zahiralarning minimal (kritik) darajasi indikator. Bu daraja quyidagilar summasidan kam bo'lmashligi lozim: bir chorakdagi importning qiymat hajmi summasi hamda davlat, bank va korporativ sektorlarning qisqa muddatli qarzlari qoplash uchun zarur bo'lgan mablag' va ular bo'yicha foiz to'lovlar.

#### *D. Iqtisodiyot faoliyatining makromoliyaviy sharoitlari indikatorlari.*

11. Iqtisodiyotning monetizatsiyalashuvi darajasi (ya'ni  $M_2$  pul agregatining YaIMga nisbati) 20-30 foizdan kam bo'lmashligi zarur. Agar uning darajasi 15 foizdan kam bo'lsa, iqtisodiyotning

barterlashuvi, soliq tushumlarining kamayishi, inflyasiyaning keskin o'sishi va shu kabi boshqa salbiy holatlar kelib chiqishi mumkin.

12. Iqtisodiyotda pul bo'yicha talab va taklifning hajmi va strukturasi o'zgarishi indikator. Pul massasining ( $M_2$ ) o'sishi inflyasiya darajasi va plyus YaIMni foizda o'sishining yuqori darajasidan ortmasligi lozim. Pul massasining chegaraviy (kritik) qiymatidan ortishi kredit ekspansiyasini belgisi hisoblanadi.

13. Kredit resurslari va depozitlar bo'yicha real foiz stavkasining o'zgarishini kritik darajasi. Real foiz stavkasining u yoki bu tomonga qarab o'zgarishi 50 foizdan oshmasligi lozim, chunki bu ko'rsatkich mamlakatning moliyaviy va iqtisodiy tizimi uchun o'ta muhim va ta'sir etuvchi instrument hisoblanadi. Ya'ni uni ko'rsatilgan miqdoridan sezilarli og'ishi investision jarayonga, bank tizimi faoliyatiga, moliya bozorlariga salbiy ta'sir ko'rsatishi mumkin, chunki iqtisodiyot sub'ektlarining xatti-harakatlarida keskin o'zgarishlar vujudga keladi, natijada iqtisodiyotda pulga bo'lgan talab va taklif kardinal tarzda o'zgaradi.

14. Rentabellik ko'rsatkichi asosida quyidagi indikatorlar hisoblanishi mumkin:

- iqtisodiyot rentabelligi. Pul bozoridagi holat qoniqarli bo'lishi mumkin, agarda rentabellik miqdori inflyasiya darajasidan ortiq bo'lsa;

- iqtisodiyotning asosiy tarmoqlari rentabelligi inflyasiya darajasidan yuqori bo'lsa (3-5 foizga baland bo'lsa, yaxshi holat deb baholanadi);

- rentabellik va foiz stavkasi darajasi nisbati. Iqtisodiyotning rentabelligi kreditlar bo'yicha stavkalar darajasidan yuqori bo'lishi kerak. Bunda kreditlar stavkasi depozitlar bo'yicha stavkalardan ortiq bo'lishi lozim. Pul qo'yimlari va depozitlar bo'yicha real daromadni ta'minlash uchun depozit stavkalari inflyasiya darajasidan baland bo'lishi talab qilinadi.

4. *Iqtisodiyotdagi jamg'armalar va investisiyalar nisbatini ifodalovchi indikatorlar.* Ushbu guruh indikatorlari moliya tizimining (bozorining) muhim funksiyasi (investisiyalarni jamg'armalarga transformasiyalash) bilan bog'liq bo'lib, iqtisodiyotning rivojlanishi imkoniyatlarini, uning investision potensialini, iqtisodiyot sub'ektlarining (jumladan uy xo'jaliklarini) to'lov qobiliyatini ifodalaydilar.

15. Asosiy kapitalga investisiyalarni YaIMga nisbati 25 foizdan kam bo'lmasligi lozim.

16. Iqtisodiyotda investisiyalar va jamg'armalar nisbati. Iqtisodiy muvozanat holatida jamg'armalar investisiyalarga teng bo'ladi, iqtisodiyotni rivojlanishining aktiv fazasida esa investisiyalar jamg'armalardan oshadi. Iqtisodiyotdagi jamg'armalar, kam deganda, ikki usul yordamida hisoblanadi: 1) Milliy hisoblar tizimi metodologiyasiga mos ravishda va to'lov balansining asosiy tenglamalarini qo'llagan holda; 2) asosiy sub'yektlarning (aholi, firmalar, banklar va moliyaviy tashkilotlar) iqtisodiy faoliyati jamg'armalari sifatida. Iqtisodiyotda jamg'armalar jadval ko'rinishida tizimlashtirilishi va dinamikada tadqiq qilinishi kerak.

17. Milliy va xorijiy valyutalardagi jamg'armalar tuzilmasi (strukturasi). Hozirgi sharoitlarda milliy valyutadagi va xorijiy valyutalardagi jamg'armalarning bir biriga nisbati 70:30 bo'lishi lozim. Agar bu nisbat buzilsa, unda iqtisodiyotni «dollarlashishi» holatini tushunish mumkin. Jamg'armaning bunday strukturasi o'zida kredit tizimi uchun sezilarli valyuta risklarni mujassamlashtiradi, chunki iqtisodiyotning milliy valyutadagi kredit va investisiyalarga bo'lgan talabi ko'p jihatdan xorijiy fondlashtirish hisobiga qondiriladi.

18. Kapital qo'yilmalar uchun jamg'armalarni to'liq ishlatilmaganligining kritik darajasi jamg'armalar hajmi investisiyalardan 30 foizga ortiq bo'lsa vujudga keladi. Ushbu indikator Pareto nisbatidan keltirib chiqariladi. Bunda, odatda, 10 foizga yaqin jamg'armalar o'ziga moliya bozorlarini jalb qilishi hisobga olinadi. Ushbu indikatorga rioya qilmaslik iqtisodiyotda normal investision jarayonning kechishi buzilganligidan dalolat beradi.

19. Mamlakatdan kapitalni «nolegal» chiqib ketishi darajasi. Uning bu darajasi «Joriy operasiyalar» schetining (hisobining) yarmisidan oshmasligi lozim.

**5. Bank tizimi faoliyati indikatorlari.** Ushbu indikatorlar bank tizimining iqtisodiyotda va moliya tizimida faoliyati ko'rsatkichlarini ifodalaydi.

20. Banklar kapitalining yetariligi me'yori (normativi). Ushbu indikator banklarning xususiy kapitalini ularning aktivlariga (og'irligi tenglashtirilgan risklarni hisobga olingan holda) bo'lgan nisbati bilan hisoblanadi. Indikatorning miqdori Bazel kelishuvlariga muvofiq (*Basel II*) 12 foizdan kam bo'lmasligi lozim.

21. Bank tizimining umumiy (jami) aktivlarini YalMga nisbati. Ideal holatda ushbu indikator pozitiv iqtisodiy dinamikali rivojlana-yotgan mamlakatlar uchun 80-100 foizni tashkil etishi lozim.



22. Mablag'lar (kredit va depozitlar) jalb qilinishi va joylashtirilishining o'rtacha muddatlari. Normal rivojlanayotgan iqtisodiyotlarda bu muddatlar bir biriga mos bo'ladi. Aks holda quyidagi ikki holatdan birini kuzatish mumkin: 1) 20-30 foiz kapitaldan ortiq mablag'larni jalb qilish va joylashtirish uning ruhsat etilgan yo'qotilishi darajasidan oshib ketishi mumkin; 2) bank sektorining sof xorijiy majburiyatlari darajasi shunday darajaga etadiki, qachonki milliy valyuta kursini kutilmaganligi o'zgarishi bank sektorining kapitalizatsiya darajasiga xavf tug'dira boshlaydi. Banklarning o'z majburiyatlarining 20 foizi darajasida to'lov qobiliyatiga ega bo'la olmasligi, ularni o'z kapitalini yo'qotishini anglatadi.

23. Kredit va depozitlarning vaqt muddati strukturasi quyidagicha bo'lishi lozim: muddati bir yilgacha bo'lgan kredit va depozitlar ulushi 30 foizdan kam; muddati bir yildan ortiq kredit va depozitlar ulushi esa 70 foizdan yuqori. Qisqa muddatli pullarga ega bo'lgan mamlakat bank tizimi o'zining asosiy funksiyasini (ya'ni jamg'armalarni konsolidatsiya qilish va ularni investisiyalarga transformatsiyalash, investitsion va iqtisodiy o'sishga ko'maklashish) normal bajara olmaydi.

24. Banklarning xorijiy aktivlar bilan bog'liq pozitsiyasini bank tizimining umumiy xususiy kapitaliga (absolyut miqdori bo'yicha) nisbati 20 foizdan ortiq bo'lmasligi lozim. Aks holda, valyuta kursini keskin o'zgarishida bank tizimi uchun qaytmas oqibatlarga olib kelishi mumkin, ayniqsa agar xorijiy passivlar (mamlakat iqtisodiyotiga kredit va investisiyalar, milliy banklar tomonidan chiqarilgan qimmatli qog'ozlar va boshqa moliyaviy instrumentlar) xorijiy aktivlardan (chet elga chiqarilgan investisiyalar, xorijiy sheriklarga berilgan ssuda va qarzarlar, chet el korxonalarining qimmatli qog'ozlari) ancha ko'p bo'lsa.

25. YalMdagi bank aktivlari ulushi dinamikasini iqtisodiyotning monetizatsiya darajasiga nisbati. Bu nisbat taxminan 100 foizni tashkil etishi lozim. Ushbu shartni buzilishi quyidagilardan dalolat berishi mumkin: bank sektorining kapitalizatsiya darajasi va barqarorligi pasayadi, uning iqtisodiyotdagi pul resurslarini o'stirish va jamlash imkoniyatlari kamayadi, ya'ni bank tizimining kredit imkoniyatlari kamayadi yoki bank tizimini xorijiy investisiyalarga bog'liqligi ortadi.

26. Banklar aktivlarida kredit portfelining ulushi 45 foizdan ortiq bo'lishi lozim, chunki bundan kam bo'lsa, banklarning faoliyati chet el operatsiyalariga yoki fond instrumentlari bilan bog'liq spekulativ operatsiyalarga tomon og'adi.

27. Banklarning xususiy kapitali rentabelligi – *ROE* koeffitsiyenti (ya'ni, banklarning sof foydasini xususiy kapitaliga nisbati). Rivojlanayotgan mamlakatlarda bu ko'rsatkich 15 foizdan kam bo'lmashligi lozim. Bu indikator bank sektori kapitalining BIS (*Basel Institute of Settlements*) bo'yicha yetarliligi ko'rsatkichi bilan birga ko'riladi. Ushbu ko'rsatkichlar asosida bank tizimining daromadlilik tendensiyasi va barqaroriligi hamda TOR-25 vakillari bo'lgan alohida banklar tahlil qilinadi.

28. Banklar aktivlari rentabelligi – *ROA* koeffitsiyenti (banklarning sof foydasini aktivlariga nisbati). Rivojlanayotgan mamlakatlarda bu ko'rsatkich 1-2 foizdan kam bo'lmashligi lozim. *ROA* koeffitsientining past darajasi «The Banker» renkingidagi banklarning TOR-1000 o'rtacha ko'rsatkichiga mos keladi va bank sektori uchun kapitalning optimal richagini belgilaydi.

29. Banklarning kredit portfelidagi «yomon» kreditlar ulushi. Ushbu mezonning 10 foizli miqdori rivojlanayotgan mamlakatlar uchun quyidagilarni anglatadi: iqtisodiyotning negativ rivojlanishi ssenariysida banklar kapitalining tahminan uchdan biri zararga yozilishi mumkin, bu holda tizimli bank inqirozining rivojlanishi ehtimoli juda yuqori bo'ladi.

30. Bank tizimining konsentrasiyasi darajasi. Ushbu indikatorning normal darajasini aniqlashda 80:20 nisbatda Pareto prinsipi (tamoyili) qo'llaniladi, ya'ni 20 foiz banklarga 80 foiz bank tizimi aktivlari (yoki kapitali) to'g'ri keladi. Agar shu nisbatga yoki unga yaqin miqdorga rioya qilinsa, bank sektorining konsentrat siya darajasi umuman olganda normal hisoblanadi. Bu nisbatdan og'ish mamlakatda kapitalni va/yoki aktivlarni taqsimlanishi tizimi nooptimal shakllanganidan dalolat beradi.

31. Banklarning banklararo kreditlashga bog'liqligi, banklararo kreditlarni banklar passivlariga nisbati 20-25 foizdan oshmasligi lozim. Ushbu indikatorga rioya qilmaslik, banklarning ko'p qismi o'z funksiyasini bajarmasligini anglatadi. Bundan tashqari, qisqa muddatli banklararo bozor hisobiga kreditlashni moliyalashtirish qo'shimcha risklarni o'zida mujassamlashtiradi, ya'ni banklararo kreditlar bozorining lokal inqirozi (krizisi) bank tizimining umumiy krizisini «domino» prinsipi bo'yicha keltirib chiqarishi mumkin.

**6. *Narx-navo indikatorlari.*** Narxlar darajasini aniqlash moliya tizimining (bozorining) alohida sintetik funksiyasi bo'lganligi sababli ularni alohida guruh sifatida ajratilib chiqarilgan. Narxlar dinamikasini tahlil qilish eng murakkab muammolardan hisoblanadi, chunki ularni

shakllanishi asosida ko'pdan ko'p turli omillar va jarayonlar yotadi. Ushbu guruhga quyidagi indikatorlar kiradi:

30. Yillik inflyasiya darajasi 25 foizdan oshmasligi lozim. Rivojlangan mamlakatlarda inflyasiya darajasi 2-5 foizni tashkil qiladi.

31. Turli tovarlar va xizmatlar guruhlarining narxi dinamikasi. Rivojlanayotgan mamlakatlarda asosiy tovarlarning narxleri (energiya narxi, transport tariflari va h.k.) rivojlangan mamlakatlardagi shu kabi tovarlar narxidan 30-40 foiz pastroq bo'lishi maqsadga muvofiq (*Eurostat* tomonidan muntazam hisoblanadigan paritet kursi bo'yicha).

#### **7. Moliya bozorini ifodalovchi indikatorlar.**

Moliya bozorning finansometrik (sekyurimetrik) parametrlari (indikatorlari) va ularning chegaraviy miqdorlari, moliya tizimi va iqtisodiyotning indikatorlari bilan uzviy bog'liq bo'lib, shartli ravishda ularni quyidagi pog'onalarda ko'rish mumkin:

- jahon (global) moliya bozorlari muhitini metadarajada ifodalovchi finansometrik indikatorlar. Bu indikatorlar yordamida jahon moliya bozorlari va milliy iqtisodiyotlarning bir-birlari bilan o'zaro global bog'liqlikdagi tendensiyalari va muammolari ifodalanadi;

- milliy moliya bozori muhitini makrodarajada ifodalovchi finansometrik indikatorlar. Bu indikatorlar yordamida moliya bozori va iqtisodiyotning o'zaro adekvatlilik, ekvivalentlilik darajasi (kvazianalogiyalar prinsipi asosida moliya bozorning iqtisodiyotni «egiz-analogi» sifatida) ifodalanadi;

- moliya bozori qatnashchilarini mikrodarajada ifodalovchi finansometrik indikatorlar. Bu indikatorlar yordamida moliyaviy instrumentlar va ularni muomalaga chiqaruvchisining o'zaro adekvatlilik, ekvivalentlilik darajasi (kvazianalogiyalar prinsipi asosida moliyaviy instrumentlarning o'z bazisi bilan «egiz-analog» sifatida) ifodalanadi.

32. Qimmatli qog'ozlar bozori kapitalizasiyasining o'sishi tempini YaIM o'sishi tempiga nisbati. Uning miqdori o'rta va uzoq muddatlarda 1,1-1,2 miqdor darajasidan oshmasligi lozim. Agar bu indikatorning chegaraviy (kritik) miqdorlaridan keskin siljishlar kuzatilsa, unda bunday og'ishlarni keltirib chiqaruvchi omillarni sekyurimetrik tahlil qilish kerak bo'ladi. Aytish joizki, bu indikatorning me'yoridan haddan tashqari yuqori miqdori va uning pasayishi iqtisodiyot va moliya bozori uchun havfli hisoblanadi. Ya'ni qimmatli qog'ozlar bozori va iqtisodiyotning o'zaro ekvivalentlilik darajasi buziladi.

33. Davlatning qimmatli qog'ozlari daromadlilikini YaIM o'sishi tempiga nisbati 1 (birdan) kichik bo'lishi lozim. Aks holda, davlat byudjetining qarz yukini oshishiga, davlat qarzining «piramidasiga» (natijada esa defoltga) olib kelishi mumkin.

34. Moliyaviy instrumentlarga (jumladan qimmatli qog'ozlarga) qilingan xorijiy investisiyalar portfellari ulushini mamlakatdagi umumiy xorijiy investisiyalarga nisbati 25 foizdan yuqori bo'lmasligi kerak. Aks holda, investorlar mamlakat iqtisodiyotini yetarlicha barqaror emas deb baholaydilar va kapitallarini uzoq muddatli investisiyalarga yo'naltirish o'miga spekulyativ operasiyalarga yo'naltiradilar.

35. Bozorni ho'jalik oborotida bo'lgan qimmatli qog'ozlar bilan to'yinganligi. Bu indikator qimmatli qog'ozlar bozorining kapitalizasiya darajasi bilan aniqlanadi. Uning bu darajasi ikki usul yordamida hisoblanishi mumkin: 1) bozor muomalada bo'lgan qimmatli qog'ozlar (aksiyalar va boshqa emissiyalanuvchi turlari) hajmini emitentlar soniga nisbati; 2) birjada tuzilgan va amalga oshirilgan shartnomalar (bitishuvlar) asosida vujudga kelgan aksiyalarning real oborotini birja savdosi kotirovkasida bo'lgan qatnashchilari (emitentlari) soniga nisbati. Ushbu indikator yordamida qimmatli qog'ozlar bozorini iqtisodiyotdagi roli va funksiyalarini baholash, umuman olganda uni boshqa mamlakatlar bozorlariga nisbatan rivojlanganligi darajasini aniqlash mumkin.

36. Yil yoki ma'lum davrlar natijasi bo'yicha moliyaviy instrumentlar (jumladan qimmatli qog'ozlar) savdosi hajmi oldingi yillarga (davrlarga) nisbatan ijobiy o'sish tendensiyasiga ega bo'lishi lozim. Emissiyalanuvchi qimmatli qog'ozlar hajmi bo'yicha o'sish tendensiyasi YaIM o'sishiga mutanosib bo'lishi kerak.

37. Moliya bozorida investisiya risklari darajasi. Ideal holda uning darajasi moliya bozoridagi valyuta yoki kredit risklaridan past bo'lmasligi lozim, ya'ni uning darajasi ko'rsatilgan risklarning 20 foizi darajasidan oshmasligi kerak. Real holatda esa bu daraja tizimli, tarmoqlar, emitentlar va investorlar risklaridan tashkil topadi.

38. Derivativlar (opsion, fyuchers, svop, forvard va h.k. qimmatli qog'ozlar) bozori hajmini bazaviy qimmatli qog'ozlar hajmiga nisbati. Bu indikatorning kritik miqdori Pareto prinsipi asosida aniqlanadi, ya'ni derivativlar bozori hajmi va bazaviy qog'ozlar hajmi o'zaro mutanosiblikda tahminan 80:20 nisbatda bo'lishi lozim.

39. Moliya bozorining operasion tuzilmasi tarkibiga kiruvchi malakaviy (professional) institutlar soni va hajmi dinamikasi. Bu

indikatorning dinamikasi bozor hajmiga mutanosib o'sish tendensiyasiga ega bo'lishi lozim.

40. Fond bozori indeksini kritik o'zgarishi. Uning bir savdo sessiyasidagi chegaraviy miqdori pasayishi/o'sishi 5 foizdan ortganligi holatlari hisoblanadi. Agar bu miqdor undan ham oshib ketsa, tashkil-lashgan bozor uchun nohush hisoblangan volatillikka olib keladi.

41. Milliy valyutada dollar kursini o'sishi tempi (sur'ati) va fond bozori indekslarining o'sishi tempi nisbati. O'rta muddatda fond bozori indeksining o'sish sur'ati valyuta kursini o'sishi tempidan yuqori bo'lishi lozim. Aks holda investorlar tomonidan mamlakatda iqtisodiy kon'yunk-tura yoki uning alohida tarmoqlari salbiy baholanishini ko'rsatadi. Ushbu indikator yordamida qulay iqtisodiy kon'yunktura va iqtisodiy o'sish sharoitlarida kompaniyalarning EKV hisobida ifodalangan bozor qiymati (biznesi) ortishini ko'rish mumkin.

42. Qimmatli qog'ozlar bozorining volatilligi (foizlarda ifoda-langan oylik fond indeksleri miqdorining standart og'ishi) chegaraviy me'yorning 5 foizidan ortmasligi lozim (40- indikatorga qaralsin). Aks holda bozorning barqaorligi buziladi.

43. Moliya bozorining finansometrik (qimmatli qog'ozlar bozorining sekyurimetrik) sifat darajasi. Bu indikator yordamida iqtisodiyot va moliya bozorining o'zaro ekvivalentlilik darajasi muvozanatlashuvchi kvazianalog modellar asosida modellashtirilib aniqlanishi mumkin<sup>29</sup>.

44. Moliya bozorining turli (tashqi, makro- va mikrodarajadagi) omillar va risklar ta'siri sharoitlarida egiluvchan moslashishi darajasi. Bu indikator kompleks ko'rsatkich bo'lib, moliya bozorining raqobatbardoshlilik, moliyaviy xavfsizlik va barqarorlilik ko'rsatkichlari chegaraviy (hech bo'masa qoniqarli) qiymatlarini saqlab qolgan holda bunday sharoitlarga egiluvchan moslashishi xossasini ifodalaydi. Indikator quyidagi umumiy ko'rinishdagi makromoliyaviy mezon (vektor ko'rinishdagi kriteriy) asosida baholanadi:  $E = I_T - I_R$ , bunda:  $E$  – egiluvchan moslashuvlilik darajasi;  $I_T$  – moliya bozorining barcha indikatorlarini talab qilingan (ma'lum bir joriy yoki kelgusi davrda etalon sifatida qabul qilinishi mumkin bo'lan potensial) miqdorlari;  $I_R$  – moliya bozorining barcha indikatorlarini real shakllangan (mavjud) miqdorlari. Ushbu indikatorning qiymati minimum bo'lsa, egiluvchan moslashuvlilik darajasi maksimum hisoblanadi. Umuman olganda, bu

<sup>29</sup> Shoja'zamiy Sh.Sh. Sekyurimetrika.-T.: O'zbekiston milliy ensiklopediyasi, 2005.-aa.55-64, 314-318.

indikator moliya bozorining iqtisodiyotga va tashqi hodisalarga (global jarayonlarga) ekvivalentligini baholaydi.

45. *R/E* ko'rsatkichi dinamikasi – «foydaga nisbatan barobar ko'pay-gan» (moliyaviy qo'yilmalarning yillar davomida qoplanishi). Bu ko'rsatkich bozor tomonidan kompaniyaning u yoki bu qimmatli qog'ozini qay darajada baholashini ifodalaydi. Umuman iqtisodiyotning ideal holatida uning darajasi 5-6 yil oralig'ida bo'lishi kerak, chunki aynan shu oraliq asosiy kapitalga qo'yilgan investisiyalar qoplanilishining normal muddatiga mos keladi. Ushbu ko'rsatkich ikki usul yordamida hisoblanishi mumkin:

1)  $R/E = \text{Oddiy aksiyalarning bozor kursi} / \text{Bir dona aksiya bo'yicha daromad (EPS)}$ ;

2)  $R/E = \text{Kapitalizasiya} / \text{EBITDA}$  (foizlar, dividendlar va soliqlar to'lanilishidan oldingi foyda).

46. Muomalaga chiqaruvchining qimmatli qog'ozlarini sek'yurimetrik sifati darajasi. Ushbu indikator yordamida muomaladagi qimmatli qog'oz va uning bazisi orasidagi o'zaro ekvivalentlik darajasi aniqlanilishi (baholanilishi) mumkin<sup>30</sup>. Uning asosida qimmatli qog'ozlarni bazisiga nisbatan ortiqcha yoki kam qiymatda baholanganligi darajasini aniqlash mumkin.

47. Moliyaviy instrumentlarni (jumladan qimmatli qog'ozlarni) chiqaruvchilarning moliyaviy holatini ifodalovchi barchaga ochiq ma'lum qilinadigan miqdoriy parametrlar (koeffisientlar), ularning soni qirqdan ziyod. Bu fundamental ko'rsatkichlar moliya analitiklari tomonidan muntazam baholanib boriladi.

48. Korporativ boshqaruvning (kompaniyaning korporativ siyosati) miqdoriy reyting darajasi. Bu indikator maxsus reyting agentliklari tomonidan muntazam ravishda belgilanib boriladi.

49. Moliya institutlarining bozor faolligi reytingi darajasi. Bu ko'rsatkich bozor va moliya analitiklari tomonidan muntazam baholanib boriladi. Masalan, bu ko'rsatkich moliya bozori oborotining hajmini moliya institutlari o'rtasida o'rtacha taqsimlanishi darajasi yoki har bir moliya institutining bozor oboroti hajmidagi ulushi sifatida ifodalanishi mumkin.

50. Moliyaviy instrumentlarni chiqarilishi soni, hajmi va joylash-tirilishi dinamikasi. Muomalaga chiqarilgan qimmatli qog'ozlar hajmi sof foydani kapitalizasiya summasidan kam bo'lmasligi lozim. Rivojlan-gan mamlakatlarda qimmatli qog'ozlarning birlamchi bozorda

<sup>30</sup> Шестопалов И.И. Основы секьюритизации. -Т.: «Иqtisod-moliya», 2005. -с.297-318.

joylashtirilishi hajmlari bozorning umumiy hajmini 5-15 foizini tashkil etadi.

51. Fond bozorida likvid muomalada bo'lgan qimmatli qog'ozlar ulushi. Bu ko'rsatkich fond bozorida likvid aylanayotgan qimmatli qog'ozlarning davlat yagona reestrda hisobi yuritlayotgan qimmatli qog'ozlarning umumiy hajmidagi ulushini bildiradi. Ushbu ko'rsatkich yordamida mamlakatda chiqarilgan va likvid (aktiv) muomalada bo'lgan qimmatli qog'ozlarning ulushini bilish mumkin.

#### **8. *Natural tovar va mulk bozorlari indikatorlari.***

Natural tovarlar va mulk (ko'chmas, intellektual, huquqqa egalik) bozorlarining (quyida ularni real tovarlar bozorlari deb yuritamiz) marketmetrik parametrlari va ularning chegaraviy miqdorlari, iqtisodiyotning indikatorlari bilan uzviy bog'liq bo'lib, ular qatoriga quyidagilarni kiritish mumkin.

52. Bozordagi tovar aylanmasi hajmi.

53. Bozorni real tovarlar va ularni ta'minlangan pul bilan to'ldirilganligi darajasi. Bozor bahosidagi tayyor tovarlar va pul massasi (uning aylanish tezligini bir deb qaralsa) bir-biriga mutanosib bo'lishi va bunda ularning tafovuti inflyasiya darajasidan oshmasligi lozim. Agar bu indikatorning chegaraviy (kritik) miqdorlaridan keskin siljishlar kuzatilsa, unda bunday og'ishlarni keltirib chiqaruvchi omillarni ekonometrik va marketmetrik tahlil qilish kerak bo'ladi. Aytish joizki, bu indikatorning me'yorida haddan tashqari yuqori miqdori va uning pasayishi iqtisodiyot va bozor uchun xavfli hisoblanadi.

54. Yil yoki ma'lum davrlar natijasi bo'yicha real tovarlar savdosi hajmi oldingi yillarga (davrlarga) nisbatan ijobiy o'sish tendensiyasiga ega bo'lishi lozim. Bozorda sotilgan real tovarlar hajmi bo'yicha o'sish tendensiyasi YaIM o'sishiga mutanosib bo'lishi kerak.

55. Real tovarlar bozorining risk darajasi. Bu daraja tizimli, tarmoqlar, sotuvchi va xaridorlar risklaridan tashkil topadi.

56. Qimmatli qog'ozlar bozori hajmini real tovarlar bozori hajmiga nisbati. Bu indikatorning kritik miqdori Pareto prinsipi asosida aniqlanadi, ya'ni qimmatli qog'ozlar bozori va real tovarlar bozori hajmi o'zaro mutanosiblikda taxminan 80:20 nisbatda bo'lishi lozim.

57. Milliy valyutada dollar kursining o'sishi tempi (sur'ati) va real tovarlar bozori indekslarining (kurslarining) o'sish tempi nisbati. O'rta muddatda real tovarlar bozori indeksining o'sish sur'ati valyuta kursining o'sish tempidan pastroq bo'lishi lozim.

58. Real tovarlar bozorining marketmetrik sifat darajasi. Bu indikator yordamida iqtisodiyot va bozorning o'zaro ekvivalentligi darajasi baholanadi.

### Savollar

1. Indikatorlar nimaga kerak va qanday tasniflanadi?
2. Makroiqtisodiy va ijtimoiy indikatorlarga qaysi ko'rsatkichlar kiradi?
3. Makromoliyaviy indikatorlar yordamida nimalar o'lchanadi?
4. Iqtisodiyotda jang'armalar va investisiyalar nisbatini ifodalovchi indikatorlar qanday o'lchanadi?
5. Bank tizimi faoliyatining indikatorlari qanday o'lchanadi?
6. Narx-navo indikatorlari qanday o'lchanadi?
7. Moliya bozorini ifodalovchi indikatorlar qanday o'lchanadi?

### Topshiriqlar

1. Bozor iqtisodiyoti indikatorlarini tavsiflang va yoritib bering.
2. Terminlar lug'atini tuzing.

### 5.3. Bozor indikatorlarini baholash modellari va usullari

Bozorning asosiy masalalaridan biri uni tahlil qilish va ko'rsatkichlarini baholash bo'lib, buning uchun turli ikki yo'l mavjud. Masalan, «pastdan yuqoriga» va «yuqoridan pastga» qarab tahlil qilish yo'llari. Bunda tahlil ob'ekti, masalasining mazmuni va qo'yilishiga qarab turli yondashuvlar qo'llaniladi, masalan, ekonometrik (iqtisodiy jarayonlarni tahlil qilishda), kvalimetrik (tovarning sifatini baholashda), marketmetrik (real tovarlar bozorini tahlil qilishda), finansometrik (moliya bozorini tahlil qilishda) va sekyurimetrik (qimmatli qog'ozlar bozorini tahlil qilishda) yondashuvlar.

Ta'kidlash joizki, barcha yondashuvlarning predmeti (matlabi) – voqeliklar rivojini shakllantiruvchi omillar hamda bozorda kechuvchi jarayonlarga xos xossa va qonuniyatlar. Lekin ular tahlil ob'ektlari, maqsad va vazifalari bilan bir-biridan farqlanadi.

Mavjud yondashuvlarda turli tahlil usullari qo'llaniladi. Bu usullar yordamida tahlilni amalga oshirish uchun turli modellar qo'llanilishi mumkin.

Bozor tahlifida qo'llaniladigan usullarning har biri ma'lum sharoitlarda boshqasiga nisbatan ustun tomonlari va kamchiliklarga ega. Lekin, tahlil amaliyoti shuni ko'rsatadiki, bu usullarning ijobiy taraflari



bo'lishiga qaramay, barcha kamchiliklarini to'liq bartaraf qilish mushkuldir. Sabab shundaki:

- jahon globallashuvi sharoitida bozorlar haddan tashqari tez sur'atlar bilan rivojlanmoqda, bunda globallashuv jarayonlarining talablari jadal ravishda ortib bormoqda;

- milliy bozorlar turli omillar (ichki va tashqi) ta'siriga o'ta sezgir bo'lib, risk va krizislarga moyil bo'lgan holda tez o'zgarib bormoqda, bu sharoitlarda ularning egiluvchan moslashishi, raqobatbardoshlik va barqarorlik darajalari inersion xarakterga ega;

- bozorlarda katta hajmdagi innovasion mahsulotlar paydo bo'lib, turli oldindan prognoz qilinishi qiyin bo'lgan yangi jarayonlarni keltirib chiqarmoqda va h.k.;

- tahlil amaliyotining asosiy mezonlari ob'ektivlik, operativlik (tezkorlik), to'liqlik, chuqurlik va adekvat aniqlik bo'lgani uchun yuqorida keltirilgan usullar bu mezonlarni barchasini har doim ham kompleks ta'minlab bera olmaydi.

Bularning barchasi va boshqa vaqtinchalik idrok qilinishi murakkab bo'lgan omil va jarayonlar tahlil amaliyotining mavjud usullari uzluksiz takomillashuv jarayonida yoki ularning asosida yangilari paydo bo'lib kelmoqda.

Bozorni tahlil qilishda ko'proq fundamental va texnik usullar qo'llaniladi.

Fundamental tahlil quyidagi yo'nalishlar doirasida amalga oshiriladi:

1. Makroiqtisodiy tahlil, bunda quyidagi omillarni hisobga olingan holda iqtisodiyot va moliya bozorining holati baholanadi:

- YaIM, bandlik, inflyasiya, foiz stavkasi, valyuta kurslari va h.k.;

- Hukumatning monetar va fiskal siyosatlarini, ularni bozorga ta'siri, bunda investision muhit va bozorning samarasi aniqlanadi (baholanadi);

2. Industrial tahlil, bunda iqtisodiyotdagi faollik sikli (davri), uning indikatorlari hamda tarmoqlarni faollik darajasiga nisbatan va rivojlanish davrlari bo'yicha tasniflash amalga oshiriladi, umuman olganda tarmoqlarning parametrlarni bozor kon'yunkturasi trendidan og'ishlari tahlil qilinadi va prognozi amalga oshiriladi, tarmoq rivojlanishining sifati tahlil qilinadi;

3. Konkret firma tahlili, bunda firmaning menejmenti holati va rivojlanish istiqbollari, tashkiliy va biznes faoliyati sharoitlari, korporativ boshqaruvi (siyosati) holati, moliyaviy holati ko'rsatkichlari, biznesi bahosi, bozordagi o'rni va h.k. ko'rsatkichlari tahliliy baholanadi;

4. Qimmatli qog'ozlar bahosini va ularning portfelini modellashtirish.

Texnik tahlil mazmunan har qanday tovarning bozor bahosini bozor ob'ektiv baholaydi degan fikrdan kelib chiqadi. Bu usul umuman olganda tovarlarning bozor kon'yunkturasini, narxlar o'zgarishi tendensiyalarini tahlil qilish va prognozlashda qo'llaniladi.

Texnik tahlil yordamida bozordagi narxlar dinamikasini iqtisodiy hodisalarning mazmuniga kirmasdan tadqiqini amalga oshirsa bo'ladi. Uni yana grafik tahlil (grafiklar, gistogrammalar, nuqtali diagrammalar, narxlar harakati, indekslar usuli) ham deyiladi.

Texnik tahlilni amalga oshirishga quyidagi muhim tahminlarga asoslaniladi:

- tashqi omillarning har qanday o'zgarishlari tovarlarni bozor narxlari (kurslari) dinamikasida o'z aksini topadi;

- bozordagi narxlar dinamikasi oldindan idrok qilinadigan ma'lum qonuniyatlarga bo'ysunadi, bunday qonuniyatlar barqaror bo'lishi mumkin;

- tovar kurslarining avvalgi va joriy bozor tendensiyalarini o'rganish asosida ularning kelajakdagi o'zgarish dinamikasini prognoz qilish mumkin.

Grafik tahlil quyidagi uch asosiy masalani echishda qo'llaniladi – bozordagi narxlar darajasini prognoz qilish; tovarlarni sotish va sotib olish vaqtining optimal momentini topish; fundamental tahlil natijalarining to'liqligi va to'g'riligini tekshirish.

Hozirda har ikkala usul bir-biridan farqlansada, o'zlarida bir-birlarining u yoki bu komponentlarini qo'llaydilar. Bundan tashqari ular boshqa tahlil nazariyalari unsurlarini ham o'z ichiga olishgan, masalan, «effektiv bozor» modellarini, «ehtimoliy asosda behosdan qilingan tanlov» konsepsiyasini. Bunga qaramasdan har ikkala usul ham hozirda fond bozorlarini tahlil qilishda bosh mavzuga ega bo'lib kelmoqda. Lekin, bu usullar yangi yondashuvlarni paydo bo'lishi evaziga takomillashib bormoqda. Masalan, I.Fisherning foiz stavkalar nazariyasini, Uilyamsning kapital aktivlarni baholash nazariyasini, Naytning aniq bo'lmagan omillar va risklarni sifat tahlili metodini, Markovisning (keyinchalik Sharp, Tobin, Lintner, Mossin, Blek, Shoulzlarning) optimal portfelni tanlash nazariyasini, CARM modellarini, Elliotning to'lqinlar nazariyasini, Sorosning refleksiv nazariyasini, Rossning ART modellarini, Molilyani va Millerning nazariyalarini, va h.k. nazariyalarni keltirish mumkin.

Ta'kidlash joizki, texnik tahlil usuli barcha mutaxassislar tomonidan oson qo'llanilishi mumkin, fundamental tahlil usulini esa har qanday mutaxassis tomonidan oson qo'llashi qiyinroq kechadi. Chunki fundamental tahlil ancha qiyin ish bo'lib, yetarli ma'lumotlar bazasini shakllantirishni va mos ravishda moliyalashtirilishni talab qiladi.

Tahlil yondashuvlari va usullarida modellar qo'llaniladi. Amaliyotda funksional va strukturaviy (tuzilmaviy) modellar qo'llanilishi mumkin. Bunda matematik modellashtirish katta ahamiyatga ega. Matematik modellar bir necha pog'onada qurilishi mumkin, masalan, meta-, makro- va mikropog'onada.

Modellar turli shakllarda ifodalanishi mumkin, masalan, invariant, algoritmik, analitik, sxematik shakllarda.

Matematik modellarga adekvatlilik, universallik va tejamlilik talablari qo'yiladi.

Matematik usullar optimallik belgisi bo'yicha ikki guruhga ajratiladi: optimallashtirish va optimallashtirmaydigan usullarga.

Aniqlik darajasi belgisi bo'yicha aniq va ma'lum aniqlikka yaqin darajada echimga erishish imkoniyatini beruvchi usullar.

Funksional modellarni nazariy va eksperimental usullar bilan qurish mumkin. Bunda modellashtirish, eksperimentni rejalashtirish, regression tahlil, statistik va h.k. usullar qo'llanilishi mumkin.

### **Savollar**

1. Tahlilning qanday yo'llari va yondashuvlari bor?
2. Fundamental tahlil usuli mazmunan nimadan iborat?
3. Texnik tahlil usuli mazmunan nimadan iborat?
4. Tahlilda qanday modellar qo'llaniladi?

### **Topshiriqlar**

1. Fundamental tahlil metodikasini amaliy masalalarda qo'llang.
2. Texnik tahlil metodikasini amaliy o'zlashtiring
3. Terminlar lug'atini tuzing.

### **5.4. Bozor indikatorlarini prognoz qilish masalalari**

Bozorning asosiy masalalaridan biri uni tahlil qilish asosida ko'rsatkichlarini (indikatorlarini) prognozlash bo'lib, buning uchun 5.3

paragrafda keltirilgan yondashuvlar, usullar va modellar qo'llaniladi. Bunda iqtisodiy-matematik usullardan keng foydalaniladi.

Prognoz deganda bozor holatini (tendensiyalari, jarayon va qonuniyatlarni) omillar ta'sirida uning indikatorlari yordamida ma'lum bir muddatga bashorat qilish tushuniladi.

Prognozlash qisqa-, o'rta- va uzoq muddatlarga qilinishi mumkin. Bunda asosan, bir yoki bir necha omillar ta'sirida voqeliklarning o'zgarishi modellar shaklidagi ssenariylari ko'riladi. Omillarning ta'siri indikatorlar yordamida baholanadi.

Bozorni prognoz qilishda ko'proq fundamental va texnik hamda texnologik (tovar sifatini baholash bilan bog'liq) usullar qo'llaniladi. Bunda ko'proq quyidagi masalalar qo'yiladi:

1. Bozordagi narxlar, kurslar, indekslar, daromadlilikning oldindan qiziqtirgan muddatlardagi tendensiyalarni o'zgarishi masalasi (bunda marketmetrik, finansometrik, sekyurimetrik yondashuvlarga asoslangan texnik usul qo'llanilishi mumkin);

2. Turli (meta-, mezo<sup>31</sup>-, makro-, mikro-) pog'onada iqtisodiy va moliyaviy indikatorlarning oldindan qiziqtirgan muddatlardagi qiymatlarini o'zgarishi masalasi (bunda ekonometrik, marketmetrik, finansometrik, sekyurimetrik yondashuvlarga asoslangan fundamental usul qo'llanilishi mumkin);

3. Bozor kon'yunkturasini (talab va taklifni) va indikatorlarini prognoz qilish (bunda ekonometrik, marketmetrik, finansometrik, sekyurimetrik yondashuvlarga asoslangan fundamental usul qo'llanilishi mumkin);

4. Innovasiyalar sababli bozor tovari sifatining o'zgarishini prognozlash (bunda kvalimetrik yondashuvga asoslangan texnologik usul qo'llanilishi mumkin);

5. Bozor qatnashchisining moliyaviy ko'rsatkichlarini prognozlash (bunda matematik va imitasion modellar qo'llaniladi).

Ushbu masalalarda qo'llaniladigan yondashuv, usul va modellar bozor tovari, bozor va undagi qatnashchilar turi hamda indikatorlarning turiga, ularning maqsad, vazifalari va funksiyalariga bog'liq.

<sup>31</sup> Алоқидә олинган маълумот даражасида кўриладиган погон, мисалдан, Евроинтэфон, АРТЕС ва Ӏ.к.

## **Savollar**

1. Prognoz deganda nima tushuniladi?
2. Prognozda qanday vositalar qo'llaniladi?
3. Prognoz qilishning qanday masalalarini bilasiz?

## **Topshiriqlar**

1. Prognoz masalalarini tavsiflang.
2. Terminlar lug'atini tuzing.

## **VI bob. BOZOR SAVDOSINI TASHKILLASHTIRISH VA UNI TA'MINLASH ASOSLARI**

### **6.1. Bozor savdosini tashkillashtirish usullari**

Bozorda tovarlar savdosini tashkillashtirishda turli usullar mavjud bo'lib, ularning ichida keng tarqalganlari quyidagilar:

1. Ulgurji yo'l bilan tovar savdosini tashkillashtirish. Bu usulda tovarlar ulgurji bozorda partiyalar va katta hajmlarda sotiladi.

2. Chakana yo'l bilan tovar savdosini tashkillashtirish. Bu usulda tovarlar chakana bozorda donalab va kichik hajmlarda sotiladi.

3. Tarmoqlangan radial sxemali savdo. Bu usulda tovarlarning chakana savdosi radial sxema asosida mahsus tashkillashtirilgan savdo agentlari tarmog'i orqali donalab va kichik hajmlarda sotiladi (masalan, «Gerbalyf» marketingli savdo tizimi).

4. Kommivoyajerlar yordamidagi savdo. Bu usulda tovarlarning chakana savdosi savdo agentlari bo'lmish kommivoyajerlar (qatnab sotuvchilar) orqali donali va kichik hajmlarda sotiladi.

5. Dilerlar yordamidagi savdo. Bu usulda tovarlar ulgurji va chakana bozorlarda dilerlar orqali turli hajmlarda sotiladi. Bunda diler tovarni o'z hisobidan va nomidan sotib olib ustama bilan sotadi.

6. Telemarket (virtual) savdosi. Bu usulda tovarlar savdosi mahsus tashkillashtirilgan informasion-kommunikasion tizim (masalan, televidenie, radio, kompyuter vositalari) orqali turli hajmlarda sotiladi.

7. Yarmarka savdosi. Bu usulda ma'lum bir tovarlar sohasi (tarmog'i) bo'yicha oldindan belgilangan vaqt davrlarida (kamida yilda bir marotaba) va joyda muntazam tashkilashtiriluvchi reklamaviy savdo ko'rgaz-masi (salonlari) orqali ko'rgazmaga qo'yilgan tovarlar namunalari sotiladi.

8. Konsignasion savdo. Bu usulda tovarlar savdogarlarga tovar savdosi amalga oshirish uchun dastlabki to'lovsiz (muddatli qarz evaziga) yo'li bilan berilib, ular savdo natijasi bo'yicha qarzni qoplaydilar.

9. Komission savdo. Bu usulda tovarlar savdosi vositachi (broker, treyder, savdogar) tomonidan komission haq evaziga amalga oshiriladi.

10. Anderryayting savdosi. Bu usulda qimmatli qog'ozlar (aksiya va obligasiyalar) vositachi (anderryayter) tomonidan birlamchi bozorda

joylashtiriladi. Bunda ikki holat bo'lishi mumkin: barcha qog'ozlarni kafolatli joylashtirish (sotish), iloji boricha sotish (qog'ozlarning sotilmay qolgan qismi emitentga qaytarib beriladi).

11. Tender savdosi. Bu usulda tovar (asosan, davlatga tegishli mulk) ma'lum shartlar asosida xaridorga tanlov asosida sotiladi.

12. Auktsion savdosi. Bu usulda tovar kimoshdi savdosi orqali sotiladi.

13. Spot savdo. Bu usulda tovar «to'lovga qarab etkazib berish» yo'liga asoslangan bozorda sotiladi.

14. Muddatli savdo. Bu usulda tovar derivativlar (hosilaviy qimmatli qog'ozlar) yordamida yoki muddatli shartnoma asosida tovarga egalik huquqi muddatli bozorda sotiladi.

15. Kreditli savdo. Bu usulda tovar savdogarga, vositachiga yoki iste'molchi xaridorga kredit evaziga berilish asosida sotiladi.

16. Uzluksiz savdo. Bu usul tovarning 24 soat davomida uzluksiz savdosini tashkillashtirishni nazarda tutadi (masalan, xalqaro FOREX valyuta bozori).

17. Revolver savdo. Bu usul bank kreditlari bo'yicha xizmatlar doirasida riskni pasaytirish maqsadida mijozga kreditni qismlarga bo'lib berishni (sotishni) nazarda tutadi.

18. Donabay savdo. Bu usulda tovarlar chakana bozorda donali sotiladi, masalan, mashinalar, orgtexnika va h.k.

19. Nasiyali savdo. Bu usulda tovar xaridorga ishonch asosida pul olinmasdan, lekin kelajakda tovar bahosini so'zsiz to'lanishi sharti bilan beriladi.

20. Xayriyali savdo. Bu usulda tovar sotuvidan keladigan tushum tarkibida xayriyaga yo'naltiriladigan maqsad yotadi.

21. Reklamaviy savdo. Bu usulda tovar namunasni reklama qilib bozorga olib chiqish maqsadida uning ma'lum partiyasini tekinga tarqatiladi yoki imtiyozli (gotali) bahoda savdosi amalga oshiriladi.

22. Birja savdosi. Bu usulda tovarlar savdosi ulgurji yo'li bilan yuqori darajada tashkillashgan birjalarda amalga oshiriladi.

23. Ko'cha savdosi. Bu usul sotuvchi va xaridor o'rtasida tovarni bevosita, og'zaki tarzda o'zaro kelishuv asosida oldi-sottisini nazarda tutadi.

24. Spekulyativ (ikkilamchi) savdo. Bu usulda tovar savdosi savdogarlar tomonidan amalga oshiriladi.

25. Tashqi (xalqaro) savdo. Bu usul mamlakatlararo yoki eksport-import asosida savdo-sotiqni nazarda tutadi.

26. Ichki (mahalliy) savdo. Bu usul bir mamlakat bozori ichida tashkillashtiriladigan va amalga oshiriladigan savdoni nazarda tutadi.

27. Ochiq savdo. Bu usulda tovarlarni barcha uchun ochiq ravishda savdosi tashkillashtiriladi.

28. Yopiq savdo. Bu usulda tovarlarni oldindan ma'lum bo'lgan xaridorlar uchun yopiq ravishda savdosi tashkillashtiriladi.

29. Birinchi qo'l savdosi. Bu usulda tovar ishlab chiqaruvchi va xaridor (iste'molchi va savdogar ham bo'lishi mumkin) o'rtasidagi tovar oldi-sottisi tushuniladi.

30. Ikkinchi qo'l savdosi. Bu usulda savdogarlararo savdodan keyin iste'molchiga sotiladigan tovar savdosi tushuniladi.

31. Topshiriqli (broker va treyder yordamida) savdo. Bu savdo usulida broker sotib olish yoki sotish to'g'risidagi topshiriq asosida mijoz nomidan va hisobidan savdoda qatnashishi tashkillashtiriladi.

32. Ishonchli vakil yordamidagi savdo. Bu usulda tovar (mulk) sotuvchi va xaridor tomonidan tanlangan ishonchli vakillar (notarial ishonchnoma asosida) yordamida savdo-sotiq qilinadi.

33. Imtiyozli savdo. Bu usulda korxonada ishlab chiqarilgan tovar o'sha korxonaning ishchi va xizmatchilariga imtiyozli (lgotali) bahoda sotuvi amalga oshiriladi.

Umuman olganda, tovarlar va savdoni tashkillashtiruvchilarning xususiyatlaridan hamda sotuvchi va xaridorlarning xohish-istaklaridan, bozor talablaridan kelib chiqib savdo usullari yuqorida keltirilganlar bilan cheklanmaydi.

Ushbu savdo usullari birjalarda va birjadan tashqari, chakana va ulgurji savdo tashkilotlari, do'konlar va savdo uylari, auksion (kimoshdi) va yarmarka, minimarket, supermarket va gipermarket, dehqon va mol bozorlarida qo'llaniladi.

### **Savollar**

1. Tovar savdosini tashkillashtirishning qanday usullari bor?
2. Savdo usullari qaysi turdagi savdo tashkilotlarida qo'llaniladi?

### **Topshiriqlar**

1. Savdo usullarini amaliy misollarda tavsiflang.
2. Terminlar lug'atini tuzing.



## **6.2. Bozor savdosini ta'minlovchi xizmatlar va informasiyalar**

Bozor savdosini samarali o'tishida turli xizmat va informasiyalar mavjud. Ularni alohida ko'rib chiqish maqsadga muvofiq.

### ***Bozor savdosini ta'minlovchi informasiyalar***

Bozor savdosi to'g'risidagi barcha turdagi informasiyalar tizimi uning informasion ta'minotini tashkil etadi. Informasiyalar tizimiga savdo qatnashchilari va ularni faoliyati (operasiyalari) hamda savdo tizimi va parametrlari va jarayonini o'zgarishi tendensiyalari, statistikasi va dinamikasi to'g'risidagi barcha ma'lumotlar, xulosalar va hisobotlar to'plami kiradi. Bu to'planning ochiqligi, oshkoraligi, aniqligi, to'liqligi, o'z vaqtida (belgilangan muddatlarda) berilishi va to'g'riligi bozor savdosini informasion shaffofligini (transparentligini) bildiradi.

Ma'lumot, xulosa va hisobotlarni maqsadli, ixtiyoriylik va majburiy ravishda transparentlikning ma'lum sifat darajasida berilishi mumkin bo'lganlari mavjud.

Informasiyaning turlari va shakllari xilma xil bo'lishi mumkin, masalan, rasmiy va norasmiy, maxsus va maxfiy, aniq va noaniq, joriy va muntazam, to'g'ri va noto'g'ri (yolg'on), operativ va davriy, majburiy va ixtiyoriy, to'liq va to'liq bo'lmagan, ommaviy va shaxsiy, elektron va dokumentar, og'zaki va norasmiy yozma tarzda, qo'shimcha va o'zgartirilgan, statistik va analitik, standart va nostandart, prognozlangan (istiqbolli) va h.k.

Informasiyalar manbai turli bo'lishi mumkin, masalan, savdo tizimlari, auditorlar, baholovchilar, yuristlar, maslahatchilar, agentliklar, kredit va moliya tashkilotlari, savdo qatnashchilari, rasmiy davlat organlari, ommaviy axborot vositalari, Internet, tegishli xalqaro tashkilotlari, bozor savdosiga bevosita va bilvosita aloqador bo'lgan turli yuridik va jismoniy shaxslar.

Turli xildagi va shakldagi informasiya uning manbaidan maqsadli, maqsadsiz va tasodifiy, bevosita va bilvosita ravishda tarqalishi mumkin.

Bozor savdosi jarayonlari va natijalarini aks ettiruvchi xulosa va hisobotlar turlicha bo'lishi mumkin, masalan, moliyaviy, buxgalterlik, auditorlik, administrativ, rejali, rejadan tashqari, shartnomaviy, statistik, analitik, prognoz va h.k.

Bozor savdosi transparentligining bosh maqsadi bozor qatnashchilari (asosan va ayniqsa iste'molchi xaridorlarning)

huquqlarini himoyalash va qonuniy manfaatlarini hamda risklarini pasaytirilishini ta'minlashga qaratilgan bo'lib, o'z ichiga sifatli ochib berilishi majburiy va ixtiyoriy bo'lgan informasiyalar hamda ularga qo'yilgan qonuniy sifat va miqdor talablari tizimini oladi. Transparentlikning bosh vazifasi bozor savdosi tizimi va jarayonida sodir bo'lishi mumkin bo'lgan har turdagi risklar, tovlamachiliklar va qonunbuzarliklarni informasiyalar tizimi orqali oldini olish va pasaytirishdan iborat.

Transparentlik turli usullar va shakllarda amalga oshirilib, ular tartiblashtirish konsepsiyalari, modellari va mexanizmlaridan kelib chiqqan holda qonuniy-me'yoriy hujjatlar bilan belgilanadi.

Standart informasiya (ma'lumot, xulosa va hisobotlar) qonunchilik hujjatlariga muvofiq belgilangan sifat darajasida, muddatlarda, hajmlarda va tartibda ochib berilishi va taqdim etilishi talab qilinadi.

Transparentlikni ta'minlash borasida administrativ va jamoatchilik chora-tadbirlariga asoslangan usullar va mexanizmlar qo'llaniladi, ya'ni, informasiyani ochib berishlik mos ravishda davlatning qonunchilik hujjatlari va jamoatchilik (o'zini o'zi tartiblashtiruvchi tashkilotlar) me'yorlari asosida amalga oshiriladi. Ammo, bu usullarning ichida eng ustuvori va zaruri administrativ usul hisoblanadi, chunki jamoatchilik me'yorlari davlat qonunlariga to'liq asoslanadi.

Aytish joizki, bu borada dunyoning barcha mamlakatlarida mavjud bo'lgan qonunlar ikki asosiy komponentni o'z ichiga oladi: tovlamachiliklarni oldini olish; informasiyani ochib berishlikka qo'yilgan talablar. Har ikkala komponenta ham iste'molchi bo'lgan xaridor, jumladan, investorlarning haq-huquqlarini himoyalashiga qaratilgan bo'lib, bozorni tartiblashtirish tizimining eng muhim, birlamchi, ustuvor vazifasi hisoblanadi. Buning uchun bozorda iste'molchilarning faoliyati jarayonidagi haq-huquqlari davlat tomonidan har tomonlama qonuniy kafolatlanadi va ularni bu jarayonga jalb qilinishi qo'llab-quvvatlanib rag'batlantiriladi, ularning mavqei boshqa qatnashchilarnikiga qaraganda salmoqli va barcha qatnashchilarga nisbatan talablari ustuvor bo'lishi ta'minlanadi. Umuman olganda, transparentlik sifati iste'molchida to'liq himoyalanganlik hisini va faollikka zaruriy shart-sharoitlar yaratilishiga ko'maklashadi. Bunda tovlamachiliklar bilan bog'liq risklardan saqlanishini ta'minlash borasida vakolatli davlat tartiblashtirish organlari tomonidan mahsus qonuniy me'yorlar o'rnatilgan.

Informasion shaffoflikni ta'minlashga asoslangan tartiblash-tirish konsepsiyasiga binoan bozor savdosining barcha qatnashchilarini har qanday faoliyati va natijalari sifat darajasida oshkora qilinishi zarur.

Shu munosabat bilan transparentlilikning sifat mezonini bozor savdosining barcha qatnashchilariga nisbatan qo'llash mumkin, ya'ni qatnashchilarning transparentlilik darajasi (ya'ni adekvat informasion transparentlilik)  $A(T)^Q$  uning barcha operatsiyalari va ularga oid informatsiyalar sonining bir-biriga tengligi, o'zaro adekvatligi (to'g'riligi, aniqligi, o'z vaqtidaliligi, ishonchligi) bilan belgilanadi. Mos ravishda bu kriteriy (mezon) quyidagicha ifodalanadi:

$$\min A(T)^Q = A^T \text{ (qonun bilan va bozor tomonidan o'atilgan tartibga talab qilinadigan informatsiyalar soni va sifati miqdori ko'paytmasi) } - A^R \text{ (qatnashchi tomonidan real ta'minlab berilgan informatsiyaning soni va sifati miqdori ko'paytmasi).}$$

Bunda informatsiyaning sifat miqdori qatnashchining bozor savdosidagi imidjini tashkil etuvchi va holati sifatini belgilovchi turli ko'rsatkichlari asosida baholanishi mumkin bo'lgan rentingi va/yoki reytingi yordamida ifodalanadi. Informatsiyalar soni esa qatnashchi tomonidan berilishi lozim bo'lgan hisobotlar va ma'lumotlar miqdoridan kelib chiqadi.

Informatsiyani ochib berish jarayoni (informatsiya ixtiyoriylikmi yoki majburiy tarzda ochib berilishidan qat'iy nazar) o'z ichiga quyidagi informatsiya manbalari va turlarini oladi:

	<i>Birinchi qo'l</i>	<i>Ikkinchi qo'l</i>
<b>Sotuvchilar</b>	Tovar parametrlari va sifat sertifikati, ruhsatnoma, hisobotlar, zaruriy informatsiya va reklamaviy ma'lumotlar va h.k. (tovar turiga qarab).	Hisobotlar, zaruriy ma'lumotlar, ruhsatnoma, sertifikatlar, diqqatga moyil faktlar to'g'risidagi informatsiya, maxsus ochib beriladigan informatsiya va h.k.
<b>Menejerlar*</b>	Menejerlarning tovar bilan bog'liq operatsiyalari to'g'risidagi ma'lumotlar.	
<b>Professional qatnashchilar</b>	Mijozlariga taqdim etiladigan hisobotlar; faoliyati bo'yicha moliyaviy va boshqa turdagi hisobot; tovarlarni sotish chog'ida ochib beriladigan, risklar va mijozlar istak-xohishlariga to'g'ri kelishi va h.k. to'g'risidagi	

	informasiya; sotuvchi (tovar chiqaruvchi) sifatida ochib beriladigan informasiya.
<b>Savdo tizimlari (jumladan, birjalar)</b>	Sodir etilgan operatsiyalar hajmi va narxlari, bozor tuzilmasi va tashkillashtirilishi, tovarlar to'g'risidagi informasiya; moliyaviy-xo'jalik faoliyat to'g'risidagi informasiya; birja mahsulotlari sotilishi chog'ida ochib beriladigan informasiya; ochib beriladigan boshqa informasiya.
<b>Regulyatorlar</b>	Statistik informasiya; sotuvchilar, professional qatnashchilar va bozorda sodir etilgan operatsiyalar to'g'risidagi barcha uchun ochib beriladigan informasiya.

\*- hizmati doirasidagi va boshqalarga ma'lum bo'lmagan informasiyaga ega bo'lgan shaxslar bo'lgani uchun.

Informasion shaffofilikni ta'minlashning jahon amaliyotidan kelib chiqqan holda aytish mumkinki, informasiyani ochib berilishi samaradorilini oshirish uchun ikki pog'onali transparentlikka erishish maqsadga muvofiq. Birinchi pog'onasida (quyi) har bir qatnashchi to'g'risida majburiy va ixtiyoriy (lekin ular uchun zaruriy) hisobot va informatsiyalar qonunchilik hujjatlari bilan belgilangan tarzda, usullarda, shakllarda, sifat darajasida ochib beriladi. Ikkinchi pog'onada esa bozor holati va tendensiyalari, indekslar, muhim makroindikatorlar to'g'risidagi informasiya ochib beriladi. Bunda har ikkala pog'onada ochib berilgan informatsiyalar o'zaro adekvat va ekvivalent bo'lishiga intilish lozim.

### ***Bozor savdosini ta'minlovchi xizmatlar***

Bozor savdosi jaryonining normal o'tishini turli institutlar ta'minlaydi, masalan, birinchi qo'l sotuvchilar va xaridorlar (iste'molchilar), savdo vositachilari (broker, diler, treyder, maklerlar, chakana va ulgurji savdogarlar, savdo agentlari, rieltorlar), savdoni tashkillashtiruvchilar (birja, elektron savdo tizimi, auksionchi, yarmarkachilar va h.k.), regulyatorlar (savdoni tartiblashtiruvchi institutlar), servis tashkilotlar (auditor, baholovchi, maslahatchi, kliring palatasi, depozitariy, bank, sug'urtachilar, axborot va reklama agentliklari, omborxonalar, ekspeditor, transportchilar va h.k.). Bularning barchasi to'g'risida ushbu bobning boshqa paragraflarida hamda IV- va VII- boblarda xarakteristika berilgan.

### **Savollar**

1. Bozor savdosining informasion ta'minoti nimalardan iborat?
2. Informasiyani ochib berishning qanday manbalari va turlarini bilasiz?
3. Informasion shaffoflik nima?
4. Bozor savdosi qanday xizmatlar bilan ta'minlanadi?

### **Topshiriqlar**

1. Bozor savdosining informasion ta'minotini tavsiflang.
2. Bozor savdosining xizmatlar ta'minotini tavsiflang.
3. Terminlar lug'atini tuzing.

### **6.3. Chakana savdoni tashkillashtirish**

Hajmi unchalik katta bo'lmagan, kichik miqdordagi va donali tovarlar oldi-sottisi chakana savdo deyiladi. Maxsus me'yorlar asosida tovarlar chakana savdosini tashkillashtiruvchi institutlar bozorning savdo tizimi tuzilmasi tarkibiga kiradi.

Bunday savdo tizimlarining savdo ob'ekti bo'lib, asosan iste'mol mollari, qishloq xo'jaligi va sanoat tovarlari, turli mulk, pul vositalari (plastik kartochkalar, naqd pul), valyutalar (EKV), chakana kreditlar (ssudalar), sug'urta polislari, antikvariat va yuvelir buyumlari, qimmatbaho metall (platina, oltin, kumush, palladiy va h.k.) va toshlar (olmos, rubin va h.k.) hamda kamyob elementlar (osmiy, uran, radiy, vismut va h.k.), san'at asarlari (kartinalar, kitoblar, tarixiy qo'lyozmalar va hujjatlar) va munizmat (tarixiy va yubiley tangalar) kolleksiyalari va shu kabi boshqa tovarlar namoyon bo'ladilar.

Antikvariat va yuvelir buyumlarni, qimmatbaho metall va toshlarni hamda kamyob elementlarni, san'at asarlarini odatda dastlabki tarzda ekspertlar va lombardlar tomonidan tekshirilib baholanadi. Ularning bozor narxlari savdo tizimlarida aniqlanadi. Shunga o'xshash turli xil mulk ham dastlabki tarzda baholanadi va ekspertizadan o'tkaziladi. Iste'mol mollari, qishloq xo'jaligi va sanoat tovarlari ekspertizadan o'tkazilib sertifikatlanadi (jumladan, shtrix kodlanadi).

Iste'mol tovarlarining kichik hajmlardagi savdosini chakana savdo tarmoqlari (do'konlar, supermarket va gipermarketlar) va tegishli bozorlar tashkillashtiradi. Sanoat mollarining chakana savdosini yarmarkalar, auksionlar, maxsus agentlar va ishlab chiqaruvchilarning

o'zlari tashkillashtiradilar. Ko'chmas mulk donali bo'lganligi uchun uning savdosini maxsus birja, auksionlar va rieltorlar tashkillashtiradi.

Moliya bozorining chakana savdo tizimlari qatoriga, masalan, qimmatli qog'ozlarning birjadan tashqari elektron savdo tizimlarini hamda qimmatli qog'ozlarning mahsus fond do'konlari, Internet-broker (Internet-treyder) tarmoqlari, «chakana ko'cha» va/yoki anderrayterlik chakana savdo tarmoqlarini kiritish mumkin.

Pul vositalari bo'yicha chakana savdo tizimlariga bankomatlar va banklarning kredit, debet, smart, yo'l kartochkalari, munizmat, maxsus cheklar va h.k. sotish shahobchalari, bo'limlari va markazlari kiradi.

Valyuta chakana savdosi bo'yicha banklarning valyuta almashtirish shahobchalari, valyuta bankomatlari va cheklari, valyuta kartochkalari, riteyl xizmatlari savdosi tizimi kiradi.

Mayda (chakana tijorat va iste'mol) kreditlar bo'yicha banklarning o'zi va kredit tashkilotlari (ittifoqlari) kiradi.

Sug'urta polislari sug'urta kompaniyalari tomonidan anderrayterlar va agentlar yordamida chakana savdosi amalga oshiriladi.

Antikvariat va yuvelir buyumlari, san'at asarlari bo'yicha maxsus auksionlar tashkillashtiriladi.

Qimmatbaho metall va toshlar hamda kamyob elementlar bo'yicha maxsus auksionlar tashkil qilinadi. Qimmatbaho metallar bozori (*commodities*) tovarlari hozirda ham, avval ham eng likvid va nufuzli savdo ob'ektlari hisoblanadi. Chunki har qanday davlatning oltin zahirasi (u o'z ichiga na faqat oltinni, balki platina, palladiy va h.k. elementlarni ham oladi) mamlakat iqtisodiyotining kuch-qudratida o'z aksini topadi. Mos ravishda bunday bozorga investisiya qilish qimmatbaho metallar narxi kotirovkasi asosida daromad olish imkonini beradi. Investor bu metallarni har doim valyutaga oson almashtirishi yoki bank depozitiga (kredit olish maqsadida «metall» depozitiga) joylashtirishi va shu bilan birga o'zining asosiy faoliyatini yuritishi mumkin.

Ko'rsatilgan savdo tizimlarining ichida hozirda qimmatli qog'ozlar bo'yicha savdo tizimlari bilan bir qatorda 70-yillar oxirlaridan beri keng foydalanayotganlaridan FOREX (*Foreign Exchange operations* – talab va taklif asosida valyutalar almashtirish bo'yicha operatsiyalar) hisoblanadi. Bu savdo tizimi bir vaqtning o'zida chakana va ulgurji bozor vazifasini bajaradi. Chunki unda kichik va katta hajmlarda valyutalar savdosi amalga oshiriladi.

Hozirda FOREX global ravishda bir butun kommunikasiya tarmoqqa birlashtirilgan birjadan tashqari valyuta bozoriga aylangan bo'lib, haftaning dushanba kuni Yangi Zelandiyada ochiladi va juma kuni kechqurun AQSh bozorida yopiladi. FOREX bozorida vaqt poyasi va turli regional qatnashchilarning savdoga chiqishiga bog'liq tarzda kunlik savdoni bir necha sessiyaga bo'linadi (6.3.1 jadvalga qaralsin). Jadvalda FOREX bozorida asosiy regional sessiyalar ko'rsatilgan.

**FOREX bozorining ish vaqti (24 soat), Moskva vaqti (qishki)**

*jadval 6.3.1.*

Region	Shahar nomi	Ochilish vaqti	Yopilish vaqti
ASIA	TOKIO	03:00	11:00 – 12:00
	GONKONG	04:00	12:00 – 13:00
	SINGAPUR	04:00	12:00 – 13:00
EUROPA	FRANKFURT	09:00	17:00 – 18:00
	LONDON	10:00	18:00 – 20:00
AMERICA	NYu-YORK	16:00	23:00 – 24:00
	CHIKAGO	17:00	00:00 – 01:00
PACIFIC	VELLINGTON	00:00	08:00 – 09:00
	SIDNEY	01:00	09:00 – 10:00

Amerika va Osiyo sessiyalari eng agressiv, operatsiyalarning eng katta hajmi esa Yevropa sessiyasiga to'g'ri keladi. Yangi Zelandiya va Avstraliya sessiyalari eng tinch hisoblanadi. FOREX bozorida 100 foiz likvid bo'lgan pullar (valyutalar) sotiladi va sotib olinadi.

Osiyo, Evropa va Amerika FOREX bozorlariga to'liq sutka davomida kirish mumkinligi treyder uchun qulay narxlarda savdo qilish imkonini beradi. Bunga qo'shimcha yana 1:100 elkali kontragent tomonidan beriladigan bank kreditini hisobga olinsa, unda treyderning daromadi keskin oshadi (treyderning nisbatan kichik miqdordagi qisqa muddatli depozit summasiga bo'lgan elka). Bunda bitishuvlarni telefon yoki Internet orqali tuzilishi FOREX bozorini barcha biznes kishilariga qulay va jalbdor qiladi.

Boshqa bozorlardan farqli FOREX bozori eng katta savdo hajmlari, minimal xarajatlari va valyutalarning eng tez harakati bilan ajralib turadi. Bu bozorning likvidlilik darajasi kuniga bir necha trilliongacha oshdi. Hozirda FOREX bozori jahonning ko'pchilik yetakchi banklari va

moliyaviy institutlari uchun asosiy daromad manbaiga aylangan. Lekin bu bozorni yuqori riskligini esdan chiqarish mumkin emas.

### Savollar

1. Chakana savdo nima?
2. Bunday savdo tizimlarda qanday tovarlar savdo qilinadi?
3. Chakana savdo kimlar tomonidan va qanday tashkillashtiriladi?

### Topshiriqlar

1. Chakana savdo institutlari va tartibini yoritib bering.
2. Terminlar lug'atini tuzing.

## 6.4. Ulgurji savdosi tashkillashtirish

Hajmi katta bo'lgan va partiyalardagi tovarlar oldi-sottisi ulgurji savdo deyiladi. Maxsus me'yorlar asosida tovarlar ulgurji savdosini tashkillashtiruvchi institutlar bozorning savdo tizimi tuzilmasi tarkibiga kiradi.

Bunday savdo tizimlarining savdo ob'ekti bo'lib, asosan partiyalardagi yoki katta hajmlardagi tovarlar hisoblanadi, masalan, hom ashyolar, iste'mol va sanoat tovarlari, valyutalar, kredit va qimmatli qog'ozlar va shu kabi boshqa tovarlar namoyon bo'ladilar.

Bunday tovarlar ulgurji savdoga sertifikatlanib ekspertizadan o'tkaziladi. Ularning bozor narxleri ulgurji savdo tizimlarida belgilanadi.

Ulgurji savdo birjalarda va ixtisoslashgan ulgurji bozorlarda o'tkaziladi.

Valyuta savdosi *FOREX* xalqaro valyuta elektron savdosi tizimida ham amalga oshiriladi.

Kreditlarning ulgurji savdosi banklararo kredit bozorida amalga oshiriladi.

Qimmatli qog'ozlarning ulgurji savdosi fond birjalarida amalga oshiriladi.

Hom ashyolarning ulgurji savdosi tovar hom ashyo birjalarida va fond birjalarida yoki ularning ixtisoslashgan fond bo'linmalarida, auksionlarida amalga oshiriladi.

Iste'mol tovarlarining ulgurji savdosi birja va ixtisoslashgan bozorlarda, ulgurji savdo tashkilotlarida, elektron savdo tizimlarida, auksionlarda amalga oshiriladi.



Ulgurji savdoni tashkillashtiruvchi tizimlar o'z faoliyatida qonun hujjatlariga va ulgurji bozorning tartib-qoidalariga amal qiladi.

### Savollar

1. Ulgurji savdo nima?
2. Ulgurji savdo kimlar tomonidan va qanday tashkillashtiriladi?

### Topshiriqlar

1. Ulgurji savdo institutlari va tartibini yoritib bering.
2. Terminlar lug'atini tuzing.

## 6.5. Birja faoliyatini tashkillashtirish

### *Mazmuni va tushunchalar*

Birja tushunchasi keng ma'noda bozorning mazmuni, vazifalari va funksiyasidan kelib chiqib ta'riflanadi, ya'ni *birja* – bu:

- muntazam reglamentlangan rejimda faoliyat yurituvchi ulgurji bozorning alohida tashkiliy-huquqiy shakli bo'lib, unda tovar sifatida birja ekspertizasidan o'tgan va savdoga kiritilgan tovarlar hisoblanadi;

- sotuvchi va xaridorni bir-biri bilan vositachi yordamida uchrashtirish yo'li orqali tovarlarni savdosiga ko'maklashuvchi mexanizm;

- tovarlar savdosini tashkillashtiruvchi va bunda savdo qatnashchilari uchun yetarli va qulay sharoitlar yaratuvchi yuridik shaxs;

- tovarlarga bo'lgan talab va taklifga binoan belgilangan tartib-qoida (davlat qonunlari hamda birja Ustavi va ichki me'yoriy hujjatlari), ochiqlik va oshkoralik asosida savdolarini ma'lum vaqtda o'tkazadigan joy (savdo maydoni);

- tovarlarning bozor kursini (narxini) belgilovchi, muntazam va ochiq tarzda joriy birja kotirovkalarini e'lon qilib boruvchi tashkilot.

Umuman olganda, *birja* – yuqorida sanab o'tilgan xossalarga ega bo'lgan maxsus maqomli yuridik shaxs.

Demak, *birja* – tovarlar bozorining alohida professional ishtirokchisi bo'lib, uning faoliyati predmeti tovar bozorining professional ishtirokchilari uchun muayyan joyda va belgilangan vaqtda tovarlar bo'yicha savdolarini tashkil qilish, ularning bozor narxlarini (baholarni) aniqlash, ular yuzasidan muvofiq ma'lumotlarni tarqatishdan iborat.

*Birjaviy faoliyat* o'zida birja xossalari asosida tovarlarning birja bozorini tashkillashtirishga yo'naltirilgan harakatlar majmuasini ifodalaydi.

Birja fazosini uch zonaga ajratish mumkin:

- birjaning o'ziga (xo'jaligiga);
- brokerlik idoralari va birja a'zolari vakolatxonalariga;
- mijozlar zonasiga.

Birjaviy faoliyat tamoyillari savdo tizimlari tamoyillariga mos.

Jahon amaliyotida birjalar tijorat va notijorat tashkilotlar shaklida tashkil etiladi.

Birja savdolarida faqat birja a'zolari qatnashadi.

*Birja listingi* – bu tovarlarni birja byulleteniga kiritilishi bilan birja savdosiga ruxsat berish prosedurasini. Birja listingini o'tkazish tartibi birja savdolari tartibi bilan belgilanadi.

*Birja a'zolari* – bu birja tomonidan o'rnatilgan tartibda birjadan brokerlik joyini olgan (yoki sotib olgan) yuridik shaxslar. Davlat organlari va ularning xizmatchilari birja a'zosi bo'la olmaydi. Birja a'zolarining huquq va majburiyatlari tegishli qonun hujjatlari, birja Ustavi va birja savdosi tartiblari bilan belgilanadi.

*Brokerlik joyi (o'rni)* – bu birja savdolari va birja faoliyatida qatnashish huquqi. Bu huquq odatda birja a'zosi tomonidan sotib olinadi.

*Birja savdolari* – bu birja tomonidan o'tkaziladigan tovarlar savdolari. Birja savdosi markazlashgan tarzda barcha qatnashchilarga savdoda bir vaqtning o'zida ishtirok etish imkoni bilan o'tkaziladi.

*Birja operatsiyasi* – bu tovarlar bo'yicha birja vositachilari (brokerlar) o'rtasida tuzilgan standart bitishuv (shartnoma).

*Birja shartnomasi* – bu birja tomonidan ro'yxatga olingan birja savdosi natijasi asosidagi narx va miqdorda belgilangan tovarlar bo'yicha oldi-sotti shartnomasi. Birja shartnomalari birja nomidan va hisobidan amalga oshirilmaydi.

*Birja shartnomalari qatnashchilari* – bu birja a'zolari. Shartnomalar brokerlik va dilerlik asosida tuzilishi mumkin.

*Hisob-kliring xizmati* – bu birja yoki maxsus kliring tashkiloti tomonidan birja a'zolariga tovarlar bilan bog'liq birja savdosi jarayonida sodir bo'ladigan o'zaro hisob-kitob operatsiyalari bo'yicha ko'rsatiladigan xizmat.

Birjalar tovar turlariga qarab tasniflanishi mumkin, masalan, tovar-hom ashyo, fond, valyuta, ko'chmas mulk, mehnat va h.k.

Birjalar tashkiliy-huquqiy shakli (davlat, aksiyadorlik) va mavqei (milliy, regional, xalqaro) bo'yicha ham tasniflanishi mumkin.

Birjalarda savdolar elektron va mumtoz (tradision) usulda amalga oshirilishi mumkin.

### ***Birja faoliyati mexanizmi***

Birja o'z faoliyatida qonun hujjatlariga, birja ustaviga hamda bozorni tartibga solish bo'yicha vakolatli davlat organi bilan kelishilgan birja savdolari qoidalariga amal qiladi.

Birja qonunchilikka muvofiq ro'yxatdan o'tkaziladi va u tovarlarga doir birja faoliyati yuritish uchun vakolatli davlat organidan lisenziya oladi. Birja faoliyati yuritish uchun lisenziya olmagan tashkilot bunday faoliyat yurtishga haqli emas. Qonun hujjatlariga muvofiq birjalarga qo'yilgan talablarga javob beradigan boshqa birjalar bozorni tartibga solish bo'yicha vakolatli davlat organining yozma xulosasi asosida o'zining tuzilmasida fond bo'limlarini tuzishga haqli.

Bozorda professional faoliyat olib borish huquqini beruvchi ruxsatnoma (lisenziyasi) bo'lgan yuridik va jismoniy shaxslar birja muassislari bo'lishlari mumkin.

Birjalarning a'zolari birjada brokerlik joyini sotib olgan bozorning professional ishtirokchilari bo'lishlari mumkin. Birja a'zolarining soni birjaning boshqaruv organlari tomonidan boshqariladi. Birjaning a'zolari davlat boshqaruv organlari, prokuratura va sud, ularning rahbar xodimlari yoki mutaxassislari bo'lishi mumkin emas.

Savdolarga birja a'zolarini kiritish faqatgina ularda bozorda professional faoliyat olib borish uchun tegishli lisenziyaga ega bo'lgandan keyin ruxsat etiladi. Boshqa birjaning a'zosi qimmatli qog'ozlar bozorida investision vositachi sifatida faoliyat olib borish uchun lisenziyaga ega bo'lsa fond bo'limlari tomonidan tashkil etilgan savdolarda ishtirok etish huquqiga ega.

Birja savdosini amalga oshirish qoidalari birjaning oliy boshqaruv organi tomonidan bozorni tartiblashtirish bo'yicha vakolatli davlat organi bilan kelishilgan holda tasdiqlanadi.

Qoidalarda quyidagilar nazarda tutiladi:

- mazkur birjada tovarlar oldi-sottisi prinsiplari;
- birja oldi-sotdisi qatnashchilarning tarkibi hamda ularga qo'yiladigan talablar majmui;
- birja savdolarining joyi va vaqti to'g'risida ma'lumot;
- tovarlarni birja oldi-sottisiga chiqarish tartibi;
- birja bitimlarining tavsifi;

- mijozlar brokerlarga beradigan topshiriq (buyruq) turlari;
- tuzilgan bitimlar bo'yicha tekshiruv va hisob-kitob tartibi;
- oldi-sotini tashkil etish;
- bitimlarni ro'yxatdan o'tkazish va rasmiylashtirish tartibi;
- tovarlar muomalasini amalga oshirishda foydalaniladigan shartnoma, hisobot, buyurtma va xabarnomalar hamda birjaga oid boshqa hujjatlar namunalari.

Birjalar nizom, tovarlar savdosi bo'yicha ichki qoidalar, bozorni tartiblashtirish bo'yicha vakolatli davlat organi bilan kelishilgan ustav (fond bo'limining nizomi) asosida harakat qiladi.

Birja quyidagi huquqlarga ega:

- birja a'ziligiga kirish uchun zarur bo'lgan bozorning professional ishtirokchilariga qo'yilgan minimal majburiy talablarni belgilash;
- birja savdolarida a'zolar vakillariga qo'yilgan kvalifikasion talablarni belgilash;

- birja a'zolarining majlislarini chaqirish va tashkillashtirish;
- ekspert, kvalifikasion, listing, nazorat, arbitraj komissiyalari, maslahat va ma'lumot byurolarini va ularning ishlari uchun zarur bo'lgan boshqa muassasalarni ta'sis etish;

- o'z ustaviga muvofiq birja a'zolari to'laydigan kirish va joriy badallarni belgilab, undirib olish bitimlarni ro'yxatga olganlik texnik xizmat ko'rsatganlik uchun, doimiy va bir galgi mijozlardan birjada bo'lganlik uchun haq belgilab, undirib olish, shuningdek birja ustavini, birja yig'ilishlari qoidalarini buzganlik, ro'yxatdan o'tkazish yig'imini vaqtida to'lamaganlik uchun jarima va penyalar undirib olish;

- birja buketlari, ma'lumotnomalari, to'plamlarini chop etish;
- nazorat qiluvchi organlarning qonunga xilof xatti-harakatlari ustidan sud tartibida shikoyat qilishga haqlidir.

Birja faoliyatining moliyaviy ta'minoti:

- birja aksiyalari va paylarini sotish;
- birjadagi brokerlik o'rinlarini sotish;
- birja a'zolari muntazam to'lab boradigan a'zolik badallari;
- birja bitimlarini ro'yxatdan o'tkazishda olinadigan yig'imlar;
- birja ustavida nazarda tutilgan axborot xizmati va boshqa xizmatlar ko'rsatishdan keladigan daromadlar hisobidan amalga oshirilishi mumkin.

Birjalarga quyidagi regulyativ talablar qo'yiladi.

Talablar ob'ekti	Bozorga (birjaga) talablar	Regulyator bilan munosabatlar
Kompetentlik	Savdo tizimi operatori (savdoni tashkillashtiruvchi) kompetent bo'lishi shart. Operatorning kompetentligi uzluksiz rioya qilinuvchi talab bo'lishi lozim.	Regulyator tomonidan kompetentlikni majburiy baholanishi
Savdo tizimi operatori ustidan nazorat	Agar savdo tizimi operatori operatsiyalar risklarini o'z zimmasiga olsa, unda u bunday risklarni chegaralovchi prudensial va boshqa talablarga javob berishi lozim	Operator regulyatorga hisobotdor bo'ladi va regulyator tomonidan nazorat qilinadi
Tovarlarni savdo tizimiga kiritilishi. Savdo tartiblari	Tovarlarni tegishli dizayni va ular bilan savdo tartiblari bozorni sifat ko'rsatkichlarini belgilovchi kritik aspektlar hisoblanadi	Regulyator bozorda sotiladigan mahsulot-lar turlari to'g'risida ma'lumotga ega bo'lishi lozim. Regulyator savdo tartiblari va tamoyillarini, mahsulot-lar dizayni va turlarini tasdiqlashi kerak.
Qatnashchilarni savdo tizimiga kiritilishi	Savdo tizimiga ob'ektiv va adolatli kirish	Regulyator tomonidan bozorga kirish mezonlari va tartiblarini nazorat qilish
Treyding informatsiyasi bilan ta'minlash	Barcha qatnashchilar savdo to'g'risidagi informatsiyaga teng huquqli ega bo'lishi lozim.	Informatsiya tenglik asosida ega bo'lishlik regulyator tomonidan solishtirib tekshirib (verifikatsiyalanib) boriladi.
Orderlarni kiritish	Orderlarni kiritish barcha qatnashchilarga nisbatan adolatli va regulyativ tartib-qoidalarga rioya qilingan bo'lishi lozim.	Orderlarni savdo tizimiga kiritilishi regulyator va qatnashchilar uchun aniq va tushunarli bo'lishi kerak.
Savdo bitishuvlari ijrosi	Orderlarni ijrosi barcha qatnashchilarga nisbatan adolatli qo'llanilishi lozim.	Orderlarni ijrosi regulyator va qatnashchilar uchun aniq va

		tushunarli ochib berilishi kerak.
Savdo natijasi bo'yicha hisobot va chop etiladigan informatsiya	Bozorning barcha qatnashchilari savdo to'g'risidagi informatsiya bilan tenglik asosida ta'minlanishi lozim.	
Savdoni tashkillashtiruvchi tomonidan bozor tizimi va qatnashchilari ustidan nazorat	Savdo operatori barcha qatnashchilar tomonidan savdo jarayonini monitoring qilish, nazorat qilib borish, nizolarni hal qilish, appelyatsiya qilish, operatsiyalar bajarish va h.k. mexanizmlarini yaratishi lozim.	Regulyator barcha mexanizmlarni ishonchli ishlashini baholaydi va nazorat qiladi.
Bozorning uzulishlari	Bitishuvlarni buzilishi va to'htatilishi tartiblari o'rnatilishi lozim.	Bozorni uzilishlarida qo'llaniladigan harakatlar regulyatorga taqdim qilinadi.
Bozorni uzluksiz nazorat qilish	Savdo tizimlari va bozor informatsiyalari ustidan uzluksiz nazorat qilinishi lozim.	Savdo tartiblarini har qanday o'zgarishlari regulyatorga qaror qabul qilish uchun taqdim etiladi.
Treydingning shaffofligi	Bozor qatnashchilari real vaqt mobaynida savdoga oid (savdo oldi, savdo vaqti va savdoorti bosqichlarida) barcha ma'lumotlar bilan ta'minlanishi lozim.	Regulyatorlar treyding shaffofligi to'g'risida to'liq informatsiyaga ega bo'ladi.
Manipulyatsiya va boshqa zararli amallarni ma'n etish	Savdolarda har qanday manipulyatsiya va zararli amallarni oldini olish va ma'n etish bo'yicha tartib-qoidalar mavjud bo'lishi lozim.	
Bozor va kliring tizimi risklarini nazorat qilish	Risklar to'g'risidagi informatsiyaga ega bo'lish bo'yicha tartib-qoidalar mavjud bo'lishi lozim.	Regulyator quyida ekspozitsiya qilinadiganlar to'g'risidagi informatsiyaga ega bo'ladi: riskka, bozorni uzluksiz monitoringga, pozitsiyani yopishga majburlashga, kiritiladigan mar-

		jani oshirishga, mud-datli bitishuvlarni chegaralashga va h.k.
Hisob-kitoblar va kliring	Barcha qatnashchilar uchun ochiq bo'lgan va regulyatorga hisobotlar berilishini ta'minlaydigan hisob-kitoblar va kliring bo'yicha tegishli tartib-qoidalar va operasion tartiblar o'ratilishi lozim.	Regulyatorlar hisob-kitoblar va kliring tizimi ustidan to'g'ridan to'g'ri nazorat o'ratadi.
Bitishuvlarni solishtirib tekshirish (verifikasiya)	Hisob-kitoblar va kliring tizimlari sodir etilgan operasiyalarni kliring to'g'risidagi informatsiya asosida tezkor (real vaqtga yaqinlashtirilgan tarzda avtomatlashtirilgan ravishda) verifikatsiyalashtirishi lozim.	
Hisob-kitob va kliring tizimlari risklari	Uzluksiz informatsiya olish, monitoring o'tkazish, identifikatsiya qilish va risklarni pasaytirish uchun tartiblar o'ratilishi lozim. Risklarni pasaytirishda quyidagi instrumentlar qo'llanilishi mumkin: marjalarga talablar, avtomatik uzishlar, pozitsiyalarning limitlari, savdolarni to'htatish, kapitalni yetariligi talablari, risklarni boshqarish tizimlari, operasion standartlar, kreditlash limitlari, sug'urtaviy qoplash, dubl tizimlar va kafolat fondlari.	
Marjalarga talablar	Tizimda riskka ekspozitsiyani kuchsizlashtirish darajasida marja talablarini o'ratish lozim.	
Tovarlar bo'yicha qisqa sotuvlar va ssudalar berilishi	Agar bozorda qisqa savdolar ruxsat berilgan bo'lsa, manipulyativ amaliyotni cheklash zarur. Bunda qimmatli qog'ozlar bilan ssuda berishga ruxsat berilishi mumkin (narxlarni pasaytirish bo'yicha o'yin uchun qo'llaniladi). Regulyatorga egallangan qisqa pozitsiyalar va ssudalar to'g'risida hisobotlar beriladi (sababi - riskga bozor ekspozitsiyasini chegaralash).	

Ko'rinib turibdiki, bu talablarning barchasi savdo tizimlari bo'lmish birjalarda transparentlik, samaralilik, ishonchlilik va risksizlilik darajasini oshirishga qaratilgan.

### ***Birja savdosini tashkillashtirish***

Birjada savdolar sessiyalar bilan o'tkaziladi. Bu degani, bir vaqtning o'zida birjada har hil turdagi tovarlar bilan savdo o'tkazilmaydi.

Savdo boshlanishiga odatda tovarlar kurslari ma'lum bo'lib, ularning strat kursini kotirovka komissiyasi e'lon qiladi. Keyin esa savdo boshlanadi. Savdo turli usullarda o'tkazilishi mumkin, masalan:

- guruhli, ya'ni kun davomida sotish va sotib olish uchun talablar jamlanib, bir kunda bir yoki ikki marotaba birja savdosiga qo'yiladi;

- uzluksiz, ya'ni sotish va sotib olishga bo'lgan talablar uzluksiz solishtirib boriladi, agar ular mos kelsa, unda savdo sessiyaning istalgan vaqtida sodir etilishi mumkin.

Birja zalida savdo odatda auksion shaklida amalga oshiriladi. Talab va taklifning kichik miqdorida oddiy auksion sotuvchi (sotuvchi auksioni) yoki sotib oluvchi (xaridor auksioni) tomonidan tashkillashtiriladi. Oddiy auksion ingliz turi bo'yicha tashkillashtirilishi mumkin, agar sotuvchilar savdo boshlanishiga qadar tovarlarini boshlang'ich narxda sotuvga qo'ysa. Auksion jarayonida raqobat asosida berilgan eng yuqori narxda sotuv amalga oshiriladi.

Gollandcha auksionda boshlang'ich narx yetarlicha yuqori miqdorda qo'yilib, auksion savdosi jarayonida ketma-ket pasaytirilib boriladi toki, haridorlardan biri taklif qilingan oxirgi narxga rozilik bildirmagunicha.

Oddiy auksion turlaridan biri, bu sirtqi auksion yoki yashirish auksion hisoblanadi. Bunda xaridorlar bir vaqtning o'zida o'z talablarini taklif qiladilar. Natijada tovarni auksionda kim eng yuqori narxini taklif qilsa, o'sha sotib oladi. Oddiy auksionda sotuvchi yoki xaridor raqobati nazarda tutiladi.

Qo'sh auksionda sotuvchi va xaridor o'rtasidagi bir vaqtdagi raqobat nazarda tutiladi. Auksionning bu shakli fond birjasi savdosi tabiatiga to'liq mos keladi. Qo'sh auksionning ikki turi ma'lum:

- onkol auksion, bu turi birja bozori yetarlicha likvid bo'lmaganida sodir bo'ladi. Bunda sotuvchi va xaridor talablari dastlabki tarzda ma'lum hajmgacha jamlanib boriladi, keyin esa baravariga ijro etish uchun birjaning savdo zaliga qo'yiladi;

- uzluksiz auksion likvid birja bozori sharoitlarida qo'llaniladi.

Auksion qichqiriqlar shaklida amalga oshirilishi mumkin. Bunday shakl elektron tablo yoki grifel taxtacha va kompyuterlar yordamida amalga oshiriladi.

Oddiy auksion mexanizmi 6.5.1- rasmda keltirilgan.



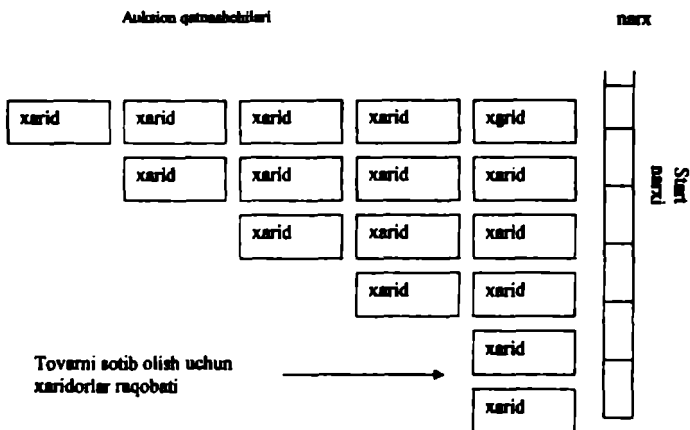

**Auksion o'tkazish joyi**

**Sotuvchi** Sotish

**Sotishga dastlabki talab berish**

### 6.5.1-rasm. Oddiy auksion bozori

Oddiy auksion bozorlari har doim ham samarali bo'lmaydi. Masalan, oddiy auksion doirasida asosan savdoga birinchi bo'lib tovarini qo'ygan sotuvchi qulay holatda bo'ladi, chunki birinchi haridorlar bu tovarga yuqori narx berishga rozi bo'ladilar. Auksiondan qatnashchilar chiqib ketishiga qarab, narx pasayib boradi, natijada har bir keyingi sotuvchi (o'zining tovarini sotishi huquqidagi navbati ila) undan oldingi sotuvchiga nisbatan yomonroq sharoitda bo'ladi. Shuning uchun bir xil tovar sotuvchilar qancha ko'p bo'lsa, oddiy auksion

o'tkazishga asos kamayib boradi. Natijada rivojlangan mamlakatlarda oddiy auksionlar keng tarqalmagan.

Qo'sh auksion mexanizmi 6.5.2-rasmda keltirilgan.

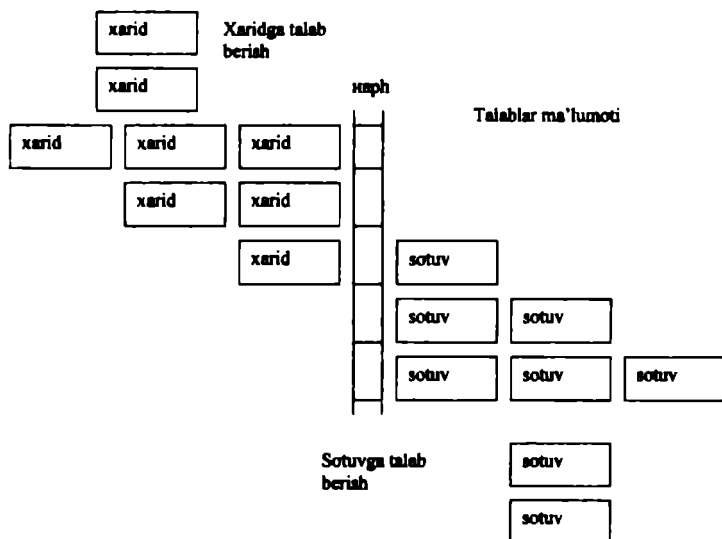

6.5.2-rasm. Qo'sh auksoin bozori

Bunda eng katta hajmda sodir etilgan savdo narxlar rasmiy asos qilib olinadi. Bu rasmiy narxni qoniqtirmagan talablar bajarilmasdan qoldiriladi. Keyin esa tushgan talablarni yana jamlash boshlanib, savdo jarayoni yangidan qaytariladi.

Agar tovarlarga talab yuqori bo'lib doimiy taklif qilinsa, unda uzluksiz auksionlar tashkillashtiriladi.

Uzluksiz qo'sh auksion yuqori likvid va katta hajmdagi bozorlarda qo'llaniladi.

Har doim ham tovarlarga talab yuqori bo'lavermaganidan qatnashchilar birjadan tashqari diler bozorini shakllantiradilar. Bunday bozor 6.5.3-chi rasmda keltirilgan. Bunda dilerlar oldindan narxi e'lon qilingan tovarlarni haridor talabi bo'yicha sotishga majburdir.

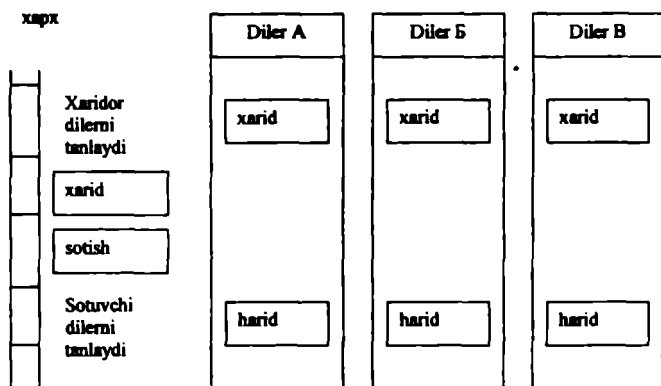

Dilerlar sotish yoki haridga qat'iy takliflar beradilar va e'lon qilingan narhlarda shartnomalar tuzish majburiyatini oladilar

### 6.5.3-rasm. Diler bozori

Ikkilamchi bozor sxemasi 6.5.4-chi rasmda keltirilgan. Uning asosiy xarakteristikalari: bozorning chuqurligi, kengligi va qarshilik darajasi hisoblanadi. Bozorning chuqurligi va kengligi narxning har bir konkret darajasida talab va taklifning hajmi bilan belgilanadi. Qarshilik darajasi esa savdo qatnashchilari sotish yoki xarid qilishga tayyor bo'lgan narxlar diapazonini ifodalaydi. Bu diapazon qanchalik keng bo'lsa, bozorni likvid bo'lib qolishi ehtimoli shuncha ko'p bo'ladi.

Har bir savdo qatnashchisi narxlar prioritetiga rioya qilish kerakligini biladi. Boshqa teng sharoitlarda esa ikkinchi prioritetga (ya'ni hajmga) rioya qilinishini ham biladi.



- «ixtiyoriy kurs bo'yicha sotish» va «ixtiyoriy kurs bo'yicha sotib olish» talablari birinchi navbatda qondiriladi;

- birjaviy shartnomalar xaridning maksimal narxlari va sotishning minimal narxlari asosida sodir etiladi. Bunday narxlarga yaqin bo'lgan talablar qisman qondiriladi;

- birjadagi talablar va shartnomalar sonini oshishiga olib keluvchi yagona birja kursidan kam bo'lgan narxlardagi talablar qondirilmaydi.

Birja byulletenlarida barcha narxlar ko'rsatilavermaydi, balki faqat birja kunidagi narxlar dinamikasini o'zida to'liq ifodalovchi chegaraviy narxlar keltiriladi.

### Savollar

1. Birjaning mazmuni nimadan iborat?
2. Birja tovari nima?
3. Birjaviy faoliyat mexanizmi qanday bo'ladi?
4. Birja savdolari qanday tashkillashtiriladi?
5. Birjada qanday auksionlar tashkillashtiriladi?
6. Birja kurslari va kotirovkalari nima?

### Topshiriqlar

1. Birja tovarining xossa va hususiyatlarini yoritib bering.
2. Birja savdosi tartibini yoritib bering.
3. Birjaning iqtisodiyotdagi rolini ifodalang.
4. Jahonning yirik birjalarini va O'zbekiston birjalarini o'rganing (Internet-saytlaridan).
5. Terminlar lug'atini tuzing.

## 6.6. Yarmarka savdosini tashkillashtirish

Yarmarka (har yillik bozor mazmunida) – bu ma'lum bir tovarlar sohasi (tarmog'i) bo'yicha oldindan belgilangan vaqt davrlarida (kamida yilda bir marotaba) va joyda muntazam tashkilashtiriluvchi reklaviy savdo ko'rgazmasi (salonlari) bo'lib, uning asosiy vazifasi ko'rgazmaga qo'yilgan tovarlar namunalarining ishlab chiqaruvchilari va xaridorini vositachisiz (to'g'ridan to'g'ri) o'zaro uchrashishiga yetarli shart-sharoitlar yaratib berishdan iborat.

Yarmarkalarni odatda maxsus ko'rgazmalar, tovar ishlab chiqaruvchilar, ularning birlashmalari, uyushmalari, birjalar alohida yoki birgalikda tashkillashtiradilar.

Yarmarkalarni tovar sohalari bo'yicha ajratish mumkin, masalan, avia-kosmik tarmoq tovarlari, harbiy qurol-yaroqlar, neft-gaz tarmog'i mahsulotlari, paxta va boshqa qishloq xo'jalik mahsulotlari, xalq iste'moli mollari, informasion texnologiyalar, tibbiy texnika va h.k. tovarlar namulari yarmarakalari.

Yarmarkalar xalqaro, mamlakat va regional miqyosda o'tkazilishi mumkin.

Yarmarkaning ob'ekti bo'lib, asosan soha (tarmoq) doirasidagi ilg'or tovarlarning namunalari hamda yangi namunaviy va takomillashtirilgan tovarlar hisoblanadi. Umuman olganda, soha tovar ishlab chiqaruvchilarining yutuqlari sifatida namoyon bo'lgan ilg'or tovar namunalari.

Yarmarkadagi tovarlar bozor tovari mavqeiga chiqqan yoki tayyor bo'ladi.

Yarmarkani tashkillashtirish va amalga oshirish chora-tadbirlari quyidagilarni o'z ichiga olishi mumkin:

- soha tovarlari bozori monitoringini o'tkazish, diqqatga moyil ishlab chiqaruvchilarni aniqlash va yarmarkani tashkillashtirish bo'yicha dastlabki tarzda reja va dastur loyihasini tayyorlash;

- aniqlangan ilg'or tovarlarni ishlab chiqaruvchilarga loyihani tarqatish, ular bilan yarmarkada o'z tovarlari namunalari bilan ishtirok etishni kelishish;

- yarmarka qatnashchilari va ularning tovarlari namunalari ro'yhatini tuzish hamda reklama bukletlarini yig'ish;

- yarmarka qatnashchilari bilan kelishilgan yarmarka reja va dasturini tasdiqlash, ular bilan yarmarka shartnomasini tuzish, taklifnomalarni tarqatish;

- ommaviy axborot vositalarini (OAV) akkreditasiya qilish va ularga korrespondentlik punktlarini tayyorlash;

- yarmarkani tashkillashtirish bo'yicha reja asosida moliyaviy va ishlab chiqarish resurslarini jalb qilish;

- yarmarkani reklama qilish va potensial xaridorlarni taklif qilib jalb qilish;

- yarmarka eksponatlarini jamlash va uni eksponatlar bilan jihozlash (qatnashchilar ishtirokida);

- yarmarkani tantanali ochilishi va o'tkazilishini tashkillashtirish va amalga oshirish, yarmarkada tovar ishlab chiqaruvchi va potensial xaridorlarning aloqa bog'lashlari va shartnoma tuzishlari uchun yetarli sharoitlar yaratish, kunlik hisobot va informasiya tayyorlab OAVlariga berib borish;

- yarmarkani tantanali yopilishini tashkillashtirish va o'tkazish, yarmarkada bozorgir tovarlar bo'yicha nominantlarni aniqlash (iloji boricha rag'batlantirish), kelgusidagi yarmarkaga zamin yaratish, uning natijalarini umumlashtirib hisobot tayyorlash va chop etish.

Yarmarkani tashkillashtirish va amalga oshirish chora-tadbirlari ko'rgazmalarni tashkillashtirish va o'tkazishdagiga taxminan o'hshash kechadi.

### **Savollar**

1. Yarmarka savdosi nima?
2. Bunday savdo tizimlarda qanday tovarlar savdo qilinadi?
3. Yarmarka savdosi kimlar tomonidan va qanday tashkillashtiriladi?

### **Topshiriqlar**

1. Yarmarka savdosi tartibini yoritib bering.
2. Terminlar lug'atini tuzing.

## **6.7. Mahsus auksion savdolarini tashkillashtirish**

Auksion – muntazam yoki belgilangan ma'lum kun va vaqtlarda savdoga qo'yilgan tovar bo'yicha belgilangan tartibda o'tkaziladigan kimoshdi savdosi. Unda odatda bir sotuvchi va kamida ikki xaridor yoki bir necha sotuvchi va bir necha xaridor qatnashishi mumkin.

Kimoshdi savdosi maxsus auksionni tashkillashtiruvchi shaxs tomonidan va birjalarda o'tkaziladi.

Birjalarda o'tkaziladigan auksionlar 6.5 paragrafda keltirilgan.

Maxsus auksionda tovarlar va buyumlar dastlabki tarzda ekspertizadan o'tkazilib baholangan bo'lib, ro'yxat bo'yicha lotlarga ajratiladi. Bir lotga tovar yoki buyumning ma'lum miqdori yoki bir donasi kiritiladi. Auksion lotiga kiritilgan buyumlar bilan xaridor oldindan tanishishi mumkin. Bunda sotuvchi barcha uchun maxfiy bo'lib qolishga haqli.

Auksionga kiritilgan tovar (buyum), uning parametrlari va dastlabki bahosi hamda unga tegishli ma'lumotlar auksion savdosi kunidan kamida bir oy ilgari ommaviy axborot vositalarida e'lon qilinadi. Shu davr ichida, lekin auksion savdosi kunidan oldin, auksionda qatnashish istagini bildirgan xaridorlardan takliflar olinadi.

Maxsus auksionni auksionist boshqaradi. Bunda auksionist ro'yxat bo'yicha lotlarni e'lon qiladi, auksion qadamini bo'lgilaydi (oshiradi), savdo natijasini rasmiy belgilaydi, auksion g'olibini rasmiy e'lon qiladi, auksion shartnomasini auksion komissiyasi bilan birgalikda imzolaydi.

Maxsus auksionni unga ixtisoslashgan auksion tashkiloti lisenziya va tasdiqlangan Nizomga asosan amalga oshiradi. Bunda auksion hizmati uchun auksion qatnashchilaridan komission haq olinadi.

Maxsus auksion kimoshdi savdosini o'zaro hisob-kitob (kliring) bilan birga amalga oshiradi. Bunda auksion savdosidan oldin auksion qatnashchilari bilan tuzilgan shartnomalarga asosan dastlabki to'lovlar undiriladi. Yakuniy to'lovlar kimoshdi savdosi qatnashchilari tomonidan auksion natijasi bo'yicha auksion orqali amalga oshiriladi.

Maxsus auksion tijoratiy va xayriya maqsadlarida tashkillashtirilishi mumkin.

Tijoratiy auksionda qatnashuvchi sotuvchi o'z tovari yoki buyumini sotishdan foydani ko'zlaydi. Xayriya auksionida esa sotuvchi foydani ko'zlamaydi, balki sotuv tushumini mavjud muammoga (ijtimoiy, tabiiy, ko'pincha ekologiya muammosiga) xayriya maqsadida sarflaydi.

Auksionlar xalqaro, mamlakat va regional miqyosda, ochiq va yopiq tarzda o'tkazilishi mumkin.

Yopiq auksionda oldindan ma'lum bo'lgan shaxslar qatnashish huquqiga ega bo'ladilar. Ochiq auksion esa barcha uchun ochiq bo'ladi.

### **Savollar**

1. Auksion savdosi nima?
2. Bunday savdoda qanday tovarlar savdo qilinadi?
3. Ularning faoliyati qanday tashkillashtiriladi?

### **Topshiriqlar**

1. Maxsus auksion savdosi tartibini yoritib bering.
2. Terminlar lug'atini tuzing.

## **6.8. Minimarket, supermarket va gipermarketlar faoliyatini tashkillashtirish**

Megapolislar bozori infratuzilmasining ajralmas qismlaridan biri turli hildagi kunlik iste'mol tovarlarini chakana savdosini amalga oshiruvchi ixtisoslashgan do'konlar, minimarketlar, supermarketlar va



gipermarketlar hisoblanadi. Ular aholini turli hildagi donali va kichik og'irliklarda kunlik iste'mol tovarlari bilan ta'minlaydi, bir vaqtning o'zida aholini iste'mol ehtiyojlari va tovar ishlab chiqaruvchilarni raqobatbardoshlilik darajasining muhim barometri hamda tovar ishlab chiqaruvchi va iste'molchi o'rtasidagi zarur bog'lovchi vositachi-bo'g'im bo'lib xizmat qiladi.

Turli xil donali va kichik og'irliklarda kunlik iste'mol tovarlarini yuqori darajada tashkillashgan chakana va ulgurji savdosini amalga oshiruvchi katta savdo majmuasi gipermarket deyiladi. Ularni bir shahar yoki shahar tumani, ya'ni megapolis, doirasida joylashgan bo'lganligi uchun megamarketlar ham deyish mumkin.

Turli xil donali va kichik og'irliklarda kunlik iste'mol tovarlarini chakana savdosini amalga oshiruvchi katta hajmdagi, lekin gipermarketlardan kichik bo'lgan, savdo do'konlari supermarketlar deyiladi.

Turli xil donali va kichik og'irliklarda kunlik iste'mol tovarlarini chakana savdosini amalga oshiruvchi o'rta hajmdagi, lekin supermarketlardan kichik bo'lgan, savdo do'konlari minimarketlar deyiladi.

Ma'lum nomenklaturadagi (turdagi) donali va kichik og'irliklarda kunlik iste'mol tovarlarini chakana savdosini amalga oshiruvchi, lekin minimarketlardan kichik bo'lgan, kichik savdo shahobchalari ixtisoslashgan do'konlar deyiladi.

Aytish joizki, chakana savdo bilan shug'ullanuvchi bir firmaning turli tumanlar hududida joylashgan bir necha ixtisoslashgan do'konlaridan iborat tarmog'i ham bo'lishi mumkin. Xuddi shunday yo'sinda supermarketlar tarmog'ini ham aytish mumkin.

Hozirgacha ko'p mamlakatlarda buyum (kiyim-kechak va h.k.) va iste'mol (oziq-ovqat, xo'jalik va qurilish, maishiy texnika va h.k.) mollari savdosini tashkillashtiruvchi yuridik shaxs maqomiga ega bo'lgan maxsus bozorlar ham mavjud bo'lib, ularning hududida bir necha yuz ixtisoslashgan chakana savdo do'konlari va ulgurji savdo firmalari savdo-sotiq faoliyati bilan shug'ullanadi. Bundan tashqari yana tuyoqli mollar va dengiz mahsulotlariga ixtisoslashgan bozorlar mavjud bo'lib, ularda chakana va ulgurji savdolar amalga oshiriladi.

### Savollar

1. Ixtisoslashgan do'kon va minimarket nima, ularda savdo qanday tashkillashtiriladi?

2. Supermarket va gipermarket nima, ularda savdo qanday tashkillashtiriladi?

3. Iste'mol mollari va buyumlari savdosiga ixtisoslashgan bozor nima va unda savdo qanday tashkillashtiriladi?

### **Topshiriqlar**

1. Minimarket, supermarket, gipermarket va maxsus bozorlarda savdoni tashkillashtirish tartibini yoritib bering.

2. Terminlar lug'atini tuzing.

### **6.9. Savdo tizimlarining ko'rsatkichlari va ularni baholash**

Chakana va ulgurji savdoni tashkillashtiruvchi tashkilotlar faoliyati barcha mamlakatlarda davlat tomonidan tartiblashtirilishi va jamoatchilik tomonidan kuzatilib borilishi uchun ma'lum sifat va miqdor ko'rsatkichlari yordamida ularning va sotiladigan bozor tovarlari sifati va parametrlarini baholash muhim ahamiyatga ega.

Bozor tovarining ko'rsatkichlari 2.3 paragrafda, tashkillashgan ulgurji bozorning indikatorlari esa V- bobda keltirilgan bo'lib, ularning asosida savdo tizimlarining ko'rsatkichlarini ifodalash va baholash mumkin.

Savdoni tashkillashtiruvchilar yuridik shaxs bo'lgani uchun ularni turli ko'rsatkichlar yordamida baholash mumkin, masalan, tovar aylanmasi, mablag'lar aylanmasi, aylanish xarajatlari, xizmatchilar soni, reytingi, rentingi, samaradorligi, jalbdorililigi, riski, biznes bahosi, moliyaviy va boshqa ko'rsatkichlar

Keltirilgan ko'rsatkichlarni ikki guruhga ajratish mumkin: ichki va tashqi (bozor) ko'rsatkichlarga.

Ichki ko'rsatkichlarga savdo tizimining moliyaviy, savdo va shular kabi uning ichki holatini ifodalovchi absolyut va nisbiy ko'rsatkichlari kiradi. Tashqi ko'rsatkichlariga esa rentingi, reytingi, jalbdorililigi, bozordagi o'mi va shu kabi uning bozordagi holatini ifodalovchi ko'rsatkichlar kiradi.

Bu guruhlarga kiruvchi ko'rsatkichlarni esa sifatiiy va miqdoriy baholash mumkin.

### **Savollar**

1. Savdo tizimlari qanday ko'rsatkichlar asosida baholanadi?

2. Ichki va tashqi ko'rsatkichlar nima?

### **Topshiriqlar**

1. Savdo tizimining ko'rsatkichlarini baholashni yoritib bering.

2. Terminlar lug'atini tuzing.

---

## VII bob. PROFESSIONAL FAOLIYAT ASOSLARI

### 7.1. Professional xizmat ko'rsatish va savdo ishining mazmuni, maqsadi, vazifasi, tamoyillari, usullari

Bozor infratuzilmasining institusional tarkibiga tovar ishlab chiqaruvchilar, xaridorlar va regulyatorlar bilan birga infratuzilmaviy professional xizmat ko'rsatish va savdo ishini yurituvchilar kirishini ko'rish mumkin. Bu institutlarning barchasini o'zaro bog'liqlikdagi faoliyati bozorning samarali funksiyasini ta'minlaydi va industriyasini ifodalaydi. Bunda bozorning professional (malakali) qatnashchilari bo'lmish (VI bobga qaralsin) chakana va ulgurji savdo institutlari ishini alohida ko'rib chiqish maqsadga muvofiq. Chunki bozorda professional qatnashchilar tovar ishlab chiqaruvchilar va iste'molchi xaridorlarning bir-birlari o'rtasida bozor tovari va moliyaviy resurslar bo'yicha o'zaro almashinish jarayonini amalga oshirishida malakali tarzda faol qatnashuvchi institutlar rolini bajaradi. Ular xaridor va tovar ishlab chiqaruvchilarni o'zaro bog'laydi, manfaatlar mosligi va mutanosibligini bozor kon'yunkturasiga bog'liq holda ta'minlaydilar. Umuman olganda, bozorda aynan samarali tovar ishlab chiqarish va iste'mol professional savdo ishi institutlari faoliyatiga ko'pdan bog'liq.

Professional tarzda chakana va ulgurji savdo ishini yuritish deganda tovar bozorida iste'molchi xaridorlar va tovar ishlab chiqaruvchilarga pul-tovar munosabatlari va muomalasida malakali ravishda vositachilik xizmatini ko'rsatish va operatsiyalarini bajarish tushuniladi. Savdo ishidan bo'lak professional xizmat ko'rsatish deganda bozor qatnashchilariga savdo-sotiq jarayoniga ko'maklashuvchi xizmat turlarini tushunish mumkin. Masalan, mol-mulk qiymatini baholash, augit, ekspertiza, maslahat, sertifikatsiyalash va h.k. Umuman olganda, infratuzilmaviy professional xizmat ko'rsatish va savdo ishi pul-tovar munosabatlari doirasida tovarlarning samarali bozor aylanmasini tashkillashtirishga va amalga oshirishga yo'naltirilgan operatsiyalar majmuasi.

Professional tarzda chakana va ulgurji savdo ishini yurituvchi institutlarning *bosh maqsadi* – o'zlarining bozor faoliyatidan foyda olish hisoblanadi (o'zini o'zi muvofiqlashtiruvchi institut mavqeiga ega

bo'lgan birjalar bundan istisno). Bunda ularning *asosiy vazifasi* – tovar bozorida iste'molchi xaridorlar va tovar ishlab chiqaruvchilarni o'zlari orqali bog'lash asosida samarali pul-tovar munosabatlari va muomalasini, bozorning ob'ektiv kon'yunkturasi (talab va taklifni) va barqarorligini (bozor tovari hajmi va baholari bo'yicha) hamda bozorda sog'lom raqobatni ta'minlashdan iborat.

Savdo ishi mexanizmi tovarning sifat darajasini (iste'molchining xohish-istagi asosida) va ob'ektiv (real) narxini (bahosini) talab va taklifga bog'liq tarzda belgilaydi, tovar bozorining informasion muhiti talablarini belgilaydi, tovar ishlab chiqaruvchining sifat darajasini va bozordagi mavqeini talab darajada bo'lishligini ta'minlaydi, tovar ishlab chiqaruvchi va xaridor orasidagi uzviy bog'liqlikni belgilaydi, vositachilik faoliyatiga talablarni o'rnatadi, iste'molchi xaridorning haq-huquqlarini ta'minlab himoyalaydi, tovar ishlab chiqaruvchi va vositachini hamda vositachi va iste'molchi xaridorni o'zaro bog'lab bozor munosabatlarini tartiblashtiradi.

Professional xizmat ko'rsatish va savdo ishining asosiy *tamoyillari* quyidagilardan iborat:

- «xaridor hamisha haq!» shioriga amal qilish;
- tovar ishlab chiqaruvchilarga nisbatan iste'molchi xaridor sifatida talabchan bo'lish;
- professionalizm, oshkoralik va erkin raqobatni ta'minlash;
- bozor tovari bahosining ob'ektivligini ta'minlash;
- qonunga va etik normalarga qat'iy rioya qilish.

Professional xizmat ko'rsatish va savdo ishini yuritishda logistika va marketing hamda 6.1 paragrafda keltirilgan usullar qo'llaniladi.

Professional xizmat ko'rsatish va savdo ishi institutlari tovar bozorida quyidagi funksiyalarni bajaradi:

- tijorat funksiyasi, ya'ni bozorda raqobat asosida daromad olishni ta'minlovchi funksiya;
- narx-navo va qiymatni baholash funksiyasi, ya'ni bozor narxlarini shakllanishi va ta'siri jarayonini, ularni bozor kon'yunkturasi bog'liq tarzda uzluksiz harakatini (o'zgarishini) ta'minlaydi;
- informasion funksiyasi, ya'ni bozorda savdo ob'ektlari, tovar ishlab chiqaruvchilar va xaridorlar to'g'risidagi axborotni shakllantiradi va ta'minlaydi;

- tartiblashtirish va rivojlantirish funksiyasi, ya'ni bozor talablariga qarab o'zi va mijozlarining faoliyatini tahliliy monitoring qilib muvofiqlashtiradi va raqobatli rivojlanishini ta'minlaydi;

- pul-tovar aylanmasini tezlashtirish funksiyasi;

- kvalimetrik funksiyasi, ya'ni bozor tovari sifatini bozor talablaridan kelib chiqib belgilash;

- iste'molni ta'minlash funksiyasi;

- ijtimoiy funksiyasi: tovarlarni iste'molchilarning tabaqalari o'rtasida ularning talablari doirasida taqsimlash.

- narx va bozor risklarini oldini olish funksiyasi;

- tovarning bozor geografiyasini kengaytirish funksiyasi.

Amaliy funksiyalari – tovarning bozor muhitida zaruriy funksiyasini bajarishiga shart-sharoitlar yaratish, ob'ektiv bozor bahosini va hajmini belgilash, tovar-pul aylanmasida ularning o'zaro ekvivalentligini aniqlash, tovar va pul resurslarining samarali taqsimlanishi va qayta taqsimlanishini ta'minlash, bozor tovari bilan bog'liq biznesni baholash, tartiblashtirish va raqobatli rivojlantirish, iqtisodiyotning holatini sifatini va miqdoriy ifodalash.

Umumiy funksiyasi bozor industriyasi muhitini to'ldirib rivojlantirishdan iborat.

Savdo ishi va xizmat ko'rsatish institutlarining qo'shimcha vazifalariga quyidagilarni kiritish mumkin:

- tovar ishlab chiqaruvchilarning moliya va tovar oqimlarini optimallashtirish, iqtisodiy manfaatlarini himoyalashini ta'minlash;

- tovar ishlab chiqaruvchilarning bozor imidjini shakllantirish;

- iste'molchilarning huquqlarini himoyalash va maqsad-manfaatlarini ta'minlash.

Shunday qilib, yuqoridagilarning barchasi savdo ishi institutlarining mazmuni, hossa va hususiyatlarini ifodalaydi.

### Savollar

1. Professional savdo ishining mazmuni nimadan iborat?

2. Professional savdo ishining maqsadi, vazifalari va funksiyalari nimadan iborat?

3. Professional savdo ishining qanday tamoyillari va usullarini bilasiz?

4. Professional xizmat ko'rsatish faoliyatining mazmuni va turlari.

## **Topshiriqlar**

1. Professional xizmat ko'rsatish va savdo ishlarini yoritib bering.
2. Terminlar lug'atini tuzing.

### **7.2. Professional savdo ishi institutlari va mutaxassislari tasnifi va turlarining tavsifi**

Professional tarzda savdo ishini yurituvchi institut deganda tovar bozorida iste'molchi xaridorlar va tovar ishlab chiqaruvchilarga chakana va ulgurji bozorining pul-tovar munosabatlari va muomalasida malakali ravishda vositachilik xizmatini ko'rsatuvchi va operasialarini bajaruvchi yuridik va individual tadbirkorlik (savdogarlik) faoliyatini yurituvchi jismoniy shaxslar tushuniladi. Ular foyda olish maqsadida chakana va ulgurji bozorda savdo ishi bilan bog'liq faoliyat turlarini amalga oshiradi.

Professional savdo ishi institutlarining (savdo institutlari) faoliyat mexanizmi quyidagilarni nazarda tutadi:

- tovarning sifat darajasini (iste'molchining xohish-istagi asosida) va ob'ektiv (real) narxini (bahosini) talab va taklifga bog'liq tarzda belgilash;

- tovar bozorining informasion muhiti talablarini belgilash;

- tovar ishlab chiqaruvchining sifat darajasini va bozordagi mavqeini talab darajada bo'lishligini ta'minlash;

- tovar ishlab chiqaruvchi va xaridor orasidagi uzviy bog'liqlikni belgilash;

- vositachilik faoliyatiga mos talablarni o'rnatish;

- iste'molchi xaridorning haq-huquqlarini ta'minlash va himoyalash;

- tovar ishlab chiqaruvchi va vositachini hamda vositachi va iste'molchi xaridorni o'zaro bog'lab bozor munosabatlarini tartiblashtish.

Savdo institutlari o'z faoliyatida bozor tovari aylanmasini amalga oshirish yo'li bilan o'zlarining kapitalini hech bo'lmaganda saqlab qolish yoki nafli orttirishga asoslanadilar. Bunda ular bozor tovariga bo'lgan taklifni hosil qiladilar hamda tovarning bozor sifati, hajmi va bahosini ob'ektiv shakllanishida bevosita (to'g'ridan to'g'ri) va bilvosita ishtirok etadilar. Shuning asosida savdo institutlari chakana va ulgurji bozorda muhim rolni o'ynaydi, ya'ni bozor tovarining taklif barometri, sotilish bahosi, hajmi va sifatini ifodalaydi.

Umuman olganda, professional savdo ishi institutlarini savdoda bevosita (vositachilik asosida) va bilvosita (servis xizmat ko'rsatish asosida) qatnashuvchilar turiga ajratish mumkin (4.3 paragrafqa qaralsin).

Vositachilik asosida qatnashish dilerlik, brokerlik, treyderlik, maklerlik, rieltorlik, anderryayterlik, savdo agenti va do'konlari faoliyatlarini o'z ichiga oladi.

Servis xizmat ko'rsatish esa savdo jarayondagi sotuvchi va xaridorga hamda vositachilarga malakali xizmat ko'rsatishdan iborat bo'lgan faoliyat turlarini o'z ichiga oladi, masalan, ko'rgazma, depozitariy, kliring, trast, birja, bank va h.k. Bunda bank, trast va shu kabilar bir vaqtning o'zida har ikkala faoliyat turlarini o'z ichiga olishi mumkin.

Professional savdo ishi institutlarining yuqorida aytilgan tavsifiga 4.2-4.4 paragraflarda keltirilgan ularning tasniflari mos keladi. Bunda professional savdo ishi institutlariga qo'yiladigan asosiy talablar: transparentlilik, maxfiylilik, ishonchlilik, barqarorlik, raqobatbardoshlilik, moliyaviy xavfsizlik, faollilik asosida o'z faoliyatini amalga oshirish asosida bozorning institusional tarkibini malakali tarzda ta'minlashdan iborat (7.3 paragrafqa qaralsin). Ushbu talablardan hamda professional savdo institutlarining tavsifi, tasnifi, xossa va xususiyatlaridan kelib chiqib, ularda ishlovchi mutaxassislarni tasniflash va tavsiflash hamda kadrlarga qo'yiladigan talablarni ifodalash mumkin.

Savdo ishida qatnashuvchi institutlar turiga qarab, ularda turli kasb egalari ishlaydi. Masalan, vositachi institutlar bo'lmish chakana va ulgurji savdo tashkilotlarida diler, broker, treyder, jobber, kommivoyajyor, savdo makleri (rieltorlik ishida), marketolog, logistik, analitik, ekspert, savdo menejeri va agenti, tovarshunos, omborchi, ekspeditor, sotuvchi va savdo-sotiq jarayonini boshqarish va ta'minlash bilan bog'liq administrativ va texnik xodimlar. Servis xizmat ko'rsatish institutlari bo'lmish savdoni tashkillashtiruvchi va ta'minlovchi tashkilotlarda analitik, ekspert, birja makleri, savdo jarayonini boshqarish va ta'minlash bilan bog'liq administrativ va texnik xodimlar.

Professional savdo ishi institutlarining barcha mutahassislariga ularning kasbi va qonun doirasida malakaviy, administrativ va etika talablari qo'yiladi (7.3 paragrafqa qaralsin).

## **Savollar**

1. Professional savdo institutlarining qaysi turlarini bilasiz?

2. Professional savdo ishi institutlarining faoliyat mexanizmi nimadan iborat?

3. Professional savdo institutlari mutaxassisleri kimlar va ularning qaysi turlarini bilasiz?

### **Topshiriqlar**

1. Terminlar lug'atini tuzing.

### **7.3. Professional xizmat ko'rsatish va savdo ishi institutlari va mutaxassislariga qo'yilgan talablar**

Professional xizmat ko'rsatish va savdo ishi institutlariga bozorda transparentlilik, maxfiylilik, ishonchlilik, barqarorlik, raqobatbardoshlilik, moliyaviy xavfsizlik, faollilik va qonunchilik asosida bozor rivoji uchun ishlash talablari qo'yiladi.

Bu talablarni uch guruhga ajratish mumkin: sohaviy metodologik, qonuniy-me'yoriy, jamoatchilik (professional etikaviy), iqtisodiy, texnologik (operatsion) va texnik.

Institusional xizmat ko'rsatish va savdo ishi sohasiga qo'yilgan metodologik talablar. Har bir sohaning ilmiy asoslari bo'lganligi sababli, institusional xizmat ko'rsatish va savdo ishi sohasining ilmiy-metodologiyasi ham mavjud. Bunday metodologiya sohaga oid ilmiy pozisiya va yondashuvni, maxsus instrumentariyni (termin va tushunchalar tizimini), model va usullarni o'z ichiga olib, bir butun nazariy konsepsiyani tashkil etadi. Har qanday nazariy konsepsiya singari, unga ilm-fan nuqtai nazaridan sohaga ixtisoslashganlik, sohani ifodalashda soddalilik, tizimiylik, komplekslilik va adekvatlilik hamda sohaga oid ilmiy muammolarni echimiyiligi talablari qo'yiladi.

Professional xizmat ko'rsatish va savdo ishi institutlari va ularning mutaxassislariga qonuniy-me'yoriy talablar. Xizmat ko'rsatish va savdo ishi institutlariga biznes faoliyatini yuritishga oid qonuniy xujjatlari bilan o'rnatilgan me'yoriy talablar qo'yiladi. Ularning mutaxassislari mehnat qonunchiligida va maxsus nizomlarida (kasb-hunar va lavozim yo'riqnomalarida) belgilangan me'yoriy talablar doirasida mehnat faoliyatini yuritadi.

Jamoatchilik talablari xizmat ko'rsatish va savdo ishi institutlari va ularning xizmatchilariga nisbatan maxsus professional etik va ma'naviy me'yorlar ko'rinishida qo'yiladi. Bunday me'yorlar institutlar va ularning mutaxassislari tomonidan belgilanadi va rioya qilinadi.



Savdo ishi va xizmat ko'rsatish institutlariga iqtisodiy talablar mijozlar oldida professional javobgarlikni, biznes riskini va moliyaviy barqarorlikni ta'minlash maqsadida qo'yiladi.

Professional xizmat ko'rsatish va savdo ishi institutlariga texnologik va texnik talablar. Texnologik talablar savdo ishini amalga oshirish bilan bog'liq operasion risklarni pasaytirish va oldini olish maqsadida qo'yiladi.

Professional xizmat ko'rsatish va savdo ishi institutlarining barcha mutaxassislariga ularning kasbi doirasida me'yorlangan malakaviy, administrativ va professional faoliyat etikasi talablari qo'yiladi. Malakaviy talablar mutaxassilarning zaruriy bilim va amaliy ko'nikmalari darajasiga qo'yiladi. Administrativ talablar xizmat ko'rsatish va savdo instituti tomonidan belgilanib, uning mutaxassislari tomonidan funksional majburiyatlarini zaruriy darajada bajarilishiga qo'yiladi.

Professional etikaviy me'yorlar talabi bozor faoliyati mexanizmida muhim ahamiyatga ega bo'lganligi sababli 7.4 paragrafda alohida ko'rilgan.

### **Savollar**

1. Professional xizmat ko'rsatish va savdo institutlari va ularning mutaxassislariga qanday talablar qo'yiladi?

### **Topshiriqlar**

1. Professional xizmat ko'rsatish va savdo institutlari va ularning mutaxassislariga qo'yilgan talablarni tavsiflang.

2. Terminlar lug'atini tuzing.

## **7.4. Professional xizmat ko'rsatish va savdo ishi mutaxassislarining madaniyati va xulq-atvori (etika) me'yorlari**

Professional xizmat ko'rsatish va savdo ishi mutaxassislarining madaniyati (siyosiy, huquqiy, iqtisodiy, korporativ, professional va h.k.), ma'naviyati va ruhiyati (psixologiyasi) bozor rivojining muhim omillaridan hisoblanadi. Savdo ishi va xizmat ko'rsatish bu omillar bilan bog'liq texnologik (ishlab chiqarish) jarayoni bo'lganligi sababli xizmat ko'rsatish va savdo ishi madaniyati sifatida talqin qilinadi. Chunki bu ishlardagi bunday jarayonning samaradorligi ko'p jihatdan bir-biri bilan uyg'un bo'lgan xizmat ko'rsatish va savdo madaniyati, ma'naviyati va ruhiyatining rivojlanish darajasiga bog'liq. Lekin xizmat ko'rsatish va

savdo madaniyatining ijtimoiy funksiyalari bu jabhalar doirasidan ancha keng. Uning iqtisodiy ahamiyati xizmat ko'rsatish va savdo ishi doirasidagi texnologik jarayon samaradorligini oshirish bilan bog'liq bo'lsa, ijtimoiy ahamiyati uning individlar ijtimoiylashuvida alohida bosqichni tashkil qilishi va jamoalar hamda ijtimoiy guruhlarni fuqarolik jamiyati sari etaklashida namoyon bo'ladi.

Savdo va xizmat ko'rsatish madaniyati tushunchasi qadimiy madaniyatdan savdo-sotiq munosabatlarini keng rivojlanishi va bunda xaridor uchun raqobatli kurash bilan bog'liq. Ya'ni xizmat ko'rsatish va savdo madaniyati nomi bilan atalayotgan hodisa tarkibiga kiruvchi savdo tashkiloti yoki jamoa an'analari, umumiy qadriyatlar va xulq-atvor me'yorlari ko'plab asrlar avval ham mavjud bo'lgan. Biroq, ularning o'zaro bog'liq tarzda savdo tashkiloti madaniyatini shakllantirishi va savdo hamda xaridor psixologiyasi bilan bog'liq ishlab chiqarish samaradorligiga kuchli ta'sir ko'rsatishi XX-chi asrdagina atroflicha va to'liq anglana boshlandi.

Savdo va xizmat ko'rsatish madaniyati tushunchasi shakllanib ko'pchilik tomonidan e'tirof etilguniga qadar, uning tarkibiga kiruvchi hodisalar turlicha nomlar bilan atalib kelingan. Masalan, XX-chi asrning o'rtalaridan boshlab «jamoadagi iqtim», «tashkilotdagi muhit», ijtimoiy me'yorlar», mikroiklim», « ruhiy-ma'naviy muhit», «etika me'yorlari», «kompaniya falsafasi» kabi atamalar ishlatilib kelingan. Ko'rinib turibdiki, bu tushuncha bo'sh joyda paydo bo'lmagan.

Haridorga va savdo (xizmat ko'rsatish) xodimlariga yo'naltirilgan savdo va xizmat ko'rsatish madaniyati deb ataladigan jamoa madaniyati xulq-atvor me'yorlari, qadriyatlar, an'analardan tashkil topadi.

An'analari xizmat ko'rsatish va savdo tashkiloti vujudga kelib rivojlanishi va uning xaridor bilan ishlashi jarayonida muhim rol o'ynaydi. Ular boyib va mustahkamlanishiga mutanosib tarzda tashkilot va xaridor rivojlanib boradi va aksincha, tashkilot va xaridorning rivojlanishi bilan mos ravishda an'analari ham boyib, mustahkamlanadi.

Keng ma'noda olib qaralsa, an'analari tarixan tashkil topgan va avloddan-avlodga o'tkazib kelinadigan odatlar, rasm-rusumlar, xulq-atvor me'yorlari va qadriyatlardir. An'analari tashkilotning zamonaviy rivojlanishini ta'minlashda, uning turli bosqichlardagi holatini bir butun jarayonga birlashtirishda zanjir vazifasini bajaradi.

Savdo xizmat ko'rsatish va madaniyati tushunchasi mutlaq bo'shliqda paydo bo'lmaganligi singari, uning tarkibiga kiruvchi urf-odatlar, rasm-rusumlar, ana'analari, xulq-atvor me'yorlari, qadriyatlar va

xaridor psixologiyasi ham bo'shliqdan vujudga kelmaydi. Ular mana shu xizmat ko'rsatish va savdo madaniyati shakllangan makonda yashovchi xalq yoki xalqlar madaniyati (jumladan, xaridorlar sifatidagi madaniyati va psixologiyasi) va ularning o'zaro ta'siri jarayonida shakllanadi.

Milliy madaniyat va uning asosida shakllanayotgan xizmat ko'rsatish va savdo madaniyati o'rtasida umumiy xususiyatlar bilan bir qatorda tafovutlar ham mavjud. Umumiylikning ildizi savdo madaniyati tashuvchilari bo'lgan ishchilar va xizmatchilar shu ma'noda yashayotgan xalq madaniyati vakillari ekanliklari bilan izohlanadi. Tafvut esa savdo madaniyatida xalq madaniyati to'laligicha emas, balki uning muayyan qismlari, asosan mehnat jarayoniga qaratilgan qismi aks ettirilganida. Bundan tashqari, xalq madaniyatining savdo madaniyatiga o'tgan qismlari aynan, o'zgarishsiz o'tkazilmaydi, balki shu tashkilot xususiyatlari, maqsadiga moslashtirib qabul qilinadi. Bunda xalq madaniyatidagi ba'zi elementlar xizmat ko'rsatish va savdo madaniyati tomonidan inkor etilishi mumkin. Bunday holat xalq an'analari ishlab chiqarishdagi u yoki bu jihatariga maxsus yo'naltirilgan tarzda emas, xalqning umumiy turmush tarzi bilan bog'liq ravishda yuzaga kelishi sababli vujudga keladi. Xalq an'analari shu xalqning turmush tarzi bilan bog'liq bo'lsa, xizmat ko'rsatish va savdo an'analari ishlab chiqarish jarayoni va uning oldiga qo'yilgan maqsadlar bilan bog'liq bo'ladi. Ikkinchi tomondan esa, savdo an'analari vaqt o'tishi bilan xalq an'analari aylanib ketishi mumkin.

Xalq an'analari hamda savdo (xizmat ko'rsatish) an'analari o'rtasidagi tafvut ularning alohida individlar tomonidan o'rnatilish jarayonida ham namoyon bo'ladi. Agarda savdo (xizmat ko'rsatish) tashkiloti an'analari va individual qadriyatlar o'rtasidagi tafvut katta bo'lsa, savdo (xizmat ko'rsatish) an'anasini qabul qilish uchun individ shaxsiy qadriyatlaridan voz kechishi yoki bo'lmasa savdo (xizmat ko'rsatish) an'anasini rad etishi lozim bo'ladi.

Milliy va savdo (xizmat ko'rsatish) an'analari o'rtasidagi tafvutlardan yana biri shundaki, milliy an'analarning ijodkori xalqdir. Savdo va xizmat ko'rsatish madaniyati xalq shakllanishining eng muhim manbai va shu tashkilotning asoschisi va u amal qiladigan falsafa hisoblanadi. Chunki mazkur tashkilotga asos solar ekan, tashkilotchilar uning qanday ishlashi, maqsadlari va tamoyillarini oldindan rejalashtiradilar. Mana shu g'oyalar, maqsadlar va tamoyillar negizida dastlabki savdo (xizmat ko'rsatish) an'analari va madaniyati shakllanadi.

Mana shu madaniyat asosidagi g'oyalar qanchalik jozibali bo'lsa, ular jamoa a'zolarini shunchalik o'ziga tortadi va jipslashtiradi.

Ba'zan xizmat ko'rsatish va savdo tashkilotining madaniyatiga bozor tendensiyalari, tovar ishlab chiqaruvchilar va xaridorlarning madaniyati va psixologiyasi ham ta'sir ko'rsatib, uni takomillashishiga yoki o'zgarishiga olib kelishi mumkin.

Savdo va xizmat ko'rsatish madaniyatining muhim tarkibiy qismi bo'lgan xulq-atvor etikasi me'yorlari quyidagi funksiyalarni bajaradi:

- xodimlarning mazkur savdo (xizmat ko'rsatish) tashkiloti doirasidagi kasbiy-mehnat faoliyatiga munosabati. Bu munosabatlar mas'uliyatli va mas'uliyatsiz, sidqidildan va shunchaki, o'z qobiliyatlari, imkoniyatlarini namoyish qilishga va rivojlantirishga intilish, beparvolik, ozgina ish qilib uni ko'pday ko'rsatishga urinish shakllarida bo'lishi mumkin;

- o'z tashkilotiga munosabat. Bu munosabat tashkilotga hurmat va muhabbat, beparvolik va nafrat shakllarida bo'lishi mumkin;

- xodimlar o'rtasidagi munosabatlarni tartibga soladi. Bu munosabatlar ish faoliyati bilan bog'liq yoki shaxsiy, yaxshi yoki yomon bo'lishi mumkin;

- rahbarlar bilan oddiy xodimlar o'rtasidagi munosabatlarni tartibga soladi. Bu munosabatlar o'zaro hurmat, ishonch va hamkorlik, avtoritarizm va ochiq yoki yopiq sabotaj shakllarida bo'lishi mumkin;

- mijozga hurmat. Savdo (xizmat ko'rsatish) tashkilotida xaridorni jalb qilishga qaratilgan falsafa qo'llaniladi.

Savdo (xizmat ko'rsatish) tashkiloti doirasidagi tarkibiy tuzilmalarda ham axloqiy me'yorlar va o'zaro munosabatlar turlicha bo'lishi mumkin. Masalan, tarkibiy tuzilmalardan birida xodimlarning o'zaro munosabatlari hurmat va o'zaro yordamga asoslangan bo'lishi, boshqasida esa hasad, bir-birini ko'rolmaslik, chaqimchilik, o'zaro raqobat singari hodisalar ustun bo'lishi mumkin. Tashkilotning tashkiliy tuzilmalarida qanday munosabatlar ustuvor ekani tashkilotning umumiy madaniyatini belgilaydi.

Savdo va xizmat ko'rsatish madaniyatining rivojlanishiga iste'molchi xaridorlarning va savdogarlarning jamoatchilik asosida tuzilgan uyushmalari va birlashmalari ta'sir ko'rsatishi mumkin. Bunday tashkilotlar o'zlarining a'zolari bo'lmish xizmat ko'rsatish va savdo ishi institutlari va ularning xizmatchilariga nisbatan maxsus xulq-atvor etikasi me'yorlarini joriy qilishlari mumkin.

### **Savollar**

1. Professional xizmat ko'rsatish va savdo institutlarining madaniyati nima va qanday bo'lishi kerak?
2. Professional xizmat ko'rsatish va savdo ishi institutlarining xulq-atvor (etika) me'yorlari nimadan iborat?

### **Topshiriqlar**

1. Professional xizmat ko'rsatish va savdo institutlarining madaniyati va uning tarkibini tavsiflang.
2. Terminlar lug'atini tuzing.

## VIII bob. O'ZBEKISTON BOZORI

### 8.1. O'zbekiston bozorining shakllanishi sharoitlari va xususiyatlari

O'zbekiston 1991 yil 31 avgustda o'zining siyosiy mustaqilligiga erishib, ijtimoiy yo'naltirilgan bozor iqtisodiyotiga o'tish yo'lini tanladi. Bunda demokratiya va fuqarolik jamiyatini shakllantirishning besh tamoyili va etti ustuvor vazifa qabul qilindi. Bu tamoyillar quyidagilar:

1. Iqtisodiy islohotlar siyosat va mafkuradan holi bo'lishi, iqtisod siyosatdan ustun bo'lishi;
2. Davlat – bosh islohotchi;
3. Qonun ustuvorligi;
4. Kuchli ijtimoiy siyosat;
5. Bozor munosabatlariga evolyusion yo'l bilan bosqichma-bosqich o'tish.

Quyidagi ustuvor vazifalar belgilangan:

- 1) Mustaqillikni bundan buyon ham asrab-avaylash, himoya qilish va mustahkamlash;
- 2) Xavfsizlik va barqarorlikni, hududiy yaxlitlikni, sarhadlar daxlsizligini, fuqarolar tinchligini, osoyishtaligini ta'minlash;
- 3) Bozor islohotlarini yanada chuqurlashtirish, kuchli bozor infratuzilmasini yaratish, erkin iqtisodiyot tamoyillarini joriy etish;
- 4) Inson huquqlari va erkinliklarini, so'z va matbuot erkinligini, oshkoralikni, demokratik tamoyillarni hayotda amaliy joriy qilish;
- 5) Jamiyat hayotida nodavlat va jamoat tashkilotlarining o'rni hamda ahamiyatini keskin kuchaytirish;
- 6) Sud-huquq idoralarining mustaqil va ta'sirchan faoliyatini amalda ta'minlash;
- 7) Barcha islohotlarning bosh yo'nalishi va samaradorligining pirovard natijasini belgilab beradigan inson omili va inson mezoni.

Lekin hozirgi zamon jahon iqtisodiyotini globallasuvi sharoitida iqtisodiy mustaqillik mutloq xarakterga ega bo'lolmasligi barchaga ma'lum. Chunki halqaro bozorlar milliy iqtisodiyotlarni bir-biriga bog'liq qilib qo'yadi. Bunday sharoitda iqtisodiy mustaqillik va

xavfsizlik davlat tomonidan quyidagilar ustidan nazorat qilinishini taqozo etadi:

- milliy resurslar;
- mamlakat iqtisodiyotining xavfsizligi va raqobatbardoshligini ta'minlash;

- jahon savdosida, kooperasiya aloqalarida va fan-texnika yutuqlari bilan almashinganda teng huquqli bo'lib qatnashishni ta'minlash.

Bunda xalqaro bozor munosabatlarini quyidagi tamoyillar asosida amalga oshirish nazarda tutiladi:

- 1) o'zaro manfaatlilik, davlat milliy manfaatlari ustunligi;
- 2) teng huquqlilik, boshqa davlatlarning ichki ishlariga aralashmaslik;
- 3) hamkorlikda mafkuradan xolislik, umumiy qadriyatlarga, tinchlik, xavfsizlikka sadoqat;
- 4) halqaro huquq normalarining davlat ichki normalaridan ustuvorligi;
- 5) tashqi aloqalarni ikki tomonlama va har tomonlama rivojlantirish.

Iqtisodiy mustaqillikka erishishda davlatimiz quyidagi yo'llarni tutgan:

- chetga hom ashyo chiqarishdan tayyor mahsulot chiqarishga o'tish;

- chetga eksport qilinadigan tayyor mahsulotning jahon andozalari talabiga javob berishi;

- buning uchun zamonaviy texnika va texnologiyalar bilan ishlab chiqarishni qurollantirish;

- bu esa o'z navbatida xorijiy investisiyalarni kirib kelishiga keng yo'l ochib berishdir.

Bozor iqtisodiyotiga o'tish jarayonida makroiqtisodiy barqarorlik muammosini echish yo'llari quyidagilar:

- davlat byudjeti va korxonalar moliyaviy axvolining barqarorligini ta'minlash;

- pulni qadrsizlanishini to'xtatish, uzoq muddatli investisiyalar ichki bozorini shakllantirish va rivojlantirish;

- soliq tizimi va mexanizmini takomillashtirish;

- to'lov balansi va davlat valyuta rezervlari holatini yaxshilash uchun barcha mavjud imkoniyatlardan foydalanish va shuning negizida mamlakatning tashqi iqtisodiy munosabatlarda tutgan o'rini mustahkamlash;

- tarkibiy o'zgarishlar va ishlab chiqarishni ilg'or texnika bilan qayta qurollantirish hisobiga ishlab chiqarish hajmini ko'paytirish;

- ustuvor tarmoqlarda ishlab chiqarishni yuksaltirish uchun qulay sharoitlarni vujudga keltirish, ishlab chiqarish faoliyatini rag'batlantirish;

- ijtimoiy axvolni barqarorlashtirish uchun kuchli ijtimoiy siyosatni ta'minlash;

- samarali mulkchilik tizimini shakllantirish va rivojlantirish.

O'zbekistonda ijtimoiy siyosatning asosiy yo'nalishlari quyidagilar:

- aholining eng kambag'al, muhtoj tabaqalariga o'z vaqtida madad berish, ya'ni aniq ijtimoiy himoya va kafolat;

- fuqarolar osoyishtaligi va millatlararo totuvlikni, siyosiy-ijtimoiy barqarorlikni ta'minlash;

- ijtimoiy himoya odamlarni totalitar mafkura ta'siridan qutqaruvchi, ularda istiqloлга yangi ong va madaniyat tarbiyasini shakllantiruvchi ijtimoiy tayanch bo'lish;

- fuqarolarning iqtisodiy faoliyat, tadbirkorlik, mehnat qilish erkinligi, kasb-korini va mehnat sohasini erkin ta'minlash, faollik ko'rsatish kafolatini ta'minlash;

- sog'liqni saqlash, ta'lim, madaniyat, san'at, ilm-fan rivoji bilan bog'liq ijtimoiy himoyani ta'minlash.

Yuqorida keltirilganlar asosida mamlakatimizda iqtisodiyotni liberallashtirish va modernizatsiyalash, bozor islohotlarining yanada chuqurlashtirilishi natijasida yildan yilga salmoqli natijalar qo'lga kiritilib, barqaror iqtisodiy o'sish yo'nalishi mustahkamlanib bormoqda. Bunda keng ko'lamli samarali islohotlar olib borilmoqda.

Islohotlarning hozirgi bosqichida hukumatimiz tomonidan ishlab chiqilgan iqtisodiy siyosatning quyidagi ustuvor vazifalari belgilab berildi:

1. Iqtisodiyotning barqaror va mutanosib sur'atlarda o'sishi hamda tarkibiy o'zgarishlar va modernizatsiyalashni ta'minlash, uning eng muhim tarmoqlarini texnik va texnologik jihatdan yangilash, soliq siyosatini yanada erkinlashtirish;

2. Xususiy biznes uchun zarur bo'lgan barcha qulay sharoitlarni yaratish, davlatning iqtisodiyotdagi ishtirokini izchil kamaytirib borish;

3. Horijiy investisiyalarni, birinchi galda, to'g'ridan-to'g'ri investisiyalarni jalb qilish borasidagi ishlarni har tomonlama kuchaytirish;



4. Ish haqi miqdorini va aholi turmush darajasini izchil oshirib borishni ta'minlash;

5. Kichik biznes va xususiy tadbirkorlikning jadal rivojlanishini har tomonlama qo'llab-quvvatlash, shu asosda aholining bandligi va farovonligini oshirish muammolarini hal etish;

6. Bank-moliya tizimida olib borilayotgan islohotlarni yanada chuqurlashtirish va ko'lamini kengaytirish;

7. Kommunal xo'jalik sohasidagi islohotlarni yanada chuqurlashtirish.

Bularning barchasi mamlakatimizda iqtisodiy va siyosiy mustaqillikni mustahkamlanishiga hamda bozor munosabatlariga to'liq o'tishi uchun barcha sharoit va imkoniyatlarni bermoqda.

Davlatimiz tomonidan olib borilayotgan keng ko'lamlı islohotlar mahsullaridan bo'lmish milliy bozor shakllanib tez sur'atlar bilan rivojlanmoqda.

O'zbekistonda bozor modeli aralash (gibrid, qo'shma) modelga mansub bo'lib, o'zida anglo-sakson, kontinental (Germancha) va Yapon modellari elementlarini ma'lum darajada mujassamlashtirgan. Uning xususiyati shundaki, unda hozircha na banklarning, na moliya institutlarining (investisiya institutlari, sug'urta tashkilotlari, fondlar), na institusional investorlarning, na mayda chakana investorlarning, na chakana va ulgurji savdo institutlarining va tovar ishlab chiqaruvchilarning alohida ustunligi kuzatilmaydi. Alohida segmentlarga (real tovar, mehnat resurslari, pul, valyutalar va boshqa moliyaviy instrumentlar bozorlariga) ega bo'lib, ular hozirda bir-biri bilan to'liq bog'liq emas va har biri turli vakolatli davlat organlar tomonidan alohida tartiblashtiriladi.

Hozirda har qanday o'tish iqtisodiyotiga mansub mamlakatlar singari O'zbekiston uchun asosiy muammolar – bozor infratuzilmasini rivojlantirish, ishlab chiqarishni modernizatsiyalashtirish, investisiyalarni jalb qilish va industrial o'sishni ta'minlashdir.

Bu muammolarni echilishida hukumat va milliy bozor qatnashchilarining faolligi talab qilinadi.

Iqtisodiyotning real sektori to'liq rivoj topmagani sababli bozorning turlari samarali ishlay olmayapti. Bunda asosan, spot bozori faoliyat yuritmoqda, muddatli bozor shakllanmagan.

Real sektorning pul resurslariga bo'lgan talabi asosiy kapitalga qilingan ichki va bevosita jalb (to'g'ridan to'g'ri) qilingan investisiyalar hisobiga qondirilmoqda. Biznesning YaIM ichdagi salmog'i oshib

borishiga qaramay, ishlab chiqarilgan mahsulotlar jahon andozalari talablariga to'liq javob bera olmayapti. Qimmatli qog'ozlarning ikkilamchi bozorlari spekulyativ xarakterga ega emas. Spekulyativ portfel investorlar shakllanmagan bo'lib, asosan, strategik portfel investorlar mavjud.

Bularning barchasi o'tish iqtisodiyoti bilan bog'liq vaqtinchalik holat bo'lib, kelajakda boshqa rivojlanayotgan mamlakatlarning bozorlari singari raqobatbardoshlik darajasiga erishishi muqarrar. Bunda o'rta va uzoq muddatda O'zbekiston bozorining keskin rivojlanishini bashorat qilsa bo'ladi. Buning uchun unda barcha sharoit va imkoniyatlar mavjud. Ayniqsa, davlatning zamonaviy makroiqtisodiy siyosati zamin bo'lib hisoblanadi. Xususan, 2009-2012 yillarga mo'ljallangan inqirozga qarshi davlat dasturi, 2009-2014 yillarga mo'ljallangan investision loyihalarni amalga oshirish dasturi misol bo'ladi.

### **Savollar**

1. O'zbekiston bozorini shakllanishi uchun qanday sharoitlar yaratilgan?
2. O'zbekiston bozorining xususiyatlari nimadan iborat?

### **Topshiriqlar**

1. O'zbekiston bozorini shakllanishi va rivojlanishida islohotlarning roli to'g'risida tahliliy material tayyorlang.
2. Terminlar bo'yicha lug'at tuzing.

## **8.2. O'zbekiston bozorining turlari va ularning o'zaro bog'liqligi**

Umuman olganda O'zbekiston milliy bozori ko'p qirraliligi bilan iqtisodiyotda alohida o'ringa ega. Qirralarini idrok etish uchun uni tasniflash katta ahamiyatga ega. Chunki tasniflash bozor haqidagi tushunchalarni o'zaro bog'liqligini, uning xossalari va xususiyatlarini, uni tashkiliy asoslarini, undagi jarayonlar va qonuniyatlarni iqtisodiyot bilan bog'liqligini chuqurroq ochib berishga va tushunishga xizmat qiladi.

Milliy bozorni quyidagi belgilarga asoslangan turlari mavjud.

1. Tartiblashgafligi bo'yicha:

- tashkillashgan bozor (birjalar, elektron savdo tizimlari);
- tashkillashmagan (ko'cha) bozor.

2. Segmentlari (ularada muomalada bo'luvchi tovarlar bilan birga) bo'yicha:

- moliya bozori;
- mulklar (ko'chmas va intellektual mulk) bozori;
- xom ashyolar va tayyor maxsulotlar bozori;
- xizmatlar (jumladan, mehnat resurslari) bozori.

3. Muddatligi bo'yicha:

- qisqa muddatli bozor (1 yilgacha);
- o'rta muddatli bozor (1 yildan 5 yilgacha);
- uzoq muddatli bozor shakllanmagan.

4. Savdoni tashkillanishi bo'yicha:

- **ulgurji savdo bozori;**
- chakana savdo bozori;
- yarmarka savdosi bozori;
- auksion savdosi;
- tender savdosi.

5. Davomiyligi bo'yicha:

- uzluksiz davom etuvchi bozor shakllanmagan;
- sessiyali bozor;
- ma'lum davrlarda tashkil etiluvchi bozor (*call markets*);
- maqsadli tashkil etiluvchi bozor;
- kunlik bozor.

6. Qatnashchilarning manfaatlarini ta'minlanganligi xarakter bo'yicha:

- tovar ishlab chiqaruvchilarning manfaatlariga yo'naltirilgan bozor;

- xaridorlar manfaatlariga yo'naltirilgan bozor;
- professional institutlar manfaatlariga yo'naltirilgan bozor.

7. Tovarlarni etkazish xarakteri bo'yicha:

- spot (kassaviy) bozori, unda xaridor va sotuvchi o'rtasidagi o'zaro hisob-kitob 1-10 kun ichida to'g'ridan to'g'ri (ya'ni «to'lov asosida etkazish» tamoyili asosida) amalga oshiriladi;

- muddatli bozor, unda hisob-kitob operatsiyasi shartnomada (odatda, derivativlarning parametrlari bo'yicha) belgilangan muddatda bajariladi (shakllanmagan).

8. Masshtabi bo'yicha:

- milliy bozor (mamlakat ichida faoliyat ko'rsatuvchi);
- regional bozor (birlashish loyihasi mavjud);

- globallashgan darajadagi jahon (xalqaro) bozor (birlashish rejasi ko'rilmogda).

9. Tovar chiqaruvchilar xususiyati bo'yicha:

- pul va pul asosli instrumentlar (valyutlar, ssduda, kredit, bank kartochkalari, lotereyalar va h.k.) chiqaruvchilar bozori;
- sug'urta instrumentlari (polislar) chiqaruvchilar bozori;
- qimmatli qog'ozlar chiqaruvchilar bozori;
- sanoat tovarlari chiqaruvchilar bozori;
- aholi iste'moli tovarlari chiqaruvchilar bozori;
- mulk chiqaruvchilar bozori;
- xizmat ko'rsatuvchilar bozori.

10. Infratuzilma tarkibi bo'yicha:

- funksional tuzilmasi (tarkibi);
- institusional (operasion) tuzilmasi (tarkibi).

11. Turi bo'yicha:

- birlamchi bozor (*first hand*);
- ikkilamchi (spekulyativ) bozor (*second hand*).

12. Qatnashish huquqini cheklanganligi bo'yicha:

- oldindan belgilangan (ruhsat berilgan) qatnashchilar bozori;
- ochiq bozor.

13. Xizmat ko'rsatish xususiyati bo'yicha:

- tovar ishlab chiqaruvchilarga xizmat ko'rsatuvchi bozor;
- xaridorlarga xizmat ko'rsatuvchi bozor;
- savdogarlarga xizmat ko'rsatuvchi bozor.

14. Kategoriyasi bo'yicha:

- uchinchi bozor (*third market*), unda birja listingiga kirililgan qimmatli qog'ozlar belgilanmagan vaqtda birjada yoki birjadan tashqari savdoda oldi-sotti qilinadi (mavjud emas);

- to'rtinchi bozor (*fourth market*), unda institusional investorlar qimmatli qog'ozlarni birjasiz va vositachilarsiz o'zaro to'g'ridan to'g'ri savdosini amalga oshiradilar (mavjud emas).

15. Savdo maqsadlari bo'yicha:

- narxlarni ko'taruvchilar bozori;
- narxlarni pasaytiruvchilar bozori;

16. Savdoni tashkil etilishi bo'yicha:

- birja savdosi bozori;
- birjadan tashqari tashkillashgan savdo bozori;
- «Ko'cha bozori».

17. Modeli bo'yicha:

- aralash modelga mos keladi.

19. Tartiblashtirilish usuli bo'yicha:

- indikativ tartiblashtiriluvchi (mavjud emas);

- administrativ tartiblashtiriluvchi;

- aralash usullarda tartiblashtiriluvchi (mavjud emas).

20. Kirish mumkinligi bo'yicha:

- ochiq bozor (iste'molchi xaridorlarga nisbatan);

- yopiq bozor.

Milliy bozor o'tish davri iqtisodiyotining xususiyatlariga mos ravishda bosqichma-bosqich rivojlanmoqda. Uning turlari bir-biri bilan kuchsiz bog'liq, narxlar korrelyasiyalanmaydi, administrativ ravishda har biri alohida tartiblashtiriladi, milliy bozor to'la ochiq emas, funksiyalarini to'liq bajarmaydi.

### Savollar

1. O'zbekiston bozorini qanday tasniflash mumkin?

2. Milliy bozorni qaysi segmentlarini bilasiz va ular o'zaro qanday bog'langan?

### Topshiriqlar

1. O'zbekiston bozorini tasniflab kengroq talqin qiling.

2. Terminlar lug'atini tuzing.

### 8.3. O'zbekiston bozori infratuzilmasi, uning unsurlari, ko'rsatkichlari, holati va istiqbollari

O'zbekistonda bozor modeli aralash (gibrid, qo'shma) modelga mansub bo'lib, o'zida anglo-sakson, kontinental (Germancha) va Yapon modellari elementlarini ma'lum darajada mujassamlashtirganligi sababli, uning infratuzilmasi ma'lum hususiyatlarga ega (8.1, 8.2 paragraflarga qaralsin).

Milliy bozor infratuzilmasi bozor industriyasi faoliyatini ta'minlovchi funksional va institutsional (operasion) tarkibiy qismlardan iborat.

Milliy bozor infratuzilmasi, uning unsurlari operasiya-lari va funksiyalari o'rnatilgan me'yorlar va iqtisodiy rivojlanishning belgilangan maqsadlari, vazifalari va ko'rsatkichlari doirasida faoliyat yuritmoqda va tartiblashtirilmogda.

Hozirda milliy bozor infratuzilmasi iqtisodiyotda markaziy o'ringa egaligi va ahamiyatliliigi borgan sari ortib borishi bilan ajralib turibdi.

Ta'kidlash joizki, bozor infratuzilmasi milliy iqtisodiyotning samarali faoliyatini ta'minlamoqda, pul va tovarlarga muhtoj bo'lgan iqtisodiyot sub'ektlariga (xaridor, sotuvchi va ishlab chiqaruvchilarga) raqobatli va manfaatli ishlashiga, iste'molchilarga mablag'larini sifatli tovarlarga sarflashga, davlatga esa iqtisodiy siyosatini ehtiyotkorlik bilan samarali amalga oshirishga ko'maklashmoqda.

Milliy bozorning funksional va operasion tuzilmasini harakat me'yorlari va sifati maxsus mexanizm asosida bozor va uning unsurlari yordamida ta'minlanilib davlat tomonidan tartibga solinadi.

Milliy bozorning funksional tuzilmasi uning maqsad va vazifalari doirasida makroiqtisodiy, umumbozor va maxsus (ihtisoslashgan) funksiyalarni bajarmoqda (3.2 paragrafda qaralsin).

V- bobda keltirilgan indikatorlar (ya'ni iqtisodiyot uchun muhim bo'lgan bozorning xavfsizlik, raqobatbardoshlilik, barqarorlik, risklilik va jalbdorlilik ko'rsatkichlari) yordamida milliy bozorning sifat ko'rsatkichlarini miqdoriy baholash, ular yordamida ifodalanuvchi bozorga xos jarayonlarni tadqiq qilish, undagi tendensiyalar dinamikasini tahlil qilish, bozor monitoringini o'tkazish va undagi ijobiy va salbiy hodisalarni prognoz qilish, bularning natijalari asosida paydo bo'lishi mumkin bo'lgan xavflar va disproporsiyalar manbalarini (sabablarini) aniqlash va o'z vaqtida ularning iqtisodiyotga va bozorga salbiy ta'sirini oldini olish yoki noma'qul darajasini oldindan pasaytirish bo'yicha chora-tadbirlarni ishlab chiqish mumkin. Ushbu indikatorlar asosida qilingan sifatli tahlil milliy bozorni hali etuk emasligini va unda kelajakda rivojlanish uchun yetarli potensial mavjudligini ko'rsatadi. Bunda aytish joizki, 5.2 paragrafda keltirilgan indikatorlarni barchasini O'zbekiston bozorini tahlilida qo'llashda birmuncha qiyinchiliklarga duch kelinadi, chunki milliy bozor hozircha yetarli darajada rivojlanmagan, uning miqdoriy parametrlari transparentlilik nuqtai nazaridan to'liq emas.

Operasion tuzilma milliy bozor muhitining quvvat potensialini tashkil qilgan. Hozirda u turli va ko'p sonli bozor qatnashchilaridan iborat. Masalan, 2010 yilning boshidagi holatga ko'ra) milliy moliya bozorining operasion tuzilmasida uch yuzga yaqin moliya institutlari, beshta birja (Respublika Valyuta Birjasi, «Toshkent» Respublika Fond Birjasi, Respublika tovar-hom ashyo Birjasi, Respublika ko'chmas mulk Birjasi, Agrosanoat Birjasi), ikkita birjadan tashqari elektron savdo

tizimi (Banklararo savdo tizimi, «Elsis-savdo» elektron savdo tizimi), bir yarim mingdan ortiq aksiyadorlik jamiyati, byudjetdan tashqari fondlar (bandlik, pensiya, yo'l, fermerlar fondari va h.k.), 1,1 milliondan ziyod aksiyador bo'lgan ichki va xorijiy investorlar (ulardan 1,0 jismoniy shaxslar, ularning salmog'i 3 foizni tashkil qiladi). Umuman olganda, milliy moliya bozori hozircha ma'lum indikatorlar mezonining ijobiy miqdoriy ko'rsatkichlariga to'liq erishmagan. Chunki moliya bozori qatnashchilarining faolligi sust, muomaladagi moliyaviy instrumentlarining turi kam, riskliligi va volatillik darajasi baland, kapitalizasiyasi va likvidliligi past, hajmi kam, oboroti sekin, tartiblashtirish mexanizmi takomil emas va h.k. Shunday holatni real tovarlar bozorida ham kuzatish mumkin. Bularning barchasi vaqtinchalik holat bo'lib, kelajakda boshqa rivojlanayotgan mamlakatlarning bozorlari singari raqobatbardoshlik darajasiga erishishi muqarrar. Bunda o'rta va uzoq muddatda O'zbekiston bozorining keskin rivojlanishini bashorat qilsa bo'ladi. Buning uchun kelajakda unda yetarli potensial va imkoniyatlar mavjud.

### **Savollar**

1. O'zbekiston bozori infratuzilmasi qanday tashkillashgan va uning unsurlari kimlardan iborat?
2. O'zbekiston bozorining holati qanday baholanadi va uning istiqboli qanday?

### **Topshiriqlar**

1. O'zbekiston bozori infratuzilmasi to'g'risida tahliliy material tayyorlang.
2. Terminlar bo'yicha lug'at tuzing.

## **8.4. Mulk qiymatini baholash xizmatlari bozori va narxi shakllanadigan bozorning o'zaro ekvivalent bog'liqligi**

### **8.4.1. Nazariy-metodologik asoslar**

Mulk – ijtimoiy-iqtisodiy munosabatlar sub'ektiga<sup>32</sup> moddiy yoki ma'naviy boylik sifatida tegishli bo'lgan real (moddiy) yoki nomoddiy ne'mat ko'rinishidagi fuqarolik huquqlari ob'ekti.

<sup>32</sup> Davlat va uning nomidan vakolatli davlat organi, mahalliy hokimiyat, yuridik va jismoniy shaxs, fuqaro va vaqtinchalik fuqarolik huquqiga ega bo'lmaganlar, rezident va nonrezident hamda ulardan iborat guruhlar kabi shakllarda bo'huvchilar.

Umuman olganda fuqarolik huquqlari ob'ektlariga mol-mulkning barcha turlari va toifalari kiradi.<sup>33</sup> Bunday ob'ektning boylik va ne'mat bo'lishi, uning nafiligi va foyda (yoki zarar) keltirish xususiyatiga ega ekanligini bildirganligi, mulkning qiymat va narx orqali ifodalanishi va baholanishini talab etadi. Aynan shular fuqarolik huquqlari ob'ektlarini mulk bozorida (MB) iqtisodiy va huquqiy munosabatlar hamda mulk qiymatini baholash xizmatlari bozori (MQBXB)da baholash ob'ekti sifatida qaralishini taqazo etadi. Ushbu bozorlar har biriga mos keluvchi alohida tashkillashgan ijtimoiy-iqtisodiy-huquqiy-informasion mexanizm bilan ta'minlangan va bir-biri bilan ekvivalent bog'liqlikda bo'ladi, mulklarning zaruriy hajmi, bozor qiymati va narxini shakllantirish bilan bog'liq munosabatlarni maqsadli amalga oshirilishiga yordam beradi. Mazkur turdagi bozorlarning ekvivalent bog'liqligi ularni bilvosita mulk qiymati baholari va narxlari bozori sifatida qarash mumkinligini bildiradi. Bu bozorlar (ya'ni MB va MQBXB) faoliyat mexanizmlari ularning ishtirokchilari tomonidan birgalikda (ularning har birini alohida manfaatli maqsadlari doirasida) harakatga keltiriladi.

Fuqarolik huquqlari ob'ektlarini ularning fizik xossa (xislat)lariga ko'ra uchta yirik guruhga kiruvchi turlarga ajratish mumkin: ko'chmas va ko'char (harakatdagi, xarakatlanuvchi, xarakatlantiriluvchi) turiga. Iqtisodiy-yuridik-nomoddiylik xossasi (xislati)ga ko'ra esa mulkiy huquq turiga ajratish mumkin. Bunda ko'chmas va ko'char mulk moddiy (real) ko'rinishdagi ob'ekt, mulk huquqi (ya'ni fuqarolik huquqlari ob'ektlariga, umuman barcha turdagi, sifatdagi va shakldagi mulkka, oid huquqlar) esa nomoddiy ko'rinishdagi ob'ekt.

Ko'chmas mulk jumlasiga er uchastkalari, er osti boyliklari, binolar, inshootlar, ko'p yillik dov-daraxtlar va er bilan uzviy bog'langan boshqa mol-mulk, ya'ni belgilangan maqsadiga nomutanosib zarar etkazmagan holda joyini o'zgartirish mumkin bo'lmaydigan ob'ektlar kiradi. Ko'chmas mulk jumlasiga kirmaydigan mol-mulk ko'char mulk hisoblanadi. Korxonalar (biznes) mulkiy kompleks (mulk huquqlarini ham o'z ichiga oluvchi) sifatida ko'chmas mulk hisoblanadi. Mulkiy kompleks bo'lgan korxonalar tarkibiga uning faoliyati uchun mo'ljallangan hamma mulk turlari va ularga bo'lgan mutlaq huquqlar kiradi.<sup>34</sup>

Mulk huquqi shaxs (mulkdor)ning o'ziga qarashli mol-mulkka o'z xohishi bilan va o'z manfaatlarini ko'zlab egalik qilish, undan

<sup>33</sup> O'zbekiston Respublikasi Fuqarolik kodeksining 81- va 82- moddalariga qarang.

<sup>34</sup> O'zbekiston Respublikasi Fuqarolik kodeksining 83- va 85- moddalariga qarang.



foydalanish va uni tasarruf etish, shuningdek o'zining mulk huquqini, kim tomonidan bo'lmasin, har qanday buzishni bartaraf etishni talab qilish huquqidan iboratdir. Mulkka egalik huquqi muddatsizdir.

Mulk huquqlari deganda odamlar (tarafklar) orasida mavjud ne'matlarni ishlatilishiga tegishli bo'lgan o'zaro ruhsat etilgan (sankstiyalangan) hulq-atvoriy munosabatlar tushunilishi mumkin. Bu munosabatlar odamlarning ne'matlardan foydalanishi bo'yicha rioya qilishlari zarur bo'lgan hulq-atvor norma(me'yor)larini va agarda ushbu normalarga rioya qilinmaganda majburiy sarf-harajatlarni belgilaydi.

Mulk huquqlari tizimi – odamlarning resurslar bo'yicha iqtisodiy va ijtimoiy munosabatlari summasi bo'lib, ushbu munosabatlarga kirgan jamiyat a'zolari bir-birlari bilan o'zaro manfaatlar ziddiyatida bo'ladilar.

Jamiyat nuqtai nazaridan mulk huquqlari uning a'zolari, jumladan ular va davlat, o'rtasidagi munosabatlarni belgilovchi normalar sifatida namoyon bo'ladi.

Konkret shaxs nuqtai nazaridan uning mulk huquqlari u yoki bu resurs bo'yicha qaror qabul qilishga ruhsat etilgan huquqlar to'plami sifatida namoyon bo'ladi.

Shunday qilib umumlashtirib aytish mumkinki, mulk huquqlari deb odamlarning yuqorida keltirilgan mulk huquqi nazariyasi doirasida resurslarga (ya'ni mulkka) oid huquqlarga ega bo'lish bilan bog'liq munosabatlarini jamiyat tomonidan sankstiyalangan tartibga soluvchi normalar tushuniladi.

Mulk huquqlari nafaqat davlat tomonidan himoyalaniishi, balki boshqa ijtimoiy mexanizmlar – urf-odatlar, ma'naviy tuzuklar, diniy qoidalar – yordamida himoyalaniishi mumkin.

Mulkdor o'z mol-mulkiga nisbatan qonunga zid bo'lmagan har qanday xatti-harakatlarni amalga oshirishga haqlidir. U mulkdan qonun hujjatlari bilan ta'qiqlanmagan har qanday xo'jalik yoki boshqa faoliyatni amalga oshirishda foydalanishi mumkin.

Mulk shaxsiy, xususiy, davlat, munistipal, tijoratiy-jamoa (birgalikdagi yoki sherikchilikka asoslangan), ijtimoiy-jamoa (partiya va siyosiy xarakatlarga, diniy tashkilotlarga, nodavlat va notijorat tashkilotlarga, jumladan hayriya fondlariga, tegishli) shakllarda bo'lishi

mumkin.<sup>35</sup> Bunda umumiy mulk bo'linmas va bo'linuvchi bo'lishi mumkin.

Mulk huquqining vujudga kelish asoslari quyidagilardan iborat: mehnat faoliyati; mol-mulkdan foydalanish sohasidagi tadbirkorlik va boshqa xo'jalik faoliyati, shu jumladan mol-mulknii yaratish, ko'paytirish, bitimlar asosida qo'lga kiritish; davlat mol-mulknii xususiylashtirish; meros qilib olish; egalik qilish huquqini vujudga keltiruvchi muddat; qonun hujjatlariga zid bo'lmagan boshqa asoslar.

Mulk huquqi yangi mol-mulknii yaratish hamda mulkdor ixtiyoridagi mol-mulknii ko'paytirish natijasida vujudga kelishi mumkin. Mol-mulkdan xo'jalik usulida va o'zgacha usulda foydalanish natijalari, shu jumladan mahsulot, hosil va boshqa daromadlar mulkdorga tegishli bo'ladi. Sub'ektlarga mulk turli voqelik yoki jarayon natijasi sifatida tegishli bo'lishi mumkin, masalan Ilohiy ne'mat, tabiiy ne'mat, tasodifiy ne'mat, mehnat (jumladan aqliy mehnat) mahsuli, ijtimoiy ne'mat, iqtisodiy munosabat mahsuli, huquqiy munosabat mahsuli sifatida huquqan tegishli bo'lishi, o'zlashtirilishi, foydalanishi, boshqarilishi va tasarruf qilinishi mumkin. Demak, mulk ob'ektlari bo'lib boylik sifatida mulkka aylangan turli voqelik va jarayonlar mahsullari hamda barcha ne'matlar xizmat qiladi. Bunda mulkning sub'ektga tegishliligi ma'naviy va yuridik mazmunda bo'lishi mumkin. Zero real hayotda ijtimoiy, iqtisodiy, huquqiy va siyosiy munosabatlar kompleks ravishda bir-biri bilan uzviy bog'liqlikda kechgani sababli, mulkning sub'ektga ma'naviy tegishliligi yoki tegishli emasligi yuridik nuqtai nazardan ma'lum bir me'yoriy qiymatda tasdiqlanishi, kafolatlanishi, ta'minlanishi va amalga oshirilishi zarur. Aynan shunday holat mulkning qiymatini baholash va narxini shakllantirish hamda ularni hisobga oluvchi mulk va u bilan bog'liq turli huquq (ya'ni mulkiy huquq)lar zaruratini va ularning xossalarini yuzaga keltiradi. Bu esa o'z-o'zidan mulk va u bilan bog'liq turli huquqlarni (mulk va mulkiy huquqlarning xossasi nuqtai nazaridan) kapital (moddiy va nomoddiy boylik), mulk bozori ob'ekti (tovari) va munosabatlar vositasi (instrumenti) bo'lishiga asos bo'ladi. Bularning barchasi mulk va mulkiy huquqlarning iqtisodiy va huquqiy realizastiyasini keltirib chiqaradi. Bunda mulk va u bilan bog'liq huquqlar kapital sifatida bo'lishi uchun mulk va mulkiy huquqlari qiymatga ega bo'lishi zarur. MulK va mulk huquqlari bozor tovari bo'lishi uchun esa boshlang'ich (start) bozor qiymati bahosiga hamda

<sup>35</sup> O'zbekiston Respublikasi Fuqarolik kodeksining 167- va 168- moddalariga ko'ra, mulk xususiy va ommaviy shakllarda bo'ladi. Bunda fuqarolar, yuridik shaxslar va davlat mulk huquqi sub'ektlaridir.

bozor kon'unkturasi (talab va taklif) asosida shakllangan narxga ega bo'lishi lozim. Mulk va u bilan bog'liq huquqlar MB va MQBXBda iqtisodiy va huquqiy munosabatlar vositasi sifatida namoyon bo'lishi uchun iqtisodiy mazmunga, yuridik konstrukstiyaga va informastion (axborot) ta'minotiga, ya'ni iqtisodiy-huquqiy-informastion muomala mexanizmiga, hamda qiymat va narxga ega bo'lgan munosabatlar ob'ekti bo'lishi zarur. Demak, mulk narxi mulk (jumladan mulkiy huquqlar) bozori ob'ekti va mulk qiymati esa baholash xizmatlari bozori ob'ekti hisoblanadi. Bu bozorlar mazmunan va shaklan farqlansada, lekin ular bir-biri bilan uzviy bog'liqlikda faoliyat yuritadi. Chunki aynan ushbu bozorlar yordamida mulk qiymati uning narxiga va aksincha yo'nalishda transformastiyalanadi (2.4-paragraf).

Mulk ijtimoiy-huquqiy-iqtisodiy-siyosiy munosabatlar ob'ekti sifatida erkin muomalada bo'lishi uchun tovar, kapital va muomala vositasi shakllarida namoyon bo'lib, ularning har biri o'z xossalariga ega bo'lgan holda sifatiy va miqdoriy ko'rsatkichlarga, iqtisodiy va informastion ta'minotga hamda yuridik konstrukstiya va huquqiy bazaga ega bo'ladi.

Fuqarolik huquqlarining ob'ektlari erkin muomalasi deganda ularni bir sub'ekt (shaxs)dan boshqa shaxslarga berilishi yoki universal huquqiy vorislik (meros qilib olish, yuridik shaxsni qayta tashkil etish) tartibida yoxud boshqa usul bilan, agar ular muomaladan chiqarilmagan yoki ularning muomalada bo'lishi cheklab qo'yilmagan bo'lsa, bir shaxsdan ikkinchi shaxsga o'tishi tushuniladi.

Fuqarolik huquqlari ob'ektlarining bir sub'ektdan boshqa sub'ektga qonuniy o'tishini ta'minlashi uchun ushbu ob'ektlar qiymatini baholash va narxni shakllantirish bozor ob'ektiga aylanadi. Bunda ob'ektning bozor tovari, kapital va iqtisodiy-ijtimoiy-huquqiy-informastion munosabatlar vositasi sifatida bozor qiymati va bozor narxi degan tushunchalar kelib chiqadi.<sup>36</sup> Ammo, globallashuv sharoitida MQBXB va MB talablari va tiznili risk (global va regional inqirozlar soni va ko'lami)ning ortishi, natijada ushbu bozorlarda sun'iy ravishda ob'ektlar qiymati va narxi kontekstida real aktivlar bo'yicha "ko'piklar" vujudga kelishi, hozirda bu tushunchalarning bir muncha zamonaviylashgan shakli sifatida har qanday ob'ektning mazmunan bir-biridan farqlanuvchi adolatli qiymati va ob'ektiv narxi degan terminlar qo'llanilishini talab etmoqda. Bunday talab, har qanday

<sup>36</sup> O'zbekiston Respublikasi mulkni baholash milliy standartlarida qabul qilingan terminologik apparat (atama va tushunchalar)ga qarab.

ob'ektning adolatli qiymatini baholash va ob'ektiv narxini shakllantirishni bir-biri bilan bog'liqlikda amalga oshirilishini taqazo etadi.<sup>37</sup>

Agarda qiymat va narxning o'zaro bog'liqligini hisobga olsak, narx qiymatning bozor munosabatlarida kon'yunkturaviy belgilanadigan pul birligidagi ifodasi deb qabul qilinishi mumkin. MBda va MQBXBlarda narx har doim ham qiymatga teng bo'lavermaydi.

Mulk qiymati bahosi mulkning MBga dastlabki tarzda chiqarilishi chog'ida boshlang'ich bozor narxi sifatida qabul qilinishi mumkin. Lekin mulkning ob'ektiv bozor narxi unga bo'lgan real talab va taklif (bozor kon'yunkturasi) asosida bozor munosabatlari psixologiyasini hisobga olgan holda shakllanadi.

Bunda mulkning ob'ektiv bozor narxi bozor kon'yunkturasi o'zgarishiga qarab mulkning bozor qiymati bahosidan ortiq yoki past bo'lishi mumkin. Bozorda yuqori raqobat va effektivlik darajasi fazasida esa narx qiymatga yaqin yoki teng ham bo'lishi mumkin.

Aytish joizki, mulk qiymati uni rentabel darajada ishlab chiqarishga ketadigan sarf-harajatlar summasidan tarkib topadi. Mulk narxi esa MBda uning kon'yunkturasi asosida shakllanadi. Umuman olganda, mulk qiymati uning narxiga va aksincha transformastiyalanish xususiyatiga ega.

Bozor munosabatlari vositasi, kapital va tovar bo'lmish ma'lum sifat va miqdor, shakl va mazmun hamda zarurat darajasi va mohiyatga ega bo'lgan mulkning narxi va qiymati turlicha ifodalanishi mumkin.

Aytish joizki, mulkning bozor narxi, qiymati va hajmida mulk va uning egasi, haridori, vositachilari hamda bozor va umuman iqtisodiyotning oniy va tendenstion holati to'g'risidagi ob'ektiv axborot mujassamlashgan bo'ladi. Shuning uchun MB va MQBXB birgalikda real iqtisodiyot holatining ob'ektiv "barometri" rolini bajarishi mumkin.

Mulk qiymatini baholash va narxini shakllantirishning asosiy mezonlari bo'lib quyidagilar xizmat qiladi: baholash maqsadlari, qiymat (narx) turi va funkstiyalari, mulkning sifat va miqdoriy ko'rsatkichlari, MB va MQBXB, ularning tendenstiyalari, ishtirokchilari turi va maqomi, ko'rsatkichlari, jamg'arish va investition sifatlar, mulk mazmuni bilan belgilangan, unga oid huquqlar bo'yicha tasarruf qilish va boshqarish imkoniyatlari.

Qiymat va narx quyidagilar uchun sharoit mavjud bo'lganida yuzaga keladi: samarali mulkchilik tizimi, fuqarolik huquqlari ob'ektlari bo'yicha

<sup>37</sup> Shohb'azmiy.Sh.Sh. Tizimli moliya injiniringi. -T.: Fan va texnologiya, 2012.-796 b.

talab, taklif, naf (foydalilik), qimmatlilik va ularga sifatiy va miqdoriy baho berishning ishonchliligi, mulk huquqining davlat kafolati va bunday huquqni bir shaxsdan boshqasiga erkin va tez o'tishi.

Qiymat, narx, baho, qimmat, xarajat tushunchalari o'zaro bog'liqlikda bo'ladi. Bozor sharoitida qiymat odatda kelajakda mulkdan olinishi mumkin bo'lgan naf (foйда)ni nazarda tutadi. Zero kelajakdagi mulkdan olinadigan foyda miqdori vaqt o'tishi bilan o'zgarishi munosabati bilan uning qiymati aniq kun (sana)ga baholanadi.

Yuqoridagi fikr-mulohazalar asosida quyidagi xulosaviy fikrlar o'rinli.<sup>38</sup>

Jamiyat, huquq, siyosat va iqtisodiyot amaliyotlarining o'zaro uyg'unlikda borgan sari tez sur'atlar bilan takomillashib borishi mulk va mulk huquqlari nazariyasini ham mos ravishda o'zaro bog'liqlikda takomillashib borishini taqazo etadi.

Asrlar davomida mulk bozori (MB) va mulk qiymatini baholash xizmatlari bozori (MQBXB), ulardagi narx va qiymat, ularga oid tushunchalar va qarashlar uzluksiz takomillashib rivojlanib kelmoqda. Bunga sabab, inson stilivizastiyasining ushbu bozorlar sohasidagi tajribasini yillar davomida boyishi, ular ishtirokchilarining munosabatlari va qiziqishlari kengayib, maqsadlari va faoliyat turlari, ehtiyojlari ortib, manfaatlari tobora o'sib, ularning xaq-xuquqlari borgan sari mustahkamlanib va ta'minlanib borishidadir.

Mulk qiymati va narxi mos ravishda mulk (jumladan mulkiy huquqlar) bozori ob'ekti va mulk (jumladan mulkiy huquqlar) qiymati baholash xizmatlari bozori ob'ekti hisoblanadi. Mulk narxi uning qiymati emasligi uchun bu bozorlar mazmunan va shaklan farqlansada, lekin ular bir-biri bilan uzviy bog'liqlik, natijada ular yordamida mulk qiymati uning narxiga va aksincha yo'nalishda transformastiyalanadi. Bunday bog'liqlik mazkur bozorlarning bir-biridan farqlanuvchi

<sup>38</sup> Ushbu fikr-mulohazalar va xulosalar, umuman olganda, mulk qiymatini baholashning ilmiy-metodologik asoslarini shakllanishiga xizmatini qo'lgan qator olimlarning ishlariga asoslangan. Bunda Smit A., Rikardo D., Smit B., Marshall A., Breyli R., Mayers S., Nayt F., Shumpeter Y., Blaug M., Modil'yani F., Miller M., Kouz R., Fon Mizes L., Popper K., Veber M., Pareto A., Baffler U., Kouplend T., Dal' O., Vitti S.Yu., Tuguz-Bernavskiy M.I., Alchyan A., Banel Y., Demas G., Peyovich S., Fyurobotn E., SavataR., Polkarovich V.M., Gal'parin V.M., Fedarov B.G., L'vov D.S., Paliy V.F., Aleksoev S.S., Stozanov E.A., Murzin D.B. kabilarning va ularga asoslangan boshqalarning qarashlari Muxomarov G.H., Gribanovskiy B.G., Helman E.H. tomonidan chop etilgan "Методологические основы оценки стоимости имущества. -М.: ИНТЕРПРЕКЛАМА, 2003.-688 с." asarida umumlashtirib asoslangan holda batafzil berilgan. Umuman olganda tabiiy sari hozirda baholovchilar uchun qimmatli nazariy qo'llanma hisoblanadi. Shular qatorida Sh.Sh.Shoba'zamiyning asarlari (Основа теория и практика экономической гравитации. -Т.: Ифа Сана, 2004.-852 с.; Финансовый рынок и цены будущего. Книга 1. -Т.: Iqtisod-moliya, 2005.-728 с.; Финансовый рынок и цены будущего. Книга 2. -Т.: Iqtisod-moliya, 2005.-847 с.; Основы сельхозмаркетинга. -Т.: Iqtisod-moliya, 2005.-376 с.; Экономическая системология: концепция и применение. -Т.: Iqtisod-moliya, 2010.-421 с.; Тисимий молли инкисафларига. -Т.: Fan va texnologiya, 2012.-796 б.; Молли бозори ва қимматли қорғазлар. -Т.: Fan va texnologiya, 2012.-385 б.) ham foydadan holi emas.

terminologik apparati va metodologik asoslarini tizimli yondashuv nuqtai nazaridan iqtisodiy sistemologiya yordamida yahtit ilmiy konstepstiyaga birlashtirilishi mumkin.

Mulk ijtimoiy-iqtisodiy-siyosiy munosabatlar ob'ekti sifatida tovar, kapital (boyluk, ne'mat) va muomala vositasi shakllarida namoyon bo'lib, ularning har biri o'z xossalariga ega bo'lgan holda sifatii va miqdoriy ko'rsatkichlarga, iqtisodiy va informastion ta'minotga hamda yuridik konstruktsiya va huquqiy bazaga ega bo'ladi. Ushbu xossalar mulk va mulkiy huquqlarning iqtisodiy va huquqiy realizastiyasini keltirib chiqaradi. Bunda mulk va mulkiy huquqlarni fuqarolik huquqlari ob'ektlari tarkibiga kirishi ularni iqtisodiy va huquqiy munosabatlar ob'ekti sifatida qaralishini, natijada o'z-o'zidan mulk va mulkiy huquqlar qiymatini baholash va narxini shakllantirilishini o'zaro bog'liqlikda amalga oshirilishini taqazo etadi. Bu esa har qanday ob'ektning adolatli qiymatini baholash va ob'ektiv narxini shakllantirish muammolarini bir-biri bilan bog'liqlikda echishning takomillashgan ilmiy-metodologik asoslarini (terminologik apparat, jamlangan bilimlar va metodologiyani) mavjud jahon tajribasiga tahlilii tayangan holda ishlab chiqish zarurartini belgilaydi.

Mulk, jumladan mulkiy huquqlar, bir vaqtning o'zida MQBXB va MB ob'ekti bo'lganligi bilan, bu bozorlar tuzilmaviy va mazmunan farqlanadi (8.1-rasm va 1.2.1-rasm).

Ushbu 8.1-rasmdagi sxemada: B – holis baholovchi tashkilot (firma); BO – baholash ob'ekti (turli mulk); DR – turli mulkni baholash faoliyatini tartibga solish (muvofiqlashtirish va nazorat qilish)ga vakolatli bo'lgan davlat regulyativ organlari; NR – o'zini-o'zi tartibga soluvchi (muvofiqlashtiruvchi) nodavlat notijorat tashkilotlari.

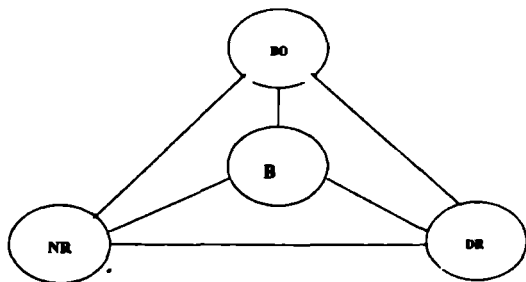

8.1-rasm. Mulk qiymatini baholash xizmatlari bozori (MQBXB)ning funkstional-tuzilmaviy sxemasi

Bunda aytish joizki, 8.1-rasmdagi sxemada jahon amaliyotidagi turli mulkni baholash faoliyati va uni tartibga solishning barcha mavjud modellari mujassamlashgan. Xususan, sxemadagi MQBXBning B-NR-BO fragmenti o'zini-o'zi tartibga solish modelini ifodalaydi, B-DR-BO fragmenti – davlat tomonidan tartibga solish modelini, B-DR-NR-BO shakli esa aralash modelni bildiradi.

Mazkur bozorlarning bir-biridan tuzilmaviy va mazmunan farqi 8.1-rasm va 1.2.1-rasm ko'rinishida ifodalangan tuzilmaviy-funkstional sxemalarning shaklan va ularning har biriga mos faoliyat mexanizmdagi farqlar bilan izohlanadi. Bunday farq quyidagilar asosida namoyon bo'ladi.

Odatda avvalambor mulkning qiymati kapital sifatida MQBXBda o'ziga xos yondashuv va usullar asosida maxsus baholovchi firmalar tomonidan holisona va adolatli baholanib, keyin tovar sifatida MBda savdo ob'ekti bo'ladi (ya'ni transformastiyalanib transferlanadi). Aynan MBda tovarning kon'yunkturasi bog'liq holda mulk ob'ektiv bozor narxiga ega bo'ladi. Ya'ni, uning qiymati holis baholovchi firma tomonidan asosli hisoblab topilib holisona adolatli baholanadi va baholash xizmatlari bozorida uning joriy (muayyan bir vaqtdagi) bozor bahosi sifatida baholovchilar va mulk egalari tomonidan qabul qilinadi. Mazkur qiymat bahosi mulk bozoriga (MB) dastlabki narx sifatida taklif etilib, uning ma'lum vaqtdagi ob'ektiv bozor narxi ushbu bozorning kon'yunkturasi asosida belgilanadi. Ya'ni, aynan MBda, u ob'ektiv bozor narxiga ega bo'ladi. Bunda mulk bozor qiymati omil sifatida uning bozor narxiga ta'sir ko'rsatadi. Bir vaqtning o'zida mulkning bozor narxi omil sifatida uning bozor qiymatiga ta'sir ko'rsatadi. Ideal holda MB kon'yunkturasi asosida shakllangan mulkning bozor narxi va mazkur mulk qiymatining baholovchi tomonidan bajarilgan hisob-kitoblar asosidagi adolatli bahosi (ya'ni MQBXBda qabul qilingan bozor qiymati) bir-biriga tasodifan teng bo'lishi mumkin. Lekin bunday tasodifan ideal holat amaliyotda kamdan-kam vujudga keladi, agarda vujudga kelsa ham, turli omillar ta'sirida tezda bozor kon'yunkturasi ushbu muvozanat holatini buzadi. Aynan shunday ideal holat MQBXBda baholangan qiymat va MB narxi o'rtasidagi ekvivalentlik demakdir.

Yuqoridagi fikr-mulohazalar asosida aytish mumkinki, umuman olganda *mulk qiymati uning narxi emas*. Lekin ular o'rtasida ideal holatda vaqtinchalik (qisqa vaqt ichida) muvozanat (tenglik) vujudga kelishi mumkin. Zero bunday holat ularni aynan bir xil tushuncha ekanligidan dalolat bermaydi. Ammo mulkning bozor qiymati va narxini

alohida olganda har biri o'zida omillar ta'sirini o'zgacha namoyon qilishiga qaramasdan ularning bir-biriga bog'liq holda o'zaro transformastiyalanishi ular o'rtasidagi ekvivalentlilik (analogiya, tenglik emas) xususiyati mavjudligidan dalolat beradi. Bu esa mulk qiymati va narhi o'rtasida o'zaro ekvivalentlilik darajasini ta'minlash muammosini keltirib chiqaradi. Mazkur muammoning echimi sifatida, hech bo'lmasa ideal holatga yaqin bo'lgan chegara ichida, mulk qiymatining bozor bahosi va narxi miqdorlariga erishish yo'lini tanlash mumkin. Bunda mulkning bozor qiymati va narxi ekvivalentligini ta'minlash jarayonida ular mutanosibligining buzilish riski me'yor darajasida bo'lishi va bunda davlatning regulyativ aralashuvi zarur. Zero, ekvivalentlilikni buzilishi quyidagilarga olib keladi:

1) agarda mulkning MQBXdagi qiymati bahosi va MBdagi narxi o'rtasidagi tafovut ularning ikkinchisi foydasiga bo'lsa, u holda MQBXdagi qiymat bahosi MB tomonidan baland narxlangan bo'ladi, ya'ni bu holat "ko'pik" hosil bo'lganini bildiradi;

2) agarda mulkning MQBXdagi qiymati bahosi va MBdagi narxi o'rtasidagi tafovut ularning birinchisi foydasiga bo'lsa, u holda MQBXB bahosi MB tomonidan past narxlangan bo'ladi, ya'ni bunda mulkning bozor narxlarida "qadrsizlik" holati vujudga keladi.

Bunda mulkning asl qiymati mulkni bozor qiymati bahosi va narxining boshlang'ich asosi (bazisi) hisoblanadi. Chunki ushbu bazis mulk qiymatining ham bozor bahosini holis baholovchi tomonidan hisoblab aniqlanishida va ham bozor narxini talab va taklif asosida shakllanishida mulk bozori munosabatlari ishtirokchilari tomonidan hisobga olinadi.

Yuqorida aytilganlar asosida aytish mumkinki, mulk qiymatining MQBXdagi bahosi va MBdagi narxi orasidagi ekvivalentlilikni ta'minlash ushbu bozorlarni davlat tomonidan kompleks muvofiqlashtirish va nazorat qilinishi (tartibga solinishi)ni talab qiladi. Bunday talab umuman olganda har qanday turdagi mulk bozori va ular qiymatini baholash xizmatlari bozorini bir-biri bilan bog'liqlikda kompleks ravishda tartibga solinishini zarur degan fikrni bildiradi. Bunda makroiqtisodiy nuqtai nazardan har ikkala bozorni kompleks tartibga solish va buning asosida ularning ekvivalentlilikini ta'minlashda davlat (ya'ni uning vakolatli organlari)ning regulyativ funktsiyasi muhim rol o'ynaydi. Shuning uchun iqtisodiy sistemologiya nuqtai nazaridan 8.2-rasmda ko'rsatilgan tuzilmaviy-funkstional model o'rinli. Chunki, mazkur funktsiyani umumiy regulyator (UR) yordamida



samarali bajarilishi ushbu bozorlarning zaruriy ekvivalentlilik darajasiga erishish demakdir.

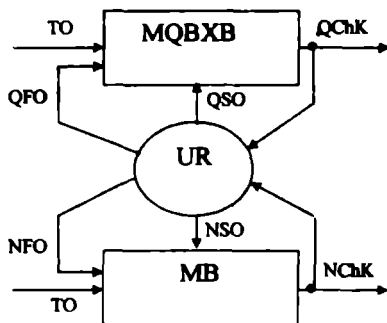

8.2-rasm. UR orqali MQBXB va MB bog'liqligi asosida ular ekvivalentlilikini ta'minlashning tuzilmaviy modeli

8.2-rasmda: TO – milliy MQBXB va MB=TMIMga bir vaqtda ta'sir ko'rsatuvchi tashqi omillar; QChK – MQBXB indikatorlari bo'yicha qiymat kontekstidagi chiqish ko'rsatkichlari; NChK – MB indikatorlari bo'yicha narx kontekstidagi chiqish ko'rsatkichlari. QFO va NFO – UR tomonidan ishlab chiqiladigan hamda mos ravishda MQBXB va MB funksiyalariga ta'sir etadigan ichki omillar. QSO va NSO – UR tomonidan ishlab chiqiladigan hamda mos ravishda MQBXB va MB tuzilmalariga ta'sir etadigan ichki omillar. UR, TOni hisobga olgan holda, QChK va NChK asosida ichki omillar (QFO, NFO, QSO, NSO) ishlab chiqishdan iborat bo'lgan makro darajada muvozanatlaydigan mexanizm funktsiyasini bajaradi. Bu omillarning barchasi o'zaro sabab-oqibatlilik aloqasida bo'ladi.

Aynan shu fikr<sup>39</sup> nuqtai nazaridan ularni UR tomonidan o'zaro balanslashtiriluvchi mulk qiymati baholari va narxlari bozori (MBNB) sifatida bir butun yaxlit bozor deb qabul qilish mumkin. Boshqacha qilib aytsak, har qanday mulk qiymat va narxga ega bo'lishi uchun mos ravishda faqat MQBXB va MBda ma'noga ega bo'lganligi va bir vaqtning o'zida ushbu bozorlarning ob'ekti sifatida namoyon bo'lishi sababli, MQBXB va MBni bir-biri bilan uzviy bog'liq, ya'ni analog

<sup>39</sup> Masxar 8.2-rasmdagi modelda ko'rsatilishicha, bozorlarning har biri ma'mumun farqli, lekin bir-biri bilan UR orqali uzviy bog'liq bo'lganligi uchun ularni kompleks tartibga solish asosida ekvivalentlilikini ta'minlash mumkin.

(ekvivalent, o'xshash) bo'lgan hamda davlat tomonidan uning ijtimoiy-iqtisodiy siyosati doirasida o'zaro bog'liqlikda tartiblashtiriluvchi tuzilmaviy model (8.2-rasm) sifatida qarash mumkin.

Mohiyatiga ko'ra 8.2-rasmda aks ettirilgan model regulyastiyali o'z-o'zidan rivojlanuvchan murakkab dinamik tizim hisoblanib, unda MQBXB eng ideal holatda MB bilan aynan ekvivalent bo'ladi, demak, MBNB holatini va u orqali mamlakatdagi ijtimoiy-iqtisodiy hayotida ro'y berayotgan barcha voqea-hodisalarni ekvivalent ravishda ("barometr" sifatida) aks ettiradi. Fikrimizcha, faqat shundagina MBNB va real iqtisodiyotdagi jarayonlarning o'zaro uyg'unligi va barqarorligini makroregulyativ ta'minlash mumkin. Demak, MBNB va real iqtisodiyot davlatning zamonaviy ijtimoiy-iqtisodiy siyosati doirasida o'zaro uzviy bog'liqlikda qaralishi zarur. Aynan MBNBda MQBXB va MB bozori orasidagi zaruriy ekvivalentlik darajasini ta'minlash ushbu bozorlarni muvofiqlashtirish va nazorat qilishga mas'ul bo'lgan organlarning, ya'ni URning, bosh vazifasi hisoblanadi. Chunki mazkur vazifani samarali bajarilishi MBNB va real iqtisodiyotning o'zaro bog'liqlikdagi faoliyati va barqarorligini ta'minlaydi.

Bunda mulk qiymati va narxi ekvivalentligini ularning ekvivalentlilik riski darajasidan oshmagan miqdorida ushlab turish MQBXB va MB professional institutlarining muhim vazifalaridan biri hisoblanishi lozim. Ushbu vazifaning bajarilishi (ya'ni mulk qiymati va narxining o'zaro ekvivalentligini ta'minlash) mumkinligi MQBXBda baholangan mulk qiymati MB narxiga va aksincha narxni qiymatga transformastiyalanib transferlanishi, bunda har bir bozorning harakati tendensiyalari omillar ta'sirini o'zida turlicha (o'zgacha) namoyon qilishiga qaramasdan sinxron kechishi va bu bozorlarning o'zaro regulyativ bog'liqligi<sup>40</sup> (8.2-rasm) bilan belgilanadi. Bu vazifa o'z-o'zidan mulkning har qanday turini hududiy tizimlashtirilgan tasnifiy guruhlar va ular doirasidagi guruhcha va toifalari bo'yicha MQBXBda baholangan bozor qiymatlari va MBda belgilangan bozor narxlari retrospektiv tarixiy jamlanib boriluvchi miqdorlari va hisobotlari bir butun umumiy informastion (axborot) bazasi yaratilishi maqsadga muvofiqligini bildiradi. Bunday axborot bazasining foydaliligi shundan iboratki, unda tarixiy sanalar bo'yicha tizimlashtirilib jamlanib borilgan mulkning avval baholangan qiymatlari miqdori va hisobotlaridan joriy sanada ko'rilayotgan mulk qiymatini tegishli mezon va tuzatishlar yordamida avtomatlashtirilgan ravishda baholashda foydalanish

<sup>40</sup> Ikkala bozorning bog'liqligi 8.4.2-paragrafda empirik tadqiqot natijalari asosida asoslab berilgan.

mumkin. Bu esa baholash ishlarining murakkablik darajasini o'xshash baholash ob'ektlaridan foydalanish va bunda barcha hisob-kitoblarni mavjud har uchchala yondashuv (harajatlar, daromadlarga va qiyosiy solishtirishga asoslangan yondashuvlar) qo'llanilishi asosida to'liq avtomatlashtirish evaziga pasaytiradi, tezkorlik va aniqlik darajasini hamda umuman samaradorligi va sifatini keskin oshiradi.

Shuning uchun, iqtisodiy sistemalogiya nuqtai nazaridan MBNB va real iqtisodiyotni davlatning ijtimoiy-iqtisodiy siyosati doirasida makroregulyator (M) yordamida o'zaro uzviy bog'liqlikdagi faoliyatini 1.3.3-rasmdagi model asosida 8.3-rasmda keltirilgan tuzilmaviy model yordamida ifodalash mumkin. Ushbu 8.3-rasmda: TO – MRI va MBNBga bir vaqtda ta'sir ko'rsatuvchi tashqi omillar; QChK – MBNB indikatorlari bo'yicha chiqish ko'rsatkichlari; NChK – real iqtisodiyot sektorlari indikatorlari bo'yicha chiqish ko'rsatkichlari; QFO va NFO – makroregulyator (M) tomonidan ishlab chiqiladigan hamda mos ravishda MBNB va MRI funktsiyasiga ta'sir etadigan ichki omillar; QSO va NSO – makroregulyator (M) tomonidan ishlab chiqiladigan hamda mos ravishda MBNB va MRI tuzilmalariga ta'sir etadigan ichki omillar. Bunda M, TOni hisobga olgan holda, QChK va NChK asosida ichki omillar (QFO, NFO, QSO, NSO) ishlab chiqishdan iborat bo'lgan makro darajada muvozanatlaydigan mexanizm funktsiyasini bajaradi. Bu omillarning barchasi o'zaro sabab-oqibatlilik aloqasida bo'ladi. Umuman MBNB (MQBXB va MBdan iborat) undagi qiymat va narxlar yordamida mulkni tovar, kapital va munosabatlar vositasi sifatidagi bozor muomalasini amalga oshirish funktsiyasini bajaradi. MRI mulkni kapital sifatida ishlab chiqarish va tarkoran ishlab chiqarish jarayonlaridagi muomalasini amalga oshirish funktsiyasini bajaradi. Makroregulyator (M) esa umumiy regulativ (jumladan, nazorat) funktsiyasini bajaradi.

Yuqorida aytilganlardan kelib chiqib, milliy MRI va MBNB ekvivalentligi ta'minlanishi mumkinligi to'g'risida xulosa chiqarish mumkin. Demak, iqtisodiy sistemalogiya nuqtai nazaridan, MRIni MBNB va uni muvofiqlashtiradigan Mdan iborat bo'lgan 8.3-rasmdagi modelni muvozanatlanadigan kvazianalog model yordamida o'rganish mumkin.

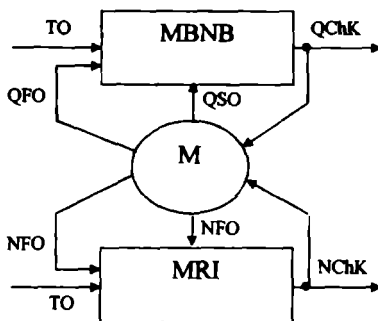

8.3-rasm. Milliy real iqtisodiyot (MRI) va MBNBni umumiy makroregulyator (M) orqali o'zaro bog'liqlikda faoliyat ko'rsatishi tuzilmaviy modeli

Bunda modelning (8.3-rasm) ikkita tarkibiy qismi MRI va MBNB ekvivalent va tartibga soladigan tuzilmalar hisoblanadi. Bu tuzilmalarning ekvivalentligi M yordamida ta'minlanadi. Shu sababli quyidagi mulohaza adolatdan bo'ladi: «MBNB va M» juftligi muvozanatlaydigan kvazianalogli modeldan boshqa narsa emas. Ushbu fikr hamda 8.2- va 8.3-rasmlar asosida aytish mumkinki, MBNBni tartibga solishga (institutsonal, prudenstial va funksional) teng bo'lgan kvazianalogni muvozanatlash bir vaqtning o'zida MBNB va MRIni davlat va jamiyat tomonidan makro va mikro tartibga solishni anglatadi.

Aytilganlar asosida shartli ravishda MB va MQBXB hamda MBNB va MRIni "o'xshash-analoglar (ya'ni ekvivalentlar)" sifatida qabul qilish mumkin. Demak, 8.2-rasm va 8.3-rasmdagi har ikkala tuzilma ham ekvivalent juftlik hisoblanadi. Bu juftliklarning bir-biri bilan ekvivalent faoliyat yuritishi tartibga soluvchi tuzilma (UR, M) bilan ta'minlanadi. Bunday fikrga asoslanib, mulk ko'rsatkichlari, xususiyatlari va MBNBda ro'y beradigan jarayonlarga xos bo'lgan qonuniyatlarni, shuningdek, MBNB uchun xos bo'lgan hodisalarning rivojlanishini shakllantiradigan omillarni modellashtirish va bashorat qilish, MBNBning o'z funksiyalarini bajarishi va MRI'dagi rolini tahlil qilish mumkin.

Yuqoridagi 8.2- va 8.3-rasmlarda ko'rsatilgan umumiy regulyator (UR, M) orqali o'zaro bog'liq bo'lgan har ikkala tizim ekvivalent-

ligining matematik isboti ushbu kitob muallifining iqtisodiy sistemologiyaga bag'ishlangan ilmiy asarida<sup>41</sup> berilgan.

Bunda ta'kidlash joizki, mamlakatlar MBNBlarini tartibga solish aynan 8.3-rasmdagi model nuqtai nazardan tashkil etilishi lozim bo'lib, bu ko'p jihatdan uning shakllanishida MBNBni makrotartibga solishning davlat-jamiyat shakli muhim rol o'ynaydigan MBNB xarakteriga ta'sir ko'rsatishi mumkin. Iqtisodiy nuqtai nazardan, MBNB mulkning kapital sifatida tovarga va bunday tovarni kapitalga aylanishini ta'minlaydigan MB va uning qiymatini baholash xizmatlariga talab va taklif funksiyasi bo'lib namoyon bo'ladi. Bunda mulk bir vaqtning o'zida ham kapital, ham tovar va munosabatlar vositasi sifatida MQBXB bilan bog'liq holda MB bozori muomalasida bo'lib, ma'lum bir hayotiylik davriga ega. Ushbu davrda u o'ziga xos ijtimoiy-iqtisodiy-axborot(informasion)-huquqiy mexanizm bilan ta'minlangan munosabatlar vositasi, kapital va o'ziga xos tovar sifatida namoyon bo'ladi. Bunda MBNBdagi talab va taklif hajmlarining barqaror va muvozanatda o'zaro mutanosiblikda, umuman garmoniyada, o'sishi undagi faoliyat yurituvchi institutlarning barqaror va o'zaro mutanosiblikda, umuman, garmoniyada, rivojlanishini anglatadi, mos ravishda MBNB ishtirokchilarining bunday rivojlanishi undagi talab va taklif hajmlarining barqaror va muvozanatda o'zaro mutanosiblikda, umuman garmoniyada, o'sishini bildiradi. Bu g'oya asosida iqtisodiy sistemologiyaning regulyativ ekvivalentlik tamoyili yotadi, ya'ni unga ko'ra, MBNB faoliyati va unda bozor munosabatlarida bo'luvchi MRI tarkibidagi iqtisodiyot sub'ekklarining ishlab chiqarish va takroran ishlab chiqarish jarayonlari natijalari o'zaro regulyativ bog'liqlikda va ekvivalent bo'ladi.

8.2- va 8.3-rasmlardagi tuzilmaviy-funksional modellar bo'yicha yuqorida aytilgan fikr-mulohazalarning rivoji sifatida makroiqtisodiy nuqtai nazardan, fikrimizcha, aynan mazkur modellarning samarali tashkillashtirilishi va faoliyati negizidagina MBNB va MRI (real iqtisodiyotdagi ishlab chiqarish va takroran ishlab chiqarish jarayonlarining) o'zaro bog'liqlikdagi faoliyati va barqarorligini makroregulyativ ta'minlash mumkin. Chunki, bu jarayonlarda MRI samaradorligi mulk qiymati va narxi yordamida o'lchanadi va belgilanadi. Bunda MBNB va MRI davlatning zamonaviy ijtimoiy-iqtisodiy siyosati doirasida o'zaro makroregulyativ uzviy bog'liqlikda

<sup>41</sup> Шохильский Ш.Ш. Экономическая системология: концепция и применение.-Т.: «Iqtisod-moliya», 2010.-с.375-378.

qaralishi zarur. Umuman olganda, MBNB va MRIning o'zaro makroregulyativ bog'liqligini O'zbekiston Respublikasi Prezidenti I.A. Karimovning fundamental asarlari va ularning qoidalariga mos keladigan iqtisodiy sistemalogiya asosida 8.3-rasmda berilgan makrotuzilmaviy model bilan ifodalab talqin qilish mumkin. Bunda iqtisodiy sistemologiya iqtisodiyotni tizimli yondashuv<sup>42</sup> asosida kompleks tartibga solinuvchi iqtisodiy tizim<sup>43</sup> sifatida ifodalab 3D (uch o'lchamli koordinata tizimi doirasidagi, ya'ni fazoviy) formatda o'rganadi.

Aytish mumkinki, iqtisodiy sistemologiya o'zaro bog'liqlikdagi MRI va MBNBning muvozanatlangan-barqaror makrorivojlanishi va tizimli tadqiqot uchun imkoniyatlarni kengaytirishga qodir bo'ladi.<sup>44</sup> Bunda tizimli yondashuv tizimlilik va komplekslilik nuqtai nazaridan MBNB va real iqtisodiyotni bog'liqlikda 3D formatda o'rganish uchun keng imkoniyatlar yaratadi.

Yuqorida bayon qilinganlardan kelib chiqib, MRI va MBNB (mos ravishda qiymat va narx) ekvivalentligi ta'minlanishi mumkinligi to'g'risida xulosa chiqarish mumkin. Bunda MBNB uchun muvozanatlashuvchi kvazianalog model sifatida tartibga solinadigan iqtisodiy tizimni tasavvur qilishning nazariy qoidalari adolatdan bo'ladi. Shuning uchun mohiyatiga ko'ra 8.3-rasmdagi modelni makroregulyastiyaga ega bo'lgan o'z-o'zidan rivojlanuvchan murakkab dinamik iqtisodiy tizim desak bo'ladi. Mos ravishda, MBNB eng ideal holatda MRI bilan ekvivalent bo'ladi, demak, real iqtisodiyot holatini hamda ijtimoiy, iqtisodiy va siyosiy hayotida ro'y berayotgan barcha voqea-hodisalarni ekvivalent ravishda ("barometru" sifatida) aks ettiradi.

<sup>42</sup> Tizimli yondashuv bu - ilmiy bilim olish va amaliy faoliyat metodologiyasining shunday yo'nalishi, uning asosida har qanday ob'ektni murakkab to'laqonli, masalan, texnik, biologik, ekologik, ijtimoiy, iqtisodiy, siyosiy va h.k. tizim sifatida tadqiq etish yotadi.

<sup>43</sup> Tizim agarda u quyidagi belgilardan hech bo'lmaganda biriga ega bo'lsa murakkab (Сложное О.С. Анализы и сравнение систем: теория и практика. - М.: АТЭС, 2003.-с.47) hisoblanadi: quyi tizimlarga taqsimlanish imkoniyati, ulardan har birini o'rganish mazmuniy xarakterga ega; osonlik va tashqi muhitning tizimga ta'sir ko'rsatish sharoitida faoliyat yuritish ushbu strukturasi va ko'rsatkichlari tasodifiy xarakterini asoslab beradi; tizimning xulq-atvorini maqsadli yo'nalgan holda tarqatishni amalga oshirishi.

<sup>44</sup> Chunki u dunyoviy bilimlarda mashhur bo'lgan zamonaviy iqtisodiy nazariya (masalan, uning institutsional-sotsiologik yo'nalishi, moliyaviy va iqtisodiy tizimlar nazariyasi, evolyutsion iqtisodiyot nazariyasi) va sistemologiya (axborot nazariyasi, murakkab tizimlar matematik nazariyasi, jumladan, muvozanatlanmadigan kvazianalogiyalarga asoslanadi) sohasidagi intellektual ishlanmalarni kompleksli ravishda qo'llaydi. Bu fanlarning barchasi tizimli yondashuvni qo'llaydi va iqtisodiy sistemologiyaning metodologik asosini tashkil qiladi.

#### **8.4.2. Mulk qiymatini baholash xizmatlari bozori va mulk bozorining o'zaro va makroiqtisodiy siyosatga bog'liqligi**

Nazariy izohi 2.4- va 8.4.1-paragraflarda iqtisodiy sistemologiya qoidalariga asosan talqin qilingan fikrning – mulk qiymatini baholash xizmatlari bozori (MQBXB)da baholangan mulk qiymati mulk bozori (MB)da belgilangan mulk narxiga va aksincha narxni qiymatga transformastiyalanib transferlanishi, bunda har bir bozorning harakati tendensiyalari omillar ta'sirini o'zida turlicha namoyon qilishiga qaramasdan sinxron kechishi, bu bozorlarning ekvivalentligi va o'zaro regulyativ bog'liqligi (8.2-rasm) ularni mulk qiymati baholari va narxlar bozori (MBNB) sifatida bir butun yaxlit bozor deb ifodalanishi mumkinligi, natijada 8.3-rasmdagi model ma'noga egaligi bilan belgilanadi – empirik tasdig'i ushbu 8.4.2-paragrafning maqsadi bo'lishi tabiydir. Ushbu maqsadga erishish O'zbekiston sharoiti misolida quyidagi savollarga javob topishni taqazo etadi:

1) “MB va MQBXB o'sishi hamda ularga makroiqtisodiy omillar ta'siri qanday?”;

2) “MQBXB va MB o'zaro qanday korrelyastion bog'liqlikda?”

Birinchi savolga javob topishda 8.1-8.4-jadvallardagi ma'lumotlar xizmat qiladi.

8.1-jadval tahlilidan quyidagi xulosaga kelish mumkin. O'zbekistonning iqtisodiyoti barqaror o'sish tendensiyasiga ega bo'lsada, lekin MBning hajmi, iqtisodiyotdagi roli nisbatan past, institutsional tuzilmasi va regulyativ bazasi takomil emas. MBdagi risk yuqori bo'lsada, lekin yildan-yilga o'sish tendensiyasiga ega. Unda narxni shakllanishi yuqori volatil bo'lib ob'ektiv xarakterga ega emas. Mulkning asosiy qismi davlat va yuridik shaxslarda jamlangan. MBda tovar-hom ashyo va moliya bozorlari ayniqsa faol.

## 8.1-jadval.

**Makroiqtisodiy (monetar va fiskal) siyosat, MB hajmi  
ko'rsatkichlarning dinamikasi, %<sup>45</sup>**

Yil	Investitsiyalar o'sishi X1	Monetizatsiya koeffitsienti X2	Qayta moliyalashtirish stavkasi X3	Majburiy zaxira normal X4	Foyda solig'i X5	YaIM X6	MB Y
2000	1,0	10,2	32,3	20	31	3,8	1,2
2001	3,7	10,2	26,8	20	26	4,2	3,5
2002	3,8	9,4	34,5	20	24	4,0	3,7
2003	4,5	9,3	27,1	20	20	4,4	4,4
2004	5,2	10,3	18,8	20	18	7,4	7,3
2005	7,0	14,2	16,0	15	15	7,0	5,7
2006	9,1	14,9	14,0	15	12	7,5	9,5
2007	22,9	17,3	14,0	13	10	9,0	22,6
2008	28,3	18,8	14,0	15	10	9,0	29,5
2009	47,7	20,0	14,0	14,0	10,0	8,1	22,8
2010	22,8	21,0	12,0	9,0	9,0	8,5	23,1
2011	23,2	21,5	12,0	9,0	8,0	8,3	23,5

8.1-jadval ma'lumotlarini Eviews dasturi yordamida qayta ishlash asosida quyidagi natijalarga (8.2-jadval) ega bo'ldik:

## 8.2-jadval.

## Yakuniy xulosa

Regression statistika			
R-kvadrat			0.73
Normalangan R-kvadrat			0.315
Standart xato			401.673
Kuzatuvlar			12
	Koeffitsientlar	Standart xato	t-statistika
Y-kesishgan joy	-401.7938	401.6727	-1.00
X1 o'zgaruvchi	-6.923485	2.399134	-2.89
X2 o'zgaruvchi	0.375751	16.46815	2.28
X3 o'zgaruvchi	1.297859	4.39806	0.30
X4 o'zgaruvchi	29.27025	14.18539	2.06
X5 o'zgaruvchi	-11.70916	5.006449	-2.34
X6 o'zgaruvchi	-28.03277	18.57205	-1.51

Olingan natijalardan (8.2-jadval) ko'rinib turibdiki, bog'liqlik darajasini ifodalovchi R<sup>2</sup> koeffitsienti 0,73 ga teng. Bu iqtisodiy ko'rsatkichlar orasida deyarli kuchli bog'liqlik mavjudligini bildiradi.

<sup>45</sup>Manba: Davlat statistika qo'mitasi, Davlat mullkini boshqarish Davlat qo'mitasi (DMQ), Markaziy bank, Moliya vazirligi, Qimmatli Qog'ozlar bozori faoliyatini muvofiqlashtirish va nazorat qilish markazi ma'lumotlari asosida muallif tomonidan tuzilgan. Isbki: MB o'sishini hisoblashda tovar-hom ashyo bozori, moliya bozori, ko'chmas va harakatlantirishi mulklar bozorlari hisoblangan yig'indisidan foydalanildi.



Ko'rilgan omillar ichida mamlakat majburiy zaxira normasi "bir" birlikka o'sishi MB mos ravishda 29,27 birlikka o'sishiga olib keladi degan xulosaga kelish mumkin. Bunda monetizatsiya koeffitsienti MBga deyarli ta'sir ko'rsatmagan. Chunki hozirchalik mamlakatimiz moliya institutlari etarlicha rivojlanmagan.

Mulk qiymatini baholash xizmatlari bozori (MQBXB)ning o'sish dinamikasini ko'rish uchun quyida tahliliy tuzilgan 8.3-jadvaldagi ma'lumotlarni keltirish mumkin.

Ushbu 8.3-jadvalning tahlili asosida quyidagilarni aytish mumkin. MQBXB o'sish tendensiyasiga ega bo'lsada, uning iqtisodiyotdagi roli juda past (o'rtaicha 0,019%). Bunda MB (8.1-jadval) va MQBXB (8.3-jadval) sinxron o'sish tendensiyaga ega bo'lsada, lekin ularning rivojlanishi makro va mikro omillarga bog'liq. Ammo bu bozorlar davlatning zamonaviy makroiqtisodiy siyosati talablariga to'la javob bera olmayapti.

8.3-jadval.

Mulk qiymatini baholash xizmatlari bozori tendensiyalari<sup>46</sup>

Yil	Baholovchi firmalar soni	Baholash xizmatlari bozori hajmi, mlrd. so'm	Baholash xizmatlari bozorining o'lishi, %	Baholash xizmatlari bozorining iqtisodiyotdagi ahamiyati (ya'ni uning YaIMga nisbati, %)
2000	401	1,5	110	0,046
2001	389	1,7	113	0,034
2002	372	2,1	123,5	0,028
2003	358	2,6	123,8	0,026
2004	327	3,2	123,1	0,026
2005	314	3,9	121,87	0,025
2006	287	4,7	120,5	0,022
2007	251	5,5	117	0,019
2008	39*	7,5	136,4	0,02
2009	106	8,4	112	0,017
2010	114	10,1	120,2	0,016
2011	127	12,7	125,7	0,019

Birinchi savolning ikkinchi qismiga – MQBXBga makroiqtisodiy omillar ta'siri qanday? – javob topish maqsadida 8.4-jadval tuzildi.

<sup>46</sup> Manba: Davlat statistika qo'mitasi va Davlat mulkini boshqarish Davlat qo'mitasi (DMQ) ma'lumotlari asosida muallif tomonidan tuzilgan. Isha: BK – baholovchi kompaniyalar soni; MQBXBH – baholash xizmatlari bozori hajmi, mlrd. so'm; MQBXBH – baholash xizmatlari bozorining iqtisodiyotdagi ahamiyati yoki roli (MQBXBH/YaIM, %); \* – O'zbekiston Respublikasi Prezidentining «Baholovchi tashkilotlar faoliyatini yanada takomillashtirish va ko'rsatib o'tilgan xizmatlar sifatini oshirish to'g'risida»gi 2008 yil 24 apreldagi PQ-843-sonli qarori oshiqi shaxsati bilan ungacha mavjud bo'lgan barcha 848 ma'likat sertifikatini va 242 litsenziya bekor qilingan bo'lib, 2008 yilda jami yangidan berilgan sertifikatlar soni 334, litsenziyalar soni esa 39 bo'lgan. Bunda mazkur qarorgacha litsenziyalar baholashning barcha turiga berilgan bo'lib, bunda baholovchi faoliyatini ixtisusiylashtirib yaratgan.

## 8.4-jadval.

**Makroiqtisodiy (monetar va fiskal) siyosat, AQBXB hajmi ko'rsatkichlarning dinamikasi, %<sup>47</sup>**

Yil	Investitsiyalar X1	Monetizatsiya koef-fitsienti X2	Qayta moliyalashtirish stavkasi X3	Majburiy zaxira normal X4	Foyda solig'i X5	YaIM o'sishi X6	MQBXB Y
2000	1,0	10,2	32,3	20	31	3,8	10,1
2001	3,7	10,2	26,8	20	26	4,2	13,2
2002	3,8	9,4	34,5	20	24	4,0	23,5
2003	4,5	9,3	27,1	20	20	4,4	23,8
2004	5,2	10,3	18,8	20	18	7,4	23,1
2005	7,0	14,2	16,0	15	15	7,0	21,8
2006	9,1	14,9	14,0	15	12	7,5	20,5
2007	22,9	17,3	14,0	13	10	9,0	17,1
2008	28,3	18,8	14,0	15	10	9,0	36,4
2009	47,7	20,0	14,0	14,0	10,0	8,1	12,1
2010	22,8	21,5	12,0	9,0	9,0	8,5	20,2
2011	23,2	21,5	12,0	9,0	8,0	8,3	25,7

8.4-jadval ma'lumotlarini Eviews dasturi yordamida qayta ishlash asosida quyidagi natijalarga (8.5-jadval) ega bo'ldik:

## 8.5-jadval.

## Yakuniy xulosa

Regression statistika			
R-kvadrat			0.96
Normalangan R-kvadrat			0.91
Standart xato			0.01797
Kuzatuvlar			12
	Koeffitsientlar	Standart xato	t-statistika
Y-kesishgan joy	.2994239	.2329572	0.04
X 1 o'zgaruvchi	.0000611	.0013914	0.66
X 2 o'zgaruvchi	.0062788	.009551	0.42
X 3 o'zgaruvchi	.0010707	.0025507	0.41
X 4 o'zgaruvchi	.0033468	.0082271	-2.08
X 5 o'zgaruvchi	-.0060525	.0029036	0.40
X 6 o'zgaruvchi	.0042706	.0107712	1.29

Olingan natijalardan (8.5-jadval) ko'rinib turibdiki, bog'liqlik darajasini ifodalovchi R<sup>2</sup> koeffitsienti 0,96 ga teng. Bu iqtisodiy ko'rsatkichlar orasida kuchli bog'langanligini bildiradi. Regressiya natijalaridan ko'rinib turibdiki, MQBXBga foiz stavkasini o'sishi va soliq stavkasi nisbatan salbiy ta'sir qilgan.

<sup>47</sup> Manba: 8.1- va 8.3-jadvallardagi ma'lumotlar hamda Davlat statistika qo'mitasi, Markaziy bank va moliya vazirligi ma'lumotlari asosida muallif tomonidan tuzilgan.

Ikkinchi savolga – “MQBXB va MB o‘zaro qanday korrelyasyon bog‘liqlikda?” – javob topish uchun 8.6-jadval tuzildi.

8.6-jadval.

MQBXB va MB o‘zaro korrelyasyon bog‘liqligi<sup>48</sup>

Yil	2000	2001	2002	2003	2004	2005	2006	2007	2008	2009	2010	2011
MB, %	1,2	3,5	3,7	4,4	7,3	5,7	9,5	22,6	29,5	22,8	23,1	23,5
MQBXB, %	10,1	13,2	23,5	23,8	23,1	21,8	20,5	17,1	36,4	12,1	20,2	25,7
<b>Korrelyatsiya koeffitsienti: 0,95</b>												

Olingan natijalardan (8.6-jadval) ko‘rinib turibdiki, bog‘liqlik darajasini ifodalovchi  $R^2$  koeffitsienti 0,95 ga teng. Bu iqtisodiy ko‘rsatkichlar orasida kuchli bog‘liqlikni bildiradi, demak har ikkala bozor bir-biri bilan kuchli bog‘liq bo‘lib, ularning hajmlari farqlansada harakat tendensiyalari taxminan sinxron xarakterga ega.

Shunday qilib, yuqorida berilgan empirik tadqiqot natijalari asosida biz ilgari surgan gipoteza – “Mulk (jumladan mulkiy huquqlar) bozor qiymati ularning bozor narxi emasligiga qaramay ularga turli omillar baravar ta‘sir qiladi, natijada MQBXBda baholangan qiymatlar MBda belgilangan narxlarga va aksincha narxlarni qiymatlarga transformastiyalanib transferlanadi, natijada ular miqdori dinamik o‘zgarishi tendensiyalari o‘zaro sinxron kechadi, demak ular uzviy bog‘liqlikda o‘zaro ekvivalent bo‘ladi” – ma‘noga ega desa bo‘ladi.

Mulk qiymatini baholash amaliyotida qo‘llaniladigan mavjud uchta yondashuv bilan birga qiymat va narxlarni balanslashtirilib kompleks baholash yondashuvini<sup>49</sup> qo‘llash mumkin. Mazkur yondashuv ekvivalentlik tamoyili nuqtai nazaridan qiymat va narxning o‘zaro ekvivalentlik darajasini baholashga asoslanadi.<sup>50</sup> Yondashuv g‘oyasi ikkita farqlanuvchi kategoriya qiymat va narh o‘rtasidagi tafovut yoki tenglik sekyurimetrika (finansometrika)da qo‘llanilgan kompleks sonlar<sup>51</sup> yordamida ifodalashga asoslanadi. Bunda, agarda bozor narxi ma‘lum bo‘lmasa (ya‘ni bozorda likvid bo‘lmasa), unda uning o‘miga mamlakatdagi rasmiy oylik yoki, oylar kesimida volatillik yuqori bo‘lsa va yuqori aniqlik va ishonchlikka erishish uchun o‘rtacha yillik

<sup>48</sup> Manba: 8.1- va 8.5- jadvallardagi ma‘lumotlar asosida muallif tomonidan tuzildi.

<sup>49</sup> Mazkur yondashuv mazkur kitob muallifi Sh. Sh. Shoba‘zamiy tomonidan kiritildi.

<sup>50</sup> Masalan 1/5 bilan 2/10 natija 0,2 bu esa, ikkita analog, ya‘ni ikkita kuartil son bir-biridan farqlanadi, ammo natijasi bir. Yana bir misol – bu ikkita to‘g‘ri burchakli uchburchakning o‘xshashligi bo‘lib, unga ko‘ra, har bir uchburchakning tomonlari (gipotenuzani va ikkita kateti) uzunligi turli bo‘lenda ularning to‘g‘ri burchaklari 90° bo‘lgani uchun ular o‘xshashdir. Natijada, qiymatning narx emasligi, lekin ularni ekvivalentligi g‘oyasi kelib chiqadi.

<sup>51</sup> Shoba‘zamiy Sh. Sh. Ochoyva o‘zlashtirgan. -T.: «Iqtisod-moliya», 2005. -376 c.

inflyasiya, indeks yoki shunga o'xshash boshqa ko'rsatkich hisobga olinishi mumkin.

### **Savollar**

1. Mulk va uning bozori nima?
2. Mulk qiymatini baholash xizmatlari bozori nima?
3. Mulk bozori va mulk qiymatini baholash xizmatlari bozori nimalarga asosan o'zaro ekvivalent bog'liq?
4. O'zbekistonda mulk bozori va mulk qiymatini baholash xizmatlari bozori qanday korrelyasion bog'liqlikda?
5. O'zbekistonda mulk bozori va mulk qiymatini baholash xizmatlari bozoriga makroiqtisodiy siyosat qanday ta'sir qiladi?

### **Topshiriqlar**

1. Mulk bozori va mulk qiymatini baholash xizmatlari bozorining o'zaro ekvivalent bog'liqligini asoslang.
2. Narx va qiymatni tasniflab tavsiflang.
3. O'zbekistonda mulk qiymati baholalari va narxlari bozorini tavsiflang?
4. Terminlar bo'yicha lug'at tuzing.

## **8.5. Zamonaviy bozorlarni tashkillashtirish va rivojlantirishning jahon tajribasini O'zbekiston sharoitlariga moslashtirish masalalari**

Barcha o'tish iqtisodiyotiga mansub mamlakatlar singari O'zbekiston bozorida ham ma'lum darajada muammolar mavjud bo'lganligi sababli milliy bozorimizni jahon moliya bozoriga integrasiyalashuvi birmuncha qiyin kechmoqda.

Xalqaro miqyosda integrasiyalashuv jarayonini tezlashtirish uchun milliy bozorning aralash modelidagi muammolarni keltirib chiqaruvchi sabablarni bartaraf qilish lozimligi borgan sari aniq bo'lib bormoqda. Umuman olganda, bu va boshqa muammolarning mavjudligi hozirda milliy bozorning faoliyati va regulyativ mexanizmini keskin takomillashtirish zarurligidan dalolat beradi. Bunda globallashtirish jarayonlari talablarini va integrasiyalashuv borasidagi jahon tajribasini hisobga olish muhim ahamiyat kasb etadi.

Jahonda globallashtirish jarayonlari milliy bozorlarni o'zaro integrasiyalashtirmoqda. Bu jarayonlarda borgan sari global miqyosdagi

xalqaro bozorlar shakllanmoqda. Shu ketishda kelajakda bir butun jahon bozori shakllanishini bashorat qilsa bo'ladi.

O'zbekiston bozorini jahon bozorlariga integratsiyalashuvi jarayonlarini tezlashtirishda ayniqsa quyidagilarga asoslanish maqsadga muvofiq:

- Evropa Ittifoqining 1993 yil 10 may kunida qabul qilgan Direktivasiga<sup>52</sup>;

- Xalqaro o'ttizlik Guruhining 20 tavsiyalariga;

- Evrosiyo Iqtisodiy Hamjamiyatining normalariga;

- ushbu kitobda keltirilgan konseptual modellar hamda nazariy va faktologik bazisga;

- milliy bank tizimi modelini isloh qilish, bunda banklarning ochiq moliya bozorlaridagi operatsiyalariga katta e'tibor berish lozim;

- milliy sug'urta tizimi modelini isloh qilib investitsion va emission operatsiyalariga katta e'tibor berish zarur;

- korporativ boshqaruv siyosati modelini takomillashtirish lozim, bunda minoritar investorlarning huquqlarini himoyalash va qonuniy manfaatlarini ta'minlashga katta ahamiyat berish lozim;

- xususiylashtirish mexanizmini takomillashtirish lozim;

- moliyaviy instrumentlar turlarini ko'paytirish hamda ular va ularning bazislarining o'zaro ekvivalentlilik darajasini ta'minlash;

- bozor va iqtisodiyotning o'zaro ekvivalentlilik darajasiga erishishi;

- moliya bozori emitentlarining emissiya, investisiya, daromad stavkalari siyosatlari (strategiyalari) optimal balansini ta'minlanishiga katta ahamiyat berish zarur;

- muddatli qimmatli qog'ozlar (derivativlar) bozorini keskin shakllantirish zarur;

- kollektiv investorlarni keskin ko'paytirish;

- ochiq va shaffof birlamchi hamda davomiy, muntazam, uzluksiz, shaffof faoliyat yurituvchi ikkilamchi bozorni rivojlantirish lozim;

- bozor indikatorlarining o'rta muddatda hech bo'lmasa minimal chegaraviy miqdorlariga erishish;

- marketmetrik, sekyurimetrik (finansometrik) tahlil va moliya injiniringini keskin rivojlantirish zarur;

- bozordagi risklarni samarali boshqarishni ta'minlash;

- bozor industriyasi sifatini boshqarishning kompleks tizimini tuzish lozim;

<sup>52</sup> «Council Directive 93/22/EEC of 10 May 1993 on investment services in the securities field».

- moliya bozori makroregulyatorini tuzish maqsadga muvofiq;
- mamlakat va kredit reytinglarining hech bo'lmasa qoniqarli ko'rsatkichlariga erishish lozim;
- umuman olganda iqtisodiy siyosatning etti ustuvor vazifalari doirasida bozorni islohotlarini chuqurlashtirish va h.k.

### **Savollar**

1. Zamonaviy bozorni tashkillashtirish va rivojlantirishning jahon tajribasi nimalarni ko'rsatadi?
2. Globalashuv jarayonlari qanday bozorni shakllanishini bildiradi?
3. O'zbekiston bozorini jahon bozoriga integratsiyalashuvida nimalarni e'tiborga olish lozim?

### **Topshiriqlar**

1. Zamonaviy bozorlarni tashkillashtirish va rivojlantirishning jahon tajribasini O'zbekiston sharoitlariga moslashtirish masalalarini tahliliy tarzda yoriting.
2. Terminlar bo'yicha lug'at tuzing.

## FOYDALANILGAN ADABIYOTLAR

1. Каримов И.А. Наша цель: Свободная и процветающая Родина.- Т.: Узбекистан, 1996.-86 с.
2. Каримов И.А. Основные принципы общественно-политического и экономического развития Узбекистана.- Т.: Узбекистан, 1996.-37 с.
3. Каримов И.А. Узбекистан на пороге XXI века: угрозы безопасности, условия и гарантии прогресса.- М.: Изд.дом Дрофа, 1997.-209 с.
4. Каримов И.А. Банк тизими, пул муомаласи, кредит, инвестиция ва молиявий баркарорлик тўғрисида/Тузувчи Ф.М.Муллажонов.-Т.: Ўзбекистон НМИУ, 2005.-528 б.
5. Каримов И.А. Жаҳон молиявий-иктисодий инқирози, Ўзбекистон шароитида уни бартараф этишнинг йўллари ва чоралари.-Т.: Ўзбекистон, 2009.-56 б.
6. Каримов И.А. Асосий вазифамиз – Ватанимиз тараққиёти ва халқимиз фаровонлигини янада юксалтириш.-Т.: Ўзбекистон, 2010.-80 б.
7. Каримов И.А. Последовательное продолжение курса на модернизацию страны – решающий фактор нашего развития. -Т.: Узбекистан, 2010.-32 с.
8. Джумакулов Т.Т., Сафарова З.Г. Исследование трудов И.Каримова в преподавании экономической теории и его вклад в ее развитие. -Т.: ТФИ, 2000.
9. Максимо В.Э., Фрэнсис А.Л., Л.Дж.Мауер. Мировые финансы. Университет Сент-Джон.-М.: Изд.-консульт.компания Дека, 1998.
10. Микерин Г.И., Гребенников В.Г., Нейман Е.И. Методологические основы оценки стоимости имущества. -М.: ИНТЕРРЕКЛАМА, 2003.-688 с.
11. Лиховидов В.Н. Фундаментальный анализ мировых валютных рынков: методы прогнозирования и принятия решений.- Владивосток, 1999.
12. Шарп У., Александер Г., Бэйли Дж. Инвестиции: Пер. с англ. - М.: ИНФРА-М, 1999. - XII, 1028 с.
13. Рубцов Б.Б. Мировые рынки ценных бумаг.-М.: Экзамен, 2002.-447 с.

14. Рубцов Б.Б. Современные фондовые рынки. -М.: Альпина Бизнес Букс, 2006.
15. Мэнкью Н.Г. Макроэкономика. – М.: Изд. МГУ, 1994. – 736 с.
16. Хоминич И.П. Финансовая глобализация //Банковские услуги, №8, 2002. – с.2-13.
17. Эрнандо Де Сото. Загадка капитала. Почему капитализм торжествует на Западе и терпит поражение во всем остальном мире./Пер. с англ.- М.: ЗАО Олимп-Бизнес, 2001.-272 с.
18. Пухов Г.Е. Избранные вопросы теории математических машин. – К.: Изд. АН УССР, 1964.
19. Пухов Г.Е. Методы анализа и синтеза квазианалоговых электронных цепей. – К.: Наукова думка, 1967.
20. Пухов Г.Е., Евдокимов В.Ф., Синьков М.В. Разрядно-аналоговые вычислительные системы. – М.: Сов. Радио, 1978. – 256 с.
21. Цены и ценообразование./Салимжанов И.К. и др. –М.: ТК Велби, изд. Проспект, 2006.-360 с.
22. Есипов В.Е. Цены и ценообразование. –СПб.: Питер, 2003. – 2003.-463 с.
23. Томас Т. Негл, Рид К. Стратегия и тактика ценообразования/Пер. С англ. –СПб.: Питер, 2001. - 169 с.
24. Самуэльсон П.Э. Экономика. –М.: МГП “Алгон”, 2000.-400 с.
25. Котлер Ф. Основы маркетинга. 3-е изд. доп. - М.: Экономика, 2000.- 359 с.
26. Баздникин А.С. Цена и ценообразование: Учебное пособие. - М.: Юрайт-Издат, 2006.-332 с.
27. Дриченюк Л.А. Маркетинговое ценообразование и анализ цен: Учебное пособие. - М.: МГУЭСИ, 2004. с.100.
28. Марк Майкл В. Ценовое преимущество/Пер с англ. - М.:Альпина Бизнес Букс, 2004.
29. Козлова К.В. Теория цены. - М.: Финансы и статистика, 2000.
30. Вахобов А.В., Жумаев Н.Х., Бурхонов У.А. Халкаро молия муносабатлари.-Т.: Шарк, 2003.-400 б.
31. Ўлмасов А., Вахобов А.В. Иқтисодиёт назарияси.-Т.: Шарк, 2006.-448 б.
32. А.Рот, А.Захаров, Б.Златкис, Я.Миркин, Б.Борн, Р.Бернард, П.Баренбойм, А.Хит. Основы государственного регулирования финансового рынка.-М.: Юридический дом «Юстицинформ», 2003.-624 с.



33. Рисқиев Т.Т., Гуломов С.С., Шоҳазамий Ш.Ш., Алимов А.М. ва бошқалар. Истиқлол, демократия ва фуқаролик жамияти. – Т.: Шарк, 2003. – 160 б.

34. Шоҳазамий Ш.Ш. Основы теории и практика экономики приватизации. – Т.: Ибн Сино, 2004. – 852 с.

35. Шоҳазамий Ш.Ш. Основы приватизации, рынок ее объектов и услуг. Учебник. – Т.: Ибн Сино, 2004. – 928 с.

36. Шоҳазамий Ш.Ш., Зуфарова Ш.Ш., Шоҳазамий Ш.Ш. Теория безрисковости действий на рынках: финансовом и ценных бумаг.-Т.: ТФИ, 2004.-101 с.

37. Шоҳазамий Ш.Ш. Качество индустрии рынков: финансового и ценных бумаг.-Т.: ТФИ, 2004.-138 с.

38. Шоҳазамий Ш.Ш. Основы финансового инжиниринга.-Т.: Iqtisod-moliya, 2005.-264 с.

39. Шоҳазамий Ш.Ш. Основы секьюриметрики.-Т.: Iqtisod-moliya, 2005.-376 с.

40. Шоҳазамий Ш.Ш. Секьюриметрика.-Т.: Узбекистон миллий энциклопедияси, 2005.-473 с.

41. Шоҳазамий Ш.Ш. Биржевая деятельность. Учебник.-Т.: Илм зиё, 2011.- 288 с.

42. Шоҳазамий Ш.Ш. Финансовый рынок и ценные бумаги. Книга I. Учебник.-Т.: Iqtisod-moliya, 2005.-728 с.

43. Шоҳазамий Ш.Ш. Финансовый рынок и ценные бумаги. Книга II. Учебник.-Т.: Iqtisod-moliya, 2005.-849 с.

44. Шоҳазамий Ш.Ш. Экономическая системология: концепция и применение.-Т.: Iqtisod-moliya, 2010.-420 с.

45. Шоҳазамий Ш.Ш. Тизимли молия инжиниринги. /Монография.-Т.: Fan va texnologiya, 2012.-796 б.

46. Шоҳазамий Ш.Ш. Korporativ siyosat/Darslik.-Т.: Fan va texnologiya, 2012.-204 б.

47. Шоҳазамий Ш.Ш., Шаюсупов Б.С., Абдукаюмов А.А., Карабаев С.А., Кудратов Б.Г. Мулк ва уни баҳолаш хизматлари бозорлари ҳамда реал иқтисодиётнинг ўзаро макрорегулятив боғлиқлиги: муаммолар ва назарий қарашлар. //Молия. -Т., №4, 2010.-6.58-63.

48. Шоҳазамий Ш.Ш., Нагаев А.Р., Шаюсупов Б.С., Абдукаюмов А.А., Карабаев С.А., Кудратов Б.Г., Инагамов Л.С., Миркамалов М.М. Турли мулк қийматини баҳолашнинг услубий асослари: тизимлаштирилган назарий тушунчалар, ёндашув ва усуллар.// Биржа эксперт. -Т., №3, 2011.-сс.6-11.

49. Шохъзамий Ш.Ш. Инвестиционная политика и финансовый инжиниринг в Узбекистане// Молия. -Т., №1, 2012.-с.100-105.

50. Шохъзамий Ш.Ш. Государственная инвестиционная политика//Рынок, деньги и кредит. -Т., №4, 2012.-с.51-53.

51. Шохъзамий Ш.Ш. «Бозор асослари» фанидан ўқув дастур. Ўзбекистон Республикаси ОУМТВ 2006 йил 6 ноябрдаги 251-сонли буйруғи билан рўйхатга олинган.

52. Ўзбекистон Республикаси қонуний-меъёрий ҳужжатлари //Право ёки Норма компьютер дастурлари.

53. Internet-saytlar:

<http://www.bankofengland.co.uk/markets/forex/index/htm>

<http://www.bankofengland.co.uk/markets/money/index/htm>

<http://www.uzland.uz>

<http://www.inf.org>

<http://www.uzse.com>

<http://www.fibv.com>

<http://www.iosco.org>

<http://www.feas.org>

<http://www.uzsec.com>

<http://www.press-service.uz>

<http://www.worldfederationexchanges.org>

<http://www.worldbank.org>

<http://www.bis.org>

<http://www.msci.com>

<http://www1.oecd.org/dac/debt/>

<http://www.spglobal.com>

<http://www.fcfr.ru>

<http://www.micex.com>

<http://www.rtsnet.ru>

<http://www.skrin.ru>

<http://www.uzex.com>

<http://www.rbc.ru>

<http://www.standard&poor's.org>

<http://www.gki.uz>

## «BOZOR ASOSLARI» FANI BO'YICHA O'QUV-USLUBIY KO'RSATMALAR

### KIRISH

«Bozor asoslari» fani bo'yicha ushbu namunaviy dastur DTS talablari asosida tuzilgan. Hozirda barcha mamlakatlar bozorlarining samarador-lilik darajasiga erishish dolzarb masalaga aylangan, jumladan O'zbekiston iqtisodiyotining rivojlanishida zamonaviy bozorlar biznesi bo'yicha muta-xassislarni tayyorlashga zarurat katta. Shuning uchun fanning o'mi oliy malakali kadrlarni tayyorlashda beqiyosdir.

*Fan predmeti* bozordagi jarayonlar, bozor tovarlari bilan bog'liq munosabatlar, ularga ta'sir etuvchi omillar.

*Fanni o'rganishdan maqsad* – bo'lajak mutahassislarni bozor sohasi bo'yicha o'zlari va jamiyatga foydali bo'lgan nazariy va amaliy tajribalar, qonuniyatlar, jarayonlar, vositalar mazmun-mohiyatini tushunib bilishga, ularni chuqur o'rganishga, tahliliy fikr-mulohazalar yuritish va hulosalar chiqara olishga hamda ularning asosida qarorlar qabul qilishga, kelajakdagi amaliy faoliyatlarida samarali qo'llash ko'nikmalarini hosil qilishga o'rgatishdan iborat.

*Asosiy vazifa* – fan bo'yicha tasdiqlangan o'quv dastur doirasida nazarda tutilgan mavzularni o'rgatish.

#### 1. Umumiy talablar

“Bozor asoslari” fani 340000-“Biznes va iqtisodiyot” sohasining 5341500-“Moliya injiniringi”, 5341600-“Qimmatli qog'ozlar” va 5342700-“Baholash ishi” bakalavriat ta'lim yo'nalishlarida tegishli Davlat ta'lim standartlari talablari, o'quv reja va o'quv dastur asosida o'qitiladi. Fanni o'rganish asosida:

#### Talaba:

- bozor bo'yicha tayyorgarlikka mos zamonaviy tendensiyalari, muammolari va istiqbollari hamda ularning turdosh fanlar bilan o'zaro aloqasini tushunishi;

- fan bilan bog'liq bo'lgan asosiy ob'ektlarni, omillarni, hodisa va jarayonlarni bilishi, ularni ilmiy-tadqiq qilish usullaridan foydalana bilishi;

- o'rganilayotgan ob'ektlarga qo'yiladigan talablarni ta'riflab berishni uddalashi, ularni amalga oshirishning mavjud ilmiy-amaliy vositalarini bilishi kerak.

### **Bunda talaba:**

- bozorning nazariy asoslari va jahon amaliyoti *haqida tasavvurga ega bo'lishi*;

- bozorga oid barcha konsepsiyalar, modellar, usullar, uslublar, yo'sinlar, jarayonlar, operatsiyalar, mexanizmlar va boshqa vositalarni *bilishi va ulardan foydalana olishi*;

- bozorlarda faoliyat yuritish va bozor tovarlari bilan operatsiyalar bajarish bo'yicha *ko'nikmalariga ega bo'lishi kerak*.

### **Fan bo'yicha bilim, malaka va ko'nikmaga qo'yiladigan talablar**

Bilim, malaka va ko'nikmalarga ega bo'lish uchun talabalar quyidagilarni o'zlashtirishlari lozim: bozorning nazariy asoslari; bozor tovari; bozor infratuzilmasi; bozor qatnashchilari; bozor indikatorlari; bozor savdosini tashkillashtirish va uni ta'minlash asoslari; professional savdo ishi asoslari; O'zbekiston bozori.

### **2. O'qitish va bilimlarni baholash bo'yicha tavsiyalar**

2.1. O'qitish jarayonida rasional pedagogik texnologiyalar, rivojlantiruvchi o'rganish va ijodiy faoliyat, kritik fikrlash usullaridan foydalanish tavsiya etiladi. Masalan, aqliy ataka, klasterlarga bo'lish, interaktiv, evristik va rivojlantiruvchi o'qitish usullari, o'qitishning informasion va telekommunikasion texnologiyalari usullari, o'qitishning programmalashtirish, kreativ, loyihaviy, muammoviy, innovasion texnologiyalari va h.k. usullarini qo'llash.

2.2. Talabalar bilimini baholashda quyidagi jadvalda keltirilgan metodikani qo'llash mumkin.

**1-jadval**

<b>Ball</b>	<b>Baho</b>	<b>Tayyorlash darajasi</b>
86 – 100	A'lo	Hulosalar qiladi va qaror qabul qiladi; ijodiy fikr yuritadi; mustaqil tahlil qiladi; amaliyotda qo'llaydi; mazmunini tushunadi; biladi va ifodalaydi; tushunchaga ega
71 – 85	Yaxshi	Mustaqil tahlil qiladi; amaliyotda qo'llaydi; mazmunini tushunadi; biladi va ifodalaydi; tushunchaga ega
56 – 70	Qoniqarli	Mazmunini tushunadi; biladi va ifodalaydi; tushunchaga ega
0 – 55	Qoniqsiz	Tushunchaga ega emas, bilmaydi

### 2.3. Quyidagi turlarda reyting baholash amalga oshiriladi:

- joriy baholash (JB) ikki marotaba amalga oshiriladi: maksimum 35 ball ajratiladi;

- Oraliq baholash (OB) ikki marotaba amalga oshiriladi: maksimum 35 ball ajratiladi;

- yakuniy baholash (YaB): maksimum 30 ball ajratiladi.

2.4. Talaba bilimi reyting tizimi asosida quyidagi 12 ko'rsatkich bo'yicha baholanadi:

1. Mashg'ulotlarga qatnashish: OB-1 ballgacha, JB-1 ballgacha.

2. Ma'ruzalarda faol qatnashish: OB-2 ballgacha.

3. Konkret mavzu doirasida adabiyotlar bilan ishlash: OB-2 ballgacha, JB-2 ballgacha.

4. Amaliy mashg'ulotlarda faol qatnashish: JB-4 ballgacha.

5. Mavzu bo'yicha referat tayyorlash: OB-4 ballgacha, JB-4 ballgacha.

6. Talabalarning ilmiy viktorinalarida, konferensiyalarida, seminarlarida ma'ruza qilish: OB-4 ballgacha, JB-4 ballgacha.

7. Mustaqil ta'lim doirasida topshiriqlar bajarish: OB-4 ballgacha, JB-4 ballgacha.

8. Berilgan mavzu bo'yicha slaydlar, tahliliy jadval va diagrammalar tayyorlash: OB-4 ballgacha, JB-4 ballgacha.

9. Fan doirasida komp'yuterli o'quv materiallar va ish o'yinlari tayyorlashda ishtirok etish: OB-2 ballgacha, JB-2 ballgacha.

10. Ilmiy maqola tayyorlash va nashr qilish: OB-4 ballgacha, JB-4 ballgacha.

11. Fan bo'yicha informasion bazani yangilashda ishtirok etish: OB-2 ballgacha, JB-2 ballgacha.

12. Fan bo'yicha yozma ish tayyorlash: YaB-30 ballgacha.

Yozma ishga 5 savolgacha (ulardan biri masala) kiritilishi mumkin. Har bir to'g'ri javob 3 ballgacha baholanadi.

**3. Mustaqil ta'limning quyidagi shakllarini tavsiya etish mumkin:**

1. *Darslik yoki o'quv qo'llanmalar bo'yicha fanning o'tilgan qismi yoki mavzularini o'rganish.* O'rganish natijalari amaliy mashg'ulotlarda, kolloviumlarda, referatlarda, individual topshiriqlarda va h.k. tekshirilib baholanadi.

2. *Tarqatma material bo'yicha ma'ruza mavzusini egallash.* Tarqatma material hajmi – 5...8 bet bo'lishi mumkin. Ish natijasi reyting-nazorat bosqichida aniqlanadi.

3. *Avtomatlashtirilgan o'qitish va nazorat tizimlarida ishlash (ma'ruza va seminar mashg'ulotlari doirasida).*

4. *Ilmiy ishlar (adabiyotlar) bo'yicha fanning qismlari yoki mavzularini o'rganish.* Ish natijasi reyting-nazorat bosqichida aniqlanadi.

5. *Qonuniy-me'yoriy hujjatlar bilan ishlash.* Ish natijasi reyting-nazorat bosqichida aniqlanadi.

6. *Kafedraning ilmiy-tadqiqot ishlari doirasida fan mavzulari bo'yicha ishlash.* Ish natijalari individual ijodiy ishlar shaklida qabul qilinadi.

7. *Talabalar ilmiy to'garagi doirasida fan mavzularini o'rganish.* Ish natijalari individual ijodiy ishlar shaklida qabul qilinadi.

8. *Faol o'qitish usullarini qo'llash asosida o'quv mashg'ulotlarini o'tash (ish o'yinlari, diskussiyalar, seminarlar, kollokviumlar va h.k.).* Bunda talabalar tomonidan fan bo'yicha dolzarb muammolar o'rganiladi.

9. *Fanning alohida qismlari bo'yicha eksternat (mavzular kafedra tomonidan belgilanadi).* Ish natijalari individual ijodiy ishlar shaklida qabul qilinadi.

10. *Masofali o'qitish.* Internetni qo'llash.

#### **4. «Bozor asoslari» fani bo'yicha o'quv dastur**

##### **4.1. Ma'ruza va amaliy mashg'ulotlar mavzulari\***

#### **1-Mavzu. Bozorning nazariy asoslari**

Bozorning mazmuni, maqsadi, vazifa va funksiyalari. Bozor industriyasi tushunchasi. Bozorning iqtisodiyotdagi roli. Bozorlar tasnifi va tavsifi. Bozorga xos voqeliklar rivojini shakllantiruvchi omillar. *Bozor jarayonlariga xos bo'lgan hossa va qonuniyatlar.* Bozorni shakllanishi va rivojlanishining shart-sharoitlari va tamoyillari. *Bozorda iqtisodiyot qonunlarini amal qilishi.* Bozorning iqtisodiy modeli. Bozorning muvozanatli tuzilmaviy-funksional modellari. Bozor modellari.

#### **2-Mavzu. Bozor tovari**

Bozor tovari tushunchasi, mazmuni va ta'minlangani. Bozor tovari tasnifi va turlarining tavsifi. Bozor tovarining ko'rsatkichlari. Tovarning bozor narxi va uni shakllanishi. Bozor tovarining muomalasi.

*Bozor tovari muomalasi bilan bog'liq bitim va operatsiyalarning nazariy asoslari. Tovarning bozor qiymati va narxi, ularni o'zaro bog'liqligi.*

### **3-Mavzu. Bozor infratuzilmasi**

*Bozor infratuzilmasi tushunchasi, uning iqtisodiyotdagi ahamiyati va roli. Bozorning funksional tuzilmasi. Bozorning institusional tuzilmasi. Bozor infratuzilmasining ta'minot turlari.*

### **4-Mavzu. Bozor qatnashchilari**

*Haridor: mazmuni, turlari, maqsadi, vazifalari, huquqlari va manfaatlari, bozor psixologiyasi. Sotuvchi: mazmuni, turlari, maqsadi, vazifalari, huquqlari va manfaatlari, bozor psixologiyasi. Bozorning malakaviy institutlari tasnifi va tavsifi. Bozor savdosini tashkillashtiruvchilar tasnifi va tavsifi. Bozor faoliyatini tartibga soluvchi institutlar tasnifi va tavsifi.*

### **5-Mavzu. Bozor indikatorlari**

*Bozor indikatorlarining iqtisodiyot holatini baholashdagi ahamiyati. Bozor indikatorlari tasnifi va turlarining tavsifi. Bozor indikator-larini baholash modellari va usullari. Bozor indikatorlarini prognoz qilish masalalari.*

### **6-Mavzu. Bozor savdosini tashkillashtirish va uni ta'minlash asoslari**

*Bozor savdosini tashkillashtirish usullari. Bozor savdosini ta'minlovchi xizmatlar va informatsiyalar. Chakana savdoni tashkillashtirish. Ulgurji savdoni tashkillashtirish. Birja faoliyatini tashkillashtirish. Yarmarka savdosini tashkillashtirish. Maxsus auksion savdolarini tashkillashtirish. Minimarket, supermarket va gipermarketlar faoliyatini tashkillashtirish. Savdo tizimlarining ko'rsatkichlari va ularni baholash.*

### **7-Mavzu. Professional faoliyat asoslari**

*Professional xizmat ko'rsatish va savdo ishining mazmuni, maqsadi, vazifasi, tamoyil-lari, usullari. Professional savdo ishi institutlari va mutahassislari tasnifi va turlarining tavsifi. Professional xizmat ko'rsatish va savdo ishi institutlari va mutaxassislariga qo'yilgan talablar. Professional xizmat ko'rsatish va savdo ishi mutahassis-larining madaniyati va xulq-atvori (etika) me'yorlari.*

## **8-Mavzu. O'zbekiston bozori**

O'zbekiston bozorining shakllanishi sharoitlari va xususiyatlari. *O'zbekiston bozorining turlari va ularning o'zaro bog'liqligi.* O'zbekiston bozori infratuzilmasi, uning unsurlari, ko'rsatkichlari, holati va istiqbollari. O'zbekistonda mulk qiymatini baholash xizmatlari bozori va narxi shakllanadigan bozorning o'zaro ekvivalent bog'liqligi. Zamonaviy bozorlarni tashkillashtirish va rivojlantirishning jahon tajribasini O'zbekiston sharoitlariga moslashuvi masalalari.

*Izoh: Kursiv bilan ko'rsatilgan mavzular mustaqil o'rganish uchun berilishi mumkin.*

**4.2. Referat mavzulari kafedra tomonidan tasdiqlanib tavsiya etiladi. Namuna tarzida quyidagi mavzularni tavsiya etish mumkin:**

1. Bozorning mazmuni va funksiyalari.
2. Bozorning maqsadi va vazifalari.
3. Bozorning iqtisodiyotdagi rollari.
4. Bozorning iqtisodiyotdagi o'rmi.
5. Bozor tovarlari.
6. Bozor muhiti, uning quvvati.
7. Bozor tovarining ko'rsatkichlari.
8. Bozor tovari muomalasi.
9. Bozor industriyasi.
10. Bozor infratuzilmasi.
11. Bozorga xos voqeliklar rivojini shakllantiruvchi omillar.
12. Bozor tamoyillari.
13. Tovarning bozor bahosini shakllanishi.
14. Bozor tasnifi va tavsifi.
15. Bozor qonunlari va kategoriyalari.
16. Bozor modellari.
17. Bozorning iqtisodiy modeli.
18. Internet-treyding.
19. Bozordagi bitim va operatsiyalar.
20. Bozorning ta'minot turlari.
21. Bozorni tartiblashtirish.
22. Bozor indikatorlari.
23. Texnik tahlil usullari.
24. Fundamental tahlil.
25. Bozor qatnashchilari.



26. Xaridor.
27. Sotuvchi.
28. Bozorning professional institutlari.
29. Bozor savdosini tashkillashtiruvchilar.
30. Bozor savdosini tashkillashtirish usullari.
31. Chakana va ulgurji savdo.
32. Do'kon va minimarketlar.
33. Supermarket va gipermarketlar.
34. Buyum bozori.
35. Mulk bozori.
36. Tovar va xom-ashyo bozori.
37. Auksion va yarmarkalar.
38. Savdo tizimlarining ko'rsatkichlari.
39. O'zbekiston bozori.
40. Bozorlar integrasiyasi.
41. Spot va muddatli bozorlar.
42. Birlamchi bozor va uning ikkilamchi bozor bilan bog'liqligi.
43. Bozorning muvozanatliy funksional-tuzilmaviy modeli.
44. Brokerlar, dilerlar va treyderlar.
45. Birja va uning faoliyati.
46. O'zini o'zi muvofiqlashtiruvchi tashkilotlar.
47. Bozorni davlat tomonidan tartiblashtirilishi.
48. O'zbekistondagi Respublika tovar hom-ashyo birjasi.
49. "Toshkent" Respublika fond birjasi.
50. Mulk qiymatini baholash xizmatlari bozori.
51. Mulk bozori va mulk qiymatini baholash xizmatlari bozorining o'zaro ekvivalent bog'liqligi.
52. Qiymat, narx va baho tushunchalari, ularning turlari va o'zaro ekvivalent bog'liqligi.
53. Xalqaro valutar FOREX bozori.
54. Ikkilamchi bozor va uning birlamchi bozor bilan bog'liqligi.
55. Bozorda professional xizmat ko'rsatuvchi institutlar.
56. Milliy bozor va real iqtisodiyotning o'zaro bog'liqligi.
57. Birja auksionlari.

#### ***4.3. Tavsiya etiladigan adabiyotlar va qonunly-me'yoriy hujjatlar***

Asosiy adabiyot sifatida «Bozor asoslari» nomli darslik va adabiyotlar ro'yhatida keltirilgan boshqa manbalar tavsiya etiladi. Tegishli bozor qatnashchilarining Internet-saytlaridan, statistik

ma'lumotlardan, hisobotlaridan va iqtisodchilarning ilmiy ishlaridan muntazam foydalanish maqsadga muvofiq.

Bozorga oid qonuniy-me'yoriy hujjatlarni Lex.uz, «Pravo» yoki «Norma» kompyuter programmalari yordamida o'rganish tavsiya etiladi.

#### ***4.4. O'quv-metodik kompleks to'g'risida***

Fan bo'yicha o'quv-metodik kompleks (O'MK) tuzish va undan foydalanish tavsiya etiladi. UMK professor-o'qituvchi tomonidan har yili yangilanib tuziladi, ichki va tashqi taqrizdan o'tkaziladi, kafedra hamda institut tomonidan tasdiqlanadi. UMK professor-o'qituvchi va kafedraning fanni o'qitish bo'yicha asosiy hujjatlardan hisoblanadi. UMK quyidagi qismlardan iborat bo'lishi mumkin: titut, mundarija, kirish, namunaviy va ishchi o'quv dasturlar, kalendar reja, texnologik xarita, qo'shimcha ma'ruzalar matnlari, amaliy mashg'ulotlar matnlari, masalalar va topshiriqlar, mustaqil ta'lim mavzulari va rejasi, referatlar mavzulari, tarqatma materiallar, statistik ma'lumotlar, ish o'yinlari, savol varianlari, kurs ishi mavzulari, asosiy va qo'shimcha adabiyotlar ro'yhati, qo'llanilgan pedagogik va informasion texnologiyalar, baholash reyting mezonlari, metodik ko'rsatmalar.

Elektron shakldagi UMK o'qituvchi va kafedra saytlariga kiritiladi va barcha undan foydalanish imkoniyatiga ega bo'ladi. UMK professor-o'qituvchining intellektual mulki hisoblanadi va qonunda belgilangan tartibda himoyalaniishi ta'minlanishi zarur.

# MUNDARIJA

<b>KIRISH</b> .....	3
<b>I BOB. BOZORNING NAZARIY ASOSLARI</b>	
1.1. Bozorning mazmuni, maqsadi, vazifa va funksiyalari .....	5
1.2. Bozor industriyasi tushunchasi .....	14
1.3. Bozorning iqtisodiyotdagi roli .....	18
1.4. Bozorlar tasnifi va tavsifi .....	24
1.5. Bozorga hos voqeliklar rivojini shakllantiruvchi omillar .....	28
1.6. Bozor jarayonlarga hos bo'lgan hossa va qonuniyatlar .....	31
1.7. Bozorni shakllanishi va rivojlanishining shart-sharoitlari va tamoyillari .....	34
1.8. Bozorda iqtisodiyot qonunlarini amal qilishi .....	35
1.9. Bozorning iqtisodiy modeli .....	37
1.10. Bozorni muvozanatlashtiruvchi modellar .....	39
1.11. Bozor modellari .....	41
<b>II BOB. BOZOR TOVARI</b>	
2.1. Bozor tovari tushunchasi, mazmuni va ta'minlangani .....	48
2.2. Bozor tovari tasnifi va turlarining tavsifi .....	53
2.3. Bozor tovarining ko'rsatkichlari .....	55
2.4. Tovarning bozor qiymati va narxi, ularni o'zaro bog'liqligi ...	56
2.5. Bozor tovarining muomalasi .....	70
2.6. Bozor tovari muomalasi bilan bog'liq bitim va operatsiyalarning nazariy asoslari .....	73
<b>III BOB. BOZOR INFRATUZILMASI</b>	
3.1. Bozor infratuzilmasi tushunchasi, uning iqtisodiyotdagi ahamiyati va roli .....	76
3.2. Bozorning funksional tuzilmasi .....	78
3.3. Bozorning institusional tuzilmasi .....	80
3.4. Bozor infratuzilmasining ta'minot turlari .....	81
<b>IV BOB. BOZOR QATNASHCHILARI</b>	
4.1. Haridor: mazmuni, turlari, maqsadi, vazifalari, huquqlari va manfaatlari, bozor psixologiyasi .....	84
4.2. Sotuvchi: mazmuni, turlari, maqsadi, vazifalari, huquqlari va manfaatlari, bozor psixologiyasi .....	89
4.3. Bozorning malakaviy institutlari tasnifi va tavsifi.....	93
4.4. Bozor savdosini tashkillashtiruvchilar tasnifi va tavsifi .....	96
4.5. Bozor faoliyatini tartibga soluvchi institutlar tasnifi va tavsifi.	101
<b>V BOB. BOZOR INDIKATORLARI</b>	
5.1. Bozor indikatorlarining iqtisodiyot holatini baholashdagi ahamiyati .....	105
5.2. Bozor indikatorlari tasnifi va turlarining tavsifi .....	107

5.3.	Bozor indikatorlarini baholash modellari va usullari .....	119
5.4.	Bozor indikatorlarini prognoz qilish masalalari .....	122
<b>VI BOB. BOZOR SAVDOSINI TASHKILLASHTIRISH VA UNI TA'MINLASH ASOSLARI</b>		
6.1.	Bozor savdosini tashkillashtirish usullari .....	125
6.2.	Bozor savdosini ta'minlovchi xizmatlar va informatsiyalar ....	128
6.3.	Chakana savdoni tashkillashtirish .....	132
6.4.	Ulgurji savdoni tashkillashtirish .....	135
6.5.	Birja faoliyatini tashkillashtirish .....	136
6.6.	Yarmarka savdosini tashkillashtirish .....	148
6.7.	Mahsus auksion savdolarni tashkillashtirish .....	150
6.8.	Minimarket, supermarket va gipermarketlar faoliyatini tashkillashtirish .....	151
6.9.	Savdo tizimlarining ko'rsatkichlari va ularni baholash .....	153
<b>VII BOB. PROFESSIONAL FAOLIYAT ASOSLARI</b>		
7.1.	Professional xizmat ko'rsatish va savdo ishining mazmuni, maqsadi, vazifasi, tamoyillari, usullari .....	154
7.2.	Professional savdo ishi institutlari va mutahassislari tasnifi va turlarining tavsifi .....	157
7.3.	Professional xizmat ko'rsatish va savdo ishi institutlari va mutaxassislariga qo'yilgan talablar .....	159
7.4.	Professional xizmat ko'rsatish va savdo ishi mutahassis- larining madaniyati va xulq-atvori (etika) me'yorlari .....	160
<b>VIII BOB. O'ZBEKISTON BOZORI</b>		
8.1.	O'zbekiston bozorining shakllanishi sharoitlari va xususiyatlari .....	165
8.2.	O'zbekiston bozorining turlari va ularning o'zaro bog'liqligi..	169
8.3.	O'zbekiston bozori infratuzilmasi, uning unsurlari, ko'rsatkichlari, holati va istiqbollari .....	172
8.4.	Mulk qiymatini baholash xizmatlari bozori va narxi shakllanadigan bozorning o'zaro ekvivalent bog'liqligi ...	174
8.5.	Zamonaviy bozorlarni tashkillashtirish va rivojlantirishning jahon tajribasini O'zbekiston sharoitlariga moslashtirish masalalari .....	195
	<b>Foydalanilgan adabiyotlar.....</b>	<b>198</b>
	<b>Ilova. «Bozor asoslari» fani bo'yicha o'quv-uslubiy ko'rsatmalar .....</b>	<b>202</b>

**SHOHA'ZAMIY SHOHMANSUR SHOHAZIR O'G'LI**

## **BOZOR ASOSLARI**

**Toshkent – «Fan va texnologiya» – 2012**

Muharrir:	F.Ismoilova
Tex. muharrir:	A.Moydinov
Musavvir:	H.G'ulomov
Musahhih:	M.Hayitova
Kompyuterda sahifalovchi:	N.Hasanova

**Nasr.lits. ALN<sub>2</sub>149, 14.08.09. Bosishga ruxsat etildi:28.05.2012 yil.  
Bichimi 60x84 <sup>1</sup>/<sub>16</sub> «Times Uz» garniturasini. Ofset usulida bosildi.  
Shartli bosma tabog'i 14,0. Nashr bosma tabog'i 13,25.  
Tiraji 100. Buyurtma № 64.**

**«Fan va texnologiyalar Markazining bosmaxonasi» da chop etildi.  
100066, Toshkent shahri, Olmazor k'uchasi, 171-uy.**



Шоҳаззамий Шоҳмансур Шоҳназир ўғли, 1956 йилда Тошкент шаҳрида зиёлийлар оиласида таваллуд топган.

Ҳозирда Тошкент молия институти ҳузуридаги Молия-банк ходимларининг малакасини ошириш ва уларни қайта тайёрлаш тармоқлараро институти директори.

Жаҳон банкининг Иқтисодий ривожланиш институти, ТАСИС, ТЕМПУС, КАРАНА халқаро дастурлари бўйича малакасини оширган.

Молия, пул муомаласи ва кредит, иқтисодий системология, хусусийлаштириш, молия бозори ва қимматли қоғозлар, баҳолаш иши, молия инжиниринги, турли бозор ва корпоратив сиёсат соҳалари бўйича етук назариятчи олим, мохир педагог, уста ва креатив амалиётчи, молия инженери.

ЕврАзия, USAID, ТЕМПУС ва давлат грантлари бўйича илмий-тадқиқот лойиҳаларни бажарган ва уларга илмий раҳбарлик қилган.

Ҳозиргача 200-га яқин илмий, оммавий ва ўқув-методик ишлар муаллифи, шу жумладан, 8 илмий монография, 10 дарслик, 7 ўқув қўлланма, 15 Давлат таълим стандарти, 120 намунавий ўқув дастур, 10 илмий иши чет элда chop этилган, 7 патент ва муаллифлик гувоҳномаларига эга.

Ўзбекистонда “Қимматли қоғозлар бозори”, “Молия инжиниринги”, “Бозорлардаги фаолият ва опрациялар” ва “Баҳолаш иши” бакалаврият таълим йўналишлари ва улар негизидаги магистратура мутахассисликлари Давлат таълим стандартлари, ўқув режа ва дастурлари муаллифи ҳамда уларни очилиши ташаббускори.

Ўзбекистон қимматли қоғозлар бозори учун 1995-2012 йиллар давомида тўрт мингдан ортиқ профессионал мутахассисларни тайёрлаб сертификациялаган.

ISBN 978-9943-10-646-8



9 789943 106468