

**Ўзбекистон Республикаси Олий ва ўрта  
махсус таълим вазирлиги  
Тошкент давлат иқтисодиёт университети**

**А.С.КУЧАРОВ, О.Х.БОЕВ, Д.М.ПЎЛАТХУЖАЕВА.**

**«БОЖХОНА ИШИ» ФАНИ БЎЙИЧА  
ЎҚУВ-УСЛУБИЙ МАЖМУА  
(бакалавриат босқичи талабалари учун)**

**ТОШКЕНТ - 2010**

**А.С.Кучаров, О.Х.Боев, Д.М.Пўлатхужаева.** «Божхона иши» фани бўйича ўқув-услубий мажмуа (бакалавриат босқичи талабалари учун). Ўқув услубий кулланма -Т.: ТДИУ, 2010. 121-бет.

«Божхона иши» фанидан тажриба-синов ўқув-услубий мажмуаси Тошкент Давлат иқтисодиёт университети «Божхона иши ва логистика» кафедрасида тайёрланган. Ушбу мажмуа ўқув-услубий ва маълумотли хужжатлардан иборат бўлиб, талабаларни маъруза ва амалий машғулотларни мустақил ўрганиш бўйича ўзлаштириш сифатини оширади. Ўқув-услубий мажмуа «Божхона иши» фани бўйича бакалавриат босқичи талабалари учун мўлжалланган.

**Гоя муаллифи:**

**Иқтисод фанлари доктори, профессор Б.Ю.Ходиев**

**Лойиха муҳаррири:**

Педагогика фанлари номзоди, доцент М.К.Хошимова.

**Такризчилар:**

Иқтисод фанлари доктори, профессор Н.Махмудов,

Иқтисод фанлари доктори, профессор А.Шермухамедов.

Муаллифлар мазкур таълим технологиясини яратишда ўзининг маслаҳатларини аямаганлиги, китобнинг янада мазмунли бўлишида фикрлари билан ўртоқлашганлиги ҳамда ташкилий ишларга ёрдам берганликлари учун ТДИУ ректори, профессор Б.Ю.Ходиевга, профессор А.Ш.Бекмуродовга, доцент Б.У.Усмоновга, доцент Л.В.Голишга, доцент М.К.Хошимовага, катта ўқитувчи О.Б.Гимрановага, «Фалсафа» кафедраси мудири, профессор И.Саифназаров бошчилигидаги Фалсафа кафедрасининг профессор-ўқитувчиларига ҳамда «Иқтисодиёт ва статистика» факультети декани доцент А.Б.Хайитовга ўз миннатдорчилигини билдиради.

Муаллифлар тахрири остида чоп этилган

© А.С.Кучаров, О.Х.Боев, Д.М.Пўлатхужаева. - Т.: ТДИУ, 2010.

## МУНДАРИЖА

<b>МУАЛЛИФЛАРДАН.....</b>	<b>6</b>
<b>I-БЎЛИМ. «БОЖХОНА ИШИ» ФАНИ БЎЙИЧА ЎҚУВ-УСЛУБИЙ МАЖМУАНИНГ КОНЦЕПТУАЛ АСОСЛАРИГА КИРИШ.....</b>	<b>7</b>
1. «Божхона иши» фанининг долзарблиги, мақсади ва вазифалари.....	8
2. «Божхона иши» фани бўйича ўқув дастури.....	13
3. Фан бўйича ўзлаштиришни баҳолашнинг кўрсаткичлари ва мезонлари.....	20
4. Мустақил иш ва реферат мавзулари.....	21
5. Ахборот услубий таъминот.....	24
6. «Божхона иши» фанидан якуний баҳолаш саволлари.....	27
<b>II-БЎЛИМ. «БОЖХОНА ИШИ» ФАНИДАН МАЪРУЗА ВА АМАЛИЙ МАШҒУЛОТЛАР БЎЙИЧА РЕЖА ТОПШИРИҚ- ЛАР ВА ЎҚУВ-УСЛУБИЙ МАТЕРИАЛЛАРИ МАЖМУАСИ.....</b>	<b>36</b>
<b>1-мавзу. Халқаро савдо ва уни ривожланиш тарихида божхона хизматининг тутган ўрни</b>	
1.1. Кириш-мавзу бўйича режа-топшириқ ва ўқув-услубий материаллар...37	
<b>2-мавзу. Қадимги дунёда божхона муносабатларини пайдо бўлиши</b>	
2.1. Информация-кўргазмали маъруза бўйича режа-топшириқ ва ўқув- услубий материаллар.....	43
2.2. Индивидуал топшириқларни бажаришга асосланган амалий машғулот бўйича режа-топшириқ ва ўқув- услубий материаллар.....	52
<b>3-мавзу. Ўрта асрларда божхона ишининг ривожланиши</b>	
3.1. Информацион маълумотга эга бўлган маъруза бўйича режа-топшириқ ва ўқув-услубий материаллар.....	56
3.2. Индивидуал топшириқларни бажаришга асосланган амалий машғулот бўйича режа-топшириқ ва ўқув- услубий материаллар.....	66
<b>4-мавзу. Марказий Осиёда божхона иши тарихи</b>	
4.1. Информацион маълумотга эга бўлган бахс-мунозарали маъруза бўйича режа-топшириқ ва ўқув- услубий материаллар.....	71
4.2. Индивидуал топшириқларни бажаришга асосланган амалий машғулот бўйича режа-топшириқ ва ўқув- услубий материаллар.....	80
<b>5-мавзу. Ўзбекистон Республикаси божхона хизматининг ташқил топиши ва ривожланиши</b>	
5.1. Информацион тематик маърузани бўйича режа-топшириқ ва ўқув- услубий материаллар.....	85

5.2. Индивидуал топшириқларни бажаришга асосланган амалий машғулот бўйича режа-топшириқ ва ўқув- услубий материаллар.....	92
<b>6-мавзу. Ўзбекистон Республикаси давлат божхона органлари фаолиятининг ҳуқуқий асослари</b>	
6.1. Конференции – маъруза бўйича режа-топшириқ ва ўқув-услубий материаллар.....	96
6.2. Индивидуал топшириқларни бажаришга асосланган амалий машғулот бўйича режа-топшириқ ва ўқув- услубий материаллар.....	108
<b>7-мавзу. Божхона ишини ташкил этиш ва бошқариш асослари</b>	
7.1. Муаммоли-маъруза бўйича режа-топшириқ ва ўқув- услубий материаллар.....	112
7.2. Индивидуал топшириқларни бажаришга асосланган амалий машғулот бўйича режа-топшириқ ва ўқув- услубий материаллар.....	119
<b>ИЗОҲЛИ ЛУҒАТ – ГЛОССАРИЙ.....</b>	<b>142</b>
<b>«БОЖХОНА ИШИ» ФАНИ БЎЙИЧА ТАЛАБАНИНГ ЎЗЛАШТИРИШ КЎРСАТКИЧЛАРИ.....</b>	<b>144</b>

## МУАЛЛИФЛАРДАН

Хурматли талаба!

Кўлингиздаги ўқув-услубий мажмуа «Божхона иши» фанини ўқитиш жараёнида мустақил фаолиятингизга ёрдам беради.

Мазкур қўлланма кириш, ўқув фани бўйича ўқув-услубий мажмуанинг концептуал асослари ҳамда маъруза ва амалий машғулотлар бўйича режа-топшириқлар ва ўқув-услубий ҳужжатлар бўлимларидан таркиб топган. Ўқув-услубий мажмуа концептуал асослари бўлимида «Божхона иши» ўқув фанини ўқитишнинг долзарблиги асосланган, мазкур фаннинг тузилмаси келтирилган ҳамда фан бўйича ўқитишнинг мазмуни очиб берилган. Фаннинг ўқув дастури маъруза ва амалий машғулотларнинг мазмунлари ва режаси ҳамда фойдаланиладиган адабиётларнинг рўйхати ҳам келтирилган. Бу бўлимда назарий ва амалий машғулотлар, мустақил ишларни бажариш бўйича ўзлаштиришни назорат қилиш ҳамда баҳолашнинг кўрсаткич ва мезонлари берилган.

Иккинчи асосий бўлимда ҳар бир мавзу бўйича режа топшириқлар ва ўқув-услубий ҳужжатлар келтирилган. Талабаларда мустақил фикрлаш, ўз фикрларини асосли равишда ҳимоя қилиш, баҳслашиш кўникмаларини ҳосил қилиш учун баҳс-мунозара дарсларига алоҳида эътибор қаратилган.

Шу мақсадда ўқув қўлланманинг иккинчи қисми жамият ҳаётидаги баъзи масалаларни амалий дарсларда муҳокама қилишга мўлжалланган. Бундай дарсларни олиб боришда ҳозирги пайтда катта аҳамият касб этиб бораётган илғор педагогик технологиялардан фойдаланиш, жумладан кичик гуруҳларда ишлаш, гуруҳларнинг маълум позицияни эгаллаши, барчанинг бир бирини ўқитиши, «аклий ҳужум» каби усулларни кенг қўллаш дарсларни самарали бўлиши, уларнинг қизиқарли кечишини таъминлаган. Ўқув-услубий мажмуа сўнггида талабанинг фан бўйича рейтинг балларини йиғма баҳолаш варағи келтирилгандир.

**ТДИУ «Божхона иши ва логистика» кафедраси**  
**И.ф.д. А.С.КУЧАРОВ, кат. уқит. О.Х.БОЕ, Д.МПЎЛАТХУЖАЕВА.**

**Г-БЎЛИМ**  
**«БОЖХОНА ИШИ» ФАНИГА**  
**КИРИШ.**

## **1. «БОЖХОНА ИШИ» ФАНИНИНГ ДОЛЗАРЪЛИГИ, МАҚСАДИ ВА ВАЗИФАЛАРИ**

«Божхона иши» фанини ўқитишдан мақсад талабаларда ташқи иқтисодий фаолиятни тартибга солишда божхона ишини тутган ўрни, божхона чегараси орқали олиб ўтилаётган товарлар ва транспорт воситаларини божхона назорати ва расмийлаштирувидан ўтказишни, улардан божхона қонунчилигида белгиланган божхона тўловларини ундирилишини объективлигини таъминлашни, контрабанда ва божхона қоидаларини бузилишига қарши курашни, божхона иши бўйича халқаро шамкорликни, божхона хизмати учун кадрлар тайёрлаш тизимини такомиллаштиришни, мамлакат иқтисодий манфаатларини шимоя қилишидаги ащамияти тўғрисида, назарий ва амалий билимлар щосил қилишдан иборат. Фанни ўқитилишининг асосий вазифалари Ўзбекистон Республикасининг щозирги иқтисодий ривожланиши, халқаро щамжамият билан ўзаро савдо иқтисодий алоқаларини кенгайтиши шароитида республикамиз божхона органларининг фаолиятини Жащон амалиётида қабул қилинган меъёрлар асосида такомиллаштиришни зарурлиги тўғрисида талабаларда илмий изланишлар олиб боришга қизиқиш уйғотиш.

Бу фанни талабалар томонидан тўлиқ ўзлаштирилиши, «Божхона иши» йўналишининг намунавий ўқув режасида белгиланган «Иқтисодиёт назарияси», «Жащон иқтисодиёти ва халқаро иқтисодий муносабатлар», «Иқтисодий таълимотлар тарихи», «Макроиқтисодиёт», «Микроиқтисодиёт», «Маркетинг», «Менежмент», «Ташқи иқтисодий фаолиятда давлат бошқаруви» каби фанлар билан боғлиқ. Ушбу фанни ўқитишда таълимнинг маъруза, амалий (семинар) машғулоти ва мустақил таълим каби шаклларида фойдаланилади. Бунда илғор педагогик технологияларнинг интерактив, ақлий щужум, тақдимот усулларида фойдаланилади. Ушбу усуллардан фойдаланишда илғор ахборот технологияларини қўллаш мақсадга мувофиқдир.

## **Ўқитишнинг мақсад ва вазифалари**

“Божхона иши” фанини уқитишдан мақсад халқаро савдонинг глобаллашуви ташқи савдо сиёсати воситаларидан фойдаланишни янада такомиллаштиришни, яъни халқаро савдони тартибга солишда нотариф усулларида тариф усулларига ўтишни тақозо этаяпти. Бу эса тариф усуллари бевосита амалиётда қўлловчи боғхона ишини, унинг асосий ташкил этувчиларини, асосий тамойиллари ва қоидаларини ўрганишга бўлган эътиборни яна ҳам оширомоқда.

Ушбу укув курсининг асосий вазифаси мамлакатимиз иктисодий манфаатларини химоя қилиш ва мамлакатимизни жахон ҳамжамиятига интеграллашувини таъминлаш йулида боғхона органлари томонидан олиб борилаётган чора-тадбирларни иктисодий, сиёсий, ижтимоий томонларини талабаларга етказишдир.

«Боғхона иши» курсини олий таълим тизимида ўқитилиши ҳам ана шу муҳим вазифани амалга оширилишига хизмат қиломоғи лозим.

Хозирги даврда ҳамма соҳада фаннинг ўрни ва мавқеи тобора ортиб бормоқда, Янги техника ва технологияга кенг йўл очиш, уни малакали бошқара оладиган ва айни чоғда чинакам инсоний фазилатларини ўзида мужассамлантирган, маънавий баркамол кадрларга ижтимоий талаб тобора ортиб бормоқда.

Мана шу юқорида баён этилган фикрлар «Боғхона иши» курсининг умумий мақсад ва вазифаларини белгилаб беради.

Бизнингча олий ўқув юртлирида «Боғхона иши» курсини ўқитишни қуйидаги талаблар асосида амалга ошириш мақсадга мувофиқдир:

1. Берилган мавзу ёки муаммо буйича турли ноананавий манбалардан маълумот йиғиш (Оммавий ахборот воситалари, Интернет, махсус адабиётлар).
2. Йиғилган материалларни урганиш, таҳлил қилиш ва презентация учун маълумот таёрлаш.
3. Гуруҳ ва уқитувчи олдида маълумот бериш ва савол жавоб утказиш.
4. Йиғилган маълумотлар асосида тақдим этилган маълумотни уқитувчи ва гуруҳ томонидан қуйидаги мезонлар асосида баҳолаш:
  - маълумотда мавзу буйича маълумотни таалуклиги;
  - маълумотларни хақиқийлиги;
  - мавзунини долзарблиги;
  - маълумотнинг мавзуга боғлиқлик даражаси.



### Ўқув режасидаги бошқа фанлар билан алоқаси

Талабалар давлат сиёсати, ташки иктисодий фаолият уни тартибга солиш давлат воситалари, божхона тизими ва уни асосий функциялари соҳасида чуқур билимларга эга булмасдан туриб, “Божхона иши” фанини мукамал урганишлари кийин. Шу сабабли ушбу фанни урганиш уқув режасидаги купгина фанлар билан узвий боғлиқдир. “Божхона иши” фанини урганишдан олдин талабалар куйидаги фанлардан: “Жахон иктисодиёти ва халқаро иктисодий муносабатлар”, “Ташки иктисодий фаолиятда давлат бошқаруви”, “Ташки иктисодий фаолият товар номенклатураси”, “Божхона органларини иктисодий фаолияти”, “Божхона иши” ва бошқа фанлар буйича етарли билимга эга булишлари лозим.

### Машғулотлар турлари бўйича ўқув соатларининг тақсимланиши

Т/р	Мавзулар	Аудитория соатлари		Мустақил иш
		маъруза	Амалий	
1	Халқаро савдо ва уни ривожланиш тарихида божхона хизматининг тутган ўрни	10	10	8
2	+адимги дунёда божхона муносабатларини пайдо бўлиши	10	10	8
3	Ўрта асрларда божхона ишининг ривожланиши	10	10	8
4	Марказий Осиёда божхона иши тарихи	10	10	8
5	Ўзбекистон Республикаси божхона хизматининг ташкил топиши ва ривожланиши	10	10	8
6	Ўзбекистон Республикаси давлат божхона органлари фаолиятининг шўқуқий асослари	10	10	8

7	Божхона ишини ташкил этиш ва бошқариш асослари	10	10	8
	<b>Жами</b>	80	80	56

## 2. «БОЖХОНА ИШИ» ФАНИНИНГ МАЗМУНИ

### **1-мавзу. Халқаро савдо ва уни ривожланиш тарихида божхона хизматининг тутган ўрни**

Халқаро савдонинг назарий ва амалий асослари. Халқаро савдо назариялари. Халқаро савдонинг асосий шакллари. Ташқи иқтисодий фаолият ташқи иқтисодий алоқаларни рўйга чиқариш жараёнидир. Ташқи иқтисодий фаолият шакллари. Ташқи иқтисодий алоқаларнинг ащамияти. Товарлар ва хизматларни айирбошлаш. Сармояларни олиб чиқиш ва олиб кириш. Ишчи кучининг щаракатини амалга ошириш. Ташқи иқтисодий фаолиятни давлат томонидан тартибга солиш. Ташқи иқтисодий фаолиятни бож тарифи орқали тартибга солиш. Ташқи иқтисодий фаолиятни бож тарифи орқали тартибга солишда божхона хизматининг тутган ўрни. Ўзбекистон Республикасида ташқи иқтисодий фаолиятни ташкил эти шва бошқариш. Бозор иқтисодиёти шароитида ташқи иқтисодий фаолиятни давлат томонидан тартибга солишда тариф усулларида фойдаланишни афзаллиги. Ташқи иқтисодий фаолиятни тартибга солишда божхона таомилларининг ащамиятини ошиб бориши.

### **2-мавзу. +адимги дунёда божхона муносабатларини пайдо бўлиши**

Мамлакатлар ўртасидаги савдо алоқаларини вужудга келиши ва божхона хизматининг ташкил топиши. +адимги Шарқ ва Ўрта ер денгизи давлатларида божхона муносабатлари. +адимги Грецияда божхона ишини ташкил топиши. Мисрда эрамиздан олдинги IV асрда божхона иши. +адимги Римда божхона хизматининг ташкил топиши. Европада щунармандчилик ва савдо марказларини ташкил этилиши

шароитида божхона иши. Божхона божлари давлатларнинг иқтисодий ривожланишини белгиловчи омилдир. +адимги Осиё ва Европа давлатларида божхона хизматининг ташкил топиши ва унинг шуқуқи асосларини такомиллашуви. Европа давлатларининг ўзаро иқтисодий муносабатларини ривожлантиришда божхона хизматининг тутган ўрни.

### **3-мавзу. Ўрта асрларда божхона ишининг ривожланиши.**

Ўрта асрларда халқаро савдо алоқаларини кенгайтиши, давлатлар ва молиявий иқтисодий муносабатларнинг қарор топиши. Европада божхона ишини ташкил топиши. Европада шашарлар ва князликлар ўртасида иқтисодий алоқаларнинг кенгайтишини божхона сиёсатини ташкил топишига таъсири. Европа давлатларида божхона ишини марказлашуви. Илк меркантилизм ёки монетаризм даврида божхона иши. +адим Францияда божхона ишининг фискал вазифаларини кучайтиши. /арбий Европада капиталистик муносабатларнинг ривожланиши давомида савдо компаниялари пайдо бўлиши ва уларни божхона ишининг шаклланишига таъсири. А+Ш ва Канада давлатларининг божхона сиёсатида иқтисодий ва сиёсий мустақилликни таъминлаш манфаатларини ўрин олиши.

### **4-мавзу. Марказий Осиёда божхона иши тарихи**

Буюк Ипак йўли орқали амалга ошириладиган савдо алоқаларини ривожлантиришда Марказий Осиёда ташкил топган божхона ишининг аҳамияти. Амир Темур ва темурийлар салтанатида божхона иши. Амир Темур салтанатидаги божхона ишини хориж савдогарлари учун бериладиган имтиёзлар. Бухоро хонлигида божхона иши. Божхона ишида товарларни келиб чиқиш мамлакатига қараб божхона имтиёзларининг берилиши. Бухоро хонлигидаги божхона ишини Россия билан Афғонистон ўртасидаги савдо алоқаларига таъсири. Хива хонлигида божхона ишини пайдо бўлиши ва ривожланиш тарихи. +ўқон хонлигидаги божхона хизматини Туркистон ўлкаси мамлакатлари ўртасидаги савдо-сотиқни ривожланишига таъсири.

### **5-мавзу. Ўзбекистон Республикаси божхона хизматининг ташкил топиши ва ривожланиши**

Ўзбекистон Республикаси миллий манфаатларини шимоя қилиш мақсадида Ўзбекистон давлат божхона +ўмитасининг ташкил этилиши. Давлат божхона хизмати билан Ички ишлар Вазирлигининг товар-моддий бойликларини Ўзбекистон Республикасидан ноқонуний олиб чиқиб кетишга қарши курашларини мувофиқлаштириш. Ўзбекистон Республикаси божхона хизматининг Давлат Солиқ қўмитаси таркибидаги

фаолияти. Ўзбекистон Республикаси Давлат Божхона +ўмитасининг қайта ташкил этилиши ва унга шуқуқни щимоя қилиш органи мақомининг берилиши. Божхона органларининг асосий вазифаларини белгилаш. Божхона қонунчилигининг яратилиши ва такомиллаштирилиши. Ўзбекистон Республикаси божхона хизматини хорижий мамлакатлар щамда халқаро божхона ташкилотлари билан ўзаро манфаатли алоқаларининг ўрнатилиши.

### **6-мавзу. Ўзбекистон Республикаси давлат божхона органлари фаолиятининг шуқуқий асослари.**

Ўзбекистон Республикаси божхона органларининг асосий вазифаларини белгиловчи меъёрий-шуқуқий шуужжатлар. Ўзбекистон Республикаси давлат божхона Кодекси. Ўзбекистон Республикасининг «Бож тарифи тўғрисида»ги ва «Божхона хизмати тўғрисида»ги +онунлари. Давлат божхона +ўмитасининг функциялари. Республика божхона щудудида Давлат щавфсизлигининг жамоат тартибини щимоя қилиш. Контрабанда ва божхона қоидаларини бузилишига қарши кураш. Божхона органларининг мансабдор шахслари томонидан қонунийликка риоя этилиши устидан назорат ўрнатиш. Халқаро божхона ва савдо ташкилотлари билан щамда хорижий давлатларнинг божхона органлари билан ўзаро щамкорликни ривожлантириш. Божхона органларининг моддий техника таъминотини такомиллаштириш. Божхона органлари ходимларини ижтимоий щимоя қилиш.

### **7-мавзу. Божхона ишини ташкил этиш ва бошқариш асослари**

Ўзбекистон Республикасида ягона божхона тизимининг яратилиши. Ягона божхона тизимининг ташкилий тузилиши. Божхона ишини ташкил этиш ва амалга оширишда божхона инфратузилмасининг тутган ўрни. Божхона органларида бошқариш асослари. Бошқариш тушунчаси, бошқариш қонунлари ва тамойиллари. Бошқариш функциялари ва усуллари. Божхона ишини бошқариш самарадорлигини оширишда бошқариш тизимининг ташкилий тузилмасини такомиллаштириш щамда бошқариш жараёнларида замонавий ахборот технологияларидан фойдаланиш. Бошқариш самарадорлигини оширишда божхона органлари ходимларининг манфаатдорлигини ошириш. Бошқариш самарадорлигини оширишда божхона ходимларини ижтимоий щимоялаш масалалари.

## **3. ФАН БЎЙИЧА ЎЗЛАШТИРИШНИ БАҲОЛАШНИНГ КЎРСАТКИЧ ВА МЕЗОНЛАРИ**

	1	2	3	4	5	6	7	8	Жами
Ж.Б.									45
Маъруза	3	3	3	3	3	3	3	3	
Амалий машгул.		3	3	3	3	3	3	3	
О.Б.									40
Реферат				10					
Тест								30	
Я.Б.									15
Ёзма									
Оғзаки								15	
<b>ЖАМИ:</b>									<b>100</b>

Ўзлаштириш кўрсаткичлари	Баҳо
85,01 – 100	Аъло
70,01 – 85	Яхши
55,01 – 70	Ўрта
55 гача	Қониқарсиз

#### 4. МУСТАҚИЛ ИШЛАШ УЧУН КУРС ИШИ МАВЗУЛАРИ

Ўқув режасида ушбу фан бўйича курс ишларини бажариш белгиланмаган.

#### 5. АХБОРОТ - УСЛУБИЙ ТАЪМИНОТ

*Ўзбекистон Республикаси қонунлари, Президент фармонлари ва асарлари ҳамда меъёрий ҳужжатлар*

1. Ўзбекистон Республикасининг “Бож тарифи тугрисида”ги қонуни. Т. 29 август 1997 йил.
2. Ўзбекистон Республикаси Президентининг 1998 18 феврал “Импорт операцияларини тартибга солиш бўйича қушимча чора - тадбирлари тугрисида” УП- 1930, Т. Авиаборт - КОНСАУД 1999 йил.
3. Ўзбекистон Республикаси Вазирлар Маҳкамасининг “Ташқи иқтисодий фаолиятни тартибга солишни такомиллаштириш чора - тадбирлари тугрисида”ги 2001 йил 2 февралдаги 66 - сонли қарори

4. Ўзбекистон Республикаси Президенти фармони. Бозор ислохатларини чуқирлаштириш ва иқтисодий янада эркинлаштириш соҳасидаги устивор йуналишлар амолда оширилишини жадаллаштириш чора-тадбирлари тугрисида. Тошкент шаҳар 2005 йил 16 июн. Халқ сузи 2005 йил 16 июн.
5. Ўзбекистон Республикаси Президенти фармони. Тадбиркорлик субъектларини ҳуқуқий ҳимоя қилиш тугрисида. Тошкент шаҳар 2005 йил 14 июн. Халқ сузи 2005 йил 14 июн.
6. Ўзбекистон Республикаси Президенти фармони. Тадбиркорлик субъектлари томонидан тақдим этиладиган ҳисобот тузишни такомиллаштириш ва уни ноқонуний талаб этганлик учун жавобгарликни кучайтириш тугрисида. Тошкент шаҳар 2005 йил 15 июн. Халқ сузи 2005 йил 17 июн.
7. Ўзбекистон Республикаси Президенти фармони. Микрофирмалар ва кичик корхоналарни ривожлантиришни рағбатлантириш борасидаги қушимча чора-тадбирлар тугрисида. Тошкент шаҳар 2005 йил 20 июн. Халқ сузи 2005 йил 21 июн.
8. Каримов И.А. Асосий вазифамиз – ватанимиз тараққиёти ва халқимиз фаровонлигини янада юксалтиришдир – Т.: “Ўзбекистон”, 2010. 80 бет.
9. Каримов И.А. Жаҳон молиявий-иқтисодий инқирози, Ўзбекистон шароитида уни бартараф этишнинг йўллари ва чоралари.-Т.: «Ўзбекистон», 2009йил. 56 бет.
- 10.Каримов И.А. «Мамлакатимизни модернизация қилиш ва янгилашни изчил давом эттириш- давр талаби» -Т.: Халқ сўзи, 14 февраль, 2009 йил.

1. “Тадбиркорлик субъектларини ҳуқуқий ҳимоя қилиш чора-тадбирлари тугрисида”ги Ўзбекистон Республикаси Президентининг 2005 йил 14 июндаги фармони.

2. Импорт операцияларини тартибга солиш тугрисида” ги Ўзбекистон Республикаси Президентининг 1998 йил 18 февралдаги 1930-сон фармони.

3. Экспорт маҳсулоти ишлаб чиқарувчиларни рағбатлантириш борасидаги қушимча чора -тадбирлари тугрисида” ги Ўзбекистон Республикаси Президентининг 2001 йил 5 июндаги фармони.

4. «Ташқи иқтисодий фаолиятини тартибга солишни такомиллаштириш чора-тадбирлари тугрисида”ги Ўзбекистон Республикаси Вазирлар Маҳкамасининг 2004 йил 24 февралдаги қарори.

5. “Жисмоний шахслар томонидан Ўзбекистон Республикаси ҳудудига товарлар олиб келишни тартибга солиш тугрисида” ги 154-сонли қарорга қўшимчалар ва тузатишлардан иборат бўлган 2002йилдаги № 335

сонли Ўзбекистон Республикаси Вазирлар Маҳкамасининг қарори . 2002 йил 6 май

6. “Жисмоний шахслар томонидан Ўзбекистон Республикаси ҳудудига товарлар олиб келишни тартибга солиш туғрисида” ги Ўзбекистон Республикаси Вазирлар Маҳкамасининг қарори. 2002 йил 6 май.

7. “Истеъмол товарлари импортини тартибга солишни янада такомиллаштириш чора-тадбирлари туғрисида”ги Ўзбекистон Республикаси Вазирлар Маҳкамасининг 2002 йил 4 декабрдаги қарори.

### **Ўзбекистон Республикаси Президентининг асарлари**

8. Каримов. И. А. «Мамлакатимиз тараққиётининг қонуний асослариини мустаҳкамлаш фаолиятимиз мезони бўлиши даркор». // «Халқ сўзи», 2006 йил 25 февраль.

9. Каримов И. А. «Эришилган ютуқларни мустаҳкамлаб, янги марралар сари изчил ҳаракат қилишимиз лозим». // «Халқ сўзи», 2006 йил 11 феврал.

10. Каримов И.А. “Бизнинг асосий мақсадимиз — жамиятни демократлаштириш ва янгилаш, мамлакатни модернизация ва ислох этишдир” – Т.: Ўзбекистон, 2005 – 92 б.

### **Вазирликлар ва ташкилотларнинг меъёрий ҳужжатлари**

11. Соглашения о Таможенном союзе (1995 г.). Договор о Таможенном союзе и Едином экономическом пространстве (1999 г.). Договор об учреждении Евразийского экономического сообщества (ЕврАзЭС, 10 октября 2000 г.).

12. “Ўзбекистон Республикасида ташки савдо фаолиятини эркинлаштиришга доир қушимча чора-тадбирлари туғрисида”ги Вазирлар Маҳкамасининг 1998 йил 31 мартдаги 137-сон қарори.

13. Международная конвенция об упрощении и гармонизации таможенных процедур (Киотская конвенция 1973 г.) и другие международные документу, касающиеся таможенного дела.

### **Илмий монографиялар ва мақолалар**

14. Хачиев Г. Узбекистан: портрет на фоне мировой экономики, Деловой партнер, 5 января 2006 г., № 1.

15. Эрназаров Д. Материковый альянс сулит Ташкенту выгоду? Деловой партнер, 26 января 2006 г., № 4.

16. Бозоров А. Имплементация международных норм и принципов в законодательство Республики Узбекистан, 2 февраля 2006 г., № 5.

17. Номозов Б. Накануне юбилейного саммита (ШОС), Деловой

партнер, 29 декабря 2005 г., № 52.

18. Акбаров Д. Порядок проведения антидемпинговых расследований в Узбекистане, Деловой партнер, 24 ноября 2005 г., № 47.

19. Бакаева К. Лицензирование – как мера нетарифного регулирования внешней торговли, Деловой партнер, 8 декабря 2005 г., № 49.

20. Пулатов Б. Особенности национальной стандартизации, Деловой партнер, 8 декабря 2005 г., № 49.

21. Многогранность международных отношений, НТВ, 23 января 2004 г. №4

### **Қўшимча адабиётлар**

1. Муаллифлар гуруҳи. Ўзбекистонда бизнес кейслар: Ўзбекистон Республикасидаги бизнес таълимотида “Кейс – Стади” услубининг қўлланиши. Ўқув қўлланма. – Т.: Академия, 2006. – 645б.

2. Бекмурадов А.ва бошқ. «Ташки иқтисодий сиёсат: савдо ва инвестициялар оқимлари».- Т., ТДИУ, 2005 й.-62 б.

3. Кочубей М.А. «Безопасность в таможенной сфере».- М., 2005, 254с.

4. Голиш Л. «Технологии обучения в экономическом образовании: технологии обучения на лекциях и семинарах в экономическом ВУЗе»,- Т., ТГЭУ, 2005, 203с.

5. Голиш Л. «Технологии обучения в экономическом образовании: введение в технологизацию обучения в экономическом ВУЗе»,- Т., ч. 2, ТГЭУ, 2005, 79с.

6. Ноздрачев А.Ф. Административная организация таможенного дела: Учебно – практическое пособие. – М.: МЦФЭР, 2005. – 480 с. – (Приложение к журналу «Налоговые споры», 5-2005).

7. Володин А.Г. «Глобализация: истоки, тенденции и перспективы», М., Полис, 2004, 296с.

8. Кокошин А.А. «Путь России в глобальной экономике», М., 2004, 267с.

9. Гулямов С.С. и др. «Дистанционное экономическое образование», - Т., Шарк, 2004, 84с.

10. Иванов В.Н., Кухаренко В.Б. Наука - таможне XXI века: Монография. М.: РИО РТА, 2003. - 184.

11. Хамидов И.А., Алимов А.М. “Узбекистон Республикасида ташки иқтисодий фаолият асослари”, Т., Узбекистон, 2002й.

12. Шорахмедов Ш.Ш., Аскарлов И.Р. ва бошқалар “Ташки иқтисодий фаолиятни бош тарифи орқали тартибга солиш”, Т., Ижод дунёси, 2002й.

13. Прокушин Е., Матвеева О.П. “Лицензирование экспорта и импорта” товаров”, М., Экономика, 2000г.

14. «Основы таможенного дела».- Т., под ред.У.Т.Камилова, «Мир экономики и права» 1998.

15. Миляков Н.В. Таможенная пошлина.– М.:Фин. и статистика, 2004,-



256 с.

16. Миляков Н.В. Таможенная пошлина. – М.: Финансы и статистика, 2004. – 256 с.

17. Беяшов В.А. Таможеннѳе процедурѳ: Учебно – практическое пособие.- М.: Приор - издат, 2004. – 272 с.

18. Свинухов В.Г. Таможенно-тарифное регулирование внешнеэкономической деятельности. Учеб. пособие. – Экономист, 2004.- 155с.

19. Беспалько В.Г. Доказѳвание по делам о контрабанде: Монографиф. – М.: РИОРТА, 2003. 240с.

20. Гамидуллаев С.Н., Кулешов А.В. Пособие для декларанта. Таможеннѳе процедурѳ. – СПб.: Питер, 2003.-443 с.

21. Гордиенков А.Д., Козѳкин А.Ф. Теория и практика доказѳвания по делам об уклонении от уплатѳ таможеннѳх платежей (в стадии предварительного расследования): Монография. – М.: РИО РТА, 2003.-161 с.

22. Демченко А.А. Организация системѳ управления в таможеннѳх органах. Лекция. – М.: РИО РТА, 2003. – 33с.

23. Дзюбенко П.В. Таможенно - тарифная политика в научном наследии Д.И. Менделеева: уроки для России: Учебное пособие. – М.: РИО РТА, 2003. – 304с.

---

#### **24. Интернет сайтлар**

1. <http://www.customs.uz>
2. <http://www.cnfp.ru>;
3. <http://www.europe.ru> ;
4. <http://www.fips.ru>;
5. <http://www.wto.org>;
6. <http://www.agris.ru> ;
7. <http://www.intellect>,
8. boom, ru;
9. <http://www.aso.ru>;
10. <http://www.customs.ru>.

**6. «БОЖХОНА ИШИ» ФАНИДАН ЯКУНИЙ БАҲОЛАШ  
САВОЛЛАРИ**

1. Тариф эскалацияси ва миллий иқтисодиётни ривожлантириш омилларини тушинтиринг?
2. Товарларни божхона қийматини кандай ҳисоблаш усулларини биласиз?
3. Айнан ўхшаш товар юзасидан тузилган битим қийматига қараб товарни божхона қийматини ҳисоблаш.
4. Ўхшаш товар юзасидан тузилган битим қийматига қараб товарни божхона қийматини ҳисоблаш.
5. Божхона божларини мамлакат иқтисодиётида тутган ўрни?
6. Ташқи иқтисодий фаолиятни тартибга солишда бож тарифи?
7. Божхона божларининг синфланиши ва қўллаш тартиби.
8. Импорт божларини мамлакат иқтисодиётини ривожлантиришдаги ва уни жаҳон иқтисодиётига интеграллашувини жадаллаштиришдаги аҳамияти?
9. Давлатнинг бож тариф сиёсатини бошқаришда давлат ташкилотлари ва уларнинг асосий вазифалари нимадан иборат?
10. Тарифни кичик ва катта давлат иқтисодиётларига таъсири уртасидаги кандай фарк бор?
11. Кандай тариф оптимал тариф ҳисобланади?
12. Тариф квотаси нима?
13. Экспорт тарифини импорт тарифи иқтисодиётдан фарқи нимада?
14. Тарифни киритилиши тарафдорлари билан каршилари кандай аргументлардан фойдаланадилар?
15. Ташқи иқтисодий сиёсат мазмун моҳияти нимадан иборат?
16. Ташқи иқтисодий сиёсатга таъсир килувчи омилларни санаб утинг?
17. Савдо ва тарифлар буйича бош келишувнинг асосий тамойиллари кандай масалаларни ечишга қаратилган?
18. Шу давргача ГАТТ/ВТОни нечта раундлари утказилди?
19. Бу раундларда кандай асосий масалалар қурилган?
20. Бутунжаҳон савдо ташкилоти қачон ташкил топди?
21. Бутунжаҳон савдо ташкилотининг асосий келишувларини санаб утинг?
22. Ўзбекистон Республикаси Бутун Жаҳон Савдо Ташкилотининг қайси келишувларига қўшилди?
23. Ўзбекистон Республикасининг Бутун Жаҳон Савдо Ташкилотига аъзо бўлиши кандай ижобий ва салбий оқибатларга олиб келиши мумкин?
24. Иқтисодий фаолиятнинг ҳуқуқий ва ташкилий асослари .
25. Эркин савдо сиёсати билан протекционизм уртасидаги фарк?
26. Ўзбекистон Республикаси савдо сиёсатини ҳозирги ҳолати кандай?
27. Савдо сиёсатини асосий воситаларини санаб утинг.

28. Давлат бож-тариф сиёсатини самарадорлигини оширишда маркетинг изланишларини ашчамияти.
29. Жащон савдо ташкилоти тамойиллари асосида давлат бож-тариф сиёсатини такомиллаштириш.
30. Ишлаб чикариш ортикчалиги качон юз беради?
31. Эркин савдо сиёсатини протекционизмдан афзаллиги нимада?
32. Ўзбекистон Республикасида божхона тўловлари ва уларни ундириш тартиби.
33. Божхона тўловлари бўйича бериладиган имтиёзларни мамлакат иктисодиётини ривожлантиришдаги ахамияти.
34. Қўшилган қиймат солиғидан озод этилган корхоналарни Ўзбекистон Республикаси иктисодиётида тутган ўрни.
35. Божхона тўловлари ёрдамида ички бозорни химоя қилиш масалалари.
36. Акциз солиғи ва уни иктисодий ахамияти.
37. Божхона йиғимлари ташқи савдо айланмасини тартибга солиш тизимида.
38. Халқаро савдони глобаллашуви шароитида бож тарифидан фойдаланиш.
39. Божхона тизимида тартибга солишни нотариф усулларини санаб утинг?
40. Ўзбекистонда давлатнинг бож тариф сиёсатини олиб боришни ва бошқаришни хукукий базаси?

II-БЎЛИМ.

**«БОЖХОНА ИШИ» ФАНИДАН МАЪРУЗА  
ВА АМАЛИЙ МАШҒУЛОТЛАР БЎЙИЧА РЕЖА-  
ТОПШИРИҚЛАР ВА ЎҚУВ-УСЛУБИЙ  
ҲУЖЖАТЛАР**

*Талабанинг исми ва шарифи* \_\_\_\_\_

*Кафедра* \_\_\_\_\_

*Ўқитувчининг исми ва шарифи* \_\_\_\_\_

1 мавзу	<b>ХАЛҚАРО САВДО ВА УНИ РИВОЖЛАНИШ ТАРИХИДА БОЖХОНА ХИЗМАТИНИНГ ТУТГАН</b>
------------	--

## ЎРНИ

### 1.1. Кириш мавзу бўйича маъруза, режа, топшириқ ва ўқув-услубий хужжатлар

<b>Маъруза режаси:</b> 1. Ташки иктисодий сиесат- давлатнинг ташки иктисодий алокаларни тартибга солишга йуналтирилган фаолиятдир. 2. Ташки иктисодий сиесатнинг мазмун моҳияти. 3. Ташки иктисодий сиесат–миллий иктисодиетнинг таракиетини таъминлайдиган муҳим воситадир .		
<b>Машғулотнинг мақсади:</b>	Ташки иктисодий сиесатини ташкил қилишни асослари хақида тушунчага эга бўлиши керак .	
<b>Талабанинг ўқув фаолияти натижалари:</b> <ul style="list-style-type: none"><li>• ташки иктисодий сиесат моҳиятини айтиб беради;</li><li>• давлатнинг ташки иктисодий алокаларини тартибга солишга йуналтирилган фаолиятини айтиб бера олади, унинг назарий ва методологик мазмунини таҳлил қилади;</li><li>• миллий иктисодиетнинг таракиетини таъминлайдиган муҳим воситаларини санаб беради ва изоҳ беради.</li></ul>		
<b>Мустақил ўрганиш учун топшириқлар:</b> 1. Маърузани матни билан танишиб чиқинг ва саволларга жавоб беринг. Эслатма: 4.1-га қаранг. 2. Ўқув хужжатлар билан танишиб чиқинг. Эслатма: 1.1, 1.2, 1.3-га қаранг. 3. Ўқув топшириқлар бажаринг. Эслатма: 2.1-га қаранг. 4. Ўқув топшириқларни бажариш коидалари билан танишинг. Эслатма: 3.1, 3.2-га қаранг.		
<b>Назорат шакли:</b> Оғзаки назорат, савол-жавоб ва ўз-ўзини назорат қилиш.	<b>Максимал балл:</b> 3 б. <b>Талабага қўйилган балл:</b> _____	<b>Ўқитувчи имзоси:</b> _____

## ЎҚУВ-УСЛУБИЙ МАТЕРИАЛЛАР

### I. ЎҚУВ МАТЕРИАЛЛАР

**1.1. Ислом Каримов томонидан солиқ сиёсатини янада такомиллаштиришга доир амалиётда синалган принцип ва ёндашувларни ишлаб чиқилишида бошқа мамлакатларнинг илғор тажрибасидан фойдаланишни муҳимлиги**

*Бизнинг бош мақсадимиз – жамиятни демократиялаштириш ва янгилаш, мамлакатни модернизациялаш ва ислох этишдир.*

**1.2. Божхона ишини ривожлантиришнинг асосий йуналишлари**



**II. ЎҚУВ ТОПШИРИҚЛАР**

**2.1. T-схема жадвалини тўлдириш**

Бож тариф сиесатини шаклланишини асосий омиллари нималардан иборат?	Аксинча-чи?

### III. МАЪЛУМОТ-АХБОРОТ МАТЕРИАЛЛАР

#### 3.1. «Ақлий ҳужум»нинг асосий қоидалари:

- олға сурилган ғоялар баҳоланмайди ва танқид остига олинмайди;
- иш сифатига эмас, сонига қаратилади, ғоялар қанча кўп бўлса шунча яхши;
- исталган ғояларни мумкин қадар кенгайтириш ва ривожлантиришга ҳаракат қилинади;
- муаммо ечимидан узоқ ғоялар ҳам қўллаб-қувватланади;
- барча ғоялар ёки уларнинг асосий мағзи (фаразлари) қайд этиш йўли билан езиб олинади;
- «ҳужум»ни ўтказиш вақти аниқланади ва унга риоя қилиниши шарт;
- бериладиган саволларга қисқача (асосланмаган) жавоблар бериш кўзда тутилиши керак.

#### 3.2. «Т-схема» техникаси

- бу технология мураккаб, кўптармокли, мумкин қадар

Т-схема қонун-қоидалари билан танишиб чиқади.

муаммо характеридаги мавзуларни ўрганишга қаратилган; бунда уларнинг ҳар бири алоҳида нуқталардан муҳокама этилади. Масалан ижобий ва салбий томонлари, афзаллик ва камчиликлари, бир ғоянинг икки томони, фойда ва зарарлари;

- танқидий, таҳлилий, аниқ мантиқий фикрлаш муваффақияти ривожлантиришига ҳамда ўз ғоялари, фикрларини ёзма ва оғзаки шаклда ихчам баён этиш, ҳимоя қилишга имкон яратади;

- маъруза якунида қўлланилади;

Якка таркибда ёки жуфт-жуфт бўлиб Т-схемани тўлдиради

Ўз ғояларини ёзма равишда ўнг ва чап тарафларида ёзиб чиқадилар. Ғоялар қарама-қарши бўлиши мумкин.

Схемадаги ғоялар таққосланиши ва якка тартибда, жуфт-жуфт ҳолда ёки кичик гуруҳларда тўлдирилиши мумкин.

Ҳар бир тингловчи ўз фикрини эркин ҳолда тўлиқ баён этиши мумкин.

#### IV. ЎЗ-ЎЗИНИ НАЗОРАТ ҚИЛИШ УЧУН МАТЕРИАЛЛАР:

##### 4.1. Такрорлаш учун саволлар:

1. Ташки иктисодий сиесат мазмун моҳияти нимадан иборат?
2. Ташки иктисодий сиесатга таъсир этувчи омиллар?
3. Савдо ва тарифлар буйича бош келишувнинг асосий тамойиллари қандай масалаларни ечишга қаратилган?
4. Шу давргача ГАТТ/ВТОни нечта раундлари утказилди?
5. Бу раундларда қандай асосий масалалар қўрилган ?
6. Бутун жаҳон ташкилоти қачон ташкил топди?
7. Бутун жаҳон савдо ташкилотининг асосий келишувлари?
8. Ўзбекистон Республикасининг БЖСТга аъзо бўлиши қандай ижобий ва салбий оқибатларга олиб келиши мумкин ?

#### ТАКЛИФ ВА МУЛОҲАЗАЛАР УЧУН

2 Мавзу

**ҚАДИМГИ ДУНЁДА БОЖХОНА  
МУНОСАБАТЛАРИНИ ПАЙДО БЎЛИШИ**



## 2.1. Информацион кўргазмали маъруза бўйича режа топшириқ ва ўқув-услубий хужжатлар

<b>Маъруза режаси:</b>		
<ol style="list-style-type: none"> <li>1. Ўзбекистон Республикасининг экспорт сиесати .</li> <li>2. Ўзбекистон Республикасининг импорт сиесати.</li> <li>3. Ўзбекистон Республикасининг инвестиция сиесати.</li> </ol>		
<b>Машғулотнинг мақсади:</b>	Экспорт ва импорт сиесати ҳақида умумий тасаввурни шакллантириш, маънавиятни ривожлантириш – давлат сиёсати ҳақида тушунча ҳосил қилиш.	
<b>Талабанинг ўқув фаолияти натижалари:</b>		
<ul style="list-style-type: none"> <li>• «Божхона иши» фанининг предмети ва «сиесат» тушунчаси моҳиятини айтиб беради;</li> <li>• Бож тариф сиесатининг асосий таркибий қисмлари ва категориялари, унинг ривожланиш қонуниятларини санаб беради ва изоҳ беради;</li> <li>• Давлатнинг экспорт ва импорт сиесатини таҳлил қилади.</li> </ul>		
<b>Мустақил ўрганиш учун топшириқлар:</b>		
<ol style="list-style-type: none"> <li>1. Маърузани матни билан танишиб чиқинг ва саволларга жавоб беринг. Эслатма: 4.1-га қаранг.</li> <li>2. Ўқув хужжатлар билан танишиб чиқинг. Эслатма: 1.1, 1.2, 1.3, 1.4, 1.5-га қаранг.</li> <li>3. Ўқув топшириқлар билан танишиб чиқинг. Эслатма: 2.1-га қаранг.</li> <li>4. Ўқув топшириқларни бажаришга тайёрланинг. Эслатма: 3.1-га қаранг.</li> </ol>		
<b>Назорат шакли:</b> Оғзаки назорат, савол-жавоб ва ўз-ўзини назорат қилиш.	<b>Максимал балл:</b> 3 б. <b>Талабага қўйилган балл:</b> _____	<b>Ўқитувчи имзоси:</b> _____

### ЎҚУВ-УСЛУБИЙ МАТЕРИАЛЛАР

#### I. ЎҚУВ МАТЕРИАЛЛАР

##### 1.1. Бож тарифини таҳлили

«Бизнинг бош мақсадимиз-жамиятни демократиялаштириш ва янгилаш, мамлакатни модернизациялаш ва ислох этишдир» мавзусида сузлаган маърузаларида таъкидланганидек: «Принципиал муҳим устивор вазифаларидан бири солиқ сиёсатини янада такомиллаштириш. Айтиш жоизки, юқорида зикр этилган устивор вазифаларнинг барчаси солиқ сиёсатимизни такомиллаштириш билан бевосита боғлиқ. Солиққа тортиш масаласида амалиётда синалган принцип ва ёндашувларни ишлаб чиқиш, бу борада бошқа мамлакатларнинг илгор тажрибасидан фойдаланиш ута муҳимдир»

*И.КАРИМОВ*

## 1.2. Маънавиятнинг таркибий қисмлари

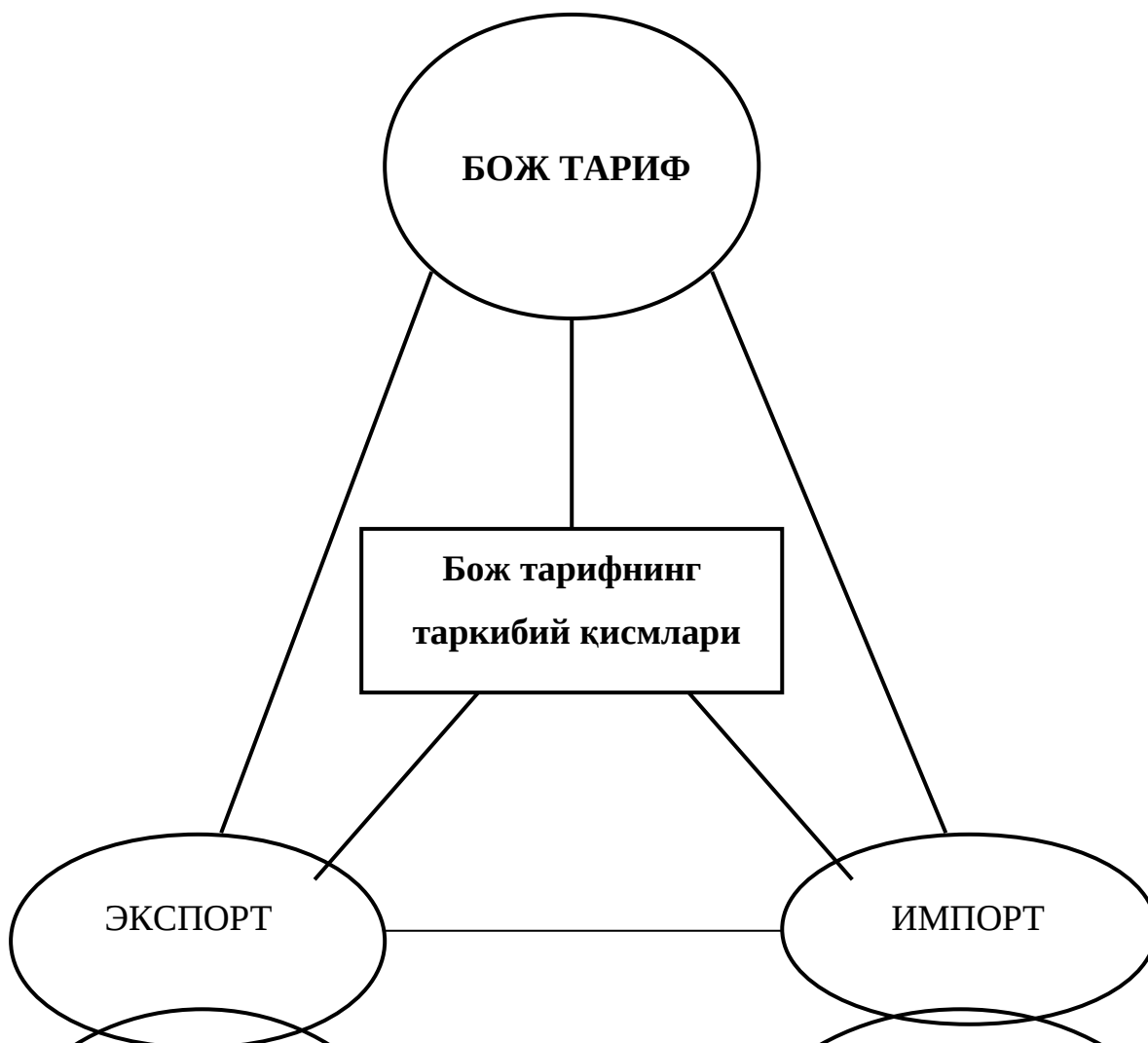

## 1.3. Маънавиятнинг шахс, миллат, тараққиёт ва жамият билан ўзаро алоқадорлиги

---

савдо сиёсатининг  
асосий қуроли ва  
давлатнинг ички  
бозорни тартибга  
солиш воситаси;

бож тарифида кўзда  
тутилган божхона  
божлари ставкалари  
божхона чегараси  
орқали олиб  
ўтилаётган товарлар  
ва транспорт  
воситалари учун ташқи  
иқтисодий фаолиятда  
товарлар  
номенклатураси  
асосида белгиланади;



---

#### 1.4. Ўзбекистон Республикаси ташқи иқтисодий сиёсатининг асосий шакллари.

## Ташки иктисодий сиесат

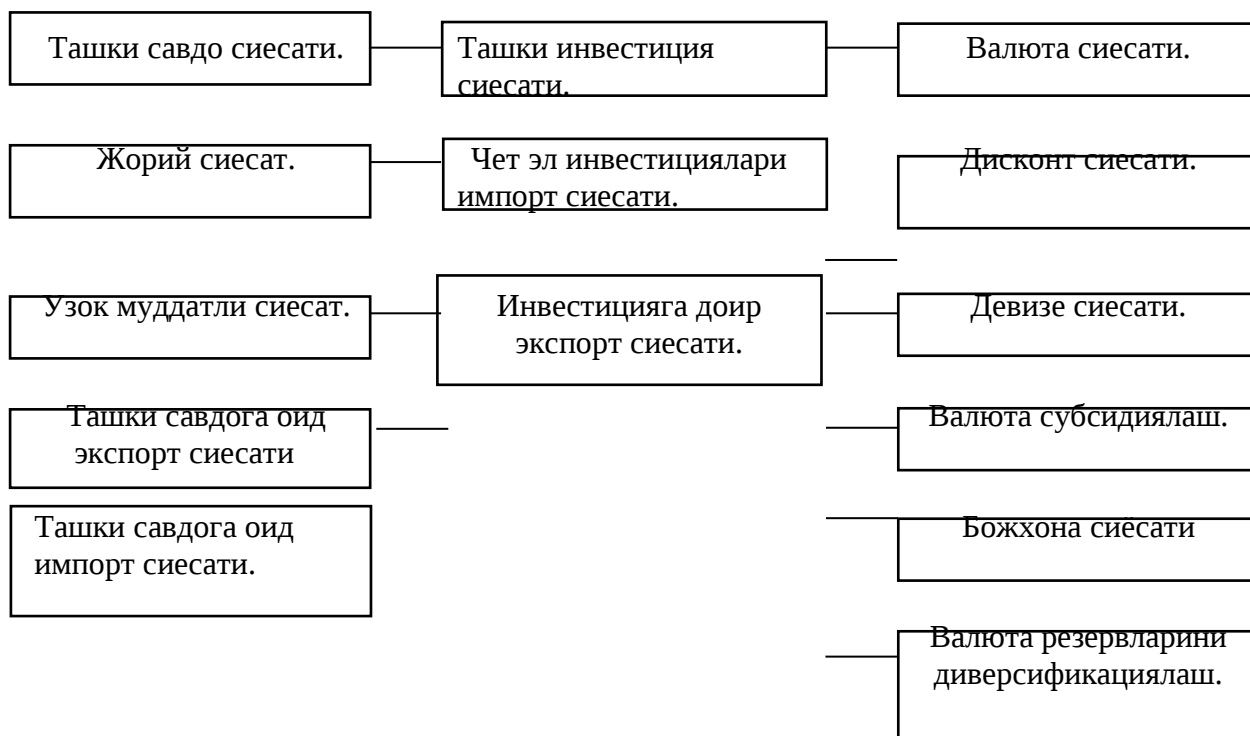

### 1.5. «БОЖХОНА ИШИ» курсини ўрганиш методлари

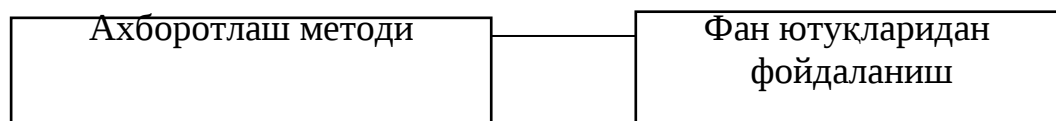

## II. ЎҚУВ ТОПШИРИҚЛАР

### 2.1. ФСМУ жадвалини тўлдириш

## Юксак маънавият жамият тараққиётининг асоси бўла оладими?

**F**

Фикрингизни баён этинг.

**S**

Фикрингизни баёнига бирор сабаб кўрсатинг.

**M**

Кўрсатилган сабабни тушунтирувчи мисол келтиринг.

**U**

Фикрингизни умумлаштиринг.

### III. МАЪЛУМОТ-АХБОРОТ МАТЕРИАЛЛАР

#### 3.1. ФСМУ технологияси

(Ф) – Фикрингизни баён этинг.

(С) – Фикрингиз баёнига бирор сабаб кўрсатинг.

(М) – Кўрсатилган сабабни тушунтирувчи мисол келтиринг.

(У) – Фикрингизни умумлаштиринг.

Ушбу технология тингловчиларни ўз фикрини ҳимоя қилишга, эркин фикрлаш ва ўз фикрини бошқаларга ўтказишга, очиқ ҳолда баҳслашишга, эгалланган билимларни таҳлил қилишга, қай даражада эгаллаганликларини баҳолашга ҳамда тингловчиларни баҳслашиш маданиятига ўргатади.

### IV. ЎЗ-ЎЗИНИ НАЗОРАТ ҚИЛИШ УЧУН МАТЕРИАЛЛАР:

#### 4.1. Такрорлаш учун саволлар:

1. Ўзбекистон Республикасининг экспорт сиесати нимадан иборат?
2. Ўзбекистон Республикасининг импорт сиесати нимадан иборат?
3. Ўзбекистон Республикасини инвестиция сиесати нимадан иборат?
4. Иктисодий интеграциянинг энг содда қуриниши?
5. Иктисодий интеграциянинг асосий омиллари ?

6. Марказий Осиё давлатлари уртасида иқтисодий интеграция қачон бошланган?
7. Ўзбекистон Республикасининг Европа Итфоқи давлатлари билан ҳамкорлиги?

**ТАКЛИФ ВА МУЛОҲАЗАЛАР УЧУН**

---

## **2.2. Индивидуал топшириқларни бажаришга асосланган амалий машғулот бўйича режа-топшириқ ва ўқув-услубий ҳужжатлар**

### ***Амалиёт машғулоту:***

1. Ўзбекистон Республикаси ташқи иқтисодий сиёсатнинг тушунчасига таърифлари.
2. Ўзбекистон Республикаси «Бож тариф тугрисида»ги қонун ишлаб чиқилган концепциянинг назарий, методологик ва амалий аҳамияти.



3. «Бож тарифи» тушунчасининг моҳияти. Тарифни таркибий қисм-лари.		
4. «Давлатнинг бож тариф сиесати» предмети, иктисодий сиесатнинг асосий шакиллари.		
<b>Машғулотнинг мақсади:</b>	Мавзу бўйича билимларни чуқурлаштиришни таъминлаш.	
<b>Талабанинг ўқув фаолияти натижалари:</b>		
<ul style="list-style-type: none"> <li>• амалий машғулот режалари билан олдиндан танишиб чиқиб, тайёргарлик кўради;</li> <li>• давлат бож тариф сиесатини тушунтириб бера олади ;</li> <li>• бож тариф, солиқ тизими, протекционизм, демпинг, антидемпинг, тушунчаларига таъриф беради;</li> <li>• фан бўйича мукамал ғояларини ёритиб бериб, ўз эркин фикрини намоён этади;</li> <li>• бож тариф асослари предметининг таркибий қисмларига алоҳида изоҳ беради.</li> <li>• божхона ишини устувор йўналиши даражасига кўтарилиши сабабларини санаб беради.</li> </ul>		
<b>Мустақил ўрганиш учун топшириқлар:</b>		
1. Эссе ёзиб келинг. Эслатма: 3.1-га қаранг.		
2. Гуруҳларда ишлаш қоидаси билан танишиб чиқинг. Эслатма: 2.1-га қаранг.		
3. Ўқув топшириқларни бажаришга тайёрланинг. Эслатма: 1.1, 1.2, 1.3, 1.4-га қаранг.		
4. Мавзу бўйича суҳбат ва баҳс мунозарага тайёрланинг.		
<b>Назорат шакли:</b> Оғзаки назорат, савол-жавоб ва ўз-ўзини назорат қилиш.	<b>Максимал балл:</b> 3 б. <b>Талабага қўйилган балл:</b> _____	<b>Ўқитувчи имзоси:</b> _____

## ЎҚУВ УСЛУБИЙ МАТЕРИАЛЛАР

### I. ЎҚУВ ТОПШИРИҚЛАР

Нима учун бож тариф сиесатида компенсацион сиесати кулланилади	«... нима учун?» органиайзерини тўлдиринг		
	Нима	Нима учун?	Нима учун?

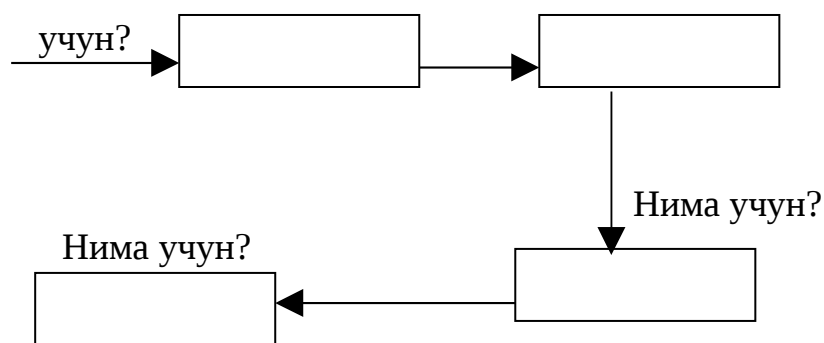

### 1.2. «Муаммоли вазият» жадвалини тўлдириг

<i>«Муаммоли вазият» Тури</i>	<i>«Муаммоли вазият» сабаблари</i>	<i>Вазиятдан чиқиб кетish ҳаракатлари</i>
Нима учун бож тариф сиёсатини олиб бориш лозим?		

### 1.3. Эксперт қоғозлари - топшириқлар

*1-гуруҳ*

1.Узбекистон Республикасининг экспорт сиесати нимадан иборат?

*2-гуруҳ*

2. Узбекистон Республикасининг импорт сиесати нимадан иборат?

*3-гуруҳ*

3.Узбекистон Республикасини инвестиция сиесати нимадан иборат?

*4-гуруҳ*

4.Иктисодий интеграциянинг энг содда куриниши?

### 1.4. Баҳолаш мезони ва кўрсаткичлари

<b>Гуруҳлар</b>	<b>Саволнинг тўлиқ ва аниқ ёритилиши 0-5 балл</b>	<b>Мисоллар би- лан муаммога ечим топиши 0-5 балл</b>	<b>Гуруҳ аъзоларининг фаоллигини 0-5 балл</b>	<b>Жами балл</b>

15 – 13 балл – «аъло».

12 – 10 балл – «яхши».

9 – 6 балл – «қониқарли».

## **II. МАЪЛУМОТ-АХБОРОТ МАТЕРИАЛЛАР**

### **2.1. Кичик гуруҳларда ишлаш қондаси**

1. Талабалар ишни бажариш учун зарур билим ва малакаларга эга бўлмоғи лозим.
2. Гуруҳларга аниқ топшириқлар берилмоғи лозим.
3. Кичик гуруҳ олдида қўйилган топшириқни бажариш учун етарли вақт ажратилади.
4. Гуруҳлардаги фикрлар чегараланмаганлиги ва тазйиққа учрамаслиги ҳақида огоҳлантирилиши зарур.
5. Гуруҳ иш натижаларини қандай тақдим этишини аниқ билишлари, ўқитувчи уларга йўриқнома бериши лозим.
6. Нима бўлганда ҳам мулоқотда бўлинг, ўз фикрингизни эркин намоён этинг.

## **III. ЎЗ-ЎЗИНИ НАЗОРАТ ҚИЛИШ УЧУН МАТЕРИАЛЛАР**

### **3.1. Топшириқ**

«Марказий Осиё давлатлари уртасида иқтисодий интеграция қачон бошланган» мавзусида эссе ёзиб келиш.

## **ТАКЛИФ ВА МУЛОҲАЗАЛАР УЧУН**

---

**3**  
мавзу

**ЎРТА АСРЛАРДА БОЖХОНА ИШИНИНГ  
РИВОЖЛАНИШИ**

**3.1. Информацион маълумотга эга бўлган маъруза бўйича  
режа топшириқ ва ўқув-услубий хужжатлар**

<b>Маъруза режаси:</b>		
1. Иқтисодиёт тушунчаси. Ўзбекистон Республикасининг ўзига хос бозор иқтисодиёти йўлидан жаҳон тан олган «Ўзбекистон йўлидан» ривожланиш. 2. Ташки савдо сиесати. 3. Эркин савдо зоналарини ташкил этиш.		
<b>Машғулотнинг мақсади:</b>	Иқтисодиёт муайян ижтимоий тузумдаги ишлаб чиқариш муносабатлари мажмуи эканлиги ҳақида билиш ва кўникмаларни шакллантириш, иқтисодий эҳтиёжлар ва маънавиятнинг ўзаро боғлиқлиги ҳақида тушунча ҳосил қилиш.	
<ul style="list-style-type: none"> <li>• Эркин иқтисодий зоналарни ташкил этилишини изоҳлаб беради, Иқтисодиёт тушунчасига таъриф беради.</li> <li>• бозор иқтисодиёти шароитида эркин саидо режимини жорий этилишини айтиб беради.</li> <li>• узаро бож ва ташки савдо миқдорий чеклашларни таҳлил қилади.</li> </ul>		
<b>Мустақил ўрганиш учун топшириқлар:</b>		
1. Маъруза матни ва ўқув хужжатлари билан танишиб чиқинг. Эслатма: 1.1, 1.2, 1.3-га қаранг.		
2. Ўқув топшириқлар билан танишиб чиқинг. Эслатма: 2.1, 2.2, 2.3-га қаранг.		
3. Ўйин технология қоидалари билан танишиб чиқинг. Эслатма: 3.1, 3.2-га қаранг.		
4. Ўқув машғулоти якунида билимингизни текширинг. Эслатма: 4.1-га қаранг.		
<b>Назорат шакли:</b> Оғзаки назорат, савол-жавоб ва ўз-ўзини назорат қилиш.	<b>Максимал балл:</b> 3 б. <b>Талабага қўйилган балл:</b> _____	<b>Ўқитувчи имзоси:</b> _____

## ЎҚУВ-УСЛУБИЙ ТОПШИРИҚЛАР

### I. ЎҚУВ МАТЕРИАЛЛАР

#### 1.1 Таянч сўз ва иборалар

1.	Божхона	9.	Давлат ҳудуди.
2.	Демпинг	10.	Давлат чегараси.

3.	Божхона божи	11.	Давлат суверенитети
4.	Демпинга карши бож	12.	Ишлаб чиқиш омиллари.
5.	Экспорт	13.	Реэкспорт.
6.	Импорт	14.	Реэмпорт.
7.	Қвота	15.	Бозор иқтисодининг талаби.
8.	Чеклаш	16.	Билвосита солиқлар.

### 1.2 Божхона иши фани куйидаги фанлар билан боглик.



### 1.3. Иқтисодий йўналишнинг таърифлари

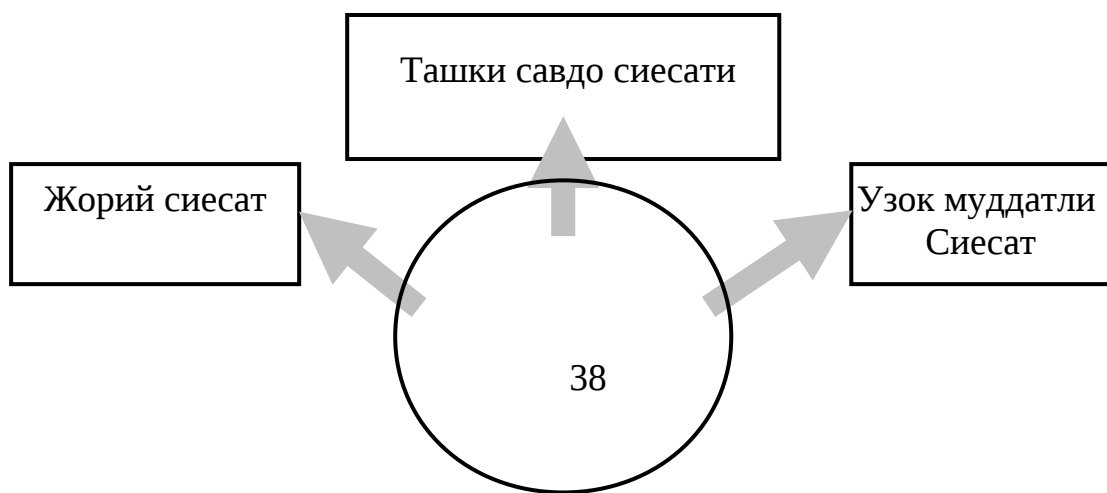

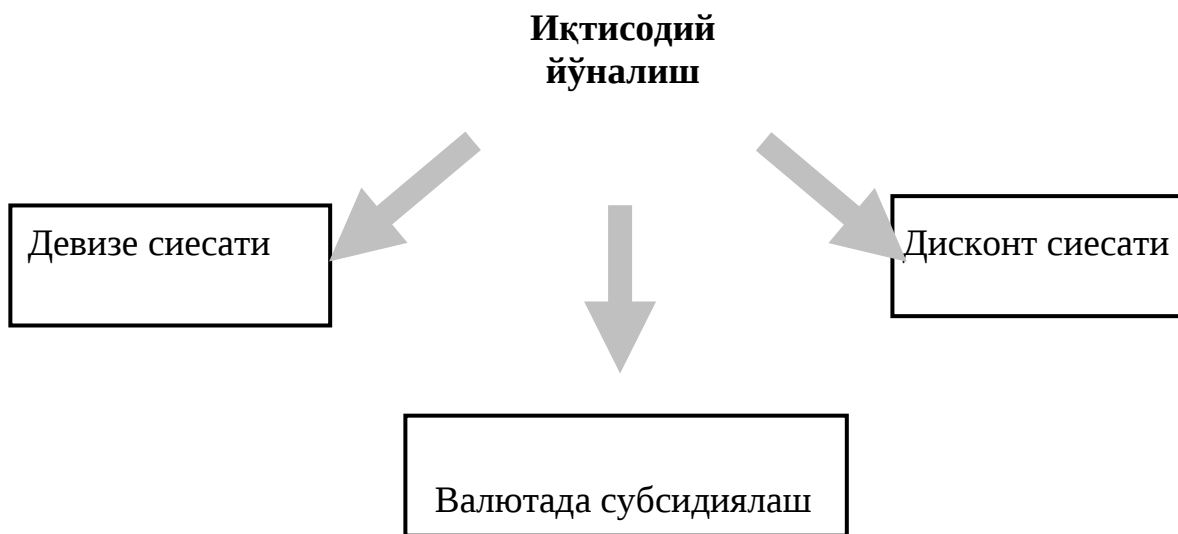

## II. ЎҚУВ ТОПШИРИҚЛАР

### 2.1. «Каскад» органиайзирини тўлдириг

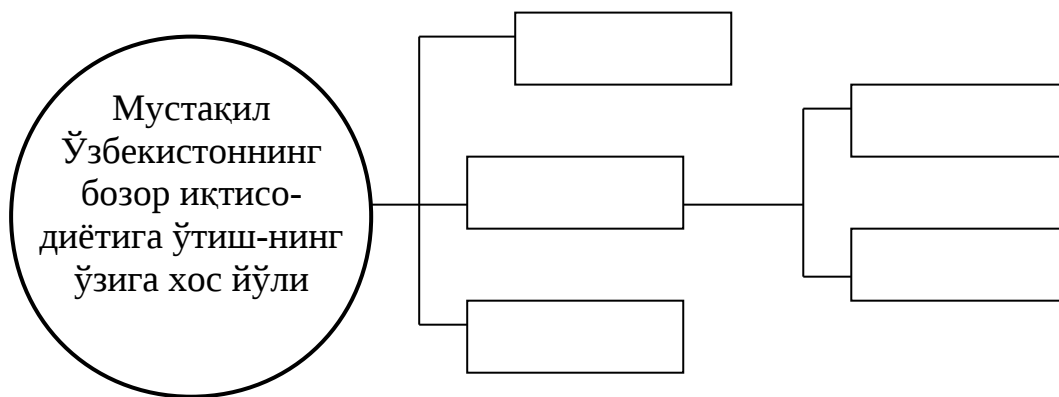

### 2.2. «Балиқ скелети» органиайзирини тўлдириг

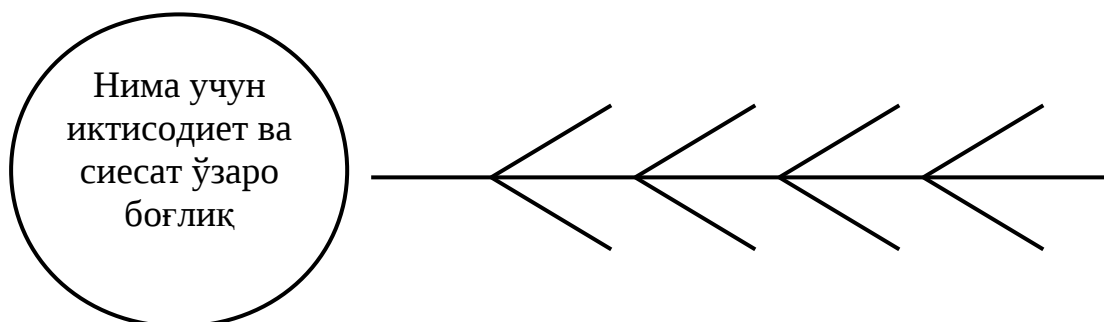

### 2.3. Мавзуни мустаҳкамлашга қаратилган «Блиц-сўров» саволлари

№	Саволлар	Жавоблар
1.	И.Каримов Олий Мажлиснинг қайси сессиясида «Ўзбекистон XXI асрга интилоқда» мавзусида маъруза қилди?	
2.	Ўзбекистон Республикасининг “Бож тарифи тугрисида”ги қонуни қачон қабул қилинган.	
3.	«Кадрлар тайёрлаш миллий дастури» Олий Мажлиснинг қайси сессиясида қабул қилинди?	
4.	Ўзбекистон Республикаси Президентининг 1998 йил 18 феврал “Импорт операцияларини тартибга солиш бўйича қўшимча чора - тадбирлари тугрисида” .қарори қачон қабул қилинган?	
5.	Ўзбекистон Республикаси Вазирлар Маҳкамасининг “Ташқи иқтисодий фаолиятни тартибга солишни такомиллаштириш чора - тадбирлари тугрисида”ги қарори қачон қабул қилинган?	
6.	Ўзбекистон пахта маҳсулотини экспорт қиладиган мамлакатлар ичида нечанчи ўринни эгаллайди?	

## III. МАЪЛУМОТ-АХБОРОТ МАТЕРИАЛЛАР

### 3.1. «Каскад» техникаси

Ушбу технология ғоялар тизимини ишлаб чиқишга қўмак беради:  
Асосий мақсади: аниқ ва ижодий фикрлаш қобилиятини фаоллаштириш.



### 3.2. «Балиқ склети» техникаси

Ушбу технология ката муаммоларнинг ечимини топишга қаратилган. Юқори қисмида муаммолар тури ёзилса, пастки қисмида эса мисоллар билан изоҳланади.

## IV. ЎЗ-ЎЗИНИ НАЗОРАТ ҚИЛИШ УЧУН МАТЕРИАЛЛАР

### 4.1. Тестлар

1. ККС қандай товарлардан ундирилади?

- А) импорт товарларидан
- б) транзит товарлардан
- в) реимпортдан
- г) реэкспортдан
- д) экспорт қилинадиган товарлардан

2. Божхона қийматини аниқлашнинг 1-усули қандай?

- А) Айнан бир хил товарлар юзасидан тузилган битим қийматига қараб баҳолаш
- б) импорт қилинаётган товарларни шартнома қийматидан келиб чиққан ҳолда
- в) товарларнинг бир-бирига ухшашлигига қараб
- г) қийматларни чегириб ташлашдан келиб чиққан ҳолда
- д) қийматларни кушишга асосланган ҳолда

3. Алкогол ичимликлар ва тамаки маҳсулотлардан ташқари акцизга тортиладиган товарлардан акциз солиғи қандай ҳисобланади?

- А)  $O_k(C \times 100)/(100-A)$
- б)  $A_c \text{ қ } O \text{ х } A + C \text{ х } A.$
- в)  $A_c \text{ қ } (C \text{ х } A) - C.$
- г)  $A_c \text{ қ } C \text{ х } A /100.$
- Д)  $A_c \text{ қ } O \text{ х } A /100.$

4. АКШда қайси йили конгресс томонидан бирламчи бож-тариф тизими маъқулланган?

- А) 1789 йилда
- б) 1889 йилда
- в) 1989 йилда
- г) 1689 йилда
- д) 1589 йилда

5. Тариф преференцияси нима?

А) Ўзбекистон Республикасининг божхона сиёсатини амалга оширишда божхона чегараси орқали олиб утиладиган товарга бож тулашга нисбатан бир томонлама тартибга имтиёз берилиши

б) Акциздан озод қилиш

в) ККС дан озод қилиш

г) илгари туланган божни қайтармаслик

д) бож ставкаларини пасайтириш

6. Ташқи иқтисодий фаолиятни (ТИФ) тартибга солиш усулларининг қандай гуруҳларини биласиз?

а) миқдорий;

б) тариф;

в) нотариф;

г) молиявий;

д) амалий.

7. Квоталаш нима?

а) миқдорий чегаралаш;

б) импортни чегаралаш;

в) экспортни чегаралаш;

г) экспорт ва импортни миқдорий томондан чегаралаш.

8. Бож нима?

а) тўлов тури;

б) солиқ тури;

в) божхона органлари томонидан ундириладиган тўловлар;

г) Ўзбекистон республикасининг божхона чегарасидан товарлар олиб ўтилаётган божхона органлари томонидан ундириладиган тўловлар;

д) божхона органлари томонидан ундириладиган йиғим.

9. Ундирилиш тартибига кўра божлар қандай турларга бўлинади?

а) адвалор, хос, аралаш;

б) демпингга қарши, мавсумий;

в) ўзгармас, ўзгарувчи;

г) преференциал, хос;

д) автоном, хосмас.

10. Импорт божининг асосий функциялари:

а) протекционистик, фискаль, мувофиқлаштирувчи;

б) протекционистик, щимоя;

- в) фискаль, қўллаб-қувватловчи;
- г) бюджетни тўлдириш, щимоя;
- д) рағбатлантириш, щимоя.

11. Ташқи иқтисодий фаолият нима?

- а) давлатлараро иқтисодий муносабатлар;
- б) жисмоний ва юридик шахслар ўртасидаги иқтисодий муносабатлар;
- в) халқаро меънат тақсимоти;
- г) давлатларнинг халқаро ташкилотлар билан шамкорлиги;
- д) бир мамлакат ташқи иқтисодий фаолият субъектларининг бошқа мамлакат ташқи иқтисодий фаолият субъектлари ва халқаро ташкилотлар билан ўзаро манфаатли иқтисодий алоқаларидир.

12. ТИФни давлат томонидан тартибга солишнинг нотариф усуллари:

- а) миқдорий чегаралаш, молиявий;
- б) тариф, нотариф;
- в) молиявий, миқдорий чегаралаш, кўзга ташланмас иқтисодий;
- г) билвосита, бевосита, маъмурий;
- д) маъмурий, иқтисодий, тариф.

13. ТИФни давлат томонидан тартибга солишнинг тариф усуллари

- а) бож тарифи, божлар;
- б) импорт божлари, экспорт божлари;
- в) бож тарифи, тариф квотаси;
- г) демпингга қарши бож, компенсацион бож;
- д) хос, аралаш, демпингга қарши.

14. Миқдорий чегаралаш усуллари қандай турларга бўлинади?

- а) квоталаш, субсидиялаш;
- б) квоталаш, демпинг, кредитлаш;
- в) квоталаш, лицензиялаш, экспортни «ихтиёрий чегаралаш»;
- г) субсидиялаш, лицензиялаш, кредитлаш;
- д) лицензиялаш, кредитлаш, демпинг.

15. Молиявий усулларнинг қандай турларини биласиз?

- а) квоталаш, кредитлаш, демпинг;

- б) кредитлаш, субсидиялаш, демпинг;
- в) бож тарифи, субсидиялаш, демпинг;
- г) экспортни чегаралаш, кредитлаш, субсидия;
- д) кредитлаш, субсидиялаш, квоталаш.

16. Лицензия нима?

- а) баъзи хўжалик фаолиятини амалга ошириш;
- б) экспорт ресурсларидан унумли фойдаланиш;
- в) давлатнинг ваколатли органлари томонидан баъзи хўжалик фаолияти ва ташқи савдо операцияларини бажариш учун давлат органлари томонидан бериладиган рухсатнома;
- г) ташқи савдо фаолияти ва экспорт ресурсларидан унумли фойдаланиш;
- д) экспорт ва импорт жараёнларини тартибга солиш.

17. Давлат томонидан импорт товарларига нисбатан импорт божининг белгиланиши қандай иқтисодий самараларга олиб келади?

- а) мувофиқлаштириш, тақсимлаш;
- б) даромад, қиёслаш;
- в) қайта тақсимлаш, йўқотиш;
- г) щимоя, истеъмол;
- д) тақсимлаш, даромад.

18. Тариф эскалацияси нима?

- а) божхона чегараси орқали олиб ўтилаётган товарларга импорт божини белгилаш;
- б) бож қийматининг товар турига қараб ўзгариши;
- в) бож ставкаларини аниқлаш процедураси;
- г) товарни ишлов берилганлик даражасига қараб бож қийматини ошириш;
- д) оширилган бож ставкаларини қўллаш.

19. Тариф квотаси нима?

- а) ўзгарувчи божхона божлари;
- б) одатдаги ставкадан ортиқ бож ставкаси;
- в) импорт товарини шажмининг ўзгаришига қараб ставкаси ўзгарадиган божхона божининг бир тури;
- г) юқори ставкали божхона божи;
- д) кам ставкали божхона божи.

20. Даромад самараси деганда нима тушунилади?

- а) даромад миқдорини ошиши;
- б) импорт тарифини киритилиши натижасида бюджет даромадларининг ошиши;
- в) тариф киритилиши натижасида импортнинг камайиши;
- г) истеъмолчилар учун йўқотиш.

21. Щимоя самарасининг иқтисодий мощияти

- а) иқтисодий йўқотиш;
- б) ички ишлаб чиқариш миқдори;
- в) қўшимча товар ишлаб чиқариш;
- г) кўп щаражатлар билан қўшимча миқдордаги товарлар ишлаб чиқариш;
- д) ички бозорни щимоя қилиш.

22. Импорт тарифи киритилиши натижасида катта давлат савдо шароитини яхшиланиши деганда нима тушунилади?

- а) катта давлат даромадларини ошиши;
- б) ички бозордаги нархнинг тушиши;
- в) жащон бозоридаги товар нархини тушиши натижасида;
- г) хорижий ишлаб чиқарувчилар даромадлари;
- д) мащаллий ишлаб чиқарувчилар даромадларининг ошиши.

23. Квоталашнинг қандай турларини биласиз?

- а) импорт, компенсация, мавсумий;
- б) экспорт, импорт, глобал, индивидуал;
- в) мавсумий, чегаравий, оптимал;
- г) рационал, объектив, преференциал, адвалор;
- д) якуний, индивидуал, экспорт.

24. Лицензия турлари

- а) бир маротабалик, локал, глобал;
- б) бош, автоматик, глобал, бир маротаба бериладиган;
- в) мавсумий, хос, аралаш;
- г) автоматик, оптимал, адвалор;
- д) автоматик, локал, бош, глобал.

25. Бош лицензия билан глобал лицензия бир-биридан нима билан фарқ қилади?

- а) товар сони билан;
- б) товарларни олиб кириш ва чиқиш вақти билан;
- в) товар тури билан;
- г) товар миқдори билан;

д) келишувлар сони билан.

26. Бош лицензия бўйича товарни олиб кириш ва чиқиш вақти қанчага тенг?

- а) бир ойга;
- б) икки йилга;
- в) бир йилга;
- г) ярим йилга;
- д) чегараланмаган.

27. Глобал лицензия бўйича олиб кириладиган ва чиқилаётган товар нимаси билан чегараланган?

- а) вақти, сони;
- б) миқдори, қиймати;
- в) ассортимент, миқдори;
- г) қиймати, вақти;
- д) сони, миқдори.

28. Савдо сиёсатининг кўзга ташланмас усуллари нималардан иборат?

- а) техник тўсиқлар, ички солиқлар;
- б) давлат шудуди бўйича сиёсат мащаллий компонентларнинг бирлиги;
- в) техник тўсиқлар, сони;
- г) миқдори, мащаллий компонентларнинг борлиги;
- д) сифати, миқдори.

29. Субсидия нима?

- а) мащаллий ишлаб чиқарувчиларни қўллаб-қувватлашга ва импортни дискриминация қилишга қаратилган тўловлар;
- б) маблағ;
- в) мащаллий ишлаб чиқарувчиларни қўллаб-қувватлаш;
- г) импортни чеклаш;
- д) экспортни рағбатлантириш.

30. Тўланиш характериға кўра субсидиялар қандай турларға бўлинади?

- а) тўғри, бевосита;
- б) тўғри, билвосита;
- в) ички, ташқи;
- г) тўғри, ташқари;
- д) рағбатлантирувчи, ички.

31. Экспорт субсидияси нима?

- а) молиявий нотариф усул;
- б) миллий экспортчиларни қўллаб-қувватлашга қаратилган молиявий нотариф усули;
- в) импортга нисбатан тўсиқ;
- г) бащони камайтиришга қаратилган чора-тадбир;
- д) экспорт товарлари ички бащосининг ошиши.

32. Импорт товарларини ички бозордаги нархининг ўзгариши бўйича импорт тарифи билан экспорт субсидияси ўртасидаги фарқ нимада?

- а) импорт тарифи товарнинг ички бозордаги нархини пасайтиради;
- б) оширади;
- в) экспорт субсидияси экспорт товарларининг ички бозордаги нархини оширади;
- г) камайтиради.

33. Экспорт кредитларининг турлари

- а) қисқа муддатли, узоқ муддатли;
- б) қисқа, ўрта, узоқ муддатли;
- в) ўрта муддатли;
- г) муддатсиз;
- д) қисқа ва узоқ муддатли.

34. Демпинг ТИФни тартибга солишнинг қандай усулларига киради?

- а) миқдорий;
- б) тариф;
- в) нотариф;
- г) нотариф-молиявий;
- д) маъмурий.

35. Демпинг турлари:

- а) спорадик, доимий, ўзаро келишилган;
- б) тескари, олдиндан белгиланган;
- в) нормал, тескари;
- г) доимий, оптимал;
- д) спорадик, тарифли.

36. Ўзбекистон республикасида ТИФ қуйидаги йўналишларда амалга оширилади:

- а) халқаро иқтисодий ва молиявий щамкорлик;

- б) ташқи савдо;
- в) чет эл инвестицияларини жалб этиш;
- г) Республиканинг ташқаридаги инвестиция фаолияти;
- д) халқаро капитал миграцияси.

37. ТИФ субъектлари

- а) жисмоний ва юридик шахслар;
- б) ТИФни амалга ошираётган Ўзбекистон республикасини юридик ва жисмоний шахслари;
- в) чет эл инвесторлари;
- г) қўшма корхоналар;
- д) юридик шахслар, чет эл фуқаролари.

38. Экспорт деб нимага айтилади?

- а) товарлар ва хизматларни олиб чиқиб кетиш;
- б) товарларни Ўзбекистон Республикасининг божхона худудидан ташқарига, уларни қайта олиб кириш мажбуриятини олмасдан, олиб чиқиб кетилиши;
- в) хизматлар, транспорт воситаларини олиб чиқиб кетиш;
- г) электр энергиясини ва интеллектуал мулк объектларини олиб чиқиш.

39. Импорт деб нимага айтилади?

- а) чет эл инвестицияларини олиб кириш;
- б) товарларни божхона шудудига, уларни қайта олиб чиқиб кетиш мажбуриятини олмасдан, олиб кириш;
- в) товарлар ва хизматларни олиб кириш;
- г) транспорт воситаларини, хизматларни олиб кириш.

40. Экспорт ва импорт нима мақсадда тақиқланади ва чекланади?

- а) миллий хавфсизликни таъминлаш;
- б) мамлакат фуқароларининг щаёти ва соғлиғини мушофаза қилиш;
- в) мамлакат тўлов балансини сақлаб туриш;
- г) мамлакат халқаро мажбуриятларини бажариш;
- д) мамлакат маданий меросини сақлаш.

41. Божхона тизими нима?

- а) божхона сиёсатини амалга оширишни таъминловчи давлат ва нодавлат тузилмалари;
- б) божхона қонунлари;



- в) божхона расмийлаштириш шужжатлари;
- г) божхона тўловлари;
- д) божхона режимлари.

42. Божхона режими нима?

- а) божхона чегараси орқали олиб ўтиладиган товарлар ва транспорт воситалари;
- б) божхона чегараси орқали божхона мақсадларида олиб ўтиладиган товарлар ва транспорт воситалари мақомини белгиловчи қоидалар мажмуи;
- в) транспорт воситаларини мақоми;
- г) товарлар мақомини белгиловчи қоидалар мажмуи.

43. Халқаро савдо давлат томонидан тартибга солиш қандай бўлиши мумкин?

- а) бир томонлама, алоҳида шолда;
- б) бир томонлама, икки томонлама, кўп томонлама;
- в) халқаро шартномалар асосида;
- г) савдо шериклари билан келишилган шолда;
- д) ўзаро келишилган шолда.

## **ТАКЛИФ ВА МУЛОҲАЗАЛАР УЧУН**

---

### 3.2. Индивидуал топшириқларни бажаришга асосланган амалий машғулот бўйича режа-топшириқ ва ўқув-услубий ҳужжатлар

<b>Маъруза режаси:</b> <ol style="list-style-type: none"><li>1. Ташки иқтисодий сиесатни шакилланишига таъсир этувчи регуляторлар.</li><li>2. Ташки савдо сиесати.</li><li>3. Ўзбекистоннинг иқтисодий салоҳияти.</li></ol>	
<b>Машғулотнинг мақсади:</b>	Мавзу бўйича билимларни чуқурлаштириш ҳамда иқтисодиёт ва маънавиятнинг ўзаро боғлиқлигини талабалар онгига сингдириш.
<b>Талабанинг ўқув фаолияти натижалари:</b> <ul style="list-style-type: none"><li>• амалий машғулот режалари билан олдиндан танишиб чиқиб, тайёргарлик кўради;</li><li>• иқтисодиёт тушунчаси ва тараққиётнинг ўзбек моделининг моҳиятини ёритиб бера олади.</li><li>• иқтисодиёт ва маънавиятнинг ўзаро чамбарчас боғлиқлигини олган билимлари орқали амалиётда татбиқ эта олади.</li><li>• Ўзбекистон иқтисодий салоҳиятини таҳлил қилади.</li><li>• кичик гуруҳларда ишлаган ҳолда ўз олдига қўйган натижага эришади.</li></ul>	
<b>Мустақил ўрганиш учун топшириқлар:</b> <ol style="list-style-type: none"><li>1. Сухбатга тайёрланинг ва саволларга жавоб беринг.</li></ol>	

Эслатма: 1.2-га қаранг. 2. Ўқув топшириқни бажаришга тайёрланинг. Эслатма: 1.1, 1.3, 1.4-га қаранг. 3. Ўйин технологияларининг қоидалари билан танишиб чиқинг. Эслатма: 2.1, 2.2-га қаранг. 4. Эркин бахс-мунозара юритиш учун далиллар тўпланг.		
<b>Назорат шакли:</b> Оғзаки назорат, савол-жавоб ва ўз-ўзини назорат қилиш.	<b>Максимал балл:</b> 3 б. <b>Талабага қўйилган балл:</b> _____	<b>Ўқитувчи имзоси:</b> _____

## ЎҚУВ-УСЛУБИЙ МАТЕРИАЛЛАР

### I. ЎҚУВ ТОПШИРИҚЛАР

#### 1.1. Ўқув топшириқ

- 1-гурух. Бож тарифи тизимини ривожланиш тахлили.
- 2-гурух. Иқтисодиёт ва маънавиятнинг ўзаро чамбарчас боғлиқлиги.
- 3-гурух. Ўзбекистоннинг иқтисодий салоҳияти.

#### 1.2. «Блиц-сўров» саволлари

1. Давлатнинг бож тарифи фани нимани ўрганади?
2. Тариф деганда нимани тушунаси?
3. Квоталаш деганда нимани тушинаси?
4. Бож тарифларга нималар киради?
5. Мустақил Ўзбекистоннинг бозор муносабатларига ўтишининг ўзига хос йўлини тушунтириб беринг.
6. Бож ундириш шартини изохланг.

#### 1.3. «Дельфи» технологияси жадвалини тўлдиринг.

#### Қарама-қарши фикрларнинг баҳолаш йиғиндиси жадвали

Талабаларнинг исми ва шарифи	Жамият тараққиётини муқаррар ҳалокатдан қутқариб қоладиган омилларни кўрсатиб Беринг								
	1.			2.			3.		
	Д	М	К	Д	М	К	Д	М	К
<b>Кўпайтма йиғиндиси</b>									

Д – даражали баҳо.

1-энг юқори балл.

М – муқобил баҳо.  
К – кўпайтма.

10-энг паст балл.

#### 1.4. Талабаларни баҳолаш мезонлари кўрсаткичлари

Гуруҳ	Баҳо	Баҳолаш кўрсаткичлари ва мезонлари			
		Ўтилган мавзу-ни тўлиқ билади	Фаоллик	Мисоллар келтира олди	Жами
	Балл	1,0	0,5	1,5	3
1					
2					
3					

#### Гуруҳларга қўйилган баллар кўрсаткичлари

Гуруҳ	1	2	3	Умумий балл	Баҳо
1					
2					
3					

2,2 – 3 балл – аъло

1,2 – 2 балл – яхши

0,5 – 1,1 балл – қониқарли

## II. МАЪЛУМОТ-АХБОРОТ МАТЕРИАЛЛАР

### 2.1. «Ажурли арра» қоидалари

1. Топшириқни бўлиш: Топшириқ ва матнни бир неча асосий қисмларга қирқилади.
2. Биринчи гуруҳлар: ҳар бир гуруҳ аъзолари қирқилган мавзунини оладилар ва экспертга айланадилар.
3. Эксперт гуруҳлар: Қўлида бир мавзуга оид ўқув топшириқлари мавжуд бўлган талабалар мавзунини муҳокама қилиш, бошқаларга ўргатиш режасини эгаллаш учун эксперт гуруҳга бирлашадилар.
4. Бирламчи гуруҳлар: Талабалар ўзларининг бирламчи гуруҳларига қайтадилар ва эксперт гуруҳларда ўрганганларини ўқитишади.

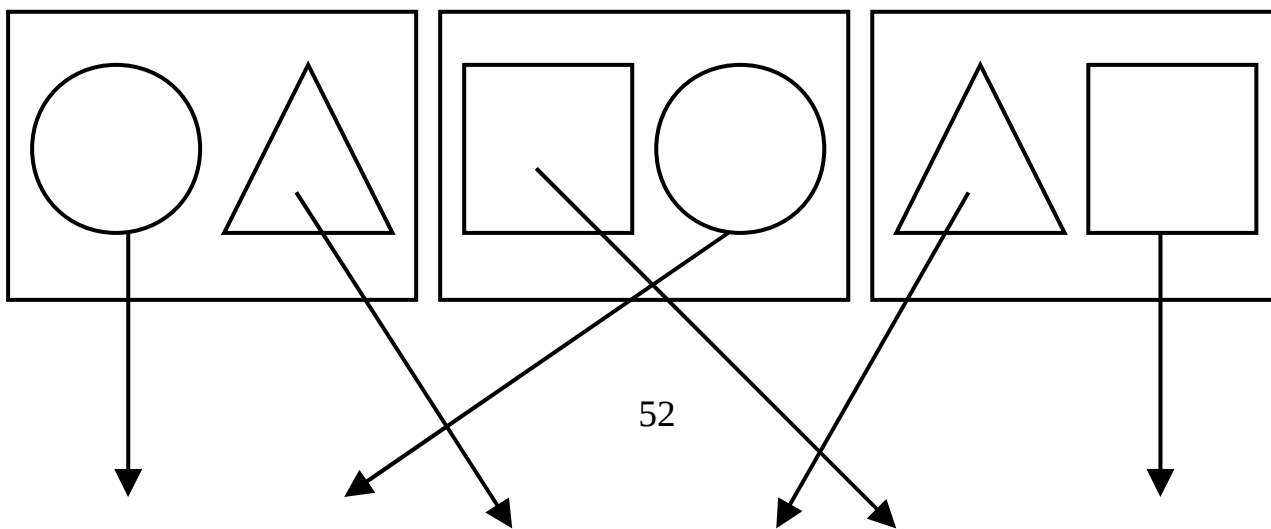

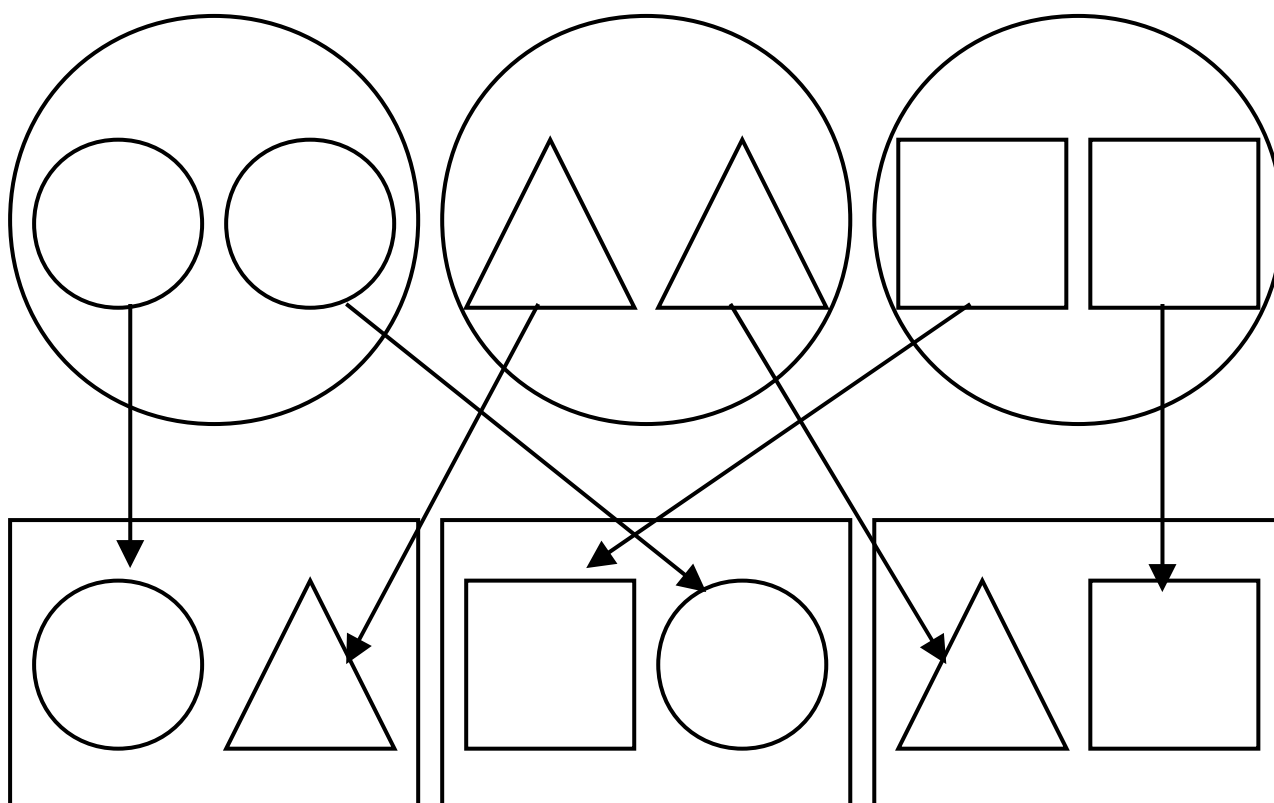

## 2.2. «Инсерт» техникасининг қоидалари:

1. Текстни ўқиб чиқинг.
2. Олинган маълумотни тизимлаштиринг.
3. Ҳар бир қаторга қалам ёрдамида белгилар қўйинг.
  - V – маълумотлар мавзуга оид билимларимга тўғри келади.
  - + – янги маълумотдир.
  - – олган билимларимга тўғри келмайди.
  - ? – мени ўйлантириб қўйди, бу масала юзасидан қўшимча маълумотлар керак.

## III. ЎЗ-ЎЗИНИ НАЗОРАТ ҚИЛИШ УЧУН МАТЕРИАЛЛАР

3.1. Инсерт усулидан фойдаланилган ҳолда 4 мавзунини ўқиб келинг.

**ТАКЛИФ ВА МУЛОҲАЗАЛАР УЧУН**

---

**4 Мавзу****МАРКАЗИЙ ОСИЁДА БОЖХОНА ИШИ ТАРИХИ****4.1. Информацион маълумотга эга бўлган бахс-мунозарали маъруза бўйича режа топшириқ ва ўқув-услубий хужжатлар*****Маъруза режаси:***

1. Ўзбекистон Республикасида ташки савдони тариф оркали бошқаришни такомиллаштириш.
2. Импортни урнини босиш ва экспортга қаратилган савдо сиесатларини жахон тажрибаси.
3. Чет эл инвестицияларини жалб этишни кенгайтириш бўйича институционал мухитни яратиш.

***Машғулотнинг мақсади:***

Ўзбекистон Республикаси ташки савдони тариф оркали бошқариш, импорт ва экспортга қаратилган сиесат билан боғлиқлиги ҳақида тушунча ҳосил қилади, умумий тасаввурни шакллантиради.

***Талабанинг ўқув фаолияти натижалари:***

- Ташки савдо сиесатини тариф оркали бошқариш ва такомиллаштиришни қандай усуллари мавжудлигини айтиб беради.
- Чет эл инвестицияларни жалб қилишда давлатнинг эҳтиёжларини,

манфаатларини изохлаб беради.		
<ul style="list-style-type: none"> <li>• Ташки савдо сиесатида тарифнги куллаш ютукларини санаб беради.</li> <li>• Бож тариф,йигимлар ,соликлар хусусиятларини айтиб беради.</li> </ul>		
<b>Мустақил ўрганиш учун топшириқлар:</b>		
1. Ўқув хужжатлар билан танишиб чиқинг. Эслатма: 1.1, 1.2, 1.3, 1.4, 1.5, 1.6, 1.7-га қаранг.		
2. Маърузани мантии билан танишиб чиқинг ва саволларга жавоб беринг. Эслатма: 4.1-га қаранг.		
3. Ўқув топшириқлари билан танишиб чиқинг. Эслатма: 2.1, 2.2, 2.3-га қаранг.		
4. Ўйин технологиялари қоидалари билан танишиб чиқинг. Эслатма: 3.1-га қаранг.		
5. Бож тарифи тугрисидаги конуни ўзига хос жиҳатлари мавзусида эссе ёзиб келинг.		
<b>Назорат шакли:</b> Оғзаки назорат, савол-жавоб ва ўз-ўзини назорат қилиш.	<b>Максимал балл:</b> 3 б. <b>Талабага қўйилган балл:</b> _____	<b>Ўқитувчи имзоси:</b> _____

## ЎҚУВ-УСЛУБИЙ МАТЕРИАЛЛАР

### I. ЎҚУВ МАТЕРИАЛЛАР

#### 1.1. Бож тарифини асосий вазифалари

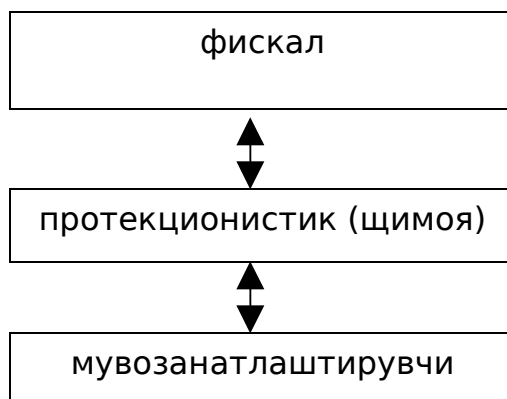

#### 1.2. Бож тарифнинг таркибий қисмларига таъриф

фискал, бу вазифа шам импорт ва экспорт божларига тегишлидир. Чунки бу божлар давлат бюджетини тилдириш манбааларидан биридир



протекционистик (химоя)- бу вазифа фақат импорт божларига таълуclidир. Чунки улар ёрдамида

мувозанатлаштирувчи, яъни мамкалат ички бозоридаги нархни жахон бозорларидаги нархлардан паст бўлган товарларни мамлакат худудидаги экспорт қилишни олдини олиш. Бу вазифа экспорт

### 1.3. Божхона божлари турлари ва уларни синфланиши

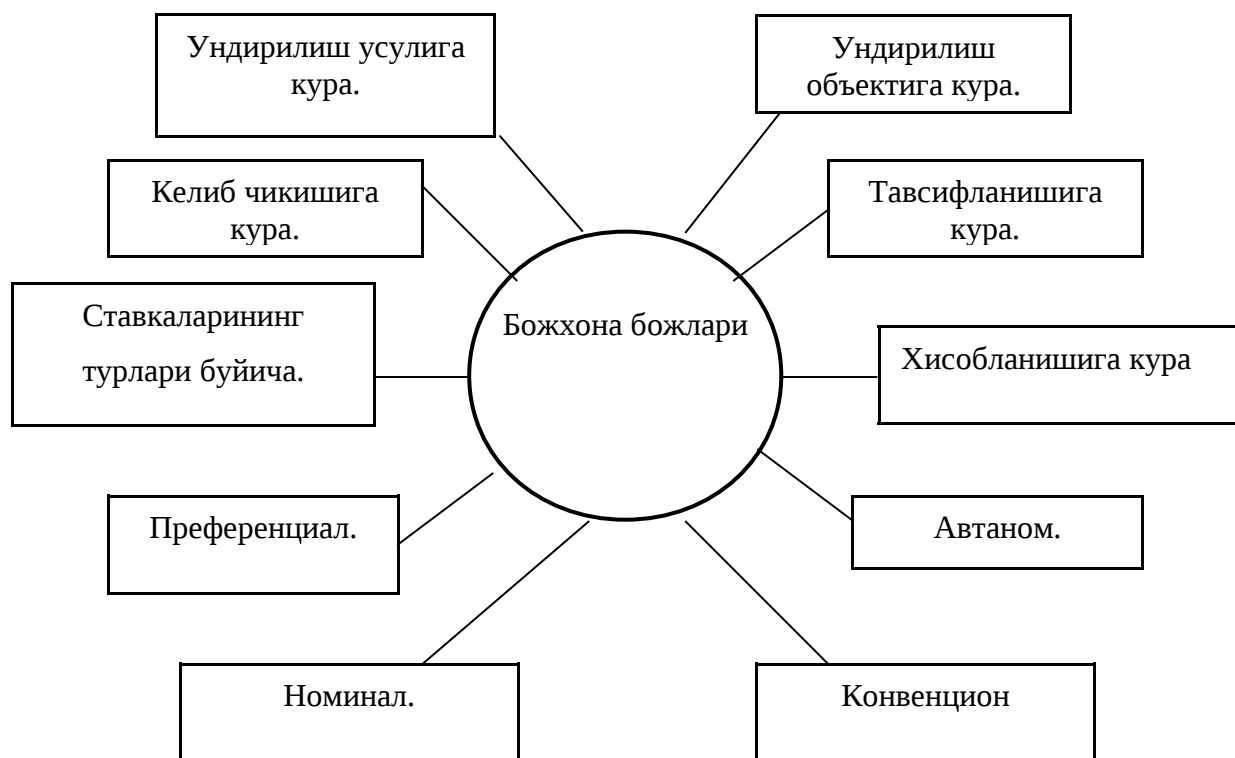

#### 1.4. Божхона режимлари синфланиши.



#### 1.6. Бож тарифи тугрисидаги норматив хужжатлар ва қонунлар.

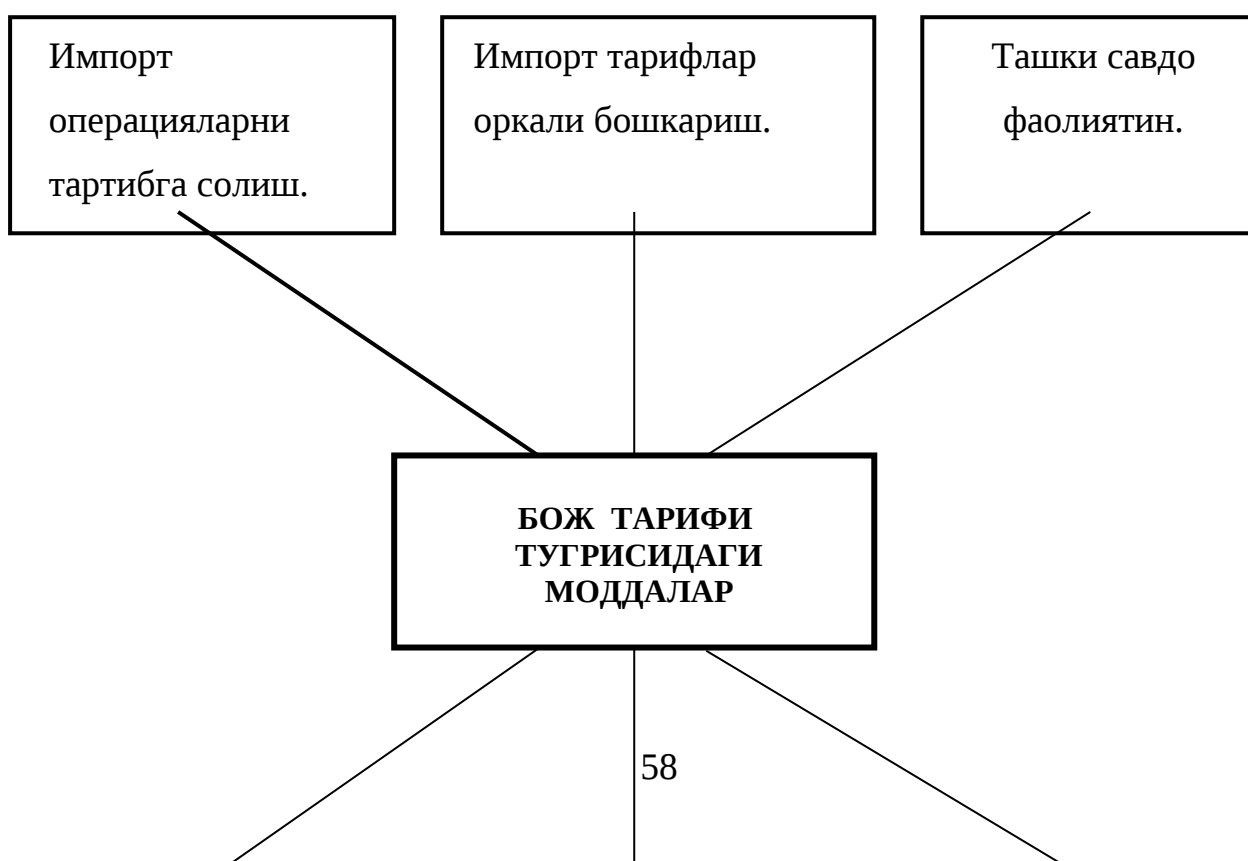

Реимпорт  
операциялари.

Реэкспорт  
операциялари

Транзит

**1.7. Узбекистон Республикаси Бож тугрисидаги қонуни.**

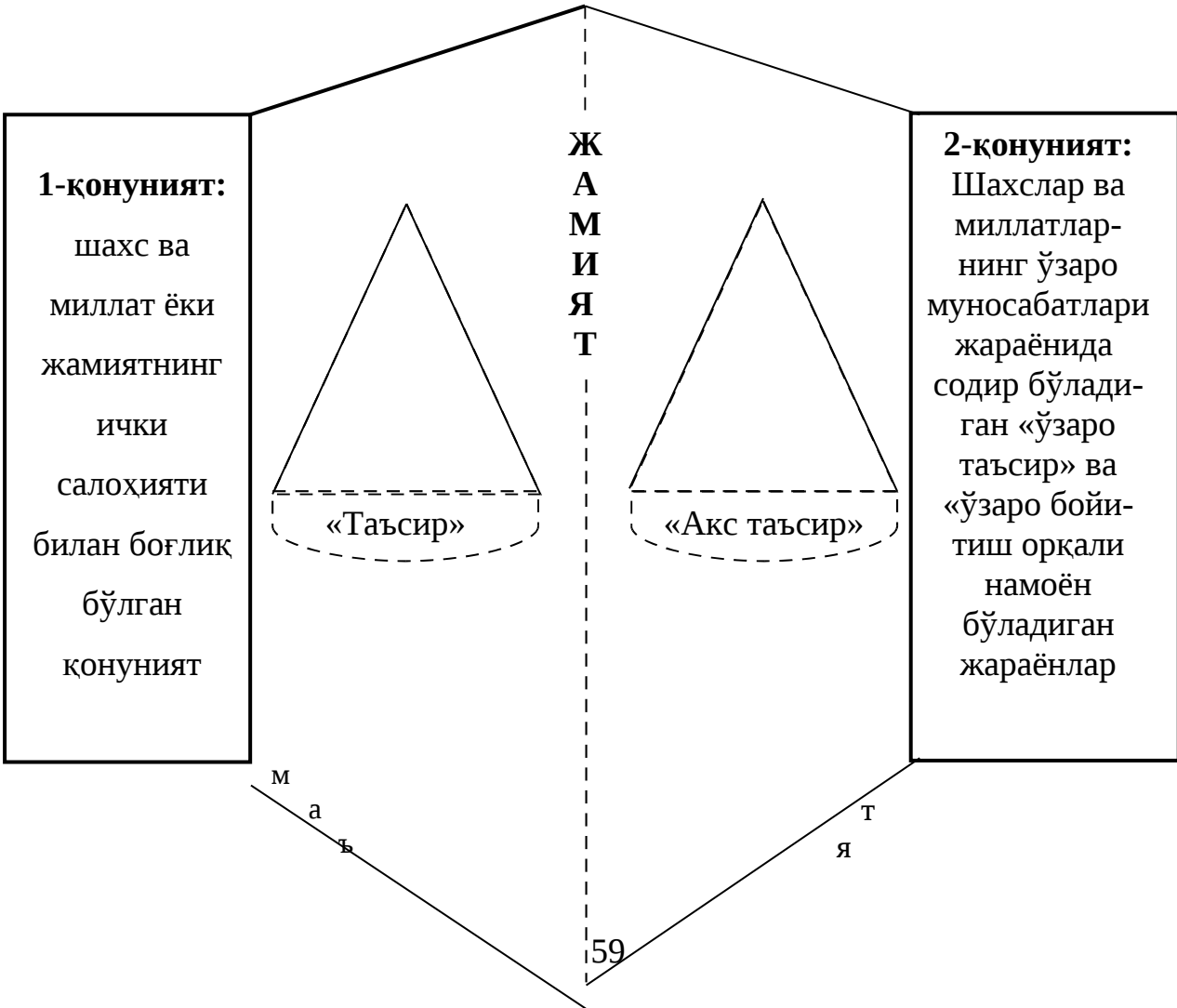

Р и ф а т  
и в а н  
а б  
а  
м

## II. ЎҚУВ ТОПШИРИҚЛАР

### 2.1 «Ўзбекисто Республикасини ташки савдо сиесати» схемасини ўрганиш бўйича жадвални тўлдилинг

Савол	Жавоб
1. Ушбу схемада нималар акс эттирилган? 2. Шахс ва юридик шахс конун олдида мажбуриятлари бир хил ми ? 3. Импорт урнини босиш ва экспортга каратилган савдо сиесатида жахон тажрибаси кандай?	

### 2.2. «ПИНБОРД» техникаси бўйича жадвални тўлдилинг

	Бож.	Йигимлар.	Соликлар.
Импорт.			
Экспорт			
Реимпорт			
Реэкспорт			
Транзит			
Йук килиш			
Давлат фойдасига воз кечиш			
Вактинча олиб кириш			
Вактинча олиб чикиш			
Вактинча саклаш.			
Эркин омбор			
Олдиндан карор килиш			
Расмийлаштириш			

### 2.3. «ИНСЕРТ» жадвалини тўлдириш

**Савол:** Нима учун демократик жамият шароитида миллий маънавиятга эҳтиёж сезилмоқда.

<i>Жавоб вариантлари</i>	<i>V</i>	<i>+</i>	<i>-</i>	<i>?</i>

V – биламан.

+ - янги маълумот.

- - билганларимга зид.

? – мени ўйлантирмоқда.

## III. МАЪЛУМОТ-АХБОРОТ МАТЕРИАЛЛАР

### 3.1. ПИНБОРД ТЕХНИКАСИ

#### **Пинборд техникаси**

(инглизчадан: pin – маҳкамлаш, board – доска)  
муаммони ҳал қилишга оид фикрларни тизимлаштириш  
ва гуруҳлашни амалга оширишга, коллектив тарзда  
ягона ёки аксинча қарама-қарши  
позицияни шакллантиришга имкон беради



Ўқитувчи таклиф этилган муаммо бўйича ўз нуқтаи назарларини баён қилишни сўрайди. Тўғридан-тўғри ёки оммавий ақлий хужумнинг бошланишини ташкил қилади (рағбатлантиради)



Фикрларни таклиф қиладилар, муҳокама қиладилар, баҳолайдилар ва энг оптимал (самарали) фикрни танлайдилар. Уларни таянч хулосавий фикр (2 та сўздан кўп бўлмаган) сифатида алоҳида қоғозларга ёзадилар ва доскага маҳкамлайдилар



Гуруҳ намоёндалари доскага чиқадиладар ва маслаҳатлашган ҳолда:

- 1) яққол хато бўлган ёки такрорланаётган фикрларни олиб ташлайдилар;
- 2) бахсли бўлган фикрларни ойдинлаштирадилар;
- 3) фикрларни тизимлаштириш мумкин бўлган белгиларини аниқлайдилар;
- 4) шу белгилар асосида доскадаги барча фикрларни (қоғоз ва рақларидаги) гуруҳларга ажратадилар;
- 5) уларнинг ўзаро муносабатларини чизиқлар ёки бошқа белгилар ёрдамида кўрсатадилар: коллективнинг ягона ёки қарама-қарши позициялари ишлаб чиқиладди.

#### **IV. ЎЗ-ЎЗИНИ НАЗОРАТ ҚИЛИШ УЧУН МАТЕРИАЛЛАР**

##### **4.1. Такрорлаш учун саволлар:**

1. Импорт ва экспорт божининг ставкалари қайси тартибда жорий этилади?
2. Ташқи савдо сиесати нима?
3. Ўзбекистон Республикаси бож тарифи тугрисидаги қуонун қачон чиккан?
4. Божхона қиймати қандай қилиб аниқланади?

**ТАКЛИФ ВА МУЛОҲАЗАЛАР УЧУН**

---

#### **4.2. Индивидуал топшириқларни бажаришга асосланган амалий машғулот бўйича режа-топшириқ ва ўқув-услубий ҳужжатлар**

**Маъруза режаси:**

1. Савдо- омборхона ҳудудлар тушунчаси ва унинг моҳияти.
2. Эркин иқтисодий ҳудудлар таҳлили.
3. Экспорт-ишлаб чиқариш ҳудудлари моҳияти.
4. Ташки иқтисодий сиесатни ривожланиши.

<b>Машғулотнинг мақсади:</b>	«Ташки иқтисодий сиесатни асосий шакиллари» мавзуси бўйича билимларни чуқурлаштиришни
------------------------------	---



таъминлаш.		
<b>Талабанинг ўқув фаолияти натижалари:</b>		
<ul style="list-style-type: none"> <li>• амалий машғулот режалари билан олдиндан танишиб чиқиб, тайёргарлик кўради;</li> <li>• ташки савдони тушунчаси ва унинг моҳиятини ёритиб бера олади;</li> <li>• Инвестицияларни жалб этиш хусусиятларини таҳлил қилиб беради;</li> </ul> <p>Инвестиция турларини ёритиб беради;</p>		
<b>Мустақил ўрганиш учун топшириқлар:</b>		
1. Сухбатга тайёрланинг, мавзу бўйича топшириқларни бажаринг. Эслатма: 1.2-га қаранг.		
2. Ўқув топшириқларини бажаришга тайёрланинг. Эслатма: 1.1, 1.3-га қаранг.		
3. Ўйин технология қоидалари билан танишиб чиқинг. Эслатма: 2.1-га қаранг.		
4. Баҳолаш мезонлари билан танишиб чиқинг. Эслатма: 1.4-га қаранг.		
<b>Назорат шакли:</b> Оғзаки назорат, савол-жавоб ва ўз-ўзини назорат қилиш.	<b>Максимал балл:</b> 3 б. <b>Талабага қўйилган балл:</b> _____	<b>Ўқитувчи имзоси:</b> _____

## ЎҚУВ-УСЛУБИЙ МАТЕРИАЛЛАР

### I. ЎҚУВ ТОПШИРИҚЛАР

#### 1.1. «КЛАСТЕР» органиайзерини тўлдириг

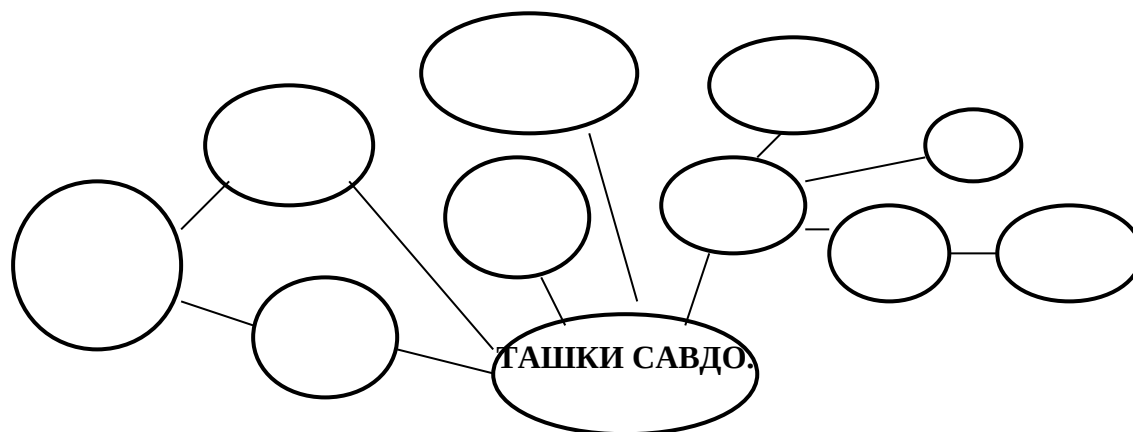

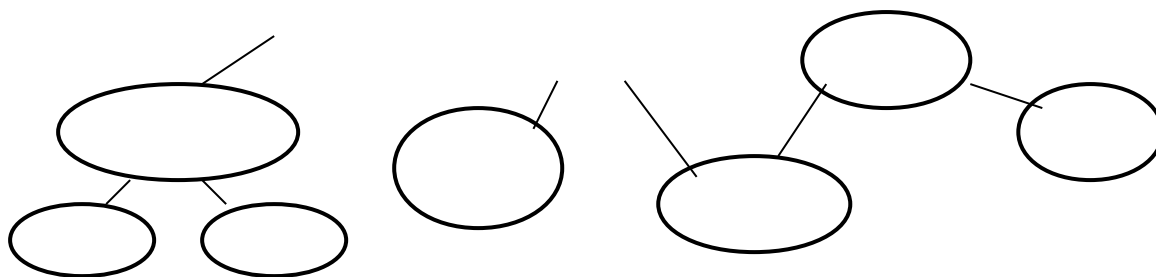

## 1.2. Мавзу бўйича ўқув топшириқлар:

### I-гурух

**Савол:** Ташки савдо тушунчаси ва унинг моҳияти.

- 1) Ташки савдо, эркин савдо, омборхона тушунчасини ёритиб беринг;
- 2) миллий ишлаб чиқарувчиларни химоя қилиш усулларини ривожланиш хусусиятларини кўрсатиб беринг;

### II-гурух

**Савол:** Экспорт – ишлаб чиқариш ҳудудларини таҳлили:

- 1) Импорт қилинган ярим таер маҳсулотларни таерлаганлар, етказиб берувчиларни эҳтиёжларини, манфаатларини кўрсатинг;
- 2) Бутловчи қисмлар, компонентлар асосида экспортга маҳсулот етказиб берадиган йигма ишлаб чиқаришини кўрсатиб ўтинг;

### III-гурух

**Савол:** Эркин иқтисодий ҳудудлар яъни оффшор ҳудудлар моҳияти.

- 1) Эркин иқтисоди ҳудудлар пайдо бўлиш ва ривожланиш жараёнларини кўрсатиб беринг;
- 2) Оффшор ҳудудларда компанияларни таъсис этувчи шахслар солиқлар бўйича ўз мажбуриятларини камайтириш сабабларини кўрсатинг;

### IV-гурух

**Савол:** Давлатнинг сиёсий ва иқтисодий тамойиллари .

- 1) миллий манфаатларини химоя қилиш хусусиятларини кўрсатиб беринг;
- 2) Маҳаллий ишлаб чиқарувчиларни чет эл ишлаб чиқарувчилар бир-бирига қарама-қарши қўйишига интилишларни танқид остига олинг.

## 1.3. Жадвални тўлдиринг.

Миллий ўзликни англаш деганда нимани тушунасиз?

<b>Ф</b>
----------

	(Фикрингизни баён этинг).
<b>С</b>	(Фикрингиз баёнига бирор сабаб кўрсатинг).
<b>М</b>	(Кўрсатилган сабабга тушунтирувчи мисол келтиринг).
<b>У</b>	(Фикрингизни умумлаштиринг).

#### 1.4. Гуруҳларнинг машғулотдаги фаоллигини баҳолаш кўрсаткичлари ва мезонлари

Топшириқлар, баҳолаш кўрсаткичлари ва мезонлари	I- гуруҳ	II- гуруҳ	III- гуруҳ	IV- гуруҳ
1-топшириқ: (1,5 балл)				
- мавзу ёритиб берилди (0,5 балл)				
- аниқ ва мантиқан тўғри баён этилди (0,5 балл)				
- гуруҳ фаол қатнашди (0,5 балл)				
2-топшириқ: (1,5 балл)				
- аниқ хулоса чиқарилди (0,5 балл)				
- мисоллар келтирилди (0,5 балл)				
- регламентга эътибор қаратилди (0,5 балл)				
Жами: (3 балл)				

0,5 балл – «аъло».  
0,4 балл – «яхши».  
0,3 балл – «қониқарли».  
«қониқарли».

2,5 – 3 балл – «аъло».  
1,9 – 2,4 балл – «яхши».  
2,3 – 1,8 балл –

## II. МАЪЛУМОТ-АХБОРОТ МАТЕРИАЛЛАР

### 2.1. Кластерни тузиш қоидалари

1. Топшириқни диққат билан ўқиб чиқинг.
2. Фикрларни тармоқлантириш жараёнида пайдо бўлган ҳар бир фикрни ёзинг.

3. Имло хатолар ва бошқа жиҳатларга эътибор берманг.
4. Белгиланган вақт тугамагунча ёзишни тўхтатманг, фикрингизни жамлашга ҳаракат қилинг.
5. Фикрларни чегараламанг, улар ўртасида ўзаро алоқадорликка эътибор қаратинг.

### **III. ЎЗ-ЎЗИНИ НАЗОРАТ ҚИЛИШ УЧУН МАТЕРИАЛЛАР**

3.1. «Инсерт» техникасидан фойдаланилган ҳолда 5 маъруза мавзусини ўқиб келинг.

### **ТАКЛИФ ВА МУЛОҲАЗАЛАР УЧУН**

---

5 мавзу	<b>ЎЗБЕКИСТОН РЕСПУБЛИКАСИ БОЖХОНА ХИЗМАТИНИНГ ТАШКИЛ ТОПИШИ ВА РИВОЖЛАНИШИ</b>
------------	---

**5.1. Информацион тематик маъруза бўйича режа топшириқ  
ва ўқув-услубий хужжатлар**

<b>Маъруза режаси:</b>	
1. Божхона сиесатининг мохияти ва мазмуни.	
2. Божхона сиесатини ташкил этувчи иктисодий асослар.	
3. Божхона сиесатининг асосий вазифалари ва принциплари.	
<b>Машгулотнинг</b>	Ислом маънавияти ҳақида дунёқарашни шакллантириш,

<b>мақсади:</b>	ислом динида маънавият масалалари ҳақида тушунча ҳосил қилиш.	
<b>Талабанинг ўқув фаолияти натижалари:</b>		
<ul style="list-style-type: none"> <li>• божхона тизимидаги булган айрим муаммоларини айтиб беради;</li> <li>• божхона сиесатини ташкил этувчи иктисодий мазмунини таҳлил қилади;</li> <li>• Божхона сиесатининг асосий вазифаларини нимадан иборат булганлигини айтиб беради;</li> </ul>		
<b>Мустақил ўрганиш учун топшириқлар:</b>		
1. Маърузани матни билан танишиб чиқинг ва саволларга жавоб беринг. Эслатма: 4.1-га қаранг.		
2. Ўқув хужжатлар билан танишиб чиқинг. Эслатма: 1.1, 1.2, 1.3, 1.4, 1.5-га қаранг.		
3. Ўқув топшириқлар билан танишиб чиқинг. Эслатма: 2.1-га қаранг.		
4. Ўйин технологиялари қоидалари билан танишиб чиқинг. Эслатма: 3.1, 3.2-га қаранг.		
5. «Божхона сиесати» мавзусида эссе ёзиб келинг.		
<b>Назорат шакли:</b> Оғзаки назорат, савол-жавоб ва ўз-ўзини назорат қилиш.	<b>Максимал балл:</b> 3 б. <b>Талабага қўйилган балл:</b> _____	<b>Ўқитувчи имзоси:</b> _____

## ЎҚУВ-УСЛУБИЙ МАТЕРИАЛЛАР

### I. ЎҚУВ МАТЕРИАЛЛАР

#### 1.1. Ўзбекистон Республикасининг ташки иктисодий сиёсати вазифаларини йуналишлари

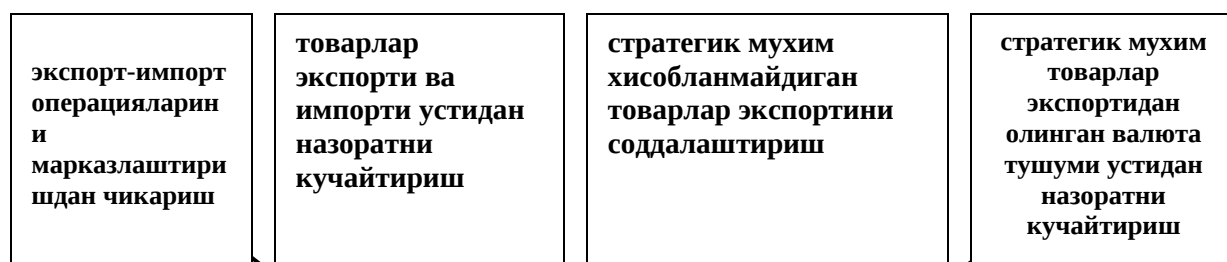

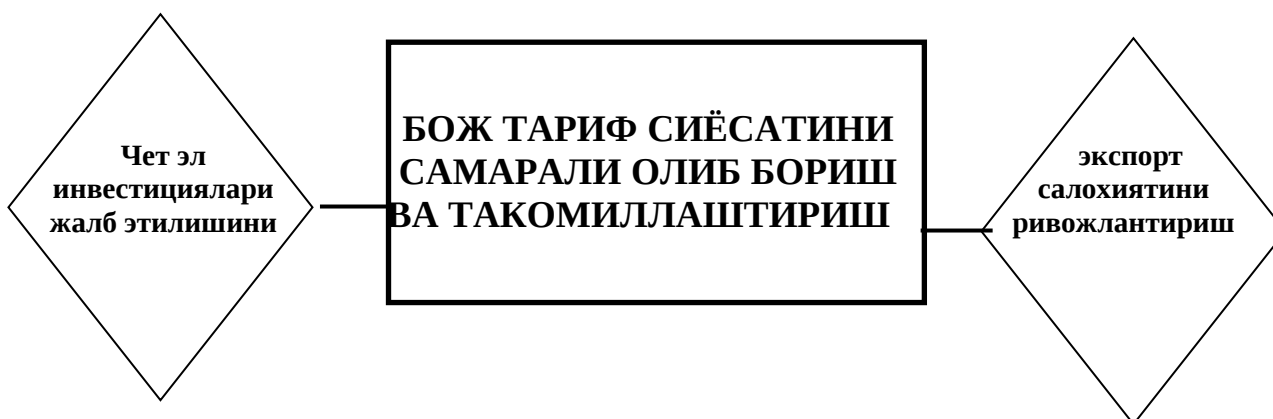

## 1.2. **Ўзбекистон ташки иктисодий сиёсатининг асосида туртта асосий коидасини тузилиши**

ташки иктисодий фаолиятда катнашишга қобил тармоқлар ва минтакаларни ривожлантириш сиёсатини ишлаб чиқарадиган давлатнинг узгартирувчилик фаолияти, шу жумладан, мазкур фаолиятнинг божхона механизми ва чет эл инвестициялари учун қулай режим;

мамлакат хужалик юритувчи субъектларининг ташки иктисодий фаолиятини асосан бир галги ташки иктисодий битимлардан ташки бозорларни ушлаб туриш ва кенгайтиришга узок муддатли йуналтирилган, улар умумий хужалик фаолиятининг доимий ва узвий қисми сифатида ташки иктисодий фаолиятга йуналтириш;

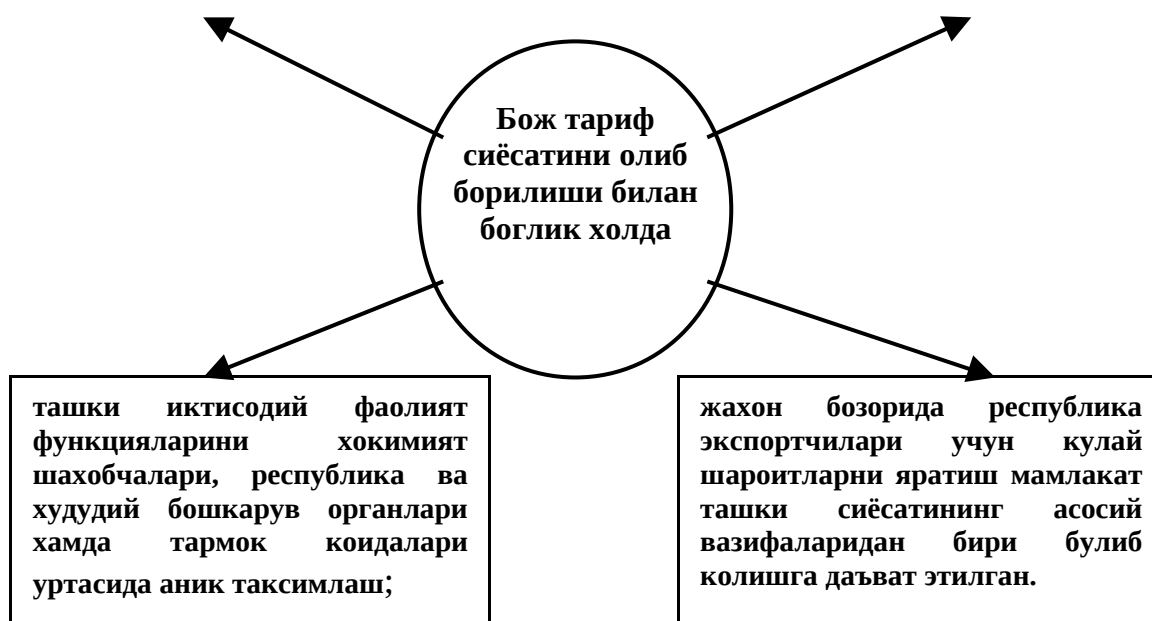

## II. ЎҚУВ ТОПШИРИҚЛАР

### 2.1. БББ жадвалини тўлдириш

№	Мавзу саволлари	Биламан	Билишни истайман	Билиб олдим
1	2	3	4	5
1.	Давлатнинг божхона божлари.			
2.	Ташки иқтисодий сиёсатни шаклланишига таъсир этувчи регуляторлар.			
3.	Ташки савдо сиёсати.			
4.	Импортни урнини босиш ва			



экспортга каратилган савдо сиесатларини жахон тажрибаси.			
--	--	--	--

### III. МАЪЛУМОТ-АХБОРОТ МАТЕРИАЛЛАР

#### 3.1. “Инсерт” техникасининг қоидаси:

1. Матнни ўқиб чиқинг.
2. Олинган маълумотларни диққат билан ўрганиб, соҳаларга ажратинг. Қалам билан ҳар бир қаторга қуйидаги белгиларни қўйиб чиқинг:
  - V – биламан;
  - + – янги маълумот;
  - – билганларимга зид;
  - ? – мени ўйлантирмоқда.

#### 3.2. БББ техникасининг қоидаси.

1. “Инсерт” техникасидан фойдаланилган ҳолда матнни ўқиб чиқинг.
2. Олинган маълумотларни индивидуал соҳаларга ажратинг. Қалам билан қўйилган белгилар асосида БББ жадвалини тўлдиринг.

### IV. ЎЗ-ЎЗИНИ НАЗОРАТ ҚИЛИШ УЧУН МАТЕРИАЛЛАР

#### 4.1. Такрорлаш учун саволлар:

1. Ўзбекистон Республикасида ташқи савдони тариф орқали бошқариш усуллари ?
2. Ўзбекистон Республикаси ташқи иқтисодий сиесатни асосий қоидалари?
3. Ташқи иқтисодий фаолият ташқи иқтисодий сиесатда ?
4. Инвестиция жалб қилишда нималарга аҳамият берилади?

5. Институционал мухитни яратиш афзалликлари? Унинг моҳиятини изоҳланг.
6. Ўзбекистон Республикаси «Ташки иктисодий фаолият тугрисидаги» қонун қачон чиққан?

**ТАКЛИФ ВА МУЛОҲАЗАЛАР УЧУН**

---

**5.2. Индивидуал топшириқларни бажаришга асосланган амалий машғулот бўйича режа-топшириқ ва ўқув-услубий ҳужжатлар**

***Маъруза режаси:***

1. Ташки иктисодий фаолиятни тартибга солишининг иктисодий усуллари.
2. Божхона ишида тариф оркали нималар тартибга солиниши .
3. Марказий Осиё давлатларига караганда бизнинг давлатимизнинг

ютуклари .		
<b>Машғулотнинг мақсади:</b>	Кушни давлатларнинг мунособатларини узига хослиги ва уларнинг республикамиз иктисодий манфатларига таъсирини ургниш.	
<b>Талабанинг ўқув фаолияти натижалари:</b>		
<ul style="list-style-type: none"> <li>• амалий машғулот режалари билан олдиндан танишиб чикиб, тайёргарлик кўради;</li> <li>• Ўзбекистон республикасининг иктисодий манфатларини ёритиб бера олади;</li> <li>• Иктисодий ва божхона сиесатини тахлил қилади;</li> <li>• Ташки савдо сиесатига моҳиятига алоҳида-алоҳида изох беради;</li> </ul>		
<b>Мустақил ўрганиш учун топшириқлар:</b>		
1. Эссе ёзиб келинг.		
2. Ўқув суҳбатга тайёрланинг, саволларга жавоб беринг. Эслатма: 1.1-га қаранг.		
3. Ўқув топшириқларини бажаришга тайёрланинг. Эслатма: 1.2, 1.3-га қаранг.		
<b>Назорат шакли:</b> Оғзаки назорат, савол-жавоб ва ўз-ўзини назорат қилиш.	<b>Максимал балл:</b> 3 б. <b>Талабага қўйилган балл:</b> _____	<b>Ўқитувчи имзоси:</b> _____

## ЎҚУВ-УСЛУБИЙ МАТЕРИАЛЛАР

### I. ЎҚУВ ТОПШИРИҚЛАР

#### 1.1. «Конверт» техникаси учун саволлар (Хар бир савол конвертларга алоҳида солинади)

1. Божхона иши хусусида фикрингизни баён қилинг?

2. Божхона иши мақсадини баён қилинг

- 
- ; Божхона божларининг синфланиши:

**Ундирилиш усулига кура:**

- 
- (мисол учун хар бир дона товар учун 10 доллар)  
(мисол учун товарнинг божхона кийматидан 20% лекин хар бир донасидан 10 доллардан ошмаган холда)

2. Божхона божлари асосан нечта функцияни бажаради ва ундирилиш усулига кура қандай номланади ?

**1. фискал, яъни импорт ва экспорт божлари орқали давлат бюджетининг даромадлар қисми тулдирилади;**

**2. мувозанатлаштирувчи, агарда айрим товарлар жаҳон бозорларидаги нархларидан паст булса, экспорт божлари орқали экспорт қилиш мумкин булмаган товарларни четга чиқиб кетишини олдини олишда ишлатилади**

**3. адвалор- товарнинг божхона кийматидан фоизда ҳисобланиб ундирилади (мисол учун товарнинг бож хона кийматидан 20% миқдорда)**

**4. специфик (хос) - товар бирлигидан унатилган тартибда ундирилади**

**5. аралаш - қорида қурсатилган иккала турдаги бож турини уз ичига олади**

## 1.2. «Қандай» органиайзерини тўлдириг

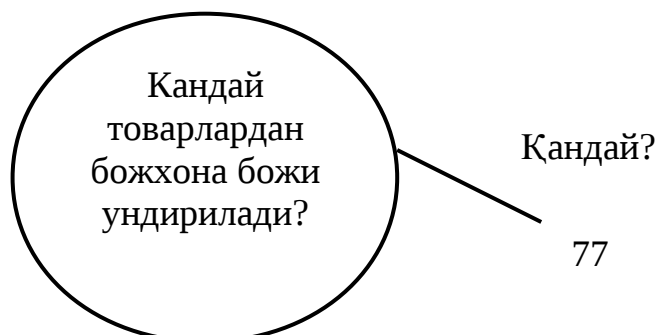

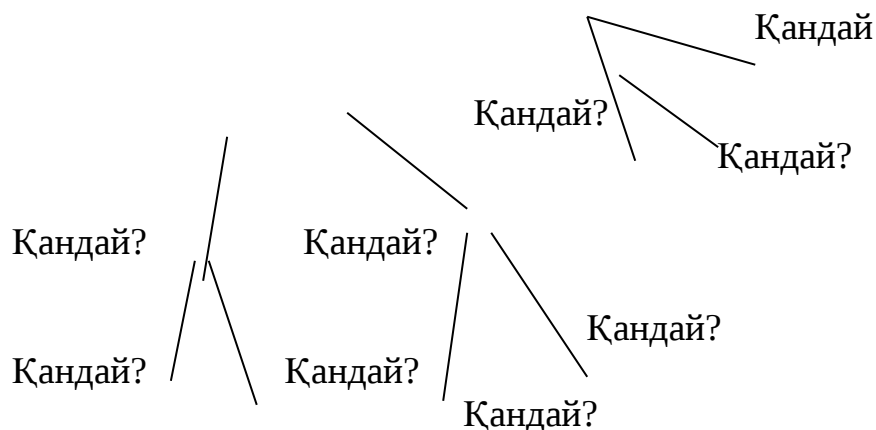

### 1.3. Гуруҳларнинг билим ва кўникмаларини баҳолаш мезонлари

Топшириқлар, баҳолаш кўрсаткичлари ва мезонлари	I гуруҳ	II гуруҳ
1-топшириқ: (1,5 балл)		
- савол ёритиб берилди (0,5 балл)		
- регламентга эътибор қаратилди (0,5 балл)		
- гуруҳ фаол қатнашди (0,5 балл)		
2-топшириқ: (1,5 балл)		
- муаммо аниқ ечимини топди (0,5 балл)		
- мантиқан тўғри хулоса чиқарилди (0,5 балл)		
- мисоллар билан умумлаштирилди (0,5 балл)		
<b>Жами: (3 балл)</b>		

0,5 балл – «аъло»

0,4 балл – «яхши»

0,3 балл – «қониқарли»

2,5 – 3 балл – «аъло»

1,9 – 2,4 балл – «яхши»

2,3 – 1,8 балл – «қониқарли».

## II. ЎЗ-ЎЗИНИ НАЗОРАТ ҚИЛИШ УЧУН МАТЕРИАЛЛАР

2.1. Бож тарифининг мамлакатимиз иқтисодиётини ривожлантиришдаги моҳиятини изоҳлаб эссе ёзиб келинг.

**ТАКЛИФ ВА МУЛОҲАЗАЛАР УЧУН**

---

**6**  
мавзу

**ЎЗБЕКИСТОН РЕСПУБЛИКАСИ ДАВЛАТ БОЖХОНА  
ОРГАНЛАРИ ФАОЛИЯТИНИНГ ШУКУКИЙ  
АСОСЛАРИ**

**6.1. Конференция маъруза бўйича режа топшириқ ва  
ўқув-услубий хужжатлар**

***Маъруза режаси:***

**1. Божхона сиесати тамойили унсурлари .**



2. Иктисодиетдаги ахволни тахлил кининиши .		
3. Божхона оркали тартибга солишнинг иктисодий воситалари.		
<b>Машғулотнинг мақсади:</b>	Божхона оркали тартибга солишнинг маъмурий ва иктисодий воситалари ,божхона фаолиятининг зарур конунчилик нормаларини қабул қилиш ҳақида тушунча ҳосил қилиш.	
<b>Талабанинг ўқув фаолияти натижалари:</b>		
<ul style="list-style-type: none"> <li>• Божхона назоратининг давлат органлари тармоги ҳақида айтиб беради;</li> <li>• Ташқи иктисодий битишувлардада лицензиялаш ва квоталаш ҳақида изоҳлаб беради;</li> <li>• Импорт учун туловлар режимида мустаҳкамланган чеклашлар ҳақида айтиб беради.</li> </ul>		
<b>Мустақил ўрганиш учун топшириқлар:</b>		
1. Конференция маърузага доклад тайёрланг. Эслатма: 2.1-га қаранг.		
2. Ўқув ҳужжатлар билан танишиб чиқинг. Эслатма: 1.1, 1.2, 1.3, 1.4, 1.5-га қаранг.		
3. Маърузани матни билан танишиб чиқинг, саволларга жавоб беринг. Эслатма: 2.2-га қаранг.		
4. Баҳолаш мезонлари билан танишиб чиқинг. Эслатма: 2.3-га қаранг.		
5. Мустақил тестларни ишланг. Эслатма: 3.1-га қаранг.		
<b>Назорат шакли:</b> Оғзаки назорат, савол-жавоб ва ўз-ўзини назорат қилиш.	<b>Максимал балл:</b> 3 б. <b>Талабага қўйилган балл:</b> _____	<b>Ўқитувчи имзоси:</b> _____

## ЎҚУВ-УСЛУБИЙ МАТЕРИАЛЛАР

### I. ЎҚУВ МАТЕРИАЛЛАР

#### 1.1. Божхона божлари турлари ва уларни синфланиши

Ундирилиш услугига кура	Хос	Адвалор	Аралаш
Ундирилиш объектига кура	Импорт	Экспорт	Транзит
Тавсифланишига	Мавсумий	Демпингга	Компенсацион

кура		қарши	
Келиб чиқишига кура	Автоном	Конвенцион	Преференциал
Ставкаларнинг турлари бўйича	Доимий	Узгарувчан	-
Хисобланишига кура	Номинал	Самарали	-

### 1.2. Божларни тавсифланишига кура бўлиниши

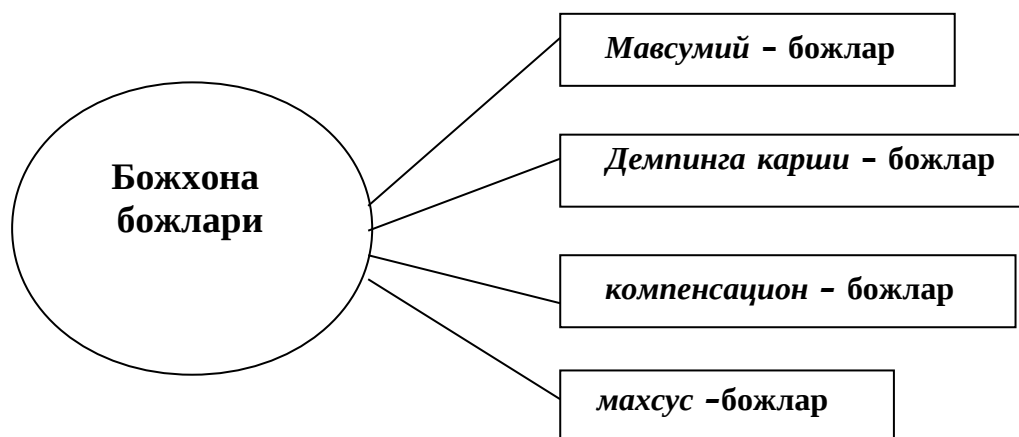

### 1.3. Божхона божларининг ундирилиш объектига кура

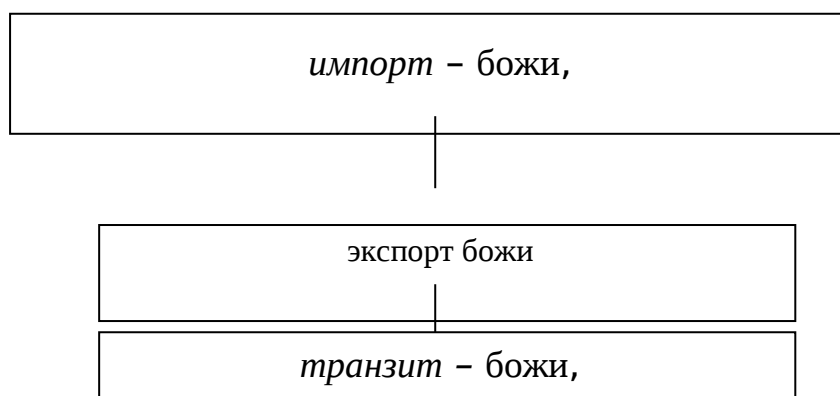



- ставкаси ҳукумат тоонидан урнатилган булиб қайсики узгартириш мумкин эмас.
- давлат органлари томонидан урнатилган ва узгартирилиши мумкин бўлган тариф ставкалари киради бунда асосан ички нархларни жаҳон бозоридаги нархларга тенглаштириш жараёнида қулланилади. Мисол учун Европада қишлоқ хужалиқ маҳсулотларининг ягона нархини белгилашда қулланилади.

- Улар давлат импорти ва экспортини ривожлантириш жараёнида умумий тарздаги божхона божларини ундирилишини узида акс эттиради;

-- нинг реал кийматини товарнинг охириги нархида акс эттиради.

**1.5. Божхона божининг ставкаларининг турлари буйича, хисобланиш усулларига кура номланиши:**

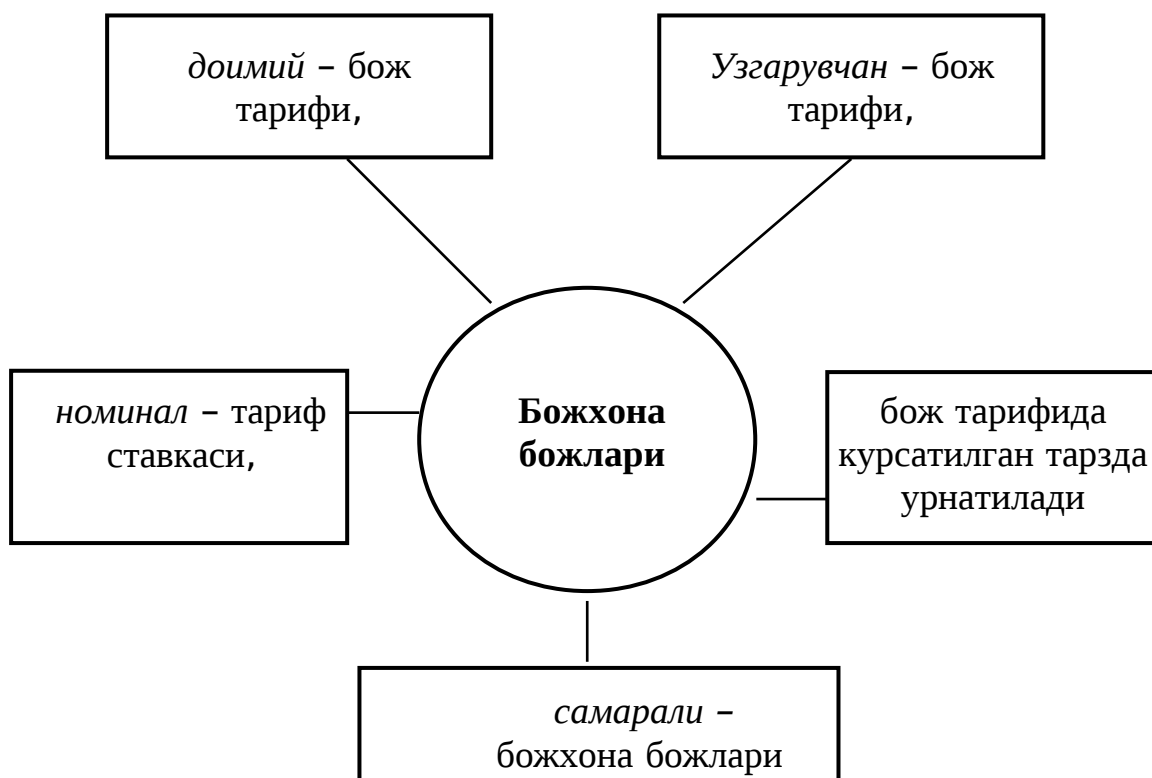

**II. ЎҚУВ ТОПШИРИҚЛАР**

**2.1. Конференция – маъруза дарсида тайёрланадиган маърузалар рўйхати**

1. Ташки иктисодий сиесат ва уни асосий вазифалари.

2. Ташки иктисодий сиесатни асосий шакиллари.
3. Ўзбекистон Республикасини ташки савдо сиесати ва уни асосий стратегияси.
4. Божхона сиесати: тузилиши, асосий вазифалари.
5. Божхона сиесатини шакилланиш мухити ва боскичлари .
6. Божхона сиесатини замонлашуви.
7. Ўзбекистон Республикасининг божхона сиесати ва уни шакилланиш омиллари .

## **2.2. Баҳс-мунозара учун саволлар**

*1-савол. Давлатнинг савдо сиесати кандай усуллар билан бошқарилади?*

1. Нима учун давлатимизда экспорт божи ундирилмайди?
2. Бож тарифи тугрисидаги қонун қачон чиққан?.
3. Қвоталашни турларини тушинтиринг?
4. Ташки савдога таъсир этувчи омиллар нима?
5. Импорт сиесати нимадан иборат?

*2-савол. МДХ давлатларнинг уртасидаги интеграцион жараёнларнинг ҳолати?*

1. Интеграцион жараёнлар деганда нимани тушинасиз?
2. Бож тарифнинг афзалликлари ?
3. Ягона лицензиялаш нима ?
4. Марказий Осиё давлатлар уртасида иктисодий интеграция алоқалари қачон бошланган?
5. Давлатнинг иктисодий аҳолини таҳлил қилинг ?

*3-савол. Ташки иктисодиёт концепцияси нима.*

1. Тариф имтиёзлари қим томондан берилади?
2. тариф имтиёзлар ва преференцияларга мисоллар келтиринг.

Яқуний хулосаловчи савол:

Мустақиллик даврида Ўзбекистон Республикаси иқтисодий салоҳияти даражасини тушинтириг ?

### 2.3. Баҳс-мунозарага қатнашувчиларни баҳолаш мезонлари

Баҳолаш мезонлари ва кўрсаткичлари		Маърузачиларнинг исми ва шарифи			
		1	2	3	4
1.	Маърузанинг мазмуни: (1,5)				
	- мавзуга тўғри келади (0,5)				
	- кетма-кет, мантиқан ва аниқ баён этилди (0,5 балл)				
	- аниқ хулоса чиқарилди (0,5)				
2.	Маълумотларни тақдим этишда воситалардан фойдаланилди (кўргазма) (0,4)				
3.	Регламентга риоя этди (0,1)				
	Жами:				
Баҳолаш мезонлари ва кўрсаткичлари		Такризчиларнинг исми ва шарифи			
		1	2	3	4
1.	Маърузага қўшимча қилади: (0,5).				
2.	Маърузанинг ижобий томонларини кўрсатади (0,6).				
3.	Маърузанинг саёз томонларини кўрсатади (0,6).				
4.	Регламентга риоя этади (0,3).				
	Жами:				
Баҳолаш мезонлари ва кўрсаткичлари		Опонентларнинг исми ва шарифи			
		1	2	3	4
1.	Саволлар:				
	- миқдори (ҳар бир саволга 0,1 балл)				
	- мазмуни (0,3)				
2.	Қўшимчалар қисми (1,0 балл)				
	Жами:				

## III. ЎЗ-ЎЗИНИ НАЗОРАТ ҚИЛИШ УЧУН МАТЕРИАЛЛАР

### 3.1. Тестлар

1. Тариф преференцияси нима?

А) Ўзбекистон Республикасининг божхона сиёсатини амалга оширишда божхона чегараси орқали олиб утиладиган товарга бож тулашга нисбатан бир томонлама тартибга имтиёз берилиши

б) Акциздан озод қилиш

- в) ККС дан озод килиш
- г) илгари туланган божни кайтармаслик
- д) бож ставкаларини пасайтириш

2. Ташқи иқтисодий фаолиятни (ТИФ) тартибга солиш усулларининг қандай гуруцларини биласиз?

- а) миқдорий;
- б) тариф;
- в) нотариф;
- г) молиявий;
- д) амалий.

3. Ундирилиш тартибига кўра божлар қандай турларга бўлинади?

- а) адвалор, хос, аралаш;
- б) демпингга қарши, мавсумий;
- в) ўзгармас, ўзгарувчи;
- г) преференциал, хос;
- д) автоном, хосмас.

4. Импорт божининг асосий функциялари:

- а) протекционистик, фискаль, мувофиқлаштирувчи;
- б) протекционистик, щимоя;
- в) фискаль, қўллаб-қувватловчи;
- г) бюджетни тўлдириш, щимоя;
- д) рағбатлантириш, щимоя.

5. ТИФни давлат томонидан тартибга солишнинг нотариф усуллари:

- а) миқдорий чегаралаш, молиявий;
- б) тариф, нотариф;
- в) молиявий, миқдорий чегаралаш, кўзга ташланмас иқтисодий;
- г) билвосита, бевосита, маъмурий;
- д) маъмурий, иқтисодий, тариф.

6. ТИФни давлат томонидан тартибга солишнинг тариф усуллари

- а) бож тарифи, божлар;
- б) импорт божлари, экспорт божлари;
- в) бож тарифи, тариф квотаси;
- г) демпингга қарши бож, компенсацион бож;
- д) хос, аралаш, демпингга қарши.

7. Давлат томонидан импорт товарларига нисбатан импорт божининг белгиланиши қандай иқтисодий самараларга олиб келади?

- а) мувофиқлаштириш, тақсимлаш;
- б) даромад, қиёслаш;
- в) қайта тақсимлаш, йўқотиш;
- г) щимоя, истеъмол;
- д) тақсимлаш, даромад.

8. Тариф эскалацияси нима?

- а) божхона чегараси орқали олиб ўтиладиган товарларга импорт божини белгилаш;
- б) бож қийматининг товар турига қараб ўзгариши;
- в) бож ставкаларини аниқлаш процедураси;
- г) товарни ишлов берилганлик даражасига қараб бож қийматини ошириш;
- д) оширилган бож ставкаларини қўллаш.

9. Тариф квотаси нима?

- а) ўзгарувчи божхона бождари;
- б) одатдаги ставкадан ортиқ бож ставкаси;
- в) импорт товарини шажмининг ўзгаришига қараб ставкаси ўзгарадиган божхона божининг бир тури;
- г) юқори ставкали божхона божи;
- д) кам ставкали божхона божи.

10. Импорт тарифи киритилиши натижасида катта давлат савдо шароитини яхшиланиши деганда нима тушунилади?

- а) катта давлат даромадларини ошиши;
- б) ички бозордаги нархнинг тушиши;
- в) жашон бозоридаги товар нархини тушиши натижасида;
- г) хорижий ишлаб чиқарувчилар даромадлари;
- д) мащаллий ишлаб чиқарувчилар даромадларининг ошиши.

11. Лицензия турлари

- а) бир маротабалик, локал, глобал;
- б) бош, автоматик, глобал, бир маротаба бериладиган;
- в) мавсумий, хос, аралаш;
- г) автоматик, оптимал, адвалор;
- д) автоматик, локал, бош, глобал.



12. Бош лицензия билан глобал лицензия бир-биридан нима билан фарқ қилади?

- а) товар сони билан;
- б) товарларни олиб кириш ва чиқиш вақти билан;
- в) товар тури билан;
- г) товар миқдори билан;
- д) келишувлар сони билан.

13. Тўланиш характериға кўра субсидиялар қандай турларға бўлинади?

- а) тўғри, бевосита;
- б) тўғри, билвосита;
- в) ички, ташқи;
- г) тўғри, ташқари;
- д) рағбатлантирувчи, ички.

14. Демпинг ТИФни тартибға солишнинг қандай усулларига киради?

- а) миқдорий;
- б) тариф;
- в) нотариф;
- г) нотариф-молиявий;
- д) маъмурий.

15. Ўзбекистон республикасида ТИФ қуйидаги йўналишларда амалга оширилади:

- а) халқаро иқтисодий ва молиявий шамкорлик;
- б) ташқи савдо;
- в) чет эл инвестицияларини жалб этиш;
- г) Республиканинг ташқаридаги инвестиция фаолияти;
- д) халқаро капитал миграцияси.

16. Халқаро савдо давлат томонидан тартибға солиш қандай бўлиши мумкин?

- а) бир томонлама, алоҳида шолда;
- б) бир томонлама, икки томонлама, кўп томонлама;
- в) халқаро шартномалар асосида;
- г) савдо шериклари билан келишилган шолда;
- д) ўзаро келишилган шолда.

## **ТАКЛИФ ВА МУЛОҲАЗАЛАР УЧУН**

---

**6.2. Индивидуал топшириқларни бажаришга асосланган амалий машғулот бўйича режа-топшириқ ва ўқув-услубий ҳужжатлар**

<b>Маъруза режаси:</b>		
1. Божхона сиесати тамойили унсурлари. 2. Товарниларни жохон бозорида конъюктурасини ургани усуллари? 3. Мамлакат экспорт салохияти ва уни белгиловчи асосий омиллар?.		
<b>Машғулотнинг мақсади:</b>	Мавзу бўйича билимларни чуқурлаштиришни таъминлаш.	
<b>Талабанинг ўқув фаолияти натижалари:</b>		
<ul style="list-style-type: none"> <li>• амалий машғулот режалари билан олдиндан танишиб чиқиб, тайёргар-лик кўради;</li> <li>• Божхона сиесати йуналишларини ёритиб бера олади;</li> <li>• Лицензиялаш, квоталаш масалаларига изоҳ беради;</li> <li>• Ўзбекистон Республикасининг ташки савдо сиесатининг хозириги холатини ёритиб таҳлил қилади.</li> </ul>		
<b>Мустақил ўрганиш учун топшириқлар:</b>		
1. Маърузани матни билан танишиб чиқинг ва саволларга жавоб беринг. Эслатма: 4.1-га қаранг.		
2. Ўқув ҳужжатлар билан танишиб чиқинг. Эслатма: 1.1, 1.2, 1.3, 1.4, 1.5-га қаранг.		
3. Ўқув топшириқлар билан танишиб чиқинг. Эслатма: 2.1-га қаранг.		
4. Ўқув топшириқларни бажаришга тайёрланинг. Эслатма: 3.1-га қаранг.		
<b>Назорат шакли:</b> Оғзаки назорат, савол-жавоб ва ўз-ўзини назорат қилиш.	<b>Максимал балл:</b> 3 б. <b>Талабага қўйилган балл:</b> _____	<b>Ўқитувчи имзоси:</b> _____

## ЎҚУВ-УСЛУБИЙ МАТЕРИАЛЛАР

### I. ЎҚУВ ТОПШИРИҚЛАР

#### 1.1. Эссе ёзиш учун мавзулар

1. Божхонав туловлари кандай конун хужжатлар асосида ундирилади?
2. Кушилган киймат солик кайси тур товарларлардан ундирилади? .
3. Импорт килинадиган товарлардан акциз солиги ундириладими? .

#### 1.2. «Нима учун?» органиайзирини тўлдириг

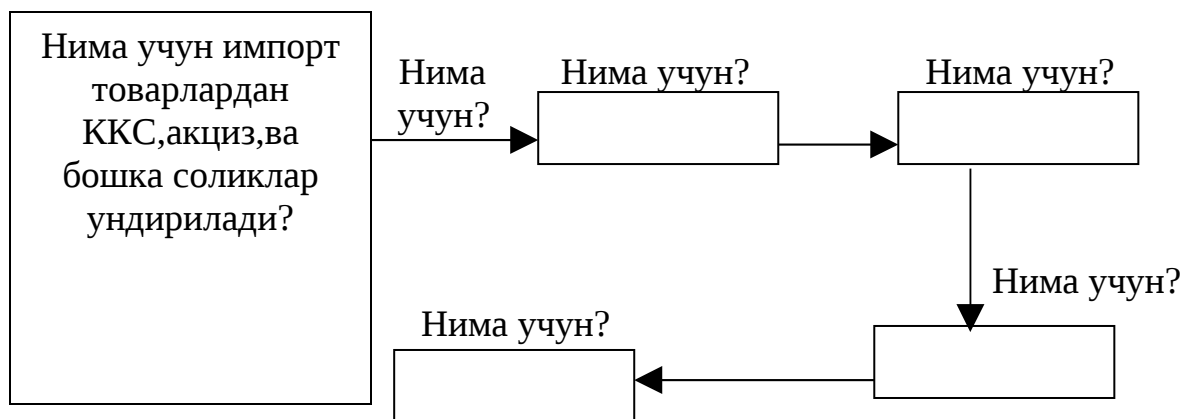

## II. МАЪЛУМОТ-АХБОРОТ МАТЕРИАЛЛАР

### 2.1. «Кооп-кооп» («Биргаликда ўқиймиз») техникасини

#### ўтказиш қоидаси

Иш бос-қичлари	Фаолият	
	Таълим берувчи	Таълим олувчи
1.	3 ва 5 кишидан иборат кичик гуруҳларни ташкил қилади	
2.	Ҳар бир гуруҳга мавзунинг бир бўлаги бўлиб ҳисобланган бир хил топшириқлар беради. Топшириқни бажариш учун йўриқномалар беради.	Гуруҳ аъзолари ўзаро топшириқларни бўлиб олишади.
3.	Муваффақиятли топшириқни ба-жарилишини ва муомила маданиятини назорат қилади.	3.1. Ҳамма мустақил топшириқни бажаради, мавзулар бўйича мустақил ишлайди. 3.2. Гуруҳ аъзоларининг мини-маърузаларини тинглайди. Уму-

		мий маъруза тайёрланади. Маърузани ўқиш учун спикер тайинланади.
4.	Гуруҳларда иш якунларини чиқарилишини сўрайди ва тақдимотини ўтказишни талаб қилади.	Гуруҳ-спикери маърузанинг тақдимотини ўтказди.
5.	Натижаларни таҳлил қилади ва баҳолайди, голиб гуруҳларни аниқлайди.	

## 2.2. Талабаларнинг билим ва кўникмаларини баҳолаш мезонлари

Гуруҳ	1-топширик (1,5 б.)	2-топширик (1,5 б.)	Жами (3 б.)	Баҳо
I				
II				
III				

1,5 – 1,3 балл – «аъло»

1,2 – 1 балл – «яхши»

0,9 – 0,6 балл – «қониқарли»

2,9 – 3 балл – «аъло»

1,9 – 2 балл – «яхши»

1,2 – 1 балл – «қониқарли».

## III. ЎЗ-ЎЗИНИ НАЗОРАТ ҚИЛИШ УЧУН МАТЕРИАЛЛАР

### 3.1. Такрорлаш учун саволлар:

1. Божхона сиесатининг мохиятини ва мазмунини тушинтиринг ?
2. Божхона сиесатини ташкил этувчи иктисодий омиллар?
3. Божхона сиесатининг асосий вазифалари ва принциплари?
4. Давлатнинг бож тарифи сиесатини бошқаришда давлат ташкилотлари ва уларнинг асосий вазифалари нимадан иборат ?
5. Ўзбекистонда давлатнинг бож тариф сиесатини олиб боришни ва бошқаришни ҳуқуқий асосларни тушинтиринг?

## **ТАКЛИФ ВА МУЛОҲАЗАЛАР УЧУН**

---

7 мавзу	<b>БОЖХОНА ИШНИ ТАШКИЛ ЭТИШ ВА БОШКАРИШ АСОСЛАРИ</b>

### 7.1. Муаммоли маъруза бўйича режа топшириқ ва ўқув-услубий хужжатлар

<b>Маъруза режаси:</b>		
<ol style="list-style-type: none"> <li>«Савдо урушлари»нинг мазмун моҳияти.</li> <li>Божхона сиесатининг асосий вазифалари ва принциплари.</li> <li>Ташки савдога оид импорт сиесати .</li> </ol>		
<b>Машғулотнинг мақсади:</b>	Божхона тарифи давлатнинг ташки иктисодий фаолиятни муқобиллаштиришнинг асосий инструментлари ҳақида тушунча ҳосил қилиш.	
<b>Талабанинг ўқув фаолияти натижалари:</b>		
<ul style="list-style-type: none"> <li>Давлатлар уртасида буладиган савдо уриши ҳақида айтиб беради;</li> <li>Божхона сиесатининг вазифалари ва принципларини изоҳлаб беради;</li> <li>Импорт ва экспорт сиесатини таҳлил қилади.</li> </ul>		
<b>Мустақил ўрганиш учун топшириқлар:</b>		
<ol style="list-style-type: none"> <li>Маърузани матни билан танишиб, саволларга жавоб беринг. Эслатма: 2.2-га қаранг.</li> <li>Ўқув хужжатлар билан танишиб чиқинг. Эслатма: 1.1, 1.2, 1.3, 1.4, 1.5-га қаранг.</li> <li>Ўқув топшириқлар билан танишиб чиқинг. Эслатма: 2.1, 2.3-га қаранг.</li> <li>Ўқув машғулоти якунида билимингизни текширинг. Эслатма: 3.1-га қаранг.</li> </ol>		
<b>Назорат шакли:</b> Оғзаки назорат, савол-жавоб ва ўз-ўзини назорат қилиш.	<b>Максимал балл:</b> 3 б. <b>Талабага қўйилган балл:</b> _____	<b>Ўқитувчи имзоси:</b> _____

# ЎҚУВ-УСЛУБИЙ МАТЕРИАЛЛАР

## I. ЎҚУВ МАТЕРИАЛЛАР

### 1.1. Давлат бюджетининг даромад қисмини бажарилиши химат қиладиган солиқлар

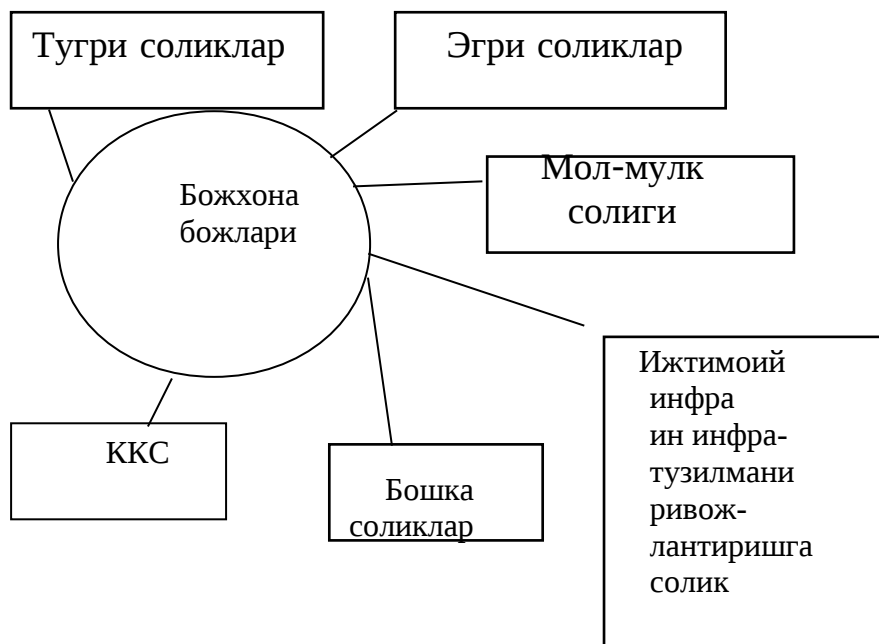

### 1.2. Божхона сиёсатининг асосий вазифалари





**1.4. Интеграцион тузилмаларнинг интеграциялашув даражасига кура асосий куруниши мавжуддир:**

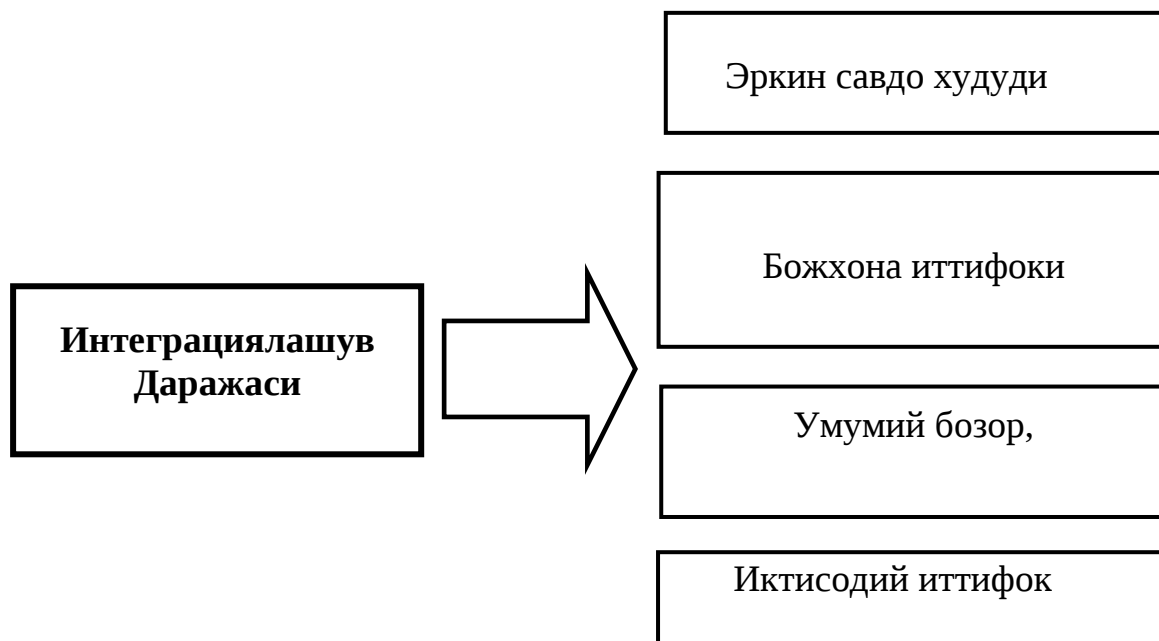

## II. ЎҚУВ ТОПШИРИҚЛАР

### 2.1. ФСМУ жадвалини тўлдилинг

**Қандай инсонни маънавий баркамол инсон деб ҳисоблайсиз?**

<b>Ф</b>	(Фикрингизни баён этинг).
<b>С</b>	(Фикрингиз баёнига бирор сабаб кўрсатинг).
<b>М</b>	(Кўрсатилган сабабга тушунтирувчи мисол келтиринг).
<b>У</b>	(Фикрингизни умумлаштиринг).

## **2.2. Мавзу бўйича билимларни долзарблаштирувчи савол**

Ташки иктисодий фаолиятни мукобиллаштиришнинг асосий инструментларни куллашдаги муаммолар ва уларнинг ечими.

*Йўналтирувчи саволлар:*

1. Божхона ишининг вазифалар ва принципларини изоҳланг.
2. Божхона ишини янада такомиллаштириш учун нималар қилиш керак? (2-слайд)

*1-муаммо.* Божхона тизимида божлар ундирилиши самарадорлигини қандай ошириш мумкин?

1. Божлар ундирилиш усуллари ва иктисодий принциплар?
2. Ташкилотлар, корхоналар ва тадбиркорларни ташки бозорга чиқишини таъминлаш?

*2-муаммо.* Божхона сиесатининг асосий вазифалари муаммоларини аниқлаш ва ечимини топиш.

1. Божхона сиесати деганда нимани тушунасиз?
2. Хорижий давлатлар ва улар иттифокларининг камситувчи хатти харакатларига қаршилик курсатишни изоҳланг.

*3-муаммо.* Уз-бекистон Республикаси Божхона иттифокига кушилишнинг афзалликлари?

1. Божхона иттифоки деганда нимани тушунасиз?
2. Ташки савдони тариф тусикларини бартараф этиш хақида фикрлар билдирилган.

## **III. ЎЗ-ЎЗИНИ НАЗОРАТ ҚИЛИШ УЧУН МАТЕРИАЛЛАР**

### **3.1. Такрорлаш учун саволлар:**

1. Савдо урушларининг мазмун мохиятини тушинтиринг?
2. Божхона божлари қуели чиқиш бўйича қандай турлари мавжуд ?
3. Автоном божи деганда нимани тушунасиз?
4. Преференциал божларни изоҳлаб беринг?
5. Махсус божлар деганда нимани тушунасиз?
6. Компенсацион бож ва мавсумий бож уртасидаги фарқ нимада?
7. Савдо сиесатини асосий воситаларини санаб утинг?

## **ТАКЛИФ ВА МУЛОҲАЗАЛАР УЧУН**

---

## 7.2. Индивидуал топшириқларни бажаришга асосланган амалий машғулот бўйича режа-топшириқ ва ўқув-услубий ҳужжатлар

<b>Маъруза режаси:</b>		
1. Иктисодий фаолиятнинг ҳуқуқий ва ташкилий асослари.		
2. Ўзбекистон Республикаси савдо сиесатини ҳозирги ҳолати.		
3. Ишлаб чиқариш ортикчалиги қачон юз беради?		
<b>Машғулотнинг мақсади:</b>	Иктисодий фаолият, савдо сиесати бўйича билимларни чуқурлаш-тиришни таъминлаш.	
<b>Талабанинг ўқув фаолияти натижалари:</b>		
<ul style="list-style-type: none"> <li>• амалий машғулот режаси билан олдиндан танишиб чиқиб, тайёргарлик кўради;</li> <li>• Иктисодий фаолиятни ҳуқуқий ва ташкилий аосларни санаб беради;</li> <li>• Ўзбекистоннинг савдо сиесатини ҳозирги ҳолатини ёритиб беради;</li> <li>• муаммоли вазифаларни ечишда назарий билимларини қўллайди; муаммони аниқлаб, уни ҳал қилишда ечим топади;</li> </ul>		
<b>Мустақил ўрганиш учун топшириқлар:</b>		
1. Сухбатга тайёрланинг, саволларга жавоб беринг.		
2. Ўқув топшириқларни бажаришга тайёрланинг. Эслатма: 2.1, 2.2, 2.3-га қаранг.		
3. Ўқув ҳужжатлар билан танишиб чиқинг. Эслатма: 1.1-га қаранг.		
4. Эссе ёзишга тайёргарлик кўринг. Эслатма: 3.1-га қаранг.		
<b>Назорат шакли:</b> Оғзаки назорат, савол-жавоб ва ўз-ўзини назорат қилиш.	<b>Максимал балл:</b> 3 б. <b>Талабага қўйилган балл:</b> _____	<b>Ўқитувчи имзоси:</b> _____

# ЎҚУВ-УСЛУБИЙ МАТЕРИАЛЛАР

## I. ЎҚУВ МАТЕРИАЛЛАР

### 1.1. Давлат божхона кумитасининг ЯААТ вазифалари:

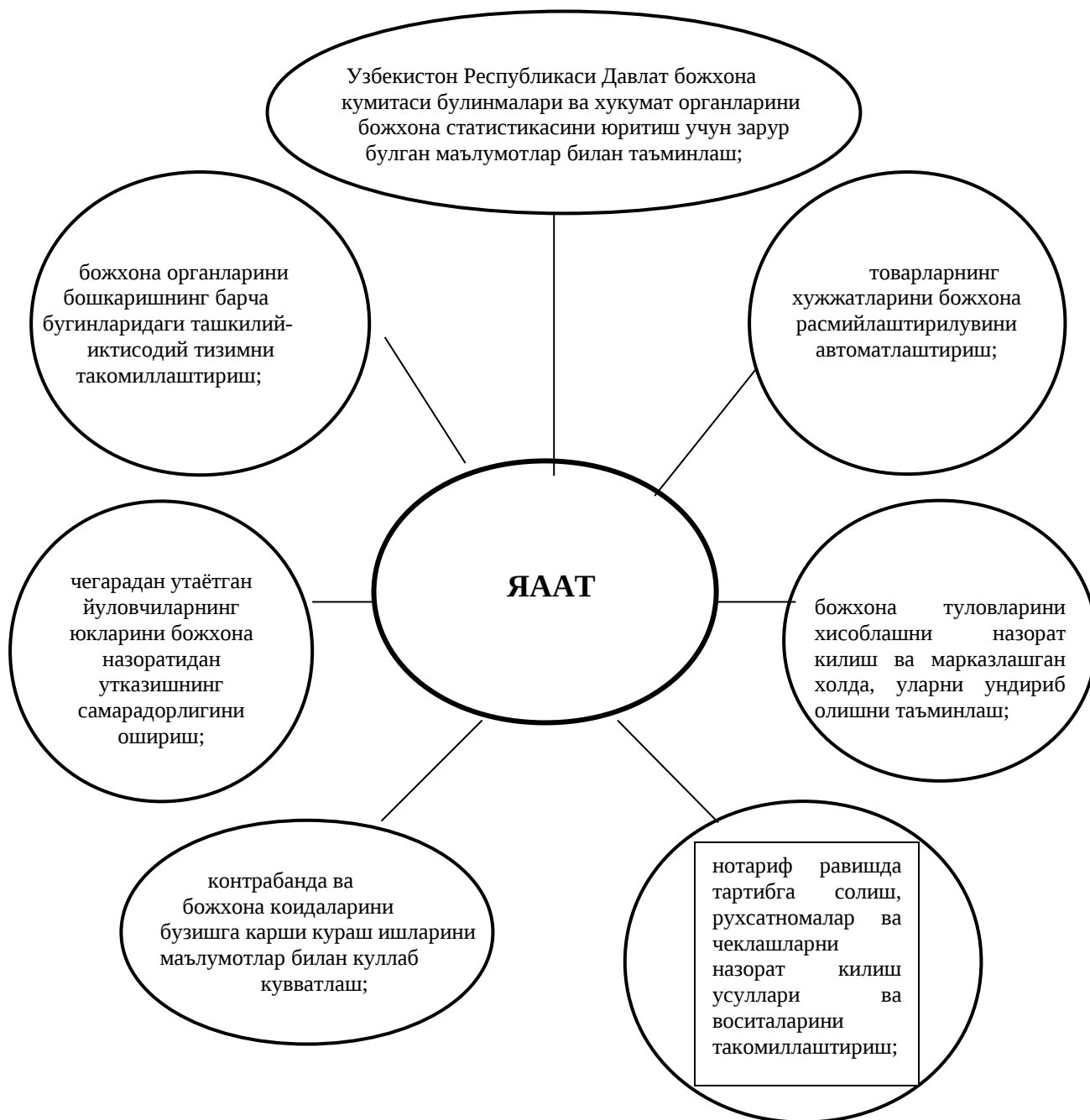

## II. ЎҚУВ ТОПШИРИҚЛАР

### 2.1. Топширик

#### I. Муаммоли топширик

*Вазият.* Мамлакатнинг ички бозорига уз товарлари билан кириб келувчи хорижий ракобатчиларда ишлаб чиқиш чикимлари муаммолар ва уларнинг ечими.

*Вазифа.* Сиз ички шлабчикарувчиларни давлат кандай усуллар билан химоя қилиши, унинг мамлакат иктисодий хафвсизлиги олдида турган улкан вазифалар билан боғлиқ эканлигини кўрсатиб беришингиз лозим.

#### II. Услубий тавсиялар

##### 1. Муаммовий таҳлилнинг босқичлари.

Биринчи босқич – муаммонинг асосий мазмунини ажратиб олишни таклиф қилади, тадқиқот объектини аниқлаб, шакл беради.

Иккинчи босқич – муаммоли вазиятни таҳлил қилиш – объектнинг ҳолатини аниқлайди, асосий қирраларига эътибор қаратади, муаммоли вазиятнинг ҳамма томонларини таҳлил қилади.

Учинчи босқич – муаммони ечиш учун барча вазиятларни кўриб чиқади, муқобил вазиятни яратади.

Тўртинчи босқич – муаммонинг ечимини аниқ вариантлардан танлаб олади, муаммонинг аниқ ечимини топади.

##### 2. Вазифани бажариш кетма-кетлиги:

- 1) Муаммони шакллантиринг.
- 2) Вазиятни таҳлил қилинг, сабабларини кўрсатинг.
- 3) Вазиятдан чиқиб кетиш ҳаракатларни излаб топинг.
- 4) Жадвални тўлдириг.
- 5) Аниқ якуний хулоса чиқаринг.

##### 3. «Муаммоли вазият» жадвали.

Муаммоли вазият тури	Муаммоли вазиятнинг сабаблари	Вазиятдан чиқиб Кетиш ҳаракатлари

## 2.2. Блиц-сўров саволлари

№	Савол	Жавоб
1.	Божхона божларини санаб беринг.	
2.	Ундирилишига кура санаб утинг.	
3.	Дискриминация нима?	
4.	Давлатнинг интеграцияси нима?	
5.	Эркин савдо худуди деганда нимани тушуна- насиз?	
6.	Иктисодий итфок деганда нимани тушунасиз?	

## 2.3. Баҳолаш кўрсаткичлари ва мезонлари

Гуруҳ	Баҳо	Баҳолаш кўрсаткичлари ва мезонлари			
		Ўтилган мавзуни билишади	Гуруҳ фаол	Муаммони ечиш учун таклифлар беришди	Жами
	Балл	1,0	0,5	1,5	3
1					
2					
3					

## Гуруҳ ишларини умумлаштирувчи баҳо

Гуруҳ	1	2	3	Жами балл	Баҳо
1					
2					
3					

2,2 – 3 балл – аъло

1,2 – 2 балл – яхши

0,5 – 1,1 балл – қониқарли

0 – 0,5 балл – қониқарсиз

## III. ЎЗ-ЎЗИНИ НАЗОРАТ ҚИЛИШ УЧУН МАТЕРИАЛЛАР

3.1. «Божхона сиесатининг асосий вазифалари» мавзусида эссе ёзиб келинг.

## **ТАКЛИФ ВА МУЛОҲАЗАЛАР УЧУН**

---



## ЎҚУВ-УСЛУБИЙ МАТЕРИАЛЛАР

### I. ЎҚУВ МАТЕРИАЛЛАР

- 1.1. Ўзбекистон Республикаси «Бож тарифи тугрисида»ги қонун
- 1.2. Ўзбекистон Республикаси божхона кодекси.
- 1.3. «Давлатнинг бож тариф сиемати» фанидан маърузалар матни

### II. ЎҚУВ ТОПШИРИҚЛАР

#### 2.1. Тестлар

1. Алкогол ичимликлар ва тамаки маҳсулотлардан ташқари акцизга тортиладиган товарлардан акциз солиғи қандай ҳисобланади?

- А)  $O_k(C \times 100)/(100-A)$
- б)  $A \times C \times A + C \times A$ .
- в)  $A \times C (C \times A) - C$ .
- г)  $A \times C \times A / 100$ .
- Д)  $A \times C \times A / 100$ .

2. Тариф преференцияси нима?

- А) Ўзбекистон Республикасининг божхона сиематини амалга оширишда божхона чегараси орқали олиб утиладиган товарга бож тулашга нисбатан бир томонлама тартибга имтиёз берилиши
- б) Акциздан озод қилиш
- в) ККС дан озод қилиш
- г) илгари туланган бошни қайтармаслик
- д) бож ставкаларини пасайтириш

3. Ташқи иқтисодий фаолиятни (ТИФ) тартибга солиш усулларининг қандай гуруҳларини биласиз?

- а) миқдорий;
- б) тариф;
- в) нотариф;
- г) молиявий;
- д) амалий.

4. Квоталаш нима?

- а) миқдорий чегаралаш;
- б) импортни чегаралаш;
- в) экспортни чегаралаш;
- г) экспорт ва импортни миқдорий томондан чегаралаш.

5. Бож нима?

- а) тўлов тури;
- б) солиқ тури;
- в) божхона органлари томонидан ундириладиган тўловлар;
- г) Ўзбекистон республикасининг божхона чегарасидан товарлар олиб ўтиладиган божхона органлари томонидан ундириладиган тўловлар;
- д) божхона органлари томонидан ундириладиган йиғим.

6. Ундирилиш тартибига кўра божлар қандай турларга бўлинади?

- а) адвалор, хос, аралаш;
- б) демпингга қарши, мавсумий;
- в) ўзгармас, ўзгарувчи;
- г) преференциал, хос;
- д) автоном, хосмас.

7. Импорт божининг асосий функциялари:

- а) протекционистик, фискаль, мувофиқлаштирувчи;
- б) протекционистик, щимоя;
- в) фискаль, қўллаб-қувватловчи;
- г) бюджетни тўлдириш, щимоя;
- д) рағбатлантириш, щимоя.

8. Ташқи иқтисодий фаолият нима?

- а) давлатлараро иқтисодий муносабатлар;
- б) жисмоний ва юридик шахслар ўртасидаги иқтисодий муносабатлар;
- в) халқаро меънат тақсимоти;
- г) давлатларнинг халқаро ташкилотлар билан шамкорлиги;
- д) бир мамлакат ташқи иқтисодий фаолият субъектларининг бошқа мамлакат ташқи иқтисодий фаолият субъектлари ва халқаро ташкилотлар билан ўзаро манфаатли иқтисодий алоқаларидир.

9. ТИФни давлат томонидан тартибга солишнинг нотариф усуллари:

- а) миқдорий чегаралаш, молиявий;
- б) тариф, нотариф;
- в) молиявий, миқдорий чегаралаш, кўзга ташланмас иқтисодий;
- г) билвосита, бевосита, маъмурий;
- д) маъмурий, иқтисодий, тариф.

10. ТИФни давлат томонидан тартибга солишнинг тариф усуллари

- а) бож тарифи, божлар;
- б) импорт бождари, экспорт бождари;
- в) бож тарифи, тариф квотаси;
- г) демпингга қарши бож, компенсацион бож;
- д) хос, аралаш, демпингга қарши.

11. Миқдорий чегаралаш усуллари қандай турларга бўлинади?

- а) квоталаш, субсидиялаш;
- б) квоталаш, демпинг, кредитлаш;
- в) квоталаш, лицензиялаш, экспортни «ихтиёрий чегаралаш»;
- г) субсидиялаш, лицензиялаш, кредитлаш;
- д) лицензиялаш, кредитлаш, демпинг.

12. Молиявий усулларнинг қандай турларини биласиз?

- а) квоталаш, кредитлаш, демпинг;
- б) кредитлаш, субсидиялаш, демпинг;
- в) бож тарифи, субсидиялаш, демпинг;
- г) экспортни чегаралаш, кредитлаш, субсидия;
- д) кредитлаш, субсидиялаш, квоталаш.

13. Лицензия нима?

- а) баъзи хўжалик фаолиятини амалга ошириш;
- б) экспорт ресурсларидан унумли фойдаланиш;
- в) давлатнинг ваколатли органлари томонидан баъзи хўжалик фаолияти ва ташқи савдо операцияларини бажариш учун давлат органлари томонидан бериладиган рухсатнома;
- г) ташқи савдо фаолияти ва экспорт ресурсларидан унумли фойдаланиш;
- д) экспорт ва импорт жараёнларини тартибга солиш.

14. Тариф эскалацияси нима?

- а) божхона чегараси орқали олиб ўтиладиган товарларга импорт божини белгилаш;
- б) бож қийматининг товар турига қараб ўзгариши;
- в) бож ставкаларини аниқлаш процедураси;
- г) товарни ишлов берилганлик даражасига қараб бож қийматини ошириш;
- д) оширилган бож ставкаларини қўллаш.

15. Тариф квотаси нима?

- а) ўзгарувчи божхона божлари;
- б) одатдаги ставкадан ортиқ бож ставкаси;
- в) импорт товарини щажмининг ўзгаришига қараб ставкаси ўзгарадиган божхона божининг бир тури;
- г) юқори ставкали божхона божи;
- д) кам ставкали божхона божи.

16. Импорт тарифи киритилиши натижасида катта давлат савдо шароитини яхшиланиши деганда нима тушунилади?

- а) катта давлат даромадларини ошиши;
- б) ички бозордаги нархнинг тушиши;
- в) жашон бозоридаги товар нархини тушиши натижасида;
- г) хорижий ишлаб чиқарувчилар даромадлари;
- д) мащаллий ишлаб чиқарувчилар даромадларининг ошиши.

17. Квоталашнинг қандай турларини биласиз?

- а) импорт, компенсация, мавсумий;
- б) экспорт, импорт, глобал, индивидуал;
- в) мавсумий, чегаравий, оптимал;
- г) рационал, объектив, преференциал, адвалор;
- д) якуний, индивидуал, экспорт.

18. Лицензия турлари

- а) бир маротабалик, локал, глобал;
- б) бош, автоматик, глобал, бир маротаба бериладиган;
- в) мавсумий, хос, аралаш;
- г) автоматик, оптимал, адвалор;
- д) автоматик, локал, бош, глобал.

19. Бош лицензия билан глобал лицензия бир-биридан нима билан фарқ қилади?

- а) товар сони билан;
- б) товарларни олиб кириш ва чиқиш вақти билан;
- в) товар тури билан;
- г) товар миқдори билан;
- д) келишувлар сони билан.

20. Тўланиш характерига кўра субсидиялар қандай турларга бўлинади?

- а) тўғри, бевосита;

- б) тўғри, билвосита;
- в) ички, ташқи;
- г) тўғри, ташқари;
- д) рағбатлантирувчи, ички.

21. Импорт товарларини ички бозордаги нархининг ўзгариши бўйича импорт тарифи билан экспорт субсидияси ўртасидаги фарқ нимада?

- а) импорт тарифи товарнинг ички бозордаги нархини пасайтиради;
- б) оширади;
- в) экспорт субсидияси экспорт товарларининг ички бозордаги нархини оширади;
- г) камайтиради.

22. Демпинг ТИФни тартибга солишнинг қандай усулларига киради?

- а) миқдорий;
- б) тариф;
- в) нотариф;
- г) нотариф-молиявий;
- д) маъмурий.

23. Демпинг турлари:

- а) спорадик, доимий, ўзаро келишилган;
- б) тескари, олдиндан белгиланган;
- в) нормал, тескари;
- г) доимий, оптимал;
- д) спорадик, тарифли

## **2.2. Ўқув топшириқ**

### **Учала гуруҳга ҳам бир хил эксперт қоғози тарқатилади**

1. «Бож тарифи тугрисида»ги конуни ва «Давлатнинг бож тариф сиесати» маъруза матнинт диққат билан укиб чикинг.
2. «Давлат сиесати, ташки савдо сиесати, божхона сиесати,компенсацион сиесати, антидемпинг сиесати, савдо уруши» деган ибораларни моҳиятини тушунтириб беринг.
3. Юкорида курсатилган конун ва маърузада нималар акс эттирилган.
4. «Божхона божлари», «бож тарифи» тушунчаларини ёритиб беринг.

## **2.3. Ўқув топшириқ**

1-гуруҳ.

Мустақиллик ва бозор муносабатларининг шаклланиши шароитида божхона кодекси, божхонага оид қонунлар, нарм атив ҳужжатлар нима учун керак?

2-гуруҳ.

Эркин савдо сиесати билан протекционизм уртасидаги фарк?

3-гуруҳ.

Ташки савдо сиесатини асосий воситаларини санаб утинг ?

#### 2.4. Талабаларнинг билим ва кўникмаларини баҳолаш мезонлари

Гуруҳ	Баҳо	Баҳолаш кўрсаткичлари ва мезонлари			Жами
		Топширикни аниқ бажарди	Муаммога ечим топди	Фаол қатнашди	
	Балл	1,5	1,0	0,5	3
1.					
2.					
3.					

#### Гуруҳ ишларини умумлаштирувчи баҳо

Гуруҳ	1	2	3	Жами балл	Баҳо
1					
2					
3					

2,2 – 3 балл – аъло

1,2 – 2,5 балл – яхши

0,5 – 1,1 балл – қониқарли

0 – 0,5 балл – қониқарсиз

### **III. ЎЗ-ЎЗИНИ НАЗОРАТ ҚИЛИШ УЧУН МАТЕРИАЛЛАР**

3.1. Якуний назорат ишига тайёргарлик кўриш.

**ТАКЛИФ ВА МУЛОҲАЗАЛАР УЧУН**

---

## ИЗОХЛИ ЛУГАТ ( ГЛОССАРИЙ )

1. **Бож тарифи** – товарлар гурухлари буйича бир тизимга солинган божлар руйхати.
2. **Валюта назорати (exchange control)** – миллий валютани олиб чиқишни чеклашга йуналтирилган ва тулов балансининг емонлашувига қарши қулланиладиган ҳукумат сиёсати. Одатда маҳаллий валютанинг курси ошганда қулланилади.
3. **Давлатнинг ташқи қарзи** – давлатнинг хорижий фуқаролар, корхоналар ва бошқа мамлакатлардан қарзи.
4. **Диверсификация** – бевосита бир-бири билан боғланмаган қўлаб ишлаб чиқаришларнинг бир вақтдаги ривожланиши; фирма ишлаб чиқаришининг диверсификацияси – фирма таркибида бир-бири билан бевосита боғланмаган бир нечта ишлаб чиқаришларнинг ривожланиши еки унга қиритилиши.
5. **Демпинг (dumping)** – товарнинг ташқи бозорда таннари еки ички баҳосидан паст нархларда сотилиши. Демпингнинг доимий, спорадик ва шафқатсиз турлари мавжуд.
6. **Божхона божи** – чегара орқали утқизиладиган товарларга доир солиқ. Олиб қириш ва олиб чиқиш учун божхона божлари мавжуд.



**7. Европа валюта тизими** – Европадаги бир катор мамлакатларнинг валюта тизими, унинг воситасида уз валюталари курсини бир-бирига нисбатан ушлаб турадилар.

**8. Жахон бозору (World market)** – ишлаб чиқариш омилларининг халқаро меҳнат тақсимооти базасида мавжуд бўлган, мамлакатлар уртасидаги барқарор товар-пул муносабатлари соҳаси.

**9. Демпингга қарши бож (antidumping dutu)** – товар демпингидан қурилган талафотларни қоплаш мақсадида импорт қилувчи мамлакатда жорий этиладиган вақтинча йиғим, у ички ва дунё бозорларидаги нархлар уртасидаги фарқ ҳажмида бўлади.

**10. Автаркия (autarky)** – мамлакатнинг жаҳон бозоридаги ихтиёрий еки мажбурий тарзда маҳдудланиш сиёсати, давлатнинг ҳужалик жихатидан алоҳида яшаши. Олиб қириладиган товарларга юқори чеклаш божларининг белгиланиши, бошқа мамлакатлар билан иқтисодий ва савдо алоқаларини ривожлантиришга тускинлик қилувчи шарт-шароитларни яратиш автаркиянинг асосий воситалари ҳисобланади.

**11. Ёш тармоқларнинг химояси (infant industry argument)** – протекционизм сиёсати тарафдорларининг далил-исботларидан бири, унга мувофиқ янги тармоқлар жаҳон бозорида чинакам рақобатбардошликка эришгунга қадар тариф ердамида химоя қилинишга муҳтож бўладилар.

**12. Ишлаб чиқариш имкониятлари чегараси (production possibility frontier)** – барча ишлаб чиқариш ресурсларидан тулик фойдаланиш ва энг яхши технологияларни қўллаш чоғида турли мамлакатларнинг ишлаб чиқариш ҳолатини акс эттирадиган эгри қизик.

**13. Ёпиқ иқтисодиёт (closed economy)** – хорижий мамлакатлар билан алоқаси бўлмаган иқтисодиёт.

**14. Бозорнинг давлат томонидан тартибга солиниши** – давлатнинг бозор механизмлари фаолиятига аралашуви, иқтисодиётга маъмурий (қонун ҳужжатлари ва ҳокимият ижроия органларининг уларга асосланган ҳаракатлари), иқтисодий (валюта-молия, пул-кредит, бюджет-солиқ ва хоказо) усул ва воситалар орқали таъсир қўриши.

**15. Жаҳон савдо ташкилоти (ЖСТ)** – унга қирувчи давлатлар (1996 йилда – **16.** мамлакат) уртасида қўп томонлама битим, қатнашчиси бўлган давлатлар уртасидаги савдо муносабатлари норма ва қоидаларини белгилайди.

**17. ЮНКТАД** – БМТнинг савдо ва ривожланиш бўйича анжумани – БМТ Бош ассамблеяси органи, унинг иши халқаро савдони ривожлантиришга ердан беришга, халқаро иқтисодий алоқаларни тартибга солиш қонун-қоидаларини ишлаб чиқишга йўналтирилган.

**18. Жорий операциялар ҳисобварағи** – мамлакат тулов балансининг бўлими, унда товарлар ва хизматлар экспорти ва импортининг ҳажмлари, инвестициялардан олинган даромадлар ва трансферт туловлари ҳажми қайд этилади.

**19. Импорт (import)** – товарлар ва хизматларни чет элда сотиб олиш.

**20. Ишлаб чиқариш омиллари (factor of production)** – товарлар еки хизматларни ишлаб чиқариш учун зарур ресурслар еки харажатлар.

**21. Валютанинг конвертацияланувчанлиги (convertibility of currency)** – мазкур мамлакат валютасининг бошқа мамлакатлар валютасига эркин айирбошланиш ва барча операцияларда чеклашларсиз чиқиш қобилияти. Тулик ва чекланган конвертацияланувчанлик мавжуд.

**22. Истеъмолчи оладиган оптикча фойда (consumer surplus)** – истеъмолчи оладиган ва у товарларни талаб нархи буйича эмас, балки мувозанатли нарх буйича харид қилгани туфайли юзага келадиган фойда.

**23. Ишчи кучининг миграцияси (labor force migration)** – иқтисодий, сиёсий, диний ва бошқа хил сабаблар туфайли меҳнатга лаяқатли аҳолининг бир мамлакатдан бошқасига ўтиши.

**24. Ресурсларни тақсимлаш самарадорлиги** – ресурсларни шундай тақсимлаш усулики, бунда ресурсларнинг мазкур ҳажмида ва ресурс тежовчи техника ҳамда технологияларни қўллаш билан иложи бориша мумкин бўлган маҳсулот ҳажмини ишлаб чиқариш таъминланади.

**25. Европа Иттифоқи** – алоҳида турдаги халқаро институт, Европадаги 15 давлатнинг халқаро иқтисодий ташкилоти ва сиёсий федерацияси хусусиятларини ўзида мужассамлаштирган. Иқтисодий жиҳатдан олганда уларни иқтисодий ривожлантиришга, иқтисодий сиёсатни мувофиқлаштиришга, ягона валютали ва сармоялар, товарлар ва ишчи кучи тулик эркин ҳаракатланадиган аъзо мамлакатларнинг ягона бозорига аста-секин ўтишига ердан беришга даъват этилган.

**26. Жисмоний шахс** – ҳуқуққа лаяқатли шахс сифатидаги киши, ҳужалик фаолияти субъекти сифатида мустақил фаолият юритади.

**27. Иқтисодий ҳамкорлик ва тараққиёт ташкилоти (ИХТТ)** – мамлакатларни унга мувофиқлаштиришни амалга оширадиган халқаро ташкилот, улар ўртасидаги иқтисодий муносабатларнинг ривожланишига қўмқўра беради.

**28. «Ноу-хау»** – техник тажриба, ишлаб чиқариш сирлари, ахборот ва хоказоларни тақдим этиш. «Ноу-хау» предмети, гарчи патент ҳимояси билан таъминланмаган бўлсада, ишлаб чиқаришда фойдаланилган тақдирда маълум афзалликлар яратади.

**29. Қвота** – импорт(экспорт)нинг муайян муддатга белгиланадиган миқдорий чекланиши.

**30. Аккредитив** – ҳужжат, бир молия-кредит муассасасининг бошқа шундай муассасага товар еки хизмат учун ҳақ тулашни еҳуд тақдим этувчига муайян суммани тулашни топшириши. Пул ва товар аккредитивлари мавжуд.

**31. Инвестициялар (investment)** – миллий даромаднинг мамлакатда инвестиция товарларини ишлаб чиқаришга йўналтириладиган қисми.

**32. Акциз** – товар еки хизмат нархига қиритиладиган билвосита солиқ тури.

- 33. Аукцион (кимошди)** – очик савдо, бунда сотилаетган мол-мулкка эгалик хукуки савдо пайтида энг юкори нархни таклиф этган харидорга утади.
- 34. Шартнома** – тарафларнинг хукук ва мажбуриятлари, битимни амалга ошириш шартлари, муддати ва хоказоларни белгилайдиган асосий хужалик, тижорат хужжати. Олди-сотди, кредит, сугурта, пудрат, маркетинг ишларини утказишга оид ва хоказо шартномалар айникса кенг таркалган.
- 35. Комбинацияланган (аралаш) тариф** – адвалор ва хос тарифларни бирлаштириш йули билан белгиланадиган бож.
- 36. Билвосита соликлар** – муайян товар ва хизматларга доир соликлар, товар нархига устама куйиш оркали ундирилади.
- 37. Бож** – солик турларидан бири, чегара оркали келиб тушадиган (олиб келинадиган, олиб чикиладиган) товарлардан ундирилади.
- 38. Актив савдо баланси (favorale balance)** – мамлакат экспортининг унинг импортидан ошиб кетиши.
- 39. Адвалор тариф (ad valorem tariff)** – импорт килинадиган товарлар кийматига фоизларда белгиланадиган бож.
- 40. Кредит** – иктисодиетдаги шериклар уртасидаги ссуда шаклини оладиган битим, бунда бир шерик иккинчисига муддатлилик, кайтаришлилик ва, одатда, тулаш шартларида пул еки мол-мулк такдим этади.
- 41. Акция** – акциядорлик жамиятига сармоя куйилганлигидан гувохлик берувчи ва фойданинг бир кисмини дивиденд куринишида олиш хукукини кафолатлайдиган кимматли когоз.
- 42. Нархга доир камситиш** – бир жинсдаги (бир хил) махсулотга турли нархларни белгилаш амалиети, у товарлар сифати еки чикимлар даражасига боглик булмайти.
- 43. Нотариф савдо чекловлари** – тарифларни истисно этганда товар ва хизматларнинг халкаро окимлари харакат йулидаги купдан-кум чекловлар (квоталар, субсидиялар, экспортни ихтиерий чеклаш, демпинг, экологик, санитария ва бошка меъерлар).
- 44. ОПЕК** – нефть казиб олувчи давлатлар томонидан нефть казиб олиш ва экспорт килиш, унга нарх белгилаш бобида ягона сиёсат юритиш максатида барпо этилган ташкилот.
- 45. Эркин савдо сиёсати** – халкаро савдога асосан талаб ва таклифнинг эркин кучлари таъсирида ривожланиш имконини берадиган сиёсат.
- 46. Портфель инвестициялари** – махаллий валютада туланадиган, хорижда акциялар, облигациялар ва бошка кимматли когозларни харид килишга доир молиявий операция. Портфель инвестициялари хатар даражасини сармояли диверсификациялаш хисобига пасайтиради, лекин инвесторга харид килинган мулк устидан амалдаги назоратни бермайти.
- 47. Нотариф тусиклар** – чет эл товарларини олиб келишга карши йуналтирилган маъмурий чора-тадбирлар.

- 48. Лицензия** – муайян иктисодий фаолиятни юритиш учун давлат еки маҳаллий ҳокимият органлари томонидан бериладиган махсус рухсатнома.
- 49. Баланс** – узаро боғланган, бирор бир ходиса еки жараенни унинг айрим томонларини таккослаш йули билан тавсифлайдиган курсаткичлар тизими; даромадлар билан чиқимлар уртасидаги айирма.
- 50. Протекционизм** – ички бозорни чет эл рақобатидан химоя қилиш мақсадида товар ва хизматлар халқаро оқимлари йулига давлат томонидан жорий этиладиган чекловлар тизими.
- 51. Ривожланаётган мамлакатлар таснифи** – БМТ, ИХТТ ва Жаҳон банки томонидан ишлаб чиқилган таснифлар мавжуд.
- 52. Савдо баланси (trade balance)** – муайян вақт давр, одатда бир йил учун мамлакат экспорти ва импортининг нисбати.
- 53. Фритрадорлик** – давлатнинг савдо эркинлигига ва хусусий тадбиркорлик фаолиятига аралашмаслиги қоида­сига асосланган иктисодий назария ва ҳужалиқ сиёсатидаги йуналиш.
- 54. Халқаро Валюта Фонди (ХВФ) (International Monetary Fund - IMF)** – 1944 йили асос солинган халқаро иктисодий ташкилот. Халқаро валюта­молия муносабатларини тартибга солувчи, халқаро савдо ва валюта ҳамкорлигига кумак берувчи асосий орган.
- 55. Савдо сиёсати (commercial policy)** – импортни чеклаш мақсадида товар оқимларини узгартиришни назарда тутадиган ҳукумат сиёсати.
- 56. Тариф (tariff)** – ҳукумат томонидан белгиланадиган, хорижий товарларнинг импорти, экспорти еки транзитига доир солиқ.
- 57. Реэкспорт** – товарни уни ишлаб чиқарган мамлакатдан уз истеъмоли учун эмас, балки сотиш учун учинчи мамлакатларга олиб чиқиш; илгари мамлакатга олиб келинган товарни олиб чиқиш.
- 58. Ташки савдо** – давлатнинг бошқа мамлакатлар билан савдоси, товарларни олиб кириш ва олиб чиқишни уз ичига олади.
- 59. Фискал сиёсат** – иктисодиётга таъсир қурсатиш мақсадида солиқ солиш ва давлат харажатлари таркибини тартибга солиш бобидаги сиёсат.
- 60. Тақиқловчи тариф (prohibitive tariff)** – тариф ставкасининг юқори даражаси, у товарлар импортини иктисодий жихатдан фойдасиз қилиб қуяди.
- 61. Форс-мажор** – олдиндан қутилмаган ходиса; битимда иштирок этадиган тарафларнинг ҳаракатларига боғлиқ булмаган, лекин шартнома мажбуриятларининг бузилишига олиб келадиган ходиса, масалан, табиий офат, харбий ҳаракатлар ва хоказо ҳоллар.
- 62. Экспорт субсидияси (export subsidy)** – савдони нота­риф чеклашлар шакллари­дан бири, бунда ҳукумат уз экспортини рағбатлантириш ва импортни яхшилашга камситиш мақсадида мамлакатнинг ишлаб чиқарувчиларини очикдан-очик еки никобли қуринишда субсидиялайди.

**63. Халқаро меҳнат тақсимоти** – алоҳида олинган мамлакатлар уртасида ишлаб чиқаришни муайян маҳсулот ишлаб чиқаришга ихтисослаштириш.

**64. Ташқи савдо баланси** – муайян вақт даври учун мамлакат экспорти ва импорти қийматлари уртасидаги нисбат.

**“БОЖХОНА ИШИ” ФАНИ БЎЙИЧА ТАЛАБАНИНГ  
ЎЗЛАШТИРИШ КЎРСАТКИЧЛАРИ**

<b>Жами балл – 100</b>	<b>Жорий балл – 50</b>		<b>Оралик балл - 20</b>	<b>Якуний балл - 30</b>
	<b>Талабанинг машғулотга қатнашиши маъруза - 1 амал.маш.- 1</b>	<b>Талабанинг машғулотдаги фаоллиги маъруза - 2 амал.маш. - 2</b>	<b>ОБ 1 - 20</b>	
<b>1-мавзу</b>				
Маъруза				
<b>2-мавзу</b>				
Маъруза				
Амалий машғулот				
<b>Тема 3</b>				
Маъруза				
Амалий машғулот				
<b>Тема 4</b>				
Маъруза				
Амалий				

машғулот				
<b>ОБ 1</b>				
<b>Тема 5</b>				
Маъруза				
Амалий машғулот				
<b>Тема 6</b>				
Маъруза				
Амалий машғулот				
<b>Тема 7</b>				
Маъруза				
Амалий машғулот				
<b>Тема 8</b>				
Маъруза				
Амалий машғулот				
<b>ОБ 2</b>				
<b>ЯБ</b>				
<b>Жами</b>				