

**ЎЗБЕКИСТОН РЕСПУБЛИКАСИ ОЛИЙ ВА ЎРТА МАХСУС  
ТАЪЛИМ ВАЗИРЛИГИ**

**ЎЗБЕКИСТОН МИЛЛИЙ УНИВЕРСИТЕТИ**

**“АГРОСАНОАТ ИНТЕГРАЦИЯСИ”**

**фанидан**

**Ўқув услубий мажмуа**

**Тузувчи:**

**и.ф.н., доц. Шомансуров Т.Ш.**

**Такризчилар:**

**Проф.Қодиров А.  
Доц.Топилдиев С.Р.**

**Тошкент-2012**

# Мундарижа

<b>1</b>	<b>Ўқув дастури</b>	<b>3</b>
<b>2</b>	<b>Ишчи дастур</b>	<b>16</b>
<b>3</b>	<b>Таълим технологияси</b>	<b>26</b>
<b>4</b>	<b>Мисол ва масалалар тўплами</b>	<b>91</b>
<b>5</b>	<b>Назорат саволлари</b>	<b>99</b>
<b>6</b>	<b>Тест саволлари</b>	<b>102</b>
<b>7</b>	<b>Тарқатма материаллар</b>	<b>121</b>
<b>8</b>	<b>Глоссарий</b>	<b>156</b>
<b>9</b>	<b>Реферат мавзулари</b>	<b>165</b>
<b>10</b>	<b>Адабиётлар рўйхати</b>	<b>167</b>
<b>11</b>	<b>Маъруза матни</b>	<b>175</b>
<b>12</b>	<b>Курс иши мавзулари</b>	<b>209</b>
<b>13</b>	<b>Баҳолаш мезони</b>	<b>211</b>

**ЎЗБЕКИСТОН РЕСПУБЛИКАСИ ОЛИЙ ВА ЎРТА МАХСУС  
ТАЪЛИМ ВАЗИРЛИГИ**

**ЎЗБЕКИСТОН МИЛЛИЙ УНИВЕРСИТЕТИ**

**“АГРОСАНОАТ ИНТЕГРАЦИЯСИ”  
фанининг**

**ЎҚУВ ДАСТУРИ**

<b>Билим соҳаси:</b>	<b>200000</b>	- Ижтимоий фанлар, иқтисод ва ҳуқуқ
<b>Таълим соҳаси:</b>	<b>230000</b>	- Иқтисод ва бизнес таълим соҳаси барча магистр таълим йўналиши учун
<b>Таълим йўналиши:</b>	<b>5A230102</b>	-Иқтисодиёт (Тармоқлар иқтисодиёти бўйича),

Фаннинг ўқув дастури Олий ва ўрта махсус, касб – ҳунар таълими ўқув–услубий бирлашмалари фаолиятини Мувофиқлаштирувчи кенгашнинг 2010 йил “ \_\_\_\_ ” \_\_\_\_\_ даги “ \_\_\_\_ ” - сон мажлис баёни билан маъқулланган.

Фаннинг ўқув дастури Тошкент давлат иқтисодиёт университетида ишлаб чиқилди.

**Тузувчилар:**

Салимов Б.Т.– Тармоқлар иқтисодиёти кафедраси мудири проф.,  
иқтисод фанлари доктори.

Жўраев Т.И. - Тармоқлар иқтисодиёти кафедраси доценти иқтисод  
фанлари номзоди.

**Такризчилар:**

Қувноқов Хайдар –Макроиқтисодиёти кафедраси доцент,  
иқтисод фанлари номзоди

Бозоров Тўхтамурод Шарипович – Ўзбекистон Фермер хўжаликлари  
уюшмаси раиси в.б.

Фаннинг ўқув дастури Тошкент давлат иқтисодиёт университети Ўқув–услубий кенгашида тавсия қилинган (2010 йил “ \_\_\_\_ ” \_\_\_\_\_ даги “ \_\_\_\_ ” – баённома)

## КИРИШ

Агросаноат интеграцияси қишлоқ хўжалиги билан бирга қишлоқ хўжалиги учун ишлаб чиқариш воситаларини ишлаб чиқариш соҳасини, қишлоқ хўжалиги маҳсулотларини қайта ишлаш тармоқларини ва қишлоқ хўжалиги маҳсулотларини сотиш ва сақлаш билан боғлиқ бўлган соҳаларини ва қишлоқ хўжалигига хизмат қилувчи ишлаб чиқариш инфратузилмасини, ижтимоий инфратузилмани ўз ичига олади ва улар ўртасидаги иқтисодий муносабатларни ўрганади. Шу билан бирга Агросаноат интеграциясининг ахамияти шундаки, у куп тармоқли ишлаб чиқаришдан ихтисослашган ишлаб чиқаришга ўтишга, уни самаралироқ индустрия негизига қуришга имкон беради, улар ўртасидаги иқтисодий шарт –шароитларни яқинлаштиришга, тенглаштиришга, ижтимоий муаммоларнинг ечимини топишга кумак беради. Бир тармоқ ёки соҳада фаолият олиб боровчи корхоналарнинг горизонтал интеграциялашувига айланиб кетувчи ҳамкорлик билан боғлиқ бўлган масалаларни ҳам ўрганади.

И.А. Каримовнинг Ўзбекистон Республикаси Олий Мажлиси Қонунчилик палатаси ва Сенатининг қўшма мажлисидаги маърузасида Ўзбекистон Республикаси иқтисодиётини янада ривожлантириш борасида тўхталиб “Жаҳон молиявий-иқтисодий инқирози ҳали-бери давом этаётган оғир бир шароитда иқтисодиётимизнинг янада барқарор ривожланишини таъминлаш, уни диверсификация ва модернизация қилиш, ишлаб чиқаришни техник қайта жиҳозлаш борасидаги ишларни изчил давом эттиришимиз зарур”<sup>1</sup>лигини таъкидлади.

Шу билан бирга И.Каримов ўзининг 2009 йилнинг асосий яқунлари ва 2010 йилда Ўзбекистонни ижтимоий-иқтисодий ривожлантиришнинг энг муҳим устувор йўналишларига бағишланган маърузасида Ўзбекистон иқтисодиёти олдида турган асосий вазифалар тўғрисида тўхталаб “2009-2010 йилларга мўлжалланган инқирозга қарши чоралар дастурини сўзсиз бажариш ва шу асосда иқтисодий ривожланишнинг юқори ва барқарор суръатларини, самарадорлигини ҳамда макроиқтисодий мувозанатни таъминлашдан иборатдир”<sup>2</sup> деб таъкидладилар. Ушбу масалаларни амалга оширишда “Агросаноат интеграцияси” фанида ўрганиладиган назарий масалалар муҳим аҳамият касб этади.

Ушбу дастур “Агросаноат интеграцияси” фани мамлакат агросаноат мажмуаси иқтисодиётининг назарий ва амалий масалаларини ўрганиш ва уни мўътадил ривожлантиришнинг ечимларини топишда ҳамда “иқтисодиёт” таълим йўналиши мутахассисларининг шаклланишида катта аҳамиятга эга. Ушбу фаннинг ютуқ ва хулосаларидан мамлакат Агросаноат мажмуасини ривожлантиришнинг қисқа ва узоқ муддатларга белгиланган дастурларини ишлаб чиқишда кенг фойдаланилади. Ўзбекистон Республикаси иқтисодиётида

<sup>1</sup> Каримов И.А.. Асосий вазифамиз-ватанамиз тараққиёти ва халқимиз фаровонлигини юксалтиришдир. -Тошкент: Ўзбекистон, 2010. -18 б.

<sup>2</sup>.Каримов И.А. Асосий вазифамиз-ватанамиз тараққиёти ва халқимиз фаровонлигини юксалтиришдир. -Тошкент: Ўзбекистон, 2010. -55 б.

Агросаноат мажмуасининг улуши юқори бўлганлиги сабабли фаннинг аҳамияти ва уни ўрганиш зарурати катта.

### **Ўқув фанининг мақсади ва вазифалари**

Фанни ўрганишдан асосий мақсад - ўқувчиларда бозор иқтисодиёти шароитида мамлакат Агросаноат интеграциясининг назарий ва амалий масалалари тўғрисида талаб қилинадиган билимларни шакллантиришдир.

«Агросаноат интеграцияси» фанни ўрганишнинг асосий вазифаларига:

- Агросаноат интеграциясини бошқариш, иқтисодиётини барқарор ривожланишини таъминлаш учун зарур замонавий билимлар билан қуроллантириш;

- уларга давлатнинг аграр иқтисодий сиёсатини чуқур англашиш;

- Агросаноат интеграцияси фанини бошқа иқтисодий фанлар ютуқлари билан ўзаро ҳамкорликда ўргатиш;

- иқтисодий қонунларнинг Агросаноат мажмуасида амал қилиш хусусиятларини ўргатиш ва бошқалар киради.

### **Фан бўйича талабаларнинг билимига, кўникма ва малакасига қўйиладиган талаблар**

«Агросаноат интеграцияси» фанини ўзлаштириш жараёнида амалга ошириладиган масалалар доирасида талаба:

-мамлакат Агросаноат интеграциясининг турлари,ташкилий шакллари ва таркибини; Агросаноат мажмуасига кирувчи сохаларини ривожлантириш бўйича қонунлар ва қонуниятларни билиши ҳамда қўллай олишни; мажмуа корхоналарининг ижтимоий-иқтисодий самарадорлигини ошириш йўллари асослашни; Агросаноат мажмуасига кирувчи тармоқлар корхона ва ташкилотларида ишлаб чиқаришни ташкил этиш ва бошқаришнинг самарали усуллари жорий этиш соҳасида интеграцион алоқалар; Агросаноат мажмуаси тармоқларида турли мукчилик шаклидаги корхоналарни тузиш ва улар фаолиятини бошқариш, мажмуа маҳсулот ва хизматларига талаб ва таклифни ўрганиш ва уларни қондириш йўллари билиши; тармоқлар ўртасидаги узвий алоқаларнинг ривожланиш тенденцияларини; фанга оид иқтисодий категорияларнинг моҳиятини; мамлакат Агросаноат интеграциясида мавжуд муаммолар ва уларни мўътадил ечимини топишнинг йўналишларини; Ўзбекистон Республикасининг аграр иқтисодий сиёсатининг моҳиятини **билиши;**

-талаба агросаноат интеграциясида ижтимоий-иқтисодий ва экологик тизимларни шаклланиш жараёнларини таҳлил қилиш бўйича; мажмуа иқтисодиётига оид иқтисодий статистик ва ҳисобот маълумотларни йиғиш, қайта ишлаш ва таҳлил қилиш бўйича; миллий, тармоқлар, ҳудудий ва корхона иқтисодиётини ўзаро алоқадорлигини тушуниш бўйича; мажмуада бозор муаммолари бўйича асосий иқтисодий талабларни шакллантира олиш бўйича **кўникмаларга эга бўлиши;**

-талаба Агросаноат интеграцияси, унинг ривожланиши ва Агросаноат мажмуасининг шаклланиш қонуниятлари; мамлакат Агросаноат мажмуасининг

таркиби, унинг ривожланиб бориши; Агросаноат мажмуаси таркибига кирувчи тармоқларнинг ҳозирги ҳолати ва уни ривожлантириш йўллари тўғрисида илмий асосланган хулосалари; Агросаноат интеграциясини ривожлантириш учун зарур билимлар асосида уни бошқариш юзасидан тўғри қарорлар қабул қилиш тартиблари; Агросаноат мажмуаси инфратузилмасининг ривожланиш қонуниятлари тўғрисида; Агросаноат интеграциясини ривожланишининг истиқболларини тўғри белгилаш тартиблари; ривожланган давлатларда Агросаноат интеграциясини ривожланишининг умумий хусусиятлари тўғрисида аниқ *малакаларига эга бўлиши керак.*

### **Фаннинг ўқув режасидаги бошқа фанлар билан ўзаро боғлиқлиги ва услубий жиҳатдан узвий кетма-кетлиги**

“Агросаноат интеграцияси” фани асосий тармоқ ва соҳа фани ҳисобланиб, 2 семестрда кўйилади. Режалаштирилган мутахасислик фанлар иқтисодий тараққиёт назария, умуммутахасислик интеграллашган курси (микроиқтисодий сиёсат, корпоратив бошқарув, статистика, макроиқтисодиёт, хорижий инвестициялар) ва ихтисослик фанлар (саноат корхоналари иқтисодиёти, қишлоқ хўжалиги иқтисодиёти, саноат тармоқлари иқтисодиёти, саноат инфратузилмаси, саноатда инвестиция сиёсати, саноатда сифатни бошқариш, инкирозга қарши бошқарув) фанларидан етарлича билим ва кўникмаларга эга бўлишлик талаб этилади.

### **Фаннинг ишлаб чиқаришдаги ўрни**

Қишлоқ хўжалиги, қишлоқ хўжалиги маҳсулотларини қайта ишлаш ва сотиш, ҳамда хизмат кўрсатувчи корхоналарнинг иқтисодий фаолияти Агросаноат интеграциясининг таркибий қисмларини ташкил қилади.

Шунинг учун Агросаноат интеграцияси фани ихтисосликнинг интеграллашган курси фанлар блокининг асосий фанларидан бири ҳисобланади.

### **Фанни ўқитишдаги янги педагогик ва ахборот технологиялари**

Талабаларнинг Агросаноат интеграцияси фанини ўзлаштиришлари учун илғор ва замонавий усуллардан фойдаланиш, янги инфор­мацион-педагогик технологияларни тадбиқ қилиш муҳим аҳамиятга эгадир.

Фанни ўзлаштиришда дарслик, ўқув ва услубий қўлланмалар, маъруза матнлари, тарқатма материаллар, электрон материаллар, виртуал стентлардан фойдаланилади.

Мавзуларни ўтишда “инсерт”, “блиц-сўров”, “кластер”, “ақлий ҳужум” каби усул ва техникалардан кенг фойдаланилади. Амалий ва семинар дарсларда “зиг-зак”, “гуруҳ бўлиб ишлаш”, “инсерт”, “кооп-кооп” каби педагогик технологиялардан фойдаланилади.

## АСОСИЙ ҚИСМ

### **Фан бўйича маъруза мавзулари ва уларнинг мазмуни**

Курснинг предмети, мақсади, вазифалари ва ўрганиш усуллари

«Агросаноат интеграцияси» фанининг предмети. Агросаноат мажмуасида иқтисодий қонунларни амал қилишининг ўзига хос хусусиятлари. «Агросаноат интеграцияси» фанининг моҳияти ва аҳамияти. Агромаркетинг масалалари. Агросаноат мажмуасининг молия-кредит масалалари. Хорижий давлатлар Агросаноат интеграциясининг ҳолати ва мавжуд илғор тажрибалар. Фаннинг таркиби. «Агросаноат интеграцияси» фанининг бошқа иқтисодий фанлар билан боғлиқлиги. “Иқтисодий назария” фани «Агросаноат интеграцияси» фанининг назарий асоси. «Агросаноат интеграцияси» фанининг бошқа иқтисодий фанлар ўртасида тутган ўрни. Иқтисодий фанларнинг бир-бирини бойитиб, тўлдириб бориши. «Агросаноат интеграцияси» фанининг предметини ўрганиш усуллари. Иқтисодий таҳлил. Иқтисодий тажриба. Қиёсий таҳлил. Статистик. Индукция ва дедукция. Тарихий диалектика. Монографик таҳлил. Таққослаш усули. Иқтисодий математик ва бошқа усуллар. Фаннинг вазифалари.

### **Агросаноат интеграциясининг мазмуни ва ривожлантириш омиллари.**

Агросаноат интеграцияси мазмуни, аҳамияти ва моҳияти. Агросаноат интеграциясининг ривожланиш омиллари. Агросаноат мажмуаси тушунчаси, унинг моҳияти. Агросаноат интеграциясининг мамлакат иқтисодиётида тутган ўрни ва аҳамияти. Агросаноат интеграциясини ривожлантиришнинг асосий мақсадли муаммолари. Агросаноат интеграцияси турларини мутаносиб ривожлантириш масалалари.

### **Агросаноат интеграцияси турлари ва ташкилий шакллари.**

Горизонтал интеграция. Вертикал интеграция. Хужаликлараро кооперация. Хужаликлараро корхоналар ва ташкилотлар. Кишлоқ хужалигида ишлаб чиқариш бирлашмалари. Агрофирмалар. Фермер ва дехкон хужаликлари. Ширкат хужаликлари. Холдинг компаниялари. Агросаноат ишлаб чиқариш бирлашмалари. Илмий ишлаб чиқариш бирлашмалари.

### **Агросаноат мажмуаси таркибий тузилмалари ўртасидаги узаро иқтисодий алоқалар.**

Агросаноат мажмуасининг таркиби (тузилмаси). Ишлаб чиқариш воситалари ишлаб чиқарувчи тармоқлар Агросаноат мажмуасининг биринчи соҳаси. Қишлоқ хўжалиги Агросаноат мажмуасининг марказий бўғини. Қишлоқ хўжалиги маҳсулотларини тайёрловчи, дастлабки ва чуқур қайта ишловчи ҳамда тайёр маҳсулотларни истеъмолчиларга етказиб берувчи тармоқлар. Ишлаб чиқариш ва ижтимоий инфратузилма.

### **Агросаноат мажмуаси тармоқлари учун ишлаб чиқариш воситалари ишлаб чиқарувчи корхоналар ўртасидаги интеграцион алоқалар.**



Агросаноат мажмуаси тармоқлари учун ишлаб чиқариш воситалари ишлаб чиқарувчи соҳанинг таркиби. Қишлоқ хўжалиги, озиқ-овқат ва енгил саноат машинасозлиги. Минерал ўғит ва Агросаноат мажмуасида ишлатиладиган кимёвий воситалар ишлаб чиқариш. Чорва моллари учун омукта ем ишлаб чиқарувчи соҳа. Микробиология саноати. Агросаноат мажмуаси учун махсус транспорт воситалари ишлаб чиқарувчи корхоналар. Ирригация ва мелиорация иншоотлари учун ишлаб чиқариш воситалари ишлаб чиқариш. Агросаноат мажмуасининг биринчи соҳасининг иқтисодиётда тутган ўрни ва аҳамияти. Соҳа маҳсулотларига ва уларнинг сифатига бўлган талаб. Соҳанинг асосий вазифалари. Биринчи соҳа тармоқ ва корхоналари иқтисодиётининг ҳозирги ҳолати. Биринчи соҳага кирувчи тармоқлар иқтисодиётининг самарадорлигини ифодаловчи кўрсаткичлар ва уларни ҳисоблаш усуллари. Меҳнат унумдорлиги. Ишлаб чиқариш харажатлари. Маҳсулот ва хизматлар тарннархи. Фойда ва уни аниқлаш тартиби. Рентабеллик даражаси. Мавжуд ишлаб чиқариш потенциалидан фойдаланиш даражаси. Соҳани ривожлантиришнинг зарурати. Соҳани ривожлантириш борасида Ўзбекистон Республикаси ҳукуматининг олиб бораётган сиёсати. Соҳани янада ривожлантиришнинг асосий йўналишлари.

#### **АСМда сервис хизмати кўрсатиш тизими.**

ДАЖ МТП. Муқобил МТП. Техникаларни таъмирлаш тизими. Менирал ўғит етказиб берувчи унитар корхоналар. Ёқилғи-мойлаш материаллари етказиб берувчи унитар корхоналар. Агросервис корхоналари. Агротаъминот корхоналари. СФУ. Хўжаликларни сув билан таъминлаш тизими. Консалтинг хизматлари кўрсатиш тизими. Қишлоқ хўжалик маҳсулотларини тайёрлов тизими. Тижорат банклари. Суғирта компаниялар. Алоқа тизими. Энергетика тизими. Йўл-транспорт тизими. Музхоналар ва омборлар. Зооветеринария хизмати. Биологик лабароториялар. Маркетинг тизими. Қишлоқ ва сув хўжалиги вазирлиги қошидаги тармоқ бирлашмалар (уюшмалар). ”Ўзқишлоқ хўжалик таъминот таъмир” тизими. Уруғчилик ва наслчилик илмий ишлаб чиқариш бирлашмалари. Ихтисослашган илмий текшириш институтлари.

#### **Қишлоқ хўжалиги қайта ишлаш саноатини хом ашё билан таъминловчи тармоқ сифатида.**

Қишлоқ хўжалиги – Агросаноат мажмуасининг асосий бўғини ва унинг ўзига хос хусусиятлари. Қишлоқ хўжалигида ишлаб чиқаришни ташкил этишнинг асосий шакллари. Худудлар бўйича қишлоқ хўжалик маҳсулотлари ишлаб чиқаришнинг ҳажми қайта ишлаш тармоқлари корхоналарининг жойлашишига ва ривожланишига асос бўлиши. Қишлоқ хўжалигида ишлаб чиқариш жараёнларининг саноатлашиши уни қайта ишлаш тармоқлари билан интеграциялашувининг асоси. Қишлоқ хўжалигининг қайта ишлаш саноатидаги тутган ўрни ва аҳамияти. Қишлоқ хўжалиги корхоналари ва бозор. Қишлоқ хўжалиги мамлакатни озиқ овқат фондини шакиллантириши. Қишлоқ хўжалиги маҳсулотларини қайта ишлайдиган саноатни хомашё билан таъминлаши. Талаб ва таклиф омиллари, уларни тадқиқ этиш усуллари. Маҳсулотнинг ортиқлиги ва тақчиллиги, истемолчи ва ишлаб чиқарувчилар мувозанати. Аҳолини иш жойлари билан таъминлаши.

### **Дон маҳсулотлари етиштириш ва қайта ишлаш корхоналари ўртасидаги интеграцион алоқалар.**

Дон маҳсулотлари, дон маҳсулотларини етиштириш уларнинг турлари ва хусусиятлари. Дон маҳсулотининг аҳоли истеъмолотидаги ўрни. Дон маҳсулотларининг сифат кўрсаткичлари. Ўзбекистонда ғалла мустақиллиги. Дон маҳсулотини қайта ишлаш корхоналари ва уларнинг хусусиятлари. Ғаллачилик мажмуаси унинг таркиби, таркибий соҳалари ўртасидаги ўзаро иқтисодий алоқалар. Ғаллачилик Агросаноат мажмуасини ривожланишида инфратузилманинг аҳамияти. Ғаллачилик Агросаноат мажмуасида маҳсулот етиштириш, сақлаш, қайта ишлаш ва тайёр маҳсулотни истеъмолчиларга етказиб бериш тизими. Ғаллачилик Агросаноат мажмуасида инновацион технологиялар. Ғаллачилик Агросаноат мажмуасида инвестицион сиёсат.

### **Техника экинлари ва уларни қайта ишлаш корхоналари ўртасидаги интеграцион муносибатлар.**

Техник экинлар, уларнинг турлари, хусусиятлари. Техник экинларни Ўзбекистонда етиштириш хусусиятлари. Пахта хом ашёсини қайта ишлаш корхоналари. Пахтачилик Агросаноат мажмуаси, унинг таркибий қисмлари ва улар ўртасидаги ўзаро интеграцион алоқалар. Пахтачилик Агросаноат мажмуада пахта хомашёсини етиштириш сақлаш, қайта ишлаш ва сотиш тизими. Пахтачилик Агросаноат мажмуани ривожлантиришга таъсир қилувчи омиллар. Пахтачилик Агросаноат мажмуани ривожланишида инфратузилмани роли. Пахта хом ашёсидан ишлаб чиқариладиган истеъмол ва бошқа товарлар. Пахтачилик Агросаноат мажмуада ишлаб чиқариш харажатлари маҳсулот таннархи ва самарадорлик кўрсаткичлари. Пахта хомашёсига нарх белгилаш, нархлар паретети. Пахтачилик Агросаноат мажмуасида инновацион технологиялар ва инвестицион сиёсат.

### **Мева-сабзовотчилик маҳсулотлари етиштириш ва қайта ишлаш корхоналари ўртасидаги интеграцион муносибатлар.**

Мева-сабзовот маҳсулотлари, турлари ва етиштириш хусусиятлари. Саноатбоп бўлган мева-сабзовот маҳсулот турлари. Мева-сабзовот маҳсулотларини қайта ишловчи корхоналар. Саноатбоп мева-сабзовот маҳсулотларини етиштириш, йиғиб олиш, сақлаш ва қайта ишлаш корхоналарига етказиб бериш харажатлари. Мева-сабзовот маҳсулотларининг таннархи ва иқтисодий самарадорлик кўрсаткичлари. Мева-сабзовотчилик деҳқон ва фермер хўжаликлари билан қайта ишлаш корхоналари ўртасидаги иқтисодий муносибатлар. Бозор шароитида саноатбоп мева-сабзовот маҳсулотларига нарх белгилаш. Нарх паретети. Мева-сабзовот етиштиришда ва қайта ишлашда инфратузилмани аҳамияти. Бозор иқтисодиёти шароитида қайта ишланган маҳсулотларни сотиш бозори.

### **Чорвочилик маҳсулотлари етиштириш ва қайта ишлаш соҳасида интеграцион алоқалар.**

Агросаноат интеграциясида чорвачилик тармоғини тутган ўрни. Чорвачилик маҳсулотларини ишлаб чиқариш ва уларнинг турлари, хусусиятлари. Чорвачилик маҳсулотларининг аҳоли истеъмолдаги ўрни. Чорвачилик маҳсулотлари етиштириш харажатлари ва маҳсулот таннархи. Иқтисодий самарадорлик кўрсаткичлари. Чорвачилик маҳсулотларини сифат кўрсаткичлари. Ўзбекистонда чорвачилик тармоғини ривожлантириш имкониятлари. Чорвачилик маҳсулотларини қайта ишлаш корхоналари ва уларни хусусиятлари. Чорвачилик мажмусининг таркиби, таркибий соҳалар ўртасидаги ўзаро иқтисодий алоқалар. Чорвачилик Агросаноат мажмуаси ривожланишида инфратузилмаларнинг аҳамияти. Чорвачилик Агросаноат мажмуасида маҳсулот етиштириш, сақлаш, қайта ишлаш, етказиб бериш тизими. Чорвачилик Агросаноат мажмуасида инновацион технологиялар. Чорвачилик Агросаноат мажмуасида инвестицион сиёсат.

### **Қишлоқ хўжалиги маҳсулотларини тайёрлаш, сотиш ва истеъмолчиларга етказиб бериш тизими.**

“Қишлоқ тараққиёти ва фаровонлиги йили” Давлат дастури бўйича мева-сабзавот ва чорва маҳсулотларини қайта ишлаш чора-тадбирларини амалга ошириш.

Агросаноат мажмуасининг қишлоқ хўжалик маҳсулотларини тайёрловчи, қайта ишловчи ва истеъмолчиларга етказиб берувчи соҳасининг таркиби. Озиқ-овқат саноати. Донни қайта ишловчи корхоналар ва уларни ривожлантириш. Пахта, пилла, каноп, тери ва жунни қайта ишловчи корхоналари. Енгил саноат ва уни ривожланиши. Агросаноат мажмуасининг охириги, тайёр маҳсулотларини истеъмолчиларга етказиб берувчи тармоқлар. Супермаркетлар, озиқ-овқат дўконлари, озиқ-овқат савдо кўرғазмалари (ярмаркалари), агробиржалар. Дехқон бозорлари ва уларнинг аҳамияти, ўрни. Дехқон бозорларини ривожлантириш йўналишлари. Агросаноат мажмуасининг қишлоқ хўжалик маҳсулотларини тайёрловчи, қайта ишловчи ва истеъмолчиларга етказиб берувчи соҳасининг иқтисодиётда тутган ўрни ва аҳамияти. Соҳанинг қишлоқ хўжалигига қўядиган талаблари. Агросаноат мажмуасининг қишлоқ хўжалик маҳсулотларини тайёрловчи, қайта ишловчи ва истеъмолчиларга етказиб берувчи соҳасининг ҳозирги ҳолати. Соҳага кирувчи тармоқлар ва корхоналар иқтисодиётининг самарадорлигини ифодаловчи кўрсаткичлар ва уларни ҳисоблаш усуллари. Меҳнат унумдорлиги. Маҳсулот ва хизматлар таннархи. Рентабеллик даражаси. Мавжуд ишлаб чиқариш потенциалидан фойдаланиш даражаси. Агросаноат мажмуасининг учинчи соҳасини ривожлантириш йўналишлари.

### **Агросаноат мажмуасида Холдинг туридаги вертикал интеграциялашган тузилмалар.**

Агросаноат мажмуасида интеграциялашган тузилмалар уларнинг хусусиятлари. Агросаноат мажмуасида горизонтал ва вертикал интеграциялашган тузилмалар. Агросаноат мажмуасида холдинг компанияси тушунчаси, унинг таркиби ва хусусиятлари. Холдинг компаниясининг устави, бошқарув тизими. Холдинг компаниясида қарор қабул қилиш тизими. Холдинг

компаниясининг молиявий тизими. Холдинг компаниясида нарх сиёсати. Холдинг компаниясини ривожланишига, самарадорлигини оширишга таъсир қилувчи омиллар. Холдинг компаниясида инновацион технологиялар ва инвестицион сиёсат.

### **Агрофирмани ташкилий, иқтисодий ва ҳуқуқий асослари.**

Агрофирмани ташкилий иқтисодий-ҳуқуқий асослари. Агрофирмани таркибий тузилмалари. Агрофирмани тузиш тартиби. Агрофирма таркибидаги субъектлар ўртасидаги иқтисодий муносабатлар. Агрофирма ресурслари ва уларни шакллантириш масалалари. Агрофирма харажатлари ва уларни пасайтириш йўллари. Агрофирма маҳсулотлари таннархи ва камайтиш йўллари. Агрофирма фаолиятининг самарадорлик кўрсаткичлари. Агрофирманинг иқтисодий кўрсаткичлари ва молиявий натижалари. Агрофирмада фойдани шаклланиши ва тақсимланиши. Агрофирма маҳсулотларига нарх белгилаш. Агрофирма қатнашчиларини рағбатлантириш масалалари. Агрофирмада инновацион фаолият. Агрофирмада инвестицион сиёсат. Агрофирма фаолиятни давлат томонидан қўллаб-қувватлаш.

### **Агросаноат интеграцияси соҳасидаги чет эл тажрибалари.**

Агросаноат мажмуасида интеграциялашган тузилмаларни ташкил қилиш ва бошқаришнинг чет эл тажрибаси. Агросаноат тузилмаларининг фаолият юритиш тамойиллари. Агросаноат тузилмаларининг ташкилий хусусиятлари. Агросаноат тузилмалари ўртасидаги иқтисодий муносабатлар. Агросаноат тузилмаларини ташкил қилиш ва бошқаришнинг Россия Федерацияси, Германия, Хитой ва Европа хамжамияти давлатлари тажрибаси.

### **Амалий машғулотларнинг тахминий тавсия этиладиган мавзулари:**

1. Фаннинг предмети, мақсади ва вазифалари.
2. Агросаноат интеграциясининг мазмуни ва ривожлантириш омиллари.
3. Агросаноат интеграцияси турлари ва ташкилий шакллари.
4. Агросаноат мажмуаси таркибий тузилмалари ўртасидаги ўзаро иқтисодий алоқалар.
5. Агросаноат мажмуаси тармоқлари учун ишлаб чиқариш воситалари ишлаб чиқарувчи корхоналар ўртасидаги интеграцион алоқалар
6. АСМда сервис хизмати кўрсатиш тизими.
7. Қишлоқ хўжалиги қайта ишлаш саноатини хом ашё билан таъминловчи тармоқ сифатида.
8. Дон маҳсулотлари етиштириш ва қайта ишлаш корхоналари ўртасидаги интеграцион алоқалар.
9. Техника экинлари в уларни қайта ишлаш корхоналари ўртасидаги интергацион муносабатлар.
10. Мева-сабзавотчилик маҳсулотлари етиштириш ва қайта ишлаш корхоналари ўртасидаги интеграцион муносабатлар.
11. Чорвачилик маҳсулотларини етиштириш ва қайта ишлаш соҳасида интеграцион алоқалар.

12. Қишлоқ хўжалик маҳсулотларини тайёрлаш, сотиш ва истеъмолчиларга етказиб бериш тизими.

13. АСМда Холдинг туридаги вертикал интеграциялашган тузилмалар.

14. Агрофирмаларни ташкилий, иқтисодий ва ҳуқуқий асослари.

15. Агросаноат интеграцияси соҳасидаги чет эл тажрибалари.

Амалий машғулотларни ташкил этиш бўйича кафедра профессор-ўқитувчилари томонидан кўрсатма ва тавсиялар ишлаб чиқилади. Унда талабалар асосий маъруза мавзулари бўйича олган билим ва кўникмаларини амалий масалалар ечиш орқали янада бойитадилар. Шунингдек, дарслик ва ўқув қўлланмалар асосида талабалар билимларини мустақамлашга эришиш, тарқатма материаллардан фойдаланиш, илмий мақолалар ва тезисларни чоп этиш орқали талабалар билимини ошириш, масалалар ечиш, мавзулар бўйича таҳлил қилиш ва бошқалар тавсия этилади.

### **Лаборатория ишларини ташкил этиш бўйича кўрсатмалар**

Фан бўйича лаборатория ишлари намунавий ўқув режада кўзда тутилмаган.

### **Курс ишини ташкил этиш бўйича кўрсатмалар**

Фан бўйича курс иши намунавий ўқув режасида режалаштирилмаган.

### **Мустақил ишни ташкил этишнинг шакли ва мазмуни**

Мустақил таълимнинг каттагина турли хил шакллари мавжуд бўлиб, талаба ўқитувчи раҳбарлигида янги билимларни, ўқув ва кўникмаларни ўзлаштириш, ижодий фаолиятни амалга ошириш мақсадида бажара олади.

Ушбу шаклларга қуйидагилар тегишлидир:

- дарслик ёки ўқув қўлланмалар бўйича фанлар боблари ва мавзуларини ўрганиш;

- тарқатма материаллар бўйича маърузалар қисмини ўзлаштириш;

- автоматлаштирилган ўргатувчи назорат қилувчи тизимлар билан ишлаш;

- маҳсус адабиётлар бўйича фанлар бўлимлари ёки мавзулари устида ишлаш;

- янги техникаларни, аппаратураларни, жараёнлар ва технологияларни ўрганиш;

- талабаларнинг ўқув-илмий тадқиқот ишларини бажариш билан боғлиқ бўлган фанлар бўлимлари ва мавзуларини чуқур ўрганиш;

- фаол ва муаммоли ўқитиш услубидан фойдаланиладиган ўқув машғулотлари;

- масофавий (дистанцион) таълим.

Тавсия этилаётган мустақил ишларнинг мавзулари:

- 1. Фаннинг предмети, мақсади ва вазифалари.

- 2. Агросаноат интеграциясининг мазмуни ва ривожлантириш омиллари.

- 3. Агросаноат интеграцияси турлари ва ташкилий шакллари.

- 4. Агросаноат мажмуаси таркибий тузилмалари ўртасидаги ўзаро иқтисодий алоқалар.

- 5. Агросаноат мажмуаси тармоқлари учун ишлаб чиқариш воситалари ишлаб чиқарувчи корхоналар ўртасидаги интеграцион алоқалар
- 6. АСМда сервис хизмати кўрсатиш тизими.
- 7. Қишлоқ хўжалиги қайта ишлаш саноатини хом ашё билан таъминловчи тармоқ сифатида.
- 8. Дон маҳсулотлари етиштириш ва қайта ишлаш корхоналари ўртасидаги интеграцион алоқалар.
- 9. Техника экинлари в уларни қайта ишлаш корхоналари ўртасидаги интеграцион муносабатлар.
- 10. Мева-сабзавотчилик маҳсулотлари етиштириш ва қайта ишлаш корхоналари ўртасидаги интеграцион муносабатлар.
- 11. Чорвачилик маҳсулотларини етиштириш ва қайта ишлаш соҳасида интеграцион алоқалар.
- 12. Қишлоқ хўжалик маҳсулотларини тайёрлаш, сотиш ва истеъмолчиларга етказиб бериш тизими.
- 13. АСМда Холдинг туридаги вертикал интеграциялашган тузилмалар.
- 14. Агрофирмаларни ташкилий, иқтисодий ва ҳуқуқий асослари.
- 15. Агросаноат интеграцияси соҳасидаги чет эл тажрибалари.

### **Информацион-методик таъминот.**

Фанни ўқитишда ўқитишнинг интерфаол усулларидан, ахборот-коммуникацияларнинг презентацион, мультимедия, электрон дедактик технологияларидан фойдаланилади.

### **Тавсия этилаётган адабиётлар**

#### **Асосий адабиётлар**

1. Абдуғаниев А., Абдуғаниев А.А. – Қишлоқ хўжалиги иқтисодиёти – (дарслик) – Т.: ТДИУ, 2006 – 346 бет.
2. Жўраев Ф. – Қишлоқ хўжалиги корхоналарида ишлаб чиқаришни ташкил этиш – (дарслик) – Т.: “Истиқлол”, 2004 – 343 бет.
3. Экономика отраслей АПК/ Минаков И.А., Куликов Н.И., Соколов О.В. и др.; Под ред. Минакова И.А. –М.: Колос, 2004. -464 с.
4. Зокиров О. Қишлоқ хўжалиги иқтисоди. Дарслик. – Т.: ЎзАЖБНТ, 2003. – 396 бет.
5. Серова Е.В. Аграрная экономика: Учебник для студентов экономических вузов, факультетов и специальностей. – М.: ГУ ВШЭ, 1999. – 480 с.
6. Ткач А.В.. Сельскохозяйственная кооперация учебное пособие второе издание. Издательства торговая кооперация, Дашков и К° «Москва» 2003г-304стр.
7. Емельянова Ф.И., Крилов Н.К., Организация переработка сельскохозяйственной продукции. Учебное пособие и практикум –М: ассоциация авторов и издателей «ТАИДЕМ» Издательства «ЭКОМОС» 2000-384 стр.
8. Кундиус В.А. «Экономика агропромышленного» комплекса: учебное пособие/ В.А.Куидиус; -М. кнорус,2010 -544с.

9. Цинкин. Ю.А; Люкшинов А.Н., Эриашвили Н.Д. Агроткетинг и консалтинг. Учебное пособие для вузов/ Под ред проф. Цинкина Ю.А. М: ЮНИТИ-Дина,2000 637с

10. Прогнозирование и планирование агропромышленного комплекса: Учебник – М: Гардарикс, 1999 – 260с

11. Агробизнес: учебное пособие Бусел И.П., Малихтарович П.И.– Минск: Беларус. 2009 – 308 ст.

#### **Қўшимча адабиётлар**

1. Попов Н.А. Экономика сельского хозяйства: Учебник. – М.: Изд-во «Дело и Сервис», 2000-326с.

2. Gail L. Cramer, Clarence W. Jensen, Douglas D. Southgate. Jr. Agricultural economics and agribusiness. – New York, 2001. – 519 page.

3. Хакимов Р., Отакулов М., Юсупов Э., Юсупов М. Агроткетинг интеграцияси – (ўқув қўлланма) – Т.: ТДИУ, 2004. – 160 бет.

4. Салимов Б.Т., Ҳамдамов Қ.С., Беркинов Б.Б., Хакимов Р.Х., Юсупов М.С., Орипов М.А., Ўроқов Н.И. Дехқон ва фермер хўжаликлари иқтисоди – (ўқув қўлланма) – Т.: 2004. – 176 бет.

5. Салимов .Т., Ҳамдамов Қ.С., Турсунхўжаев Т.Л., Тўрахўжаев Т.И., Хакимов Р.Х., Ўроқов Н.И., Арипов И.М. Жаҳон кишлок хўжалиги (ўқув қўлланма) – т.: ТДИУ, 2004 – 128 бет.

6. Сельское хозяйство на случае развития. Доклад мировом развитии 2008. Всемирный банк. Вашингтон, округ Колумбия. М: издательства «Весь мир» 2008 - 424ст.

7. Холдинги: Правовое регулирование экономической зависимости. Управление в группах компаний/ Шиткина И.С.– М.: Волтерс клевер 2008 -560ст

**« АГРОСАНОАТ ИНТЕГРАЦИЯСИ »**

**Фанидан**

<b>Билим соҳаси:</b>	<b>200000</b>	- Ижтимоий фанлар, иқтисод ва ҳуқуқ
<b>Таълим соҳаси:</b>	<b>230000</b>	- Иқтисод
<b>Магистратура мутахасислиги:</b>	<b>5A230102</b>	- Иқтисодиёт (тармоқлар ва соҳалар бўйича)

**И Ш Ч И Ў Қ У В Д А С Т У Р И**

Умумий ўқув соати	– 130
Шу жумладан:	
Маъруза	- 40
Амалий машғулот	- 40
Мустақил таълим	-50



Фаннинг ишчи ўқув дастури Иқтисодиёт факультети “Иқтисодиёт назарияси” кафедрасининг 2011 йил « 28 » Августдаги №-1 - сон мажлисида муҳокама этилди ва маъқулланди.

5A230102- Иқтисодиёт (тармоқлар ва соҳалар бўйича ) мутахассислиги ўқув дастури, ўқув режасига мувофиқ ишлаб чиқилди.

Тузувчи:  
Т.Ш.Шомансуров

и.ф.н., доц.

Фаннинг ишчи ўқув дастури Ўзбекистон Миллий Университети «Иқтисодиёт» факультети Илмий Кенгашининг 2011 йил «28» Августдаги №-1 - сонли мажлисида тасдиқланди.

### **Кириш**

Ушбу фан бозор иқтисодиётининг амал қилиш механизмини, Агросаноат мажмуасида турли мулкчиликка асосланган корхоналарнинг хўжалик юритиш фаолиятини интеграллашуви, уларнинг бозор шароитидаги бир бири билан ўзаро ҳаракатини, чекланган ишлаб чиқариш ресурсларидан самарали фойдаланиш йўллари талабаларга ўргатишга қаратилган.

Агросаноат интеграцияси қишлоқ хўжалиги билан қишлоқ хўжалиги учун ишлаб чиқариш воситаларини ишлаб чиқариш соҳасини, қишлоқ хўжалиги маҳсулотларини қайта ишлаш тармоқларини ва қишлоқ хўжалиги маҳсулотларини сақлаш ва сотиш билан боғлиқ бўлган соҳаларини ва қишлоқ хўжалигига хизмат қилувчи ишлаб чиқариш инфратузилмасини, ижтимоий инфратузилмасини ўз ичига олади ҳамда улар ўртасидаги иқтисодий муносабатларни ўрганади. Шу билан бирга агросаноат интеграциясининг аҳамияти шундаки, у кўп тармоқли ишлаб чиқаришдан ихтисослашган ишлаб чиқаришга ўтишга, уни самаралироқ индустрия негизида қуришга имкон беради, улар ўртасидаги иқтисодий шарт-шароитларни яқинлаштиришга, тенглаштиришга, ижтимоий муаммоларнинг ечимини топишга кўмак беради. Бир соҳа ёки тармоқда фаолият олиб борувчи корхоналарнинг горизонтал интеграциялашувига айланиб кетувчи ҳамкорлик билан боғлиқ бўлган масалаларни ҳам ўрганади.

Ўзбекистон Республикаси Президенти Ислам Каримов: “...бизнинг яқин истиқболдаги энг муҳим вазифамиз бошлаган ишларимизни изчил давом эттириш – истеъмол талабини кенгайтириш мақсадида социал соҳани ривожлантириш, меҳнатга ҳақ тўлашни янада ошириш, хизмат кўрсатиш секторини, инфратузилма объектларини ривожлантиришга, транспорт ва коммуникация лойиҳалари амалга оширилишига алоҳида эътибор беришдир”<sup>3</sup> деб таъкидлаб ўтдилар.

---

<sup>3</sup> Каримов И.А. Мамлакатимизда демократик ислохотларни янада чуқурлаштириш ва фуқаролик жамиятини ривожлантириш концепцияси. Т.: “Ўзбекистон”, 2010.-56 б.

“Агросаноат интеграцияси” фани дастури мамлакат агросаноат мажмуаси иқтисодиётининг назарий ва амалий масалаларини ўрганиш ва уни мўътадил ривожлантиришнинг ечимларини топишда ҳамда “иқтисодиёт” таълим йўналиши мутахассисликларининг шаклланишида катта аҳамиятга эга.

**1-мавзу. Курснинг предмети, мақсади, вазифалари ва ўрганиш усуллари.  
(2 соат).**

«Агросаноат интеграцияси» фанининг предмети. Агросаноат мажмуасида иқтисодий қонунларни амал қилишининг ўзига хос хусусиятлари. «Агросаноат интеграцияси» фанининг моҳияти ва аҳамияти. Агромаркетинг масалалари. Агросаноат мажмуасининг молия-кредит масалалари. Хорижий давлатлар Агросаноат интеграциясининг ҳолати ва мавжуд илғор тажрибалар. Фаннинг таркиби. «Агросаноат интеграцияси» фанининг бошқа иқтисодий фанлар билан боғлиқлиги. “Иқтисодий назария” фани «Агросаноат интеграцияси» фанининг назарий асоси. «Агросаноат интеграцияси» фанининг бошқа иқтисодий фанлар ўртасида тутган ўрни. Иқтисодий фанларнинг бир-бирини бойитиб, тўлдириб бориши. «Агросаноат интеграцияси» фанининг предметини ўрганиш усуллари. Иқтисодий таҳлил. Иқтисодий тажриба. Қиёсий таҳлил. Статистик. Индукция ва дедукция. Тарихий диалектика. Монографик таҳлил. Таққослаш усули. Иқтисодий математик ва бошқа усуллар. Фаннинг вазифалари.

**2-мавзу. Агросаноат интеграциясининг мазмуни ва ривожлантириш  
омиллари.  
(2 соат).**

Агросаноат интеграцияси мазмуни, аҳамияти ва моҳияти. Агросаноат интеграциясининг ривожланиш омиллари. Агросаноат мажмуаси тушунчаси, унинг моҳияти. Агросаноат интеграциясининг мамлакат иқтисодиётида тутган ўрни ва аҳамияти. Агросаноат интеграциясини ривожлантиришнинг асосий мақсадли муаммолари. Агросаноат интеграцияси турларини мутаносиб ривожлантириш масалалари.

**3-мавзу. Агросаноат интеграцияси турлари ва ташкилий шакллари  
(2 соат)**

Горизонтал интеграция.Вертикал интеграция. Хужаликлараро кооперация. Хужаликлараро корхоналар ва ташкилотлар. Кишлоқ хужалигида ишлаб чиқариш бирлашмалари.Агрофирмалар.Фермер ва дехкон хужаликлари. Ширкат хужаликлари. Холдинг компаниялари.Агросаноат ишлаб чиқариш бирлашмалари. Илмий ишлаб чиқариш бирлашмалари.

**4-мавзу. Агросаноат мажмуаси таркибий тузилмалари ўртасидаги ўзаро  
иқтисодий алоқалар. (2 соат)**

Агросаноат мажмуасининг таркиби (тузилмаси). Ишлаб чиқариш воситаларини ишлаб чиқарувчи тармоқлар - Агросаноат мажмуасининг биринчи соҳаси. Қишлоқ хўжалиги - Агросаноат мажмуасининг марказий бўғини. Қишлоқ хўжалиги маҳсулотларини тайёрловчи, дастлабки ва чуқур қайта ишловчи ҳамда тайёр маҳсулотларни истеъмолчиларга етказиб берувчи тармоқлар. Ишлаб чиқариш ва ижтимоий инфратузилма.

## **5-Мавзу. Агросаноат мажмуаси тармоқлари учун ишлаб чиқариш воситаларини ишлаб чиқарувчи корхоналар ўртасидаги интеграцион алоқалар (2 соат)**

Агросаноат мажмуаси тармоқлари учун ишлаб чиқариш воситаларини ишлаб чиқарувчи соҳанинг таркиби. Қишлоқ хўжалиги, озиқ-овқат ва енгил саноат машинасозлиги. Минерал ўғит ва Агросаноат мажмуасида ишлатиладиган кимёвий воситалар ишлаб чиқариш. Чорва моллари учун омухта ем ишлаб чиқарувчи соҳа. Микробиология саноати. Агросаноат мажмуаси учун махсус транспорт воситаларини ишлаб чиқарувчи корхоналар. Ирригация ва мелиорация иншоотлари учун ишлаб чиқариш воситаларини ишлаб чиқариш. Агросаноат мажмуасининг биринчи соҳасининг иқтисодиётда тутган ўрни ва аҳамияти. Соҳа маҳсулотларига ва уларнинг сифатига бўлган талаб. Соҳанинг асосий вазифалари. Биринчи соҳа тармоқ ва корхоналари иқтисодиётининг ҳозирги ҳолати. Биринчи соҳага кирувчи тармоқлар иқтисодиётининг самарадорлигини ифодаловчи кўрсаткичлар ва уларни ҳисоблаш усуллари. Меҳнат унумдорлиги. Ишлаб чиқариш харажатлари. Маҳсулот ва хизматлар тарннархи. Фойда ва уни аниқлаш тартиби. Рентабеллик даражаси. Мавжуд ишлаб чиқариш потенциалидан фойдаланиш даражаси. Соҳани ривожлантиришнинг зарурати. Соҳани ривожлантириш борасида Ўзбекистон Республикаси ҳукуматининг олиб бораётган сиёсати. Соҳани янада ривожлантиришнинг асосий йўналишлари.

## **6-Мавзу. АСМда сервис хизматини кўрсатиш тизими (2 соат)**

ДАЖ МТП. Муқобил МТП. Техникаларни таъмирлаш тизими. Менирал ўғит етказиб берувчи унитар корхоналар. Ёқилғи-мойлаш материаллари етказиб берувчи унитар корхоналар. Агросервис корхоналари. Агротаъминот корхоналари. СФУ. Хўжаликларни сув билан таъминлаш тизими. Консалтинг хизматлари кўрсатиш тизими. Қишлоқ хўжалик маҳсулотларини тайёрлов тизими. Тижорат банклари. Суғирта компаниялар. Алоқа тизими. Энергетика тизими. Йўл-транспорт тизими. Музхоналар ва омборхоналар. Зооветеринария хизмати. Биологик лабароториялар. Маркетинг тизими. Қишлоқ ва сув хўжалиги вазирлиги қошидаги тармоқ бирлашмалар (уюшмалар). ”Ўзқишлоқ хўжалик таъминот таъмир” тизими. Уруғчилик ва наслчилик илмий ишлаб чиқариш бирлашмалари. Ихтисослашган илмий текшириш институтлари.

## **7-мавзу. Қишлоқ хўжалиги, - қайта ишлаш саноатини хом ашё билан таъминловчи, - тармоқ сифатида (2 соат)**

Қишлоқ хўжалиги – Агросаноат мажмуасининг асосий бўғини ва унинг ўзига хос хусусиятлари. Қишлоқ хўжалигида ишлаб чиқаришни ташкил этишнинг асосий шакллари. Худудлар бўйича қишлоқ хўжалик маҳсулотлари ишлаб чиқаришнинг ҳажми қайта ишлаш тармоқлари корхоналарининг жойлашишига ва ривожланишига асос бўлиши. Қишлоқ хўжалигида ишлаб чиқариш жараёнларининг саноатлашиши уни қайта ишлаш тармоқлари билан интеграциялашувининг асоси. Қишлоқ хўжалигининг қайта ишлаш саноатидаги тутган ўрни ва аҳамияти. Қишлоқ хўжалиги корхоналари ва бозор. Қишлоқ хўжалиги мамлакатни озиқ овқат фондини шакиллантириши. Қишлоқ хўжалиги маҳсулотларини қайта ишлайдиган саноатни хомашё билан таъминлаши. Талаб ва таклиф омиллари, уларни тадқиқ этиш усуллари. Маҳсулотнинг ортиқлиги ва

тақчиллиги, истемолчи ва ишлаб чиқарувчилар мувозанати. Аҳолини иш жойлари билан таминланиши.

### **8-мавзу. Дон маҳсулотлари етиштириш ва қайта ишлаш корхоналари ўртасидаги интеграцион алоқалар. (4 соат)**

Дон маҳсулотлари, дон маҳсулотларини етиштириш уларнинг турлари ва хусусиятлари. Дон маҳсулотининг аҳоли истеъмолотидаги ўрни. Дон маҳсулотларининг сифат кўрсаткичлари. Ўзбекистонда ғалла мустақиллиги. Дон маҳсулотини қайта ишлаш корхоналари ва уларнинг хусусиятлари. Ғаллачилик мажмуаси унинг таркиби, таркибий соҳалари ўртасидаги ўзаро иқтисодий алоқалар. Ғаллачилик Агросаноат мажмуасини ривожланишида инфратузилманинг аҳамияти. Ғаллачилик Агросаноат мажмуасида маҳсулот етиштириш, сақлаш, қайта ишлаш ва тайёр маҳсулотни истеъмолчиларга етказиб бериш тизими. Ғаллачилик Агросаноат мажмуасида инновацион технологиялар. Ғаллачилик Агросаноат мажмуасида инвестицион сиёсат.

### **9-мавзу. Техника экинлари в уларни қайта ишлаш корхоналари ўртасидаги интергацион муносабатлар (4 соат)**

Техник экинлар, уларнинг турлари, хусусиятлари. Техник экинларни Ўзбекистонда етиштириш хусусиятлари. Пахта хом ашёсини қайта ишлаш корхоналари. Пахтачилик Агросаноат мажмуаси, унинг таркибий қисмлари ва улар ўртасидаги ўзаро интеграцион алоқалар. Пахтачилик Агросаноат мажмуада пахта хомашёсини етиштириш сақлаш, қайта ишлаш ва сотиш тизими. Пахтачилик Агросаноат мажмуани ривожлантиришга таъсир қилувчи омиллар. Пахтачилик Агросаноат мажмуани ривожланишида инфратузилмани роли. Пахта хом ашёсидан ишлаб чиқариладиган истеъмол ва бошқа товарлар. Пахтачилик Агросаноат мажмуада ишлаб чиқариш харажатлари маҳсулот таннархи ва самарадорлик кўрсаткичлари. Пахта хомашёсига нарх белгилаш, нархлар паретети. Пахтачилик Агросаноат мажмуасида инновацион технологиялар ва инвестицион сиёсат.

### **10-мавзу. Мева-сабзавотчилик маҳсулотларини етиштириш ва қайта ишлаш корхоналари ўртасидаги интеграцион муносабатлар (4 соат)**

Мева-сабзавот маҳсулотлари, турлари ва етиштириш хусусиятлари. Саноатбоп бўлган мева-сабзавот маҳсулот турлари. Мева-сабзавот маҳсулотларини қайта ишловчи корхоналар. Саноатбоп мева-сабзавот маҳсулотларини етиштириш, йиғиб олиш, сақлаш ва қайта ишлаш корхоналарига етказиб бериш харажатлари. Мева-сабзавот маҳсулотларининг таннархи ва иқтисодий самарадорлик кўрсаткичлари. Мева-сабзавотчилик деҳқон ва фермер хўжаликлари билан қайти ишлаш корхоналари ўртасидаги иқтисодий муносабатлар. Бозор шароитида саноатбоп мева-сабзавот маҳсулотларига нарх белгилаш. Нарх паретети. Мева- сабзавот етиштиришда ва қайта ишлашда инфратузилмани аҳамияти. Бозор иқтисодиёти шароитида қайта ишланган маҳсулотларни сотиш бозори.

### **11-мавзу. Чорвачилик маҳсулотларини етиштириш ва қайта ишлаш соҳасида интеграцион алоқалар (4 соат)**

Агросаноат интеграциясида чорвачилик тармоғини тутган ўрни. Чорвачилик маҳсулотларини ишлаб чиқариш ва уларнинг турлари,

хусусиятлари. Чорвачилик маҳсулотларининг аҳоли истеъмолидаги ўрни. Чорвачилик маҳсулотлари етиштириш харажатлари ва маҳсулот таннархи. Иқтисодий самарадорлик кўрсаткичлари. Чорвачилик маҳсулотларини сифат кўрсаткичлари. Ўзбекистонда чорвачилик тармоғини ривожлантириш имкониятлари. Чорвачилик маҳсулотларини қайта ишлаш корхоналари ва уларни хусусиятлари. Чорвачилик мажмусининг таркиби, таркибий соҳалар ўртасидаги ўзаро иқтисодий алоқалар. Чорвачилик Агросаноат мажмуаси ривожланишида инфратузилмаларнинг аҳамияти. Чорвачилик Агросаноат мажмуасида маҳсулот етиштириш, сақлаш, қайта ишлаш, етказиб бериш тизими. Чорвачилик Агросаноат мажмуасида инновацион технологиялар. Чорвачилик Агросаноат мажмуасида инвестицион сиёсат.

### **12-мавзу. Қишлоқ хўжалик маҳсулотларини тайёрлаш, сотиш ва истеъмолчиларга етказиб бериш тизими. (4 соат)**

“Қишлоқ тараққиёти ва фаровонлиги йили” Давлат дастури бўйича мева-сабзавот ва чорва маҳсулотларини қайта ишлаш чора-тадбирларини амалга ошириш.

Агросаноат мажмуасининг қишлоқ хўжалик маҳсулотларини тайёрловчи, қайта ишловчи ва истеъмолчиларга етказиб берувчи соҳасининг таркиби. Озиқ-овқат саноати. Донни қайта ишловчи корхоналар ва уларни ривожлантириш. Пахта, пилла, каноп, тери ва жунни қайта ишловчи корхоналари. Енгил саноат ва уни ривожланиши. Агросаноат мажмуасининг охириги, тайёр маҳсулотларини истеъмолчиларга етказиб берувчи тармоқлар. Супермаркетлар, озиқ-овқат дўконлари, озиқ-овқат савдо кўرғазмалари (ярмаркалари), агробиржалар. Дехқон бозорлари ва уларнинг аҳамияти, ўрни. Дехқон бозорларини ривожлантириш йўналишлари. Агросаноат мажмуасининг қишлоқ хўжалик маҳсулотларини тайёрловчи, қайта ишловчи ва истеъмолчиларга етказиб берувчи соҳасининг иқтисодиётда тутган ўрни ва аҳамияти. Соҳанинг қишлоқ хўжалигига қўядиган талаблари. Агросаноат мажмуасининг қишлоқ хўжалик маҳсулотларини тайёрловчи, қайта ишловчи ва истеъмолчиларга етказиб берувчи соҳасининг ҳозирги ҳолати. Соҳага кирувчи тармоқлар ва корхоналар иқтисодиётининг самарадорлигини ифодаловчи кўрсаткичлар ва уларни ҳисоблаш усуллари. Меҳнат унумдорлиги. Маҳсулот ва хизматлар таннархи. Рентабеллик даражаси. Мавжуд ишлаб чиқариш потенциалдан фойдаланиш даражаси. Агросаноат мажмуасининг учинчи соҳасини ривожлантириш йўналишлари.

### **13-мавзу: АСМда Холдинг туридаги вертикал интеграциялашган тузилмалар (2 соат)**

Агросаноат мажмуасида интеграциялашган тузилмалар уларнинг хусусиятлари. Агросаноат мажмуасида горизонтал ва вертикал интеграциялашган тузилмалар. Агросаноат мажмуасида холдинг компанияси тушунчаси, унинг таркиби ва хусусиятлари. Холдинг компаниясининг устави, бошқарув тизими. Холдинг компаниясида қарор қабул қилиш тизими. Холдинг компаниясининг молиявий тизими. Холдинг компаниясида нарх сиёсати. Холдинг компаниясини ривожланишига, самарадорлигини оширишга таъсир қилувчи омиллар. Холдинг компаниясида инновацион технологиялар ва инвестицион сиёсат.

## **14-мавзу. Агрофирмаларни ташкилий, иқтисодий ва ҳуқуқий асослари (2 соат)**

Агрофирмани ташкилий иқтисодий-ҳуқуқий асослари. Агрофирмани таркибий тузилмалари. Агрофирмани тузиш тартиби. Агрофирма таркибидаги субъектлар ўртасидаги иқтисодий муносабатлар. Агрофирма ресурслари ва уларни шакллантириш масалалари. Агрофирма харажатлари ва уларни пасайтириш йўллари. Агрофирма маҳсулотлари таннархи ва камайтиш йўллари. Агрофирма фаолиятининг самарадорлик кўрсаткичлари. Агрофирманинг иқтисодий кўрсаткичлари ва молиявий натижалари. Агрофирмада фойдани шаклланиши ва тақсимланиши. Агрофирма маҳсулотларига нарх белгилаш. Агрофирма қатнашчиларини рағбатлантириш масалалари. Агрофирмада инновацион фаолият. Агрофирмада инвестицион сиёсат. Агрофирма фаолиятни давлат томонидан қўллаб-қувватлаш.

## **15-мавзу Агросаноат интеграцияси соҳасидаги чет эл тажрибалари. (2 соат)**

Агросаноат мажмуасида интеграциялашган тузилмаларни ташкил қилиш ва бошқаришнинг чет эл тажрибаси. Агросаноат тузилмаларининг фаолият юритиш тамойиллари. Агросаноат тузилмаларининг ташкилий хусусиятлари. Агросаноат тузилмалари ўртасидаги иқтисодий муносабатлар. Агросаноат тузилмаларини ташкил қилиш ва бошқаришнинг Россия Федерацияси, Германия, Хитой ва Европа хамжамияти давлатлари тажрибаси.

## **АМАЛИЙ МАШҒУЛОТЛАР**

### **1-мавзу. Агросаноат интеграцияси фанининг предмети, вазифалари ва ўрганиш усуллари (2 соат)**

1. Ўзбекистон Республикаси Президенти И.Каримовнинг “Асосий вазифамиз – Ватанимиз тараққиёти ва ҳалқимиз фаравонлигини янада юксалтиришдир” номли асарларидан келиб чиққан ҳолда фанининг мақсади ва вазифаси.
2. “Агросаноат интеграцияси” фанининг предметини ўрганиш усуллари.
3. “Агросаноат интеграцияси” фанининг мутахассислар фаолиятидаги аҳамияти.
4. “Агросаноат интеграцияси” фанининг қисқача ривожланиш тарихи.

### **2-мавзу. Агросаноат интеграциясининг мазмуни ва ривожлантириш омиллари (2 соат)**

1. Агросаноат интеграцияси тушунчаси, унинг моҳияти. Агросаноат интеграциясининг аҳамияти ва мамлакат иқтисодиётида тутган ўрни.
2. Агросаноат интеграциясининг ривожланиш омиллари.
3. Агросаноат мажмуасининг таркиби (тузилмаси).
4. Агросаноат интеграциясини ривожлантиришнинг асосий мақсадли муаммолари.
5. Агросаноат интеграцияси турларини мутаносиб ривожлантириш масалалари.

### **3-мавзу. Агросаноат интеграцияси турлари ва ташкилий шакллари (2 соат)**

1. Горизонтал интеграция. Вертикал интеграция.

2. Хужаликлараро кооперация. Хужаликлараро корхоналар ва ташкилотлар.
3. Кишлоқ хужалигида ишлаб чиқариш бирлашмалари.
4. Агрофирмалар. Фермер ва деҳқон хужаликлари. Ширкат хужаликлари. Холдинг компаниялари. Агросаноат ишлаб чиқариш бирлашмалари.

#### **4-мавзу. Агросаноат мажмуаси таркибий тузилмалари ўртасидаги ўзаро иқтисодий алоқалар. (2 соат)**

1. Агросаноат мажмуасининг кишлоқ жўжалиги маҳсулотларини тайёрловчи, қайта ишловчи ва истеъмолчиларга етказиб берувчи соҳасининг таркиби.
2. Кишлоқ хўжалиги Агросаноат мажмуасининг марказий бўғини.
3. Агросаноат мажмуасининг кишлоқ жўжалиги маҳсулотларини тайёрловчи, қайта ишловчи ва истеъмолчиларга етказиб берувчи соҳасининг вазифалари, аҳамияти.
4. Ишлаб чиқариш ва ижтимоий инфратузилма.

#### **5-Мавзу. Агросаноат мажмуаси тармоқлари учун ишлаб чиқариш воситалари ишлаб чиқарувчи корхоналар ўртасидаги интеграцион алоқалар (2 соат)**

1. Агросаноат мажмуаси тармоқлари учун ишлаб чиқариш воситалари ишлаб чиқарувчи соҳанинг таркиби.
2. Кишлоқ хўжалиги, озиқ-овқат ва енгил саноат машинасозлиги.
3. Минерал ўғит ва Агросаноат мажмуасида ишлатиладиган кимёвий воситалар ва чорва моллари учун омухта ем ишлаб чиқарувчи соҳалар.
4. Соҳани ривожлантириш борасида Ўзбекистон Республикаси ҳукуматининг олиб бораётган сиёсати.

#### **6-Мавзу. АСМда сервис хизмати кўрсатиш тизими (2 соат)**

1. Агросаноат интеграциясида ДАЖ МТП. Муқобил МТП. Техникаларни таъмирлаш тизими.
2. Агросаноат мажмуаси ишлаб чиқариш инфратузилмасининг менирал ўғит ва ёқилғи-мойлаш материаллари етказиб берувчи унитар корхоналар таркиби.
3. Ўзбекистон Республикаси Агросаноат мажмуаси ишлаб чиқариш инфратузилмасининг СФУ. хўжаликларни сув билан таъминлаш тизими, Консалтинг хизматлари кўрсатиш тизими. Тижорат банклари. Суғирта компаниялар. Алоқа тизими. Энергетика тизими. Йўл-транспорт тизимларининг ҳозирги интегралашган ҳолати.
4. Ўзбекистон Республикаси Агросаноат мажмуасида сервис хизмати кўрсатиш тизимини ривожлантириш йўналишлари.

#### **7-мавзу. Кишлоқ хўжалиги қайта ишлаш саноатини хом ашё билан таъминловчи тармоқ сифатида (2 соат)**

1. Кишлоқ хўжалиги – Агросаноат мажмуасининг асосий бўғини ва унинг ўзига хос хусусиятлари.
2. Кишлоқ хўжалигида ишлаб чиқаришни ташкил этишнинг асосий шакллари.

3. Худудлар бўйича қишлоқ хўжалик маҳсулотлари ишлаб чиқаришнинг ҳажми қайта ишлаш тармоқлари корхоналарининг жойлашишига ва ривожланишига асос бўлиши.
4. Қишлоқ хўжалигида ишлаб чиқариш жараёнларининг саноатлашиши уни қайта ишлаш тармоқлари билан интеграциялашувининг асоси.
5. Қишлоқ хўжалиги мамлакатни озик овқат фондини шакиллантиришидаги аҳамияти.

### **8-мавзу. Дон маҳсулотлари етиштириш ва қайта ишлаш корхоналари ўртасидаги интеграцион алоқалар. (4 соат)**

#### **1 - машғулот**

1. Дон маҳсулотлари, дон маҳсулотларини етиштириш уларнинг турлари ва хусусиятлари.
2. Дон маҳсулотининг аҳоли истеъмолидаги ўрни. Дон маҳсулотларининг сифат кўрсаткичлари.
3. Дон маҳсулотини қайта ишлаш корхоналари ва уларнинг хусусиятлари.

#### **2 - машғулот**

1. Ғаллачилик мажмуаси унинг таркиби, таркибий соҳалари ўртасидаги ўзаро иқтисодий алоқалар.
2. Ғаллачилик Агросаноат мажмуасини ривожланишида инфратузилманинг аҳамияти.
3. Ғаллачилик Агросаноат мажмуасида маҳсулот етиштириш, сақлаш, қайта ишлаш ва тайёр маҳсулотни истеъмолчиларга етказиб бериш тизими.
4. Ғаллачилик Агросаноат мажмуасида инновацион технологиялар.

### **9-мавзу. Техника экинлари в уларни қайта ишлаш корхоналари ўртасидаги интергацион муносабатлар (4 соат)**

#### **1 - машғулот**

1. Техник экинлар, уларнинг турлари, ўзига хос хусусиятлари.
2. Техник экинларни Ўзбекистонда етиштириш хусусиятлари.
3. Техника экинларини етиштириш ва қайта ишлашда инновацион технологиялар ва инвестицион сиёсат.

#### **2 - машғулот**

1. Пахтачилик Агросаноат мажмуаси, унинг таркибий қисмлари ва улар ўртасидаги ўзаро интеграцион алоқалар.
2. Пахтачилик Агросаноат мажмуада пахта хомашёсини етиштириш сақлаш, қайта ишлаш ва сотиш тизими.
3. Пахтачилик Агросаноат мажмуада ишлаб чиқариш харажатлари маҳсулот таннархи ва самарадоррлик кўрсаткичлари.

### **10-мавзу. Мева-сабзавотчилик маҳсулотлари етиштириш ва қайта ишлаш корхоналари ўртасидаги интеграцион муносабатлар (4 соат)**

#### **1 - машғулот**

1. Мева-сабзавот маҳсулотлари, турлари ва саноатбоп бўлган мева-сабзавот маҳсулотлари етиштириш хусусиятлари.
2. Мева-сабзавот маҳсулотларини қайта ишловчи корхоналар..



3. Мева-сабзовот етиштиришда ва қайта ишлашда инфратузилмани аҳамияти.

#### **2 - машғулот**

1. Мева-сабзовотчилик деҳқон ва фермер хўжаликлари билан қайтп ишлаш корхоналари ўртасидаги иқтисодий муносабатлар.
2. Бозор шароитида саноатбоп мева-сабзовот маҳсулотларига нарх белгилаш.
3. Саноатбоп мева-сабзовот маҳсулотларини етиштириш, йиғиб олиш, сақлаш ва қайта ишлаш корхоналарига етказиб бериш харажатлар, маҳсулотларининг таннархи ва иқтисодий самарадорлик кўрсаткичлари.

### **11-мавзу. Чорвачилик маҳсулотларини етиштириш ва қайта ишлаш соҳасида интеграцион алоқалар (4 соат)**

#### **1 - машғулот**

1. Агросаноат интеграциясида чорвачилик тармоғини тутган ўрни.
2. Чорвачилик маҳсулотларини ишлаб чиқариш ва уларнинг турлари, хусусиятлари.
3. Чорвачилик маҳсулотларининг аҳоли истеъмолидаги ўрни.

#### **2 - машғулот**

1. Ўзбекистонда чорвачилик тармоғини ривожлантириш имкониятлари.
2. Чорвачилик маҳсулотларини қайта ишлаш корхоналари ва уларни хусусиятлари.
3. Чорвачилик Агросаноат мажмуасида маҳсулот етиштириш, сақлаш, қайта ишлаш, етказиб бериш тизими.
4. Чорвачилик Агросаноат мажмуасида инновацион технологиялар ва инвестицион сиёсат.

### **12-мавзу. Қишлоқ хўжалик маҳсулотларини тайёрлаш, сотиш ва истеъмолчиларга етказиб бериш тизими. (4соат)**

#### **1-машғулот**

1. Агросаноат мажмуасининг қишлоқ хўжалик маҳсулотларини тайёрловчи, қайта ишловчи ва истеъмолчиларга етказиб берувчи соҳасининг таркиби.
2. Дон маҳсулотларини тайёрловчи ва қайта ишловчи корхоналар ва уларни ривожлантириш.
3. Пахта, пилла, каноп, жун ва терини қайта ишловчи корхоналар иқтисодиёти.

#### **2-машғулот**

1. Агросаноат мажмуасининг қишлоқ хўжалик маҳсулотларини тайёрловчи, қайта ишловчи ва истеъмолчиларга етказиб берувчи соҳасининг иқтисодиётда тутган ўрни ва аҳамияти.
2. Енгил саноат ва уни ривожлантиришнинг аҳамияти.
3. Соҳага кирувчи тармоқлар ва корхоналарнинг ўзаро интеграллашуви ҳамда соҳа иқтисодиётининг самарадорлигини ифодаловчи кўрсаткичлар ва уларни ҳисоблаш усуллари.

### **13-мавзу: АСМда Холдинг туридаги вертикал интеграциялашган тузилмалар (2- соат)**

1. Агросаноат мажмуасида интеграциялашган тузилмалари, уларнинг хусусиятлари.
2. Агросаноат мажмуасида горизонтал ва вертикал интеграциялашган тузилмалар.
3. Агросаноат мажмуасида холдинг компанияси тушунчаси, унинг таркиби ва хусусиятлари.
4. Холдинг компаниясини ривожланишига, самарадорлигини оширишга таъсир қилувчи омиллар.
5. Холдинг компаниясида инновацион технологиялар ва инвестицион сиёсат.

#### **14-мавзу. Агрофирмаларни ташкилий, иқтисодий ва ҳуқуқий асослари (2 соат)**

1. Агрофирмани ташкилий иқтисодий-ҳуқуқий асослари.
2. Агрофирмани таркибий тузилмалари.
3. Агрофирма таркибидаги субъектлар ўртасидаги иқтисодий муносабатлар.
4. Агрофирма ресурслари ва уларни шакллантириш масалалари.
5. Агрофирма харажатлари ва маҳсулот таннархи уларни пасайтириш йўллари.

#### **15-мавзу Агросаноат интеграцияси соҳасидаги чет эл тажрибалари. (2 соат)**

1. Агросаноат мажмуасида интеграциялашган тузилмаларни ташкил қилиш ва бошқаришнинг чет эл тажрибаси.
2. Агросаноат тузилмаларининг фаолият юритиш тамойиллари. Агросаноат тузилмаларининг ташкилий хусусиятлари.
3. Агросаноат тузилмаларини ташкил қилиш ва бошқаришнинг Россия Федерацияси, Германия, Хитой ва Европа ҳамжамияти давлатлари тажрибаси

#### **МУСТАҚИЛ ТАЪЛИМ ТОПШИРИҚЛАРИ**

1. Амалий машғулотларга тайёргарлик кўриш. (40 соат)
2. Агросаноат мажмуаси таркибий тузилмалари ўртасидаги ўзаро иқтисодий алоқалар (5 соат).
3. Дехқончилик чорвачилик маҳсулотларини етиштириш ва қайта ишлаш корхоналари ўртасидаги интеграцион алоқаларни ривожлантириш (5 соат).

№	Мавзулар	жами	маъруза	амалиёт
1.	Курснинг предмети, мақсади, вазифалари ва ўрганиш усуллари.	4	2	2
2.	Агросаноат интеграциясининг мазмуни ва ривожлантириш омиллари	4	2	2
3.	Агросаноат интеграцияси турлари ва ташкилий шакллари	4	2	2
4.	Агросаноат мажмуаси таркибий тузилмалари ўртасидаги ўзаро иқтисодий алоқалар.	4	2	2
5.	Агросаноат мажмуаси тармоқлари учун ишлаб чиқариш воситалари ишлаб чиқарувчи корхоналар ўртасидаги интеграцион алоқалар	4	2	2
6.	АСМда сервис хизмати кўрсатиш тизими	4	2	2
7.	Қишлоқ хўжалиги қайта ишлаш саноатини хом ашё билан таъминловчи тармоқ сифатида	4	2	2
8.	Дон маҳсулотлари етиштириш ва қайта ишлаш корхоналари ўртасидаги интеграцион алоқалар.	8	4	4
9.	Техника экинлари в уларни қайта ишлаш корхоналари ўртасидаги интергацион муносабатлар	8	4	4
10.	Мева-сабзавотчилик маҳсулотлари етиштириш ва қайта ишлаш корхоналари ўртасидаги интеграцион муносабатлар	8	4	4
11.	Чорвачилик маҳсулотларини етиштириш ва қайта ишлаш соҳасида интеграцион алоқалар	8	4	4
12.	Қишлоқ хўжалик маҳсулотларини тайёрлаш, сотиш ва истеъмолчиларга етказиб бериш тизими.	8	4	4
13.	АСМда Холдинг туридаги вертикал интеграциялашган тузилмалар	4	2	2
14.	Агрофирмаларни ташкилий, иқтисодий ва ҳуқуқий асослари.	4	2	2
15.	Агросаноат интеграцияси соҳасидаги чет эл тажрибалари.	4	2	2
	<b>Жами</b>	<b>80</b>	<b>40</b>	<b>40</b>

## АДАБИЁТЛАР РЎЙХАТИ:

### Асосий

1. Хакимов Р., Отақулов М., Юсупов Э., Юсупов М. Агросаноат интеграцияси – (ўқув кўлланма) – Т.: ТДИУ, 2004. – 160 бет.
2. Абдуғаниев А., Абдуғаниев А.А. – Қишлоқ хўжалиги иқтисодиёти – (дарслик) – Т.: ТДИУ, 2006 – 346 бет.
3. Жўраев Ф. – Қишлоқ хўжалиги корхоналарида ишлаб чиқаришни ташкил этиш – (дарслик) – Т.: “Истиқлол”, 2004 – 343 бет.
4. Экономика отраслей АПК/ Минаков И.А., Куликов Н.И., Соколов О.В.и др.; Под ред. Минакова И.А. –М.: Колос, 2004. -464 с.
5. Зокиров О. Қишлоқ хўжалиги иқтисоди. Дарслик. – Т.: ЎзАЖБНТ, 2003. – 396 бет.
6. Серова Е.В. Аграрная экономика: Учебник для студентов экономических вузов, факультетов и специальностей. – М.: ГУ ВШЭ, 1999. – 480 с.
7. Ткач А.В.. Сельскохозяйственная кооперация учебное пособие второе издание. Издательства торговая кооперация, Дашков и К<sup>о</sup> «Москва» 2003г-304стр.
8. Емельянова Ф.И., Крилов Н.К., Организация переработка сельскохозяйственной продукции. Учебное пособие и практикум –М: ассоциация авторов и издателей «ТАИДЕМ» Издательства «ЭКОМОС» 2000-384 стр.
9. Кундиус В.А. «Экономика агропромышленного» комплекса: учебное пособие/ В.А.Куидиус; -М. кнорус,2010 -544с.
10. Цинкин. Ю.А; Люкшинов А.Н., Эриашвили Н.Д. Агроткетинг и консалтинг. Учебное пособие для вузов/ Под ред проф. Цинкина Ю.А. М: ЮНИТИ-Дина,2000 637с
11. Прогнозирование и планирование агропромышленного комплекса: Учебник – М: Гардарикс, 1999 – 260с
12. Агробизнес: учебное пособие Бусел И.П., Малихтарович П.И.– Минск: Беларус. 2009 – 308 ст.
13. Хакимов Р. Отақулов М. ва бошқалар. Агросаноат интеграцияси – (ўқув кўлланма)-Т: ТДИУ, 2004. 160 бет.

### Кўшимча адабиётлар

1. Попов Н.А. Экономика сельского хозяйства: Учебник. – М.: Изд-во «Дело и Сервис», 2000-326с.
2. Gail L. Cramer, Clarence W. Jensen, Douglas D. Southgate. Jr. Agricultural economics and agribusiness. – New York, 2001. – 519 page.
3. Салимов Б.Т., Ҳамдамов Қ.С., Беркинов Б.Б., Хакимов Р.Х., Юсупов М.С., Орипов М.А., Ўроқов Н.И. Дехқон ва фермер хўжаликлари иқтисоди – (ўқув кўлланма) – Т.: 2004. – 176 бет.
4. Салимов .Т., Ҳамдамов Қ.С., Турсунхўжаев Т.Л., Тўрахўжаев Т.И., Хакимов Р.Х., Ўроқов Н.И., Арипов И.М. Жаҳон қишлоқ хўжалиги (ўқув кўлланма) – т.: ТДИУ, 2004 – 128 бет.
5. Сельское хозяйство на случие развития. Доклад мировом развитии 2008. Всемирный банк. Вашингтон, округ Колумбия. М: издательства «Весь мир» 2008 - 424ст.
6. Холдинги: Правовое регулирование экономической зависимости. Управление в группах компаний/ Шиткина И.С.– М.: Волтерс клевер 2008 -560ст

**ЎЗБЕКИСТОН РЕСПУБЛИКАСИ ОЛИЙ ВА ЎРТА МАХСУС  
ТАЪЛИМ ВАЗИРЛИГИ**

**ЎЗБЕКИСТОН МИЛЛИЙ УНИВЕРСИТЕТИ**

---

---

**ИҚТИСОДИЙ ТАЪЛИМДА ЎҚИТИШ ТЕХНОЛОГИЯСИ**

---

---

**ШОМАНСУРОВ Т.Ш.**

# “АГРОСАНОАТ ИНТЕГРАЦИЯСИ”

ўқув курси бўйича

## ТАЪЛИМ ТЕХНОЛОГИЯСИ

1-МАВЗУ	"АГРОСАНОАТ ИНТЕГРАЦИЯСИ" ФАНИНИНГ ПРЕДМЕТИ, ВАЗИФАЛАРИ ВА ЎРГАНИШ УСУЛЛАРИ
---------	--

### 1.1. Кириш мавзу бўйича режа топшириқ ва ўқув-услубий ҳужжатлар

<p><b>Маъруза режаси:</b></p> <p>1. Ўзбекистон Республикаси Президенти И.Каримовнинг “Асосий вазифамиз – Ватанамиз тараққиёти ва ҳалқимиз фаровонлигини янада юксалтиришдир” номли асарларидан келиб чиққан ҳолда фаннинг мақсади ва вазифаси.</p> <p>2. “Агросаноат интеграцияси” фанининг предметини ўрганиш усуллари.</p> <p>3. “Агросаноат интеграцияси” фанининг мутахассислар фаолиятидаги аҳамияти.</p> <p>4. “Агросаноат интеграцияси” фанининг қисқача ривожланиш тарихи.</p>	
<b>Маърузанинг мақсади:</b>	Фаннинг шаклланиши, Агросаноат интеграцияси фанининг мазмуни, моҳияти, ривожланиш тарихи, бошқа фанлар билан боғлиқлиги ва унинг ташкилий-логик таркиби ҳақида билим ва кўникмаларни шакллантириш.
<p><b>Талабанинг ўқув фаолияти натижалари:</b></p> <p>Агросаноат интеграциясини иқтисодиётда тутган ўрнининг кўрсаткичларни санаб ва салмоғини кўрсатиб беради.</p> <p>Агросаноат мажмуасининг ривожланиш даврларини санаб беради.</p> <p>Фанни предметини ўрганишнинг кетма-кетлиги бўйича тасаввурга эга бўлади.</p> <p>Мутахассислик фаолиятида ушбу фандан олган билимларининг зарурий аҳамиятини билиб олишади.</p>	
<p><b>Мустақил ўрганиш учун топшириқлар:</b></p> <p>1. Маърузани матни билан танишиб чиқинг ва саволларга жавоб беринг. Эслатма: 3.1-га қаранг.</p> <p>2. Ўқув ҳужжатлар билан танишиб чиқинг. Эслатма: 1.1, 1.2, 1.3, 1.4., 1.5. ва 1.6-га қаранг.</p> <p>3. Ўқув топшириқлар билан танишиб чиқинг. Эслатма: 2.1, 2.2., 2.3-га қаранг.</p>	

4. Ўқув топшириқларни бажаришга тайёрланинг. Эслатма: 3.2.-га қаранг.		
<b>Назорат шакли:</b> Оғзаки назорат, савол-жавоб ва ўз-ўзини назорат қилиш.	<b>Максимал балл: 2</b> <b>Талабага қўйилган балл:</b> _____	<b>Ўқитувчи имзоси:</b> _____

## ЎҚУВ-УСЛУБИЙ МАТЕРИАЛЛАР

### I. ЎҚУВ МАТЕРИАЛЛАР

#### 1.1. Мавзунини ўрганиш учун адабиётлар рўйхати

1. Ҳакимов Р. Ва бошқалар. Агросаноат мажмуаси иқтисодиёти. Ўқув қўлланма.-Т.: ТДИУ, 2007.-160 б.
2. Минаков. И.А и др. Экономика отраслей АПК.-М.: КососС, 2004-364с.
3. “Бозор ислохотларини чуқурлаштириш ва иқтисодиётни янада экинлаштириш соҳасидаги устивор йўналишлар амалга оширилишини жадаллаштириш чора-тадбирлари тўғрисида”ги Ўзбекистон Республикаси Президентининг Фармони. “Халқ сўзи” газетаси, 15 июн 2005 йил.
4. “Тадбиркорлик субъектларини ҳуқуқий ҳимоя қилиш тизимини янада такомиллаштириш чора-тадбирлари тўғрисида”ги Ўзбекистон Республикаси Президентининг Фармони. “Халқ сўзи” газетаси, 16 июн 2005 йил.
5. “Тадбиркорлик субъектлари томонидан тақдим этиладиган ҳисобот тизимини такомиллаштириш ва уни ноқонуний талаб этганлик учун жавобгарликни кучайтиш тўғрисида”ги Ўзбекистон Республикаси Президентининг Фармони. “Халқ сўзи” газетаси, 15 июн 2005 йил.
6. “Микрофирмалар ва кичик корхоналарни ривожлантиришни рағбатлантириш борасидаги кўшимча чора-тадбирлар тўғрисида”ги

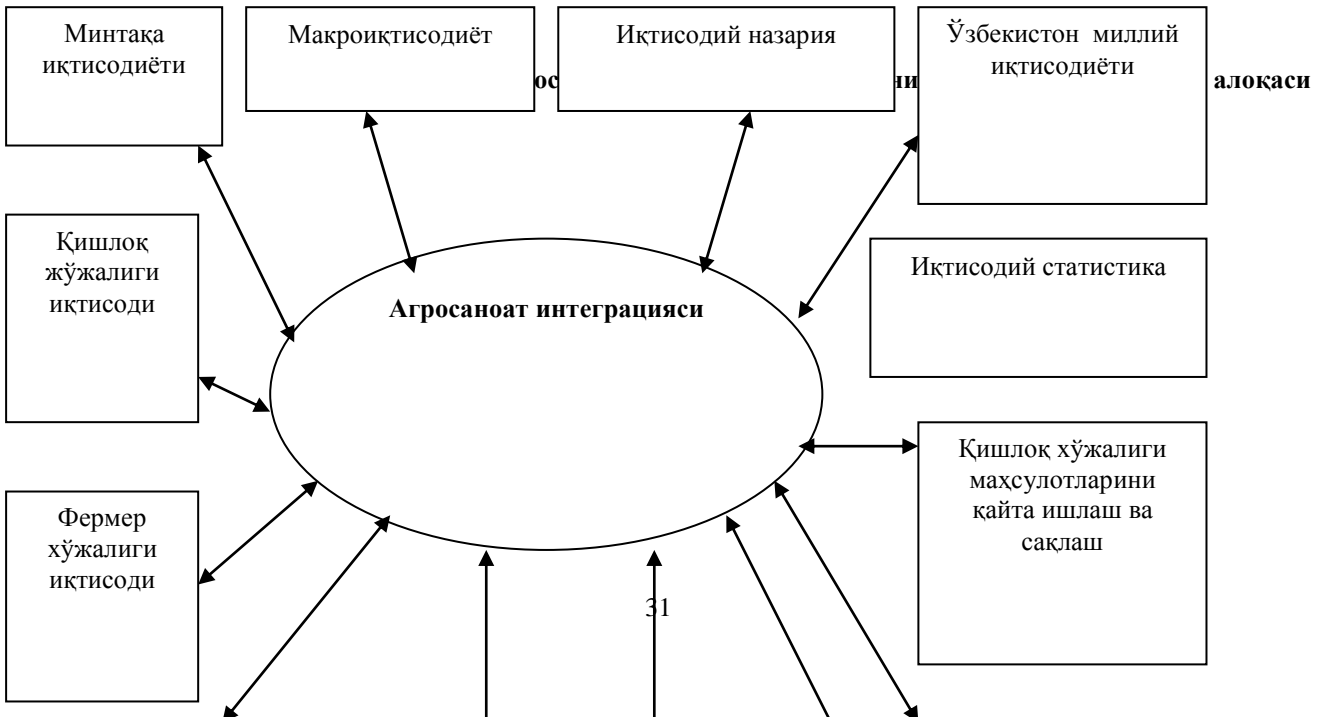

#### **1.4. Агросаноат интеграцияси фанининг предмети**

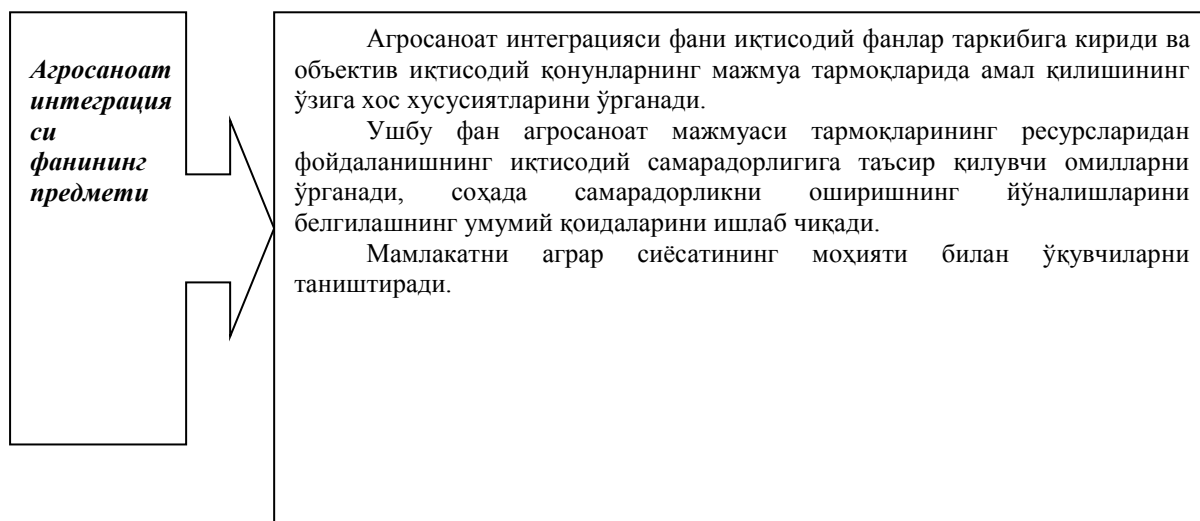

#### **1.5. Агросаноат интеграцияси фанининг услублари**

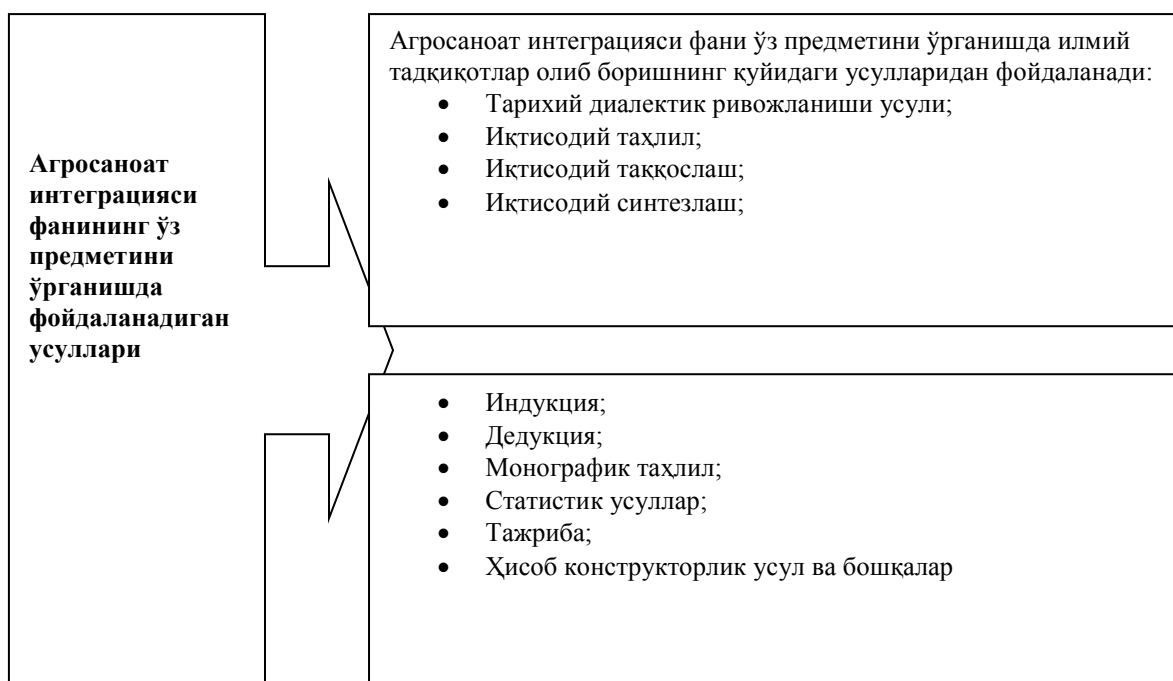

#### **1.6. Агросаноат интеграцияси фанининг асосий вазифалари**



- Мутахассисларни бозор иқтисодиёти шароитида агросаноат мажмуаси тармоқлари иқтисодиётининг ҳозирги ҳолати, мавжуд иқтисодий муаммолари ва уларнинг мўътадил ечимларини топиш учун зарур билимлар мажмуаси билан қуроллантириш;
- Агросаноат мажмуасида вужудга келадиган муаммоларни тўғри ечиш учун қабул қилинадиган қарорлар қабул қилишга зарур маълумотлар, билимлар билан мутахассисларни таъминлаш;
- Мамлакатнинг аграр сиёсатини ўзида мужассамлаштириш ва уларнинг моҳияти билан мутахассисларни қуроллантириш;
- Мутахассисларда илмий изланишлар олиб бориш учун зарур билимлар ва кўникмаларни ҳосил қилиш;
- Мутахассисларни ишлаб чиқаришга тайёрлаш ва ижобий инсоний хислатларга эга, кучли шахсларни тайёрлашда ўз ҳиссасини қўшиш.

## II. МАЪЛУМОТЛИ-АХБОРОТ МАТЕРИАЛЛАР

### 2.1. Курс бўйича талабаларни ўзлаштириш, баҳолаш мезонлари

Назорат шакллари		Жами баллар
1. Жорий баҳолаш: а) Тингловчининг маъруза ва амалий машғулотидаги активлиги; б) Уй вазифасини бажариш; в) Берилган топшириқларни бажариши (реферат, таблицалар, слайдлар тайёрлаш ва ҳ.к.)		50 балл
2. Оралиқ баҳолаш (назорат иши ва тестлар ўтказиш)		20 балл
3. Якуний баҳолаш (ёзма иш, тест ва бошқа турдаги назоратларни ўтказиш)		30 балл
<b>Жами:</b>		<b>100 балл</b>
Ўзлаштириш кўрсаткичлари	Баҳо	
85,01 – 100	Аъло	
70,01 – 85	Яхши	
55,01 – 70	Ўрта	
55 гача	Қониқарсиз	

### 2.2. 3 X У техникасини қўллаб ишлаш қоидалари

1. Матнни Инсерт техникасидан фойдаланиб ўқинг.

2. Олинган маълумотларни индивидуал равишда тизимлаштиринг – матнда қилинган белгилар асосида жадвалга жойлаштиринг.

### 3 X У Жадвали ( Биламан, билишни хоҳлайман, билиб олдим.)

№	Мавзу саволи	биламан	Билишни хоҳлайман	Билиб олдим
1	2	3	4	5
1				
2				

3				
---	--	--	--	--

### 2.3. Мавзу бўйича асосий тушунча ва иборалар

Интегрция, агросаноат интеграцияси, аграр сиёсат, агросаноат мажмуаси, агросаноат мажмуасининг кичик бўлинмалари, услубият ва усуллар, иқтисодий таҳлил, монографик изланишлар, статистик ва математик таҳлил, индукция, дедукция, предмет, инфратузилма, агромаркетинг, контакция шартномалари, фьючерс бозорлари, иқтисодий дастаклар.

орасида

1. Интеграция деганда нимани тушунаси?
2. Агросаноат интеграцияси деганда нимани тушунаси?
3. Агросаноат мажмуаси, умуман иқтисодиётда мавжуд мажмуалар тўғрисида намалар биласиз?
4. Фаннинг предмети деганда қандай тушунчаларга эга бўласиз?
5. Фаннинг улуслари деганда нималарни биласиз?
6. Иқтисодиётни ривожлантиришда агросаноат мажмуасининг ўрни тўғрисида қандай фикрдасиз?
7. Мутахассис сифатида сизнинг амалий фаолиятингизда ушбу фандан олган билимларни аҳамиятини қандай баҳолайсиз?
8. Ўзбекистон Республикаси ялпи ички маҳсулоти ва унинг таркиби қандай?
9. Ўзбекистон Республикаси нима учун аграр-индустриал давлат ҳисобланади?
10. Аграр сиёсат нимани англатади?

ри учун

#### **намунавий саволлари рўйхати**

1. "Агросаноат интеграцияси" фанининг предмети ва вазифалари.
2. "Агросаноат интеграцияси" фанининг предмети ўрганиш усуллари.
3. Агросаноат интеграцияси асосий мақсадли муаммолари.
4. Иқтисодий фанлар тизимида "Агросаноат интеграцияси" фанининг ўрни.
5. Агросаноат мажмуасининг моҳияти ва таркиби.
6. Агросаноат интеграцияси.
7. Агросаноат интеграцияси мамлакат иқтисодиётидаги ўрни ва роли.
8. Агросаноат мажмуаси тармоқлари учун ишлаб чиқариш воситалари ишлаб чиқарувчи тармоқлар унинг биринчи соҳасидир.
9. Агросаноат мажмуасининг биринчи соҳасининг таркиби, муаммолари ва уларни ечиш йўналишлари.
10. Қишлоқ хўжалиги маҳсулотларини тайёрловчи, қайта ишловчи ва истеъмолчиларга етказиб берувчи соҳа - Агросаноат мажмуасининг учинчи соҳасидир.
11. Агросаноат мажмуасининг учинчи соҳаси тармоқларининг ҳозирги ҳолати.
12. Агросаноат мажмуасининг учинчи соҳаси тармоқларини ривожлантириш йўналишлари.
13. Агросаноат мажмуасини ишлаб чиқариш инфратузилмасининг моҳияти ва аҳамияти.
14. Агросаноат мажмуасининг ишлаб чиқариш инфратузилмасининг таркиби.

- 15.Агросаноат мажмуасининг ишлаб чиқариш инфратузилмасини ривожлантириш йўналишлари.
- 16.Агросаноат мажмуасини ижтимоий инфратузилмасининг моҳияти ва аҳамияти.
- 17.Агросаноат мажмуасини ижтимоий инфратузилмасининг таркиби.
- 18.Агросаноат мажмуасининг ижтимоий инфратузилмасини ривожлантириш йўналишлари.
- 19.Қишлоқ хўжалиги - Агросаноат мажмуасининг иккинчи соҳасидир.
- 20.қишлоқ хўжалигининг тармоқ сифатида ўзига хос хусусиятлари.
- 21.Мамлакат иқтисодиётида қишлоқ хўжалигининг тутган ўрни, аҳамияти ва роли.
- 22.Мамлакат қишлоқ хўжалигида ишлаб чиқаришни ташкил этиш шакллари.
- 23.Қишлоқ хўжалигида ислоҳотларни янада чуқурлаштириш.
- 24.Ер қишлоқ хўжалигида асосий ишлаб чиқариш воситаси сифатида.
- 25.Ўзбекистон Республикаси ер фонди ва унинг таркиби.
- 26.Ердан фойдаланиш самарадорлигини аниқловчи кўрсаткичлар.
- 27.Ердан фойдаланиш яхшилаш йўналишлари.
- 28.Асосий фондлар ва қишлоқ хўжалигида улардан фойдаланиш.
- 29.Асосий фондлардан фойдаланиш самарадорлигини аниқловчи кўрсаткичлар.
- 30.Асосий фондларнинг эскириши.
- 31.Асосий фондлардан фойдаланиш самарадорлигини ошириш йўллари.
- 32.Қишлоқ хўжалигининг айланма маблағлари.
- 33.Айланма маблағлардан фойдаланиш самарадорлигини аниқловчи кўрсаткичлар.
- 34.Қишлоқ хўжалигида айланма маблағлардан фойдаланиш самарадорлигини ошириш йўллари.
- 35.Қишлоқ хўжалигини интенсивлаштиришнинг моҳияти.
- 36.Қишлоқ хўжалигини интенсивлаштиришнинг асосий йўналишлари.
- 37.Қишлоқ хўжалигини интенсивлаштиришнинг кўрсаткичлари.
- 38.Фан техника тараққиёти ва илмий техника революцияси.
- 39.Қишлоқ хўжалигида илмий техника тараққиётининг асосий йўналишлари.
- 40.Қишлоқ хўжалигида ихтисослаштириш ва жойлаштириш.
- 41.Қишлоқ хўжалигининг иқтисодий самарадорлиги.
- 42.Қишлоқ хўжалиги иқтисодий самарадорлини аниқловчи кўрсаткичлар.
- 43.Қишлоқ хўжалигининг меҳнат ресурслари.
- 44.Қишлоқ хўжалигида меҳнат унумдорлиги.
- 45.Қишлоқ хўжалигида меҳнат унумдорлигини ҳисоблаш усуллари.
- 46.Қишлоқ хўжалигида меҳнат унумдорлигини ошириш йўллари.
- 47.Қишлоқ хўжалиги меҳнат ресурсларидан фойдаланиш самарадорлигини ошириш йўллари.
- 48.Европа ҳамжамияти давлатларининг ягона аграр сиёсати.
- 49.Европа ҳамжамияти давлатларида маҳсулот ишлаб чиқарувчиларни кўллаб-қувватлаш механизми.
- 50.Агротаркетинг моҳияти ва самарадорлиги.

## 1.2. Билимларни чуқурлаштириш ва мустақкамлашга асосланган семинар машғулоти бўйича режа - топшириқ ва ўқув услубий материаллар

<p><b>Маъруза режаси:</b></p> <p>1."Агросаноат интеграцияси" фанининг предмети.                  2."Агросаноат интеграцияси" фанининг предмети ўрганиш усуллари.                  3."Агросаноат интеграцияси" фанининг вазифалари.                  4."Агросаноат интеграцияси" фанининг ўзга фанлар билан боғлиқлиги.                  5."Агросаноат интеграцияси" фанининг қисқача ривожланиш тарихи.                  6.Ўзбекистон Республикаси Президенти Ислон Каримовнинг Ўзбекистоннинг 2005 йилдаги ижтимоий-иқтисодий ривожланиши якунлари ва 2006 йилдаги иқтисодий ислохотларни энг муҳим устувор йўналишларига доир маърузасининг фанни ўқитишдаги роли ва аҳамияти</p>		
<p><b>Машғулотнинг мақсади:</b></p>	<p>Фанининг шаклланиши, Агросаноат интеграцияси фанининг мазмуни, моҳияти, ривожланиш тарихи, бошқа фанлар билан боғлиқлиги ва унинг ташкилий-логик таркиби ҳақида билим ва кўникмаларни шакллантириш.</p>	
<p><b>Талабанинг ўқув фаолияти натижалари:</b></p> <p>Талабаларни республика Агросаноат мажмуасининг шаклланиши, унинг иқтисодиётдаги ўрни ва аҳамияти билан ташиштириш.                  Агросаноат интеграциясининг ривожланиш тарихини кўрсатиш.                  Агросаноат интеграцияси фанининг ташкилий-логик таркиби билан таништириш.                  Агросаноат интеграцияси фанининг бошқа фанлар орасида ва мутахассиснинг амалий фаолиятидаги аҳамиятини кўрсатиб бериш.</p>		
<p><b>Мустақил ўрганиш учун топшириқлар:</b></p> <p>1. Маъруза матни билан танишиб чиқинг ва саволларга жавоб беринг.                  Эслатма: 4.1-га қаранг.                  2. Гуруҳларда ишлаш қондаси билан танишиб чиқинг.                  Эслатма: 2.1-га қаранг.                  3. Ўқув топшириқларни бажаришга тайёрланинг.                  Эслатма: 1.1, 1.2, 1.3., 1.4. ва 1.5-га қаранг.</p>		
<p><b>Назорат шакли:</b>                  Оғзаки назорат, савол-жавоб ва ўз-ўзини назорат қилиш.</p>	<p><b>Максимал балл:</b> 2 б.  <b>Талабага қўйилган балл:</b></p>	<p><b>Ўқитувчи имзоси:</b> _____</p>

### III. МАЪЛУМОТЛИ-АХБОРОТ МАТЕРИАЛЛАР

#### 3.1. Баҳолаш кўрсаткичлари ва мезонлари

Гуруҳ	Баҳо	Баҳолаш кўрсаткичлари ва мезонлари			
		Маълумотнинг тўлаллиги	Гуруҳ иштирокчиларининг фаоллиги	Маълумотнинг тақдим этилиши	Жами
	<b>Балл</b>	<b>1,0</b>	<b>0,5</b>	<b>0,5</b>	<b>2</b>
1					
2					
3					

#### Гуруҳ ишларини умумлаштирувчи баҳо

Гуруҳ	1	2	3	Жами балл	Баҳо
1					
2					
3					

1,5 – 2 балл - «аъло»  
 1,0 – 1,4 балл - «яхши»  
 0,5 – 0,9 балл - «қониқарли»  
 0 - 0,4 балл - «қониқарсиз»

### IV. ЎЗ-ЎЗИНИ НАЗОРАТ ҚИЛИШ УЧУН МАТЕРИАЛЛАР:

#### 4.1. Назорат ва ўз-ўзини текшириш учун саволлар (Ўқитувчи варианты):

1. “Агросаноат интеграцияси” фани нимани ўрганади?
2. Республикамизда қишлоқ хўжалигини иқтисодиётини қандай йўллар билан ривожлантириш мақсадга мувофиқ деб ўйлайсиз?
3. Бугунги кунда республикамизда қайси тармоқларни ривожлантириш яхши самара бериши мумкин
4. “Агросаноат интеграцияси” фанининг предметини ўрганиш усулларини айтинг.
5. “Агросаноат интеграцияси” фанини ривожланиб бораётган фанлар қаторига киритиш мумкинми? Нима учун?
6. “Агросаноат интеграцияси” фанининг олдида турган вазифаларга яна қандай масаларни вазифа сифатида киритиш мумкин? Жавобингизни изоҳланг.

<b>2– МАВЗУ</b>	<b>Агросаноат интеграциясининг мазмуни ва ривожлантириш омиллари</b>
---------------------	--

### **2.1. Ахборот-мавзуй ва кўргазмали (визуал) маъруза бўйича режа топширик ва ўқув-услубий хужжатлар (1-2-машғулотлар)**

<p><b><i>Маъруза режаси:</i></b></p> <ol style="list-style-type: none"> <li>1. Агросаноат интеграцияси тушунчаси, унинг моҳияти. Агросаноат интеграциясининг аҳамияти ва мамлакат иқтисодиётида тутган ўрни.</li> <li>2. Агросаноат интеграциясининг ривожланиш омиллари.</li> <li>3. Агросаноат мажмуасининг таркиби (тузилмаси).</li> <li>4. Агросаноат интеграциясини ривожлантиришнинг асосий мақсадли муаммолари.</li> <li>5. Агросаноат интеграцияси турларини мутаносиб ривожлантириш масалалари.</li> </ol>	
<b><i>Машғулотнинг мақсади:</i></b>	Талабаларга республика Агросаноат интеграцияси ва унинг соҳаларининг таркиби тўғрисида аниқ билимлар бериш, ҳамда Агросаноат интеграцияси таркибининг ўзгаришиб бориши тўғрисида маълумотлар бериш.
<p><b><i>Талабанинг ўқув фаолияти натижалари:</i></b></p> <p>Агросаноат интеграцияси тушунчасига таъриф беради ва унинг моҳиятини айтади.</p> <p>Агросаноат интеграцияси шаклланишига таъсир кўрсатувчи омилларни санайди.</p> <p>Агросаноат интеграцияси таркибини, унинг 4 та соҳа билан ўзаро боғланишини айтиб беради.</p> <p>Агросаноат интеграциясининг мамлакат иқтисодиётида тутган ўрни тўғрисидаги кўрсаткичлар ва ҳақиқий маълумотларни айтади.</p>	
<p><b><i>Мустақил ўрганиш учун топшириқлар:</i></b></p>	

1. Маърузани матни билан танишиб чиқинг ва саволларга жавоб беринг.

Эслатма: 4.1-га қаранг.

2. Ўқув хужжатлар билан танишиб чиқинг.

Эслатма: 1.1, 1.2, 1.3-га қаранг.

3. Ўқув топшириқлар билан танишиб чиқинг.

Эслатма: 2.1.-га қаранг.

4. Ўқув топшириқларни бажаришга тайёрланинг.

Эслатма: 3.1 -га қаранг.

<b>Назорат шакли:</b> Оғзаки назорат, савол-жавоб ва ўз-ўзини назорат қилиш.	<b>Максимал балл: 2</b> <b>Талабага қўйилган балл:</b> _____	<b>Ўқитувчи имзоси:</b> _____
---	--	-------------------------------

## ЎҚУВ-УСЛУБИЙ МАТЕРИАЛЛАР

### I. ЎҚУВ МАТЕРИАЛЛАР

#### 1.1. Мустақил ўқиш учун адабиётлар рўйхати

1. “Бозор ислохотларини чуқурлаштириш ва иқтисодиётни янада экинлаштириш соҳасидаги устивор йўналишлар амалга оширилишини жадаллаштириш чора-тадбирлари тўғрисида”ги Ўзбекистон Республикаси Президентининг Фармони. “Халқ сўзи” газетаси, 15 июн 2005 йил.
2. “Тадбиркорик субъектларини ҳуқуқий ҳимоя қилиш тизиини янада такомиллаштириш чора-тадбирлари тўғрисида”ги Ўзбекистон Республикаси Президентининг Фармони. “Халқ сўзи” газетаси, 16 июн 2005 йил.
3. “Тадбиркорлик субъектлари томонидан тақдим этиладиган ҳисобот тизимини такомиллаштириш ва уни ноқонуний талаб этганлик учун жавобгарликни кучайтиш тўғрисида”ги Ўзбекистон Республикаси Президентининг Фармони. “Халқ сўзи” газетаси, 15 июн 2005 йил.
4. “Микрофирмалар ва кичик корхоналани ривожлантиришни рағбатлантириш борасидаги қўшимча чора-тадбирлар тўғрисида”ги Ўзбекистон Республикаси Президентининг Фармони. “Халқ сўзи” газетаси, 20 июн 2005 йил.
5. Экономика отаслей АПК/ ИА.Минаков, Н.И, Куликов, О.В. Соколов и др.; Под ред. И.А.Минакова.-М.: КолосС, 2004.-464 с.
6. Хақимов Р., Отақулов М., Юсупов Э., Юсупов М. Агросаноат мажмуаси иқтисодиёти. – (ўқув қўланма) -Т.: ТДИУ 2004. – 160 б.
7. Салимов Б, Ўроқов Н. Қишлоқ хўжалиги инфратузилмаси иқтисодиёти. - Т.: ТДИУ 2004. - 167 б.
8. Серова Е.В. Аграрная экономика: Учебник для студентов экономических вузов, факультетов и специальностей. –М.: Издательство ГУ ВЭШ, 1999. – 480 с.

*1.2. Ўзбекистон Республикаси Агросаноат мажмуасининг таркиби*

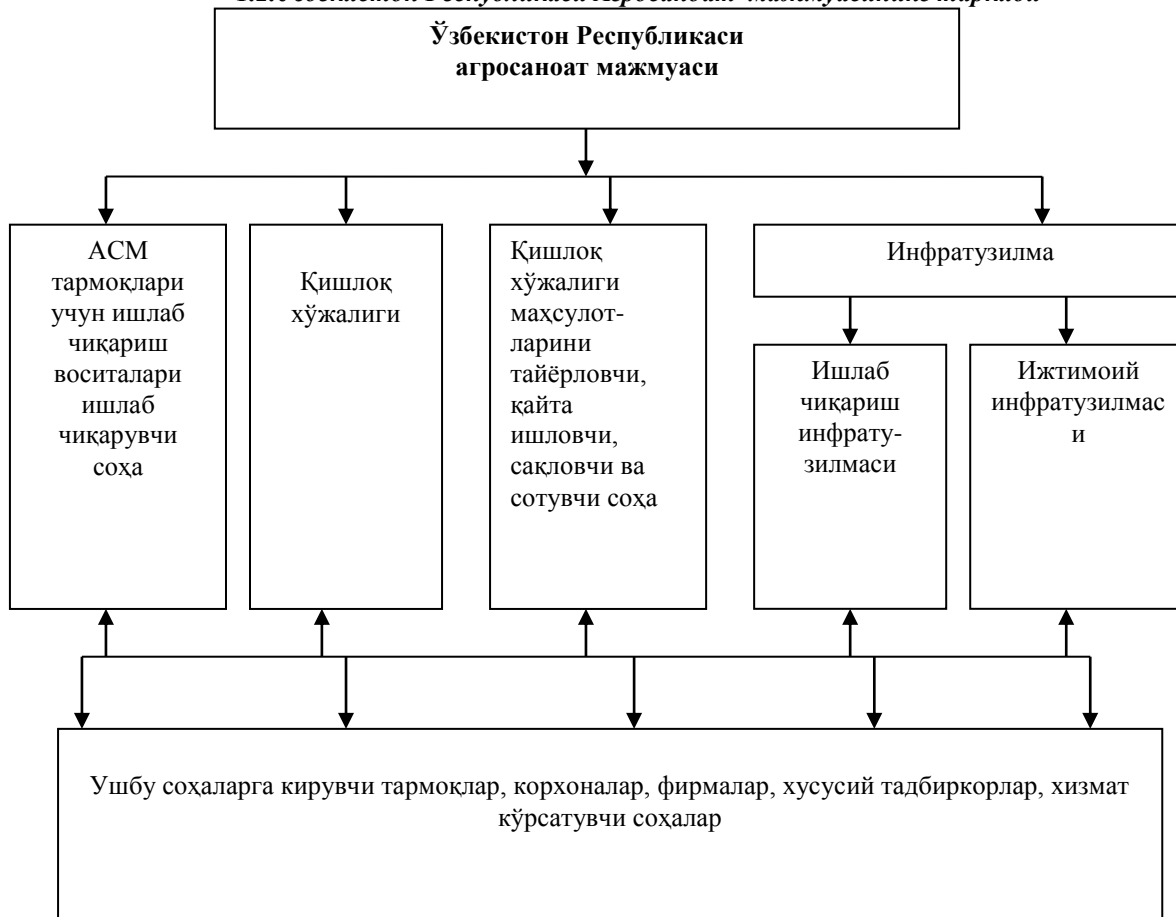

*1.3. Агросаноат мажмуасининг мамлакат иқтисодиётида тутган ўрни*

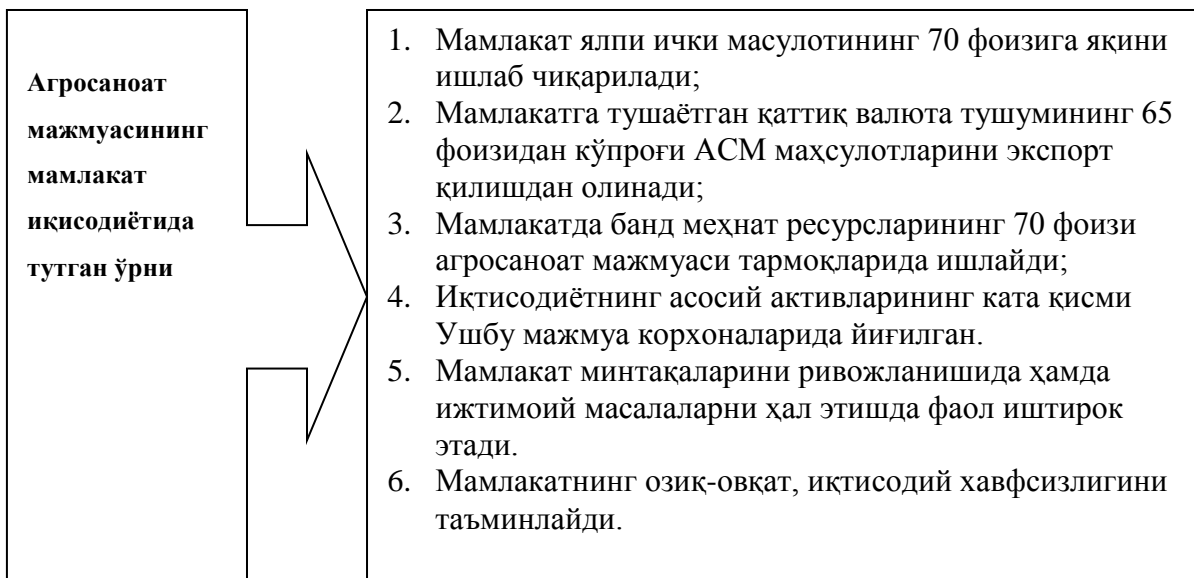

**II. ЎҚУВ ТОПШИРИҚЛАР**  
**2.1. Мустақил иш учун вазифа**

**Агросаноат мажмуаси тақибининг ҳозирги ҳолати ва уни такомиллаштириш йўллари кўрсатинг**

АСМнинг ҳозирги ҳолатига баҳо беринг	Мавжуд камчиликлар	Такомиллаштириш йўллари
...	...	...
...	...	...
...	...	...
...	...	...
...	...	...
...	...	...

**III. МАЪЛУМОТЛИ-АХБОРОТ МАТЕРИАЛЛАР**

**3.1. «Ақлий ҳужум»нинг асосий қондалари:**

- олға сурилган ғоялар баҳоланмайди ва танқид остига олинмайди;
- иш сифатига эмас, сонига қаратилади, ғоялар қанча кўп бўлса шунча яхши;
- исталган ғояларни мумкин қадар кенгайтириш ва ривожлантириш га ҳаракат қилинади;
- муаммо ечимидан узоқ ғоялар ҳам қўллаб-қувватланади;
  - барча ғоялар ёки уларнинг асосий мағзи (фаразлари) қайд этиш йўли билан ёзиб олинади;
  - «ҳужум»ни ўтказиш вақти аниқланади ва унга риоя қилиниши шарт;
  - бериладиган саволларга қисқача (асосланмаган) жавоблар бериш кўзда тутилиши керак.

**IV. ЎЗ-ЎЗИНИ НАЗОРАТ ҚИЛИШ УЧУН МАТЕРИАЛЛАР:**

**4.1. Агросаноат мажмуаси моҳияти ва таркиби мавзусидан ўтказиладиган блиц-сўров саволлари**

1. Агросаноат мажмуаси деганда нимани тушунасиз?
2. Агросаноат мажмуаси нечта соҳадан иборат?
3. Нима учун қишлоқ хўжалиги Агросаноат мажмуасининг марказий бўғини ҳисобланади?
4. Инфратузилма нима?
5. Ишлаб чиқариш ва ижтимоий инфратузилмаларига нималар киради?
6. Агросаноат мажмуасининг биринчи соҳасига қайси тармоқлар киради?
7. Агросаноат мажмуасининг учунчи соҳасига нема сабадан тайёрлов ташкилотлари, қайта ишлаш корхоналари ҳамда сотиш корхоналари киритилади?
8. Агросаноат мажмуасига кирувчи тармоқларни мутаносиб ривожлантириш зарур деган концепциянинг моҳияти нимада?

**2.2. Билимларни мустақамлаш ва чуқурлаштириш бўйича семинар машғулоти бўйича режа - топшириқ ва ўқув услубий материаллар**

**Семинар машғулоти режаси:**

1. Агросаноат интеграцияси.
2. Агросаноат мажмуаси тушунчаси, унинг моҳияти.
3. Агросаноат мажмуасининг таркиби (тузилмаси).
4. Агросаноат мажмуасининг аҳамияти ва мамлакат иқтисодиётида тутган ўрни.
5. Ўзбекистон Республикаси Агросаноат мажмуасининг ҳозирги ҳолати.
6. Республика ва ҳудудий Агросаноат мажмуаларини ривожлантириш йўналишлари.
7. Мавзу асосида масала ечиш ва таҳлил қилиш

**Машғулотнинг мақсади:**

Талабаларга республика Агросаноат мажмуаси ва унинг соҳаларининг таркиби тўғрисида аниқ билимлар бериш, ҳамда Агросаноат мажмуаси таркибининг ўзгаришиб бориши тўғрисида маълумотлар бериш.

**Талабанинг ўқув фаолияти натижалари:**

Агросаноат интеграцияси тушунчасига таъриф беради ва унинг моҳиятини айтади.  
 АСМни шаклланишига таъсир кўрсатувчи омилларни санайди.  
 АСМ таркибини, унинг 4 та соҳасини номини айтиб беради.  
 АСМнинг мамлакат иқтисодиётида тутган ўрни тўғрисидаги кўрсаткичлар ва ҳақиқий маълумотларни айтади.



АСМ нинг олдида турган 6 та мақсадли вазифаларни санайди.		
<b>Мустақил ўрганиш учун топшириқлар:</b>		
1. Маъруза матни билан танишиб чиқинг ва тест саволларига жавоб беринг. Эслатма: 3.1-га қаранг.		
2. Гуруҳларда ишлаш қоидаси билан танишиб чиқинг. Эслатма: 2.1-га қаранг.		
3. Ўқув топшириқларни бажаришга тайёрланинг. Эслатма: 1.1-га қаранг.		
4. Мавзу бўйича тест саволларига тайёрланинг. Эслатма: 3.1. -га қаранг.		
<b>Назорат шакли:</b> Оғзаки назорат, савол-жавоб ва ўз-ўзини назорат қилиш.	<b>Максимал балл:</b> 2 б. <b>Талабага қўйилган балл:</b>	<b>Ўқитувчи имзоси:</b> _____

## ЎҚУВ УСЛУБИЙ МАТЕРИАЛЛАР I. ЎҚУВ ТОПШИРИҚЛАР

### Эксперт варағи №1

*Агросаноат интеграцияси, Агросаноат мажмуаси тушунчаси, унинг моҳияти*

- 1.1. Агросаноат интеграцияси тушунчаси.
- 1.2. Агросаноат мажмуаси тушунчаси.
- 1.3. Агросаноат мажмуасининг таркибий тузилиши.

### Эксперт варағи №2

*Агросаноат мажмуасининг таркибий тузилмаси*

- 2.1. “Агросаноат мажмуаси” соҳалари.
- 2.2. Агросаноат мажмуасининг биринчи ва иккинчи соҳаси.
- 2.3. Агросаноат мажмуасининг учинчи ва тўртинчи соҳаси.

### Эксперт варағи №3

*Агросаноат мажмуасини ривожлантиришнинг асосий йўналишлари*

- 3.1. Агросаноат мажмуасини ривожлантириш бўйича амалга оширилган ишлар.
- 3.2. Агросаноат мажмуаси ривожлантириш бўйича қандай ишлар бугунги кунда амалга оширилмоқда.
- 3.3. Агросаноат мажмуасини ривожлантириш бўйича яна қандай вазифалар бажарилмоғи лозим.

<i>Мезонлар</i>	<i>Макс. балл</i>	<i>Гуруҳ фаолияти натижаларини баҳоси</i>			
Маълумотнинг тўлалиги	1,0				
Маълумотнинг аниқ, чизмалар тарзда тақдим этилганлиги	0,5				
Гуруҳ иштирокчиларининг фаоллиги (тўлдириш, саволлар бериш, жавоблар бериш)	0,5				
Балларнинг максимал ҳажми	2				

1,5 – 2 балл - «аъло»  
1,0 – 1,4 балл - «яхши»  
0,5 – 0,9 балл - «қониқарли»  
0 - 0,4 балл - «қониқарсиз»

### III. ЎЗ-ЎЗИНИ НАЗОРАТ ҚИЛИШ УЧУН МАТЕРИАЛЛАР

#### 3.1. Назорат учун тест саволлари (укитувчининг варианты):

**1. Шартномадан ошиқ топширилган маҳсулотнинг неча фоизи мукофот қилиб берилади ?**

- А) 100 фоизи
- Б) 50 фоизи
- В) 70 фоизи
- Г) 80 фоизи
- Д) 30 –40 фоизи

**2. Тежалган пуллик харажатнинг неча фоизи мукофот қилиб берилади ?**

- А) 30 фоизини
- Б) 50 фоизини
- В) 100 фоизини
- Г) 40 фоизини
- Д) 70 фоизини

**3. Маҳсулот етиштириш таннархи деб нимага айтилади ?**

- А) вақт бирлиги ичида и/ч маҳсулот бирлиги .
- Б) маҳсулот и/ч учун сарфланган вақт бирлигига.
- В) маҳсулот и/ч учун жами сарфланган харажатлар йиғиндисига.
- Г) маҳсулот бирлигига тугри келадиган меҳнат харажатлар.
- Д) маҳсулот бирлигига тугри келадиган пуллик харажатлар йиғиндисига

**4. Рентабеллик деб нимага айтилади ?**

- А) олинган фойдани 100 га купайтириб танархга нисбатига
- Б) олинган ялпи даромадни 100 га купайтириб и/ч харажатларига нисбатига**
- В) олинган фойдани 100 га купайтириб сотишдан тушган суммага нисбати билан**
- Г) олинган фойдани харажатга кўпайтириш йўли билан
- Д) олинган ялпи даромадни и / ч харажатларини кайтиб узига нисбатига

**4. Таннархни динамикаси деб нимага айтилади ?**

- А) маҳсулот танархига кирадиган харажатларни камайтиришга.
- Б) маҳсулот танархига кирадиган харажатларни йилдан йилга купайиши еки камайиши
- В) маҳсулот танархини ошиши ва унинг бахоланишига
- Г) маҳсулот и/ч ни ривожланишига
- Д) маҳсулот и/ч ни купайтириб, фойдани ошишига

**5. Ички хўжалик ҳисоби қайси жойларда юритилган ?**

- А) звенолар, калхозлараро, районларда
- Б) звенолар, бригадалар, тармоқлар ичида
- В) қархоналар, ташкилотлар уртасида
- Г) саноатда, қайта ишлашда, хизматда
- Д) транспорт қорхонасида, деҳқончиликда

3–МАВЗУ	<b>Агросаноат интеграцияси турлари ва ташкилий шакллари</b>
---------	---

**3.1. Кўргазмали-ахборот маъруза бўйича режа топширик ва ўқув-услубий хужжатлар (1-машғулот)**

<b>Маъруза режаси:</b>		
<p>1. Горизонтал интеграция. Вертикал интеграция.</p> <p>2. Хужаликлараро кооперация. Хужаликлараро корхоналар ва ташкилотлар.</p> <p>3. Кишлоқ хужалигида ишлаб чиқариш бирлашмалари.</p> <p>4. Агрофирмалар. Фермер ва деҳқон хужаликлари. Ширкат хужаликлари. Холдинг компаниялари. Агросаноат ишлаб чиқариш бирлашмалари.</p>		
<b>Машғулотнинг мақсади:</b>	Талабаларга Агросаноат интеграцияси турлари ва ташкилий шакллари, уларнинг республикада ривожланиш тенденциялари, мавжуд муаммолари ва уларнинг оптимал ечимлари тўғрисида билимлар бериш.	
<b>Талабанинг ўқув фаолияти натижалари:</b>		
<ul style="list-style-type: none"> <li>• Мавзунинг аҳамиятини, бошқа мавзулар билан алоқасини айтиб беради.</li> <li>• Мутахассис фаолиятидаги аҳамиятини айтиб беради</li> <li>• Саволларга қисқа жавоб беришади.</li> <li>• Адабиётлар рўйхатини ёзиб олади.</li> <li>• Асосий тушунча ва ибораларни ёзиб олади ҳамда айтиб беради.</li> </ul>		
<b>Мустақил ўрганиш учун топшириқлар:</b>		
<p>1. Маърузани матни билан танишиб чиқинг ва саволларга жавоб беринг. Эслатма: 4.1-га қаранг.</p> <p>2. Ўқув хужжатлар билан танишиб чиқинг. Эслатма: 1.1, 1.2.-га қаранг.</p> <p>3. Ўқув топшириқлар билан танишиб чиқинг. Эслатма: 2.1, 2.2.-га қаранг.</p> <p>4. Ўқув топшириқларни бажаришга тайёрланинг. Эслатма: 3.1-га қаранг.</p>		
<b>Назорат шакли:</b> Оғзаки назорат, савол-жавоб ва ўз-ўзини назорат қилиш.	<b>Максимал балл: 2</b> <b>Талабага қўйилган балл:</b> _____	<b>Ўқитувчи имзоси:</b> _____

## ЎҚУВ-УСЛУБИЙ МАТЕРИАЛЛАР

### I. ЎҚУВ ТОПШИРИҚЛАР

#### 1.1. Талабаларнинг билим даражасини аниқлашга қаратилган саволлар

- Агросаноат интеграцияси турлари ва ташкилий шакллари :
1. Горизонтал интеграция. Вертикал интеграция.
  2. Хужаликлараро кооперация. Хужаликлараро корхоналар ва ташкилотлар.
  3. Кишлоқ хужалигида ишлаб чиқариш бирлашмалари.
  4. Агрофирмалар. Фермер ва деҳқон хужаликлари. Ширкат хужаликлари. Холдинг компаниялари. Агросаноат ишлаб чиқариш бирлашмалари.

## II. МАЪЛУМОТЛИ-АХБОРОТ МАТЕРИАЛЛАР

### 2.1. Талабани баҳолаш жадвали

Талабалар	Жавобларнинг аниқ ва равшанлиги (1,0)	Ахборотнинг ишончлиги (0,5)	Талабанинг фаоллиги (0,5)	Умумий баллар	Баҳо
1.					
2.					
3.					

Гуруҳ бошлиғининг чиқиб масалани ойдинлаштириб бериши:

1,5-2,0 балл - «аъло»

1-1,4 балл - «яхши»

0,5-0,9 балл - «қониқарли»

0,5 балл - «қониқарсиз»

### 111. ЎЗ-ЎЗИНИ НАЗОРАТ ҚИЛИШ УЧУН МАТЕРИАЛЛАР:

#### 3.1. Талабаларнинг билим даражасини аниқлашга қаратилган саволлар

1. Горизонтал интеграция. Вертикал интеграция.
2. Хужаликлараро кооперация. Хужаликлараро корхоналар ва ташкилотлар.
3. Кишлоқ хужалигида ишлаб чиқариш бирлашмалари.
4. Агрофирмалар. Фермер ва деҳқон хужаликлари. Ширкат хужаликлари. Холдинг компаниялари. Агросаноат ишлаб чиқариш бирлашмалари.

**3.2. Семинар-тренингга асосланган семинар машгулоти бўйича режа - топшириқ ва ўқув услубий материаллар**

<p><b>Семинар машгулоти режаси:</b></p> <ol style="list-style-type: none"> <li>1. Горизонтал интеграция. Вертикал интеграция.</li> <li>2. Хужаликлараро кооперация. Хужаликлараро корхоналар ва ташкилотлар.</li> <li>3. Кишлоқ хужалигида ишлаб чиқариш бирлашмалари.</li> <li>4. Агрофирмалар. Фермер ва деҳқон хужаликлари. Ширкат хужаликлари. Холдинг компаниялари. Агросаноат ишлаб чиқариш бирлашмалари.</li> </ol>		
<p><b>Машгулотнинг мақсади:</b></p>	<p>Горизонтал интеграция. Вертикал интеграция. Хужаликлараро кооперация. Хужаликлараро корхоналар ва ташкилотлар. Кишлоқ хужалигида ишлаб чиқариш бирлашмалари. Агрофирмалар. Фермер ва деҳқон хужаликлари. Ширкат хужаликлари. Холдинг компаниялари. Агросаноат ишлаб чиқариш бирлашмалари заруриятлари, моҳияти, сабаблари ва тартибга солиш ҳақида тасаввурларини шакллантириш.</p>	
<p><b>Талабанинг ўқув фаолияти натижалари:</b></p> <ol style="list-style-type: none"> <li>1. Горизонтал интеграция. Вертикал интеграция.</li> <li>2. Хужаликлараро кооперация. Хужаликлараро корхоналар ва ташкилотлар.</li> <li>3. Кишлоқ хужалигида ишлаб чиқариш бирлашмалари.</li> <li>4. Агрофирмалар. Фермер ва деҳқон хужаликлари. Ширкат хужаликлари. Холдинг компаниялари. Агросаноат ишлаб чиқариш бирлашмалари.</li> </ol>		
<p><b>Мустақил ўрганиш учун топшириқлар:</b></p> <ol style="list-style-type: none"> <li>1. Маъруза матни билан танишиб чиқинг ва саволларга жавоб беринг. Эслатма: 3.2-га қаранг.</li> <li>2. Гуруҳларда ишлаш қондаси билан танишиб чиқинг. Эслатма: 2.1.-га қаранг.</li> <li>3. Ўқув топшириқларни бажаришга тайёрланинг. Эслатма: 1.1.-га қаранг.</li> <li>4. Мавзу бўйича тест саволларига тайёрланинг. Эслатма: 3.1.-га қаранг.</li> </ol>		
<p><b>Назорат шакли:</b> Оғзаки назорат, савол-жавоб ва ўз-ўзини назорат қилиш.</p>	<p><b>Максимал балл:</b> 2 б. <b>Талабага қўйилган балл:</b> _____</p>	<p><b>Ўқитувчи имзоси:</b> _____</p>

**ЎҚУВ УСЛУБИЙ МАТЕРИАЛЛАР**

**I. ЎҚУВ ТОПШИРИҚЛАР**

**I-топшириқ**

Савол юзасидан фикрларингизни билдиринг ва фикрларингизни асосланг.

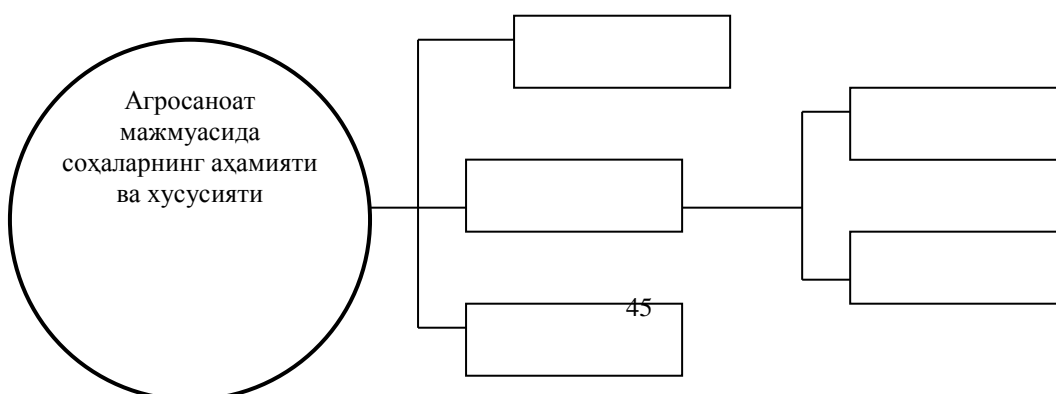

**2-топшириқ**

Савол юзасидан фикрларингизни билдиринг ва фикрларингизни асосланг.

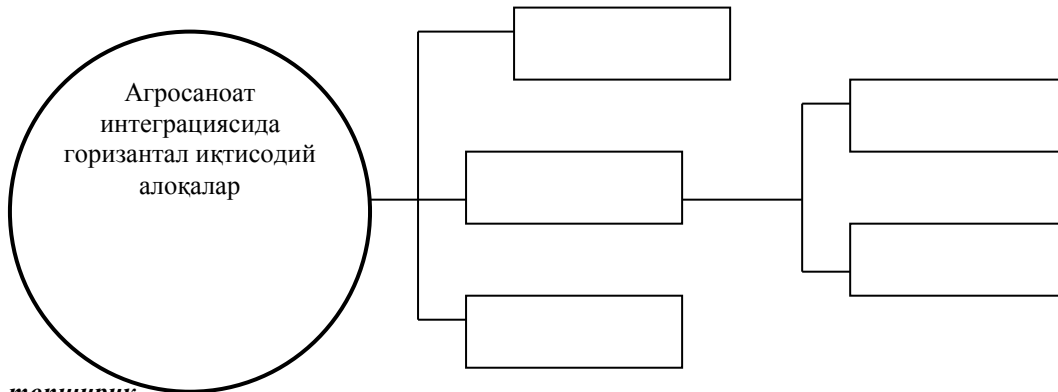

**3-топшириқ**

Савол юзасидан фикрларингизни билдиринг ва фикрларингизни асосланг.

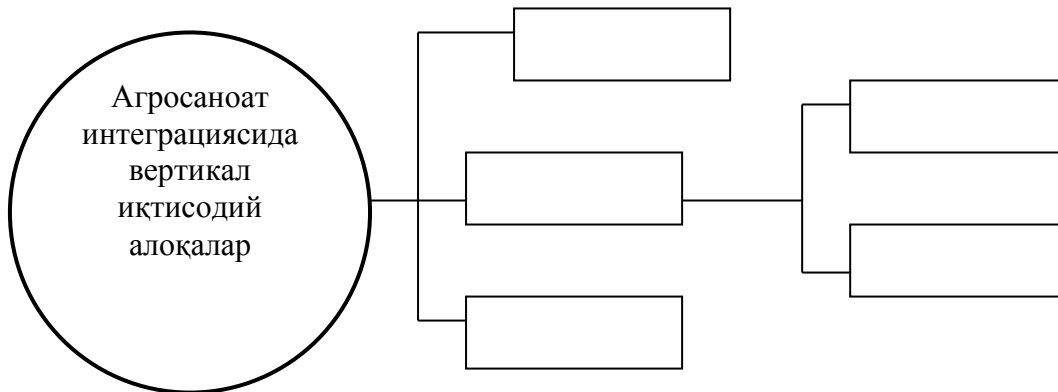

**II. МАЪЛУМОТЛИ-АХБОРОТ МАТЕРИАЛЛАР**

**2.1.«Каскад» техникаси**

Ушбу технология ғоялар тизимини ишлаб чиқишга кўмак беради: Асосий мақсади: аниқ ва ижодий фикрлаш қобилиятини фаоллаштириш.  
Савол юзасидан фикрларингизни билдиринг ва фикрларингизни асосланг.

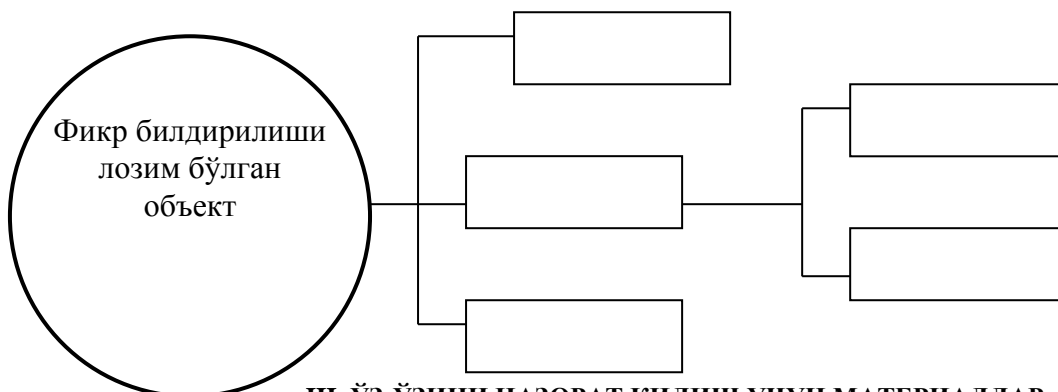

**III. ЎЗ-ЎЗИНИ НАЗОРАТ ҚИЛИШ УЧУН МАТЕРИАЛЛАР**

**3.1. Назорат учун тест саволлари (укитувчининг варианты):**

**1.Рентабеллик даражаси деб нимага айтилади ?**

А) миллий даромадни пуллик харажатлари нисбатига

- Б) ялпи даромадни соф фойдага
- В) фойдани 100 га купайтириб, танарх бахо нисбатига
- Г) ялпи маҳсулотдан ялпи даромадни чегирганига
- Д) меҳнат ҳақини пуллик харажатга нисбатига

**2.Зарар деб нимага айтилади ?**

- А) сотилган маҳсулотнинг киймати харажатдан куп булса
- Б) сотилган таварни киймати милли даромаддан кам булса
- В) сотилган маҳсулотни киймати таннарх кийматидан кам булса
- Г) сотилган товарни суммаси ялпи маҳсулотдан куп булса
- Д) миллий даромад билан соф фойда кўшилса

**3.Таннархни пасайтириш тадбирлари йўли нечта ?**

- А) 5-6 та
- Б) 7-5 та
- В) 10-12 та
- Г) 9-11 та
- Д) 8 –ТА

**4.Ички хўжалик ҳисобини юритишда ички режалаштиришда нималарга суянилади?**

- А) бригада, звеноларнинг ер майдонига
- Б) бригада, звеноларнинг технологик карта ва топширикларга
- В) бригадаларга, берилган график топширикларга
- Г) бригадаларнинг табиий иш шароити
- Д) тармоқларни ҳолатига шароитига суянилади

**5.Ишсизликни турлари**

- А) фракцион, структуравий
- Б) стуктуравий, циклик
- В) циклик, ялпи ишсизлик
- Г) фракцион, структуравий, циклик
- Д) ялпи миллий маҳсулот ишсизлиги

**6.Ишсизларни ҳисобга олиш ташкилотлари**

- А) жаҳондаги Б.М.Т. ташкилоти
- Б) меҳнат биржалари
- В) **жаҳондаги** **Х.М.Т,** **ташкилоти**
- Г) меҳнатни нормалаш ташкилоти
- Д) хаммасида

**3.2.Назорат саволлари ва топшириқлар:**

1. Горизонтал интеграция. Вертикал интеграция.
2. Хужаликлараро кооперация. Хужаликлараро корхоналар ва ташкилотлар.
3. Кишлоқ хужалигида ишлаб чикариш бирлашмалари.

4.Агрофирмалар. Фермер ва деҳқон хужаликлари. Ширкат хужаликлари. Холдинг компаниялари.Агросаноат ишлаб чиқариш бирлашмалари.

3.3.Т-схема.

<i>Т-схема. Агросаноат мажмуаси тармоқлари учун ишлаб чиқариш воситалари ишлаб чиқариувчи соҳа</i>	
<i>Иқтисодий жиҳатлари</i>	<i>Ижтимоий жиҳатлари</i>

<b>4–МАВЗУ</b>	<b>Агросаноат мажмуаси таркибий тузилмалари ўртасидаги ўзаро иқтисодий алоқалар.</b>
----------------	--

4.1. Мавзуй – кўргазмали ва кўргазмали маъруза бўйича режа топширик ва ўқув-услубий хужжатлар (1-машғулот)

<i>Маъруза режаси:</i>		
<p>1. Агросаноат мажмуасининг қишлоқ жўжалиги маҳсулотларини тайёрловчи, қайта ишловчи ва истеъмолчиларга етказиб берувчи соҳасининг таркиби.</p> <p>2. Қишлоқ хўжалиги Агросаноат мажмуасининг марказий бўғини.</p> <p>3.Агросаноат мажмуасининг қишлоқ жўжалиги маҳсулотларини тайёрловчи, қайта ишловчи ва истеъмолчиларга етказиб берувчи соҳасининг вазифалари, аҳамияти.</p> <p>4.Ишлаб чиқариш ва ижтимоий инфратузилма.</p>		
<i>Маишулотнинг мақсади:</i>	Талабаларда Агросаноат мажмуасининг2-3 соҳасини таркиби, унга кирувчи тармоқ ва корхоналарнинг ҳозирги ҳолати ҳамда уларни янада ривожлантириш йўналишлари, тенденциялари тўғрисидаги билимлар билан қуроллантириш, бу соҳани ривожлантириш давлатнинг иқтисодий сиёсатини бош йўналишларидан бири эканлиги ҳақида тушунча ҳосил қилиш.	
<i>Талабанинг ўқув фаолияти натижалари:</i>		
<p>Агросаноат мажмуасининг 2-3 соҳасининг таркибини аниқлайди ва соҳанинг иқтисодийётни ривожлантиришдаги аҳамиятини айтиб беради.</p> <p>АСМнинг 3-соҳасининг иқтисодиётдаги ўрнини санаб беради ва маълумотларга изоҳ беради.</p> <p>АСМнинг 3-соҳасини ривожланишининг ҳозирги ҳолатини и айтиб беради ва улар бўйича ўз фикрларини билдиради.</p> <p>АСМнинг 3-соҳасини ривожлантириш- нинг асосий йўналишларни санаб беради.</p>		
<i>Мустақил ўрганиш учун топшириқлар:</i>		
<p>1. Маърузани матни билан танишиб чиқинг ва саволларга жавоб беринг. Эслатма: 4.1-га қаранг.</p> <p>2. Ўқув хужжатлар билан танишиб чиқинг. Эслатма: 1.1, 1.2, 1.3.-га қаранг.</p> <p>3. Ўқув топшириқлар билан танишиб чиқинг. Эслатма: 2.1.-га қаранг.</p> <p>4. Ўқув топшириқларни бажаришга тайёрланинг. Эслатма: 3.1, 3.2-га қаранг.</p>		
<i>Назорат шакли:</i> Оғзаки назорат, савол-жавоб ва ўз-ўзини назорат қилиш.	<i>Максимал балл: 2</i> <i>Талабага қўйилган балл:</i> _____	<i>Ўқитувчи имзоси:</i> _____



# ЎҚУВ-УСЛУБИЙ МАТЕРИАЛЛАР

## I. ЎҚУВ МАТЕРИАЛЛАР

### 1.1. Агросаноат мажмуасининг қишлоқ хўжалиги маҳсулотларини тайёрловчи, қайта ишловчи ва истеъмолчиларга етказиб берувчи соҳаси таркиби (тузилмаси)



### 1.2. Агросаноат мажмуасини 3-соҳасининг мамлакат иқсодиётида тутган ўрни

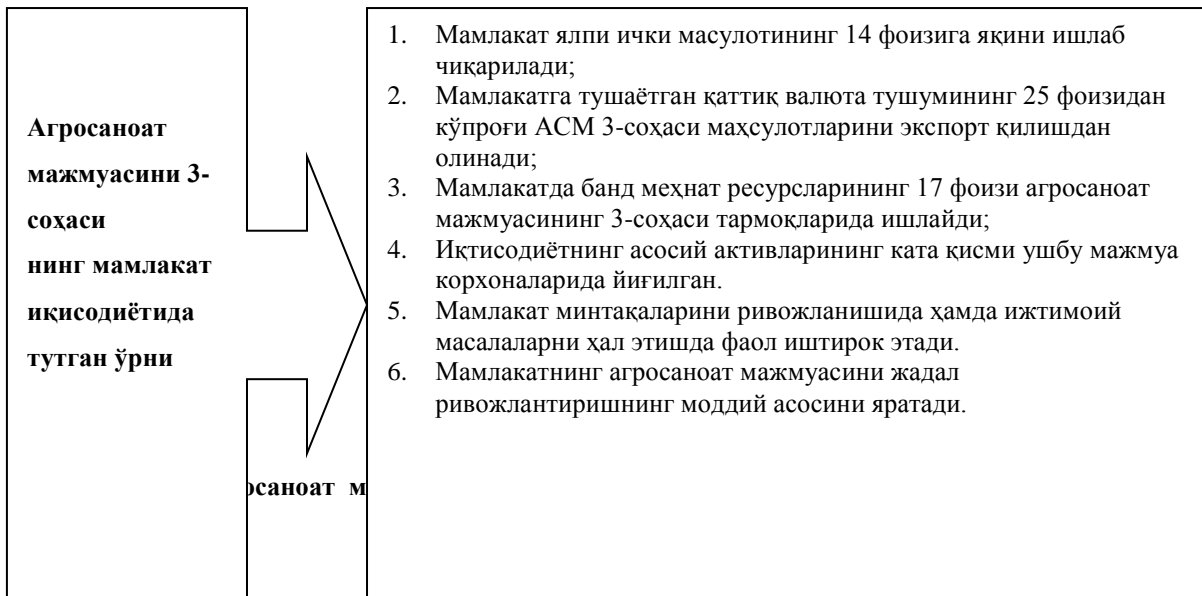

**Агросаноат мажмуасини 3-соҳасини ривожлан тиришнинг асосий йўналишлари**

1. Агросаноат мажмуасининг 3-соҳасига кирувчи тармоқларда мавжуд ишлаб ишлаб чиқариш потенциалидан тўлиқ фойдаланишга эришиш;
2. Қишлоқ хўжалигида етиштирилаётган маҳсулотларни асосий қисмини қайта ишлашга етарли қувватларни яратиш;
3. Соҳага энг илғор технологияларни жорий этиш ва маҳсулотлар сифатини ошириш, таннархини пасайтириш;
4. Соҳанинг экспорт салоҳиятини ошириш;
5. Соҳанинг ишлаб чиқариш потенциалини кучайтириш ва ундан самарали фойдаланиш;
6. Соҳада иқтисодий ислохотларни чуқурлаштириш ва мулкрий муносабатларни такомиллаштириш;
7. Йил давомида аҳолини қишлоқ хўжалиги маҳсулотлари билан бир меъёردа таъминлашни ташкил этиш;
8. Мамлакатнинг минтақаларини ривожлантиришда ҳамда ижтимоий масалаларинини хал этишда фаол иштирок этишини таъминлаш.

## II. ЎҚУВ ТОПШИРИҚЛАР

### 2.1. Гуруҳлар учун вазифа

**Агросаноат мажмуасини 3-соҳасини жадал ривожлантириш аҳоли турмуш даражасини кўтаришнинг бош йўналиши бўла оладими?**

**F** - Фикрингизни баён этинг.

**S** - Фикрингизни баёнига бирор сабаб кўрсатинг.

**M** - Кўрсатилган сабабни тушунтирувчи мисол келтиринг.

**U** - Фикрингизни умумлаштиринг.

### III. МАЪЛУМОТЛИ-АХБОРОТ МАТЕРИАЛЛАР

#### 3.1. Гуруҳларнинг билим ва кўникмаларини баҳолаш мезонлари

<i>Топишириқлар, баҳолаш кўрсаткичлари ва мезонлари</i>	<i>1- гуруҳ</i>	<i>2- гуруҳ</i>	<i>3- гуруҳ</i>
Максимал балл – 2			
- савол тўлиқ ёритиб берилди (0,5 балл)			
- жавоблар етарли даражада асослаб берилди (0,5 балл)			
- гуруҳ иштирокчиларининг фаоллиги (0,5 балл)			
- берилган саволларга жавоб берди (0,3 балл)			
- регламентга риоя қилди (0,2)			
<b>Жами: (2 балл)</b>			

1,5 – 2 балл - «аъло» 1,0 – 1,4 балл - «яхши»  
0,5 – 0,9 балл - «кониқарли» 0 - 0,4 балл - «кониқарсиз»

#### 3.2. Тарқатма материалнинг тахминий нусхаси ФСМУ технологияси

- (F) – Фикрингизни баён этинг.
- (C) – Фикрингиз баёнига бирон сабаб кўрсатинг.
- (M) – Кўрсатилган сабабни тушунтирувчи мисол келтиринг.
- (U) – Фикрингизни умумлаштиринг.

Ушбу технология тингловчиларни ўз фикрини ҳимоя қилишга, фиркин фикрлаш ва ўз фикрини бошқаларга ўтказишга, очиқ ҳолда баҳслашишга, эгалланган билимларни таҳлил қилишга, қай даражада эгаллаганликларини баҳолашга ҳамда тингловчиларни баҳслашиш маданиятига ўргатади.

### IV. ЎЗ-ЎЗИНИ НАЗОРАТ ҚИЛИШ УЧУН МАТЕРИАЛЛАР:

#### 4.1. Такрорлаш учун савол ва топишириқлар:

1. Агросаноат мажмуасининг 3-соҳасининг таркиби қандай?
2. Республикада Агросаноат мажмуасини 3-соҳасининг қайси соҳалари яхши ривожланган?
3. Мамлакат Агросаноат мажмуасининг 3-соҳасининг қайси соҳалари бўйича импортга қарам?
4. Республикада Агросаноат мажмуасининг 3-соҳасини ривожлантиришнинг асосий йўналишлари?
5. Тракторсозлик Агросаноат мажмуасининг 3-соҳасига кирадими?
6. Агросаноат мажмуасининг 3-соҳасининг мамлакат иқтисодиётида тутган ўрнини кўрсатинг.

## 4.2. Билимларни мустақкамлаш ва чуқурлаштириш семинар машғулотли бўйича режа - топшириқ ва ўқув услубий материаллар

<b>Семинар машғулотли режаси:</b>		
<p>1. Агросаноат мажмуасининг қишлоқ жўжалиги маҳсулотларини тайёрловчи, қайта ишловчи ва истеъмолчиларга етказиб берувчи соҳасининг таркиби.</p> <p>2. Қишлоқ хўжалиги Агросаноат мажмуасининг марказий бўғини.</p> <p>3. Агросаноат мажмуасининг қишлоқ хўжалиги маҳсулотларини тайёрловчи, қайта ишловчи ва истеъмолчиларга етказиб берувчи соҳасининг вазифалари, аҳамияти.</p> <p>4. Ишлаб чиқариш ва ижтимоий инфратузилма.</p>		
<b>Машғулотнинг мақсади:</b>	Талабаларда Агросаноат мажмуасининг 2-3соҳасини таркиби, унга кирувчи тармоқ ва корхоналарнинг ҳозирги ҳолати ҳамда уларни янада ривожлантириш йўналишлари, тенденциялари тўғрисидаги билимлар билан куроллантириш, бу соҳани ривожлантириш давлатнинг иқтисодий сиёсатини бош йўналишларидан бири эканлиги ҳақида тушунча ҳосил қилиш.	
<b>Талабанинг ўқув фаолияти натижалари:</b>		
<p>Агросаноат мажмуасининг 3-соҳасининг таркибини аниқлайди ва соҳанинг иқтисодиётни ривожлантиришдаги аҳамиятини айтиб беради.</p> <p>АСМнинг 2-3соҳасининг иқтисодиётдаги ўрнини санаб беради ва маълумотларга изоҳ беради.</p> <p>АСМнинг 2-3соҳасини ривожланишининг ҳозирги ҳолатини и айтиб беради ва улар бўйича ўз фикрларини билдиради.</p> <p>АСМнинг 2-3 соҳасини ривожлантириш нинг асосий йўналишларни санаб беради.</p>		
<b>Мустақил ўрганиш учун топшириқлар:</b>		
<p>1. Маъруза матни билан танишиб чиқинг ва саволларга жавоб беринг. Эслатма: 3.1-га қаранг.</p> <p>2. Гуруҳларда ишлаш қондаси билан танишиб чиқинг. Эслатма: 2.1, 2.2., 2.3.-га қаранг.</p> <p>3. Ўқув топшириқларни бажаришга тайёрланинг. Эслатма: 1.1.-га қаранг.</p> <p>4. Мавзу бўйича саволларга тайёрланинг. Эслатма: 3.1.-га қаранг.</p>		
<b>Назорат шакли:</b> Оғзаки назорат, савол-жавоб ва ўз-ўзини назорат қилиш.	<b>Максимал балл:</b> 2 б. <b>Талабага қўйилган балл:</b> _____	<b>Ўқитувчи имзоси:</b> _____

### ЎҚУВ УСЛУБИЙ МАТЕРИАЛЛАР I. ЎҚУВ ТОПШИРИҚЛАР

#### БББ жадвалини тўлдириш учун тавсиялар

1. Таянч ибора ва тушунчалар билан танишиб чиқинг.
2. БББ жадвалини тўлдириш учун таянч ибора ва тушунчаларнинг тартиб рақамидан фойдаланинг.

Биламан	Билишни истаيمان	Билиб олдим
1	2	3

#### Таянч иборалар

Ёғ-мой,	иқтисодий самара,
---------	-------------------

озик-овкат, енгил саноат, ишлаб чиқариш имкониятлари, механизациялаштириш, химиялаштириш, автоматлаштириш, аҳолар паритети, аграсаноат мажмуасига кирувчи тармоқларни мутоносиб ривожлантириш, маҳсулот сифати, Агросаноат интеграцияси, аграр сиёсат, Агросаноат мажмуаси, Агросаноат мажмуаси таркиби, Агросаноат мажмуасининг соҳалари, инфратузилма, ишлаб чиқариш инфратузилмаси, ижтимоий инфратузилмаси, иқтисодий қонунлар, иқтисодий муҳит, худуд иқтисодиёти, аҳоли турмуш даражаси, меҳнат унумдорлиги,	ижтимоий самара, ишлаб чиқаришни интенсифлаштириш, барқарор иқтисодий ривожланиш, ишлаб чиқариш жараёнларини меҳнатни қуролланиш даражаси, фонд билан таъминланиш даражаси, иқтисодий кўрсаткичлар, ялпи ички маҳсулот, меҳнат ресурслари, ер ва сув фонди, ишбилармонлик, хусусий тадбиркорлик, импорт, экспорт, қишлоқ хўжалиги, қайта ишлаш саноати, сақлаш корхоналари, кимё саноати, чорвачилик, асаларичилик, балиқчилик, пиллачилик, омухта ем саноати.
--	---

## II. МАЪЛУМОТЛИ-АХБОРОТ МАТЕРИАЛЛАР

### 2.1. Мунозара иштирокчиларини баҳолаш мезонлари

<i>Баҳолаш мезонлари (баллда)</i>	<i>Доклад қилувчилар</i>			
1. Доклад мазмуни (1,0): - долзарблиги; - баён қилинишининг тушунарлилиги, изчиллиги ва мантикий боғлиқлиги; - хулосанинг аниқ шакллантирилиши. 2. Фойдаланилаётган маълумотнинг янгилиги (0,5) 3. Тақдимотда қўлланилган воситалар (0,4) 4. Регламентга риоя қилиш (0,1)				
<b>Жами:</b>				
	<i>Тақризчилар</i>			
1. Докладни янгилик била тўлдирганлигига (0,5) 2. Докладнинг кучли ва бўш томонларини аниқ кўрсатганига (1,5)				
<b>Жами:</b>				
	<i>Мунозара иштирокчилари</i>			
1. Саволлар: - ҳажми (0,1 ҳар бир савол учун); - мазмуни ва моҳияти бўйича (0,3) 2. Қўшимча киритганига (1,0)				
<b>Жами:</b>				

### 2.2. Анжуман иштирокчилари учун белгиланган регламент:

**Анжуман иштирокчилари учун белгиланган регламент:**  
Докладчи – 5 дақиқа  
Тақризчи – 3 дақиқа  
Докладчилар томонидан саволларга жавоб бериш – 3 дақиқа  
Тақризчилар томонидан саволларга жавоб бериш – 3 дақиқа  
Муҳокама ва мунозара учун – 3 дақиқа

### *Мунозара иштирокчисига эслатма*

- 1) Мунозара муносабатларни ҳал этиш эмас, балки муаммоларни ечимини ҳамкорликда топиш методидир.
- 2) Бошқалар ҳам фикр билдиришларига имконият яратиш учун узоқ гапирма.

### III. ЎЗ-ЎЗИНИ НАЗОРАТ ҚИЛИШ УЧУН МАТЕРИАЛЛАР

#### 3.1. Назорат учун саволлар ва топшириқлар:

1. АСМ учинчи соҳаси таркибига нималарни киритиш мумкин?
2. АСМ учинчи соҳаси ривожланиши учун таъсир этувчи омилларни айтинг.
3. АСМ қишлоқ хўжалиги маҳсулотларини тайёрловчи, ишловчи ва истеъмолчиларга етказиб берувчи соҳасининг аҳамияти ва иқтисодийда тутган ўрни қандай?
4. АСМ қишлоқ хўжалиги маҳсулотларини тайёрловчи, ишловчи ва истеъмолчиларга етказиб берувчи соҳасининг ҳозирги ҳолати қандай?
5. АСМ қишлоқ хўжалиги маҳсулотларини тайёрловчи, ишловчи ва истеъмолчиларга етказиб берувчи соҳасини ривожлантириш йўлларини ва йўналишларини айтинг.

5-Мавзу	Агросаноат мажмуаси тармоқлари учун ишлаб чиқариш воситалари ишлаб чиқарувчи корхоналар ўртасидаги интеграцион алоқалар
---------	---

#### 6.1. Мавзуй - кўргазмали маъруза бўйича режа топшириқ ва ўқув-услубий ҳужжатлар (1-2-машғулотлар)

<i>Маъруза режаси:</i> <ol style="list-style-type: none"><li>1. Агросаноат мажмуаси тармоқлари учун ишлаб чиқариш воситалари ишлаб чиқарувчи соҳанинг таркиби..</li><li>2. Қишлоқ хўжалиги, озиқ-овқат ва енгил саноат машинасозлиги.</li><li>3. Минерал ўғит ва Агросаноат мажмуасида ишлатиладиган кимёвий воситалар ва чорва моллари учун омукта ем ишлаб чиқарувчи соҳалар.</li><li>4. Соҳани ривожлантириш борасида Ўзбекистон Республикаси ҳукуматининг олиб бораётган сиёсати.</li></ol>	
<i>Машғулотнинг мақсади:</i>	Талабаларга агросаноат мажмуаси тармоқлари учун ишлаб чиқариш воситалари ишлаб чиқарувчи соҳанинг таркиби. Қишлоқ хўжалиги, озиқ-овқат ва енгил саноат машинасозлиги. Минерал ўғит ва Агросаноат мажмуасида ишлатиладиган кимёвий воситалар ва чорва моллари учун омукта ем ишлаб чиқарувчи соҳалар. Соҳани ривожлантириш борасида Ўзбекистон Республикаси ҳукуматининг олиб бораётган сиёсати, уларнинг республикада ривожланиш тенденциялари, мавжуд муаммолари ва уларнинг оптимал ечимлари тўғрисида билимлар бериш.
<i>Талабанинг ўқув фаолияти натижалари:</i> <ul style="list-style-type: none"><li>Мавзунинг аҳамиятини, бошқа мавзулар билан алоқасини айтиб беради.</li><li>Мутахассис фаолиятидаги аҳамиятини айтиб беради</li><li>Саволларга қисқа жавоб беришади.</li><li>Адабиётлар рўйхатини ёзиб олади.</li><li>Асосий тушунча ва ибораларни ёзиб олади ҳамда айтиб беради.</li></ul>	
<i>Мустақил ўрганиш учун топшириқлар:</i> <ol style="list-style-type: none"><li>1. Маърузани матн билан танишиб чикинг ва саволларга жавоб беринг.</li></ol>	

Эслатма: 4.1-га қаранг. 2. Ўқув хужжатлар билан танишиб чиқинг. Эслатма: 1.1, 1.2, 1.3.-га қаранг. 3. Ўқув топшириқлар билан танишиб чиқинг. Эслатма: 2.1, 2.2.-га қаранг. 4. Ўқув топшириқларни бажаришга тайёрланинг. Эслатма: 3.1-га қаранг.		
<b>Назорат шакли:</b> Оғзаки назорат, савол-жавоб ва ўз-ўзини назорат қилиш.	<b>Максимал балл: 2</b> <b>Талабага қўйилган балл:</b>	<b>Ўқитувчи имзоси:</b> _____

**ЎҚУВ-УСЛУБИЙ МАТЕРИАЛЛАР**  
**I. ЎҚУВ МАТЕРИАЛЛАР**



1.1.

1.2. *Агросаноат мажмуасини 1-соҳасининг мамлакат иқтисодиётида тутган ўрни*

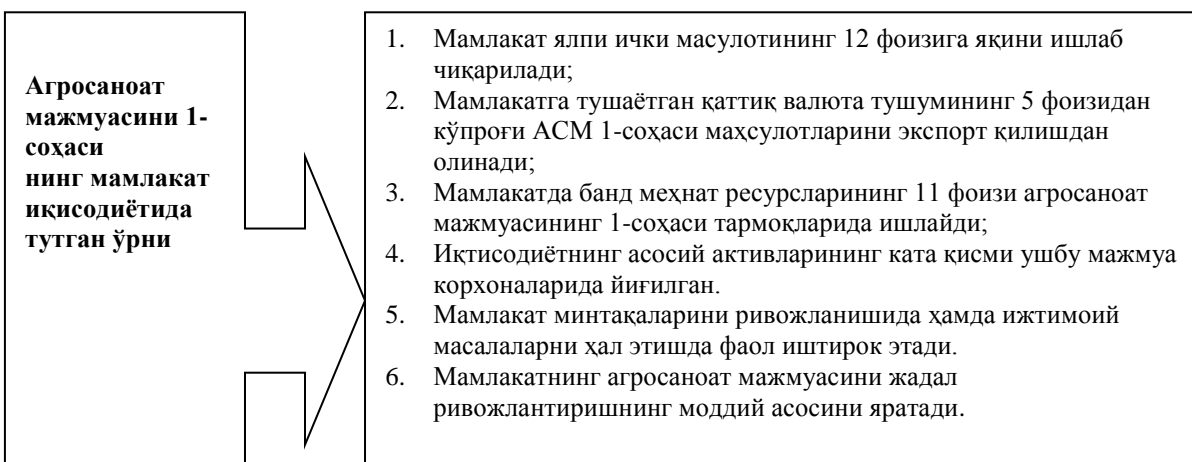

## II. ЎҚУВ ТОПШИРИҚЛАР

### 2.1. Агросаноат мажмуасининг биринчи соҳасига кирувчи тармоқ ва соҳаларни таркибини аниқланг

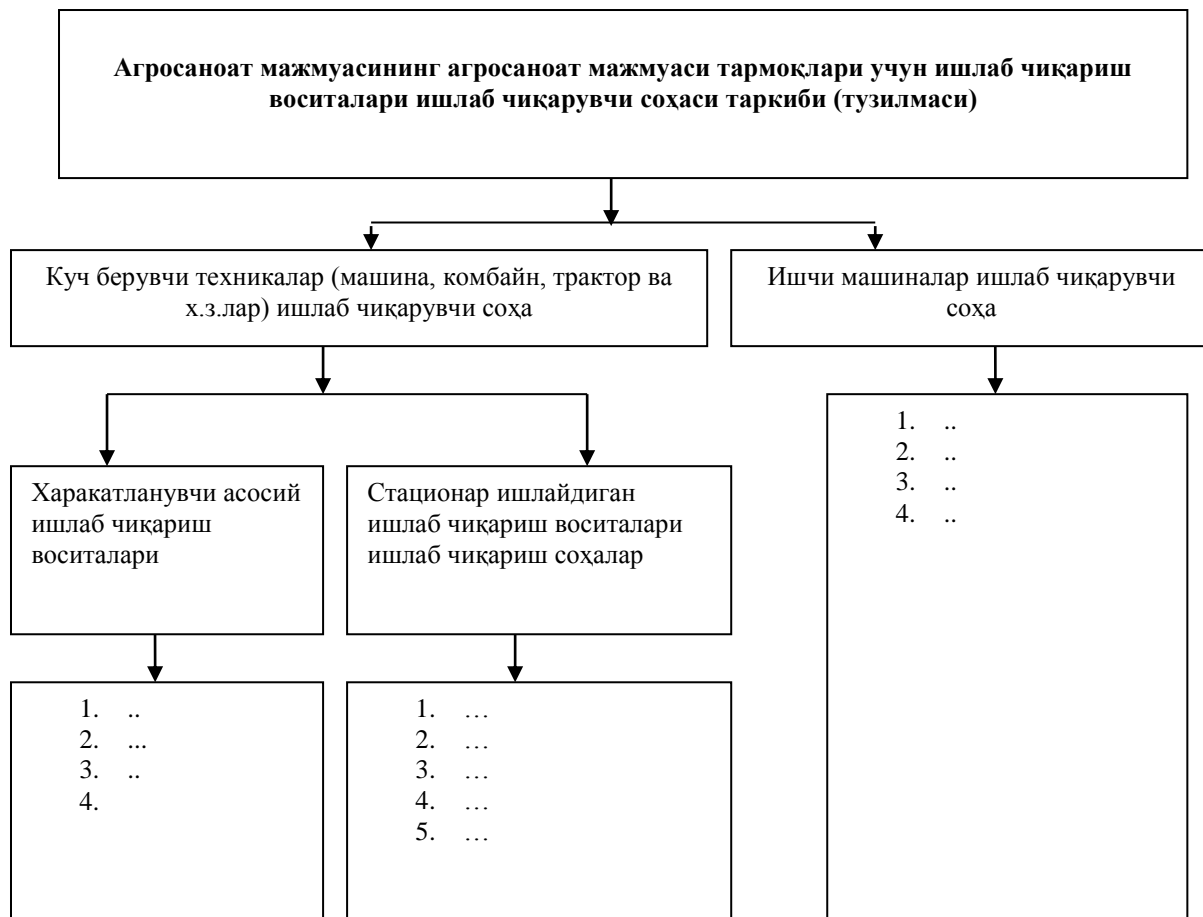

### 2.2. Талабаларнинг билим даражасини аниқлашга қаратилган саволлар

1. Агросаноат мажмуасининг 1-соҳасининг таркибини айтиб беринг.
2. Республикада агросаноат мажмуасини 1-соҳасининг қайси соҳалари яхши ривожланган?
3. Озиқ-овқат саноати агросаноат мажмуасининг 1-соҳасига кирадими?

## III. МАЪЛУМОТЛИ-АХБОРОТ МАТЕРИАЛЛАР

### 3.1. Талабани баҳолаш жадвали

Талабалар	Жавобларнинг аниқ ва равшанлиги (1,0)	Ахборотнинг ишончлиги (0,5)	Талабанинг фаоллиги (0,5)	Умумий баллар	Баҳо



1.					
2.					
3.					

Гуруҳ бошлиғининг чиқиб масалани ойдинлаштириб бериши:

1,5-2,0 балл - «аъло»

1-1,4 балл - «яхши»

0,5-0,9 балл - «қониқарли»

0,5 балл - «қониқарсиз»

## II. ЎЗ-ЎЗИНИ НАЗОРАТ ҚИЛИШ УЧУН МАТЕРИАЛЛАР:

### 4.1. Талабаларнинг билим даражасини аниқлашга қаратилган саволлар

1. Агросаноат мажмуасининг 1-соҳасининг таркиби қандай?
2. Республикада агросаноат мажмуасининг қайси соҳалари яхши ривожланган?
3. Мамлакат агросаноат мажмуасининг қайси соҳалари бўйича импортга қарам?
4. Республикада агросаноат мажмуасининг 1-соҳасини ривожлантиришнинг асосий йўналишлари?
5. Енгил саноат агросаноат мажмуасининг 1-соҳасига кирадими?
6. Агросаноат мажмуасининг 1-соҳасининг мамлакат иқтисодиётида тутган ўрнини кўрсатинг.

## III. МАЪЛУМОТЛИ-АХБОРОТ МАТЕРИАЛЛАР

### 3.1. Гуруҳларнинг билим ва қўникмаларини баҳолаш мезонлари

Топириқлар, баҳолаш кўрсаткичлари ва мезонлари	1- гуруҳ	2- гуруҳ	3- гуруҳ
Максимал балл – 2			
- савол тўлиқ ёритиб берилди (0,5 балл)			
- жавоблар етарли даражада асослаб берилди (0,5 балл)			
- гуруҳ иштирокчиларининг фаоллиги (0,5 балл)			
- берилган саволларга жавоб берди (0,3 балл)			
- регламентга риоя қилди (0,2)			
<b>Жами: (2 балл)</b>			

1,5 – 2 балл - «аъло»

1,0 – 1,4 балл - «яхши»

0,5 – 0,9 балл - «қониқарли»

0 - 0,4 балл - «қониқарсиз»

### 6.2. Билимларни чуқурлаштириш ва мустаҳкамлашга асосланган семинар машғулоти бўйича режа - топириқ ва ўқув услубий материаллар

*семинар машғулоти режаси:*

1. Агросаноат мажмуаси тармоқлари учун ишлаб чиқариш воситалари ишлаб чиқарувчи соҳанинг таркиби..

2. Қишлоқ хўжалиги, озиқ-овқат ва енгил саноат машинасозлиги.

3. Минерал ўғит ва Агросаноат мажмуасида ишлатиладиган кимёвий воситалар ва чорва моллари учун омухта ем ишлаб чиқарувчи соҳалар.

4. Соҳани ривожлантириш борасида Ўзбекистон Республикаси ҳукуматининг олиб бораётган сиёсати.

<b>Машғулотнинг мақсади:</b>	Талабаларга агросаноат мажмуаси агросаноат
------------------------------	--

<p>мажмуаси тармоқлари учун ишлаб чиқариш воситалари ишлаб чиқарувчи соҳанинг таркиби. Қишлоқ хўжалиги, озиқ-овқат ва енгил саноат машинасозлиги. Минерал ўғит ва Агросаноат мажмуасида ишлатиладиган кимёвий воситалар ва чорва моллари учун омухта ем ишлаб чиқарувчи соҳалар. Соҳани ривожлантириш борасида Ўзбекистон Республикаси ҳукуматининг олиб бораётган сиёсати, уларнинг республикада ривожланиш тенденциялари, мавжуд муаммолари ва уларнинг оптимал ечимлари тўғрисида билимлар бериш.</p>		
<p><b>Талабанинг ўқув фаолияти натижалари:</b>  Мавзунинг аҳамиятини, бошқа мавзулар билан алоқасини айтиб беради.  Мутахассис фаолиятидаги аҳамиятини айтиб беради  Саволларга қисқа жавоб беришади.  Адабиётлар рўйхатини ёзиб олади.  Асосий тушунча ва ибораларни ёзиб олади ҳамда айтиб беради..</p>		
<p><b>Мустақил ўрганиш учун топшириқлар:</b>  1. Маъруза матни билан танишиб чиқинг ва берилган топшириққа жавоб беринг.  Эслатма: 3.1-га қаранг.  2. Гуруҳларда ишлаш қондаси билан танишиб чиқинг.  Эслатма: 2.1-га қаранг.  3. Ўқув топшириқларни бажаришга тайёрланинг.  Эслатма: 1.1-га қаранг.  4. Мавзу бўйича топшириққа тайёрланинг.  Эслатма: 3.1-га қаранг.</p>		
<p><b>Назорат шакли:</b>  Оғзаки назорат, савол-жавоб ва ўз-ўзини назорат қилиш.</p>	<p><b>Максимал балл:</b> 2 б.  <b>Талабага қўйилган балл:</b> _____</p>	<p><b>Ўқитувчи имзоси:</b> _____</p>

**ЎҚУВ УСЛУБИЙ МАТЕРИАЛЛАР**  
**I. ЎҚУВ ТОПШИРИҚЛАР**  
**1.1. «Конверт» техникаси учун саволлар**  
**(Ҳар бир савол конвертларга алоҳида солинади)**

Агросаноат мажмуаси тармоқлари учун ишлаб чиқариш воситалари ишлаб чиқарувчи соҳанинг таркиби
Қишлоқ хўжалиги, озиқ-овқат ва енгил саноат машинасозлиги
Минерал ўғит ва Агросаноат мажмуасида ишлатиладиган кимёвий воситалар ва чорва моллари учун омухта ем ишлаб чиқарувчи соҳалар.
Соҳани ривожлантириш борасида Ўзбекистон Республикаси ҳукуматининг олиб бораётган сиёсати.

**2.1. Баҳолаш қўрсаткичлари ва мезонлари**

Гуруҳ	Баҳо	Баҳолаш қўрсаткичлари ва мезонлари			
		Маълумотнинг тўлаллиги	Гуруҳ иштирокчиларининг	Маълумотнинг тақдим этилиши	Жами

			<i>фаоллиги</i>		
	<i>Балл</i>	<i>1,0</i>	<i>0,5</i>	<i>0,5</i>	<i>2</i>
1					
2					
3					

**Гуруҳ ишларини умумлаштирувчи баҳо**

<i>Гуруҳ</i>	<i>1</i>	<i>2</i>	<i>3</i>	<i>Жами балл</i>	<i>Баҳо</i>
1					
2					
3					

1,5 – 2 балл - «аъло»

1,0 – 1,4 балл - «яхши»

0,5 – 0,9 балл - «қониқарли»

0 - 0,4 балл - «қониқарсиз»

**III. ЎЗ-ЎЗИНИ НАЗОРAT ҚИЛИШ УЧУН МАТЕРИАЛЛАР**

**3.1. Назорат учун топшириқ**

“АСМ соҳани ривожлантириш борасида Ўзбекистон Республикаси ҳукуматининг олиб бораётган сиёсатини” ёритинг ва шу асосда Т-схемани тўлдириг.

**Т-схема.**

Соҳани ривожлантириш борасида Ўзбекистон Республикаси ҳукуматининг олиб бораётган сиёсати.	Соҳани ривожланишига таъсир қилувчи омиллар

<b>6-МABЗУ</b>	<b>АСМда сервис хизмати кўрсатиш тизими</b>
----------------	---

**5.1. Маълумотли – кўргазмали ва ахборот – кўргазмали маъруза бўйича режа топшириқ ва ўқув-услубий ҳужжатлар (1-2-машғулотлар)**

<p><b>Маъруза режаси:</b></p> <p>1.Агросаноат интеграциясида ДАЖ МТП. Муқобил МТП. Техникаларни таъмирлаш тизими.</p> <p>2.Агросаноат мажмуаси ишлаб чиқариш инфратузилмасининг менирал ўғит ва ёқилғи-мойлаш материаллари етказиб берувчи унитар корхоналар таркиби.</p> <p>3. Ўзбекистон Республикаси Агросаноат мажмуаси ишлаб чиқариш инфратузилмасининг СФУ. хўжаликларни сув билан таъминлаш тизими, Консалтинг хизматлари кўрсатиш тизими. Тижорат банклари. Суғирта компаниялар. Алоқа тизими. Энергетика тизими. Йўл-транспорт тизимларининг ҳозирги интегралашган ҳолати.</p> <p>4.Ўзбекистон Республикаси Агросаноат мажмуасида сервис хизмати кўрсатиш тизимини ривожлантириш йўналишлари</p>
---

<b>Машигулотнинг мақсади:</b>	Талабаларга агросаноат мажмуасининг тўртинчи соҳаси (Агросаноат мажмуасининг инфратузилмаси) нинг таркиби, уларнинг республикада ривожланиш тенденциялари, мавжуд муаммолари ва уларнинг оптимал ечимлари тўғрисида билимлар бериш.	
<p><b>Талабанинг ўқув фаолияти натижалари:</b>  Мавзунинг аҳамиятини, бошқа мавзулар билан алоқасини айтиб беради.  Мутахассис фаолиятидаги аҳамиятини айтиб беради  Саволларга қисқа жавоб беришади.  Адабиётлар рўйхатини ёзиб олади.  Асосий тушунча ва ибораларни ёзиб олади ҳамда айтиб беради.</p>		
<p><b>Мустақил ўрганиш учун топшириқлар:</b>  1. Маърузани матни билан танишиб чиқинг ва саволларга жавоб беринг.  Эслатма: 4.1-га қаранг.  2. Ўқув хужжатлар билан танишиб чиқинг.  Эслатма: 1.1, 1.2.-га қаранг.  3. Ўқув топшириқлар билан танишиб чиқинг.  Эслатма: 2.1, 2.2.-га қаранг.  4. Ўқув топшириқларни бажаришга тайёрланинг.  Эслатма: 3.1-га қаранг.</p>		
<p><b>Назорат шакли:</b>  Оғзаки назорат, савол-жавоб ва ўз-ўзини назорат қилиш.</p>	<p><b>Максимал балл: 2</b>  <b>Талабага қўйилган балл:</b></p>	<p><b>Ўқитувчи имзоси:</b> _____</p>

## ЎҚУВ-УСЛУБИЙ МАТЕРИАЛЛАР

### I. ЎҚУВ МАТЕРИАЛЛАР

#### 1.1. Агросаноат мажмуаси ишлаб чиқариш инфратузилмасининг таркиби (тузилмаси)

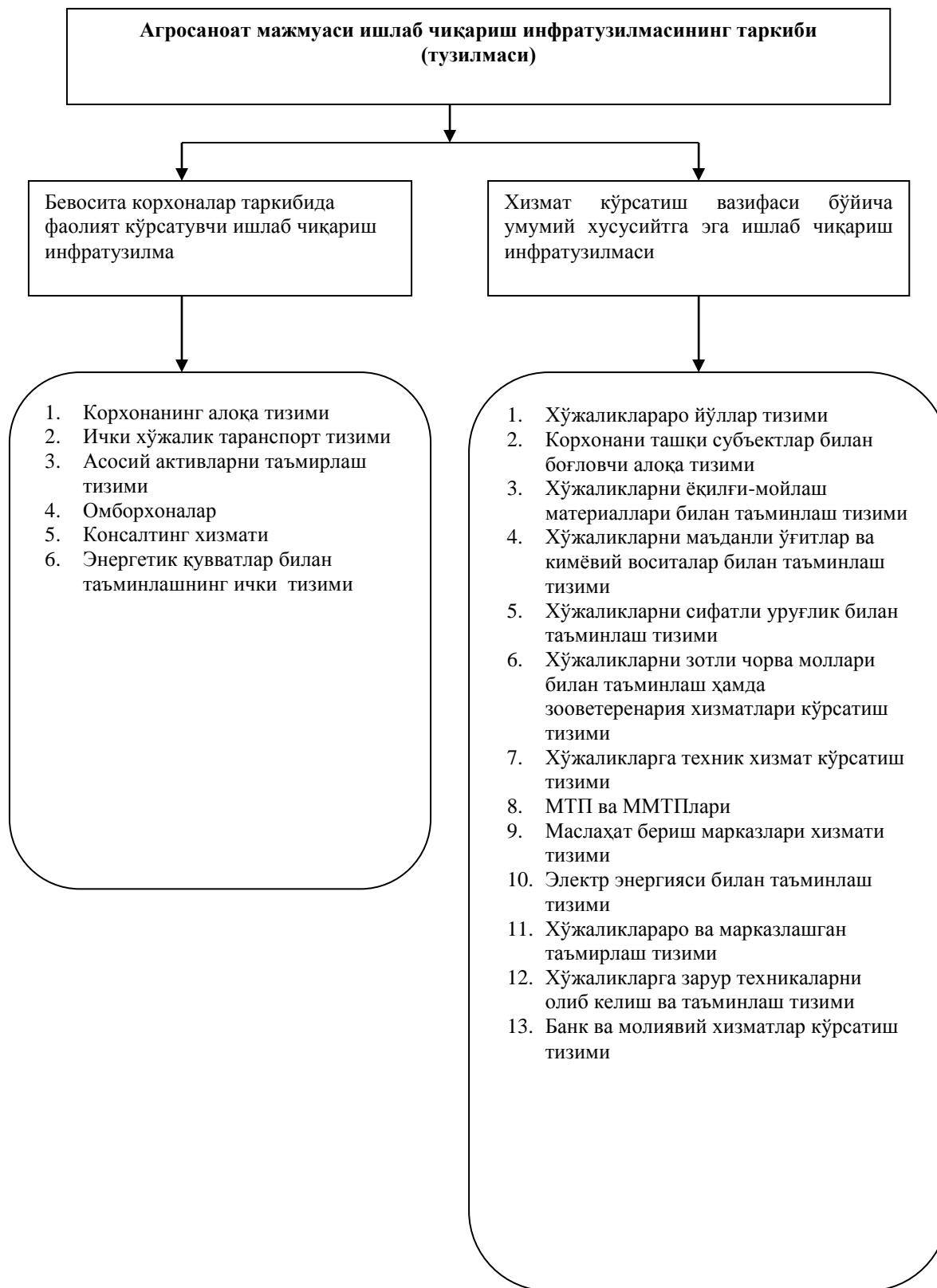

**1.2. Агросаноат мажмуасида сервис хизмати кўрсатиш тизимининг мамлакат иқсодиётида тутган ўрни**

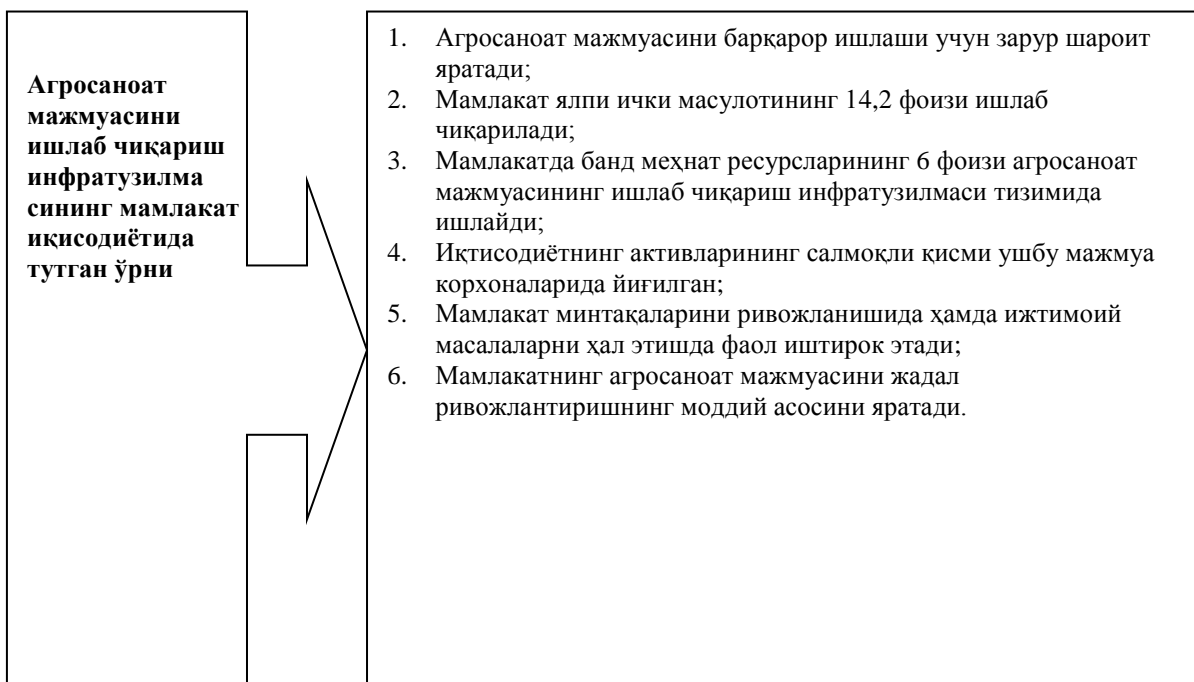

### ***2.1. Мустакил иш учун вазифа***

**Қуйидаги хизмат кўрсатиш корхона ва соҳалардан Агросаноат мажмуасининг ишлаб чиқариш инфратузилмасини ажратиб олинг ва уларни схема кўринишида ифода этинг**

1. Машина трактор парклари
2. Муқобил машина трактор парклари
3. Мактабгача тарбия масканлари
4. Спорт соғломлаштириш ташкилотлари
5. Техникаларни таъмирлаш тизими
6. Мактаблар, лицейлар ва касб хунар коллежлари
7. Электр энергиясини узатиш тизими
8. Йўллар ва транспорт тизими
9. Музхоналар
10. Омборлар
11. Маданий маийиш хизмат кўрсатиш тизимлари
12. Шифохоналар
13. Зооветеринария хизмати
14. Биолигик лабораториялар
15. Ўзқишлоқкимё ташкилотлари
16. Техника ёқилғи мойлаш материаллари тарқатувчи ташкилотлари
17. Ихтисослашган илмий текшириш институтлари
18. Сартарошхона
19. Суръатхона
20. Уй-рўзғор буюмларини кимёвий тозалаш тизими
21. Аҳолини ичимлик сув билан таъминлаш тизими
22. Хўжаликларни сув билан таъминлаш тизими

23. Сувдан фойдаланувчилар уюшмаси
24. Аҳолини табиий газ билан таъминлаш тизими
25. Консалтинг хизматлари кўрсатиш тизими
26. Умумий овқатланиш тизими
27. Қишлоқ хўжалиги маҳсулотларини тайёрлов тизими
28. Пахта заводлари
29. Ёғ-мой заводлари
30. Сутни ва гўшти қайта ишлаш корхоналари
31. Гишт заводлари
32. Асфальт заводлари
33. Қандолатчилик корхоналири
34. Чорвачилик фермалари
35. Паррандачилик ферма ва фабрикалари
36. Дехқон бозорлари



**2.1-илова маълумотларидан фойдаланган ҳолда фермер хўжаликларининг ишлаб чиқариш инфратузилмасини таркибини аниқланг.**

1. ..

2. ..
3. ..
4. ..
5. ..
6. ..
7. ..
8. ..
9. ..
10. ..
11. ..
12. ..

### III. МАЪЛУМОТЛИ-АХБОРОТ МАТЕРИАЛЛАР

#### 3.1. Гуруҳларнинг билим ва кўникмаларини баҳолаш мезонлари Баҳолаш кўрсаткичлари ва мезонлари

Гуруҳ	Баҳо	Баҳолаш кўрсаткичлари ва мезонлари			
		Маълумотнинг тўлалиги	Гуруҳ иштирокчиларининг фаоллиги	Маълумотнинг тақдим этилиши	Жами
	<i>Балл</i>	<i>1,0</i>	<i>0,5</i>	<i>0,5</i>	<i>2</i>
1					
2					
3					

#### Гуруҳ ишларини умумлаштирувчи баҳо

Гуруҳ	1	2	3	Жами балл	Баҳо
1					
2					
3					

- 1,5 – 2 балл - «аъло»  
 1,0 – 1,4 балл - «яхши»  
 0,5 – 0,9 балл - «қониқарли»  
 0 - 0,4 балл - «қониқарсиз»

### IV. ЎЗ-ЎЗИНИ НАЗОРАТ ҚИЛИШ УЧУН МАТЕРИАЛЛАР:

#### 4.1. Такрорлаш учун савол ва топшириқлар:

##### Талабаларнинг билим даражасини аниқлашга қаратилган саволлар

1. Агросаноат мажмуасининг 1-соҳаси билан 2- соҳасининг ўзаро боғлиқлигини айтиб беринг.
2. Республикада агросаноат мажмуасини 1-соҳасининг қайси соҳалари яхши ривожланган?
3. Озиқ-овқат саноати агросаноат мажмуасининг 1-соҳасига кирадими?

#### 5.2. Билимларни мустаҳкамлаш ва чуқурлаштиришга асосланган семинар машғулоти бўйича режа - топшириқ ва ўқув услубий материаллар

##### семинар машғулоти режаси:

1. Агросаноат интеграциясида ДАЖ МТП. Муқобил МТП. Техникаларни таъмирлаш тизими.
2. Агросаноат мажмуаси ишлаб чиқариш инфратузилмасининг менирал ўғит ва ёқилғи-мойлаш материаллари етказиб берувчи унитар корхоналар таркиби.
3. Ўзбекистон Республикаси Агросаноат мажмуаси ишлаб



чиқариш инфратузилмасининг СФУ. хўжаликларни сув билан таъминлаш тизими, Консалтинг хизматлари кўрсатиш тизими. Тижорат банклари. Суғирта компаниялар. Алоқа тизими. Энергетика тизими. Йўл-транспорт тизимларининг хозирги интегралашган ҳолати.

4.Ўзбекистон Республикаси Агросаноат мажмуасида сервис хизмати кўрсатиш тизимини ривожлантириш йўналишлари.

<b>Маишулотнинг мақсади:</b>	Талабаларга агросаноат мажмуасининг тўртинчи соҳаси (Агросаноат мажмуасининг инфратузилмаси) нинг таркиби, уларнинг республикада ривожланиш тенденциялари, мавжуд муаммолари ва уларнинг оптимал ечимлари тўғрисида билимлар бериш.
------------------------------	---

<b>Талабанинг ўқув фаолияти натижалари:</b>
Ушбу мавзунинг ўрганиш зарурати, унинг аҳамияти ва бошқа мавзулар билан боғлиқлиги кўрсатилади;
Мутахасссининг фаолиятида ушбу мавзунинг амалий аҳамияти кўрсатилади;
Талабаларнинг ушбу мавзу тўғрисидаги тушунча даражаси аниқланади;
Мавзунинг ўрганиш учун асосий адабиётлар рўйхатини беради;
Асосий тушунча ва ибораларни талабаларга ёздирди.

<b>Мустақил ўрганиш учун топшириқлар:</b>
1. Маъруза матни билан танишиб чиқинг ва саволларга жавоб беринг. Эслатма: 3.1-га қаранг.
2. Гуруҳларда ишлаш қондаси билан танишиб чиқинг. Эслатма: 2.1, 2.2., 2.3.-га қаранг.
3. Ўқув топшириқларни бажаришга тайёрланинг. Эслатма: 1.1.-га қаранг.
4. Мавзу бўйича саволларга тайёрланинг. Эслатма: 3.1.-га қаранг.

<b>Назорат шакли:</b> Оғзаки назорат, савол-жавоб ва ўз-ўзини назорат қилиш.	<b>Максимал балл:</b> 2 б. <b>Талабага қўйилган балл:</b>	<b>Ўқитувчи имзоси:</b> _____
---	--	-------------------------------

## ЎҚУВ УСЛУБИЙ МАТЕРИАЛЛАР

### I. ЎҚУВ ТОПШИРИҚЛАР

#### 1-гурӯҳ

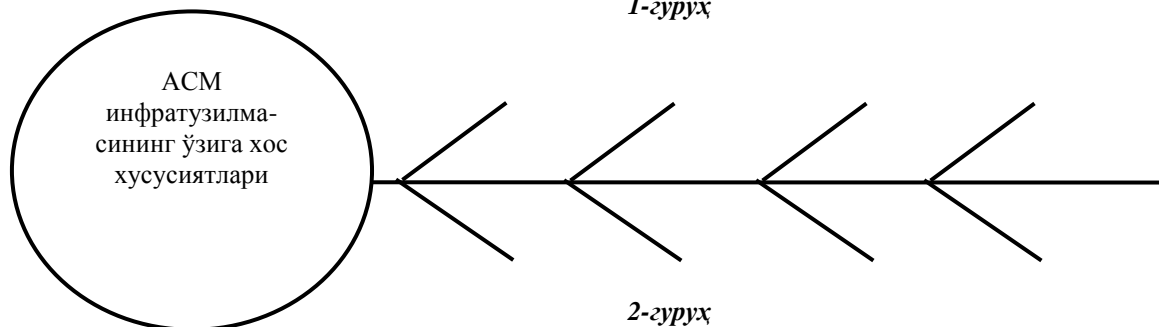

#### 2-гурӯҳ

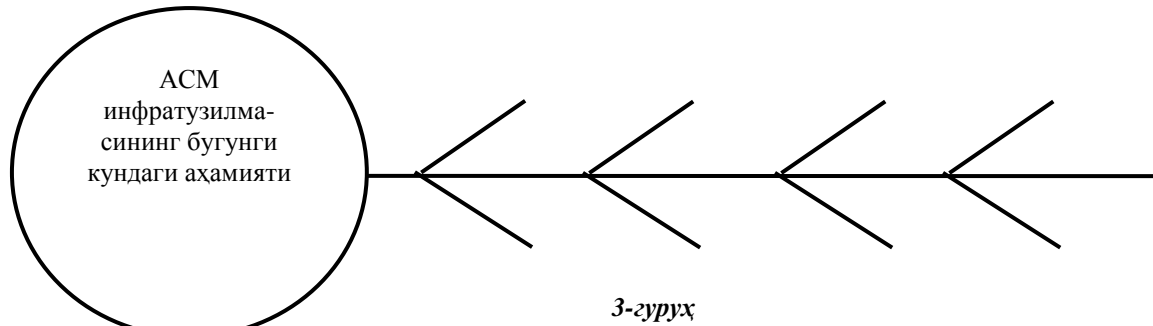

#### 3-гурӯҳ

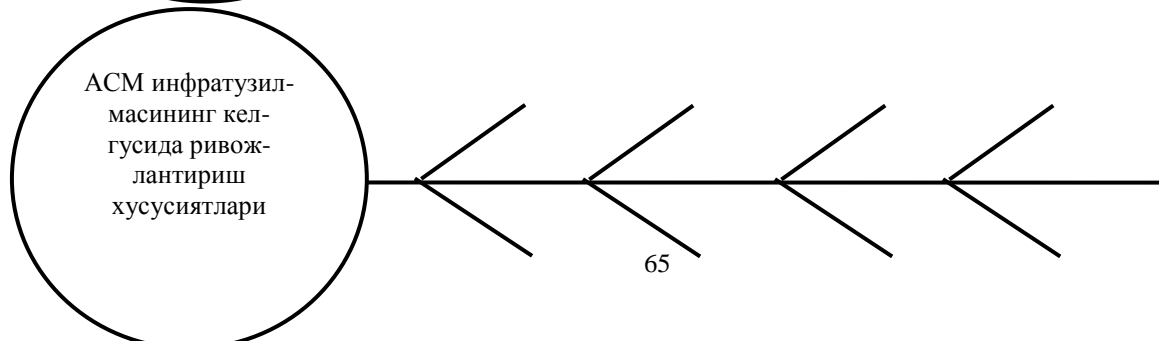

## II. МАЪЛУМОТЛИ-АХБОРОТ МАТЕРИАЛЛАР

### 2.1. Семинар-тренинг ўтказиш дастури

<i>Биринчи кун</i>		
<i>Вақти</i>	<i>Фаолият мазмуни</i>	<i>Жавобгар шахс</i>
8.30 – 8.35	Мавзуга кириш	
8.35 – 8.45	Агросаноат мажмуаси ишлаб чиқариш инфратузилмасининг мамлакат ижтимоий-иқтисодий ҳаётидаги ўрни.	Талаба
8.45 – 8.55	Ўзбекистон Республикаси Агросаноат мажмуаси ишлаб чиқариш инфратузилмасининг ҳозирги ҳолати.	Талаба
8.55 – 9.05	Ўзбекистон Республикаси Агросаноат мажмуаси ишлаб чиқариш инфратузилмасини ривожлантириш йўналишлари.	Талаба
9.05 – 9.15	Кофе-брейк	
9.15 – 9.30	Гуруҳларда топшириқлар бажариш	Ўқитувчи
9.30 – 9.45	Тақдимот	
9.45 – 9.50	Мавзуни яқунлаш, баҳоларни эълон қилиш. Мустақил вазифа бериш.	

### 2.2. Гуруҳларнинг билим ва кўникмаларини баҳолаш мезонлари

<i>Топшириқлар, баҳолаш кўрсаткичлари ва мезонлари</i>	<i>1- гуруҳ</i>	<i>2- гуруҳ</i>	<i>3- гуруҳ</i>
Максимал балл – 2			
- савол тўлиқ ёритиб берилди (0,5 балл)			
- жавоблар етарли даражада асослаб берилди (0,5 балл)			
- гуруҳ иштирокчиларининг фаоллиги (0,5 балл)			
- берилган саволларга жавоб берди (0,3 балл)			
- регламентга риоя қилди (0,2)			
<b>Жами: (2 балл)</b>			

1,5 – 2 балл - «аъло»  
 1,0 – 1,4 балл - «яхши»  
 0,5 – 0,9 балл - «қониқарли»  
 0 - 0,4 балл - «қониқарсиз»

### 2.3. Балик скелети техникаси

Ушбу технология катта муаммоларнинг ечимини топишга қаратилган. Юқори қисмида муаммолар тури ёзилса, пастки қисмида эса мисоллар билан изоҳланади.

## III. ЎЗ-ЎЗИНИ НАЗОРАТ ҚИЛИШ УЧУН МАТЕРИАЛЛАР

### 3.1. Назорат учун саволлар ва топшириқлар:

1. АСМ ишлаб чиқариш инфратузилмасига нималарни киритиш мумкин?
2. АСМ ишлаб чиқариш инфратузилмасининг ўзига хис хусусиятлари нималардан иборат?
3. АСМ ишлаб чиқариш инфратузилмасининг иқтисодий аҳамиятини ёритинг.
4. АСМ ишлаб чиқариш инфратузилмасининг ҳозирги ҳолати қандай?
5. АСМ ишлаб чиқариш инфратузилмасини ривожлантиришнинг қандай тажрибаларни биласиз?
6. АСМ ишлаб чиқариш инфратузилмаси қандай шаклланади? Унга нималар сабаб бўлиши мумкин?

Бугунги кунда Республикамизда АСМ инфратузилмасини ривожлантиришда Сиз ўзингизнинг қандай оптимал таклифингизни берган бўлардингиз? Нега шундай деб ўйлайсиз? Фикрингизни асосланг.

7-Мавзу	Қишлоқ хўжалиги қайта ишлаш саноатини хом ашё билан таъминловчи тармоқ сифатида
---------	---

**7.1. Мавзуй – кўргазмали ва кўргазмали маъруза маъруза бўйича режа топшириқ ва ўқув-услубий хужжатлар (1-машғулот)**

<i>Маъруза режаси:</i>	
<p>1.Қишлоқ хўжалиги – Агросаноат мажмуасининг асосий бўғини ва унинг ўзига хос хусусиятлари.</p> <p>2.Қишлоқ хўжалигида ишлаб чиқаришни ташкил этишнинг асосий шакллари.</p> <p>3.Худудлар бўйича қишлоқ хўжалик маҳсулотлари ишлаб чиқаришнинг ҳажми қайта ишлаш тармоқлари корхоналарининг жойлашишига ва ривожланишига асос бўлиши.</p> <p>4.Қишлоқ хўжалигида ишлаб чиқариш жараёнларининг саноатлашиши уни қайта ишлаш тармоқлари билан интеграциялашувининг асоси.</p> <p>5.Қишлоқ хўжалиги мамлакатни озиқ овқат фондини шакиллантиришидаги аҳамияти.</p>	
<i>Машғулотнинг мақсади:</i>	<p>Талабаларгақ ишлоқ хўжалиги – Агросаноат мажмуасининг асосий бўғини ва унинг ўзига хос хусусиятлари.Қишлоқ хўжалигида ишлаб чиқаришни ташкил этишнинг асосий шакллари.</p> <p>Худудлар бўйича қишлоқ хўжалик маҳсулотлари ишлаб чиқаришнинг ҳажми қайта ишлаш тармоқлари корхоналарининг жойлашишига ва ривожланишига асос бўлиши.Қишлоқ хўжалигида ишлаб чиқариш жараёнларининг саноатлашиши уни қайта ишлаш тармоқлари билан интеграциялашувининг асоси.Қишлоқ хўжалиги мамлакатни озиқ овқат фондини шакиллантиришидаги аҳамияти, уларнинг республикада ривожланиш тенденциялари, мавжуд муаммолари ва уларнинг оптимал ечимлари тўғрисида билимлар бериш.</p>
<i>Талабанинг ўқув фаолияти натижалари:</i>	
<p>Қишлоқ хўжалиги Агросаноат мажмуасининг асосий бўғини ва унинг ўзига хос хусусиятлари ҳақида тушунчага эга бўлинади;</p> <p>Қишлоқ хўжалигининг иқтисодий-иҷтимоий тутган ўрнини ёритади;</p> <p>Ширкат хўжаликлари ҳақида ахборотга эга бўлинади;</p> <p>Дехқон ва фермер хўжаликларининг асосий хусусиятларини кўрсатиб ўтади.</p> <p>Қишлоқ хўжалигининг иқтисодий-иҷтимоий самарадорлигини ошириш йўллари ҳақида маълумотга эга бўлинади</p>	
<i>Мустақил ўрганиш учун топшириқлар:</i>	
<p>1. Маърузани матни билан танишиб чиқинг ва саволларга жавоб беринг. Эслатма: 4.1-га қаранг.</p>	

<p>2. Ўқув хужжатлар билан танишиб чиқинг. Эслатма: 1.1, 1.2, 1.3, 1.4., 1.5., 1.6.,1.7., 1.8., 1.9., 1.10., 1.11., 1.12., 1.13., 1.14., 1.15., 1.16., 1.17., 1.18.-га қаранг.</p> <p>3. Ўқув топшириқлар билан танишиб чиқинг. Эслатма: 2.1, 2.2.-га қаранг.</p> <p>4. Ўқув топшириқларни бажаришга тайёрланинг. Эслатма: 3.1 -га қаранг.</p>		
<p><b>Назорат шакли:</b> Оғзаки назорат, савол-жавоб ва ўз-ўзини назорат қилиш.</p>	<p><b>Максимал балл: 2</b> <b>Талабага қўйилган балл:</b></p>	<p><b>Ўқитувчи имзоси:</b> _____</p>

## ЎҚУВ-УСЛУБИЙ МАТЕРИАЛЛАР

### I. ЎҚУВ МАТЕРИАЛЛАР

1.1.

**Қишлоқ хўжалиги қуйидаги сабабларга кўра агросаноат мажмуасининг асосий бўғини ҳисобланади**

1. Қишлоқ хўжалиги агросаноат мажмуасига кирувчи саноат тармоқлари чиқараётган ишлаб чиқариш воситаларини асосий истеъмолчиси. Саноатнинг бу тармоқлари олдиган қандай маҳсулотлар чиқариши лозимлиги тўғрисида талабларни кўяди;
2. Худудлар бўйича қишлоқ хўжалиги маҳсулотлари ишлаб чиқаришнинг ҳажми қайта ишлаш тармоқлари корхоналарининг жойлашишига ва ривожланишига асос бўлади;
3. Саноатда ишлаб чиқарилган ишлаб чиқариш воситаларининг самарадорлиги қишлоқ хўжалигида юзага чиқади;
4. Қишлоқ хўжалигида меҳнат унумдорлигининг даражаси охир оқибатда агросаноат мажмуасида меҳнатнинг унумдорлиги даражасини белгилайди;
5. Қишлоқ хўжалигида маҳсулот ва ишлар таннархи агросаноат мажмуаси маҳсулотлари таннархининг даражасини белгилайди;
6. Қишлоқ хўжалигида ишлаб чиқариш жараёнларининг саноатлашиши уни қайта ишлаш тармоқлари билан интеграциялашувининг асоси ҳисобланади.

1. Қишлоқ хўжалиги табиий омилларнинг таъсири катта.
2. Қишлоқ хўжалигида ишлаб чиқариш воситалари сифатида тирик организмлар қатнашади.
3. Қишлоқ хўжалигида ер асосий ишлаб чиқариш воситаси ҳисобланади
4. Қишлоқ хўжалигида сарфланаётган моддий харажатлар даври билан фаолият натижасида олинаётган даромадларнинг олинмиш даври ўртасида фарқ катта.
5. Қишлоқ хўжалигида ишлаб чиқариш жуда катта майдонларда олиб борилади.
6. Қишлоқ хўжалиги ишлаб чиқарилган маҳсулотларнинг бир қисмини ўзи уруғлик, ем – хашак, озиқ – овқат сифатида имтеъмол қилади.
7. Қишлоқ хўжалиги маҳсулотларининг кўп турларини узоқ сақлаш мумкин эмас.

Қишлоқ хўжалиги- нинг мамлакат иқтисодиётида туган ўрни ва функция-лари

1. Агросаноат мажмуасини барқарор ишлаши учун зарур шароит яратади;
2. Мамлакат ялпи ички масулотининг 26-30 фоизи ишлаб чиқарилади;
3. Мамлакатда банд меҳнат ресурсларининг 40 фоизига яқини қишлоқ хўжалигида ишлайди;
4. Эркин муомиладага валютанинг 50 фоизидан камроғи қишлоқ хўжалик маҳсулотлари экспорти билан боғлиқ;
5. Иқтисодиётни асосий активларининг салмоқли қисми ушбу мажмуа корхоналарида;
6. Мамлакат минтақаларини ривожланишида ҳамда ижтимоий масалаларни ҳал этишда фаол иштирок этади;
7. Мамлакатнинг агросаноат мажмуасини жадал ривожлантиришнинг моддий асосини яратади.

**Қишлоқ хўжалиги қуйидаги функцияларни бажаради:**

1. Мамлакатмизни озиқ овқат фондини шакллантиради;
2. Юртимизнинг озиқ-овқат соҳадаги мустақиллигини, хавфсизлигини таъминлайди;
3. Қишлоқ хўжалиги маҳсулотларини қайта ишлайдиган саноат учун ҳом ашё етказиб беради;
4. Аҳолини иш жойлари билан таъминлайди.

Ширкатларга Ўзбекистон Республикаси “Қишлоқ хўжалик кооперативи (ширкат хўжалиги) тўғрисида”ги қонунининг 1-боб, 1-моддасида - **“Қишлоқ хўжалик кооперативи (ширкат хўжалиги) – товар қишлоқ хўжалик маҳсулоти етиштириш учун пай усулга ва асосан оила (жамоа) пудратига, фуқароларнинг ихтиёрий равишда бирлашишига, бошқаришнинг умумийлигига асосланган, юридик шахс ҳуқуқига асосланган мустақил хўжалик юритувчи субъектдир.\*** деб таъриф берилган.



1.7.

Ўзбекистон Республикасининг 2004 йил 29 августда қабул қилинган “Фермер хўжаликлари тўғрисида” ги қонунининг 1-бандида *“Фермер хўжалиги ўзига узоқ мuddатли ижарага берилган ер участкаларидан фойдаланган ҳолда товар қишлоқ хўжалиги ишлаб чиқариши билан шугулланувчи фермер хўжалиги аъзоларининг биргаликдаги фаолиятига асосланган, юридик шахс ҳуқуқларига эга мустақил хўжалик юритиш субъектидир”*, - деб белгиланган.

**Ширкатлар ўрнига фермер хўжаликларини ташкил этиш  
натijasида қуйидагиларга эришилди:**

1. Қишлоқ хўжалигида ишлаб чиқаришга кераксиз ёки яроқсиз бўлган мол-мулклар сотилди ва уларни сотишдан тушган маблағлар биринчи галда айланма маблағлар захираларини тўлдиришга йўналтирилди;
2. Фермерлар тендер асосида танлаб олинди; (малакали, моддий-техника ресурсларига эга, ишчи кучлари етарли, ишлаб чиқариш имкониятлари катталари танлаб олинди)
3. Қишлоқ деҳқонининг мулкка, ерга ва ўзи етиштирган маҳсулотларга эгаллик қилиш кўламлари кенгайди;
4. Ўз маҳсулотларини бозорда (шартномадан ортиқчасини) эркин сотиш имкониятлари кўпайди;
5. Меъёрдан ортиқча ишчи кучларининг қисқариб, қайта ишлаш, хизмат кўрсатиш соҳаларига ўтиб ишлашларига ва шу билан бирга қўшимча маҳсулот хизматларни бозорга таклиф этиш учун кенг имконият юзага келишига асос солинди;
6. Қишлоқ хўжалиги маҳсулотларини тайёрлаш, товар-моддий

1.10



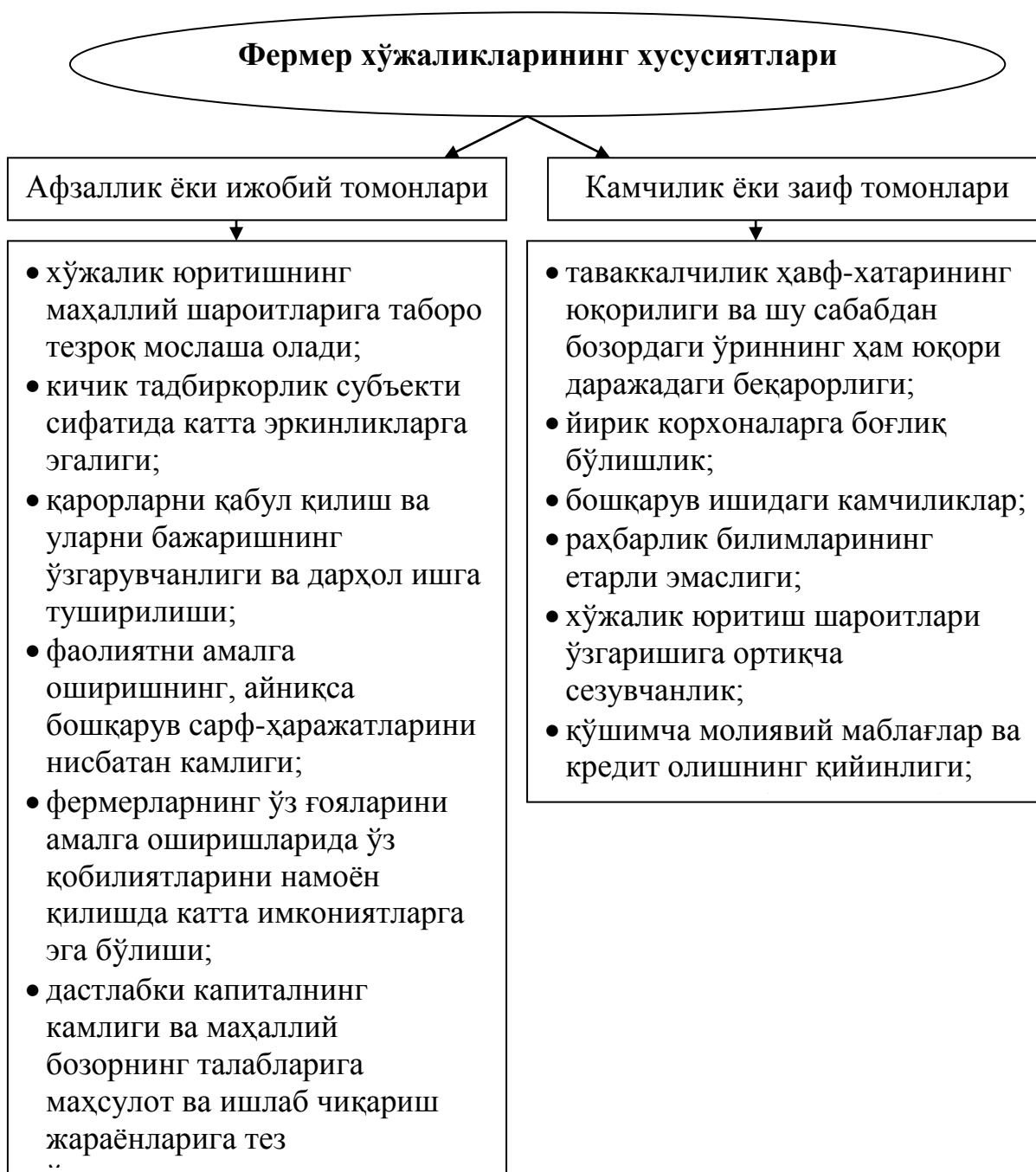

Республикада фермер хўжалиklarини ривожлантириш Концепциясида белгиланган асосий

йўналишлар:

- фермер хўжалиklarининг тўлиқ иқтисодий ва молиявий мустақиллигини таъминлайдиган ва фермер хўжалиklarига узоқ муддатли ижарага берилган ер ресурсларидан мақсадли, оқилона ва самарали фойдаланишни рағбатлантирадиган ҳуқуқий шарт-шароитлар ва кафолатларни яратиш;

- фермер хўжалиklarининг бошқа корхона ва ташкилотлар билан шартномавий муносабатларини тенглик асосида рияз этилишини назорат қилиш;

- фермерларнинг тадбиркорлик эркинлиги ва ҳуқуқларини ҳар томонлама муҳофаза этиш, қонунда кўрсатилган ҳуқуқлари бузилишига ва ички фаолиятига аралашувнинг ҳар қандай кўринишига йўл қўймаслик;

- қишлоқ хўжалиги маҳсулотлари етиштиришни молиялаштиришнинг бозор тамойилларига жавоб берадиган услуб ва шакллари шакллантириш;

- молиявий маблағлардан фойдаланишда фермер хўжалиklarининг мустақиллигини, барча харажатларни ўз даромадлари ҳисобига қоплашни таъминлайдиган ишончли тизимни шакллантириш;

- тижорат банклари ҳамда бюджетдан ташқари жамғармаларнинг фермерликни ривожлантиришга йўналтираётган кредит ресурсларини кўпайтиришни ҳар томонлама рағбатлантириш;

- кредит таваккалчилигини суғурталовчи институционал тузилмаларни кенг ривожлантириш;

- бозор шароитида бизнесни бошқариш кўникмаларига эга бўлган фермер хўжалиklари раҳбарлари ва мутахассисларини тайёрлаш ва қайта тайёрлаш тизимини яратиш;

- қишлоқда фермер хўжалиklarининг эҳтиёжларига қараб, барча зарур хизматларни кўрсата оладиган замонавий ишлаб чиқариш, ижтимоий ва бозор инфратузилмаларини жадал ривожлантириш;

- фермерларнинг барқарор даромад олишлари учун керакли шарт-шароитларни таъминлаш ҳамда қишлоқ хўжалиги ва саноат маҳсулотлари нархлари ўртасидаги мутаносиблик, яъни “баҳолар паритети”ни сақлаб бориш;

- илғор технология ва техникалар билан таъминлаш тизимини такомиллаштириш;

- фермер маҳсулотларини сотишнинг энг мақбул йўллари ишлаб

1.13

Фермер-нинг сифат белгилари

- меҳнатсеварлик;
- ташкилотчилик;
- деҳқончилик маҳорати эга бўлиши керак;
- агрономлик, тупроқшунослик ва агромухандисликдан огоҳлик;
- ташаббускорлик;
- фермер менежерлик қобилиятига эга бўлиши керак. Бозор шароитида жамоани бошқариш маҳорати ва санъати эга бўлиш, янги иш ўринларини яратиш, фермер хўжалигини бошқариш стратегияларини аниқлаш қобилияти ривожланган бўлиши лозим;
- янгиликка интилувчанлик, наворотчилик. Янги техника ва технологиялар, янги агробизнес ғоялар, янги турдаги маҳсулот ва хизматларни яратиш ва амалда қўллаш;
- таваккалчиликка баҳо бериш қобилияти ривожланган бўлиши керак. Фермерлик билан шуғулланиш жараёнида вужудга келадиган хавф-хатарларни олдиндан сезиб, уларни бартараф этиш чора-тадбирларини кўриш;
- маркетинг қоидаларини, бозоршуносликни яхши ўзлаштирган бўлиши лозим. Маркетинг тамойиллари, функциялари, қоидалари, усул ва услубларини фермерлик фаолиятида қўллаш;
- масъулиятни ўз зиммасиги олиш. Компьютер саводхонлиги;
- маънавий комиллик;
- агроиқтисодий билимдонлик.

1.14

“Деҳқон хўжалиги тўғрисида”ги Ўзбекистон Республикасининг 1998 йил 30 апрелда қабул қилинган қонунининг 1-моддасида деҳқон хўжалигига қуйидагича таъриф берилган: “Деҳқон хўжалиги оилавий майда товар хўжалиги бўлиб, оила аъзоларининг шахсий меҳнати асосида, мерос қилиб қолдириладиган умрбод эгалик қилиш учун оила бошлиғига берилган томорқа ер участкасида қишлоқ хўжалиги маҳсулоти етиштиради ва реализация қилади”.-деб таъкидланган

1.15

## Дехқон хўжалиқларининг хусусиятлари

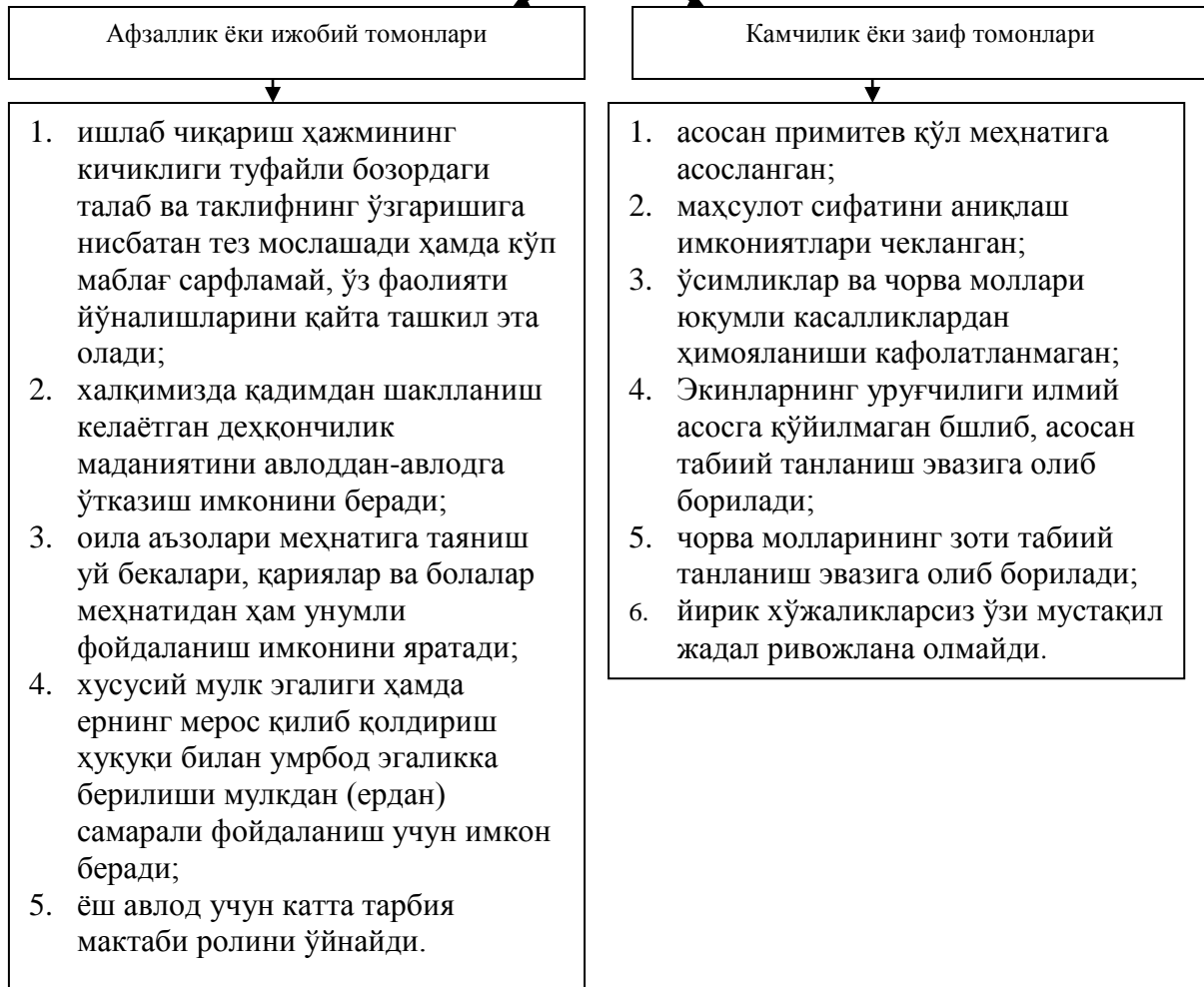

**Дехқон хўжалиklarининг юридик мақомга эга бўлиш тартиби**  
(улар туман ҳокимлиги қошидаги Инспекцияга қуйидаги ҳужжатларни тақдим этиши лозим:)

Ариза.

Қишлоқ хўжалиги кооперативи (ширкат хўжалиги) умумий йиғилишининг ёки бошқа қишлоқ хўжалиги корхонаси олий бошқарув органи ёки иш берувчиси (маъмурияти)нинг дехқон хўжалгини ташкил этиш тўғрисидаги қарори.

3. Нотариал тасдиқланган Низомнинг иккита асл нусхаси.
4. Ваколатли шахар (туман) ҳокимияти органлари томонидан берилган хўжалик номини тасдиқловчи ҳужжат.
5. Ҳокимият қарори билан ташкил этилган танлов комиссиясининг ер участкаси бериш ҳақидаги қарори.
6. Муҳр ва штампнинг уч нусхадаги эскизи.

**Юридик шахс мақомига эга бўлмаган дехқон хўжалигини давлат рўйхатидан ўтказиш учун бериладиган аризага қуйидагилар илова қилинади:**

1. Қишлоқ хўжалиги кооперативи (ширкат хўжалиги) умумий йиғилишининг ёки бошқа қишлоқ хўжалиги корхонаси бошқарув органи ёки иш берувчиси (маъмурияти)нинг дехқон хўжалигини ташкил этиш тўғрисидаги қарори.
2. Паспорт нусхаси.

Кишлоқ хўжалигини ривожлантиришнинг асосий йўналишлари

1. Соҳанинг ҳуқуқий базасини янада такомиллаштириш;
2. Мулкий муносабатларни янада такомиллаштириш (эркинлаштириш, хусусийлаштиришни чуқурлаштириш, ўз маҳсулотини тўлиқ тасарруф этиш, кўчмас мулк бозорини ривожлантириш ва бошқалар);
3. Ишлаб чиқариш потенциалидан (меҳнат ресурслари, ер фонди, асосий васиталари, айланма маблағлардан) фойдаланиш самарадорлигини ошириш;
4. Фан, техника ва технологиянинг энг илғор ютуқларини ишлаб чиқаришга жорий этиш;
5. Соҳанинг инвестицион жозибадорлигини ошириш;
6. Тармоқнинг ташқи иқтисодий алоқаларини кенгайтириш, унинг экспорт салоҳиятини ошириш;
7. Тармоқ субъектларига хизмат кўрсатувчи инфратузилмаларни ривожлантириш;
8. Тармоқнинг объектив хусусиятларидан келиб чиқиб уни давлат томонидан тартибга солиш ва қўллаб қувватлашни мўътадиллаштириш;
9. Чуқур билимга, тажриба ва кўникмага эга бўлган кадрларни тайёрлаш тизимини ривожлантириш;
10. Моддий ва маънавий манфаатдорликни ривожлантириш.
11. Сифатли техника ва кимёвий воситалар, маъданли ўғитларни яратиш ва соҳага етказиб бериш;
12. Соҳада ишлаб чиқаришни ташкил этиш шакллари такомиллаштириш;
13. Тармоқда бозор талабларини ҳисобга олган ҳолда таркибий ўзгаришларни амалга ошириш ва такомиллаштириш бориш;
14. Уруғчилик ва чорва молари зотини яхшилаш ишларни ривожлантириш ва бошқалар.

## II. ЎҚУВ ТОПШИРИҚЛАР

### 2.1. Уйга вазифа

1. Маъруза матнини очинг ва қишлоқ хўжалигининг ўзига хос хусусиятлари, аҳамияти ва мамлакат иқтисодиётида тутган ўрнига бағишланган (Ҳакимов Р. Агросаноат интеграцияси (маъруза матнлари). Т.: ТДИУ, 2007., 57-69 бетларини) инсерт техникасидан фойдаланган ҳолда бажаринг.

### 2.2.

Инсерт жадвалининг тузилиши ва уни тулдириш қоидаси билан танишадилар.

#### **Инсерт** жадвали:

- маълумотларни системалаштиришни (мустақил ўқиш/ маъруза эшитиш жараёнида олинган), уни тасдиқлаш, аниқлаштириш ёки рад этиш; қабул қилинаётган маълумотнинг тушунарлилигини назорат қилиш, аввал эгалланган маълумотни янгиси билан боғлаш қобилиятларини шакллантиришни таъминлайди;
- ўқув маълумотини мустақил ўргангандан сўнг қўлланилади.

Ўқиш жараёнида олинган маълумотларни индивидуал ҳолда системалаштирадилар;  
 Матнда қўйилган белгилар асосида жадвал устунларини тўлдирадилар:  
 ” - ҳақидаги билимларимга жавоб беради;  
 - ҳақидаги билимларимга қарама-қарши;  
 ” - янги маълумотлар  
 ” - тушунарсиз (аниқлаштириш, тўлдиришни талаб қилади) маълумот.

#### Инсерт жадвали

V	+	-	?

### III. МАЪЛУМОТЛИ-АХБОРОТ МАТЕРИАЛЛАР

#### 3.1. Талаба фаолиятини баҳолаш мезонлари

Талабалар	Жавоб-нинг тўталиги (1,0)	Тақдимотнинг кўргазмаллиги (0,5)	Иштирокчиларининг фаоллиги (0,5)	Балларнинг умумий ҳажми	Баҳоси
1-гуруҳ					
2-гуруҳ					
3-гуруҳ					

Қўйилган баҳо – гуруҳдаги ҳар бир талабанинг баҳоси ҳисобланади.

1,5 – 2 балл - «аъло»

1,0 – 1,4 балл - «яхши»

0,5 – 0,9 балл - «қониқарли»

0 - 0,4 балл - «қониқарсиз»

### IV. ЎЗ-ЎЗИНИ НАЗОРАТ ҚИЛИШ УЧУН МАТЕРИАЛЛАР:

#### 4.1. Такрорлаш учун савол ва топшириқлар:

1. Қишлоқ хўжалиги нама сабабдан Агросаноат мажмуасининг асосий бўғини ҳисобланади?
2. Қишлоқ хўжалигининг ўзига хос хусусиятларини санаб беринг.
3. Республикада қишлоқ хўжалигида ишлаб чиқаришни ташкил этишнинг асосий шакллари айтинг.
4. Республикада қишлоқ хўжалигини ривожлантиришнинг асосий йўналишларини белгиланг.
5. Фермер хўжаликларининг ташкилий иқтисодий асосларини ёритиб беринг.
6. Деҳқон хўжаликларининг ташкилий иқтисодий асосларини ёритиб беринг.
7. Ширкатлар хўжаликларининг ташкилий иқтисодий асосларини ёритиб беринг.

#### 7.2. Билимларни чуқурлаштириш ва кенгайтиришга асосланган семинар машғулоти бўйича режа - топшириқ ва ўқув услубий материаллар (1-2-машғулот)

<i>семинар машғулоти режаси:</i>	
1. Қишлоқ хўжалиги – Агросаноат мажмуасининг асосий бўғини ва унинг ўзига хос хусусиятлари.	
2. Қишлоқ хўжалигида ишлаб чиқаришни ташкил этишнинг асосий шакллари.	
3. Худудлар бўйича қишлоқ хўжалик маҳсулотлари ишлаб чиқаришнинг ҳажми қайта ишлаш тармоқлари корхоналарининг жойлашишига ва ривожланишига асос бўлиши.	
4. Қишлоқ хўжалигида ишлаб чиқариш жараёнларининг саноатлашиши уни қайта ишлаш тармоқлари билан интеграциялашувининг асоси.	
5. Қишлоқ хўжалиги мамлакатни озиқ овқат фондиди шакиллантиришидаги аҳамияти.	
<i>Машғулотнинг мақсади:</i>	Талабаларга қишлоқ хўжалиги – Агросаноат мажмуасининг асосий бўғини ва унинг ўзига хос хусусиятлари. Қишлоқ хўжалигида ишлаб чиқаришни ташкил этишнинг асосий шакллари.



	<p>Худудлар бўйича қишлоқ хўжалик маҳсулотлари ишлаб чиқаришнинг ҳажми қайта ишлаш тармоқлари корхоналарининг жойлашишига ва ривожланишига асос бўлиши. Қишлоқ хўжалигида ишлаб чиқариш жараёнларининг саноатлашиши уни қайта ишлаш тармоқлари билан интеграциялашувининг асоси. Қишлоқ хўжалиги мамлакатни озиқ овқат фондини шакиллантиришидаги аҳамияти, уларнинг республикада ривожланиш тенденциялари, мавжуд муаммолари ва уларнинг оптимал ечимлари тўғрисида билимлар бериш.</p>	
<p><b>Талабанинг ўқув фаолияти натижалари:</b></p> <p>Қишлоқ хўжалиги Агросаноат мажмуасининг асосий бўғини ва унинг ўзига хос хусусиятлари ҳақида тушунчага эга бўлинади;</p> <p>Қишлоқ хўжалигининг иқтисодий-иҷтимоий ҳолати ёритади;</p> <p>Ширкат хўжаликлари ҳақида ахборотга эга бўлинади;</p> <p>Дехқон ва фермер хўжаликларининг асосий хусусиятларини кўрсатиб ўтади.</p> <p>Қишлоқ хўжалигининг иқтисодий-иҷтимоий самарадорлигини ошириш йўллари ҳақида маълумотга эга бўлинади.</p>		
<p><b>Мустақил ўрганиш учун топшириқлар:</b></p> <ol style="list-style-type: none"> <li>1. Маъруза матни билан танишиб чиқинг ва саволларга жавоб беринг. Эслатма: 3.1-га қаранг.</li> <li>2. Гуруҳларда ишлаш қоидаси билан танишиб чиқинг. Эслатма: 2.1, 2.2., 2.3.-га қаранг.</li> <li>3. Ўқув топшириқларни бажаришга тайёрланинг. Эслатма: 1.1.-га қаранг.</li> <li>4. Мавзу бўйича топшириққа тайёрланинг. Эслатма: 3.2.-га қаранг.</li> </ol>		
<p><b>Назорат шакли:</b> Оғзаки назорат, савол-жавоб ва ўз-ўзини назорат қилиш.</p>	<p><b>Максимал балл: 2 б.</b> <b>Талабага қўйилган балл:</b> _____</p>	<p><b>Ўқитувчи имзоси:</b> _____</p>

# ЎҚУВ УСЛУБИЙ МАТЕРИАЛЛАР

## I. ЎҚУВ ТОПШИРИҚЛАР

### 1-топшириқ

Савол юзасидан фикрларингизни билдиринг ва фикрларингизни асосланг.

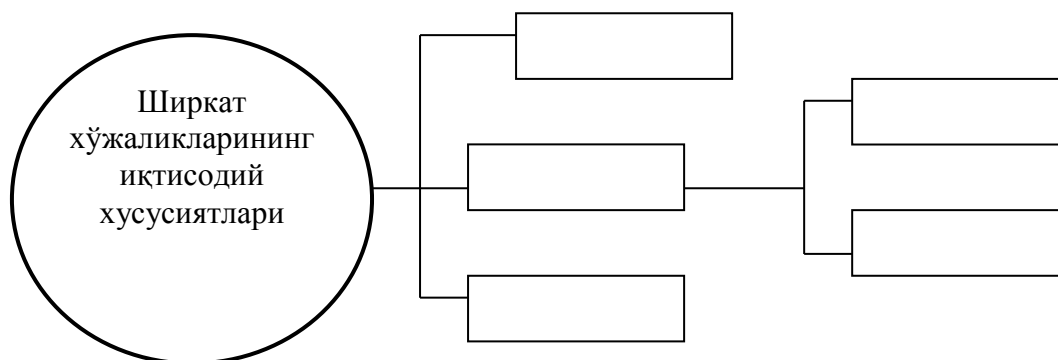

### 2-топшириқ

Савол юзасидан фикрларингизни билдиринг ва фикрларингизни асосланг.

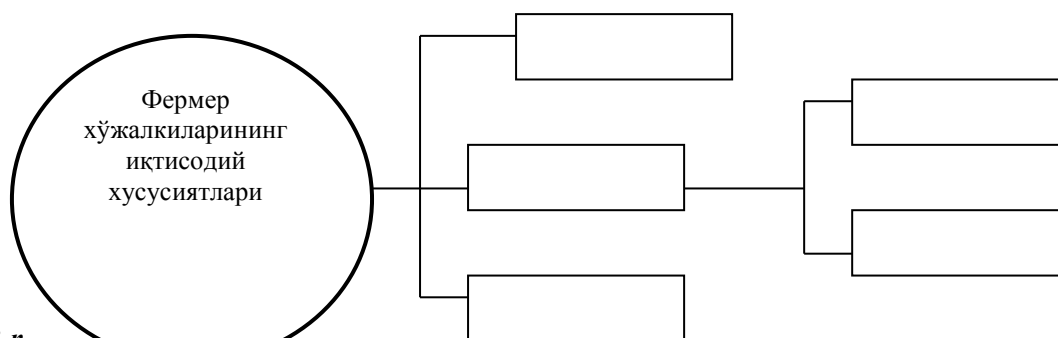

### 3-п

Савол юзасидан фикрларингизни билдиринг ва фикрларингизни асосланг.

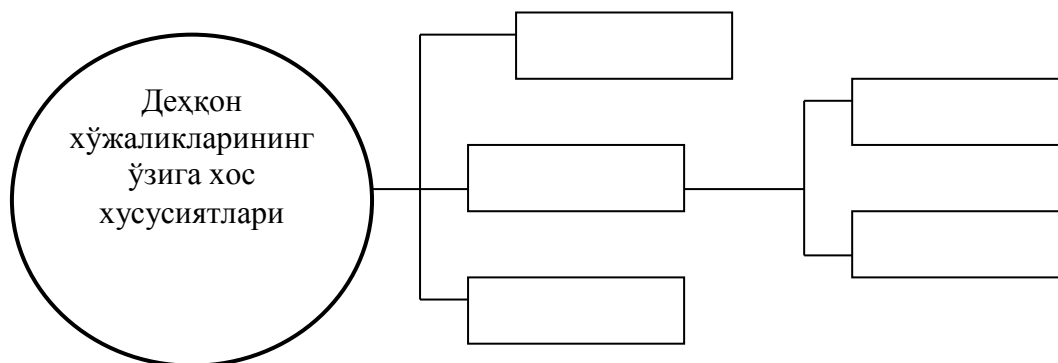

## II. МАЪЛУМОТЛИ-АХБОРОТ МАТЕРИАЛЛАР

2.1. Категориал обзор ўтказиш қоидалари

**1. Гуруҳда мавзу бўйича ақлий хужум ўтказинг ва барча фикрларни ёзиб олинг.**

**2. Олинган маълумотларни қандайдир белгилар бўйича бирлаштирадиган ғоя ёки категорияларни топинг.**

**3. Категорияларни қоғоз варағида ёзинг ва ақлий хужум вақтида олинган маълумотларни мос категориялар бўйича тақсимланг.**

**4. Тақсимлаш вақтида баъзи категорияларни номини ўзгартириш ёки янгиларини қўшиш мумкин.**

**5. Категориал жадвал тузинг.**

Мавзу: турлари / хусусиятлари / сифатлари			
1-чи	2-чи	3-чи	n-чи

Категориал обзор ўтказиш учун мавзулар

1. Ширкат хўжаликлари ва унинг иқтисодий таснифи..
2. Фермер хўжаликлари, унинг аҳамияти.
3. Дехқон хўжалиklarининг АСМ да тутган ўрни, аҳамияти.

2.2. Гуруҳлар ишини баҳолаш кўрсаткичлари ва меъзонлари

Семинарда талаба олиши мумкин бўлган максимал балл – 2балл. 1,5-2балл – «аъло», 1-1,5балл – «яхши», 0,5-1балл – «қониқарли», 0-0,5балл «қониқарсиз».

Гуруҳ	баҳолаш кўрсаткичлари ва меъзонлари			
	Жадвал тўғри тузилган	Аниқ жавоб	Хулоса келтирилган	Жами баллар
	0,8	0,6	0,6	2,0
1				
2				
3				

### 2.3.«Каскад» техникаси

Ушбу технология ғоялар тизимини ишлаб чиқишга кўмак беради: Асосий мақсади: аниқ ва ижодий фикрлаш қобилиятини фаоллаштириш.

Савол юзасидан фикрларингизни билдиринг ва фикрларингизни асосланг.

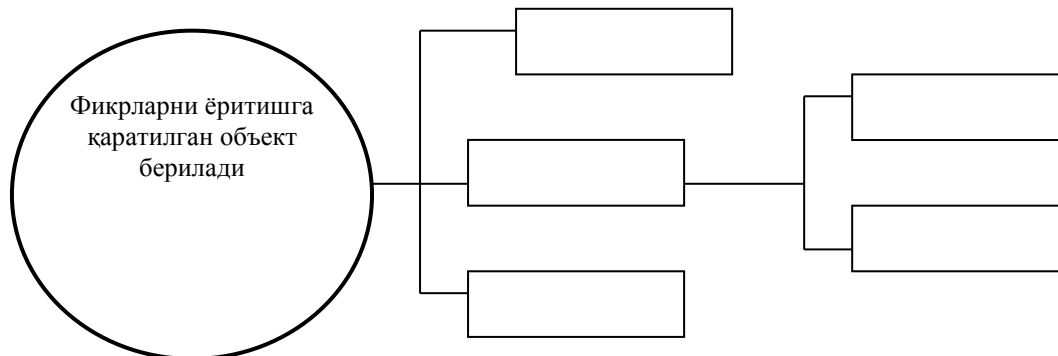

### III. ЎЗ-ЎЗИНИ НАЗОРАТ ҚИЛИШ УЧУН МАТЕРИАЛЛАР

#### 3.1. Назорат учун саволлар ва топшириқлар:

1. Бозор муносабати шароитида қишлоқ хўжалигининг аҳамияти қандай?
2. Қишлоқ хўжалигининг қандай ўзига хос хусусиятларини биласиз?
3. Қишлоқ хўжалида амалга оширилаётган ислохотларнинг асосийларини айтинг.
4. Ширкат хўжаликлари деганда нимани тушунасиз?
5. Фермер хўжаликларига таъриф беринг.
6. Бугунги кунда республикамизда нечта фермер хўжаликлари мавжуд?
7. Деҳқон хўжаликлари деганда нимани тушунасиз?
8. Қишлоқ хўжалиги инфратузилмасини ривожлантиришнинг оптимал усули Сизнингча қандай?

#### 3.2. Т-схемани тўлдириш

Т-схема. Фермер хўжаликларининг истиқболли ривожланишида мавжуд шарт-шароитлар	
Қониқарли шарт-шароитлар	Қониқарсиз шарт-шароитлар

<b>8-МАНЗУ</b>	<b>Дон маҳсулотлари етиштириш ва қайта ишлаш корхоналари ўртасидаги интеграцион алоқалар.</b>
----------------	---

8.1. Маълумотли – кўргазмали маъруза бўйича режа топшириқ ва ўқув-услубий хужжатлар (4 соат).

<p><b>Маъруза режаси:</b></p> <p style="text-align: center;"><b>1-амалий машғулот</b></p> <p>1. Дон маҳсулотлари, дон маҳсулотларини етиштириш уларнинг турлари ва хусусиятлари.</p>
--

2. Дон маҳсулотининг ахоли истеъмолидаги ўрни. Дон маҳсулотларининг сифат кўрсаткичлари.

3. Дон маҳсулотини қайта ишлаш корхоналари ва уларнинг хусусиятлари.

### **2-амалий машғулот**

1. Ғаллачилик мажмуаси унинг таркиби, таркибий соҳалари ўртасидаги ўзаро иқтисодий алоқалар.

2. Ғаллачилик Агросаноат мажмуасини ривожланишида инфратузилманинг аҳамияти.

3. Ғаллачилик Агросаноат мажмуасида маҳсулот етиштириш, сақлаш, қайта ишлаш ва тайёр маҳсулотни истеъмолчиларга етказиб бериш тизими.

4. Ғаллачилик Агросаноат мажмуасида инновацион технологиялар.

*Машғулотнинг мақсади:*

Дон маҳсулотлари, дон маҳсулотларини етиштириш уларнинг турлари ва хусусиятлари. Дон маҳсулотининг ахоли истеъмолидаги ўрни. Дон маҳсулотларининг сифат кўрсаткичлари. Дон маҳсулотини қайта ишлаш корхоналари ва уларнинг хусусиятлари. Ғаллачилик мажмуаси унинг таркиби, таркибий соҳалари ўртасидаги ўзаро иқтисодий алоқалар. Ғаллачилик Агросаноат мажмуасини ривожланишида инфратузилманинг аҳамияти. Ғаллачилик Агросаноат мажмуасида маҳсулот етиштириш, сақлаш, қайта ишлаш ва тайёр маҳсулотни истеъмолчиларга етказиб бериш тизими. Ғаллачилик Агросаноат мажмуасида инновацион технологиялар ва самарадорлик кўрсаткичлари ва бошқа масалалар ҳақида тушунча бериш.

*Талабанинг ўқув фаолияти натижалари:*

1. Дон маҳсулотлари, дон маҳсулотларини етиштириш уларнинг турлари ва хусусиятлари.

2. Дон маҳсулотининг ахоли истеъмолидаги ўрни. Дон маҳсулотларининг сифат кўрсаткичлари.

3. Дон маҳсулотини қайта ишлаш корхоналари ва уларнинг хусусиятлари.

4. Ғаллачилик мажмуаси унинг таркиби, таркибий соҳалари ўртасидаги ўзаро иқтисодий алоқалар.

5. Ғаллачилик Агросаноат мажмуасини ривожланишида инфратузилманинг аҳамияти.

6. Ғаллачилик Агросаноат мажмуасида маҳсулот етиштириш, сақлаш, қайта ишлаш ва тайёр маҳсулотни истеъмолчиларга етказиб бериш тизими.

7. Ғаллачилик Агросаноат мажмуасида инновацион технологиялар.

*Мустақил ўрганиш учун топшириқлар:*

1. Маърузани матни билан танишиб чиқинг ва саволларга жавоб беринг. Эслатма: 3.1-га қаранг. 2. Ўқув хужжатлар билан танишиб чиқинг. Эслатма: 1.1, 1.2, 1.3, 1.4. ва 1.5.-га қаранг. 3. Ўқув топшириқлар билан танишиб чиқинг. Эслатма: 2.1, 2.2.-га қаранг. 4. Ўқув топшириқларни бажаришга тайёрланинг. Эслатма: 3.1, 3.2-га қаранг.		
<b>Назорат шакли:</b> Оғзаки назорат, савол-жавоб ва ўз-ўзини назорат қилиш.	<b>Максимал балл: 2</b> <b>Талабага қўйилган балл:</b> _____	<b>Ўқитувчи имзоси:</b> _____

## ЎҚУВ-УСЛУБИЙ МАТЕРИАЛЛАР

### I. МАЪЛУМОТЛИ-АХБОРОТ МАТЕРИАЛЛАР

#### 2.1. ИНСЕРТ ТЕХНИКАСИ

Инсерт жадвалининг тузилиши ва уни тулдириш қоидаси билан танишадилар.



**Инсерт** жадвали:  
 - маълумотларни системалашти-ришни (мустақил ўқиш/ маъруза эшитиш жараёнида олинган), уни тасдиқлаш, аниқлаштириш ёки рад этиш; қабул қилинаётган маълумотнинг тушунарлилигини назорат қилиш, аввал эгалланган маълумотни янгиси билан боғлаш қобилиятларини шакллан тиришни таъминлайди;  
 -ўқув маълумотини мустақил ўргангандан сўнг қўлланилади.



Ўқиш жараёнида олинган маълумотларни индивидуал ҳолда системалаштирадилар;  
 Матнда қўйилган белгилар асосида жадвал устунларини тўлдирадилар:  
 - ҳақидаги билимларимга жавоб беради;  
 - ҳақидаги билимларимга қарама-қарши;  
 - янги маълумотлар  
 – тушунарсиз (аниқлаштириш, тўлдиришни талаб қилади) маълумот.

#### Инсерт жадвали

V	+	-	?

#### 2.2.Мавзунини ўрганиш учун адабиётлар рўйхати

<b>Мавзунини ўрганиш учун адабиётлар рўйхати</b>	
1.	Каримов И.А. Ўзбекистон буюк келажак сари. – Т.: “Ўзбекистон”, 1999-486б.
2.	Каримов И.А. Озод ва обод Ватан, эркин ва фаравон ҳаёт пировард мақсадимиз. – Т.: “Ўзбекистон”, 2000- 486б.
3.	Каримов И.А. Ватан равнақи учун ҳар биримиз масъулмиз. – Т.: “Ўзбекистон”, 2001- 486б.
4.	Экономика отаслей АПК/ ИА.Минаков, Н.И, Куликов, О.В. Соколов и др.; Под ред. И.А.Минакова.-М.: КолосС, 2004.-464 с.
5.	Ҳакимов Р., Отақулов М., Юсупов Э., Юсупов М. Агросаноат мажмуаси иктисодиёти. – (ўқув кўланма) -Т.: ТДИУ 2004. – 160 б.
6.	Серова Е.В. Аграрная экономика: Учебник для студентов экономических вузов, факультетов и специальностей. –М.: Издательство ГУ ВЭШ, 1999. – 480 с.

1. Дон маҳсулотлари, дон маҳсулотларини етиштириш уларнинг турлари ва хусусиятлари.
2. Дон маҳсулотининг ахоли истеъмолидаги ўрни. Дон маҳсулотларининг сифат кўрсаткичлари.
3. Дон маҳсулотини қайта ишлаш корхоналари ва уларнинг хусусиятлари.
4. Ғаллачилик мажмуаси унинг таркиби, таркибий соҳалари ўртасидаги ўзаро иқтисодий алоқалар.
5. Ғаллачилик Агросаноат мажмуасини ривожланишида инфратузилманинг аҳамияти.
6. Ғаллачилик Агросаноат мажмуасида маҳсулот етиштириш, сақлаш, қайта ишлаш ва тайёр маҳсулотни истеъмолчиларга етказиб бериш тизими.
7. Ғаллачилик Агросаноат мажмуасида инновацион технологиялар.

### *3.2. Уй вазифаси*

1. Инсерт техникадан фойдаланган ҳолда кейинги машғулотга тайёргарлик кўриб келинг.
2. Мавзуга оид энг сўнгги маълумотлардан фойдаланган ҳолда матн тайёрлаб келинг.

### *8.2. Амалий масалаларни ечиш орқали билимларни чуқурлаштириш ва кенгайтириш бўйича семинар машғулотни бўйича режа - топшириқ ва ўқув услубий материаллар (1-2 машғулот)*

<i>Маъруза режаси:</i>	
<b>1-амалий машғулот</b>	
<ol style="list-style-type: none"> <li>1. Дон маҳсулотлари, дон маҳсулотларини етиштириш уларнинг турлари ва хусусиятлари.</li> <li>2. Дон маҳсулотининг ахоли истеъмолидаги ўрни. Дон маҳсулотларининг сифат кўрсаткичлари.</li> <li>3. Дон маҳсулотини қайта ишлаш корхоналари ва уларнинг хусусиятлари.</li> </ol>	
<b>2-амалий машғулот</b>	
<ol style="list-style-type: none"> <li>1. Ғаллачилик мажмуаси унинг таркиби, таркибий соҳалари ўртасидаги ўзаро иқтисодий алоқалар.</li> <li>2. Ғаллачилик Агросаноат мажмуасини ривожланишида инфратузилманинг аҳамияти.</li> <li>3. Ғаллачилик Агросаноат мажмуасида маҳсулот етиштириш, сақлаш, қайта ишлаш ва тайёр маҳсулотни истеъмолчиларга етказиб бериш тизими.</li> <li>4. Ғаллачилик Агросаноат мажмуасида инновацион технологиялар.</li> </ol>	
<i>Машғулотнинг мақсади:</i>	<p>Дон маҳсулотлари, дон маҳсулотларини етиштириш уларнинг турлари ва хусусиятлари. Дон маҳсулотининг ахоли истеъмолидаги ўрни. Дон маҳсулотларининг сифат кўрсаткичлари. Дон маҳсулотини қайта ишлаш корхоналари ва уларнинг хусусиятлари. Ғаллачилик мажмуаси унинг таркиби, таркибий соҳалари ўртасидаги ўзаро иқтисодий алоқалар. Ғаллачилик Агросаноат мажмуасини ривожланишида инфратузилманинг аҳамияти. Ғаллачилик Агросаноат мажмуасида маҳсулот етиштириш, сақлаш, қайта ишлаш ва тайёр</p>

<p>маҳсулотни истеъмолчиларга етказиб бериш тизими. Ғаллачилик Агросаноат мажмуасида инновацион технологиялар ва самарадорлик кўрсаткичлари ва бошқа масалалар ҳақида тушунча бериш.</p>		
<p><b>Талабанинг ўқув фаолияти натижалари:</b>  Дон маҳсулотлари, дон маҳсулотларини етиштириш уларнинг турлари ва хусусиятлари.  Дон маҳсулотининг аҳоли истеъмолидаги ўрни. Дон маҳсулотларининг сифат кўрсаткичлари.  Дон маҳсулотини қайта ишлаш корхоналари ва уларнинг хусусиятлари.  Ғаллачилик мажмуаси унинг таркиби, таркибий соҳалари ўртасидаги ўзаро иқтисодий алоқалар.  Ғаллачилик Агросаноат мажмуасини ривожланишида инфратузилманинг аҳамияти.  Ғаллачилик Агросаноат мажмуасида маҳсулот етиштириш, сақлаш, қайта ишлаш ва тайёр маҳсулотни истеъмолчиларга етказиб бериш тизими.  Ғаллачилик Агросаноат мажмуасида инновацион технологиялар.</p>		
<p><b>Мустақил ўрганиш учун топшириқлар:</b>  1. Маъруза матни билан танишиб чиқинг ва саволларга жавоб беринг.  Эслатма: 3.1-га қаранг.  2. Гуруҳларда ишлаш қоидаси билан танишиб чиқинг.  Эслатма: 2.1, 2.2., 2.3., 2.4., 2.5. ва 2.6.-га қаранг.  3. Ўқув топшириқларни бажаришга тайёрланинг.  Эслатма: 1.1, 1.2.-га қаранг.  4. Мавзу бўйича саволларга тайёрланинг.  Эслатма: 3.1.-га қаранг.</p>		
<p><b>Назорат шакли:</b>  Оғзаки назорат, савол-жавоб ва ўз-ўзини назорат қилиш.</p>	<p><b>Максимал балл:</b> 2 б.  <b>Талабага қўйилган балл:</b> _____</p>	<p><b>Ўқитувчи имзоси:</b> _____</p>

**ЎҚУВ УСЛУБИЙ МАТЕРИАЛЛАР  
I. ЎҚУВ ТОПШИРИҚЛАР  
1-гурух**

1-вазифа. Тест

**Ўзбекистон Республикас неча млн. гектар ер майдонига эга?**

- А) 444,7 млн.га;
- Б) 447,4 млн.га;
- В) 474,4 млн.га;
- Г) 144,7 млн.га.

2-вазифа

**Республикамизда ердан фойдаланиш самарадорлиги қандай? Экинлар тури ва миқдорига кўра қандай?**

**Жавобингизда конкрет мисоллар келтиринг**

3-вазифа

**Бугунги кунда ерларни хусусийлаштирилиши қандай афзалликларга ва ноқулайликларга эга?**

(Уларнинг ижобий ва салбий томонларини жадвал кўринишида беринг)

<i>Салбий томонлари</i>	<i>Ижобий томонлари</i>

2-гурух

1-Вазифа. Тест



Ўзбекистон қишлоқ хўжалигига яроқли ер майдонларининг неча фоизи ҳайдаладиган ерлар тоифасига киради?

- А) 14%;
- Б) 15%;
- В) 16%;
- Г) 17%.

2-вазифа.

*Мавжуд ер ресурслари талабни қондира оладими? Нега?*

### Жавобингизда конкрет мисоллар келтиринг

3-вазифа.

*Ширкат хўжаликларининг маълум қисмини фермер хўжалкилаига айлантирилишига зарурат нимада деб ўйлайсиз?*

(Уларнинг ижобий ва салбий томонларини жадвал кўринишида беринг)

<i>Ижобий томонлари</i>	<i>Салбий томонлари</i>

### 3-гурух

1-Вазифа. Тест

*Мамлакатимизда лалмикор ерлар неча гектарни ташкил этади?*

- А) 447,4 млн.га;
- Б) 6,6 млн.га;
- В) 6,7 млн.га;
- Г) 8,8 млн.га.

2-вазифа.

*Республикамик қишлоқ хўжалиги ва ердан фойдаланиш даражаси ва самарадорлиги бугунги кунда қандай аҳволда?*

*Жавобингизни конкрет мисолда тушунтиринг.*

3-вазифа.

*Дехқон хўжаликларининг АСМ да тутган ўрни қандай?*

(Уларнинг ижобий ва салбий томонларини жадвал кўринишида беринг)

<i>Ижобий томонлари</i>	<i>Салбий томонлари</i>

## 1.2. Муаммоли вазифа

### *Вазият.*

Мамлакат қишлоқ хўжалигидаги жами ер майдони 400 млн.га. Шундан 250 млн.га қишлоқ хўжалиги учун тайин этилган ер майдони, Мамлакатдаги мавжуд ер майдони қуйидагилар билан характерланади:

2007 йилда:

-150 млн.га ҳайдаладиган ер майдонига киритилади.

Аммо,

-ҳар йили 2000 гектар ер чўллашмоқда.

-ҳар йили 1500 гектар ер ўзлаштирилмоқда.

### *Вазифа.*

1. Дон маҳсулотлари, дон маҳсулотларини етиштириш уларнинг турлари ва хусусиятларини айтиб беринг.

2. Дон маҳсулотининг аҳоли истеъмолидаги ўрни. Дон маҳсулотларининг сифат кўрсаткичлари қандай.

3. Дон маҳсулотини қайта ишлаш корхоналари ва уларнинг хусусиятлари.

4. Юқоридаги ҳолат иқтисодиётга қандай таъсир қилади.  
 5. Дельфи техникасиадан фойдаланиб энг яхши ғояни танланг.

### Методик кўрсатмалар:

- Масалани индивидуал ўқинг.
- Масалани ечими натижаларини биргаликда муҳокама қилинг
- Муаммони ҳал қилишнинг чораларини индивидуал ўйланг.
- Барча берилган фикрларни биргаликда муҳокама қилинг
- Муаммони якуний ечимини формулировка қилинг ва презентация қоғозида расмийлаштиринг.

## II. МАЪЛУМОТЛИ-АХБОРОТ МАТЕРИАЛЛАР

### 2.1. Баҳолаш кўрсаткичлари ва мезонлари

Гуруҳ	Баҳо	Баҳолаш кўрсаткичлари ва мезонлари			
		Маълумотнинг тўлаллиги	Гуруҳ иштирокчиларининг фаоллиги	Маълумотнинг тақдим этилиши	Жами
	Балл	1,0	0,5	0,5	2
1					
2					
3					

### Гуруҳ ишларини умумлаштирувчи баҳо

Гуруҳ	1	2	3	Жами балл	Баҳо
1					
2					
3					

- 1,5 – 2 балл - «аъло»  
 1,0 – 1,4 балл - «яхши»  
 0,5 – 0,9 балл - «қониқарли»  
 0 - 0,4 балл - «қониқарсиз»

### 2.2. Вазифани бажариш кетма-кетлиги ва регламенти

1. Индивидуал ўқиш-2 минут.
2. Муҳокама қилиш –3 минут.
3. Презентация варағини тайёрлаш- 5 минут.
4. Презентация қилиш –7 минут.
5. Гуруҳлар бошқа гуруҳларни презентациялари вақтида уларни баҳолаш.
6. Баҳолаш натижаларини раҳбарга айтиш.

### 2.3. Семинарда ишлаш тартиби ва регламенти

- Блиц-сўров-15минут;  
 Гуруҳларда ишлаш ва презентацияга тайёрланиш-20 миут;  
 Гуруҳнинг мавзу бўйича ўз нуқтаи-назарини баён этиши-5 минут;  
 Жамоавий муҳокама, хулосаларни шакллантириш- 5 минутгача;

Ўзаро баҳолаш-1минут;  
Индивидуал тест ўтқазиш-5минут.

## 2.4. Муқобил ғояларни баҳолаш варағи (намуна)

Қ	Муқобил ғоялар											
	1 – чи			2 – чи			3 – чи			п- чи		
	Р	Б	К	Р	Б	К	Р	Б	К	Р	Б	К
А	1	2	2	3	4	12						
Б	2	2	4	3	6	18						
В												
Г												
Кўпайтма йиғиндис			30			32						

Бу ерда Қ-қашнашувчи фамилияси;

**Р-ранг бўйича баҳо (1-дан – энг муҳим таклиф, охорги п-гача унчалик муҳим бўлмаган, иккинчи, учинчи ва ҳоказо таклифлар)**

**Б-ғояни амалга оширишниенг тежамлилиги бўйича баллардаги баҳоси (1-энг юқори баллдан, 10-энг паст баллгача);**

**К- кўпайтма РхБ**

## 2.5. Ақлий ҳужум қоидалари

### АҚЛИЙ ҲУЖУМ ҚОИДАЛАРИ:

- Ҳеч қандай ўзаро танқид ва баҳолаш бўлмаслиги керак.
- таклиф қилинаётган ғояга баҳо беришдан сақлан, агар у жуда юқори ва бажарилиш эҳтимоли бўлмаса ҳам – ҳаммасига рухсат берилади.
  - барча келтирилган ғоялар қимматли ва тенг кучли – уларни танқид қилмаслик керак.
  - жавоб бераётганни тўхтатмаслик керак.
  - камчиликларини кўрсатишдан сақланинг.
  - мақсад миқдор ҳисобланади.
  - қанча кўп фикр билдирилса шунча яхши: Янги ва қимматли ғоянинг туғилишига эҳтимол шунчалик кўп бўлади.
  - фикрлар такрорланса эътибор бермаслик керак.
  - очиқ танқидий фикрларни айтишга рухсат бер.
  - пайдо бўлган ғояни агар у сенинг назаринг бўйича қабул қилинган схемага жавоб бермаса ҳам ташлаб юбормаслик керак.
    - ушбу муоммани фақат мавжуд усуллар билан ечиш мумкин деб ўйлама.

## 2.6. Дельфи техникаси

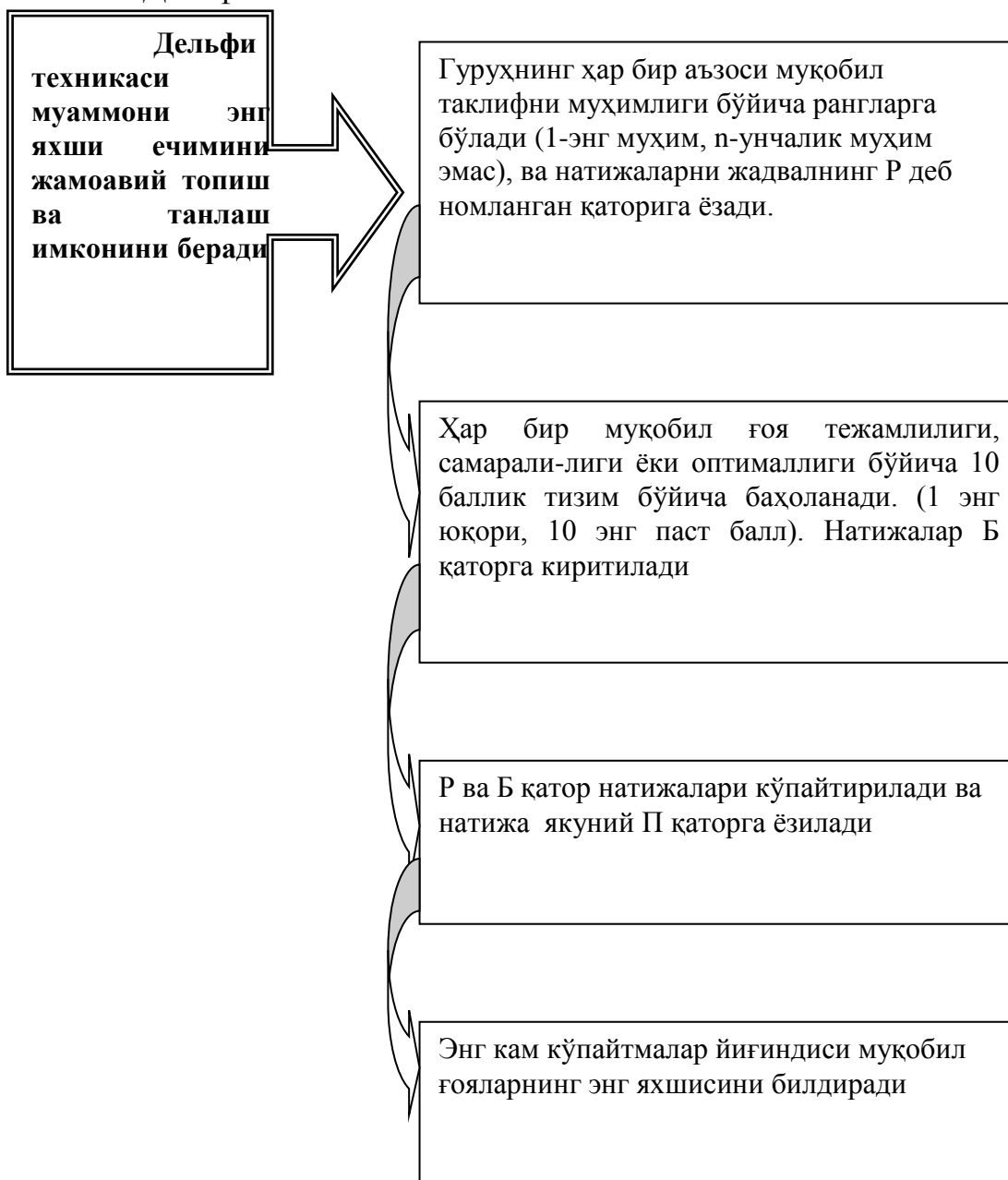

### III. ЎЗ-ЎЗИНИ НАЗОРАТ ҚИЛИШ УЧУН МАТЕРИАЛЛАР

#### 3.1. Блиц- сўров саволлари (укитувчининг варианты):

1. Дон маҳсулотлари, дон маҳсулотларини етиштириш уларнинг турлари ва хусусиятлари.
2. Дон маҳсулотининг ахоли истеъмолидаги ўрни. Дон маҳсулотларининг сифат кўрсаткичлари.
3. Дон маҳсулотини қайта ишлаш корхоналари ва уларнинг хусусиятларини айтиб беринг.

## 9-мавзу. Техника экинлари в уларни қайта ишлаш корхоналари ўртасидаги интергацион муносабатлар (4 соат)

### 1 - машғулот

- 1.Техник экинлар, уларнинг турлари, ўзига хос хусусиятлари.
2. Техник экинларни Ўзбекистонда етиштириш хусусиятлари.
- 3.Техника экинларини етиштириш ва қайта ишлашда инновацион технологиялар ва инвестицион сиёсат.

#### **2 - машғулот**

- 1.Пахтачиллик Агросаноат мажмуаси, унинг таркибий қисмлари ва улар ўртасидаги ўзаро интеграцион алоқалар.
- 2.Пахтачилик Агросаноат мажмуада пахта хомашёсини етиштириш сақлаш, қайта ишлаш ва сотиш тизими.
- 3.Пахтачилик Агросаноат мажмуада ишлаб чиқариш харажатлари маҳсулот таннархи ва самарадорлик кўрсаткичлари.

### **10-мавзу. Мева-сабзавотчилик маҳсулотлари етиштириш ва қайта ишлаш корхоналари ўртасидаги интеграцион муносабатлар (4 соат)**

#### **1 - машғулот**

1. Мева-сабзавот маҳсулотлари, турлари ва саноатбоп бўлган мева-сабзавот маҳсулотлари етиштириш хусусиятлари.
- 2.Мева-сабзавот маҳсулотларини қайта ишловчи корхоналар..
- 3.Мева-сабзавот етиштиришда ва қайта ишлашда инфратузилмани аҳамияти.

#### **2 - машғулот**

1. Мева-сабзавотчилик деҳқон ва фермер хўжаликлари билан қайта ишлаш корхоналари ўртасидаги иқтисодий муносабатлар.
2. Бозор шароитида саноатбоп мева-сабзавот маҳсулотларига нарх белгилаш.
3. Саноатбоп мева-сабзавот маҳсулотларини етиштириш, йиғиб олиш, сақлаш ва қайта ишлаш корхоналарига етказиб бериш харажатлар, маҳсулотларининг таннархи ва иқтисодий самарадорлик кўрсаткичлари.

### **11-мавзу. Чорвачилик маҳсулотларини етиштириш ва қайта ишлаш соҳасида интеграцион алоқалар (4 соат)**

#### **1 - машғулот**

1. Агросаноат интеграциясида чорвачилик тармоғини тутган ўрни.
2. Чорвачилик маҳсулотларини ишлаб чиқариш ва уларнинг турлари, хусусиятлари.
- 3.Чорвачилик маҳсулотларининг аҳоли истеъмолидаги ўрни.

#### **2 - машғулот**

- 4.Ўзбекистонда чорвачилик тармоғини ривожлантириш имкониятлари.
- 5.Чорвачилик маҳсулотларини қайта ишлаш корхоналари ва уларни хусусиятлари.
3. Чорвачилик Агросаноат мажмуасида маҳсулот етиштириш, сақлаш, қайта ишлаш, етказиб бериш тизими.
- 4.Чорвачилик Агросаноат мажмуасида инновацион технологиялар ва инвестицион сиёсат.

## **12-мавзу. Қишлоқ хўжалик маҳсулотларини тайёрлаш, сотиш ва истеъмолчиларга етказиб бериш тизими. (2 соат)**

1.Агросаноат мажмуасининг қишлоқ хўжалик маҳсулотларини тайёрловчи, қайта ишловчи ва истеъмолчиларга етказиб берувчи соҳасининг таркиби.

2. Агросаноат мажмуасининг қишлоқ хўжалик маҳсулотларини тайёрловчи, қайта ишловчи ва истеъмолчиларга етказиб берувчи соҳасининг иқтисодиётда тутган ўрни ва аҳамияти.

3.Соҳага кирувчи тармоқлар ва корхоналарнинг ўзаро интегралашуви ҳамда соҳа иқтисодиётининг самарадорлигини ифодаловчи кўрсаткичлар ва уларни ҳисоблаш усуллари.

4. “Қишлоқ тараққиёти ва фаровонлиги йили” Давлат дастури бўйича мева-сабзавот ва чорва маҳсулотларини қайта ишлаш чора-тадбирларини амалга ошириш.

## **13-мавзу: АСМда Холдинг туридаги вертикал интеграциялашган тузилмалар (4 соат)**

### **1 - машғулот**

1. Агросаноат мажмуасида интеграциялашган тузилмалар уларнинг хусусиятлари.

2. Агросаноат мажмуасида горизонтал ва вертикал интеграциялашган тузилмалар.

3. Агросаноат мажмуасида холдинг компанияси тушунчаси, унинг таркиби ва хусусиятлари.

### **2 - машғулот**

1.Холдинг компаниясининг низоми, бошқарув , қарор қабул қилиш ва молиявий тизими.

2.Холдинг компаниясини ривожланишига, самарадорлигини оширишга таъсир қилувчи омиллар.

3.Холдинг компаниясида инновацион технологиялар ва инвестицион сиёсат.

## **14-мавзу. Агрофирмаларни ташкилий, иқтисодий ва ҳуқуқий асослари (4 соат)**

### **1- машғулот**

1. Агрофирмани ташкилий иқтисодий-ҳуқуқий асослари.

2. Агрофирмани таркибий тузилмалари.

3. Агрофирмани тузиш тартиби.

4. Агрофирма таркибидаги субъектлар ўртасидаги иқтисодий муносабатлар.

### **2 - машғулот**

1.Агрофирма ресурслари ва уларни шакллантириш масалалари.

2.Агрофирма харажатлари ва маҳсулот таннархи уларни пасайтириш йўллари.

3.Агрофирмада инновацион фаолият ва инвестицион сиёсат.

**15-мавзу Агросаноат интеграцияси соҳасидаги чет эл тажрибалари.  
(2 соат)**

1. Агросаноат мажмуасида интеграциялашган тузилмаларни ташкил қилиш ва бошқаришнинг чет эл тажрибаси.

2. Агросаноат тузилмаларининг фаолият юритиш тамойиллари. Агросаноат тузилмаларининг ташкилий хусусиятлари.

3. Агросаноат тузилмаларини ташкил қилиш ва бошқаришнинг Россия Федерацияси, Германия, Хитой ва Европа ҳамжамияти давлатлари тажрибаси

**УЗБЕКИСТОН РЕСПУБЛИКАСИ**  
**ОЛИЙ ВА ЎРТА МАХСУС ТАЪЛИМ**  
**ВАЗИРЛИГИ**

**ЎЗБЕКИСТОН МИЛЛИЙ**  
**УНИВЕРСИТЕТИ**

**АГРОСАНОАТ ИНТЕГРАЦИЯСИ” фанидан мисол ва масалалар тўплами**



## 1-масала

Қуйидаги рақамлардан фойдаланиб:

- ер фондидан фойдаланиш коефсиентини;
- хўжалик экин майдонларини салмоғини;
- фондлардан фойдаланишнинг иқтисодий самарадорлигини;
- ялпи ва соф фойда суммаларини йиллар бўйича аниқлаб уларни таҳлил қилиб хулоса ёзинг.

Кўрсаткичлар	Ўлчов бирлиги	1 й	2 й
Жами ер майдони	га	190	190
Шундан			
Фойдаланган ер:ундан	га	180	183
Пахта экилган ер	га	77	75
Буғдой экилган ер	га	91	93
Жами фонд қиймати	Млн сум	110	130
Ялпи маҳсулот қиймати(пул тушуми)	Млн сум	340	360
Жами ишлаб чиқариш харажатлари	Млн сум	242	259
Жами харажат	Млн сум	8.7	9.6
Давр харажатлари	Млн сум	97	102

## 2-масала

Қуйидаги рақамлардан фойдаланиб:

- суддан фойдаланиш самарадорлиги;
- айланма фондларнинг айланиш коефциенти;
- иш вақти фондидан фойдаланиш коефциентини;
- рентабеллик даражасини йиллар бўйича аниқлаб уларни таҳлил қилиб хулоса ёзинг.

Кўрсаткичлар	Ўлчов бирлиги	1 й	2 й
Жами харажат	Млн сум	205	200
Шундан			
Ишлаб чиқариш харажатлари	Млн сум	176	172
Сарфланган сув миқдори	Млн .м.куб	125	123
Асосий поданинг қиймати	Млн сум	130	145
Асосий подадаги хайвонларни сотишдан тушган пул	Млн сум	51	52
Асосий подага ўтказилган ёш моллар қиймати	Млн сум	20	24
1 кишини ишлаши керак бўлган кун	Киши/кун	270	276
1 кишини ҳақиқатда ишлаган куни	-	252	259
Ялпи маҳсулот қиймати	Млн сум	290	299

### 3- масала

Қуйидаги рақамлардан фойдалланиб ирригация, мелиорацияга сарфланган инвестициянинг иқтисодий самарадорлигини аниқлаб хулосангизни ёзинг:

- ишларнинг механизациялаштирилган даражасини;
- маҳсулотнинг товарлиқ даражасини;
- инвестициянинг иқтисодий самарадорлигини аниқлаб, уларни таҳлил этиб хулоса ёзинг.

Кўрсаткичлар	Ўлчов бирлиги	1 й	2 й
Жами инвестиция суммаси	Млн сум	100	150
Шундан			
Ишга тушурилгани	Млн сум	95	120
Етиштирилган ялпи ҳосил	тонна	280	285
1 тонна маҳсулот таннари	Минг сум	310	300
1 тонна маҳсулот нархи	Минг сум	410	405
Бошқа харажатлар	Минг сум	15	14
Бошқа соҳаларнинг фойдаси	Минг сум	5	6

### 4- масала

Қуйидаги рақамлардан фойдалланиб:

- ишларнинг механизациялаштирилган даражасини;
- маҳсулотнинг товарлиқ даражасини;
- инвестициянинг иқтисодий самарадорлигини аниқлаб, уларни таҳлил этиб хулоса ёзинг.

Кўрсаткичлар	Ўлчов бирлиги	1 й	2 й
Сарфланган инвестиция	Млн сум	120	125
Шундан			
Ишга тушурилгани	Млн сум	110	120
Етиштирилган буғдой	тонна	190	200
Етиштирилган пахта хом ашёси	тонна	220	225
1 ц буғдойнинг тўлиқ таннари	Минг сум	296	312
1 ц пахтанинг тўлиқ таннари	Минг сум	390	410
Машинада терилган пахта миқдори	тонна	36	40
Жами сотилган буғдой	тонна	170	185
Жами экин майдони	га	115	116

### 5- масала

Қуйидаги рақамлардан фойдалланиб:

- 1 та сигирдан соғиб олинган ўртача сут миқдорини;
- экин ҳосилдорлигини;

-ялпи ва соф фойда суммаларини ҳамда рентабеллик даражасини йиллар бўйича аниқлаб, уларни таҳлил этиб хулоса ёзинг.

Кўрсаткичлар	Ўлчов бирлиги	1 й	2 й
Ўртача соғилган сигирлар	бош	20	22
Жами соғиб олинган сут	цент	535	575
Пахта екилган майдон	га	85	83
Етиштирилган пахта хосили	тонна	205	208
Пахта хомашёси сотишдан тушган пул	Млн сум	82.5	84.6
Ишлаб чиқариш харажатлари	Минг сум	50.4	60
Жами харажат суммаси	Минг сум	71.3	70.2
Асосий фонднинг йил бошига қиймати	млн сум	70	75

6- масала

Қуйидаги рақамлардан фойдаланиб:

- Давлат мулкани давлат тасарруфидан чиқариш ва хусусийлаштириш тартибини;
- мехнатни, унумдорликни даражасини;
- махсулотнинг таннархларини аниқлаб, уларни таҳлил этиб хулоса ёзинг.

Давлат мулки 400 млн эди, шундан 200 млн суми жамоа мулкига айлантирилди, 700 млн сум ким ошди савдосига одамларга сотилди, 50 млн суми хусусий корхоналарга сотилди

Кўрсаткичлар	Ўлчов бирлиги	1 й	2 й
Пахтачиликка ишлаган	киши	25	27
Ғаллачиликда	киши	20	21
Ишга тушурилгани	Млн сум	95	120
Етиштирилган пахта хосили	тонна	225	250
Етиштирилган буғдой	тонна	310	300
Жами ишлаб чиқариш харажатлари	Минг сум	410	405
Давр харажатлари	Минг сум	15	14
Жами харажатлар	Минг сум	70.5	72.6

7-масала.

Қуйидаги маълумотлардан фойдаланиб:

- Хўжаликнинг моддий – техника ресурсларининг таркибини;
- Машина – тракторлардан фойдаланиш коэффицентини ҳамда даражасини;
- Фондлар қайтимини ҳамда сиғимини
- Буғдой экин майдонини салмоғини, уни хосилдорлигини аниқлаб таҳлил этиб хулоса ёзинг.

Кўрсаткичлар	Ўлчов бирлиги	Ўртачи	
		1 й	2 й

Хўжаликнинг қишлоқ хўжалик ер майдони	Га	1304	1312
	Га	1105	1126
Жами экин майдони	Га	467	471
Шундан бўғдой экин майдони	Млрд.сўм	11,4	12,9
Хўжаликнинг жами моддий-техник ресурслари қиймати	Млрд.сўм	6,1	7,0
Шундан асосий фондлар қиймати	Млрд.сўм	4,2	4,5
Айланма фондлар қиймати	Млрд.сўм	1,1	1,4
Бошқа фондлар қиймати	Киши	397	391
Меҳнат ресурслари	Дона	11	12
Жами машина – тракторлар сони	Дона	6	7
Шундан тракторлар	Эт га	10810	11006
Уларнинг бажарган ишлари	Дона	10	11
Фойдаланилган машина тракторлар сони	Млрд.сўм	11,6	12,9
Хўжаликнинг ялпи маҳсулоти			

#### 8-Масала

Қуйидаги маълумотлардан фойдаланиб:

- Пахта ҳосилдорлигини;
- Фонд қайтими ва сифимини;
- Айланма фондларнинг айланиш коэффицентини ҳамда айланиш муддатини;
- Ялпи маҳсулот қийматини ўзгаришини аниқлаб таҳлил этиб хулоса ёзинг.

Кўрсаткичлар	Ўлчов бирлиги	Ўртачи	
		1 й	2 й
Қишлоқ хўжалик ерлар майдони	Га	2215	2227
Жами экин майдони	Га	1921	1936
Шундан ғўза экилган майдон	Га	1012	1034
Олинган пахта ялпи ҳосили	Тонна	2540	2730
Хўжаликнинг ялпи маҳсулоти қиймати	Млрд.сўм	19,4	21,6
	Млрд.сўм	14,7	16,1
Асосий фондлар қиймати	Млрд.сўм	19,1	21,4

Хўжаликнинг йиллик пул тушуми	Млрд.сўм	3,2	3,4
Асосий подага ўтказилган ёш хайвонларнинг қиймати	Млрд.сўм	1,9	2,2
Асосий подадаги хайвонларни сотишдан тушган пул	Млрд.сўм	8,3	8,5
Айланма фондларнинг йиллик қолдиқ қиймати			

#### 9-масала

Қуйидаги маълумотлардан фойдаланиб:

Мулкни давлат тасаруфидан чиқариш ва хусусийлаштириш жараёнини ёритинг яъни давлат мулкани, ижара (жамоа) ҳамда хусусий, шахсий мулк қийматларини аниқланг.

Давлат хўжалигининг 1 млрдлик мулки бўлган, шундан 0,35 млрд сўмлигини жамоа хўжалигига 5 йилга ижарага берган, 0,47 млрд сўмлигини ким ошти савдосида сотган, 0,1 млрд сўмлигини ўзининг ходимларига 50% лик нархида берган яъни имтиёзли.

Хўжаликда фондлар сифими ҳамда қайтимини аниқланиш тартибини ҳам ёзинг.

#### 10-масала

Қуйидаги маълумотлардан фойдаланиб:

- Хўжаликнинг фондлар билан таъминланганлик ҳамда асосий фондлардан самарали фойдаланганлик даражаси;
- Экинларнинг салмоғини, ўзгаришини;
- Ялпи махсулотни ўзгаришини аниқлаб таҳлил ёзинг.

Кўрсаткичлар	Ўлчов бирлиги	Ўртачи	
		1 й	2 й
Хўжаликнинг жами ер майдони	Га	2345	2345
Шундан қишлоқ хўжалик ерлари	Га	2104	2109
Ялпи махсулот қиймати	Млрд.сўм	16,4	17,6
Жами экин майдони	Га	1845	1869

Буғдой экилган майдон	Га	812	810
Пахта экилган майдон	Га	924	937
Буғдойнинг ялпи хосили	Тонна	3410	3605
Пахтанинг ялпи хосили	Тонна	2273	2455
Меҳнат ресурслари	Киши	517	505
Хўжаликнинг жами фонди	Млрд.сўм	20,7	22,3
Шундан асосий фондлар қиймати	Млрд.сўм	12,9	15,2

#### 11-масала

Қуйидаги маълумотлардан фойдаланиб:

- Пахта териш жараёнини механизациялашганлик даражасини;
- Давлат мулки неча йилдан сўнг тўлиқ хусусийлаштирилишини;
- Суғориш тизимидан фойдаланиш коэффициентини;
- Пахта экин майдонини салмоғини аниқлаш уларни йиллар бўйича

қийслаб ўз фикр ва хулосангизни ёзинг.

Кўрсаткичлар	Ўлчов бирлиги	Ўртачи	
		1 й	2 й
Жами экин майдони	Га	110	110
Шундан ғўза майдони	Га	55	52
Олинган пахта хом ашёси	Тонна	168	176
Шундан пахта терадиган машинада терилган	Тонна	54	51
Суғориб экиладиган майдон	Га	100	100
Суғориш тизимининг бошида олинган сув	М <sup>3</sup>	1000	1010
Суғориш тизимининг охиригача етиб борган сув миқдори	М <sup>3</sup>	900	940

Давлат мулки 160 млн.сўм унинг хаммаси хусусий корхонага ижарага берилган. Йилик ижара ҳаққи 35 млн.сўм белгиланган

## 12-масала

Қуйидаги рақамлардан фойдаланиб:

- Хўжаликни фондлар билан таъминланганлигини ҳамда меҳнатни фондлар билан қуролланганлик даражасини;
- Ердан фойдаланиш коэффецетини ҳамда самарадорлигини;
- Пахта ялпи хосили қандай йўл эвазига ўзгарганлигини аниқлаб ўзингизнинг фикр хулосангизни ёзинг.

Кўрсаткичлар	Ўлчов бирлиги	Ўртачи	
		1 й	2 й
Жами фойдаланиладиган ер	Га	155	155
Хақиқатда фойдаланилган ер	Га	147	151
Шундан ғўза экилган майдон	Га	78	76
Олинган пахта хом ашёси миқдори	Тонна	236	238
Фойдаланилган фондлар қиймати	Млрд.сўм	87,5	105,1
Жами меҳнат ресурслари	Киши	40	42
Етиштирилган ялпи маҳсулот қиймати	Млрд.сўм	193,1	225,6

**Тузувчи:**

**и.ф.н., доц. Шомансуров Т.Ш..**

**Кафедра мудири:**

**и.ф.н., доц. Умаров К.Ю.**

**ЎЗБЕКИСТОН РЕСПУБЛИКАСИ  
ОЛИЙ ВА ЎРТА МАХСУС ТАЪЛИМ ВАЗИРЛИГИ**

**ЎЗБЕКИСТОН МИЛЛИЙ УНИВЕРСИТЕТИ**

**“АГРОСАНОАТ ИНТЕГРАЦИЯСИ”  
ФАНИДАН УМУМИЙ НАЗОРАТ САВОЛЛАРИ**



- 1.Фаннинг предмети, мақсади ва вазифалари.
- 2.Агросаноат интеграциясининг мазмуни ва ривожлантириш омиллари.
3. Агросаноат интеграцияси турлари ва ташкилий шакллари.
- 4.Агросаноат мажмуаси таркибий тузилмалари ўртасидаги ўзаро иқтисодий алоқалар.
5. Агросаноат мажмуаси тармоқлари учун ишлаб чиқариш воситалари ишлаб чиқарувчи корхоналар ўртасидаги интеграцион алоқалар
6. АСМда сервис хизмати кўрсатиш тизими.
- 7.Қишлоқ хўжалиги қайта ишлаш саноатини хом ашё билан таъминловчи тармоқ сифатида.
8. Дон маҳсулотлари етиштириш ва қайта ишлаш корхоналари ўртасидаги интеграцион алоқалар.
9. Техника экинлари в уларни қайта ишлаш корхоналари ўртасидаги интергацион муносабатлар.
10. Мева-сабзавотчилик маҳсулотлари етиштириш ва қайта ишлаш корхоналари ўртасидаги интеграцион муносабатлар.
11. Чорвачилик маҳсулотларини етиштириш ва қайта ишлаш соҳасида интеграцион алоқалар.
12. Қишлоқ хўжалик маҳсулотларини тайёрлаш, сотиш ва истеъмолчиларга етказиб бериш тизими.
- 13.АСМда Холдинг туридаги вертикал интеграциялашган тузилмалар.
- 14.Агрофирмаларни ташкилий, иқтисодий ва ҳуқуқий асослари.
- 15.Агросаноат интеграцияси соҳасидаги чет эл тажрибалари.
- 16.Агросаноат мажмуасининг асосий мақсадли муааммолари.
- 17.Иқтисодий фанлар тизимида "Агросаноат мажмуаси иқтисодиёти" фаниниг ўрни.
- 18.Агросаноат мажмуасининг моҳияти ва таркиби.
- 19.Агросаноат интеграцияси.
- 20.Агросаноат мажмуасининг мамлакат иқтисодиётидаги ўрни ва роли.
- 21.Агросаноат мажмуаси тармоқлари учун ишлаб чиқариш воситалари ишлаб чиқарувчи тармоқлар унинг биринчи соҳасидир.
- 22Агросаноат мажмуасининг биринчи соҳасининг таркиби, муаммолари ва уларни ечиш йўналишлари.
- 23.Қишлоқ хўжалиги маҳсулотларини тайёрловчи, қайта ишловчи ва истеъмолчиларга етказиб берувчи соҳа - Агросаноат мажмуасининг учинчи соҳасидир.
- 24.Агросаноат мажмуасининг учинчи соҳаси тармоқларининг ҳозирги ҳолати.
- 25.Агросаноат мажмуасининг учинчи соҳаси тармоқларини ривожлантириш йўналишлари.
- 26.Агросаноат мажмуасини ишлаб чиқариш инфратузилмасининг моҳияти ва аҳамияти.
- 27Агросаноат мажмуасининг ишлаб чиқариш инфратузилмасининг таркиби.
- 28Агросаноат мажмуасининг ишлаб чиқариш инфратузилмасини ривожлантириш йўналишлари.

- 29.Агросаноат мажмуасини ижтимоий инфратузилмасининг моҳияти ва аҳамияти.
- 30.Агросаноат мажмуасини ижтимоий инфратузилмасининг таркиби.
- 31.Агросаноат мажмуасининг ижтимоий инфратузилмасини ривожлантириш йўналишлари.
- 32.Қишлоқ хўжалиги - Агросаноат мажмуасининг иккинчи соҳасидир.
- 33.Қишлоқ хўжалигининг тармоқ сифатида ўзига хос хусусиятлари.
- 34.Мамлакат иқтисодиётида қишлоқ хўжалигининг тутган ўрни, аҳамияти ва роли.
- 35.Мамлакат қишлоқ хўжалигида ишлаб чиқаришни ташкил этиш шакллари.
- 36.Қишлоқ хўжалигида ислохотларни янада чуқурлаштириш.
- 37.Ер қишлоқ хўжалигида асосий ишлаб чиқариш воситаси сифатида.
- 38.Ўзбекистон Республикаси ер фонди ва унинг таркиби.Ердан фойдаланиш самарадорлигини аниқловчи кўрсаткичлар.
- 39.Асосий фондлар ва қишлоқ хўжалигида улардан фойдаланиш.
- 40.Асосий фондлардан фойдаланиш самарадорлигини аниқловчи кўрсаткичлар.
- 41.Қишлоқ хўжалигини интенсивлаштиришнинг моҳияти.
- 42.Қишлоқ хўжалигини интенсивлаштиришнинг асосий йўналишлари.
- 43.Фан техника тараққиёти ва илмий техника революцияси.
- 44.АСМ интеграциясида илмий техника тараққиётининг асосий йўналишлари.
- 45.АСМ ихтисослаштириш ва жойлаштириш.
- 46.Қишлоқ хўжалиги иқтисодий самарадорлини аниқловчи кўрсаткичлар.
- 47.АСМ меҳнат ресурслари ва меҳнат унумдорлиги.
- 48.АСМ меҳнат унумдорлигини ҳисоблаш ва меҳнат унумдорлигини ошириш йўллари.
- 49.АСМ меҳнат ресурсларидан фойдаланиш самарадорлигини ошириш йўллари.
50. Европа ҳамжамияти давлатларида маҳсулот ишлаб чиқарувчиларни қўллаб-қувватлаш механизми.
- 51.Европа Ҳамжамиятининг шаклланиши қандай бўлган?
- 52.Европа Ҳамжамиятининг ягона аграр сиёсатига қандай эришилди?
- 53.Европа Ҳамжамиятининг ягона аграр сиёсатини олиб борувчи ташкилотлар.
- 54.Остона нархлари ҳақида нима биласиз?.
- 55.Интервенцион нарх қандай қўйилган?.
- 56.Экспорт субсидиялари нима?
- 57.Импорт божи ҳақида фикрингиз қандай?
- 58.Мақсадли нархлар қандай вазиятда қўйилган?
- 59.Яшил пуллар деб нимага хитоб қилинган?
- 60.Европа Ҳамжамиятининг ягона аграр сиёсатини ривожлантириш йўналишлари қандай амалга оширилмоқда?

**ЎЗБЕКИСТОН РЕСПУБЛИКАСИ  
ОЛИЙ ВА ЎРТА МАХСУС ТАЪЛИМ ВАЗИРЛИГИ**

**ЎЗБЕКИСТОН МИЛЛИЙ УНИВЕРСИТЕТИ**

<b>Билим соҳаси:</b>	<b>200000</b>	- Ижтимоий фанлар, иқтисод ва ҳуқуқ
<b>Таълим соҳаси:</b>	<b>230000</b>	- Иқтисод ва бизнес таълим соҳасининг барча магистр таълим йўналиши учун
<b>Таълим йўналиши:</b>	<b>5A340102</b>	-Иқтисодиёт (Тармоқлар иқтисодиёти бўйича),

**“АГРОСАНОАТ ИНТЕГРАЦИЯСИ”  
ФАНИДАН  
ТЕСТ САВОЛЛАРИ**

### **1. Агросаноат интеграцияси тушунчаси**

- А). Қишлоқ хўжалигида саноатнинг ривожланиши.
- Б). Саноат билан қишлоқ хўжалиги ишлаб чиқаришининг бир бутун тизимга айланиши.
- В). қишлоқ хўжалиги ва саноат ишлаб чиқаришининг ягона бир бошқарув қўлига ўтиши.
- Г). Юқоридагиларнинг барчаси.

### **2. Агросаноат мажмуаси тушунчаси**

- А). Бир мақсад йўлида хизмат қиладиган қишлоқ хўжалиги ва саноат тармоқларининг йиғиндиси.
- Б). қишлоқ хўжалиги маҳсулотларини ишлаб чиқарувчи, қайта ишловчи ва сотиш билан шуғилланувчи тармоқлар йиғиндиси.
- В). қишлоқ хўжалиги хўжалиги маҳсулотларини етиштирувчи, тайёрловчи, қайта ишловчи, уларни истеъмолчиларга етказиб берувчи ҳамда ушбу тармоқларга хизмат кўрсатувчи, улар учун ишлаб чиқариш воситалари ишлаб чиқарувчи, технологик жиҳатдан бир-бирини тўлдирувчи, бир мақсад учун хизмат қилувчи тармоқ ва хизматлар йиғиндиси.
- Г). Юқоридагиларнинг барчаси.

### **3. "Агросаноат интеграцияси" фанининг предмети.**

- А). қишлоқ хўжалигининг иқтисодий муаммоларини ўрганади.
- Б). қишлоқ хўжалиги билан боғлиқ саноатнинг иқтисодий муаммоларини ўрганади.
- В). қишлоқ хўжалиги маҳсулотларини ишлаб чиқариш ва сотиш билан боғлиқ муаммоларни ўрганади.
- Г). Объектив иқтисодий қонунларнинг Агросаноат мажмуасида амал қилишининг ўзига хос хусусиятларини ўрганади.

### **4. Фаннинг предметини ўрганиш усуллари**

- А). Монографик ва иқтисодий таҳлил.
- Б). Математик, статистик, диалектик ривожланиш усуллари.
- В). Тажриба, индукция ва дедукция.
- Г). Юқоридагиларнинг барчаси.

### **5. Агросаноат мажмуасининг таркиби**

- А). Агросаноат мажмуаси турли тармоқларни ва хизматларни ўз ичига олган 6 та соҳадан иборат.
- Б). Агросаноат мажмуаси турли тармоқлар ва хизматларни ўз ичига олган 4 та соҳадан иборат.
- В). қишлоқ хўжалиги, саноат, хизмат кўрсатувчи тармоқлар йиғинидан иборат.

Г). Юқоридагиларнинг барчаси.

**6. Агросаноат мажмуасини ривожлантиришнинг асаосий мақсадли муаммолари.**

А). Агросаноат мажмуаси маҳсулотларни ишлаб чиқаришни кўпайтириш ва уларнинг ассортиментини яхшилаш.

Б). Меҳнат унумдорлигини юксалтириш, маҳсулот сифатини яхшилаш.

В). Агросаноат мажмуаси маҳсулотлари таннархини пасайтириш, мажмуага кирувчи тармоқларни мутаносиб ривожланишини таъминлаш.

Г). Юқоридагиларнинг барчаси.

**7. Агросаноат мажмуасининг биринчи соҳасининг таркиби**

А). Агросаноат мажмуаси тармоқлари учун ишлаб чиқириш воситалари ишлаб чиқарувчи тармоқлар.

Б). қишлоқ хўжалиги маҳсулотларини қайта ишловчи саноат тармоқлари.

В). қишлоқ хўжалигига машина, трактор, комбайн ва минерал Ўзбекистонғитлар ишлаб чиқарувчи тармоқлар.

Г). Юқоридагиларнинг барчаси.

**8. Агросаноат мажмуасининг иккинчи соҳаси**

А). Саноат тармоқ ва корхоналари.

Б). қишлоқ хўжалиги.

В). Хизмат кўрсатувчи инфратузилма.

Г). Юқоридагиларнинг барчаси.

**9. Агросаноат мажмуасининг учинчи соҳаси**

А). қишлоқ хўжалиги.

Б). қишлоқ хўжалиги маҳсулотларини тайёрловчи, қайта ишловчи, истеъмолчиларга етказиб берувчи тармоқлар.

В). қишлоқ хўжалиги ва саноат ишлаб чиқаришининг ягона бир бошқарув кўлига ўтиши.

Г). Юқоридагиларнинг барчаси.

**10. Агросаноат мажмуасининг тўртинчи соҳаси**

А). қишлоқ хўжалиги билан боғлиқ саноат ва хизмат кўрсатиш корхоналари.

Б). Саноат билан қишлоқ хўжалиги ишлаб чиқаришининг бир бутун тизимга айланиши.

В). Агросаноат мажмуаси тармоқларининг бир меёрида ишлашлари учун хизмат кўрсатувчи тармоқ ва корхоналар.

Г). Юқоридагиларнинг барчаси.

**11. Аҳолининг озиқ-овқат маҳсулотларига бўлган талаби қандай аниқланади?**

А). Аҳоли сонини озиқ-овқатни жон бошига истеъмол қилиш медицина нормасига кўпайтириш йўли билан.

Б). Аҳоли сонини озиқ-овқатни жон бошига истеъмол қилиш медицина нормасига кўпайтириш ва унга аҳоли даромадларини ҳисобга олган ҳолда ўзгартиришлар киритиш йўли билан.

В). Ялпи ҳосилни аҳоли жон бошига бўлиш йўли билан.

Г). Юқоридагиларнинг барчаси.

### **12. Қишлоқ хўжалигининг ўзига хос хусусиятлари**

А). Ишлаб чиқаришда биологик қонунларнинг амал қилиш.

Б). Асосан озиқ-овқат маҳсулотлари ишлаб чиқаради.

В). қишлоқ хўжалигида ернинг асосий ишлаб чиқариш воситаси эканлиги, иш даври билан ишлабчи чиқариш даврининг мос келмаслиги, ишлаб чиқаришнинг даврийлиги.

Г). Юқоридагиларнинг барчаси.

### **13. Қишлоқ хўжалигининг ишлаб чиқариш ресурслари**

А). Ер фонди.

Б). Ер фонди ва меҳнат ресурслари.

В). Ер фондининг фонди, меҳнат ресурслари, ишлаб чиқариш фондлари ва модий ресурслар.

Г). Тадбиркорлар.

### **14. Қишлоқ хўжалигида ернинг ишлаб чиқариш воситаси сифатида ўзига хос хусусиятлари**

А). Чекланган, унумдорлиги турлча, қийматга эга эмас.

Б). Ер фондининг табиат маҳсули.

В). Бошқа ишлаб чиқариш воситалари эга бўлмаган хусусиятларга эга.

Г). Юқоридагиларнинг барчаси.

### **15. Қишлоқ хўжалигининг мамлакат иқтисодиётида тутган ўрни нималар билан ифодаланади?**

А). Ялпи ички маҳсулотдаги, асосий активлари, меҳнат ресурсларидаги ва валюта тушумидаги салмоғи билан.

Б). Аҳолининг қанча қисми қишлоқ жойларда яшаши билан.

В). Мамлакат аҳолиси учун озиқ-овқат маҳсулотлари ишлаб чиқарилиши ва ижтимоий масалаларни ҳал этиши билан.

Г). Юқоридагиларнинг барчаси.

### **16. Қишлоқ хўжалигида ишлаб чиқаришни ташкил этишнинг асосий шакллари**

А). Ширкатлар.

Б). Ширкат, фермер ва деҳқон хўжаликлари.

В). Ширкат, фермер, деҳқон хўжаликлари, чорвачилик фермалари, илмий-тажриба участкалари, қишлоқ хўжалиги маҳсулотларни дастлабки қайта ишловчи кичик цехлар.

Г). Ширкат, фермер, деҳқон, балиқчилик ва пиллачилик хўжаликлари.

### **17. Қишлоқ хўжалиги меҳнат ресурслари**

- А). 16 - 60 ёшгача бўлган эркеклар ва 16 - 55 ёшгача бўлган аёллар.
- Б). қишлоқ жойларда яшайдиган аҳоли.
- В). қишлоқ жойларда яшайдиган, меҳнат қилиш қобилиятига эга бўлган аҳоли.
- Г). Юқоридагиларнинг барчаси.

### **18. Ижобий Ер фондининг трансформацияси**

- А). Янги ерларни ўзлаштириш.
- Б). Таркиби ёмон, қишлоқ хўжалиги учун ишлаб чиқариши учун унумли бўлмаган ерларнинг яхши, унумдор ерларга айланиши.
- В). Унумдорлиги паст ерларнинг қишлоқ хўжалиги оборотидан чиқиб кетиб, қишлоқ хўжалигида яхши ерларнинг қолиши.
- Г). Юқоридагиларнинг барчаси.

### **19. Қайси ҳолларда асосий фондларнинг маънавий эскириши юз беради?**

- А). Ишлаб турган фондга нисбатан арзон, сифатли ва унумлиси ишлаб чиқарилганда юз беради.
- Б). Эскисига нисбатан яхши, янгиси замоновий дизайнда чиқарилганда.
- В). қорхона ўз ишлаб чиқариш фаолиятини ўзгартириши натижасида мавжуд асосий воситалар кераксиз бўлиб қолганда.
- Г). Юқоридагиларнинг барчаси.

### **20. Агросаноат мажмуаси инфратузилмасининг ресурслари**

- А). Ер фонди.
- Б). Ер фонди ва меҳнат ресурслари.
- В). Ер фондининг фонди, меҳнат ресурслари, ишлаб чиқариш фондлари ва модий ресурслар.
- Г). Тадбиркорлар.

### **21. Қишлоқ хўжалигини интенсивлаштириш**

- А). Қишлоқ хўжалигида маҳсулот ишлаб чиқаришни йилдан йилга кўпайтириш.
- Б). Саноат билан қишлоқ хўжалиги ишлаб чиқаришининг бир бутун тизимга айланиши.
- В). Бир бирлик сарфланаётган ресурс ҳисобига ишлаб чиқарилаётган маҳсулотларни кўпайтириш.
- Г). Юқоридагиларнинг барчаси.

### **22. Ердан фойдаланиш самарадорлигини кўрсаткичлари**

- А). Ер фондининг бирлигидан олинган ялпи маҳсулот, фойда ва ҳосил.
- Б). Экин мойдонлари таркиби.
- В). Ҳосилдорлик ва ер бирлигига тўғри келадиган асосий фондлар қиймати.
- Г). Энергетик қувватлар билан таъминланганлик даражаси.

### **23. Маҳсулот таннархи**

А). Маҳмулот ишлаб чиқариш ва сотиш билан боғлиқ харажатларнинг пулдаги ифодаси.

Б). Маҳсулот бирлигини ишлаб чиқариш ва сотиш билан боғлиқ харажатларнинг пулдаги ифодаси.

В). Маҳмулот ишлаб чиқариш билан боғлиқ харажатларнинг пулдаги ифодаси.

Г). Юқоридагиларнинг барчаси.

### **24. Асосий фондларни баҳолаш турлари**

А). Бошланғич ва қолдиқ баҳолар.

Б). Дасталки, тиклаш ва қолдиқ баҳолар.

В). Бозор баҳосида, баланс ва тиклаш баҳоси.

Г). Юқоридагиларнинг барчаси.

### **25. Маҳмулот баҳоси**

А). Талаб ва таклиф асосида маҳсулот бирлигига вужудга келган нарх.

Б). Юқори ташкилотлар, давлат томонидан ўрнатиладиган нарх.

В). Товарга кетган харажатларнинг пулдаги ифодаси.

Г). Юқоридагиларнинг барчаси.

### **26. Меҳнат унумдорлиги нима?**

А). Маҳсулот бирлигини ишлаб чиқариш учун сарфланган вақт.

Б). Меҳнатнинг маълум вақт бирлиги ичида маҳсулот ярата олиш қобилияти.

В). Маълум вақт бирлиги ичида сарфланаётган меҳнатнинг натижавийлиги, самарадорлиги.

Г). Юқоридагиларнинг барчаси.

### **27. Фонд сиғими нима?**

А). Ялпи маҳсулотни асосий фондларга нисбати.

Б). Фойданинг фондларга нисбати.

В). Асосий фондлар қийматининг ялпи маҳсулотга бўлган нисбати.

Г). Юқоридагиларнинг барчаси.

### **28. Меҳнат унумдорлигини аниқловчи кўрсаткичлар**

А). Ялпи маҳсулотнинг қишлоқ хўжалигида ишлаган ишчи ходимларга нисбати.

Б). Ялпи маҳсулотни уни ишлаб чиқаришга сарфланган вақтга нисбати.

В). Ялпи маҳсулотни ишчи ходимларнинг ўртача йиллик сонига ва улар ишлаган киши соатларига ҳамда киши соатларининг ялпи маҳсулотга нисбати.

Г). Меҳнат ресурсларининг ишлаган киши соатлари.

### **29. Фонд қайтими нима?**

А). Ялпи маҳсулотни асосий фондлар қийматига нисбати.



- Б). Асосий фондлан қийматининг ялпи маҳсулотга нисбати.
- В). Асосий фондларнинг эскириши.
- Г). Юқоридагиларнинг барчаси.

**30. Ишлаб чиқаришни интенсивлаштириш самарадорлиги нима?**

- А). Бир га ерга, бир бош чорва молига сарфланган харажатлар миқдори.
- Б). Ер бирлигидан, бир бош чорва молидан олинган маҳсулот миқдори.
- В). Аҳолининг турмуш даражасининг ортиши.
- Г). Юқоридагиларнинг барчаси.

**31. Асосий фондлар**

- А). Ишлаб чиқариш циклида бир марта қатнашадиган фондлар.
- Б). Бир неча ишлаб чиқариш циклида қатнашиб, ўз қийматини тайёр маҳсулот, хизмат қийматига бўлиб-бўлиб ўтказидиган ва ўз физик шаклини деярли ўзгартирмайдиган фондлар.
- В). Ўз физик шаклини деярли ўзгартирадиган фондлар.
- Г). Юқоридагиларнинг барчаси.

**32. Айланма маблағлар**

- А). Ер фонди.
- Б). Хом ашёлар.
- В). Айланма фондлар ва маҳсулотни сотишдан келаётган ҳамда банкдаги ҳисоб рақамлардаги маблағлар.
- Г). Юқоридагиларнинг барчаси.

**33. Айланма фондлар**

- А). Ишлаб чиқариш циклида бир неча марта қатнашадиган фондлар.
- Б). Бир ишлаб чиқариш циклида қатнашиб, ўз қийматини тайёр маҳсулот, хизмат қийматига тўлиқ ўтказидиган ва ўз физик шаклини деярли сақлаб қолмайдиган фондлар.
- В). Ўз физик шаклини деярли ўзгартирмайдиган фондлар.
- Г). Юқоридагиларнинг барчаси.

**34. Агросаноат мажмуаси маҳсулотлари нархларини функциялари**

- А). Тақсимлаш.
- Б). Рағбатлантириш.
- В). Ҳисобга олиш.
- Г). Юқоридагиларнинг барчаси.

**35. Агромаркетинг**

- А). Қишлоқ хўжалиги маҳсулотларни сотиш.
- Б). Айрибошлаш асосида истеъмолчиларнинг талабларини режалаштириш, ташкил этиш ва бошқариш мақсадли йўналтирилган ҳолда таъминлаб бориш фаолият туридир.
- В). Қишлоқ хўжалиги ва саноат ишлаб чиқаришининг ягона бир бошқарув қўлига ўтиши.

Г). Юқоридагиларнинг барчаси.

### **36. Агросаноат мажмуаси нима?**

А). Бир мақсад йўлида хизмат қиладиган қишлоқ хўжалиги ва саноат тармоқларининг йиғиндиси.

Б). Қишлоқ хўжалиги маҳсулотларини ишлаб чиқарувчи, қайта ишловчи ва сотиш билан шуғилланувчи тармоқлар йиғиндиси.

В). Қишлоқ хўжалиги хўжалиги маҳсулотларини етиштирувчи, тайёрловчи, қайта ишловчи, уларни истеъмолчиларга етказиб берувчи ҳамда ушбу тармоқларга хизмат кўрсатувчи, улар учун ишлаб чиқариш воситалари ишлаб чиқарувчи, технологик жиҳатдан бир-бирини тўлдирувчи, бир мақсад учун хизмат қилувчи тармоқ ва хизматлар йиғиндиси.

Г). Юқоридагиларнинг барчаси.

### **37. Фанининг предмети**

А). Қишлоқ хўжалигининг иқтисодий муаммоларини ўрганади.

Б). Қишлоқ хўжалиги билан боғлиқ саноатнинг иқтисодий муаммоларини ўрганади.

В). Қишлоқ хўжалиги маҳсулотларини ишлаб чиқариш ва сотиш билан боғлиқ муаммоларни ўрганади.

Г). Объектив иқтисодий қонунларнинг Агросаноат мажмуасида амал қилишининг ўзига хос хусусиятларини ўрганади.

### **38. Агросаноат мажмуасининг таркиби**

А). Агросаноат мажмуаси турли тармоқларни ва хизматларни ўз ичига олган 5 та соҳадан иборат.

Б). Агросаноат мажмуаси турли тармоқлар ва хизматларни ўз ичига олган 4 та соҳадан иборат.

В). қишлоқ хўжалиги, саноат, хизмат кўрсатувчи тармоқлар йиғиндисидан иборат.

Г). Юқоридагиларнинг барчаси.

### **39. Агросаноат мажмуасини ривожлантириш йўналишлари.**

А). Агросаноат мажмуаси маҳсулотларни ишлаб чиқаришни кўпайтириш ва уларнинг ассортиментини яхшилаш.

Б). Меҳнат унумдорлигини юксалтириш, маҳсулот сифатини яхшилаш.

В). Агросаноат мажмуаси маҳсулотлари таннархини пасайтириш, мажмуага кирувчи тармоқларни мутаносиб ривожланишини таъминлаш.

Г). Юқоридагиларнинг барчаси.

### **40. Агросаноат мажмуасининг биринчи соҳасининг таркиби**

А). Саноатнинг қишлоқ хўжалиги билан боғлиқ тармоқлари.

Б). Қишлоқ хўжалиги маҳсулотларини қайта ишловчи саноат тармоқлари.

В). Қишлоқ хўжалигига машина, трактор, комбайн ва минерал ўғитлар ишлаб чиқарувчи тармоқлар.

Г). Қишлоқ хўжалиги маҳсулотларини қайта ишловчи саноат тармоқлари.

**41. Агросаноат мажмуасининг иккинчи соҳаси**

А). Саноат тармоғининг корхоналари.

Б). Қишлоқ хўжалиги ва унинг маҳсулотларини сотувчи тармоқлар.

В). Хизмат кўрсатувчи инфратузилма ва қишлоқ хўжалиги.

Г). Қишлоқ хўжалиги.

**42. Агросаноат мажмуасининг учинчи соҳаси**

А). Қишлоқ хўжалиги ва савдо ташкилотлари.

Б). Қишлоқ хўжалиги маҳсулотларини тайёрловчи, қайта ишловчи, истеъмолчиларга етказиб берувчи тармоқлар.

В). Қишлоқ хўжалиги ва саноат ишлаб чиқаришининг ягона бир бошқарув қўлига ўтиши.

Г). Товар биржалари.

**43. Агросаноат мажмуасининг тўртинчи соҳаси**

А). Қишлоқ хўжалиги билан боғлиқ саноат ва хизмат кўрсатиш корхоналари.

Б). Саноат билан қишлоқ хўжалиги ишлаб чиқаришининг бир бутун тизимга айланиши.

В). Агросаноат мажмуаси тармоқларининг бир меёрида ишлашлари учун хизмат кўрсатувчи тармоқ ва корхоналар.

Г). Машина трактор парклари.

**44. Аҳолининг озиқ-овқат маҳсулотларига бўлган талаби қандай аниқланади?**

А). Аҳоли сонини озиқ-овқатни жон бошига истеъмол қилиш медицина нормасига кўпайтириш йўли билан.

Б). Аҳоли сонини озиқ-овқатни жон бошига истеъмол қилиш медицина нормасига кўпайтириш ва унга аҳоли даромадларини ҳисобга олган ҳолда ўзгартиришлар киритиш йўли билан.

В). Ялпи ҳосилни аҳоли жон бошига бўлиш йўли билан.

Г). Импорт қилинган маҳсулотларни аҳоли сонига бўлиш йўли билан.

**45. қишлоқ хўжалигининг ўзига хос хусусиятлари**

А). Ишлаб чиқаришда биологик қонунларнинг амал қилиш.

Б). Асосан озиқ-овқат маҳсулотлари ишлаб чиқаради.

В). Қишлоқ хўжалигида ернинг асосий ишлаб чиқариш воситаси эканлиги, иш даври билан ишлабчи чиқариш даврининг мос келмаслиги, ишлаб чиқаришнинг даврийлиги.

Г). Юқоридагиларнинг барчаси.

**46. Қишлоқ хўжалигининг ишлаб чиқариш ресурслари**

А). Ер фонди.

Б). Ер фонди ва меҳнат ресурслари.

В). Ер фондининг фонди, меҳнат ресурслари, ишлаб чиқариш фондлари ва модий ресурслар.

Г). Тадбиркорлар.

**47. Қишлоқ хўжалигида ернинг ишлаб чиқариш воситаси сифатида ўзига хос хусусиятлари**

А). Чекланган, унумдорлиги турлча, қийматга эга эмас.

Б). Ер фондининг табиат маҳсули.

В). Бошқа ишлаб чиқариш воситалари эга бўлмаган хусусиятларга эга.

Г). Юқоридагиларнинг барчаси.

**48. Қишлоқ хўжалигининг мамлакат иқтисодиётида тутган ўрни нималар билан ифодаланади?**

А). Ялпи ички маҳсулотдаги, асосий активлари, меҳнат ресурсларидаги ва валюта тушумидаги салмоғи билан.

Б). Аҳолининг қанча қисми қишлоқ жойларда яшаши билан.

В). Мамлакат аҳолиси учун озик-овқат маҳсулотлари ишлаб чиқарилиши ва ижтимоий масалаларни ҳал этиши билан.

Г). Юқоридагиларнинг барчаси.

**49. Қишлоқ хўжалигида ишлаб чиқаришни ташкил этишнинг асосий шакллари**

А). Ширкатлар.

Б). Ширкат, фермер ва деҳқон хўжаликлари.

В). Ширкат, фермер, деҳқон хўжаликлари, чорвачилик фермалари, илмий-тажриба участкалари, қишлоқ хўжалиги маҳсулотларни дастлабки қайта ишловчи кичик цехлар.

Г). Ширкат, фермер, деҳқон, балиқчилик ва пиллачилик хўжаликлари.

**50. Қишлоқ хўжалиги меҳнат ресурслари**

А). 16 - 60 ёшгача бўлган эркеклар ва 16 - 55 ёшгача бўлган аёллар.

Б). Қишлоқ жойларда яшайдиган аҳоли.

В). Қишлоқ жойларда яшайдиган, меҳнат қилиш қобилиятига эга бўлган аҳоли.

Г). Юқоридагиларнинг барчаси.

**51. Ижобий ер фондининг трансформацияси**

А). Янги ерларни ўзлаштириш.

Б). Таркиби ёмон, қишлоқ хўжалиги учун ишлаб чиқариши учун унумли бўлмаган ерларнинг яхши, унумдор ерларга айланиши.

В). Унумдорлиги паст ерларнинг қишлоқ хўжалиги оборотидан чиқиб кетиб, қишлоқ хўжалигида яхши ерларнинг қолиши.

Г). Юқоридагиларнинг барчаси.

52. Фермер хўжалиги деб қандай хўжаликка айтилади?

**А. Хужаликка мустакил тарзда юритувчи, юридик шахс ҳукукига эга булмаган, кишлок хужалиги ишлаб чиқариши билан шугулланувчи субъект фермер хужалиги ҳисобланади;**

**Б. Хужалик мустакил тарзда юритувчи, юридик шахс ҳукукига эга булган, кишлок хужалиги ишлаб чиқариш билан шугулланувчи субъект фермер хужалиги булиб ҳисобланади;**

**В. Юридик шахс ҳукукига эга булган, хужалик мустакилликка эга булмаган, кишлок хужалиги ишлаб чиқариш билан шугулланувчи субъект фермер хужалиги булиб ҳисобланади;**

**Г. Юридик шахс ҳукукига ва хужалик мустакилликка эга булмаган, кишлок хужалиги ишлаб чиқариш билан шугулланувчи субъект фермер хужалиги булиб ҳисобланади;**

53. Деҳқон хужалиги деб қандай хужаликка айтилади?

**А. Деҳқон хужалиги уз оиласи аъзоларини кишлок хужалиги маҳсулотларига булган талабини қондириш мақсадида, шахсий меҳнати асосида маҳсулот ишлаб чиқарувчи субъектдир;**

**Б. Деҳқон хужалиги турли қорхоналар талабини қондириш мақсадида, шахсий меҳнати асосида маҳсулот ишлаб чиқарувчи субъектдир;**

**В. Деҳқон хужалиги оилавий майда товар хужалиги булиб, оила аъзоларининг шахсий меҳнати асосида кишлок хужалиги маҳсулотлари ишлаб чиқаради;**

**Г. юқоридагиларни ҳаммаси тугри;**

54. Фермерлар ва Деҳқон хужалиги ҳажмига қандай омиллар таъсир этади?

**А. Табiiй шарт-шароитлар, хужалик ишлаб чиқариш йуналиши;**

**Б. Ишлаб чиқариш интенсивлиги, хужалик аъзоларининг асосий иш жойидан узоклиги;**

**В. Инфратузилма хизмати қандай ташкил этилганлиги, хужалик бошлигини тадбиркорлиги қобилияти, уларни иқтисодий малақаси;**

**Г. Юқоридагиларни ҳамма тугри;**

55. Андижон, Фарғона, Наманган, Самарқанд вилоятларидаги фермер хужалигида 1-бош шартли қорамол ҳисобига қанча сугориладиган ер ажратилади?

**А. 0,1 – гектардан;**

**Б. 0,2 – гектардан;**

**В. 0,3 – гектардан;**

**Г. 0,4 – гектардан;**

56. Бошқа вилоятлар ва Қорақалпоғистон Республикасида қанчадан сугориладиган ер ажратилади?

**А. 0,15 – гектардан;**

**Б. 0,25 – гектардан;**

**В. 0,35 – гектардан;**

**Г. 0,45 – гектардан;**

57. Фермер хужалиқларига лалмикор ерлардан қанчадан қам булмаслиги қерак?

**А. 1,0 – гектардан;**

- Б. 2,0 – гектардан;**
- В. 3,0 – гектардан;**
- Г. 4,0 – гектардан;**

58. Фермер хужаликларига пахтачилик ва галлачилик учун камида канчадан ер ижарага берилади?

- А. 5,0 – гектардан;**
- Б. 10,0 – гектардан;**
- В. 15,0 – гектардан;**
- Г. 20,0 – гектардан;**

59. Фермер хужаликларига богдорчилик, узумчилик, сабзавотчилик ва бошка экинлар учун канча нр ажратилади?

- А. 2,0 гектардан;**
- Б. 3,0 гектардан;**
- В. 4,0 гектардан;**
- Г. 5,0 гектардан;**

60. Фермер хужалигига ижарага ер кайси муддатгача берилиши мумкин?

- А. 10 – йилгача;**
- Б. 20 – йилгача;**
- В. 30 – йилгача;**
- Г. 40 – йилгача;**

61. “Фермер хужалиги” рухатдан утилгандан бошлаб неча йил ундан ер солиги олинмайди?

- А. 1 – йил давомида;**
- Б. 2 – йил давомида;**
- В. 3 – йил давомида;**
- Г. 4 – йил давомида;**

62. Ерга туланадиган хакка кайси омил таъсир этади?

- А. Ижарага берилган ерга сарфланган капитал маблаг, бу ерда тикланган иншоотлар амортизацияси;**
- Б. Бир гектар хисобига олинган фойда;**
- В. Ер майдони сифати, уни сув билан таъминланганлиги;**
- Г. Юкоридагиларни хаммаси;**

63. Фермер ва Деҳқон хужалиги мол-мукларига нималар киради?

- А. Уй – жойлар, хужалик иморатлари, кишлок хужалик экинлари ва кучатлар, дов – дарахтлар, чорва моллари;**
- Б. Техника воситалари, асбоб-ускуналар, транспорт воситалари;**
- В. Ишлаб чикариш фаолияти, натижасида олинган махсулотлар, олинган даромад, пул маблаглари;**
- Г. Юкоридагиларни хаммаси;**

65. Фермер хужалиги аъзолари меҳнатига кандай хак туланади?

- А. Пул билан;**
- Б. Натура билан;**
- В. Пул ва натура билан;**
- Г. Тўғри жавоб йук.**

66. Иш стажига оид меҳнат дафтарчаларини:

- А. Фермер хужалиги бошлиги томонидан;**
- Б. Ширкат хужалиги бошлиги томонидан;**
- В. Қишлоқ кенгаши раиси томонидан;**
- Г. Туман ҳокимиятини тегишли бўлими томонидан тасдиқланади.**

1. Фермер хужалиги бошлигига куйидаги ҳуқуқлар берилган:

- А. Хужалик томонидан иш куриш;**
- Б. Юридик ва жисмоний шахслар билан шартномалар тузиш;**
- В. Ишонч коғозларини бериш, банкда ҳисоб варақларини очиш;**
- Г. Юкоридагиларни ҳаммаси тугри;**

67. Фермер, Дехқон хужалиги мол-мулкларидан унумли фойдаланиш йуналишлари:

**А. Мавжуд техника воситаларидан интенсив фойдаланиш, уларни уз вақтида таъмирлаш, хайдовчи малакасини ошириш, от-арава транспортдан фойдаланиш ва х.к.;**

**Б. Фермер ва Дехқон хужаликларини иши кам қувватли, универсал, кичик ҳажмдаги техника воситалари ишлаб чиқаришни йулга қуйиш;**

**В. Фермеларга иқтисодий таълим бериш учун курслар очиш;**

**Г. Юкоридагиларни ҳаммаси тугри;**

68. Ижарага олинган техника воситасига амортизация нормасига мувофиқ ижара ҳақи қандай белгиланади? Масалан: Т-28 ХЧМ тракторини йиллик амортизация суммаси 25000 сум, техника берувчи корхонани рентабеллиги 30 %. Шунда кунлик ижара ҳақи:

**А. 89,04 сумни;**

**Б. 95,51 сумни;**

**В. 100,0 сумни;**

**Г. 105,04 сумни ташкил этади.**

69. Фермер хужалиги экин майдонини қандай режалаштиради? Масалан: 2000 йилда фермер давлатга 30 т. бугдой, бошка корхоналарга 10 т., уз аъзоларига 5 т. бугдой сотмокчи. Уруг экиш нормаси 1-гектарга 80 кг режалаштирган бугдой ҳосилдорлиги 20 ц. шунда қанча майдонга бугдой экилади:

**А. 20,5 гектар;**

**Б. 23,4 гектар;**

**В. 25,0 гектар;**

**Г. 27,7 гектар;**

70. Талаб қилинадиган шартли равишдаги ишловчилар сони қандай ааниқланади? Масалан: жами иш соати 10000 киши соат. Қишлоқ хужалигида 1-йилда 280 кун ишлаши лозим. Бир сменадаги иш соати 7 соатдан иборат. Талаб қилинадиган ишловчилар:

**А. 1-киши;**

**Б. 2-киши;**

**В. 3-киши;**

**Г. 4-киши;**

71. Тракторчига меҳнат ҳақи қанча бўлади, агарда у 35 гектар майдонни икки ёклама борона қилса, смена унумдорлиги 42 гектар бўлиб унга V – разряд билан 107,80 сумдан меҳнат ҳақи туланса:

**А. 107,80 сум;**

**Б. 179,57 сум;**

**В. 215,60 сум;**

**Г. 225,00 сум;**

72. Талаб килинадиган трактор кандай аникланади, агарда хайдалган ер 35 гектар, агротехника муддатидаги иш куни 4 кун, смена унумдорлиги 6 гектар, смена коэффициенти 1,5 булса:

**А. 1-трактор;**

**Б. 2-трактор;**

**В. 3-трактор;**

**Г. 4-трактор;**

73. Фондлар билан курулланганлик даражаси кандай аникланади, агар асосий ишлаб чикариш фондлари 12000 минг сум, ялпи махсулот 10000 сум, айланма фондлар 6000 минг сум, ишловчилар сони 1250 киши, экин майдони 950 гектар:

**А. 8 минг сум;**

**Б. 9,6 минг сум;**

**В. 14,4 минг сум**

**18,9 минг сум;**

74. Фондлар билан таъминланганлик даражаси кандай аникланади, агар асосий ишлаб чикариш фондлари 12000 минг сум, ялпи махсулот 10000 сум, айланма фондлар 6000 минг сум, ишловчилар сони 1250 киши, экин майдони 950 гектар:

**А. 8 минг сум;**

**Б. 9,6 минг сум;**

**В. 14,4 минг сум**

**18,9 минг сум;**

75. Ишлаб чикариш инфратузилмасига нималар киради?

**А. Фермер хужалигини бутун фаолиятига хизмат курсатувчи тармоқлар;**

**Б. Фермер хужалигини ишлаб чикариш соҳасидаги хизмат курсатувчи тармоқлар;**

**В. Фермер хужалигини ишлаб чикариш ва ижтимоий соҳасига хизмат курсатувчи тармоқлар;**

**Г. Юкоридагиларни хаммаси тугри;**

76. Фермер хужалигида сармойни коплаш муддати кандай аникланади, агарда капитал куйилмани куллаш натижасида олинган ялпи махсулот 5000 минг сум, фойда 2000 минг сум, сарфланган капитал куйилма 10000 минг сум:

**А. 5 йил;**

**Б. 2 йил;**

**В. 1,4 йил;**

**Г. 15 йил;**

77. Фермер хужалигини рентабеллиги канчага тенг, агарда ялпи махсулот 10000 минг сум, товар махсулоти 8000 минг сум, сотилган махсулот тула таннархи 6000 сум:

**А. 20,0 %;**

**Б. 25,0 %;**

**В. 33,3 %;**

**Г. 40,5 %;**

78. Давлат буюртмаси кайси махсулотлар буйича белгиланади.

**А. Пахта;**

**Б. Бугдой;**

**В. Пахта ва бугдой;**

**Г. Шоли;**



79. Давлат буюртмаси буйича сотиб олинadиган махсулот неча фоиз белгиланган.

**А. 20 фоиз;**

**Б. 30 фоиз;**

**В. 40 фоиз;**

**Г. 50 фоиз;**

80. Деҳқон ва фермер хўжалиги уртасидаги асосий фарқлар нималардан иборат.

**А. Ерни ижарага олинганлиги;**

**Б. Оилавий майда товар хўжалиги, оила аъзоларининг шахсий меҳнатига асосланганлиги, мерос қилиб қолдирилган ерда, асосан уз эҳтиёжи учун махсулот етиштириш;**

**В. Ёлланган меҳнатга асосланганлиги;**

**Г. Товар қишлоқ хўжалиги ишлаб чиқариш бўлганлиги;**

**81. Корхоналарни самарадорлик даражасини қайси курсаткич ифодалайди?**

А. Таннарх даражаси, фондлар сизими

Б. Даромадлилик, рентабеллик даражаси

В. Хосилдолик, махсулдорлик

Г. Фондлар қиймати

**82. Рентабеллик даражасини аниқлаш тартиби.**

А. Ялпи махсулот қийматини ишчилар сонига таксимлаб

Б. Фойда суммасини ер майдонига бўлиб

В. Фойда суммасининг ишлаб чиқариш харажатларига (ишлаб чиқариш фондлари қийматига) таксимлаб ва 100 га қупайтириб

Г. Даромадни харажатларга қупайтириб

**83. Бозор иқтисодиётига утаётган даврда янгитдан барпо этилган хўжаликлар?**

А. Ижара, Деҳқон хўжаликлари, майда, қушма корхоналар

Б. Совхозлар, бирлашмалар, заводлар

В. Колхозлар

Г. Агрофирмалар

**84. Қишлоқ хўжалигида қандай турдаги хўжаликларни давлат корхоналари дейиш мумкин?**

А. Кооператив корхоналарини

Б. деҳқон, ижара хўжаликларини

В. Пахта тозалаш заводларини

Г. Фермер хўжаликларини

**85. Қишлоқ хўжалиги ялпи махсулотини республика ялпи махсулотларидаги салмоғини қандай аниқлаш мумкин?**

- А. қишлоқ хўжалиги жами харажатларини республика ишлаб чиқариш фондларининг қийматига тақсимлаб
- Б. қишлоқ хўжалиги ялпи маҳсулоти қийматини республика ялпи маҳсулоти қийматига бўлиб
- С. Қишлоқ хўжалигини ялпи маҳсулотини миллий даромад суммасига тақсимлаб
- Д. Қишлоқ хўжалиги ялпи маҳсулотини жами саноат маҳсулотига бўлиб.

**86. Қишлоқ хўжалигида яратилган миллий даромадни республика миллий даромаддаги салмоғини қандай тартибда аниқлаш керак?**

- А. Республика миллий даромадини қишлоқ хўжалигида яратилган миллий даромад суммасига бўлиб
- Б. Қишлоқ хўжалигидаги яратилган миллий даромадни жами ижтимоий маҳсулот суммасига тақсимлаб
- С. Қишлоқ хўжалигида яратилган миллий даромад суммасини республика миллий даромадига нисбати билан
- Д. Қишлоқ хўжалигида яратилган миллий даромадни республика ялпи ички маҳсулотига бўлиб

**87. Қишлоқ хўжалигида банд бўлган меҳнат ресурслари салмоғи қандай аниқланади?**

- А. Қишлоқ хўжалигидаги меҳнат ресурсларини жами аҳоли сонига таққослаб
- Б. Ўзбекистон жонли меҳнат ресурсларини қишлоқ хўжалигида ишлайдиган меҳнат ресурсларига нисбати билан
- С. Қишлоқ хўжалигида банд бўлган ишчи деҳқонлар, хизматчилар миқдорини халқ хўжалигида банд бўлган ресурсларига тақсимлаб
- Д. Қишлоқ хўжалигида банд бўлган меҳнат ресурсларини жами меҳнат ресурсларига бўлиб

**88. Бозор иқтисодиётига ўтиш даврида Ўзбекистон қишлоқ хўжалигида мавжуд бўлган асосий хусусиятлар нималардан иборат?**

- А. Ишлаб чиқарилаётган маҳсулотларни турли-туманлигидан
- Б. Ўзбекистон қишлоқ хўжалигида ортиқча ишчи кучини мавжудлиги
- С. Турли-туман ишлаб чиқариш воситаларидан фойдаланилаётганлиги

Д. Даромадларни ортиши

**89. Қишлоқ хўжалигининг асосий вазифаси нимадан иборат?**

А. Қишлоқ хўжалиги маҳсулотларини ишлаб чиқариш

Б. Халқ хўжалигини хом ашё ҳамда маҳсулотлар билан таъминлаш

С. Аҳолини иш билан таъминлаш

Д. Аҳолини қишлоқ хўжалик маҳсулотлари билан таъминлаш

**90. “Қишлоқ хўжалиги иқтисоди” фанининг предмети нимадан иборат?**

А. Ташкилий-сиёсий ва ижтимоий муносабатларни ўрганиш

Б. Иқтисодий қонунлар, категориялар асосида ҳозирги даврдаги иқтисодий муносабатларни ишлаб чиқариш кучлари билан боғланган ҳолда ўрганиш

С. Қишлоқ хўжалиги корхоналарини иқтисодини ўрганиш

Д. Маҳсулот ишлаб чиқаришни ўрганиш

**91. Аҳолини озиқ-овқат маҳсулотлари билан таъминланганлиги қандай аниқланади?**

А. Жами аҳоли сонини етиштирилган маҳсулотлар миқдорига бўлиб

Б. Ялпи маҳсулот қийматини аҳоли жон бош сонига нисбати билан

С. Ялпи маҳсулотни меҳнат ресурсларига бўлиб

Д. Етиштирилган маҳсулот миқдорини аҳоли сони бошига тақсимлаб

**92. АСМни ривожлантиришнинг мақсади, объектив зарурлиги.**

А. Қишлоқ хўжалигида ишлаб чиқарилган маҳсулотни истеъмолчига ўз вақтида етказишдир

Б. Қишлоқ хўжалигини ишлаб чиқариш воситалари билан таъминлаш хизмат кўрсатиш натижасида маҳсулот ҳажмини кўпайтириш, сифатини яхшилаш, ўз вақтида тайёрлаш, қайта ишлаш, сақлаш ва истеъмолчинини талабини доим қондиришдир

С. Қишлоқ хўжалигини ишлаб чиқариш воситалари билан таъминлаш

Д. Истеъмолчилар талабини қондириш

**93. АСМнинг таркиби қандай тармоқлардан ташкил топган?**

А. қишлоқ хўжалиги учун ишлаб чиқариш воситалари яратувчи, қишлоқ хўжалигининг ўзи, хизмат кўрсатувчи, тайёрловчи, қайта ишловчи, сақловчи, уларни истеъмолчиларга етказиб берувчи тармоқлардан

Б. Ижтимоий инфраструктурани ташкил этувчи тармоқлардан

С. қишлоқ хўжалиги ҳамда қайта ишлаш, савдо тармоқларидан

Д. Ишлаб чиқариш воситаларини ишлаб чиқарувчилар, қайта ишлаб чиқарувчилар

**94. Қишлоқ хўжалигининг хусусиятлари нималардан иборат?**

А. Турли хилдаги техникаларни, чорва ҳайвонларини, шахсларни қатнашиши

Б. Ер, сув ресурсларининг асосий воситалиги, табиатни таъсири, ишлаб чиқаришнинг кенг территорияда амалга оширилиши, иш даври билан ишлаб чиқариш даврини номутаносиблиги, меҳнат тақсимотини ўзгалиги

С. Турли мулкчиликка асосланган корхоналарнинг мавжудлиги, маҳсулотларни ишлаб чиқарилиши, уларни тақсимланиши

Д. Сезонлилиги

Г. Тўғри жавоб йўқ

**95. АСМда хўжалик юритиш механизми таркибига нималар киради?**

А. Техникалар, технологиялар, агротехник тадбирлар

Б. Барча турдаги хўжаликлар

С. Баҳолар, солиқлар, молия тизимларини режалаштириш ва ҳақ тўлаш

Д. Бошқарув аппарати

**96. Қишлоқ хўжалигида қандай турдаги хўжаликларни давлат корхоналари дейиш мумкин?**

А. Кооператив корхоналарини

Б. Деҳқон, ижара хўжаликларини

С. Пахта тозалаш заводларини

Д. Фермер хўжаликларини

Г. Тўғри жавоб йўқ

**97. Кооператив корхоналарига қайсинисини киритиш мумкин?**

- А. Кооператив (ширкат) хўжаликларида
- Б. Агрофирмаларни
- С. Бирлашмалар, деҳқон хўжаликларини
- Д. Фермер хўжаликларини

**98. Давлат хўжаликларини иқтисодий негизини нима ташкил этади?**

- А. Хўжалик аъзоларининг ихтиёридаги ишлаб чиқариш воситалари
- Б. Давлат мулки, унга бўлган муносабат
- С. Хўжаликни бошқариш, ташкил этиш хусусиятлари
- Д. Ер, сув

**99. Кооператив хўжаликларининг иқтисодий негизи нималардан иборат?**

- А. Кооператив мулк ва унга бўлган муносабат
- Б. Давлат мулки ва унга бўлган муносабат
- С. Хусусий мулк, унга бўлган муносабат, эгалик
- Д. Ер майдони

**100. Ижара хўжаликларини иқтисодий негизини нима ташкил этади?**

- А. Давлат мулки, унга бўлган эгалик
- Б. Кооператив мулк, унга бўлган эгалик
- С. Ижара мулки, унга бўлган эгалик
- Д. Ер майдони

**ЎЗБЕКИСТОН РЕСПУБЛИКАСИ ОЛИЙ ВА ЎРТА  
МАХСУС ТАЪЛИМ ВАЗИРЛИГИ  
ЎЗБЕКИСТОН МИЛЛИЙ УНИВЕРСИТЕТИ**

**ТАРҚАТМА МАТЕРИАЛЛАРИ**

**Шомансуров Ш.Т.**



**Иқтисод фанлари номзоди и.ф.н., доц.Шомансуров Т.Ш.  
ДАВЛАТНИНГ АГРАР СИЁАТИ ВА УНИНГ АЙРИМ НАТИЖАЛАРИ.**

**ТАРҚАТМА МАТЕРИАЛ -Тошкент – 2010**

**Мустақиллик йилларида Республика қишлоқ хўжалигида амалга оширилган ислохотлар. 1-чизма Ислохотлар йўналишлари**

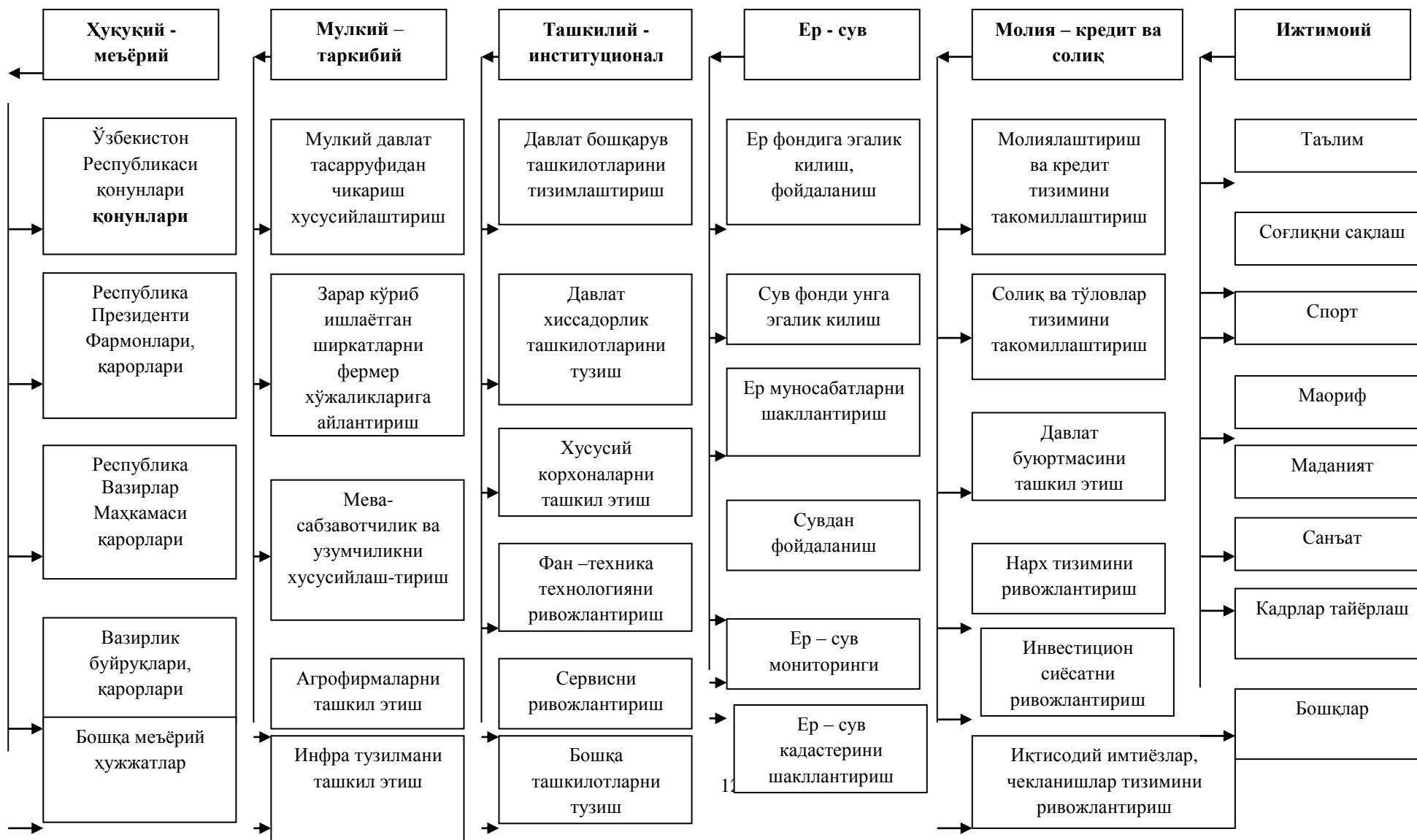



**Основные  
показатели сельского хозяйства**

	2000	2005	2008
Посевная площадь сельскохозяйственных культур, <i>тыс. га</i>	3778,3	3647,5	3609,7
Продукция сельского хозяйства, <i>млрд. сумов</i>	1387,2	5978,3	10479,6 <sup>1</sup>
в том числе:			
растениеводства	696,8	3323,1	5605,5
животноводства	690,4	2655,2	4874,1
Темпы роста производства продукции сельского хозяйства, <i>в процентах к предыдущему году</i>	103,1	105,4	104,5
Среднегодовая численность работников, занятых в сельском хозяйстве, <i>млн. человек</i>	3,1	3,0	3,0

<sup>1</sup> Данные предварительные

**Производство продукции растениеводства**  
(все категории хозяйств)

	2000	2005	2008
	<i>Тысяч тонн</i>		
Зерновые - всего	3929,4	6401,8	6621,6
в том числе:			
пшеница	3532,0	5927,8	6039,7
ячмень	85,8	109,5	141,2
кукуруза на зерно	130,6	164,3	229,0
рис	159,6	165,8	112,7
зернобобовые	9,2	21,7	34,8
прочие зерновые	12,2	12,7	64,2
Картофель	731,1	924,2	1398,7
Овощи	2644,7	3517,5	5221,3
Бахчи продовольственные	451,1	615,3	981,3
Кукуруза на силос, зеленый корм и сенаж	2882,5	2721,4	3331,6
Кормовые корнеплоды	90,8	51,4	32,3
Однолетние травы на сено	146,6	444,9	600,5
Многолетние травы на сено	1116,4	731,7	699,4
	<i>В процентах к предыдущему году</i>		
Зерновые	90,7	109,1	99,7
в том числе:			
пшеница	98,1	110,2	99,4
ячмень	77,0	101,5	145,3
кукуруза на зерно	77,8	105,1	110,4
рис	37,9	91,5	60,5
зернобобовые	82,9	86,8	104,5
Хлопок-сырец	83,4	105,4	92,3
Картофель	111,1	103,2	117,6
Овощи	98,7	105,4	111,3
Бахчи продовольственные	87,2	107,5	116,7
Кукуруза на силос, зеленый корм и сенаж	88,6	97,0	109,7
Кормовые корнеплоды	64,6	84,4	119,2
Однолетние травы на сено	40,6	159,7	120,0
Многолетние травы на сено	77,5	94,3	97,1

**Урожайность сельскохозяйственных культур**  
(все категории хозяйств; центнеров с одного гектара)

	2000	2005	2008
Зерновые	27,0	39,8	42,0
в том числе:			
пшеница	27,6	41,5	44,4
ячмень	15,0	15,7	14,4
кукуруза на зерно	31,5	44,5	51,0
рис	24,3	31,8	33,5
зернобобовые	12,7	11,5	9,9
Картофель	129,3	170,3	194,1
Овощи	183,8	215,8	246,4
Бахчи продовольственные	132,4	169,1	190,9
Кукуруза на силос, зеленый корм и сенаж	155,4	185,1	204,3

**Производство основных видов продукции животноводства**  
(тысяч тонн)

	2000	2005	2008
<i><b>Все категории хозяйств</b></i>			
Мясо (в убойном весе)	501,8	632,6	768,0
Молоко	3632,5	4554,9	5426,3
Яйца, млн. шт.	1254,4	1966,7	2431,5
Шерсть (в физическом весе)	15,8	20,1	23,8
Каракульские шкурки, тыс. шт.	747,6	688,8	897,0
Кокконы	16,2	16,2	23,5
<i><b>В фермерских хозяйствах</b></i>			
Мясо (в убойном весе)	6,6	13,8	19,3
Молоко	54,1	94,7	151,6
Яйца, млн. шт.	12,0	71,6	157,3
Шерсть (в физическом весе)	0,2	0,6	1,3
Каракульские шкурки, тыс. шт.		25,0	38,3
Кокконы	-	6,9	22,3
<i><b>В дехканских хозяйствах</b></i>			
Мясо (в убойном весе)	458,4	598,0	728,9
Молоко	3401,9	4409,2	5250,2
Яйца, млн. шт.	751,8	1165,8	1500,8
Шерсть (в физическом весе)	11,8	16,0	19,7
Каракульские шкурки, тыс. шт.		390,2	544,6
Кокконы тыс.т.	-	-	-
<i><b>В сельскохозяйственных предприятиях</b></i>			
Мясо (в убойном весе)	36,8	20,8	19,8
Молоко	176,5	51,0	24,5
Яйца, млн. шт.	490,6	729,3	773,4
Шерсть (в физическом весе)	3901	3,5	2,8
Каракульские шкурки, тыс. шт.		273,6	314,1
Кокконы	16,2	9,3	1,2

**Основные показатели деятельности фермерских хозяйств**  
(на конец года)

	2000	2005	2008
Число хозяйств, <i>тыс.</i>	43,8	125,7	218,6
Земельная площадь, закрепленная за хозяйствами, <i>тыс. га</i>	889,7	3775,3	5896,8
Средний размер земельного участка, <i>га</i>	20,3	30,0	27,0
Продукция сельского хозяйства (в фактических ценах), <i>млрд. сум</i>	76,5	1453,5	3406,4
<b>Посевная площадь, <i>тыс. га</i></b>	632,2	2140,7	3045,2
в том числе:			
зерновых культур	255,0	932,0	1300,3
технических культур	307,0	1034,9	1466,3
из них хлопчатника	299,2	1015,4	1403,2
картофель	2,6	2,9	9,9
овощи	8,4	21,7	56,5
бахчи продовольственные	6,5	14,8	22,7
кормовых культур	52,4	134,3	189,5
<b>Производство продукции сельского хозяйства, <i>тыс. т:</i></b>			
зерновые и зернобобовые	568,9	3550,5	5226,2
картофеля	30,8	45,9	226,5
овощей	129,4	480,3	1718,5
бахчей продовольственные	50,5	205,7	461,9
плодов и ягод	33,6	175,5	648,7
винограда	29,6	89,3	408,6
мясо (в убойном весе)	6,6	13,8	19,3
молоко	54,1	94,7	151,6
яйца, <i>млн. шт</i>	12,0	71,6	157,3
шерсть, <i>тонн</i>	180	601	1285
<b>Урожайность, <i>ц/га</i></b>			
Зерновые и зернобобовые	25,2	38,6	40,2
Картофель	112,0	132,5	162,6
Овощи	156,8	181,6	218,7
Бахчи продовольственные	97,0	134,0	167,6
<b>Поголовье скота (на конец года), <i>тыс. голов:</i></b>			
Крупного рогатого скота	198,1	332,3	480,8
в том числе коров	56,8	105,4	162,4
Овец и коз	195,8	501,1	1007,3
<b>Приходится в среднем на одно хозяйство:</b>			
Посевной площади сельскохозяйственных культур, <i>га</i>	14,4	17,0	13,9
Крупного рогатого скота, <i>голов</i>	4,5	2,6	2,2
Овец и коз, <i>голов</i>	4,5	4,0	4,6

**Основные показатели деятельности  
деханских хозяйств**

	2000	2005	2008
Число хозяйств, тыс.	3090,0	4544,4	4703,4
Продукция сельского хозяйства (в фактических ценах), млрд. сум	925,5	3689,4	6839,2
Сельскохозяйственные угодья, тыс. га	445,1	509,3	505,0
<b>Посевная площадь, тыс. га</b>	401,5	441,9	466,7
в том числе:			
зерновые культуры	195,4	208,2	222,3
технические культуры	7,0	10,1	7,8
картофель	40,8	45,0	49,6
овощи	86,7	99,4	105,0
бахчи продовольственные	15,5	15,8	18,8
кормовые культуры	56,1	63,2	63,2
<b>Производство продукции сельского хозяйства, тыс. т:</b>			
зерновые и зернобобовые	758,6	1118,5	1308,4
картофеля	585,5	850,8	1166,8
овощей	1982,7	2716,0	3470,0
бахчей продовольственные	286,8	376,5	506,0
плодов и ягод	466,1	566,5	732,7
винограда	205,8	299,5	367,6
мясо (в убойном весе)	458,4	598,0	728,9
молоко	3401,9	4409,2	5250,2
яйца, млн. шт	751,8	1165,8	1500,8
шерсть, тонн	11768	15985	19744
<b>Урожайность, ц/га</b>			
Зерновые и зернобобовые	39,9	52,2	54,8
Картофель	133,3	175,2	201,1
Овощи	196,2	230,7	262,5
Бахчи продовольственные	170,5	213,4	220,7
<b>Поголовье скота (на конец года), тыс. голов:</b>			
Крупного рогатого скота	4613,3	6061,3	7449,2
в том числе коров	2107,3	2656,2	3136,5
Овец и коз	6021,3	8417,7	10433,6

## 2.2.1-jadval

Respublika agrosanoat majmuasi tarkibidagi ayrim tarmoqlar korxonalarini o'rtasidagi o'zaro qarzlarning o'zgarishi (mln.so'm)\*

№		1998 yil		2001 yil		2002 yil		2009 yil	
		debi torlik	kredi torlik	Debi Torlik	kredi torlik	debi torlik	debitorlik	debi torlik	kredi torlik
1	«O'z paxtasanoat» uyushmasi	4759,2	4821,6	35594,3	2855.1	747,9	59,2		
2	«O'zdonmahsulot» korporatsiyasi	762,1	6145,63	535,3	9314.3	70,2	151,6		
3	«O'z yog'moy tamakisanoat» »	254,8	985,7	1165,0	1919.0	457,2	194,7		
4	«O'z qishloq xo'jalik ta'minot -tuzatish» qo'mitasi	1456,8	7982,3	2033,3	23987.9	139,6	300,5	54395	11485
5	«O'zbekneftgaz»	181,6	1370,9	958,4	676.6	527,7	49,4	234428	18629
6	O'zbek Enyergo kompaniyasi	53,97	2498,1	605,7	2342.3	1122,3	93,8	45372	1063
7	«O'z oziqovqatsanoat»	73,5	303,8	232,2	653.2	315,9	215,0		
8	«O'z qishloq xo'jalik kimyo»	95,14	13640,6	1485,1	15924.5	1561,0	116,7	319385	35084
9	«O'z jamoqurilish»	133,6	924,9	298,65	1269.7	223,5	137,3		
10	Dehqon xo'jaliklari	1498,0	941,2	6779,4	2402.3	452,6	255,2	1372	768
11	Jamoa-shirkat xo'jaliklar	20954	101610,3	51029,9	189206.2	243,5	186,2		

\* Respublika iqtisodiyot, Qishloq va suv xo'jaligi vazirligi ma'lumotlari asosida tuzilgan.

**Дехқон (оила томорқа) хўжаликлари иқтисодиётини  
шакиллантирувчи ҳамда ривожланишининг  
таъминловчи омиллар.**

2.1.1-chizma

**Respublika agrosanoat majmuasi va uning tarkibi.**

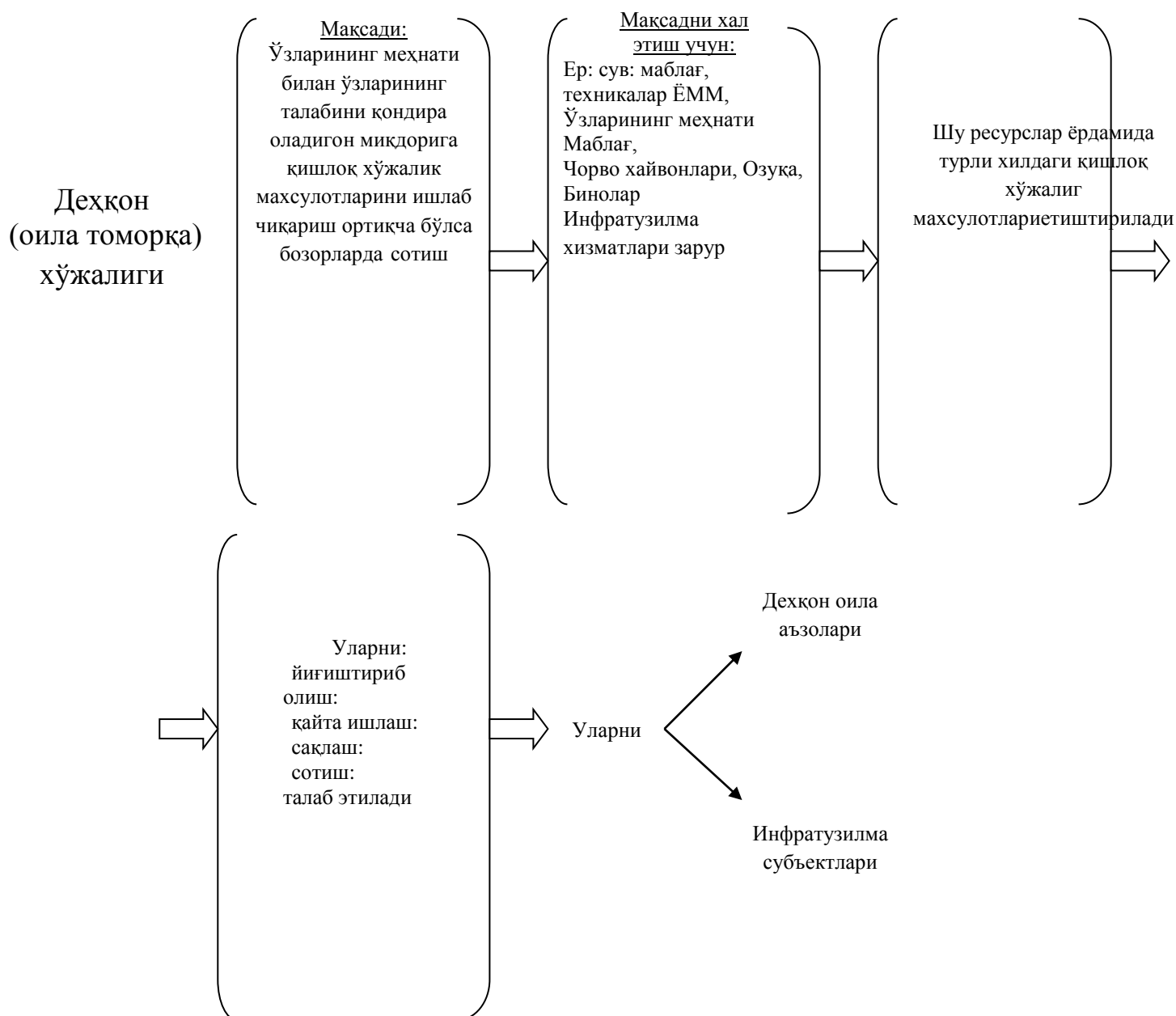

Respublika agrosanoat majmuasida ishlab chiqarilayotgan ayrim mahsulotlar miqdori\*

Mahsulot nomi	O'lchov birligi	Yillar			
		1995	1998	2000	2009
Don mahsuloti	Ming tonna	3215,2	4147,7	3002	6839.0
Paxta tolasi	Ming tonna	1254,0	147,1	1025,2	1174
Non va non mahsulotlari	Ming tonna	571,3	717,2	749,4	934.7
Ozuqabop em	Ming tonna	533,8	726,3	665,2	694.7
Etil spirti (ozuqa)	Ming dal	1705	4049	3572	2446
Go`sht va go`sht mahsulotlari	Ming tonna	38,2	44,3	121,6	1287.9
Uzum vinosi	Ming dal	6,6	6,1	5,6	5.9
O`simlik yog`i	Ming tonna	230,7	189,3	2113	196

\*Iqtisodiyot vazirligi va Davlat statistika qo`mitasi ma'lumotlari asosida tuzilgan.



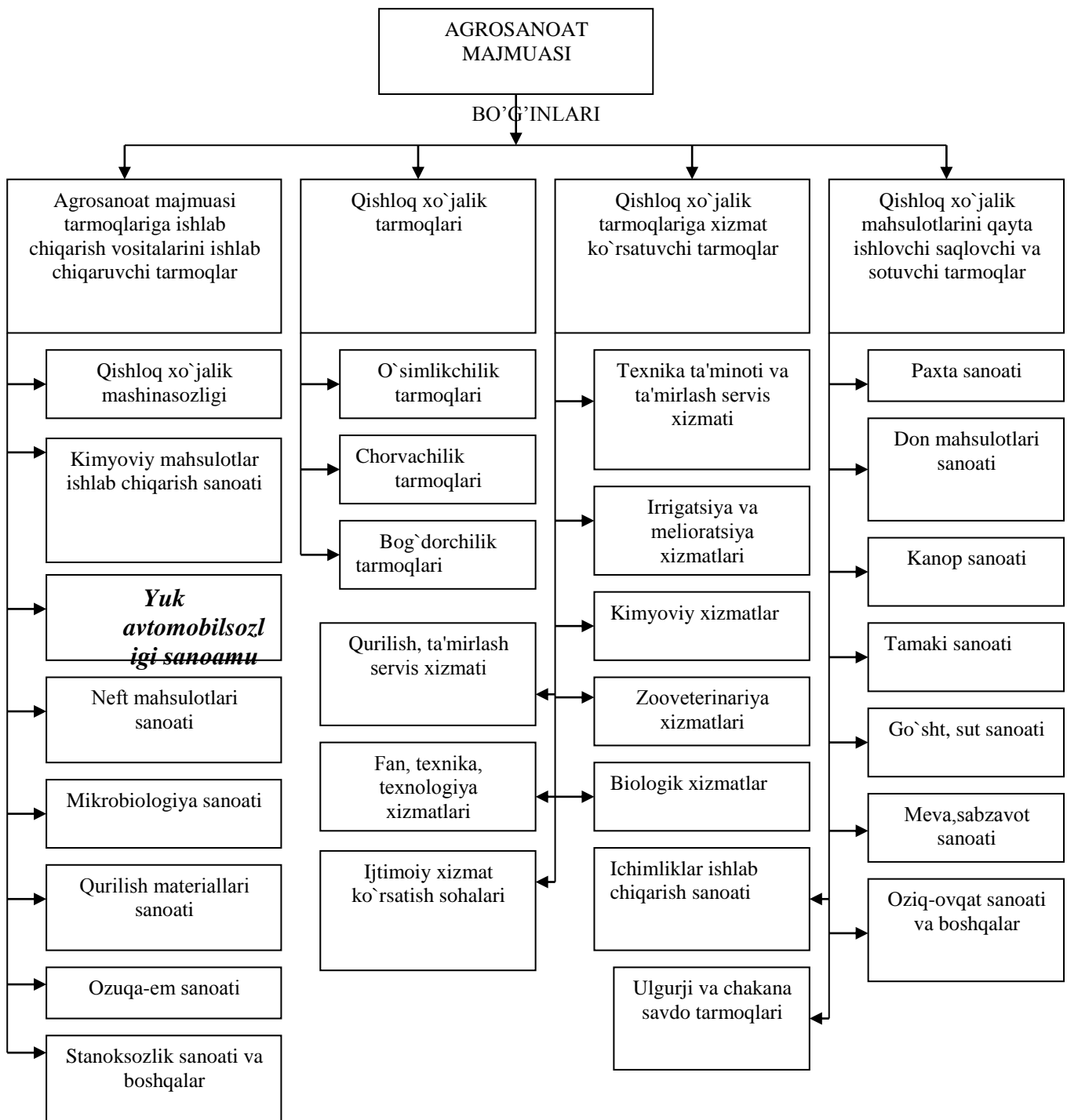

SHIRKAT XO'JALIGIDA ISHLOVCHI A'ZOLARNING MULKIY ULUSHLARINI VA  
DIVIDENTLARINI HISOBLASH TARTIBI\*

№	F.I.Sh.	Ish staji yil	A'zoning yillik ish haqi, so'm			Ish haqlarining yillar bo'yicha inflyatsiya darajasiga muvofiq aylantirilgan koeffitsientlari			1998-2001y. bo'yicha koeffitsientlar orqali aylantirilgan ish haqlarining jami so'm	1998-2001y. dagi o'rtacha ish haqi, so'm	A'zoning yil-so'mi, ming yil-so'mda	Xo'jalik bo'yicha 1 yil-so'mga to'g'ri keladigan mulkiy pay miqdori, so'm	A'zoning mulkiy payi, so'mda	1 so'm-lik mulkiy pay foydasi (dividen di), so'mda	A'zoning mulkiy pay e-sifatidagi dividendi, so'mda
			1996	1997	1998	1996	1997	1998							
1	2	3	4	5	6	7	8	9	10	11	12	13	14	15	16
1	Aliev A	20	25000	27500	29000	2,06	1,75	1,1	131525	43841,7	876,8	0,026	22797	0,75	17098
2	Botirov A	17	23000	24600	26000	2,06	1,75	1,1	119030	39676,7	674,5	0,026	17537	0,75	13153
-	-	-	-	-	-	-	-	-	-	-	-	-	-	-	-
10	Yaxshiev A	15	21000	22500	24500	2,06	1,75	1,1	109585	36528,3	547,9	0,026	14245	0,75	10684
	Jami	-	-	-	-	-	-	-	-	-	1040000	0,026	36000000	0,75	30000

\* Mulkiy pay asosida qishloq xo'jaligi kooperativi (shirkat xo'jaligi) tuzish bo'yicha uslubiy tavsiyalarga moslashtirilgan.

**Zarar ko`rib ishlayotgan, past rentabelli va istiqbolsiz shirkat  
xo`jaliklarini 2004-2007-yillarda fermer xo`jaliklariga aylantirish. \***

Mintaqalar (viloyatlar)	Mavjud shirkat xo`jaliklari soni	2004-2007- yillarda fermer xo`jaliklariga aylantirilgan shirkatlar soni.	Shu jumladan			
			2004	2005	2006	2007
Qoraqolpog`iston respublikasi	122	122	35	30	40	17
Andijon	191	84	5	15	20	44
Buxoro	138	138	30	45	50	13
Jizzah	103	103	40	41	0	22
Qashqadaryo	162	121	31	34	34	22
Navoiy	76	60	10	15	16	19
Namangan	145	84	10	20	20	34
Samarqand	244	156	30	30	50	46
Surhondaryo	151	115	22	21	43	29
Sirdaryo	57	57	25	30	0	2
Toshkent	185	128	21	23	30	54
Farg`ona	162	87	10	20	22	35
Xorazm	104	15	30	57	2	
Jami	1840	1359	284	354	382	329

\* Vazirlar Mahkamasining 476-sonli qarori asosida tuzilgan.

## Respublika fermer xo`jaliklarini ixtisoslashishi bo`yicha o`rtacha hajmlari. \*

Hududning nomi	Pahtachilikka va g`allachilikka ixtisoslashgan				Sabzovot va polizchilikka ixtisoslashgan			
	2008-yilning 1-oktabriga		2010-yilning 1-iyuliga		2008-yilning 1-oktabriga		2010-yilning 1-iyuliga	
	Soni mingta	1fermerni o`rtacha yer maydoni	Soni mingta	1fermerni o`rtacha yer maydoni	Soni mingta	1fermerni o`rtacha yer maydoni	Soni mingta	1fermerni o`rtacha yer maydoni
Qraqolpog`iston respublikasi	6.6	70	3.0	151	0.6	9	0.2	23
Andijon	6.5	31	3.4	60	1.0	4	0.4	8
Buxoro	7.9	45	3.6	148	1.1	3	0.2	4
Jizzah	12.5	34	5.4	83	0.2	19	0.1	24
Qashqadaryo	21.1	33	6.9	101	1.3	4	0.3	14
Navoiy	3.7	37	1.7	81	0.2	7	0.07	18
Namangan	5.8	39	3.1	75	0.9	6	0.2	8
Samarqand	9.9	39	4.6	84	3.5	13	1.8	24
Surhondaryo	6.5	34	3.1	71	0.03	7	0.03	7
Sirdaryo	7.2	44	3.2	99	0.12	6	0.07	9
Toshkent	5.4	41	2.8	85	4.5	16	1.6	46
Farg`ona	9.4	29	3.9	69	0.7	3	0.4	4
Xorazm	9.3	21	2.3	88	1.5	4	0.02	8
Jami	112.2	37	47.6	92	16.0	10	5.8	25

\* Respublika qishloq va suv xo`jaligi vazirligi ma'lumotlari asosida tuzildi.

## Respublikada fermerlik ko'lamini kengayishi ishlab chiqarish hajmini ko'payishi. \*

Ko'rsatgichlar		Yillar			2008-yil foizda	
		2000	2005	2008	2000y.ga nisbatan	2005y.ga nisbatan
Xo'jaliklar soni	Ming dona	43.8	125.7	218.6	5marta	173.9
Jami berilgan yer maydoni	Ming ga	889.7	3775.3	5896.8	6.6marta	156.2
1ta fermerning o'rtacha yer maydoni	Ga	20.3	30.0	27.0	133.0	97
Jami ekin maydoni	ming Ga	632.2	2140.7	3045.2	4.8marta	142.3
Ekin maydonlarining jami yer maydonidagi salmog'i	%	71.1	56.7	51.6	-19.5	-5.1
Qoramollar bosh soni	Ming bosh	198.1	332.3	480.8	2.4marta	144.7
Qo'y va echkilar	Ming bosh	195.8	501.1	1007.3	5.1marta	2marta
Yyetishtirilayotgan jami g'alla	Ming tonna	568.9	3550.5	5226.2	9.2marta	147.2
Katoshka	Ming tonna	30.8	45.9	226.5	7.4marta	4.9marta
Sabzavot mahsulotlari	Ming tonna	129.4	480.3	1718.5	13.3marta	3-6marta
Uzum	Ming tonna	29.6	89.3	408.6	13.8marta	4-6marta
Go'sht (so'yin vaznda)	Ming tonna	6.6	13.8	19.3	2.9marta	139.9
Sut	Ming tonna	54.1	94.8	151.6	2.8marta	159.9
G'alla hosildorligi	Sent/ga	25.2	38.6	40.2	159.5	104.1
Kartoshka	Sent/ga	112	132.5	162.6	145.2	122.7
Sabzavot	Sent/ga	156.6	2181.6	218.7	139.5	120.4
Qishloq xo'jalik yalpi mahsulotining qiymati (haqiqiy narhlarda)	Mlrd so'm	76.5	1453.5	3406.4	33299	19529

\* -Davlat statistika qo'mitasi ma'lumotlari asosida tuzildi.

## Respublika agrosanoat majmuasida ishlab chiqarilayotgan ayrim mahsulotlar miqdori\*

Mahsulot nomi	O`lchov birligi	Yillar			
		1995	1998	2000	2009
Don mahsuloti	Ming tonna	3215,2	4147,7	3002	6839.0
Paxta tolasi	Ming tonna	1254,0	147,1	1025,2	1174
Non va non mahsulotlari	Ming tonna	571,3	717,2	749,4	934.7
Ozuqabop em	Ming tonna	533,8	726,3	665,2	694.7
Etil spirti (ozuqa)	Ming dal	1705	4049	3572	2446
Go`sht va go`sht mahsulotlari	Ming tonna	38,2	44,3	121,6	1287.9
Uzum vinosi	Ming dal	6,6	6,1	5,6	5.9
O`simlik yog`i	Ming tonna	230,7	189,3	2113	196

\*Iqtisodiyot vazirligi va Davlat statistika qo`mitasi ma'lumotlari asosida tuzilgan.

### Respublikada dehqon va oila tamorqa xo`jaliklari holati.\*

Ko`rsatgichlar	O`lchov birligi	2000.y	2005.y	2008.y
Xo`jaliklar soni	Mingta	3090.0	4544.7	4703.4
Ularga berilgan q/x yerlari	Ming ga	445.1	509.3	505.0
Jami ekin maydoni	Ming ga	401.5	441.9	466.7
Ishlab chiqarilgan g`alla	Ming tonna	758.6	1118.5	1308.4
I/ch kartoshka	Ming tonna	585.5	850.8	11668
Sabzavot mahsulotlari	Ming tonna	1982.7	2716.0	3470.0
Poliz mahsulotlari	Ming tonna	286.8	376.5	506.0
Meva mahsulotlari	Ming tonna	466.1	566.5	732.7
Uzum	Ming tonna	205.8	299.5	367.6
Go`sht (so`yin vaznda)	Ming tonna	458.4	598.0	728.9
Sut	Ming tonna	3401.9	4409.2	5250.2
Tuhum	Mln dona	751.8	1165.8	1500.8
G`alla hosildorligi	Sent/ga	39.9	52.2	54.8
Kartoshka hosildorligi	Sent/ga	133.3	175.2	201.1
Sabzavotlar hosildorligi	Sent/ga	196.2	230.7	262.7
Poliz mahsulotlari hosildorligi	Sent/ga	170.5	213.4	220.7
Qoramollar bosh soni	Ming bosh	4613.3	6061.3	7449.2
Qo`y va echkilar	Ming bosh	6021.3	8417.7	10433.6

\* davlat statistika qo`mitasi ma'lumotlari asosida tuzilgan.

### Jahon yer fondini hamda aholisini qit'alar bo'yicha joylashishi.\*

Hududlar. (Qit'alar)	Jami yer fondi		Aholi bosh soni		Bir kishiga to'g'ri keladigan yer. ga
	Maydoni Mlrd.ga	Salmog'i %	Kishi mln.	Salmog'i %	
Osiyo	4.43	33.1	3917.5	60.55	1.13
Yevropa	1.07	8.0	721.6	11.15	1.48
Afrika	3.02	22.5	888.0	13.73	3.40
Amerika	4.03	30.1	890.5	13.76	4.53
Avstraliya va Okeaniya	0.85	6.3	52.2	0.81	16.28
Jahon bo'yicha	13.4	100.0	6469.8	100.0	2.07
O'zbekiston Respublikasi ×	44.4mln	100.0	28mln	100.0	1.59

× Davlat statistika Qo'mitasi ma'lumotlari asosida tuzilgan.

\* Ru.wikipedia.org/wiki.

### O'zbekiston respublikasining yer fondi, uning foydalanuvchilar bo'yicha taqsimlanishi.\*

№	Yerdan foydalanuvchilar	1999- yil		2009 – yil	
		Ming ga	Foiz	Ming ga	Foiz
Jami yer fondi		44405.0	100.0	44410.3	100.0
1	Qishloq xo'jalik korxonlari foydalanayotgan yerlar	25295.9	56.94	21453.2	48.31
2	O'rmon xo'jalik korxonlari foydalanayotgan yerlar	8696.5	19.58	8661.0	19.50
3	Sanoat, transport, mudofaa, aloqa va boshqa tashkilotlar yerlari	1883.0	4.24	1965.8	4.42
4	Aholi yashash joylar	230.4	0.52	236.0	0.53
5	Gidrotehnika va boshqa suv xo'jaligi tashkilotlari yerlari	799.3	1.80	813.6	1.83
6	Tabiatni muhofaza etish, sog'lomlashtirish mo'ljallangan yerlar	11.3	0.03	74.6	0.17
7	Davlat zahirasi yerlari	7488.6	16.86	11193.7	25.21
8	Boshqa subyektlar yerlari	12.2	0.04	12.4	0.03

\* Davlat yer resurslari qo'mitasi ma'lumotlari asosida tuzilgan.



**Respublika qishloq xo`jalik tarmog`ida foydalanilgan yerlar,  
ularning o`zgarishi.(ming. ga) \***

Yillar	Jami yer maydoni ming.ga	Ekinzorlar	Ko`p yillik darahzorlar	Bo`z yerlar (lalmi)	Yaylovzorlar va pichanzorlar	Jami qishloq xo`jalik yerlari	Tamorqa bog`dorchilik	O`rmonzorlar	Melioratsiya qurilish hoatida yerlar
1995 jami	29736	4074.0	361.3	68.4	19185.6	23689.3	533.6	443.9	74.6
Sug`oriladigani	4220.2	3328.5	352.5	35.4	42.0	3758.4	425.6	27.6	-
2000 jami	25736.0	4035.9	333.8	81.9	15990.9	20442.5	584.8	366.7	81.5
Sug`oriladigani	4188.6	3295.5	323.9	47.6	44.3	3711.3	376.0	32.2	-
2005 jami	22371.3	4034.1	321.7	82.1	12850.1	17288.0	623.4	321.5	74.3
Sug`oriladigani	4200.6	3288.0	313.3	46.9	43.0	3691.2	477.8	31.6	-
2010 jami	21453.2	4054.5	334.4	80.5	11973.3	16443.1	619.2	310.7	71.9
Sug`oriladigani	4217.7	3303.2	324.8	46.2	427	3716.9	469.8	31.0	-

\* Respublika yer resurslari davlat qo`mitasi ma'lumotlari asosida tuzildi.

**Respublikadagi ekin maydonlarining miqdori (ming ga)\***

Ko`rsatkichlar	Yillar				
	1993	1995	2000	2005	2009
Jami ekin maydoni	4	4	3	364	3609.
Shundan:	229,7	165,0	774,9	7.5	7
-g`alla maydoni	1	1	1	161	1610.
	280,3	656,5	611,9	8.0	7
-texnika ekinlari maydoni, undan:	1	1	1	151	1450.
	731,8	532,6	471,2	7.8	1
Paxta maydoni	1	1	1	144	1416
	695,1	492,2	443,7	8.2	5
Kartoshka, sabzavot va poliz maydoni	2	2	2	221.	270.4
	49,8	38,2	33,8	4	
Ozuqa ekinlarining maydoni	9	7	4	290.	278.5
	67,8	31,6	58,0	3	

\*Respublika Iqtisodiyot vazirligi hamda statistika davlat qo`mitasi ma'lumotlari asosida tuzilgan.

**2007-2009-yillarda Respublika viloyatlaridagi sug'oriladigan yerlarning  
sho'rlanish darajasi.\***

Hududlarning nomi	Yillar	Umumiy sug'oriladigan maydon, ming ga.	Sho'rlanish darajasi				
			Jami sug'oriladigan maydon (%)	Kam sho'rlangan %	O'rtacha sho'rlangan %	Kuchli sho'rlangan %	
Qoraqolpog'iston respublikasi	007	504.0	78.8	3.7	3.3	1.8	
	008	504.5	78.7	3.6	3.3	1.9	
	009	502.8	77.6	3.5	3.3	0.5	
Buhoro	007	274.9	89.5	5.3	2.2	4.6	
	008	274.9	88.9	5.2	2.2	5.0	
	009	274.9	87.4	5.1	2.2	4.6	
Jizzah	007	299.5	82.2	5.1	2.2	2.3	
	008	299.9	82.4	5.1	2.2	2.2	
	009	300.0	82.5	5.3	2.2	2.2	
Navoiy	007	127.3	88.7	6.6	1.1	5.7	
	008	131.8	87.3	6.9	1.1	4.8	
	009	131.7	87.3	6.0	1.1	3.3	
Sirdaryo	007	292.2	97.2	7.5	1.1	4.4	
	008	292.2	98.3	7.9	1.1	0.0	
	009	292.8	98.2	7.3	1.1	7.7	
Xorazm	007	276.5	100.0	5.7	3.3	4.1	
	008	276.6	100.0	5.7	3.3	3.4	
	009	267.5	100.0	1.8	5.1	3.1	
Respublika bo'yicha	007	4281.9	50.3	3.9	1.1	7.7	
	008	4290.1	50.2	3.5	1.1	5.5	
	009	4301.5	49.6	3.3	1.1	3.3	

\*O'zbekiston respublikasi qishloq va suv xo'jaligi vazirligi ma'lumotlari asosida tuzildi.

## Qishloq xo'jaligidagi ayrim moddiy-texnika resurslari bozori

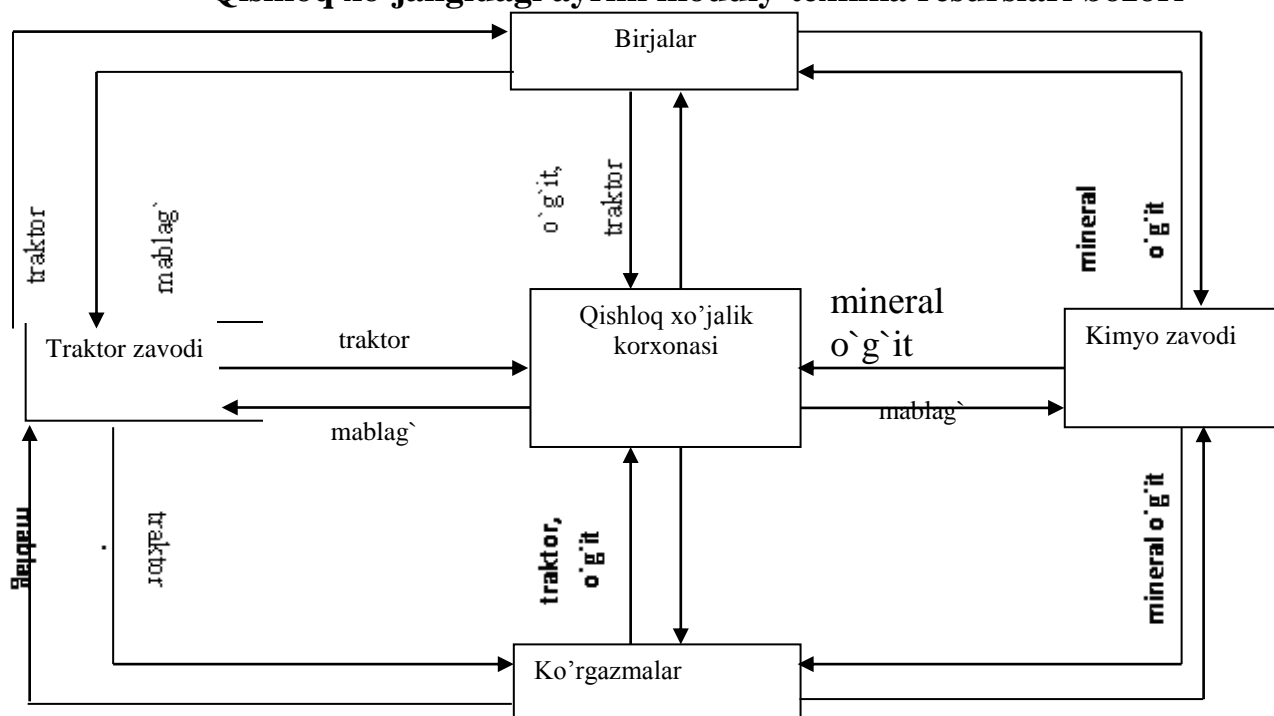

Respublika asosiy qishloq xo'jalik texnikalari sonining o'zgarishi.\*  
(dona)

Tehnikalar nomi	199 6-yil	2000- yil	2005- yil	2008-yil
Jami traktorlar, shundan	149 725	113405	9223	7887
Haydov traktorlari jumladan	222 96	13029	1343	2996
Magnum	603	1953	2053	124
Ishlov beradigan traktorlar	338 46	34189	1869	2861
Pahta teradigan mashinalar shu jumladan	155 71	2274	925	64
Keys kombayni	-	650	777	12
G'alla kombaynlari shu jumladan	104 89	6952	4831	089
Keys kombayni	650	1315	1762	779
Meliorativ mashinalar	130 46	9251	5492	924
Yuk mashinalar	443 96	34022	2115	0856

\*Respublika davlat Statistika Qo'mitasi ma'lumotlari asosida tuzildi.

**Respublika viloyatlari bo'yicha jami traktorlar soni va ularning ishga yaroqliligi\***

	1996 y.			2000 y.			2008 y.		
	mavjud	tayyor	foiz	mavjud	tayyor	foiz	Mavjud	Tayyor	foiz
Qoraqalpo-g'iston Res.	15888	9160	58	1329	119	4,0	287	869	3.1
Andijon	10917	8185	75	511	292	5,7	096	327	4.9
Buxoro	11605	8866	76	638	470	4,9	354	664	3.4
Jizzax	8450	5005	59	261	298	2,7	885	783	1.8
Qashqadaryo	19363	13826	71	3695	214	7,3	028	003	6.4
Navoiy	4894	3757	77	057	104	6,5	503	887	5.4
Namangan	8974	6967	78	693	629	3,2	426	494	2.8
Samarqand	16351	12039	74	1237	342	4,2	301	656	3.2
Surxondaryo	12414	9685	78	0938	164	4,6	914	353	3.6
Sirdaryo	7693	4542	59	931	391	8,8	905	972	7.9

Toshkent	11388	7378	65	3345	205	0,9	582	913	0.1
Farg'ona	13199	11113	84	0481	873	5,1	839	356	4.6
Xorazm	11019	9038	82	964	086	7,9	967	654	6.8
Jami	152155	109561	72	13080	0187	0,9	7068	6931	0.5

\* Respublika qishloq va suv xo`jaligi vazirligi ma'lumotlari asosida tuzilgan.

## 1995-2008yillarda qishloq xo'jaligiga yetkazib

### berilgan mineral o'g'itlar\*

Viloyatlar	<i>Azotli</i>					<i>Fosforli</i>				
	o`rt. ehti yoj.	Amalda				o`rt. ehti yoj.	Amalda			
		1995	2000	2004	2008		1995	2000	2004	2008
Qoraqalpo g`iston R.	73,5	43,3	47,8	11.5	12.7	49,1	5,4	5,5	2.1	2.2
Andijon	65,3	34,7	47	37.0	38.4	47,4	10,1	11,4	11.5	11.9
Buxoro	59	36,5	45,3	22.5	25.6	39,3	4,6	10,2	5.8	6.1
Jizzax	53	34,5	38,3	7.4	8.3	39,5	8,8	6,4	1.0	1.2
Qashqadaryo	75,4	38,6	54	20.9	23.2	56,4	10,3	10,9	5.2	5.7
Navoiy	21,5	14,8	15,4	8.8	9.4	16,7	8,6	4	2.4	2.4
Namangan	56,1	31,4	40,8	25.0	26.5	39,1	8,9	10,3	8.9	9.4
Samarqand	56,2	26,8	41,5	22.3	23.4	48,9	6,7	9,3	5.1	5.3
Sirdaryo	54,1	31,9	39	3.3	3.4	42,5	10,1	7,1	1.2	1.3
Toshkent	63,5	33,6	44	30.1	31.7	49,1	11,9	9,2	7.4	7.6
Fargona	72,4	41,7	48,3	26.1	27.8	50,6	11,1	12,6	8.2	8.5
Xorazm	55,8	54,3	43	19.3	20.9	36	14,5	6,6	5.9	6.2
Dehqon fermer x.	55			11.9					2.4	2.7
Jami	820	460,7	551	249.1	251.3	590	118,9	110,6	68.2	70.5

\*Respublika qishloq va suv xo'jaligi vazirligi ma'lumotlari asosida tuzilgan.

## Qishloq xo'jalik fondlarini turkumlashtirilishi

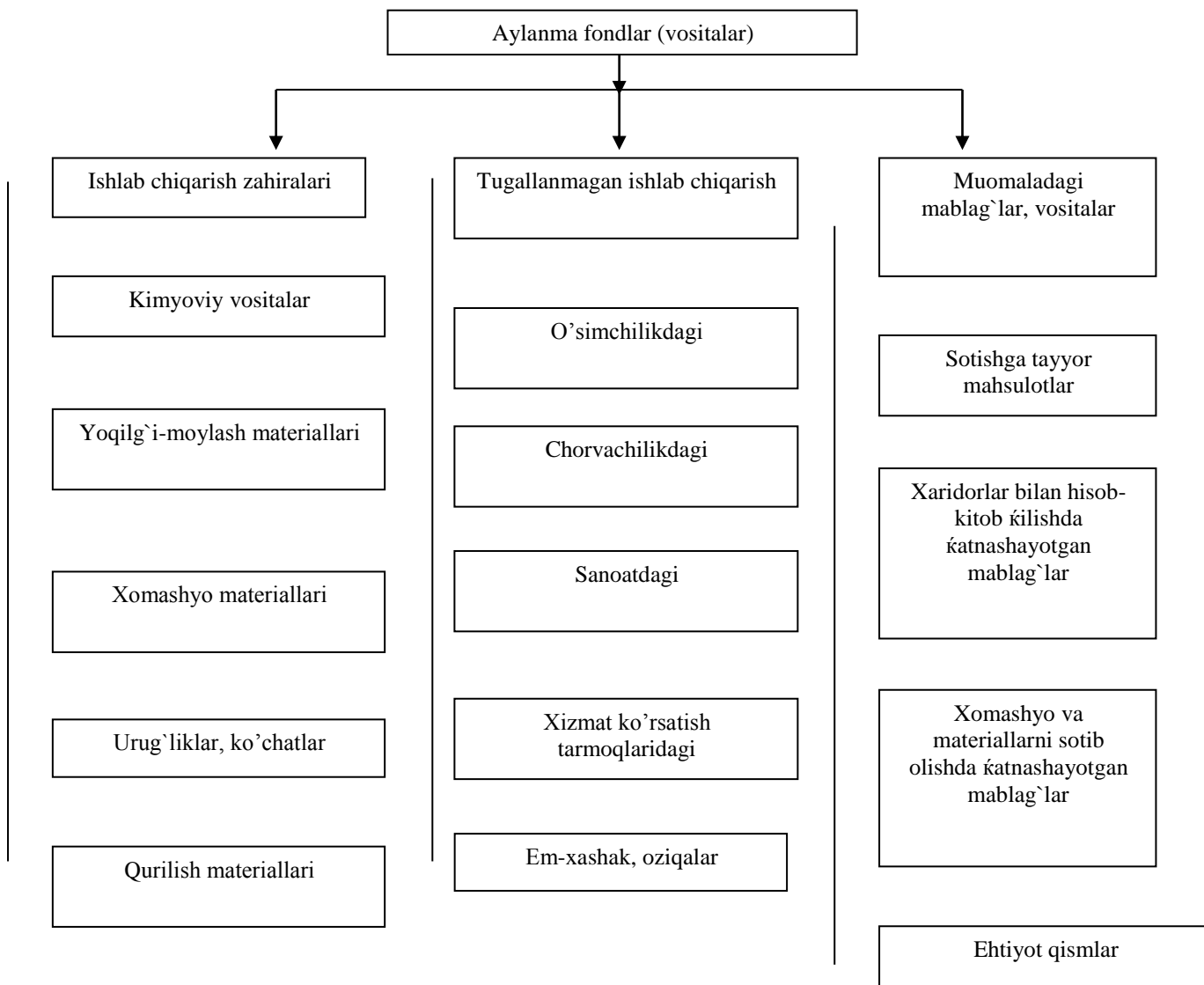
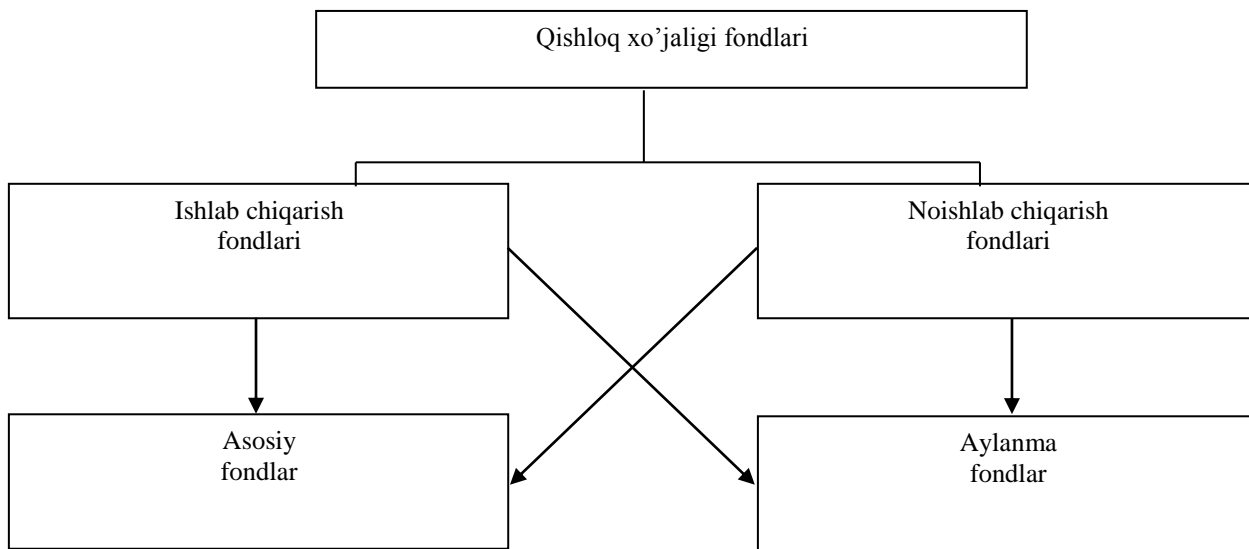

## Qishloq xo'jaligi aylanma fondlari (vositalari)ning turkumlashtirilishi

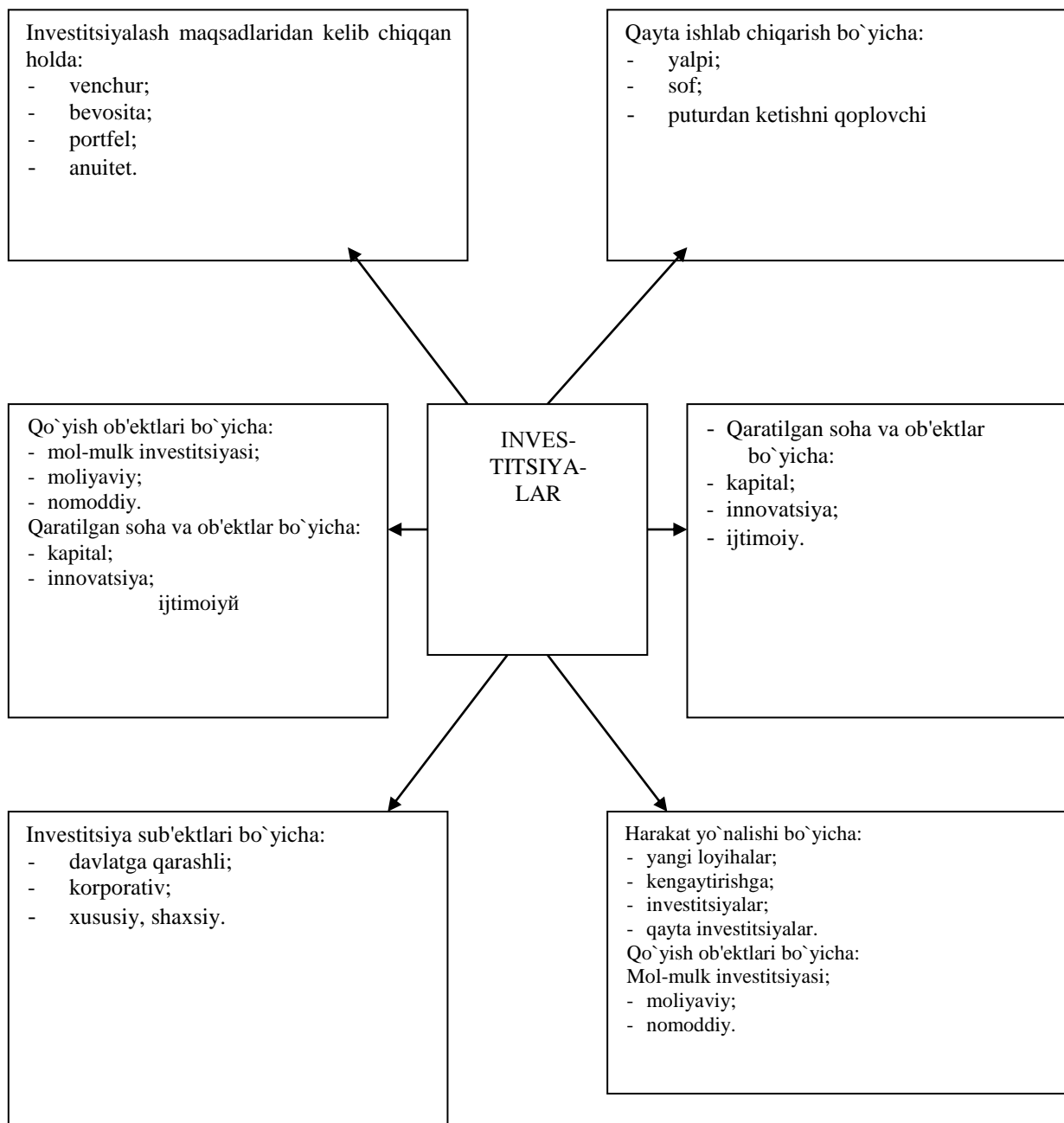

Investitsiyalarning maqsadi, vazifasi, manbalari va yo'nalishlari bo'yicha turkumlashtirilishi



**Toshkent viloyati, o`rta Chirchiq tumanidagi Ohunboboyev nomli fermerlar uyushmasida irrigatsiya-melioratsiyaga sarflangan investitsiyaning iqtisodiy samaradorligi.\***

	Ko`rsatkichlar	O`lchov birligi	2008-yil
	Irrigatsiya-melioratsiya tadbirlari amalga oshirilishi		
	-g`o`za ekin maydoni	Ga	980
	-sholi ekin maydoni	Ga	180
	-bug`doy ekilgan maydon	ga	900
	Sarflangan investitsiya summasi	mln.so`m	80.0
	Investitsiya natijasida irrigatsiya-melioratsiya tadbirlarini amalga oshirish oqibatida qo`shimcha olingan:		
	-pahta xom-ashyosi	sent	6450
	-bug`doy hosili	sent	1270
	-sholi hosili	sent	250
	Qo`shimcha olingan hosilni sotishdan olingan pul tushumi:	Mln.so`m	342.0
	-Pahta xom-ashyosi	-	277.4
	-Bug`doy	-	43.1
	-Sholini	-	21.5
	Qo`shimcha hosilni yetishtirish uchun qilingan jami harajat:	Mln.so`m	292.6
	-Pahta xom-ashyosiga	-	240.6
	-bug`doyga	-	35.2
	-sholiga	-	16.8
	Qo`shimcha hosil evaziga olinga foyda	Mln.so`m	49.4
	-pahta xom-ashyosi	-	36.4
	-bug`doy hosili	-	7.9
	-sholi hosili	-	4.7
	Sarflangan investitsiyaning iqtisodiy samaradorligi	So`m	0.618
	Investitsiyaning qoplash muddati	yil	1.619
	O`simlikchilik tarmog`ining rentabelligi	%	19.2

\* Uyushmadagi fermer xo`jaliklari ma`lumotlari asosida hisoblangan.

## Qishloq kredit kooperativlarining aksionerlik-tijorat banklaridan farqi

.r.	Farq qilish mezonini	Qishloq kredit kooperativi (QKK)	Aksionerlik-tijorat banki
.	Faoliyat maqsadi	A'zolarining kredit resurslariga bo'lgan talabini vaqtida qondirish	Foyda olish
.	Tashkiliy-huquqiy shakli	Jamoa kooperativi	Aksionerlik jamiyati
.	O'z kapitalining manbalari	A'zolarining pay badallari, davlatning maqsadli, imtiyozli kreditlari, aholining bo'sh mablag'lari	Aksionerlarning Ustav kapitaliga qo'shayotgan mablag'lari, foydadan ajratmalar
.	Ko'rsatayotgan xizmat turlari	Kooperativ a'zolariga kredit xizmatlarini bajarish, ularning mablag'larini saqlash, aholiga moliyaviy xizmatlar ko'rsatish	Talabgorlarga turli xildagi kredit xizmatlarini ko'rsatish, yuridik va jismoniy shaxslarning hisob raqamlarini yuritish, moliyaviy xizmatlar ko'rsatish
.	Foydanitaqsimlash	Zahira fondga o'tkazish	Aksionerlarga dividend shaklida berish
.	Xizmat doirasi	Kooperativ a'zolariga	Barcha xohlovchilarga

**Respublika qishloq xo`jaligi yalpi mahsulotini subyektlar va tarmoqlardagi holati.\***

	Yillar				2008-yil		
	1997	2000	2005	2008	1997	2000	2000
	(haqiqiy narhlarda, mlrd.so`m)				Yilga nisbatan marta,%da		
<b>Barcha toifadagi xo`jaliklar</b>							
Jami	399.9	1387.2	5978.3	10479.6	26.2marta	7.6marta	175.3
O`simlikchilik	197.7	696.8	3323.1	5605.5	28.4marta	8.0 marta	168.7
Chorvachilik	202.2	690.4	2655.2	4874.1	24.1marta	7.0 marta	183.6
<b>Fermer xo`jaliklari</b>							
Jami	11.2	76.4	1453.6	2546.5	227.4 marta	33.3marta	175.2
O`simlikchilik	8.6	67.3	1382.3	2326.0	270.5 marta	34.6 marta	168.3
Chorvachilik	2.6	9.1	71.2	220.5	84.8 marta	24.2 marta	3.3 marta
<b>Dehqon oila tamorqa xo`jaliklari</b>							
Jami	245.0	925.5	3689.4	6467.0	26.4 marta	7 marta	175.3
O`simlikchilik	64.6	306.2	1231.3	2080.0	32.2 marta	6.8 marta	169.0
Chorvachilik	180.4	619.3	2458.1	4387.0	24.3 marta	7.1 marta	178.5
<b>Qishloq xo`jalik korhonalari</b>							
Jami	143.7	385.3	835.4	1466.1	10.2 marta	3.8 marta	175.5
O`simlikchilik	124.5	323.3	709.5	1200.0	9.6 marta	3.7 marta	169.1

Chorvachilik	19.2	62.0	125.9	266.1	13.9 marta	4.3 marta	2.1 marta
--------------	------	------	-------	-------	---------------	-----------	--------------

\* yillik statistik to`plam. T.2009y. 247-bet. Va selskoye xozyaystvo Uzb. T.2009y.16bet.

**Respublika qishloq xo`jaligi yalpi mahsulotining o`zgarishi\***

	Yillar			
	1995	2000	2005	2008
Yalpi mahsulot qiymati - haqiqiy baholarda, mlrd. so`m - 1995 y.dagiga nisbatan o`zgarishi, foizda	124,4	972,5	5978.3	10479.6
	100,0	7,8 m.	48.1	84.2
- qiyosiy baholarda, avvalgi yildagiga nisbatan, foizda	102,3	104,5	105.1	104.5

\*Селское хозяйства Узб. Т.2009 168 bet

**Respublika viloyatlarida yyetishtirilgan asosiy qishloq xo`jalik mahsulotlari, ming tonna\***

Viloyatlar	Paxta		Boshogli don			Go`sht			Sut		
	1996y	2000y	1996y	2000y	2008y	1996y	2000y	2008y	1996y	2000y	2008y
Qoraqalpog`iston Respublikasi	203,9	125,4	10	164	203.9	37,6	38,9	30.5	117	126,1	158.8
Andijon	315,9	337,4	389,7	512,8	554.5	49,1	55,3	47.0	274,2	331,6	478.0
Buxoro	360,6	351,1	126,7	213,5	583.7	64,1	69,4	70.6	260,6	267,5	465.5
Jizzax	139,4	155,5	175,4	316,9	466.9	57,3	60,1	65.6	197,2	194,5	290.0
Qashqadaryo	375,7	265,1	321,3	263,9	889.4	91,5	94,4	85.3	334,1	345,8	575.1
Navoiy	101,3	103,6	55,5	92,6	230.4	46	45,5	51.2	118,7	124,2	238.5
Namangan	239,8	243,5	251,3	258,2	451.6	51	53,6	39.8	258,9	266	336.2
Samarqand	216,8	167,7	231,2	278,1	714.4	97	85.8	104.4	347,2	425,1	681.8
Surxondaryo	360,1	259,5	271,3	203,1	594.5	67,7	74,6	59.4	294,4	326,1	454.6
Sirdaryo	186,5	174,6	153,1	185,6	383.5	26	25,6	21.4	119,9	119,6	173.4
Toshkent	258,8	256,4	283,1	336	549.0	99	102,8	91.1	337	346,7	498.0
Farg`ona	301,3	362,6	295,7	325,1	719.1	58,9	63,7	51.0	389,9	377,4	509.3
Xorazm	290	199	52	76,7	280.7	48,6	52,3	51.0	340,9	382,6	567.1

\*



Irrigatsiya-melioratsiya xizmatlari		+	+		+	+		+	
Ta'lim tarbiyaga oid xizmatlar									+
Bilim,malakani oshirishga oid xizmatlar									
Sog'liqni saqlash, sportga oid xizmatlar									+
Komunal xizmatlar									+

**Respublika qishloq xo'jaligiga servis sharoitini shakllantirayotgan infratuzilma subyektlari\*dona**

Infratuzilma subyektlari	1999-2002	2005	2006	2007	2008	2009	2009 yil2005 yilga nisbatan.%
Mini bank	87	628	895	1207	1276	1478	235.4
Muqobil MTP	95	972	1562	1779	1777	1757	180.8
Mineral o'g'itlar sotish shaxobchasi	87	821	1051	891	928	935	113.9
Suvdan foydalanuvchilar uyushmasi	94	867	1271	1676	1676	1712	197.5
YOMM sotish shaxobchasi	90	796	1110	1340	1373	1389	174.5
Qishloq xo'jalik mahsulotlarini sotish shaxobchalari	3	300	581	443	424	424	141.3
Zotli mollarni sotish va zooveterinariya xizmatlari punkt		252	381	2180	2278	2411	9.6 marta
Axborot ta'minoti,konsalting va marketing xizmati ko'rsatish shaxobchalari	2	202	317	295	300	300	148.5
Transport xizmati ko'rsatish shaxobchasi	-	-	77	82	82	82	106.8
Tara idish va qadoqlash materiallari bilan ta'minlash shaxobchalari	-	-	73	78	78	78	106.8
Agrofirmalar	-	-	195	203	193	193	99

\*Jadval O'zbekiston Respublikasi Qishloq va suv xo'jaligi vazirligi asosida tuzilgan



**Respublikada yetishtirilgan asosiy qishloq xo'jalik mahsulotlari.ming tonna\***

Mahsulot nomi	Barcha xo'jaliklarda				shundan : fermer xo'jaliklarida			dehqon xo'jaliklarida		
	2000 yil	2005 yil	2008 yil	2009 yil	2000 yil	2005 yil	2008 yil	2000 yil	2005 yil	2008 yil
Bug'doy	3532	5927,8	60397	6600	568,9	3550,5	5226,2	758,6	1118,5	1308,4
kartoshka	731,1	924,2	1398,7	1523,3	30,8	45,9	226,5	585,5	850,8	1166,8
sabzavot	2644,7	3517,5	5221,3	5704,5	129,4	480,3	1718,5	1982,7	2716,0	3470,0
poliz	4511	615,3	481,3	1100	50,5	205,7	461,9	286,8	3765	506,0
go'sht (so'yin vaznda)	501,8	632	768,0	1367,3	6,6	13,8	19,3	458,4	548,0	728,9
sut	3632,5	4554,9	5426,3	5760,7	54,1	94,7	151,6	3401,9	4409,2	5250,2
tuxum (mln dona)	1254,4	1966,4	2431,5	2715,8	12,0	71,6	157,3	751,8	1165,8	1500,8

\*Respublika davlat statistika qo'mitasi ma'lumotlari asosida tuzilgan

**ЎЗБЕКИСТОН РЕСПУБЛИКАСИ  
ОЛИЙ ВА ЎРТА МАХСУС ТАЪЛИМ ВАЗИРЛИГИ**

**ЎЗБЕКИСТОН МИЛЛИЙ УНИВЕРСИТЕТИ**

**“АГРОСАНОАТ ИНТЕГРАЦИЯСИ”  
ФАНИДАН ГЛОССАРИЙ**

## ИЗОҲЛИ ЛУҒАТ (ГЛОССАРИЙ)

**Аграр** (лотинча *agrarius*) - 1) ерга, ердан фойдаланишга, унга эгалик қилишга оид (масалан агар танглик, аграр ислоҳот); 2) саноатга нисбатан қишлоқ хўжалиги ишлаб чиқариши асосий ўринда туришини ифодаловчи сўз (масалан аграр мамлакат ва ҳ.к.).

**Аграр ислоҳотлар** – қишлоқ хўжалигидаги ислоҳотлар. Давлатнинг ерга бўлган мулкчилик муносабатлари ва ерда хўжалик юритиш усуллари ўзлаштиришга қаратилган чора-тадбирлар мажмуи. Дастлаб аграр ислоҳотлар концепцияси мақсад ва вазифалари, йўналиши, уни ўтказиш босқичлари аниқлаб олинади. Шунга асосланиб аграр ислоҳотларни ўтказишнинг аниқ чора-тадбирлари белгиланади ва уларни давлат амалга оширади.

**Аграр сиёсат** – аграр муносабатлар масаласида давлатнинг фаолияти. Унинг ёрдамида ер, асосий воситаларга бўлган мулкчилик, қишлоқ хўжалигини ривожлантириш масалаларининг асосий йўналишлари белгиланади. Қишлоқ хўжалигини комплекс ривожлантиришга қаратилган фаолит олиб борилади. Қишлоқ аҳолисининг масалаларини ҳал этишининг бош йўналишлари белгиланади. Ҳар бир давлат ўз манфаатларидан келиб чиқиб, мамлакат имкониятларини ҳисобга олиб аграр сиёсатини олиб боради. Аграр сиёсат маълум даврларда ўша даврнинг шароитларини ҳисобга олиб ўзгариб, ўз замонасига мослаштирилиб борилади.

**Аграр масала** – қишлоқ хўжалигида ерга эгалик қилиш, ердан фойдаланиш, хўжалик юритиш усуллари юзасидан пайдо бўлган ва ҳар бир даврда ўз ечимини талаб қилувчи масала.

**Агросаноат мажмуаси** – қишлоқ хўжалиги маҳсулотларини етиштириш, тайёрлаш, қайта ишлаш, сақлаш ва истеъмолчиларга етказиб бериш мақсадида, ўзаро технологик ва хўжалик алоқалар билан боғланган иқтисодийнинг тармоқлари ва хизматлари йиғиндисидан иборат, ягона мақсад йўлида ишлайдиган мажмуадир. Агросаноат мажмуаси мураккаб таркибга эга. Унга Агросаноат мажмуасига кирувчи тармоқлага ишлаб чиқариш воситалари ишлаб чиқарадиган йирик саноат корхоналари (қишлоқ хўжалиги машинасозлиги саноати, омухта ем ишлаб чиқариш саноати, менерал ўғитлар ишлаб чиқарувчи заводлар, кимёвий воситалар ва қишлоқ хўжалиги мақсадлари учун дори-дармонлар ишлаб чиқарувчи корхоналар), қишлоқ хўжалигининг ўзи, қишлоқ хўжалиги маҳсулотларини тайёрлайдиган корхона ва ташкилотлар, қишлоқ хўжалиги маҳсулотларин қайта ишловчи корхоналар, уларни сақлайдиган, ташийдиган ва тайёр маҳсулотни истеъмолчиларга етказиб берадиган улгуржи ва чакани савдо ташкилотлари киради. Бундан ташқари Агросаноат мажмуаси мўътадил ишлашини таъминлайдиган кўп таркибли хизмат кўрсатиш инфратузилмасига ҳам эгадир. Агросаноат мажмуаси Агросаноат интеграциясининг маҳсули сифатида шаклланади.

**Агросаноат интеграцияси** – саноат ва қишлоқ хўжалиги тармоқларининг иқтисодий муносабатларнинг чуқурлашиши асосида бир бутун

тизимга айланиши. Унинг асосини иқтисодий, фан ва техника, технология ва бошқа хўжалик имкониятларини бирлаштириш орқали ишлаб чиқариш ва меҳнатнинг умумлаштирилиши ташкил этади. Агросаноат интеграциясининг ривожланиши қишлоқ хўжалигига саноатнинг кириб келишини, қишлоқнинг иқтисодий ва ижтимоий масалаларини оптимал етиш имкониятини кучайтиради.

**Агротехнология** – деҳқончилик технологияси, қишлоқ хўжалик экинларини етиштириш усуллари тизими. Агротехнологиянинг назарий асоси агрономия ҳисобланади. Агротехнология қуйидаги тадбирларни ўз ичига олади: тупроққа ишлов бериш; алмашлаб экиш; ўғитлар солиш; уруғликни экишга тайёрлаш; экиш; экинларни парваришлаш; бегона ўтлар, касалликлар ва ҳашаротларга қарши кураш; ҳосилни йиғиб олиш. Бу тадбирларнинг ҳар бири ўз навбатида агротехнология усуллари йиғиндисидан иборат. Масалан, ерни ҳайдаш, текислаш, бороналаш ва экишга тайёрлаш усуллари тупроққа ишлов бериш технологиясининг асосини ташкил этади.

**Агросаноат мажмуаси** – бу қишлоқ хўжалиги маҳсулотларини етиштириш, тайёрлаш, уларни сақлаш, қайта ишлаш, тайёр маҳсулотларни истеъмолчиларга этказиб бериш билан шуғулланувчи тармоқлар ва мажмуа тармоқларига хизмат кўрсатувчи соҳалар йиғиндисидир. Агросаноат мажмуасига кирувчи тармоқлар учун ишлаб чиқариш воситалари ишлаб чиқарувчи тармоқлар ва хизмат кўрсатувчи инфратузилма ҳам киради. Агросаноат мажмуаси тармоқлари 4 та соҳага бўлинади. Агросаноат мажмуаси биринчи соҳасига ишлаб чиқариш воситалари ишлаб чиқарувчи тармоқлар, иккинчи соҳасига қишлоқ хўжалиги, учинчи соҳасига қишлоқ хўжалиги маҳсулотларини тайёровчи, қайта ишловчи ва тайёр маҳсулотларни истеъмолчиларга етказиб берувчи тармоқлар, тўртинчи соҳасига инфратузилма киради. Инфратузилма ўзи икки гуруҳга бўлинади. Биринчи гуруҳга, ишлаб чиқариш инфратузилмаси иккинчи гуруҳга эса ижтимоий инфратузилма киради.

**Айланма воситалар (маблағлар)** - корхона (хўжаликнинг) хўжалик фаолиятини молиялаштириш учун фойдалананиладиган пул маблағлари; айланма воситалар айланма ишлаб чиқариш фондлари ва муомала фондларидан ташкил топади.

**Айланма капитал** – капитал (ишлаб чиқариш фондлари) нинг ҳар бир ишлаб чиқариш циклида сарф этиладиган ва қиймати ишлаб чиқарилган товарга тўлиқ ўтадиган қисми.

**Айланма маблағлар** – ишлаб чиқаришни ташкил этиш ва маҳсулотни сотиш мақсадида зарур айланма фондларни ва муомала фондини ташкил этиш учун аванслаштирилган пул маблағлари йиғиндисидир.

**Актив** (лотинча **aktivus**- фаол, таъсирчан, ишчан) – 1)бухгалтерия балансининг чап қисми, корхонанинг муайян санада ва пул ифодасида барча воситаларини, уларнинг таркиби ва жойлашувини (асосий фондлар, айланма воситалар, пул маблағлари, капитал сарфлар, қарздорлик талабномалари ва б.) акс этади; 2) корхона ёки ташкилотнинг мулки ёки ресурслари (бино, машина, нақд пул, қимматбаҳо қоғозлар ва б.). Пулга тез сотилиши (айланиши) мумкин

бўлган, бозори чакқон актив (векселлар, қимматбаҳо қоғозлар, олтин, нақд пул, ва б.) ликвид активлар дейилади.

**Ассоциация** (лотинча **associo** – бирлашиш, қўшиш, уюшиш) – умумий мақсадга эришиш учун тузилган уюшма, иттифоқ, гуруҳ.

**Ассортимент** (французча **assortiment** – танлаб олинган, сараланган) – муайян белгиларига кўра гуруҳланган товарлар турлари, хиллари тўплами.

**Асосий воситалар** – ишлаб чиқаришнинг моддий шароитларини таъминлайдиган воситалар ( меҳнат куроллари, бино, иншоат, қурилма ва б.). Бухгалтерия ҳисоби ва режалаштиришда асосий воситалар таркибига бир йилдан ортиқ ва қиймати энг кам иш ҳақининг 15 баробаридан арзон бўлмаган воситалар киритилади.

**Асосий капитал** – капиталнинг асосий ишлаб чиқариш воситалари (машина, асбоб-ускуна ишлаб чиқариш бинолари ва ускуналарини) ўз ичига олувчи, иқтисодий жихатдан ўз қийматини ишлаб чиқарилган товарларга аста-секин ва узок муддатда ўтказиб борувчи қисми.

**Асосий фаолиятдан олинган фойда** - бу маҳсулотни сотишдан олинган ялпи фойда билан давр харажатлари ўртасидаги тафовут ва плюс, асосий фаолиятдан кўрилган бошқа даромадлар ёки минус бошқа зарарлар сифатида аниқланади.

**Алмашлаб экиш** - экинларнинг йиллар давомида маълум далаларда режали тартибда навбати билан алмашиб турилиши.

**Аукцион** – товар ва маҳсулотларни ким ошди савдосида эркин сотиш жойи.

**Бевосита харажатлар** - битта маҳсулот ишлаб чиқариш билан бевосита боғлиқ, миқдори ишлаб чиқариш ҳажмининг ўзгаришига нисбатан ўзгарувчан харажатлар.

**Билвосита харажатлар** - ёрдамчи ишчиларга вақтбай иш ҳақи тўлаш, ишлаб чиқариш асосий воситаларининг амортизацияси, ишлаб чиқариш асосий воситаларини сақлаш, жорий ва капитал ремонт қилиш ва маҳсулот ҳажмининг ўзгаришидан қатъи назар нисбатан доимий бўлиб қоладиган бошқа харажатлар сингари ишлаб чиқариш жараёнига хизмат кўрсатиш билан боғлиқ ишлаб чиқариш аҳамиятидаги харажатлар.

**Бизнес** – соҳибкорлик – тижорат ишлари билан шуғулланиш, пул топиш мақсадида бирор иш билан шуғулланиш.

**Бўлинмас фонд** - қишлоқ хўжалиги кооперативи (ширкат хўжалиги) устав фонди қийматининг бир қисми бўлиб, у ширкат хўжалиги тасарруфида қолади ва пайчи аъзолар ўртасида тақсимланмайди.

**Базис давр** – иқтисодиётда жорий (ҳисобот) даври маълумотлари (кўрсаткичлари) ни қиёслаш учун қабул қилинган бирор вақт (ой, квартал, йил ва ҳ.к.) ёки сана.

**Базис нарх** - 1) режали иқтисодиётда доимий деб қабул қилинган ва халқ хўжалиги кўрсаткичлари (масалан, миллий даромад ҳажми, саноат, қишлоқ хўжалиги, ялпи маҳсулоти ва б.) даги ўзгаришларни индексларни ҳисоблашда асос қилиб олинган нарх. 2) сифат кўрсаткичлари аниқ бўлган товарнинг контракт ёки прејскурант нархи.

**Баланс** ( лотинча **balanx** ) – бирон-бир фаолиятнинг бир-бирини мувозанатлаши лозим бўлган томонлари (масалан, даромадлар ва харажатлар) ўртасидаги нисбатларнинг миқдорий ифодаси. Иқтисодиётда бухгалтерия баланси, ижтимоий маҳсулот баланси, савдо баланси, меҳнат ресурслари баланси, даромад ва харажатлар баланси, тўлов баланси ва бошқа баланслар мавжуд.

**Бандлик** – аҳолини иш билан таъминлаш, меҳнатга лаёқотли аҳолининг ижтимоий фойдали меҳнат билан машғул бўлиши; фуқароларни шахсий ва ижтимоий эҳтиёжларини қондириш билан боғлиқ бўлган ва қонунларга зид келмайдиган, меҳнат даромади берадиган фаолияти.

**Банк кредити** – банкларнинг миждозларга вақтинчалик фойдаланиш учун капитал бериши. Банклар қайтаришлик, банк фоизи тўлови ва муддатлилик шартларида ўз маблағлари ва жалб этилган маблағлар ҳисобидан кредитлари беради. Турли ссудалар (савдо-сотик, кўчмас мулкни гаровга оилш, асосий капитални кенгайтириш ва бошқалар), векселлар ҳисоби каби шакллари бор.

**Банк фоиз ставкаси** - банки ссудасидан фойдаланганлик учун белгиланган ҳақ миқдори; қарз суммасига нисбатан фоиз ҳисобида ундирилади. Унинг миқдори кредит тури, муддати ва қарзнинг вақтида қайтарилишига боғлиқ. Тижорат ва давлат банклари Марказий (миллий) Банк бошчилигида кредитлар учун белгилайдиган банк фоиз ставкаси қарзнинг қайси тарзда ва қандай берилишига ҳам боғлиқ. Узоқ муддатли қарзнинг банк фоиз ставкаси паст, қисқа муддатлисиники юқори бўлади.

**Бозор** - сотувчилар билан харидорлар ўртасидаги товар айрибошлаш муносабатлари; ишлаб чиқариш билан истеъмолни ўзаро боғловчи механизм. Бозор объекти нафлилиги бор товар ва хизматлар. Бозор иштирокчилари (сотувчи ва харидорлар) бўлиб улар фирмалар, уй хўжаликлари, давлатнинг ташкилот, идоралари ва бошқалардан иборат.

**Бозор инфратузилмаси** – бозорда товарлар ва хизматларнинг эркин ҳаракатини таъминлайдиган муассасалар, ташкилотлар мажмуи. Бозор инфраструктурасининг асосий унсурлар қуйидагилар: биржалар (товар, хом ашё, фонд, валюта) ва уларнинг ташкилий расмийлаштирилган воситачилиги; кимошди савдолари, ярмаркалар ва биржадан ташқари ташкилий воситачилик шакллари; кредит тизими ва тижорат банклари, эмиссия тизими ва эмиссия банклари; аҳоли бандлигини бошқариш тизими; давлат ва нодавлат бандликка ёрдам кўрсатиш марказлари (меҳнат биржалари); ахборот технологиялари ва ишбилармонлик алоқалари воситалари; солиқ тизими ва солиқ инспекциялари; тижорат-хўжалик хатари суғуртаси тизими ва суғурта компаниялари; махсус реклама агентликлари, ахборот марказлари ва оммавий ахборот воситалари агентликлари; савдо палаталари, божхона тизими; ўрта ва олий иқтисодий таълим тизими; аудиторлик ва консалтинг компаниялари; ва ҳ.к.

**Бозор конъюктураси** – муайян даврдаги бозор ҳолати; бозорда мувозанатнинг мавжудлиги ёки бузилганлиги билан харктерланади. Шунга кўра бозор конъюктураси ижобий ва салбий, қулай ёки ноқулай бўлиши мумкин.

**Биржа** – маҳсулотларни сотиш тизимларидан бири. Талаб ва таклифга қараб маҳсулотлар нархи биржада мувозанатлашиб туради.

**Вексель** (немисча **Wechsel** - айирбошлаш) – кўрсатилган муддатда муайян миқдордаги пулни тўлаш мажбурияти қайд этилган қарздорлик ҳақидаги расмий ҳужжат; қимматли қоғоз.

**Даромадлар** - ҳисобот даврида активларнинг кўпайиши ёхуд мажбуриятларнинг камайиши.

**Давлат буюртмалари** – давлат томонидан муайян маҳсулот турини (ҳозирги кунда пахта ва ғаллани) етказиб бериш бўйича қишлоқ хўжалиги корхоналари билан тузилган шартнома-топшириқ.

**Дивиденд** — соф фойданинг солиқлар, йиғимлар ва бошқа тўловлар тўланганидан кейин ширкат хўжалиги (акциядорлар жамияти) ихтиёрида қоладиган ва аъзолар ўртасида тақсимланиши лозим бўлган қисми.

**Дехқон хўжалиги** - оилавий майда товар хўжалиги, оила аъзоларининг шахсий меҳнати асосида, мерос қилиб қолдириладиган умрбод эгалик қилиш учун оила бошлиғига берилган томорқа ер участкасида қишлоқ хўжалиги маҳсулоти етиштиради ва реализация қилади.

**Дехқончилик тизими** - деҳқончилик маҳсулотлари етиштириш учун ердан тўла фойдаланиш, тупроқ унумдорлигини оширишга қаратилган, ўзаро боғлиқ ва бир-бирини тўлдирадиган ташкилий-агротехник тадбирлар йиғиндиси.

**Давлат буюртмаси** - давлат талаби билан (шартнома ёки келишув асосида) корхона, ташкилот, хўжаликларга муайян маҳсулот турини белгиланган муддатларда ишлаб чиқариш ва етказиб бериш, давлат эҳтиёжлари учун тегишли хизматлар кўрсатиш, шунингдек ишлаб чиқариш, ноишлаб чиқариш ва илмий техникавий ишларини бажариш ва бошқалар.

**Давлат бюджети** – давлатнинг муайян вақт (одатда бир йил) учун мўлжалланган пул даромадлари ва харажатлари мажмуи.

**Даромад** – кенг маънода кирим бўлган ҳар қандай пул маблағлари ёки пул қийматига эга бўлган моддий бойликларни олиш, иқтисодий субъект ўз фаолияти натижасига кўра оладиган пул ва товар – моддий тушум.

**Дехқончилик** – ўсимлик маҳсулотлари ишлаб чиқариш учун маданий ўсимликлар (қишлоқ хўжалик экинлари)ни етиштириш; қишлоқ хўжалигининг асосий тармоқларидан бири.

**Дехқончилик тизими** – ердан самарали фойдаланиш, тупроқ унумдорлигини тиклаш ва ошириш, экинлардан юқори ҳосил олишга қаратилган, ўзаро бир-бирига боғлиқ технологик (агротехник), мелиоратив ва ташкилий иқтисодий тадбирлар мажмуи.

**Дотация** (лотинча **dotatio** – туҳфа) – 1) маълум харажатларни қоплаш учун иқтисодиётнинг бир субъекти томонидан иккинчисига қайтариб бермаслик шарти билан пул маблағлари берилиши. Дотация одатда давлат бюджети томонидан берилади. 2) муайян фуқаро ва ташкилотларга кўрилган зарарни қоплаш ёки белгиланган мақсадлар учун давлат томонидан пул маблағларининг ажратилиши (берилиши).

**Ер мониторинги** – бу ернинг ҳолатини доимий назорат қилиб туриш тизимидир.

**Ер трансформацияси** – қишлоқ хўжалигида ерларнинг бир сифат ҳолатидан иккинчисига ўтиши. Одатда ер трансформациясининг икки тури мавжуд. Биринчиси ижобий ер трансформацияси – нисбатан ёмон ерларнинг яхши ерлар сафига ўтиши. Иккинчиси салбий ер трансформацияси – яхши ерларнинг ёмон ерлар сафига ўтиши.

**Йилнинг соф фойдаси** - у солиқ тўлангандан кейин хўжалик юритувчи субъект ихтиёрида қоладиган қисми.

**Ихтисослаштириш** – мавжуд табиий-иқлимий шарт-шароитлар ва бошқа омиллар таъсирида у ёки бу маҳсулот турларини ишлаб чиқаришга мослашув.

**Инвестиция** – бу фойда олиш мақсадида молиявий ресурсларни (капитални) иқтисодиётнинг тармоқларига узоқ муддатга қўйишдир.

**Кичик бизнес** – манфаат (фойда) олиш мақсадида ишлаб чиқаришни, асосан хусусий тадбиркорликни кичик миқдорда ва шаклларда, ташкил этиш. У ишлаб чиқариш, хизмат кўрсатиш, савдонинг маълум шакл ва турларида ривожланади. Хусусий тадбиркор ўз фаолиятини маълум хатар (рақобат таваккалчилиги) асосида юритади.

**Мотивация** (сабабни асослаш) – реал меҳнат хулқини тушунтириш, асослаб бериш учун сабаблар (мулоҳазалар) танлашга қаратилган оғзаки хати-ҳаракатдир.

**Меҳнат бозори** – ишчи кучларининг меҳнатга бўлган қобилиятини сотиш ва сотиб олиш тизими. Меҳнат бозорининг учта субъекти мавжуд. Буларга: ўз ишчи кучини сотувчилар, иш берувчилар ва давлат киради.

**Меҳнат ресурслари** – аҳолининг меҳнат қилиш қобилиятига (жисмоний ва ақлий фаолиятга) эга бўлган қисми.

**Меҳнат унумдорлиги** – Конкрет сарфланган меҳнатнинг самарадорлиги, натижавийлигидир. Меҳнат унумдорлиги вақт бирлиги ичида ишлаб чиқарилган маҳсулот миқдори ёки маҳсулот бирлигини ишлаб чиқариш учун сарфланган вақт билан ўлчанади.

**Молиявий натижалар** - хўжалик юритувчи субъектнинг фойда ёки зарар шаклида ифодаланган фаолиятининг пировард иқтисодий якуни.

**Молиявий лизинг** – амалда узоқ муддатли кредитлаштиришнинг ўзига хос шакли ҳисобланиб, мулк узоқ муддатга, одатда, тўлиқ амортизация муддатига ёки унинг катта қисмига ижара шартномаси тузилади. Молиявий лизингда ижара шартномаси тугагач, лизинг объекти лизинг олувчи томонидан сотиб олиниши ёки янги лизинг шартномаси объекти бўлиши мумкин.

**Маҳсулот таннархи** - маҳсулот бирлигини ишлаб чиқариш, сотиш учун қилинган харажатларнинг пулдаги ифодасидир.

**Маҳсулот сотишдан олинган ялпи фойда.** Бу сотишдан олинган соф тушумдан сотилган маҳсулотнинг ишлаб чиқариш таннархини олиш билан аниқланади;

**Моддий-техника базаси** - тармоқларда ишлаб чиқаришни амалга ошириш жараёнида ишлатилаётган асосий воситалар, айланма маблағлар биргаликда уларнинг моддий-техника базаси деб юритилади.



**Оператив лизинг** – мулкни унинг хизмат муддатида кам даврга ижарага беришни назарда тутади. Ижара муддати тугагач, мулк эгасига қайтарилади ёки янги лизинг шартномаси объекти бўлиб қолади.

**Пайчилик муносабатлари** – шерикчилик асосида бизнес юритишга ҳисса кўшиш ва шу ҳиссага қараб даромад кўриш соҳасидаги иқтисодий муносабатлар.

**Пай фонди** - ширкат хўжалиги уставига мувофиқ ширкат хўжалиги аъзоларининг қийматда ифодаланган мулкый пайлари, ҳар бир аъзонинг ширкат хўжалиги пай фондидаги улуши.

**Рентабеллик** – тармоқ ёки корхонанинг фойда олиб ишлаши, активлар, сотилган маҳсулот ёки ишлаб чиқариш харажатларига нисбатан фойдалилик даражасини кўрсатади.

**Солиқ тўлагунгача олинган фойда** - у умум хўжалик фаолиятдан олинган фойда, плус фавқулодда (кўзда тутилмаган) вазиятлардан кўрилган фойда ва минус зарар сифатида аниқланади.

**Тармоқ** - қўлланилаётган воситалар, ишлаб чиқариш технологияси, ташкил қилиш хусусияти ҳамда маҳсулотлардан фойдаланиш тартибига кўра бир-биридан фарқ қиладиган ишлаб чиқаришнинг бир қисми.

**Таъриф иш ҳақи фонди** - ишлаб чиқариш технологиясига кўра бажариладиган ишнинг ҳажми, меъёри ва разряди ставкасига кўра аниқланадиган иш ҳақи фонди.

**Таъриф жадвали** – меҳнатга ҳақ тўлаш разрядлари, таъриф коэффицентлари ва ставкаларини ичига олган жадвал.

**Тупроқ унумдорлиги** – тупроқнинг маҳсулот бериш қобилияти. Унумдорликнинг табиий, сунъий ва иқтисодий турлари мавжуд. Тупроқнинг табиий унумдорлиги – инсон аралашмасдан ҳосил бериш қобилияти. Бу унумдорлик инсоннинг меҳнати билан вужудга келмаган. Уни табиат яратган. Сунъий унумдорлик – инсон меҳнатининг маҳсули. Иқтисодий унумдорлик тупроқнинг табиий ва сунъий унумдорлигининг йиғиндисидир.

**Устав фонди** - корхоналар фаолиятини таъминлаш учун таъсисчилар томонидан дастлаб киритиладиган ва кейинчалик кўпайтириб бориш мумкин бўлган, ҳажми корхонанинг уставида белгилаб қўйиладиган маблағ. Ширкат хўжаликларида пай фонди ва бўлинмас фонддан иборат бўлади.

**Харажатлар** - ҳисобот даврида активларнинг камайиши ёхуд мажбуриятларнинг кўпайиши.

**Қишлоқ хўжалик кооперативи (ширкат хўжалиги)** – товар қишлоқ хўжалик маҳсулоти етиштириш учун пай усулга ва асосан оила (жамоа) пудратига, фуқароларнинг ихтиёрий равишда бирлашишига, бошқаришнинг умумийлигига асосланган, юридик шахс ҳуқуқига асосланган мустақил хўжалик юритувчи субъект.

**Қўшимча иш ҳақи** – қўшимча меҳнат сарф қилиш, иш жараёнларини такомиллаштириш орқали қўшимча етиштирилган маҳсулот ёки юқори сифатли маҳсулот ҳамда шу маҳсулотларни етиштириш учун харажатларни тежаш эвазига тўланадиган иш ҳақи.

**Чорвачилик тизими** - чорва моллари сонини ўстириш ва сифатини яхшилаш, маҳсулдорлигини мунтазам ошириб бориш ҳамда маҳсулот бирлигига қилинадиган харажатларни камайтириш, умуман, чорва моллари ва чорвачилик воситаларидан мақсадга мувофиқ фойдаланиш орқали уни энг самарали тармоққа айлантиришни таъминлайдиган ташкилий-иқтисодий, технологик ва техникавий тадбирлар йиғиндиси.

**Фавқулодда даромад (зарар)** - хўжалик юритувчи субъектнинг одатдаги фаолиятидан аниқ фарқ қиладиган, яъни тез-тез ёки мунтазам содир бўлмайдиган воқеалар ёки битимлар натижасида юз берган даромадлар ёки харажатлар.

**Фермер хўжалиги** - ўзига узоқ муддатли ижарага берилган ер участкаларидан фойдаланган ҳолда товар қишлоқ хўжалиги ишлаб чиқариши билан шуғулланувчи, аъзоларининг биргаликдаги фаолиятига асосланган, юридик шахс ҳуқуқларига эга мустақил хўжалик юритиш субъекти.

**Фьючерс шартномаси** – қишлоқ хўжалиги маҳсулотларини етиштирмасдан олдин сотиш билан боғлиқ шартнома.

**Хўжалик фаолиятидан олинган фойда (ёки зарар)** - бу асосий фаолиятдан олинган фойда суммаси, плюс молиявий фаолиятдан кўрилган даромадлар ва минус зарарлар сифатида аниқланади;

**Шўъба корхона** - ўзига бириктириб қўйилган мол-мулкка нисбатан мулкдор томонидан мулк ҳуқуқи берилмаган тижоратчи ташкилот.

**Ҳосилдорлик** – бир бирлик экин майдони (гектар, сотих ва бошқа) ҳисобига етиштирилган ҳосилнинг физик миқдори.

**Ялли фойда** – ишлаб чиқарувчилар (хизмат кўрсатувчилар) ихтиёрида қоладиган қўшимча қийматнинг бир қисми (иш ҳақи ва солиқлар тўланишидан қолган қисми).

**Ялли маҳсулот** – бир йил ичида бирор тармоқда жами ишлаб чиқарилган маҳсулот, кўрсатилган иш ва хизматларнинг пулда ифодаланиши.

**ЎЗБЕКИСТОН РЕСПУБЛИКАСИ ОЛИЙ ВА ЎРТА МАХСУС ТАЪЛИМ  
ВАЗИРЛИГИ  
ЎЗБЕКИСТОН МИЛЛИЙ УНИВЕРСИТЕТИ**

**“ИҚТИСОДИЁТ ” факультети**

**“Иқтисодий назария” кафедраси**

**Шомансуров Ш.Т.**

**“АГРОСАНОАТ ИНТЕГРАЦИЯСИ”**

фанидан

реферат мавзулари

Тошкент-2012

## МУСТАҚИЛ ИШНИ ТАШКИЛ ЭТИШНИНГ ШАКЛИ ВА МАЗМУНИ

Фан бўйича талабаларга мустақил иш учун 80 соат ажратилган. Мустақил ишни ташкил этишда қуйидаги шакллардан фойдаланилади: айрим назарий мавзуларни ўқув адабиётлари ёрдамида ўзлаштириш; амалий машғулотлар учун топширилган, мавзуга доир масалалар, кейс-стади ва ўқув лойиҳаларини Ахборот ресурс маркази манбалари ҳамда изланиш объекти бўлмиш корхона ва ташкилотларнинг ижтимоий-иқтисодий кўрсаткичлари ҳамда Ўзбекистон Республикаси Давлат Статистика Кўмитаси маълумотларини тўплаган ҳолда бажариш; илмий-амалий анжуманларга маъруза тезислари ва илмий мақолаларни тайёрлаш.

Талабаларнинг мазкур фан бўйича мустақил ишини ташкил этиш ва уни назорати ТДИУ ректори томонидан тасдиқланган “Талаба мустақил ишини ташкил этиш, назорат ва баҳолаш туғрисидаги Низом”и га мувофиқ фан бўйича мустақил ишни ташкил этиш, назорат қилиш ва баҳолаш бўйича Услубий кўрсатмалар асосида олиб борилади.

Агросаноат интеграцияси фанидан рефератлар рўйхати.

1. Фаннинг предмети, мақсади ва вазифалари.
2. Агросаноат интеграциясининг мазмуни ва ривожлантириш омиллари.
3. Агросаноат интеграцияси турлари ва ташкилий шакллари.
4. Агросаноат мажмуаси таркибий тузилмалари ўртасидаги ўзаро иқтисодий алоқалар.
5. АСМ ва унга асосий ишлаб чиқариш воситалари етказиб берувчи корхоналар ўртасидаги интеграцион алоқалар
6. АСМда сервис хизмати кўрсатиш тизими.
7. Қишлоқ хўжалиги қайта ишлаш саноатини хом ашё билан таъминловчи тармоқ сифатида.
8. Дон маҳсулотлари етиштириш ва қайта ишлаш корхоналари ўртасидаги интеграцион алоқалар.
9. Техника экинлари в уларни қайта ишлаш корхоналари ўртасидаги интергацион муносабатлар.
10. Мева-сабзавотчилик маҳсулотлари етиштириш ва қайта ишлаш корхоналари ўртасидаги интеграцион муносабатлар.
11. Чорвачилик маҳсулотларини етиштириш ва қайта ишлаш соҳасида интеграцион алоқалар.
12. Қишлоқ хўжалик маҳсулотларини тайёрлаш, сотиш ва истеъмолчиларга етказиб бериш тизими.
13. АСМда Холдинг туридаги вертикал интеграциялашган тузилмалар.
14. Агрофирмаларни ташкилий, иқтисодий ва ҳуқуқий асослари.
15. Агросаноат интеграцияси соҳасидаги чет эл тажрибалари.

# АДАБИЁТЛАР РЎЙХАТИ

## I. Ўзбекистон Республикаси қонунлари

1. Ўзбекистон Республикаси Конституцияси.- Т.: Ўзбекистон, 2009. – 40 б.
2. Ўзбекистон Республикасининг янги таҳрирдаги 2004 йил 26 августдаги «Фермер хўжалиги тўғрисида»ги Қонуни, «Халқ сўзи» газетаси, 2004 йил 15 октябр.
3. Ўзбекистон Республикасининг 2000 йил 25 майдаги «Тадбиркорлик фаолияти эркинлигининг кафолатлари тўғрисида»ги Қонуни, «Ўзбекистон Республикаси банклари томонидан кичик ва ўрта бизнесни қўллаб-қувватлаш бўйича қонунчилик ҳужжатлари тўплами», Т.: «Ўзбекистон», 2002 й
4. Ўзбекистон Республикасининг «Қишлоқ хўжалиги корхоналарини санация қилиш тўғрисида»ги қонуни. Ўзбекистон Республикаси тадбиркорлик тўғрисидаги қонун ҳужжатлари, Тошкент, «Иқтисодиёт ва ҳуқуқ дунёси», №2, 1999 йил.
5. Ўзбекистон Республикасининг «Ер Кодекси». Ўзбекистон Республикаси «Ер кодекси» ва қишлоқ хўжалигига оид қонунлари, Тошкент, «Адолат», 1999.
6. Ўзбекистон Республикасининг «Чет эл инвестициялари тўғрисида»ги қонуни. Ўзбекистон Республикаси тадбиркорлик тўғрисидаги қонун ҳужжатлари, Тошкент, «Иқтисодиёт ва ҳуқуқ дунёси», №1, 1999 йил.
7. Ўзбекистон Республикасининг 1998 йил 30 апрелдаги «Қишлоқ хўжалиги кооперативи (ширкат хўжалиги) тўғрисида»ги Қонуни, «Ўзбекистон Республикасининг Ер Кодекси ва қишлоқ хўжалигига оид қонун ҳужжатлари», Т.: «Адолат», 1999 й.
8. Ўзбекистон Республикасининг «Аҳолини иш билан таъминлаш тўғрисида»ги қонуни. Қишлоқ хўжалигида ислохотларни чуқурлаштиришга доир қонун ва меъёрий ҳужжатлар тўплами. 2-қисм., Тошкент, «Шарқ», 1998.
9. Ўзбекистон Республикасининг «Меҳнат Кодекси». Қишлоқ хўжалигида ислохотларни чуқурлаштиришга доир қонун ва меъёрий ҳужжатлар тўплами. 2-қисм., Тошкент, «Шарқ», 1998.
10. Ўзбекистон Республикасининг «Сув ва сувдан фойдаланиш тўғрисида»ги қонуни. Қишлоқ хўжалигида ислохотларни чуқурлаштиришга доир қонун ва меъёрий ҳужжатлар тўплами. 1-қисм, Тошкент, «Шарқ», 1998.
11. Ўзбекистон Республикасининг «Дехқон хўжалиги тўғрисида»ги қонуни. «Халқ сўзи», 1998 йил, 6 июн.
12. Ўзбекистон Республикасининг «Қишлоқ хўжалиги кооперативи (ширкат хўжалиги) тўғрисида»ги қонуни. «Халқ сўзи», 1998 йил, 6 июн.
13. Ўзбекистон Республикасининг «Мулкни давлат тасарруфидан чиқариш ва хусусийлаштириш тўғрисида»ги қонуни. Ўзбекистон янги қонунлари. Тошкент, «Адолат», 1993.
14. Ўзбекистон Республикасининг «Мулк тўғрисида»ги қонуни. Ўзбекистон Республикаси қонун ва фармонлари. Тошкент, «Адолат», 1992.

## II. Ўзбекистон Республикаси Президенти фармонлари ва қарорлари

15. «Қишлоқ тараққиёти ва фаровонлиги йили» Давлат дастури. Ўзбекистон

Республикаси Президентининг 2009 йил 26 январдаги N ПҚ-1046 сон Қарори.

16. “Ёшлар йили” Давлат дастури тўғрисида: Ўзбекистон Республикаси Президентининг 2008 йил 29 февралдаги ПҚ-805 сон Қарори.

17. “2004-2006 йилларда фермер хўжалиklarини ривожлантириш концепцияси тўғрисида” Ўзбекистон Республикаси Президентининг Фармони. // Халқ сўзи, 27. 10. 2003.

18. “Қишлоқ хўжалиги ислохотларини чуқурлаштиришнинг энг муҳим йўналишлари тўғрисида” Ўзбекистон Республикаси Президентининг Фармони. // Халқ сўзи, 24. 03. 2003.

19. Ўзбекистон Республикаси Президентининг 2003 йил 27 октябрдаги «2004-2006 йилларда фермер хўжалиklarини ривожлантириш концепцияси тўғрисида»ги Фармони, «Халқ сўзи», 2003 йил 28 октябр.

20. Ўзбекистон Республикаси Президентининг «Лизинг фаолиятини ривожлантиришни янада рағбатлантириш чора-тадбирлари тўғрисида»ги 2002 йил 28 августдаги Фармони, Халқ сўзи, 2002 йил 30 август.

### **III. Ўзбекистон Республикаси Вазирлар Маҳкамаси Қарорлари ва Ўзбекистон Республикаси вазирликларининг ҳуқуқий- меъёрий ҳужжатлари**

21. Ўзбекистон Республикаси Вазирлар Маҳкамасининг 2004 йил 24 декабрдаги «2005-2007 йилларда фермер хўжалиklarини жадал ривожлантириш чора-тадбирлари тўғрисидаги» 607-сонли қарори.

22. Ўзбекистон Республикаси Вазирлар Маҳкамасининг 2003 йил 20 августдаги “Тадбиркорлик фаолиятини ташкил этиш учун рўйхатдан ўтказиш тартиботлари тизимини тубдан такомиллаштириш тўғрисида”ги 357 - сонли қарори ва шу қарор билан тасдиқланган “Тадбиркорлик субъектларини давлат рўйхатидан ўтказиш, ҳисобга қўйиш ва рухсат берувчи ҳужжатларни расмийлаштириш тартиби тўғрисида НИЗОМ”

23. Ўзбекистон Республикаси Вазирлар Маҳкамасининг 2003 йил 30 октябрдаги «2004-2006 йилларда фермер хўжалиklarини ривожлантириш концепциясини амалга ошириш чора-тадбирлари тўғрисида»ги 476-сонли Қарори.

24. Ўзбекистон Республикаси Вазирлар Маҳкамасининг 2003 йил 5 ноябрдаги «Қишлоқ хўжалигида ижара муносабатларини янада ривожлантириш чора-тадбирлари тўғрисида»ги 486-сонли Қарори.

25. Ўзбекистон Республикаси Вазирлар Маҳкамасининг «Кичик корхоналар, деҳқон ва фермер хўжалиklarини маблағ билан таъминлаш, моддий-техник таъминлаш, уларга божхона имтёзлари бериш, банк хизматлари ва бошқа хизматлар кўрсатиш бўйича қўшимча чора-тадбирлар тўғрисида»ги 2001 йил 10 сентябрдаги 366-сонли Қарори, «Ўзбекистон Республикаси банклари томонидан кичик ва ўрта бизнесни қўллаб-қувватлаш бўйича қонунчилик ҳужжатлари тўплами», Т.: «Ўзбекистон», 2002 й.

26. Ўзбекистон Республикаси Вазирлар Маҳкамасининг «Фермерларни, хусусий тадбиркорларни ҳамда кичик ва ўрта бизнес бошқа субъектларини қўллаб-қувватлаш чора-тадбирлари тўғрисида»ги 2000 йил 4 мартдаги 75-сонли Қарори, «Ўзбекистон Республикаси банклари томонидан кичик ва ўрта бизнесни қўллаб-қувватлаш бўйича қонунчилик ҳужжатлари тўплами», Т.: «Ўзбекистон», 2002 й.

27. Ўзбекистон Республикаси Адлия Вазирлиги томонидан 2004 йил 6 январ 1295- сон билан рўйхатга олинган «Фермер хўжалиklarининг давлат эҳтиёжлари

учун харид қилинадиган пахта ва ғалла етиштириш харажатларини тижорат банклари томонидан кредитлаш тартиби тўғрисида Низом»

28.«Ўзбекистон Республикаси банклари томонидан молиявий лизингни ўтказиш тўғрисидаги 1999 йил 20 июлдаги 776-сонли Низом», «Ўзбекистон Республикаси банклари томонидан кичик ва ўрта бизнесни қўллаб-қувватлаш бўйича қонунчилик ҳужжатлари тўплами», Т.: Ўзбекистон, 2002.

29.«Тижорат банклари томонидан юридик шахс макомини олиб фаолият кўрсатаётган фермер хўжаликлари ва кичик бизнеснинг бошқа субъектларини миллий ва чет эл валютасида микрокредитлаш тўғрисидаги 903-сонли Тартиб», «Ўзбекистон Республикаси банклари томонидан кичик ва ўрта бизнесни қўллаб-қувватлаш бўйича қонунчилик ҳужжатлари тўплами», Т.: Ўзбекистон, 2002.

30.Ўзбекистон Республикаси Вазирлар Маҳкамасининг 2000 йил 2 ноябрдаги 424-сонли қарори билан тасдиқланган «Ўзқишлоқхўжаликмасхолдинг» компанияси корхоналари томонидан ишлаб чиқарилган қишлоқ хўжалиги техникасини лизингга олиш тартиби.

31.Ўзбекистон Республикаси Вазирлар Маҳкамасининг 1999 йил 5 февралдаги қарори билан тасдиқланган «Маҳсулот ишлаб чиқариш ва сотиш харажатлари таркиби ҳамда молиявий натижаларни шакллантириш тартиби тўғрисидаги Низом (қўшимчалар ва ўзгартиришлар билан бирга).

#### **IV. Ўзбекистон Республикаси Президенти асарлари**

32. Асосий вазифамиз – Ватанамиз тараққиёти ва халқимиз фаровонлиги янада юксалтиришдир/И.А.Каримов. – Тошкент: «Ўзбекистон», 2010. – 80 б.

33. И.А.Каримов Жаҳон молиявий-иқтисодий инқирози, Ўзбекистон шароитида уни бартараф этишнинг йўллари ва чоралари/-Т.: Ўзбекистон, 2009.-56 б.

34. Каримов И.А. «Бизнинг бош мақсадимиз – жамиятни демократлаштириш ва янгилаш, мамлакатни модернизация ва ислоҳ этиш» Т.: Ўзбекистон, 2005. -96 б.

35. Каримов И.А. Жамиятда тадбиркорлик руҳини қарор топтириш – тараққиёт гарови. Сайланма асарлар. 9-том. –Т.: Ўзбекистон, 2001. -432 б.

36. Каримов И.А. Кичик ва хусусий тадбиркорликни ривожлантиришнинг навбатдаги тадбирлари. Сайланма асарлар, 9-том. Т.: Ўзбекистон, 2001. - 432 б.

37. Каримов И.А. Иқтисодни эркинлаштириш–фаровонлик манбаи. Сайланма асарлар. Т.: - Ўзбекистон, 1996. - 380 б.

#### **V. Дарсликлар**

38. А.Абдуг'аниев, А.Абдуг'аниев. Қишлоқ хўжалиги иқтисодийоти. Дарслик.-Т.: О'zbekiston Yozuvchilar uyushmasi Adabiyot jamg'armasi nashriyoti, 2006. – 288 б.

39. Бородин К.С. Регулирование агропродовольственных рынков внешнеэкономический аспект. Учебник: -М.:ВИАПИ, 2005. -204 с.

40. Савицкая Г.В. Анализ производственно-финансовой деятельности сельскохозяйственных предприятий: Учебник. -М.: ИНФРА, 2005. -368 с.

41. Клочко Л.Н. Сельскохозяйственная кооперация. Практикум: Учебник. -М Дашкова и К°, 2003. - 480 с.

42. Абдуғаниев А., Абдуғаниев А.А. Қишлоқ хўжалиги иқтисодиёти: Дарслик. - Т.: Ўзбекистон Ёзувчилар уюшмаси Адабиёт Жамғармаси, 2004. -304 б.

43. Салимов Б.Т. ва бошқалар. Дехқон ва фермер хўжаликлари иқтисоди: Дарслик. -Т.: Ўзбекистон Ёзувчилар уюшмаси Адабиёт Жамғармаси, 2004, - 176 б.

44. Ҳамдамов Қ.С. Қишлоқ хўжалиги корхоналари фаолиятини бошқариш. Дарслик: -Т.: Ўзбекистон Ёзувчилар уюшмаси Адабиёт Жамғармаси нашриёти, 2004. - 191 б.

45. Зокиров О., Пардаев А. Қишлоқ хўжалик иқтисодиёти: Дарслик. -Т.: ЎАЖБНТ Маркази, 2003. - 456 б.

46. Минаков И. Экономика сельскохозяйственного предприятия: Учебник. -М.: Колос, 2004. - 314 с.

47. Коваленко Н.Я. Экономика сельского хозяйства: Учебник: -М.: ЮРКНИГА, 2004. -392 с.

48. Петранова Г.А. Экономика и управление в сельском хозяйстве. Учебник: - М.: Академия, 2003. -296 с.

49. Савитская Г.В. Анализ производственно-финансовой деятельности сельскохозяйственных предприятий. Учебник: -М.: ИНФРА, 2003. -284 с.

50. Конаков М.А. Организация и экономические основы фермерских хозяйств: Учебное пособие. - М.: Академия, 2004. -346 с.

## **VI. Ўқув қўлланмалар**

51. Ўзбекистон Республикаси Президенти И.А.Каримовнинг «Мамлакатимизни модернизация қилиш ва кучли фуқаролик жамияти барпо этиш – устувор мақсадимиздир» ҳамда «Асосий вазифамиз – Ватанимиз таракқиёти ва халқимиз фаровонлигини янада юксалтиришдир» номли маърузаларини ўрганиш бўйича Ўқув-услугий мажмуа. – Тошкент: Иқтисодиёт. - 2010. – 340 б.

52. Кандиус В.А. Экономика агропромышленного комплекса: Учебное пособие. -М.: Кнорус, 2010. – 544 с.

53. Salimov B.T., Yusupov M.S. Dehqon va fermer xo'jaliklari iqtisodi: O'quv qo'llanma -Т.: Adib, 2009. - 320 б.

54. Салимов Б.Т., Юсупов М.С. Дехқон ва фермер хўжаликлари иқтисоди: Ўқув қўлланма -Т.: РАМ-С, 2007. - 302 б.

55. Канонов М.А., Канонов А.П. Организация и экономические основы фермерских хозяйств: Учебной пособие. -М.:АСАДЕМА, 2004. – 353 с.

## **VII. Статистика тўпламлари маълумотлари**

56.Сельское хозяйство Республики Узбекистан 2009. Статистический сборник. – Т.: Госкомитет РУз по статистике, 2009, - 160 с.

57. Инвестиции республики Узбекистан 2009.– Т.: 2009. – 148 с

## **VIII. Интернет сайтлари**

58.Коваленко Н.Я. Экономика сельского хозяйства, М. «Юркнига». 2004 <http://shopper.h1.ru/books.shtml?topic=935&page=1>

59. Экономика и управление в сельском хозяйстве, 2003, <http://psbatishev.narod.ru/library/03762.htm>

60.Тошкент Давлат Иқтисодиёт Университети. [www.tsue.uz](http://www.tsue.uz)

61.University of Hawaii at Hilo – Agroecology and Environmental Quality Program. [www.uhh.hawaii.edu](http://www.uhh.hawaii.edu)

62.Московская сельскохозяйственная академия. [www.ecfak.timacad.ru](http://www.ecfak.timacad.ru)

63.Институт Агроэкономики и Бизнеса Приамурский. [www.admin.ru](http://www.admin.ru)



## АДАБИЁТЛАР РЎЙХАТИ

### I. Ўзбекистон Республикаси қонунлари

64. Ўзбекистон Республикаси Конституцияси.- Т.: Ўзбекистон, 2009. – 40 б.

65. Ўзбекистон Республикасининг янги таҳрирдаги 2004 йил 26 августдаги «Фермер хўжалиги тўғрисида»ги Қонуни, «Халқ сўзи» газетаси, 2004 йил 15 октябр.

66. Ўзбекистон Республикасининг 2000 йил 25 майдаги «Тадбиркорлик фаолияти эркинлигининг кафолатлари тўғрисида»ги Қонуни, «Ўзбекистон Республикаси банклари томонидан кичик ва ўрта бизнесни қўллаб-қувватлаш бўйича қонунчилик ҳужжатлари тўплами», Т.: «Ўзбекистон», 2002 й

67. Ўзбекистон Республикасининг «Қишлоқ хўжалиги корхоналарини санация қилиш тўғрисида»ги қонуни. Ўзбекистон Республикаси тадбиркорлик тўғрисидаги қонун ҳужжатлари, Тошкент, «Иқтисодиёт ва ҳуқуқ дунёси», №2, 1999 йил.

68. Ўзбекистон Республикасининг «Ер Кодекси». Ўзбекистон Республикаси «Ер кодекси» ва қишлоқ хўжалигига оид қонунлари, Тошкент, «Адолат», 1999.

69. Ўзбекистон Республикасининг «Чет эл инвестициялари тўғрисида»ги қонуни. Ўзбекистон Республикаси тадбиркорлик тўғрисидаги қонун ҳужжатлари, Тошкент, «Иқтисодиёт ва ҳуқуқ дунёси», №1, 1999 йил.

70. Ўзбекистон Республикасининг 1998 йил 30 апрелдаги «Қишлоқ хўжалиги кооперативи (ширкат хўжалиги) тўғрисида»ги Қонуни, «Ўзбекистон Республикасининг Ер Кодекси ва қишлоқ хўжалигига оид қонун ҳужжатлари», Т.: «Адолат», 1999 й.

71. Ўзбекистон Республикасининг «Аҳолини иш билан таъминлаш тўғрисида»ги қонуни. Қишлоқ хўжалигида ислохотларни чуқурлаштиришга доир қонун ва меъёрий ҳужжатлар тўплами. 2-қисм., Тошкент, «Шарқ», 1998.

72. Ўзбекистон Республикасининг «Меҳнат Кодекси». Қишлоқ хўжалигида ислохотларни чуқурлаштиришга доир қонун ва меъёрий ҳужжатлар тўплами. 2-қисм., Тошкент, «Шарқ», 1998.

73. Ўзбекистон Республикасининг «Сув ва сувдан фойдаланиш тўғрисида»ги қонуни. Қишлоқ хўжалигида ислохотларни чуқурлаштиришга доир қонун ва меъёрий ҳужжатлар тўплами. 1-қисм, Тошкент, «Шарқ», 1998.

74. Ўзбекистон Республикасининг «Деҳқон хўжалиги тўғрисида»ги қонуни. «Халқ сўзи», 1998 йил, 6 июн.

75. Ўзбекистон Республикасининг «Қишлоқ хўжалиги кооперативи (ширкат хўжалиги) тўғрисида»ги қонуни. «Халқ сўзи», 1998 йил, 6 июн.

76. Ўзбекистон Республикасининг «Мулкни давлат тасарруфидан чиқариш ва хусусийлаштириш тўғрисида»ги қонуни. Ўзбекистон янги қонунлари. Тошкент, «Адолат», 1993.

77. Ўзбекистон Республикасининг «Мулк тўғрисида»ги қонуни. Ўзбекистон Республикаси қонун ва фармонлари. Тошкент, «Адолат», 1992.

### II. Ўзбекистон Республикаси Президенти фармонлари ва қарорлари

78. «Қишлоқ тараққиёти ва фаровонлиги йили» Давлат дастури. Ўзбекистон Республикаси Президентининг 2009 йил 26 январдаги N ПҚ-1046 сон Қарори.

79. «Ёшлар йили» Давлат дастури тўғрисида: Ўзбекистон Республикаси Президентининг 2008 йил 29 февралдаги ПҚ-805 сон Қарори.

80. «2004-2006 йилларда фермер хўжаликларини ривожлантириш концепцияси тўғрисида» Ўзбекистон Республикаси Президентининг Фармони. // Халқ сўзи, 27.

10. 2003.

81. «Қишлоқ хўжалиги ислохотларини чуқурлаштиришнинг энг муҳим йўналишлари тўғрисида» Ўзбекистон Республикаси Президентининг Фармони. // Халқ сўзи, 24. 03. 2003.

82. Ўзбекистон Республикаси Президентининг 2003 йил 27 октябрдаги «2004-2006 йилларда фермер хўжалиklarини ривожлантириш концепцияси тўғрисида»ги Фармони, «Халқ сўзи», 2003 йил 28 октябр.

83. Ўзбекистон Республикаси Президентининг «Лизинг фаолиятини ривожлантиришни янада рағбатлантириш чора-тадбирлари тўғрисида»ги 2002 йил 28 августдаги Фармони, Халқ сўзи, 2002 йил 30 август.

### **III. Ўзбекистон Республикаси Вазирлар Маҳкамаси Қарорлари ва Ўзбекистон Республикаси вазирликларининг ҳуқуқий- меъёрий ҳужжатлари**

84. Ўзбекистон Республикаси Вазирлар Маҳкамасининг 2004 йил 24 декабрдаги «2005-2007 йилларда фермер хўжалиklarини жадал ривожлантириш чора-тадбирлари тўғрисидаги» 607-сонли қарори.

85. Ўзбекистон Республикаси Вазирлар Маҳкамасининг 2003 йил 20 августдаги «Тадбиркорлик фаолиятини ташкил этиш учун рўйхатдан ўтказиш тартиботлари тизимини тубдан такомиллаштириш тўғрисида»ги 357 - сонли қарори ва шу қарор билан тасдиқланган «Тадбиркорлик субъектларини давлат рўйхатидан ўтказиш, ҳисобга қўйиш ва рухсат берувчи ҳужжатларни расмийлаштириш тартиби тўғрисида НИЗОМ»

86. Ўзбекистон Республикаси Вазирлар Маҳкамасининг 2003 йил 30 октябрдаги «2004-2006 йилларда фермер хўжалиklarини ривожлантириш концепциясини амалга ошириш чора-тадбирлари тўғрисида»ги 476-сонли Қарори.

87. Ўзбекистон Республикаси Вазирлар Маҳкамасининг 2003 йил 5 ноябрдаги «Қишлоқ хўжалигида ижара муносабатларини янада ривожлантириш чора-тадбирлари тўғрисида»ги 486-сонли Қарори.

88. Ўзбекистон Республикаси Вазирлар Маҳкамасининг «Кичик корхоналар, деҳқон ва фермер хўжалиklarини маблағ билан таъминлаш, моддий-техник таъминлаш, уларга божхона имтёзлари бериш, банк хизматлари ва бошқа хизматлар кўрсатиш бўйича қўшимча чора-тадбирлар тўғрисида»ги 2001 йил 10 сентябрдаги 366-сонли Қарори, «Ўзбекистон Республикаси банклари томонидан кичик ва ўрта бизнесни қўллаб-қувватлаш бўйича қонунчилик ҳужжатлари тўплами», Т.: «Ўзбекистон», 2002 й.

89. Ўзбекистон Республикаси Вазирлар Маҳкамасининг «Фермерларни, хусусий тадбиркорларни ҳамда кичик ва ўрта бизнес бошқа субъектларини қўллаб-қувватлаш чора-тадбирлари тўғрисида»ги 2000 йил 4 мартдаги 75-сонли Қарори, «Ўзбекистон Республикаси банклари томонидан кичик ва ўрта бизнесни қўллаб-қувватлаш бўйича қонунчилик ҳужжатлари тўплами», Т.: «Ўзбекистон», 2002 й.

90. Ўзбекистон Республикаси Адлия Вазирлиги томонидан 2004 йил 6 январь 1295- сон билан рўйхатга олинган «Фермер хўжалиklarининг давлат эҳтиёжлари учун харид қилинадиган пахта ва ғалла етиштириш харажатларини тижорат банклари томонидан кредитлаш тартиби тўғрисида Низом»

91. «Ўзбекистон Республикаси банклари томонидан молиявий лизингни ўтказиш тўғрисидаги 1999 йил 20 июлдаги 776-сонли Низом», «Ўзбекистон

Республикаси банклари томонидан кичик ва ўрта бизнесни қўллаб-қувватлаш бўйича қонунчилик ҳужжатлари тўплами», Т.: Ўзбекистон, 2002.

92. «Тижорат банклари томонидан юридик шахс макомини олиб фаолият кўрсатаётган фермер хўжаликлари ва кичик бизнеснинг бошқа субъектларини миллий ва чет эл валютасида микрокредитлаш тўғрисидаги 903-сонли Тартиб», «Ўзбекистон Республикаси банклари томонидан кичик ва ўрта бизнесни қўллаб-қувватлаш бўйича қонунчилик ҳужжатлари тўплами», Т.: Ўзбекистон, 2002.

93. Ўзбекистон Республикаси Вазирлар Маҳкамасининг 2000 йил 2 ноябрдаги 424-сонли қарори билан тасдиқланган «Ўзқишлоқхўжаликмашҳолдинг» компанияси корхоналари томонидан ишлаб чиқарилган қишлоқ хўжалиги техникасини лизингга олиш тартиби.

94. Ўзбекистон Республикаси Вазирлар Маҳкамасининг 1999 йил 5 февралдаги қарори билан тасдиқланган «Маҳсулот ишлаб чиқариш ва сотиш харажатлари таркиби ҳамда молиявий натижаларни шакллантириш тартиби тўғрисидаги Низом (қўшимчалар ва ўзгартиришлар билан бирга).

#### **IV. Ўзбекистон Республикаси Президенти асарлари**

95. Асосий вазифамиз – Ватанимиз тараққиёти ва халқимиз фаровонлиги янада юксалтиришдир/И.А.Каримов. – Тошкент: «Ўзбекистон», 2010. – 80 б.

96. И.А.Каримов Жаҳон молиявий-иқтисодий инқирози, Ўзбекистон шароитида уни бартараф этишнинг йўллари ва чоралари/-Т.: Ўзбекистон, 2009.-56 б.

97. Каримов И.А. «Бизнинг бош мақсадимиз – жамиятни демократлаштириш ва янгилаш, мамлакатни модернизация ва ислоҳ этиш» Т.: Ўзбекистон, 2005. -96 б.

98. Каримов И.А. Жамиятда тадбиркорлик руҳини қарор топтириш – тараққиёт гарови. Сайланма асарлар. 9-том. –Т.: Ўзбекистон, 2001. -432 б.

99. Каримов И.А. Кичик ва хусусий тадбиркорликни ривожлантиришнинг навбатдаги тадбирлари. Сайланма асарлар, 9-том. Т.: Ўзбекистон, 2001. - 432 б.

100. Каримов И.А. Иқтисодни эркинлаштириш–фаровонлик манбаи. Сайланма асарлар. Т.: - Ўзбекистон, 1996. - 380 б.

#### **V. Дарсликлар**

101. А.Абдуғ'аниев, А.Абдуғ'аниев. Қишлоқ хўжалиги иқтисодийоти. Дарслик.-Т.: Ўзбекистон Ўзувчилар уюшмаси Адабиёт жамғармаси нашрийоти, 2006. – 288 б.

102. Бородин К.С. Регулирование агропродовольственных рынков внешнеэкономический аспект. Учебник: -М.: ВИАПИ, 2005. -204 с.

103. Савицкая Г.В. Анализ производственно-финансовой деятельности сельскохозяйственных предприятий: Учебник. -М.: ИНФРА, 2005. -368 с.

104. Ключко Л.Н. Сельскохозяйственная кооперация. Практикум: Учебник. -М Дашкова и К°, 2003. - 480 с.

105. Абдуғ'аниев А., Абдуғ'аниев А.А. Қишлоқ хўжалиги иқтисодиёти: Дарслик. - Т.: Ўзбекистон Ўзувчилар уюшмаси Адабиёт Жамғармаси, 2004. -304 б.

106. Салимов Б.Т. ва бошқалар. Дехқон ва фермер хўжаликлари иқтисоди: Дарслик. -Т.: Ўзбекистон Ўзувчилар уюшмаси Адабиёт Жамғармаси, 2004, - 176 б.

107. Ҳамдамов Қ.С. Қишлоқ хўжалиги корхоналари фаолиятини бошқариш. Дарслик: -Т.: Ўзбекистон Ўзувчилар уюшмаси Адабиёт Жамғармаси нашрийоти, 2004. - 191 б.

108. Зокиров О., Пардаев А. Қишлоқ хўжалик иқтисодиёти: Дарслик. -Т.: ЎАЖБНТ Маркази, 2003. - 456 б.

109. Минаков И. Экономика сельскохозяйственного предприятия: Учебник. -М.: Колос, 2004. - 314 с.
110. Коваленко Н.Я. Экономика сельского хозяйства: Учебник: -М.: ЮРКНИГА, 2004. -392 с.
111. Петранова Г.А. Экономика и управление в сельском хозяйстве. Учебник: - М.: Академия, 2003. -296 с.
112. Савитская Г.В. Анализ производственно-финансовой деятельности сельскохозяйственных предприятий. Учебник: -М.: ИНФРА, 2003. -284 с.
113. Конаков М.А. Организация и экономические основы фермерских хозяйств: Учебное пособие. - М.: Академия, 2004. -346 с.

## **VI. Ўқув қўлланмалар**

114. Ўзбекистон Республикаси Президенти И.А.Каримовнинг «Мамлакатимизни модернизация қилиш ва кучли фуқаролик жамияти барпо этиш – устувор мақсадимиздир» ҳамда «Асосий вазифамиз – Ватанимиз тараққиёти ва халқимиз фаровонлигини янада юксалтиришдир» номли маърузаларини ўрганиш бўйича Ўқув-услугий мажмуа. – Тошкент: Иқтисодиёт. - 2010. – 340 б.
115. Кандиус В.А. Экономика агропромышленного комплекса: Учебное пособие. -М.: Кнорус, 2010. – 544 с.
116. Salimov B.T., Yusupov M.S. Dehqon va fermer xo'jaliklari iqtisodi: O'quv qo'llanma -T.: Adib, 2009. - 320 b.
117. Салимов Б.Т., Юсупов М.С. Деҳқон ва фермер хўжаликлари иқтисоди: Ўқув қўлланма -Т.: РАМ-С, 2007. - 302 б.
118. Канонов М.А., Канонов А.П. Организация и экономические основы фермерских хозяйств: Учебной пособие. -М.:АСАДЕМА, 2004. – 353 с.

## **VII. Статистика тўпламлари маълумотлари**

119. Сельское хозяйство Республики Узбекистан 2009. Статистический сборник. – Т.: Госкомитет РУз по статистике, 2009, - 160 с.
120. Инвестиции республики Узбекистан 2009.– Т.: 2009. – 148 с

## **VIII. Интернет сайтлари**

121. Коваленко Н.Я. Экономика сельского хозяйства, М. «Юркнига». 2004 <http://shopper.h1.ru/books.shtml?o'topick935&page1>
122. Экономика и управление в сельском хозяйстве, 2003, <http://psbatishev.narod.ru/library/03762.htm>
123. Тошкент Давлат Иқтисодиёт Университети. [www.tsue.uz](http://www.tsue.uz)
124. University of Hawaii at Hilo – Agroecology and Environmental Quality Program. [www.uhh.hawaii.edu](http://www.uhh.hawaii.edu)
125. Московская сельскохозяйственная академия. [www.ecfak.timacad.ru](http://www.ecfak.timacad.ru)
126. Институт Агрэкономии и Бизнеса Приамурский. [www.admin.ru](http://www.admin.ru)

**ЎЗБЕКИСТОН РЕСПУБЛИКАСИ ОЛИЙ ВА ЎРТА МАХСУС ТАЪЛИМ  
ВАЗИРЛИГИ**

**ЎЗБЕКИСТОН МИЛЛИЙ УНИВЕРСИТЕТИ**

**Шомансуров Ш.Т.**

**“Агросаноат интеграцияси”  
фанидан таянч маърузалар матни**

**ТОШКЕНТ -2012**

## **1-мавзу. Агросаноат интеграцияси фанининг предмети, вазифалари ва ўрганиш усуллар (2 соат)**

### **1.Ўзбекистон Республикаси Президенти И.Каримовнинг “Асосий вазифамиз – Ватанимиз тараққиёти ва ҳалқимиз фаровонлигини янада юксалтиришдир” номли асарларидан келиб чиққан ҳолда фаннинг мақсади ва вазифаси.**

Мамлакатимизни ривожлантириш, янгилаш ва модернизация қилиш бўйича танлаган стратегиямизни ва Инқирозга қарши қабул қилган дастуримизни амалга ошириш натижасида юртимиз дунёдаги санокли давлатлар қаторида иқтисодий ва ижтимоий ривожланишнинг барқарор суръатларини таъминлаш, аҳолимизнинг моддий фаровонлигини юксалтиришга эришгани барчамизга катта мамнуният ва ифтихор бағишлайди, албатта.

2009 йилда Ўзбекистонда ялпи ички маҳсулотнинг ўсиши 8,1 фоизни ташкил этди. Саноат маҳсулотлари ишлаб чиқариш 9,0 фоизга кўпайди, қишлоқ хўжалигидаги ўсиш 5,7 фоизни ташкил этди, чакана савдо айланмаси 16,6 фоиз, аҳолига пуллик хизмат кўрсатиш 12,9 фоизга ошди.

Шуни алоҳида таъкидлаш керакки, ўтган йили юзага келган мураккаб иқлим шароитига қарамай, мамлакатимизда илк бор 7,3 миллион тоннадан ортиқ дон, шу жумладан, 6 миллион 600 минг тонна буғдой етиштирилди, 3,4 миллион тонна пахта хомашёси тайёрланди.

Ўтган йили иқтисодиётга инвестициялар киритиш ҳажми 8,2 миллиард долларни ташкил этди, бу эса 2008 йилга нисбатан 24,8 фоиздан кўп демакдир. Жалб этилган хорижий инвестициялар ҳажми 68 фоизга ўсди, энг муҳими, уларнинг асосий қисми тўғридан-тўғри киритилган инвестициялар бўлиб, уларнинг ҳажми 1,8 баробар ошди.

Мамлакатимизда инфляция даражаси 7,4 фоизни ташкил этиб, 2009 йил учун белгиланган прогноз кўрсаткичларидан ошмади. Шуни айтиш керакки, давлатимиз бюджети ўтган йили ялпи ички маҳсулотга нисбатан 0,2 фоиз миқдорда профицит билан бажарилди.

“Агросаноат интеграцияси” фани иқтисодий фанлар таркибига киради. Ҳар қандай давлатнинг иқтисодиётининг тармоқ таркиби маълум тармоқ, соҳа ва хизматлар йиғиндисидан иборатдир. Ушбу тармоқ, соҳа ва хизматлар ичида агросаноат мажуаси иқтисодиётнинг энг асосий соҳаларидан бири бўлиб, инсониятнинг ҳаёти, фаровонлиги, турмуш даражаси кўп жиҳатдан унинг ривожланиш даражаси билан белгиланади. Агросаноат мажмуасига кирувчи тармоқларнинг ўзаро интеграцион ривожланиши инсонлар учун ҳаёт манбаи ҳисобланган озиқ-овқат, кийим кечак, саноатнинг кўплаб тармоқлари учун эса хомашё маҳсулотлари ишлаб чиқаради. Аҳолининг катта қисмини иш жойлари, дармоад билан таъминлайди. Бошқача қилиб айтганда, мажмуага кирувчи тармоқлар инсонларнинг ҳаёти билан бевосита, жуда яқиндан боғланган соҳалардан бири ҳисобланади. Ушбу мажмуанинг инсонлар ҳаёти билан бевосита боғлиқлиги объектив равишда уни ривожлантириш билан боғлиқ қатор заруратларни келтириб чиқаради. Жумладан, дунё аҳолисининг ўсиб

бораётганлиги кўшимча равишда озиқ-овқат, кийим кечак ва иш жойларини бўлишини талаб қилади.

## **2. “Агросаноат интеграцияси” фанининг предметини ўрганиш усуллари.**

“Агросаноат интеграцияси” фани ўз ўрганиш объектлари ва предметига эга. Фаннинг предмети объектив иқтисодий қонунларнинг агросаноат мажмуасига кирувчи тармоқлар ва саҳоларда ўзаро интеграцион алоқаларида амал қилишининг ўзига хос томонларини ўрганиш ҳисобланади. Доимий ривожланишда бўлган ушбу фан агросаноат интеграциясида натижасида тармоқлари иқтисодиётида юз бераётган ўзгаришлар, улардаги ишлаб чиқариш омиллари: меҳнат ресурслари, ер ва сув фонди, асосий ишлаб чиқариш воситалари ва тадбиркорлик имкониятларидан самарали фойдаланиш йўллари ўрганади. Фан агросаноат мажмуасига кирувчи тармоқларнинг бир бири билан ўзига хос боғланиш хусусиятларини, уларда ишлаб чиқаришни самарадорлигига таъсир қилувчи омиллар ва уларнинг таъсирини ҳам ўрганади. “Агросаноатинтеграцияси” фани мажмуа тармоқлари тараққиётидаги ижобий ва салбий тенденцияларни ўрганади ва мутахассисларга уларни яхшилаш йўналишларини тўғри белгилашда зарур билимларни беради. Мамлакатда олиб борилаётган иқтисодий сиёсатнинг агросаноат мажмуаси тармоқларида амалга ошириш жараёнидаги ютуқ ва камчиликларни ўрганади ҳамда уларнинг мўътадил ечимлари тўғрисидаги билимларни ўзида мужассам этади.

Фаннинг предмети, мақсади ва вазифалари ўрганиш қўйидаги тартибда олиб борилади;

Агросаноат интеграциясининг мазмуни ва ривожлантириш омиллари.

Агросаноат интеграцияси турлари ва ташкилий шакллари. Агросаноат мажмуаси таркибий тузилмалари ўртасидаги ўзаро иқтисодий алоқалар. Агросаноат мажмуаси тармоқлари учун ишлаб чиқариш воситалари ишлаб чиқарувчи корхоналар ўртасидаги интеграцион алоқалар . АСМда сервис хизмати кўрсатиш тизими. Қишлоқ хўжалиги қайта ишлаш саноатини хом ашё билан таъминловчи тармоқ сифатида. Дон маҳсулотлари етиштириш ва қайта ишлаш корхоналари ўртасидаги интеграцион алоқалар. Техника экинлари в уларни қайта ишлаш корхоналари ўртасидаги интергацион муносабатлар. Мева-сабзавотчилик маҳсулотлари етиштириш ва қайта ишлаш корхоналари ўртасидаги интеграцион муносабатлар. Чорвачилик маҳсулотларини етиштириш ва қайта ишлаш соҳасида интеграцион алоқалар. Қишлоқ хўжалик маҳсулотларини тайёрлаш, сотиш ва истеъмолчиларга етказиб бериш тизими. АСМда Холдинг туридаги вертикал интеграциялашган тузилмалар. Агрофирмаларни ташкилий, иқтисодий ва ҳуқуқий асослари. Агросаноат интеграцияси соҳасидаги чет эл тажрибалари.

## **3. “Агросаноат интеграцияси” фанининг мутахассислар фаолияти даги аҳамияти.**

Талабаларга республика агросаноат мажмуаси, унинг соҳаларининг таркиби ва ўзаро интеграцион алоқалари тўғрисида аниқ билимлар бериш, ҳамда агросаноат

мажмуаси таркибининг ўзгаришиб бориши ва иқтисодиётда тутган ўрни тўғрисида маълумотлар бериш.

- ❖ Мамлакат ялпи ички масулотининг 70 фоизига яқини ишлаб чиқарилади;
- ❖ Мамлакатга тушаётган валюта тушумининг 65 фоизидан кўпроғи АСМ маҳсулотларини экспорт қилишдан олинади;
- ❖ Мамлакатда банд меҳнат ресурсларининг 70 фоизи агросаноат мажмуаси тармоқларида ишлайди;
- ❖ Иқтисодиётнинг асосий активларининг ката қисми Ушбу мажмуа корхоналарида йиғилган.
- ❖ Мамлакат минтақаларини ривожланишида ҳамда ижтимоий масалаларни ҳал этишда фаол иштирок этади.
- ❖ Мамлакатнинг озик-овқат, иқтисодий хавфсизлигини таъминлайди.

#### 4. “Агросаноат интеграцияси” фанининг қисқача ривожланиш тарихи

Агросаноат интеграциясининг янада чуқурлашиб бориши объектив жараён дир. Бу, албатта, қишлоқ хўжалигининг ва умуман, агросаноат мажмуасининг, иқтисодиётнинг ривожланишига олиб келувчи жараён дир.

Агросаноат интеграциясининг ва кооперациясининг маҳсули сифатида ўтган асрнинг 60-йилларидан бошлаб мамлакатимизда агросаноат мажмуаси ягона тизим сифатида шаклана бошлади.

Агросаноат мажмуаси – қишлоқ хўжалиги маҳсулотларини ишлаб чиқариш, уларни тайёрлаш, қайта ишлаш, сақлаш ва тайёр маҳсулотни истеъмолчиларга етказиб берувчи, ягона мақсадларга бўйсундирилган, технологик жиҳатдан устун даражада бир бири билан боғланган тармоқ ва хизматлар йиғиндисидир. Иқтисодий фан мамлакат, ҳудуд ва маҳсулот турлари бўйича “агросаноат мажмуаси” тушунчаларини фарқлайди. Шунга кўра агросаноат мажмуаси:

Мамлакат агросаноат мажмуаси;

Ҳудуд агросаноат мажмуаси;

Ихтисослашган (гўшт, сут, дон, сабзавот ва полиз каби маҳсулот турларини етиштириш билан шуғилланувчи) агросаноат мажмуаларидан иборат.

Ихтисослашган агросаноат мажмуалари иккига бўлинади.

Биринчиси, озик-овқат маҳсулотлари ишлаб чиқарувчи агросаноат мажмуаси. Иккинчиси ноозик-овқат маҳсулотлари ишлаб чиқарувчи агросаноат мажмуаси. Бу агросаноат мажмуаларининг ҳар иккаласи ҳам алоҳида олинган товарлар (маҳсулотлар) бўйича агросаноат мажмуаларини ташкил этади.

## **2-мавзу. Агросаноат интеграциясининг мазмуни ва ривожлантириш омиллари(2 соат)**

**1. Агросаноат интеграцияси тушунчаси, унинг моҳияти. Агросаноат интеграциясининг аҳамияти ва мамлакат иқтисодиётида тутган ўрни.**

Агросаноат интеграцияси – саноат ва қишлоқ хўжалигининг бир-бирига сингиб кетиши, бир бутун тизимга айланишидир. Агросаноат интеграцияси



ижтимоий меҳнат тақсимоти ва кооперациясини ривожланишининг натижасидир. Тармоқларнинг бир-биридан ажралиб кетиши уларнинг ишлаб чиқарган маҳсулотларини айрибошлашни кучайишини талаб қилди. Бир тармоқда ишлаб чиқариладиган маҳсулотга талаб асосан бошқа тармоқда вужудга келади. Натижада бир тармоқ иккинчисиз мўътадил ривожлана олмайди. Бу уларни интеграциялашуви заруратини келтириб чиқаради. Саноат ва қишлоқ хўжалигининг ривожини улар ўртасида алоқаларнинг мураккаблашувига олиб келди. Қишлоқ хўжалиги маҳсулотлари қайта ишланиш учун қайта ишлаш саноатига тушади. Бунинг натижасида қишлоқ хўжалиги саноат учун хом ашё етказиб берувчи тармоққа айлана боради. Қишлоқ хўжалигининг охириги истеъмолчи билан тўғридан-тўғри алоқаси камайиб боради. Ўз навбатида истеъмолчиларга тайёр маҳсулот ишлаб чиқарувчилар (қайта ишлаш саноати) яқинлашиб боради. Бу эса ўз навбатида тармоқларо интеграцияни кучайтиради

Иқтисодиётимизда юз бераётган ижобий ўзгаришларни яққол тасаввур қилиш учун қўйидаги рақамларни келтириб ўтмоқчиман. Агар ўн йил олдин, яъни 2000 йилда мамлакатимиз ялпи ички маҳсулотига саноатнинг ҳиссаси атиги 14,2 фоизни ташкил этган бўлса, 2010 йилда бу кўрсаткич 24 фоизни, транспорт ва алоқанинг улуши тегишли равишда 7,7 ва 12,4 фоизни ташкил этди, хизматлар бўйича бу рақам 37 фоиздан 49 фоизга ўсди. Қишлоқ хўжалигининг улуши эса 30,1 фоиздан 17,5 фоизга тушди.

Шунга алоҳида эътибор қаратиш керакки, қишлоқ хўжалигининг ялпи ички маҳсулотдаги улуши камайиб бораётган бир шароитда ушбу соҳада маҳсулот етиштириш юқори суръатлар билан кўпаймоқда.

2010 йилда қишлоқ хўжалиги маҳсулотлари ишлаб чиқариш 2009 йилга нисбатан 6,8 фоизга, 2000 йилга нисбатан эса 1,8 баробар ошгани ҳам шундан далолат беради.

## **2. Агросаноат интеграциясининг ривожланиш омиллари.**

Кейинги йилларда ишлаб чиқариш шу даражада юксалиб бормоқдаки, иқтисодиётнинг турли тармоқлари бир-бири билан жуда чамбарчас боғланиб қолмоқда. Уларнинг боғланиши, айниқса, технологик жиҳатидан бир – бирини тўлдирувчи тармоқларда кучли. Агросаноат мажмуасига кирувчи тармоқларда бу жараён жуда ёрқин намоён бўлмоқда.

Бугунги кунда қишлоқ хўжалиги маҳсулотларини ишлаб чиқарувчи, уни тайёрловчи, қайта ишловчи, сақловчи, қайта ишланган тайёр маҳсулотни истеъмолчиларга етказиб берувчи соҳалар иқтисодиётини бир – биридан ажри ҳолда тасаввур этиб бўлмайди. Бу тармоқлар ягона бир тизимни ташкил этади ва уларнинг биргаликда мутаносиб ишлаши провард натижанинг самарали бўлишини таъминлайди. Ҳозирда қишлоқ хўжалиги ишлаб чиқариши билан саноатнинг бир бутун кўриниш олаётгани тўғрисида кўплаб мисоллар келтириш мумкин. Жумладан, “Ўзмевасабзавотузумсаноат- холдинг” компаниясига қарашли заводлар, сутни қайта ишловчи айрим корхоналар, шунингдек, иссиқхоналар, парандачилик фабрикалари бунга мисол бўла олади. Бу соҳаларда бир юридик мақомга эга корхонада қишлоқ хўжалиги

маҳсулотлари ишлаб чиқарилади ва шу корхонанинг ўзида у даслабки қайта ишлаш жараёнидан ўтади, баъзан, тўла қайта ишланади. Бу корхоналарда ишлаб чиқариш қишлоқ хўжалиги даражасидан юқорилашиб, маълум маънода саноатлашиб кетган.

### **3. Агросаноат мажмуасининг таркиби (тузилмаси).**

Мамлакат агросаноат мажмуаси мураккаб таркибий тузилмага эга бўлиб, унинг таркиби 4 та соҳадан ташкил топади.

Биринчи соҳа. Агросаноат мажмуаси тармоқлари (тизими) учун ишлаб чиқариш воситалари ишлаб чиқарувчи соҳа. Бу соҳага агросаноат мажмуаси учун машина, трактор, комбайн, станоклар, ишчи машиналар ишлаб чиқарадиган машинасозлик, маъданли ўғит ва химикатлар ишлаб чиқарувчи кимё саноати, чорвачилик учун омихта ем ишлаб чиқарувчи корхоналар, қишлоқ хўжалиги экинлари ва чорва моллари учун дори-дармон ишлаб чиқарувчи ихтисослашган корхоналар кабилар киради.

Иккинчи соҳа. Қишлоқ хўжалигининг ўзи. Бу соҳа агросаноат мажмуасининг асосини, ядросини ташкил этади ва мажмуанинг башқа соҳасига кирувчи тармоқлар асосан шу тармоқ маҳсулотлари асосида фаолият юртадилар ёки хизмат кўрсатадилар. Қишлоқ хўжалиги ўз навбатида ўсимликчилик ва чорвачилик тармоқларига бўлинади. Бундан ташқари агросаноат мажмуасининг иккинчи соҳасига, пиллачилик, асаларичилик, қисман ўрмончилик (табiiй озиқ-овқат ва доривор ўсимликлар етиштириш) ҳамда балиқчилик киради.

Учинчи соҳа. Бу соҳа - қишлоқ хўжалиги маҳсулотларини тайёрловчи, қайта ишловчи ва тайёр маҳсулотларни истеъмолчиларга етказиб берувчи тармоқлар йиғиндисидан иборат. Озиқ-овқат саноати, пахта заводлари, гўшт, сут заводлари, мева шарбатлари чиқарувчи заводлар, ёғ-мой заводлари, жунни, канопни, пиллани қайта ишлаш заводлари, қишлоқ хўжалиги маҳсулотларини ёки уларни қайта ишлаш натижасида олинган маҳсулотларни сақлайдиган корхоналар, уларни сотиш билан шуғулланувчи корхоналар шу соҳанинг таркибини ташкил этади.

Тўртинчи соҳа. Бу соҳа - агросаноат мажмуаси инфратузилмасидан иборат. Агросаноат мажмуаси инфратузилмаси жуда мураккаб таркибга эга. Шу билан биргаликда уларнинг айримлари ўз хизмат хусусиятига кўра ишлаб чиқариш ҳамда ижтимоий инфратузилма таркибига кириши мумкин. Шунга қарамасдан иқтисодий таҳлил қилишнинг, қарорлар қабул қилиш учун зурур сифатли маълумотларни олиш учун уни таснифлаш мақсадга мувофиқ.

Инфратузилманинг ўзи иккига бўлинади.

Биринчи қисми ишлаб чиқариш инфратузилмаси бўлса, иккинчи қисми ижтимоий инфратузилмадир.

Мамлакат агросаноат мажмуасининг умумий кўринишини қуйидагича ифодалаш мумкин:

### **4. Агросаноат интеграциясини ривожлантиришнинг асосий мақсадли муаммолари.**

Мамлакат агросаноат интеграциясини ривожлантиришнинг асосий мақсадли муаммолари мажмуага кирувчи қишлоқ хўжалиги, агросаноат мажмуаси тармоқлари учун ишлаб чиқариш воситалари ишлаб чиқарувчи тармоқлар (қишлоқ хўжалиги техникалари ишлаб чиқаувчи заводлар, омухта ем заводлари, минерал ўғитлар тайёрловчи заводлар ва х.з.), қишлоқ хўжалиги маҳсулотларини тайёрловчи (пахта заводлари, донни қайта ишловчи элеваторлар, гўшт, сут комбинатлари, жун заводлари, пиллани қайта ишловчи заводлар ва бошқалар), қайта ишловчи ва тайёр, охирги маҳсулотларини истеъмолчиларга етказиб берувчи тармоқлар ва хизматлар соҳасини ўзаро интеграцион алоқаларини янади ривожлантириш киради. Бундан ташқари ушбу жараёнларга хизмат кўрсатувчи ишлаб чиқариш ва ижтимоий инфратузилма ҳам интеграцион алоқалар натижасида ривожлантирилиши керак.

Худуд агросаноат мажмуасида маълум бир интеграцион алоқаларни ривожлантириш, ёки бир худуд (иктисодий худудлар, вилоятлар, воҳалар, баъзан туманлар) доирасида ҳам ўзаро интеграцион алоқалар амал қилади.

#### 5. Агросаноат интеграцияси турларини мутаносиб ривожлантириш масалалари

Хақиқатан ҳам, қарийб йигирма йиллик мустақил тараккиётимиз мобайнида агросаноатда интеграцион алоқалари ривожланиши натижасида Ўзбекистонда ялпи ички маҳсулотнинг ўсиши 3,5 баробарни, аҳоли жон бошига ҳисоблаганда эса 2,5 баробарни, аҳолининг реал даромадлари 3,8 баробарни ташкил этгани эътиборга сазовордир. Айниқса, ижтимоий-гуманитар соҳада эришилган марралар - аҳолини ижтимоий ҳимоя қилиш учун йўналтирилган давлат харажатларининг 5 баробар кўпайгани, турмуш даражасининг сезиларли равишда яхшилангани ва бунинг натижасида оналар ўлими 2 баробардан кўпроқ, болалар ўлими 3 баробар камайгани, одамларнинг ўртача умр кўриши 67 ёшдан 73 ёшга, жумладан, аёлларнинг ўртача умр кўриши 75 ёшга етганини мамнуният билан таъкидласак арзийди, деб ўйлайман.

2008-2010 йилларда, яъни дунёнинг аксарият мамлакатларида иктисодий ўсиш суръатлари сезиларли равишда тушиб кетган, ишлаб чиқариш пасайган бир вақтда Ўзбекистонда ялпи ички маҳсулотнинг ўсиш суръатлари 2008 йилда 9 фоизни, 2009 йилда 8,1 фоизни ташкил этгани, 2010 йилда бу кўрсаткич 8,5 фоизга етиши кутилаётгани, келгуси 2011 йилда эса 8,3 фоиз даражасида бўлиши белгилаб берилаётгани кўпгина халқаро тузилмалар, эксперт ва мутахассисларда катта кизиқиш уйғотмоқда.<sup>4</sup>

<sup>4</sup> БАРЧА РЕЖА ВА ДАСТУРЛАРИМИЗ ВАТАНИМИЗ ТАРАККИЁТИНИ ЮКСАЛТИРИШ, ХАЛКИМИЗ ФАРОВОНЛИГИНИ ОШИРИШГА ХИЗМАТ ҚИЛАДИ ПРЕЗИДЕНТ ИСЛОМ ҚАРИМОВНИНГ 2010 ЙИЛНИНГ АСОСИЙ ЯҚУНЛАРИ ВА 2011 ЙИЛДА ЎЗБЕКИСТОННИ ИЖТИМОЙ-ИҚТИСОДИЙ РИВОЖЛАНТИРИШНИНГ ЭНГ МУҲИМ УСТУВОР Йўналишларига бағишланган вазирлар маҳкамасининг мажлисидаги маърузасидан.

Юқоридаги тахлиллардан келиб чиққан ҳолда агросаноатда интеграцион алоқаларни янада ривожлантиришимизни тақоза этади.

### **3-мавзу. Агросаноат интеграцияси турлари ва ташкилий шакллари**

#### **1. Горизонтал интеграция. Вертикал интеграция.**

Горизонтал интеграция - хўжаликлараро кооперация ривожланишининг ташкилий шакли хўжаликлараро корхона ва ташкилотларнинг ташкил топишидир. Хўжаликлараро кооперация ўз ичига қишлоқ хўжалик маҳсулотлари ишлаб чиқариш соҳасини, ноишлаб чиқариш соҳасини, қурилиш, мелиорация ва бошқаларни олади.

**Вертикал интеграция**- қишлоқ хўжалик корхоналарининг саноат тармоғи билан пировард маҳсулот ишлаб чиқариш ва сотиш борасидаги фаолиятини бирлашувидир.

#### **2. Хўжаликлараро кооперация. Хўжаликлараро корхоналар ва ташкилотлар.**

“Кооперация- қишлоқда ишлаш учун қулайроқ аппаратдир” А.В.Чаянов.

Қишлоқ хўжалигида хўжалик юритишнинг турли туман шакллари системасида кооперация муҳим ўрин тутди. Кооперация деганда – мавжуд ишлаб чиқариш мулклари ва молиявий ресурслар, мустақиллиги ва ташаббускорлиги асосида иқтисодий фаолиятнинг у ёки бу соҳасида умумий ишлаб чиқариш мақсадларига эришиш учун ихтиёрий бирлашадиган корхона ёки ишлаб чиқариш булинма, ходимларнинг маълум қисмининг ташкилий шакли тушинилади. Кооперация асосида меҳнат коллективларининг ўзини –ўзи ташкил этиш принципи ётади, у ихтиёрийликни, ўз ўзини молиялаштиришни, ўзини-ўзи бошқаришни, ташаббускорлик ва мустақилликни талаб этади.

Артел принципти асосланган кооператив меҳнат ҳақи, ҳаётий манфаатларни меҳнатнинг конкрет пировард натижалари билан мустаҳкам боғлайди, кишиларни ишлаб чиқаришни ривожлантиришга ва унинг келажаги ҳақида қайғўришга, нафақат ўзининг индивидуал исътемоли тўғрисида эмас, балки ишлаб чиқариш жамғармаси тўғрисида ўйлашга ундай ди.

Кооперациялар давлад корхоналаридан фарқ қилиб, биринчидан, бутун жамиятнинг эмас, биринчи навбатда ўз аъзоларининг иқтисодий эҳтиёжини қондиришга ёрдам беради. Иккинчидан, шунинг учун кооператив аъзолари, кооперативга бирлашмаган шахсларга нисбатан анча қулай ижтимоий-иқтисодий шароитларга эга бўлади.

#### **Хўжаликлараро корхоналар ва ташкилотлар.**

Интенсив ривожланишга асосланган қишлоқ хўжалик иқтисодининг муҳим жараёнларидан бири хўжаликлараро кооперациялаш ҳисобланади. Хўжаликлараро корхона ва ташкилотларнинг вжудга келиши ва ривожланиши, ишлаб чиқариш муносибатларининг ишлаб чиқарувчи кучлар характериға мос келиши қонуни ҳаракатиға, жамиятнинг иқтисодий эҳтиёжиға чақирилган. Хўжаликлараро кооперациянинг аҳамияти, шундан иборатки, у кўп тармоқлиликдан ихтисослашган ишлаб чиқаришга ўтишни амалға оширади, уни

индустрлашни анча самарали олиб боради, ижтимоий муаммоларни ҳал қилади, иқтисодий шароитларни тенгаштиришга олиб келади.

### **3. Қишлоқ хўжалигида ишлаб чиқариш бирлашмалари.**

Қишлоқ хўжалигида ишлаб чиқариш бирлашмалари-қишлоқ хўжалик ва саноат бирлашмасининг анча мураккаб шаклидир. Унда бевосита қишлоқ хўжалик ҳом-ашёсини ишлаб чиқариш билан унисаноат қайта ишлаши корхонанинг ўзида ўзвий жиҳатдан қўшилиб кетади, айрим ҳолларда ишлаб чиқариш ва қайта ишлаш билан бир қаторда маҳсулотни сотадилар ва х.к.

### **4. Агрофирмалар. Фермер ва дехқон хўжаликлари. Ширкат хўжаликлари. Холдинг компаниялари. Агросаноат ишлаб чиқариш бирлашмалари.**

Агрофирмалар – агросаноат бирлашмалари бажарган вазифаларни амалга оширади, лекин миқдор жиҳатдан кичкина бўлади ва бир хўжалик ёки туман миқёсида ташкил қилиниши мумкин. Агрофирмалар таркибига фермерлар, хўжаликлараро корхоналар ва бошқа турдаги қишлоқ хўжалик корхоналари, қишлоқ хўжалик маҳсулотларини ва ҳом –ашёсини қайта ишловчи корхоналар ва маҳсулотларни сотадиган корхоналар, ташкилотлар киради.

**Ширкат хўжаликлари.** Ширкатларга Ўзбекистон Республикаси “Қишлоқ хўжалик кооперативи (ширкат хўжалиги) тўғрисида”ги қонунининг 1-боб, 1-моддасида - “Қишлоқ хўжалик кооперативи (ширкат хўжалиги) – товар қишлоқ хўжалик маҳсулоти етиштириш учун пай усулга ва асосан оила (жамоа) пудратига, фуқароларнинг ихтиёрий равишда бирлашишига, бошқаришнинг умумийлигига асосланган, юридик шахс ҳуқуқига асосланган мустақил хўжалик юритувчи субъектдир.\*” деб таъриф берилган.

Ширкат хўжалигига аъзолик ихтиёрийдир. 16 ёшга кирган фуқаро ихтиёрий равишда унга аъзоликка кириши мумкин. Ширкат хўжалигининг юқори бошқарув органи умумий мажлис бўлиб, у ширкатни бошқарувини ва тафтиш комиссиясини сайлайди ва ширкатни жорий бошқариш бўйича ўз ваколатини уларга беради.

**Фермер хўжаликлари.** Ўзбекистон Республикасининг 2004 йил 29 августда қабул қилинган “Фермер хўжаликлари тўғрисида” ги қонунининг 1-бандида “Фермер хўжалиги ўзига узоқ муддатли ижарага берилган ер участкаларидан фойдаланган ҳолда товар қишлоқ хўжалиги ишлаб чиқариши билан шуғулланувчи фермер хўжалиги аъзоларининг биргаликдаги фаолиятига асосланган, юридик шахс ҳуқуқларига эга мустақил хўжалик юритиш субъектидир”, - деб белгиланган.

Ўзбекистон Республикаси Вазирлар Маҳкамасининг 2002 йил 5 январидаги “Қишлоқ хўжалик корхоналарини фермер хўжаликларига айлантириш чора-тадбирлари тўғрисида”ги 8-сонли қарори асосида республикада фермер хўжаликлари тез ривожлана бошлади. Ушбу сиёсат

---

\* Ўзбекистон Республикаси “Қишлоқ хўжалик кооперативи (ширкат хўжалиги) тўғрисида”ги қонун. Т.: Ўзбекистон, 1998. 4 б.

ривожлантирилиб 2004 йилда Ўзбекистон Республикаси Вазирлар Маҳкамасининг янги “2005-2007 йилларда фермер хўжалиklarини жадал ривожлантириш чора-тадбирлари тўғрисида”ги 607-сонли қарори қабул қилинди.

Ўзбекистон Республикаси Вазирлар Маҳкамасининг 2004 йил 27 декабрдаги “2005-2007 йилларда фермер хўжалиklarини жадал ривожлантириш чора-тадбирлари тўғрисида”ги 607-сонли қарорига кўра паст рентабелли ва истиқболсиз ширкат хўжалиklари негизида танлов асосида фермер хўжалиklarини ташкил этиш белгиланди.

Ўзбекистон Республикаси Президенти И.Каримов Олий Мажлис Қонунчилик палатаси ва Сенатнинг қўшма мажлисидаги маърузасида “...фермерчилик қишлоқда хўжалик юритишнинг энг истиқболли ва самарали шакли сифатида етакчи ўринни эгалламоқда” - деб таъкидлади.\*

Республикада фермер хўжалиklarини ривожлантириш даврини шартли равишда 4 босқичга бўлиш мумкин .

№	Босқичлар	Босқичлар даври	Босқичларнинг номланиши
1.	I-босқич	1989-1997 йиллар	Фермер хўжалиklarини дастлабки вужудга келиши ва шаклланиши даври
2.	II-босқич	1998-2001 йиллар	Фермер хўжалиklarининг меъёрий-ҳуққий базасини яратиш ва мустаҳкамлаш даври
3.	III-босқич	2002-2007 йиллар	Сурункасига зарар кўриб ишлаган паст рентабелли ширкатларни тугатиш негизида фермер хўжалиklarини кенг кўламда устивор ривожлантириш даври
4.	IV-босқич	2008 йилдан бошлаб	Фермер хўжалиklarининг ҳажмини оптималлаштириш даври

**Дехқон хўжалиklари.** Дехқон хўжалиги оила меҳнатида асосланган, асосан хонадон истеъмолчи учун ва майда товар қишлоқ хўжалиги маҳсулоти етиштириш билан боғлиқ тадбиркорлик фаолияти билан шуғулланувчи хўжалиklардир. “Дехқон хўжалиги тўғрисида”ги Ўзбекистон Республикасининг 1998 йил 30 апрелда қабул қилинган қонунининг 1-моддасида дехқон хўжалигига қуйидагича таъриф берилган: “Дехқон хўжалиги оилавий майда товар хўжалиги бўлиб, оила аъзоларининг шахсий меҳнати асосида, мерос қилиб қолдириладиган умрбод эгалик қилиш учун оила бошлиғига берилган томорқа ер участкасида қишлоқ хўжалиги маҳсулоти етиштиради ва реализация қилади”\*\*.

Дехқон хўжалиklари республикада чорвачилик маҳсулотларини ишлаб чиқарувчи энг асосий хўжалик юритиш шакли эканлиги боис, истиқболда

\* Каримов И. Бизнинг мақсадимиз жамиятни демократлаштириш ва янгилаш, мамлакатни медресизация ва ислоҳ этишдир. Т.: “Ўзбекистон”, 2005, 70б.

\*\* Ўзбекистон Республикасининг “Дехқон хўжалиги тўғрисида”ги қонуни. –Т.: Ўзбекистон, 1998. 3б.

чорвачилик тармоғининг ривожланиши уларнинг иқтисодий салоҳиятига боғлиқ бўлиб қолади.

Статистик маълумотларга кўра 2008 йил якуни бўйича республикада 4703,4 мингта деҳқон хўжаликлари фаолият кўрсатган ва улар қишлоқ хўжалиги ялпи маҳсулотининг 65,1 фоизини, ўсимликчилик ялпи маҳсулотининг 44,3 фоизини ва чорвачилик ялпи маҳсулотининг 92,4 фоизини етиштириб берган.

#### **4-мавзу. Агросаноат мажмуаси таркибий тузилмалари ўртасидаги ўзаро иқтисодий алоқалар.**

##### **1. Агросаноат мажмуасининг қишлоқ хўжалиги маҳсулотларини тайёрловчи, қайта ишловчи ва истеъмолчиларга етказиб берувчи соҳасининг таркиби.**

Қишлоқ хўжалигида етиштирилган маҳсулотларни тайёрлайдиган ва тайёр маҳсулотларни истеъмолчиларга етказиб берадиган (сотадиган) барча тармоқ ва корхоналар агросаноат мажмуасининг 3-соҳасини ташкил этади. Буларга:

- пахта тозлаш заводлари;
- консерва заводлари;
- паллани қайта ишлаш фабрикалари;
- сут ва гўшти қайта ишлаш корхоналари;
- ёғ-мой ишлаб чиқариш корхоналари;
- мава шарбатлари, вино, коньяк каби маҳсулотлар ишлаб чиқарувчи заводлар;
- жунни, канопни қайта ишлаш корхоналари;
- шакар ишлаб чиқарувчи корхоналар;
- тамаки маҳсулотлари ишлаб чиқариш корхоналари;
- озиқ-овқат саноати;
- терини қайта ишлаш корхоналари;
- ун ва ун маҳсулотлари ишлаб чиқариш корхоналари;
- музхона (холодильник) ва тайёр маҳсулотни истеъмолчиларга етказиб берувчи корхоналар (улгуржи ва чакана савдо) ва бошқалар киради.

Агросаноат мажмуасининг қишлоқ хўжалиги маҳсулотларини тайёрловчи, қайта ишловчи ва тайёр маҳсулотларни истеъмолчиларга етказиб берувчи соҳа мураккаб таркибга эга. Ҳар бир маҳсулот тури ёки бир-бирини тўлдирувчи маҳсулотлар бўйича агросаноат мажмуасининг ўз корхоналари мавжуд. Албатта айрим маҳсулотларни республикада чуқур қайта ишлаш даражаси юқори эмас. Масалан, республика қишлоқ хўжалигининг асосий экин турларидан бири бўлган пахта хомашёсининг 100 фоизи дастлабки қайта ишлаш (пахта толасини чигитдан ажратиш ва тойлаш) дан ўтади. Аммо уни чуқур қайта ишлашнинг даражаси катта эмас. Мустақилликнинг дастлабки йилларида жами қайта ишланган пахта хомашёсининг 6-8 фоизи республикада қайта ишланар эди. 2002 йилга келиб бу кўрсаткич 14-16 фоизини 2004 йилда

эса 24-25 фоизни ташкил этган. Яқин келажакда бу кўрсаткични 45-50 фоизга етказиш устида ҳаракатлар қилинмоқда. Республикада пахта хомашёсини иккиламчи ва чуқур қайта ишлаш катта иқтисодий ва ижтимоий самара беради. Ҳозирда, пахтадан жуда кам миқдорда ярим тайёр ва тайёр охирги товарлар ишлаб чиқарилмоқда. Республикада бу борада қилинадиган ишларнинг ҳажми катта. 2009 йил маълумотларига кўра мамлакатда етиштирилаётган пахта толасининг 29,1 фоизи, меванинг 15 фоизи, сабзавотларнинг 10 фоизи, полиз маҳсулотларнинг 9 фоизи, узумнинг 23 фоизи, терининг 26 фоизи, жуннинг 15 фоизи, гўштнинг 25 фоизи ва сутнинг 5 фоизи қайта ишланган. Саноатда қайта ишланган тайёр маҳсулотларни ишлаб чиқариш катта иқтисодий самара ва ижтимоий масалани (ишсизликни камайтириш, аҳолининг даромадини ошириш каби) ечишда муҳим рол ўйнайди.

## **2. Қишлоқ хўжалиги Агросаноат мажмуасининг марказий бўғини.**

Қишлоқ хўжалигининг энг муҳим вазифалардан бири мамлакат аҳолисининг озиқ-овқат маҳсулотларига ва қайта ишлаш саноати корхоналарининг хом-ашёга бўлган талабини қондиришдан иборатдир. Бу вазифани амалга ошириш қишлоқ хўжалигида фан-техника тараққиётини жадаллаштириш, иқтисодий муносабатларни такомиллаштириш, мулкчилик ва хўжалик юритишнинг турли шакллари ривожлантириш, чекланган ресурслар шароитида моддий неъматлар ва хизматларни ишлаб чиқариш, тақсимлаш ҳамда истеъмол қилиш жараёнини мукамал йўлга қўйиш орқали таъминланади.

Кейинги йилларда қишлоқ хўжалигида амалга оширилаётган иқтисодий ва институционал ислохотлар натижасида хўжалик юритишда инсон омилининг ташаббускорлиги ва тадбиркорлигига, ҳақиқий мулк эгаллиги ҳиссига таянадиган ишлаб чиқаришни бошқариш тизими юксак аҳамият касб этиб бормоқда. Бозор иқтисодиёти шароитида самарали хўжалик юритиш кўникмаларини мукамал эгаллаш учун қишлоқ хўжалигида амал қиладиган объектив иқтисодий қонуниятлар ва ишлаб чиқариш муносабатларини чуқур ўрганиш ва теран англаб етиш лозим бўлади.

Муҳтарам президентимиз томонидан 2009 йилнинг “Қишлоқ тараққиёти ва фаровонлиги йили” деб эълон қилиниши ва шу муносабат билан қабул қилинган давлат дастурида қишлоқда бозор муносабатларини янада чуқурлаштириш, фермерлик ҳаракатини қўшимча равишда қўллаб-қувватлаш, унинг ижтимоий-сиёсий мақомини мустаҳкамлаш юзасидан қўшимча чора-тадбирлар ишлаб чиқиш вазифаси юклатилган.

## **3. Агросаноат мажмуасининг қишлоқ хўжалиги маҳсулотларини тайёрловчи, қайта ишловчи ва истеъмолчиларга етказиб берувчи соҳасининг вазифалари, аҳамияти.**

Агросаноат мажмуаси 3-соҳасининг аҳамияти ҳар қандай давлат иқтисодиёти учун бекиёс. Ўзбекистон Республикаси иқтисодиётида бу



соҳанинг салмоғи айниқса юқори. Малакат меҳнат ресурсларининг 22 фоизига яқини шу соҳада банд. Ялпи ички маҳсулотнинг 23 фоизга яқини шу тармоқларда ишлаб чиқарилади. Қишлоқ хўжалигида етиштирилаётган маҳсулотларнинг нобуд бўлмаслиги аввало шу тармоқлар ривожига боғлиқ. Агросаноат мажмуаси маҳсулотлари экспорт салоҳиятини ошириш ҳам асосан шу тармоқларнинг ривожланиш даражаси билан белгиланади. Улар аҳолини юқори сифатли маҳсулотлар, иш жойлари билан таъминлашда ҳам алоҳида ўрин тутаяди.

Мамлакат аҳолисининг иш билан таъминланишида қишлоқ хўжалиги маҳсулотларини тайёрловчи, қайта ишловчи ва тайёр маҳсулотлар сотувчи тармоқлар ва хизматларнинг аҳамияти бекиёс. Бу тармоқларни ривожлантириш мамлакатда ишсизлик муаммосини юмшатади ва унга барҳам бериш имкониятларини кенгайтиради, етиштирилаётган қишлоқ хўжалиги маҳсулотлари нобуд бўлишининг олдини олади. Айрим маълумотларга кўра, ҳозирги кунда етиштирилаётган баъзи турдаги қишлоқ хўжалиги маҳсулотларининг 30 фоизгачаси нобуд бўлмоқда. Бунинг асосий сабабларидан бири агросаноат мажмуаси 3-соҳасининг етарли даражада ривожланмаганлигидадир. Юқоридагиларни ҳисобга олиб соҳанинг аҳамияти ва иқтисодийдаги ўрнини қуйидагилар билан белгилаш мумкин:

- қишлоқ хўжалигида етиштирилган маҳсулотларнинг нобуд бўлишини олдини олади ва натижада катта иқтисодий самара беради;
- аҳолини иш билан таъминлашни яхшилади, ижтимоий масалаларни ечимини оптималлаштиради;
- қишлоқ хўжалигини имкон даражасида бир меъёрда молиявий маблағ билан таъминлайди;
- аҳолининг турмуш даражасини оширади;
- қишлоқ хўжалигини унга хос бўлмаган функциялардан (маҳсулотни сақлаш, ташиш ва х.з.) озод қилади;
- мамлакатнинг экспорт салоҳиятини оширади;
- аҳолини йилнинг турли фаслларида сифатли маҳсулотлар билан таъминлашни яхшилади;
- қишлоқ аҳолисининг меҳнат малакасини оширади;
- мамлакатнинг озиқ-овқат хавфсизлигини сифатли таъминлайди.

Агросаноат мажмуасининг 3-соҳасига кирувчи тармоқларни ривожлантириш мамлакатнинг иқтисодий стратегиясининг бош йўналишларидан бир ҳисобланади. Бунда асосий эътибор энгил саноатни ривожлантиришга қаратилмоқда. Ҳозирги пайтда энгил саноатни ривожлантиришда хорижий инвестицияларни жалб этишга эътибор кучайтирилди. Бу соҳада вужудга келаётган янги қўшма корхоналар янги техника ва технологиянинг кириб келишига олиб келмоқда. Бундан ташқари аҳолини иш билан бандлиги ошишига хизмат қилади.

Ҳозирги даврда Ўзбекистон Республикасида етиштириладиган қишлоқ хўжалиги маҳсулотларини қайта ишлаш қуйидаги ҳажмда бажарилмоқда:

Мевалар – 15%, сабзавот – 10%, полиз маҳсулотлари – 5%, узум – 23%, тери – 26%, жун – 15%, гўшт – 25%, сут – 5%, пахта хомашёси – 25%.

#### **4.Ишлаб чиқариш ва ижтимоий инфратузилма.**

Республикамызда агросаноат мажмуасини самарали фаолият юритиши ва ривожланиб бориши кўп жихатдан улар учун яратилган шарт-шароитларга боғлиқ бўлади. Агросаноат мажмуасини ривожига қулай имкониятлар яратадиган шарт-шароитлар ичида инфратузилма хизматини алоҳида ажратиб кўрсатиш лозим.

Фермер хўжаликларида ишлаб чиқаришнинг кенгайиб бориши билан уларнинг техник таъмирлаш, агрокимё ва зооветренария, моддий-техника таъминоти, маҳсулотларини сақлаш ва қайта ишлаш, коммуникация ва алоқа, маҳсулот ва ахборот каби бир қатор хизмат турларига бўлган талаби ортиб бораверади. Чунки фермер хўжаликларига керакли ер майдонини ажратиб бериш ва уларга юридик шахс мақомини бериш билангина иш битмайди. Уларнинг тўлақонли фаолиятини фақатгина мукамал ташкил этилган инфратузилма бўлинмалари орқалигина тасаввур қилиш мумкин.

Инфратузилма иқтисодий тизимнинг бир бўлагини ташкил қилиб, у ишлаб чиқаришнинг бир маромда фаолият кўрсатиши учун зарур шарт-шароитлар яратади.

«Инфратузилма» сўзи латин тилидан (infrastructure) таржима қилинганда «тузилмадан ташқарида» маъносини англатади. Иқтисодий нуқтаи-назардан инфратузилма моҳиятига куйидаги изоҳ кўпроқ мос келади: «инсон ҳаёти ва ижтимоий ишлаб чиқариш жараёнида фаолиятлар алмашинувини таъминловчи товарлар ва хизматлар яратишда ўзига хос меҳнат жараёнлари мажмуаси».

Кейинги йилларда инфратузилма юксак суръатлар билан ривожланиб бормоқда. Буни бир қатор омиллар билан изоҳлаш мумкин. Хусусан, ишлаб чиқаришнинг ўсиш суръатлари инфратузилмалар ривожидан олдинда бормоқда ва бу иқтисодиётнинг ривожланишига ҳам ўз таъсирини ўтказмоқда.

Ғарб иқтисодий адабиётларида бу жараённи «иқтисодиётнинг сервислашуви (инглизча «service» хизмат) деган атама билан номланмоқда. Ишлаб чиқаришнинг сервислашувига куйидаги омиллар ҳам ўз таъсирини ўтказди: ижтимоий меҳнат тақсимотининг чуқурлашуви, кредит ресурсларига бўлган талабнинг кенгайиши, ИТТ суръатларининг ошиши, ишлаб чиқаришнинг диверсификацияси, ресурсларни тежашга асосланган ишлаб чиқаришнинг ривожланиши ва бошқалар.

Инфратузилма жуда кенг қамровли тушунча бўлиб, бу энг аввало ишлаб чиқариш жараёнига комплекс хизмат кўсатадиган хизмат турларини яратиш билан боғланган. Фермер хўжалигида ишлаб чиқаришнинг якуний натижалари нафақат бевосита хўжаликнинг ўз имкониятларига боғлиқ бўлади, балки унга хизмат кўрсатувчи инфратузилма тармоқларининг ривожланиш даражаси ҳам ўз таъсирини ўтказди.

## **5-Мавзу. Агросаноат мажмуаси тармоқлари учун ишлаб чиқариш воситалари ишлаб чиқарувчи корхоналар ўртасидаги интеграцион алоқалар**

### **1. Агросаноат мажмуаси тармоқлари учун ишлаб чиқариш воситалари ишлаб чиқарувчи соҳанинг таркиби.**

Агросаноат мажмуаси тармоқлари учун ишлаб чиқариш воситалари ишлаб чиқарадиган соҳа унинг 1- соҳаси ҳисобланиб, у мураккаб таркибга эга. Бу соҳага агросаноат мажмуасига кирадиган барча тармоқлар учун керакли ишлаб чиқариш воситалари ишлаб чиқарувчи тармоқлар киради. Маълумки ишлаб чиқаришни замонавий техника ва технологияларсиз тасаввур этиш мумкин эмас. Иқтисодиётнинг қайси соҳаси бўлмасин юқори унумли, сифатли ишлайдиган ва кам харажат талаб қиладиган техникалар ва бошқа ишлаб чиқариш воситаларига зарурат сезади. Агросаноат мажмуасининг биринчи соҳаси жуда катта иқтисодий-ижтимоий аҳамиятга эга. Агросаноат мажмуасида асосий масала қишлоқ хўжалиги маҳсулотларини етиштириш, тайёрлаш, сақлаш, қайта ишлаш ва истеъмолчиларга етказиб бериш ҳисобланади. Демак бу борада асосий эътибор ҳақли равишда қишлоқ хўжалигига берилиши зарур. Шу сабабли қишлоқ хўжалиги учун тракторлар, дон ўриш кабайнлари, экинларни экиш, кўп йиллик ўтларни ўришни амалга оширадиган техникалар, махсус юк автомобиллари, куч берувчи машиналарга орган ва ишчи машиналар ишлаб чиқарувчи тармоқ корхоналари агросаноат мажмуасининг 1-соҳаси таркибига киради. Ўзбекистон Республикасида трактор ва қишлоқ хўжалиги машинасозлиги, кимёвий воситалар ва маъданли ўғит ишлаб чиқариш корхоналари, микробиология саноати, ихтисослашган курилиш материаллари саноати етарли даражада яхши ривожланган. Шу билан биргаликда дон ўриш комбайнлари, ҳайдов тракторлари, ем-хашак ўрувчи комбайнлар ишлаб чиқариш деярли импортга боғлиқ. Ўзбекистон Республикасида қишлоқ хўжалиги маҳсулотларини ташийдиган юк автомобилсозлиги ташкил этилмаган. Республикада 5 млн. тоннадан ортиқ мева ва сабзавот, 3,5 млн. тонна пахта ва 6 млн. тоннадан ортиқ дон, катта миқдорда сут, гўшт ва бошқа маҳсулотлари етиштирилишини ҳисобга олинса уларни ташийдиган махсус юк транспортларига талабнинг катта эканлигини кўриш мумкин.

Етиштирилган қишлоқ хўжалиги маҳсулотларини тайёрловчи, сақловчи, қайта ишловчи ва сотиш билан шуғулланувчи тармоқларда фойдаланиладиган ишлаб чиқариш воситаларини яратадиган тармоқ ва корхоналар ҳам 1-соҳанинг таркибини ташкил этади. Айниқса, қишлоқ хўжалиги маҳсулотларини қайта ишловчи корхоналар учун техникалар, асбоб-ускуналар ишлаб чиқаришнинг аҳамияти ошиб бормоқда.

### **2. Қишлоқ хўжалиги, озиқ-овқат ва енгил саноат машинасозлиги.**

Ҳозирги вақтда фермер хўжаликлари қишлоқ хўжалик маҳсулотлари ишлаб чиқаришни ташкил этишнинг энг самарали шакли эканини ҳаётнинг ўзи тасдиқлаб бермоқда. Юртимизда фермер хўжалиklarини моддий-техник таъминлаш ва молиялаш бўйича бозор иқтисодиёти тамойилларига тўла жавоб

берадиган ишончли тизим ва механизмлар шакллантирилди ва муваффақиятли фаолият кўрсатмоқда”<sup>5</sup>, - деб кўрсатиб ўтганлар.

Таҳлиллар шуни кўрсатадики, дастлаб зарар кўриб ишлайдиган ва истиқболсиз ширкат хўжалиklarини тугатиш негизида ташкил этилган фермер хўжалиklари бугунги кунда аграр соҳанинг етакчи бўғинига – қишлоқ хўжалик маҳсулотларини ишлаб чиқарувчи асосий кучга айланмоқда. Қишлоқ хўжалигида амалга оширилган туб ислохотлар самараси ўлароқ 2008 йилда фермер хўжалиklarининг пахта етиштиришдаги улуши 99,1 фоизни, ғалла тайёрлашда эса 79,2 фоизни ташкил қилди.

Шу билан бирга, “ўтган давр мобайнида орттирган тажрибамиз фермерликни янада ривожлантириш учун бир қатор жуда муҳим муаммоларни, хусусан, фермер хўжалиklarининг барқарорлиги, энг муҳими, уларнинг самарадорлигини ошириш билан боғлиқ масалаларни ҳал қилишни қатъий талаб этмоқда.

Республикада мамлакат агросаноат мажмуасининг 1- соҳасига кирувчи тракторсозлик, пахта териш машиналари ишлаб чиқариш тармоқлари яхши ривожланган. Ўзбекистон Республикаси пахта териш машиналарини комплекс ҳолда ишлаб чиқарадиган икки давлатнинг бири ҳисобланади. Пахта териш машиналарини АҚШ ва Ўзбекистон Республикаси ишлаб чиқаради. Албатта Исроил давлати ҳам АҚШнинг пахта териш машиналари ишлаб чиқарадиган корхоналари билан биргаликда ушбу соҳани ташкил этган. Аммо у асосан ўзи учун ишлаб чиқаради.

Республикада қишлоқ хўжалиги машинасозлиги мамлакат саноатининг асосий тармоқларидан бири ҳисобланади. Мамлакатда 300 дан ортиқ қишлоқ хўжалиги машиналар ва уларнинг бутловчи қисмларини ишлаб чиқарувчи саноат корхоналари бор. Айниқса, пахта териш машиналари ва агрегатлари ишлаб чиқариш тизими яхши ривожланган. Пахта териш машиналари билан боғлиқ барча механизмлар Ўзбекистонда ишлаб чиқарилади. Мамлакатда ишчи машиналар – плуглар, экиш агрегатлари, чизеллар, бороналар ва кўплаб турдаги иш қуроллари ишлаб чиқариш ҳам йўлга қўйилган. Албатта, уларнинг сифатини яхшилаш талаб қилинади.

Республикада дон ўриш камбайнлари, махсус автомобиллар каби жуда зарур воситалар ишлаб чиқариш тармоқлари ҳали ташкил этилмаган. Улар бошқа давлатлардан импорт қилинади. Қишлоқ хўжалиги маҳсулотларини қайта ишлаш ва сақлаш соҳаси учун ишлаб чиқариш воситаларини ишлаб чиқариш ҳам республикада яхши ривожламаган. Бу мамлакат агросаноати мажмуасида етиштирилаётган маҳсулотларни қайта ишлаш тармоқлари техник жиҳозланишини импортга боғлаб қўймоқда. Натижада, мамлакатда ишлаб чиқарилаётган қишлоқ хўжалиги маҳсулотларини сифатли қайта ишлаш жараёнида айрим қийинчиликлар юзага келмоқда.

2004 йил маълумотларига кўра қишлоқ хўжалигида 205 дона “Магнум-8930” ва “МХ-40” русумли хайдов тракторлари, 1728 дона “Кейс”, 608 та

---

<sup>5</sup> Каримов И.А., “Жаҳон молиявий-иқтисодий инқирози, Ўзбекистон шароитида уни бартараф этишнинг йўллари ва чоралари”, Т.:”Ўзбекистон”, 2009, 21 б.

“Клаас” ва “Ньюхолод” русумли ғалла ўриш комбайнлари ҳамда кўплаб МДХ давлатларида ишлаб чиқарилган техникалар ишлатилмоқда. “Ўз Кейс маш” кўшма корхонасида “Кейс-2022” русумли пахта териш машинасини йиғиш йўлга қўйилди. Кейинги 3 йил ичида Россиядан 1483 дона занжирли тракторлар олиб келинди. Булар Т-4А-01, ВТ-100, ВТ-150 хайдов тракторларидан иборат. Тошкент трактор заводи ва “БМКБ-Агромаш” конструкторлик бюроси тажриба цехларида яратилган ва йиғилган 0,6 тортиш синфига мансуб “ВУ-30402” кичик трактор, ПН-2-30 икки корпусли осма плуг, НО-3 осма чизел култиватор, НО-3,2 осма борона, НР-30-01 универсал култиватор, НР-30-02 осма универсал уруғ экиш сеялкаси, МО’С-0,18 маъданли ўғит сепгичлар ишлаб чиқариш йўлга қўйилмоқда. 2005 йилда республикада 57 та юк автомобили, 1211 та трактор прицеплари (юк ташувчи тиркамалари), 2868 та тракторлар, 401 та трактор плуглари, 1219 та трактор култиваторлари, 975 та трактор сеялкалари (экиш агрегатлари) ишлаб чиқарилди.

## **2. Минерал ўғит ва Агросаноат мажмуасида ишлатиладиган кимёвий воситалар ва чорва моллари учун омухта ем ишлаб чиқарувчи соҳалар.**

Ўзбекистон Республикаси агросаноат мажмуаси 1- соҳасининг айрим тармоқлари яхши ривожланган. Жумладан, кимё саноати агросаноат мажмуаси 1-соҳасининг асосий тармоқларидан бўлиб, унда жами саноат маҳсулотнинг 5,2 фоизи ишлаб чиқарилади. Маъданли ўғитлар ва кимёвий дорилар, переператлар ишлаб чиқариш соҳаси ривожланган соҳа ҳисобланади. Мамлакатда азотли, фосфорли маъданли ўғитлар қишлоқ хўжалигининг талабини тўла қондирадиган миқдорда ишлаб чиқарилади. Бундан ташқари мамлакатда ишлаб чиқарилаётган азотли ва фосфорли маъданли ўғитларнинг бир қисми хорижий давлатларга экспорт қилинади. 2005 йилда республика экспортида кимё саноатининг улуши 5,3 фоизни ташкил этди.

Ўзбекистон Республикаси маъданли ўғитларни ишлаб чиқаришни кўпайтириш борасида катта ресурсларга эгамиз. Мамлакатда мустақилликнинг даслабки йилларида фосфорли маъданли ўғитлар ишлаб чиқаришда катта муаммолар юзага келди. Чунки фосфорли маъданли ўғитнинг асосий компоненти, хом ашёси ҳисобланган фосфор уни асосан кўшни Қозоқистон Республикасидан келтирилар эди. Собиқ иттифоқ даврида ўрнатилган иқтисодий алоқаларнинг бузилиши оқибатида фосфор унини импорт қилиш имкони камайди. Натижада 1994-1998 йилларда фосфорли ўғитлар ишлаб чиқарадиган қатор заводлар тўхтаб қолди. Бундан малакат катта иқтисодий ва ижтимоий зарар кўрди. Республикада маъданли ўғитлар ишлаб чиқарадиган заводларни хом ашё билан узуксиз таъминлаш чоралари кўрилди. Натижада Навоий вилоятида фосфор унини бойитувчи завод 2002 йилда ишга туширилди ва бу борада истиқболли ривожланишга асос яратилди. 2005 йилда республикада 100 фоиз таъсир қилувчи модда ҳисобида 765 минг тонна азотли, 101,5 минг тонна фосфорли маъданли ўғитлар ишлаб чиқарилди.

Албатта маъданли ўғитларни ишлаб чиқаришни ривожлантириш, унинг янада самарали турларини ишлаб чиқариш устида ишлар олиб борилмоқда.

Айниқса, маъданли ўғитлар таркибини бойитиш (соф таъсир қилувчи модда салмоғини кўпайтириш) катта иқтисодий самара беради. Маъданли ўғитлар таркибида азот, фосфор ва калийнинг миқдорини 1 фоизга ошириш минг – минг тонналаб юкни ортиқча ташишдан холос этади. Бу эса жуда катта тежамкорликка олиб келади.

Республикамизда асосан азотли ва фосфорли маъданли ўғитлар ишлаб чиқарилади. Калийли ўғитлар ишлаб чиқариш учун махсус заводларнинг йўқлиги туфайли бу турдаги ўғитларни асосан импорт қиламиз. Импорт қилинаётган калийли ўғитларнинг қимматлилиги уни талаб даражасида етарлича олиб келишга имкон бермаяпти. Албатта бу қишлоқ хўжалиги экинларидан юқори ҳосил олишда салбий таъсир этмоқда. Масалан, 2004 йилда пахта ҳосилдорлиги Хитойда 33 центнер га, Исроилда 38 центнер гани ташкил этди. Шу йили республикада пахтадан гектарига ўртача 22 центнердан ҳосил олинди. Масала шундаки, қишлоқ хўжалиги экинларига солинадиган маъданли ўғитлар турли омилларни ҳисобга олган ҳолда маълум нисбатларда берилиши керак. Азот, фосфор, калийни илмий белгиланган нисбатларда экинларга бермаслик уларнинг ҳосилдорлигини пасайишига сабаб бўлади.

#### **4. Соҳани ривожлантириш борасида Ўзбекистон Республикаси ҳукуматининг олиб бораётган сиёсати.**

Республика агросаноат мажмуасининг биринчи соҳасини ривожлантириш жуда мураккаб бўлиб, бу катта маблағ ва вақтни талаб қилади. Шу сабабли қисқа муддатдаги қишлоқ хўжалиги техникаларига бўлган талабни қондириш мақсадида дунёнинг йирик компаниялари билан Ўзбекистон Республикаси турли шартномалар имзолади. “Кейс-Нью-Холланд” корпорацияси 1996 йилдан ўз фаолиятини бошлади. Ўтган даврда 5000дан ортиқ техника республикага олиб келинди. “Кейс-Нью-Холланд” корпорацияси ва “Ўзқишлоқхўжаликмашҳолдинг” компанияси томонидан бир нечта модел хўжаликлари ташкил этилди. Шулардан бири пахта ва ғаллага ихтисослашган Тошкент вилояти Қуйичирчиқ туманида жойлашган бўлиб, ушбу техникалардан ишлаб чиқаришда фойдаланиш юқори натижалар беришини кўрсатди. Жумладан, модел хўжаликда 2003-2004 йилларда пахта ҳосилдорлиги 60 центнерни ғалла эса 80 центнерни ташкил этди.

Республикада мавжуд ҳолатни чуқур ўрганиб ҳамда агросаноат мажмуаси тармоқларининг талабларидан келиб чиқиб, асосий воситалар лизинги ривожлантирилмоқда. Лизинг йўли билан четдан энг зарур асосий воситалар келтирилмоқда. Масаланинг бу тариқа ҳал этилиши ҳам малакат иқтисодиёти айниқса, қишлоқ хўжалиги учун муҳим аҳамиятга эга.

Хулоса қилиб айтганда, республикада агросаноат мажмуаси 1-соҳасининг ривожланиш даражаси юқори эмас. Шу сабабли, бу соҳани ривожлантириш мамлакат ҳукумати иқтисодий сиёсатининг устувор йўналишларидан бири сифатида белгиланган.

#### **6-Мавзу. АСМда сервис хизмати кўрсатиш тизими**

## **1.Агросаноат интеграциясида ДАЖ МТП. Муқобил МТП.**

### **Техникаларни таъмирлаш тизими.**

Ўзбекистон Республикаси Қишлоқ ва сув хўжалиги вазирлигининг маълумотларига кўра 2008 йил якунига келиб республикада фермер ва деҳқон хўжаликларига техник хизмат кўрсатувчи жами 1777 та муқобил МТПлар фаолият кўрсатган. Улар томонидан қиймати 129602,2 млн. сўмга тенг бўлган 77864 та шартномалар имзоланган бўлиб, ҳақиқатда 76604 та шартномалар бўйича 123680,3 млн. сўмлик хизматлар кўрсатилган.

Кўпчилик фермер ва деҳқон хўжаликларининг агротехника ишларини ўз муддатида амалга ошириш учун ўз хусусий техника воситалари йўқ. Бу ҳолат фермерларга техник хизмат кўрсатадиган корхоналар ишини янада жонлантириш бугунги куннинг энг долзарб муаммоларидан бири эканлигини кўрсатади.

Фермер хўжаликларига техник хизмат кўрсатиш ва механизациялашган ишларни бажаришда машина-трактор парклари (МТП) катта роль ўйнайди. Машина-трактор парклари Давлат акциядорлик жамиятлари (МТП ДАЖлар) ерларни экишга тайёрлаш, қишлоқ хўжалик экинларига ишлов бериш ва ҳосилни йиғиб-териб олишга доир механизациялашган ишларни хўжаликлар билан шартномалар бўйича бажаришга ихтисослаштирилган ҳолда Вазирлар Маҳкамасининг 1995 йил 24 мартдаги 95-сонли “Қишлоқ хўжалигида ишлаб чиқариш-техника хизмати кўрсатиш соҳасида шартномавий муносабатларни ривожлантириш чора-тадбирлари тўғрисида”ги қарорига асосан ташкил этилган. МТП ДАЖларга қишлоқ хўжалиги ишларини бажариш билан бирга, хўжаликларининг техника воситаларига хизмат кўрсатиш ва таъмирлаш, уларга техникларни ижарага бериш ва янги техникалар келтириб сотиш ишларини ҳам бажариш ҳуқуқи берилган.

МТП ДАЖларнинг асосий қишлоқ хўжалиги техникалари чет эл кредити ҳисобига харид этилган қимматбаҳо “Магнум” ва “Кейс” русумли техникалар бўлиб, уларни кичик ҳажмли фермер ва деҳқон хўжаликлари ер майдонларида ишлатиш иқтисодий ва техник жиҳатдан юқори самарали эмас. Қиймати баланд бўлган бу техникаларнинг амортизация ажратмалари баландлиги, чет эл кредити учун белгиланган график бўйича фоиз тўловлари ва асосий қарзни қайтариш шартлари мураккаблиги ва техник хизмат кўрсатиш қийматининг ортиб бораётганлиги натижасида МТП ДАЖлар томонидан кўрсатилаётган техник хизматлар нархлари фермер хўжаликлари учун ниҳоятда қиммат бўлмоқда. Бунинг натижасида қишлоқ хўжалиги маҳсулотлари таннархининг кўтарилиб кетиш ҳолатлари юз бермоқда.

Кейинги йилларда МТПларни ривожлантириш йўналишида бир қатор муҳим қарорлар қабул қилинди ва амалга оширилмоқда. Хусусан, мавқжуд МТП ДАЖларнинг туманлардаги монополь мавқеини чеклаш, техник хизматлар бозорида рақобат муҳитини шакллантириш мақсадида Ўзбекистон Республикаси Вазирлар Маҳкамасининг 1998 йил 10 мартдаги 106-сонли “Машина-трактор паркларининг моддий-техника базасини янада мустаҳкамлаш ва уларнинг хизматларини кенгайтириш чора-тадбирлари тўғрисида”ги қарорига биноан ҳар бир туманларда муқобил машина-тракторлар

шакллантириш ишлари йўлга қўйилди. Фермер хўжаликлари сифатида қайта ташкил этилаётган қишлоқ хўжалиги корхоналари ҳудудида ташкил этилаётган муқобил машина-трактор парклари солиқ солиш шартлари ва қишлоқ хўжалиги товар ишлаб чиқарувчиларига кўрсатилаётган хизматлар (ер ҳайдаш, экиш, ишлов бериш, ҳосилни йиғиштириш ва бошқалар) учун ҳисоб-китоблар бўйича «Ўзагроташсервис» уюшмаси вилоят бирлашмаларининг машина-трактор паркларига тенглаштирилди.

Муқобил МТПлар турли мулкчилик шаклларига асосланган техник хизматлар кўрсатиш корхонаси сифатида қуйидаги йўллар билан ташкил этилиши мумкин:

1. Қишлоқ хўжалиги техникалари ишлаб чиқарувчи корхоналарнинг техник марказлари негизида.
2. Дилерлик шаҳобчалари қошида.
3. Тугатилаётган ширкат хўжаликлари машина-трактор парклари ёки таъмирлаш устахоналари негизида.
4. Хусусий шахслар томонидан.
5. Фермерларнинг техникадан биргаликда фойдаланишига асосланган кооперативлар шаклида.

## **2.Агроташ мажмуаси ишлаб чиқариш инфратузилмасининг менирал ўғит ва ёқилғи-мойлаш материаллари етказиб берувчи унитар корхоналар таркиби.**

Ишлаб чиқариш инфратузилмасининг муҳим звеноси (бўғини) агрокимё хизматидир. Агрокимё хизмати қишлоқ хўжалиги корхоналарини ўғитлар ва ўсимликларни ҳимоя қилиш воситалари билан таъминлаш, кимё воситаларидан фойдаланиш самарадорлигини ошириш юзасидан тадбирларни амалга ошириш ва тавсияномалар бериш каби вазифаларни амалга оширади

## **3.Ўзбекистон Республикаси Агроташ мажмуаси ишлаб чиқариш инфратузилмасининг СФУ, хўжаликларни сув билан таъминлаш тизими, Консалтинг хизматлари кўрсатиш тизими. Тижорат банклари. Суғирта компаниялар. Алоқа тизими. Энергетика тизими. Йўл-транспорт тизимларининг ҳозирги интегралашган ҳолати.**

Инфратузилма бўлинмаларининг ривожланиб боришидан фермер хўжаликлари катта манфаат кўради, негаки бу фермерларни ишлаб чиқаришга хизмат кўрсатиш билан боқлиқ бўлган ишлардан озод этиб, уларнинг куч-қайратини асосий фаолиятига қаратишга имкон яратади.

Шу пайтга қадар инфратузилмани **ишлаб чиқариш** ва **ижтимоий инфратузилмалар** йиғиндисидан иборатдир деб қараб келинган. Бозор иқтисодиётига асосланган иқтисодий тизимнинг кириб келиши билан инфратузилманинг кўлами кенгайиб, **«бозор инфратузилмаси»** ва **«институционал инфратузилма»** сўзлари истеъмолга кириб келмоқда.

Инфратузилманинг ҳар бир тури ҳам фермерлик ривожини учун муҳим аҳамият касб этади, аммо республикамизда фермер хўжаликларини шакллантиришнинг ҳозирги босқичида асосий эътибор шубҳасиз ишлаб чиқариш ва бозор



инфратузилмаларини яратиш ва такомиллаштиришга қаратилган бўлмоқи лозим.

Бозор иқтисодиётига ўтиш шароитида хизмат кўрсатишнинг у ёки бу соҳасида корхоналарнинг монопол мавқеини қўлга киритишни инкор этиб, фақатгина соғлом рақобат курашига таяниб ривожланувчи кўп сонли корхоналарнинг вужудга келишининг рағбатлантиради. Шу билан бирга мавжуд инфратузилма тизимлари янгидан шаклланиб келаётган хўжаликларнинг хизмат турларига бўлган эҳтиёжларини тўлиқ қондириши лозим.

#### **4. Ўзбекистон Республикаси Агросаноат мажмуасида сервис хизмати кўрсатиш тизимини ривожлантириш йўналишлари.**

Ўзбекистон Республикаси Президентининг 2003 йил 27 октябрдаги ПФ-3342-сон Фармони билан тасдиқланган “2004-2006 йилларда Фермер хўжаликларини ривожлантириш Концепцияси” ва бу Концепцияни амалга ошириш мақсадида қабул қилинган Ўзбекистон Республикаси Вазирлар Маҳкамасининг 2003 йил 30 октябрдаги «2004-2006 йилларда фермер хўжаликларини ривожлантириш концепциясини амалга ошириш чора-тадбирлари тўғрисида»ги 476-сонли ва 2004 йил 24 декабрдаги «2005-2007 йилларда фермер хўжаликларини жадал ривожлантириш чора-тадбирлари тўғрисида»ги 607-сонли қарорларига мувофиқ 2004-2007 йилларда фермер хўжаликларига хизмат кўрсатувчи ишлаб чиқариш ва бозор инфратузилмасини ривожлантириш бўйича йирик дастур қабул қилинган эди. Ушбу дастур ҳамда Ўзбекистон Республикаси Вазирлар Маҳкамасининг 2006 йил 17 апрелдаги “Ўзбекистон Республикасида 2006-2010 йилларда хизмат кўрсатиш ва сервис соҳасини ривожлантиришни жадаллаштириш тўғрисида”ги 325-сонли қарорида фермер хўжаликларига хизмат кўрсатиш бўйича инфратузилма объектлари тармоғи кенгайтириш, қишлоқда маҳсулот тайёрлаш, уни қайта ишлаш ва сотиш, шунингдек фермер хўжаликларига сервис хизмати кўрсатиш бўйича инфратузилмаларни кенг кўламда ривожлантириш, қишлоқ хўжалик фани, техникаси ва агротехнологияларнинг энг янги ютуқлари бўйича фермерлар кенг фойдалана оладиган замонавий ахборот тизимини барпо этиш вазифалари белгилаб берилган.

**Амалга оширилаётган тадбирлар натижасида фермерларга хизмат кўрсатувчи ишлаб чиқариш ва бозор инфратузилмалари сони муттасил ошиб бормоқда. Ўзбекистон Фермер хўжаликлари уюшмасининг маълумотларига қараганда ҳозирги кунда давлат дастурлари асосида шакллантирилган муқобил МТПлар сони 1777 тага, минерал ўғитлар ва ўсимликларни кимёвий химоялаш воситалари сотиш шаҳобчалари 928 тага, сувдан фойдаланувчилар уюшмалари 1373 тага, чорва моллари сотиш ва зооветеринария хизмати кўрсатиш шаҳобчалари 2278 тага, транспорт хизмати кўрсатиш шаҳобчалари 82 тага, агрофирмалар 193 тага етди**

## **7-мавзу. Қишлоқ хўжалиги қайта ишлаш саноатини хом ашё билан таъминловчи тармоқ сифатида**

### **1.Қишлоқ хўжалиги – Агросаноат мажмуасининг асосий бўғини ва унинг ўзига хос хусусиятлари.**

Агросаноат мажмуасининг асосини, ядросини қишлоқ хўжалиги ташкил этади. Агросаноат мажмуасига кирувчи барча тармоқлар айнан қишлоқ хўжалиги билан бевосита ёки билвосита боғланган. Уларнинг айримлари қишлоқ хўжалиги учун ишлаб чиқариш воситалари ва минерал ўғитлар, кимёвий воситалар, экинлар учун дори дармонлар ишлаб чиқаради, базилари ушбу маҳсулотлар билан қишлоқ хўжалиги субъектларини таъминлайди, бошқалари қишлоқ хўжалигида етиштирилган маҳсулотларни тайёрлайди, уларни қайта ишлайди ва тайёр маҳсулотларни истеъмолчиларга етказиб беради. Иқтисодиётнинг бошқа кўплаб соҳалари эса агросаноат мажмуаси тармоқларнинг бир меъёрида ишлаши учун хизматлар кўрсатадилар.

Бозор муносабатларининг негизини турли мулк шаклларига асосланадиган хўжалик юритиш шаклларининг мавжуд бўлиши ва улар орасида бўладиган соғлом рақобат ташкил этади. Республикамиз қишлоқ хўжалигида вужудга келаётган янги хўжалик юритиш шакллари орасида деҳқон ва фермер хўжаликлари муҳим аҳамият касб этади. Деҳқон ва фермер хўжаликлари хўжалик юритишнинг шахсий манфаатдорлик, ташаббускорлик ва мулкый жавобгарлик тамойилларига таяниб, қишлоқ хўжалигида мулк шаклларининг тенг ҳуқуқлилиги ва соғлом рақобат асосида ривожланиб боришига асосланади.

Ўзбекистон Республикаси Президенти И. Каримов ўзининг “Жаҳон молиявий-иқтисодий инқирози, Ўзбекистон шароитида уни бартараф этишнинг йўллари ва чоралари” номли асарида фермер хўжаликларининг мамлакатимиз иқтисодиётидаги ўрнига алоҳида эътибор билан қараб: “2008 йилда қишлоқ хўжалиги ишлаб чиқаришининг самарадорлигини янада ошириш принципиал муҳим аҳамиятга эга эканини инобатга олиб, фермер хўжаликларига ажратилаётган ер майдонларини оптималлаштириш борасида зарур ишлар амалга оширилди.

Дастлаб зарар кўриб ишлайдиган, рентабеллиги паст ва истиқболсиз ширкат хўжаликларини тугатиш негизида ташкил этилган хусусий фермер хўжаликлари бугунги кунда ҳақли равишда қишлоқда етакчи бўғинга — қишлоқ хўжалик маҳсулотларини ишлаб чиқарувчи асосий кучга айланди.

Фаолият юритаётган аксарият фермер хўжаликларининг иш тажрибаси шундан далолат берадики, фермер хўжаликларини шакллантиришнинг дастлабки босқичида уларга ажратиб берилган ер майдонларининг камлиги маҳсулот ишлаб чиқариш рентабеллигининг ўсишига кўп жиҳатдан тўсқинлик қилмоқда.

Имконияти, куч-қуввати кам бўлган фермер хўжаликлари ўзини зарур техника, айланма маблағ билан таъминлаш, кредит қобилятига эга бўлиш, энг асосийси, ўз харажатларини қоплаш ва фойда кўриб ишлаш, даромадни оширишнинг ишончли асосига айланолмаслигини бугун ҳаётнинг ўзи кўрсатмоқда.

Шундан келиб чиққан ҳолда, ер майдонларини тўлиқ инвентаризациядан ўтказиш ва фермер хўжаликлари фаолиятини танқидий баҳолаш асосида уларнинг ер майдонларини оптималлаштириш бўйича кенг кўламли, шу билан бирга, пухта ўйланган ишлар амалга оширилди. Бунда фермер хўжаликларининг қайси соҳага ихтисослашгани ва мамлакатимизнинг турли ҳудудларидаги аҳоли зичлиги алоҳида эътиборга олинди.

Ана шу ишлар натижасида фермер хўжаликлари учун ажратилган ер майдонлари бугунги кунда пахтачилик ва ғаллачиликда ўртача 37 гектардан 93,7 гектаргача кўпайди ёки 2,5 баробардан зиёд ошди. Бу кўрсаткич сабзавотчиликда — 10 гектардан 24,7 гектаргача ёки 2,5 баробар, чорвачиликда эса 154 гектардан 164,5 гектаргача кўпайди. 2008 йилда мамлакатимизда кичик бизнес ва хусусий тадбиркорлик соҳаси барқарор ривожланди”<sup>6</sup>.

## **2. Қишлоқ хўжалигида ишлаб чиқаришни ташкил этишнинг асосий шакллари.**

Қишлоқ хўжалигида ҳам амалда кўп укладли иқтисод таркиб топди. Бозор иқтисодиёти қонуниятлари талабига кўра олиб борилган иқтисодий сиёсат натижасида, турли мулкчиликга асосланган хўжалик юритувчи субъектлар вужудга келди. Натижада қишлоқ хўжалиги корхоналарининг асосий қисми нодавлат мулкга асосланган бўлиб, бу давлат мулкига асосланган корхоналарнинг камайишига сабаб бўлди. 1991 йилда қишлоқ хўжалиги корхоналарининг деярли асосий қисми (колхоз кооператив мулкга асосланган бўлганлиги билан амалда давлат мулкига асосланган совхозлардан деярли фарқи йўқ бўлиб қолган эди) давлат мулкига асосланган хўжаликлар эди.

Бугунги кунга келиб қишлоқ хўжалигида 143 та ширкатлар, 71 мингдан кўпроқ фермер хўжаликлари, 564 та хусусий чорвачилик фермалари ва 4781,7 мингта деҳқон хўжаликлари фаолият кўрсатиб турибди. 2000 йилда қишлоқ хўжалигида етиштирилган маҳсулотнинг 98,4% фоизи нодавлат мулк шаклига асосланган хўжаликлар ҳиссасига тўғри келди. 2004 йил маълумотларига кўра қишлоқ хўжалиги ялпи маҳсулотининг 59,7 фоизи аҳолининг деҳқон, 20,4 фоизи фермер ва 19,9 фоизи йирик ширкат ҳамда давлат хўжаликларида яратилди. Хусусий мулкчиликка асосланган фермер хўжаликлари мустақамланиб, кучайиб бормоқда. Агарда 1995 йилда бир фермер хўжалигига 10,4 гектар ер тўғри келган бўлса, 2004 йилда бу кўрсаткич 28,2 гектарни ташкил этди ёки 2,7 мартаба катталашган. Фермер ва деҳқон хўжаликларининг кўпайиб бориши ва ривожланиши бозор иқтисодиётининг учта устунидан бири ҳисобланган хусусий мулкчилик ҳам қишлоқ хўжалигида қарор топаётганидан ва ривожланаётганидан далолат беради. Ўзбекистон Республикаси учун ҳам фермер хўжалиги тарихан қисқа муддат ичида қишлоқ хўжалигида ишлаб чиқаришни ташкил этишнинг самарали шакли эканлигини амалда исбот қилди. Фермер хўжаликлари ўз моҳиятига кўра ресурсларни тежашни таъминлайди. Бу

---

<sup>6</sup> Каримов И.А., “Мамлакатимизни модернизация қилиш ва янгилашни изчил давом эттириш – давр талаби”, 2008 йилда мамлакатимизни ижтимоий-иқтисодий ривожлантириш якунлари ва 2009 йилга мўлжалланган иқтисодий дастурнинг энг муҳим устувор йўналишларига бағишланган Вазирлар Маҳкамаси мажлисидаги маърузаси, “Халқ сўзи”, 2009 йил 14 феврал

хўжаликларида моддий манфаатдорлик юқори. Натижада меҳнатнинг самарадорлиги юқори бўлиб, барча фаолият асосан фойда олишга қаратилган. Шу билан биргаликда фермерликни ривожлантиришда ҳали жуда кўплаб муаммолар мавжуд. Жумладан, фермер хўжаликлари иқтисодий самарали мўътадил ҳажми (катта, кичиклиги) аниқланмаганлиги, иқтисодиётининг заифлиги, уларга хизмат кўрсатиш тизимининг етарли даражада ривожланмаганлиги, мини техникаларнинг етишмаслиги, етиштирган маҳсулотларини сотиш каналларининг такомиллашмаганлиги бунга мисол бўлиши мумкин. Булар ечса бўладиган муаммолар бўлганлиги сабабли ҳамда фермерлик ишлаб чиқаришни ташкил этишнинг самарали шакли эканлигини ҳисобга олиб, фермерлик қишлоқ хўжалигини ривожлантиришнинг асосий йўналиши деб ҳақли ҳисобланмоқда. Ҳозирда юртимизда фермер хўжаликларини 2004-2006 йилларга мўлжалланган ривожлантириш концепцияси қабул қилинган ва у муваффақиятли амалга оширилмоқда. Зарар кўриб ишлаётган, истиқболи бўлмаган ширкатлар тугатилиб уларнинг ҳудудида конкурс асосида фермер хўжаликлари ташкил этилмоқда. Ушбу ислохотлар натижасида Республика қишлоқ хўжалиги ялпи маҳсулотида фермер хўжаликларининг улуши ортиб бормоқда. Бир сўз билан айтганда, қишлоқ хўжалигида бугунги кун талабидан келиб чиқиб ишлаб чиқаришни ташкил этишнинг янги шакллари вужудга келмоқда ва улар такомиллашиб бормоқда

**3. Худудлар бўйича қишлоқ хўжалик маҳсулотлари ишлаб чиқаришнинг ҳажми қайта ишлаш тармоқлари корхоналарининг жойлашишига ва ривожланишига асос бўлиши.**

Мамлакат иқтисодиётида қишлоқ хўжалигининг муқим ақамиятга эгаллигига эътибор қаратиб, Ўзбекистон Республикаси Президенти И.Каримов “Республика саноатининг кўпгина тармоқларини, жумладан, пахта тозалаш, тўқимачилик, енгил саноатни, озиқ-овқат, кимё саноатини, қишлоқ хўжалиги машинасозлигини ва бошқаларни (булар бутун саноат потенциалининг ярмига яқинини ташкил этади) ривожлантириш истиқболлари, уларнинг мураккаб ўтиш давридаги иқтисодий молиявий ақволи бевосита қишлоқ хўжалигига боқлиқдир. .... Шу сабабли аграр секторни тубдан ислоҳ қилиш ва жадал ривожлантириш муаммолари ислохотларнинг дастлабки босқичида ҳамда Ўзбекистоннинг бозорга ўтиш стратегиясида ҳал қилувчи аҳамият касб этади”<sup>\*</sup> деб таъкидлаган эди.

**4. Қишлоқ хўжалигида ишлаб чиқариш жараёнларининг саноатлашиши уни қайта ишлаш тармоқлари билан интеграциялашувининг асоси.**

**5. Қишлоқ хўжалиги мамлакатни озиқ овқат фондини шакллантиришидаги аҳамияти.**

---

<sup>\*</sup> И. Каримов, «Ўзбекистон иқтисодий ислохотларни чуқурлаштириш йўлида», –Т.: «Ўзбекистон», 1995, 59-б.

## Фойдаланилган адабиётлар рўйхати:

### 1. Ўзбекистон Республикасининг қонунлари:

1. Ўзбекистон Республикаси Конституцияси. –Т.: “Ўзбекистон”, 2003.
2. Ўзбекистон Республикасининг «Маъмурий жавобгарлик тўғрисидаги Кодекси», Т.: «Адолат», 1995.
3. Ўзбекистон Республикасининг «Меҳнат Кодекси», Т.: «Адолат», 1996
4. Ўзбекистон Республикасининг «Фуқаролик Кодекси», Т.:“Шарқ”, 2002.
5. Ўзбекистон Республикасининг 2004 йил 26 августдаги «Фермер хўжалиги тўғрисида»ги Қонуни, //«Халқ сўзи» газетаси, 2004 йил 15 октябр
6. Ўзбекистон Республикасининг 1998 йил 30 апрелдаги «Дехқон хўжалиги тўғрисида»ги Қонуни, Т.: «Ўзбекистон», 2002 й.
7. Ўзбекистон Республикасининг 1998 йил 30 апрелдаги «Қишлоқ хўжалиги кооперативи (шаркат хўжалиги) тўғрисида»ги Қонуни, «Ўзбекистон Республикасининг Ер Кодекси ва қишлоқ хўжалигига оид қонун ҳужжатлари», Т.: «Адолат», 1999 й.

### 2. Ўзбекистон Республикаси Президентининг Фармонлари:

8. Ўзбекистон Республикаси Президентининг “Мева – сабзавотчилик ва узумчилик соҳасида иқтисодий ислохотларни чуқурлаштириш чора – тадбирлар тўғрисида” ги Фармони, 2006 йил 9 январь, // Халқ сўзи газетаси, 2006 йил 10 январь.
9. Ўзбекистон Республикаси Президентининг 2005 йил 14 июндаги ПФ 3618–сонли “Бозор ислохотларини чуқурлаштириш ва иқтисодиётини эркинлаштириш соҳасидаги устувор йўналишлар амалга оширилишини жадаллаштириш чора тадбирлари тўғрисида”ги Фармони.
10. Ўзбекистон Республикасининг Президентининг «Тадбиркорлик субъектлари томонидан тақдим этилаётган ҳисобот тизимини такомиллаштириш ва уни ҳаққоний талаб этганлиги учун жавобгарлигини кучайтириш тўғрисида»ги Қарори, //«Халқ сўзи», 2005 йил 15 июн.
11. Ўзбекистон Республикаси Президентининг «Тадбиркорлик субъектларини ҳуқуқий ҳимоя қилиш тизимини янада такомиллаштириш чора-тадбирлари тўғрисида» Фармони, //«Халқ сўзи», 2005 йил 16 июн..
12. Ўзбекистон Республикаси Президентининг 2005 йил 5 октябрдаги ПФ–3665-сонли “Тадбиркорлик субъектларини текширишни янада қисқартириш ва унинг тизимини такомиллаштириш чора тадбирлари тўғрисида”ги Фармони.
13. Ўзбекистон Республикаси Президентининг «Микро фирмалар ва кичик корхоналарни ривожлантиришни рағбатлантириш борасида қўшимча чора-тадбирлар тўғрисида»ги Фармони, // «Халқ сўзи», 2005 йил 20 июн.
14. Ўзбекистон Республикаси Президентининг 2003 йил 24 мартдаги ПФ-3226-сонли «Қишлоқ хўжалигида ислохотларни чуқурлаштиришнинг энг муҳим йўналишлари тўғрисида»ги Фармони, «Халқ сўзи», 2003 йил 25 март.
15. Ўзбекистон Республикаси Президентининг 2003 йил 27 октябрдаги «2004-2006 йилларда фермер хўжаликларини ривожлантириш Концепцияси тўғрисида»ги Фармони, //«Халқ сўзи», 2003 йил 28 октябр.

### **3. Ўзбекистон Республикаси Вазирлар Маҳкамасининг Қарорлари:**

16. Ўзбекистон Республикаси Вазирлар Маҳкамасининг 2004 йил 12 августдаги 387-сонли «Маҳсулотлар, хом-ашё ва материалларнинг юқори ликвидли турларини сотишнинг бозор механизмларини жорий этишни давом эттириш тўғрисида»ги Қарори.

17. Ўзбекистон Республикаси Вазирлар Маҳкамасининг 2004 йил 24 декабрдаги 607-сонли «2005-2007 йилларда фермер хўжалиklarини жадал ривожлантириш чора-тадбирлари тўғрисида»ги Қарори.

18. Ўзбекистон Республикаси Вазирлар Маҳкамасининг 2003 йил 20 августдаги 357 - сонли “Тадбиркорлик фаолиятини ташкил этиш учун рўйхатдан ўтказиш тартиботлари тизимини тубдан такомиллаштириш тўғрисида”ги Қарори ва шу қарор билан тасдиқланган “Тадбиркорлик субъектларини давлат рўйхатидан ўтказиш, ҳисобга қўйиш ва рухсат берувчи ҳужжатларни расмийлаштириш тартиби тўғрисида НИЗОМ”.

19. Ўзбекистон Республикаси Вазирлар Маҳкамасининг 2003 йил 5 ноябрдаги 486-сонли «Қишлоқ хўжалигида ижара муносабатларини янада ривожлантириш чора-тадбирлари тўғрисида»ги Қарори.

20. Ўзбекистон Республикаси Вазирлар Маҳкамасининг 2003 йил 30 октябрдаги 476-сонли «2004-2006 йилларда фермер хўжалиklarини ривожлантириш концепциясини амалга ошириш чора-тадбирлари тўғрисида»ги Қарори.

21. Ўзбекистон Республикаси Вазирлар Маҳкамасининг 2003 йил 4 сентябрдаги 383-сонли «Қишлоқ хўжалиги ишлаб чиқаришида шартномавий муносабатларни такомиллаштириш ва мажбуриятлар бажарилиши учун томонларнинг жавобгарлигини ошириш чора-тадбирлари тўғрисида»ги Қарори.

### **4. Ўзбекистон Республикаси Президентининг асарлари:**

22. Президент Ислон Каримовнинг 2008 йилда мамлакатимизни ижтимоий-иқтисодий ривожлантириш якунлари ва 2009 йилга мўлжалланган иқтисодий дастурнинг энг муҳим устувор йўналишларига бағишланган Вазирлар Маҳкамаси мажлисидаги маърузаси, “Халқ сўзи”, 14 феврал 2009 й.

23. И.А.Каримов, “Жаҳон молиявий-иқтисодий инқирози, Ўзбекистон шароитида уни бартараф этишнинг йўллари ва чоралари”, -Т.: Ўзбекистон, 2009.-56 б.

### **5. Ўзбекистон Республикаси вазирликлари меъёрий ҳужжатлари:**

24. Ўзбекистон Республикаси Адлия вазирлигида 2005 йил 19 ноябрда 1523-сон билан рўйхатдан ўтказилган «Фермер хўжалигини юритиш учун ер участкаларини беришда танлов ғолибини аниқлаш тартиби тўғрисидаги Низом».

25. Ўзбекистон Республикаси Марказий банки бошқарувининг 2004 йил 16 апрелдаги 1337-сонли «Тижорат банклари томонидан фермер хўжалиklarига бўлғуси ҳосилни гаровга олган ҳолда кредитлаш тартиби тўғрисидаги низомни тасдиқлаш тўғрисида»ги Қарори.

26. Ўзбекистон Республикаси Марказий банки бошқарувининг 2004 йил 30 апрелдаги 1345-сонли «Тижорат банклари томонидан фермер хўжалиklarининг

ер участкасини ижарага олиш ҳуқуқини гаровга олган ҳолда кредитлаш тартиби тўғрисидаги низомни тасдиқлаш тўғрисида»ги Қарори.

27. Ўзбекистон Республикаси Молия вазирлиги ва Марказий банк Бошқарувининг 2007 йил 13 мартдаги 30, 288-В-сон қарори билан тасдиқланган «Қишлоқ хўжалиги корхоналарининг давлат эҳтиёжлари учун харид қилинадиган пахта ва ғалла етиштириш харажатларини тижорат банклари томонидан кредитлаш тартиби тўғрисида Низом».

28. Ўзбекистон Республикаси Вазирлар Маҳкамасининг 2003 йил 5 ноябрдаги 486-сонли қарори билан тасдиқланган «Қишлоқ хўжалиги кооперативи (ширкат хўжалиги) томонидан ер участкасини узоқ муддатли ижарага олишнинг намунавий шартномаси».

29. Ўзбекистон Республикаси Вазирлар Маҳкамасининг 2003 йил 5 ноябрдаги 486-сонли қарори билан тасдиқланган «Қишлоқ хўжалиги кооперативи (ширкат хўжалиги)нинг Намунавий Устави».

30. Ўзбекистон Республикаси Вазирлар Маҳкамасининг 2003 йил 30 октябрдаги 476-сонли қарори билан тасдиқланган «Фермер хўжалиги томонидан ер участкасини узоқ муддатли ижарага олишнинг намунавий шартномаси».

31. Ўзбекистон Республикаси Вазирлар Маҳкамасининг 2003 йил 30 октябрдаги 476-сонли қарори билан тасдиқланган «Фермер хўжалигининг Намунавий Устави».

32. Ўзбекистон Республикаси Вазирлар Маҳкамасининг 2003 йил 30 октябрдаги 476-сонли қарори билан тасдиқланган «Фермер хўжалиги ходимларини ёллаш тўғрисида намунавий шартнома».

33. Ўзбекистон Республикаси Вазирлар Маҳкамасининг 2003 йил 30 октябрдаги 476-сонли қарори билан тасдиқланган «Намунавий контрактация шартномаси».

34. Ўзбекистон Республикаси Вазирлар Маҳкамасининг 2003 йил 30 октябрдаги 476-сонли қарори билан тасдиқланган «Моддий-техника ресурслари етказиб беришга намунавий шартнома».

35. Ўзбекистон Республикаси Вазирлар Маҳкамасининг 2003 йил 30 октябрдаги 476-сонли қарори билан тасдиқланган «Хизмат кўрсатишга (ишларни бажаришга) намунавий шартнома».

36. Ўзбекистон Республикаси «Ўзагросуғурта» ДАСКнинг 2003 йил 28 февралдаги 03/97-сонли «Қишлоқ хўжалиги ҳайвонларини табиий офатлар, касалликлар ва бошқа воқеалар натижасида нобуд бўлишидан ёки мажбурий сўйилишидан ихтиёрий суғурта қилиш Қоидалари»

37. Ўзбекистон Республикаси «Ўзагросуғурта» ДАСКнинг 2003 йил 31 январдаги 03/89-сонли «Қишлоқ хўжалиги маҳсулотлари етиштирувчи хўжаликларнинг экинлардан кам ҳосил олиш натижасида кўрилган молиявий зарарни ихтиёрий суғурта қилиш Қоидалари».

38. «Тижорат банклари томонидан юридик шахс мақомини олмасдан фаолият кўрсатаётган яқка тартибдаги тадбиркорлар ва деҳқон хўжаликларини миллий ва чет эл валютасида микрокредитлаш тўғрисидаги 2000 йил 29 февралдаги 902-сонли Тартиб», «Ўзбекистон Республикаси банклари

томонидан кичик ва ўрта бизнесни қўллаб-қувватлаш бўйича қонунчилик ҳужжатлари тўплами», Т.: Ўзбекистон, 2002.

39. «Тижорат банклари томонидан юридик шахс макomini олиб фаолият кўрсатаётган фермер хўжаликлари ва кичик бизнеснинг бошка субъектларини миллий ва чет эл валютасида микрокредитлаш тўғрисидаги 903-сонли Тартиб», «Ўзбекистон Республикаси банклари томонидан кичик ва ўрта бизнесни қўллаб-қувватлаш бўйича қонунчилик ҳужжатлари тўплами», Т.: Ўзбекистон, 2002.

40. «Тижорат банклари томонидан фермер хўжаликларини кичик ва ўрта бизнес субъектларини миллий валютада кредитлаш тўғрисидаги 907-сонли Тартиб», «Ўзбекистон Республикаси банклари томонидан кичик ва ўрта бизнесни қўллаб-қувватлаш бўйича қонунчилик ҳужжатлари тўплами», Т.: Ўзбекистон, 2002.

41. Акциядорлик-тижорат Тадбиркорбанкнинг кредит линиялари ҳисобидан тижорат банклари томонидан кичик бизнес субъектларига дастлабки (бошланғич) сармояни шакллантиришга кредит бериш ҳамда лизинг компаниялари томонидан лизингни амалга ошириш тартиби тўғрисида Низом.

42. «Тижорат банклари томонида якка тартибдаги тадбиркорлар, кичик ва ўрта бизнес субъектларини бюджетдан ташқари жамғармаларнинг кредит линиялари ҳисобидан кредитлаш тўғрисида янги таҳрирдаги 1074-сонли Тартиб», «Ўзбекистон Республикаси банклари томонидан кичик ва ўрта бизнесни қўллаб-қувватлаш бўйича қонунчилик ҳужжатлари тўплами», Т.: Ўзбекистон, 2002.

43. «Ўзбекистон Республикаси банклари томонидан молиявий лизингни ўтказиш тўғрисидаги 1999 йил 20 июлдаги 776-сонли Низом», «Ўзбекистон Республикаси банклари томонидан кичик ва ўрта бизнесни қўллаб-қувватлаш бўйича қонунчилик ҳужжатлари тўплами», Т.: Ўзбекистон, 2002

44. Давлат эҳтиёжлари учун харид этиладиган қишлоқ хўжалиги маҳсулотлари билан ҳисоб-китобни амалга оширувчи жамғарма тўғрисидаги Низом», № 612-1, 25 феврал 2000.

45. Ўзбекистон Республикаси Вазирлар Маҳкамасининг 2000 йил 2 ноябрдаги 424-сонли қарори билан тасдиқланган ««Ўзқишлоқхўжаликмашхолдинг» компанияси корхоналари томонидан ишлаб чиқарилган қишлоқ хўжалиги техникасини лизингга олиш тартиби».

46. Ўзбекистон Республикаси Вазирлар Маҳкамасининг 1999 йил 5 февралдаги 54-сонли қарори билан тасдиқланган «Маҳсулот ишлаб чиқариш ва сотиш харажатлари таркиби ҳамда молиявий натижаларни шакллантириш тартиби тўғрисидаги Низом (қўшимчалар ва ўзгартиришлар билан бирга).

## **6. Дарсликлар:**

47. Г.А. Петранева «Цена и ценаобразование», Москва «Издательство МСХА», 2005.

48. А.Абдуғаниев, А.А.Абдуғаниев, «Қишлоқ хўжалиги иқтисодиёти», Т.: «Ўзбекистон Ёзувчилар уюшмаси Адабиёт Жамғармаси», 2004



49. Ф. Жўраев, «Қишлоқ хўжалик корхоналарида ишлаб чиқаришни ташкил этиш», Т.: «Истиклол», 2004.

50. Г.А. Петранова, «Экономика и управление в сельском хозяйстве», М.: Академия, 2003.

51. Королев Ю.Б. и др., «Менеджмент в АПК», М.: Колос, 2003.

52. Бизнес- планирование: Учебник /под ред. Попова В.М., Ляпунова, С.И Млодик С.Г -2-е изд., перераб. и доп. - М.: Финансы и статистика, 2006.

53. Сельскохозяйственная кредитная кооперация. /Под ред. проф. Коваленко С.Б. и д.э.н. З.Н. Козенко. – М.: ФиС, 2005.

#### **7. Ўқув қўлланмалар:**

54. З.А.Артукметов, М.Шодманов, “Фермер хўжалигида сувдан самарали фойдаланиш, суғоришнинг илғор усуллари ҳамда ернинг мелиоратив ҳолатини яхшилаш”, ўқув қўлланма, Т.: ТДАУ, 2004, 5б.

55. Ю.Н. Шумакова, «Практикум по организации, нормированию и оплате труда на предприятиях АПК», М.: «Колос», 2005.

56. М. Қосимов, Х. Абдусаматов, А. исломов, Н. Худойбергганов, «Ўзбекистонда фермер хўжалигини юритиш асослари», Т.: “Voris-nashriyot”, 2007.

57. О. Олимжонов ва бошқалар “Фермер фаолиятининг ҳуқуқий ва молиявий асослари”, Тошкент, 2005.

58. Б.Т.Салимов ва бошқ., «Дехқон ва фермер хўжаликлари иқтисоди», Т.: «Ўзбекистон Ёзувчилар уюшмаси Адабиёт Жамғармаси», 2004.

59. Б.Ходиев ва бошқ., «Кичик тадбиркорлик менежменти», Т.:Консаудитинформнашр, 2004.

60. Ткач А.В. Сельскохозяйственная кооперация: Учебное пособие. - 3-е изд., испр. И доп. - М.: «Дашков и К°», 2005.

61. В.Савицкая, «Анализ производственно-финансовой деятельности сельскохозяйственных предприятий», – М.: ИНФРА-М, 2005.

62. Уткин Э. А., Фролов Д. А. «Управление рисками предприятия». - М.: ТЕИС, 2003.

63. М.Г. Миронов, “Управление качеством”, М.: проспект, 2006

64. Н.И. Новицкий и др., “Управление качеством продукции”, Минск: Новое знание, 2001

65. Буров В.П., Ломакин А.Л., Морошкин В.А. Бизнес- план фирмы. Теория и практика: учебное пособие. – М.: ИНФРА-М, 2006.

66. Волков А.С., Марченко А. А., Бизнес-планирование: учебное пособие. – М.: РИОР, 2005.

67. Ковалев В.В. Учёт, анализ и финансовый менеджмент. – М.: Финансы и статистика, 2006.

68. Ковалев В.В., Ковалёв Вит. В. Финансовая отчётность: анализ финансовый отчётности. – 2-е изд. – М.: Проспект, 2006.

69. Лахметкина Н.И. Инвестиционная стратегия предприятия: Учебное пособие. / Н.И. Лахметкина. – М.: КНОРУС, 2006.

8. Статистик маълумотлар тўплами.

**70. Ўзбекистон Республикасининг 2005 йилдаги ижтимоий иқтисодий ривожлантириш бўйича яқунлари. – Т.: Ўзбекистон Республикаси Давлат Статистика қўмитаси, 2006.**

**71. Сельское хозяйство Республики Узбекистан (за 2002-2008 годы), Госкомстат Республики Узбекистан, (за соответствующие годы).**

9. Интернет сайтлари:

72. Московская сельскохозяйственная академия, [www.ecfak.timacad.ru](http://www.ecfak.timacad.ru)

73. Петранева Г.А., Экономика и управление в сельском хозяйстве. Учебник. 2004, <http://textbook.ru/catalogue/book/33320.html>

74. Н.Я.Коваленко, Экономика сельского хозяйства, М.: «ЮРКНИГА», 2004, <http://web.book.ru/cgi-bin/book.pl?page4&book88899>

75. Н.А. Попов «Основы рыночной агроэкономики и сельского предпринимательства», М.:Тандем, 2002, <http://family.taukita.ru/item2219310.html>

76. Н.А.Попов. Экономика отраслей АПК, курс лекций, 2002, <http://shopper.h1.ru/books.shtml?topic935&page1>

## **6. ТАВСИЯ ЭТИЛГАН АДАБИЁТЛАР РЎЙХАТИ**

### **I. Ўзбекистон Республикаси қонунлари.**

1. Ўзбекистон Республикаси Конституцияси. - Т.: Ўзбекистон, 2003. – 121 б.
2. Ўзбекистон Республикасининг 2003 йил 11 декабрдаги “Хусусий корхона тўғрисида”ги Қонуни. -Ўзбекистон Республикаси қонун ҳужжатлари тўплами. № 3 - Т.: Адолат, 2004. – 7-9 б.

### **II. Ўзбекистон Республикаси Президенти фармонлари ва қарорлари**

1. “Монополияга қарши ишларни тартибга солиш ва рақобатни ривожлантириш тизимини янада такомиллаштириш чора-тадбирлари тўғрисида” : Ўзбекистон Республикаси Президентининг 2010 йил 26 февралдаги ПФ-4191-сон Фармони // Ўзбекистон Республикаси қонун ҳужжатлари тўплами – 9 сон – 2010- 9 март.
2. “Баркамол авлод йили” давлат дастурини ишлаб чиқиш ва амалга ошириш бўйича ташкилий чора-тадбирлари тўғрисида: ЎзР Президентининг Фармойиши. 2009 йил 9 декабрь //Халқ сўзи. -2009. - № 238. – мо декабрь. – 1 б.
3. “Қишлоқ тараққиёти ва фаровонлиги йили” Давлат дастури. Ўзбекистон Республикаси Президентининг Қарори. 26.01.2009 й. N ПҚ-1046
4. Ўзбекистон Республикаси Президентининг ”Бозор ислохотларини чуқурлаштириш ва иқтисодиётни янада эркинлаштириш соҳасидаги устувор йўналишлар амалга оширилишини жадаллаштириш чора-тадбирлари тўғрисидаги” Фармони// Халқ сўзи, 2005 , 15 июн.

5. Ўзбекистон Республикаси Президентининг “Тадбиркорлик субъектлари томонидан тақдим этиладиган хисобот тизимини такомиллаштириш ва уни ноқонуний талаб этганлик учун жавобгарликни кучайтириш тўғрисида” Фармони// Халқ сўзи, 2005,15 июн.

### **III. Ўзбекистон Республикаси Вазирлар Маҳкамаси қарорлари ва Ўзбекистон Республикаси вазирликларининг ҳуқуқий- меъёрий ҳужжатлари**

1. О мерах по дальнейшему развитию и модернизации предприятий текстильной промышленности и расширению производства отечественных непродовольственных потребительских товаров на 2009-2011 годы: Постановление Кабинета Министров Республики Узбекистан от 20 августа 2009 года № 236 //Собрание законодательства Республики Узбекистан – 2009. - № 34. – 372.
2. Ўзбекистон Республикаси Вазирлар Маҳкамасининг “Маҳсулот (ишлар, хизматлар) ни ишлаб чиқариш ва сотиш харажатларининг таркиби ҳамда молиявий натижаларни шакллантириш тартиби” тўғрисида Қарори//Ўзбекистон Республикаси ҳуқуматининг қарорлари тўплами, 1999 54 – сон, 1999 декабр. – Т.:Ўзбекистон. Адлия вазирлиги., 2000.- 15-20 б. Маҳсулот (ишлар, хизматлар)ни ишлаб чиқариш ва сотиш харажатларининг таркиби ҳамда молиявий натижаларни шакллантириш тартиби тўғрисида НИЗОМ. 1999 йил 5 февраль. – Т.:Ўзбекистон, 1999.- 92 б.

### **IV. Ўзбекистон Республикаси Президенти асарлари**

1. Асосий вазифамиз – Ватанамиз тараққиёти ва халқимиз фаровонлиги янада юксалтиришдир/И.А.Каримов. – Тошкент: «Ўзбекистон», 2010. – 34-50 б.
2. И.А.Каримов Жаҳон молиявий-иқтисодий инқирози, Ўзбекистон шароитида уни бартараф этишнинг йўллари ва чоралари/-Т.: Ўзбекистон, 2009.-56 б.
3. И.А.Каримов. “2008 йилда республикани ижтимоий – иқтисодий ривожлантириш яқунлари ва 2009 йилда иқтисодиётни барқарор ривожлантиришнинг энг муҳим устувор вазифаларига бағишланган Вазирлар Маҳкамаси мажлисидаги маъруза” “Халқ сўзи”, 2009 й.14 феврал, № 33-34 (4696-4697)
4. Каримов И.А. “Бизнинг бош мақсадимиз –жамиyatни демократлаштириш ва янгилаш, мамлакатни модернизация ва ислоҳ этишдир”. –Т.: Ўзбекистон, 2005. – 136 б.
5. Каримов И.А. Мамлакатимиз тараққиётининг қонуний асосларини мустаҳкамлаш фаолиятимиз мезони бўлиши даркор. Халқ сўзи, 2006 йил 25 феврал.
6. Каримов И.А. Эришилган ютуқларни мустаҳкамлаб, янги марралар сари изчил ҳаракат қилишимиз лозим. Халқ сўзи, 2006 йил 11 феврал.

## **V. Дарсликлар**

1. Hakimov Rashid. Agrosanoat majmuasi iqtisodiyoti. Darslik. – T.: Iqtisodiyot, 2007.- 364 bet.
2. Абдуғаниев А., Абдуғаниев А.А. –Қишлоқ хўжалиги иқтисодиёти – (дарслик) – Т.: ТДИУ, 2004 – 304 бет.
3. Жўраев Ф. – Қишлоқ хўжалиги корхоналарида ишлаб чиқаришни ташкил этиш – (дарслик) – Т.: “Истиклол”, 2004 – 343 бет.
4. Зокиров О. Қишлоқ хўжалиги иқтисоди. Дарслик. – Т.: ЎзАЖБНТ, 2003. – 396 бет.
5. Серова Е.В. Аграрная экономика: Учебник для студентов экономических вузов, факультетов и специальностей. – М.: ГУ ВШЭ, 1999. – 480 с.
6. Экономика отраслей АПК/ И.А.Минаков, Н.И.Куликов, О.В. Соколов и др.; Под ред. И.А Минакова. –М.: КолосС, 2004. -464 с.
7. Попов Н.А. Экономика сельского хозяйства: Учебник. – М.: Изд-во «Дело и Сервис», 2000.
8. Gail L. Cramer, Clarence W. Jensen, Douglas D. Southgate. Jr. Agricultural economics and agribusiness. – New York, 2001. – 519 page.

## **VI. Ўқув қўлланмалар**

1. Ўзбекистон Республикаси Президенти И.А.Каримовнинг “Мамлакатимизни модернизация қилиш ва кучои фуқаролик жамияти барпо этиш – устивор мақсадимиздир” ҳамда “Асосий вазифамиз – Ватанимиз тараққиёти ва халқимиз фаровонлигини янада юксалтиришдир” номли маърузаларини ўрганиш бўйича Ўқув-услубий мажмуа – тошкент: Иқтисодиёт. – 2010. -346 бет.
2. Хакимов Р., Отакулов М., Юсупов Э., Юсупов М. Агросаноат интеграцияси – (ўқув қўлланма) – Т.: ТДИУ, 2004. – 160 бет.
3. Салимов Б.Т., Ҳамдамов Қ.С., Беркинов Б.Б., Хакимов Р.Х., Юсупов М.С., Орипов М.А., Ўроқов Н.И. Дехқон ва фермер хўжаликлари иқтисоди – (ўқув қўлланма) – Т.: 2004. – 176 бет.
4. Салимов .Т., Ҳамдамов Қ.С., Турсунхўжаев Т.Л., Тўрахўжаев Т.И., Хакимов Р.Х., Ўроқов Н.И., Арипов И.М. Жаҳон қишлоқ хўжалиги (ўқув қўлланма) – т.: ТДИУ, 2004 – 128 бет.
5. Коваленко Н.Я., Экономика сельского хозяйства: Курс лекций. – М.: Тандем, 1999.
6. Королев Ю.Б., Коротнев В.Д., Кочетова Г.Н., Никифорова Е.Н. Менеджмент в АПК / Под ред. Ю.Б. Королева. – М.: КолосС, 2003. – 304 с.
7. Личко К.П. Прогнозирование и планирование аграрно-промышленного комплекса: Учебник. – М.: Гардарики, 1999.
8. Цыпкин Ю.А., Люшкинов А.Н., Эриашвили Н.Д., Агротаркетинг и консалтинг: Учебное пособие для вузов. – М.: ЮНИТИ-ДАНА, 2000.

## **VII. Илмий монография, мақолалар**

1. Мингйиллик ривожланиш мақсадларининг маърузаси. – Тошкент: “Ўзбекистон”, 2006й. – 83 б.
2. Сув Ўзбекистон келажаги учун муҳим ҳаётий ресурс. – Тошкент: “Ўзбекистон”, - 2007 й. – 135 б.
3. Абдурахманов К.Х., Аллахвердиева Л.М, Зокирова Н.К., Шоюсупова Н.Т,
4. Абдусаттарова Ш.А., Мустафаева М.С. Социально-трудовье отношения и социальная защита населения в условиях рыночных реформ. ТГЭУ, 2005. -288 с.
5. Бекмуродов А.Ш., Хакимов Р., Сафаров Б., Захидов Г. Қишлоқ хўжалигида иқтисодий ислохотлар ва фермерлик ҳаракати. - Т.: ТДИУ, 2005. – 58 бет.
6. Хакимов Р. Ўзбекистон Республикаси чорвачилик маҳсулотлари бозори ва тармоқда иқтисодий ислохотларни чуқурлаштириш йўналишлари. -Т.: ТДИУ, 2005. – 124 бет.
7. Хакимов Р. Интенсивлаштириш – қишлоқ хўжалиги ривожлантиришнинг истиқболли йўли. Мустақил Ўзбекистон ёшларининг илм-фан тараққиётидаги фаолияти: долзарб масалалар, устивор йўналишлар ва истиқболлар мавзусида илмий-амалий анжуман тезиллар тўплами. Т.: Иқтисодиёт, 2010 й. 131-133 бетлар
8. Хакимов Р. Қишлоқ хўжалигида иқтисодий ислохотларнинг натижалари ва чорвачиликни ривожлантиришнинг йўналишлари. Иқтисодий ислохотлар амалда: эришилган ютуқлар, муаммолар ва иқтисодиётнинг ривожланиш истиқболлари. Ўзбекистон Республикаси мустақиллигининг 18 йиллигига бағишланган илмий-оммабоп мақолалар тўплами. Т.: “иқтисодиёт”, 2009 й.118-126 бетлар.
9. Ҳайитов А.Б., Хакимов Р., Юлдашева Ш.М., Холмуродов С.Э., Исломов А.А. Иқтисодий таълимнинг ўқитиш технологиялари. –Т.: ТДИУ, 2005. - 81 бет.
10. Узбекистан: десять лет по пути формирования рыночной экономики /Колл. авт.: Р.А. Алимов, А.К. Бедринцев, А.Ф. Расулев и др. //Под ред. А.Х. Хикматова. Т.: Узбекистан, 2001.- 352 с.
11. Инсон тараққиёти тўғрисида маъруза. – Т.: ИТМ, 2005. – 116 бет.
12. Республика Узбекистан: Энциклопедический справочник. Авт. сост.: Н.Тухлиев, А.Кременцова. –Т.: Гос. науч. изд-во «Ўзбекистон миллий энциклопедияси», 2001.- 448 с.

## **VIII. Статистика тўпламлари маълумотлари**

1. Инвестиции республики Узбекистан 2009. Статистический сборник. – Т.: Госкомитет РУз по статистике, 2009. – 148 с
2. Промышленность республики Узбекистан 2009. Статистический сборник. - Т.: Госкомитет РУз по статистике, 2007. – 156 с.

3. Сельское хозяйство Узбекистана 2009. Статистический сборник. – Т.: Госкомитет РУз по статистике, 2009. – 160 с

### **IX. Интернет сайтлари**

1. Микроэкономика. Курс лекций. Задачник. Опорный конспект. Методические указания.  
[http://www.iet.ru/mipt/2/text/curs\\_micro\\_lect.htm](http://www.iet.ru/mipt/2/text/curs_micro_lect.htm)
2. Курс Микроэкономики 1 в "Микроэкономике промежуточного уровня". Особое внимание уделяется производству, теории фирмы и структурам рынка. [http://www.nes.ru/Acad\\_year\\_2001/Micro2-rus.htm](http://www.nes.ru/Acad_year_2001/Micro2-rus.htm)
3. Учебные материалы по Микроэкономике. On-line  
<http://www.ic.omskreg.ru/econrus/win/library/3/37/371/3713/table.htm>
4. Программа курса "Микроэкономика"  
<http://www.ic.omskreg.ru/econrus/win/library/3/program/4.htm>
5. Игнатьева, Моргунова. Микроэкономика. "<http://www.economics.ru>"
6. ГУП Институт Микроэкономики при Министерстве
7. Экономики России. "<http://www.imce.ru>"
8. "Norma" 2009.
9. "Pravo" 2009.

### **КУРС ИШИНИНГ НАМУНАВИЙ МАВЗУЛАРИ**

1. Қишлоқ хўжалигида ишлаб чиқариш харажатлари ва глобал молиявий-иқтисодий инқирози шароитида маҳсулотлар таннархини пасайтириш имкониятлари.

2. Глобал иқтисодий инқироз шароитида қишлоқ хўжалик корхоналарида пул даромади манбалари ва уларни ошириш йўллари.

3. Жаҳон молиявий-иқтисодий инқирози шароитида корхона фойдасини ошириш ва ундан самарали фойдаланиш йўллари.

4. Жаҳон молиявий-иқтисодий инқирози шароитида қишлоқ хўжалигида асосий воситалари ва улардан самарали фойдаланиш йўллари.

5. Жаҳон молиявий-иқтисодий инқирози шароитида давлат эҳтиёжлари учун қишлоқ хўжалиги маҳсулотлари ишлаб чиқариш самарадорлигини ошириш имкониятлари.

6. Картошка, сабзавот ишлаб чиқариш самарадорлигини ошириш омиллари ва йўллари.

7. Қишлоқ хўжалиги маҳсулотларига нарх белгилаш ва глобал молиявий инқироз шароитида нарх сиёсатини такомиллаштириш.

8. Қишлоқ хўжалиги корхоналари фаолиятига бошланғич сармоя учун микрокредитлар жалб этиш ва улардан самарали фойдаланиш.

9. Жаҳон молиявий-иқтисодий инқирози шароитида қишлоқ хўжалигига киритилаётган инвестициялар, улардан фойдаланишнинг иқтисодий самарадорлигини ошириш имкониятлари.

10. Қишлоқ хўжалиги корхоналарининг ер фонди ва ундан самарали фойдаланиш йўналишлари.

11.Қишлоқ хўжалигида сервис хизматлари, уларни ривожлантириш ва самарадорлигини ошириш йўналишлари.

12.Қишлоқ хўжалигида асосий фондлардан фойдаланишнинг иқтисодий самарадорлигини ошириш йўллари.

13.Қишлоқ хўжалиги корхоналарини жойлаштириш ва ихтисослаштириш, уларни ривожлантириш йўллари.

14.Жаҳон молиявий-иқтисодий инқирози шароитида қишлоқ хўжалигида бозор инфратузилмаларини ривожлантириш ва самарадорлигини ошириш йўналишлари.

15.Қишлоқ хўжалиги корхоналарида меҳнат ресурслари улардан фойдаланиш.

16.Қишлоқ хўжалигида инновациялар жорий этиш самарадорлиги.

17.Қишлоқ хўжалигида ишлаб чиқариш харажатлари ва глобал инқироз шароитида маҳсулотлар таннархини пасайтириш йўллари

18.Чорвачилик маҳсулотлари ишлаб чиқариш ва сотишнинг иқтисодий самарадорлигини ошириш йўллари

19.Дехқончилик чорва маҳсулотлари таннархи ва иқтисодий инқироз шароитида уни пасайтириш йўллари

20.Жаҳон молиявий-иқтисодий инқирози шароитида ғалла таннархини пасайтириш йуллари.

21.Ерларнинг мелиоратив ҳолатини яхшилашга сарфланаётган инвестицияларнинг самарадорлигини ошириш йуллари.

## БАХОЛАШ МЕЗОНИ

Балл (фоизда)	Талабанинг билим даражасига қўйиладиган талаблар
86– 100	Иқтисодий ходиса ва жараёнларни моҳиятини тушунади, мавзуни иқтисодий жиҳатларини билади ва айтиб бера олади, савол бўйича тасаввурга эга, назарияларни амалиёт билан боғлай олади, мустақил мушоҳада юрита олади, илмий ва ижодий ёндошувга эга, хулоса ясай олади.
71 – 85	Иқтисодий ходиса ва жараёнларни моҳиятини тушунади, мавзуни иқтисодий жиҳатларини билади ва айтиб бера олади, савол бўйича тасаввурга эга, назарияларни амалиёт билан боғлай олади, мустақил мушоҳада юрита олади.
55 – 70	Иқтисодий ходиса ва жараёнларни моҳиятини тушунади, мавзуни иқтисодий жиҳатларини билади ва айтиб бера олади, савол бўйича тасаввурга эга.
0 –54	Мавзу (савол) бўйича аниқ тасаввурга эга эмас, иқтисодий тушунчаларнинг айримларини айта олади.

### Талабалар мустақил таълимни баҳолаш мезони

Мустақил таълимга ажратилган баллнинг 86-100 фоизда - берилган барча топшириқларни муддатида, тўлиқ, тўғри ва сифатли бажарган, ишга қизиқиш ва масъулият билан ёндашган, етарли даражада назарий ва амалий билимларга эга эканлигини, масалага ижодий ёндаша олишини кўрсата олган талабага қўйилади.

Мустақил таълимга ажратилган баллнинг 71-85 фоизда - топшириқларни тўлиқ ва тўғри бажарган, лекин айрим камчиликларга йўл қўйган, топширилган вазифани асосан мустақил бажарган, яхши назарий ва амалий билимларга эга эканлигини кўрсатган, ишга етарлича масъулият билан ёндашган талабага қўйилади.

Мустақил таълимга ажратилган баллнинг 55-70 фоизда - топшириқларни умуман бажарган, лекин етарлича мустақиллик ва фаоллик кўрсатмаган, қатор топшириқларни муддатидан кечиктириб бажарган, назарий ва амалий билим даражаси ўртача эканлигини намоён этган талабага қўйилади.

Мустақил таълимга ажратилган баллнинг 0-55 фоизда - топшириқларни умуман бажармаган ёки кам қисмини бажарган, ишга масъулиятсизлик билан ёндашган, назарий ва амалий билими паст савияда эканлигини кўрсатган талабага қўйилади.