

**ЎЗБЕКИСТОН РЕСПУБЛИКАСИ ОЛИЙ ВА ЎРТА МАХСУС
ТАЪЛИМ ВАЗИРЛИГИ**

Рўйхатга олинди
№ _____

2010 йил “_____”

Ўзбекистон Республикаси
Олий ва ўрта махсус
таълим
вазирлигининг 2010 йил
“_____” _____даги
“_____”-сонли буйруғи
билан тасдиқланди

“АГРОСАНОАТ МАЖМУАСИ ИҚТИСОДИЁТИ”

фанининг

ЎҚУВ ДАСТУРИ

Билим соҳаси:	300000 – Ижтимоий фанлар, бизнес ва ҳуқук
Таълим соҳаси:	340000 – “Бизнес ва бошқарув”
Таълим йўналиши:	5340100 – “Иқтисодиёт” (тармоқлар бўйича)

I-ҚИСМ

Фаннинг ўқув дастури Олий ва ўрта махсус, касб-хунар таълими ўқув-методик бирлашмалари фаолиятини Мувофиқлаштирувчи кенгашнинг 2010 йил “___” _____ даги “_____” - сон мажлис баёни билан маъқулланган

Фаннинг ўқув дастури Тошкент давлат иқтисодиёт университетида ишлаб чиқилди

Тузувчилар:

1. Хакимов Рашид – Тармоқлар иқтисодиёти кафедраси доценти, иқтисод фанлари номзоди
2. Зоҳидов Гофир Эркинович – Макроиқтисодиёт кафедраси тадқиқотчи
3. Мамина Альфия Аҳмедовна - Тармоқлар иқтисодиёти кафедраси, катта ўқитувчи

Тақризчилар:

1. Қувноқов Ҳайдар – ТДИУ “Макроиқтисодиёт” кафедраси доценти, иқтисод фанлари номзоди
2. Бозоров Тўхтамурод Шарипович - Ўзбекистон Фермер хўжаликлари уюшмаси раиси в.б.

Фаннинг ўқув дастури Тошкент давлат иқтисодиёт университети Ўқув-услубий кенгашининг 2010 йил “___” _____ даги “___” – сонли мажлис баёни билан тавсия қилинган.

Кириш

Мамлакат агросаноат мажмуасида иқтисодий ислохотларни чуқурлаштириш ва мажмуани модернизациялашни янада жадаллаштириш, диверсификация қилиш кўламини кенгайтириш билан боғлиқ масалаларнинг назарий ва амалий томонларини ўрганишда “Агросаноат комплекси иқтисодиёти” фани муҳим аҳамият касб этади.

Талабаларга маскур фан хусусиятлари доирасида Ўзбекистон Республикаси Президенти И.А.Каримовнинг “Жаҳон молиявий-иқтисодий инқирози, Ўзбекистон шароитида уни бартараф этишнинг йўллари ва чоралари” ҳамда иқтисодиётга бағишланган асарларида келтирилган материаллар, қоидалар ва хулосаларни пухта ўзлаштиришлари, келгуси фаолиятида самарали фойдаланишлари ҳамда ижодий ёндашишларини таъминлаш фанни ўрганиш олдида турган асосий вазифалардан биридир.

“Агросаноат комплекси иқтисодиёти” фани мамлакат агросаноат мажмуаси иқтисодиётининг назарий ва амалий масалаларини ўрганиш ва уни барқарор ривожлантиришнинг ечимларини топишда ҳамда “иқтисодиёт” таълим йўналиши мутахассисларининг шаклланишида катта аҳамиятга эга. Ушбу фаннинг ютуқ ва хулосаларидан мамлакат агросаноат мажмуасини барқарор ва жадал ривожлантиришнинг қисқа ва узок муддатларга белгиланган дастурларини ишлаб чиқишда кенг фойдаланилади. Ўзбекистон Республикаси иқтисодиётида агросаноат мажмуасининг улуши юқори эканлиги фаннинг аҳамиятини оширади ва уни ўрганиш заруратини юзага келтиради. Айниқса жаҳон молиявий-иқтисодий инқирози даврида мамлакат иқтисодиётининг етакчи тармоқлари олдида турган вазифаларни чуқур ўрганиш ва уларни барқарор ва жадал ривожлантириш йўлларини белгилаш талаб қилинади. Иқтисодиёт соҳасининг олдида турган асосий вазифани Президентимиз И.А.Каримов қуйидагича - “Бугунги куннинг энг долзарб муаммоси – бу 2008 йилда бошланган жаҳон молиявий инқирози, унинг таъсири ва салбий оқибатлари, юзага келаётган вазиятдан чиқиш йўлларини излашдан иборат”¹ - белгилаб берди.

“Агросаноат комплекси иқтисодиёти” фанини ўрганишнинг асосий мақсади – талабаларга бозор иқтисодиёти шароитида мамлакат агросаноат мажмуаси иқтисодиётининг назарий ва амалий масалалари тўғрисида талаб қилинадиган энг замонавий билимларни бериш ҳисобланади. Унинг асосий вазифаларига: агросаноат мажмуасини бошқариш; иқтисодиётини барқарор ва жадал ривожланишини таъминлаш учун талабаларни зарур замонавий билимлар мажмуаси билан қуроллантириш; уларга давлатнинг аграр иқтисодий сиёсатини чуқур англаштириш; агросаноат мажмуаси иқтисодиётини бошқа иқтисодий фанлар ютуқлари билан ўзаро ҳамкорликда ўргатиш; иқтисодий қонунларнинг агросаноат мажмуасида амал қилиш хусусиятларини кўрсатиш; талабаларда агросаноат мажмуаси қорхоналарнинг иқтисодий фаолиятини таҳлил қилиш асосида уларни самарали бошқариш бўйича мустақил қарорлар қабул қилиш кўникмаларни шакллантириш; агросаноат интеграцияси, унинг ривожланиши ва мажмуасининг шаклланиш қонуниятлари, унинг таркибига қирувчи тармоқларнинг ҳозирги ҳолати ва уларни ривожлантириш йўллари тўғрисида назарий ва амалий билимларга эга бўлишини таъминлаш қиради.

Фаннинг ўқув режасидаги бошқа фанлар билан ўзаро боғлиқлиги ва услубий жиҳатдан узвий кетма-кетлиги

“Агросаноат комплекси иқтисодиёти” фани “Иқтисодий назария”, “Иқтисодий статистика”, “Қишлоқ хўжалиги иқтисодиёти”, “Меҳнатни ташкил этиш ва нормалаштириш”, “Қишлоқ хўжалиги қорхоналарида ишлаб чиқаришни ташкил этиш ва бошқариш”, “Қишлоқ хўжалиги инфратузилмаси иқтисодиёти”, “Миллий

¹ Каримов И.А. Жаҳон молдиявий-иқтисодий инқирози, Ўзбекистон шароитида уни бартараф этишнинг йўллари ва чоралари. – Т.: Ўзбекистон, 2009, 4-б.

иктисодиёт”, “Маркетинг”, “Менежмент”, “Минтақа иктисодиёти”, “Микроиктисодиёт”, “Макроиктисодиёт” каби фанлар билан узвий алоқада ривожланади.

Фани ўқитишдаги янги педагогик ва ахборот технологиялари

“Агросаноат комплекси иктисодиёти” фанини ўқитишда мавжуд 20 та мавзунинг барчаси илғор педагогик технологиялар асосида ўтилади. Мавзуларнинг мазмуни ва ҳажмига қараб уларда илғор педагогик технологияларнинг айрим усул ва техникаларидан фойдаланилади. Мавзуларни ўқишда “инсерт”, “блиц-сўров”, “кластер”, “аклий ҳужум”, балиқ скелети каби усул ва техникалардан кенг фойдаланилади. Амалий ва семинар дарсларда “зиг-зак”, “гуруҳ бўлиб ишлаш”, “инсерт”, “кооп-кооп”, венна диаграммаси каби техникаларидан устун даражада фойдаланилади.

Фан бўйича талабаларнинг билими, ўқуви ва кўникмасига қўйиладиган талаблар.

Талаба:

- агросаноат интеграцияси, унинг ривожланиши ва агросаноат мажмуасининг шаклланиш қонуниятлари;
- мамлакат агросаноат мажмуасининг таркиби, унинг ривожланиб бориши;
- агросаноат мажмуаси таркибига кирувчи тармоқларнинг ҳозирги ҳолати ва уни ривожлантириш йўллари тўғрисида илмий асосланган хулосалари;
- агросаноат мажмуасини ривожлантириш учун уни бошқариш юзасидан тўғри қарорлар қабул қилиш тартиблари;
- агросаноат мажмуаси инфратузилмасининг ривожланиш қонуниятлари;
- агросаноат мажмуасини ривожланишининг истикболларини тўғри белгилаш тартиблари;
- ривожланган давлатларда агросаноат мажмуасини ривожланишининг умумий хусусиятлари тўғрисида аниқ **тасаввурга эга бўлиши лозим.**
- мамлакат агросаноат мажмуасининг таркибини;
- мажмуага кирувчи тармоқларини ривожлантириш бўйича қонунлар ва қонуниятларни билиши ҳамда амалиётда уларни қўллаш олишни;
- мажмуа корхоналарининг ижтимоий-иктисодий самарадорлигини ошириш йўллари асослашни;
- агросаноат мажмуасига кирувчи тармоқларнинг корхона ва ташкилотларида ишлаб чиқаришни ташкил этиш ва бошқаришнинг самарали усулларини жорий этишни;
- агросаноат мажмуаси тармоқларида турли мукчилик шаклидаги корхоналарни тузиш ва улар фаолиятини бошқариш, мажмуа маҳсулот ва хизматларига талаб ва таклифни ўрганиш ва уларни кондириш йўллари;
- тармоқлар ўртасидаги узвий алоқаларнинг ривожланиш тенденцияларини;
- фанга оид иктисодий категорияларнинг моҳиятини;
- мамлакат агросаноат мажмуаси иктисодиётидаги мавжуд муаммолар ва уларни мўътадил ечимини топишнинг йўналишларини;
- Ўзбекистон Республикасининг аграр иктисодий сиёсатининг моҳиятини **билиши керак.**
- мажмуада ижтимоий-экологик тизимларни шаклланиш жараёнларини таҳлил қилиш бўйича;
- мажмуа иктисодиётига оид иктисодий статистик ва ҳисобот маълумотларни йиғиш, қайта ишлаш ва таҳлил қилиш бўйича;

- миллий, тармоқлар, ҳудудий ва корхона иқтисодиётини ўзаро алоқадорлигини тушуниш бўйича;
- мажмуада бозор муаммолари бўйича асосий иқтисодий талабларни шакллантира олиш бўйича кўникмаларга эга бўлиши лозим.

АСОСИЙ ҚИСМ

Фан бўйича маъруза мавзулари ва уларнинг мазмуни “Агросаноат комплекси иқтисодиёти” фанининг предмети, вазифалари ва ўрганиш усуллари

“Агросаноат комплекси иқтисодиёти” фанининг предмети. Агросаноат мажмуасида иқтисодий қонунларни амал қилишининг ўзига хос хусусиятлари. “Агросаноат комплекси иқтисодиёти” фанининг аҳамияти. Агротаркетинг масалалари. Агросаноат мажмуасининг молия-кредит масалалари. Хорижий давлатлар агросаноат мажмуасининг ҳолати ва мавжуд илғор тажрибалар. Фаннинг таркиби. “Агросаноат комплекси иқтисодиёти” фанининг бошқа иқтисодий фанлар билан боғлиқлиги. “Иқтисодий назария” фани “Агросаноат комплекси иқтисодиёти” фанининг назарий асоси. “Агросаноат комплекси иқтисодиёти” фанининг бошқа иқтисодий фанлар ўртасида тутган ўрни. Иқтисодий фанларнинг бир-бирини бойитиб, тўлдириб бориши. Фаннинг вазифалари. “Агросаноат комплекси иқтисодиёти” фанининг предмети ўрганиш усуллари. Иқтисодий таҳлил. Иқтисодий тажриба. Қиёсий таҳлил. Статистик. Индукция ва дедукция. Тарихий диалектика. Монографик таҳлил. Таққослаш усули. Иқтисодий математик ва бошқа усуллар.

Жаҳон молиявий-иқтисодий инқирози шароитида фаннинг олдида турган янги вазифалар.

Агросаноат мажмуасининг моҳияти ва таркиби

Агросаноат интеграцияси. Агросаноат мажмуаси тушунчаси, унинг моҳияти. Агросаноат мажмуасининг таркиби (тузилмаси). Ишлаб чиқариш воситалари ишлаб чиқарувчи тармоқлар агросаноат мажмуасининг биринчи соҳаси. Қишлоқ хўжалиги агросаноат мажмуасининг марказий бўғини. Қишлоқ хўжалиги маҳсулотларини тайёрловчи, дастлабки ва чуқур қайта ишловчи ҳамда тайёр маҳсулотларни истеъмолчиларга етказиб берувчи тармоқлар. Ишлаб чиқариш ва ижтимоий инфратузилма. Жаҳон молиявий-иқтисодий инқирози шароитида агросаноат мажмуасининг ишлаб чиқариш ва ижтимоий инфратузилмасини ривожлантириш йўллари. Агросаноат мажмуасининг мамлакат иқтисодиётида тутган ўрни ва аҳамияти. Агросаноат мажмуасини ривожлантиришнинг асосий мақсадли муаммолари. “Қишлоқ тараққиёти ва фаровонлиги йили” Давлат дастурининг асосий мазмуни. Агросаноат мажмуаси тармоқларини мутаносиб ривожлантириш масалалари.

Агросаноат мажмуаси тармоқлари учун ишлаб чиқариш воситалари ишлаб чиқарувчи соҳа

Агросаноат мажмуаси тармоқлари учун ишлаб чиқариш воситалари ишлаб чиқарувчи соҳанинг таркиби. Қишлоқ хўжалиги, озиқ-овқат ва енгил саноат машинасозлиги. Минерал ўғит ва агросаноат мажмуасида ишлатиладиган кимёвий воситалар ишлаб чиқариш. Чорва моллари учун омукта ем ишлаб чиқарувчи соҳа. Микробиология саноати. Агросаноат мажмуаси учун махсус транспорт воситалари ишлаб чиқарувчи корхоналар. Ирригация ва мелиорация иншоотлари учун ишлаб чиқариш воситалари ишлаб чиқариш. Агросаноат мажмуасининг биринчи соҳасининг иқтисодиётда тутган ўрни ва аҳамияти. Соҳа маҳсулотларига ва уларнинг сифатига бўлган талаб. Соҳанинг асосий вазифалари. Биринчи соҳа тармоқ ва корхоналари иқтисодиётининг ҳозирги ҳолати. Биринчи соҳага кирувчи тармоқлар иқтисодиётининг самарадорлигини ифодаловчи кўрсаткичлар ва уларни ҳисоблаш

усуллари. Мехнат унумдорлиги. Ишлаб чиқариш харажатлари. Маҳсулот ва хизматлар тарннархи. Фойда ва уни аниқлаш тартиби. Рентабеллик даражаси. Мавжуд ишлаб чиқариш потенциалидан фойдаланиш даражаси. Соҳани ривожлантиришнинг зарурати. Соҳани ривожлантириш борасида Ўзбекистон Республикаси ҳукуматининг олиб бораётган сиёсати. Жаҳон молиявий-иқтисодий инқирози шароитида агросаноат мажмуаси тармоқлари учун ишлаб чиқариш воситалари ишлаб чиқарувчи соҳасини ривожлантиришнинг асосий йўналишлари.

Агросаноат мажмуасининг қишлоқ хўжалик маҳсулотларини тайёрловчи, қайта ишловчи ва истеъмолчиларга етказиб берувчи соҳаси

Агросаноат мажмуасининг қишлоқ хўжалик маҳсулотларини тайёрловчи, қайта ишловчи ва истеъмолчиларга етказиб берувчи соҳасининг таркиби. Озиқ-овқат саноати. Донни қайта ишловчи корхоналар ва уларни ривожлантириш. Пахта, пилла, каноп, тери ва жунни қайта ишловчи корхоналари. Енгил саноат ва уни ривожланиши. Агросаноат мажмуасининг охириги, тайёр маҳсулотларини истеъмолчиларга етказиб берувчи тармоқлар. Супермаркетлар, озиқ-овқат дўконлари, озиқ-овқат савдо кўرғазмалари (ярмаркалари), агробиржалар. Дехкон бозорлари ва уларнинг аҳамияти, ўрни. Дехкон бозорларини ривожлантириш йўналишлари. Агросаноат мажмуасининг қишлоқ хўжалик маҳсулотларини тайёрловчи, қайта ишловчи ва истеъмолчиларга етказиб берувчи соҳасининг иқтисодиётда тутган ўрни ва аҳамияти. Соҳанинг қишлоқ хўжалигига қўядиган талаблари. Агросаноат мажмуасининг қишлоқ хўжалик маҳсулотларини тайёрловчи, қайта ишловчи ва истеъмолчиларга етказиб берувчи соҳасининг ҳозирги ҳолати. Соҳага кирувчи тармоқлар ва корхоналар иқтисодиётининг самарадорлигини ифодаловчи кўрсаткичлар ва уларни ҳисоблаш усуллари. Мехнат унумдорлиги. Маҳсулот ва хизматлар таннархи. Рентабеллик даражаси. Мавжуд ишлаб чиқариш потенциалидан фойдаланиш даражаси. Агросаноат мажмуасининг учинчи соҳасини ривожлантириш йўналишлари. Жаҳон молиявий-иқтисодий инқирози шароитида агросаноат мажмуаси учинчи соҳасини ривожлантиришнинг йўллари.

Агросаноат мажмуасининг ишлаб чиқариш инфратузилмаси

Инфратузилма тушунчаси, унинг моҳияти. Агросаноат мажмуасининг ишлаб чиқариш инфратузилмасининг аҳамияти ва иқтисодиётдаги ўрни. Агросаноат мажмуаси ишлаб чиқариш инфратузилмасининг таркиби. Транспорт, йўллар, омборхоналар, музхоналар, техникаларни таъмир этувчи, қурилиш билан шуғулланувчи, минерал ўғит, кимёвий воситалар, техникалар, ёкилғи-мойлаш материаллари ва бошқалар билан таъминловчи корхоналар ва ташкилотлар. Ишлаб чиқаришни сув таъминоти билан шуғулланувчи соҳалар. Алоқа, уруғчилик ва зооветеринария хизматлари. Агросаноат мажмуаси ишлаб чиқариш инфратузилмасини ташкил этишга бўлган талаблар ва уларни жойлаштириш тамойиллари. Агросаноат мажмуаси ишлаб чиқариш инфратузилмасининг иқтисодий ва ижтимоий самарадорлигини ифодаловчи кўрсаткичлар ва уларни ҳисоблаш усуллари. Агросаноат мажмуаси ишлаб чиқариш инфратузилмасини ривожлантириш борасида давлатнинг олиб бораётган сиёсати. Агросаноат мажмуаси ишлаб чиқариш инфратузилмасини ривожлантиришнинг асосий йўналишлари. Жаҳон молиявий-иқтисодий инқирози шароитида ҳамда “Қишлоқ тараққиёти ва фаровонлиги йили” Давлат дастури амал қилиш даврида агросаноат мажмуаси ишлаб чиқариш инфратузилмасини ривожлантиришнинг асосий йўналишлари.

Агросаноат мажмуасининг ижтимоий инфратузилмаси

Агросаноат мажмуаси ижтимоий инфратузилмасининг мазмуни, унинг таркиби. Аҳолига алоқа, транспорт хизматларини кўрсатиш. Аҳолининг уй-жой билан таъминланганлиги. Аҳолини ичимлик сув ва газ билан таъминловчи соҳалар. Қишлоқ жойларда таълим, соғлиқни сақлаш тизимлари, аҳолига маданий-маиший хизмат

кўрсатиш соҳалари. Аҳолининг соғлигини тиклашга қаратилган тизимлар. Аҳолида жисмоний маданиятни ривожлантиришга хизмат қилувчи тизим ва уларни ривожлантириш. Аҳолини кундалик ахборот билан таъминловчи хизматлар ва уларни ривожлантириш. Агросаноат мажмуаси ижтимоий инфратузилмасининг аҳамияти ва ўрни. Бозор иқтисодиёти шароитида ижтимоий инфратузилмани ривожлантиришнинг ўзига хослиги. Ижтимоий инфратузилманинг хўжалик самарадорлигига таъсирини ифодаловчи кўрсаткичлар тизими ва уларни ҳисоблаш усуллари. Агросаноат мажмуаси ижтимоий инфратузилмасининг ҳозирги ҳолати. Уни ривожлантириш борасида давлатнинг олиб бораётган сиёсати. Жаҳон молиявий-иқтисодий инқирози шароитида ҳамда “Қишлоқ тараққиёти ва фаровонлиги йили” Давлат дастури амал қилиш даврида агросаноат мажмуаси ижтимоий инфратузилмасини ривожлантиришнинг зарурати ва асосий йўналишлари.

Озиқ-овқат муаммоси ва уни яхшилаш йўналишлари

Озиқ-овқат муаммосининг моҳияти. Ресурслар чекланганлиги шароитида озиқ-овқат маҳсулотлари етиштириш. Ривожланган мамлакатларда озиқ-овқат масаласи. Ривожланаётган давлатларда озиқ-овқат масаласи. Дехқончилик, чорвачилик, микробиология саноати, сувда озиқ-овқат ишлаб чиқаришни ривожлантириш масалалари. Ўзбекистон Республикасида озиқ-овқат маҳсулотлари ишлаб чиқариш ва уни самарадорлигини ошириш йўллари. Жаҳон молиявий-иқтисодий инқирози шароитида ҳамда “Қишлоқ тараққиёти ва фаровонлиги йили” ҳамда “Баркамол авлод йили” Давлат дастурлари амал қилиш даврида озиқ-овқат масаласини ечишга қаратилган чора-тадбирлар.

Қишлоқ хўжалиги – агросаноат мажмуасининг асосий бўғини

Қишлоқ хўжалиги – агросаноат мажмуасининг асосий бўғини ва унинг ўзига хос хусусиятлари.

Қишлоқ хўжалигининг иқтисодиётда тутган ўрни ва аҳамияти. Қишлоқ хўжалигининг таркиби. Республикада қишлоқ хўжалиги ишлаб чиқаришининг ихтисослашиши ва унинг жойлашиши. Ўзбекистон Республикаси қишлоқ хўжалигининг ҳозирги ҳолати, уни ривожлантириш йўналишлари. Қишлоқ хўжалигининг иқтисодий-ижтимоий самарадорлигини ифодаловчи кўрсаткичлар тизими ва уларни ҳисоблаш усуллари. Ширкат хўжаликлари ва уларнинг ташкилий-иқтисодий асослари. Уларнинг иқтисодиётда тутган ўрни. Ширкатларни ривожланиш йўналишлари ва истиқболлари. Ширкатларнинг ишлаб чиқариш ресурслари, улардан фойдаланиш даражаси ҳамда самарадорлигини ифодаловчи кўрсаткичлар ва уларни ҳисоблаш усуллари. Агрофирмаларнинг қишлоқ хўжалигида тутган турган ўрни, аҳамияти ва уларнинг ташкилий-иқтисодий асослари. Агрофирмаларни ривожлантириш йўналишлари. Фермер хўжаликлари ва уларнинг ташкилий-иқтисодий асослари. Фермер хўжалиklarининг қишлоқ хўжалигида тутган ўрни, аҳамияти. Фермер хўжалиklarининг ҳозирги ҳолати. Фермер хўжалиги - қишлоқ хўжалигини ривожлантиришнинг бош йўналиши. Фермер хўжалиklarининг ишлаб чиқариш потенциали (ресурслари), улардан фойдаланишнинг даражаси ва самарадорлигини ифодаловчи кўрсаткичлар. Фермер хўжалиklarининг ижтимоий ва иқтисодий самарадорлигини ифодаловчи кўрсаткичларни аниқлаш усуллари. Фермер хўжалиklarини ривожлантириш борасида давлат сиёсати. Жаҳон молиявий-иқтисодий инқирози шароитида ҳамда “Қишлоқ тараққиёти ва фаровонлиги йили” Давлат дастури амал қилиш даврида Фермер хўжалиklarини ривожлантириш йўналишлари.

Дехқон хўжаликлари ва уларнинг ташкилий-иқтисодий асослари. Дехқон хўжалиklarининг республика қишлоқ хўжалигида тутган ўрни. Дехқон хўжалиklarининг ишлаб чиқариш омиллари ва улардан самарали фойдаланиш йўллари. Дехқон хўжалиklarини ривожлантириш борасида давлат сиёсати. Дехқон

хўжаликларини ривожлантириш йўналишлари. Қишлоқ хўжалигини барқарор ривожлантириш Ўзбекистон Республикаси иқтисодий сиёсатининг устивор йўналишларидан бири сифатида.

Қишлоқ хўжалиги ер фонди ва ундан фойдаланиш

Қишлоқ хўжалигида ернинг асосий ишлаб чиқариш воситаси эканлиги. Қишлоқ хўжалигида ернинг асосий ишлаб чиқариш воситаси сифатида ўзига хос хусусиятлари. Ер фондининг чекланганлиги ва унинг бир кишига тўғри келадиган миқдорининг тобора камайиб бориши. Ер сифати. Унумдорликка таъсир этувчи омиллар ва унинг пасайиб боришга мойиллиги. Ер рентаси. Ер баҳоси ва уни аниқлаш усуллари. Ўзбекистон Республикаси ер фонди ва унинг классификацияси. Ер фондининг фойдаланувчилар ўртасида тақсимланиши. Қишлоқ хўжалигига яроқли ерлар ва уларнинг таркиби. Ижобий ва салбий ер трансформацияси. Қишлоқ хўжалигида ердан фойдаланиш даражасини ва самарадорлигини ифодаловчи кўрсаткичлар тизими. Уларни аниқлаш усуллари. Қишлоқ хўжалигида ердан фойдаланишнинг даражаси ва самарадорлигига таъсир этувчи омиллар. Ердан фойдаланишнинг даражасини ва самарадорлигини ошириш йўллари. Ўзбекистон Республикасида ердан фойдаланишни яхшилашга қаратилган ҳуқуқий асослар. Ер ижараси. Ер ислохотлари. Ер муносабатларини такомиллаштириш. Республика қишлоқ хўжалигида сувдан фойдаланиш.

Агросаноат мажмуасида меҳнат ресурслари ва улардан фойдаланиш

Меҳнат тушунчаси, унинг моҳияти. Меҳнат ресурслари тушунчаси. Агросаноат мажмуасида меҳнат бозори. Агросаноат мажмуасида меҳнат ресурслари. Уларнинг таркиби ва сифати. Агросаноат мажмуасида меҳнат ресурсларидан фойдаланишнинг ўзига хос хусусиятлари. Меҳнатнинг мавсумийлиги. Қишлоқ хўжалигида ишсизлик, унинг турлари ва бандлик. Агросаноат мажмуасида меҳнат ресурсларидан фойдаланиш даражаси ва самарадорлигини ифодаловчи кўрсаткичлар тизими. Уларни ҳисоблаш усуллари. Меҳнат унумдорлиги тушунчаси, унинг моҳияти ва аҳамияти. Агросаноат мажмуасида меҳнат унумдорлигининг ҳозирги даражаси. Меҳнат унумдорлиги даражасига таъсир этувчи омиллар. Агросаноат мажмуаси соҳаларининг, унинг тармоқларининг ўзаро муносабат ривожланиши меҳнатнинг унумдорлигини даражасига таъсир қилувчи омил сифатида. Меҳнат ресурслари миграцияси. Кадрлар тайёрлаш ва қайта тайёрлаш тизими. Жаҳон молиявий-иқтисодий инкирози шароитида ҳамда “Қишлоқ тараққиёти ва фаровонлиги йили” Давлат дастури амал қилиш даврида АСМда меҳнат муносабатларини такомиллаштириш

Агросаноат мажмуасининг моддий – техника ресурслари

Агросаноат мажмуасининг моддий-техника базаси тушунчаси, унинг моҳияти ва аҳамияти. Агросаноат мажмуасининг моддий-техника базасини таркиби. Асосий фондлар тушунчаси, иқтисодий моҳияти ва уларнинг таркиби. Ишлаб чиқаришга жалб қилинган асосий ишлаб чиқариш фондлари. Ишлаб чиқаришга жалб этилмаган лекин уни ташкил этишга ёрдам берувчи асосий фондлар. Асосий фондларни баҳолаш турлари ва уларни аниқлаш усуллари. Асосий фондлардан фойдаланиш даражаси ва самарадорлигини ифодаловчи кўрсаткичлар. Уларни аниқлаш усуллари. Агросаноат мажмуасида асосий фондларнинг жисмонан ва маънавий эскириши. Амортизация фонди ва уни ҳисоблаш усуллари. Амортизация фондидан фойдаланиш. Асосий фондларни янгилаш ва кўпайтириш манбалари. Асосий фондларнинг самарадорлигини оширишга таъсир қилувчи омиллар. Асосий фондларнинг самарадорлигини ошириш йўналишлари. Айланма маблағлар тушунчаси. Айланма маблағларнинг аҳамияти ва таркиби. Айланма фондлар ва уларнинг самарадорлигини ифодаловчи кўрсаткичлар. Муомиладаги маблағлар. Дебитор ва кредиторлик қарзлар муаммоси ва уни камайтириш йўллари. Омбордаги тайёр маҳсулотлар миқдори ва

уларни талаб даражасидан ошиб кетмаслигини таъминлаш. Айланма маблағларнинг манбалари. Айланма маблағлардан фойдаланиш самарадорлигини ошириш йўллари. Жаҳон молиявий-иқтисодий инқирози шароитида ҳамда “Қишлоқ тараққиёти ва фаровонлиги йили” Давлат дастури амал қилиш муносабати билан АСМнинг моддий-техника базасини ривожлантириш йўналишлари.

Агросаноат мажмуасида ишлаб чиқариш харажатлари ва маҳсулот таннархи

Ишлаб чиқариш харажатлари тушунчаси. Таннарх тушунчаси, унинг моҳияти. Агросаноат мажмуасида таннархнинг турлари. Уларнинг бир-биридан фарқлари. Агросаноат мажмуасини маҳсулотлари таннархини ҳисоблаш усуллари. Агросаноат мажмуасида таннарх калькуляцияси. Агросаноат мажмуаси тармоқлари маҳсулотлари таннархи динамикаси. Маҳсулот таннархига таъсир этувчи омиллар. Маҳсулдор чорва моллари ва серҳосил экин навларини ишлаб чиқаришга жорий этишнинг таннархга таъсири. Ишлаб чиқаришни рационал ташкил этиш ва таннарх. Ишчи, хизматчи ва ходимларни моддий рағбатлантириш тизими ва таннарх. Тежамкорлик ва таннарх муаммолари. Ишлаб чиқаришни ташкил этиш учун корхоналар ташқаридан сотиб олаётган товарлар (ўғит, ёқилғи-мойлаш материаллари, электр энергия, сув, хизматлар, техника, технология ва х. к.) нархи ва уларнинг ўсиш динамикаси. Тармоқлар ўртасидаги алмашинув баланси ва унинг ўзгариши. Қишлоқ хўжалиги маҳсулотлари таннархини пасайтириш йўллари. Жаҳон молиявий-иқтисодий инқирози шароитида ҳамда “Қишлоқ тараққиёти ва фаровонлиги йили” Давлат дастури амал қилиш даврида ресурсларни тежаш ва таннархни оронлаштириш йўналишлари.

Агросаноат мажмуаси тармоқлари маҳсулотлари нархлари

Қиймат тушунчаси. Нарх тушунчаси ва унинг моҳияти. Иқтисодий асосланган нархлар. Талаб ва таклиф қонуни. Нархнинг функциялари. Нархнинг вазифалари. Агросаноат мажмуасида нархлар тизими. Агросаноат мажмуасини маҳсулотларини харид қилиш нархлари. Шартнома нархлар. Ички хўжалик нархлар. Улгуржи нархлар. Чакана нархлар. Комиссион нархлар. Ким ошди савдо нархлари. Дехқон бозори нархлари. Тармоқлараро айрибошлаш мутаносиблигини таъминлашнинг объектив заруратлари. Агросаноат мажмуаси тармоқларининг маҳсулотлари ва хизматлари нархларига таъсир қилувчи омиллар. Мамлакат агросаноат мажмуасида нарх сиёсатини ривожлантиришнинг асосий йўналишлари. Жаҳон молиявий-иқтисодий инқирози шароитида ҳамда “Қишлоқ тараққиёти ва фаровонлиги йили” Давлат дастури амал қилиш муносабати билан АСМ маҳсулотларига нарх тизимини такомиллаштириш йўналишлари.

Агросаноат мажмуасида фан, техника тараққиёти ва интенсивлаштириш

Фан, техника тараққиёти тушунчаси, унинг моҳияти ва аҳамияти. Агросаноат мажмуаси фан, техника тараққиётининг асосий йўналишлари. Ишлаб чиқаришни ривожлантиришнинг экстенсив ва интенсив йўллари. Химиялаштириш, ишлаб чиқаришни механизациялаштириш ва автоматлаштириш, электрлаштириш. Агросаноат мажмуасида фан, техника тараққиётининг иқтисодий-ижтимоий самарадорлигини аниқловчи кўрсаткичлар ва уларни ҳисоблаш усуллари. Экстенсив ривожланиш йўлининг тушунчаси, унинг моҳияти. Экстенсив ривожланиш йўлининг чекланган имкониятга эга эканлиги. Ишлаб чиқаришни интенсив ривожланиш йўлининг тушунчаси, моҳияти. Интенсивлаштиришнинг иқтисодий моҳияти. Ишлаб чиқаришни интенсив ривожлантиришнинг объектив заруратлари. Ресурслар чекланганлиги. Агросаноат мажмуасининг тармоқлари маҳсулотларига бўлган эҳтиёжнинг, талабнинг ошиб бориши. Агросаноат мажмуасида интенсивлаштиришнинг даражаси ва самарадорлигини ифодаловчи кўрсаткичлар тизими. Уларни ҳисоблаш усуллари. Жаҳон молиявий-иқтисодий инқирози

шароитида ҳамда “Қишлоқ тараққиёти ва фаровонлиги йили” Давлат дастури амал қилиш муносабати билан АСМ тармоқларани интенсив ривожлантириш йўналишлари.

Агросаноат мажмуаси маркетинги тушунчаси, унинг моҳияти, самарадорлиги ва ривожланиш хусусиятлари

Маркетинг тушунчаси, унинг моҳияти. Агросаноат мажмуаси маркетинги. Уни ташкил этишнинг ўзига хос хусусиятлари, тамойиллари. Агросаноат мажмуаси маҳсулотларини тайёрлаш, сақлаш, транспортировка қилиш, қайта ишлаш ва тақсимлаш. Агросаноат мажмуаси маркетинги функциялари. Маркетинг стратегиясини ишлаб чиқиш. Маркетинг жараёнлари. Агросаноат мажмуаси маркетинг самарадорлиги. Маркетингнинг техник самарадорлиги. Маркетингнинг баҳо самарадорлиги. Бозор таркибини таҳлили. Маркетинг харажатлари. Бозор маржаси. Фьючерс бозори. Фьючерс шартномалари. Марказлашмаган бозорлар. Арбитраж. Маркетингни бошқариш. Жаҳон молиявий-иқтисодий инкирози шароитида ҳамда “Қишлоқ тараққиёти ва фаровонлиги йили” Давлат дастури амал қилиш даврида соҳада маркетинг хизматларани ривожлантириш йўллари.

Агросаноат мажмуасини давлат томонидан тартибга солиш ва қўллаб - қувватлаш

Давлатнинг иқтисодий функциялари. Агросаноат мажмуасини давлат томонидан тартибга солиш ва қўллаб-қувватлаб турушнинг зарурати, моҳияти, тамойиллари, мақсадлари. Озиқ-овқат хавфсизлиги. Давлатнинг қишлоқ хўжалигини тартибга солиш ва қўллаб-қувватлашдаги асосий вазифалари, уларни амалга ошириш шакллари ва усуллари. Мамлакат экспорт салоҳиятини ошириш. Протекционизм. Экспорт ва импорт квоталари. Божхона таърифлари. Иқтисодий субъектларнинг (корхоналарнинг) даромадчанлигини оширишга қаратилган тадбирлар. Агросаноат мажмуаси маҳсулотларини сотишдан тушадиган тушумларни кўпайтириш чоралари. Ишлаб чиқариш квоталари. Агросаноат мажмуаси маҳсулотларини давлат томонидан харид қилиш. Тўғридан-тўғри баҳо орқали бериладиган субсидиялар. Ташқи савдони тартибга олиш чоралари. Экспорт субсидиялари. Истеъмол субсидиялари. Агросаноат мажмуасида харажатларни тежашга қаратилган чора-тадбирлар. Соҳани бошқариш ва ишлаб чиқариш таркибини ўзгартириш сиёсати. Иқтисодий дастаклар (кредитлар, солиқлар тизими, нархлар) ва улардан фойдаланиш. Ўзбекистон Республикасининг аграр сиёсати ва уни ривожлантириш йўналишлари. Жаҳон молиявий-иқтисодий инкирози шароитида ҳамда “Қишлоқ тараққиёти ва фаровонлиги йили” Давлат дастури амал қилиш даврида давлатнинг соҳани тартибга солиш ва қўллаб-қувватлаш сиёсати.

Агросаноат мажмуасининг молия-кредит тизими

Агросаноат мажмуаси молия-кредит тизимининг моҳияти ва хусусиятлари. Агросаноат мажмуасини кредитлаш усуллари, шакллари ва уларнинг манбалари. Кредит кооперациялари (иттифоқлари). Кредит муддатлари. Қисқа муддатли кредитлар. Узоқ муддатли кредитлари. Ипотека кредити. Товар кредити. Истеъмол кредити. Ишонч шартномалари. Ижара муносабатлари. Ишларни бажаришга буюртмалар. Ссуда фоизи.

Молиявий лизинг. Агросаноат мажмуасида ишлаб чиқаришни молиялаштиришнинг бошқа манбалари ва улардан самарали фойдаланиш. Жаҳон молиявий-иқтисодий инкирози шароитида ҳамда “Қишлоқ тараққиёти ва фаровонлиги йили” Давлат дастури амал қилиш муносабати билан АСМ молия-кредит тизимини кучайтириш йўллари.

Европа Ҳамжамиятининг ягона аграр сиёсати

Европа Ҳамжамияти давлатларининг ягона аграр сиёсат (ЕХЯАС) юргизишининг зарурати. Уни вужудга келишининг қисқача тарихи. Европа

хамжамияти давлатларининг ягона аграр сиёсат юритишининг ахамияти. Европа хамжамияти ягона аграр сиёсатида қишлоқ хўжалиги маҳсулотлари нархларини ва маҳсулот ишлаб чиқарувчилар даромадларини етарли бўлишини қўллаб-қувватлаш механизми. Мақсадли нархлар. Интервенцион нархлар. Остона нархлари. Ўзгарувчан импорт тарифи ва экспорт субсидияси. Экспортни рағбатлантириш механизми. ЕХЯАСнинг «яшил пуллари». ЕХЯАСнинг бошқа дастурлари. ЕХЯАСнинг умумий ташкилотлари (бошқариш, тартибга олиш органлари). Европа парламенти. Европа Кенгаши. Европа Комиссияси. Аудиторлар палатаси. Адлия палатаси. ЕХЯАСдаги ислохотлар. Маршал, Мансхольт ва Мак-Шерри режалари. Жаҳон молиявий-иқтисодий инқирози шароитида ҳамда «Қишлоқ тараққиёти ва фаровонлиги йили» Давлат дастури амал қилиш шароитида Ўзбекистон Республикаси қишлоқ хўжалигини халқаро алоқаларини ривожлантиришнинг асосий йўналишлари.

Америка Қўшма Штатлари қишлоқ хўжалиги

Америка Қўшма Штатлари қишлоқ хўжалиги ишлаб чиқариш ресурслари. Америка Қўшма Штатлари қишлоқ хўжалиги маҳсулотлари таркиби ва уларни етиштириш миқдори. Америка Қўшма Штатлари қишлоқ хўжалигида ишлаб чиқариш ташкил этиш шакллари. Америка Қўшма Штатларида қишлоқ хўжалигини тартибга солиш ва тармокни қўллаб-қувватлаш тартиблари. Америка Қўшма Штатлари қишлоқ хўжалигининг ташқи иқтисодий алоқалари ва уларни ривожланиши. Жаҳон молиявий-иқтисодий инқирози шароитида соҳани ривожлантиришга қаратилган чора-тадбирлар.

Мустақил давлатлар ҳамдўстлиги давлатлари қишлоқ хўжалиги

Мустақил давлатлар ҳамдўстлиги давлатлари қишлоқ хўжалиги ишлаб чиқариш ресурслари. Мустақил давлатлар ҳамдўстлиги давлатлари қишлоқ хўжалиги маҳсулотлари таркиби ва уларни етиштириш миқдори. Мустақил давлатлар ҳамдўстлиги давлатларида қишлоқ хўжалигида ишлаб чиқариш ташкил этишнинг асосий шакллари. Мустақил давлатлар ҳамдўстлиги давлатларида қишлоқ хўжалигини тартибга солиш ва тармокни қўллаб-қувватлаш тартиблари. Жаҳон молиявий-иқтисодий инқирози шароитида мустақил давлатлар ҳамдўстлиги давлатлари қишлоқ хўжалигини ривожлантиришга қаратилган чора-тадбирлар.

Амалий, семинар дарсларини ташкил этиш учун кўрсатмалар

Амалий, семинар машғулотларнинг мавзулари:

1. «Агросаноат мажмуаси иқтисодиёти» фанининг предмети, вазибалари ва ўрганиш усуллари.
2. Агросаноат мажмуасининг моҳияти ва таркиби.
3. Агросаноат мажмуаси тармоқлари учун ишлаб чиқариш воситалари ишлаб чиқарувчи соҳа.
4. Агросаноат мажмуасининг қишлоқ хўжалиги маҳсулотларини тайёрловчи, қайта ишловчи ва истеъмолчиларга етказиб берувчи соҳаси.
5. Агросаноат мажмуасининг ишлаб чиқариш инфратузилмаси.
6. Агросаноат мажмуасининг ижтимоий инфратузилмаси.
7. Озиқ-овқат муаммоси.
8. Қишлоқ хўжалиги – агросаноат мажмуасининг асосий бўғини.
9. Қишлоқ хўжалиги ер фонди ва ундан фойдаланиш.
10. Агросаноат мажмуасида меҳнат ресурслари ва улардан фойдаланиш.
11. Агросаноат мажмуасининг моддий-техника ресурслари.
12. Агросаноат мажмуасида ишлаб чиқариш харажатлари ва маҳсулот таннархи.
13. Агросаноат мажмуаси тармоқлари маҳсулотлари нархлари.
14. Агросаноат мажмуасида фан, техника тараққиёти ва интенсифлаштириш.

15. Агросаноат мажмуаси маркетинги тушунчаси, унинг моҳияти, самарадорлиги ва ривожланиш хусусиятлари
16. Агросаноат мажмуасини давлат томонидан тартибга солиш ва қўллаб-қувватлаш.
17. Агросаноат мажмуасида молия - кредит тизимининг амал қилиш механизми.
18. Европа Ҳамжамиятининг ягона аграр сиёсати.
19. Америка Қўшма Штатлари қишлоқ хўжалиги.
20. Мустақил давлатлар ҳамдўстлиги давлатлари қишлоқ хўжалиги.

Амалий машғулотларни ташкил этиш бўйича кафедра профессор-ўқитувчилари томонидан кўрсатма ва тавсиялар ишлаб чиқилади. Унда талабалар асосий маъруза мавзулари бўйича олган билим ва кўникмаларини Амалий масалалар ечиш орқали яна бойтадилар. Шунингдек, дарслик ва ўқув қўлланмалар асосида талабалар билимларини мустаҳкамлашга эришиш, тарқатма материаллардан фойдаланиш, илмий мақолалар ва тезисларни чоп этиш орқали талабалар билимини ошириш, масалалар ечиш, мавзулар бўйича кўргазмали қуроллар тайёрлаш ва бошқалар тавсия этилади.

Лаборатория ишларини ташкил этиш бўйича кўрсатмалар

Фан бўйича лаборатория ишлари намунавий ўқув режада кўзда тутилмаган.

Курс ишини ташкил этиш бўйича услубий кўрсатмалар

Фан бўйича курс иши намунавий ўқув режасида режалаштирилмаган.

Мустақил ишни ташкил этишнинг шакли ва мазмуни

- талаба мустақил ишни тайёрлашда муайян фаннинг хусусиятларини ҳисобга олган ҳолда қуйидаги шакллардан фойдаланиш тавсия этилади.
- дарслик ва ўқув қўлланмалар бўйича фан боблари ва мавзуларини ўрганиш;
- тарқатма материаллар бўйича маърузалар қисмини ўзлаштириш;
- махсус адабиётлар бўйича фанлар бўлимлари ёки мавзулари устида ишлаш;
- талабанинг ўқув-илмий-тадқиқот ишларини бажариш билан боғлиқ бўлган фанлар бўлимлари ва мавзуларни чуқур ўрганиш;
- фаол ва муаммоли ўқитиш услубидан фойдаланиладиган ўқув машғулотлари; масофавий (дистанцион) таълим.

Тавсия этиладиган мустақил ишларнинг мавзулари:

1. Агросаноат мажмуаси тармоқларини давлат томонидан қўллаб-қувватлаш.
2. Қишлоқ хўжалигида ишлаб чиқаришни жойлаштириш ва ихтисослаштириш.
3. Агросаноат мажмуаси тармоқлари иқтисодий самарадорлигига таъсир кўрсатувчи омиллар таҳлили.
4. Қишлоқ хўжалигини барқарор ривожлантириш йўналишлари.
5. Ўзбекистон Республикаси аграр сиёсати ва унинг асосий йўналишлари.
6. Ўзбекистон Республикаси агросаноат мажмуаси тармоқларини ривожлантириш муаммолари.
7. Озиқ-овқат маҳсулотлари бозори ва уни ривожлантириш.
8. Қишлоқ хўжалигида инновациялар.
9. Агросаноат мажмуасида инвестициялар ва улардан самарали фойдаланиш.
10. Қишлоқ хўжалигида фермер хўжалиқларини ҳажмини муқобиллаштириш натижалари таҳлили.
11. Қишлоқ хўжалиги инфратузилмасини ривожлантириш масалалари.
12. Қишлоқ хўжалигида маҳсулотларни тайёрлаш, қайта ишлаш ва сотиш тизимини ривожлантириш йўналишлари.

Университет ректори томонидан тасдиқланган “Талаба мустақил ишини ташкил этиш, назорат ва баҳолаш тўғрисидаги Низом”и асосида фан бўйича Мустақил ишни ташкил этиш, назорат қилиш ва баҳолаш бўйича услубий кўрсатмалар ишлаб чиқилади. Мустақил таълимнинг дарслик ёки ўқув қўлланмалари бўйича фанлар бобларини ва мавзуларини ўрганиш; тарқатма материаллар бўйича маърузалар қисмини ўзлаштириш; автоматлаштирилган ўргатувчи ва назорат қилувчи тизимлар билан ишлаш; илмий адабиётлар (монографиялар, мақолалар) бўйича фан бўлимлари ёки мавзулари устида ишлаш; талабаланинг илмий текшириш ишларини бажариши билан боғлиқ бўлган мавзуларни чуқур ўрганиш; мавзуларни ўтишда фаол ўқитиш услубларидан фойдаланиш шаклларида кенг фойдаланилади.

Информацион-методик таъминот

Фанни ўқитишда ўқитишнинг интерфаол усулларида, ахборот-коммуникацияларининг презентацион, мультимедия, электрон-дидактик технологияларидан кенг фойдаланилади.

Фойдаланиладиган адабиётлар рўйхати

I. Асосий адабиётлар:

1. Hakimov Rashid. Agrosanoat majmuasi iqtisodiyoti. Darslik. – T.: Iqtisodiyot, 2007.- 364 bet.
2. A.Abdug'aniyev, A.A. Abdug'aniyev. Qishloq xo'jaligi iqtisodiyoti. Darslik. – T.: O'zbekiston Yozuvchilar uyushmasi Adabiyot jamg'armasi nashriyoti 2006, 288 bet.
3. Экономика отраслей АПК/ И.А.Минаков, Н.И.Куликов, О.В. Соколов и др.; Под ред. И.А Минакова. –М.: КолосС, 2004. -464 с.
4. Серова Е.В. Аграрная экономика: Учебник для студентов экономических вузов, факультетов и специальностей. – М.: ГУ ВШЭ, 1999. – 480 с.

II. Қўшимча адабиётлар:

1. Жўраев Ф. – Қишлоқ хўжалиги корхоналарида ишлаб чиқаришни ташкил этиш – (дарслик) – Т.: “Истиклол”, 2004 – 343 бет.
2. Зокиров О. Қишлоқ хўжалиги иқтисоди. Дарслик. – Т.: ЎзАЖБНТ, 2003. – 396 бет.

II-ҚИСМ

ЎЗБЕКИСТОН РЕСПУБЛИКАСИ ОЛИЙ ЎРТА МАХСУС ТАЪЛИМ
ВАЗИРЛИГИ

ТОШКЕНТ ДАВЛАТ ИҚТИСОДИЁТ УНИВЕРСИТЕТИ



“ИҚТИСОДИЁТ” факультети

Рўйхатга олинди

«Тасдиқланди»

«Иқтисодиёт» факультети

илмий кенгашида муҳокама қилинган ва

тасдиқланган

Кенгаш раиси Қ.А. Дадабоев

№ _____

« ____ » _____ 2010й

« ____ » _____ 2010 й.

“Тармоқлар иқтисодиёти” кафедраси

ОЛИЙ ТАЪЛИМНИНГ

Билим соҳаси: 340000 - “Ижтимоий фанлар, бизнес ва ҳуқук”

Таълим соҳаси: 340000 - “Бизнес ва бошқарув”

Таълим йўналиши: 5340100 - «Иқтисодиёт (тармоқлар бўйича)»

«АГРОСАНОАТ КОМПЛЕКСИ ИҚТИСОДИЁТИ»

фанидан

И Ш Ч И Ў Қ У В Д А С Т У Р И

Тошкент - 2010

Тузувчилар:
© Хакимов Р., Мамина А., Зоҳидов Г.Э., «Агросаноат комплекси иқтисодиёти»
(Ишчи дастур) -Т.: ТДИУ, 2010.

«Агросаноат комплекси иқтисодиёти »

Тақризчилар:
1. Салимов А.К. - «Тармоқлар иқтисодиёти» кафедраси мудири, и.ф.д.,
профессор, ТДИУ
2. Бозоров Т.Ш. – Ўзбекистон фермерлар уюшмаси раиси в.б.

Ишчи ўқув дастури “Тармоқлар иқтисодиёти” кафедраси мажлисида муҳокама
қилинган ва тавсия этилган.

(мажлис № - сонли баённомаси)

“ _____ ” _____ 2010 й

1. Кириш

“Агросаноат комплекси иқтисодиёти” фани Иқтисодиёт (тармоқлар бўйича) – 5 340100 таълим йўналиши, «Бизнес ва бошқариш - В 340000 йўналишларида таълим олаётган талабалар учун мўлжалланган.

Фанни ўрганишдан асосий мақсад - ўқувчиларда бозор иқтисодиёти шароитида мамлакат агросаноат мажмуаси иқтисодиётининг назарий ва амалий масалалари тўғрисида талаб қилинадиган билимларни шакллантиришдир.

“Агросаноат комплекси иқтисодиёти” фанини ўрганишнинг асосий вазифаларига:

- ўқувчиларни агросаноат мажмуасини бошқариш, иқтисодиётини, барқарор ривожланишини таъминлаш учун зарур замонавий билимлар билан қуроллантириш;
- талабаларга давлатнинг аграр иқтисодий сиёсатини чуқур аниқлаш;
- агросаноат мажмуаси иқтисодиётини бошқа иқтисодий фанлар ютуқлари билан ўзаро ҳамкорликда ўргатиш;
- иқтисодий қонунларнинг агросаноат мажмуасида амал қилиш хусусиятларини ўргатиш ва бошқалар киради.

2. Фанга ажратилган ўқув соатларининг ўқув турлари бўйича тақсимоти.

№	Мавзу	Аудитория соатлари				Муст ақил иш	Жами
		Жами	Шу жумладан:				
			Маъру за	Амалий (семинар)	Тажр иба		
7-семестр							
1.	"Агросаноат мажмуаси иктисодиёти" фанининг предмети, вазифалари ва ўрганиш усуллари	6	2	4	-	2	8
2.	Агросаноат мажмуасининг моҳияти ва таркиби	4	2	2	-	8	12
3.	Агросаноат мажмуаси тармоқлари учун ишлаб чиқариш воситалари ишлаб чиқарувчи соҳа	4	2	2	-	8	12
4.	Агросаноат мажмуасининг қишлоқ хўжалиги маҳсулотларини тайёрловчи, қайта ишловчи ва истеъмолчиларга етказиб берувчи соҳаси	6	4	2	-	10	16
5.	Агросаноат мажмуасининг ишлаб чиқариш инфратузилмаси	4	2	2	-	8	12
6.	Агросаноат мажмуасининг ижтимоий инфратузилмаси	4	2	2	-	8	12
7.	Озиқ-овқат муаммоси ва уни яхшилаш йўналишлари	6	2	4	-	8	14
8.	Қишлоқ хўжалиги - агросаноат мажмуасининг асосий бўғини	6	2	4	-	10	16
9.	Қишлоқ хўжалиги ер фонди ва ундан фойдаланиш	4	2	2	-	8	12
10.	Агросаноат мажмуасининг меҳнат ресурслари ва улардан фойдаланиш	6	2	4	-	10	16
11.	Агросаноат мажмуасининг моддий-техника ресурслари	6	2	4	-	8	14
12.	Агросаноат мажмуаси тармоқларида ишлаб чиқариш харажатлари ва маҳсулот таннархи	6	2	4	-	8	14
13.	Агросаноат тармоқлари маҳсулотлари нархлари	4	2	2	-	8	12
14.	Агросаноат мажмуасида фан техника тараққиёти ва интенсифлаштириш	6	2	4	-	10	16
15.	Агросаноат мажмуаси	6	2	4	-	8	14

	маркетинги ва уни самарадорлиги						
16.	Агросаноат мажмуасини давлат томонидан тартибга солиш ва қўллаб-қувватлаш	6	2	4	-	8	14
17.	Агросаноат мажмуасида молия-кредит тизимининг амал қилиш механизми	6	2	4	-	8	14
18.	Европа ҳамжамиятининг ягона аграр сиёсати	6	2	4	-	8	14
19.	Америка Қўшма Штатлари қишлоқ хўжалиги	4	2	2	-	8	12
20.	Мустақил давлатлар ҳамдўстлиги давлатлари қишлоқ хўжалиги	6	2	4	-	10	16
Жами		106	42	64	-	164	270

2. Асосий қисм.

2.1. Маъруза машғулоти

1-мавзу. “Агросаноат комплекси иқтисодиёти” фанининг предмети, вазифалари ва ўрганиш усуллари

1-маъруза

1. “Агросаноат комплекси иқтисодиёти” фанининг предмети ва вазифалари.
2. “Агросаноат комплекси иқтисодиёти” фанининг предмети ўрганиш усуллари.
3. “Агросаноат комплекси иқтисодиёти” фанининг мутахассислар фаолиятидаги аҳамияти.
3. “Агросаноат комплекси иқтисодиёти” фанининг қисқача ривожланиш тарихи. Қўлланиладиган педагогик технологиялар: “Блиц-сўров”.

Тавсия этиладиган адабиётлар:

3. Каримов И.А. Асосий вазифамиз – Ватанамиз тараққиёти ва халқимиз фаровонлигини янада юксалтиришдир. 2009 йилнинг асосий яқунлари 2010 йилда Ўзбекистонни ижтимоий-иқтисодий ривожлантиришнинг энг муҳим устивор йўналишларига бағишланган Вазирлар Маҳкамасининг мажлисидаги маърузаси. Т.: “Ўзбекистон”, 2010.-80б.

4. Ўзбекистон Республикаси Президенти И.А.Каримовнинг “Мамлакатимизни модернизация қилиш ва кучои фуқаролик жамияти барпо этиш – устивор мақсадимиздир” ҳамда “Асосий вазифамиз – Ватанамиз тараққиёти ва халқимиз фаровонлигини янада юксалтиришдир” номли маърузаларини ўрганиш бўйича Ўқув-услубий мажмуа – тошкент: Иқтисодиёт. – 2010. -346 бет.

5. Ўзбекистон Республикаси Президенти Ислам Каримовнинг “Жаҳон молиявий-иқтисодий инқирози, Ўзбекистон шароитида уни бартараф этишнинг йўллари ва чоралари” номли асарини ўрганиш бўйича ўқув қўлланма. Тузувчилар: Б.Ю.Ходиев, А.Ш.Бекмуродов, У.В.Ғофуров, Б.К.Тўхлиев. –Т.: Иқтисодиёт, 2009. – 120 б.

6. Каримов И.А. Жаҳон молиявий-иқтисодий инқирози, Ўзбекистон шароитида уни бартараф этишнинг йўллари ва чоралари. –Т.: Ўзбекистон, 2009.-56б.

7. Каримов И.А., Асосий мақсад - иқтисодий юксалишга эришишдир. - Т.: «Ўзбекистон», 1998. -22 б.

8. Хақимов Р., Отақулов М., Юсупов Э., Юсупов М. Агросаноат мажмуаси иқтисодиёти – (ўқув қўлланма) –Т.: ТДИУ, 2004. – 5-13 бетлар.

9. Hakimov Rashid. Agrosanoat majmuasi iqtisodiyoti. Darslik. – Т.: Iqtisodiyot, 2007.- 364 bet.

10. Узбекистан: десять лет по пути формирования рыночной экономики. Колл. Авт.: Р.А.Алимов, А.К.Бедринцев, А.Ф.Расулев и др. Под ред. А.Х.Хикматова. -Т.: «Ўзбекистон», 2001. – 10-45 с.

2-мавзу. Агросаноат мажмуасининг моҳияти ва таркиби

1. Агросаноат интеграцияси. Агросаноат мажмуасининг аҳамияти ва мамлакат иқтисодиётида тутган ўрни.
2. Агросаноат мажмуаси тушунчаси, унинг моҳияти.
3. Агросаноат мажмуасининг таркиби (тузилмаси).
4. Ўзбекистон Республикаси агросаноат мажмуасининг ҳозирги ҳолати.
5. Республика ва ҳудудий агросаноат мажмуаларини ривожлантириш йўналишлари.

Қўлланиладиган педагогик технологиялар: “Кластер”, “Балиқ скелети”, “Блиц-сўров”, “Ақлий ҳужум”, “Инсерт”.

3-мавзу. Агросаноат мажмуаси тармоқлари учун ишлаб чиқариш воситалари ишлаб чиқарувчи соҳа

1. Агросаноат мажмуаси тармоқларига ишлаб чиқариш воситалари ишлаб чиқарувчи соҳанинг таркиби, аҳамияти ва вазифалари.

2. Соҳанинг мамлакат ижтимоий-иқтисодий ҳаётидаги ўрни ва ҳозирги ҳолати.

3. Агросаноат мажмуаси тармоқларига ишлаб чиқариш воситалари ишлаб чиқарувчи соҳани ривожлантириш йўналишлари.

Қўлланиладиган педагогик технологиялар: “Блиц-сўров”, “Ақлий ҳужум”, “Кластер”, “Балиқ скелети”.

Тавсия этиладиган адабиётлар:

1. Каримов И.А. Асосий вазифамиз – Ватанимиз тараққиёти ва халқимиз фаровонлигини янада юксалтиришдир. 2009 йилнинг асосий яқунлари 2010 йилда Ўзбекистонни ижтимоий-иқтисодий ривожлантиришнинг энг муҳим устивор йўналишларига бағишланган Вазирлар Маҳкамасининг мажлисидаги маърузаси. Т.: “Ўзбекистон”, 2010.-80б.

2. Ўзбекистон Республикаси Президенти И.А.Каримовнинг “Мамлакатимизни модернизация қилиш ва кучои фуқаролик жамияти барпо этиш – устивор мақсадимиздир” ҳамда “Асосий вазифамиз – Ватанимиз тараққиёти ва халқимиз фаровонлигини янада юксалтиришдир” номли маърузаларини ўрганиш бўйича Ўқув-услубий мажмуа – тошкент: Иқтисодиёт. – 2010. -346 бет.

3. Каримов И.А. Жаҳон молиявий-иқтисодий инқирози, Ўзбекистон шароитида уни бартараф этишнинг йўллари ва чоралари. –Т.: Ўзбекистон, 2009.-56б.

4. Hakimov Rashid. Agrosanoat majmuasi iqtisodiyoti. Darslik. – Т.: Iqtisodiyot, 2007.- 364 bet.

5. Экономика отраслей АПК /И.А.Минаков, Н.И.Куликов, О.В.Соколев и др.; Под ред. И.А.Минакова. – М.: КолосС, 2004. – 18-21 с.

4-мавзу. Агросаноат мажмуасининг қишлоқ жўжалиги маҳсулотларини тайёрловчи, қайта ишловчи ва истеъмолчиларга етказиб берувчи соҳаси

1-маъруза

1. Агросаноат мажмуасининг қишлоқ жўжалиги маҳсулотларини тайёрловчи, қайта ишловчи ва истеъмолчиларга етказиб берувчи соҳасининг таркиби.

2. Агросаноат мажмуасининг қишлоқ жўжалиги маҳсулотларини тайёрловчи, қайта ишловчи ва истеъмолчиларга етказиб берувчи соҳасининг вазифалари, аҳамияти.

3. Агросаноат мажмуасининг қишлоқ жўжалиги маҳсулотларини тайёрловчи, қайта ишловчи ва истеъмолчиларга етказиб берувчи соҳасининг мамлакат ижтимоий-иқтисодий ҳаётидаги ўрни.

2-маъруза

1. Агросаноат мажмуасининг қишлоқ жўжалиги маҳсулотларини тайёрловчи, қайта ишловчи ва истеъмолчиларга етказиб берувчи соҳасининг ҳозирги ҳолати.

2. Агросаноат мажмуасининг қишлоқ жўжалиги маҳсулотларини тайёрловчи, қайта ишловчи ва истеъмолчиларга етказиб берувчи соҳасини ривожлантириш йўналишлари.

Қўлланиладиган педагогик технологиялар: “Блиц-сўров”, “Ақлий ҳужум”, “Кластер”.

Тавсия этиладиган адабиётлар:

1. Каримов И.А. Асосий вазифамиз – Ватанимиз тараққиёти ва халқимиз фаровонлигини янада юксалтиришдир. 2009 йилнинг асосий яқунлари 2010 йилда Ўзбекистонни ижтимоий-иқтисодий ривожлантиришнинг энг муҳим устивор йўналишларига бағишланган Вазирлар Маҳкамасининг мажлисидаги маърузаси. Т.: “Ўзбекистон”, 2010.-80б.

2. Ўзбекистон Республикаси Президенти И.А.Каримовнинг “Мамлакатимизни модернизация қилиш ва кучои фуқаролик жамияти барпо этиш – устивор мақсадимиздир” ҳамда “Асосий вазифамиз – Ватанимиз тараққиёти ва халқимиз фаровонлигини янада юксалтиришдир” номли маърузаларини ўрганиш бўйича Ўқув-услубий мажмуа – тошкент: Иқтисодиёт. – 2010. -346 бет.

3. Каримов И.А. Жаҳон молиявий-иқтисодий инкирози, Ўзбекистон шароитида уни бартараф этишнинг йўллари ва чоралари. –Т.: Ўзбекистон, 2009.-56б.

4. Hakimov Rashid. Agrosanoat majmuasi iqtisodiyoti. Darslik. – Т.: Iqtisodiyot, 2007.- 364 bet.

5. Экономика отраслей АПК /И.А.Минаков, Н.И.Куликов, О.В.Соколев и др.; Под ред. И.А.Минакова. – М.: КолосС, 2004. – 18-21 с.

5-Мавзу. Агросаноат мажмуасининг ишлаб чиқариш инфратузилмаси

1. Инфратузилма тушунчаси, унинг моҳияти ва ишлаб чиқариш инфратузилмасининг таркиби.

2. Агросаноат мажмуаси ишлаб чиқариш инфратузилма сининг вазифалари, аҳамияти.

3. Агросаноат мажмуаси ишлаб чиқариш инфратузилма сининг мамлакат ижтимоий-иқтисодий ҳаётидаги ўрни ҳозирги ҳолати.

4. Ўзбекистон Республикаси агросаноат мажмуаси ишлаб чиқариш инфратузилмасини ривожлантириш йўналишлари.

Кўлланиладиган педагогик технологиялар: “Блиц-сўров”, “Ақлий ҳужум”, “Инсерт”.

Тавсия этиладиган адабиётлар:

1. Каримов И.А. Асосий вазифамиз – Ватанимиз тараққиёти ва халқимиз фаровонлигини янада юксалтиришдир. 2009 йилнинг асосий якунлари 2010 йилда Ўзбекистонни ижтимоий-иқтисодий ривожлантиришнинг энг муҳим устивор йўналишларига бағишланган Вазирлар Маҳкамасининг мажлисидаги маърузаси. Т.: “Ўзбекистон”, 2010.-80б.

2. Ўзбекистон Республикаси Президенти И.А.Каримовнинг “Мамлакатимизни модернизация қилиш ва кучои фуқаролик жамияти барпо этиш – устивор мақсадимиздир” ҳамда “Асосий вазифамиз – Ватанимиз тараққиёти ва халқимиз фаровонлигини янада юксалтиришдир” номли маърузаларини ўрганиш бўйича Ўқув-услубий мажмуа – тошкент: Иқтисодиёт. – 2010. -346 бет.

3. Каримов И.А., Асосий мақсад - иқтисодий юксалишга эришишдир. - Т.: «Ўзбекистон», 1998. -22 б.

4. Хакимов Р., Отақулов М., Юсупов Э., Юсупов М. Агросаноат мажмуаси иқтисодиёти – (ўқув қўлланма) –Т.: ТДИУ, 2004. – 33-38 бетлар.

5. Серова Е.В., Аграрная экономика: Учебник для студентов экономических вузов, факультетов и специальностей. -М.: ГУ ВШЭ, 1999. – 146-156с.

6. Экономика отраслей АПК /И.А.Минаков, Н.И.Куликов, О.В.Соколев и др.; Под ред. И.А.Минакова. – М.: КолосС, 2004. – 18-21 с.

7. Cramer, Gail L. Agricultural economics and agribusiness /Gail L. Cramer, Clarence W. Jensen, Douglas D. Southgate, Jr. - 8th ed. Printed in United States of America, 2001. – 21-49 p.

8. Салимов Б.Т., Ўроков Н.И., Хакимов Р., Юсупов М.С., Арипов И.М. – Қишлоқ хўжалиги инфратузилмаси иқтисодиёти – (ўқув қўлланма) –Т.:ТДМИ, 2006. – 7-29 бетлар

6-Мавзу. Агросаноат мажмуаси ижтимоий инфратузилмаси

1. Агросаноат мажмуаси ижтимоий инфратузилмаси тушунчаси ва унинг моҳияти.
2. Агросаноат мажмуаси ижтимоий инфратузилмасининг таркиби.
3. Ўзбекистон Республикаси агросаноат мажмуаси ижтимоий инфратузилмасининг ҳозирги ҳолати.
4. Ўзбекистон Республикаси агросаноат мажмуаси ижтимоий инфратузилмасининг смарадорлигини аниқлаш усуллари.
5. Ўзбекистон Республикаси агросаноат мажмуаси ижтимоий инфратузилмасини ривожлантириш йўналишлари.
Қўлланиладиган педагогик технологиялар: “Блиц-сўров”, “Ақлий ҳужум”, “Инсерт”.

Тавсия этиладиган адабиётлар:

1. Каримов И.А. Асосий вазифамиз – Ватанимиз тараққиёти ва халқимиз фаровонлигини янада юксалтиришдир. 2009 йилнинг асосий яқунлари 2010 йилда Ўзбекистонни ижтимоий-иқтисодий ривожлантиришнинг энг муҳим устивор йўналишларига бағишланган Вазирлар Маҳкамасининг мажлисидаги маърузаси. Т.: “Ўзбекистон”, 2010.-80б.
2. Ўзбекистон Республикаси Президенти И.А.Каримовнинг “Мамлакатимизни модернизация қилиш ва кучои фуқаролик жамияти барпо этиш – устивор мақсадимиздир” ҳамда “Асосий вазифамиз – Ватанимиз тараққиёти ва халқимиз фаровонлигини янада юксалтиришдир” номли маърузаларини ўрганиш бўйича Ўқув-услубий мажмуа – тошкент: Иқтисодиёт. – 2010. -346 бет.
3. Каримов И.А. Жаҳон молиявий-иқтисодий инқирози, Ўзбекистон шароитида уни баргараф этишнинг йўллари ва чоралари. –Т.: Ўзбекистон, 2009.-56б.
4. Хақимов Р., Отақулов М., Юсупов Э., Юсупов М. Агросаноат мажмуаси иқтисодиёти – (ўқув қўлланма) –Т.: ТДИУ, 2004. – 39-42 бетлар.
5. Салимов Б.Т., Ўроқов Н.И., Хақимов Р., Юсупов М.С., Арипов И.М. – Қишлоқ хўжалиги инфратузилмаси иқтисодиёти – (ўқув қўлланма) –Т.:ТДМИ, 2006. – 7-29 бетлар
6. Cramer, Gail L. Agricultural economics and agribusiness /Gail L. Cramer, Clarence W. Jensen, Douglas D. Southgate, Jr. - 8th ed. Printed in United States of America, 2001. – 369-397 p.
7. Экономика отраслей АПК /И.А.Минаков, Н.И.Куликов, О.В.Соколев и др.; Под ред. И.А.Минакова. – М.: КолосС, 2004. – 18-42 с.

7-мавзу. Озиқ-овқат муаммоси ва уни яхшилаш йўналишлари

1. Озиқ-овқат муаммосининг моҳияти.
2. Ўзбекистон Республикасида аҳолини озиқ-овқат билан таъминлашнинг ҳозирги аҳволи.
3. Озиқ-овқат таъминотини яхшилаш йўналишлари
Қўлланиладиган педагогик технологиялар: “Блиц-сўров”, “Ақлий ҳужум”, “Инсерт”.

Тавсия этиладиган адабиётлар:

1. Каримов И.А. Асосий вазифамиз – Ватанимиз тараққиёти ва халқимиз фаровонлигини янада юксалтиришдир. 2009 йилнинг асосий яқунлари 2010 йилда Ўзбекистонни ижтимоий-иқтисодий ривожлантиришнинг энг муҳим устивор йўналишларига бағишланган Вазирлар Маҳкамасининг мажлисидаги маърузаси. Т.: “Ўзбекистон”, 2010.-80б.
2. Ўзбекистон Республикаси Президенти И.А.Каримовнинг “Мамлакатимизни модернизация қилиш ва кучои фуқаролик жамияти барпо этиш – устивор мақсадимиздир” ҳамда “Асосий вазифамиз – Ватанимиз тараққиёти ва халқимиз

фаровонлигини янада юксалтиришдир” номли маърузаларини ўрганиш бўйича Ўқув-услубий мажмуа – тошкент: Иқтисодиёт. – 2010. -346 бет.

3. Каримов И.А. Жаҳон молиявий-иқтисодий инқирози, Ўзбекистон шароитида уни бартараф этишнинг йўллари ва чоралари. –Т.: Ўзбекистон, 2009.-566.

4. Хакимов Р., Отақулов М., Юсупов Э., Юсупов М. Агросаноат мажмуаси иқтисодиёти – (ўқув қўлланма) –Т.: ТДИУ, 2004. – 39-42 бетлар.

5. Салимов Б.Т., Ўроқов Н.И., Хакимов Р., Юсупов М.С., Арипов И.М. – Кишлоқ хўжалиги инфратузилмаси иқтисодиёти – (ўқув қўлланма) –Т.:ТДМИ, 2006. – 7-29 бетлар

6. Cramer, Gail L. Agricultural economics and agribusiness /Gail L. Cramer, Clarence W. Jensen, Douglas D. Southgate, Jr. - 8th ed. Printed in United States of America, 2001. – 369-397 p.

7. Экономика отраслей АПК /И.А.Минаков, Н.И.Куликов, О.В.Соколев и др.; Под ред. И.А.Минакова. – М.: КолосС, 2004. – 18-42 с.

8-мавзу. Кишлоқ хўжалиги-агросаноат мажмуасининг асосий бўғини

1-маъруза

1. Кишлоқ хўжалиги-агросаноат мажмуасининг асосий бўғини ва унинг ўзига хос хусиятлари.

2. Кишлоқ хўжалигининг иқтисодиётдаги тутган ўрни ва аҳамияти.

3. Ширкат хўжалиқларининг ташкилий-иқтисодий асослари.

4. Фермер хўжалиқларининг ташкилий-иқтисодий асослари.

5. Дехқон хўжалиқларининг ташкилий-иқтисодий асослари.

6. Кишлоқ хўжалиги ресурсларининг самарадорлигини аниқлаш усуллари.

7. Кишлоқ хўжалигининг иқтисодий-ижтимоий самарадорлигини ошириш йўллари.

Қўлланиладиган педагогик технологиялар: “Блиц-сўров”, “Ақлий хужум”, “Инсерт”.

Тавсия этиладиган адабиётлар:

1. Каримов И.А. Асосий вазифамиз – Ватанамиз тараққиёти ва халқимиз фаровонлигини янада юксалтиришдир. 2009 йилнинг асосий яқунлари 2010 йилда Ўзбекистонни ижтимоий-иқтисодий ривожлантиришнинг энг муҳим устивор йўналишларига бағишланган Вазирлар Маҳкамасининг мажлисидаги маърузаси. Т.: “Ўзбекистон”, 2010.-80б.

2. Ўзбекистон Республикаси Президенти И.А.Каримовнинг “Мамлакатимизни модернизация қилиш ва кучои фуқаролик жамияти барпо этиш – устивор мақсадимиздир” ҳамда “Асосий вазифамиз – Ватанамиз тараққиёти ва халқимиз фаровонлигини янада юксалтиришдир” номли маърузаларини ўрганиш бўйича Ўқув-услубий мажмуа – тошкент: Иқтисодиёт. – 2010. -346 бет.

3. Каримов И.А. Жаҳон молиявий-иқтисодий инқирози, Ўзбекистон шароитида уни бартараф этишнинг йўллари ва чоралари. –Т.: Ўзбекистон, 2009.-566.

4. Абдуғаниев А., Абдуғаниев А.А. –Қишлоқ хўжалиги иқтисодиёти – (дарслик) – Т.: ТДИУ, 2004. – 7-10, 15-37 бетлар.

5. Хакимов Р., Отақулов М., Юсупов Э., Юсупов М. Агросаноат мажмуаси иқтисодиёти – (ўқув қўлланма) –Т.: ТДИУ, 2004. – 39-42 бетлар.

6. Cramer, Gail L. Agricultural economics and agribusiness /Gail L. Cramer, Clarence W. Jensen, Douglas D. Southgate, Jr. - 8th ed. Printed in United States of America, 2001. – 369-397 p.

7. Экономика отраслей АПК /И.А.Минаков, Н.И.Куликов, О.В.Соколев и др.; Под ред. И.А.Минакова. – М.: КолосС, 2004. – 35-42 с.

9-мавзу. Қишлоқ хўжалиги ер фонди ва ундан фойдаланиш

1. Қишлоқ хўжалиги ер фонди ва унинг асосий ишлаб чиқариш воситаси сифатида ўзига хос хусиятлари.
 2. Қишлоқ хўжалиги ер фондининг таркиби.
 3. Ижобий ва салбий ер фондининг трансформацияси.
 4. Қишлоқ хўжалигида ер фондидан фойдаланишнинг даражаси ва самарадорлигини ифодаловчи кўрсаткичлар.
 5. Ердан фойдаланиш даражаси ва самарадорлигига таъсир қилувчи омиллар.
 6. Ердан фойдаланиш даражаси ва самарадорлигини ошириш йўналишлари.
- Қўлланиладиган педагогик технологиялар: “Блиц-сўров”, “Ақлий ҳужум”, “Инсерт”, “Кластер”.

Тавсия этиладиган адабиётлар:

1. Каримов И.А. Асосий вазифамиз – Ватанимиз тараққиёти ва халқимиз фаровонлигини янада юксалтиришдир. 2009 йилнинг асосий яқунлари 2010 йилда Ўзбекистонни ижтимоий-иқтисодий ривожлантиришнинг энг муҳим устивор йўналишларига бағишланган Вазирлар Маҳкамасининг мажлисидаги маърузаси. Т.: “Ўзбекистон”, 2010.-80б.
2. Ўзбекистон Республикаси Президенти И.А.Каримовнинг “Мамлакатимизни модернизация қилиш ва кучои фуқаролик жамияти барпо этиш – устивор мақсадимиздир” ҳамда “Асосий вазифамиз – Ватанимиз тараққиёти ва халқимиз фаровонлигини янада юксалтиришдир” номли маърузаларини ўрганиш бўйича Ўқув-услубий мажмуа – тошкент: Иқтисодиёт. – 2010. -346 бет.
3. Каримов И.А. Жаҳон молиявий-иқтисодий инқирози, Ўзбекистон шароитида уни бартараф этишнинг йўллари ва чоралари. –Т.: Ўзбекистон, 2009.-56б.
4. Ўзбекистон Республикаси «Ер кодекси». –Т.: “Адолат”, 1998.-73 б.
5. Ўзбекистон Республикаси «Ер кадастри тўғрисида»ги қонуни. –Т.: “Адолат”, 1998. – 14б.
6. Абдуғаниев А., Абдуғаниев А.А. –Қишлоқ хўжалиги иқтисодиёти – (дарслик) – Т.: ТДИУ, 2004. – 79-99 бетлар.
7. Хақимов Р., Отақулов М., Юсупов Э., Юсупов М. Агросаноат мажмуаси иқтисодиёти – (ўқув қўлланма) –Т.: ТДИУ, 2004. – 55-60 бетлар.
8. Экономика отаслей АПК /И.А.Минаков, Н.И.Куликов, О.В.Соколев и др.; Под ред. И.А.Минакова. – М.: КолосС, 2004. – 69-89 с.

10-мавзу. Агросаноат мажмуасининг меҳнат ресурслари ва улардан фойдаланиш

1-маъруза

1. Меҳнат, меҳнат ресурслари тушунчаси, унинг моҳияти.
 2. Қишлоқ хўжалиги меҳнат ресурслари таркиби.
 3. Меҳнат ресурсларидан фойдаланиш кўрсаткичлари ва унга таъсир этувчи омиллар
 4. Қишлоқ хўжалигида меҳнат ресурсларидан фойдаланиш ва меҳнат унумдорлигини оширишни йўналишлари.
- Қўлланиладиган педагогик технологиялар: “Блиц-сўров”, “Ақлий ҳужум”.

Тавсия этиладиган адабиётлар:

1. Каримов И.А. Асосий вазифамиз – Ватанимиз тараққиёти ва халқимиз фаровонлигини янада юксалтиришдир. 2009 йилнинг асосий яқунлари 2010 йилда Ўзбекистонни ижтимоий-иқтисодий ривожлантиришнинг энг муҳим устивор йўналишларига бағишланган Вазирлар Маҳкамасининг мажлисидаги маърузаси. Т.: “Ўзбекистон”, 2010.-80б.
2. Ўзбекистон Республикаси Президенти И.А.Каримовнинг “Мамлакатимизни модернизация қилиш ва кучои фуқаролик жамияти барпо этиш – устивор

мақсадимиздир” ҳамда “Асосий вазифамиз – Ватанимиз тараққиёти ва халқимиз фаровонлигини янада юксалтиришдир” номли маърузаларини ўрганиш бўйича Ўқув-услубий мажмуа – тошкент: Иқтисодиёт. – 2010. -346 бет.

3. Ўзбекистон Республикаси “Меҳнат кодекси”. –Т.: “Ўзбекистон”, 1996 – 346 б.

4. Каримов И.А. Жаҳон молиявий-иқтисодий инқирози, Ўзбекистон шароитида уни бартараф этишнинг йўллари ва чоралари. –Т.: Ўзбекистон, 2009.-566.

5. Каримов И.А., Асосий мақсад – иқтисодий юксалишга эришишдир. – Т.: «Ўзбекистон», 1998. -22 б.

6. Хақимов Р., Отақулов М., Юсупов Э., Юсупов М. Агросаноат мажмуаси иқтисодиёти – (ўқув кўлланма) –Т.: ТДИУ, 2004. – 61-67 бетлар.

7. Экономика отраслей АПК /И.А.Минаков, Н.И.Куликов, О.В.Соколев и др.; Под ред. И.А.Минакова. – М.: КолосС, 2004. – 90-107 с.

11-мавзу. Агросаноат мажмуасининг моддий-техника ресурслари

1. Агросаноат мажмуасининг моддий-техника ресурслари тушунчаси, моҳияти ва аҳамияти.

2. Асосий фондлар ва улардан фойдаланиш кўрсаткичларини аниқлаш.

3. Айланма маблағлар ва уларнинг самарадорлиги.

4. Асосий фондлар ва айланма маблағлардан фойдаланиш самарадорлигини ошириш йўллари.

Кўлланиладиган педагогик технологиялар: “Блиц-сўров”, “Ақлий хужум”.

Тавсия этиладиган адабиётлар:

1. Каримов И.А. Асосий вазифамиз – Ватанимиз тараққиёти ва халқимиз фаровонлигини янада юксалтиришдир. 2009 йилнинг асосий якунлари 2010 йилда Ўзбекистонни ижтимоий-иқтисодий ривожлантиришнинг энг муҳим устивор йўналишларига бағишланган Вазирлар Маҳкамасининг мажлисидаги маърузаси. Т.: “Ўзбекистон”, 2010.-80б.

2. Ўзбекистон Республикаси Президенти И.А.Каримовнинг “Мамлакатимизни модернизация қилиш ва кучои фуқаролик жамияти барпо этиш – устивор мақсадимиздир” ҳамда “Асосий вазифамиз – Ватанимиз тараққиёти ва халқимиз фаровонлигини янада юксалтиришдир” номли маърузаларини ўрганиш бўйича Ўқув-услубий мажмуа – тошкент: Иқтисодиёт. – 2010. -346 бет.

3. Каримов И.А. Жаҳон молиявий-иқтисодий инқирози, Ўзбекистон шароитида уни бартараф этишнинг йўллари ва чоралари. –Т.: Ўзбекистон, 2009.-566.

4. Хақимов Р., Отақулов М., Юсупов Э., Юсупов М. Агросаноат мажмуаси иқтисодиёти – (ўқув кўлланма) –Т.: ТДИУ, 2004. – 68-77 бетлар.

5. Cramer, Gail L. Agricultural economics and agribusiness /Gail L. Cramer, Clarence W. Jensen, Douglas D. Southgate, Jr. – 8th ed. Printed in United States of America, 2001. – 345-368 p.

6. Экономика отраслей АПК /И.А.Минаков, Н.И.Куликов, О.В.Соколев и др.; Под ред. И.А.Минакова. – М.: КолосС, 2004. – 61-68 с.

12-мавзу. Агросаноат мажмуаси тармоқларида ишлаб чиқариш харажатлари ва маҳсулот таннархи

1-маъруза

1. Ишлаб чиқариш харажатлари тушунчаси, моҳияти.

1. 2. Таннарх тушунчаси, унинг моҳияти. Маҳсулотлар ва хизматлар таннархига таъсир қилувчи омиллар

3. Қишлоқ хўжалигида маҳсулотлар таннархини ҳисоблаш тартиби.

4. Агросаноат мажмуасида маҳсулотлар ва хизматларнинг ҳозирги даражаси.

5 Маҳсулотлар ва хизматлар таннархини пасайтириш йўллари.

Қўлланиладиган педагогик технологиялар: “Блиц-сўров”, “Ақлий ҳужум”, “Инсерт”, “Кластер”.

Тавсия этиладиган адабиётлар:

1. Каримов И.А. Асосий вазифамиз – Ватанимиз тараққиёти ва халқимиз фаровонлигини янада юксалтиришдир. 2009 йилнинг асосий яқунлари 2010 йилда Ўзбекистонни ижтимоий-иқтисодий ривожлантиришнинг энг муҳим устивор йўналишларига бағишланган Вазирлар Маҳкамасининг мажлисидаги маърузаси. Т.: “Ўзбекистон”, 2010.-80б.

2. Ўзбекистон Республикаси Президенти И.А.Каримовнинг “Мамлакатимизни модернизация қилиш ва кучои фуқаролик жамияти барпо этиш – устивор мақсадимиздир” ҳамда “Асосий вазифамиз – Ватанимиз тараққиёти ва халқимиз фаровонлигини янада юксалтиришдир” номли маърузаларини ўрганиш бўйича Ўқув-услубий мажмуа – тошкент: Иқтисодиёт. – 2010. -346 бет.

3. Каримов И.А. Жаҳон молиявий-иқтисодий инқирози, Ўзбекистон шароитида уни бартараф этишнинг йўллари ва чоралари. –Т.: Ўзбекистон, 2009.-56б.

4. Ўзбекистон Республикаси Вазирлар Маҳкамасининг 1999 йил 5 февралдаги 54 - сонли қарори. Маҳсулот (ишлар, хизматлар ишлаб чиқариш ва сотиш харажатларининг таркиби ҳамда молиявий натижаларни шакллантириш тартиби тўғрисида Низом.

5. Хақимов Р., Отақулов М., Юсупов Э., Юсупов М. Агросаноат мажмуаси иқтисодиёти – (ўқув қўлланма) –Т.: ТДИУ, 2004. –78-83 бетлар.

6. Экономика отраслей АПК /И.А.Минаков, Н.И.Куликов, О.В.Соколев и др.; Под ред. И.А.Минакова. – М.: КолосС, 2004. – 238-258 с.

7. Cramer, Gail L. Agricultural economics and agribusiness /Gail L. Cramer, Clarence W. Jensen, Douglas D. Southgate, Jr. - 8th ed. Printed in United States of America, 2001. – 137-170 p.

13-мавзу: Агросаноат мажмуаси тармоқлари маҳсулотлари нархлари

1. Нарх тушунчаси, унинг моҳияти
2. Нархларнинг аҳамияти ва функциялари.
3. Агросаноат мажмуаси тармоқларида нархлар тизими.

Қўлланиладиган педагогик технологиялар: “Блиц-сўров”, “Ақлий ҳужум”, “Инсерт”, “Кластер”.

Тавсия этиладиган адабиётлар:

1. Каримов И.А. Асосий вазифамиз – Ватанимиз тараққиёти ва халқимиз фаровонлигини янада юксалтиришдир. 2009 йилнинг асосий яқунлари 2010 йилда Ўзбекистонни ижтимоий-иқтисодий ривожлантиришнинг энг муҳим устивор йўналишларига бағишланган Вазирлар Маҳкамасининг мажлисидаги маърузаси. Т.: “Ўзбекистон”, 2010.-80б.

2. Ўзбекистон Республикаси Президенти И.А.Каримовнинг “Мамлакатимизни модернизация қилиш ва кучои фуқаролик жамияти барпо этиш – устивор мақсадимиздир” ҳамда “Асосий вазифамиз – Ватанимиз тараққиёти ва халқимиз фаровонлигини янада юксалтиришдир” номли маърузаларини ўрганиш бўйича Ўқув-услубий мажмуа – тошкент: Иқтисодиёт. – 2010. -346 бет.

3. Каримов И.А. Жаҳон молиявий-иқтисодий инқирози, Ўзбекистон шароитида уни бартараф этишнинг йўллари ва чоралари. –Т.: Ўзбекистон, 2009.-56б.

4. Хақимов Р., Отақулов М., Юсупов Э., Юсупов М. Агросаноат мажмуаси иқтисодиёти – (ўқув қўлланма) –Т.: ТДИУ, 2004. –84-88 бетлар.

5. Экономика отраслей АПК /И.А.Минаков, Н.И.Куликов, О.В.Соколев и др.; Под ред. И.А.Минакова. – М.: КолосС, 2004. – 259-272 с.

6. Цена и ценообразование. Учебное пособие. - М.: Изд-во МСХА, 2005. -144 с.

7. Cramer, Gail L. Agricultural economics and agribusiness /Gail L. Cramer, Clarence W. Jensen, Douglas D. Southgate, Jr. - 8th ed. Printed in United States of America, 2001.– 137-171, 277-310 p.

14-мавзу. Агросаноат мажмуасида фан, техника тараққиёти ва интенсивлаштириш

1. Иқтисодий ривожлантиришнинг экстенсив ва интенсив йўллари тушунчалари.

2. Интенсивлаштиришнинг иқтисодий моҳияти.

3. Агросаноат мажмуаси тармоқларини интенсив ривожлантиришнинг аҳамияти ва зарурати.

4. Фан техника тараққиёти ва ишлаб чиқаришни интенсивлаштиришнинг самарадорлигини ошириш йўналишлари.

Қўлланиладиган педагогик технологиялар: “Блиц-сўров”, “Ақлий ҳужум”, “Инсерт”, “Кластер”.

Тавсия этиладиган адабиётлар:

1. Каримов И.А. Асосий вазифамиз – Ватанимиз тараққиёти ва халқимиз фаровонлигини янада юксалтиришдир. 2009 йилнинг асосий яқунлари 2010 йилда Ўзбекистонни ижтимоий-иқтисодий ривожлантиришнинг энг муҳим устивор йўналишларига бағишланган Вазирлар Маҳкамасининг мажлисидаги маърузаси. Т.: “Ўзбекистон”, 2010.-80б.

2. Ўзбекистон Республикаси Президенти И.А.Каримовнинг “Мамлакатимизни модернизация қилиш ва кучои фуқаролик жамияти барпо этиш – устивор мақсадимиздир” ҳамда “Асосий вазифамиз – Ватанимиз тараққиёти ва халқимиз фаровонлигини янада юксалтиришдир” номли маърузаларини ўрганиш бўйича Ўқув-услубий мажмуа – тошкент: Иқтисодий. – 2010. -346 бет.

3. Каримов И.А. Жаҳон молиявий-иқтисодий инкирози, Ўзбекистон шароитида уни бартараф этишнинг йўллари ва чоралари. –Т.: Ўзбекистон, 2009.-56б.

4. Хакимов Р., Отакулов М., Юсупов Э., Юсупов М. Агросаноат мажмуаси иқтисодий – (ўқув қўлланма) –Т.: ТДИУ, 2004. – 89-95 бетлар.

5. Экономика отраслей АПК /И.А.Минаков, Н.И.Куликов, О.В.Соколев и др.; Под ред. И.А.Минакова. – М.: КолосС, 2004. – 61-66, 183-191 с.

6. Cramer, Gail L. Agricultural economics and agribusiness /Gail L. Cramer, Clarence W. Jensen, Douglas D. Southgate, Jr. - 8th ed. Printed in United States of America, 2001. – 345-368 p.

15-мавзу. Агросаноат мажмуаси маркетинги ва уни самарадорлиги

1. Қишлоқ хўжалиги маркетинги тушунчалар ва функциялари.

2. Агромаркетингни ташкил этиш.

3. Қишлоқ хўжалиги маркетинги стратегиясини тузиш.

4. Агромаркетинг қарорларининг самарадорлигини ифодаловчи кўрсаткичлар тизими.

Қўлланиладиган педагогик технологиялар: “Блиц-сўров”, “Ақлий ҳужум”, “Инсерт”, “Кластер”.

Тавсия этиладиган адабиётлар:

1. Каримов И.А. Асосий вазифамиз – Ватанимиз тараққиёти ва халқимиз фаровонлигини янада юксалтиришдир. 2009 йилнинг асосий яқунлари 2010 йилда Ўзбекистонни ижтимоий-иқтисодий ривожлантиришнинг энг муҳим устивор йўналишларига бағишланган Вазирлар Маҳкамасининг мажлисидаги маърузаси. Т.: “Ўзбекистон”, 2010.-80б.

2. Ўзбекистон Республикаси Президенти И.А.Каримовнинг “Мамлакатимизни модернизация қилиш ва кучои фуқаролик жамияти барпо этиш – устивор

максадимиздир” ҳамда “Асосий вазифамиз – Ватанимиз тараққиёти ва халқимиз фаровонлигини янада юксалтиришдир” номли маърузаларини ўрганиш бўйича Ўқув-услубий мажмуа – тошкент: Иқтисодиёт. – 2010. -346 бет.

3. Каримов И.А. Жаҳон молиявий-иқтисодий инқирози, Ўзбекистон шароитида уни бартараф этишнинг йўллари ва чоралари. –Т.: Ўзбекистон, 2009.-56б.

4. Каримов И.А., Асосий мақсад - иқтисодий юксалишга эришишдир. - Т.: «Ўзбекистон», 1998. -22 б.

5. Хакимов Р., Отакулов М., Юсупов Э., Юсупов М. Агросаноат мажмуаси иқтисодиёти – (ўқув қўлланма) –Т.: ТДИУ, 2004. – 96-108 бетлар.

6. Экономика отраслей АПК /И.А.Минаков, Н.И.Куликов, О.В.Соколев и др.; Под ред. И.А.Минакова. – М.: КолосС, 2004. – 35-46, 146-165 с.

7. Цўпкин Ю.А., Люкшинов А.Н., Эриашвили Н.Д. Агротаркетинг и консалтинг: Учебное пособие для вузов. –М.: ЮНИИТИ-ДАНА, 2000. – 637 с.

8. Cramer, Gail L. Agricultural economics and agribusiness /Gail L. Cramer, Clarence W. Jensen, Douglas D. Southgate, Jr. - 8th ed. Printed in United States of America, 2001. – 311-344 p.

16-мавзу. Агросаноат мажмуаси тармоқларини давлат томонидан тартибга солиш ва қўллаб-қувватлаш

Режа

1. Агросаноат мажмуаси тармоқларини давлат томонидан тартибга солиш ва қўллаб-қувватлашнинг моҳияти ва зарурати.

2. Давлатнинг қишлоқ хўжалигини тартибга солиш ва қўллаб-қувватлашдаги асосий вазифалари.

3. Давлатнинг қишлоқ хўжалигини тартибга солиш ва қўллаб-қувватлашни амалга ошириш шакллари ва усуллари.

4. Ўзбекистон Республикаси аграр сиёсати ва уни такомиллаштириш йўналишлари.

5. Қишлоқ хўжалиги корхонасини бошқаришда қабул қилинган қарорларни таҳлил қилиш.

Қўлланиладиган педагогик технологиялар: “Блиц-сўров”, “Ақлий ҳужум”, “Инсерт”, “Кластер”.

Тавсия этиладиган адабиётлар:

1. Каримов И.А. Асосий вазифамиз – Ватанимиз тараққиёти ва халқимиз фаровонлигини янада юксалтиришдир. 2009 йилнинг асосий якунлари 2010 йилда Ўзбекистонни ижтимоий-иқтисодий ривожлантиришнинг энг муҳим устивор йўналишларига бағишланган Вазирлар Маҳкамасининг мажлисидаги маърузаси. Т.: “Ўзбекистон”, 2010.-80б.

2. Ўзбекистон Республикаси Президенти И.А.Каримовнинг “Мамлакатимизни модернизация қилиш ва кучои фуқаролик жамияти барпо этиш – устивор мақсадимиздир” ҳамда “Асосий вазифамиз – Ватанимиз тараққиёти ва халқимиз фаровонлигини янада юксалтиришдир” номли маърузаларини ўрганиш бўйича Ўқув-услубий мажмуа – тошкент: Иқтисодиёт. – 2010. -346 бет.

3. Каримов И.А. Жаҳон молиявий-иқтисодий инқирози, Ўзбекистон шароитида уни бартараф этишнинг йўллари ва чоралари. –Т.: Ўзбекистон, 2009.-56б.

4. Каримов И.А., Асосий мақсад - иқтисодий юксалишга эришишдир. - Т.: «Ўзбекистон», 1998. -22 б.

5. Хакимов Р., Отакулов М., Юсупов Э., Юсупов М. Агросаноат мажмуаси иқтисодиёти – (ўқув қўлланма) –Т.: ТДИУ, 2004. – 109-126 бетлар.

6. Экономика отраслей АПК /И.А.Минаков, Н.И.Куликов, О.В.Соколев и др.; Под ред. И.А.Минакова. – М.: КолосС, 2004. – 5-34 с.

7. Cramer, Gail L. Agricultural economics and agribusiness /Gail L. Cramer, Clarence W. Jensen, Douglas D. Southgate, Jr. - 8th ed. Printed in United States of America, 2001. – 217-245 p.

17-мавзу. Агросаноат мажмуасида молия-кредит тизимининг амал қилиш механизими

РЕЖА

1. Агросаноат мажмуасида молия-кредит тизимининг моҳияти ва хусусиятлари ва тармоқлардаги ривожлантириш.
2. Молия-кредит тизимининг аҳамияти ва агросаноат мажмуаси
3. Қишлоқ хўжалигини кредитлаш усуллари, шакллари ва уларнинг манбалари.
4. Агросаноат мажмуасида лизинг операциялари.
5. Қишлоқ хўжалигини молия-кредит механизими такомиллаштириш йўналишлари.

Қўлланиладиган педагогик технологиялар: “Блиц-сўров”, “Аклий ҳужум”, “Инсерт”, “Кластер”.

Тавсия этиладиган адабиётлар:

1. Каримов И.А. Асосий вазифамиз – Ватанимиз тараққиёти ва халқимиз фаровонлигини янада юксалтиришдир. 2009 йилнинг асосий якунлари 2010 йилда Ўзбекистонни ижтимоий-иқтисодий ривожлантиришнинг энг муҳим устивор йўналишларига бағишланган Вазирлар Маҳкамасининг мажлисидаги маърузаси. Т.: “Ўзбекистон”, 2010.-80б.

2. Ўзбекистон Республикаси Президенти И.А.Каримовнинг “Мамлакатимизни модернизация қилиш ва кучои фуқаролик жамияти барпо этиш – устивор мақсадимиздир” ҳамда “Асосий вазифамиз – Ватанимиз тараққиёти ва халқимиз фаровонлигини янада юксалтиришдир” номли маърузаларини ўрганиш бўйича Ўқув-услубий мажмуа – тошкент: Иқтисодиёт. – 2010. -346 бет.

3. Каримов И.А. Жаҳон молиявий-иқтисодий инқирози, Ўзбекистон шароитида уни бартараф этишнинг йўллари ва чоралари. –Т.: Ўзбекистон, 2009.-56б.

4. Хақимов Р., Отақулов М., Юсупов Э., Юсупов М. Агросаноат мажмуаси иқтисодиёти – (ўқув қўлланма) –Т.: ТДИУ, 2004. – 109-126 бетлар.

5. Лишанский М.Л., Маслова И.Б. Краткосрочное кредитование сельскохозяйственных предприятий: Учеб. пособие для вузов. – М.: ЮНИТИ-ДАНА, 2000- 287 с.

6. Экономика отраслей АПК /И.А.Минаков, Н.И.Куликов, О.В.Соколев и др.; Под ред. И.А.Минакова. – М.: КолосС, 2004. – 5-34 с.

7. Cramer, Gail L. Agricultural economics and agribusiness /Gail L. Cramer, Clarence W. Jensen, Douglas D. Southgate, Jr. - 8th ed. Printed in United States of America, 2001. – 217-245 p.

18-мавзу. Европа ҳамжамиятининг ягона аграр сиёсати

1-маъруза

1. Европа ҳамжамияти ягона аграр сиёсатининг зарурияти, аҳамияти.
2. Европа ҳамжамиятида ягона аграр сиёсатни олиб борувчи органлари.
3. Европа ҳамжамияти ягона аграр сиёсатида қишлоқ хўжалиги маҳсулотлари нархларини қўллаб-қувватлаш.
4. Европа ҳамжамияти ягона аграр сиёсатида қишлоқ хўжалиги маҳсулотлари ишлаб чиқарувчиларнинг даромадларини кўпайтиришни қўллаб-қувватлаш.

Қўлланиладиган педагогик технологиялар: “Блиц-сўров”, “Аклий ҳужум”, “Инсерт”, “Кластер”.

Тавсия этиладиган адабиётлар:

1. Каримов И.А. Асосий вазифамиз – Ватанимиз тараққиёти ва халқимиз фаровонлигини янада юксалтиришдир. 2009 йилнинг асосий якунлари 2010 йилда Ўзбекистонни ижтимоий-иқтисодий ривожлантиришнинг энг муҳим устивор йўналишларига бағишланган Вазирлар Маҳкамасининг мажлисидаги маърузаси. Т.: “Ўзбекистон”, 2010.-80б.
2. Ўзбекистон Республикаси Президенти И.А.Каримовнинг “Мамлакатимизни модернизация қилиш ва кучои фуқаролик жамияти барпо этиш – устивор мақсадимиздир” ҳамда “Асосий вазифамиз – Ватанимиз тараққиёти ва халқимиз фаровонлигини янада юксалтиришдир” номли маърузаларини ўрганиш бўйича Ўқув-услубий мажмуа – тошкент: Иқтисодиёт. – 2010. -346 бет.
3. Каримов И.А. Жаҳон молиявий-иқтисодий инқирози, Ўзбекистон шароитида уни бартараф этишнинг йўллари ва чоралари. –Т.: Ўзбекистон, 2009.-56б.
4. Хакимов Р., Отакулов М., Юсупов Э., Юсупов М. Агросаноат мажмуаси иқтисодиёти – (ўқув қўлланма) –Т.: ТДИУ, 2004. – 109-126 бетлар.
5. Экономика отраслей АПК /И.А.Минаков, Н.И.Куликов, О.В.Соколев и др.; Под ред. И.А.Минакова. – М.: КолосС, 2004. – 5-34 с.
6. Cramer, Gail L. Agricultural economics and agribusiness /Gail L. Cramer, Clarence W. Jensen, Douglas D. Southgate, Jr. - 8th ed. Printed in United States of America, 2001. – 217-245 p.

19-мавзу. Америка Қўшма Штатлари қишлоқ хўжалиги

1. Америка Қўшма Штатлари қишлоқ хўжалигининг миқдорий ўлчамлари, иқтисодиётдаги ўрни.
2. Қишлоқ хўжалигида ишлаб чиқаришнинг ташкилий шакллари.
3. Америка Қўшма Штатларида қишлоқ хўжалигини тартибга солиш ва тармокни қўллаб-қувватлаш тартиблари.
4. Америка Қўшма Штатлари қишлоқ хўжалигини ривожлантириш йўналишлари.

Тавсия этиладиган адабиётлар:

1. Каримов И.А. Асосий вазифамиз – Ватанимиз тараққиёти ва халқимиз фаровонлигини янада юксалтиришдир. 2009 йилнинг асосий якунлари 2010 йилда Ўзбекистонни ижтимоий-иқтисодий ривожлантиришнинг энг муҳим устивор йўналишларига бағишланган Вазирлар Маҳкамасининг мажлисидаги маърузаси. Т.: “Ўзбекистон”, 2010.-80б.
2. Ўзбекистон Республикаси Президенти И.А.Каримовнинг “Мамлакатимизни модернизация қилиш ва кучои фуқаролик жамияти барпо этиш – устивор мақсадимиздир” ҳамда “Асосий вазифамиз – Ватанимиз тараққиёти ва халқимиз фаровонлигини янада юксалтиришдир” номли маърузаларини ўрганиш бўйича Ўқув-услубий мажмуа – тошкент: Иқтисодиёт. – 2010. -346 бет.
3. Каримов И.А. Жаҳон молиявий-иқтисодий инқирози, Ўзбекистон шароитида уни бартараф этишнинг йўллари ва чоралари. –Т.: Ўзбекистон, 2009.-56б.
4. Хакимов Р., Отакулов М., Юсупов Э., Юсупов М. Агросаноат мажмуаси иқтисодиёти – (ўқув қўлланма) –Т.: ТДИУ, 2004. – 109-126 бетлар.
5. Экономика отраслей АПК /И.А.Минаков, Н.И.Куликов, О.В.Соколев и др.; Под ред. И.А.Минакова. – М.: КолосС, 2004. – 5-34 с.
6. Cramer, Gail L. Agricultural economics and agribusiness /Gail L. Cramer, Clarence W. Jensen, Douglas D. Southgate, Jr. - 8th ed. Printed in United States of America, 2001. – 217-245 p.

20-мавзу. Мустақил давлатлар ҳамдўстлиги давлатлари қишлоқ хўжалиги 1-маъруза

1. Мустақил давлатлар ҳамдўстлиги давлатлари қишлоқ хўжалигининг мамлакатлар иқтисодиётидаги тутган ўрни, аҳамияти ва асосий вазифалари.
2. МДХ давлатларида қишлоқ хўжалигининг ишлаб чиқариш ресурслари.
3. Қишлоқ хўжалиги ташкилий шакллари. Мустақил давлатлар ҳамдўстлиги давлатларида қишлоқ хўжалигини тартибга солиш ва тармоқни қўллаб-қувватлаш тартиблари.
4. Жаҳон молиявий-иқтисодий инқирози шароитида мустақил давлатлар ҳамдўстлиги давлатлари қишлоқ хўжалигини ривожлантиришга қаратилган чоратadbирлар.

Тавсия этиладиган адабиётлар:

1. Каримов И.А. Асосий вазифамиз – Ватанимиз тараққиёти ва халқимиз фаровонлигини янада юксалтиришдир. 2009 йилнинг асосий якунлари 2010 йилда Ўзбекистонни ижтимоий-иқтисодий ривожлантиришнинг энг муҳим устивор йўналишларига бағишланган Вазирлар Маҳкамасининг мажлисидаги маърузаси. Т.: “Ўзбекистон”, 2010.-80б.
2. Ўзбекистон Республикаси Президенти И.А.Каримовнинг “Мамлакатимизни модернизация қилиш ва кучои фуқаролик жамияти барпо этиш – устивор мақсадимиздир” ҳамда “Асосий вазифамиз – Ватанимиз тараққиёти ва халқимиз фаровонлигини янада юксалтиришдир” номли маърузаларини ўрганиш бўйича Ўқув-услубий мажмуа – тошкент: Иқтисодиёт. – 2010. -346 бет.
3. Каримов И.А. Жаҳон молиявий-иқтисодий инқирози, Ўзбекистон шароитида уни бартараф этишнинг йўллари ва чоралари. –Т.: Ўзбекистон, 2009.-56б.
4. Хакимов Р., Отақулов М., Юсупов Э., Юсупов М. Агросаноат мажмуаси иқтисодиёти – (ўқув қўлланма) –Т.: ТДИУ, 2004. – 144-148 бетлар.
5. Серова Е.В., Аграрная экономика: Учебник для студентов экономических вузов, факультетов и специальностей. -М.: ГУ ВШЭ, 1999. – 280-311 с.
6. Paul Brassley. Agricultural economics and the CAP: An Introduction - Printed in London, 1997. -172 p.
7. Cramer, Gail L. Agricultural economics and agribusiness /Gail L. Cramer, Clarence W. Jensen, Douglas D. Southgate, Jr. - 8th ed. Printed in United States of America, 2001. – 397-428, 451-478 p.

2.2. Амалий (семинар) машғолотларининг намунавий мавзулари ва режалари. 1-мавзу. “Агросаноат комплекси иқтисодиёти” фанининг предмети, вазифалари ва ўрганиш усуллари

1-амалий машғулот

1. “Агросаноат комплекси иқтисодиёти” фанининг предмети.
2. “Агросаноат комплекси иқтисодиёти” фанининг предметини ўрганиш усуллари.
3. “Агросаноат комплекси иқтисодиёти” фанининг вазифалари.

2-амалий машғулот

4. “Агросаноат комплекси иқтисодиёти” фанининг ўзга фанлар билан боғлиқлиги.
5. “Агросаноат комплекси иқтисодиёти” фанининг қискача ривожланиш тарихи.

Тавсия этиладиган адабиётлар:

1. Каримов И.А. Асосий вазифамиз – Ватанимиз тараққиёти ва халқимиз фаровонлигини янада юксалтиришдир. 2009 йилнинг асосий якунлари 2010 йилда Ўзбекистонни ижтимоий-иқтисодий ривожлантиришнинг энг муҳим устивор

йўналишларига бағишланган Вазирлар Маҳкамасининг мажлисидаги маърузаси. Т.: «Ўзбекистон», 2010.-80б.

2. Ўзбекистон Республикаси Президенти И.А.Каримовнинг “Мамлакатимизни модернизация қилиш ва кучои фуқаролик жамияти барпо этиш – устивор мақсадимиздир” ҳамда “Асосий вазифамиз – Ватанимиз тараққиёти ва халқимиз фаровонлигини янада юксалтиришдир” номли маърузаларини ўрганиш бўйича Ўқув-услубий мажмуа – тошкент: Иқтисодиёт. – 2010. -346 бет.

3. Каримов И.А. Жаҳон молиявий-иқтисодий инқирози, Ўзбекистон шароитида уни бартараф этишнинг йўллари ва чоралари. –Т.: Ўзбекистон, 2009.-56б.

4. Каримов И.А., Асосий мақсад - иқтисодий юксалишга эришишдир. - Т.: «Ўзбекистон», 1998. -22 б.

5. Хакимов Р., Отакулов М., Юсупов Э., Юсупов М. Агросаноат мажмуаси иқтисодиёти – (ўқув қўлланма) –Т.: ТДИУ, 2004. – 5-13 бетлар.

6. Серова Е.В., Аграрная экономика: Учебник для студентов экономических вузов, факультетов и специальностей. -М.: ГУ ВШЭ, 1999. – 115-156с.

7. Узбекистан: десять лет по пути формирования рыночной экономики. Колл. Авт.: Р.А.Алимов, А.К.Бедринцев, А.Ф.Расулев и др. Под ред. А.Х.Хикматова. -Т.: «Ўзбекистон», 2001. – 10-45 с.

2-мавзу. Агросаноат мажмуасининг моҳияти ва таркиби

1. Агросаноат интеграцияси.

2. Агросаноат мажмуаси тушунчаси, унинг моҳияти.

3. Агросаноат мажмуасининг таркиби (тузилмаси).

4. Агросаноат мажмуасининг аҳамияти ва мамлакат иқтисодиётида тутган ўрни.

5. Ўзбекистон Республикаси агросаноат мажмуасининг ҳозирги ҳолати.

6. Республика ва ҳудудий агросаноат мажмуаларини ривожлантириш йўналишлари.

Тавсия этиладиган адабиётлар:

1. Каримов И.А. Асосий вазифамиз – Ватанимиз тараққиёти ва халқимиз фаровонлигини янада юксалтиришдир. 2009 йилнинг асосий яқунлари 2010 йилда Ўзбекистонни ижтимоий-иқтисодий ривожлантиришнинг энг муҳим устивор йўналишларига бағишланган Вазирлар Маҳкамасининг мажлисидаги маърузаси. Т.: «Ўзбекистон», 2010.-80б.

2. Ўзбекистон Республикаси Президенти И.А.Каримовнинг “Мамлакатимизни модернизация қилиш ва кучои фуқаролик жамияти барпо этиш – устивор мақсадимиздир” ҳамда “Асосий вазифамиз – Ватанимиз тараққиёти ва халқимиз фаровонлигини янада юксалтиришдир” номли маърузаларини ўрганиш бўйича Ўқув-услубий мажмуа – тошкент: Иқтисодиёт. – 2010. -346 бет.

3. Каримов И.А. Жаҳон молиявий-иқтисодий инқирози, Ўзбекистон шароитида уни бартараф этишнинг йўллари ва чоралари. –Т.: Ўзбекистон, 2009.-56б.

4. Хакимов Р., Отакулов М., Юсупов Э., Юсупов М. Агросаноат мажмуаси иқтисодиёти – (ўқув қўлланма) –Т.: ТДИУ, 2004. – 13-22 бетлар.

5. Серова Е.В., Аграрная экономика: Учебник для студентов экономических вузов, факультетов и специальностей. -М.: ГУ ВШЭ, 1999. – 146-156с.

6. Экономика отраслей АПК /И.А.Минаков, Н.И.Куликов, О.В.Соколев и др.; Под ред. И.А.Минакова. – М.: КолосС, 2004. – 18-21 с.

7. Cramer, Gail L. Agricultural economics and agribusiness /Gail L. Cramer, Clarence W. Jensen, Douglas D. Southgate, Jr. - 8th ed. Printed in United States of America, 2001. – 21-49 p.

3-мавзу. Агросаноат мажмуаси тармоқлари учун ишлаб чиқариш воситалари ишлаб чиқарувчи соҳа

1. Агросаноат мажмуаси тармоқларига ишлаб чиқариш воситалари ишлаб чиқарувчи соҳанинг таркиби.
2. Агросаноат мажмуаси тармоқларига ишлаб чиқариш воситалари ишлаб чиқарувчи соҳанинг вазифалари, аҳамияти ва уларнинг мамлакат ижтимоий-иқтисодий ҳаётидаги ўрни.
3. Агросаноат мажмуаси тармоқларига ишлаб чиқариш воситалари ишлаб чиқарувчи соҳанинг ҳозирги ҳолати.
4. Агросаноат мажмуаси тармоқларига ишлаб чиқариш воситалари ишлаб чиқарувчи соҳани ривожлантириш йўналишлари.

Тавсия этиладиган адабиётлар:

1. Каримов И.А. Асосий вазифамиз – Ватанимиз тараққиёти ва халқимиз фаровонлигини янада юксалтиришдир. 2009 йилнинг асосий якунлари 2010 йилда Ўзбекистонни ижтимоий-иқтисодий ривожлантиришнинг энг муҳим устивор йўналишларига бағишланган Вазирлар Маҳкамасининг мажлисидаги маърузаси. Т.: “Ўзбекистон”, 2010.-80б.
2. Ўзбекистон Республикаси Президенти И.А.Каримовнинг “Мамлакатимизни модернизация қилиш ва кучои фуқаролик жамияти барпо этиш – устивор мақсадимиздир” ҳамда “Асосий вазифамиз – Ватанимиз тараққиёти ва халқимиз фаровонлигини янада юксалтиришдир” номли маърузаларини ўрганиш бўйича Ўқув-услубий мажмуа – тошкент: Иқтисодиёт. – 2010. -346 бет.
3. Каримов И.А. Жаҳон молиявий-иқтисодий инқирози, Ўзбекистон шароитида уни бартараф этишнинг йўллари ва чоралари. –Т.: Ўзбекистон, 2009.-56б.
4. Каримов И.А., Асосий мақсад - иқтисодий юксалишга эришишдир. - Т.: «Ўзбекистон», 1998. -22 б.
5. Хакимов Р., Отақулов М., Юсупов Э., Юсупов М. Агросаноат мажмуаси иқтисодиёти – (ўқув қўлланма) –Т.: ТДИУ, 2004. – 28-32 бетлар.
6. Экономика отраслей АПК /И.А.Минаков, Н.И.Куликов, О.В.Соколев и др.; Под ред. И.А.Минакова. – М.: КолосС, 2004. – 11-14, 61-68 с.

4-мавзу. Агросаноат мажмуасининг қишлоқ жўжалиги маҳсулотларини тайёрловчи, қайта ишловчи ва истеъмолчиларга етказиб берувчи соҳа

1. Агросаноат мажмуасининг қишлоқ жўжалиги маҳсулотларини тайёрловчи, қайта ишловчи ва истеъмолчиларга етказиб берувчи соҳасининг таркиби.
2. Агросаноат мажмуасининг қишлоқ жўжалиги маҳсулотларини тайёрловчи, қайта ишловчи ва истеъмолчиларга етказиб берувчи соҳасининг вазифалари аҳамияти ва унинг мамлакат ижтимоий-иқтисодий ҳаётидаги ўрни.
3. Агросаноат мажмуасининг қишлоқ жўжалиги маҳсулотларини тайёрловчи, қайта ишловчи ва истеъмолчиларга етказиб берувчи соҳасининг ҳозирги ҳолати.
4. Агросаноат мажмуасининг қишлоқ хўжалиги маҳсулотларини тайёрловчи, қайта ишловчи ва истеъмолчиларга етказиб берувчи соҳасини ривожлантириш йўналишлари.

Тавсия этиладиган адабиётлар:

1. Каримов И.А. Асосий вазифамиз – Ватанимиз тараққиёти ва халқимиз фаровонлигини янада юксалтиришдир. 2009 йилнинг асосий якунлари 2010 йилда Ўзбекистонни ижтимоий-иқтисодий ривожлантиришнинг энг муҳим устивор йўналишларига бағишланган Вазирлар Маҳкамасининг мажлисидаги маърузаси. Т.: “Ўзбекистон”, 2010.-80б.
2. Ўзбекистон Республикаси Президенти И.А.Каримовнинг “Мамлакатимизни модернизация қилиш ва кучои фуқаролик жамияти барпо этиш – устивор мақсадимиздир” ҳамда “Асосий вазифамиз – Ватанимиз тараққиёти ва халқимиз

фаровонлигини янада юксалтиришдир” номли маърузаларини ўрганиш бўйича Ўқув-услубий мажмуа – тошкент: Иқтисодиёт. – 2010. -346 бет.

3. Каримов И.А. Жаҳон молиявий-иқтисодий инкирози, Ўзбекистон шароитида уни бартараф этишнинг йўллари ва чоралари. –Т.: Ўзбекистон, 2009.-56б.

4. Каримов И.А., Асосий мақсад - иқтисодий юксалишга эришишдир. - Т.: «Ўзбекистон», 1998. -22 б.

5. Хакимов Р., Отакулов М., Юсупов Э., Юсупов М. Агросаноат мажмуаси иқтисодиёти – (ўқув қўлланма) –Т.: ТДИУ, 2004. – 28-32 бетлар.

6. Экономика отраслей АПК /И.А.Минаков, Н.И.Куликов, О.В.Соколев и др.; Под ред. И.А.Минакова. – М.: КолосС, 2004. – 11-14, 61-68 с.

7. Узбекистан: десять лет по пути формирования рыночной экономики. Колл. Авт.: Р.А.Алимов, А.К.Бедринцев, А.Ф.Расулев и др. Под ред. А.Х.Хикматова. -Т.: «Ўзбекистон», 2001. – 10-45 с.

5-мавзу. Агросаноат мажмуасининг ишлаб чиқариш инфратузилмаси

1. Инфратузилма тушунчаси, унинг моҳияти.

2. Агросаноат мажмуаси ишлаб чиқариш инфратузилмасининг таркиби.

3. Агросаноат мажмуаси ишлаб чиқариш инфратузилмасининг вазифалари, аҳамияти ва унинг мамлакат ижтимоий-иқтисодий ҳаётидаги ўрни.

4. Ўзбекистон Республикаси агросаноат мажмуаси ишлаб чиқариш инфратузилмасининг ҳозирги ҳолати.

5. Ўзбекистон Республикаси агросаноат мажмуаси ишлаб чиқариш инфратузилмасини ривожлантириш йўналишлари.

Тавсия этиладиган адабиётлар:

1. Каримов И.А. Асосий вазифамиз – Ватанимиз тараққиёти ва халқимиз фаровонлигини янада юксалтиришдир. 2009 йилнинг асосий яқунлари 2010 йилда Ўзбекистонни ижтимоий-иқтисодий ривожлантиришнинг энг муҳим устивор йўналишларига бағишланган Вазирлар Маҳкамасининг мажлисидаги маърузаси. Т.: “Ўзбекистон”, 2010.-80б.

2. Ўзбекистон Республикаси Президенти И.А.Каримовнинг “Мамлакатимизни модернизация қилиш ва кучои фуқаролик жамияти барпо этиш – устивор мақсадимиздир” ҳамда “Асосий вазифамиз – Ватанимиз тараққиёти ва халқимиз фаровонлигини янада юксалтиришдир” номли маърузаларини ўрганиш бўйича Ўқув-услубий мажмуа – тошкент: Иқтисодиёт. – 2010. -346 бет.

3. Каримов И.А. Жаҳон молиявий-иқтисодий инкирози, Ўзбекистон шароитида уни бартараф этишнинг йўллари ва чоралари. –Т.: Ўзбекистон, 2009.-56б.

4. Каримов И.А., Асосий мақсад - иқтисодий юксалишга эришишдир. - Т.: «Ўзбекистон», 1998. -22 б.

5. Хакимов Р., Отакулов М., Юсупов Э., Юсупов М. Агросаноат мажмуаси иқтисодиёти – (ўқув қўлланма) –Т.: ТДИУ, 2004. – 33-38 бетлар.

6. Серова Е.В., Аграрная экономика: Учебник для студентов экономических вузов, факультетов и специальностей. -М.: ГУ ВШЭ, 1999. – 146-156с.

7. Экономика отраслей АПК /И.А.Минаков, Н.И.Куликов, О.В.Соколев и др.; Под ред. И.А.Минакова. – М.: КолосС, 2004. – 18-21 с.

8. Cramer, Gail L. Agricultural economics and agribusiness /Gail L. Cramer, Clarence W. Jensen, Douglas D. Southgate, Jr. - 8th ed. Printed in United States of America, 2001. – 21-49 p.

6-мавзу. Агросаноат мажмуаси ижтимоий инфратузилмаси

1. Агросаноат мажмуаси ижтимоий инфратузилмаси тушунчаси ва унинг моҳияти.

2. Агросаноат мажмуаси ижтимоий инфратузилмасининг таркиби.

3. Ўзбекистон Республикаси агросаноат мажмуаси ижтимоий инфратузилмасининг ҳозирги ҳолати.

4. Ўзбекистон Республикаси агросаноат мажмуаси ижтимоий инфратузилмасининг смарадорлигини аниқлаш усуллари.

5. Ўзбекистон Республикаси агросаноат мажмуаси ижтимоий инфратузилмасини ривожлантириш йўналишлари.

Тавсия этиладиган адабиётлар:

1. Каримов И.А. Асосий вазифамиз – Ватанамиз тараққиёти ва халқимиз фаровонлигини янада юксалтиришдир. 2009 йилнинг асосий яқунлари 2010 йилда Ўзбекистонни ижтимоий-иқтисодий ривожлантиришнинг энг муҳим устивор йўналишларига бағишланган Вазирлар Маҳкамасининг мажлисидаги маърузаси. Т.: «Ўзбекистон», 2010.-80б.

2. Ўзбекистон Республикаси Президенти И.А.Каримовнинг “Мамлакатимизни модернизация қилиш ва кучои фуқаролик жамияти барпо этиш – устивор мақсадимиздир” ҳамда “Асосий вазифамиз – Ватанамиз тараққиёти ва халқимиз фаровонлигини янада юксалтиришдир” номли маърузаларини ўрганиш бўйича Ўқув-услубий мажмуа – тошкент: Иқтисодиёт. – 2010. -346 бет.

3. Каримов И.А. Жаҳон молиявий-иқтисодий инқирози, Ўзбекистон шароитида уни бартараф этишнинг йўллари ва чоралари. –Т.: Ўзбекистон, 2009.-56б.

4. Каримов И.А., Асосий мақсад - иқтисодий юксалишга эришишдир. - Т.: «Ўзбекистон», 1998. -22 б.

5. Хақимов Р., Отақулов М., Юсупов Э., Юсупов М. Агросаноат мажмуаси иқтисодиёти – (ўқув қўлланма) –Т.: ТДИУ, 2004. – 39-42 бетлар.

6. Салимов Б.Т., Ўроқов Н.И., Хақимов Р., Юсупов М.С., Арипов И.М. – Қишлоқ хўжалиги инфратузилмаси иқтисодиёти – (ўқув қўлланма) –Т.:ТДМИ, 2006. – 7-29 бетлар

7. Экономика отраслей АПК /И.А.Минаков, Н.И.Куликов, О.В.Соколев и др.; Под ред. И.А.Минакова. – М.: КолосС, 2004. – 18-42 с.

7-мавзу: Озиқ-овқат муаммоси ва уни яхшилаш йўллари

1-машғулот

1. Озиқ-овқат муаммосининг моҳияти.

2. Ўзбекистон Республикасида аҳолини озиқ-овқат билан таъмин- лашнинг ҳозирги аҳволи.

2-машғулот

1. Озиқ-овқат таъминотини яхшилаш йўналишлари.

2. Ўзбекистон аҳолиси учун талаб қилинадиган озиқ-овқат миқдорини аниқлаш.

Тавсия этиладиган адабиётлар:

1. Каримов И.А. Асосий вазифамиз – Ватанамиз тараққиёти ва халқимиз фаровонлигини янада юксалтиришдир. 2009 йилнинг асосий яқунлари 2010 йилда Ўзбекистонни ижтимоий-иқтисодий ривожлантиришнинг энг муҳим устивор йўналишларига бағишланган Вазирлар Маҳкамасининг мажлисидаги маърузаси. Т.: «Ўзбекистон», 2010.-80б.

2. Ўзбекистон Республикаси Президенти И.А.Каримовнинг “Мамлакатимизни модернизация қилиш ва кучои фуқаролик жамияти барпо этиш – устивор мақсадимиздир” ҳамда “Асосий вазифамиз – Ватанамиз тараққиёти ва халқимиз фаровонлигини янада юксалтиришдир” номли маърузаларини ўрганиш бўйича Ўқув-услубий мажмуа – тошкент: Иқтисодиёт. – 2010. -346 бет.

3. Каримов И.А. Жаҳон молиявий-иқтисодий инқирози, Ўзбекистон шароитида уни бартараф этишнинг йўллари ва чоралари. –Т.: Ўзбекистон, 2009.-56б.

4. Каримов И.А., Асосий мақсад - иқтисодий юксалишга эришишдир. - Т.: «Ўзбекистон», 1998. -22 б.

5. Ҳақимов Р., Отақулов М., Юсупов Э., Юсупов М. Агросаноат мажмуаси иқтисодиёти – (ўқув қўлланма) –Т.: ТДИУ, 2004. – 39-42 бетлар.
6. Салимов Б.Т., Ҳуроқов Н.И., Ҳақимов Р., Юсупов М.С., Арипов И.М. – Қишлоқ хўжалиги инфратузилмаси иқтисодиёти – (ўқув қўлланма) –Т.:ТДМИ, 2006. – 7-29 бетлар
7. Экономика отраслей АПК /И.А.Минаков, Н.И.Куликов, О.В.Соколев и др.; Под ред. И.А.Минакова. – М.: КолосС, 2004. – 18-42 с.

8-мавзу: Қишлоқ хўжалиги-агросаноат мажмуасининг асосий бўғини

1-машғулот

1. Қишлоқ хўжалиги-агросаноат мажмуасининг асосий бўғини, иқтисодийда тутган ўрни, аҳамияти ва унинг ўзига хос хусиятлари.
2. Қишлоқ хўжалиги ўзига хос хусусиятлари ва ишлаб чиқаришни ташкил этишда улардан фойдаланиш.
3. Амалий масала ечиш

2-машғулот

4. Қишлоқ хўжалиги ишлаб чиқаришнинг иқтисодий самарадорлигини ҳисоблаш.
5. Қишлоқ хўжалигининг иқтисодий-ижтимоий самарадорлигини ошириш йўллари.
6. Амалий масала ечиш

Тавсия этиладиган адабиётлар:

1. Каримов И.А. Асосий вазифамиз – Ватанимиз тараққиёти ва халқимиз фаровонлигини янада юксалтиришдир. 2009 йилнинг асосий яқунлари 2010 йилда Ўзбекистонни ижтимоий-иқтисодий ривожлантиришнинг энг муҳим устивор йўналишларига бағишланган Вазирлар Маҳкамасининг мажлисидаги маърузаси. Т.: “Ўзбекистон”, 2010.-80б.
2. Ўзбекистон Республикаси Президенти И.А.Каримовнинг “Мамлакатимизни модернизация қилиш ва кучои фуқаролик жамияти барпо этиш – устивор мақсадимиздир” ҳамда “Асосий вазифамиз – Ватанимиз тараққиёти ва халқимиз фаровонлигини янада юксалтиришдир” номли маърузаларини ўрганиш бўйича Ўқув-услубий мажмуа – тошкент: Иқтисодий. – 2010. -346 бет.
3. Каримов И.А. Жаҳон молиявий-иқтисодий инкирози, Ўзбекистон шароитида уни бартараф этишнинг йўллари ва чоралари. –Т.: Ўзбекистон, 2009.-56б.
4. Каримов И.А., Асосий мақсад - иқтисодий юксалишга эришишдир. - Т.: «Ўзбекистон», 1998. -22 б.
5. Абдуғаниев А., Абдуғаниев А.А. –Қишлоқ хўжалиги иқтисодиёти – (дарслик) – Т.: ТДИУ, 2004. – 7-10, 15-37 бетлар.
6. Хакимов Р., Отақулов М., Юсупов Э., Юсупов М. Агросаноат мажмуаси иқтисодиёти – (ўқув қўлланма) –Т.: ТДИУ, 2004. – 39-42 бетлар.
7. Экономика отраслей АПК /И.А.Минаков, Н.И.Куликов, О.В.Соколев и др.; Под ред. И.А.Минакова. – М.: КолосС, 2004. – 35-42 с.

9-мавзу. Қишлоқ хўжалиги ер фонди ва ундан фойдаланиш

1. Қишлоқ хўжалиги ер фонди ва унинг асосий ишлаб чиқариш воситаси сифатида ўзига хос хусиятлари.
2. Қишлоқ хўжалиги ер фондининг фондининг таркиби.
3. Қишлоқ хўжалигида ер фондидан фойдаланишнинг даражаси ва самарадорлигини ифодаловчи кўрсаткичларни аниқлаш усуллари.

Тавсия этиладиган адабиётлар:

1. Каримов И.А. Асосий вазифамиз – Ватанимиз тараққиёти ва халқимиз фаровонлигини янада юксалтиришдир. 2009 йилнинг асосий яқунлари 2010 йилда Ўзбекистонни ижтимоий-иқтисодий ривожлантиришнинг энг муҳим устивор йўналишларига бағишланган Вазирлар Маҳкамасининг мажлисидаги маърузаси. Т.: “Ўзбекистон”, 2010.-80б.
2. Ўзбекистон Республикаси Президенти И.А.Каримовнинг “Мамлакатимизни модернизация қилиш ва кучои фуқаролик жамияти барпо этиш – устивор мақсадимиздир” ҳамда “Асосий вазифамиз – Ватанимиз тараққиёти ва халқимиз

фаровонлигини янада юксалтиришдир” номли маърузаларини ўрганиш бўйича Ўқув-услубий мажмуа – тошкент: Иқтисодиёт. – 2010. -346 бет.

3. Каримов И.А. Жаҳон молиявий-иқтисодий инқирози, Ўзбекистон шароитида уни бартараф этишнинг йўллари ва чоралари. –Т.: Ўзбекистон, 2009.-56б.

4. Ўзбекистон Республикаси «Ер кодекси». –Т.: “Адолат”, 1998.-73 б.

5. Ўзбекистон Республикаси «Ер кадастри тўғрисида”ги қонуни. –Т.: “Адолат”, 1998. – 14б.

6. Абдуғаниев А., Абдуғаниев А.А. –Қишлоқ хўжалиги иқтисодиёти – (дарслик) – Т.: ТДИУ, 2004. – 79-99 бетлар.

7. Хақимов Р., Отақулов М., Юсупов Э., Юсупов М. Агросаноат мажмуаси иқтисодиёти – (ўқув қўлланма) –Т.: ТДИУ, 2004. – 55-60 бетлар.

8. Экономика отраслей АПК /И.А.Минаков, Н.И.Куликов, О.В.Соколев и др.; Под ред. И.А.Минакова. – М.: КолосС, 2004. – 69-89

10-мавзу. Агросаноат мажмуасининг меҳнат ресурслари ва улардан фойдаланиш 1-машғулот

1. Қишлоқ хўжалигида меҳнат ресурслари тушунчаси, унинг моҳияти, таркиби.

2. Меҳнат ресурсларидан фойдаланиш кўрсаткичлари ва уларни ҳисоблаш усуллари.

3. Амалий топшириқ ечиш

2-машғулот

4. Меҳнат унумдорлиги ва уни ҳисоблаш.

5. Қишлоқ хўжалигида меҳнат ресурсларидан фойдаланиш ва меҳнат унумдорлигини оширишни йўналишлари

6. Амалий топшириқ ечиш

Тавсия этиладиган адабиётлар:

1. Каримов И.А. Асосий вазифамиз – Ватанимиз тараққиёти ва халқимиз фаровонлигини янада юксалтиришдир. 2009 йилнинг асосий яқунлари 2010 йилда Ўзбекистонни ижтимоий-иқтисодий ривожлантиришнинг энг муҳим устивор йўналишларига бағишланган Вазирлар Маҳкамасининг мажлисидаги маърузаси. Т.: “Ўзбекистон”, 2010.-80б.

2. Ўзбекистон Республикаси Президенти И.А.Каримовнинг “Мамлакатимизни модернизация қилиш ва кучои фуқаролик жамияти барпо этиш – устивор мақсадимиздир” ҳамда “Асосий вазифамиз – Ватанимиз тараққиёти ва халқимиз фаровонлигини янада юксалтиришдир” номли маърузаларини ўрганиш бўйича Ўқув-услубий мажмуа – тошкент: Иқтисодиёт. – 2010. -346 бет.

3. Ўзбекистон Республикаси “Меҳнат кодекси”. –Т.:“Ўзбекистон”, 1996 – 346 б.

4. Каримов И.А. Жаҳон молиявий-иқтисодий инқирози, Ўзбекистон шароитида уни бартараф этишнинг йўллари ва чоралари. –Т.: Ўзбекистон, 2009.-56б.

5. Каримов И.А., Асосий мақсад - иқтисодий юксалишга эришишдир. - Т.: «Ўзбекистон», 1998. -22 б.

6. Хақимов Р., Отақулов М., Юсупов Э., Юсупов М. Агросаноат мажмуаси иқтисодиёти – (ўқув қўлланма) –Т.: ТДИУ, 2004. – 61-67 бетлар.

7. Cramer, Gail L. Agricultural economics and agribusiness /Gail L. Cramer, Clarence W. Jensen, Douglas D. Southgate, Jr. - 8th ed. Printed in United States of America, 2001. – 369-396 p.

8. Экономика отраслей АПК /И.А.Минаков, Н.И.Куликов, О.В.Соколев и др.; Под ред. И.А.Минакова. – М.: КолосС, 2004. – 90-107 с.

11-мавзу. Агросаноат мажмуасининг моддий-техника ресурслари

1-машғулот

1. Қишлоқ хўжалиги моддий-техника ресурслари моҳияти ва аҳамияти.

2. Қишлоқ хўжалигида асосий фондлар ва улардан фойдаланиш кўрсаткичлари.

3. Амалий масала ечиш

2-машғулот

1. Фондлардан фойдаланишни самарадорлигин ошириш йўллари

2. Айланма маблағлар ва улардан фойдаланиш самарадорлигини ошириш йўллари

3. Амалий масала.

Тавсия этиладиган адабиётлар:

1. Каримов И.А. Асосий вазифамиз – Ватанимиз тараққиёти ва халқимиз фаровонлигини янада юксалтиришдир. 2009 йилнинг асосий яқунлари 2010 йилда Ўзбекистонни ижтимоий-иқтисодий ривожлантиришнинг энг муҳим устивор йўналишларига бағишланган Вазирлар Маҳкамасининг мажлисидаги маърузаси. Т.: “Ўзбекистон”, 2010.-80б.

2. Ўзбекистон Республикаси Президенти И.А.Каримовнинг “Мамлакатимизни модернизация қилиш ва кучои фуқаролик жамияти барпо этиш – устивор мақсадимиздир” ҳамда “Асосий вазифамиз – Ватанимиз тараққиёти ва халқимиз фаровонлигини янада юксалтиришдир” номли маърузаларини ўрганиш бўйича Ўқув-услубий мажмуа – тошкент: Иқтисодиёт. – 2010. -346 бет.

3. Каримов И.А. Жаҳон молиявий-иқтисодий инқирози, Ўзбекистон шароитида уни бартараф этишнинг йўллари ва чоралари. –Т.: Ўзбекистон, 2009.-56б.

4. Ўзбекистон Республикаси Вазирлар Маҳкамасининг 1999 йил 5 февралдаги 54 - сонли қарори. Маҳсулот (ишлар, хизматлар ишлаб чиқариш ва сотиш харажатларининг таркиби ҳамда молиявий натижаларни шакллантириш тартиби тўғрисида Низом.

5. Хақимов Р., Отақулов М., Юсупов Э., Юсупов М. Агросаноат мажмуаси иқтисодиёти – (ўқув кўланма) –Т.: ТДИУ, 2004. –78-83 бетлар.

6. Экономика отраслей АПК /И.А.Минаков, Н.И.Куликов, О.В.Соколев и др.; Под ред. И.А.Минакова. – М.: КолосС, 2004. – 238-258 с.

7. Cramer, Gail L. Agricultural economics and agribusiness /Gail L. Cramer, Clarence W. Jensen, Douglas D. Southgate, Jr. - 8th ed. Printed in United States of America, 2001. – 137-170 p.

12-мавзу. Агросаноат мажмуаси тармоқларида ишлаб чиқариш харажатлари ва маҳсулот таннархи

1-машғулот

1. Қишлоқ хўжалиги маҳсулотлар ишлаб чиқариш харажатлари тушунчаси, моҳияти ва аҳамияти.

2. Таннарх тушунчаси, унинг моҳияти ва аҳамияти.

3. амалий масала ечиш

2-машғулот

1. Қишлоқ хўжалигида маҳсулотлар таннархини ҳисоблаш тартиби.

2. Маҳсулотлар таннархини пасайтириш йўллари.

3. Амалий масала.

Тавсия этиладиган адабиётлар:

1. Каримов И.А. Асосий вазифамиз – Ватанимиз тараққиёти ва халқимиз фаровонлигини янада юксалтиришдир. 2009 йилнинг асосий яқунлари 2010 йилда Ўзбекистонни ижтимоий-иқтисодий ривожлантиришнинг энг муҳим устивор йўналишларига бағишланган Вазирлар Маҳкамасининг мажлисидаги маърузаси. Т.: “Ўзбекистон”, 2010.-80б.

2. Ўзбекистон Республикаси Президенти И.А.Каримовнинг “Мамлакатимизни модернизация қилиш ва кучои фуқаролик жамияти барпо этиш – устивор мақсадимиздир” ҳамда “Асосий вазифамиз – Ватанимиз тараққиёти ва халқимиз фаровонлигини янада юксалтиришдир” номли маърузаларини ўрганиш бўйича Ўқув-услубий мажмуа – тошкент: Иқтисодиёт. – 2010. -346 бет.

3. Каримов И.А. Жаҳон молиявий-иқтисодий инкирози, Ўзбекистон шароитида уни бартараф этишнинг йўллари ва чоралари. –Т.: Ўзбекистон, 2009.-566.

4. Каримов И.А., Асосий мақсад - иқтисодий юксалишга эришишдир. - Т.: «Ўзбекистон», 1998. -22 б.

5. Ўзбекистон Республикаси Вазирлар Маҳкамасининг 1999 йил 5 февралдаги 54 - сонли қарори. Маҳсулот (ишлар, хизматлар ишлаб чиқариш ва сотиш харажатларининг таркиби ҳамда молиявий натижаларни шакллантириш тартиби тўғрисида Низом.

6. Хакимов Р., Отакулов М., Юсупов Э., Юсупов М. Агросаноат мажмуаси иқтисодиёти – (ўқув кўлланма) –Т.: ТДИУ, 2004. –78-83 бетлар.

7. Экономика отраслей АПК /И.А.Минаков, Н.И.Куликов, О.В.Соколев и др.; Под ред. И.А.Минакова. – М.: КолосС, 2004. – 238-258 с.

8. Cramer, Gail L. Agricultural economics and agribusiness /Gail L. Cramer, Clarence W. Jensen, Douglas D. Southgate, Jr. - 8th ed. Printed in United States of America, 2001. – 137-170 p.

13-мавзу. Агросаноат мажмуаси тармоқлари маҳсулотлари нархлари

1. Нарх тушунчаси, унинг моҳияти ва функциялари.
2. Қишлоқ хўжалигида нархлар тизими.
3. Амалий масала

Тавсия этиладиган адабиётлар:

1. Каримов И.А. Асосий вазифамиз – Ватанимиз тараққиёти ва халқимиз фаровонлигини янада юксалтиришдир. 2009 йилнинг асосий якунлари 2010 йилда Ўзбекистонни ижтимоий-иқтисодий ривожлантиришнинг энг муҳим устивор йўналишларига бағишланган Вазирлар Маҳкамасининг мажлисидаги маърузаси. Т.: “Ўзбекистон”, 2010.-80б.

2. Ўзбекистон Республикаси Президенти И.А.Каримовнинг “Мамлакатимизни модернизация қилиш ва кучои фуқаролик жамияти барпо этиш – устивор мақсадимиздир” ҳамда “Асосий вазифамиз – Ватанимиз тараққиёти ва халқимиз фаровонлигини янада юксалтиришдир” номли маърузаларини ўрганиш бўйича Ўқув-услубий мажмуа – тошкент: Иқтисодиёт. – 2010. -346 бет.

3. Каримов И.А. Жаҳон молиявий-иқтисодий инкирози, Ўзбекистон шароитида уни бартараф этишнинг йўллари ва чоралари. –Т.: Ўзбекистон, 2009.-566.

4. Хакимов Р., Отакулов М., Юсупов Э., Юсупов М. Агросаноат мажмуаси иқтисодиёти – (ўқув кўлланма) –Т.: ТДИУ, 2004. –84-88 бетлар.

5. Экономика отраслей АПК /И.А.Минаков, Н.И.Куликов, О.В.Соколев и др.; Под ред. И.А.Минакова. – М.: КолосС, 2004. – 259-272 с.

6. Цена и ценообразование. Учебное пособие. - М.: Изд-во МСХА, 2005. -144 с.

7. Cramer, Gail L. Agricultural economics and agribusiness /Gail L. Cramer, Clarence W. Jensen, Douglas D. Southgate, Jr. - 8th ed. Printed in United States of America, 2001.– 137-171, 277-310 p.

14-мавзу. Агросаноат мажмуасида фан, техника тараққиёти ва интенсифлаштириш

1-машғул

1. Иқтисодиётни ривожлантиришнинг экстенсив ва интенсив йўли тушунчаси, моҳияти.

2. Қишлоқ хўжалигини интенсифлаштиришнинг даражаси.

2-машғулот

3. Қишлоқ хўжалигини интенсивлаштиришнинг самарадорлигини аниқлаш усуллари.

4. Амалий масала.

Тавсия этиладиган адабиётлар:

1. Каримов И.А. Асосий вазифамиз – Ватанимиз тараққиёти ва халқимиз фаровонлигини янада юксалтиришдир. 2009 йилнинг асосий яқунлари 2010 йилда Ўзбекистонни ижтимоий-иқтисодий ривожлантиришнинг энг муҳим устивор йўналишларига бағишланган Вазирлар Маҳкамасининг мажлисидаги маърузаси. Т.: «Ўзбекистон», 2010.-80б.

2. Ўзбекистон Республикаси Президенти И.А.Каримовнинг “Мамлакатимизни модернизация қилиш ва кучои фуқаролик жамияти барпо этиш – устивор мақсадимиздир” ҳамда “Асосий вазифамиз – Ватанимиз тараққиёти ва халқимиз фаровонлигини янада юксалтиришдир” номли маърузаларини ўрганиш бўйича Ўқув-услубий мажмуа – тошкент: Иқтисодиёт. – 2010. -346 бет.

3. Каримов И.А. Жаҳон молиявий-иқтисодий инқирози, Ўзбекистон шароитида уни бартараф этишнинг йўллари ва чоралари. –Т.: Ўзбекистон, 2009.-56б.

4. Хақимов Р., Отақулов М., Юсупов Э., Юсупов М. Агросаноат мажмуаси иқтисодиёти – (ўқув қўлланма) –Т.: ТДИУ, 2004. – 89-95 бетлар.

5. Экономика отраслей АПК /И.А.Минаков, Н.И.Куликов, О.В.Соколев и др.; Под ред. И.А.Минакова. – М.: КолосС, 2004. – 61-66, 183-191 с.

6. Cramer, Gail L. Agricultural economics and agribusiness /Gail L. Cramer, Clarence W. Jensen, Douglas D. Southgate, Jr. - 8th ed. Printed in United States of America, 2001. – 345-368 p.

15-мавзу: Қишлоқ хўжалиги маркетинги тушунчаси, унинг моҳияти ва ривожланиш хусусиятлари

1-машғулот

1. Маркетинг тушунчаси, моҳияти.
2. Қишлоқ хўжалиги маркетинги функциялари.
3. Амалий масала ечиш

2-машғулот

1. Маркетинг самарадорлиги.
2. Қишлоқ хўжалиги маҳсулотлари маркетингини ривожлантиришнинг замонавий йўналишлари
3. Амалий масала.

Тавсия этиладиган адабиётлар:

1. Каримов И.А. Асосий вазифамиз – Ватанимиз тараққиёти ва халқимиз фаровонлигини янада юксалтиришдир. 2009 йилнинг асосий яқунлари 2010 йилда Ўзбекистонни ижтимоий-иқтисодий ривожлантиришнинг энг муҳим устивор йўналишларига бағишланган Вазирлар Маҳкамасининг мажлисидаги маърузаси. Т.: «Ўзбекистон», 2010.-80б.

2. Ўзбекистон Республикаси Президенти И.А.Каримовнинг “Мамлакатимизни модернизация қилиш ва кучои фуқаролик жамияти барпо этиш – устивор мақсадимиздир” ҳамда “Асосий вазифамиз – Ватанимиз тараққиёти ва халқимиз фаровонлигини янада юксалтиришдир” номли маърузаларини ўрганиш бўйича Ўқув-услубий мажмуа – тошкент: Иқтисодиёт. – 2010. -346 бет.

3. Каримов И.А. Жаҳон молиявий-иқтисодий инқирози, Ўзбекистон шароитида уни бартараф этишнинг йўллари ва чоралари. –Т.: Ўзбекистон, 2009.-56б.

4. Каримов И.А., Асосий мақсад - иқтисодий юксалишга эришишдир. - Т.: «Ўзбекистон», 1998. -22 б.

5. Хакимов Р., Отакулов М., Юсупов Э., Юсупов М. Агросаноат мажмуаси иқтисодиёти – (ўқув қўлланма) –Т.: ТДИУ, 2004. – 96-108 бетлар.

6. Экономика отраслей АПК /И.А.Минаков, Н.И.Куликов, О.В.Соколев и др.; Под ред. И.А.Минакова. – М.: КолосС, 2004. – 35-46, 146-165 с.

16-мавзу. Агросаноат мажмуаси тармоқларини давлат томонидан тартибга солиш ва қўллаб-қувватлаш

1-машғулот

1. Қишлоқ хўжалигини давлат томонидан тартибга солишнинг моҳияти ва зарурати.

2. Давлатнинг қишлоқ хўжалигини тартибга солиш ва қўллаб-қувватлашдаги асосий вазифаларни амалга ошириш шакллари ва усуллари.

3- Амалий масала ечиш

2-машғулот

1. Ўзбекистон Республикасида аграр сиёсатни такомиллаштириш йўналишлари.

2. Қишлоқ хўжалиги корхонасини бошқаришда қабул қилинган қарорларни таҳлил қилиш.

3. Амалий масала ечиш.

Тавсия этиладиган адабиётлар:

1. Каримов И.А. Асосий вазифамиз – Ватанимиз тараққиёти ва халқимиз фаровонлигини янада юксалтиришдир. 2009 йилнинг асосий якунлари 2010 йилда Ўзбекистонни ижтимоий-иқтисодий ривожлантиришнинг энг муҳим устивор йўналишларига бағишланган Вазирлар Маҳкамасининг мажлисидаги маърузаси. Т.: “Ўзбекистон”, 2010.-80б.

2. Ўзбекистон Республикаси Президенти И.А.Каримовнинг “Мамлакатимизни модернизация қилиш ва кучои фуқаролик жамияти барпо этиш – устивор мақсадимиздир” ҳамда “Асосий вазифамиз – Ватанимиз тараққиёти ва халқимиз фаровонлигини янада юксалтиришдир” номли маърузаларини ўрганиш бўйича Ўқув-услубий мажмуа – тошкент: Иқтисодиёт. – 2010. -346 бет.

3. Каримов И.А. Жаҳон молиявий-иқтисодий инкирози, Ўзбекистон шароитида уни бартараф этишнинг йўллари ва чоралари. –Т.: Ўзбекистон, 2009.-56б.

4. Каримов И.А., Асосий мақсад - иқтисодий юксалишга эришишдир. - Т.: «Ўзбекистон», 1998. -22 б.

5. Хакимов Р., Отакулов М., Юсупов Э., Юсупов М. Агросаноат мажмуаси иқтисодиёти – (ўқув қўлланма) –Т.: ТДИУ, 2004. – 109-126 бетлар.

6. Экономика отраслей АПК /И.А.Минаков, Н.И.Куликов, О.В.Соколев и др.; Под ред. И.А.Минакова. – М.: КолосС, 2004. – 5-34 с.

7. Cramer, Gail L. Agricultural economics and agribusiness /Gail L. Cramer, Clarence W. Jensen, Douglas D. Southgate, Jr. - 8th ed. Printed in United States of America, 2001. – 217-245 p.

17-мавзу. Агросаноат мажмуасида молия-кредит тизимининг амал қилиш механизми

1-машғулот

1. Агросаноат мажмуасида молия-кредит тизимининг моҳияти ва хусусиятлари.

2. Қишлоқ хўжалигини кредитлаш усуллари, шакллари ва уларнинг манбалари.

3. Амалий масала ечиш

2-машғулот

1.Қишлоқ хўжалигини молиялаштиришнинг манбалари.

2. Қишлоқ хўжалигини молия-кредит механизмини такомиллаштириш йўналишлари.

3. Амалий масала.

Тавсия этиладиган адабиётлар:

1. Каримов И.А. Асосий вазифамиз – Ватанимиз тараққиёти ва халқимиз фаровонлигини янада юксалтиришдир. 2009 йилнинг асосий яқунлари 2010 йилда Ўзбекистонни ижтимоий-иқтисодий ривожлантиришнинг энг муҳим устивор йўналишларига бағишланган Вазирлар Маҳкамасининг мажлисидаги маърузаси. Т.: “Ўзбекистон”, 2010.-80б.
2. Ўзбекистон Республикаси Президенти И.А.Каримовнинг “Мамлакатимизни модернизация қилиш ва кучои фуқаролик жамияти барпо этиш – устивор мақсадимиздир” ҳамда “Асосий вазифамиз – Ватанимиз тараққиёти ва халқимиз фаровонлигини янада юксалтиришдир” номли маърузаларини ўрганиш бўйича Ўқув-услубий мажмуа – тошкент: Иқтисодиёт. – 2010. -346 бет.
3. Каримов И.А. Жаҳон молиявий-иқтисодий инқирози, Ўзбекистон шароитида уни бартараф этишнинг йўллари ва чоралари. –Т.: Ўзбекистон, 2009.-56б.
4. Хақимов Р., Отақулов М., Юсупов Э., Юсупов М. Агросаноат мажмуаси иқтисодиёти – (ўқув қўлланма) –Т.: ТДИУ, 2004. – 109-126 бетлар.
5. Лишанский М.Л., Маслова И.Б. Краткосрочное кредитование сельскохозяйственных предприятий: Учеб. пособие для вузов. – М.: ЮНИТИ-ДАНА, 2000- 287 с.
6. Экономика отраслей АПК /И.А.Минаков, Н.И.Куликов, О.В.Соколев и др.; Под ред. И.А.Минакова. – М.: КолосС, 2004. – 5-34 с.
7. Cramer, Gail L. Agricultural economics and agribusiness /Gail L. Cramer, Clarence W. Jensen, Douglas D. Southgate, Jr. - 8th ed. Printed in United States of America, 2001. – 217-245 p.

18-мавзу. Европа ҳамжамиятининг ягона аграр сиёсати

1-машғулот

1. Европа ҳамжамияти ягона аграр сиёсатининг зарурияти, ахамияти.
2. Европа ҳамжамияти ягона аграр сиёсатининг қисқача ривожланиш тарихи.

2-машғулот

3. Европа ҳамжамияти ягона аграр сиёсатида қишлоқ хўжалиги маҳсулотлари нархларини қўллаб-қувватлаш.
4. Европа ҳамжамияти ягона аграр сиёсатида қишлоқ хўжалиги маҳсулотлари ишлаб чиқарувчиларнинг даромадларини қўпайтиришни қўллаб-қувватлаш.
5. Европа ҳамжамияти ягона аграр сиёсатини ривожлантириш йўналишлари.

Тавсия этиладиган адабиётлар:

1. Каримов И.А. Асосий вазифамиз – Ватанимиз тараққиёти ва халқимиз фаровонлигини янада юксалтиришдир. 2009 йилнинг асосий яқунлари 2010 йилда Ўзбекистонни ижтимоий-иқтисодий ривожлантиришнинг энг муҳим устивор йўналишларига бағишланган Вазирлар Маҳкамасининг мажлисидаги маърузаси. Т.: “Ўзбекистон”, 2010.-80б.
2. Ўзбекистон Республикаси Президенти И.А.Каримовнинг “Мамлакатимизни модернизация қилиш ва кучои фуқаролик жамияти барпо этиш – устивор мақсадимиздир” ҳамда “Асосий вазифамиз – Ватанимиз тараққиёти ва халқимиз фаровонлигини янада юксалтиришдир” номли маърузаларини ўрганиш бўйича Ўқув-услубий мажмуа – тошкент: Иқтисодиёт. – 2010. -346 бет.
3. Каримов И.А. Жаҳон молиявий-иқтисодий инқирози, Ўзбекистон шароитида уни бартараф этишнинг йўллари ва чоралари. –Т.: Ўзбекистон, 2009.-56б.
4. Хақимов Р., Отақулов М., Юсупов Э., Юсупов М. Агросаноат мажмуаси иқтисодиёти – (ўқув қўлланма) –Т.: ТДИУ, 2004. – 144-148 бетлар.

5. Серова Е.В., Аграрная экономика: Учебник для студентов экономических вузов, факультетов и специальностей. -М.: ГУ ВШЭ, 1999. – 280-311 с.

19-мавзу: Америка Қўшма Штатлари қишлоқ хўжалиги

1-машғулот

1. АҚШ қишлоқ хўжалиги миқдорий кўрсаткичлари
2. АҚШ қишлоқ хўжалигида ишлаб чиқаришни ташкил этишнинг ташкилий шакллари.

2-машғулот

3. АҚШ қишлоқ хўжалигини давлат томнидан қўллаб-қувватлаш тартиби.
4. Ривожлантириш муаммолари ва йўналишлари.

Тавсия этиладиган адабиётлар:

1. Каримов И.А. Асосий вазифамиз – Ватанимиз тараққиёти ва халқимиз фаровонлигини янада юксалтиришдир. 2009 йилнинг асосий яқунлари 2010 йилда Ўзбекистонни ижтимоий-иқтисодий ривожлантиришнинг энг муҳим устивор йўналишларига бағишланган Вазирлар Маҳкамасининг мажлисидаги маърузаси. Т.: “Ўзбекистон”, 2010.-80б.

2. Ўзбекистон Республикаси Президенти И.А.Каримовнинг “Мамлакатимизни модернизация қилиш ва кучои фуқаролик жамияти барпо этиш – устивор мақсадимиздир” ҳамда “Асосий вазифамиз – Ватанимиз тараққиёти ва халқимиз фаровонлигини янада юксалтиришдир” номли маърузаларини ўрганиш бўйича Ўқув-услубий мажмуа – тошкент: Иқтисодиёт. – 2010. -346 бет.

3. Каримов И.А. Жаҳон молиявий-иқтисодий инкирози, Ўзбекистон шароитида уни бартараф этишнинг йўллари ва чоралари. –Т.: Ўзбекистон, 2009.-56б.

4. Хакимов Р., Отакулов М., Юсупов Э., Юсупов М. Агросаноат мажмуаси иқтисодиёти – (ўқув қўлланма) –Т.: ТДИУ, 2004. – 144-148 бетлар.

5. Серова Е.В., Аграрная экономика: Учебник для студентов экономических вузов, факультетов и специальностей. -М.: ГУ ВШЭ, 1999. – 280-311 с.

6. Paul Brassley. Agricultural economics and the CAP: An Introduction - Printed in London, 1997. -172 p.

7. Cramer, Gail L. Agricultural economics and agribusiness /Gail L. Cramer, Clarence W. Jensen, Douglas D. Southgate, Jr. - 8th ed. Printed in United States of America, 2001.– 397-428, 451-478 p.

20-мавзу: Мустақил давлатлар ҳамдўстлиги давлатлари қишлоқ хўжалиги

1-машғулот

1. Мустақил давлатлар ҳамдўстлиги давлатлари қишлоқ хўжалигининг аҳамияти, таркиби.

2. Мустақил давлатлар ҳамдўстлиги давлатлари қишлоқ хўжалигида ишлаб чиқаришни ташкил этишнинг асосий шакллари

3. Амалий масала ечиш.

2-машғулот

1. МДХ қишлоқ хўжалигини давлат томнидан қўллаб-қувватлаш тартиби.
2. МДХ давлатлари қишлоқ хўжалигини ривожлантириш йўналишлари.
3. Амалий масала ечиш.

Тавсия этиладиган адабиётлар:

1. Каримов И.А. Асосий вазифамиз – Ватанимиз тараққиёти ва халқимиз фаровонлигини янада юксалтиришдир. 2009 йилнинг асосий яқунлари 2010 йилда Ўзбекистонни ижтимоий-иқтисодий ривожлантиришнинг энг муҳим устивор йўналишларига бағишланган Вазирлар Маҳкамасининг мажлисидаги маърузаси. Т.: “Ўзбекистон”, 2010.-80б.

2. Ўзбекистон Республикаси Президенти И.А.Каримовнинг “Мамлакатимизни модернизация қилиш ва кучои фуқаролик жамияти барпо этиш – устивор мақсадимиздир” ҳамда “Асосий вазифамиз – Ватанимиз тараққиёти ва халқимиз

фаровонлигини янада юксалтиришдир” номли маърузаларини ўрганиш бўйича Ўқув-услугий мажмуа – тошкент: Иқтисодиёт. – 2010. -346 бет.

3. Каримов И.А. Жаҳон молиявий-иқтисодий инкирози, Ўзбекистон шароитида уни бартараф этишнинг йўллари ва чоралари. –Т.: Ўзбекистон, 2009.-566.

4. Хакимов Р., Отакулов М., Юсупов Э., Юсупов М. Агросаноат мажмуаси иқтисодиёти – (ўқув қўлланма) –Т.: ТДИУ, 2004. – 144-148 бетлар.

5. Серова Е.В., Аграрная экономика: Учебник для студентов экономических вузов, факультетов и специальностей. -М.: ГУ ВШЭ, 1999. – 280-311 с.

6. Paul Brassley. Agricultural economics and the CAP: An Introduction - Printed in London, 1997. -172 p.

7. Cramer, Gail L. Agricultural economics and agribusiness /Gail L. Cramer, Clarence W. Jensen, Douglas D. Southgate, Jr. - 8th ed. Printed in United States of America, 2001.– 397-428, 451-478 p.

2.3. Мустақил иш учун мавзулар ва топшириқлар

ТДИУ ректори томонидан тасдиқланган “Талаба мустақил ишини ташкил этиш, назорат ва баҳолаш тўғрисидаги Низом”и асосида фан бўйича Мустақил ишни ташкил этиш, назорат қилиш ва баҳолаш бўйича Услугий кўрсатмалар ишлаб чиқилади.

3. Курс ишлари (лойиҳалари) бўйича кўрсатмалар

Ушбу фандан курс ишлари тайёрлаш назарда тутилмаган.

III- ҚИСМ
ЎЗБЕКИСТОН РЕСПУБЛИКАСИ ОЛИЙ ВА ЎРТА МАХСУС ТАЪЛИМ
ВАЗИРЛИГИ

ТОШКЕНТ ДАВЛАТ ИҚТИСОДИЁТ УНИВЕРСИТЕТИ

ИҚТИСОДИЙ ТАЪЛИМДА ЎҚИТИШ ТЕХНОЛОГИЯСИ

Р. ХАКИМОВ
«АГРОСАНОАТ МАЖМУАСИ ИҚТИСОДИЁТИ» ФАНИ БЎЙИЧА ТАЪЛИМ
ТЕХНОЛОГИЯСИ

ТОШКЕНТ - 2010

Хакимов Р. «Агросаноат мажмуаси иқтисодиёти» фани бўйича таълим технологияси / «Иқтисодий таълимдаги ўқитиш технологияси» сериясидан. -Т.: ТДИУ, 2010. -292б.

Ушбу услубий қўланмада, “Агросаноат мажмуаси иқтисодиёти” фанини ўқитишда илғор педагогик технологияларни қўллаш, дарсларни педагогик технологиялар қонуниятлари асосида лойиҳалаштиришнинг тажриба синов технологияси келтирилган.

Услубий қўланма “Агросаноат мажмуаси иқтисодиёти” фанини ўқитишдаги барча олий ўқув юрти профессор-ўқитувчилари учун мўлжалланган.

***Иқтисод фанлари доктори, профессор Б.Ю.Ходиевнинг
умумий тахрири остида***

Лойиҳа муҳаррири:

Иқтисод фанлари доктори, профессор А.Ш.Бекмуродов,
Педагогика фанлари номзоди, доцент М.К.Хошимова.

Такризчилар:

Иқтисод фанлари доктори, профессор Б.Т.Салимов,
Иқтисод фанлари доктори, профессор. К.Хасанжонов.

МУНДАРИЖА

	КИРИШ	
1.	«Агросаноат мажмуаси иқтисодиёти» ўқув фани бўйича таълим технологияларининг концептуал асослари	
2.	«Агросаноат мажмуаси иқтисодиёти» ўқув курсининг мазмуни	
3.	Маъруза, семинар ва амалий машғулотларда таълим технологиялари	
1-мавзу	"Агросаноат мажмуаси иқтисодиёти" фанининг предмети, вазифалари ва ўрганиш усуллари	
1.1.	Кириш маъруза машғулотининг таълим технологияси	
1.2.	Кириш маъруза машғулотининг таълим технологияси	
2.1.	Билимларни мустаҳкамлаш ва чуқурлаштириш.	
2-мавзу	Агросаноат мажмуасининг моҳияти ва таркиби	
2.1.	Ахборот-мавзуий маъруза машғулотининг таълим технологияси (1-машғулот)	
2.2.	Кўргазмали (кўргазмали) маъруза машғулотининг таълим технологияси (2-машғулот)	
2.3.	Билимларни мустаҳкамлаш ва чуқурлаштириш бўйича семинар машғулотининг таълим технологияси	
3-мавзу	Агросаноат мажмуаси тармоқлари учун ишлаб чиқариш воситалари ишлаб чиқарувчи соҳа	
3.1.	Кўргазмали-ахборот маъруза машғулотининг таълим технологияси (1-машғулот)	
3.2.	Кўргазмали-ахборот маъруза машғулотининг таълим технологияси (2-машғулот)	
3.3.	Билимларни мустаҳкамлаш ва чуқурлаштириш бўйича семинар машғулотининг таълим технологияси	
4-мавзу	Агросаноат мажмуасининг қишлоқ хўжалиги маҳсулотларини тайёрловчи, қайта ишловчи ва истеъмолчиларга етказиб берувчи соҳаси	
4.1.	Мавзуий – кўргазмали маъруза машғулотининг таълим технологиялари (1-машғулот)	
4.2.	Кўргазмали маъруза машғулотининг таълим технологиялари (2-машғулот)	
4.3.	Билимларни мустаҳкамлаш ва чуқурлаштириш бўйича семинар машғулотининг таълим технологияси	
5-мавзу	Агросаноат мажмуасининг ишлаб чиқариш инфратузилмаси	
5.1.	Маълумотли – кўргазмали маъруза машғулотининг таълим технологияси (1-машғулот)	
5.2.	Ахборот – кўргазмали маъруза машғулотининг таълим технологияси (2-машғулот)	
5.3.	Семинар-анжуман бўйича семинар машғулотининг таълим технологияси	
6-мавзу	Агросаноат мажмуасининг ижтимоий инфратузилмаси	
6.1.	Мавзуий-кўргазмали маъруза машғулотининг таълим технологияси	
6.2.	Билимларни мустаҳкамлаш ва чуқурлаштириш бўйича семинар машғулотининг таълим технологияси	

8-мавзу	Қишлоқ хўжалиги - агросаноат мажмуасининг асосий бўғини	
8.1.	Мавзуий – кўргазмали маъруза машғулотининг таълим технологиялари (1-машғулот)	
8.2.	Кўргазмали маъруза маъруза машғулотининг таълим технологиялари (2-машғулот)	
8.3.	Билимларни мустаҳкамлаш ва чуқурлаштириш бўйича семинар машғулотининг таълим технологияси (1-машғулот)	
8.4.	Билимларни мустаҳкамлаш ва чуқурлаштириш бўйича семинар машғулотининг таълим технологияси (2-машғулот)	
9-мавзу	Қишлоқ хўжалиги ер фонди ва ундан фойдаланиш	
9.1.	Маълумотли-кўргазмали маъруза машғулотининг таълим технологияси (1-машғулот)	
9.2.	Амалий масалаларни ечиш орқали билимларни чуқурлаштириш ва кенгайтириш бўйича семинар (1-машғулот)	
9.3.	Амалий масалаларни ечиш орқали билимларни чуқурлаштириш ва кенгайтириш бўйича семинар (2-машғулот)	
10-мавзу	Агросаноат мажмуасининг меҳнат ресурслари ва улардан фойдаланиш	
10.1.	Мавзуий – кўргазмали маъруза машғулотининг таълим технологиялари (1-машғулот)	
10.2.	Кўргазмали маъруза маъруза машғулотининг таълим технологиялари (2-машғулот)	
10.3.	Билимларни мустаҳкамлаш ва чуқурлаштириш бўйича семинар машғулотининг таълим технологияси (1-машғулот)	
10.4.	Билимларни мустаҳкамлаш ва чуқурлаштириш бўйича семинар машғулотининг таълим технологияси (2-машғулот)	
11-мавзу	Агросаноат мажмуасининг моддий-техника ресурслари	
11.1.	Мавзуий – кўргазмали маъруза машғулотининг таълим технологиялари (1-машғулот)	
11.2.	Билимларни мустаҳкамлаш ва чуқурлаштириш бўйича семинар машғулотининг таълим технологияси (1-машғулот)	
11.3.	Билимларни мустаҳкамлаш ва чуқурлаштириш бўйича семинар машғулотининг таълим технологияси (2-машғулот).	
12-мавзу	Агросаноат мажмуаси тармоқларида ишлаб чиқариш ҳаражатлари ва маҳсулот таннари	
12.1.	Шарҳловчи (кўргазмали) маъруза машғулотининг таълим технологиялари (1-машғулот)	
12.2.	Мавзуий маъруза машғулотининг таълим технологиялари	
12.3.	Муаммоли семинар машғулотининг таълим технологиялари	
12.4.	Муаммоли семинар маъруза машғулотининг таълим технологиялари (2-машғулот).	
13-мавзу	Агросаноат тармоқлари маҳсулотлари нархлари	
12.1.	Маълумотли маъруза машғулотининг таълим технологияси	
12.2.	Маълумотли маъруза машғулотининг таълим технологияси	
12.3.	Семинар-тренинг семинар машғулотининг таълим технологияси (1-машғулот)	
12.4.	Семинар-тренинг семинар машғулотининг таълим технологияси (2-машғулот)	

14-мавзу	Агросаноат мажмуасида фан техника тараққиёти ва интенсивлаштириш	
13.1.	Ахборот – кўргазмали маъруза маърузани олиб бориш технологияси (1-машғулот)	
13.2.	Кўргазмали (визуаллашган) маъруза машғулотининг таълим технологияси (2-машғулот)	
13.3.	Семинар-анжуман бўйича семинар машғулотининг таълим технологияси (1-машғулот)	
13.4.	Билимларни мустаҳкамлаш ва чуқурлаштириш бўйича семинар машғулотининг таълим технологияси (2-машғулот)	
13.5.	Билимларни мустаҳкамлаш ва чуқурлаштириш бўйича семинар машғулотининг таълим технологияси (3-машғулот)	
15-мавзу	Агрисаноат мажмуаси маркетинги ва уни самарадорлиги	
15.1.	Ахборот-визуал тематик маъруза (1-машғулот)	
15.2.	Ахборот-визуал тематик маъруза (2-машғулот)	
15.3.	Билимларни чуқурлаштириш ва кенгайтириш бўйича семинар машғулот (1-машғулот)	
15.4.	Билимларни чуқурлаштириш ва кенгайтириш бўйича семинар машғулот (2-машғулот)	
16-мавзу	Агрисаноат мажмуасини давлат томонидан тартибга солиш ва қўллаб-қувватлаш	
16.1.	Мавзуий – кўргазмали маъруза машғулотининг таълим технологиялари (1-машғулот)	
16.2.	Кўргазмали маъруза маъруза машғулотининг таълим технологиялари (2-машғулот)	
16.3.	Семинар-анжуман бўйича семинар машғулотининг таълим технологияси (1-машғулот)	
16.4.	Семинар-анжуман бўйича семинар машғулотининг таълим технологияси (2-машғулот)	
17-мавзу	Агрисаноат мажмуасида молия-кредит тизимининг амал қилиш механизми	
17.1.	Маълумотли - таҳлилий маъруза машғулотининг таълим технологияси (1-машғулот)	
17.2.	Маълумотли кўргазмали маъруза машғулотининг таълим технологияси (2-машғулот)	
17.3.	Билимларни мустаҳкамлаш ва чуқурлаштириш бўйича семинар машғулотининг таълим технологияси (1-машғулот)	
17.4.	Билимларни мустаҳкамлаш ва чуқурлаштириш бўйича семинар машғулотининг таълим технологияси (2-машғулот)	
18-мавзу	Европа ҳамжамиятининг ягона аграр сиёсати	
18.1.	Маълумотли маъруза машғулотининг таълим технологияси (1-машғулот)	
18.2.	Маълумотли маъруза машғулотининг таълим технологияси (2-машғулот)	
18.3.	Семинар – анжуман бўйича семинар машғулотининг таълим технологияси (1-машғулот)	
18.4.	Билимларни мустаҳкамлаш ва чуқурлаштириш бўйича семинар машғулотининг таълим технологияси (2-машғулот)	
	«Агрисаноат мажмуаси иқтисодиёти» ўқув фани бўйича якуний маъруза машғулот	

К И Р И Ш

«Агросаноат мажмуаси иқтисодиёти» фани бўйича таълим технологияси маъруза, семинар ва амалий машғулотларни лойиҳалаш технологиялари асосида ишлаб чиқилган.

Мазкур қўлланма кириш, таълим технологиясининг концептуал асослари ҳамда маъруза, семинар ва амалий машғулотларда ўқитиш технологияларидан таркиб топган.

Таълим технологиясининг концептуал асослари бўлимида «Агросаноат мажмуаси иқтисодиёти» фанини ўқитишнинг долзарблиги асосланган, мазкур курснинг тузилмаси келтирилган ҳамда курс бўйича ўқитишнинг мазмуни очиб берилган.

Сўнгра ўқув фани бўйича ўқитиш технологиялари лойиҳалаш-тирилган:

1) маъруза машғулотларини олиб боришнинг кириш-маъруза, мавзу асосида маъруза, муаммоли маъруза, бинарли маъруза, конференция маърузалар қўринишлари қўлланилиши;

2) амалий машғулотларни олиб боришнинг топшириқларни индивидуал тарзда ёки гуруҳда бажарилиши, муаммоли амалий машғулот ҳамда билимларни чуқурлаштириш ва мустаҳкамлашга йўналтирилган амалий топшириқларни бажарилиши.

Мазкур таълим технологияси барча олий ўқув юртларида, малака ошириш курсларида, академик лицей ва касб-хунар коллежларида ўқитувчи томонидан қўлланилиши мумкин.

Муаллифлар мазкур таълим технологиясини яратишда ўзининг маслаҳатларини аямаганлиги, китобнинг янада мазмунли бўлишида фикрлари билан ўртоқлашганлиги ҳамда ташкилий ишларга ёрдам берганликлари учун ТДИУ ректори, профессор Б.Ю.Ходиевга, профессор А.Ш.Бекмуродовга, доцент Б.У.Усмоновга, доцент Л.В.Голишга, доцент М.К.Хошимовага, “Тармоқлар иқтисодиёти” кафедраси мудирини, профессор Б.Т.Салмовга ва кафедранинг барча профессор-ўқитувчиларига ўз миннатдорчилигини билдирадилар.

Шу билан биргаликда муаллиф қўлланмада учрайдиган айрим камчиликлар ва меъёрига етмаган ўринлар учун узр сўраб, билдирилган барча танқидий мулоҳаза ва таклифларни миннатдорчилик билан қабул қилади.

**«АГРОСАНОАТ МАЖМУАСИ ИҚТИСОДИЁТИ»
ФАНИ БЎЙИЧА
ТАЪЛИМ ТЕХНОЛОГИЯСИНИНГ
КОНЦЕПТУАЛ АСОСЛАРИ**

Агросаноат мажмуаси фаолиятининг асосий мақсади, бош функцияси кишлоқ хўжалиги маҳсулотлари етиштириш, уларни тайёрлаш, қайта ишлаш ҳамда истеъмолчиларга етказиб бериш билан ўзаро боғланган тизимнинг мақсадга мувофиқ, бир меъёردа барқарор ишлашини таъминлаш, провардида мамлакат иқтисодиётини мустаҳкамлаш, аҳоли турмуш даражасини оширишга хизмат қилишдан иборат. Ушбу мажмуанинг иқтисодиётини чуқур ўрганмасдан мамлакат озиқ-овқат мустақиллиги ва хавфсизлигини таъминлаш, аҳолининг турмуш даражасини ошириш, мажмуа олдида турган кўплаб иқтисодий, ижтимоий масалаларнинг мўътадил ечимини топиш, соҳани ривожлантириш истикболларани тўғри белгилаш мумкин эмас.

Мамлакат ҳаётининг барча жабҳаларида олиб борилаётган ислохотларнинг самараси уни амалга ошираётган инсон омили, унинг билим ва амалий кўникмаларининг теранлиги ва сифатига боғлиқдир. Хозирда дунёда илм, фан ва техника тараққиёти жуда тез суръатлар билан ривожланмоқда. Илм фаннинг ривожланганлик даражаси мамлакатларнинг рақобатли дунёда ривожланишининг асосий таянчи бўлиб юзага чиқмоқда. Шу сабабдан республикамизда таълим тизимини ривожлантириш, уни сифат жиҳатдан юқори даражага кўтариш, олиб борилаётган ислохотларнинг устивор йўналишларидан бири қилиб белгиланди. Мамлакат олдида турган мураккаб вазифаларни кам сарфлар (вақт, ресурс) билан самарали еча оладиган, рақобатбардош, юқори билимли ва малакали мутахассисларни тайёрлаш мавжуд таълим тизимига янги ғоялар, усуллар ва технологияларни жорий этишни талаб қилмоқда.

Таълимнинг асосий мақсадларидан бири талабаларнинг чуқур назарий ва амалий билимларни эгаллашларини таъминлашдир. Давлат таълим стандартларида белгиланган вазифаларни тўлиқ ва сифатли бажарилишига эришиш анъанавий билим бериш йўлини ривожлантирган ҳолда янги педагогик технологиялардан, ўқитишнинг фаол ва интерфаол усулларидан кенг фойдаланишни зарурат қилиб қўймоқда. Хозирда илғор педагогик технологиялардан иқтисодий фанларни ўзлаштиришда ҳам кенг фойдаланиш заруратга айланди. Иқтисодий таълимда илғор педагогик технологияларни қўллаш қисқа муддат ичида бажариш қийин бўлган, жуда сермехнат ва мураккаб вазифадир. Республикамиз олий ўқув тизимида бу вазифани ижобий ҳал этиш борасида жиддий ишлар амалга оширилмоқда. Тошкент давлат иқтисодиёт университетида иқтисодий фанларни ўқитишда илғор педагогик технологиялардан самарали фойдаланиш борасида катта ишлар бажарилмоқда. Университет ректори проф. Ходиев Б.Ю. ташаббуси билан ўқув юртининг профессор-ўқитувчилари учун икки босқичдан иборат семинар–тренинг ташкил этилди. Қўлингиздаги услубий қўлланма ушбу семинар-тренинг натижасида олинган билимларнинг маҳсули ҳисобланади.

Ушбу услубий қўлланма университет олимлари томонидан 2005 йилда “Технология обучения в экономическом образовании” сериясида “Технологии обучения на лекциях и семинарах в экономическом вузе” номда чоп этилган ўқув қўлланманинг мантиқий давомидир.

Бу услубий қўлланма республика таълим тизимида иқтисодий фанлардан дарс берувчи профессор-ўқитувчилар учун мўлжалланган. Услубий қўлланмада турли иқтисодий фанлар бўйича дарс берадиган профессор-ўқитувчиларнинг ишланмалари берилган. Услубий қўлланманинг ўзига хослиги, унинг мураккаблиги шундаки унда бир иқтисодий фан бўйича тўлиқ ишланма тайёрланмаган. Бу эса ундан

фойдаланувчилар учун маълум мураккабликлар туғдиради. Шунга қарамадан унда ифода этилган ишланмалар иқтисодий фанларни ўқитаётган профессор-ўқитувчилар учун фойдали деб ҳисоблаймиз. Иқтисодий фанларни ўқитиш жараёнига янги педагогик технологияларни жорий этиш энг аввало профессор-ўқитувчининг ўз предметини жуда чуқур ва мукамал билишини талаб қилади. Ўқитишнинг фаол ва интерфаол усулларида фойдаланиш профессор-ўқитувчининг иш унумини оширади, ҳар бир академик соат учун дастурда белгиланган илмни чалғимасдан талабаларга етказишни таъминлайди. Шу билан биргаликда бизнинг назаримизда энг муҳими талабаларни ўз устида ишлашга, ўтилган дарсларни максимал ўзлаштиришга олиб келади. Ушбу услубий қўлланма унинг муаллифлари томонидан бажарилган дастлабки ишланма бўлганлиги сабабли мукамал эмасдир. Муаллифлар ушбу ишланманинг таркиби, мазмуни, масалаларнинг баён этилиши бўйича билдирилган барча таклиф ва мулаҳазаларни миннатдорчилик билан қабул қилиб, уларни кейинги нашрларда эътиборга олишга ҳаракат қиладилар. Муаллиф ушбу услубий ишланмани тайёрлашда ва нашр этишда фаол ёрдам кўрсатганликлари учун проф. Ходиев Б.Ю., Бекмуродов А.Ш, доц. А.Хаитов ва доц. Л.В.Голишга ўз миннатдорчилигини билдиради.

Ўқитишнинг мақсад ва вазифалари

“Агросаноат мажмуаси иқтисодиёти” фани мамлакат агросаноат мажмуаси иқтисодиётининг назарий ва амалий масалаларини ўрганиш ва уни мўътадил ривожлантиришнинг ечимларини топишда ҳамда “иқтисодиёт” таълим йўналиши мутахассисларининг шаклланишида катта аҳамиятга эга. Ушбу фаннинг ютуқ ва хулосаларидан мамлакат агросаноат мажмуасини ривожлантиришнинг қисқа ва узоқ муддатларга белгиланган дастурларини ишлаб чиқишда кенг фойдаланилади. Ўзбекистон Республикаси иқтисодиётида агросаноат мажмуасининг улуши юқори бўлганлиги сабабли фаннинг аҳамияти ва уни ўрганиш зарурати катта.

“Агросаноат мажмуаси иқтисодиёти” фанини ўрганишнинг асосий мақсади – талабаларга бозор иқтисодиёти шароитида мамлакат агросаноат мажмуаси иқтисодиётининг назарий ва амалий масалалари тўғрисида талаб қилинадиган билимларни шакллантириш ҳисобланади. Унинг асосий вазифаларига, талабаларни агросаноат мажмуасини бошқариш, иқтисодиётини барқарор ривожланишини таъминлаш учун зарур замонавий билимлар билан куроллантириш, уларга давлатнинг аграр иқтисодий сиёсатини чуқур англатиш, агросаноат мажмуаси иқтисодиётини бошқа иқтисодий фанлар ютуқлари билан ўзаро ҳамкорликда ўргатиш, иқтисодий қонунларнинг агросаноат мажмуасида амал қилиш хусусиятларини кўрсатиш ва бошқалар қиради. Талабаларда Агросаноат мажмуаси корхоналарнинг иқтисодий фаолиятини таҳлил қилиш асосида уларни самарали бошқариш бўйича мустақил қарорлар қабул қилиш кўникмаларни шакллантириш. Агросаноат интеграцияси, унинг ривожланиши ва мажмуасининг шаклланиш қонуниятлари, унинг таркибига кирувчи тармоқларнинг ҳозирги ҳолати ва уларни ривожлантириш йўллари тўғрисида назарий ва амалий билимларга эга бўлишини таъминлаш.

Ўқув режасидаги бошқа фанлар билан алоқаси

“Агросаноат мажмуаси иқтисодиёти” фани “Иқтисодий назария”, “Иқтисодий статистика”, “Қишлоқ хўжалиги иқтисодиёти”, “Меҳнатни ташкил этиш ва нормалаштириш”, “Қишлоқ хўжалиги корхоналарида ишлаб чиқаришни ташкил этиш”, “Қишлоқ хўжалиги инфратузилмаси иқтисодиёти”, “Миллий иқтисодиёт”, “Маркетинг”, “Менежмент”, “Минтақа иқтисодиёти”, “Микроиқтисодиёт”, “Макроиқтисодиёт” каби фанлар билан узвий алоқада ривожланади.

**Машигулот мавзулари ва турлари бўйича ўқув
соатларининг тақсимланиши**

№	Мавзу	Аудитория соатлари			Мус-та-қил иш	Жа-ми	
		Жа-ми	Шу жумладан:				
			Маъру-за	Амалий (семинар)			Таж-риб а
1.	"Агросаноат мажмуаси иктисодиёти" фанининг предмети, вазифалари ва ўрганиш усуллари	6	2	4	-	2	8
2.	Агросаноат мажмуасининг моҳияти ва таркиби	4	2	2	-	8	12
3.	Агросаноат мажмуаси тармоқлари учун ишлаб чиқариш воситалари ишлаб чиқарувчи соҳа	4	2	2	-	8	12
4.	Агросаноат мажмуасининг қишлоқ хўжалиги маҳсулотларини тайёрловчи, қайта ишловчи ва истеъмолчиларга етказиб берувчи соҳаси	6	4	2	-	10	16
5.	Агросаноат мажмуасининг ишлаб чиқариш инфратузилмаси	4	2	2	-	8	12
6.	Агросаноат мажмуасининг ижтимоий инфратузилмаси	4	2	2	-	8	12
7	Озиқ-овқат муаммоси ва уни яхшилаш йўналишлари	6	2	4	-	8	14
8.	Қишлоқ хўжалиги - агросаноат мажмуасининг асосий бўғини	6	2	4	-	10	16
9.	Қишлоқ хўжалиги ер фонди ва ундан фойдаланиш	4	2	2	-	8	12
9.	Агросаноат мажмуасининг меҳнат ресурслари ва улардан фойдаланиш	6	2	4	-	10	16
11.	Агросаноат мажмуасининг моддий-техника ресурслари	6	2	4	-	8	14
12.	Агросаноат мажмуаси тармоқларида ишлаб чиқариш ҳаражатлари ва маҳсулот таннархи	6	2	4	-	8	14
13.	Агросаноат тармоқлари маҳсулотлари нархлари	4	2	2	-	8	12
14.	Агросаноат мажмуасида фан техника тараккиёти ва интенсивлаштириш	6	2	4	-	10	16

15.	Агрсаноат мажмуаси маркетинги ва уни самарадорлиги	6	2	4	-	8	14
16.	Агрсаноат мажмуасини давлат томонидан тартибга солиш ва қўллаб-қувватлаш	6	2	4	-	8	14
17.	Агрсаноат мажмуасида молия-кредит тизимининг амал қилиш механизми	6	2	4	-	8	14
18.	Европа ҳамжамиятининг ягона аграр сиёсати	6	2	4	-	8	14
19.	Америка Қўшма Штатлари қишлоқ хўжалиги	4	2	2	-	8	12
20.	Мустақил давлатлар хамдўстлиги давлатлари қишлоқ хўжалиги	6	2	4	-	10	16
Жами		106	42	64	-	164	270

2.

**«АГРОСАНОАТ МАЖМУАСИ ИҚТИСОДИЁТИ»
ФАНИНИНГ МАЗМУНИ**

1-мавзу: «Агросаноат комплекси иқтисодиёти» фанининг предмети, вазифалари ва ўрганиш усуллари

“Агросаноат комплекси иқтисодиёти” фанининг предмети. Агросаноат мажмуасида иқтисодий қонунларни амал қилишининг ўзига хос хусусиятлари. “Агросаноат комплекси иқтисодиёти” фанининг аҳамияти. Агромаркетинг масалалари. Агросаноат мажмуасининг молия-кредит масалалари. Хорижий давлатлар агросаноат мажмуасининг ҳолати ва мавжуд илғор тажрибалар. Фаннинг таркиби. “Агросаноат комплекси иқтисодиёти” фанининг бошқа иқтисодий фанлар билан боғлиқлиги. “Иқтисодий назария” фани “Агросаноат комплекси иқтисодиёти” фанининг назарий асоси. “Агросаноат комплекси иқтисодиёти” фанининг бошқа иқтисодий фанлар ўртасида тутган ўрни. Иқтисодий фанларнинг бир-бирини бойитиб, тўлдириб бориши. Фаннинг вазифалари. “Агросаноат комплекси иқтисодиёти” фанининг предметини ўрганиш усуллари. Иқтисодий таҳлил. Иқтисодий тажриба. Қиёсий таҳлил. Статистик. Индукция ва дедукция. Тарихий диалектика. Монографик таҳлил. Таққослаш усули. Иқтисодий математик ва бошқа усуллар.

Жаҳон молиявий-иқтисодий инқирози шароитида фаннинг олдида турган янги вазифалар.

2-мавзу: «Агросаноат мажмуасининг моҳияти ва таркиби

Агросаноат интеграцияси. Агросаноат мажмуаси тушунчаси, унинг моҳияти. Агросаноат мажмуасининг таркиби (тузилмаси). Ишлаб чиқариш воситалари ишлаб чиқарувчи тармоқлар агросаноат мажмуасининг биринчи соҳаси. Қишлоқ хўжалиги агросаноат мажмуасининг марказий бўғини. Қишлоқ хўжалиги маҳсулотларини тайёрловчи, дастлабки ва чуқур қайта ишловчи ҳамда тайёр маҳсулотларни истеъмолчиларга етказиб берувчи тармоқлар. Ишлаб чиқариш ва ижтимоий инфратузилма. Жаҳон молиявий-иқтисодий инқирози шароитида агросаноат мажмуасининг ишлаб чиқариш ва ижтимоий инфратузилмасини ривожлантириш йўллари. Агросаноат мажмуасининг мамлакат иқтисодиётида тутган ўрни ва аҳамияти. Агросаноат мажмуасини ривожлантиришнинг асосий мақсадли муаммолари. “Қишлоқ тараққиёти ва фаровонлиги йили” Давлат дастурининг асосий мазмуни. Агросаноат мажмуаси тармоқларини мутаносиб ривожлантириш масалалари.

3-мавзу: «Агросаноат мажмуаси тармоқлари учун ишлаб чиқариш воситалари ишлаб чиқарувчи соҳа

Агросаноат мажмуаси тармоқлари учун ишлаб чиқариш воситалари ишлаб чиқарувчи соҳанинг таркиби. Қишлоқ хўжалиги, озик-овқат ва енгил саноат машинасозлиги. Минерал ўғит ва агросаноат мажмуасида ишлатиладиган кимёвий воситалар ишлаб чиқариш. Чорва моллари учун омухта ем ишлаб чиқарувчи соҳа. Микробиология саноати. Агросаноат мажмуаси учун махсус транспорт воситалари ишлаб чиқарувчи корхоналар. Ирригация ва мелиорация иншоотлари учун ишлаб чиқариш воситалари ишлаб чиқариш. Агросаноат мажмуасининг биринчи соҳасининг иқтисодиётда тутган ўрни ва аҳамияти. Соҳа маҳсулотларига ва уларнинг сифатига бўлган талаб. Соҳанинг асосий вазифалари. Биринчи соҳа тармоқ ва корхоналари иқтисодиётининг ҳозирги ҳолати. Биринчи соҳага қирувчи тармоқлар иқтисодиётининг самарадорлигини ифодаловчи кўрсаткичлар ва уларни ҳисоблаш усуллари. Меҳнат унумдорлиги. Ишлаб чиқариш харажатлари. Маҳсулот ва

хизматлар тарннархи. Фойда ва уни аниқлаш тартиби. Рентабеллик даражаси. Мавжуд ишлаб чиқариш потенциалидан фойдаланиш даражаси. Сохани ривожлантиришнинг зарурати. Сохани ривожлантириш борасида Ўзбекистон Республикаси ҳукуматининг олиб бораётган сиёсати. Жаҳон молиявий-иқтисодий инқирози шароитида агросаноат мажмуаси тармоқлари учун ишлаб чиқариш воситалари ишлаб чиқарувчи соҳасини ривожлантиришнинг асосий йўналишлари.

4-мавзу: “Агросаноат мажмуасининг қишлоқ хўжалик маҳсулотларини тайёрловчи, қайта ишловчи ва истеъмолчиларга етказиб берувчи соҳаси

Агросаноат мажмуасининг қишлоқ хўжалик маҳсулотларини тайёрловчи, қайта ишловчи ва истеъмолчиларга етказиб берувчи соҳасининг таркиби. Озиқ-овқат саноати. Донни қайта ишловчи корхоналар ва уларни ривожлантириш. Пахта, пилла, каноп, тери ва жунни қайта ишловчи корхоналари. Енгил саноат ва уни ривожланиши. Агросаноат мажмуасининг охириги, тайёр маҳсулотларини истеъмолчиларга етказиб берувчи тармоқлар. Супермаркетлар, озиқ-овқат дўконлари, озиқ-овқат савдо кўргазмалари (ярмаркалари), агробиржалар. Дехкон бозорлари ва уларнинг аҳамияти, ўрни. Дехкон бозорларини ривожлантириш йўналишлари. Агросаноат мажмуасининг қишлоқ хўжалик маҳсулотларини тайёрловчи, қайта ишловчи ва истеъмолчиларга етказиб берувчи соҳасининг иқтисодиётда тутган ўрни ва аҳамияти. Соҳанинг қишлоқ хўжалигига қўядиган талаблари. Агросаноат мажмуасининг қишлоқ хўжалик маҳсулотларини тайёрловчи, қайта ишловчи ва истеъмолчиларга етказиб берувчи соҳасининг ҳозирги ҳолати. Соҳага кирувчи тармоқлар ва корхоналар иқтисодиётининг самарадорлигини ифодаловчи кўрсаткичлар ва уларни ҳисоблаш усуллари. Меҳнат унумдорлиги. Маҳсулот ва хизматлар таннархи. Рентабеллик даражаси. Мавжуд ишлаб чиқариш потенциалидан фойдаланиш даражаси. Агросаноат мажмуасининг учинчи соҳасини ривожлантириш йўналишлари. Жаҳон молиявий-иқтисодий инқирози шароитида агросаноат мажмуаси учинчи соҳасини ривожлантиришнинг йўллари.

5-мавзу: “Агросаноат мажмуасининг ишлаб чиқариш инфратузилмаси

Инфратузилма тушунчаси, унинг моҳияти. Агросаноат мажмуасининг ишлаб чиқариш инфратузилмасининг аҳамияти ва иқтисодиётдаги ўрни. Агросаноат мажмуаси ишлаб чиқариш инфратузилмасининг таркиби. Транспорт, йўллар, омборхоналар, музхоналар, техникаларни таъмир этувчи, қурилиш билан шуғулланувчи, минерал ўғит, кимёвий воситалар, техникалар, ёқилғи-мойлаш материаллари ва бошқалар билан таъминловчи корхоналар ва ташкилотлар. Ишлаб чиқаришни сув таъминоти билан шуғулланувчи соҳалар. Алоқа, уруғчилик ва зооветеринария хизматлари. Агросаноат мажмуаси ишлаб чиқариш инфратузилмасини ташкил этишга бўлган талаблар ва уларни жойлаштириш тамойиллари. Агросаноат мажмуаси ишлаб чиқариш инфратузилмасининг иқтисодий ва ижтимоий самарадорлигини ифодаловчи кўрсаткичлар ва уларни ҳисоблаш усуллари. Агросаноат мажмуаси ишлаб чиқариш инфратузилмасини ривожлантириш борасида давлатнинг олиб бораётган сиёсати. Агросаноат мажмуаси ишлаб чиқариш инфратузилмасини ривожлантиришнинг асосий йўналишлари. Жаҳон молиявий-иқтисодий инқирози шароитида ҳамда “Қишлоқ тараққиёти ва фаровонлиги йили” Давлат дастури амал қилиш даврида агросаноат мажмуаси ишлаб чиқариш инфратузилмасини ривожлантиришнинг асосий йўналишлари.

6-мавзу: “Агросаноат мажмуасининг ижтимоий инфратузилмаси

Агросаноат мажмуаси ижтимоий инфратузилмасининг мазмуни, унинг таркиби. Аҳолига алоқа, транспорт хизматларини кўрсатиш. Аҳолининг уй-жой билан таъминланганлиги. Аҳолини ичимлик сув ва газ билан таъминловчи соҳалар. Қишлоқ жойларда таълим, соғлиқни сақлаш тизимлари, аҳолига маданий-маиший хизмат кўрсатиш соҳалари. Аҳолининг соғлигини тиклашга қаратилган тизимлар. Аҳолида

жисмоний маданиятни ривожлантиришга хизмат қилувчи тизим ва уларни ривожлантириш. Аҳолини кундалик ахборот билан таъминловчи хизматлар ва уларни ривожлантириш. Агросаноат мажмуаси ижтимоий инфратузилмасининг аҳамияти ва ўрни. Бозор иқтисодиёти шароитида ижтимоий инфратузилмани ривожлантиришнинг ўзига хослиги. Ижтимоий инфратузилманинг хўжалик самарадорлигига таъсирини ифодаловчи кўрсаткичлар тизими ва уларни ҳисоблаш усуллари. Агросаноат мажмуаси ижтимоий инфратузилмасининг ҳозирги ҳолати. Уни ривожлантириш борасида давлатнинг олиб бораётган сиёсати. Жаҳон молиявий-иқтисодий инқирози шароитида ҳамда “Қишлоқ тараққиёти ва фаровонлиги йили” Давлат дастури амал қилиш даврида агросаноат мажмуаси ижтимоий инфратузилмасини ривожлантиришнинг зарурати ва асосий йўналишлари.

7-мавзу: “Озиқ-овқат муаммоси ва уни яхшилаш йўналишлари

Озиқ-овқат муаммосининг моҳияти. Ресурслар чекланганлиги шароитида озиқ-овқат маҳсулотлари етиштириш. Ривожланган мамлакатларда озиқ-овқат масаласи. Ривожланаётган давлатларда озиқ-овқат масаласи. Дехқончилик, чорвачилик, микробиология саноати, сувда озиқ-овқат ишлаб чиқаришни ривожлантириш масаласи. Ўзбекистон Республикасида озиқ-овқат маҳсулотлари ишлаб чиқариш ва уни самарадорлигини ошириш йўллари. Жаҳон молиявий-иқтисодий инқирози шароитида ҳамда “Қишлоқ тараққиёти ва фаровонлиги йили” ҳамда “Баркамол авлод йили” Давлат дастурлари амал қилиш даврида озиқ-овқат масаласини ечишга қаратилган чора-тадбирлар.

8-мавзу: “Қишлоқ хўжалиги – агросаноат мажмуасининг асосий бўғини

Қишлоқ хўжалиги – агросаноат мажмуасининг асосий бўғини ва унинг ўзига хос хусусиятлари.

Қишлоқ хўжалигининг иқтисодиётда тутган ўрни ва аҳамияти. Қишлоқ хўжалигининг таркиби. Республикада қишлоқ хўжалиги ишлаб чиқаришининг ихтисослашиши ва унинг жойлашиши. Ўзбекистон Республикаси қишлоқ хўжалигининг ҳозирги ҳолати, уни ривожлантириш йўналишлари. Қишлоқ хўжалигининг иқтисодий-ижтимоий самарадорлигини ифодаловчи кўрсаткичлар тизими ва уларни ҳисоблаш усуллари. Ширкат хўжаликлари ва уларнинг ташкилий-иқтисодий асослари. Уларнинг иқтисодиётда тутган ўрни. Ширкатларни ривожланиш йўналишлари ва истикболлари. Ширкатларнинг ишлаб чиқариш ресурслари, улардан фойдаланиш даражаси ҳамда самарадорлигини ифодаловчи кўрсаткичлар ва уларни ҳисоблаш усуллари. Агрофирмаларнинг қишлоқ хўжалигида тутган турган ўрни, аҳамияти ва уларнинг ташкилий-иқтисодий асослари. Агрофирмаларни ривожлантириш йўналишлари. Фермер хўжаликлари ва уларнинг ташкилий-иқтисодий асослари. Фермер хўжаликларининг қишлоқ хўжалигида тутган ўрни, аҳамияти. Фермер хўжаликларининг ҳозирги ҳолати. Фермер хўжалиги - қишлоқ хўжалигини ривожлантиришнинг бош йўналиши. Фермер хўжаликларининг ишлаб чиқариш потенциали (ресурслари), улардан фойдаланишнинг даражаси ва самарадорлигини ифодаловчи кўрсаткичлар. Фермер хўжаликларининг ижтимоий ва иқтисодий самарадорлигини ифодаловчи кўрсаткичларни аниқлаш усуллари. Фермер хўжаликларини ривожлантириш борасида давлат сиёсати. Жаҳон молиявий-иқтисодий инқирози шароитида ҳамда “Қишлоқ тараққиёти ва фаровонлиги йили” Давлат дастури амал қилиш даврида Фермер хўжаликларини ривожлантириш йўналишлари.

Дехқон хўжаликлари ва уларнинг ташкилий-иқтисодий асослари. Дехқон хўжаликларининг республика қишлоқ хўжалигида тутган ўрни. Дехқон хўжаликларининг ишлаб чиқариш омиллари ва улардан самарали фойдаланиш йўллари. Дехқон хўжаликларини ривожлантириш борасида давлат сиёсати. Дехқон хўжаликларини ривожлантириш йўналишлари. Қишлоқ хўжалигини барқарор

ривожлантириш Ўзбекистон Республикаси иқтисодий сиёсатининг устивор йўналишларидан бири сифатида.

9-мавзу: “Қишлоқ хўжалиги ер фонди ва ундан фойдаланиш

Қишлоқ хўжалигида ернинг асосий ишлаб чиқариш воситаси эканлиги. Қишлоқ хўжалигида ернинг асосий ишлаб чиқариш воситаси сифатида ўзига хос хусусиятлари. Ер фондининг чекланганлиги ва унинг бир кишига тўғри келадиган миқдорининг тобора камайиб бориши. Ер сифати. Унумдорликка таъсир этувчи омиллар ва унинг пасайиб боришга мойиллиги. Ер рентаси. Ер баҳоси ва уни аниқлаш усуллари. Ўзбекистон Республикаси ер фонди ва унинг классификацияси. Ер фондининг фойдаланувчилар ўртасида тақсимланиши. Қишлоқ хўжалигига яроқли ерлар ва уларнинг таркиби. Ижобий ва салбий ер трансформацияси. Қишлоқ хўжалигида ердан фойдаланиш даражасини ва самарадорлигини ифодаловчи кўрсаткичлар тизими. Уларни аниқлаш усуллари. Қишлоқ хўжалигида ердан фойдаланишнинг даражаси ва самарадорлигига таъсир этувчи омиллар. Ердан фойдаланишнинг даражасини ва самарадорлигини ошириш йўллари. Ўзбекистон Республикасида ердан фойдаланишни яхшилашга қаратилган ҳуқуқий асослар. Ер ижараси. Ер ислохотлари. Ер муносабатларини такомиллаштириш. Республика қишлоқ хўжалигида сувдан фойдаланиш.

10-мавзу: “Агросаноат мажмуасида меҳнат ресурслари ва улардан фойдаланиш

Меҳнат тушунчаси, унинг моҳияти. Меҳнат ресурслари тушунчаси. Агросаноат мажмуасида меҳнат бозори. Агросаноат мажмуасида меҳнат ресурслари. Уларнинг таркиби ва сифати. Агросаноат мажмуасида меҳнат ресурсларидан фойдаланишнинг ўзига хос хусусиятлари. Меҳнатнинг мавсумийлиги. Қишлоқ хўжалигида ишсизлик, унинг турлари ва бандлик. Агросаноат мажмуасида меҳнат ресурсларидан фойдаланиш даражаси ва самарадорлигини ифодаловчи кўрсаткичлар тизими. Уларни ҳисоблаш усуллари. Меҳнат унумдорлиги тушунчаси, унинг моҳияти ва аҳамияти. Агросаноат мажмуасида меҳнат унумдорлигининг ҳозирги даражаси. Меҳнат унумдорлиги даражасига таъсир этувчи омиллар. Агросаноат мажмуаси соҳаларининг, унинг тармоқларининг ўзаро муносабат ривожланиши меҳнатнинг унумдорлигини даражасига таъсир қилувчи омил сифатида. Меҳнат ресурслари миграцияси. Кадрлар тайёрлаш ва қайта тайёрлаш тизими. Жаҳон молиявий-иқтисодий инқирози шароитида ҳамда “Қишлоқ тараққиёти ва фаровонлиги йили” Давлат дастури амал қилиш даврида АСМда меҳнат муносабатларини такомиллаштириш

11-мавзу: “Агросаноат мажмуасининг моддий – техника ресурслари

Агросаноат мажмуасининг моддий-техника базаси тушунчаси, унинг моҳияти ва аҳамияти. Агросаноат мажмуасининг моддий-техника базасини таркиби. Асосий фондлар тушунчаси, иқтисодий моҳияти ва уларнинг таркиби. Ишлаб чиқаришга жалб қилинган асосий ишлаб чиқариш фондлари. Ишлаб чиқаришга жалб этилмаган лекин уни ташкил этишга ёрдам берувчи асосий фондлар. Асосий фондларни баҳолаш турлари ва уларни аниқлаш усуллари. Асосий фондлардан фойдаланиш даражаси ва самарадорлигини ифодаловчи кўрсаткичлар. Уларни аниқлаш усуллари. Агросаноат мажмуасида асосий фондларнинг жисмонан ва маънавий эскириши. Амортизация фонди ва уни ҳисоблаш усуллари. Амортизация фондидан фойдаланиш. Асосий фондларни янгилаш ва кўпайтириш манбалари. Асосий фондларнинг самарадорлигини оширишга таъсир қилувчи омиллар. Асосий фондларнинг самарадорлигини ошириш йўналишлари. Айланма маблағлар тушунчаси. Айланма маблағларнинг аҳамияти ва таркиби. Айланма фондлар ва уларнинг самарадорлигини ифодаловчи кўрсаткичлар. Муомиладаги маблағлар. Дебитор ва кредиторлик қарзлар муаммоси ва уни камайтириш йўллари. Омбордаги тайёр маҳсулотлар миқдори ва

уларни талаб даражасидан ошиб кетмаслигини таъминлаш. Айланма маблағларнинг манбалари. Айланма маблағлардан фойдаланиш самарадорлигини ошириш йўллари. Жаҳон молиявий-иқтисодий инқирози шароитида ҳамда “Қишлоқ тараққиёти ва фаровонлиги йили” Давлат дастури амал қилиш муносабати билан АСМнинг моддий-техника базасини ривожлантириш йўналишлари.

12-мавзу: “Агросаноат мажмуасида ишлаб чиқариш харажатлари ва маҳсулот таннархи

Ишлаб чиқариш харажатлари тушунчаси. Таннарх тушунчаси, унинг моҳияти. Агросаноат мажмуасида таннархнинг турлари. Уларнинг бир-биридан фарқлари. Агросаноат мажмуасини маҳсулотлари таннархини ҳисоблаш усуллари. Агросаноат мажмуасида таннарх калькуляцияси. Агросаноат мажмуаси тармоқлари маҳсулотлари таннархи динамикаси. Маҳсулот таннархига таъсир этувчи омиллар. Маҳсулдор чорва моллари ва серҳосил экин навларини ишлаб чиқаришга жорий этишнинг таннархга таъсири. Ишлаб чиқаришни рационал ташкил этиш ва таннарх. Ишчи, хизматчи ва ходимларни моддий рағбатлантириш тизими ва таннарх. Тежамкорлик ва таннарх муаммолари. Ишлаб чиқаришни ташкил этиш учун корхоналар ташқаридан сотиб олаётган товарлар (ўғит, ёқилғи-мойлаш материаллари, электр энергия, сув, хизматлар, техника, технология ва ҳ. к.) нархи ва уларнинг ўсиш динамикаси. Тармоқлар ўртасидаги алмашинув баланси ва унинг ўзгариши. Қишлоқ хўжалиги маҳсулотлари таннархини пасайтириш йўллари. Жаҳон молиявий-иқтисодий инқирози шароитида ҳамда “Қишлоқ тараққиёти ва фаровонлиги йили” Давлат дастури амал қилиш даврида ресурсларни тежаш ва таннархни орзонлаштириш йўналишлари.

13-мавзу: “Агросаноат мажмуаси тармоқлари маҳсулотлари нархлари

Қиймат тушунчаси. Нарх тушунчаси ва унинг моҳияти. Иқтисодий асосланган нархлар. Талаб ва таклиф қонуни. Нархнинг функциялари. Нархнинг вазифалари. Агросаноат мажмуасида нархлар тизими. Агросаноат мажмуасини маҳсулотларини харид қилиш нархлари. Шартнома нархлар. Ички хўжалик нархлар. Улгуржи нархлар. Чакана нархлар. Комиссион нархлар. Ким ошди савдо нархлари. Деҳқон бозори нархлари. Тармоқлараро айрибошлаш мутаносиблигини таъминлашнинг объектив заруратлари. Агросаноат мажмуаси тармоқларининг маҳсулотлари ва хизматлари нархларига таъсир қилувчи омиллар. Мамлакат агросаноат мажмуасида нарх сиёсатини ривожлантиришнинг асосий йўналишлари. Жаҳон молиявий-иқтисодий инқирози шароитида ҳамда “Қишлоқ тараққиёти ва фаровонлиги йили” Давлат дастури амал қилиш муносабати билан АСМ маҳсулотларига нарх тизимини такомиллаштириш йўналишлари.

14-мавзу: “Агросаноат мажмуасида фан, техника тараққиёти ва интенсивлаштириш

Фан, техника тараққиёти тушунчаси, унинг моҳияти ва аҳамияти. Агросаноат мажмуаси фан, техника тараққиётининг асосий йўналишлари. Ишлаб чиқаришни ривожлантиришнинг экстенсив ва интенсив йўллари. Химиялаштириш, ишлаб чиқаришни механизациялаштириш ва автоматлаштириш, электрлаштириш. Агросаноат мажмуасида фан, техника тараққиётининг иқтисодий-ижтимоий самарадорлигини аниқловчи кўрсаткичлар ва уларни ҳисоблаш усуллари. Экстенсив ривожланиш йўлининг тушунчаси, унинг моҳияти. Экстенсив ривожланиш йўлининг чекланган имкониятга эга эканлиги. Ишлаб чиқаришни интенсив ривожланиш йўлининг тушунчаси, моҳияти. Интенсивлаштиришнинг иқтисодий моҳияти. Ишлаб чиқаришни интенсив ривожлантиришнинг объектив заруратлари. Ресурслар чекланганлиги. Агросаноат мажмуасининг тармоқлари маҳсулотларига бўлган эҳтиёжнинг, талабнинг ошиб бориши. Агросаноат мажмуасида интенсивлаштиришнинг даражаси ва самарадорлигини ифодаловчи кўрсаткичлар

тизими. Уларни ҳисоблаш усуллари. Жаҳон молиявий-иқтисодий инқирози шароитида ҳамда “Қишлоқ тараққиёти ва фаровонлиги йили” Давлат дастури амал қилиш муносабати билан АСМ тармоқларани интенсив ривожлантириш йўналишлари.

15-мавзу: “Агросаноат мажмуаси маркетинги тушунчаси, унинг моҳияти, самарадорлиги ва ривожланиш хусусиятлари

Маркетинг тушунчаси, унинг моҳияти. Агросаноат мажмуаси маркетинги. Уни ташкил этишнинг ўзига хос хусусиятлари, тамойиллари. Агросаноат мажмуаси маҳсулотларини тайёрлаш, саклаш, транспортировка қилиш, қайта ишлаш ва таксимлаш. Агросаноат мажмуаси маркетинги функциялари. Маркетинг стратегиясини ишлаб чиқиш. Маркетинг жараёнлари. Агросаноат мажмуаси маркетинг самарадорлиги. Маркетингнинг техник самарадорлиги. Маркетингнинг баҳо самарадорлиги. Бозор таркибини таҳлили. Маркетинг харажатлари. Бозор маржаси. Фьючерс бозори. Фьючерс шартномалари. Марказлашмаган бозорлар. Арбитраж. Маркетингни бошқариш. Жаҳон молиявий-иқтисодий инқирози шароитида ҳамда “Қишлоқ тараққиёти ва фаровонлиги йили” Давлат дастури амал қилиш даврида соҳада маркетинг хизматларани ривожлантириш йўллари.

16-мавзу: “Агросаноат мажмуасини давлат томонидан тартибга солиш ва қўллаб - қувватлаш

Давлатнинг иқтисодий функциялари. Агросаноат мажмуасини давлат томонидан тартибга солиш ва қўллаб-қувватлаб турушнинг зарурати, моҳияти, тамойиллари, мақсадлари. Озиқ-овқат хавфсизлиги. Давлатнинг қишлоқ хўжалигини тартибга солиш ва қўллаб-қувватлашдаги асосий вазибалари, уларни амалга ошириш шакллари ва усуллари. Мамлакат экспорт салоҳиятини ошириш. Протекционизм. Экспорт ва импорт квоталари. Божхона таърифлари. Иқтисодий субъектларнинг (корхоналарнинг) даромадчанлигини оширишга қаратилган тадбирлар. Агросаноат мажмуаси маҳсулотларини сотишдан тушадиган тушумларни қўпайтириш чоралари. Ишлаб чиқариш квоталари. Агросаноат мажмуаси маҳсулотларини давлат томонидан харид қилиш. Тўғридан-тўғри баҳо орқали бериладиган субсидиялар. Ташқи савдони тартибга олиш чоралари. Экспорт субсидиялари. Истеъмол субсидиялари. Агросаноат мажмуасида харажатларни тежашга қаратилган чора-тадбирлар. Соҳани бошқариш ва ишлаб чиқариш таркибини ўзгартириш сиёсати. Иқтисодий дастаклар (кредитлар, солиқлар тизими, нархлар) ва улардан фойдаланиш. Ўзбекистон Республикасининг аграр сиёсати ва уни ривожлантириш йўналишлари. Жаҳон молиявий-иқтисодий инқирози шароитида ҳамда “Қишлоқ тараққиёти ва фаровонлиги йили” Давлат дастури амал қилиш даврида давлатнинг соҳани тартибга солиш ва қўллаб-қувватлаш сиёсати.

17-мавзу: “Агросаноат мажмуасининг молия-кредит тизими

Агросаноат мажмуаси молия-кредит тизимининг моҳияти ва хусусиятлари. Агросаноат мажмуасини кредитлаш усуллари, шакллари ва уларнинг манбалари. Кредит кооперациялари (иттифоқлари). Кредит муддатлари. Қисқа муддатли кредитлар. Узоқ муддатли кредитлари. Ипотека кредити. Товар кредити. Истеъмол кредити. Ишонч шартномалари. Ижара муносабатлари. Ишларни бажаришга буюртмалар. Ссуда фоизи.

Молиявий лизинг. Агросаноат мажмуасида ишлаб чиқаришни молиялаштиришнинг бошқа манбалари ва улардан самарали фойдаланиш. Жаҳон молиявий-иқтисодий инқирози шароитида ҳамда “Қишлоқ тараққиёти ва фаровонлиги йили” Давлат дастури амал қилиш муносабати билан АСМ молия-кредит тизимини кучайтириш йўллари.

18-мавзу: “Европа Ҳамжамиятининг ягона аграр сиёсати

Европа Ҳамжамияти давлатларининг ягона аграр сиёсат (ЕХЯАС) юргизишининг зарурати. Уни вужудга келишининг қисқача тарихи. Европа ҳамжамияти давлатларининг ягона аграр сиёсат юритишининг аҳамияти. Европа ҳамжамияти ягона аграр сиёсатида қишлоқ хўжалиги маҳсулотлари нархларини ва маҳсулот ишлаб чиқарувчилар даромадларини етарли бўлишини қўллаб-қувватлаш механизми. Мақсадли нархлар. Интервенцион нархлар. Остона нархлари. Ўзгарувчан импорт тарифи ва экспорт субсидияси. Экспортни рағбатлантириш механизми. ЕХЯАСнинг «яшил пуллари». ЕХЯАСнинг бошқа дастурлари. ЕХЯАСнинг умумий ташкилотлари (бошқариш, тартибга олиш органлари). Европа парламенти. Европа Кенгаши. Европа Комиссияси. Аудиторлар палатаси. Адлия палатаси. ЕХЯАСдаги ислохотлар. Маршал, Мансхольт ва Мак-Шерри режалари. Жаҳон молиявий-иқтисодий инқирози шароитида ҳамда “Қишлоқ тараққиёти ва фаровонлиги йили” Давлат дастури амал қилиш шароитида Ўзбекистон Республикаси қишлоқ хўжалигини халқаро алоқаларини ривожлантиришнинг асосий йўналишлари.

19-мавзу: “Америка Қўшма Штатлари қишлоқ хўжалиги

Америка Қўшма Штатлари қишлоқ хўжалиги ишлаб чиқариш ресурслари. Америка Қўшма Штатлари қишлоқ хўжалиги маҳсулотлари таркиби ва уларни етиштириш миқдори. Америка Қўшма Штатлари қишлоқ хўжалигида ишлаб чиқариш ташкил этиш шакллари. Америка Қўшма Штатларида қишлоқ хўжалигини тартибга солиш ва тармоқни қўллаб-қувватлаш тартиблари. Америка Қўшма Штатлари қишлоқ хўжалигининг ташқи иқтисодий алоқалари ва уларни ривожланиши. Жаҳон молиявий-иқтисодий инқирози шароитида соҳани ривожлантиришга қаратилган чора-тадбирлар.

20-мавзу: “Мустақил давлатлар ҳамдўстлиги давлатлари қишлоқ хўжалиги

Мустақил давлатлар ҳамдўстлиги давлатлари қишлоқ хўжалиги ишлаб чиқариш ресурслари. Мустақил давлатлар ҳамдўстлиги давлатлари қишлоқ хўжалиги маҳсулотлари таркиби ва уларни етиштириш миқдори. Мустақил давлатлар ҳамдўстлиги давлатларида қишлоқ хўжалигида ишлаб чиқариш ташкил этишнинг асосий шакллари. Мустақил давлатлар ҳамдўстлиги давлатларида қишлоқ хўжалигини тартибга солиш ва тармоқни қўллаб-қувватлаш тартиблари. Жаҳон молиявий-иқтисодий инқирози шароитида мустақил давлатлар ҳамдўстлиги давлатлари қишлоқ хўжалигини ривожлантиришга қаратилган чора-тадбирлар.

3.

**«АГРОСАНОАТ МАЖМУАСИ ИҚТИСОДИЁТИ» ФАНИ
БЎЙИЧА МАЪРУЗА, СЕМИНАР ВА АМАЛИЙ
МАШҒУЛОТЛАРИНИ ТАЪЛИМ ТЕХНОЛОГИЯСИНИ
ИШЛАБ ЧИҚИШНИНГ КОНЦЕПТУАЛ АСОСЛАРИ**

Ўзбекистон Республикаси иқтисодиётида чуқур сифат ўзгаришлар юз бермоқда. Мамлакат иқтисодиёти марказлаштирилган режалаштириш тизимидан бозор муносабатларига ўтмоқда. Бу ён иқтисодий фанлар олдига жуда ката муракаб вазифаларни қўйди. Бозор муносабатларининг шаклланиши юзага келаётган жуда кўплаб иқтисодий муаммоларнинг илмий асосланган ечимини топишни, мамлакат иқтисодиётини барқарор ва жадал ривожлантириш истиқболларини белгилаб беришни талаб қилади. Арасту ўз вақтида айтганидек, ҳар доим ва ҳар жойда эзгуликка эришиш икки шартнинг бажарилишига:

1. Ҳар қандай фаолият якунидаги мақсадни тўғри белгилашга;

2. Пировард мақсадга эришиш чора-тадбирларини излаб топишга боғлиқдир².

Илмий тилда буни фаолиятнинг методологик асосини аниқлаш ва мақсадга етишиш, усул ва услубларини тўғри белгилаш дейилади³.

«Ватан, миллат тақдири ҳал бўладиган қалтис вазиятларда тўғри йўлни танлай олиш учун аввало тарихни ва ҳаётнинг аччиқ-чучугини билиш керак»⁴, деган эди Ислоҳ Каримов.

Республика Президенти таълим-тарбия соҳасига миллий дидактик нуқтаи назардан ёндашиб, уни қуйидагича таърифлайди: «Таълим Ўзбекистон халқи маънавиятига яратувчилик фаолиятини бахш этади. Ўсиб келаётган авлоднинг барча яхши имкониятлари унда намоён бўлади, касб-кори, маҳорати узлуксиз такомиллашади, катта авлодларнинг доно тажрибаси англаб олинади ва ёш авлодга ўтади»⁵.

Президентимиз иккинчи чақириқ Ўзбекистон Республикаси Олий Мажлисининг биринчи сессиясида жамиятимиз тараққиётининг яқин келажагидаги мақсад ва вазифаларини кўрсатди. У ўз нутқида жамият ривожининг етти устивор йўналишини бирма-бир тавсиялаб, уларнинг истиқболга қаратилган мақсад ва вазифаларини белгилаб берди. Долзарб масалалар ичида устувор йўналишлар қаторига сиёсат, давлат қурилиши ва иқтисодиёт соҳаларидан кейин таълим-тарбияни қўйди ва унинг мақсади ҳамда унга етишиши чора-тадбирларини белгилаб берди. Таълим соҳасидаги биринчи масала қилиб «...миллий кадриятларимизни тиклаш, ўзлгимизни англаш, миллий ғоя ва мафқурани шакллантириш, муқаддас динимизнинг, маънавий ҳаётимиздаги ўрнини ва ҳурматини тиклаш каби мустақиллик йилларида бошланган эзгу ишларимизни изчиллик билан давом эттириш, уни янги босқичга кўтариш ва таъсирчанлигини кучайтиришдир»⁶ - деб таъкидлади. Президентимизнинг Ушбу кўрсатмалари ижтимоий соҳада фаолият кўрсатаётганларга, шу жумладан таълим-тарбия билан шуғулланувчиларга ҳам, умумий методологик асос вазифасини ўтайди.

Маъсулиятли ва мураккаб бу вазифа, давлатнинг бошқа тадбирлари қаторида, Республика Олий Мажлисининг IX сессиясида қабул қилинган Кадрлар тайёрлаш

² Аристотель. Политика. -М.: 1911. С.330.

³ Бўри Эшмухаммедов. Илм ҳикмати. –Т.: Ибн Сино номидаги тиббиёт нашриёти. 1999, 12-бет.

⁴ Каримов И.А. Ўз келажагимизни ўз қўлимиз билан қурмоқдамиз. –Т., «Ўзбекистон», 1999. 4-бет.

⁵ Каримов И.А. Ўзбекистоннинг ўз истиқлол ва тараққиёт йўли. –Т., «Ўзбекистон», 1992. 78-бет.

⁶ Каримов И.А. «Озод ва обод Ватан, эркин ва фаровон ҳаёт – пировард мақсадимиз». –Т., «Ўзбекистон», 2000.

миллий дастурини рўёбга чиқариш оркали бажарилади. Бу дастурнинг таркибий қисми сифатида таълимнинг янги модели яратилди.

Президент томонидан илмий асослаб берилган таълим-тарбия моделини амалиётга татбиқ этиш ўқув жараёнини технологиялаштириш билан узвий боғлиқдир. Шу боисдан Кадрлар тайёрлаш миллий дастурида «Ўқув-тарбиявий жараёни илғор педагогик технологиялар билан таъминлаш» унинг иккинчи ва учинчи босқичларида бажариладиган жиддий вазифалардан бири сифатида белгиланди.

Кадрлар тайёрлаш Миллий дастурининг иккинчи босқичи таълим жараёнидаги сифат кўрсаткичларини яхшилаш, яъни жаҳон андозаларига мос, рақобатбардош, юқори савияга эга бўлган мутахассислар тайёрлашга қаратилгандир. Ушбу мураккаб муаммоларни ечимини топиб, уларни амалда кенг қўллаш олий таълим тизими ходимлари олдига жуда катта вазифалар белгилайди. Бунда аниқ вазифалар сифатида бевосита ўқув жараёнини яхшилаш, ўқув дастурларини янада такомиллаштириш, ўқитишнинг замонавий педагогик технологияларини амалга жорий қилиш, техник воситаларидан кенг фойдаланиш ва шу асосда масофадан ўқитишни кенг жорий қилишдан иборатдир.

Таълим сифати ва усулига қараб билим ҳосил бўлади. Бу ўқитувчининг маҳоратинигина эмас, балки тингловчининг истак-хоҳиши, қобилияти ва билим даражасини ҳам белгилайди. Таълим узок давом этадиган жараёндир. Билим эса таълимнинг узлуксизлиги воситасида бериладиган мавҳум тушунчага эга бўлган ходисадир. Билим хусусийликка эга бўлса, таълим умумийликка эгадир. Таълим барча учун бир хилда давом этадиган жараён. Билим объектив борлиқдаги воқеа-ҳодисаларнинг инъикоси натижасида инсон миёсидаги мушоҳадалар ва тасаввурлар натижасида ҳосил бўладиган тушунчалар йиғиндиси сифатида намоён бўлади. Таълимдаги сифат уни беришда иштирок этадиган кишилар қобилияти билан белгиланса, билим индивидуалликка эга бўлади. Таълимни амалга оширадиган ёки дарс берадиган кишиларнинг савияси турлича бўлиши мумкин. Лекин гуруҳдаги талабаларга бериладиган таълим бир хилдир. Ўқитувчи билим эмас, балки таълим беради. Талаба эса ана шу таълим жараёнида билимга эга бўлади. Бунинг учун у мустақил ўқийди, тайёрланади, мушоҳада қилади, тасаввурларга эга бўлади, эшитганлари ва ўқитганларини синтез қилади. Натижада билимга эга бўлади.

Ўқув жараёни билан боғлиқ таълим сифатини белгиловчи ҳолатлар қуйидагилар: юқори илмий-педагогик даражада дарс бериш, муаммоли маърузалар ўқиш, дарсларни савол-жавоб тарзида кизикарли ташкил қилиш, илғор педагогик технологиялардан ва мультимедиа қўллан-малардан фойдаланиш, тингловчиларни ундайдиган, ўйлантирадиган муаммоларни улар олдига қўйиш, талабчанлик, тингловчилар билан индивидуал ишлаш, ижодкорликка ундаш, эркин мулоқот юритишга, ижодий фикрлашга ўргатиш, илмий изланишга жалб қилиш ва бошқа тадбирлар таълим устуворлигини таъминлайди.

Айтилганлардан келиб чиққан ҳолда «Агросаноат мажмуаси иқтисодиёти» фани бўйича таълим технологиясини лойиҳалаштиришдаги асосий концептуал ёндошувларни келтирамиз:

Шахсга йўналтирилган таълим. Бу таълим ўз моҳиятига кўра таълим жараёнининг барча иштирокчиларини тўлақонли ривожланиш-ларини кўзда тутди. Бу эса таълимни лойиҳалаштириладиганда, албатта, маълум бир таълим олувчининг шахсини эмас, аввало, келгусидаги мутахассислик фаолияти билан боғлиқ ўқиш мақсадларидан келиб чиққан ҳолда ёндошилишни назарда тутди.

Тизимли ёндошув. Таълим технологияси тизимнинг барча белгиларини ўзида мужассам этмоғи лозим: жарённинг мантикийлиги, унинг барча бўғинларини ўзаро боғланганлиги, яхлитлиги.

Фаолиятга йўналтирилган ёндошув. Шахснинг жараёнли сифат-ларини шакллантиришга, таълим олувчининг фаолиятни активлаштириш ва интенсивлаштириш, ўқув жараёнида унинг барча қобилияти ва имкониятлари, ташаббускорлигини очишга йўналтирилган таълимни ифодалайди.

Диалогик ёндошув. Бу ёндошув ўқув жараёни иштирокчиларнинг психологик бирлиги ва ўзаро муносабатларини яратиш заруриятини билдиради. Унинг натижасида шахснинг ўз-ўзини фаоллаштириши ва ўз-ўзини кўрсата олиши каби ижодий фаолияти кучаяди.

Ҳамкорликдаги таълимни ташкил этиш. Демократлилик, тенглик, таълим берувчи ва таълим олувчи ўртасидаги субъектив муносабатларда ҳамкорликни, мақсад ва фаолият мазмунини шакллантиришда ва эришилган натижаларни баҳолашда биргаликда ишлашни жорий этишга эътиборни қаратиш зарурлигини билдиради.

Муаммоли таълим. Таълим мазмунини муаммоли тарзда тақдим қилиш орқали таълим олувчи фаолиятини активлаштириш усулларида бири. Бунда илмий билимни объектив қарама-қаршилиги ва уни ҳал этиш усуллари, диалектик мушоҳадани шакллантириш ва ривожлантиришни, амалий фаолиятга уларни ижодий тарзда қўллашни мустақил ижодий фаолияти таъминланади.

Ахборотни тақдим қилишнинг замонавий воситалари ва усуллари қўллаш – янги компьютер ва ахборот технологияларини ўқув жараёнига қўллаш.

Ўқитишнинг усуллари ва техникаси. Маъруза (кириш, мавзуга оид, визуаллаш), муаммовий усул, кейс-стади, пинборд, парадокслар ва лойихалар усуллари, амалий ишлаш усули.

Ўқитишни ташкил этиш шакллари: диалог, полилог, мулоқот ҳамкорлик ва ўзаро ўрганишга асосланган фронтал, коллектив ва гуруҳ.

Ўқитиш воситалари ўқитишнинг анъанавий шакллари (дарслик, маъруза матни) билан бир қаторда - компьютер ва ахборот технологиялари.

Коммуникация усуллари: тингловчилар билан оператив тесқари алоқага асосланган бевосита ўзаро муносабатлар.

Тесқари алоқа усуллари ва воситалари: кузатиш, блиц-сўров, оралик ва жорий ва яқунловчи назорат натижаларини таҳлили асосида ўқитиш диагностикаси.

Бошқариш усуллари ва воситалари: ўқув машғулоти босқичларини белгилаб берувчи технологик карта қўринишидаги ўқув машғулотларини режалаштириш, қўйилган мақсадга эришишда ўқитувчи ва тингловчининг биргаликдаги ҳаракати, нафақат аудитория машғулотлари, балки аудиториядан ташқари мустақил ишларнинг назорати.

Мониторинг ва баҳолаш: ўқув машғулотида, бутун курс давомида ҳам ўқитишнинг натижаларини режали тарзда кузатиб бориш. Курс охирида тест топшириқлари ёрдамида тингловчиларнинг билимлари баҳоланади.

**МАЪРУЗА, СЕМИНАР ВА АМАЛИЙ МАШҒУЛОТЛАРДА
ТАЪЛИМ ТЕХНОЛОГИЯЛАРИ**

1-МАВЗУ	"АГРОСАНОАТ МАЖМУАСИ ИҚТИСОДИЁТИ" ФАНИНИНГ ПРЕДМЕТИ, ВАЗИФАЛАРИ ВА ЎРГАНИШ УСУЛЛАРИ
----------------	--

1.1. Маърузада таълим технологияси

<i>Ўқув соати:</i> 2 соат	<i>Талабалар сони:</i>
<i>Ўқув машғулоти шакли</i>	Кириш маърузаси
<i>Маъруза режаси</i>	<p>1-маъруза</p> <p>1."Агросаноат мажмуаси иқтисодиёти" фанининг предмети.</p> <p>2."Агросаноат мажмуаси иқтисодиёти" фанининг предметини ўрганиш усуллари.</p> <p>3."Агросаноат мажмуаси иқтисодиёти" фанининг мутахассислар фаолиятидаги аҳамияти.</p> <p>4."Агросаноат мажмуаси иқтисодиёти" фанининг қисқача ривожланиш тарихи.</p> <p>5."Агросаноат мажмуаси иқтисодиёти" фанининг вазифалари.</p> <p>6."Агросаноат мажмуаси иқтисодиёти" фанининг ўзга фанлар билан боғлиқлиги.</p> <p>7."Агросаноат мажмуаси иқтисодиёти" фанининг ривожланишига катта ҳисса қўшган олимлар.</p>
<i>Ўқув машғулотининг мақсади:</i>	Фанининг шаклланиши, АСМ иқтисодиёти фанининг мазмуни, моҳияти, ривожланиш тарихи, бошқа фанлар билан боғлиқлиги ва унинг ташкилий-логик таркиби ҳақида билим ва кўникмаларни шакллантириш.
<i>Педагогик вазифалар:</i> <ul style="list-style-type: none"> • Талабаларни республика агросаноат мажмуасининг шаклланиши, унинг иқтисодиётдаги ўрни ва аҳамияти билан ташиштириш. • АСМнинг ривожланиш тарихини кўрсатиш. • АСМ иқтисодиёти фанининг ташкилий-логик таркиби билан таништириш. • АСМ иқтисодиёти фанининг бошқа фанлар орасида ва мутахассиснинг амалий фаолиятидаги аҳамиятини кўрсатиб бериш. 	<i>Ўқув фаолиятининг натижалари:</i> <ul style="list-style-type: none"> • Агросаноат мажмуасининг иқтисодиётда тутган ўрнининг кўрсаткичларни санаб ва салмоғини кўрсатиб беради. • Агросаноат мажмуасининг ривожланиш даврларини санаб беради. • Фанни предметини ўрганишнинг кетма-кетлиги бўйича тасаввурга эга бўлади. • Мутахассислик фаолиятида ушбу фандан олган билимларининг зарурий аҳамиятини билиб олишади.
<i>Таълим методлари</i>	Маъруза, блиц-сўров, «ақлий хужум», Т-схема, мунозара, муаммоли вазиятлар усули.

Таълим воситалари	Маъруза матни, тарқатма материаллар, слайдлар, проектор.
Ўқитиш шакллари	Жамоа, тўғридан-тўғри ва гуруҳларда ишлаш.
Ўқитиш шарт-шароити	Техник воситалар билан таъминланган аудитория.
Мониторинг ва баҳолаш	Оғзаки назорат, савол-жавоб, ўз-ўзини назорат қилиш, рейтинг тизими асосида баҳолаш.

«Агросаноат мажмуаси иқтисодийёти» фанининг предмети, вазифалари ва усуллари мавзуси маърузасининг технологик харитаси (1-машғулот)

Фаолият босқичлари	Фаолиятнинг мазмуни	
	Ўқитувчи	Талабалар
I. Мотивлаштириш ва билимларни актуаллаштириш босқичи (40 мин.).	<p>Фаннинг номини эълон қилади ҳамда фан тўғрисида умумий маълумотлар беради. Фани ўрганишда зарур бўлган асосий адабиётлар рўйхатини (1-илова) талабаларга еткази.</p> <p>Дарснинг максadini аниқлайди ва талабаларга еткази.</p> <p>Дарсда эришиладиган натижаларни белгилайди. Буларга:</p> <ul style="list-style-type: none"> • Ушбу фанни ўрганиш зарурати, унинг аҳамияти ва бошқа фанлар ўртасида тутган ўрни кўрсатилади; • Мутахассиснинг фаолиятида ушбу фаннинг ўрни кўрсатилади; • Блиц-сўров ўткази ва талабаларнинг ушбу фан тўғрисидаги тушунча даражаси аниқланади (2-илова); • Фаннинг намунавий дастурини ёки ўқув кўлланмасининг зарур бетини очиб мавзуларнинг тақсимланишини кўришни сўрайди; • Асосий тушунча ва ибораларни талабаларга ёздирди (3-илова) 	<p>Талабалар ёзиб олишади.</p> <p>Адабиётлар рўйхатини ёзиб олади.</p> <p>Алоқаси бўлган фанларни санаб ўтади</p> <p>Саволларга қисқа жавоб беришади.</p> <p>Намунавий дастурни ёки ўқув кўлланмасининг керакли бетини очиб кўради.</p> <p>Асосий тушунча ва ибораларни ёзиб олади ҳамда уларнинг моҳиятини айтиб беради.</p>
II. Информацион босқич (билимларни актуаллаштириш ва ўзлаштириш) (30 мин.)	<ol style="list-style-type: none"> 1. Фаннинг предметини ёритади. 2. Фаннинг бошқа фанлар орасида тутган ўрни ёритади. (4 –илова). 3. Фанни шаклланиш ва ривожланиш даврлари тўғрисида қисқача тўхтади. 	<p>Талабалар қисқача конспект қилиб боради ва фаннинг предметининг моҳиятини айтиб беради.</p> <p>Талабалар қисқача конспект қилиб боради</p> <p>Фани ривожланиш даврларини санаб беради ва хар даврнинг</p>

		моҳиятини айтади.
III. Биринчи дарсни яқунловчи босқич. (10 мин.)	1. Ўтилган масалаларни, ўрганилган саволларни умумлаштиради. Биринчи дарсда ўрганилган масалалар юзасидан қисқача хулосалар қилинади, уй вазифаси (ЗХУ техникаси бўйича ишлаш (5-илова) бажариш берилади ва дарс тугайди.	Талабалар керакли маълумотларни ёзиб олади ва айтиб беради. Хулосаларни ёзиб олишади.

«Агросаноат мажмуаси иқтисодийети» фанининг предмети, вазифалари ва усуллари мавзуси маърузасининг технологик харитаси (2-машгулот)

Фаолият босқичлари	Фаолиятнинг мазмуни	
	Ўқитувчи	Талабалар
I. Мотивлаштириш босқич (10 мин.)	<ol style="list-style-type: none"> 1. Дарснинг мақсади айтилади. 2. Дарсда ўтиладиган саволлар эълон қилинади 3. Адабиётлар рўйхатини беради 4. Биринчи дарсда ўтилган масалаларни талабаларга қисқача эслатади. 	<p>Талабалар ёзиб олади ва айтиб беради Ёзиб олади.</p> <p>Ёзиб олади.</p>
II. Инфомацион босқич (билимларни актуаллаштириш ва ўзлаштириш) (50 мин.)	<ol style="list-style-type: none"> 1. Фаннинг таркиби тўғрисида қисқача маълумот беради. 2. Фаннинг таркибий-логик схемасини талабаларга беради (6-илова). 3. Ушбу фанни ривожига катта хисса қўшган олимлар ва уларнинг айримларининг қарашлари тўғрисида қисқа маълумот беради. 4. Фанни ривожланиш истиқболлари тўғрисида фикр билдиради. 5. Фаннинг предметини илмий асослайди, бир тартибга келтиради (таъриф беради) ва талабаларга етказди (7-илова). 6. Фаннинг услубларини санайди ва ҳар бирига таъриф беради (8-илова). 7. Фаннинг вазифаларини моҳиятини ёритади (9-илова). 	<p>Талабалар қисқача конспект қилиб боради. Фаннинг таркибий-логик схемаси билан танишади ва уни ёзиб олади. Ёзиб олади.</p> <p>Фаннинг предметини тушунчасини (таърифини) ёзиб олади ва айтиб беради.</p> <p>Фаннинг услублари тушунчаларини ёзиб олади ва ҳар бирининг моҳиятини айтиб беради. Фаннинг вазифаларини ёзиб олади ва уларни санайди.</p>
III. Яқунловчи босқич. (20 мин.)	1. Ўтилган масалаларни умумлаштиради.	

мин.)	<p>2. Ҳар бир масала юзасидан тегишли хулосалар чиқаради ва уларни талабаларга айтиб туради.</p> <p>3. Фанни ўрганиш жараёнида талабаларга қўйиладиган талаблар билан таништирилади.</p> <p>4. Фан бўйича саволлар тўпламини талабаларга етказди (10-илова).</p> <p>Рейтинг тартиби (жорий, оралик ва якуний), вақти ва баллари тўғрисида маълумотлар беради (11-илова).</p>	<p>Талабалар керакли маълумотлар ва хулосаларни ёзиб олади. Ёзиб олишади.</p> <p>Талабаларга уйда ёзиб олишга қабул қилишади. Талабалар ёзиб олишади.</p>
-------	--	---

1-илова (1.1.)

Мавзунини ўрганиш учун адабиётлар рўйхати

Хакимов Р. Ва бошқалар. Агросаноат мажмуаси иқтисодиёти. Ўқув қўлланма.-Т.: ТДИУ, 2004.-160 б.

Минаков. И.А и др. Экономика отраслей АПК.-М.: КососС, 2004-364с.

“Бозор ислохотларини чуқурлаштириш ва иқтисодиётни янада экинлаштириш соҳасидаги устивор йўналишлар амалга оширилишини жадаллаштириш чора-тадбирлари тўғрисида”ги Ўзбекистон Республикаси Президентининг Фармони. “Халқ сўзи” газетаси, 15 июн 2005 йил.

“Тадбиркорлик субъектларини ҳуқуқий ҳимоя қилиш тизини янада такомиллаштириш чора-тадбирлари тўғрисида”ги Ўзбекистон Республикаси Президентининг Фармони. “Халқ сўзи” газетаси, 16 июн 2005 йил.

“Тадбиркорлик субъектлари томонидан тақдим этиладиган ҳисобот тизимини такомиллаштириш ва уни ноқонуний талаб этганлик учун жавобгарликни кучайтиш тўғрисида”ги Ўзбекистон Республикаси Президентининг Фармони. “Халқ сўзи” газетаси, 15 июн 2005 йил.

“Микрофирмалар ва кичик корхоналани ривожлантиришни рағбатлантириш борасидаги қўшимча чора-тадбирлар тўғрисида”ги Ўзбекистон Республикаси Президентининг Фармони. “Халқ сўзи” газетаси, 20 июн 2005 йил.

Каримов И.А. Ўзбекистон буюк келаак сари. – Т.: “Ўзбекистон”, 1999-486б.

Экономика отаслей АПК/ ИА.Минаков, Н.И, Куликов, О.В. Соколов и др.; Под ред. И.А.Минакова.-М.: КолосС, 2004.-464 с.

Каримов И.А. Ўзбекистон буюк келаак сари. – Т.: “Ўзбекистон”, 1999-486б.

Экономика отаслей АПК/ ИА.Минаков, Н.И, Куликов, О.В. Соколов и др.; Под ред. И.А.Минакова.-М.: КолосС, 2004.-464 с.

“Агросаноат мажмуаси иқтисодиёти” фаннинг предмети, усуллари ва вазифалар мавзусидан талабалар орасида ўтказиладиган блиц-сўров саволлари

Интеграция деганда нимани тушунасиз?

Агросаноат интеграцияси деганда нимани тушунасиз?

Агросаноат мажмуаси, умуман иқтисодиётда мавжуд мажмуалар тўғрисида намалар биласиз?

Фаннинг предмети деганда қандай тушунчаларга эга бўласиз?

Фаннинг усуллари деганда нималарни биласиз?

Иқтисодиётни ривожлантиришда агросаноат мажмуасининг ўрни тўғрисида қандай фикрдасиз?

Мутахассис сифатида сизнинг амалий фаолиятингизда ушбу фандан олган билимларни аҳамиятини қандай баҳолайсиз?

Ўзбекистон Республикаси ялпи ички маҳсулоти ва унинг таркиби қандай?

Ўзбекистон Республикаси нима учун аграр-индустриал давлат ҳисобланади?

Аграр сиёсат нимани аниқлатади?

Мавзу бўйича асосий тушунча ва иборалар

Интеграция, агросаноат интеграцияси, аграр сиёсат, агросаноат мажмуаси, агросаноат мажмуасининг кичик бўлинмалари, услубият ва усуллар, иқтисодий таҳлил, монографик изланишлар, статистик ва математик таҳлил, индукция, дедукция, предмет, инфратузилма, агромаркетинг, контактация шартномалари, фьючерс бозорлари, иқтисодий дастаклар.

«Агроиқтисодиёт мажмуаси ктисодиёти» фанининг бошқа фанлар билан алоқаси

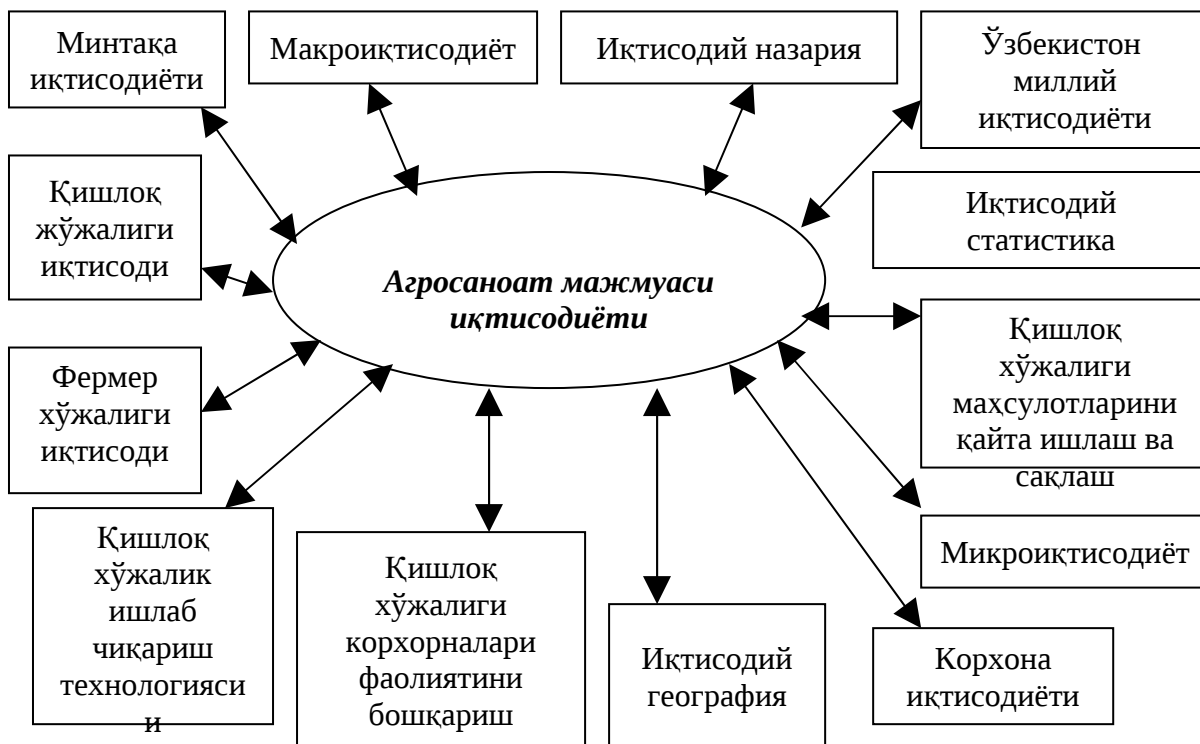

5 –илова

3 X У техникасини қўллаб ишлаш қоидалари

1. Матнни Инсерт техникасидан фойдаланиб ўқинг.

2. Олинган маълумотларни индивидуал равишда тизимлаштиринг – матнда килинган белгилар асосида жадвалга жойлаштиринг.

3 X У Жадвали (Биламан, билишни хоҳлайман, билиб олдим.)

№	Мавзу саволи	биламан	Билишни хоҳлайман	Билиб олдим
1	2	3	4	5
1				
2				
3				

«Агросаноат мажмуаси иқтисодиёти» фанининг логик-схемаси

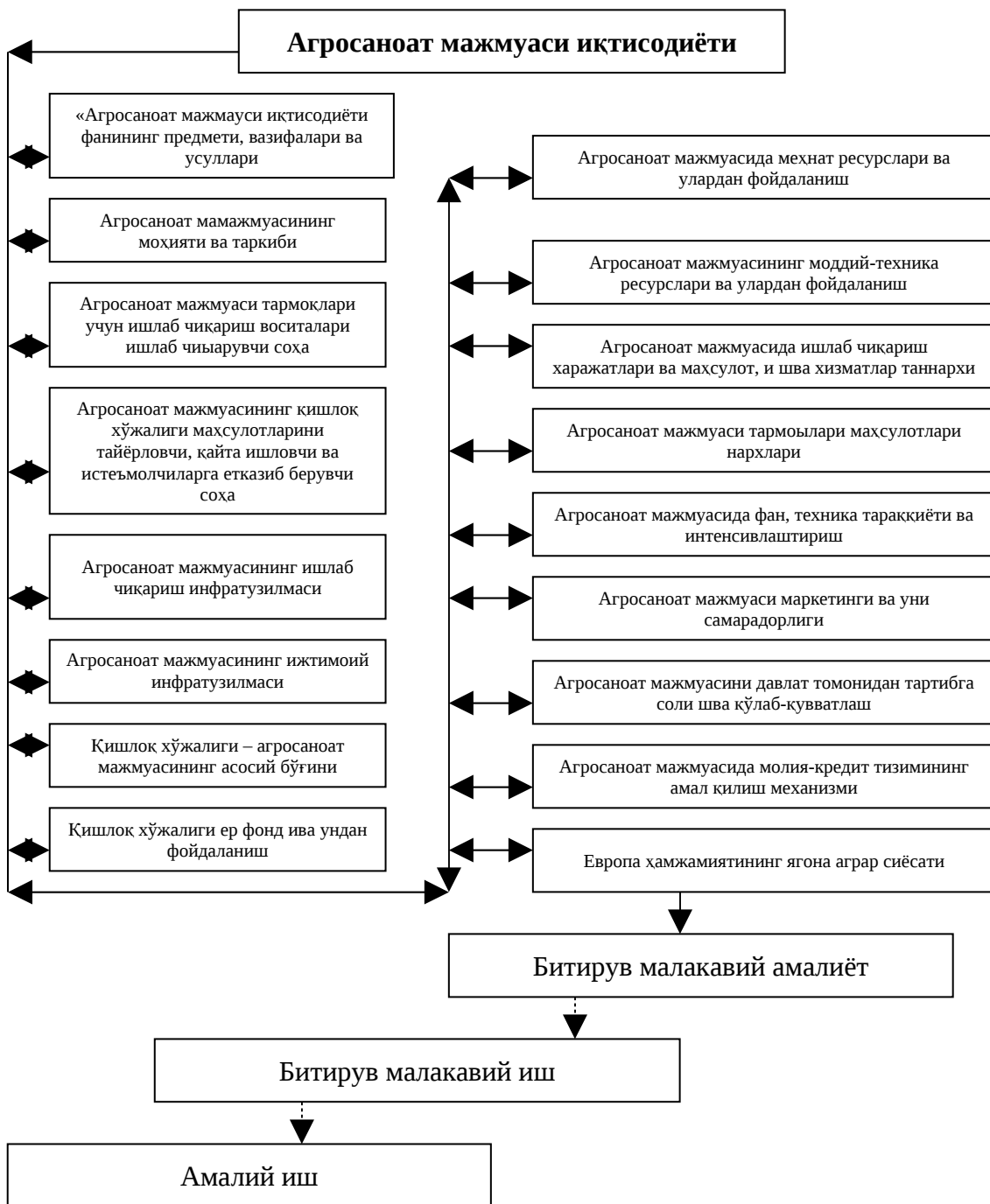

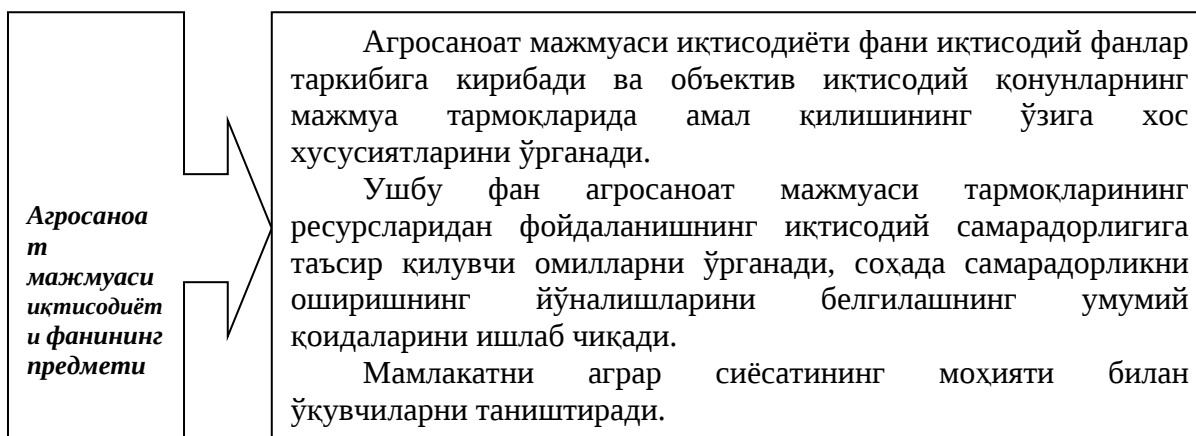
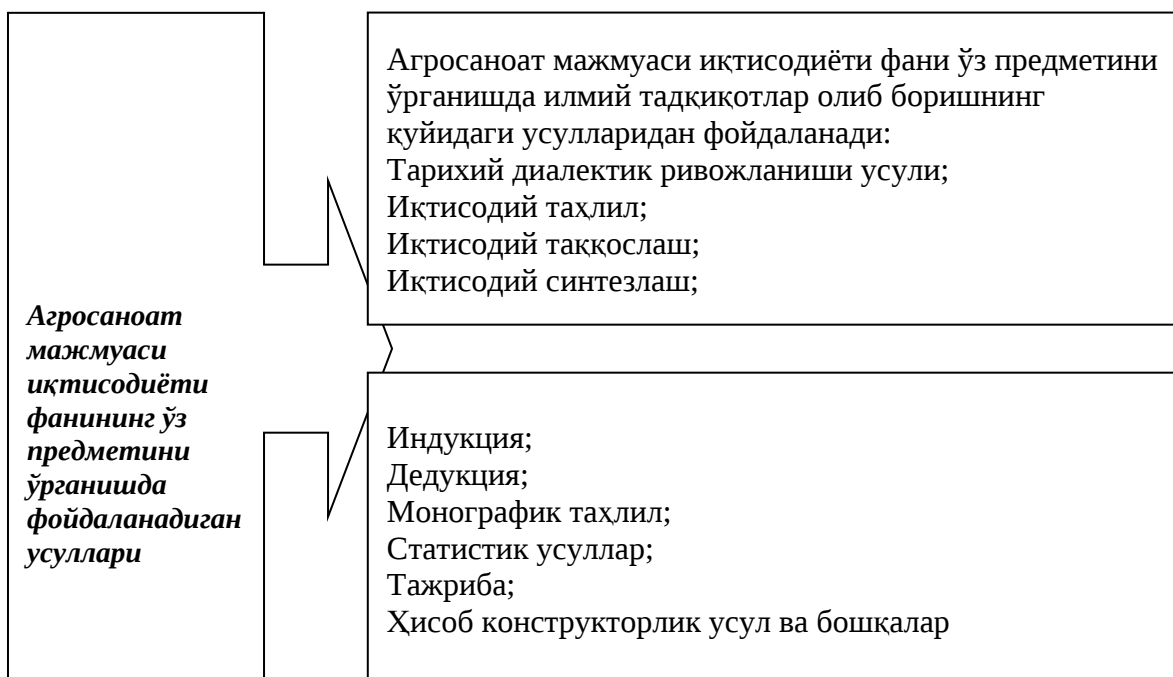
Агросаноат мажмуаси иқтисодиёти фанининг предмети**Агросаноат мажмуаси иқтисодиёти фанининг услублари**

Агросаноат мажмуаси иқтисодиёти фанининг асосий вазифалари

Агросаноат мажмуаси иқтисодиёти фанининг асосий вазифалари

Мутахассисларни бозор иқтисодиёти шароитида агросаноат мажмуаси тармоқлари иқтисодиётининг ҳозирги ҳолати, мавжуд иқтисодий муаммолари ва уларнинг мўътадил ечимларини топиш учун зарур билимлар мажмуаси билан қуроллантириш;

Агросаноат мажмуасида вужудга келадиган муаммоларни тўғри ечиш учун қабул қилинадиган қарорлар қабул қилишга зарур маълумотлар, билимлар билан мутахассисларни таъминлаш;

Мамлакатнинг аграр сиёсатини ўзида мужассамлаштириш ва уларнинг моҳияти билан мутахассисларни қуроллантириш;

Мутахассисларда илмий изланишлар олиб бориш учун зарур билимлар ва кўникмаларни ҳосил қилиш;

Мутахассисларни ишлаб чиқаришга тайёрлаш ва ижобий инсоний хислатларга эга, кучли шахсларни тайёрлашда ўз ҳиссасини қўшиш.

“Агросаноат мажмуаси иқтисодиёти» фани бўйича талабаларни рейтинг назоратга тайёрланишлари учун намунавий саволлари рўйхати

1. "Агросаноат мажмуаси иқтисодиёти" фанининг предмети ва вазифалари.
2. "Агросаноат мажмуаси иқтисодиёти" фанининг предметини ўрганиш усуллари.
3. Агросаноат мажмуасининг асосий мақсадли муаммолари.
4. Иқтисодий фанлар тизимида "Агросаноат мажмуаси иқтисодиёти" фанининг ўрни.
5. Агросаноат мажмуасининг моҳияти ва таркиби.
6. Агросаноат интеграцияси.
7. Агросаноат мажмуасининг мамлакат иқтисодиётидаги ўрни ва роли.
8. Агросаноат мажмуаси тармоқлари учун ишлаб чиқариш воситалари ишлаб чиқарувчи тармоқлар унинг биринчи соҳасидир.
9. Агросаноат мажмуасининг биринчи соҳасининг таркиби, муаммолари ва уларни ечиш йўналишлари.
10. Қишлоқ хўжалиги маҳсулотларини тайёрловчи, қайта ишловчи ва истеъмолчиларга етказиб берувчи соҳа - агросаноат мажмуасининг учинчи соҳасидир.
11. Агросаноат мажмуасининг учинчи соҳаси тармоқларининг ҳозирги ҳолати.
12. Агросаноат мажмуасининг учинчи соҳаси тармоқларини ривожлантириш йўналишлари.
13. Агросаноат мажмуасини ишлаб чиқариш инфратузилмасининг моҳияти ва аҳамияти.
14. Агросаноат мажмуасининг ишлаб чиқариш инфратузилмасининг таркиби.
15. Агросаноат мажмуасининг ишлаб чиқариш инфратузилмасини ривожлантириш йўналишлари.
16. Агросаноат мажмуасини ижтимоий инфратузилмасининг моҳияти ва аҳамияти.
17. Агросаноат мажмуасини ижтимоий инфратузилмасининг таркиби.

18. Агросаноат мажмуасининг ижтимоий инфратузилмасини ривожлантириш йўналишлари.
19. Қишлоқ хўжалиги - агросаноат мажмуасининг иккинчи соҳасидир.
20. қишлоқ хўжалигининг тармоқ сифатида ўзига хос хусусиятлари.
21. Мамлакат иқтисодиётида қишлоқ хўжалигининг тутган ўрни, аҳамияти ва роли.
22. Мамлакат қишлоқ хўжалигида ишлаб чиқаришни ташкил этиш шакллари.
23. Қишлоқ хўжалигида ислохотларни янада чуқурлаштириш.
24. Ер қишлоқ хўжалигида асосий ишлаб чиқариш воситаси сифатида.
25. Ўзбекистон Республикаси ер фонди ва унинг таркиби.
26. Ердан фойдаланиш самарадорлигини аниқловчи кўрсаткичлар.
27. Ердан фойдаланиш яхшилаш йўналишлари.
28. Асосий фондлар ва қишлоқ хўжалигида улардан фойдаланиш.
29. Асосий фондлардан фойдаланиш самарадорлигини аниқловчи кўрсаткичлар.
30. Асосий фондларнинг эскириши.
31. Асосий фондлардан фойдаланиш самарадорлигини ошириш йўллари.
32. Қишлоқ хўжалигининг айланма маблағлари.
33. Айланма маблағлардан фойдаланиш самарадорлигини аниқловчи кўрсаткичлар.
34. Қишлоқ хўжалигида айланма маблағлардан фойдаланиш самарадорлигини ошириш йўллари.
35. Қишлоқ хўжалигини интенсивлаштиришнинг моҳияти.
36. Қишлоқ хўжалигини интенсивлаштиришнинг асосий йўналишлари.
37. Қишлоқ хўжалигини интенсивлаштиришнинг кўрсаткичлари.
38. Фан техника тараққиёти ва илмий техника революцияси.
39. Қишлоқ хўжалигида илмий техника тараққиётининг асосий йўналишлари.
40. Қишлоқ хўжалигида ихтисослаштириш ва жойлаштириш.
41. Қишлоқ хўжалигининг иқтисодий самарадорлиги.
42. Қишлоқ хўжалиги иқтисодий самарадорлини аниқловчи кўрсаткичлар.
43. Қишлоқ хўжалигининг меҳнат ресурслари.
44. Қишлоқ хўжалигида меҳнат унумдорлиги.
45. Қишлоқ хўжалигида меҳнат унумдорлигини ҳисоблаш усуллари.
46. Қишлоқ хўжалигида меҳнат унумдорлигини ошириш йўллари.
47. Қишлоқ хўжалиги меҳнат ресурсларидан фойдаланиш самарадорлигини ошириш йўллари.
48. Европа ҳамжамияти давлатларининг ягона аграр сиёсати.
49. Европа ҳамжамияти давлатларида маҳсулот ишлаб чиқарувчиларни қўллаб-қувватлаш механизми.
50. Агрораркетинг моҳияти ва самарадорлиги.

Курс бўйича талабаларни ўзлаштириш, баҳолаш мезонлари

Назорат шакллари		Жами баллар
1. Жорий баҳолаш: а) Тингловчининг маъруза ва амалий машғулотдаги активлиги; б) Уй вазифасини бажариш; в) Берилган топшириқларни бажариши (реферат, таблицалар, слайдлар тайёрлаш ва х.к.)		45 балл
2. Оралиқ баҳолаш (назорат иши ва тестлар ўтказиш)		40 балл
3. Якуний баҳолаш (ёзма иш, тест ва бошқа турдаги назоратларни ўтказиш)		15 балл
Жами:		100 балл
Ўзлаштириш кўрсаткичлари	Баҳо	
85,01 – 100	Аъло	
70,01 – 85	Яхши	
55,01 – 70	Ўрта	
55 гача	Қониқарсиз	

1.2. СЕМИНАРДА ТАЪЛИМ ТЕХНОЛОГИЯСИ

Ўқув соати: 4 соат	Талабалар сони:
Ўқув машгулотининг шакли	Билимларни мустаҳкамлаш ва чуқурлаштириш.
Мавзу режаси	<ol style="list-style-type: none"> 1."Агросаноат мажмуаси иқтисодиёти" фанининг предмети. 2."Агросаноат мажмуаси иқтисодиёти" фанининг предмети ўрганиш усуллари. 3."Агросаноат мажмуаси иқтисодиёти" фанининг вазифалари. 4."Агросаноат мажмуаси иқтисодиёти" фанининг ўзга фанлар билан боғлиқлиги. 5."Агросаноат мажмуаси иқтисодиёти" фанининг қисқача ривожланиш тарихи. 6.Ўзбекистон Республикаси Президенти Ислон Каримовнинг Ўзбекистоннинг 2005 йилдаги ижтимоий-иқтисодий ривожланиши яқунлари ва 2006 йилдаги иқтисодий ислохотларни энг муҳим устувор йўналишларига доир маърузасининг фанни ўқитишдаги роли ва аҳамияти
Ўқув машгулотининг мақсади:	Фаннинг шаклланиши, АСМ иқтисодиёти фанининг мазмуни, моҳияти, ривожланиш тарихи, бошқа фанлар билан боғлиқлиги ва унинг ташкилий-логик таркиби ҳақида билим ва кўникмаларни шакллантириш.
<p>Педагогик вазифалар:</p> <ul style="list-style-type: none"> • Талабаларни республика агросаноат мажмуасининг шаклланиши, унинг иқтисодиётдаги ўрни ва аҳамияти билан ташиштириш. • АСМнинг ривожланиш тарихини кўрсатиш. • АСМ иқтисодиёти фанининг ташкилий-логик таркиби билан таништириш. • АСМ иқтисодиёти фанининг бошқа фанлар орасида ва мутахиссиснинг амалий фаолиятидаги аҳамиятини кўрсатиб бериш. 	<p>Педагогик вазифалар:</p> <ul style="list-style-type: none"> • Талабаларни республика агросаноат мажмуасининг шаклланиши, унинг иқтисодиётдаги ўрни ва аҳамияти билан ташиштириш. • АСМнинг ривожланиш тарихини кўрсатиш. • АСМ иқтисодиёти фанининг ташкилий-логик таркиби билан таништириш. • АСМ иқтисодиёти фанининг бошқа фанлар орасида ва мутахиссиснинг амалий фаолиятидаги аҳамиятини кўрсатиб бериш.
Таълим методлари	Амалий, суҳбат, тезкор-сўров
Таълим воситалари	Маъруза матни, формат қоғозлари, маркерлар, скотч, компьютер технологиялари, ўқув материаллари
Таълим шакллари	Жуфтликларда ва гуруҳларда ишлаш.
Ўқитиш шарт-шароити	Техник воситалардан фойдаланиш ва гуруҳларда ишлашга мўлжалланган аудитория
Мониторинг ва баҳолаш	Назорат саволлари, савол-жавоб, рейтинг

«Агросаноат мажмуаси иқтисодиёти» фанининг предмети, вазифалари ва усуллари мавзуси бўйича семинар машғулотининг технологик харитаси

Фаолият босқичлари	Фаолиятнинг мазмуни	
	Ўқитувчи	Талабалар
I. Кириш босқичи (15дақиқа)	1.1.Мавзунинг номи, мақсади ва режалаштирилган ўқув натижаларини эслатади. 1.2. Гуруҳлар ишини баҳолаш мезонларини эълон қилади (1-илова). 1.4. Талабаларга мавзу бўйича қўшимча материаллар таркатади.	Тинглайдилар.
II. Асосий босқич (60 дақиқа)	2.1.Талабаларни фаоллаштириш мақсадида тезкор-сўров техникасини қўллаб машғулот режаси бўйича саволлар беради: <ul style="list-style-type: none"> • Бугунги кунда АСМ ни ривожлантириш бўйича қандай ишлар амалга оширилмоқда? • “АСМ иқтисодиёти” фани қандай фанлар билан узвий боғлиқ ҳолда ўрганилади? • “АСМ иқтисодиёти” фани предмети нима? • “АСМ иқтисодиёти” фани ўз предметини ўрганишда қандай усуллардан фойдаланади? • “АСМ иқтисодиёти” фанининг вазифалари ўз ичига нималарни олади? Жавобларни диққат билан эшитади, тўлдирди, камчиликларини тўғрилайди. 2.2.Талабаларни ихтиёрий равишда 3 та гуруҳга бўлади. Хар бир гуруҳга топширик беради (2-илова). 2.3.Гуруҳларда фаолиятни ташкил қилади. Топширикни бажаришда фақат қўшимча материалдан фойдаланиш кераклигини айтади Гуруҳларни кузатади, йўналтиради, маслаҳатлар беради. 2.4. Тақдимот бошланишини эълон қилади. Жавобларни умумлаштиради, хатоларини тузатади, хатосиз бажарилган ишларни рағбатлантиради.	Берилган саволларга жавоб берадилар. Ихтиёрий 3 та гуруҳга бўлинадилар. Берилган қўшимча материаллар асо-сида ишлайдилар. Савол бўйича фикр алмашадилар, мулоҳаза қиладилар ва тайёр маълумотни формат қоғозига схемалар, жадваллар асосида туширади. Тайёр материални доскага иладилар. Гуруҳдан бир иштирокчи бажарган вазифаларини тақдим этади.
III. Ўйинни олиб боришга тайёргарлик	3.1. Мавзунинг режадаги биринчи саволини умумлаштиради, хулосалар қилади. 3.2. Гуруҳлар ишини баҳолайди ва	Эшитадилар.

(10 минут)	<p>баҳоларни эълон қилади.</p> <p>3.3. Мустақил вазифа учун топширик беради: (1) Кейинги семинар мавзуси саволларига кўшимча материаллар асосида тайёрланиб келиш; (2) Мавзу юзасидан ҳар бир талаба жаҳондаги энг сўнгги янгиликлардан фойдаланган ҳолда маълумот учун маъруза тайёрлаб келиш.</p> <p>3.4. Назорат учун саволлар бериледи (Ўқитувчи ва варианты) (3-илова).</p>	<p>Вазифани ёзиб оладилар.</p> <p>Саволларга жавоб берадилар.</p>
------------	--	---

1-илова (1.2)

Баҳолаш кўрсаткичлари ва мезонлари

Гуруҳ	Баҳо	Баҳолаш кўрсаткичлари ва мезонлари			
		Маълумотнинг тўлалиги	Гуруҳ иштирокчиларининг фаоллиги	Маълумотнинг тақдим этилиши	Жами
	Балл	1,0	0,5	0,5	2
1					
2					
3					

Гуруҳ ишларини умумлаштирувчи баҳо

Гуруҳ	1	2	3	Жами балл	Баҳо
1					
2					
3					

1,5 – 2 балл - «аъло»
 1,0 – 1,4 балл - «яхши»
 0,5 – 0,9 балл - «қониқарли»
 0 - 0,4 балл - «қониқарсиз»

2-илова (1.2)

Эксперт варағи №1

“Агосаноат мажмуаси иқтисодиёти” фанининг предмети, бошқа фанлар билан боғлиқлиги ва ўрни.

1. Фаннинг предмети.
2. Фаннинг бошқа фанлар билан боғлиқлиги.
3. Фанларнинг ижтимоий-иқтисодий тизимида ушбу фаннинг ўрни.

Эксперт варағи №2

“Агосаноат мажмуаси иқтисодиёти” фанининг предмети ўрганиш усуллари

1. Ушбу фаннинг фан сифатида ўрганила бошланиши.
2. Фаннинг предмети ўрганишда мавжуд усуллар.
3. Фаннинг бугунги кунда тутган ўрни ва ижтимоий-иқтисодий аҳамияти.

Эксперт варағи №3

“Агосаноат мажмуаси иқтисодиёти” фанининг вазифалари

1. Фаннинг иқтисодий ва ижтимоий вазифалари.
2. Фан олдида турган мавжуд вазифаларни амалга ошириш йўллари.
3. Фан олдида турган янги вазифалар.

3-илова (1.2.)

Назорат ва ўз-ўзини текшириш учун саволлар (Ўқитувчи варианты):

1. “АСМ иқтисодиёти” фани нимани ўрганади?
2. Республикамизда кишлоқ хўжалигини иқтисодиётини қандай йўллар билан ривожлантириш мақсадга мувофиқ деб ўйлайсиз?
3. Бугунги кунда республикамизда қайси тармоқларни ривожлантириш яхши самара бериши мумкин
4. “АСМ иқтисодиёти” фанининг предметини ўрганиш усулларини айтинг.
5. “АСМ иқтисодиёти” фанини ривожланиб бораётган фанлар қаторига киритиш мумкинми? Нима учун?
6. “АСМ иқтисодиёти” фанининг олдида турган вазифаларга яна қандай масаларни вазифа сифатида киритиш мумкин? Жавобингизни изоҳланг.

1.

2–мавзу	АГРОСАНОАТ МАЖМУАСИНИНГ МОҲИЯТИ ВА ТАРКИБИ
---------	--

2.1. МАЪРУЗАДА ТАЪЛИМ ТЕХНОЛОГИЯСИ

Ўқув соати: 2 соат	Талабалар сони:
Ўқув машғулотининг шакли	Ахборот-мавзуй маъруза (1-машғулот) Кўргазмали (кўргазмали) маъруза (2-машғулот)
Мавзу режаси	1-машғулот 1.Агросаноат интеграцияси. 2.Агросаноат мажмуаси тушунчаси, унинг моҳияти. 3.Агросаноат мажмуасининг таркиби (тузилмаси). 4.Агросаноат мажмуасининг аҳамияти ва мамлакат иқтисодиётида тутган ўрни. 5.Ўзбекистон Республикаси агросаноат мажмуасининг ҳозирги ҳолати. 6.Республика ва ҳудудий агросаноат мажмуаларини ривожлантириш йўналишлари.
Машғулотнинг мақсади: Талабаларга республика агросаноат мажмуаси ва унинг соҳаларининг таркиби тўғрисида аниқ билимлар бериш, ҳамда агросаноат мажмуаси таркибининг ўзгаришиб бориши тўғрисида маълумотлар бериш..	
Педагогик вазифалар: <ul style="list-style-type: none"> • Талабаларга агросаноат интеграцияси тўғрисида тушунча беради. • АСМнинг таркиб топиш конунлари билан таништиради. • АСМ таркиби билан таништиради. • АСМсининг мамлакат иқтисодиётидаги ўрни тўғрисида маълумотлар беради. • АСМ олдида турган мақсадли вазифалар билан таништиради. 	Ўқув фаолияти натижалари: <ul style="list-style-type: none"> • Агросаноат интеграцияси тушунчасига таъриф беради ва унинг моҳиятини айтади. • АСМни шаклланишига таъсир кўрсатувчи омилларни санайди. • АСМ таркибини, унинг 4 та соҳасини номини айтиб беради. • АСМнинг мамлакат иқтисодиётида тутган ўрни тўғрисидаги кўрсаткичлар ва ҳақиқий маълумотларни айтади. • АСМ нинг олдида турган 6 та мақсадли вазифаларни санайди.
Таълим методлари	Маъруза, савол-жавоб, сухбат, ўзаро ўқитиш методи, кластер, инсерт техникалари
Таълим воситалари	Маъруза матни, кодоскоп, слайдлар, формат қоғозлари, маркерлар, скотч, чизмали органайзерлар, асосий маълумот ва таянч дунюналардан иборат маъруза матнлари
Таълим шакли	
Ўқитиш шакли	

Мониторинг ва баҳолаш	Оғзаки назорат, савол-жавоб, ўз-ўзини назорат қилиш, рейтинг тизими асосида баҳолаш.
-----------------------	--

«Агросаноат мажмуасининг моҳияти ва таркиби» мавзуси бўйича маъруза машғулотининг технологик харитаси (1-машғулот)

Фаолият босқичлари	Фаолиятнинг мазмуни	
	Ўқитувчи	Талабалар
I. Биринчи дарс. (2 соат) Мотивлаштириш ва актуаллаштириш босқичи (20 мин.)	<p>Мавзунинг номини ва режасини ҳамда адабиётлар рўйхатини талабаларга етказди.</p> <p>Дарснинг мақсадини аниқлайди ва талабаларга етказди.</p> <p>Дарсда эришиладиган натижаларни белгилайди. Буларга:</p> <ul style="list-style-type: none"> • Ушбу мавзунинг ўрганиш зарурати, унинг аҳамияти ва бошқа мавзулар билан боғлиқлиги кўрсатилади; • Мутахассиснинг фаолиятида ушбу мавзунинг амалий аҳамияти кўрсатилади; • Блиц-сўров (1-илова) ўтказди ва талабаларнинг ушбу мавзу тўғрисидаги тушунча даражаси аниқланади; • Мавзунинг ўрганиш учун асосий адабиётлар рўйхатини беради (2-илова); • Асосий тушунча ва ибораларни талабаларга ёздиради. 	<p>Талабалар ёзиб олишади.</p> <p>Мавзунинг аҳамиятини ва унинг бошқа мавзулар билан боғлиқлигини айтиб беради. Саволларга жавоб беришда фаол иштирок этади</p> <p>Адабиётлар рўйхатини ёзиб олади.</p> <p>Асосий тушунча ва ибораларни ёзиб олади.</p>
II. Инфомацион босқич (билимларни актуаллаштириш ва ўзлаштириш) (50 мин.)	<ol style="list-style-type: none"> 1. Агросаноат интеграцияси тўғрисида қисқача маълумот беради. 2. Агросаноат мажмуасининг ривожланиш даврлари тўғрисида маълумот беради. 3. “Агросаноат мажмуаси” тушунчасига таъриф беради. 4. Агросаноат мажмуасининг моҳияти очиқ берилади. Олимларнинг ушбу масалага оид турли фикрлари билан талабалар таништирилади. 5. Агросаноат мажмуасининг шаклланиш қонуниятлари ёритилади. 6. Агросаноат мажмуасининг таркиби (тузулмаси) берилади (3-илова). 	<p>Агросаноат интеграциясининг таърифини айтиб беради.</p> <p>АСМнинг ривожланиш даврларини ёзиб олишади.</p> <p>АСМ таърифининг моҳиятини айтиб беради.</p> <p>Ўз фикрларини мустақил билдиради.</p> <p>АСМ таркибига оид иловани кўчириб олишади ва уни мустақил айтиб беради.</p>

<p>III. Биринчи дарсни яқунловчи босқич. (10 мин.)</p>	<ol style="list-style-type: none"> 1. Ўтилган масалаларни умумлаштиради. 2. Ҳар бир масала юзасидан тегишли хулосалар чиқаради ва уларни талабаларга айтиб туради. 	<p>Талабалар керакли маълумотларни ёзиб олади. Хулосаларни ёзиб олишади ва улар бўйича ўз тушунчаларини айтиб беради.</p>
--	--	---

«Агросаноат мажмуасининг моҳияти ва таркиби» мавзуси бўйича маъруза машғулотининг технологик харитаси (2-машғулот)

<i>Фаолият босқичлари</i>	<i>Фаолият мазмуни</i>	
	<i>Ўқитувчи</i>	<i>Талабалар</i>
<p>I. Иккинчи дарс. (2 соат). Мотивлаштириш босқич (10 мин.)</p>	<ol style="list-style-type: none"> 1. Иккинчи дарснинг режаси талабаларга етказилади. 2. Биринчи дарсда ўтилган масалалар бўйича блиц-сўров ўтказилади (4-илова). 3. Биринчи дарсда ўтилган масалаларни талабаларга қисқача эслатади. 	<p>Режани ёзиб олишади. Саволларга жавоб беришади.</p>
<p>II. Информацион босқич (билимларни актуаллаштириш ва ўзлаштириш) (55 мин.)</p>	<ol style="list-style-type: none"> 1. АСМнинг мамлакат иқтисодийётида тутган ўрни тўғрисида маълумот беради (5-илова). 2. Республика АСМини ривожлантиришнинг асосий йўналишлари бўйича ақлий ҳужум ўтказилади (6-илова). 3. Республика АСМини ривожлантиришнинг асосий йўналишлари (5 та) айтилади. 	<p>Талабалар қисқача конспект қилиб боради ва уларни мустақил такрорлайди. Ақлий ҳужумда иштирок этишади. АСМни ривожлантиришнинг мақсадли йўналишларини санаб беради.</p>
<p>III. Яқунловчи босқич. (15 мин.)</p>	<ol style="list-style-type: none"> 1. Ўтилган масалаларни умумлаштиради. 2. Ҳар бир масала юзасидан тегишли хулосалар чиқаради ва уларни талабаларга айтиб туради. 3. Мустақил бажариш учун топширик берилади (7-илова). 	<p>Талабалар керакли маълумотлар ва хулосаларни ёзиб олади. Топширикни уйда бажаришади.</p>

**Агросаноат мажмуаси моҳияти ва таркиби мавзусидан ўтказиладиган
блиц-сўров саволлари**

1. Агросаноат мажмуаси деганда нимани тушунасан?
2. Агросаноат мажмуаси нечта соҳадан иборат?
3. Нима учун қишлоқ хўжалиги агросаноат мажмуасининг марказий бўғини ҳисобланади?
4. Инфратузилма нима?
5. Ишлаб чиқариш ва ижтимоий инфратузилмаларига нималар қиради?
6. Агросаноат мажмуасининг биринчи соҳасига қайси тармоқлар қиради?
7. Агросаноат мажмуасининг учунчи соҳасига неча сабабдан тайёрлов ташкилотлари, қайта ишлаш корхоналари ҳамда сотиш корхоналари қиратилади?
8. Агросаноат мажмуасига қирувчи тармоқларни мутаносиб ривожлантириш зарур деган концепциянинг моҳияти нимада?

Мустақил ўқиш учун адабиётлар рўйхати

“Бозор ислохотларини чуқурлаштириш ва иқтисодий янада экинлаштириш соҳасидаги устивор йўналишлар амалга оширилишини жадаллаштириш чора-тадбирлари тўғрисида”ги Ўзбекистон Республикаси Президентининг Фармони. “Халқ сўзи” газетаси, 15 июн 2005 йил.

“Тадбиркорлик субъектларини ҳуқуқий ҳимоя қилиш тизимини янада такомиллаштириш чора-тадбирлари тўғрисида”ги Ўзбекистон Республикаси Президентининг Фармони. “Халқ сўзи” газетаси, 16 июн 2005 йил.

“Тадбиркорлик субъектлари томонидан тақдим этиладиган ҳисобот тизимини такомиллаштириш ва уни ноқонуний талаб этганлик учун жавобгарликни кучайтиш тўғрисида”ги Ўзбекистон Республикаси Президентининг Фармони. “Халқ сўзи” газетаси, 15 июн 2005 йил.

“Микрофирмалар ва кичик корхоналарни ривожлантиришни рағбатлантириш борасидаги кўшимча чора-тадбирлар тўғрисида”ги Ўзбекистон Республикаси Президентининг Фармони. “Халқ сўзи” газетаси, 20 июн 2005 йил.

Экономика отаслей АПК/ ИА. Минаков, Н.И, Куликов, О.В. Соколов и др.; Под ред. И.А. Минакова. -М.: КолосС, 2004.-464 с.

Ҳакимов Р., Отақулов М., Юсупов Э., Юсупов М. Агросаноат мажмуаси иқтисодийети. – (ўқув қўланма) -Т.: ТДИУ 2004. – 160 б.

Салимов Б, Ўроқов Н. Қишлоқ хўжалиги инфратузилмаси иқтисодийети. -Т.: ТДИУ 2004. - 167 б.

Серова Е.В. Аграрная экономика: Учебник для студентов экономических вузов, факультетов и специальностей. –М.: Издательство ГУ ВЭШ, 1999. – 480 с.

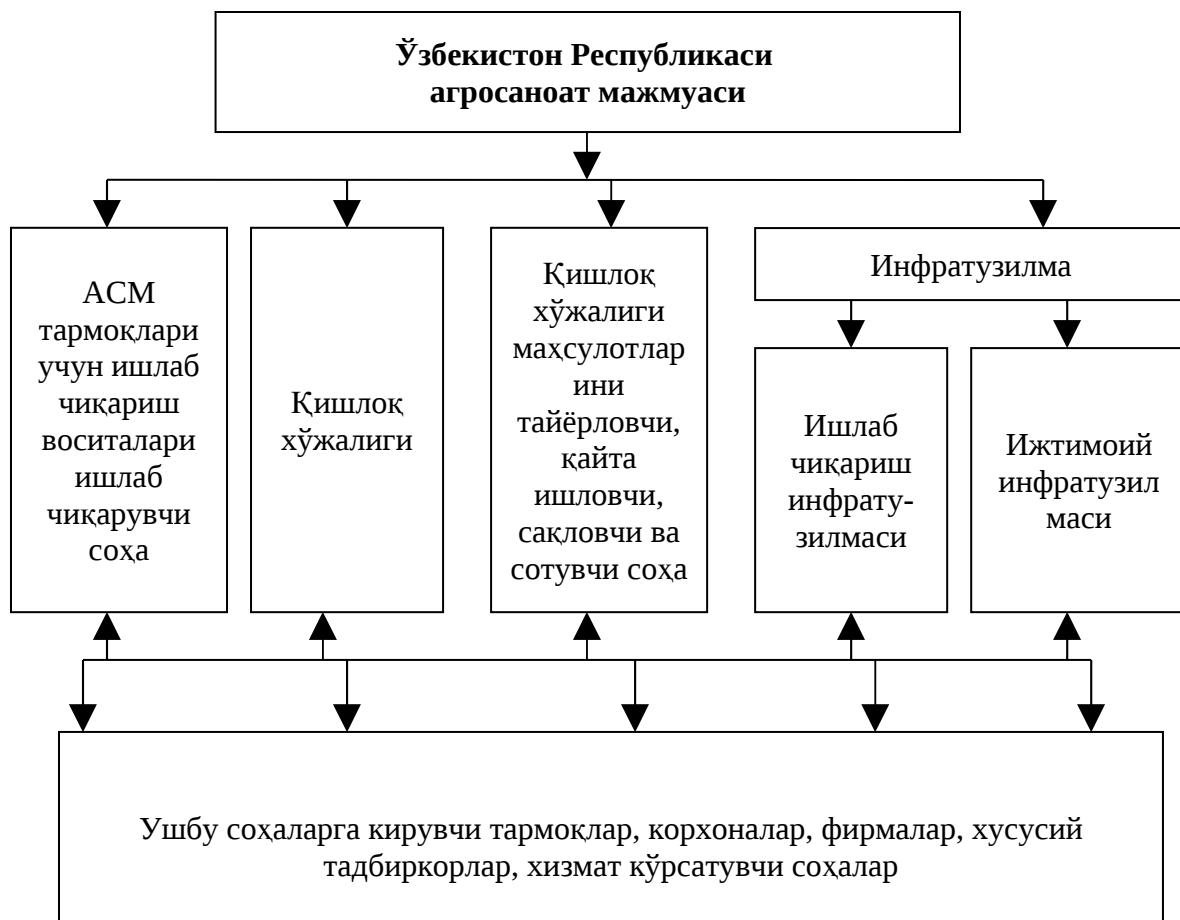

4-илова (2.1.)

**Агросаноат мажмуаси моҳияти ва таркиби мавзусидан ўтказиладиган
блиц-сўров саволлари**

Агросаноат мажмуаси деганда нимани тушунасиз?

Агросаноат мажмуаси нечта соҳадан иборат?

Нима учун қишлоқ хўжалиги агросаноат мажмуасининг марказий бўғини ҳисобланади?

Инфратузилма нима?

Ишлаб чиқариш ва ижтимоий инфратузилмаларига нммалар киради?

Агросаноат мажмуасининг биринчи соҳасига қайси тармоқлар киради?

Агросаноат мажмуасининг учунчи соҳасига нема сабабдан тайёрлов ташкилотлари, қайта ишлаш корхоналари ҳамда сотиш корхоналари киритилади?

Агросаноат мажмуасига кирувчи тармоқларни мутаносиб ривожлантириш зарур деган концепциянинг моҳияти нимада?

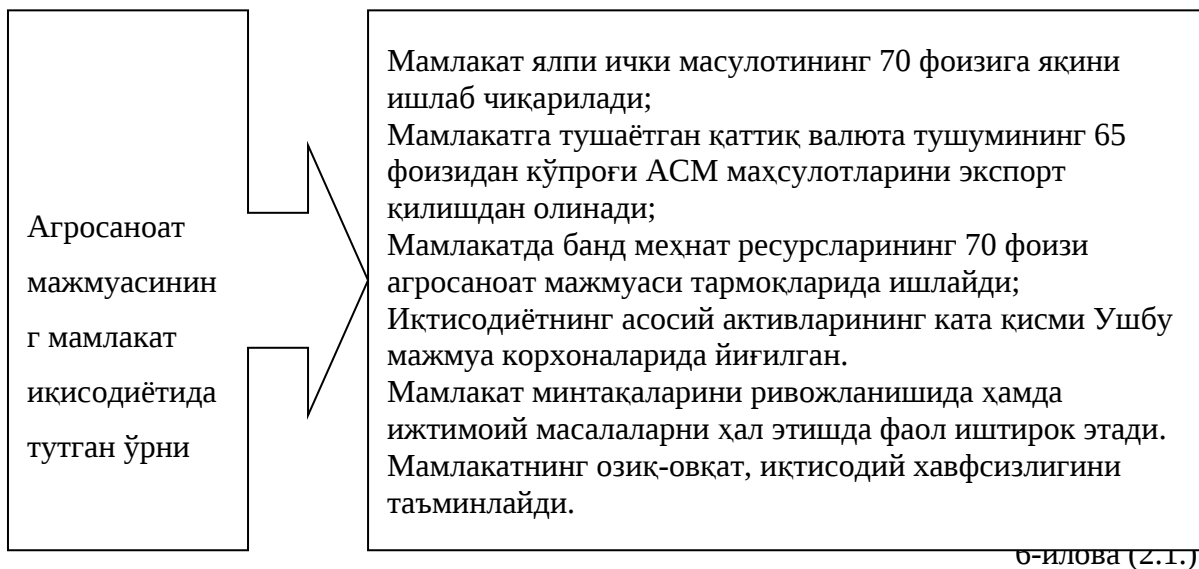

«Ақлий ҳужум»нинг асосий қоидалари:

- олға сурилган ғоялар баҳоланмайди ва танқид остига олинмайди;
- иш сифатига эмас, сонига қаратилади, ғоялар қанча кўп бўлса шунча яхши;
- исталган ғояларни мумкин қадар кенгайтириш ва ривожлантириш га ҳаракат қилинади;
- муаммо ечимидан узоқ ғоялар ҳам қўллаб-қувватланади;
- барча ғоялар ёки уларнинг асосий мағзи (фаразлари) қайд этиш йўли билан ёзиб олинади;
- «ҳужум»ни ўтказиш вақти аниқланади ва унга риоя қилиниши шарт;
- бериладиган саволларга қисқача (асосланмаган) жавоблар бериш кўзда тутилиши керак.

Агросаноат мажмуаси тақибининг ҳозирги ҳолати ва уни такомиллаштириш йўллари кўрсатинг

АСМнинг ҳозирги ҳолатига баҳо беринг	Мавжуд камчиликлар	Такомиллаштириш йўллари
• ...	•
• ...	•
• ...	•
• ...	•
• ...	•
• ...	•

2.2. СЕМИНАРДА ТАЪЛИМ ТЕХНОЛОГИЯСИ

<i>Ўқув соати: 2 соат</i>	<i>Талабалар сони:</i>
<i>Ўқув машгулотининг шакли</i>	Билимларни мустаҳкамлаш ва чуқурлаштириш.
<i>Мавзу режаси</i>	<ol style="list-style-type: none"> 1.Агросаноат интеграцияси. 2.Агросаноат мажмуаси тушунчаси, унинг моҳияти. 3.Агросаноат мажмуасининг таркиби (тузилмаси). 4.Агросаноат мажмуасининг аҳамияти ва мамлакат иқтисодиётида тутган ўрни. 5.Ўзбекистон Республикаси агросаноат мажмуасининг ҳозирги ҳолати. 6.Республика ва ҳудудий агросаноат мажмуаларини ривожлантириш йўналишлари. 7.Мавзу асосида масала ечиш ва таҳлил қилиш
<i>Машгулотнинг мақсади:</i>	Талабаларга республика агросаноат мажмуаси ва унинг соҳаларининг таркиби тўғрисида аниқ билимлар бериш, ҳамда агросаноат мажмуаси таркибининг ўзгаришиб бориши тўғрисида маълумотлар бериш..
<i>Педагогик вазифалар:</i> <ul style="list-style-type: none"> • Талабаларга агросаноат интеграцияси тўғрисида тушунча беради. • АСМнинг таркиб топиш қонунлари билан таништиради. • АСМ таркиби билан таништиради. • АСМсининг мамлакат иқтисодиётидаги ўрни тўғрисида маълумотлар беради. • АСМ олдида турган мақсадли вазифалар билан таништиради. 	<i>Ўқув фаолияти натижалари:</i> <ul style="list-style-type: none"> • Агросаноат интеграцияси тушунчасига таъриф беради ва унинг моҳиятини айтади. • АСМни шаклланишига таъсир кўрсатувчи омилларни санайди. • АСМ таркибини, унинг 4 та соҳасини номини айтиб беради. • АСМнинг мамлакат иқтисодиётида тутган ўрни тўғрисидаги кўрсаткичлар ва ҳақиқий маълумотларни айтади. • АСМ нинг олдида турган 6 та мақсадли вазифаларни санайди.
<i>Таълим методлари</i>	Амалий, суҳбат, тезкор-сўров
<i>Таълим воситалари</i>	Маъруза матни, формат қоғозлари, маркерлар, скотч, компьютер технологиялари, ўқув материаллари
<i>Таълим шакллари</i>	Жуфтликларда ва гуруҳларда ишлаш.
<i>Ўқитиш шарт-шароити</i>	Техник воситалардан фойдаланиш ва гуруҳларда ишлашга мўлжалланган аудитория
<i>Мониторинг ва баҳолаш</i>	Назорат саволлари, савол-жавоб, рейтинг тизими асосида баҳолаш.

**«Агросаноат мажмуасининг моҳияти ва таркиби» мавзуси бўйича семинар
машғулотининг технологик харитаси**

Фаолият босқичлари	Фаолиятнинг мазмуни	
	Ўқитувчи	Талабалар
Тайёргарлик босқичи	Қўшимча ўқув материални тайёрлайди Гуруҳларда ишлаш учун топшириқларни ишлаб чиқади. Гуруҳдан бир талабани танлайди ва ўқитувчи вазифасини бажаришини айтиб, машғулотни ўтказиш йўл-йўриқларини ўргатади.	Эшитади, зарур маълумотларни ёзиб олади.
I. Кириш босқичи (5дақиқа)	Машғулотни талаба ўтказади. 1.1.Мавзунинг номи, мақсади ва режалаштирилган натижаларини эслатади. 1.2.Гуруҳлар фаолиятини баҳолаш мезонларини эълон қилади (1-илова). 1.3.Семинар машғулоти ноанъанавий тарзда ўтилишини, яъни гуруҳ талабаси ўқитувчи сифатида машғулотни ўтказишини айтади.	Тинглайдилар.
II. Асосий босқич (65 дақиқа)	2.1.Талабалар билимларини фаоллаштириш мақсадида ақлий ҳужум методидан фойдаланиб, куйидаги саволни беради: - Агросаноат интеграцияси деб нимага айтилади? - Агросаноат мажмуасининг мамлакат иктисодиётида тутган ўрнига қандай баҳо берасиз? Фикрингизни тушунтиринг. - Агросаноат мажмуасининг таркибий тузилмасига яна нималарни киритиш мумкин? - Агросаноат мажмуасини ривожлантиришнинг асосий йўналишлари нималардан иборат? Жавоблар 2-3 сўздан кўп бўлмаслиги кераклигини эслатади. Талабалардан бири жавобларни доскага ёзиб боради. Жавобларни таҳлил қилади, тўлдиради, тузатишлар киритади. 2.2.Талабаларни учта кичик гуруҳга бўлади, ва уларга топшириқ беради. (2-илова). Гуруҳларда ишни ташкил қилади. Берилган вазифани схема ва жадваллар асосида бажаришларини уқтиради. Гуруҳларда вазифалар тақсимланишига ёрдам беради. Гуруҳлар ишини кузатади, йўл- йўриқлар беради, йўналтиради. 2.4. Тақдимот бошланишини эълон қилади. Йўналтирувчи, маслаҳатчи сифатида иштирок этади. Жавобларни аниқлаштиради, тўлдиради, изоҳ беради ва тузатишлар киритади.	Берилган саволга жавоб берадилар. Жавобларни ҳамкорликда муҳокама қилишади. Гуруҳлар фаолиятини бошлайди. Берилган саволларни ўрганиб чиқади, саволларга жавоб топади, ўзаро муҳокама қилади ва схема ва жадваллар асосида формат коғозига туширади. Тайёр ишларини доскага илади. Ҳар бир гуруҳдан иштирокчилар чиқиб намоиш қилиш орқали ўз ишларини тақдим қиладилар. Ўзаро

		берилган саволларга жавоб берадилар.
Ш. Якуний босқич (10 дақиқа)	3.1. Мавзунинг дастлабки учта саволини умумлаштиради, хулосалар қилади, яқун ясайди. Талабалар диққатини мавзунинг асосий томонларига қаратади. 3.2. Гуруҳлар ишини баҳолайди. Фаол иштирок этган талабаларни рағбатлантиради. 3.3. Мустақил ишлашлари учун вазифа беради: (1) назорат учун тест саволларига оғзаки жавоб бериш (3-илова).	Эшитадилар. Вазифани ёзиб оладилар.

1-илова (2.2)

Эксперт гуруҳлари иш натижаларини баҳолаш мезонлари

<i>Мезонлар</i>	<i>Макс. балл</i>	<i>Гуруҳ фаолияти натижаларини баҳоси</i>			
Маълумотнинг тўлалиги	1,0				
Маълумотнинг аниқ, чизмалли тарзда тақдим этилганлиги	0,5				
Гуруҳ иштирокчиларининг фаоллиги (тўлдириш, саволлар бериш, жавоблар бериш)	0,5				
Балларнинг максимал ҳажми	2				

1,5 – 2 балл - «аъло»
1,0 – 1,4 балл - «яхши»
0,5 – 0,9 балл - «қониқарли»
0 - 0,4 балл - «қониқарсиз»

2-илова (2.2)

Эксперт варағи №1

Агросаноат интеграцияси. “Агросаноат мажмуаси” тушунчаси, унинг моҳияти

- 1.1. Агросаноат интеграцияси тушунчаси.
- 1.2. Агросаноат мажмуаси тушунчаси.
- 1.3. Агросаноат мажмуасининг таркибий тузилиши.

Эксперт варағи №2

Агросаноат мажмуасининг таркибий тузилмаси

- 2.1. “Агросаноат мажмуаси” соҳалари.
- 2.2. Агросаноат мажмуасининг биринчи ва иккинчи соҳаси.
- 2.3. Агросаноат мажмуасининг учинчи ва тўртинчи соҳаси.

Эксперт варағи №3
Агросаноат мажмуасини ривожлантиришнинг асосий
йўналишлари

- 3.1. Агросаноат мажмуасини ривожлантириш бўйича амалга оширилган ишлар.
3.2. Агросаноат мажмуаси ривожлантириш бўйича қандай ишлар бугунги кунда амалга оширилмоқда.
3.3. Агросаноат мажмуасини ривожлантириш бўйича яна қандай вазифалар бажарилмоғи лозим.

3-илова (1.2)

Назорат учун тест саволлар ва топшириқлар:

1. Шартномадан ошиқ топширилган маҳсулотнинг неча фоизи қилиб берилади ?

- А) 100 фоизи
- Б) 50 фоизи
- В) 70 фоизи
- Г) 80 фоизи
- Д) 30 –40 фоизи

2. Тежалган пуллик харажатнинг неча фоизи мукофот қилиб берилади ?

- А) 30 фоизини
- Б) 50 фоизини
- В) 100 фоизини
- Г) 40 фоизини
- Д) 70 фоизини

3. Маҳсулот етиштириш таннархи деб нимага айтилади ?

- А) вақт бирлиги ичида и/ч маҳсулот бирлиги .
- Б) маҳсулот и/ч учун сарфланган вақт бирлигига.
- В) маҳсулот и/ч учун жами сарфланган харажатлар йиғиндисига.
- Г) маҳсулот бирлигига тугри келадиган меҳнат харажатлар.
- Д) маҳсулот бирлигига тугри келадиган пуллик харажатлар йиғиндисига

4. Рентабеллик деб нимага айтилади ?

- А) олинган фойдани 100 га купайтириб танархга нисбатига
- Б) олинган ялпи даромадни 100 га купайтириб и\ч харажатларига нисбатига
- В) олинган фойдани 100 га купайтириб сотишдан тушган суммага нисбати билан
- Г) олинган фойдани харажатга кўпайтириш йўли билан
- Д) олинган ялпи даромадни и / ч харажатларини кайтиб узига нисбатига

4. Таннархни динамикаси деб нимага айтилади ?

- А) маҳсулот танархига кирадиган харажатларни камайитиришга.
- Б) маҳсулот танархига кирадиган харажатларни йилдан йилга купайиши еки камайиши
- В) маҳсулот танархини ошиши ва унинг бахоланишига
- Г) маҳсулот и/ч ни ривожланишига
- Д) маҳсулот и/ч ни купайтириб, фойдани ошишига

5. Ички хўжалик ҳисоби қайси жойларда юритилган ?

- А) звенолар, калхозлараро, районларда
- Б) звенолар, бригадалар, тармоқлар ичида
- В) қархоналар, ташкилотлар уртасида
- Г) саноатда, қайта ишлашда, хизматда
- Д) транспорт қорхонасида, деҳқончиликда

3–мавзу	АГРОСАНОАТ МАЖМУАСИ ТАРМОҚЛАРИ УЧУН ИШЛАБ ЧИҚАРИШ ВОСИТАЛАРИ ИШЛАБ ЧИҚАРУВЧИ СОҶА
---------	--

3.1. МАЪРУЗАДА ТАЪЛИМ ТЕХНОЛОГИЯСИ

<i>Ўқув соати:</i> 2 соат	<i>Талабалар сони:</i>
<i>Ўқув машғулотининг шакли</i>	Кўргазмали-ахборот маъруза (1-машғулот) Кўргазмали-ахборот маъруза (2-машғулот)
<i>Мавзу режаси</i>	<p>1-маъруза</p> <p>1.Агросаноат мажмуаси тармоқларига ишлаб чиқариш воситалари ишлаб чиқарувчи соҳанинг таркиби.</p> <p>2.Агросаноат мажмуаси тармоқларига ишлаб чиқариш воситалари ишлаб чиқарувчи соҳанинг вазифалари, аҳамияти.</p> <p>3.Соҳанинг мамлакат ижтимоий-иқтисодий ҳаётидаги ўрни.</p> <p>4.Агросаноат мажмуаси тармоқларига ишлаб чиқариш воситалари ишлаб чиқарувчи соҳанинг иқтисодий самарадорлиги.</p> <p>5.Агросаноат мажмуаси тармоқларига ишлаб чиқариш воситалари ишлаб чиқарувчи соҳанинг ҳозирги ҳолати.</p> <p>6.Агросаноат мажмуаси тармоқларига ишлаб чиқариш воситалари ишлаб чиқарувчи соҳани ривожлантириш йўналишлари.</p>
<i>Машғулотнинг мақсади:</i> Талабаларга агросаноат мажмуасининг биринчи соҳаси (агросаноат мажмуаси учун ишлаб чиқариш воситалари ишлаб чиқарувчи)нинг таркиби, уларнинг республикада ривожланиш тенденциялари, мавжуд муаммолари ва уларнинг оптимал ечимлари тўғрисида билимлар бериш.	
<i>Педагогик вазифалар:</i> <ul style="list-style-type: none"> • Ушбу мавзунинг ўрганиш зарурати, унинг аҳамияти ва бошқа мавзулар билан боғлиқлиги кўрсатилади; • Мутахассиснинг фаолиятида ушбу мавзунинг амалий аҳамияти кўрсатилади; • Талабаларнинг ушбу мавзу тўғрисидаги тушунча даражаси аниқланади (3.1.2-илова); • Мавзунинг адабиёт • Асосий талабалар 	<i>Ўқув фаолияти натижалари:</i> <ul style="list-style-type: none"> • Мавзунинг аҳамиятини, бошқа мавзулар билан алоқасини айтиб беради. • Мутахассис фаолиятидаги аҳамиятини айтиб беради • Саволларга қисқа жавоб беришади.
<i>Таълим методлари:</i>	

	методи, кластер, инсерт техникалари
Таълим воситалари	Маъруза матни, ўқув қўлланмаси, ишчи дастур, схема ва чизмалар ҳамда махсус таркатма материаллар.
Таълим шакллари	Фронтал, жамоавий, гуруҳларда ишлаш.
Ўқитиш шарт-шароити	Электр энергияси таркатувчи резетка мавжуд аудитория. Кадаскоп аппарати, доска, мел, доска тозалагич.
Мониторинг ва баҳолаш	Оғзаки назорат, савол-жавоб, рейтинг тизими асосида баҳолаш.

«Агросаноат мажмуаси тармоқлари учун ишлаб чиқариш воситалари ишлаб чиқарувчи соҳа» мавзуси бўйича маъруза машғулотининг технологик харитаси (1-машғулот)

Фаолият босқичлари	Фаолиятнинг мазмуни	
	Ўқитувчи	Талабалар
I. Биринчи дарс. (2 соат) Мотивлаштириш босқич (20 мин.)	<p>Мавзунинг номини ва режасини ҳамда адабиётлар рўйхатини (1-илова) талабаларга етказди.</p> <p>Талабаларни баҳолаш мезонлари билан таништиради (2-илова).</p> <p>Дарснинг мақсадини аниқлайди ва талабаларга етказди.</p> <p>Дарсда эришиладиган натижаларни белгилайди. Буларга:</p> <ul style="list-style-type: none"> • Ушбу мавзунинг ўрганиш зарурати, унинг аҳамияти ва бошқа мавзулар билан боғлиқлиги кўрсатилади; • Мутахассиснинг фаолиятида ушбу мавзунинг амалий аҳамияти кўрсатилади; • Талабаларнинг ушбу мавзу тўғрисидаги тушунча даражаси аниқланади (3-илова); • Мавзунинг ўрганиш учун асосий адабиётлар рўйхатини беради; • Асосий тушунча ва ибораларни талабаларга ёздирди. 	<p>Талабалар ёзиб олишади.</p> <p>Мавзунинг аҳамиятини, бошқа мавзулар билан алоқасини айтиб беради.</p> <p>Мутахассис фаолиятидаги аҳамиятини айтиб беради</p> <p>Саволларга қисқа жавоб беришади.</p> <p>Адабиётлар рўйхатини ёзиб олади.</p> <p>Асосий тушунча ва ибораларни ёзиб олади ҳамда айтиб беради.</p>
II. Информацион босқич (билимларни актуаллаштириш ва ўзлаштириш) (50 мин.)	1. Агросаноат мажмуасининг биринчи соҳасининг (агросаноат мажмуаси тармоқлари учун ишлаб чиқариш воситалари ишлаб чиқарувчи соҳа) таркиби (тузилмаси) берилади (4-илова)	Талабалар қисқача конспект қилиб боради, биринчи соҳага қиравчи тармоқларни санаб беради.

	2. Агросаноат мажмуаси тармоклари учун ишлаб чиқариш воситалари ишлаб чиқарувчи соҳанинг аҳамияти ва иқтисодиётдаги ўрни ёритилади (5-илова).	Талабалар керакли маълумотларни ёзиб олади ва ёддан айтиб беради.
III. Биринчи дарсни яқунловчи босқич. (10 мин.)	1. Ўтилган масалаларни умумлаштиради. 2. Ҳар бир масала юзасидан тегишли хулосалар чиқаради ва уларни талабаларга айтиб туради. 3. Биринчи дарсда ўрганилган масалалар юзасидан қисқача хулосалар қилинади, уй вазифаси бажариш (6-илова) берилади ва дарс тугайди.	Хулосаларни ёзиб олишади. Хулосалар бўйича ўз фикрини билдиради. Уй вазифасини ёзиб олади ва кейинги дарсда ўқитувчи талаби га кўра айтиб беради.

«Агросаноат мажмуаси тармоклари учун ишлаб чиқариш воситалари ишлаб чиқарувчи соҳа» мавзуси бўйича маъруза машғулотининг технологик харитаси (2-машғулот)

Фаолият босқичлари	Фаолият мазмуни	
	Ўқитувчи	Талабалар
I. Иккинчи дарс. (2 соат). Мотивлаштириш босқич (10 мин.)	1. Биринчи дарсда ўтилган масалалар бўйича блиц-сўров ўтказади (7-илова). 2. Биринчи дарсда ўтилган масалаларни талабаларга қисқача эслатади.	Саволларга жавоб беришади.
II. Информацион босқич (билимларни актуаллаштириш ва ўзлаштириш) (50 мин.)	1. Республика агросаноат мажмуаси тармоклари учун ишлаб чиқариш воситалари ишлаб чиқарувчи соҳанинг ҳозирги ҳолати таҳлил қилинади. 2. Унинг (биринчи соҳанинг) ривожланиш босқичлари ёритилади. 3. АСМнинг биринчи соҳасини ривожлантиришнинг асосий йўналишлари аниқланилади.	Талабалар қисқача конспект қилиб боради. Ёзиб олади ва босқичларни санайди ҳамда уларнинг мазмуини айтиб беради. АСМнинг биринчи соҳасини ривожлантиришнинг асосий йўналишларини санайди.
III. Яқунловчи	1. Ўтилган масалаларни	Талабалар керакли

босқич. 20 мин.	умумлаштиради. 2. Ҳар бир масала юзасидан тегишли хулосалар чиқаради ва уларни талабалага айтиб туради.	маълумотлар ва хулосаларни ёзиб олади. Хулосалар бўйича ўз фикрини билдиради.
-----------------	--	---

1-илова (3.1.)

Мавзунинг ўрганиш учун адабиётлар рўйхати

Каримов И.А. Ўзбекистон буюк келажак сари. – Т.: “Ўзбекистон”, 1999-486б.
 Каримов И.А. Озод ва обод Ватан, эркин ва фаравон ҳаёт пировард мақсадимиз. – Т.: “Ўзбекистон”, 2000- 486б.
 Каримов И.А. Ватан равнақи учун ҳар биримиз масъулмиз. – Т.: “Ўзбекистон”, 2001- 486б.
 Экономика отраслей АПК/ ИА.Минаков, Н.И, Куликов, О.В. Соколов и др.; Под ред. И.А.Минакова.-М.: КолосС, 2004.-464 с.
 Хақимов Р., Отақулов М., Юсупов Э., Юсупов М. Агросаноат мажмуаси иқтисодиёти. – (ўқув кўланма) -Т.: ТДИУ 2004. – 160 б.
 Серова Е.В. Аграрная экономика: Учебник для студентов экономических вузов, факультетов и специальностей. –М.: Издательство ГУ ВЭШ, 1999. – 480 с.

а (3.1.)

Талабалар	Жавобларнинг аниқ ва равшанлиги (1,0)	Ахборотнинг ишончлиги (0,5)	Талабанинг фаоллиги (0,5)	Умумий баллар	Баҳо
1.					
2.					
3.					

Гуруҳ бошлигининг чиқиб масалани ойдинлаштириб бериши:

1,5-2,0 балл - «аъло»

1-1,4 балл - «яхши»

0,5-0,9 балл - «қониқарли»

0,5 балл - «қониқарсиз»

Талабаларнинг билим даражасини аниқлашга қаратилган саволлар

Агросаноат мажмуасининг 1-соҳасининг таркиби қандай?

Республикада агросаноат мажмуасининг қайси соҳалари яхши ривожланган?

Мамлакат агросаноат мажмуасининг қайси соҳалари бўйича импортга қарам?

Республикада агросаноат мажмуасининг 1-соҳасини ривожлантиришнинг асосий йўналишлари?

Енгил саноат агросаноат мажмуасининг 1-соҳасига кирадими?

Агросаноат мажмуасининг 1-соҳасининг мамлакат иқтисодиётида тутган ўрнини кўрсатинг.

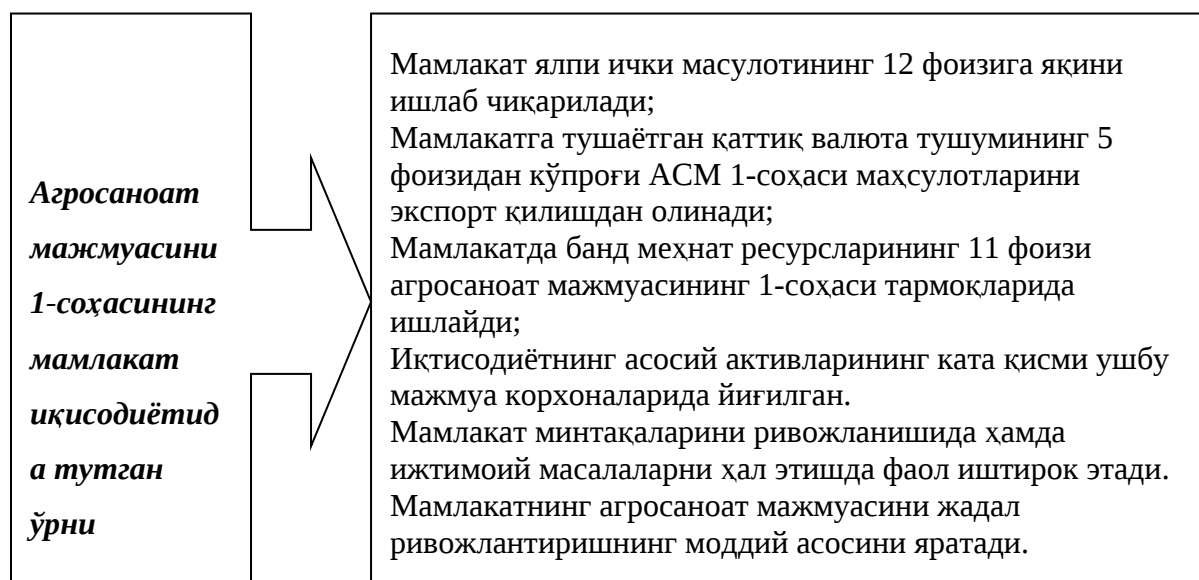
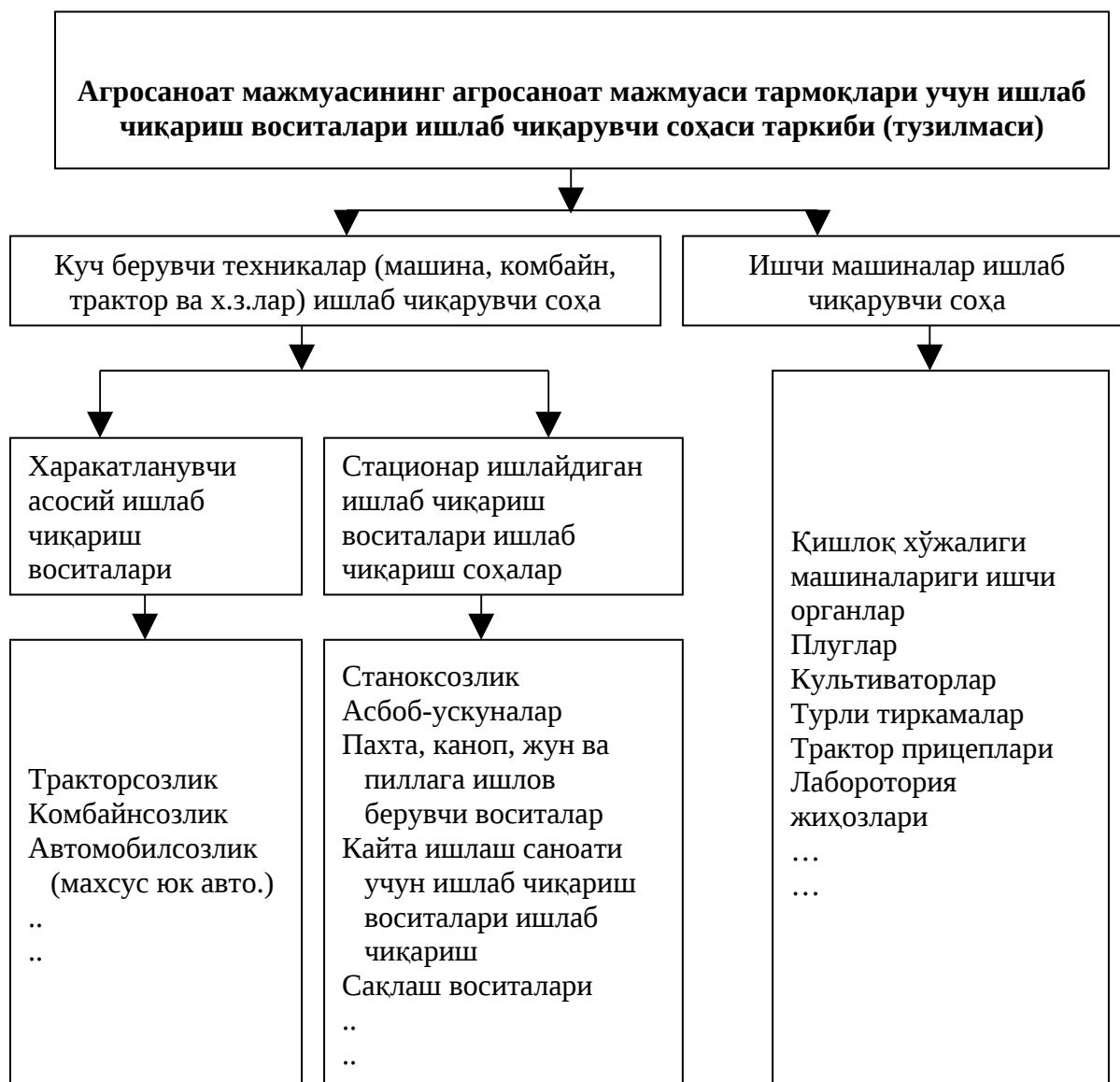

Агросаноат мажмуасининг биринчи соҳасига кирувчи тармоқ ва соҳаларни таркибини аниқланг

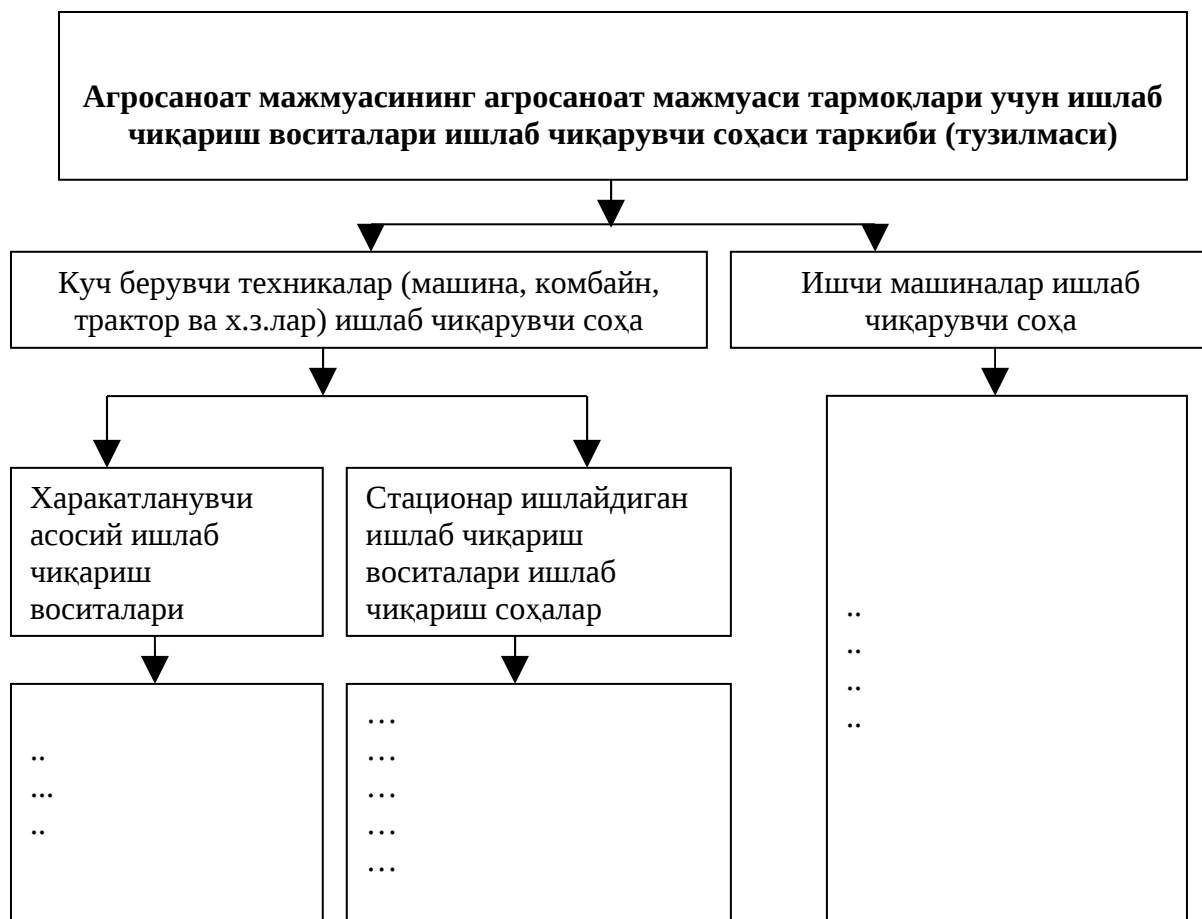

Талабаларнинг билим даражасини аниқлашга қаратилган саволлар

1. Агросаноат мажмуасининг 1-соҳасининг таркибини айтиб беринг.
2. Республикада агросаноат мажмуасини 1-соҳасининг қайси соҳалари яхши ривожланган?
3. Озиқ-овқат саноати агросаноат мажмуасининг 1-соҳасига кирадими?

3.2. СЕМИНАРДА ТАЪЛИМ ТЕХНОЛОГИЯСИ

Ўқув соати: 2 соат	Талабалар сони:
Ўқув машгулотининг шакли	Билимларни мустаҳкамлаш ва чуқурлаштириш.
Мавзу режаси	<p>1.Агросаноат мажмуаси тармоқларига ишлаб чиқариш воситалари ишлаб чиқарувчи соҳанинг таркиби.</p> <p>2.Агросаноат мажмуаси тармоқларига ишлаб чиқариш воситалари ишлаб чиқарувчи соҳанинг вазифалари, аҳамияти ва уларнинг мамлакат ижтимоий-иқтисодий ҳаётидаги ўрни.</p> <p>3.Агросаноат мажмуаси тармоқларига ишлаб чиқариш воситалари ишлаб чиқарувчи соҳанинг ҳозирги ҳолати.</p> <p>4.Агросаноат мажмуаси тармоқларига ишлаб чиқариш воситалари ишлаб чиқарувчи соҳани ривожлантириш йўналишлари.</p> <p>5. Мавзу асосида масала ечиш ва таҳлил қилиш.</p>
Машгулотнинг мақсади:	Талабаларга агросаноат мажмуасининг биринчи соҳаси (агросаноат мажмуаси учун ишлаб чиқариш воситалари ишлаб чиқарувчи)нинг таркиби, уларнинг республикада ривожланиш тенденциялари, мавжуд муаммолари ва уларнинг оптимал ечимлари тўғрисида билимлар бериш.
<p>Педагогик вазифалар:</p> <ul style="list-style-type: none"> • Ушбу мавзунинг ўрганиш зарурати, унинг аҳамияти ва бошқа мавзулар билан боғлиқлиги кўрсатилади; • Мутахассиснинг фаолиятида ушбу мавзунинг амалий аҳамияти кўрсатилади; • Талабаларнинг ушбу мавзу тўғрисидаги тушунча даражаси аниқланади; • Мавзунинг ўрганиш учун асосий адабиётлар рўйхатини беради; • Асосий тушунча ва ибораларни талабаларга ёздирди. 	<p>Педагогик вазифалар:</p> <ul style="list-style-type: none"> • Ушбу мавзунинг ўрганиш зарурати, унинг аҳамияти ва бошқа мавзулар билан боғлиқлиги кўрсатилади; • Мутахассиснинг фаолиятида ушбу мавзунинг амалий аҳамияти кўрсатилади; • Талабаларнинг ушбу мавзу тўғрисидаги тушунча даражаси аниқланади; • Мавзунинг ўрганиш учун асосий адабиётлар рўйхатини беради; • Асосий тушунча ва ибораларни талабаларга ёздирди.
Таълим методлари	Амалий, суҳбат, тезкор-сўров
Таълим воситалари	Маъруза матни, формат қоғозлари, маркерлар, скотч, компьютер технологиялари, ўқув материаллари
Таълим шакллари	Жуфтликларда ва гуруҳларда ишлаш.
Ўқитиш шарт-шароити	Техник воситалардан фойдаланиш ва гуруҳларда ишлашга мўлжалланган аудитория
Мониторинг ва баҳолаш	Назорат саволлари, савол-жавоб, рейтинг

«Агросаноат мажмуаси тармоқлари учун ишлаб чиқариш воситалари ишлаб чиқарувчи соҳа» мавзуси бўйича семинар машғулотининг технологик харитаси

Фаолият босқичлари	Фаолиятнинг мазмуни	
	Ўқитувчи	Талабалар
I. Кириш босқичи (15дақиқа)	<p>1.1.Мавзунинг номи, мақсади, кутилажак натижаларини эслатади, уларнинг аҳамиятлилиги ва долзарблигини асослайди.</p> <p>1.2.Гурухлар фаолиятини баҳолаш мезонларини эълон қилади.</p> <p>1.3.Машғулот охирида тест ўтказилишини айтади.</p>	Тинглайдилар.
II. Асосий босқич (55 дақиқа)	<p>2.1.Талабаларни билимларини фаоллаштириш мақсадида савол-жавоб техникасини қўллаб, куйидаги саволларни беради:</p> <ul style="list-style-type: none"> - Агросаноат мажмуаси тармоқлари учун ишлаб чиқариш воситалари ишлаб чиқарадиган соҳа ўз ичига нималарни олади? - Мамлакат иқтисодиётида агросаноат мажмуаси билан боғлиқ соҳаларни айтинг? - Агросаноат мажмуаси учун ишлаб чиқариш воситалари ишлаб чиқарувчи соҳанинг бугунги кундаги ҳолати сизнингча санаб ўтинг. - Мехнатдан қониқиш ҳосил қилишни ўчлаш шароитида қандай тамойиллардан фойдаланилади? <p>Билимларни фаоллаштириш жараёнида, амалий ишлаш фаолиятида фаол иштирок этиш учун талабалар эгаллаган билимларнинг етарлилигини аниқлайди.</p> <p>2.2. Талабаларни учта кичик гуруҳга бўлади ва ҳамкорликда вазифани бажаришни таклиф қилади.</p> <p>Топшириқларни таркатади (1-илова). Топшириқни бажариш йўлини тушунтиради. Гуруҳларда фаолиятни ташкиллаштиришга ёрдам беради. Гуруҳлар ишини кузатади, уларга йўл-йўриқ кўрсатади, маслаҳатлар беради.</p> <p>2.3. Тақдимот бошланишини эълон қилади. Йўналтирувчи, маслаҳатчи сифатида иштирок этади. Жавобларни аниқлаштиради, тўлдиради, изоҳ беради ва тузатишлар киритади.</p>	<p>Саволларга жавоб берадилар.</p> <p>Учта гуруҳга бўлина-дилар.</p> <p>Фаолиятни бошлайдилар.</p> <p>Фикр алмашади, мулоҳаза юритади.</p> <p>Топшириқ тасвирланган тарқатма материални биргалиқда тўлдира-дилар.</p> <p>Тақдимотга тайёрлайдилар.</p> <p>Тайёр ишларини дос-кага иладилар. Хар бир гуруҳдан бита-дан иштирокчи чиқиб ўз ишини тақдим этади.</p> <p>Жавобларини асослайди.</p> <p>Берилган саволларга жавоб берадилар.</p>
III. Якуний босқич (10 минут)	<p>3.1. Мавзуни умумлаштиради, умумий хулосалар қилади, якун ясайди. Талабалар диққатини мавзунинг асосий томонларига қаратади.</p> <p>3.2. Амалга оширилган фаолиятнинг келажақда касбий фаолиятлари учун зарурлигини қайд</p>	<p>Эшитадилар.</p> <p>Тест варақларига исми, фамилияси ва гуруҳини ёзади. Тестларни ечиб,</p>

	қилади. 3.3.Тест варақларини тарқатади. 3.4. Мустақил ишлашлари учун вазифа беради: (1) назорат учун тест саволларига оғзаки жавоб бериш (2-илова); (2) Савол бўйича Т-схемани тўлдириш (3-илова).	топширадилар. Вазифани ёзиб оладилар.
--	---	--

1-илова (3.2.)

Ўқув топшириқлари
«Каскад» техникаси

Ушбу технология гоьлар тизимини ишлаб чиқишга кўмак беради: Асосий мақсади: аниқ ва ижодий фикрлаш қобилиятини фаоллаштириш.

1-топшириқ

Савол юзасидан фикрларингизни билдиринг ва фикрларингизни асосланг.

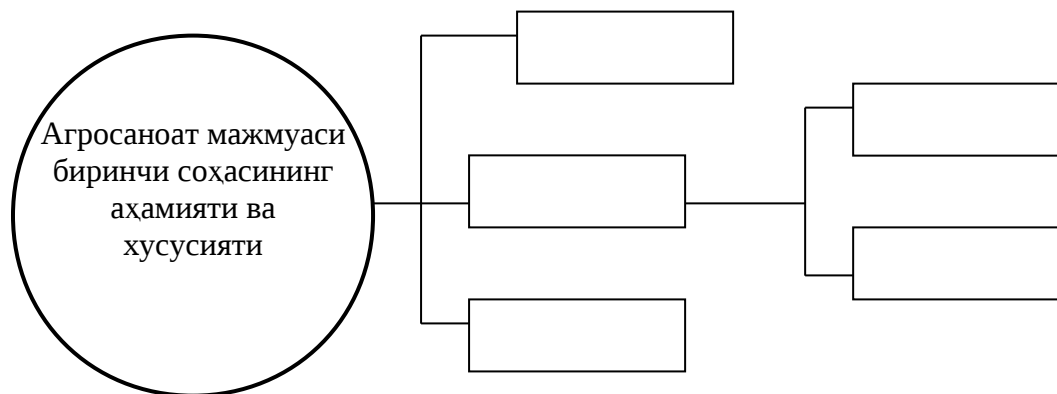

2-топшириқ

Савол юзасидан фикрларингизни билдиринг ва фикрларингизни асосланг.

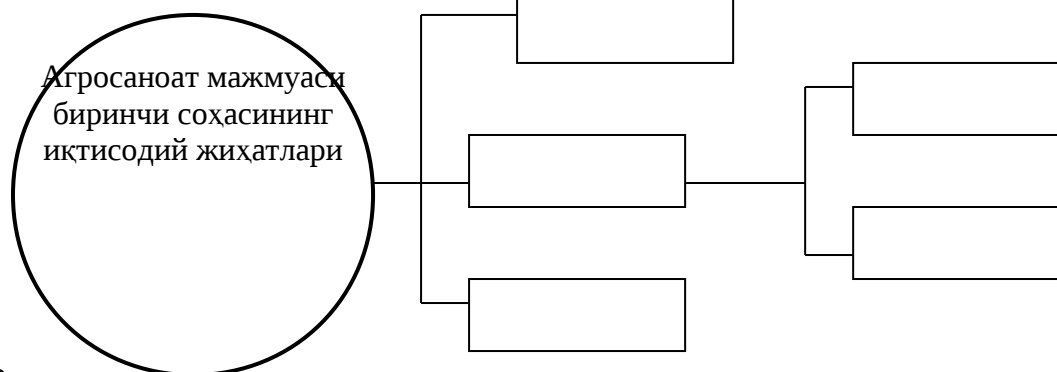

3-топшириқ

Савол юзасидан фикрларингизни билдиринг ва фикрларингизни асосланг.

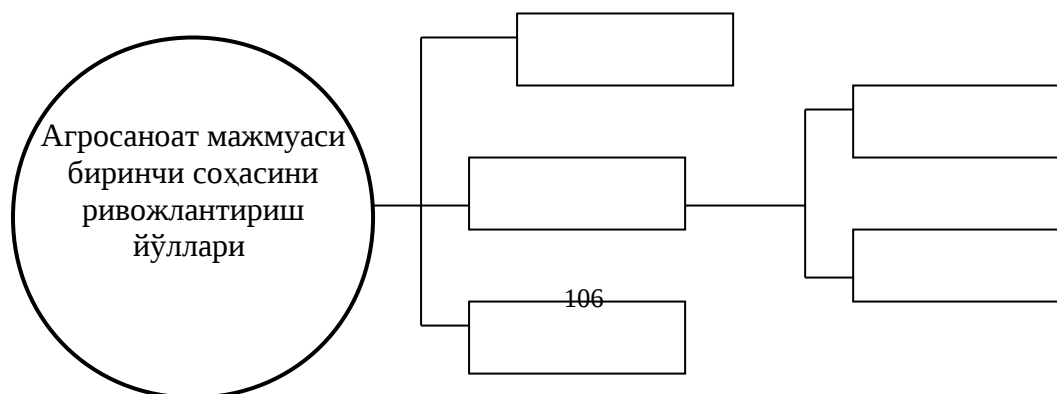

Назорат учун тест саволлари ва топшириқлар:

1.Рентабеллик даражаси деб нимага айтилади ?

- А) миллий даромадни пуллик харажатлари нисбатига
- Б) ялпи даромадни соф фойдага
- В) фойдани 100 га купайтириб, танарх баҳо нисбатига
- Г) ялпи маҳсулотдан ялпи даромадни чегирганига
- Д) меҳнат ҳақини пуллик харажатга нисбатига

2.Зарар деб нимага айтилади ?

- А) сотилган маҳсулотнинг киймати харажатдан куп булса
- Б) сотилган таварни киймати милли даромаддан кам булса
- В) сотилган маҳсулотни киймати таннарх кийматидан кам булса
- Г) сотилган товарни суммаси ялпи маҳсулотдан куп булса
- Д) миллий даромад билан соф фойда қўшилса

3.Таннархни пасайтириш тадбирлари йўли нечта ?

- А) 5-6 та
- Б) 7-5 та
- В) 10-12 та
- Г) 9-11 та
- Д) 8 –ТА

4.Ички хўжалик ҳисобини юритишда ички режалаштиришда нималарга суянилади?

- А) бригада, звеноларнинг ер майдонига
- Б) бригада, звеноларнинг технологик карта ва топшириқларга
- В) бригадаларга, берилган график топшириқларга
- Г) бригадаларнинг табиий иш шароити
- Д) тармоқларни ҳолатига шароитига суянилади

5.Ишсизликни турлари

- А) фракцион, структуравий
- Б) структуравий, циклик
- В) циклик, ялпи ишсизлик
- Г) фракцион, структуравий, циклик
- Д) ялпи миллий маҳсулот ишсизлиги

6.Ишсизларни ҳисобга олиш ташкилотлари

- А) жаҳондаги Б.М.Т. ташкилоти
- Б) меҳнат биржалари
- В) жаҳондаги Х.М.Т, ташкилоти
- Г) меҳнатни нормалаш ташкилоти
- Д) хаммасида

Назорат саволлари ва топшириқлар:

- 1.Агросаноат мажмуаси тармоқлари учун ишлаб чиқариш воситалари ишлаб чиқарадиган соҳа унинг нечанчи соҳаси ҳисобланади?
- 2.Агросаноат мажмуаси тармоқлари учун ишлаб чиқариш воситалари ишлаб чиқарадиган соҳанинг аҳамияти нимада?
3. Агросаноат мажмуаси тармоқлари учун ишлаб чиқариш воситалари ишлаб чиқарадиган соҳанинг иқтисодий жиҳатларини айтинг.
4. Агросаноат мажмуаси тармоқлари учун ишлаб чиқариш воситалари ишлаб чиқарадиган соҳанинг ҳозирги кундаги ҳолати қандай? Жавобингизни асосланг.
- 5.Агросаноат мажмуаси биринчи соҳасини ривожлантириш йўналишларига нималарни киритиш мумкин?

6-илова (3..2)

<i>Т-схема. Агросаноат мажмуаси тармоқлари учун ишлаб чиқариш воситалари ишлаб чиқариувчи соҳа</i>	
<i>Иқтисодий жиҳатлари</i>	<i>Ижтимоий жиҳатлари</i>

4–мавзу	АГРОСАНОАТ МАЖМУАСИНИНГ ҚИШЛОҚ ХЎЖАЛИГИ МАҲСУЛОТЛАРИНИ ТАЙЁРЛОВЧИ, ҚАЙТА ИШЛОВЧИ ВА ИСТЕЪМОЛЧИЛАРГА ЕТКАЗИБ БЕРУВЧИ СОҲАСИ
---------	---

4.1. МАЪРУЗАДА ТАЪЛИМ ТЕХНОЛОГИЯСИ

<i>Ўқув соати:</i> 4 соат	<i>Талабалар сони:</i>
<i>Ўқув машғулотининг шакли</i>	Мавзуий – кўргазмали маъруза (1-машғулот) Кўргазмали маъруза (2-машғулот)
<i>Мавзу режаси</i>	<p>1-маъруза 1.Агросаноат мажмуасининг қишлоқ хўжалиги маҳсулотларини тайёрловчи, қайта ишловчи ва истеъмолчиларга етказиб берувчи соҳасининг таркиби. 2.Агросаноат мажмуасининг қишлоқ хўжалиги маҳсулотларини тайёрловчи, қайта ишловчи ва истеъмолчиларга етказиб берувчи соҳасининг вазифалари, ахамияти. 3.Агросаноат мажмуасининг қишлоқ хўжалиги маҳсулотларини тайёрловчи, қайта ишловчи ва истеъмолчиларга етказиб берувчи соҳасининг мамлакат ижтимоий-иқтисодий ҳаётидаги ўрни.</p> <p>2-маъруза 1.Агросаноат мажмуасининг қишлоқ хўжалиги маҳсулотларини тайёрловчи, қайта ишловчи ва истеъмолчиларга етказиб берувчи соҳасининг ҳозирги ҳолати. 2.Агросаноат мажмуасининг қишлоқ хўжалиги маҳсулотларини тайёрловчи, қайта ишловчи ва истеъмолчиларга етказиб берувчи соҳасини ривожлантириш йўналишлари.</p>
<i>Машғулотнинг мақсади:</i>	Талабаларда агросаноат мажмуасининг 3-соҳасини таркиби, унга қириқчи тармоқ ва қорхоналарнинг ҳозирги ҳолати ҳамда уларни янада ривожлантириш йўналишлари, тенденциялари тўғрисидаги билимлар билан қуроллантириш, бу соҳани ривожлантириш давлатнинг иқтисодий сиёсатини бош йўналишларидан бири эканлиги ҳақида тушунча ҳосил қилиш.
<i>Педагогик вазифалар:</i>	<i>Ўқув фаолияти натижалари:</i>
<ul style="list-style-type: none"> • Агросаноат мажмуасининг қишлоқ хўжалик тайёрловчи истеъмолчиларга етказиб берувчи соҳасини ривожлантириш йўналишлари 	<ul style="list-style-type: none"> • Агросаноат мажмуасининг 3-соҳасини таркиби

<ul style="list-style-type: none"> • АСМнинг 3-соҳасига кирувчи тармоқларнинг иктисодиётда тутган ўрнини ёритади. • АСМнинг 3-соҳасини ривожланишининг ҳозирги ҳолатини таҳлил қилади. • АСМнинг 3-соҳасини ривожлантиришнинг асосий йўналишларни белгилаб беради. 	<p>иктисодиётдаги ўрнини санаб беради ва маълумотларга изоҳ беради.</p> <ul style="list-style-type: none"> • АСМнинг 3-соҳасини ривожланишининг ҳозирги ҳолатини айтиб беради ва улар бўйича ўз фикрларини билдиради. • АСМнинг 3-соҳасини ривожлантиришнинг асосий йўналишларни санаб беради.
<i>Таълим методлари</i>	Маъруза, баҳс-мунозара, муаммоли вазиятлар усули, ФСМУ технологияси.
<i>Таълим воситалари</i>	Маъруза матни, тарқатма материаллар, слайдлар, проектор.
<i>Таълим шакллари</i>	Жамоа, тўғридан-тўғри ва гуруҳларда ишлаш.
<i>Ўқитиш шарт-шароити</i>	Техник воситалар билан таъминланган аудитория.
<i>Мониторинг ва баҳолаш</i>	Оғзаки назорат, савол-жавоб, ўз-ўзини назорат қилиш, рейтинг тизими асосида баҳолаш.

«Агросаноат мажмуасининг қишлоқ хўжалиги маҳсулотларини тайёрловчи, қайта ишловчи ва истеъмолчиларга етказиб берувчи соҳаси» мавзуси бўйича маъруза машғулотининг технологик харитаси (1-машғулот)

<i>Фаолият босқичлари</i>	<i>Фаолиятнинг мазмуни</i>	
	<i>Ўқитувчи</i>	<i>Талабалар</i>
I. Кириш босқичи (10дақиқа)	<p>1.1. Маърузанинг мавзусини эълон қилади, ўқув машғулотининг мақсади ва натижаларини тушунтиради.</p> <p>1.2. Ҳар бир тингловчига мавзу бўйича тарқатма материалларни тарқатади ва адабиётлар рўйхатини (1-илова) беради.</p> <p>1.3. Мавзу бўйича маъруза машғулоти ининг таянч иборалари ва маъруза режасига изоҳ беради.</p> <p>Мавзу юзасидан блиц-сўров усулида маълум бўлган тушунчаларни фаоллаштиради</p>	<p>Мавзу номини ёзиб оладилар</p> <p>Тарқатма материалларни ва адабиётлар рўйхатини ёзиб олади</p> <p>ЎУМ га қарайдилар.</p> <p>Ўз фикрини эркин намоеън этади.</p>
II. Асосий босқич (60 минут)	<p>2.1. Ўқув машғулотининг биринчи са-воли бўйича маъруза қилади. Агросаноат мажмуасининг 3-соҳаси таркиби тўғрисидаги мулоҳазаларни слайдлар орқали таҳлил қилади. (3-илова).</p> <p>Талабаларнинг фикрини тинглаб, режани биринчи саволини умумлаштиради.</p> <p>2.2. Агросаноат мажмуасининг 3-соҳасининг ахамияти, иктисодиётда тутган ўрни тўғрисидаги мулоҳазаларни билдиради (4-илова).</p>	<p>Ёзадилар.</p> <p>Тинглайдилар.</p> <p>Слайдни ёзиб оладилар ва у бўйича ўз фикрларини билдирадилар</p> <p>Тинглайдилар.</p> <p>Слайдга эътибор қаратади, ёзиб боради.</p>
III. Якуний босқич	3.1. Биринчи дарсда кўрилган масалалар бўйича хулосалар қилади.	Хулосалар ёзиб олинади ва улар

(10 минут)		бўйича фикрлар билдиришади
------------	--	----------------------------

«Агросаноат мажмуасининг қишлоқ хўжалиги маҳсулотларини тайёрловчи, қайта ишловчи ва истеъмолчиларга етказиб берувчи соҳаси» мавзуси бўйича маъруза машғулотининг технологик харитаси (2-машғулот)

Фаолият босқичлари	Фаолият мазмуни	
	Ўқитувчи	Талабалар
I. Кириш босқичи (10 дақиқа)	1.1. Агросаноат мажмуасини қишлоқ хўжалиги маҳсулотларини тайёрловчи, қайта ишловчи ва истеъмолчиларга етказиб берувчи соҳасининг ҳозирги ҳолатини таҳлил қилади. 1.2. Агросаноат мажмуасининг қишлоқ хўжалиги маҳсулотларини тайёрловчи, қайта ишловчи ва истеъмолчиларга етказиб берувчи соҳасини ривожлантириш йўналишлари асослаб беради.	Гуруҳларга бўлиниб, ҳар бир йўналишнинг ҳозирги ҳолатига баҳо беришади Барча йўналишларни ёзиб олади ва улар бўйича ўз фикрларини билдиради
II. Асосий босқич (60 минут)	2.1. Мавзу юзасидан учинчи саволни тушунтиришда ФСМУ технологиясидан фойдаланилади (6-илова). ФСМУ машғулот технологиясида берилган: «Агросаноат мажмуасининг 3-соҳасини жадал ривожлантириш аҳоли турмуш даражасини кўтаришнинг бош йўналилиши бўла оладими?» - деган фикрларни тинглаб, қўшимча қилади (1-слайд). Шу тариқа учинчи саволни умумлаштириб, хулосалайди. 2.2. Таянч ибораларга қайтилади. Талабалар иштирокида улар яна бир бор такрорланади.	Жуфт-жуфт бўлиб, жадвални тўлдирдилар. Ҳар бир таянч тушунча ва ибораларни муҳокама қилдилар.
III. Якуний босқич (10 минут)	3.1. Маърузада қилинган ҳар бир савол қандай ҳал қилинганлиги тўғрисида умумий якуний хулоса беради. 3.2. Талабаларнинг билим ва кўникмалари баҳоланади. 3.3. Келгуси машғулотга тайёргарлик кўриш бўйича топшириқлар ва фойдаланиладиган адабиётлар тавсия этилади.	Эшитади. Ўзини кизиқтирган саволлар беради Эшитади ва ЎУМ га қарайдилар.

Мавзуни ўрганиш учун адабиётлар рўйхати

Каримов И.А. Ўзбекистон буюк келажак сари. – Т.: “Ўзбекистон”, 1999-486б.
Каримов И.А. Озод ва обод Ватан, эркин ва фаравон ҳаёт пировард мақсадимиз. – Т.: “Ўзбекистон”, 2000- 486б.
Каримов И.А. Ватан равнақи учун ҳар биримиз масъулмиз. – Т.: “Ўзбекистон”, 2001- 486б.
Экономика отраслей АПК/ ИА.Минаков, Н.И, Куликов, О.В. Соколов и др.; Под ред. И.А.Минакова.-М.: КолосС, 2004.-464 с.
Хакимов Р., Отакулов М., Юсупов Э., Юсупов М. Агросаноат мажмуаси иқтисодиёти. – (ўқув қўланма) -Т.: ТДИУ 2004. – 160 б.
Серова Е.В. Аграрная экономика: Учебник для студентов экономических вузов, факультетов и специальностей. –М.: Издательство ГУ ВЭШ, 1999. – 480 с.

Талабаларнинг билим даражасини аниқлашга қаратилган саволлар

Агросаноат мажмуасининг 3-соҳасининг таркиби қандай?
Республикада агросаноат мажмуасини 3-соҳасининг қайси соҳалари яхши ривожланган?
Мамлакат агросаноат мажмуасининг 3-соҳасининг қайси соҳалари бўйича импортга қарам?
Республикада агросаноат мажмуасининг 3-соҳасини ривожлантиришнинг асосий йўналишлари?
Тракторсозлик агросаноат мажмуасининг 3-соҳасига кирадимиз?
Агросаноат мажмуасининг 3-соҳасининг мамлакат иқтисодиётида тутган ўрнини кўрсатинг.

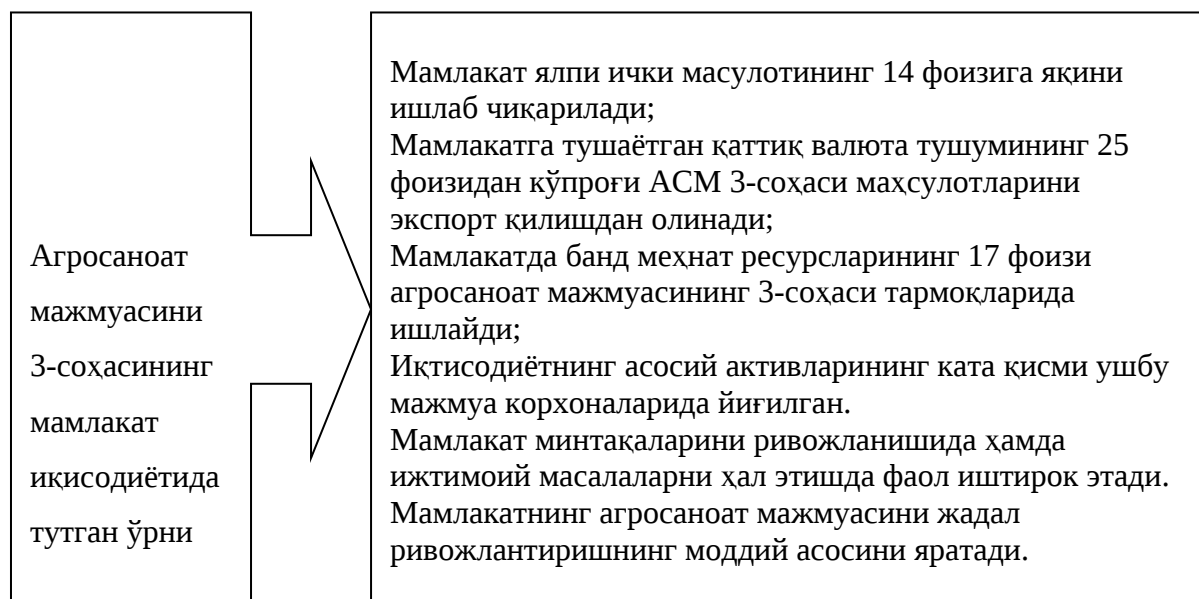

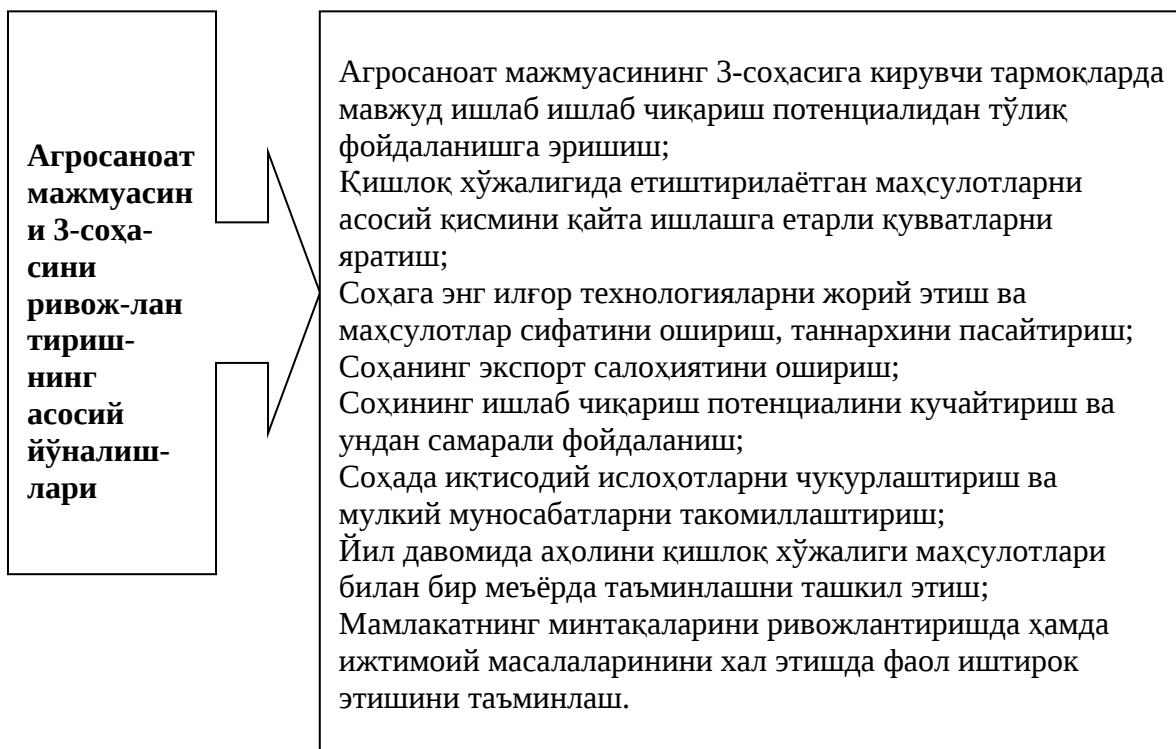

Тарқатма материалнинг тахминий нусхаси

ФСМУ технологияси

(F) – Фикрингизни баён этинг.

(C) – Фикрингиз баёнига бирон сабаб қўрсатинг.

(M) – Қўрсатилган сабабни тушунтирувчи мисол келтиринг.

(U) – Фикрингизни умумлаштиринг.

Ушбу технология тингловчиларни ўз фикрини ҳимоя қилишга, эркин фикрлаш ва ўз фикрини бошқаларга ўтказишга, очик ҳолда баҳслашишга, эгалланган билимларни таҳлил қилишга, қай даражада эгалланганликларини баҳолашга ҳамда тингловчиларни баҳслашиш маданиятига ўргатади.

Гуруҳлар учун топшириқ

Агросаноат мажмуасини 3-соҳисини жадал ривожлантириш аҳоли турмуш даражасини кўтаришнинг бош йўналиши бўла оладими?

F - Фикрингизни баён этинг.

S - Фикрингизни баёнига бирор сабаб кўрсатинг.

M - Кўрсатилган сабабни тушунтирувчи мисол келтиринг.

U - Фикрингизни умумлаштиринг.

4.2. СЕМИНАРДА ТАЪЛИМ ТЕХНОЛОГИЯСИ

Ўқув соати: 2 соат	Талабалар сони:
Ўқув машгулотининг шакли	Билимларни мустаҳкамлаш ва чуқурлаштириш.
Мавзу режаси	<p>1.Агросаноат мажмуасининг қишлоқ хўжалиги маҳсулотларини тайёрловчи, қайта ишловчи ва истеъмолчиларга етказиб берувчи соҳасининг таркиби.</p> <p>2.Агросаноат мажмуасининг қишлоқ хўжалиги маҳсулотларини тайёрловчи, қайта ишловчи ва истеъмолчиларга етказиб берувчи соҳасининг вазифалари, аҳамияти ва унинг мамлакат ижтимоий-иқтисодий ҳаётидаги ўрни.</p> <p>3.Агросаноат мажмуасининг қишлоқ хўжалиги маҳсулотларини тайёрловчи, қайта ишловчи ва истеъмолчиларга етказиб берувчи соҳасининг ҳозирги ҳолати.</p> <p>4.Агросаноат мажмуасининг қишлоқ хўжалиги маҳсулотларини тайёрловчи, қайта ишловчи ва истеъмолчиларга етказиб берувчи соҳасини ривожлантириш йўналишлари.</p> <p>5.Мавзу асосида масала ечиш ва таҳлил қилиш.</p>
<p>Машгулотнинг мақсади: Талабаларда агросаноат мажмуасининг 3-соҳасини таркиби, унга кирувчи тармоқ ва корхоналарнинг ҳозирги ҳолати ҳамда уларни янада ривожлантириш йўналишлари, тенденциялари тўғрисидаги билимлар билан қуроллантириш, бу соҳани ривожлантириш давлатнинг иқтисодий сиёсатини бош йўналишларидан бири эканлиги ҳақида тушунча ҳосил қилиш.</p>	
<p>Педагогик вазифалар:</p> <ul style="list-style-type: none"> • Агросаноат мажмуасининг қишлоқ хўжалик маҳсулотларини тайёрловчи, қайта ишловчи ва истеъмолчиларга етказиб берувчи соҳасининг таркиби, ва аҳамиятини очиб беради. • АСМнинг 3-соҳасига кирувчи тармоқларнинг иқтисодиётда тутган ўрнини ёритади. • АСМнинг 3-соҳасини ривожланишининг ҳозирги ҳолати- ни таҳлил қилади. • АСМнинг 3-соҳасини ривожлантиришнинг асосий йўналишларни белгилаб беради. 	<p>Ўқув фаолияти натижалари:</p> <ul style="list-style-type: none"> • Агросаноат мажмуасининг 3-соҳасининг таркибини аниқлайди ва соҳанинг иқтисодиётни ривожлантиришдаги аҳамиятини айтиб беради. • АСМнинг 3-соҳасининг иқтисодиётдаги ўрнини санаб беради ва маълумотларга изоҳ беради. • АСМнинг 3-соҳасини ривожланишининг ҳозирги ҳолатини айтиб беради ва улар бўйича ўз фикрларини билдиради. • АСМнинг 3-соҳасини ривожлантиришнинг асосий йўналишларни санаб беради.

Таълим методлари	Амалий, суҳбат, тезкор-сўров
Таълим воситалари	Маъруза матни, формат қоғозлари, маркерлар, скотч, компьютер технологиялари, ўқув материаллари
Таълим шакллари	Жуфтликларда ва гуруҳларда ишлаш.
Ўқитиш шарт-шароити	Техник воситалардан фойдаланиш ва гуруҳларда ишлашга мўлжалланган аудитория
Мониторинг ва баҳолаш	Назорат саволлари, савол-жавоб, рейтинг тизими асосида баҳолаш.

«Агросаноат мажмуасининг қишлоқ хўжалиги маҳсулотларини тайёрловчи, қайта ишловчи ва истеъмолчиларга етказиб берувчи соҳаси» мавзуси бўйича семинар машғулотининг технологик харитаси (1-машғулот)

Фаолият босқичлари	Фаолиятнинг мазмуни	
	Ўқитувчи	Талабалар
Тайёргарлик босқичи	Реферат мавзуларининг рўйхатини аниқлайди (1-илова). Мавзуларни докладчилар томонидан танлаб олиншини, ҳамда ҳар бир докладчига тақризчи тайинланишини ташкил қилади. Докладчиларга мавзуси бўйича режа тузиш вазифасини беради. Ҳамма талабаларга маъруза матнини ўрганиб чиқишни, режалар бўйича саволлар тайёрлаш вазифасини беради ва мустақил тайёрланишлари учун адабиётлар рўйхатини тақдим қилади. Докладчиларга тақлимотни кўргазмали материаллар асосида ўтказилишини уқтиради.	Мавзу танлаб оладилар ва машғулотга тайёрланадилар. Докладчилар реферат режасини тузадилар. Ҳар бир мавзу бўйича саволлар тайёрлайдилар ва зарур адабиётлар рўйхатини ёзиб оладилар.
Тақдимотларнинг тузилиши ва кўринишини муҳокама қиладилар		
I. Кириш босқичи (15дақиқа)	1.1. Семинар машғулотининг мавзусини эслатади. Машғулотининг шакли ва ўтказилиш тартибини тушунтиради. 1.2. Доклад қилувчилар ва тақризчилар билан таништиради. 1.3.Баҳолаш кўрсаткичлари ва мезонларини эълон қилади (2-илова). 1.4. Тақдимотлар регламентини аниқлайдилар (3-илова)	Тинглайдилар
II. Асосий босқич (55 дақиқа)	2.1.Биринчи докладчига сўз беради. Материал мазмунининг мантиқан боғлиқлигини, баён этиш усули ва талабалар муносабатини кузатади. Талабалар томонидан савол беришни тақлиф қилади. Саволлар беради, докладнинг асосий моҳиятини аниқлаштиради. 2.2.Тақризчиларга сўз беради ва талабаларга саволлар беришни тақлиф қилади. Аста-	Тайёрланган доклад бўйича сўзга чиқади, тайёрлаган кўргазма-ли материаллар асоси да тақдимот қилади, берилган саволларга жавоб беради.

	<p>секин ўқув машғулотини мунозара шаклига ўтказган ҳолда, доклад мазмунини жамоавий муҳокама қилишни таклиф қилади.</p> <p>2.3. Мавзу мазмунининг талабаларга қай даражада тушунарлилигини (докладчиларга берилаётган саволлар мазмуни ва саволларга берилаётган жавоблардан келиб чиқиб) баҳолайди.</p> <p>Талабаларга «мунозара иштирокчиси учун эслатма»ни эслатади ва мунозара бошланишини эълон қилади (4-илова).</p> <p>Билдирилаётган фикрларга нисбатан демократик ёндашиш ва фаоллик, кизиқувчанликни намойиш қилади.</p> <p>Ишончли мулоқот тонини қўллайди.</p> <p>2.4. Қисқача умумлаштириб докладга яқун ясайди. Докладнинг асосий моҳиятини, мунозара, муҳокама натижаларини қайд қилади.</p> <p>2.5. Кейинги докладларни ҳам шу йўсинда муҳокама қиладилар.</p>	<p>Тақризчи уз фикрини билдиради, саволлар беради. Жамоа бўлиб доклад мазмунини муҳокама, мунозара қиладилар.</p> <p>Мунозара қиладилар.</p>
<p>III. Якуний босқич (10 минут)</p>	<p>3.1. Анжуман натижалари юзасидан хулоса қилади, мавзуга яқун ясайди:</p> <ul style="list-style-type: none"> - мавзу бўйича якуний хулосани шакллантиради; - доклад қилувчилар ва машғулот иштирокчиларининг тайёргарлилигини, мунозара, муҳокама жараёнидаги фаоллигини баҳолайди ва баҳоларни эълон қилади; - маъруза-анжуман машғулотини натижаларига умумий баҳо беради. <p>3.2. Мустақил ишлашлари учун вазифа беради: (1) назорат саволларига оғзаки жавоб бериш (5-илова); (2) эгалланган билим ва тушунчалар асосида БББ жадвалини тўлдириш (6-илова).</p>	<p>Тинглайдилар.</p> <p>Вазифани ёзиб оладилар.</p>

1-илова (4.2)

Маъруза-анжуманда тақдим этиладиган мавзулар:

1. Агросаноат мажмуаси тўғрисида умумий маълумот
2. Агросаноат мажмуасини ўрганишнинг зарурияти.
3. Агросаноат мажмуаси учинчи соҳаси инфратузилмаси.
4. АСМ ривожланиши учун тўсиқ бўлувчи омиллар ва уларни бартараф этиш йўллари.

2-илова (4.2.)

Мунозара иштирокчиларини баҳолаш мезонлари

Баҳолаш мезонлари (баллда)	Доклад қилувчилар			
1. Доклад мазмуни (1,0): - долзарблиги; - баён қилинишининг тушунарлилиги, изчиллиги ва мантикий боғлиқлиги; - хулосанинг аниқ шакллантирилиши. 2. Фойдаланилаётган маълумотнинг янгилиги (0,5) 3. Тақдимотда қўлланилган воситалар (0,4) 4. Регламентга риоя қилиш (0,1)				
Жами:				
	Такризчилар			
1. Докладни янгилик била тўлдирганлигига (0,5) 2. Докладнинг кучли ва бўш томонларини аниқ кўрсатганига (1,5)				
Жами:				
	Мунозара иштирокчилари			
1. Саволлар: - ҳажми (0,1 ҳар бир савол учун); - мазмуни ва моҳияти бўйича (0,3) 2. Қўшимча киритганига (1,0)				
Жами:				

3-илова (4.2)

Анжуман иштирокчилари учун белгиланган регламент:

Докладчи – 5 дақиқа

Такризчи – 3 дақиқа

Докладчилар томонидан саволларга жавоб бериш – 3 дақиқа

Такризчилар томонидан саволларга жавоб бериш – 3 дақиқа

Муҳокама ва мунозара учун – 3 дақиқа

4-илова (4.2)

Мунозара иштирокчисига эслатма

Мунозара муносабатларни ҳал этиш эмас, балки муаммоларни ечимини ҳамкорликда топиш методидир.

Бошқалар ҳам фикр билдиришларига имконият яратиш учун узоқ гапирма.

Ақлли фикрларинг мақсадга етиши учун сўзларингни тарозига сол, ўйлаб, сўнгра гапир, хис-туйғуларингни назорат қил.

Такризчи ва оппонент фикрини тўғри тушунишга ҳаракат қил. Унинг фикрини ҳурмат қил.

Фақат мунозара мавзуси бўйичагина, аниқ фикр билдир.

Ўз тақдимотинг билан кимгадир ёкишга ёки аксинча хафа қилишга уринма.

Назорат саволлари:

1. АСМ учинчи соҳаси таркибига нималарни киритиш мумкин?
2. АСМ учинчи соҳаси ривожланиши учун таъсир этувчи омилларни айтинг.
3. АСМ қишлоқ хўжалиги маҳсулотларини тайёрловчи, ишловчи ва истеъмолчиларга етказиб берувчи соҳасининг ахамияти ва иқтисодиётда тутган ўрни қандай?
4. АСМ қишлоқ хўжалиги маҳсулотларини тайёрловчи, ишловчи ва истеъмолчиларга етказиб берувчи соҳасининг ҳозирги ҳолати қандай?
5. АСМ қишлоқ хўжалиги маҳсулотларини тайёрловчи, ишловчи ва истеъмолчиларга етказиб берувчи соҳасини ривожлантириш йўллари ва йўналишларини айтинг.

БББ жадвалини тўлдириш учун тавсиялар

1. Таянч ибора ва тушунчалар билан танишиб чиқинг.
2. БББ жадвалини тўлдириш учун таянч ибора ва тушунчаларнинг тартиб рақамидан фойдаланинг.

Биламан	Билишни истайман	Билиб олдим
1	2	3

Таянч иборалар

1. Ёғ-мой,	24. иқтисодий самара,
2. озик-овқат,	25. ижтимоий самара,
3. енгил саноат,	26. ишлаб чиқаришни
4. ишлаб чиқариш имкониятлари,	интенсивлаштириш,
5. механизациялаштириш,	27. барқарор иқтисодий
6. химиялаштириш,	ривожланиш,
7. автоматлаштириш,	28. ишлаб чиқариш жараёнларини
8. аҳолар паритети,	меҳнатни қуролланиш даражаси,
9. агросаноат мажмуасига қирувчи	29. фонд билан таъминланиш
тармоқларни мутоносиб ривожлантириш,	даражаси,
10. маҳсулот сифати,	30. иқтисодий кўрсаткичлар,
11. агросаноат интеграцияси,	31. ялпи ички маҳсулот,
12. аграр сиёсат,	32. меҳнат ресурслари,
13. агросаноат мажмуаси,	33. ер ва сув фонди,
14. агросаноат мажмуаси таркиби,	34. ишбилармонлик,
15. агросаноат мажмуасининг	35. хусусий тадбиркорлик,
соҳалари,	36. импорт,
16. инфратузилма,	37. экспорт,
17. ишлаб чиқариш инфратузилмаси,	38. қишлоқ хўжалиги,
18. ижтимоий инфратузилмаси,	39. қайта ишлаш саноати,
19. иқтисодий қонунлар,	40. сақлаш корхоналари,
20. иқтисодий муҳит,	41. кимё саноати,
21. ҳудуд иқтисодиёти,	42. чорвачилик,
22. аҳоли турмуш даражаси,	43. асаларичилик,
23. меҳнат унумдорлиги,	44. балиқчилик,
	45. пиллачилик,
	46. омухта ем саноати.

5–мавзу	АГРОСАНОАТ МАЖМУАСИНИНГ ИШЛАБ ЧИҚАРИШ ИНФРАТУЗИЛМАСИ
---------	---

5.1. МАЪРУЗАДА ТАЪЛИМ ТЕХНОЛОГИЯСИ

<i>Ўқув соати: 2 соат</i>	<i>Талабалар сони:</i>
<i>Ўқув машғулотининг шакли</i>	Маълумотли – кўргазмали маъруза (1-машғулот) Ахборот – кўргазмали маъруза (2-машғулот)
<i>Мавзу режаси</i>	1-маъруза 1.Инфратузилма тушунчаси, унинг моҳияти. 2.Агросаноат мажмуаси ишлаб чиқариш инфратузилмасининг таркиби. 3.Агросаноат мажмуаси ишлаб чиқариш инфратузилмасининг вазифалари, аҳамияти. 4.Агросаноат мажмуаси ишлаб чиқариш инфратузилмасининг мамлакат ижтимоий-иқтисодий ҳаётидаги ўрни. 5.Ўзбекистон Республикаси агросаноат мажмуаси ишлаб чиқариш инфратузилмасининг ҳозирги ҳолати. 6.Ўзбекистон Республикаси агросаноат мажмуаси ишлаб чиқариш инфратузилмасини ривожлантириш йўналишлари.
<i>Машғулотнинг мақсади:</i> Талабаларга агросаноат мажмуасининг тўртинчи соҳаси (агросаноат мажмуасининг инфратузилмаси) нинг таркиби, уларнинг республикада ривожланиш тенденциялари, мавжуд муаммолари ва уларнинг оптимал ечимлари тўғрисида билимлар бериш.	
<i>Педагогик вазифалар:</i> <ul style="list-style-type: none"> • Ушбу мавзунинг ўрганиш зарурати, унинг аҳамияти ва бошқа мавзулар билан боғлиқлиги кўрсатилади; • Мутахассиснинг фаолиятида ушбу мавзунинг амалий аҳамияти кўрсатилади; • Талабаларнинг ушбу мавзу тўғрисидаги тушунча даражаси аниқланади; • Мавзунинг адабиётлари аниқланади; • Асосий талабаларга 	<i>Ўқув фаолияти натижалари:</i> <ul style="list-style-type: none"> • Мавзунинг аҳамиятини, бошқа мавзулар билан алоқасини айтиб беради. • Мутахассис фаолиятидаги аҳамиятини айтиб беради • Саволларга қисқа жавоб беришади.

Таълим методлари	Маъруза, савол-жавоб, сухбат, ўзаро ўқитиш методи, кластер, инсерт техникалари
Таълим воситалари	Маъруза матни, кодоскоп, слайдлар, формат қоғозлари, маркерлар, скотч, чизмали органайзерлар, асосий маълумот ва таянч тушунчалардан иборат маъруза матнлари (таркатма материал).
Таълим шакллари	Фронтал, жамоавий, гуруҳларда ишлаш.
Ўқитиш шарт-шароити	Электр энергияси тарқатувчи резетка мавжуд аудитория. Кадаскоп аппарати, доска, мел, доска тозалагич.
Мониторинг ва баҳолаш	Оғзаки назорат, савол-жавоб, рейтинг тизими асосида баҳолаш.

«Агросаноат мажмуасининг ишлаб чиқариш инфратузилмаси» мавзуси бўйича маъруза машғулотининг технологик харитаси (1-машғулот)

Фаолият босқичлари	Фаолиятнинг мазмуни	
	Ўқитувчи	Талаба
I. Биринчи дарс. (2 соат) Мотивлаштириш босқич (20 мин.)	<p>Мавзунинг номини ва режасини ҳамда адабиётлар рўйхатини (1-илова) талабаларга етказди.</p> <p>Дарснинг мақсадини аниқлайди ва талабаларга етказди.</p> <p>Дарсда эришиладиган натижаларни белгилайди. Буларга:</p> <ul style="list-style-type: none"> • Ушбу мавзуни ўрганиш зарурати, унинг аҳамияти ва бошқа мавзулар билан боғлиқлиги кўрсатилади; • Мутахассиснинг фаолиятида ушбу мавзунинг амалий аҳамияти кўрсатилади; • Талабаларнинг ушбу мавзу тўғрисидаги тушунча даражаси аниқланади (2-илова); • Мавзуни ўрганиш учун асосий адабиётлар рўйхатини беради; <p>Асосий тушунча ва ибораларни талабаларга ёздирди.</p>	<p>Талабалар ёзиб олишади.</p> <p>Мавзунинг аҳамиятини, бошқа мавзулар билан алоқасини айтиб беради.</p> <p>Мутахассис фаолиятидаги аҳамиятини айтиб беради</p> <p>Саволларга қисқа жавоб беришади.</p> <p>Адабиётлар рўйхатини ёзиб олади.</p> <p>Асосий тушунча ва ибораларни ёзиб олади ҳамда айтиб беради.</p>
II. Информацион босқич (билимларни актуаллаштириш ва ўзлаштириш) (50 мин.)	<p>3. Агросаноат мажмуасининг тўртинчи соҳасининг (агросаноат мажмуасининг ишлаб чиқариш инфратузилмаси) таркиби (тузилмаси) берилади (3-илова)</p> <p>4. Агросаноат мажмуасининг ишлаб чиқариш инфратузилмасининг аҳамияти ва иқтисодийдаги ўрни ёритилади (4-илова).</p>	<p>Талабалар қисқача конспект қилиб боради, биринчи соҳага қиравчи тармоқларни санаб беради.</p> <p>Талабалар керакли маълумотларни ёзиб олади ва</p>

		ёддан айтиб беради.
III. Биринчи дарсни яқунловчи босқич. (10 мин.)	<ol style="list-style-type: none"> 1. Ўтилган масалаларни умумлаштиради. 2. Ҳар бир масала юзасидан тегишли хулосалар чиқаради ва уларни талабаларга айтиб туради. 3. Биринчи дарсда ўрганилган масалалар юзасидан қисқача хулосалар қилинади, уй вазифаси бажариш (5-илова) берилади ва дарс тугайди. 	Хулосаларни ёзиб олишади. Хулосалар бўйича ўз фикрини билдиради. Уй вазифасини ёзиб олади ва кейинги дарсда ўқитувчи талаби га кўра айтиб беради.

«Агросаноат мажмуасининг ишлаб чиқариш инфратузилмаси» мавзуси бўйича маъруза машғулотининг технологик харитаси (2-машғулот)

Фаолият босқичлари	Фаолият мазмуни	
	Ўқитувчи	Талабалар
Иккинчи дарс. I. босқич. (2 соат). Мотивлаштириш босқич (10 мин.)	<ol style="list-style-type: none"> 1. Биринчи дарсда ўтилган масалалар бўйича блиц-сўров ўтказилади (6-илова). Биринчи дарсда ўтилган масалаларни талабаларга қисқача эслатади. 	Саволларга жавоб беришади. Тинглайди ва зарурати бўлса саволлар беради
II. Информацион босқич (билимларни актуаллаштириш ва ўзлаштириш) (50 мин.)	<ol style="list-style-type: none"> 1. Республика агросаноат мажмуаси ишлаб чиқариш инфратузилмасининг ҳозирги ҳолати таҳлил қилинади. 2. Агросаноат мажмуаси ишлаб чиқариш инфратузилмасининг ривожланиш босқичлари ёритилади. 3. АСМнинг тўртинчи соҳасини ривожлантиришнинг асосий йўналишлари аниқланилади. 	Талабалар қисқача конспект қилиб боради. Ёзиб олади ва босқичларни санайди ҳамда уларнинг мазмунини айтиб беради. Соҳани ривожлантиришнинг асосий йўналишлар- ини санайди.
III. Яқунловчи босқич. 20 мин.	<ol style="list-style-type: none"> 1. Ўтилган масалаларни умумлаштиради. 2. Ҳар бир масала юзасидан тегишли хулосалар чиқаради ва уларни талабалага айтиб туради. 3. Фермер хўжаликлари учун ишлаб чиқариш инфратузилмани тақибини аниқланг (7-илова) 	Талабалар керакли маълумотлар ва хулосаларни ёзиб олади. Хулосалар бўйича ўз фикрини билдиради.

Мавзуни ўрганиш учун адабиётлар рўйхати

Каримов И.А. Ўзбекистон буюк келажак сари. – Т.: “Ўзбекистон”, 1999-486б.
Каримов И.А. Озод ва обод Ватан, эркин ва фаравон ҳаёт пировард мақсадимиз. – Т.: “Ўзбекистон”, 2000- 486б.
Каримов И.А. Ватан равнаки учун ҳар биримиз масъулмиз. – Т.: “Ўзбекистон”, 2001- 486б.
Экономика отаслей АПК/ ИА.Минаков, Н.И, Куликов, О.В. Соколов и др.; Под ред. И.А.Минакова.-М.: КолосС, 2004.-464 с.
Хакимов Р., Отақулов М., Юсупов Э., Юсупов М. Агросаноат мажмуаси иқтисодиёти. – (ўқув қўланма) -Т.: ТДИУ 2004. – 160 б.
Серова Е.В. Аграрная экономика: Учебник для студентов экономических вузов, факультетов и специальностей. –М.: Издательство ГУ ВЭШ, 1999. – 480 с.

Талабаларнинг билим даражасини аниқлашга қаратилган саволлар

Агросаноат мажмуаси ишлаб чиқариш инфратузилмасининг таркиби қандай?
Республикада агросаноат мажмуасини ишлаб чиқариш инфратузилмасининг қайси соҳалари яхши ривожланган?
Республикада агросаноат мажмуасининг ишлаб чиқариш инфратузилмасини ривожлантиришнинг асосий йўналишларини белгиланг?
Қайта ишлаш саноати, спорт соғломлаштириш иншоатлари агросаноат мажмуасининг ишлаб чиқариш инфратузилмасига кирадимиз?
Агросаноат мажмуасининг ишлаб чиқариш инфратузилмасининг мамлакат иқтисодиётида тутган ўрнини кўрсатинг.



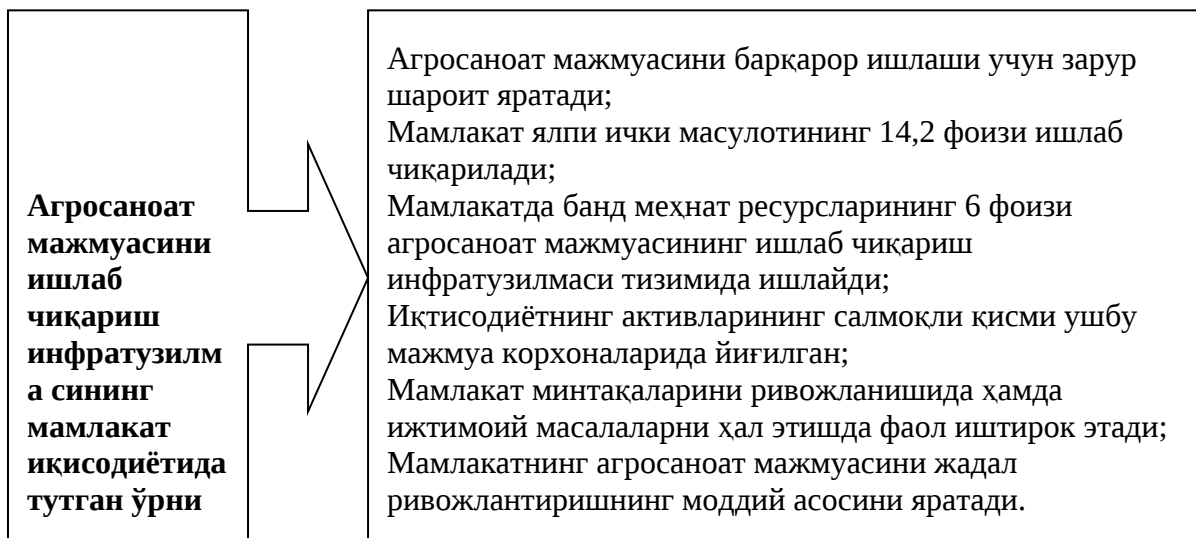

Қуйидаги хизмат кўрсатиш корхона ва соҳалардан агросаноат мажмуасининг ишлаб чиқариш инфратузилмасини ажратиб олинг ва уларни схема кўринишида ифода этинг

1. Машина трактор парклари
2. Муқобил машина трактор парклари
3. Мактабгача тарбия масканлари
4. Спорт соғломлаштириш ташкилотлари
5. Техникаларни таъмирлаш тизими
6. Мактаблар, лицейлар ва касб хунар коллежлари
7. Электр энергиясини узатиш тизими
8. Йўллар ва транспорт тизими
9. Музхоналар
10. Омборлар
11. Маданий маийиш хизмат кўрсатиш тизимлари
12. Шифохоналар
13. Зооветеринария хизмати
14. Биолигик лабораториялар
15. Ўзқишлоққимё ташкилотлари
16. Техника ёқилғи мойлаш материаллари тарқатувчи ташкилотлари
17. Ихтисослашган илмий текшириш институтлари
18. Сартарошхона
19. Суръатхона
20. Уй-рўзғор буюмларини кимёвий тозалаш тизими
21. Аҳолини ичимлик сув билан таъминлаш тизими
22. Хўжаликларни сув бўилан таъминлаш тизими
23. Сувдан фойдаланувчилар уюшмаси
24. Аҳолини табиий газ билан таъминлаш тизими
25. Консалтинг хизматлари кўрсатиш тизими
26. Умумий овқатланиш тизими
27. Қишлоқ хўжалиги маҳсулотларини тайёрлов тизими
28. Пахта заводлари
29. Ёғ-мой заводлари
30. Сутни ва гўшти қайта ишлаш корхоналари

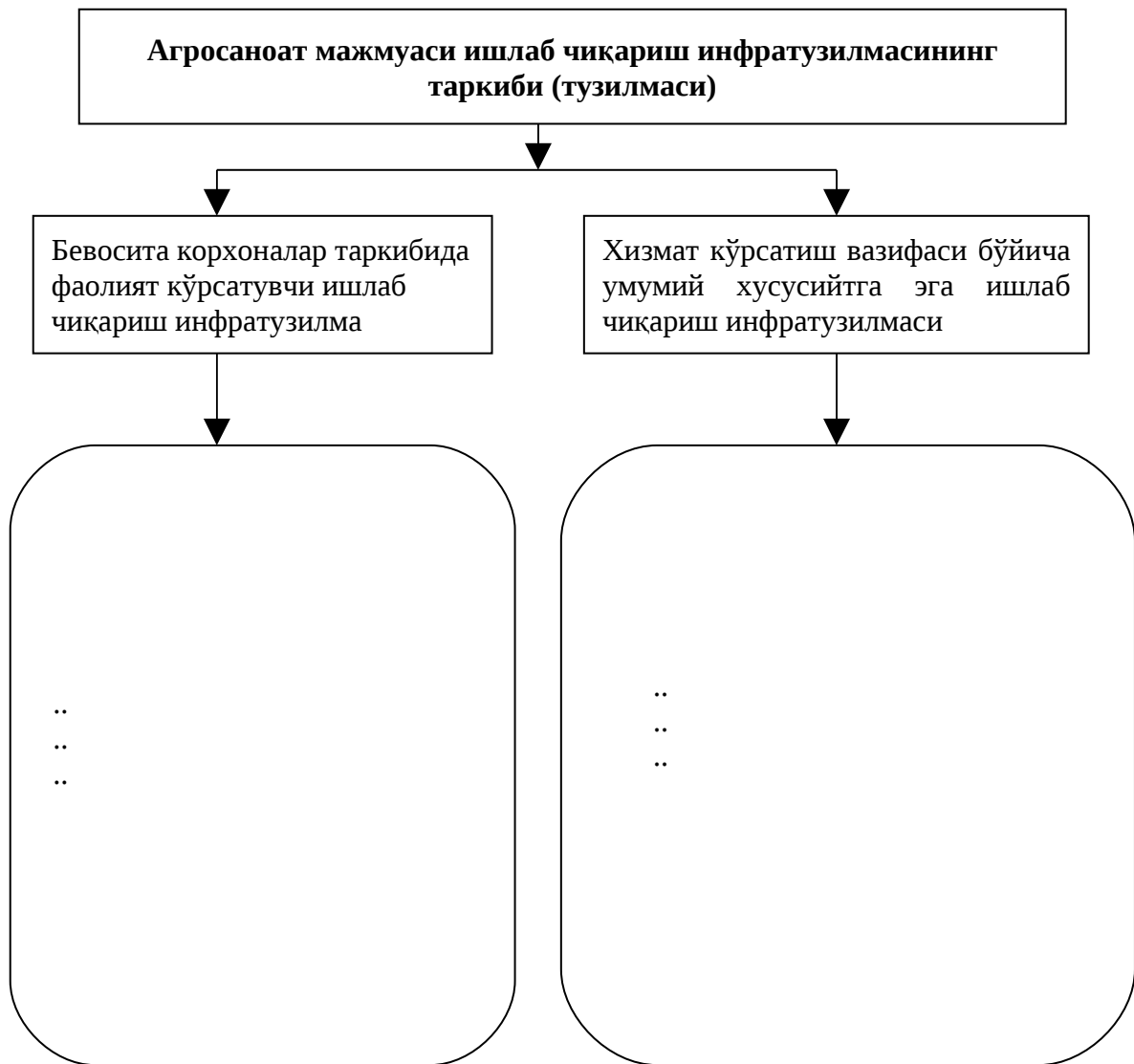

Талабаларнинг билим даражасини аниқлашга қаратилган саволлар

Агросаноат мажмуасининг 1-соҳасининг таркибини айтиб беринг.

Республикада агросаноат мажмуасини 1-соҳасининг қайси соҳалари яхши ривожланган?

Озиқ-овқат саноати агросаноат мажмуасининг 1-соҳасига кирадими?

5-илова маълумотларидан фойдаланган ҳолда фермер хўжалиқларининг ишлаб чиқариш инфратузилмасини таркибини аниқланг.

1. ..
2. ..
3. ..
4. ..
5. ..
6. ..
7. ..
8. ..
9. ..
10. ..
11. ..
- 12.

5.2. СЕМИНАРДА ТАЪЛИМ ТЕХНОЛОГИЯСИ

Ўқув соати: 2 соат	Талабалар сони:
Ўқув машғулотининг шакли	Семинар-анжуман машғулоти
Мавзу режаси	<p>1-маъруза</p> <p>1.Инфратузилма тушунчаси, унинг моҳияти.</p> <p>2.Агросаноат мажмуаси ишлаб чиқариш инфратузилмасининг таркиби.</p> <p>3.Агросаноат мажмуаси ишлаб чиқариш инфратузилмасининг вазифалари, аҳамияти.</p> <p>4.Агросаноат мажмуаси ишлаб чиқариш инфратузилмасининг мамлакат ижтимоий-иқтисодий ҳаётидаги ўрни.</p> <p>5.Ўзбекистон Республикаси агросаноат мажмуаси ишлаб чиқариш инфратузилмасининг ҳозирги ҳолати.</p> <p>6.Ўзбекистон Республикаси агросаноат мажмуаси ишлаб чиқариш инфратузилмасини ривожлантириш йўналишлари.</p>
<p>Машғулотнинг мақсади: Талабаларга агросаноат мажмуасининг тўртинчи соҳаси (агросаноат мажмуасининг инфратузилмаси) нинг таркиби, уларнинг республикада ривожланиш тенденциялари, мавжуд муаммолари ва уларнинг оптимал ечимлари тўғрисида билимлар бериш.</p>	
<p>Педагогик вазифалар:</p> <ul style="list-style-type: none"> • Ушбу мавзуни ўрганиш зарурати, унинг аҳамияти ва бошқа мавзулар билан боғлиқлиги кўрсатилади; • Мутахассиснинг фаолиятида ушбу мавзунинг амалий аҳамияти кўрсатилади; • Талабаларнинг ушбу мавзу тўғрисидаги тушунча даражаси аниқланади; • Мавзуни ўрганиш учун асосий адабиётлар рўйхатини беради; <p>Асосий тушунча ва ибораларни талабаларга ёздиради.</p>	<p>Педагогик вазифалар:</p> <ul style="list-style-type: none"> • Ушбу мавзуни ўрганиш зарурати, унинг аҳамияти ва бошқа мавзулар билан боғлиқлиги кўрсатилади; • Мутахассиснинг фаолиятида ушбу мавзунинг амалий аҳамияти кўрсатилади; • Талабаларнинг ушбу мавзу тўғрисидаги тушунча даражаси аниқланади; • Мавзуни ўрганиш учун асосий адабиётлар рўйхатини беради; • Асосий тушунча ва ибораларни талабаларга ёздиради.
Таълим методлари	Амалий, суҳбат, тезкор-сўров
Таълим воситалари	Маъруза матни, формат қоғозлари, маркерлар, скотч, компьютер технологиялари, ўқув материаллари
Таълим шакллари	Жуфтликларда ва гуруҳларда ишлаш.
Ўқитиш шарт-шароити	Техник воситалардан фойдаланиш ва гуруҳларда ишлашга мўлжалланган аудитория
Мониторинг ва баҳолаш	Назорат саволлари, савол-жавоб, рейтинг тизими асосида баҳолаш.

**«Агросаноат мажмуасининг ишлаб чиқариш инфратузилмаси» мавзуси бўйича
семинар машғулотининг технологик харитаси (1-машғулот)**

Фаолият босқичлари	Фаолиятнинг мазмуни	
	Ўқитувчи	Талабалар
Тайёрлов босқичи	<p>Таянч конспектлари, таркатма материаллар, кўргазмали материалларни тайёрлайди.</p> <p>Семинар - тренинг ўтказишнинг бир кунга мўлжалланган дастурини ишлаб чиқади (1-илова). Дастурни талабаларга олдиндан таркатади. Дастур асосида тайёргарлик кўришларини уқтиради.</p> <p>Аудиторияни тайёрлайди, столларни гуруҳларда ишлашга мос равишда жойлаштиради. Зарур техник воситаларни олиб кириб, жойлаштиради.</p> <p>2-3 талабага мавзу бўлиб беради ва пухта, кўргазмали материаллар асосида тайёрланиб келишларини уқтиради.</p> <p>Такдимотларни баҳолаш мезонларини, яъни мавзулар бўйича материалларни такдим этган талабалар юзасидан анкеталар ишлаб чиқади.</p>	<p>Дастур мазмуни билан танишади.</p> <p>Дастурдаги материалларга тайёрланади.</p>
<p>I. Кириш босқичи (5дақиқа)</p>	<p>1.1.Мавзунинг номи, мақсади, режалаштирилган ўқув натижаларини эслатади.</p> <p>1.2.Семинар-тренинг сифатида ўтказилишини айтади, машғулотнинг ўтказилиш коидаси, тартиби билан таништиради.</p> <p>1.3.Дастур бўйича бажарилиши лозим бўлган вазифаларни эшиттиради.</p> <p>1.4.Гуруҳлар фаолиятини баҳолаш мезонларини эълон қилади (2-илова).</p> <p>1.5.Машғулот жараёнида дастурда белгиланган вақтга (регламентга) қатъиян риоя қилиш шартлигини уқтиради.</p>	<p>Тинглайдилар.</p>
<p>II. Асосий босқич (65 дақиқа)</p>	<p>2.1.Биринчи талаба чиқади, режада кўрсатилган саволга саволни қисқа қилиб, кўргазмали материаллар асосида тушунтиради.</p> <p>2.2.Иккинчи талаба чиқиб режанинг бошқа бир саволини қисқа қилиб ёритади.</p> <p>2.3.Учинчи талаба чиқиб режанинг умуман бошқа саволига қисқа жавоб беради.</p> <p>2.4.Кофе-брейк.</p> <p>2.5. Талабаларни учта кичик гуруҳга бўлади ва эксперт варақларини таркатади (3-илова). Гуруҳлар ишини кузатади, йўл-йўриқ кўрсатади, маслаҳатлар беради.</p>	<p>Эшитадилар.</p> <p>Учта гуруҳга бўлина-дилар. Фаолиятда ишни бошлайдилар. Саволларга жавоб излаб топадилар,</p>

	2.4. Такдимот бошланишини эълон қилади. Йўналтирувчи, маслахатчи сифатида иштирок этади. Жавобларни аниқлаштиради, тўлдиради, изох беради ва тузатишлар киритади.	формат қоғозларига схема ва жадваллар асосида туширади. Тайёр ишларини доскага иладилар. Ҳар бир гуруҳдан биттадан иштирокчи чиқиб ишларини такдим этади.
III. Якуний босқич (10 минут)	3.1. Мавзуни умумлаштиради, умумий хулосалар қилади, яқун ясайди. Талабалар диққатини мавзунинг асосий томонларига қаратади. 3.2. Гуруҳлар фаолиятини баҳолайди, баҳоларни эълон қилади. 3.3. Мустақил ишлашлари учун вазифа беради: (1) назорат саволларига оғзаки жавоб бериш (4-илова);	Эшитадилар. Вазифани ёзиб оладилар.

1-илова (5.2)

Семинар-тренинг ўтказиш дастури

Биринчи кун		
Вақти	Фаолият мазмуни	Жавобгар шахс
8.30 – 8.35	Мавзуга кириш	
8.35 – 8.45	Агросаноат мажмуаси ишлаб чиқариш инфратузилмасининг мамлакат ижтимоий-иқтисодий ҳаётидаги ўрни.	Талаба
8.45 – 8.55	Ўзбекистон Республикаси агросаноат мажмуаси ишлаб чиқариш инфратузилмасининг ҳозирги ҳолати.	Талаба
8.55 – 9.05	Ўзбекистон Республикаси агросаноат мажмуаси ишлаб чиқариш инфратузилмасини ривожлантириш йўналишлари.	Талаба
9.05 – 9.15	Кофе-брейк	
9.15 – 9.30	Гуруҳларда топшириқлар бажариш	Ўқитувчи
9.30 – 9.45	Такдимот	
9.45 – 9.50	Мавзуни яқунлаш, баҳоларни эълон қилиш. Мустақил вазифа бериш.	

Гуруҳларнинг билим ва кўникмаларини баҳолаш мезонлари

Топишиқлар, баҳолаш кўрсаткичлари ва мезонлари	1- гуруҳ	2- гуруҳ	3- гуруҳ
Максимал балл – 2			
- савол тўлиқ ёритиб берилди (0,5 балл)			
- жавоблар етарли даражада асослаб берилди (0,5 балл)			
- гуруҳ иштирокчиларининг фаоллиги (0,5 балл)			
- берилган саволларга жавоб берди (0,3 балл)			
- регламентга риоя қилди (0,2)			
Жами: (2 балл)			

1,5 – 2 балл - «аъло»
 1,0 – 1,4 балл - «яхши»
 0,5 – 0,9 балл - «қониқарли»
 0 - 0,4 балл - «қониқарсиз»

Балиқ скелети техникаси

Ушбу технология катта муаммоларнинг ечимини топишга қаратилган. Юқори қисмида муаммолар тури ёзилса, пастки қисмида эса мисоллар билан изоҳланади.

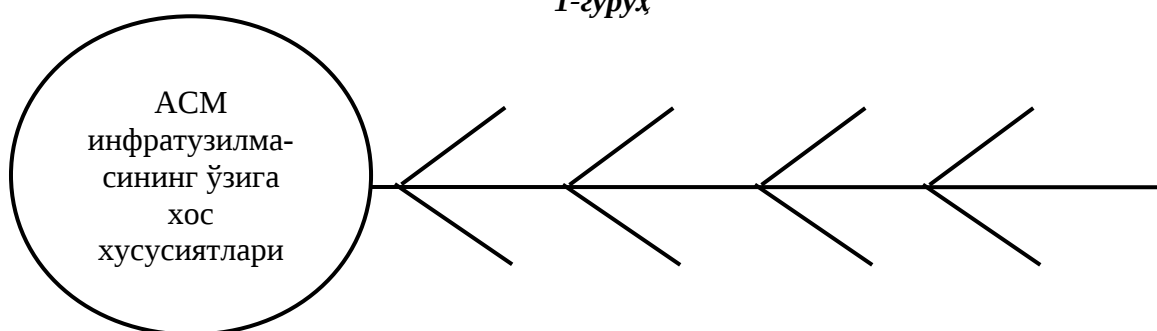
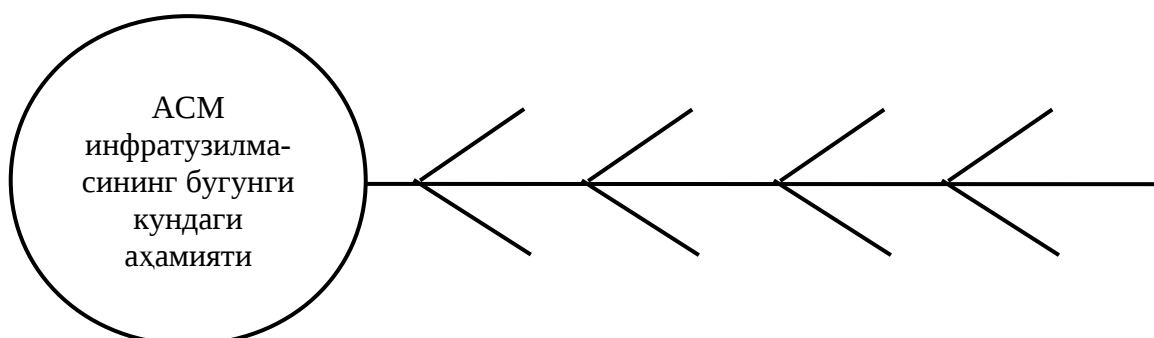
Ўқув топишиқлари
1-гуруҳ**2-гуруҳ**

3-гурӯҳ

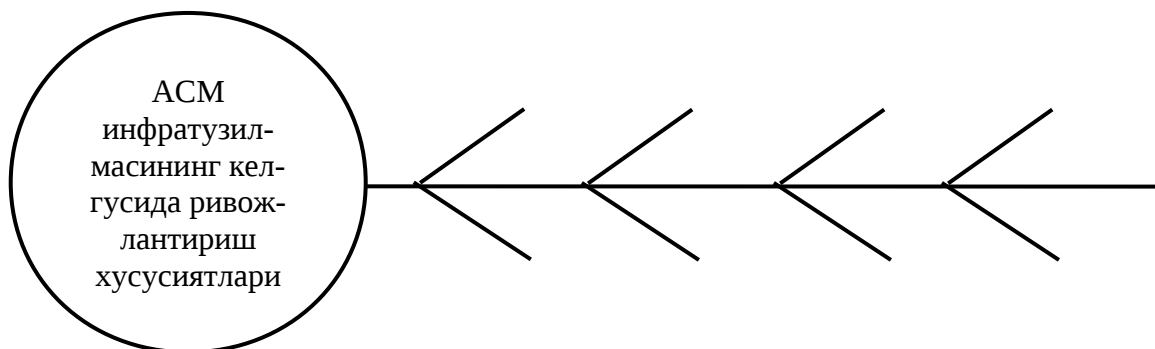

4-илова (5.2)

Назорат саволлари ва топшириқлар:

1. АСМ ишлаб чиқариш инфратузилмасига нималарни киритиш мумкин?
 2. АСМ ишлаб чиқариш инфратузилмасининг ўзига хис хусусиятлари нималардан иборат?
 3. АСМ ишлаб чиқариш инфратузилмасининг иқтисодий аҳамиятини ёритинг.
 4. АСМ ишлаб чиқариш инфратузилмасининг ҳозирги ҳолати қандай?
 5. АСМ ишлаб чиқариш инфратузилмасини ривожлантиришнинг қандай тажрибаларни биласиз?
 6. АСМ ишлаб чиқариш инфратузилмаси қандай шаклланади? Унга нималар сабаб бўлиши мумкин?
- Бугунги кунда Республикамизда АСМ инфратузилмасини ривожлантиришда Сиз ўзингизнинг қандай оптимал таклифингизни берган бўлардингиз? Нега шундай деб ўйлайсиз? Фикрингизни асосланг.

6–мавзу	АГРОСАНОАТ МАЖМУАСИ ИЖТИМОЙ ИНФРАТУЗИЛМАСИ
---------	---

6.1. МАЪРУЗАДА ТАЪЛИМ ТЕХНОЛОГИЯСИ

Ўқув соати: 2 соат	Талабалар сони:
Ўқув машғулотининг шакли	Мавзуий – кўргазмали маъруза
Мавзу режаси	<p>1.Агросаноат мажмуаси ижтимоий инфратузилмаси тушунчаси ва унинг моҳияти.</p> <p>2.Агросаноат мажмуаси ижтимоий инфратузилмасининг таркиби.</p> <p>3.Ўзбекистон Республикаси агросаноат мажмуаси ижтимоий инфратузилмасининг хозирги ҳолати.</p> <p>4.Ўзбекистон Республикаси агросаноат мажмуаси ижтимоий инфратузилмасининг смарадорлигини аниқлаш усуллари.</p> <p>5.Ўзбекистон Республикаси агросаноат мажмуаси ижтимоий инфратузилмасини ривожлантириш йўналишлари.</p>
Машғулотнинг мақсади:	Талабаларга агросаноат мажмуаси ижтимоий инфратузилмасининг таркиби, уларнинг республикада ривожланиш тенденциялари, мавжуд муаммолари ва уларнинг оптимал ечимлари тўғрисида билимлар бериш.
<p>Педагогик вазифалар:</p> <ul style="list-style-type: none"> • Ушбу мавзунинг ўрганиш зарурати, унинг аҳамияти ва бошқа мавзулар билан боғлиқлиги кўрсатилади; • Мутахассиснинг фаолиятида ушбу мавзунинг амалий аҳамияти кўрсатилади; • Талабаларнинг ушбу мавзу тўғрисидаги тушунча даражаси аниқланади (6.1.2-илова); • Мавзунинг ўрганиш учун асосий адабиётлар рўйхатини беради; <p>Асосий тушунча ва ибораларни талабаларга ёздирди.</p>	<p>Ўқув фаолияти натижалари:</p> <ul style="list-style-type: none"> • Мавзунинг аҳамиятини, бошқа мавзулар билан алоқасини айтиб беради. • Мутахассис фаолиятидаги аҳамиятини айтиб беради • Саволларга қисқа жавоб беришади. • Адабиётлар рўйхатини ёзиб олади. • Асосий тушунча ва ибораларни ёзиб олади ҳамда айтиб беради.
Таълим методлари	Маъруза, савол-жавоб, суҳбат, ўзаро ўқитиш методи, кластер, инсерт техникалари
Таълим воситалари	Маъруза матни, колоскоп, слайдлар, формат
Таълим шакли	

Ўқитиш шарт-шароити	Техник воситалардан фойдаланиш ва гуруҳларда ишлашга мўлжалланган аудитория
Мониторинг ва баҳолаш	Оғзаки назорат, савол-жавоб, рейтинг тизими асосида баҳолаш.

«Агросаноат мажмуаси ижтимоий инфратузилмаси» мавзуси бўйича маъруза машғулотивнинг технологик харитаси (1-машғулотив)

Фаолият босқичлари	Фаолиятнинг мазмуни	
	Ўқитувчи	Талабалар
I. Биринчи дарс. (2 соат) Мотивлаштириш босқич (10 мин.)	<p>Мавзунинг номини ва режасини ҳамда адабиётлар рўйхатини (1-илова) талабаларга етказади.</p> <p>Дарснинг максadini аниқлайди ва талабаларга етказади.</p> <p>Дарсда эришиладиган натижаларни белгилайди. Буларга:</p> <ul style="list-style-type: none"> • Ушбу мавзунинг ўрганиш зарурати, унинг аҳамияти ва бошқа мавзулар билан боғлиқлиги кўрсатилади; • Мутахассиснинг фаолиятида ушбу мавзунинг амалий аҳамияти кўрсатилади; • Талабаларнинг ушбу мавзу тўғрисидаги тушунча даражаси аниқланади (2-илова); • Мавзунинг ўрганиш учун асосий адабиётлар рўйхатини беради; <p>Асосий тушунча ва ибораларни талабаларга ёздирди.</p>	<p>Талабалар ёзиб олишади.</p> <p>Мавзунинг аҳамиятини, бошқа мавзулар билан алоқасини айтиб беради.</p> <p>Мутахассис фаолиятидаги аҳамиятини айтиб беради</p> <p>Саволларга қисқа жавоб беришади.</p> <p>Адабиётлар рўйхатини ёзиб олади.</p> <p>Асосий тушунча ва ибораларни ёзиб олади ҳамда айтиб беради.</p>
II. Информацион босқич (билимларни актуаллаштириш ва ўзлаштириш) (50 мин.)	<ol style="list-style-type: none"> 1. Агросаноат мажмуаси ижтимоий инфратузилмасининг таркиби берилади (3-илова) 2. Агросаноат мажмуасининг ижтимоий инфратузилмасининг аҳамияти ва иқтисодиётдаги ўрни ёритилади (4-илова). 3. Республика агросаноат мажмуаси ижтимоий инфратузилмасининг ҳозирги ҳолати таҳлил қилинади. 4. Агросаноат ижтимоий инфратузилмасининг ривожланиш босқичлари ёритилади. 5. Агросаноат мажмуаси ижтимоий инфратузилмасини ривожлантиришнинг асосий йўналишлари белгилаб беради. 	<p>Талабалар ёзади, соҳага қирувчи тармоқларни санаб беради.</p> <p>Талабалар керакли маълумотларни ёзиб олади ва ёддан айтиб беради.</p> <p>Талабалар қисқача конспект қилиб боради.</p> <p>Ёзиб олади ва босқичларни санайди ҳамда уларнинг мазмунини айтиб беради.</p> <p>Соҳани ривожлантириш-</p>

		нинг асосий йўналишларини санайди.
III. Яқунловчи босқич. (20 мин.)	<ol style="list-style-type: none"> 1. Ўтилган масалаларни умумлаштиради. 2. Ҳар бир масала юзасидан тегишли хулосалар чиқаради ва уларни талабаларга айтиб туради. 3. Биринчи дарсда ўрганилган масалалар юзасидан қисқача хулосалар қилинади, уй вазифаси бажариш (5-илова) берилади ва дарс тугайди. 4. Ўтилган масалаларни умумлаштиради. 5. Ҳар бир масала юзасидан тегишли хулосалар чиқаради ва уларни талабалага айтиб туради. 6. Фермер хўжаликлари учун ижтимоий инфратузилмани тақибини аниқланг (6-илова) 	<p>Хулосаларни ёзиб олишади.</p> <p>Хулосалар бўйича ўз фикрини билдиради.</p> <p>Уй вазифасини ёзиб олади ва кейинги дарсда ўқитувчи талаби га кўра айтиб беради.</p> <p>Талабалар керакли маълумотлар ва хулосаларни ёзиб олади. Хулосалар бўйича ўз фикрини билдиради.</p> <p>Уй вазифасини бажарадилар</p>

1-илова (6.1.)

Мавзунини ўрганиш учун адабиётлар рўйхати

- Каримов И.А. Ўзбекистон буюк келажак сари. – Т.: “Ўзбекистон”, 1999-486б.
- Каримов И.А. Озод ва обод Ватан, эркин ва фаровон ҳаёт пировард мақсадимиз. – Т.: “Ўзбекистон”, 2000- 486б.
- Каримов И.А. Ватан равнақи учун ҳар биримиз масъулмиз. – Т.: “Ўзбекистон”, 2001- 486б.
- Экономика отаслей АПК/ ИА.Минаков, Н.И, Куликов, О.В. Соколов и др.; Под ред. И.А.Минакова.-М.: КолосС, 2004.-464 с.
- Хақимов Р., Отақулов М., Юсупов Э., Юсупов М. Агросаноат мажмуаси иқтисодиёти. – (ўқув кўланма) -Т.: ТДИУ 2004. – 160 б.
- Серова Е.В. Аграрная экономика: Учебник для студентов экономических вузов, факультетов и специальностей. –М.: Издательство ГУ ВЭШ, 1999. – 480 с.

1-илова (6.1.)



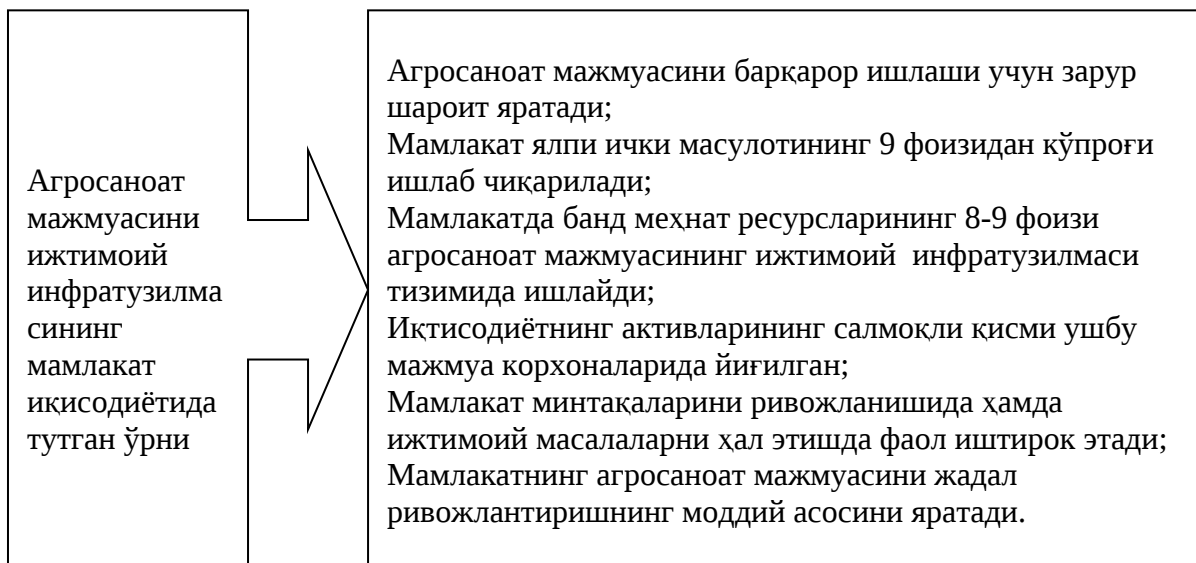

Қуйидаги хизмат кўрсатиш корхона ва соҳалардан агросаноат мажмуасининг ишлаб чиқариш инфратузилмасини ажратиб олинг ва уларни схема кўринишида ифода этинг

1. Машина трактор парклари
2. Муқобил машина трактор парклари
3. Мактабгача тарбия масканлари
4. Спорт соғломлаштириш ташкилотлари
5. Техникаларни таъмирлаш тизими
6. Мактаблар, лицейлар ва касб хунар коллежлари
7. Электр энергиясини узатиш тизими
8. Йўллар ва транспорт тизими
9. Музхоналар
10. Омборлар
11. Маданий майиш хизмат кўрсатиш тизимлари
12. Шифохоналар
13. Зооветеринария хизмати
14. Биологик лабораториялар
15. Ўзқишлоққимё ташкилотлари
16. Техника ёқилғи мойлаш материаллари тарқатувчи ташкилотлари
17. Ихтисослашган илмий текшириш институтлари
18. Сартарошхона
19. Суръатхона
20. Уй-рўзгор буюмларини кимёвий тозалаш тизими
21. Аҳолини ичимлик сув билан таъминлаш тизими
22. Хўжаликларни сув билан таъминлаш тизими
23. Сувдан фойдаланувчилар уюшмаси
24. Аҳолини табиий газ билан таъминлаш тизими
25. Консалтинг хизматлари кўрсатиш тизими
26. Умумий овқатланиш тизими
27. Қишлоқ хўжалиги маҳсулотларини тайёрлов тизими
28. Пахта заводлари
29. Ёғ-мой заводлари

30. Сутни ва гўшти қайта ишлаш корхоналари
31. Гишт заводлари
32. Асфальт заводлари
33. Қандолатчилик корхоналари
34. Чорвачилик фермалари
35. Паррандачилик ферма ва фабрикалари
36. Дехқон бозорлари
37. Чорва молларини омехта ем билан таъминлаш корхоналари
38. Дон қабул қилиш пунктлари
39. Ун заводлари
40. Уй-жой хўжалиги
41. Коммунал хизматлар

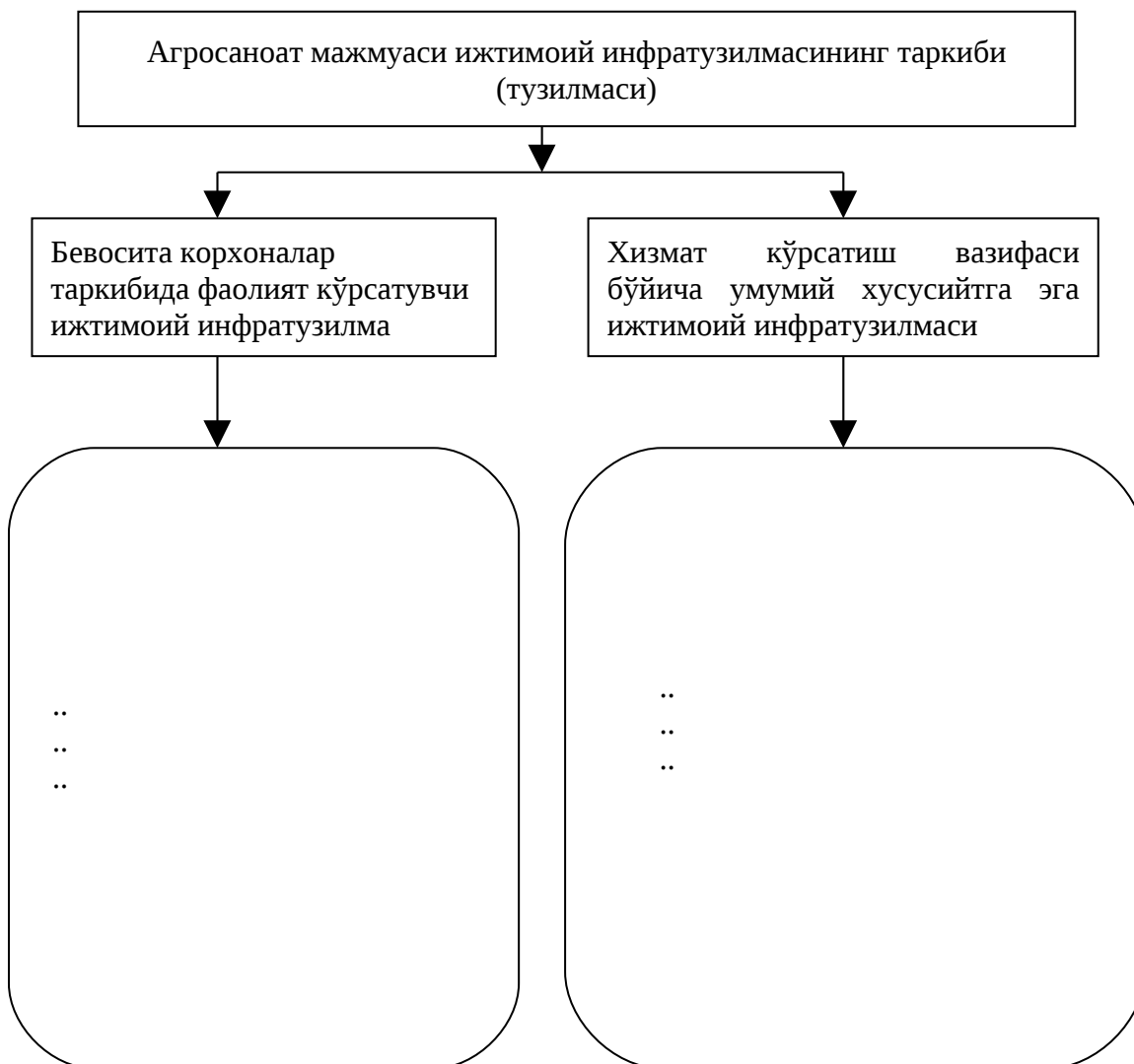

**5-илова маълумотларидан фойдаланган ҳолда фермер хўжалиklarининг ишлаб
чиқариш инфратузилмасини таркибини аниқланг.**

1. ..
2. ..
3. ..
4. ..
5. ..
6. ..
7. ..
8. ..
9. ..
10. ..
11. ..
- 12.

6.2. СЕМИНАРДА ТАЪЛИМ ТЕХНОЛОГИЯСИ

Ўқув соати: 2 соат	Талабалар сони:
Ўқув машгулотининг шакли	Билимларни мустаҳкамлаш ва чуқурлаштириш
Мавзу режаси	<p>1.Агросаноат мажмуаси ижтимоий инфратузилмаси тушунчаси ва унинг моҳияти.</p> <p>2.Агросаноат мажмуаси ижтимоий инфратузилмасининг таркиби.</p> <p>3.Ўзбекистон Республикаси агросаноат мажмуаси ижтимоий инфратузилмасининг ҳозирги ҳолати.</p> <p>4.Ўзбекистон Республикаси агросаноат мажмуаси ижтимоий инфратузилмасининг самарадорлигини аниқлаш усуллари.</p> <p>5.Ўзбекистон Республикаси агросаноат мажмуаси ижтимоий инфратузилмасини ривожлантириш йўналишлари.</p> <p>6.</p>
Машгулотнинг мақсади:	Талабаларга агросаноат мажмуаси ижтимоий инфратузилмасининг таркиби, уларнинг республикада ривожланиш тенденциялари, мавжуд муаммолари ва уларнинг оптимал ечимлари тўғрисида билимлар бериш.
<p>Педагогик вазифалар:</p> <ul style="list-style-type: none"> • Ушбу мавзунинг ўрганиш зарурати, унинг аҳамияти ва бошқа мавзулар билан боғлиқлиги кўрсатилади; • Мутахассиснинг фаолиятида ушбу мавзунинг амалий аҳамияти кўрсатилади; • Талабаларнинг ушбу мавзу тўғрисидаги тушунча даражаси аниқланади (6.1.2-илова); • Мавзунинг ўрганиш учун асосий адабиётлар рўйхатини беради; <p>Асосий тушунча ва ибораларни талабаларга ёздирди.</p>	<p>Ўқув фаолияти натижалари:</p> <ul style="list-style-type: none"> • Мавзунинг аҳамиятини, бошқа мавзулар билан алоқасини айтиб беради. • Мутахассис фаолиятидаги аҳамиятини айтиб беради • Саволларга қисқа жавоб беришади. • Асосий тушунча ва ибораларни ёзиб олади ҳамда айтиб беради.
Таълим методлари	Амалий, суҳбат, тезкор-сўров
Таълим воситалари	Маъруза матни, формат қоғозлари, маркерлар, скотч, компьютер технологиялари, ўқув материаллари
Таълим шакллари	Жуфтликларда ва гуруҳларда ишлаш.
Ўқитиш шарт-шароити	Техник воситалардан фойдаланиш ва гуруҳларда ишлашга мўлжалланган аудитория
Мониторинг ва баҳолаш	Назорат саволлари, савол-жавоб, рейтинг тизими асосида баҳолаш.

**«Агросаноат мажмуаси ижтимоий инфратузилмаси» мавзуси бўйича семинар
машғулотининг технологик харитаси**

Фаолият босқичлари	Фаолиятнинг мазмуни	
	Ўқитувчи	Талабалар
I. Кириш босқичи (15дақиқа)	<p>1.1.Мавзунинг номи, мақсади, кутилажак натижаларини эслатади.</p> <p>1.2.Машғулотнинг ўтказилиш шакли билан таништиради.</p> <p>1.3.Гуруҳлар фаолиятини баҳолаш мезонлари билан таништиради. Гуруҳ олган баҳони, шу гуруҳ иштирокчиларига ҳам қўйилишини айтади (1-илова).</p> <p>1.4.Машғулот охирида тест ўтказилишини уқтиради.</p>	Тинглайдилар.
II. Асосий босқич (60 дақиқа)	<p>2.1.Талабалар билимларини фаоллаштириш мақсадида ўтилган машғулот юзасидан савол-жавоб техникасини қўллаб саволларни беради: Берилган жавобларни тўлдиради, хатосини тўғрилайди, киска хулоса қилади.</p> <p>2.2. Талабаларни учта кичик гуруҳга бўлади ва аввал индивидуал, сўнгра гуруҳ ичида топширик бажаришларини айтади. амалий жараённинг боришини тушунтиради.</p> <p>2.3. Конверт техникасини қўллаб, топшириклар тарқатади (2-илова). Аввал индивидуал фаолиятини, сўнгра гуруҳ ичидаги фаолиятни ташкил қилади. Тайёр ишларни формат қоғозига схемалар ва жадваллар тарзида тушириш кераклигини уқтиради. Гуруҳлар ишини кузатади, йўналтиради, маслаҳатлар беради.</p> <p>2.4. Тақдимот бошланишини эълон қилади. Йўналтирувчи, маслаҳатчи сифатида иштирок этади. Жавобларни аниқлаштиради, тўлдиради, изох беради ва тузатишлар киритади.</p>	<p>Саволларга жавоб берадилар.</p> <p>Учта гуруҳга бўлина-дилар. Берилган топширикни аввал индивидуал ўрганиб чиқадилар, жавоб топадилар. Сўнгра гуруҳларда муҳокама қилиб, тайёр маълумотни формат қоғозига схема ва жадваллар тарзида туширадилар. Гуруҳдан биттадан иштирокчи чиқиб, тайёр ишларини тақдим қилади. Бошқа гуруҳ иштирокчилари томонидан берилган саволларга жавоб беради.</p>

<p>III. Ҷйинни олиб боришга тайёргарлик (10 минут)</p>	<p>3.1. Мавзуни умумлаштиради, умумий хулосалар қилади, яқун ясайди. Талабалар диққатини мавзунинг асосий томонларига каратади. 3.2. Гуруҳлар фаолиятини баҳолайди ва амалий жараёнда фаол қатнашганликлари учун талабаларни рағбатлантиради. 3.3. Талабаларга тест варақларини таркатади 3.3. Мустақил ишлашлари учун вазифа беради: (1) назорат учун топширик: савол бўйича Т-схемани тўлдириш (3-илова); кейинги мавзуга тайёрланиб келиш.</p>	<p>Эшитадилар. Тест варағига исми, фамилияси ва гуруҳини ёзади. Тестларни ечиб, топширадилар. Вазифани ёзиб оладилар.</p>
--	---	---

1-илова (6.2)

Баҳолаш кўрсаткичлари ва мезонлари

Гуруҳ	Баҳо	Баҳолаш кўрсаткичлари ва мезонлари			
		Маълумотнинг тўлалиги	Гуруҳ иштирокчиларининг фаоллиги	Маълумотнинг тақдим этилиши	Жами
	Балл	1,0	0,5	0,5	2
1					
2					
3					

Гуруҳ ишларини умумлаштирувчи баҳо

Гуруҳ	1	2	3	Жами балл	Баҳо
1					
2					
3					

1,5 – 2 балл - «аъло»
1,0 – 1,4 балл - «яхши»
0,5 – 0,9 балл - «қоникарли»
0 - 0,4 балл - «қоникарсиз»

**«Конверт» техникаси учун саволлар
(Ҳар бир савол конвертларга алоҳида солинади)**

1. Инфратузилма нима?
1.1. Ижтимоий инфратузилма деганда нимани тушунасиз?
1.2. АСМнинг ижтимоий инфратузилмаси нималарни ўз ичига олади?
1.3. Уй-жой хўжалиги деганда нимани тушунасиз?
2. АСМ инфратузилмасининг ҳозирги ҳолати қандай?
2.1. АСМ инфратузилмасининг ривожланиш йўналишларини айтинг?
2.2. АСМ инфратузилмасининг ривожланган мамлакат тажрибаси қандай?
2.3. АСМ ижтимоий инфратузилмасининг аҳамияти нимада?

Назорат учун топшириқ

“АСМ инфратузилмаси” тушунчасини ёритинг ва шу асосда Т-схемани тўлдириг.

Т-схема. АСМ инфратузилмаси

АСМ инфратузилмасини ривожлантириш йўллари	АСМ инфратузилмасига таъсир қилувчи омиллар

8–мавзу	ҚИШЛОҚ ХЎЖАЛИГИ-АГРОСАНОАТ МАЖМУАСИНИНГ АСОСИЙ БЎҒИНИ
---------	--

8.1. МАЪРУЗАДА ТАЪЛИМ ТЕХНОЛОГИЯСИ

<i>Ўқув соати:</i> 2 соат	<i>Талабалар сони:</i>
<i>Ўқув машғулотининг шакли</i>	Мавзуий – кўргазмали маъруза (1-машғулот) Кўргазмали маъруза (2-машғулот)
<i>Мавзу режаси</i>	<p>1-маъруза</p> <p>1.Қишлоқ хўжалиги агросаноат мажмуасининг асосий бўғини ва унинг ўзига хос хусусиятлари.</p> <p>2.Қишлоқ хўжалигининг иқтисодий-иқтисодийдаги тутган ўрни ва аҳамияти.</p> <p>3.Ширкат хўжаликларининг ташкилий-иқтисодий асослари.</p> <p>4.Фермер хўжаликларининг ташкилий-иқтисодий асослари.</p> <p>5.Дехқон хўжаликларининг ташкилий-иқтисодий асослари.</p> <p>6.Қишлоқ хўжалиги ресурсларининг самарадорлигини аниқлаш усуллари.</p> <p>7.Қишлоқ хўжалигининг иқтисодий-ижтимоий самарадорлигини ошириш йўллари.</p>
<i>Машғулотнинг мақсади:</i> Талабаларга агросаноат мажмуасининг тўртинчи соҳаси (агросаноат мажмуасининг инратузилмаси) нинг таркиби, уларнинг республикада ривожланиш тенденциялари, мавжуд муаммолари ва уларнинг оптимал ечимлари тўғрисида билимлар бериш.	
<i>Педагогик вазифалар:</i> <ul style="list-style-type: none"> • Қишлоқ хўжалиги агросаноат мажмуасининг асосий бўғини ва унинг ўзига хос хусусиятлари ҳақида тўлиқ маълумот бериш; • Қишлоқ хўжалигининг иқтисодий-иқтисодийда тутган ўрни ҳақида тушунча бериш; • Ширкат хўжаликлари ҳақида тушунча бериш; • Дехқон ва фермер хўжаликларининг иқтисодий асослари • Қишлоқ иқтисод самарадорлигини ошириш йўллари 	<i>Ўқув фаолияти натижалари:</i> <ul style="list-style-type: none"> • Қишлоқ хўжалиги агросаноат мажмуасининг асосий бўғини ва унинг ўзига хос хусусиятлари ҳақида тушунчага эга бўлинади; • Қишлоқ хўжалигининг иқтисодий-иқтисодийда тутган ўрнини ёритади; • Ширкат хўжаликлари ҳақида ахборотга эга бўлинади; • Дехқон ва фермер хўжаликларининг асосий хусусиятларини кўрсатиб ўтади.

алмашинади.	
Таълим методлари	Маъруза, савол-жавоб, сухбат, ўзаро ўқитиш методи, кластер, инсерт техникалари
Таълим воситалари	Маъруза матни, кодоскоп, слайдлар, формат қоғозлари, маркерлар, скотч, чизмали органайзерлар, асосий маълумот ва таянч тушунчалардан иборат маъруза матнлари (тарқатма материал).
Таълим шакллари	Фронтал, жамоавий, гуруҳларда ишлаш.
Ўқитиш шарт-шароити	Электр энергияси тарқатувчи резетка мавжуд аудитория. Кадаскоп аппарати, доска, мел, доска тозалагич.
Мониторинг ва баҳолаш	Оғзаки назорат, савол-жавоб, рейтинг тизими асосида баҳолаш.

**«Қишлоқ хўжалиги-агросаноат мажмуасининг асосий бўғини» мавзуси бўйича
маъруза машғулотининг технологик харитаси (1-машғулот)**

Фаолият босқичлари	Фаолиятнинг мазмуни	
	Ўқитувчи	Талабалар
I. Биринчи дарс. (2 соат) Мотивлаштириш босқич (20 мин.)	<p>Мавзунинг номини ва режасини ҳамда адабиётлар рўйхатини (1-илова) талабаларга етказди.</p> <p>Талабаларни баҳолаш мезонлари билан таништиради (1.1-илова)</p> <p>Дарснинг мақсадини аниқлайди ва талабаларга етказди.</p> <p>Дарсда эришиладиган натижаларни белгилайди. Буларга:</p> <ul style="list-style-type: none"> • Ушбу мавзунинг ўрганиш зарурати, унинг аҳамияти ва бошқа мавзулар билан боғлиқлиги кўрсатилади; • Мутахассиснинг фаолиятида ушбу мавзунинг амалий аҳамияти кўрсатилади; • Талабаларнинг ушбу мавзу тўғрисидаги тушунча даражаси аниқланади. Блиц-сўров (2-илова); • Асосий тушунча ва ибораларни талабаларга ёздирди. 	<p>Талабалар ёзиб олишади.</p> <p>Мавзунинг аҳамиятини, бошқа мавзулар билан алоқасини айтиб беради.</p> <p>Мутахассис фаолиятидаги аҳамиятини айтиб беради</p> <p>Саволларга қисқа жавоб беришади.</p> <p>Асосий тушунча ва ибораларни ёзиб олади ҳамда айтиб беради.</p>
II. Информацион босқич (билимларни актуаллаштириш ва ўзлаштириш) (50 мин.)	<ol style="list-style-type: none"> 1. Қишлоқ хўжалиги қандай сабабларга кўра (6та) агросаноат мажмуасининг асосий бўғини эканлигини ёритиб беради (3-илова). 2. Қишлоқ хўжалигининг ўзига хос хусусиятларини айтади (4-илова). 3. Қишлоқ хўжалигининг аҳамияти ва 	Талабалар қисқача конспект қилиб боради, асосий сабабларни санайди ва асослайди.

	иктисодиётдаги ўрни ёритилади (5-илова). 4. Ширкат хўжалиklarининг ташкилий-иктисодий асослари ёритилади ва уларнинг ўрни кўрсатилади (6-илова)	Талабалар керакли маълумотларни ёзиб олади ва ёддан айтиб беради.
III. Биринчи дарсни яқунловчи босқич. (10 мин.)	1. Ўтилган масалаларни умумлаштиради. 2. Ҳар бир масала юзасидан тегишли хулосалар чиқаради ва уларни талабаларга айтиб туради. 4. Биринчи дарсда ўрганилган масалалар юзасидан қисқача хулосалар қилинади, уй вазифаси бажариш (7-илова) берилади ва дарс тугайди. 5. Инсерт техникасидан фойдаланган ҳолда кейинги машғулотга тайёрланиб келиш.	Хулосаларни ёзиб олишади. Хулосалар бўйича ўз фикрини билдиради. Уй вазифасини ёзиб олади ва кейинги дарсда ўқитувчи талаби га кўра айтиб беради.

«Қишлоқ хўжалиги-агросаноат мажмуасининг асосий бўғини» мавзуси бўйича маъруза машғулотининг технологик харитаси (2-машғулот)

Фаолият босқичлари	Фаолият мазмуни	
	Ўқитувчи	Талабалар
I. босқич. (2 соат). Мотивлаштириш босқич (10 мин.)	2. Биринчи дарсда ўтилган масалалар бўйича блиц-сўров ўтказади (8-илова). 3. Биринчи дарсда ўтилган масалаларни талабаларга қисқача эслатади.	Саволларга жавоб беришади. Тинглайди ва зарурати бўлса саволлар беради
II. Информацион босқич (билимларни актуаллаштириш ва ўзлаштириш) (50 мин.)	1. Республика қишлоқ хўжалигининг ҳозирги ҳолати слайдлар ёрдамида таҳлил қилинади (9-10-илова). 2. Фермер хўжалиklarининг ташкилий-иктисодий асослари ёритилади (11-илова). 3. Дехқон хўжалиklари ва уларнинг ташкилий-иктисодий асосларини ёритиб беради (12-илова) 4. Қишлоқ хўжалигини ривожлантиришнинг асосий йўналишлари аниқланилади (13-илова).	Талабалар қисқача конспект қилиб боради. Ёзиб олади ҳамда уларнинг мазмунини айтиб беради. Ёзиб олади ҳамда уларнинг мазмунини айтиб беради. Соҳани ривожлантиришнинг асосий йўналишларини санайди.
III. Яқунловчи босқич. 20 мин.	1. Ўтилган масалаларни умумлаштиради. 2. Ҳар бир масала юзасидан тегишли	Талабалар керакли маълумотлар ва

	хулосалар чиқаради ва уларни талабалага айтиб туради.	хулосаларни ёзиб олади. Хулосалар бўйича ўз фикрини билдиради.
--	---	--

1-илова (8.1.)

Мавзуни ўрганиш учун адабиётлар рўйхати
<p>Каримов И.А. Ўзбекистон буюк келажак сари. – Т.: “Ўзбекистон”, 1999-486б.</p> <p>Каримов И.А. Озод ва обод Ватан, эркин ва фаравон ҳаёт пировард максадимиз. – Т.: “Ўзбекистон”, 2000- 486б.</p> <p>Каримов И.А. Ватан равнақи учун ҳар биримиз масъулмиз. – Т.: “Ўзбекистон”, 2001- 486б.</p> <p>Экономика отаслей АПК/ ИА.Минаков, Н.И, Куликов, О.В. Соколов и др.; Под ред. И.А.Минакова.-М.: КолосС, 2004.-464 с.</p> <p>Хакимов Р., Отакулов М., Юсупов Э., Юсупов М. Агросаноат мажмуаси иктисодиёти. – (ўқув кўланма) -Т.: ТДИУ 2004. – 160 б.</p> <p>Серова Е.В. Аграрная экономика: Учебник для студентов экономических вузов, факультетов и специальностей. –М.: Издательство ГУ ВЭШ, 1999. – 480 с.</p>

1.1-илова (8.1.)

Талаба фаолиятини баҳолаш мезонлари

Талабалар	Жавоб-нинг тўлалиги (1,0)	Тақдимотнинг кўргазмалилиги и (0,5)	Иштирокчилари -нинг фаоллиги (0,5)	Балларнинг умумий ҳажми	Баҳоси
1-гурух					
2-гурух					
3-гурух					

Кўйилган баҳо – гуруҳдаги ҳар бир талабанинг баҳоси ҳисобланади.

1,5 – 2 балл - «аъло»

1,0 – 1,4 балл - «яхши»

0,5 – 0,9 балл - «кониқарли»

0 - 0,4 балл - «кониқарсиз»

Талабаларнинг билим даражасини аниқлашга қаратилган саволлар

Қишлоқ хўжалиги тармоғи тўғрисида нималарни биласиз?
Республикада қишлоқ хўжалигида ишлаб чиқаришни ташкил этишнинг асосий шакллари айтинг.
Қишлоқ хўжалигининг ўзига хос хусусиятлари.
Фермер хўжаликлари деганда нимани тушинасиз?
Дехқон хўжаликлари деганда нимани тушинасиз?
Ширкатлар хўжаликлари тўғрисида нималарни биласиз?

Қишлоқ хўжалиги қуйидаги сабабларга кўра агросаноат мажмуасининг асосий бўғини ҳисобланади

Қишлоқ хўжалиги агросаноат мажмуасига кирувчи саноат тармоқлари чиқараётган ишлаб чиқариш воситаларини асосий истеъмолчиси. Саноатнинг бу тармоқлари олдиган қандай маҳсулотлар чиқариши лозимлиги тўғрисида талабларни кўяди;
Худудлар бўйича қишлоқ хўжалиги маҳсулотлари ишлаб чиқаришнинг ҳажми қайта ишлаш тармоқлари корхоналарининг жойлашишига ва ривожланишига асос бўлади;
Саноатда ишлаб чиқарилган ишлаб чиқариш воситаларининг самарадорлиги қишлоқ хўжалигида юзага чиқади;
Қишлоқ хўжалигида меҳнат унумдорлигининг даражаси охир оқибатда агросаноат мажмуасида меҳнатнинг унумдорлиги даражасини белгилайди;
Қишлоқ хўжалигида маҳсулот ва ишлар таннари агросаноат мажмуаси маҳсулотлари таннарининг даражасини белгилайди;
Қишлоқ хўжалигида ишлаб чиқариш жараёнларининг саноатлашиши уни қайта ишлаш тармоқлари билан интеграциялашувининг асоси ҳисобланади.

Қишлоқ хўжалигининг ўзига хос хусусиятлари

1. Қишлоқ хўжалиги табиий омилларнинг таъсири катта.
2. Қишлоқ хўжалигида ишлаб чиқариш воситалари сифатида тирик организмлар катнашади.
3. Қишлоқ хўжалигида ер асосий ишлаб чиқариш воситаси ҳисобланади
4. Қишлоқ хўжалигида сарфланаётган моддий харажатлар даври билан фаолият натижасида олинаётган даромадларнинг олинмиш даври ўртасида фарқ катта.
5. Қишлоқ хўжалигида ишлаб чиқариш жуда катта майдонларда олиб борилади.
6. Қишлоқ хўжалиги ишлаб чиқарилган маҳсулотларнинг бир қисмини ўзи уруғлик, ем – хашак, озиқ – овқат сифатида имтеъмол қилади.
7. Қишлоқ хўжалиги маҳсулотларининг кўп турларини узок сақлаш мумкин эмас.
8. Қишлоқ хўжалиги маҳсулотлари нархлари ноэластик ҳисобланади.
9. Ишлаб чиқаришнинг фонд билан таъминланиш даражасининг юқорилиги. Маблағларнинг айланиши тезлиги жуда секин юз беради. Бу қишлоқ хўжалигини инвесторлар учун жозибадорлигини пасайтиради.
10. Қишлоқ хўжалигида жуда кўплаб бир турдаги маҳсулотлар ишлаб чиқарувчи корхоналарнинг мавжудлиги.

Қишлоқ хўжалиги - нинг мамлакат иқисодиётида тутган ўрни ва функциялари

Агросаноат мажмуасини барқарор ишлаши учун зарур шароит яратади;
 Мамлакат ялпи ички масулотининг 26-30 фоизи ишлаб чиқарилади;
 Мамлакатда банд меҳнат ресурсларининг 40 фоизига яқини қишлоқ хўжалигида ишлайди;
 Эркин муомиладага валютанинг 50 фоизидан камроғи қишлоқ хўжалик маҳсулотлари экспорти билан боғлиқ;
 Иқтисодиётни асосий активларининг салмоқли қисми ушбу мажмуа корхоналарида;
 Мамлакат минтақаларини ривожланишида ҳамда ижтимоий масалаларни ҳал этишда фаол иштирок этади;
 Мамлакатнинг агросаноат мажмуасини жадал ривожлантиришнинг моддий асосини яратади.

Қишлоқ хўжалиги қуйидаги функцияларни бажаради:

Мамлакатмизни озиқ овқат фондиди шакллантиради;
 Юртимизнинг озиқ-овқат соҳадаги мустақиллигини, хавфсизлигини таъминлайди;
 Қишлоқ хўжалиги маҳсулотларини қайта ишлайдиган саноат учун ҳам ашё етказиб беради;
 Аҳолини иш жойлари билан таъминлайди.

Ширкатларга Ўзбекистон Республикаси “Қишлоқ хўжалик кооперативи (ширкат хўжалиги) тўғрисида”ги қонунининг 1-боб, 1-моддасида - **“Қишлоқ хўжалик кооперативи (ширкат хўжалиги) – товар қишлоқ хўжалик маҳсулоти етиштириш учун пай усулга ва асосан оила (жамоа) пудратига, фуқароларнинг ихтиёрий равишида бирлашишига, бошқаришнинг умумийлигига асосланган, юридик шахс ҳуқуқига асосланган мустақил хўжалик юритувчи субъектдир.*** деб таъриф берилган.

Қашқадарё вилояти Яккабоғ туман “Соҳибқирон” ширкат хўжалиги устав жамғармаси

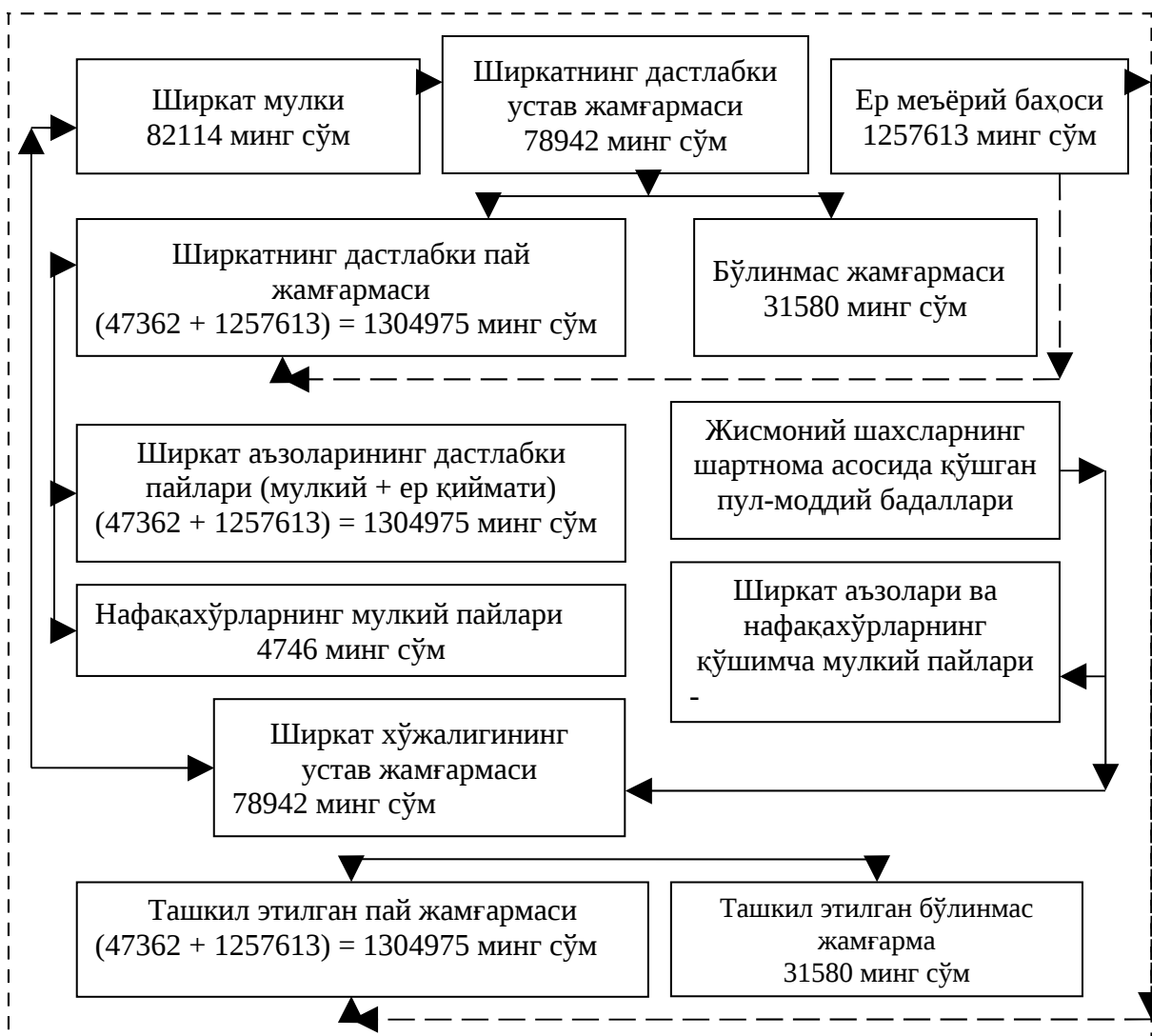

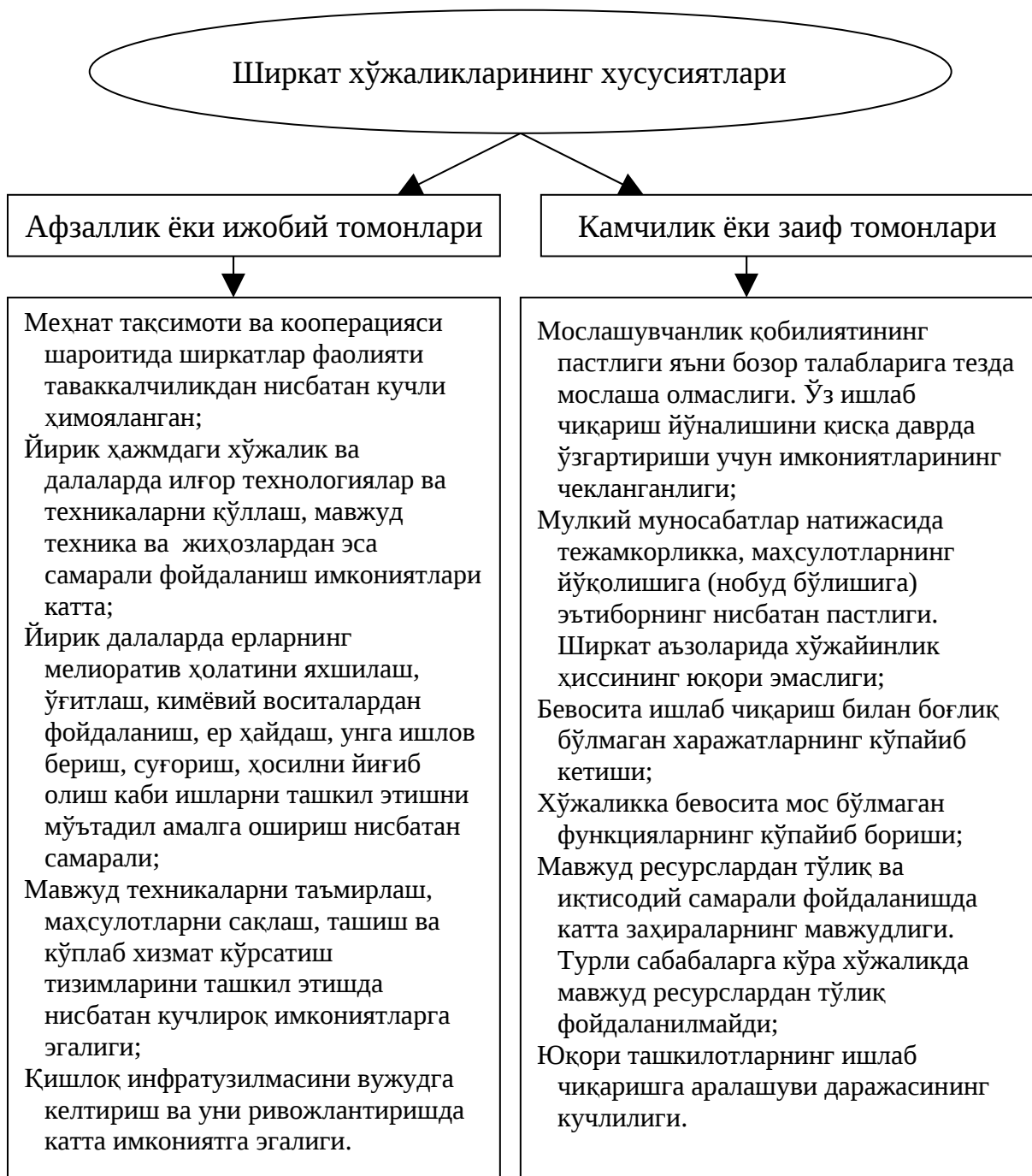

7-илова (8.1.)

Уйга вазифа

1. Маъруза матнини очинг ва қишлоқ хўжалигининг ўзига хос хусусиятлари, аҳамияти ва мамлакат иқтисодиётида тутган ўрнига бағишланган (Ҳакимов Р. Агросаноат мажмуаси иқтисодиёти (маъруза матнлари). Т.: ТДИУ, 2005., 57-69 бетларини) инсерт техникасидан фойдаланган ҳолда бажаринг.

Инсерт жадвалининг тузилиши ва уни тулдириш қоидаси билан танишадилар.

Инсерт жадвали:

- маълумотларни системалаштиришни (мустақил ўқиш/ маъруза эшитиш жараёнида олинган), уни тасдиқлаш, аниқлаштириш ёки рад этиш; қабул қилинаётган маълумотнинг тушунарлилигини назорат қилиш, аввал эгалланган маълумотни янгиси билан боғлаш қобилиятларини шакллантиришни таъминлайди;
- ўқув маълумотини мустақил ўргангандан сўнг қўлланилади.

Ўқиш жараёнида олинган маълумотларни индивидуал ҳолда системалаштирадилар;
Матнда қўйилган белгилар асосида жадвал устунларини тўлдирадилар:
“V” - ҳақидаги билимларимга жавоб беради;
“-“ - ҳақидаги билимларимга қарама-қарши;
“+” - янги маълумотлар
“?” – тушунарсиз (аниқлаштириш, тўлдиришни талаб қилади) маълумот.

Инсерт жадвали

V	+	-	?

Талабаларнинг билим даражасини аниқлашга қаратилган саволлар

Қишлоқ хўжалиги нама сабабдан агросаноат мажмуасининг асосий бўғини ҳисобланади?

Қишлоқ хўжалигининг ўзига хос хусусиятларини санаб беринг.

Республикада қишлоқ хўжалигида ишлаб чиқаришни ташкил этишнинг асосий шакллари айтинг.

Республикада қишлоқ хўжалигини ривожлантиришнинг асосий йўналишларини белгиланг.

Фермер хўжаликларининг ташкилий иқтисодий асосларини ёритиб беринг.

Деҳқон хўжаликларининг ташкилий иқтисодий асосларини ёритиб беринг.

Ширкатлар хўжаликларининг ташкилий иқтисодий асосларини ёритиб беринг.

9-илова (8.1.)
8.1.9(1-слайд)

Республика қишлоқ хўжалигининг малакат иқтисодиётидаги ўрни

№	Кўрсаткичлар	2004	2005	2006	2007	2008	2009
1.	Қишлоқ хўжалиги ялпи маҳсулотининг мамлакат ялпи ички маҳсулотдаги салмоғи, %	30,4	30	30,6	28,6	26,8	25,0
2.	Қишлоқ хўжалиги ялпи маҳсулотининг ўсиш суръати, %	103,2	104,5	106,1	107,3	110,1	106,2
3.	Пахта толаси ва озиқ-овқат маҳсулотларининг ялпи экспортдаги салмоғи, %	32,9	25,9	25,9	22,5	21,9	19,1
4.	Қишлоқ хўжалиги меҳнат ресурсларининг салмоғи, %	29,7	29,6	29,1	28,3	28,4	29,1*

8.1.9(2-слайд)

Ўзбекистон Республикасининг ер фонди ва унинг фойдаланувчилар бўйича тақсимланиши

№	Ердан фойдаланувчилар	2000 йил		2005 йил		2010 йил	
		минг га	%	минг га	%	минг га	%
	Жами ер фонди Шундан	44405,0	100,0	44405,0	100,0	44410,3	100,0
1.	Қишлоқ хўжалиги корхоналари фойдаланаётган ерлар	25317,8	57,0	25112,6	56,6	24819,4	55,8
2.	Ўрмон хўжалик корхоналари ерлари	8695,5	19,7	8446,3	19,1	8402,6	18,9
3.	Саноат, транспорт, мудофаа, алоқа ва бошқа ташкилотлар ерлари	1868,9	4,2	1926,3	4,4	2264,3	5,2
4.	Аҳоли яшаш жойлари	226,4	0,5	231,2	0,5	238,7	0,5
5.	Захирадаги ерла	7492,1	16,8	7472,5	16,8	7432,8	16,7
6.	Гидротехника ва бошқа сув хўжалиги ташкилотлари ерлари	793,8	1,7	804,6	1,8	822,4	1,8
7.	Табиат муҳофазаси, соғломлаштириш ва маданий аҳамиятга эга ерлар	10,5	0,02	70,8	0,1	74,3	0,1
8.	Бошқа ерлар	-	-	340,7	0,7	430,1	0,9

8.1.9(3-слайд)

Ўзбекистон Республикасида экин майдонлари таркибининг ўзгариши (барча турдаги хўжаликлар бўйича минг гектар)

	2005 йил				2009 йил			
	Барча турдаги хўжаликларда	Ширкатларда	Фермер хўжалиларида	Дехқон хўжалиларида	Барча турдаги хўжаликларда	Ширкатларда	Фермер хўжалиларида	Дехқон хўжалиларида
Жами экин майдони	3790,1	1967,0	1401,9	421,2	3691,5	1497,1	1761,6	432,8
Донли экинлар Шундан:	1790,9	912,1	680,3	198,5	1666,5	661,4	805,2	199,9
Бугдой	1507,56	766,6	581,3	159,7	1469,7	593,5	715,1	161,1
Шоли (гуруч)	121,0	67,3	47,8	5,9	65,9	22,7	40,0	3,2
Макка дон учун	34,7	7,3	7,8	19,6	34,5	5,4	8,5	20,6
Техника экинлари Шундан:	1445	847,2	590,0	7,8	1516,8	690,8	815,6	10,4
Пахта	1393	820	573	-	1455,7	662,9	792,8	-
Картошка, сабзавот ва полиз	237,7	47,4	36,7	153,5	226,9	31,2	37,5	158,2
Картошка	49,2	3,4	2,2	43,6	52,4	3,8	3,3	45,3
Сабзавот	145,6	34,1	17,5	94	137,6	21,3	19,1	97,2
Полиз	41,3	8,5	17	15,8	35	5,3	14,6	15,1
Медали боғлар	201,5	108,7	27,3	65,6	198,9	97,1	37,8	64
Узумзорлар	118,2	76,5	10,6	31,1	116,1	67,7	16,3	32,1
Ем-хашак экинлари	316,5	160,2	94,9	61,4	281,3	113,7	103,3	64,3

8.1.9(4-слайд)

Ўзбекистон Республикасида чорва моллари ва паррандалар бош сони (барча мулк шакллари бўйича, минг бош)

Чорва моллари ва паррандалар	2005	2006	2007	2008	2009	Ўсиш(+) камайиш (-)
Қорамоллар	5353,4	5416,1	5477,6	5878,8	6232,6	879,2
Шундан: сигирлар	2343,4	2361,8	2393,2	2549,9	2708,8	365,4
Сигирларнинг салмоғи,%	43,7	43,6	43,7	43,3	43,4	х
Қўй ва эчкилар	8932,5	9022,6	9233,9	9928,6	11181,9	2249,4
Чўчқалар	85,8	81,6	75,4	89,9	83,8	-2,0
Паррандалар	14510	14828,7	15354,9	17675,7	18822,6	4216,9
Отлар	146,3	144,7	143,4	147,3	149,4	3,1

8.1.9(5-слайд)

Республика қишлоқ хўжалиги маҳсулотларида турли мулк шакллари ва тармоқларининг улуши, (% да)

№	Кўрсаткичлар	2005	2006	2007	2008	2009
1.	Қишлоқ хўжалиги ялпи маҳсулотларида ширкатларнинг салмоғи, %	28,6	27,9	28,1	22,2	19,9
2.	Қишлоқ хўжалиги ялпи маҳсулотларида фермер хўжалиқларининг салмоғи, %	10,3	11,4	12,1	14,8	20,4
3.	Қишлоқ хўжалиги ялпи маҳсулотларида деҳқон хўжалиқларининг салмоғи, %	61,1	60,7	59,8	63,0	59,7
4.	Қишлоқ хўжалиги ялпи маҳсулоти, % Шундан:	100,0	100,0	100,0	100,0	100,0
5.	Ўсмиликчилик тармоқлари салмоғи, %	52,6	51,6	50,6	51,6	53,7
6.	Чорвачилик маҳсулотлари салмоғи, %	47,4	48,4	49,4	48,4	46,3

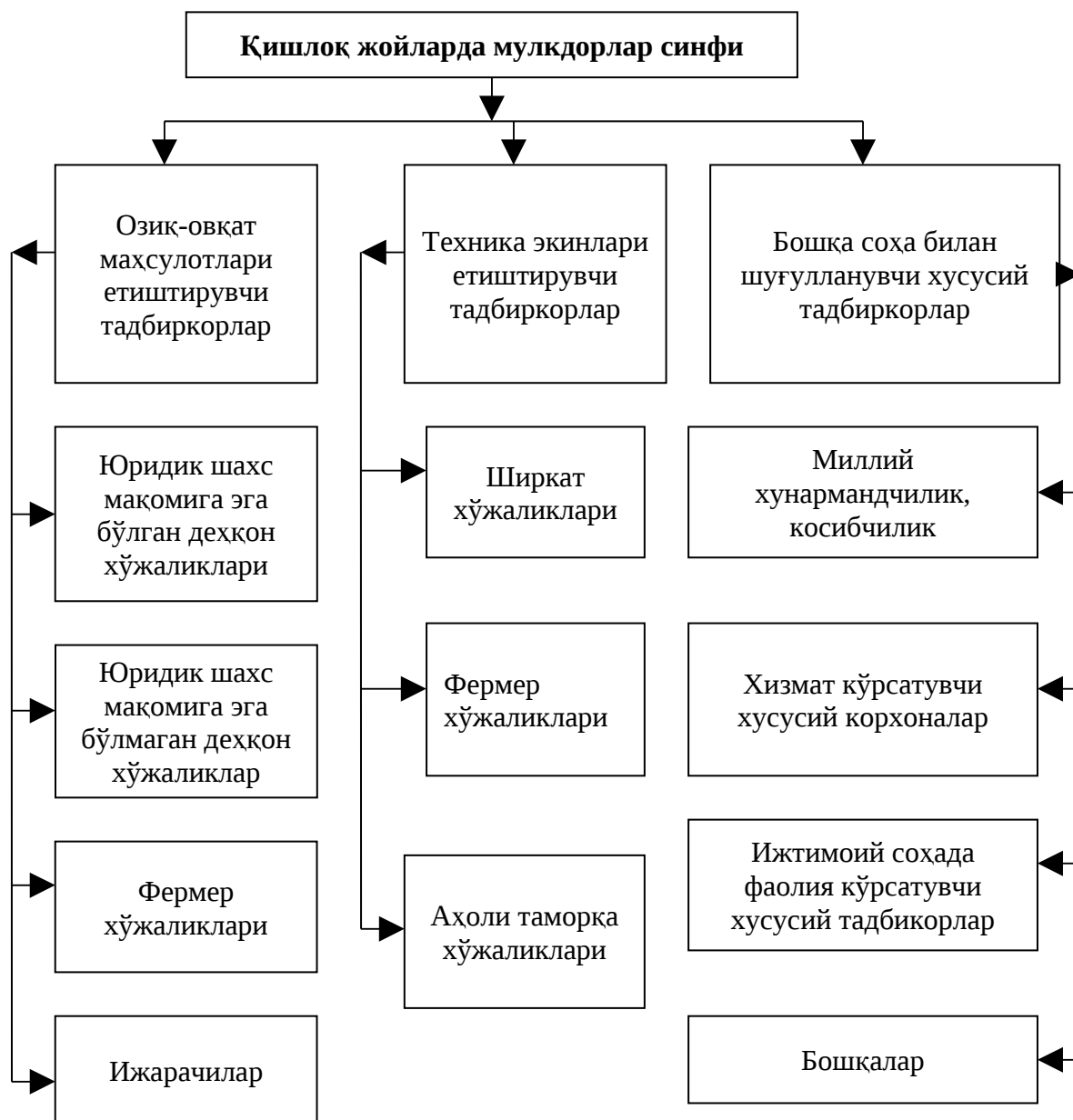

Ўзбекистон Республикасининг 2004 йил 29 августда қабул қилинган “Фермер хўжаликлари тўғрисида” ги қонунининг 1-бандида **“Фермер хўжалиги ўзига узоқ муддатли ижарага берилган ер участкаларидан фойдаланган ҳолда товар қишлоқ хўжалиги ишлаб чиқариши билан шуғулланувчи фермер хўжалиги аъзоларининг биргаликдаги фаолиятига асосланган, юридик шахс ҳуқуқларига эга мустақил хўжалик юритиш субъектидир”**, - деб белгиланган.

Ширкатлар ўрнига фермер хўжаликларини ташкил этиш натижасида қуйидагиларга эришилди:

Қишлоқ хўжалигида ишлаб чиқаришга кераксиз ёки яроқсиз бўлган мол-мулклар сотилди ва уларни сотишдан тушган маблағлар биринчи галда айланма маблағлар захираларини тўлдиришга йўналтирилди;

Фермерлар тендер асосида танлаб олинди; (малакали, моддий-техника ресурсларига эга, ишчи кучлари етарли, ишлаб чиқариш имкониятлари катталари танлаб олинди)

Қишлоқ деҳқонининг мулкка, ерга ва ўзи етиштирган маҳсулотларга эгалик қилиш қўламлари кенгайди;

Ўз маҳсулотларини бозорда (шартномадан ортиқчасини) эркин сотиш имкониятлари кўпайди;

Меъёрдан ортиқча ишчи кучларининг қисқариб, қайта ишлаш, хизмат кўрсатиш соҳаларига ўтиб ишлашларига ва шу билан бирга қўшимча маҳсулот хизматларни бозорга таклиф этиш учун кенг имконият юзага келишига асос солинди;

Қишлоқ хўжалиги маҳсулотларини тайёрлаш, товар-моддий ресурслари етказиб берувчи ва хизмат кўрсатувчи инфратузилма объектларини ишлаб чиқарувчиларга янада яқинроқ жойларда жойлаштириш орқали фермер ва деҳқонларнинг бевосита ишлаб чиқаришдан ажралмасдан самарали меҳнат қилиши учун қулай имконият яратилди.



**Республикада фермер хўжалиklarини ривожлантириш Концепциясида
белгиланган асосий йўналишлар:**

фермер хўжалиklarининг тўлиқ иқтисодий ва молиявий мустақиллигини таъминлайдиган ва фермер хўжалиklarига узок муддатли ижарага берилган ер ресурсларидан мақсадли, оқилона ва самарали фойдаланишни рағбатлантирадиган ҳукукий шарт-шароитлар ва кафолатларни яратиш;

фермер хўжалиklarининг бошқа корхона ва ташкилотлар билан шартномавий муносабатларини тенглик асосида риоя этилишини назорат қилиш;

фермерларнинг тадбиркорлик эркинлиги ва ҳуқуқларини ҳар томонлама муҳофаза этиш, қонунда кўрсатилган ҳуқуқлари бузилишига ва ички фаолиятига аралашувнинг ҳар қандай кўринишига йўл қўймаслик;

қишлоқ хўжалиги маҳсулотлари етиштиришни молиялаштиришнинг бозор тамойилларига жавоб берадиган услуб ва шакллари шакллантириш;

молиявий маблағлардан фойдаланишда фермер хўжалиklarининг мустақиллигини, барча харажатларни ўз даромадлари ҳисобига қоплашни таъминлайдиган ишончли тизимни шакллантириш;

тижорат банклари ҳамда бюджетдан ташқари жамғармаларнинг фермерликни ривожлантиришга йўналтираётган кредит ресурсларини кўпайтиришни ҳар томонлама рағбатлантириш;

кредит таваккалчилигини суғурталовчи институционал тузилмаларни кенг ривожлантириш;

бозор шароитида бизнесни бошқариш кўникмаларига эга бўлган фермер хўжалиklари раҳбарлари ва мутахассисларини тайёрлаш ва қайта тайёрлаш тизимини яратиш;

қишлоқда фермер хўжалиklarининг эҳтиёжларига қараб, барча зарур хизматларни кўрсата оладиган замонавий ишлаб чиқариш, ижтимоий ва бозор инфратузилмаларини жадал ривожлантириш;

фермерларнинг барқарор даромад олишлари учун керакли шарт-шароитларни таъминлаш ҳамда қишлоқ хўжалиги ва саноат маҳсулотлари нархлари ўртасидаги мутаносиблик, яъни “баҳолар паритети”ни сақлаб бориш;

илғор технология ва техникалар билан таъминлаш тизимини такомиллаштириш; фермер маҳсулотларини сотишнинг энг мақбул йўллари ишлаб чиқиш.

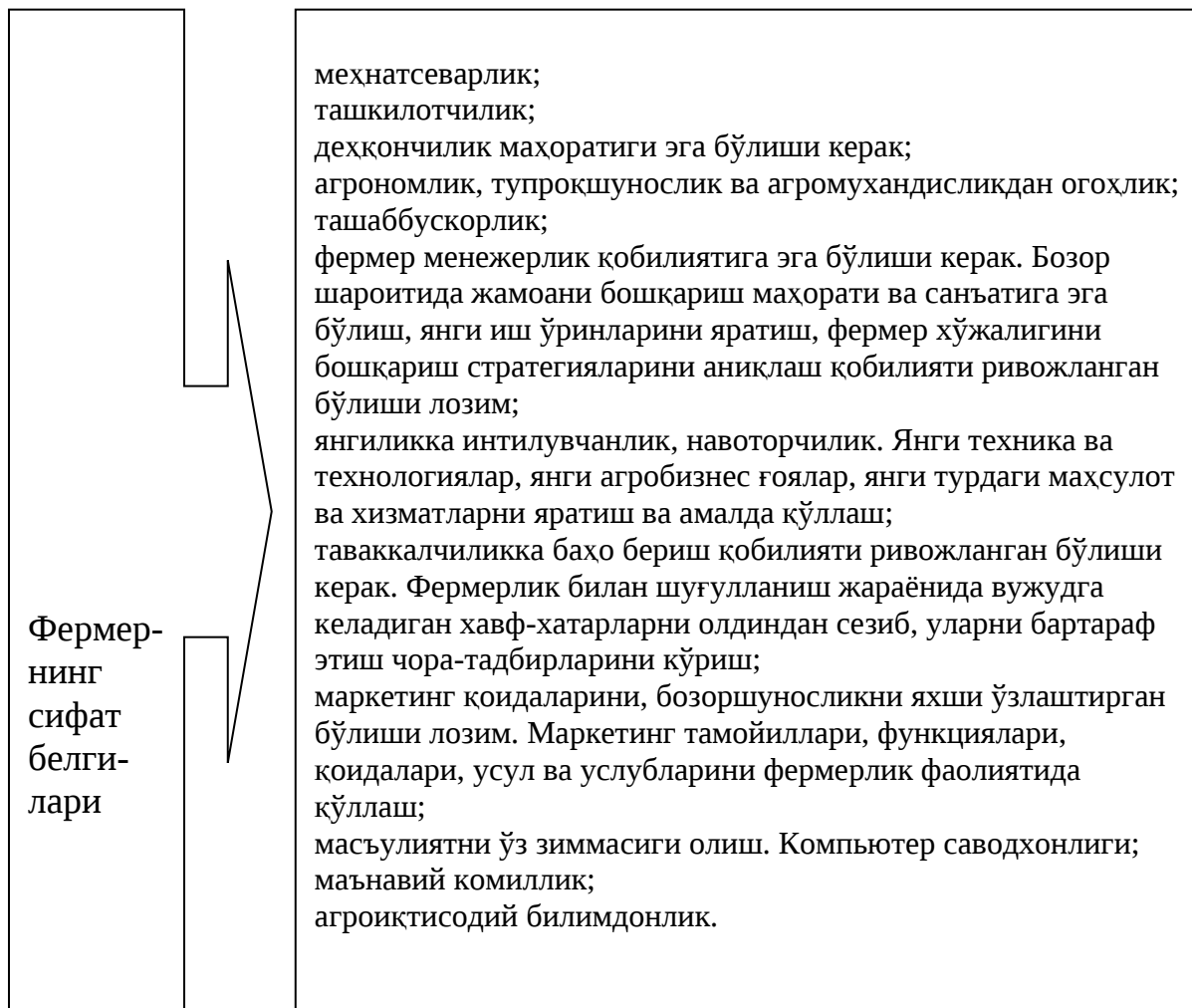

“Дехқон хўжалиги тўғрисида”ги Ўзбекистон Республикасининг 1998 йил 30 апрелда қабул қилинган қонунининг 1-моддасида дехқон хўжалигига қуйидагича таъриф берилган: “Дехқон хўжалиги оилавий майда товар хўжалиги бўлиб, оила аъзоларининг шахсий меҳнати асосида, мерос қилиб қолдириладиган умрбод эгалик қилиш учун оила бошлиғига берилган томорқа ер участкасида қишлоқ хўжалиги маҳсулоти етиштиради ва реализация қилади”.-деб таъкидланган



Дехкон хўжалиklarининг юридик мақомга эга бўлиш тартиби

(улар туман ҳокимлиги қошидаги Инспекцияга қуйидаги ҳужжатларни тақдим этиши лозим:)

Ариза.

Қишлоқ хўжалиги кооперативи (ширкат хўжалиги) умумий йиғилишининг ёки бошқа қишлоқ хўжалиги корхонаси олий бошқарув органи ёки иш берувчиси (маъмурияти)нинг дехкон хўжалгини ташкил этиш тўғрисидаги қарори.

Нотариал тасдиқланган Низомнинг иккита асл нусхаси.

Ваколатли шаҳар (туман) ҳокимияти органлари томонидан берилган хўжалик номини тасдиқловчи ҳужжат.

Ҳокимият қарори билан ташкил этилган танлов КОМИССИЯСИНИНГ ер участкаси бериш ҳақидаги қарори.

Юридик шахс мақомига эга бўлмаган дехкон хўжалигини давлат рўйхатидан ўтказиш учун бериладиган аризага қуйидагилар илова қилинади:

Қишлоқ хўжалиги кооперативи (ширкат хўжалиги) умумий йиғилишининг ёки бошқа қишлоқ хўжалиги корхонаси бошқарув органи ёки иш берувчиси (маъмурияти)нинг дехкон хўжалигини ташкил этиш тўғрисидаги қарори.

Паспорт нусхаси.

**Кишлоқ хўжалигини ривожлантиришнинг асосий
йўналишлари**

Соханинг ҳуқуқий базасини янада такомиллаштириш;
 Мулкый муносабатларни янада такмиллаштириш (эркинлаштириш,
 хусусийлаштиришни чуқурлаштириш, ўз маҳсулотини тўлиқ тасарруф этиш,
 кўчмас мулк бозорини ривожлантириш ва бошқалар);
 Ишлаб чиқариш потенциалидан (меҳнат ресурслари, ер фонди, асосий васиталари,
 айланма маблағлардан) фойдаланиш самарадорлигини ошириш;
 Фан, техника ва технологиянинг энг илғор ютуқларини ишлаб чиқаришга жорий
 этиш;
 Соҳанинг инвестицион жозибadorлигини ошириш;
 Тармоқнинг ташқи иқтисодий алоқаларини кенгайтириш, унинг экспорт
 салоҳиятини ошириш;
 Тармоқ субъектларига хизмат кўрсатувчи инфратузилмаларни ривожлантириш;
 Тармоқнинг объектив хусусиятларидан келиб чиқиб уни давлат томонидан тартибга
 солиш ва қўллаб қувватлашни мўътадиллаштириш;
 Чуқур билимга, тажриба ва кўникмага эга бўлган кадрларни тайёрлаш тизимини
 ривожлантириш;
 Моддий ва маънавий манфаатдорликни ривожлантириш.
 Сифатли техника ва кимёвий воситалар, маъданли ўғитларни яратиш ва соҳага
 етказиб бериш;
 Соҳада ишлаб чиқаришни ташкил этиш шакллари такомиллаштириш;
 Тармоқда бозор талабларини ҳисобга олган ҳолда таркибий ўзгаришларни амалга
 ошириш ва такомиллаштириш бориш;
 Уруғчилик ва чорва молари зотини яхшилаш ишларни ривожлантириш ва
 бошқалар.

8.2. СЕМИНАРДА ТАЪЛИМ ТЕХНОЛОГИЯСИ

Ўқув соати: 4 соат	Талабалар сони:
Ўқув машғулотининг шакли	Билимларни мустаҳкамлаш ва чуқурлаштириш (1-2-машғулотлар).
Мавзу режаси	<p>1-машғулот</p> <p>1.Қишлоқ хўжалиги-агросаноат мажмуасининг асосий бўғини ва унинг ўзига хос хусусиятлари.</p> <p>2.Қишлоқ хўжалигининг иқтисодий-иқтисодийдаги тутган ўрни ва аҳамияти.</p> <p>3.Қишлоқ хўжалигининг иқтисодий самарадорлигини ҳисоблаш.</p> <p>4.Мавзу асосида масала ечиш ва таҳлил қилиш</p> <p>2-машғулот</p> <p>1.Ширкат хўжалиқларининг ташкилий-иқтисодий асослари.</p> <p>2.Фермер хўжалиқларининг ташкилий-иқтисодий асослари.</p> <p>3.Дехқон хўжалиқларининг ташкилий-иқтисодий асослари.</p> <p>4.Қишлоқ хўжалиги ресурсларининг самарадорлигини аниқлаш усуллари.</p> <p>5.Қишлоқ хўжалигининг иқтисодий-ижтимоий самарадорлигини ошириш йўллари.</p> <p>6.Мавзу асосида масала ечиш ва таҳлил қилиш.</p>
<p>Машғулотнинг мақсади: Талабаларга агросаноат мажмуасининг тўртинчи соҳаси (агросаноат мажмуасининг инратузилмаси) нинг таркиби, уларнинг республикада ривожланиш тенденциялари, мавжуд муаммолари ва уларнинг оптимал ечимлари тўғрисида билимлар бериш.</p>	
<p>Педагогик вазифалар:</p> <ul style="list-style-type: none"> • Қишлоқ хўжалиги агросаноат мажмуасининг асосий бўғини ва унинг ўзига хос хусусиятлари ҳақида тўлиқ маълумот бериш; • Қишлоқ хўжалигининг иқтисодий-иқтисодийда тутган ўрни ҳақида тушунча бериш; • Ширкат хўжалиқлари ҳақида тушунча бериш; • Дехқон ва фермер хўжалиқларининг иқтисодий асосларини айтиб ўтади; • Қишлоқ хўжалигининг иқтисодий-ижтимоий самарадорлигини ошириш 	<p>Ўқув фаолияти натижалари:</p> <ul style="list-style-type: none"> • Қишлоқ хўжалиги агросаноат мажмуасининг асосий бўғини ва унинг ўзига хос хусусиятлари ҳақида тушунчага эга бўлинади; • Қишлоқ хўжалигининг иқтисодий-иқтисодийда тутган ўрнини ёритади; • Ширкат хўжалиқлари ҳақида ахборотга эга бўлинади; • Дехқон ва фермер хўжалиқларининг асосий хусусиятларини кўрсатиб ўтади. • Қишлоқ хўжалигининг иқтисодий-ижтимоий самарадорлигини ошириш йўллари ҳақида маълумотга эга бўлинади.

йўллари хақида фикр алмашинади.	
Таълим методлари	Амалий, суҳбат, тезкор-сўров
Таълим воситалари	Маъруза матни, формат қоғозлари, маркерлар, скотч, компьютер технологиялари, ўқув материаллари
Таълим шакллари	Жуфтликларда ва гуруҳларда ишлаш.
Ўқитиш шарт-шароити	Техник воситалардан фойдаланиш ва гуруҳларда ишлашга мўлжалланган аудитория
Мониторинг ва баҳолаш	Назорат саволлари, савол-жавоб, рейтинг тизими асосида баҳолаш.

«Қишлоқ хўжалиги-агросаноат мажмуасининг асосий бўғини» мавзуси бўйича семинар машғулотининг технологик харитаси (1-машғулот)

Фаолият босқичлари	Фаолиятнинг мазмуни	
	Ўқитувчи	Талабалар
I. Кириш босқичи (15дақиқа)	1.1. Машғулот мавзуси, мақсади ва ўқув фаолияти натижалари билан таништиради. 1.2. Мавзунинг таянч иборалари бўйича блиц-сўров ўтказади (1-илова). Бир нечта жавобларни эшитиб иш мини-гуруҳларда боришини эълон қилади. 1.3.Мавзу бўйича категориал обзор ўтказишни ва категориал жадвал тузишни айтади. Категориал обзор ўтказишнинг қоидаларини экранга чиқаради. (2-илова)	Тинглайдилар Жавоб берадилар, эшитадилар Танишадилар
II. Асосий босқич (60 дақиқа)	2.1. 3 та кичик гуруҳларга ихтиёрий холда бўлади. Вазифаларни беради: (1)Берилган мавзу бўйича категориал обзор ўтказиш (3-илова). (2) Иш натижалари бўйича презентацияга тайёрланиш – жавобларни презентация қоғозига категориал жадвал кўринишида расмийлаштириш. (3) Ишни баҳолаш кўрсаткичлари ва меъзонларини эълон қилади (4-илова) 2.2. Гуруҳларда иш бошланганлигини эълон қилади. 2.3. Презентация ўтказишни ва гуруҳлар натижасини ўзаро баҳолашни ташкил қилади. 2.4. Шархлайди, натижаларни умумлаштиради, хулосаларга диққатни жалб қилади.	Кичик гуруҳларга бўлинадилар Танишадилар Ишни бошлайдилар Презентация қиладилар Ўзаро баҳолайдилар Эшитадилар
III. Ўйинни олиб боришга тайёргарлик (10 минут)	3.1. Олиб борилган ишларга яқун ясайди. 3.2.Мустақил ишлаш учун «Бозор иқтисодиёти шароитида агросаноат мажмуасини ривожлантириш» мавзусида эссе ёзиш вазифасини беради.	Эшитадилар Ёзиб оладилар

**«Қишлоқ хўжалиги-агросаноат мажмуасининг асосий бўғини» мавзуси бўйича
семинар машғулотининг технологик харитаси (2-машғулот)**

Фаолият босқичлари	Фаолиятнинг мазмуни	
	Ўқитувчи	Талабалар
I. Кириш босқичи (15дақиқа)	<p>1.1.Мавзунинг номи, мақсади, кутилажак натижаларини эслатади, уларнинг аҳамиятлилиги ва долзарблигини асослайди.</p> <p>1.2.Гуруҳлар фаолиятини баҳолаш мезонларини эълон қилади.</p> <p>1.3.Машғулот охирида тест ўтказилишини айтади.</p>	Тинглайдилар.
II. Асосий босқич (60 дақиқа)	<p>2.1.Талабаларни билимларини фаоллаштириш мақсадида савол-жавоб техникасини қўллаб, куйидаги саволларни беради:</p> <ul style="list-style-type: none"> - Қишлоқ хўжалигининг ўзига хос хусусиятлари нималардан иборат? - Қишлоқ хўжалигига қандай омиллар таъсир қилади? - Қишлоқ хўжалигининг иқтисодиётда тутган ўрни қандай? - Ширкат ва фермер хўжаликларининг ташкилий иқтисодий асослари ҳақида нималарни биласиз? - Дехқон хўжаликларининг ташкилий-иқтисодий асосларини айтинг. <p>Билимларни фаоллаштириш жараёнида, амалий ишлаш фаолиятида фаол иштирок этиш учун талабалар эгаллаган билимларнинг етарлилигини аниқлайди.</p> <p>2.2. Талабаларни учта кичик гуруҳга бўлади ва ҳамкорликда вазифани бажаришни таклиф қилади.</p> <p>Топшириқларни таркатади (5-илова).</p> <p>Топшириқни бажариш йўлини тушунтиради.</p> <p>Гуруҳларда фаолиятни ташкиллаштиришга ёрдам беради. Гуруҳлар ишини кузатади, уларга йўл-йўриқ кўрсатади, маслаҳатлар беради.</p> <p>2.3. Тақдимот бошланишини эълон қилади. Йўналтирувчи, маслаҳатчи сифатида иштирок этади. Жавобларни аниқлаштиради, тўлдиради, изоҳ беради ва тузатишлар киритади.</p>	<p>Саволларга жавоб берадилар.</p> <p>Учта гуруҳга бўлина-дилар. Фаолиятни бошлайдилар. Фикр алмашади, мулоҳаза юритади. Топшириқ тасвирланган тарқатма материални биргалиқда тўлдира-дилар. Тақдимотга тайёрлайдилар. Тайёр ишларини дос-кага иладилар. Хар бир гуруҳдан бита-дан иштирокчи чиқиб ўз ишини тақдим этади. Жавобларини</p>

		асослайди. Берилган саволларга жавоб берадилар.
III. Ўйинни олиб боришга тайёргарлик (10 минут)	3.1. Мавзуни умумлаштиради, умумий хулосалар қилади, яқун ясайди. Талабалар диққатини мавзунинг асосий томонларига қаратади. 3.2. Амалга оширилган фаолиятнинг келажакда касбий фаолиятлари учун зарурлигини қайд қилади. 3.3. Тест варақларини таркатади. 3.4. Мустақил ишлашлари учун вазифа беради: (1) назорат саволларига оғзаки жавоб бериш (6-илова); (2) Савол бўйича Т-схемани тўлдириш (7-илова).	Эшитадилар. Тест варақларига исми, фамилияси ва гуруҳини ёзади. Тестларни ечиб, топширадилар. Вазифани ёзиб оладилар.

1-илова (8.2.)

Таянч иборалар

Механизациялаштириш, кимёлаштириш, автоматлаштириш, баҳолар паритети, агросаноат мажмуасига кирувчи тармоқларни мутаносиб ривожлантириш, маҳсулот сифати, агросаноат интеграцияси, аграр сиёсат, агросаноат мажмуаси, иқтисодийёт, агросаноат мажмуаси таркиби, агросаноат мажмуасининг соҳалари, инфратузилма, ишлаб чиқариш инфратузилмаси, ижтимоий инфратузилмаси, иқтисодий қонунлар, иқтисодий муҳит, ҳудуд иқтисодиёти, тармоқларнинг мутаносиб ривожланиши, ижтимоий масалалар, аҳоли турмуш даражаси, меҳнат унумдорлиги, иқтисодий самара, ижтимоий самара, ишлаб чиқаришни интенсивлаштириш, барқарор иқтисодий ривожланиш, ишлаб чиқариш жараёнларини меҳнатни қуролланиш даражаси, фонд билан таъминланиш даражаси, иқтисодий кўрсаткичлар, ялпи ички маҳсулот, меҳнат ресурслари, ер ва сув фонди, ишбилармонлик, хусусий тадбиркорлик, импорт, экспорт, миграция, қишлоқ хўжалиги, қайта ишлаш саноати.

2-илова (8.2.)

Категориал обзор ўтказиш қоидалари

1. Гуруҳда мавзу бўйича ақлий ҳужум ўтказинг ва барча фикрларни ёзиб олинг.
2. Олинган маълумотларни қандайдир белгилар бўйича бирлаштирадиган гоё ёки категорияларни топинг.
3. Категорияларни қоғоз варағида ёзинг ва ақлий ҳужум вақтида олинган маълумотларни мос категориялар бўйича тақсимланг.
4. Тақсимлаш вақтида баъзи категорияларни номини ўзгартириш ёки янгиларини қўшиш мумкин.
5. Категориял жадвал тузинг

Мавзу: турлари / хусусиятлари / сифатлари			
1-чи	2-чи	3-чи	п-чи

3-илова (8.2.)

Категориал обзор ўтказиш учун мавзулар

1. Ширкат хўжаликлари ва унинг иқтисодий таснифи..
2. Фермер хўжаликлари, унинг аҳамияти.
3. Дехқон хўжалиқларининг АСМ да тугган ўрни, аҳамияти.

4-илова (8.2)

Гуруҳлар ишини баҳолаш кўрсаткичлари ва меъзонлари

Семинарда талаба олиши мумкин бўлган максимал балл – 2балл. 1,5-2балл – «аъло», 1-1,5балл – «яхши», 0,5-1балл – «қоникарли», 0-0,5балл «қоникарсиз».

Гуруҳ	баҳолаш кўрсаткичлари ва меъзонлари			
	Жадвал тўғри тузилган	Аниқ жавоб	Хулоса келтирилган	Жами баллар
	0,8	0,6	0,6	2,0
1				
2				
3				

5-илова (8.2)

**Ўқув топшириқлари
«Каскад» техникаси**

Ушбу технология ғоялар тизимини ишлаб чиқишга кўмак беради: Асосий мақсади: аниқ ва ижодий фикрлаш қобилиятини фаоллаштириш.

1-топшириқ

Савол юзасидан фикрларингизни билдиринг ва фикрларингизни асосланг.

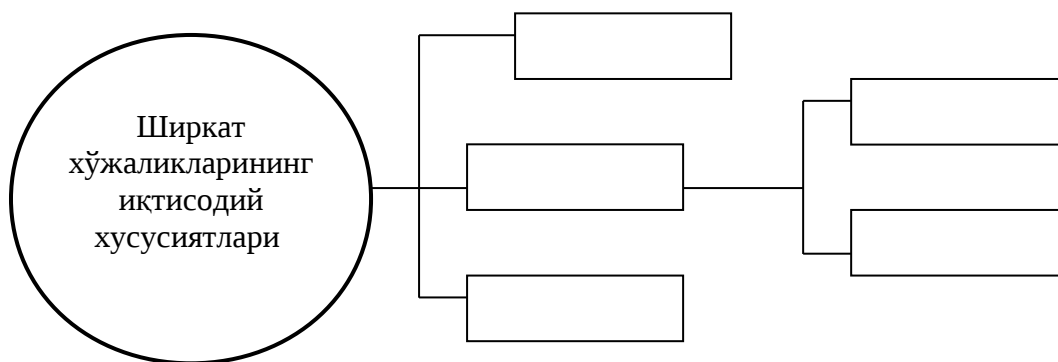

2-топшириқ

Савол юзасидан фикрларингизни билдиринг ва фикрларингизни асосланг.

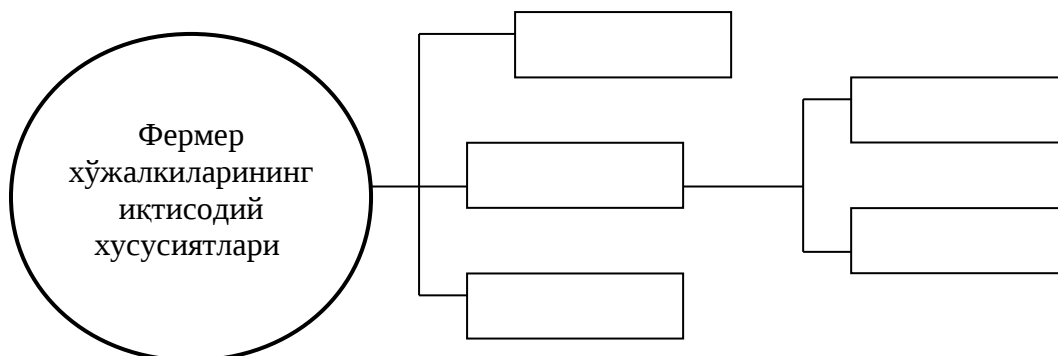

3-топириқ

Савол юзасидан фикрларингизни билдиринг ва фикрларингизни асосланг.

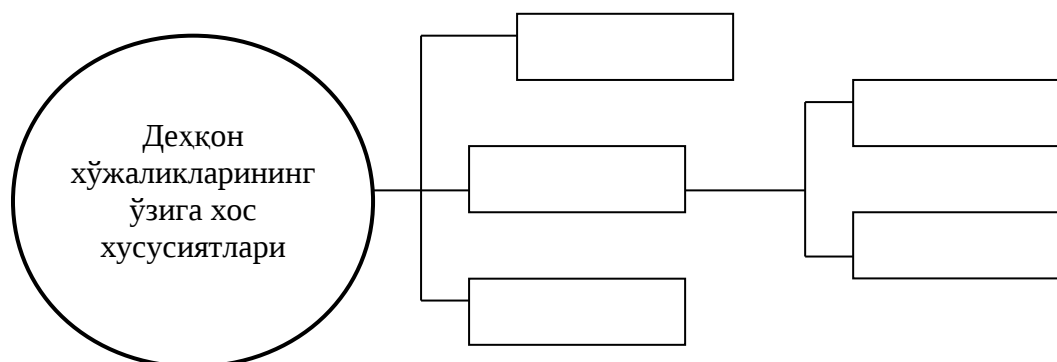

6-илова (8.2)

Назорат саволлари ва топшириқлар:

- 1.Бозор муносабати шароитида қишлоқ хўжалигининг аҳамияти қандай?
- 2.Қишлоқ хўжалигининг қандай ўзига хос хусусиятларини биласиз?
- 3.Қишлоқ хўжалида амалга оширилаётган ислохотларнинг асосийларини айтинг.
- 4.Ширкат хўжалиқлари деганда нимани тушунасиз?
- 5.Фермер хўжалиқларига таъриф беринг.
- 6.Бугунги кунда республикамизда нечта фермер хўжалиқлари мавжуд?
- 7.Дехқон хўжалиқлари деганда нимани тушунасиз?
- 8.Қишлоқ хўжалиги инфратузилмасини ривожлантиришнинг оптимал усули Сизнингча қандай? 7-илова (7.2)

Т-схема. Фермер хўжалиқларининг истиқболли ривожланишида мавжуд шарт-шароитлар	
Қониқарли шарт-шароитлар	Қониқарсиз шарт-шароитлар

9–мавзу	ҚИШЛОҚ ХЎЖАЛИГИ ЕР ФОНДИ ВА УНДАН ФЙДАЛАНИШ
---------	--

8.1. МАЪРУЗАДА ТАЪЛИМ ТЕХНОЛОГИЯСИ

<i>Ўқув соати:</i> 2 соат	<i>Талабалар сони:</i>
<i>Ўқув машгулотининг шакли</i>	Маълумотли – кўргазмали маъруза
<i>Мавзу режаси</i>	<ol style="list-style-type: none"> 1.Қишлоқ хўжалиги ер фонди ва унинг асосий ишлаб чиқариш воситаси сифатида ўзига хос хусусиятлари. 2.Қишлоқ хўжалиги ер фондининг таркиби. 3.Ижобий ва салбий ер трансформацияси. 4.Қишлоқ хўжалигида ер фондидан фойдаланишнинг даражаси ва самарадорлигини ифодаловчи кўрсаткичлар. 5.Ердан фойдаланиш даражаси ва самарадорлигига таъсир қилувчи омиллар. 6.Ердан фойдаланиш даражаси ва самарадорлигини ошириш йўналишлари.
<i>Машгулотнинг мақсади:</i> Қишлоқ хўжалигида ер фонди, унинг таркиби ва трансформацияси, ердан фойдаланиш даражаси ва самарадорлик кўрсаткичлари ва бошқа ер билан боғлиқ масалалар хақида тушунча бериш.	
<i>Педагогик вазифалар:</i> <ul style="list-style-type: none"> • Қишлоқ ер фонди хақида тўлиқ маълумот бериш; • Қишлоқ ер фондининг таркиби ва трансформацияси хақида тушунча бериш; • Қишлоқ хўжалигида ер фондидан фойдаланишнинг даражаси ва самарадорлигини ифодаловчи кўрсаткичлар ёритиш; • Ердан фойдаланиш даражаси ва самарадорлигига таъсир қилувчи омиллар хақида тушунча бериш; • Ердан фойдаланиш даражаси ва самарадорлигини ошириш йўналишларини таъкидлаб ўтиш; 	<i>Ўқув фаолияти натижалари:</i> <ul style="list-style-type: none"> • Қишлоқ ер фонди хақида тушунчага эга бўлинади; • Қишлоқ ер фондининг таркиби ва трансформацияси хақида ахборотга эга бўлинади; • Қишлоқ хўжалигида ер фондидан фойдаланишнинг даражаси ва самарадорлигини ифодаловчи кўрсаткичлар санаб ўтади ва мазмунини ёритади; • Ердан фойдаланиш даражаси ва самарадорлигига таъсир қилувчи омилларни санаб ўтадилар; <p>Ердан фойдаланиш даражаси ва самарадорлигини ошириш йўналишлари ни кўрсатиб ўтади.</p>
<i>Таълим методлари</i>	Маъруза, савол-жавоб, суҳбат, ўзаро ўқитиш
<i>Таълим воситалари</i>	

	(таркатма материал).
Таълим шакллари	Фронтал, жамоавий, гуруҳларда ишлаш.
Ўқитиш шарт-шароити	Техник воситалардан фойдаланиш ва гуруҳларда ишлашга мўлжалланган аудитория
Мониторинг ва баҳолаш	Оғзаки назорат, савол-жавоб, рейтинг тизими асосида баҳолаш.

«Қишлоқ хўжалиги ер фонди ва ундан фойдаланиш» мавзуси бўйича маъруза машғулотининг технологик харитаси

Фаолият босқичлари	Фаолиятнинг мазмуни	
	Ўқитувчи	Талабалар
I. Биринчи босқич. (2 соат) Мотивлаштириш босқич (10 мин.)	<p>Мавзунинг номини ва режасини ҳамда адабиётлар рўйхатини (1-илова) талабаларга етказди.</p> <p>Дарснинг мақсадини аниқлайди ва талабаларга етказди.</p> <p>Дарсда эришиладиган натижаларни белгилайди. Буларга:</p> <ul style="list-style-type: none"> • Ушбу мавзунинг ўрганиш зарурати, унинг аҳамияти ва бошқа мавзулар билан боғлиқлиги кўрсатилади; • Мутахассиснинг фаолиятида ушбу мавзунинг амалий аҳамияти кўрсатилади; • Талабаларнинг ушбу мавзу тўғрисидаги тушунча даражаси аниқланади. Блиц-сўров (2-илова); <p>Асосий тушунча ва ибораларни талабаларга ёздирди.</p>	<p>Талабалар ёзиб олишади.</p> <p>Мавзунинг аҳамиятини, бошқа мавзулар билан алоқасини айтиб беради.</p> <p>Мутахассис фаолиятидаги аҳамиятини айтиб беради</p> <p>Саволларга қисқа жавоб беришади.</p> <p>Асосий тушунча ва ибораларни ёзиб олади ҳамда айтиб беради.</p>
II. Информацион босқич (билимларни актуаллаштириш ва ўзлаштириш) (60 мин.)	<ol style="list-style-type: none"> 1. Қишлоқ хўжалигида ер фонди асосий ишлаб чиқариш воситаси эканлиги ва унинг ўзига хос хусусиятларини, аҳамиятини ёритади (3-илова). 2. Республика ер фондининг таркибини кўрсатади (4-илова) 3. Қишлоқ хўжалигида ер фондидан фойдаланиш даражаси ва иқтисодий самарадорлигини ҳисоблаш усулларини беради (5-илова). <p>Ер фондидан фойдаланишнинг даражаси ва иқтисодий самарадорлигини ошириш йўналишларини белгилаб беради (6-илова)</p>	<p>Талабалар қисқача конспект қилиб боради, асосий сабабларни санайди ва асослайди.</p> <p>Ёзиб олади.</p> <p>Талабалар керакли формулаларни ёзиб олади ва ёддан айтиб беради.</p> <p>Ёзиб олади ва ўз фикрини билдиради</p>
III. Яқунловчи босқич. (10 мин.)	<ol style="list-style-type: none"> 1. Ўқилган масалаларни умумлаштиради. 2. Ҳар бир масала юзасидан тегишли хулосалар чиқаради ва уларни талабаларга айтиб туради. 3. Уй вазифаси бажариш (7-илова) 	<p>Хулосаларни ёзиб олишади.</p> <p>Хулосалар бўйича ўз фикрини билдиради.</p>

	<p>берилади ва дарс тугайди.</p> <p>4. Инсерт техникасидан фойдаланган холда кейинги машғулотга тайёргарлик кўриб келиш.</p>	<p>Уй вазифасини ёзиб олади ва кейинги дарсда ўқитувчи талабига кўра айтиб беради.</p>
--	--	--

1-илова (9.1.)

Мавзуни ўрганиш учун адабиётлар рўйхати

Каримов И.А. Ўзбекистон буюк келажак сари. – Т.: “Ўзбекистон”, 1999-486б.
 Каримов И.А. Озод ва обод Ватан, эркин ва фаравон ҳаёт пировард максадимиз. – Т.: “Ўзбекистон”, 2000- 486б.
 Каримов И.А. Ватан равнақи учун ҳар биримиз масъулмиз. – Т.: “Ўзбекистон”, 2001- 486б.
 Экономика отаслей АПК/ ИА.Минаков, Н.И, Куликов, О.В. Соколов и др.; Под ред. И.А.Минакова.-М.: КолосС, 2004.-464 с.
 Хақимов Р., Отақулов М., Юсупов Э., Юсупов М. Агросаноат мажмуаси иқтисодиёти. – (ўқув кўланма) -Т.: ТДИУ 2004. – 160 б.
 Серова Е.В. Аграрная экономика: Учебник для студентов экономических вузов, факультетов и специальностей. –М.: Издательство ГУ ВЭШ, 1999. – 480 с.

2-илова (9.1.)

Талабаларнинг билим даражасини аниқлашга қаратилган саволлар

Ер нима сабабдан қишлоқ хўжалигида асосий фонд ҳисобланади?
 Қишлоқ хўжалиги ер фонди таркиби тўғрисида нималарни биласиз?
 Республикада қишлоқ хўжалигидаер фондидан фойдалниш даражасини аниқлашнинг қайси усуллари биласиз?
 Қишлоқ хўжалиги сув муаммалари тўғрисида нималар биласиз?

Қишлоқ хўжалиги ер фондининг асосий ишлаб чиқариш воситаси сифатида ўзига хос хусусиятлари

Ер табиатда чегараланган.
 Ер – табиат маҳсули.
 Ер абадий ишлаб чиқариш воситасидир.
 Турли жойларда мавжуд ер майдонлари турли сифатга, яъни унумдорликка эга.
 Ерни бир жойдан иккинчи жойга кўчириш мумкин эмас.

Республика ер фондининг таркиби

(Ўз. Р. Ер кодексининг 8-моддасида ер фонди тоифалари белгилаб кўйилган.)

Қишлоқ хўжалиги ишлаб чиқаришига тайин этилган ерлар – қишлоқ хўжалиги эҳтиёжлари учун берилган ёки ана шу мақсадга мўлжалланган ерлар. Қишлоқ хўжалигига мўлжалланган ерлар суғориладиган ва суғорилмайдиган (лалмикор) ерлар, хайдаладиган ерлар, пичанзорлар, яйловлар, кўп йиллик мевали дов-дархтлар ва токзорлар эгаллаган ерларга бўлинади;

Аҳоли пунктларининг (шаҳарлар, посёлкалар ва қишлоқ аҳоли пунктларининг) ерлари - шаҳарлар ва посёлкалар шунингдек қишлоқ аҳоли пунктлари чегараси доирасидаги ерлар;

Саноат, транспорт, алоқа, муҳофаа ва бошқа мақсадларга мўлжалланган ерлар – кўрсатилган мақсадларда фойдаланиш учун юридик шахсларга берилган ерлар;

Табиатни муҳофаза қилиш, соғломлаштириш, реализация мақсадларига мўлжалланган ерлар – алоҳида муҳофаза этиладиган табиий ҳудудлар эгаллаган, табиий даволаш омилларига эга бўлган ерлар, шунингдек оммавий дам олиш ва туризм учун фойдаланадиган ерлар;

Тарихий-маданий аҳамиятга молик ерлар – тарихий-маданий ёдгорликлар жойлашган ерлар;

Ўрмон фонди ерлари – ўрмон билан қопланган, шунингдек ўрмон билан қопланмаган бўлса ҳам, ўрмон хўжалиги эҳтиёжи учун берилган ерлар;

Сув фонди ерлари – сув объектлари, сув хўжалиги иншоатлари эгаллаган ерлар ва сув объектларининг қирғоқлари бўйлаб ажратилган минтақадаги ерлар;

Захира ерлар.

Қишлоқ хўжалиги ер фондидан фойдаланиш даражасини ифодаловчи
кўрсаткичлар

1). Ер фондининг таркиби (структураси). Жами ер майдонида қишлоқ хўжалигига яроқли (қишлоқ хўжалигига тайин этилган) ерларининг салмоғи, (фоизларда ифодаланади). Бу кўрсаткич қуйидаги формула ёрдамида аниқланади.

$$Kx.ер.сал. = \frac{Kx.тэ.ер}{Ж.ер.м} \times 100$$

Бунда: Кх ер сал. – қишлоқ хўжалигига яроқли ер салмоғи, %

Ж. ер м. - жами ер майдони, га

Кх. Тэ. Ер. - қишлоқ хўжалиги учун тайин этилган ер майдони, га

2). Қишлоқ хўжалиги ерларининг таркиби. Бу кўрсаткич қишлоқ хўжалигига яроқли ерлар таркибини кўрсатади. Жумладан, жами қишлоқ хўжалиги ерларида ҳайдаладиган ер салмоғи қуйидаги формула ёрдамида аниқланади.

$$Kx.ер.тар. = \frac{Kx.ер.турлари}{Жк.х.ер.м} \times 100$$

Бунда: Кх ер таркиби – қишлоқ хўжалиги ерларининг таркиби, %

Кх ер турлари - қишлоқ хўжалигига яроқли ер майдони, га

Жк.х. ер м. - жами қишлоқ хўжалиги ер майдони, га

3). Ердан фойдаланиш коэффиценти (марталилиги). Бу кўрсаткич қуйидаги формула ёрдамида аниқланади.

$$Ерф.к. = \frac{Хэм, га}{Ж.э.м., га}$$

Бунда: Ер ф.к. – ердан фойдаланиш коэффиценти, марта

Х э м. - ҳақиқатда экилган экин майдони, га

Ж.э.м - жами экин майдони, га

**Қишлоқ хўжалиги ер фондидан фойдаланиш иқтисодий самарадорлигини
ифодаловчи кўрсаткичлар**

Хосилдорлик (натурал кўрсаткич) қуйидагича аниқланади.

$$X = \frac{Ях}{Эм., га}$$

Бунда: X – экин турларининг (пахта, буғдой, макка, узум, мева...) хосилдорлиги, ц/га

Ях - ялпи (пахта, буғдой, макка, узум, мева...) хосил, ц

Эм - экин (пахта, буғдой, макка, узум, мева...) майдони, га

Ердан фойдаланишнинг иқтисодий самарадорлигини қуйидаги кўрсаткичлар ёрдамида аниқлаш мақсадга мувофик:

1). Ер майдони бирлиги ҳисобига олинган ялпи маҳсулот, сўм. Бу кўрсаткич қуйидаги формула ёрдамида аниқланади.

$$Ерф.с. = \frac{Ям., сўм}{Ж.э.м., га}$$

Бунда: Ер ф.с. – ердан фойдаланиш самарадорлиги, сўм

Я.м. – ялпи маҳсулот, сўм

Жэм - жами экин майдони, га

Бу кўрсаткич доимо ўсиб борса ижобий ривожланиш ҳисобланади. Албатта унинг даражасига жуда кўплаб омиллар (иқтисодиётнинг, технологиянинг ривожланганлик даражаси, инфляция даражаси, экин турлари ва маҳсулотларга шаклланадиган нархлар даражаси) таъсир этади.

2). Ер бирлиги ҳисобига олинган фойда миқдори, сўм. Бу кўрсаткич қуйидаги формула ёрдамида аниқланади.

$$Ерф.с. = \frac{Ж.ф., сўм}{Ж.э.м., га}$$

Бунда: Ер ф.с. – ердан фойдаланиш самарадорлиги, сўм

Ж.ф. – жами олинган фойда (ёки соф фойда), сўм

Жэм - жами экин майдони, га

**Ер фондидан фойдаланишнинг даражаси ва
иқтисодий самарадорлигини ишириш
йўналишлари**

Ер қонунчилигини такомиллаштириш.
 Мулкый муносабатларни такомиллаштириш;
 Қишлоқ хўжалиги экинларини жойлаштиришда ернинг талаби ва
 имкониятларини ҳисобга олган ҳолда амалга ошириш;
 Салбий ер тарнсформациясига йўл қўймаслик;
 Ер ва сувдан фойдаланувчиларнинг самарадорликни оширганликлари
 учун манфаатдорлигини таъминлаш;
 Танланган ишлаб чиқариш турининг технологияларини бузмасдан
 бажариш, мелиорация ва ирригация тадбирларини ўз вақтида самарали
 ўтказиш;
 Илғор технологияни ишлаб чиқаришга жорий этиш;
 Фан ютуқларини ишлаб чиқаришга жорий этиш;
 Кимёлаштириш;
 Қишлоқ хўжалигига яроқли ерларни сув ва шамол эрозиясидан асраш;
 Ер ва сувдан фойдаланганлик учун тўловлар тизимини такомиллаштириб
 бориш;
 Қишлоқ хўжалиги экинларини суғоришнинг илғор усулларини
 (томчилатиб, ёмғирлатиб, қатор оралаб ва х.х.) ишлаб чиқаришга жорий
 этиш;
 Ердан самарали фойдаланишнинг доимий мониторингини ташкил этиш;
 Қишлоқ хўжалиги ерларини бошқа мақсадлар учун чиқиб кетишига
 имкон даражасида йўл қўймаслик;
 Уруғчиликни ривожлантириш;
 Ердан фойдаланишнинг маротабалигини ошириш;
 Иссиқхоналарни кўпайтириш.

Уй вазифаси

1.Инсерт техникасдан фойдаланган ҳолда кейинги машғулотга тайёргарлик кўриб келинг.

2.Мавзуга оид энг сўнгги маълумотлардан фойдаланган ҳолда матн тайёрлаб келинг.

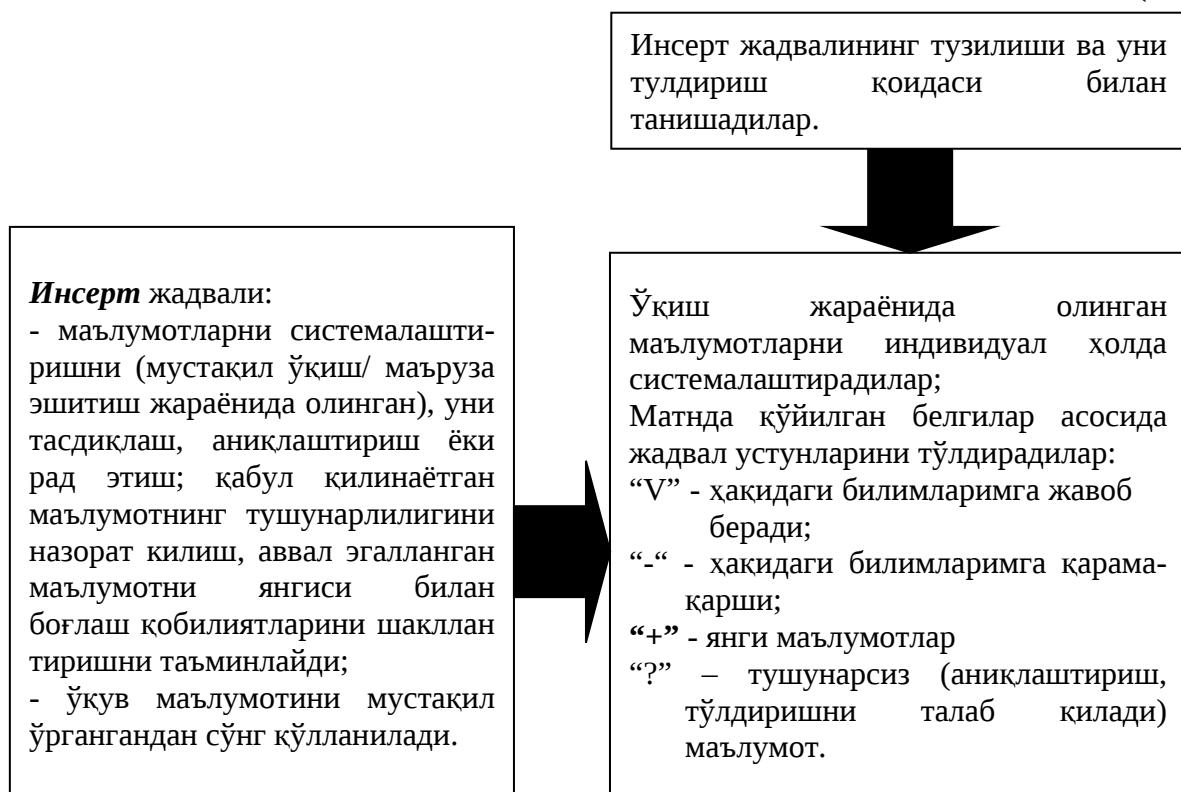
**Инсерт жадвали**

V	+	-	?

9.2. СЕМИНАРДА ТАЪЛИМ ТЕХНОЛОГИЯСИ

<i>Ўқув соати: 2 соат</i>	<i>Талабалар сони:</i>
<i>Ўқув машгулотининг шакли</i>	Амалий масалаларни ечиш орқали билимларни чуқурлаштириш ва кенгайтириш бўйича семинар (1-2-машгулотлар)
<i>Мавзу режаси</i>	<p>1-машгулот</p> <p>1.Қишлоқ хўжалиги ер фонди ва унинг асосий ишлаб чиқариш воситаси сифатида ўзига хос хусусиятлари.</p> <p>2.Қишлоқ хўжалиги ер фондининг таркиби.</p> <p>3.Ижобий ва салбий ер трансформацияси.</p> <p>4.Мавзу асосида масала ечиш ва таҳлил қилиш.</p> <p>5.Қишлоқ хўжалигида ер фондидан фойдаланишнинг даражаси ва самарадорлигини ифодаловчи кўрсаткичлар.</p> <p>6.Ердан фойдаланиш даражаси ва самарадорлигига таъсир қилувчи омиллар.</p> <p>7.Ердан фойдаланиш даражаси ва самарадорлигини ошириш йўналишлари.</p> <p>8.Мавзу асосида масала ечиш ва таҳлил қилиш.</p>
<i>Машгулотнинг мақсади:</i> Қишлоқ хўжалигида ер фонди, унинг таркиби ва трансформацияси, ердан фойдаланиш даражаси ва самарадорлик кўрсаткичлари ва бошқа ер билан боғлиқ масалалар ҳақида тушунча бериш.	
<p><i>Педагогик вазифалар:</i></p> <ul style="list-style-type: none"> • Қишлоқ ер фонди ҳақида тўлиқ маълумот бериш; • Қишлоқ ер фондининг таркиби ва трансформацияси ҳақида тушунча бериш; • Қишлоқ хўжалигида ер фондидан фойдаланишнинг даражаси ва самарадорлигини ифодаловчи кўрсаткичлар ёритиш; • Ердан фойдаланиш даражаси ва самарадорлигига таъсир қилувчи омиллар ҳақида тушунча бериш; • Ердан фойдаланиш даражаси ва самарадорлигини ошириш йўналишларини таъкидлаб ўтиш; 	<p><i>Ўқув фаолияти натижалари:</i></p> <ul style="list-style-type: none"> • Қишлоқ ер фонди ҳақида тушунчага эга бўлинади; • Қишлоқ ер фондининг таркиби ва трансформацияси ҳақида ахборотга эга бўлинади; • Қишлоқ хўжалигида ер фондидан фойдаланишнинг даражаси ва самарадорлигини ифодаловчи кўрсаткичлар санаб ўтади ва мазмунини ёритади; • Ердан фойдаланиш даражаси ва самарадорлигига таъсир қилувчи омилларни санаб ўтадилар; • Ердан фойдаланиш даражаси ва самарадорлигини ошириш йўналишларини кўрсатиб ўтади.
<i>Таълим методлари</i>	Биргаликда ўқиш, «кооп-кооп», презентация, ақлий хужум, Т-схема, блиц-сўров, амалий ва муаммоли масалалар, Дельфи техникаси.
<i>Таълим воситалари</i>	Маъруза матни, формат қоғозлари, маркерлар, скотч, компьютер технологиялари, ўқув

	материаллари
Таълим шакллари	Жуфтликларда ва гуруҳларда ишлаш.
Ўқитиш шарт-шароити	Техник воситалардан фойдаланиш ва гуруҳларда ишлашга мўлжалланган аудитория
Мониторинг ва баҳолаш	Назорат саволлари, савол-жавоб, рейтинг тизими асосида баҳолаш.

«Қишлоқ хўжалиги ер фонди ва ундан фойдаланиш» мавзуси бўйича семинар машғулотининг технологик харитаси (1-машғулот)

Фаолият босқичлари	Фаолиятнинг мазмуни	
	Ўқитувчи	Талабалар
1-босқич Мавзуга кириш (20 минут)	<p>1.1. Машғулот мавзуси, мақсади ва ўқув фаолияти натижалари билан таништиради.</p> <p>1.2. Ўтилган мавзунини эсга солиш мақсадида «ер», «ер фонди», «ердан фойдаланиш даражаси ва кўрсаткичлари» тушунчаларига таъриф беришни сўрайди.</p> <p>1.3. Талабалар билимини жонлантириш мақсадида «Ер ишлаб чиқариш воситасими? Нега?» деб савол беради. Бир нечта жавобларни эшитиб, мавзунини кичик гуруҳлардаги вазифалар бажарилгандан сўнг презентация вақтида муҳокама қилинишини эълон қилади.</p> <p>1.4. Кичик гуруҳларда ишлаш қоидабини эслатади. Натижалар плакатларда тақдим қилиниши кераклиги ва гуруҳлар фаолияти экспертлар томонидан ўзаро баҳоланиши эълон қилади</p>	<p>Тинглайдилар</p> <p>Таъриф берадилар</p> <p>Жавоб берадилар</p> <p>Эшитадилар</p> <p>Эшитадилар</p>
2-босқич Асосий бўлим	<p>2.1. Кичик гуруҳларга ихтиёрий ҳолда бўлади. Қандай натижалар олиниши кераклигига аниқлик киритади. Баҳолаш кўрсаткичлари ва меъзонларини шарҳлайди (1-илова). Ишлаш регламенти билан таништиради (2-илова)</p> <p>2.2. Вазифаларни тарқатади. (3-илова) ва гуруҳларда иш бошланганлигини эълон қилади.</p> <p>2.3. Презентация ўтқизишни ва гуруҳлар натижасини ўзаро баҳолашни ташкил қилади.</p> <p>2.4. Шарҳлайди, натижаларни умумлаштиради, хулосаларга диққатни жалб қилади.</p>	<p>Кичик гуруҳларга бўлинадилар</p> <p>Ишни бошлайдилар</p> <p>Презентация қиладилар, баҳолайдилар</p> <p>Эшитадилар</p>
3-босқич Яқунловчи (10 минут)	<p>3.1. Олиб борилган ишларга яқун ясайди.</p> <p>3.2. Маъруза дарсига меҳнат бозорига оид статистик маълумотларни тўплаб келиш вазифасини беради</p>	<p>Эшитадилар</p> <p>Ёзиб оладилар</p>

**«Қишлоқ хўжалиги ер фонди ва ундан фойдаланиш» мавзуси бўйича семинар
машғулотининг технологик харитаси (2-машғулот)**

Фаолият босқичлари	Фаолиятнинг мазмуни	
	Ўқитувчи	Талабалар
1-босқич Мавзуга кириш (20 минут)	1.1. Машғулот мавзуси, мақсади ва ўқув фаолияти натижалари билан таништиради. 1.2. Машғулот шакли, дарсни ўтқизиш регламенти, баҳолаш кўрсаткичлари ва мезонлари билан таништиради.(4-илова)	Тинглайдилар Тинглайдилар
2-босқич Асосий бўлим	2.1.Мавзунини ўзлаштирилганлик даражасини аниқлаш мақсадида мавзуга оид саволлар бўйича блиц-сўров ўтқизади. (5-илова) 2.2.Ихтиёрий равишда талабаларни 3та гуруҳга бўлади, муаммоли вазифани тарқатади (6-илова). Ақлий хужум қоидалари ва дельфи техникаси билан таништиради. (7 ва 8 -иловалар). Вазифа бажарилгандан сўнг гуруҳ номидан презентация қилувчини ўқитувчи танлашини эълон қилади. Гуруҳлардаги ишни ташкил қилади, кузатувчи сифатида иштирок этади: -ишлаётган гуруҳларни назорат қилади, лекин бошқармайди; -индивидуал ишларга эътибор беради; - «Нима учун шундай деб ўйлайсиз?» деб очик саволлар беради. 2.3.Презентация бошланганини эълон қилади. Биргаликда бажарилган ишлар натижасини эълон қилиш учун вакилларни тайинлайди. Гуруҳлар фаолиятини ўзаро баҳолашни ташкил қилади, шарҳлайди, олиб борилган ишларга яқун ясайди.	Саволларга жавоб берадилар Вазифа билан танишадилар, Индивидуал бажариб, сўнг жамоа бўлиб муҳокама қиладилар. Умумий хулосага келиб презентация варағини тайёрлайдилар. Натижаларни эълон қилади-лар, саволлар берадилар ва қўшимчалар қиладилар
3-босқич Яқунловчи (10 минут)	3.1. Дарсга яқун ясайди, мақсадга эришилганлик ҳақида хулоса қилади 3.2. Барча мавзу бўйича маърузалар матнини ўрганиб чиқишни тавсия қилади.	Баҳоларни муҳокама қиладилар Ёзиб оладилар

Баҳолаш кўрсаткичлари ва мезонлари

Гуруҳ	Баҳо	Баҳолаш кўрсаткичлари ва мезонлари			
		Маълумотнинг тўлалиги	Гуруҳ иштирокчиларининг фаоллиги	Маълумотнинг тақдим этилиши	Жами
	Балл	1,0	0,5	0,5	2
1					
2					
3					

Гуруҳ ишларини умумлаштирувчи баҳо

Гуруҳ	1	2	3	Жами балл	Баҳо
1					
2					
3					

1,5 – 2 балл - «аъло»
 1,0 – 1,4 балл - «яхши»
 0,5 – 0,9 балл - «кониқарли»
 0 - 0,4 балл - «кониқарсиз»

2-илова (9.2)

ВАЗИФАНИ БАЖАРИШ КЕТМА-КЕТЛИГИ ВА РЕГЛАМЕНТИ

1. Индивидуал ўқиш-2 минут.
2. Муҳокама қилиш –3 минут.
3. Презентация варағини тайёрлаш- 5 минут.
4. Презентация қилиш –7 минут.
5. Гуруҳлар бошқа гуруҳларни презентациялари вақтида уларни баҳолаш.
6. Баҳолаш натижаларини раҳбарга айтиш.

3-илова (9.2)

1-гуруҳ1-вазифа. **Тест****Ўзбекистон Республикас неча млн. гектар ер майдонига эга?**

- А) 444,7 млн.га;
 Б) 447,4 млн.га;
 В) 474,4 млн.га;
 Г) 144,7 млн.га.

2-вазифа

Республикамизда ердан фойдаланиш самарадорлиги қандай? Экинлар тури ва миқдорига кўра қандай?

Жавобингизда конкрет мисоллар келтиринг

3-вазифа

Бугунги кунда ерларни хусусийлаштирилиши қандай афзалликларга ва ноқулайликларга эга?

(Уларнинг ижобий ва салбий томонларини жадвал кўринишида беринг)

Салбий томонлари	Ижобий томонлари

2-гурух

1-Вазифа. Тест

Ўзбекистон қишлоқ хўжалигига яроқли ер майдонларининг неча фоизи ҳайдаладиган ерлар тоифасига киради?

- А) 14%;
- Б) 15%;
- В) 16%;
- Г) 17%.

2-вазифа.

Мавжуд ер ресурслари талабни қондира оладими? Нега?

Жавобингизда конкрет мисоллар келтиринг

3-вазифа.

Ширкат хўжаликларининг маълум қисмини фермер хўжалкилаига айлантирилишига зарурат нимада деб ўйлайсиз?

(Уларнинг ижобий ва салбий томонларини жадвал кўринишида беринг)

Ижобий томонлари	Салбий томонлари

3-гурух

1-Вазифа. Тест

Мамлакатимизда лалмикор ерлар неча гектарни ташкил этади?

- А) 447,4 млн.га;
- Б) 6,6 млн.га;
- В) 6,7 млн.га;
- Г) 8,8 млн.га.

2-вазифа.

Республикамиз қишлоқ хўжалиги ва ердан фойдаланиш даражаси ва самарадорлиги бугунги кунда қандай аҳволда?

Жавобингизни конкрет мисолда тушунтиринг.

3-вазифа.

Дехқон хўжаликларининг АСМ да тутган ўрни қандай?

(Уларнинг ижобий ва салбий томонларини жадвал кўринишида беринг)

Ижобий томонлари	Салбий томонлари

4-илова (9.2.)

Семинарда ишлаш тартиби ва регламенти

Блиц-сўров-15минут;

Гуруҳларда ишлаш ва презентацияга тайёрланиш-20 миут;

Гуруҳнинг мавзу бўйича ўз нуқтаи-назарини баён этиши-5 минут;

Жамоавий муҳокама, хулосаларни шакллантириш- 5 минутгача;

Ўзаро баҳолаш-1минут;

Индивидуал тест ўтқизиш-5минут.

Блиц- сўров саволлари

1. Республикамиз ер майдони қанча?
2. Ер фондининг ўзига хос хусусиятлари нималардан иборат?
3. Қишлоқ хўжалигига яроқли ерлар салмоғи қандай топилади?
4. Қишлоқ хўжалигига яроқли ерлар таркибини ҳисоблаш формуласини келтиринг. Мазмунини тушунтиринг.
5. Ердан фойдаланиш даражаси ва самарадорлигини ошириш йўллари ҳақида нималарни биласиз?
6. Ер трансформацияси деганда нимани тушунасиз?
7. Ердан фойдаланиш даражаси ва самарадорлигини оширишга қандай омиллар таъсир қилади?

Муаммоли вазифа

Вазият.

Мамлакат қишлоқ хўжалигидаги жами ер майдони 400 млн.га. Шундан 250 млн.га қишлоқ хўжалиги учун тайин этилган ер майдони, Мамлакатдаги мавжуд ер майдони қуйидагилар билан характерланади:

2007 йилда:

-150 млн.га ҳайдаладиган ер майдонига киритилади.

Аммо,

-ҳар йили 2000 гектар ер чўллашмоқда.

-ҳар йили 1500 гектар ер ўзлаштирилмоқда.

Вазифа.

1. Мамлакатдаги қишлоқ хўжалигига яроқли ер салмоғини топинг.
2. 2010 йилда қишлоқ хўжалигига яроқли ер таркиби неча фоизни ташкил этади?
3. Ердан фойдаланиш имконини берадиган оптимал чора-тадбирлар рўйхатини тузинг.
4. Юқоридаги ҳолат иқтисодиётга қандай таъсир қилади.
5. Дельфи техникасиадан фойдаланиб энг яхши ғояни танланг.

Методик кўрсатмалар:

- Масалани индивидуал ўқинг.
- Масалани ечимни натижаларини биргалиқда муҳокама қилинг
- Муаммони ҳал қилишнинг чораларини индивидуал ўйланг.
- Барча берилган фикрларни биргалиқда муҳокама қилинг
- Муаммони якуний ечимини формулировка қилинг ва презентация қоғозида расмийлаштиринг.

ДЕЛЬФИ ТЕХНИКАСИ

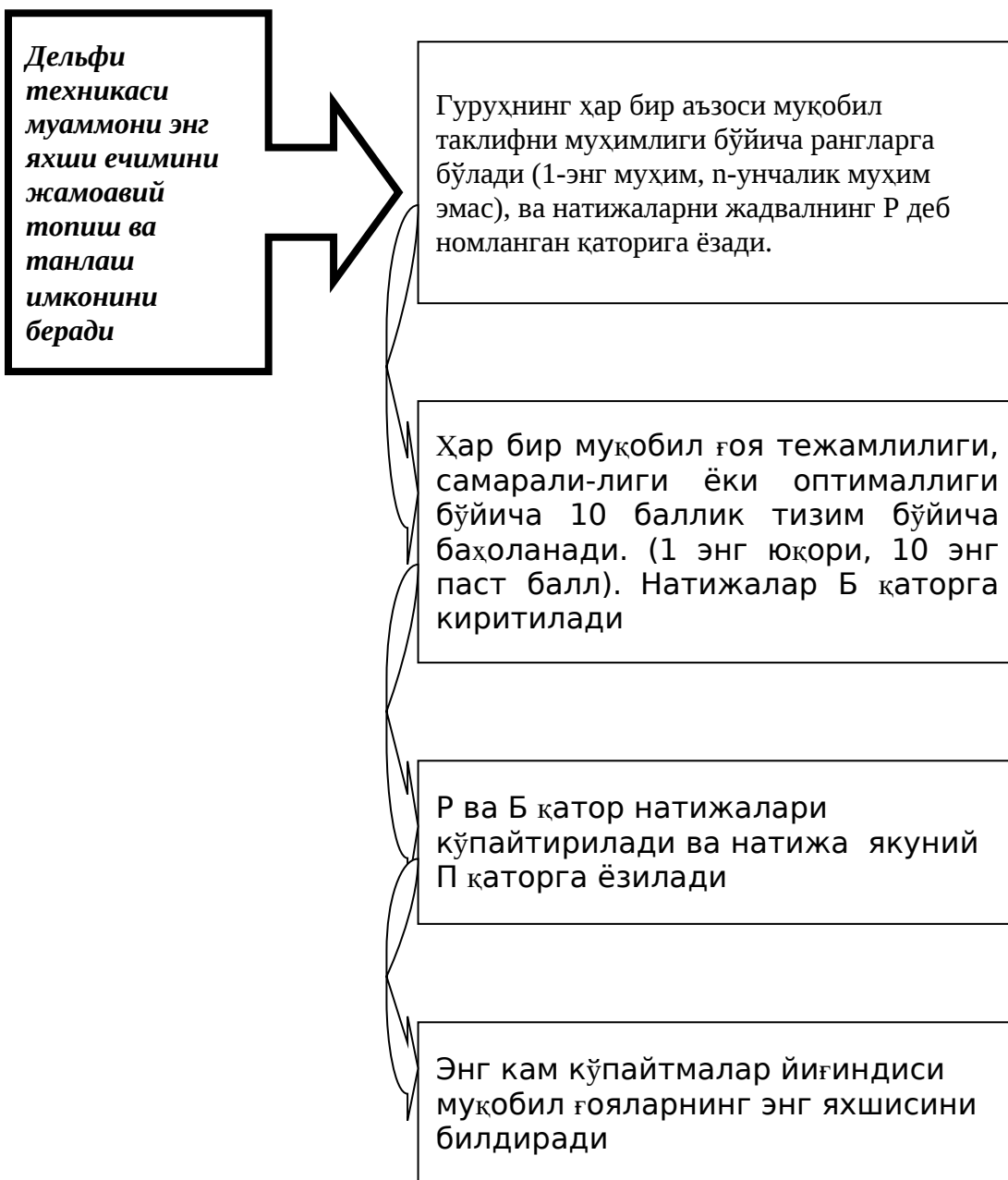

Муқобил ғояларни баҳолаш варағи (намуна)

Қ	Муқобил ғоялар												
	1 – чи			2 – чи			3 – чи			n- чи			
	Р	Б	К	Р	Б	К	Р	Б	К	Р	Б	К	
А	1	2	2	3	4	12							
Б	2	2	4	3	6	18							
В													
Г													
Кўпайтма йиғиндиси			30				32						

Бу ерда Қ-қашнашувчи фамилияси;

Р-ранг бўйича баҳо (1-дан – энг муҳим таклиф, охорги n-гача унчалик муҳим бўлмаган, иккинчи, учинчи ва ҳоказо таклифлар)

Б-ғояни амалга оширишни энг тежамлилиги бўйича баллардаги баҳоси (1-энг юқори баллдан, 10-энг паст баллгача);

К- кўпайтма РхБ

8-илова (9.2.)

Ақлий ҳужум қоидалари

АҚЛИЙ ҲУЖУМ ҚОИДАЛАРИ:

Ҳеч қандай ўзаро танқид ва баҳолаш бўлмаслиги керак.
 таклиф қилинаётган ғояга баҳо беришдан сақлан, агар у жуда юқори ва бажарилиш эҳтимоли бўлмаса ҳам – ҳаммасига рухсат берилади.
 барча келтирилган ғоялар қимматли ва тенг кучли – уларни танқид қилмаслик керак.
 жавоб бераётганни тўхтатмаслик керак.
 камчиликларини кўрсатишдан сақланинг.
 мақсад миқдор ҳисобланади.
 қанча кўп фикр билдирилса шунча яхши: Янги ва қимматли ғоянинг туғилишига эҳтимол шунчалик кўп бўлади.
 фикрлар такрорланса эътибор бермаслик керак.
 очик танқидий фикрларни айтишга рухсат бер.
 пайдо бўлган ғояни агар у сенинг назаринг бўйича қабул қилинган схемага жавоб бермаса ҳам ташлаб юбормаслик керак.
 ушбу муоммани фақат мавжуд усуллар билан ечиш мумкин деб ўйлама.

10–мавзу	АГРОСАНОАТ МАЖМУАСИНИНГ МЕХНАТ РЕСУРСЛАРИ ВА УЛАРДАН ФОЙДАЛАНИШ
-----------------	--

10.1. МАЪРУЗАДА ТАЪЛИМ ТЕХНОЛОГИЯСИ

<i>Ўқув соати: 2 соат</i>	<i>Талабалар сони:</i>
<i>Ўқув машғулотининг шакли</i>	Мавзуий – кўргазмали маъруза (1-машғулот) Кўргазмали маъруза (2-машғулот)
<i>Мавзу режаси</i>	<p>1-маъруза</p> <ol style="list-style-type: none"> 1.Мехнат, мехнат ресурслари тушунчаси, унинг моҳияти. 2.Қишлоқ хўжалиги мехнат ресурслари таркиби. 3.Мехнат ресурсларидан фойдаланиш кўрсаткичлари. 4.Мехнат унумдорлиги, тушунчаси, моҳияти ва уни ҳисоблаш усуллари. 5.Мехнат унумдорлигига таъсир этувчи омиллар. 6.Қишлоқ хўжалигида мехнат ресурсларидан фойдаланиш ва мехнат унумдорлигини оширишни йўналишлари.
<p><i>Машғулотнинг мақсади:</i> Талабаларга агросаноат мажмуасида мехнат ресурслари таркиби, улардан фойдаланиш самарадорлигини, мехнат унумдорлигини республикада ошириш, ушбу масалаларда мавжуд муаммолар ва уларнинг оптимал ечимлари тўғрисида билимлар бериш.</p>	
<p><i>Педагогик вазифалар:</i></p> <ul style="list-style-type: none"> • Мехнат ресурслари ҳақида тушунча бериш; • Қишлоқ хўжалиги мехнат ресурсларининг таркибий қисмлари ҳақида маълумот бериш; • Мехнат ресурсларидан фойдаланиш кўрсаткичларини айтиб ўтиш ва тушунтириш; • Мехнат унумдорлиги тушунчаси ва унинг моҳиятини ёритиб бериш; • Мехнат унумдорлигига таъсир этувчи омилларни санаб ўтиш ва улар ҳақида маълумот бериш; • Қишлоқ ресурслари мехнат ошириш 	<p><i>Ўқув фаолияти натижалари:</i></p> <ul style="list-style-type: none"> • Мехнат ресурслари ҳақида тушунчага эга бўлинади; • Қишлоқ хўжалиги мехнат ресурсларининг таркибий қисмлари ҳақида маълумот олинади; • Мехнат ресурсларидан фойдаланиш кўрсаткичларини айтиб ўтилади ва тушунтирилади; • Мехнат унумдорлиги тушунчаси ва унинг моҳиятини ёритиб берилди; • Мехнат унумдорлигига таъсир этувчи омилларни санаб ўтиш ва улар ҳақида маълумотга эга бўлинади.

айтиб ўтиш.	бўлинади.
Таълим методлари	Маъруза, савол-жавоб, суҳбат, ўзаро ўқитиш методи, кластер, инсерт техникалари
Таълим воситалари	Маъруза матни, кодоскоп, слайдлар, формат қоғозлари, маркерлар, скотч, чизмали органайзерлар, асосий маълумот ва таянч тушунчалардан иборат маъруза матнлари (тарқатма материал).
Таълим шакллари	Фронтал, жамоавий, гуруҳларда ишлаш.
Ўқитиш шарт-шароити	Техник воситалардан фойдаланиш ва гуруҳларда ишлашга мўлжалланган аудитория
Мониторинг ва баҳолаш	Оғзаки назорат, савол-жавоб, рейтинг тизими асосида баҳолаш.

«Агросаноат мажмуасининг меҳнат ресурслари ва улардан фойдаланиш» мавзуси бўйича маъруза машғулотининг технологик харитаси (1-машғулот)

Фаолият босқичлари	Фаолиятнинг мазмуни	
	Ўқитувчи	Талабалар
I. Биринчи дарс. (2 соат) Мотивлаштириш босқич (20 мин.)	<p>Мавзунинг номини ва режасини ҳамда адабиётлар рўйхатини (1-илова) талабаларга етказди.</p> <p>Дарснинг мақсадини аниқлайди ва талабаларга етказди.</p> <p>Дарсда эришиладиган натижаларни белгилайди. Буларга:</p> <ul style="list-style-type: none"> • Ушбу мавзунинг ўрганиш зарурати, унинг аҳамияти ва бошқа мавзулар билан боғлиқлиги кўрсатилади; • Мутахассиснинг фаолиятида ушбу мавзунинг амалий аҳамияти кўрсатилади; • Талабаларнинг ушбу мавзу тўғрисидаги тушунча даражаси аниқланади. Блиц-сўров (2-илова); • Асосий тушунча ва ибораларни талабаларга ёздирди. 	<p>Талабалар ёзиб олишади.</p> <p>Мавзунинг аҳамиятини, бошқа мавзулар билан алоқасини айтиб беради.</p> <p>Мутахассис фаолиятидаги аҳамиятини айтиб беради</p> <p>Саволларга қисқа жавоб беришади.</p> <p>Асосий тушунча ва ибораларни ёзиб олади ҳамда айтиб беради.</p>
II. Информацион босқич (билимларни актуаллаштириш)	<ol style="list-style-type: none"> 1. Меҳнат русуслари тушунчасига таъриф (3-илова) беради, моҳияти ва аҳамиятини очиқ беради. 2. Қишлоқ хўжалигида меҳнат 	Талабалар қисқача конспект қилиб боради, асосий сабабларни

ва ўзлаштириш) (50 мин.)	ресурсларидан фойдаланишнинг ўзига хос хусусиятларини беради (4-илова). 3. Мехнат ресурсларининг таркибини беради (5-илова) 4. Қишлоқ хўжалигида мехнат ресурсларидан фойдаланиш даражасини ифодаловчи кўрсаткичларни беради (6-илова). 5. Қишлоқ хўжалигида мехнат ресурсларидан фойдаланишнинг иқтисодий самарадорлигини ифодаловчи кўрсаткичларни беради (7-илова).	санайди ва асослайди. Талабалар керакли маълумотларни ёзиб олади ва ёддан айтиб беради.
III. Биринчи дарсни яқунловчи босқич. (10 мин.)	1. Ўтилган масалаларни умумлаштиради. 2. Ҳар бир масала юзасидан тегишли хулосалар чиқаради ва уларни талабаларга айтиб туради. 3. Биринчи дарсда ўрганилган масалалар юзасидан қисқача хулосалар қилинади, уй вазифаси берилади ва дарс тугайди. 4. Инсерт техникасидан фойдаланган ҳолда кейинг машғулотга тайёргарлик кўриб келиш (8-илова).	Хулосаларни ёзиб олишади. Хулосалар бўйича ўз фикрини билдиради. Уй вазифасини ёзиб олади ва кейинги дарсда ўқитувчи талаби га кўра айтиб беради.

«Агросаноат мажмуасининг мехнат ресурслари ва улардан фойдаланиш» мавзуси бўйича маъруза машғулотининг технологик харитаси (2-машғулот)

Фаолият босқичлари	Фаолият мазмуни	
	Ўқитувчи	Талабалар
Иккинчи дарс. I. босқич. (2 соат). Мотивлаштириш босқич (10 мин.)	1. Биринчи дарсда ўтилган масалалар бўйича блиц-сўров ўтказиши (9-илова). 2. Биринчи дарсда ўтилган масалаларни талабаларга қисқача эслатади.	Саволларга жавоб беришади. Тинглайди ва зарурати бўлса саволлар беради
II. Информацион босқич (билимларни актуаллаштириш ва ўзлаштириш) (50 мин.)	1. Мехнат унумдорлиги тушунчасига таъриф беради (10-илова). Мехнат унумдорлигини моҳиятини, аҳамиятини очиқ беради. 2. Мехнат унумдорлигини ҳисоблаш усуллари кўрсатади (11-илова) 3. Мехнат ресурсларидан фойдаланишни даражаси ва самарадорлигини ошириш йўналишларини белгилайди. 4. Мехнат унумдорлигини ошириш йўналишларини белгилаб беради (12-илова)	Таърифни ёзиб олади ва айтиб беради. Ёзиб боради. Ёзиб олади ҳамда уларнинг мазмунини айтиб беради. Ёзиб олади ҳамда уларнинг

		мазмунини айтиб беради. Ёзиб олади ва асосий йўналишларни санайди.
III. Яқунловчи босқич. 20 мин.	<ol style="list-style-type: none"> 1. Ўтилган масалаларни умумлаштиради. 2. Ҳар бир масала юзасидан тегишли хулосалар чиқаради ва уларни талабалага айтиб туради. 3. Талабаларни билимларини чуқурлаштириш учун саволлар беради (13-илова). 	Талабалар керакли маълумотлар ва хулосаларни ёзиб олади. Хулосалар бўйича ўз фикрини билдиради. Саволларга жавоб берадилар.

1-илова (10.1.)

Мавзунини ўрганиш учун адабиётлар рўйхати

Каримов И.А. Ўзбекистон буюк келажак сари. – Т.: “Ўзбекистон”, 1999-486б.
 Каримов И.А. Озод ва обод Ватан, эркин ва фаровон ҳаёт пировард мақсадимиз. – Т.: “Ўзбекистон”, 2000- 486б.
 Каримов И.А. Ватан равнақи учун ҳар биримиз масъулмиз. – Т.: “Ўзбекистон”, 2001- 486б.
 Экономика отраслей АПК/ ИА.Минаков, Н.И, Куликов, О.В. Соколов и др.; Под ред. И.А.Минакова.-М.: КолосС, 2004.-464 с.
 Хақимов Р., Отақулов М., Юсупов Э., Юсупов М. Агросаноат мажмуаси иқтисодиёти. – (ўқув қўланма) -Т.: ТДИУ 2004. – 160 б.
 Серова Е.В. Аграрная экономика: Учебник для студентов экономических вузов, факультетов и специальностей. –М.: Издательство ГУ ВЭШ, 1999. – 480 с.

2-илова (10.1.)

Талабаларнинг билим даражасини аниқлашга қаратилган саволлар

Меҳнат тўғрисида нималарни биласиз?
 Меҳнат бозорининг субъектларини айтинг.
 Меҳнат ресурсларидан фойдаланишнинг ишлоқ хўжалигида ўзига хос хусусиятлари нималарда наъмоён бўлади?
 Меҳнат ресурсларига кимлар қиради?
 Бандлик деганда нимани тушинамиз?
 Ишсизлик деганда нимани тушинамиз?

Мамлакат аҳолисининг меҳнат қилиш (жисмоний ва ақлий имкониятлар мажмуасига эга) қобилиятларга эга бўлган қисми унинг меҳнат ресурслари дейилади. Меҳнат фақатгина онгли фаолият натижасидир. Шу сабабли меҳнат тушунчаси инсоннинг фаолиятини билдиради. Меҳнат инсонга хос хусусиятдир. Иш эса энергиянинг сарфланиши оқибатида юз берадиган жараёндир. Демак ишни техникалар, махсус ускуналар, ишчи ҳайвонлар бажариши назарда тутилади.

Қишлоқ хўжалигида меҳнат ресурсларидан фойдаланишнинг ўзига хос хусусиятлари

Қишлоқ хўжалигида меҳнатнинг натижалари табиий омилларга боғлиқ;
 Қишлоқ хўжалигида меҳнат мавсумийлик характериға эға, натижада мавсумий ишсизлик юзаға чиқади;
 Қишлоқ хўжалигида меҳнат кенг далаларда, очик жойларда олиб борилади;
 Қишлоқ хўжалигида иш даври билан ишлаб чиқариш даврининг мос келмаслиги натижасида вақтинчалик ишсизлик объектив холда юзаға келади;
 Қишлоқ хўжалиги меҳнати нисбатан паст малакали ҳисобланади ва бозор талаблариға мослаштириб туриш зарурати туғилади.

Меҳнат ресурслари таснифи

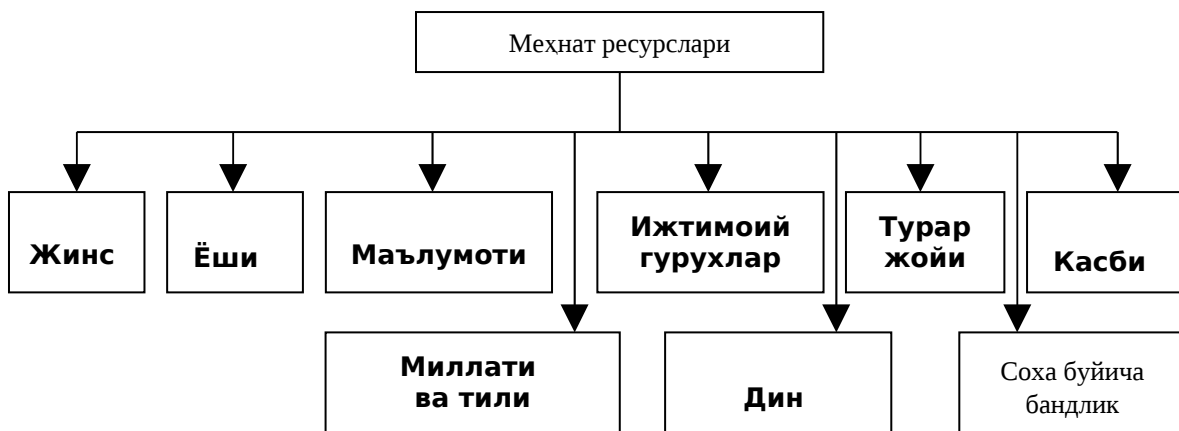

Меҳнат ресурслари таркиби

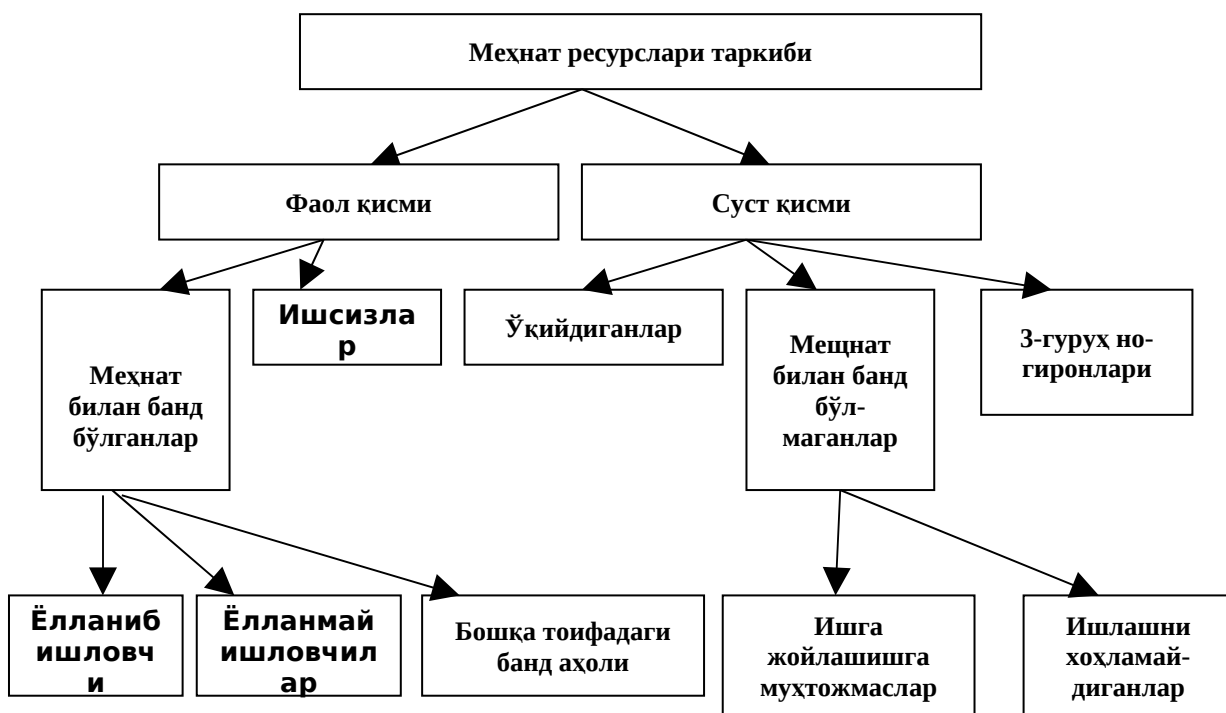

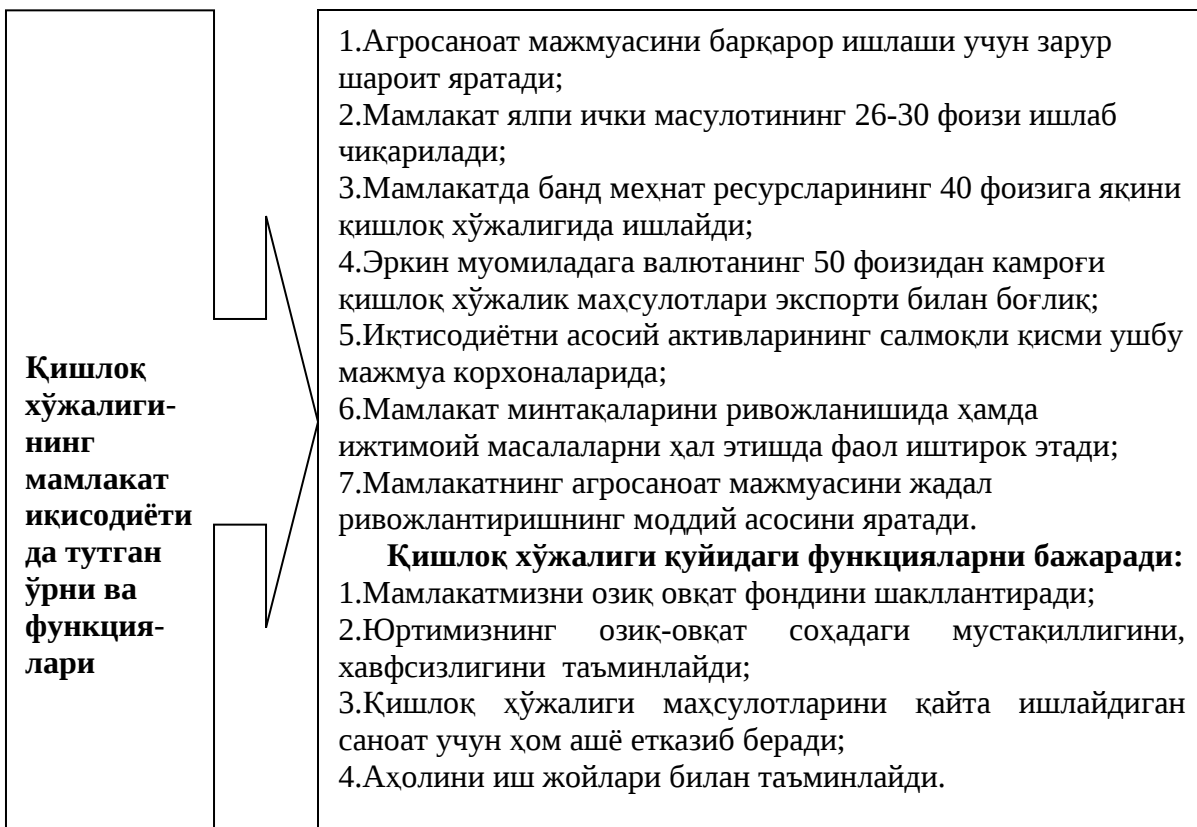

Ширкатларга Ўзбекистон Республикаси “Қишлоқ хўжалик кооперативи (ширкат хўжалиги) тўғрисида”ги қонунининг 1-боб, 1-моддасида - **“Қишлоқ хўжалик кооперативи (ширкат хўжалиги) – товар қишлоқ хўжалик маҳсулоти етиштириш учун пай усулга ва асосан оила (жамоа) пудратига, фуқароларнинг ихтиёрий равишда бирлашишига, бошқаришнинг умумийлигига асосланган, юридик шахс ҳуқуқига асосланган мустақил хўжалик юритувчи субъектдир.*** деб таъриф берилган.

Қашқадарё вилояти Яккабоғ туман “Соҳибқирон” ширкат хўжалиги устав жамғармаси

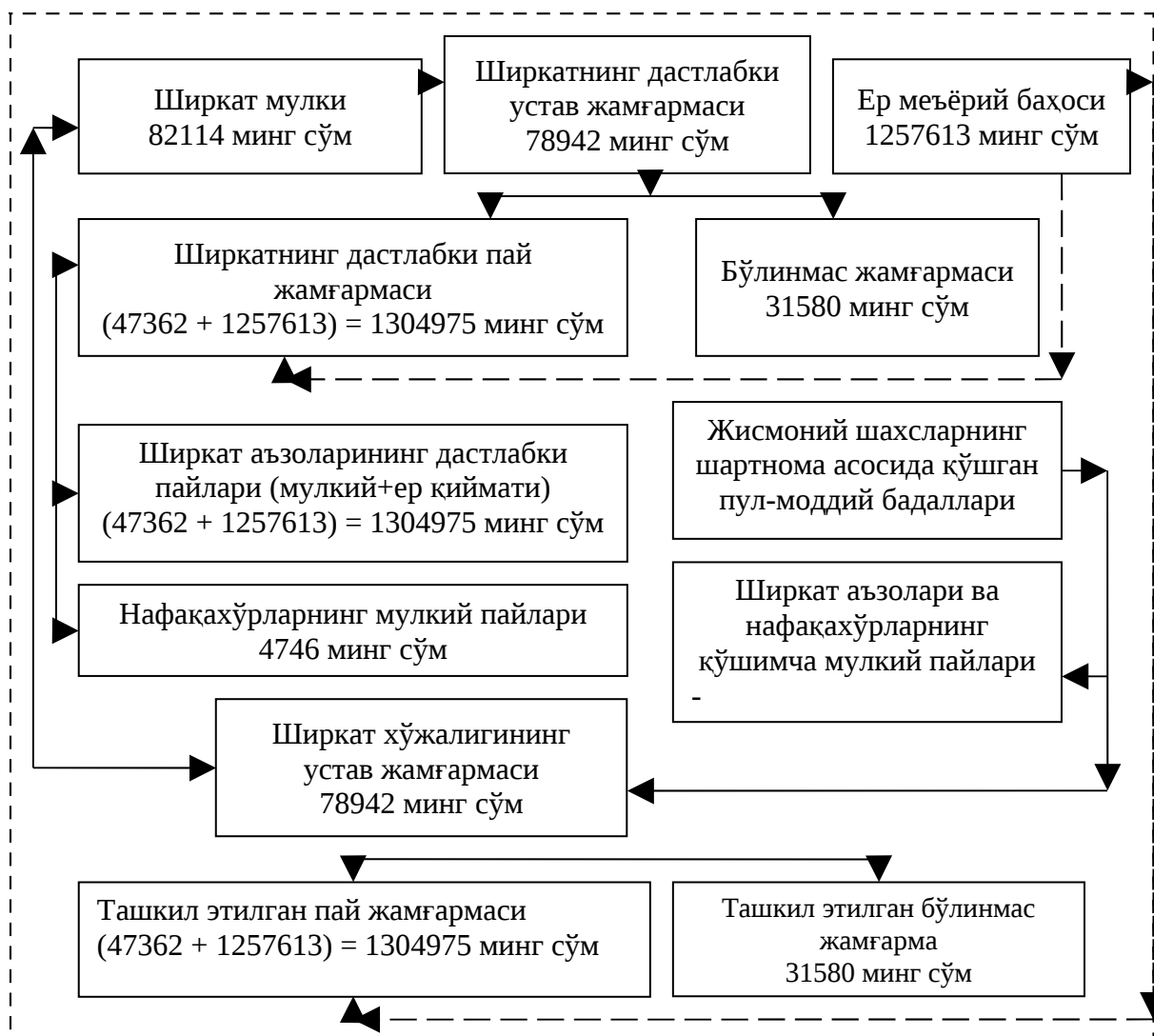

Инсерт жадвалининг тузилиши ва уни тулдириш қоидаси билан танишадилар.

Инсерт жадвали:
 - маълумотларни системалаштиришни (мустиқил ўқиш/ маъруза эшитиш жараёнида олинган), уни тасдиқлаш, аниқлаштириш ёки рад этиш; қабул қилинаётган маълумотнинг тушунарлилигини назорат қилиш, аввал эгалланган маълумотни янгиси билан боғлаш қобилиятларини шакллантиришни таъминлайди;
 - ўқув маълумотини мустиқил ўргангандан сўнг қўлланилади.

Ўқиш жараёнида олинган маълумотларни индивидуал ҳолда системалаштирадилар;
 Матнда қўйилган белгилар асосида жадвал устунларини тўлдирадилар:
 “V” - ҳақидаги билимларимга жавоб беради;
 “-“ - ҳақидаги билимларимга қарама-қарши;
 “+” - янги маълумотлар
 “?” – тушунарсиз (аниқлаштириш, тўлдиришни талаб қилади) маълумот.

Инсерт жадвали

V	+	-	?

Блиц-сўров саволлари:

1. Мехнат ресурслари деганда нимани тушунарсиз?
2. Мехнат ресурслари ўз ичига нималарни камраб олади?
3. Республикамизда мехнат ресурслари билан таъминланганлик даражаси қандай ҳолатда?
4. Мехнат ресурсларидан фойдаланиш даражаси кўрсаткичларини айтиб ўтинг.
5. Мехнат ресурсларидан фойдаланиш самарадорлигини ошириш йўналишлари қишлоқ хўжалигида қандай аҳамият касб этади?
6. Қишлоқ мехнат бозорининг тўйинганлик даражаси бугунги кунда қандай? Фикрингизни тушунтиринг.
7. Мехнат унумдорлиги деганда нимани тушунарсиз?

Мехнат унумдорлиги атамаси фақат яратилган (сотилган) маҳсулот (хизматлар) ҳажминигина ўз ичига олади, ҳолбуки, унумдорлик атамаси кўшимча равишда меҳнат натижаларида буюмлашган меҳнатнинг тежалишини ёки ортикча сарфланишини ҳисобга олади.

Мехнат унумдорлиги маҳсулот ҳажмининг иш вақтига нисбати (M/T) билан ва аксинча, иш вақтининг маҳсулот ҳажмига нисбати (T/M) меҳнат сиғими билан аниқланади, яъни мазкур тушунча тўғридан-тўғри алоқвани ҳам, аксинча алоқани ҳам акс эттиради.

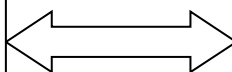

Унум маҳсулот массасининг ходимлар сонига (L) билан ифодаланган иш вақтига муносабатидир M/L , яъни у фақат тўғридан тўғри алоқада намоён бўлади. Унум маҳсулот ҳажмининг умуман иш вақтига эмас, балки бевосита ходимга нисбатини кўрсатади.

Олинган натижа ва муайян маҳсулот ишлаб чиқаришга иш вақти сарфланиши ўртасидаги нисбат меҳнат унумдорлиги тушунчаси билан тавсияланади. Бу нисбат:

$$P_t = M / T \quad (1)$$

формула билан ифодалангани мумкин.

Бунда: P_t – меҳна унумдорлиги, l – ишлаб чиқарилган маҳсулот ҳажми; \dot{O} – барча маҳсулот ишлаб чиқарилишига сарфланган вақт.

Мехнат унумдорлиги жами (жонли ва ўтмиш) мехнат сарфлари бўйича ҳисоблаб чиқилса ижтимоий мехнат унумдорлигини билдиради. У

$$P_o = M / T_1 + T_2 \quad (2)$$

формуласи бўйича аниқланади.

Бунда, P_o – ижтимоий мехнат унумдорлиги; T_1 – жонли мехнат сарфлари; T_2 – ўтмиш ёки сингдирилган мехнат сарфлари.

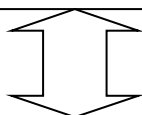

Мехнат унумдорлигини ҳисоблаб чиқиш учун фақат жонли мехнат сарфларидан фойдаланилса, бундай кўрсаткич индивидуал мехнат унумдорлиги дейилади. Вакт ёки ишлайдиган миқдори сарфлари жонли мехнат сарфлари бўлади. Индивидуал (якка) мехнат унумдорлиги

$$P_i = M / T_1 \quad (3)$$

Формуласи бўйича ҳисоблаб чиқилади.

12-илова (10.1.)

Ўзбекистон қишлоқ хўжалиги мехнат ресурсларидан фойдаланиш даражаси ва самарадорлигини ошириш йўналишлари қўйидагиларни ўз ичига олади:

- қишлоқ хўжалиги мехнат ресурслари малакасини ошириш;
- қишлоқ хўжалигида банда ходимларнинг даромади бошқа соҳаларда банд бўлганлар даромадидан паст бўлмаслигини таъминлаш;
- қишлоқ хўжалиги мехнат ресурсларининг иш қуроллари билан қуролланиш даражасини ошириш, замонавийлаштириш;
- қишлоқ хўжалигида мулкый муносабатларин янада ривожлантириш.
- қишлоқ жойларда молия, кредит тизими, солиқ тизими ва бошқа кўплаб иқтисодий дастакларнинг ривожланишини таъминлаш.

13-илова (10.1.)

Ўз-ўзини текшириш ва назорат учун саволлар (Ўқитувчи варианты):

1. Мехнат унумдорлиги топишнинг формуласини келтиринг.
2. Қишлоқ хўжалигида мехнат унумдорлигини оширишнинг қандай йўналишларини биласиз? Фикрингизни изоҳланг.
3. Мехнат ресурсларидан фойдаланиш даражасини ошириш ва мехнат унумдорлигини ошириш учун қишлоқ хўжалигида қандай оптимал усул қўлланилгани маъқул? Нега?
4. Қишлоқ хўжалигида банда аҳоли малакасини ошириш бўйича қандай таклифлар билдирасиз?
5. Қишлоқ мехнат бозори инфратузилмасини ривожлантириш ва такомиллаштиришнинг илғор жаҳон тажрибаларидан мисоллар келтиринг. Улардан республикамиз қишлоқ хўжалигида фойланиш мумкинми? Қандай қилиб?

10.2. СЕМИНАРДА ТАЪЛИМ ТЕХНОЛОГИЯСИ

Ўқув соати: 4 соат	Талабалар сони:
Ўқув машғулотининг шакли	Билимларни мустахкамлаш ва чуқурлаштириш (1-2-машғулотлар).
Мавзу режаси	<p>1-машғулот</p> <p>1.Қишлоқ хўжалигида меҳнат ресурслари тушунчаси, унинг моҳияти.</p> <p>2.Қишлоқ хўжалиги меҳнат ресурслари таркиби.</p> <p>3.Меҳнат ресурсларидан фойдаланиш кўрсаткичлари.</p> <p>4.Мавзу асосида масала ечиш ва таҳлил қилиш.</p> <p>2- машғулот</p> <p>1.Меҳнат унумдорлиги ва уни ҳисоблаш.</p> <p>2.Қишлоқ хўжалигида меҳнат ресурсларидан фойдаланиш ва меҳнат унумдорлигини оширишни йўналишлари.</p> <p>3.Мавзу асосида масала ечиш ва таҳлил қилиш.</p>
<p>Машғулотнинг мақсади: Талабаларга агрсаноат мажмуасида меҳнат ресурслари таркиби, улардан фойдаланиш самарадорлигини, меҳнат унумдорлигини республикада ошириш, ушбу масалаларда мавжуд муаммолар ва уларнинг оптимал ечимлари тўғрисида билимлар бериш.</p>	
<p>Педагогик вазифалар:</p> <ul style="list-style-type: none"> • Меҳнат ресурслари ҳақида тушунча бериш; • Қишлоқ хўжалиги меҳнат ресурсларининг таркибий қисмлари ҳақида маълумот бериш; • Меҳнат ресурсларидан фойдаланиш кўрсаткичларини айтиб ўтиш ва тушунтириш; • Меҳнат унумдорлиги тушунчаси ва унинг моҳиятини ёритиб бериш; • Меҳнат унумдорлигига таъсир этувчи омилларни санаб ўтиш ва улар ҳақида маълумот бериш; • Қишлоқ хўжалигида меҳнат ресурсларидан фойдаланиш ва меҳнат унумдорлигини оширишни йўналишларини айтиб ўтиш. 	<p>Педагогик вазифалар:</p> <ul style="list-style-type: none"> • Меҳнат ресурслари ҳақида тушунча бериш; • Қишлоқ хўжалиги меҳнат ресурсларининг таркибий қисмлари ҳақида маълумот бериш; • Меҳнат ресурсларидан фойдаланиш кўрсаткичларини айтиб ўтиш ва тушунтириш; • Меҳнат унумдорлиги тушунчаси ва унинг моҳиятини ёритиб бериш; • Меҳнат унумдорлигига таъсир этувчи омилларни санаб ўтиш ва улар ҳақида маълумот бериш; • Қишлоқ хўжалигида меҳнат ресурсларидан фойдаланиш ва меҳнат унумдорлигини оширишни йўналишларини айтиб ўтиш.
Таълим методлари	Амалий, суҳбат, тезкор-сўров
Таълим воситалари	Маъруза матни, формат қоғозлари, маркерлар, скотч, компьютер технологиялари, ўқув

	материаллари
Таълим шакллари	Жуфтликларда ва гуруҳларда ишлаш.
Ўқитиш шарт-шароити	Техник воситалардан фойдаланиш ва гуруҳларда ишлашга мўлжалланган аудитория
Мониторинг ва баҳолаш	Назорат саволлари, савол-жавоб, рейтинг тизими асосида баҳолаш.

**«Агросаноат мажмуасининг меҳнат ресурслари ва улардан фойдаланиш»
мавзуси бўйича семинар машғулотининг технологик харитаси (1-машғулот)**

Фаолият босқичлари	Фаолиятнинг мазмуни	
	Ўқитувчи	Талабалар
I. Кириш босқичи (15дақиқа)	<p>1.1. Машғулот мавзуси, мақсади ва ўқув фаолияти натижалари билан таништиради. Машғулот гуруҳларда биргаликда ишлаш усулида боришини эълон қилади</p> <p>1.2. “Меҳнат ресурслари” ва “Меҳнат унумдорлиги” тушунчаларига қисқача таъриф беришни сўрайди.</p> <p>1.3. Гуруҳларда ўқув вазифаси бажарилгандан сўнг мавзу «Думалок стол»да муҳокама шаклида ўтказилишини эълон қилади. «Думалок столда» муҳокама қоидалари билан таништиради (1-илова). Гуруҳларда ишлаш қоидабини эслатади.</p>	<p>Тинглайдилар, ёзиб оладилар</p> <p>Таъриф берадилар</p> <p>Танишадилар</p>
II. Асосий босқич (60 дақиқа)	<p>2.1. Эта кичик гуруҳларга ихтиёрий ҳолда бўлади. «Думалок столда» муҳокама қилинадиган саволлар ва вазифаларни тарқатади (2-илова).</p> <p>2.2. Вазифаларни бажаришда ҳеч қандай қўшимча материаллардан фойдаланиш мумкин эмаслигини тушунтиради. Натижаларни баҳолаш варағини тарқатади. (3-илова)</p> <p>2.3. Иш бошланганини эълон қилади</p> <p>2.4. Жамоавий муҳокамани ва гуруҳлар натижасини ўзаро баҳолашни ташкил қилади.</p> <p>2.4. Шархлайди, натижаларни умумлаштиради, хулосаларга диққатни жалб қилади.</p>	<p>Кичик гуруҳларга бўлинадилар Саволлар билан танишадилар Ишни бошлайдилар Вазифани бажарадилар</p> <p>Гуруҳ сардорлари жамоа фикрини баён қиладилар. Қатнашувчилар қўшимчалар қиладилар Эшитадилар, саволлар берадилар</p>
III. Ўйинни олиб боришга тайёргарлик (10 минут)	<p>3.1. Олиб борилган ишларга яқун ясайди.</p> <p>3.2. Мустақил ишлаш учун вазифа беради: Инсерт техникасидан (4-илова) фойдаланиб кейинги мавзунинг 1-3 режа саволларини ўқиб келиш. (5-илова)</p>	<p>Эшитадилар ёзиб оладилар</p>

**«Агросаноат мажмуасининг меҳнат ресурслари ва улардан фойдаланиш»
мавзуси бўйича семинар машғулотининг технологик харитаси (2-машғулот)**

Фаолият босқичлари	Фаолиятнинг мазмуни	
	Ўқитувчи	Талабалар
I. Кириш босқичи (15дақиқа)	1.1. Машғулот мавзуси, мақсади ва ўқув фаолияти натижалари билан таништиради. 1.2. Ўтилган мавзунини эсга солиш мақсадида «Қишлоқ хўжалигида меҳнат ресурсларидан самарали фойдаланиш», «Меҳнат унумдорлиги» тушунчаларига таъриф беришни сўрайди. 1.3. Талабалар билимини жонлантириш мақсадида «Меҳнат унумдорлигини оширишнинг қандай омиллари мавжуд?» ва «Меҳнат унумдорлигини ошириш резервларининг қандай турлари мавжуд?» деб савол беради. Бир нечта жавобларни эшитиб, машғулотда ишлаш тартиби ва регламенти (6-илова), баҳолаш кўрсаткичлари ва мезонлари (7-илова) билан таништиради.	Тинглайдилар Таъриф берадилар Жавоб берадилар эштадилар
II. Асосий босқич (60 дақиқа)	2.1. Эта кичик гуруҳ ва экспертлар гуруҳини ташкил қилади. Ўйин жараёни билан таништиради.(8-илова) 2.2.Вазифаларни тарқатади. (9-илова) ва гуруҳларда иш бошланганлигини эълон қилади. Зарур бўлганда маслаҳатлар беради. 2.3. Гуруҳлар раҳбарларининг муҳокамасини ва энг яхши вариантни танлашни ҳамда ўзаро баҳолашни ташкил қилади. 2.4. Шархлайди, натижаларни умумлаштиради, хулосаларга диққатни жалб қилади.	Кичик гуруҳларга бўлинадилар Ишни бошлайдилар Муҳокама қиладилар, баҳолайдилар Эштадилар
III. Ўйинни олиб боришга тайёргарлик (10 минут)	3.1. Олиб борилган ишларга яқун ясайди. 3.2. Мустақил иш сифатида кейинги мавзунини Инсерт техникасида ўқиш вазифасини беради	Эштадилар Эштадилар, аниклик киритадилар

1-илова (10.2)

«Думалоқ столда» муҳокамани ўтказиш қоидалари

- 1.Нутқ сўзловчининг фикрини бўлмасдан, диққат билан эшит.
- 2.Унинг нуқтаи-назари билан норози бўлсанг, ўз фикрингни билдиришга рухсат сўра.
- 3.Агар у билан рози бўлсанг, кўрилаётган саволга қўшимча киритишни таклиф қил.
2-илова.(10.2.)

«Думалоқ столда» муҳокама учун саволлар

- 1.Қишлоқ хўжалигида меҳнат ресурслари бугунги кунда қандай тақсимланган?
- 2.Қишлоқ хўжалигида меҳнат ресурсларидан фойдаланиш кўрсаткичлари қандай?
- 3.Қишлоқ хўжалигида меҳнат унумдорлигини оширишнинг қандай йўлларини биласиз?
- 4.Қишлоқ хўжалигида меҳнат унумдорлиги ва меҳнат ресурсларидан фойдаланиш самарадорлигини оширишнинг оптимал йўлларини айтинг.

3-илова.(10.2.)

Натижаларни баҳолаш варағи

Индивидуал баҳо эссе баҳоси (1балл) ва гуруҳ ишининг баҳоси (2балл) йиғиндисига тенг. Дарсадаги максимал баҳо-3балл. 2,2-3балл – «аъло», 1,2-2балл – «яхши», 0,5-1,1балл – «қониқарли», 0-0,5балл «қониқарсиз».

Савол ва гуруҳ рақами	Тўғри жавоб	Бошқаларга савол	Қўшимчалар	Кўрғазмалилик (чизма, жадвал ва х.э)	Баллар йиғиндиси
1	(1 балл)	(0,2 балл)	(0,2 балл)	(0,6 балл)	(2 балл)
2					
3					
4					
5					
6					
7					
8					
9					
10					

4-илова.(10.2.)

Инсерт техникаси билан ишлаш қоидалари

Матнни ўқинг.

Матн четида қалам билан белгилар қўйиб олинган ахборотни тизимлаштириг:

V- ... ҳақидаги билимларимга тўғри келади

–(минус) - ... ҳақидаги билимларимга зид.

+ (плюс) - янги информация

? –тушунарсиз, аниқлик, қўшимча киритиш лозим бўлган информация.

5-илова (10.2.)

Ўтилган мавзу бўйича тўлиқ такрорлаб келиш

1-машғулот

- 1.Қишлоқ хўжалигида меҳнат ресурслари тушунчаси, унинг моҳияти.
- 2.Қишлоқ хўжалиги меҳнат ресурслари таркиби.
- 3.Меҳнат ресурсларидан фойдаланиш кўрсаткичлари.
- 4.Мавзу асосида масала ечиш ва таҳлил қилиш.

2- машғулот

- 1.Меҳнат унумдорлиги ва уни ҳисоблаш.
- 2.Қишлоқ хўжалигида меҳнат ресурсларидан фойдаланиш ва меҳнат унумдорлигини оширишни йўналишлари.
- 3.Мавзу асосида масала ечиш ва таҳлил қилиш.

Таянч ибора ва тушунчалар

1.	Меҳнат ресурслари	16.	Агросаноат мажмуаси таркиби
2.	Меҳнатни қуролланиш даражаси	17.	Агросаноат мажмуасининг соҳалари
3.	Миграция	18.	Инфратузилма
4.	Меҳнат унумдорлиги	19.	Ишлаб чиқариш инфратузилмаси
5.	Ишбилармонлик	20.	Ижтимоий инфратузилмаси
6.	Ер ва сув фонди	21.	Иқтисодий қонунлар
7.	Механизациялаштириш	22.	Иқтисодий муҳит
8.	Химиялаштириш	23.	Худуд иқтисодиёти
9.	Автоматлаштириш	24.	Тармоқларнинг мутаносиб ривожланиши
10.	Баҳолар паритети	25.	Ижтимоий масалалар
11.	Агросаноат мажмуасига кирувчи тармоқларни мутаносиб ривожлантириш	26.	Аҳоли турмуш даражаси
12.	Махсулот сифати	27.	Иқтисодий самара
13.	Агросаноат интеграцияси	28.	Ижтимоий самара
14.	Аграр сиёсат	29.	Ишлаб чиқаришни интенсивлаштириш
15.	Агросаноат мажмуаси	30.	Барқарор иқтисодий ривожланиш

6-илова (10.2)

Вазифани бажариш кетма-кетлиги ва регламенти

1. Вазифа билан танишиш ва муҳокама қилиш –10 минут.
2. Презентация варағини тайёрлаш- 5 минут.
3. Презентация қилиш –5 минут.
4. Гуруҳлар бошқа гуруҳларни презентациялари вақтида уларни баҳолаш.
5. Баҳолаш натижаларини раҳбарга айтиш.

7-илова (10.2)

Баҳолаш кўрсаткичлари меъзонлари

Г	Баҳолаш кўрсаткичлари меъзонлари			
	1-вазифа.Ҳисоб-китобларни туғрилиги	2-вазифа вариантларни асослаш	Гуруҳ аъзоларининг фаоллиги	Жами баллар
	0,5 балл	0,3балл	0,2балл	1балл
1	-			
2		-		
3			-	

ЎҚУВ ЎЙИН ЖАРАЁНИ

1. Талабалар 4 та кичик гуруҳга бўлинадилар.
2. 3та гуруҳ ўз раҳбарларини сайлайди ва берилган вазифаларни бажарадилар.
3. 1 та гуруҳ эксперт комиссияси вазифасини бажаради ва гуруҳларда олиб борилган ҳисоб-китобларни текширади, гуруҳлар фаолиятини баҳолайди.
4. Ҳар бир гуруҳга вазифалар тарқатилади.
5. Гуруҳлар ўзларининг вариантлари бўйича масалани ечимини ҳисоблайдилар.
6. Ечим натижаси бўйича таклиф этилаётган вариант гуруҳ раҳбарлари томонидан муҳокама қилинади, бунда раҳбарлар ўз таклифларини асослайди ва ҳимоя қиладилар.
7. Раҳбарларнинг очиқ муҳокамаси якунида чоралар жорий қилинадиган йилда талабдаги МУ ўсишини ва кейинги йилларда энг юқори самарадорликни таъминлайдиган энг яхши вариант танланади.
8. Ўқитувчи талабалар билан биргаликда муҳокамаларга яқун ясайди, экспертлар гуруҳи энг фаол қатнашган гуруҳни аниқлайди. Гуруҳ фаолияти баҳоланади.

9-илова (10.2)

Бошланғич маълумотлар ва вазифа.

Корхонанинг жорий йилдаги товар маҳсулоти ҳажми 16780 минг сўмни, ишловчилар сони 1780 киши, режалаштирилаётган фойда барсча товар маҳсулоти қийматининг 6%ни, шартли-доимий харажатлар салмоғи маҳсулот таннархининг 25%ни ташкил қилади.

МУ қўйидаги ички резервлар ҳисобига ошиши мумкин:

- мехнат ва ишлаб чиқаришни ташкил қилишни яхшилаш ҳисобига 1,2% (капитал эмас, балки жорий харажатларни ошиши билан йилига 4 минг сўм);
- рақобатни ривожлантириш, ишчилар малакасини ошириш, рағбатлантирувчи тизимлар таъсирини ошириш ҳисобига – 0,8% (қўшимча харажатларсиз);
- мехнатни санитария-гигиена ҳолатини яхшилаш ҳисобига –2% (бирваракай харажатларни ошириш йилига –6,5 минг сўм);

Цехларни реконструкцияси ва ускуналарни модернизация қилиш ҳисобига МУ 8% ошиши мумкин. Бу 1470 минг сўмлик капитал харажатни (бирваракай), ундан ташқари йил давомида 22 иш кунига тўхтатишни (1 йилда 262 иш кун) талаб қилади.

Барча ускуналарни янгисига алмаштириш ва технологияга ўзгартиришлар киритиш МУни 22% ошириш имконини беради, лекин бу 5 млн.сўм капитал харажатни талаб ва корхонани 6 ойга тўхтатиб қўйишни талаб қилади.

Чоралар жорий қилинган йилда МУги ўсиши 12% ни таъминлайдиган вариантни ва жорий қилинаётган барча чораларни ижобий иқтисодий самарадорлигини ҳисобланг.

Вазифалар.

1-гуруҳ. Капитал харажатларсиз МУни ички резервлар ҳисобига ошириш чораларининг самарадорлигини ҳисобланг.

2-гуруҳ. Корхонани реконструкция ва модернизация ҳисобига МУни ўсиши ва кутилаётган самарадорликни ҳисобланг. Бунда 1-вариантнинг МУни ошиши омилларини ҳисобга олиш керак.

3-гуруҳ. Барча ускуналарни янгилаш ва технологияларни ўзгартириш ҳисобига МУ ўсиши ва кутилаётган самарадорликни ҳисобланг. Бунда 1-вариантнинг МУни ошиши омилларини ҳисобга олиш керак.

11–мавзу	АГРОСАНОАТ МАЖМУАСИНИНГ МОДДИЙ-ТЕХНИКА РЕСУРСЛАРИ
----------	--

10.1. МАЪРУЗАДА ТАЪЛИМ ТЕХНОЛОГИЯСИ

Ўқув соати: 2 соат	Талабалар сони:
Ўқув машғулотининг шакли	Мавзуий – кўргазмали маъруза (1-машғулот)
Мавзу режаси	<p>1.Агросаноат мажмуасининг моддий-техника ресурслари тушунчаси, моҳияти ва аҳамияти.</p> <p>2.Асосий фондлар ва улардан фойдаланиш кўрсаткичларини аниқлаш.</p> <p>3.Айланма маблағлар ва уларнинг самарадорлиги.</p> <p>4.Асосий фондлар ва айланма маблағлардан фойдаланиш самарадорлигини ошириш йўллари.</p>
<p><i>Машғулотнинг мақсади:</i> Агросаноат мажмуасининг моддий-техника ресурслари тушунчаси, унинг моҳияти, асосий фондлар ва уларни фойдаланиш кўрсаткичлари, айланма маблағлар ҳамда улардан фойдаланиш самарадорлигини ошириш йўллари ҳақидаги билим ва кўрикмаларни чуқурлаштириш.</p>	
<p><i>Педагогик вазифалар:</i></p> <ul style="list-style-type: none"> • Моддий-техника ресурслари ҳақида тўлиқ маълумот бериш; • Асосий фондлар ҳақида тушунча бериш; • Асосий фондлар самарадорлигини оширишда мавжуд бўлган назарий муаммоларини ёритиш; • Айланма маблағлар ва улардан фойдаланиш йўллари ҳақида ахборот бериш; • Асосий фондлар ва айланма маблағлардан фойдаланиш самарадорлиги ошириш йўллари таъкидлаб ўтиш. 	<p><i>Ўқув фаолияти натижалари:</i></p> <ul style="list-style-type: none"> • Моддий-техника ресурслари ҳақида тўлиқ маълумотга эга бўлиш; • Асосий фондлар ҳақида тушунчага эга бўлиш; • Асосий фондлар самарадорлигини оширишда мавжуд бўлган назарий муаммоларини ёрита олиш ва уларнинг ечимларини топа билиш; • Айланма маблағлар ва улардан фойдаланиш йўллари ҳақида ахборотга эга бўлиш; • Асосий фондлар ва айланма маблағлардан фойдаланиш самарадорлиги ошириш йўллари ҳақида билиб олиш.
Таълим методлари	Маъруза, савол-жавоб, сухбат, ўзаро ўқитиш методи, кластер, инсерт техникалари
Таълим воситалари	Маъруза матни, кодоскоп, слайдлар, формат қоғозлари, маркерлар, скотч, чизмалар, органайзерлар, асосий маълумот ва таянч тушунчалардан иборат маъруза матнлари
Таълим шакли	
Ўқитиш шакли	

	аудитория
Мониторинг ва баҳолаш	Оғзаки назорат, савол-жавоб, рейтинг тизими асосида баҳолаш.

**«Агросаноат мажмуасининг моддий-техника ресурслари» мавзуси бўйича
маъруза машғулотининг технологик харитаси**

Фаолият босқичлари	Фаолиятнинг мазмуни	
	Ўқитувчи	Талабалар
1-босқич. Мавзуга кириш (10 минут)	<p>1.1. Ўқув машғулоти мавзуси, маъруза режаси билан таништиради ва унинг мақсади, ўқув фаолияти натижаларини баён қилади. Талабаларни баҳолаш мезонлари билан таништиради (1-илова).</p> <p>1.2. ЗХУ жадвалини экранга чиқаради ва у билан ишлашни шархлайди (2-илова). Жадвални дафтарларга кўчириб чизишни ва 2 устунини тўлатиш вазифасини беради.</p> <p>1.3. Уйда ўқиш вақтида матнни четига килинган белгилар ёрдамида қуйидаги саволларга жавоб беришни таклиф қилади:</p> <ul style="list-style-type: none"> • Нимани улар билиб олдилар? • Нимани тушунмадилар? • Яна қандай қўшимча ахборот керак? <p>Жавоблардан келиб чиққан холда жадвалнинг 3 ва 4 устунларини таянч ибораларининг номерини қўйиб тўлатишни айтади. (3-илова)</p>	<p>Тинглайдилар, ёзадилар. ЗХУ жадвалини чизишади, 2 устунга маъруза режаси саволларини ёзадилар</p> <p>Жавоб берадилар,</p> <p>Жадвалнинг 3 ва 4 устунларини тўлдирдилар</p>
2-босқич. Асосий бўлим (65 минут)	<p>2.1.Талабаларни ихтиёрий холда 3та кичик гуруҳларга бўлади ва вазифа беради:</p> <p>а) Гуруҳ номерига мос холда мавзу фрагменти бўйича ЗХУ жадвалининг 4-устунидаги информацияни индивидуал таҳлил қилиш: 1-гуруҳ 1-саволни; 2-гуруҳ 2-саволни; 3- гуруҳ 3-саволни.</p> <p>б) Қийинчилик туғдирган тушунчаларни умумлаштириш;</p> <p>в) Мавжуд ҳар қандай манбалардан фойдаланиб, жавобларни биргаликда тайёрлаш;</p> <p>г) Иш натижаларини презентацияга тайёрлаш – мавзунинг ушбу саволи бўйича презентация қоғозида жавобларни ЗХУ жадвалида расмийлаштириш.</p> <p>Гуруҳларда иш бошланганини эълон қилади.</p> <p>2.2. Презентация ва муҳокама жараёнини ташкил қилади.</p> <p>2.3. Жавобсиз қолган саволларни ёритиб беради</p> <p>2.4.ҳар бир савол якунида:</p> <ul style="list-style-type: none"> • ўзлаштириш даражасини аниқлаш 	<p>Гуруҳларда ишлайдилар:</p> <p>-ҳар бир гуруҳ аъзоси ўз жадвалининг 4 устунини-даги таянч ибораларни ўқийди;</p> <p>-гуруҳ сардори 4 устун саволларини тузишни ташкиллаштиради;</p> <p>-коллектив равишда муҳокама қиладилар, жавобларни топадилар ва ЗХУ нинг 5-устунига ёзадилар;</p> <p>-жавобларни презентация қоғозига ёзадилар</p> <p>-гуруҳ сардорлари ЗХУ жадвали</p>

	<p>максадида «Нимани билиб олдик?» деб савол беради.</p> <ul style="list-style-type: none"> • Блиц –сўров ўтказади. <p>2.5. Ўқув фаолият натижаларини умумлаштиради, ЗХУ индивидуал жадвалининг 5 устунини тўлатишни таклиф қилади</p>	<p>тўлатилган қоғозни доскага ёпиштириб саволлари бўйиша шархлайдилар; саволларга жавоб бера-дилар, фикрларини асослайдилар; Эшитадилар Жавоб берадилар</p> <p>ЗХУ нинг 5 устунини тўлатадилар</p>
<p>3-босқич. Яқунловчи (10 минут)</p>	<p>3.1. Мавзу бўйича яқунловчи хулоса қилади. 3.2. Талабалар фаолияти таҳлил қилинади ва баҳоланади 3.3. Мавзу бўйича мустақил ўрганиш учун ўз-ўзини синаш саволларига оғзаки жавоб бериш вазифасини беради. (4-илова)</p>	<p>Эшитадилар</p> <p>Саволлар берадилар</p> <p>Ёзиб оладилар</p>

1-илова (11.1.)

Гуруҳлар фаолиятини баҳолаш мезонлари

Гуруҳлар	Жавобнинг тўлалиги (1,0)	Тақдимотнинг кўرғазмаллиги и (0,5)	Гуруҳ иштирокчиларининг фаоллиги (0,5)	Балларнинг умумий ҳажми	Баҳоси
1-гуруҳ					
2-гуруҳ					
3-гуруҳ					

Ҳар бир гуруҳ бошқа гуруҳнинг тақдимотини белгиланган кўрсаткич ва мезонлар асосида баҳолайди. Гуруҳга қўйилган баҳо – гуруҳдаги ҳар бир талабанинг баҳоси ҳисобланади.

- 1,5 – 2 балл - «аъло»
- 1,0 – 1,4 балл - «яхши»
- 0,5 – 0,9 балл - «кониқарли»
- 0 - 0,4 балл - «кониқарсиз»

2-илова (11.1.)

З Х У техникасини қўллаб ишлаш қоидалари

- 1.Матнни Инсерт техникасидан фойдаланиб ўқинг.
- 2.Олинган маълумотларни индивидуал равишда тизимлаштиринг – матнда қилинган белгилар асосида жадвалга жойлаштиринг.

3 X У Жадвали (Биламан, билишни хохлайман, билиб олдим.)

№	Мавзу саволи	биламан	Билишни хохлайман	Билиб олдим
1	2	3	4	5
1				
2				
3				

3-илова(11.1)

Таянч иборалар

1.	Мехнат ресурслари	16.	Агросаноат мажмуаси таркиби
2.	Мехнатни қуролланиш даражаси	17.	Агросаноат мажмуасининг сохалари
3.	Миграция	18.	Инфратузилма
4.	Мехнат унумдорлиги	19.	Ишлаб чиқариш инфратузилмаси
5.	Ишбилармонлик	20.	Ижтимоий инфратузилмаси
6.	Ер ва сув фонди	21.	Иқтисодий қонунлар
7.	Механизациялаштириш	22.	Иқтисодий муҳит
8.	Химиялаштириш	23.	Худуд иқтисодиёти
9.	Автоматлаштириш	24.	Тармоқларнинг мутаносиб ривожланиши
10.	Баҳолар паритети	25.	Ижтимоий масалалар
11.	Агросаноат мажмуасига қирувчи тармоқларни мутаносиб ривожлантириш	26.	Аҳоли турмуш даражаси
12.	Маҳсулот сифати	27.	Иқтисодий самара
13.	Агросаноат интеграцияси	28.	Ижтимоий самара
14.	Аграр сиёсат	29.	Ишлаб чиқаришни интенсивлаштириш
15.	Агросаноат мажмуаси	30.	Барқарор иқтисодий ривожланиш

4-илова(11.1)

Ўз-ўзини синаш учун саволлар

1. Ресурс тушунчасига таъриф беринг.
2. Қишлоқ хўжалиги моддий-техника ресурсларига нималарни киритиш мумкин?
3. Асосий фондлар деганда нимани тушунаси?
4. Қишлоқ хўжалигида асосий фондлардан фойдаланиш кўрсаткичлари бугунги кунда қандай?
5. Асосий фондлардан фойдаланиш самарадорлигини ошириш йўллари тўғрисида сўзлаб беринг.
6. Қишлоқ хўжалигининг моддий-техника базасининг таркибига нималар қиради?

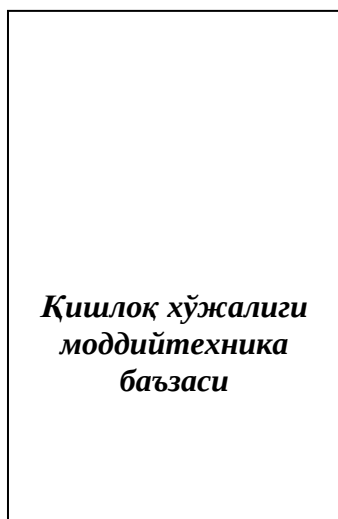

1. Ер – қишлоқ хўжалиги моддий-техника базасидир.
2. Қишлоқ хўжалигининг моддий-техника базаси табиат конунларига бошка тармоқларникига нисбатан кўпроқ боғлиқ.
3. Қишлоқ хўжалигида моддий-техника ресурсларидан фойдаланиш самарадорлиги ишлаб чиқаришнинг мавсумийлиги билан боғлиқ.
4. Қишлоқ хўжалигида моддий-техника ресурсларининг катта қисмини тирик организмлар (чорва моллари, кўп йиллик мевали боғлар, узумзорлар ва бошкалар) ташкил этади. Бу эса ишлаб чиқариш жараёнида биологик қонуниятларни ҳам ҳисобга олишни талаб этади. Акс ҳолда натижа паст бўлиши мумкин.
5. Ишлаб чиқариш кенг майдонларда олиб борилиши хўжаликларда яхши ривожланган транспорт тизими, йўл ва алоқа коммуникациялари бўлишини талаб қилади.
6. Қишлоқ хўжалигининг моддий-техника базаси кўп жиҳатдан саноанинг ривожланганлигига боғлиқ.

Асосий фондларнинг янгиси эскисига нисбатан арзонга ишлаб чиқарилганда маънавий эскиришни қуйидагича ҳисоблаш қабул қилинган.

$$АФ_{мэ1} = \frac{АФ_{бк} - АФ_{тк}}{АФ_{бк}} \times 100$$

Бунда: АФ_{мэ1} – асосий фондларнинг маънавий эскириши (эскисига нисбатан орзонроқ бўлган янгиси яратилганда)
 АФ_{бк} – асосий фондларнинг баланс қиймати, сўм;
 АФ_{тк} – асосий фондларнинг тиклаш қиймати, сўм.

Асосий фондларнинг маънавий эскириши уларни унумдорлиги сабабли юз берганда уни қуйидагича аниқлаш мумкин.

$$АФмэ2 = \frac{ЯАФму - АФму}{ЯАФму} \times 100$$

Бунда: АФмэ2 – асосий фондларнинг маънавий эскириши (эскисига нисбатан унумлироғи яратилганда)

ЯАФму – янгидан яратилган асосий фондларнинг унумдорлиги

АФму – ишлаб турган (амалдаги) асосий фондларнинг унумдорлиги

Асосий фондларнинг янгиланиш даражаси қуйидагича аниқланади.

$$Кя = \frac{АФя}{АФйок}$$

Бунда: Кя – асосий фондларнинг янгиланиш коэффиценти

АФя – йил давомида янгидан жалб этилган асосий фонд қиймати, сўм

АФ йок – асосий фондларнинг йил охиридаги қиймати, сўм

Умумий йиллик амортизация нормаси қуйидагича аниқланади:

$$Ан = \frac{Б + К + Д - Л}{Б \times N} \times 100$$

Бунда: Ан – умумий йиллик амортизация нормаси, %;

Б – асосий фондларнинг дастлабки ёки баланс қиймати, сўм;

К – асосий фондларни капитал таъмирлаш харажатлари, сўм;

Д – асосий фондларни тугатишдаги харажатлар, сўм;

Л – асосий фондларни тугатишдан олинган даромад, сўм;

N – асосий фондларнинг ўртача хизмат қилиш муддати, йил.

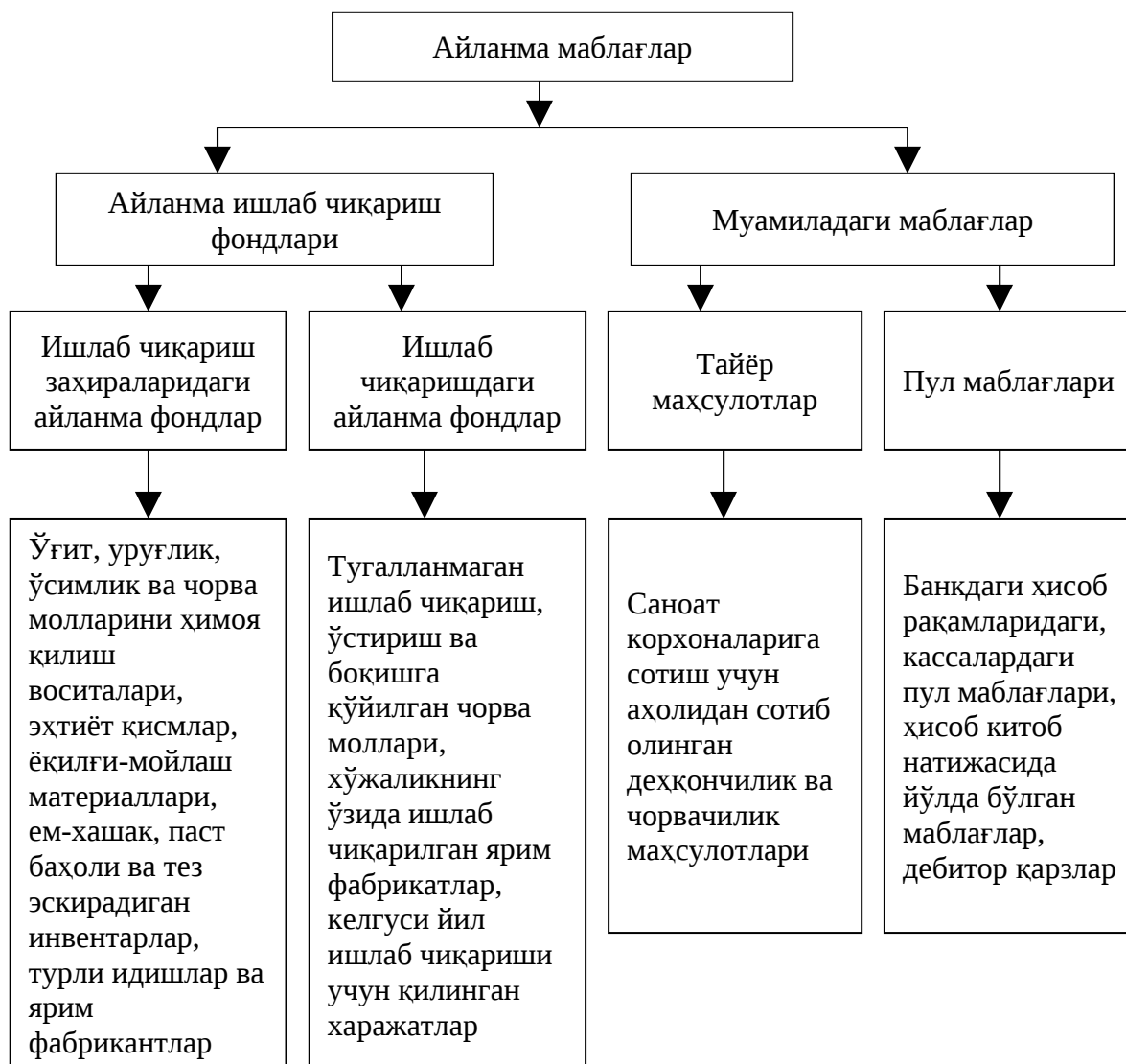

11.2. СЕМИНАРДА ТАЪЛИМ ТЕХНОЛОГИЯСИ

Ўқув соати: 4 соат	Талабалар сони:
Ўқув машғулотининг шакли	Билимларни мустаҳкамлаш ва чуқурлаштириш (1-2-машғулотлар).
Мавзу режаси	<p>1-машғулот</p> <p>1.Агросаноат мажмуасининг моддий-техника ресурслари тушунчаси.</p> <p>2.Қишлоқ хўжалиги моддий-техника ресурслари моҳияти.</p> <p>3.Қишлоқ хўжалиги моддий-техника ресурслари аҳамияти.</p> <p>4.Мавзу асосида масала ечиш ва таҳлил қилиш.</p> <p>2-машғулот</p> <p>1.Қишлоқ хўжалигида асосий фондлар ва улардан фойдаланиш кўрсаткичлари.</p> <p>2.Асосий фондлардан фойдаланиш самарадорлигини ошириш йўллари.</p> <p>3.Мавзу асосида масала ечиш ва таҳлил қилиш.</p>
<p>Машғулотнинг мақсади: Агросаноат мажмуасининг моддий-техника ресурслари тушунчаси, унинг моҳияти, асосий фондлар ва уларни фойдаланиш кўрсаткичлари, айланма маблағлар ҳамда улардан фойдаланиш самарадорлигини ошириш йўллари ҳақидаги билим ва кўрикмаларни чуқурлаштириш.</p>	
<p>Педагогик вазифалар:</p> <ul style="list-style-type: none"> • Моддий-техника ресурслари ҳақида тўлиқ маълумот бериш; • Асосий фондлар ҳақида тушунча бериш; • Асосий фондлар самарадорлигини оширишда мавжуд бўлган назарий муаммоларини ёритиш; • Айланма маблағлар ва улардан фойдаланиш йўллари ҳақида ахборот бериш; • Асосий фондлар ва айланма маблағлардан фойдаланиш самарадорлиги ошириш йўллари таъкидлаб ўтиш. 	<p>Ўқув фаолияти натижалари:</p> <ul style="list-style-type: none"> • Моддий-техника ресурслари ҳақида тўлиқ маълумотга эга бўлиш; • Асосий фондлар ҳақида тушунчага эга бўлиш; • Асосий фондлар самарадорлигини оширишда мавжуд бўлган назарий муаммоларини ёрита олиш ва уларнинг ечимларини топа билиш; • Айланма маблағлар ва улардан фойдаланиш йўллари ҳақида ахборотга эга бўлиш; • Асосий фондлар ва айланма маблағлардан фойдаланиш самарадорлиги ошириш йўллари ҳақида билиб олиш.
Таълим методлари	Амалий, суҳбат, тезкор-сўров
Таълим воситалари	Маъруза матни, формат қоғозлари, маркерлар, скотч, компьютер технологиялари, ўқув материаллари
Таълим шакллари	Жуфтликларда ва гуруҳларда ишлаш.
Ўқитиш шарт-шароити	Техник воситалардан фойдаланиш ва гуруҳларда ишлашга мўлжалланган аудитория

**«Агросаноат мажмуасининг моддий-техника ресурслари» мавзуси бўйича
семинар машғулотининг технологик харитаси (1-машғулот)**

Фаолият босқичлари	Фаолиятнинг мазмуни	
	Ўқитувчи	Талабалар
Тайёргарлик босқичи	Мавзуни аниқлайди, таълим мақсадларини кўяди, ўқув натижаларини режалаштиради. Таълим мақсадларидан келиб чиқиб, ўқув аклий топшириқларни (дифференциал) ишлаб чиқади (1-илова). Гуруҳлар учун гуруҳ ичидаги фаолиятнинг самарадорлигини таъминлайдиган ёзма инструкциялар тайёрлайди (2-илова).	
I. Кириш босқичи (10 дақиқа)	1.1.Мавзунинг номи, мақсади ва режалаштирилган ўқув натижаларини эълон қилади. Мавзунинг ахамиятлигини ва долзарблигини асослайди. 1.2.Талабалар билимини фаоллаштириш мақсадида мазмунли жавоб талаб этадиган саволлар бўйича суҳбат ташкил қилади (3-илова). Билимларни фаоллаштириш жараёнида муаммонинг ечимини топиш фаолиятида зарур бўлган билимлар етарлигини аниқлайди.	Мавзуни ёзадилар. Саволларга жавоб берадилар.
II. Асосий босқич (60 дақиқа)	2.1.Ўқув топшириқларини беради, уларни ечимини топиш йўллари ва кетма-кетлигини муҳокама қилади. Ўқув машғулоти якунида қандай натижаларга эришишини маълум қилади. Гуруҳлар иши натижаларини тақдим этиш шакллари эълон қилади. Ҳар бир талаба ва умуман гуруҳлар ишини баҳолаш мезонларини тушунтиради (5-илова). 2.2.Талабаларни кичик гуруҳларга бўлади. Гуруҳларга топшириқларни тарқатади. Топшириқни бажаришда қандай қўшимча материалдан фойдаланиш мумкинлигини тушунтиради. 2.3.Гуруҳий топшириқларни бажариш инструкциясини доскага илади ва талабалар билан муҳокама қилади. 2.4.Индивидуал иш карточкаларини тарқатади. 2.5.Гуруҳларда фаолиятни ташкил қилади. Талабалар ишини кузатади ва у билан бирга: - гуруҳларни назорат қилади, лекин уларни бошқармайди; - аниқ топшириқларни бажариш учун зарур бўлган малакаларни шакллантирувчи индивидуал ишига диққатини қаратади. Топшириқларни ечимини топиш вазифаси	Топшириқни муҳокама қиладилар. Ўқув материали, инструкция ва индивидуал натижалар карточкалари билан танишиб чиқадилар. Гуруҳлар ишини режалаштиради. Гуруҳ ичида топшириқларни тақсимлайди. Топшириқларни индивидуал бажарадилар. Индивидуал иш натижаларини муҳокама қиладилар. Ўқув топшириғи бўйича

	<p>кай даражада бажарилганлигини аниқлаш мақсадида очик саволлар беради: «Нима учун сиз бундай ўйлаяпсиз?», «Нима учун айнан шу метод деб ўйлаяпсиз?».</p> <p>2.6.Тақдимот бошланишини эълон уилади. Хамкорликда муҳокама қилиш ва баҳолаш натижаларини эълон қилиш учун гуруҳ иштирокчиларини тайинлайди.</p> <p>2.7.Топширикни бажариш жараёнида ўзлаштирилганлигини аниқлаш учун гуруҳ ишларининг натижаларини ўзаро назоратини ташкил қилади.</p>	<p>гуруҳлар фаолиятининг умумий натижаларини ишлаб чиқади ва уларни тақдимотга тайёрлайдилар.</p> <p>Гуруҳ иштирокчилари фаолият натижаларини эълон қиладилар.</p> <p>Ҳар бир гуруҳ бошқа гуруҳга ўзаро назорат ўтказиш учун саволлар тайёрлайди ва бир-бирига беради.</p>
<p>III. Якуний босқич (10 минут)</p>	<p>3.1.Гуруҳ ишларини натижаларини таҳлил қилади.</p> <p>3.2.Топшириқларни бажариш бўйича якун ясайди.</p> <p>3.3.Белгиланган мақсадга эришганлик ҳақида хулосалар қилади.</p> <p>3.4.Гуруҳ ишларини баҳосини эълон қилади.</p> <p>3.4.Мустақил бажаришлари учун вазифа беради: режанинг кейинги саволлари бўйича тайёрланиб келиш.</p>	<p>Тинглайдилар.</p> <p>Вазифани ёзиб оладилар.</p>

«Агросаноат мажмуасининг моддий-техника ресурслари» мавзуси бўйича семинар машғулотининг технологик харитаси (2-машғулот)

Фаолият босқичлари	Фаолиятнинг мазмуни	
	Ўқитувчи	Талабалар
Тайёргарлик босқичи	<p>Мавзуни аниқлайди, таълим мақсадларини қўяди, ўқув натижаларини режалаштиради. Таълим мақсадларидан келиб чиқиб, ўқув аклий топшириқларни (дифференциал) ишлаб чиқади (6-илова).</p> <p>Гуруҳлар учун гуруҳ ичидаги фаолиятнинг самарадорлигини таъминлайдиган ёзма инструкциялар тайёрлайди.</p>	
I. Кириш босқичи (10 дақиқа)	<p>1.1.Мавзунинг номи, мақсади ва режалаштирилган ўқув натижаларини эълон қилади. Мавзунинг аҳамиятлилигини ва долзарблигини асослайди.</p> <p>1.2.Талабалар билимини фаоллаштириш мақсадида мазмунли жавоб талаб этадиган саволлар бўйича суҳбат ташкил қилади (7-илова).</p> <p>Билимларни фаоллаштириш жараёнида муаммонинг ечимини топиш фаолиятида зарур бўлган билимлар етарлилигини</p>	<p>Мавзуни ёзадилар.</p> <p>Саволларга жавоб берадилар.</p>

	аниқлайди.	
II. Асосий босқич (60 дақиқа)	<p>2.1.Ўқув топшириқларини беради, уларни ечимини топиш йўллари ва кетма-кетлигини муҳокама қилади.</p> <p>Ўқув машғулоти якунида қандай натижаларга эришишини маълум қилади.</p> <p>Гуруҳлар иши натижаларини тақдим этиш шаклларини эълон қилади. Ҳар бир талаба ва умуман гуруҳлар ишини баҳолаш мезонларини тушунтиради.</p> <p>2.2.Талабаларни кичик гуруҳларга бўлади. Гуруҳларга топшириқларни таркатади. Топшириқни бажаришда қандай қўшимча материалдан фойдаланиш мумкинлигини тушунтиради.</p> <p>2.3.Гуруҳий топшириқларни бажариш инструкциясини доскага илади ва талабалар билан муҳокама қилади.</p> <p>2.4.Индивидуал иш карточкаларини таркатади.</p> <p>2.5.Гуруҳларда фаолиятни ташкил қилади. Талабалар ишини кузатади ваш у билан бирга:</p> <ul style="list-style-type: none"> - гуруҳларни назорат қилади, лекин уларни бошқармайди; - аниқ топшириқларни бажариш учун зарур бўлган малакаларни шакллантирувчи индивидуал ишига диққатини қаратади. Топшириқларни ечимини топиш вазифаси қай даражада бажарилганлигини аниқлаш мақсадида очиқ саволлар беради: «Нима учун сиз бундай ўйлаяпсиз?», «Нима учун айнан шу метод деб ўйлаяпсиз?». <p>2.6.Тақдимот бошланишини эълон уилади. Ҳамкорликда муҳокама қилиш ва баҳолаш натижаларини эълон қилиш учун гуруҳ иштирокчиларини тайинлайди.</p> <p>2.7.Топшириқни бажариш жараёнида ўзлаштирганлигини аниқлаш учун гуруҳ ишларининг натижаларини ўзаро назоратини ташкил қилади.</p>	<p>Топшириқни муҳокама қиладилар.</p> <p>Ўқув материали, инструкция ва индивидуал натижалар карточкалари билан танишиб чиқадилар.</p> <p>Гуруҳлар ишини режалаштиради.</p> <p>Гуруҳ ичида топшириқларни тақсимлайди.</p> <p>Топшириқларни инди видуал бажарадилар.</p> <p>Индивидуал иш натижаларини муҳокама қиладилар. Ўқув топшириғи бўйича гуруҳлар фаолиятининг умумий натижаларини ишлаб чиқади ва уларни тақдимотга тайёрлайдилар.</p> <p>Гуруҳ иштирокчилари фаолият натижаларини эълон қиладилар.</p> <p>Ҳар бир гуруҳ бошқа гуруҳга ўзаро назорат ўтказиш учун саволлар тайёрлайди ва бир-бирига беради.</p>
III. Якуний босқич (10 минут)	<p>3.1.Гуруҳ ишларини натижаларини таҳлил қилади.</p> <p>3.2.Топшириқларни бажариш бўйича якун ясайди.</p> <p>3.3.Белгиланган мақсадга эришганлик ҳақида хулосалар қилади.</p> <p>3.4.Гуруҳ ишларини баҳосини эълон қилади.</p> <p>3.4.Мустақил бажаришлари учун вазифа беради: келгуси мавзунини инсерт техникасидан фойдаланган ҳолда ўқиб,</p>	<p>Тинглайдилар.</p> <p>Вазифани ёзиб оладилар.</p>

ЎҚУВ ТОПШИРИҚЛАРИ

1-ГУРУҲ

1. Ресурс деганда нимани тушунаси?
2. Ерни АСМ моддий-техника базасининг ресурси сифатида аташ мумкинми? Ушбу савол асосида ФСМУ жадвалини тўлдилинг.

ФСМУ жадвали

Ерни АСМ моддий-техника базасининг ресурси сифатида аташ мумкинми?

Ф (Фикрингизни баён этинг).
С (Фикрингиз баёнига бирор сабаб кўрсатинг).
М (Кўрсатилган сабабга тушунтирувчи мисол келтиринг).
У (Фикрингизни умумлаштиринг).

3. АСМ моддий-техника ресурсларидан фойдаланиш самарадорлиги ишлаб чиқаришнинг мавсумийлиги билан боғлиқлигини қандай тушунаси?

- 3.1. ҳар бир таснифни мазмунини тушунтиринг;
- 3.2. ҳар бир гуруҳга мисоллар келтириб, изоҳланг.

2-ГУРУҲ

1. АСМ тармоқларига салбий таъсир этувчи субъектив ва объектив омилларига нималар киради?

Қуйидаги жадвални тўлдилинг:

Субъектив омиллар	Объектив омиллар

2. Асосий фондаларнинг асосий моҳияти нимада?

3. Субъект ва объектнинг функционал жиҳатдан боғлиқлик томонларини ва ҳар хил томонларини изоҳланг. Венна диаграммасини тўлдилинг.

Ишингизни тушунтиринг, изоҳ беринг.

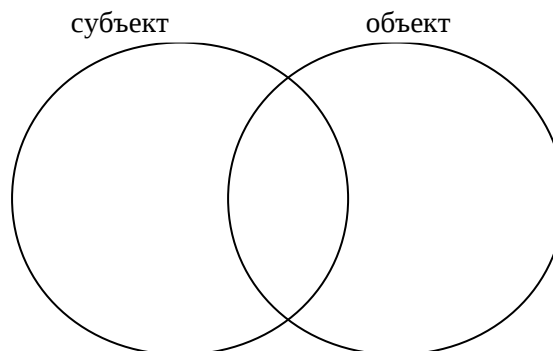



3-ГУРУҲ

1. Асосий фондлардан фойдаланиш самарадорлигини ошириш усулларини кўрсатинг. Ҳар бир самарадорлигини ошириш йўлларининг ижобий томонларини ва камчиликларини қайд этинг. Ушбу савол юзасидан қуйидаги Т-схема жадвалини тўлдиринг

Т-схема
Мартаба боскичлари

Самарадорлигини ошириш усуллари	Ижобий томонлари	Камчиликлари
1-усул		
2-усул		
Якуний усул		

2. Асосий фондлардан фойдаланишнинг хориж давлатларидаги таснифини келтириш

3. Бу ушбу
АҚШ
килади
Герман
фарқла
Фикри

Гуруҳларда ишлаш қоидаси

- Шеригингизни диққат билан тингланг.
- Гуруҳ ишларида ўзаро фаол иштирок этинг, берилган топшириқларга жавобгарлик билан ёндашинг.
- Агар ёрдам керак бўлса, албатта мурожаат қилинг.
- Агар сиздан ёрдам сурашса, албатта ёрдам беринг.
- Гуруҳлар фаолиятининг натижаларини баҳолашда ҳамма иштирок этиши шарт.

Аниқ тушунмоғимиз лозим:

- Бошқаларга ўргатиш орқали ўзимиз ўрганамиз;
- Биз битта кемадамиз: ёки биргаликда сузиб чиқамиз, ёки биргаликда чўкиб кетамиз.

3-илова (11.2)

Билимларни фаоллаштириш учун саволлар

1. Умумий йиллик амортизация нормаси қандай аниқланади?
2. Асосий фондларнинг актив қисмига нималарни киритиш мумкин?
3. Асосий фондлар эскириши деганда нимани тушунасиз?
4. Айланма маблағларга таъриф беринг.
5. Айланма маблағларнинг айланиш коэффиценти қандай аниқланади?

4-илова (11.2)

Гуруҳ ишларини баҳолаш жадвали

Гуруҳлар	Жавобнинг тўлалиги, аниқлиги, тушунарлилиги (1,0)	Кўргазмалиги (0,5)	Гуруҳ иштирокчиларининг фаоллиги (0,5)	Балларнинг умумий ҳажми	Баҳоси
1.					
2.					

Ҳар бир гуруҳ иккинчи гуруҳ тақдимотини баҳолаш мезонларини балларини қўшиш орқали баҳолайди. Гуруҳ олган баҳо ҳар бир гуруҳ иштирокчисининг баҳоси ҳисобланади:

1,5 – 2 балл - «аъло»

1,0 – 1,4 балл - «яхши»

0,5-0,9 балл - «қониқарли»

0 - 0,4 балл - «қониқарсиз».

ГУРУҲЛАРДА ИШЛАШ УЧУН ТОПШИРИҚЛАР**1-ГУРУҲ**

1. Айланма маблағлар ишлаб чиқариш фондлари ўз ичига нималарни олади?
2. Муомаладаги маблағларнинг таркибий қисмини айтинг?
Берилган саволнинг жавоби асосида БББ жадвалини тўлдилинг.
Жавобларингизни асослаб беринг

<i>Айланма маблағлар</i>	<i>Биламан</i>	<i>Билишни хоҳлайман</i>	<i>Билиб олдим</i>
Ишлаб чиқариш фондлари			
Муомаладаги маблағлар			

Жавобларингизни асосланг ва структуравий–мантикий схема тарзида тақдим этинг.

2-ГУРУҲ

1. Асосий фондлар тузилмасини айтинг.
2. Асосий фондлар эскиришининг икки турини қуйидаги жадвалда ёритинг.

<i>Асосий фондлар эскириши</i>	
<i>Маънавий эскириш</i>	<i>Жисмоний эскириш</i>

3. Асосий фондлар эскиришининг бу икки турини ва уларнинг хусусиятларини оғзаки изоҳланг.

Барча тайёр материалларни схемалар асосида ишлаб чиқинг ва тақдим қилинг.

3-ГУРУҲ

1. Моддий-техника ресурслари нима?
2. АСМ моддий-техника базаси нималардан иборат? Ушбу саволнинг жавоби асосида қуйидаги жадвални тўлдилинг. Тизимининг функцияларини кетма-кет ёритинг.

<i>Кетма-кетлик</i>	<i>Фаолият мазмуни</i>
Биринчидан	
Иккинчидан	
Учинчидан	
Тўртинчидан	
Бешинчидан	
Бошқалар	

- Бу кетма-кетликларнинг аҳамиятини тушунтиринг.
- бир-биридан фарқини ёритинг.
 - мисоллар келтириб, изоҳланг.

7-илова (10.2)

Билимларни фаоллаштириш учун саволлар

1. Қишлоқ хўжалигининг моддий – техника базаси деганда нимани тушинасиз?
2. Қишлоқ хўжалигининг моддий – техника базасининг моҳияти ва аҳамияти
3. Қандай фондларга асосий фондлар дейилади?
4. Айланма маблағлар нима ва унинг аҳамияти нимада?
5. Қишлоқ хўжалиги асосий фондларидан фойдаланишининг ўзига хос томонлари.
6. Фондлардан фойдаланишнинг самарадорлиги қандай аниқланади?
7. Фонд қайтими ва фонд сиғими кўрсаткичи.
8. Фонд билан қуролланиш ва таъминланиш даражаси.
9. Фондлардан фойдаланиш даражасига қандай омиллар таъсир қилади?
10. Фондлардан фойдаланишнинг самарадорлигига қандай омиллар таъсир қилади?

12–мавзу	АГРОСАНОАТ МАЖМУАСИ ТАРМОҚЛАРИДА ИШЛАБ ЧИҚАРИШ ҲАРАЖАТЛАРИ ВА МАҲСУЛОТ ТАННАРХИ
----------	--

12.1. МАЪРУЗАДА ТАЪЛИМ ТЕХНОЛОГИЯСИ

<i>Ўқув соати:</i> 2 соат	<i>Талабалар сони:</i>
<i>Ўқув машғулотининг шакли</i>	Шарҳловчи (қўргазмали) маъруза (1-машғулот) Мавзуий маъруза (2-машғулот)
<i>Мавзу режаси</i>	1-маъруза 1.Ишлаб чиқариш харажатлари тушунчаси, моҳияти. 2.Таннарх тушунчаси, унинг моҳияти. 3.Қишлоқ хўжалигида маҳсулотлар таннархини ҳисоблаш тартиби. 4.Агросаноат мажмуасида маҳсулотлар ва хизматларнинг ҳозирги даражаси. 5.Маҳсулотлар ва хизматлар таннархига таъсир қилувчи омиллар 6.Маҳсулотлар ва хизматлар таннархини пасайтириш йўллари.
<i>Машғулотнинг мақсади:</i> Ишлаб чиқариш харажатлари, таннарх тушунчаси, қишлоқ хўжалиши маҳсулотлари таннархини ҳисоблаш тартиби, АСМ маҳсулотлари ва хизматларнинг ҳозирги даражаси, маҳсулотлар ва хизматлар таннархига таъсир қилувчи омиллар ҳақида тушунча бериш.	
<i>Педагогик вазифалар:</i>	<i>Ўқув фаолияти натижалари:</i>
<ul style="list-style-type: none"> • Таннарх ҳақида тўлиқ маълумот бериш; • Ишлаб чиқариш харажатлари ҳақида тушунча бериш; • Қишлоқ хўжалиги маҳсулотлари таннархини ҳисоблашда мавжуд бўлган назарий муаммоларини ёритиш; • Агросаноат мажмуасида маҳсулотлар ва хизматларнинг ҳозирги даражаси ҳақида тушунча бериш; • АСМ маҳсулотлари таннархига таъсир этувчи омилларни таъкидлаб ўтиш; • Маҳсулотлар ва хизматлар таннархини пасайтириш йўллари 	<ul style="list-style-type: none"> • Таннарх ҳақида тўлиқ маълумот берилади; • Ишлаб чиқариш харажатлари ҳақида тушунчага эга бўлинади; • Қишлоқ хўжалиги маҳсулотлари таннархини ҳисоблашда мавжуд бўлган назарий муаммолари ҳақда ахборотга эга бўлинади ва уларни баргараф этиш йўллари изланади; • Агросаноат мажмуасида маҳсулотлар ва хизматларнинг ҳозирги даражаси ҳақида тушунча олинади; • АСМ маҳсулотлари таннархига таъсир этувчи омилларни таъкидлаб ўтилади; • Маҳсулотлар ва хизматлар таннархини пасайтириш йўллари билиб олинади.
<i>Таълим методлари</i>	
<i>Таълим воситалари</i>	

	коғозлари, маркерлар, скотч, чизмали органайзерлар, ҳар бир талаба учун маъруза матнлари.
Таълим шакллари	Фронтал, жамоавий, гуруҳларда ишлаш.
Ўқитиш шарт-шароити	Техник воситалардан фойдаланиш ва гуруҳларда ишлашга мўлжалланган аудитория
Мониторинг ва баҳолаш	Оғзаки назорат, савол-жавоб, рейтинг тизими асосида баҳолаш.

«Агросаноат мажмуаси тармоқларида ишлаб чиқариш харажатлари ва маҳсулот таннархи» мавзуси бўйича маъруза машғулотининг технологик харитаси (1-машғулот)

Фаолият босқичлари	Фаолиятнинг мазмуни	
	Ўқитувчи	Талабалар
I. Кириш босқичи (10 дақиқа)	<p>1.1. Мавзунинг номи, мақсади, кутилажак натижаларини эълон қилади.</p> <p>1.2. Ўқув машғулотининг шакли, ўтказилиш тартибини тушунтиради ва баҳолаш мезонларини эълон қилади (1-илова).</p> <p>1.3. Мавзу бўйича маъруза матнларини тарқатади (ҳар бир талабага).</p> <p>1.4. Мавзунинг режаси ва асосий тушунчаларини эшиттиради ва қисқача изоҳ беради:</p> <p>1. Ишлаб чиқариш харажатлари тушунчаси, моҳияти.</p> <p>2. Таннарх тушунчаси, унинг моҳияти.</p> <p>3. Қишлоқ хўжалигида маҳсулотлар таннархини ҳисоблаш тартиби.</p>	<p>Тинглайдилар.</p> <p>Машғулот режасини ёзиб оладилар.</p>
II. Асосий босқич (60 минут)	<p>2.1. Ақлий ҳужум методи орқали талабаларни фаоллаштиради. Берилган саволга ўйлаб жавоб беришни таклиф қилади (жавоблар 1-2 сўздан иборат бўлиши кераклигини эслатади):</p> <p>- Таннархга қандай омиллар таъсир қилади? Бир талабага жавобларни доскада ёзиб боришни таклиф қилади. Фикр билдириш тўхтатилади ва жавоблар таҳлил қилинади (15 дақиқа).</p> <p>2.2. Талабаларни учта кичик гуруҳларга бўлади. Машғулотнинг ўтказилиш тартибини яна эслатади. Ўқув машғулотини «ўзи ўрганиб, ўзгага ўргатиш», яъни ҳамкорликда ўрганиш принципи асосида ўтказилишини айтади (Зигзаг. 2-илова).</p> <p>2.3. Гуруҳларга эксперт варақларини, шу билан бирга ҳар бир талабага геометрик шакл тарқатади ва фаолиятларини ташкил қилади (геометрик шаклларни вақтинча бир жойга қўйишларини, вақти келганда ундан</p>	<p>Саволни муҳокама қилиб, уларга жавоб беради.</p> <p>Гуруҳлар фаолиятни ташкил қиладилар. Матнларини ўқиб, саволларга жавоб топадилар. Маълумотни муҳокама қилиб, фикр алмашиб, сис-</p>

	<p>фойдаланишларини айтади) (3-илова). Гуруҳларда ишни ташкил қилади. (матнни ўрганиб, муҳокама қилишга 15 дақиқа беради).</p> <p>2.4. Доира олган талабалар 1-стол, учбурчак шаклини олганлар 2-стол ва туртбурчак олганлар 3-стол атрофига ўтиришларини айтади. Ҳар хил гуруҳлардан тўпланган талабалар ўз саволларини бошқа талабаларга ёритишини тушунтиради. Ўзаро ўргатиш жараёни бошланади (15 дақиқа). Талабалар фаолиятини кузатади, уларни йўналтиради, маслаҳатлар беради.</p> <p>2.5. Талабаларни узларини дастлабки жойларига, стол атрофига келиб ўтиришларини айтади.</p> <p>2.6. Тақдимот бошланишини эълон қилади. Ҳар бир гуруҳдан 3 тадан талаба чиқиб, фаолият натижаларини тақдим қилишларини айтади. Тақдимот учун ҳар бир гуруҳга 8 дақиқадан вақт ажратади. Йўналтирувчи, маслаҳатчи сифатида иштирок этади. Жавобларни аниқлаштиради, тўлдиради, изох беради ва тузатишлар киритади.</p> <p>2.7. Ҳар бир гуруҳ тақдимоти охирида эксперт саволлари бўйича хулосалар қилади.</p> <p>2.8. Гуруҳлар ўзаро бир-бирларини баҳолашларини эслатади.</p>	<p>темалаштирадилар. Формат қоғозига схема тарзида туширадилар.</p> <p>Талабалар белгилан-ган стол атрофига ўтириб, бир-бирига жавобларни тушунтирадилар.</p> <p>Дастлабки жойлари-га келиб ўтирадилар. Тайёр маълумотни тақдим этиш учун чизмали органайзер-лар ишлаб чиқади. Гуруҳ сардорлари тайёр маълумотлар-ни тақдим этадилар. Бошқа гуруҳ аъзола-рининг берган саволларига жавоб беради. Бир-бирларини баҳолайдилар.</p>
<p>III. Якуний босқич (10 минут)</p>	<p>3.1. Мавзуни бўйича якуний хулоса қилади. 3.2. Гуруҳларга ўзаро қўйган баҳоларини эълон қилади. Ўқув машғулотини натижаларини шарҳлайди. 3.3. Мустақил ишлашлари учун вазифа беради: (1) мавзунинг кейинги машғулот режаси саволларига тайёрланиб келиш; (2) назорат саволларига оғзаки жавоб бериш (4-илова).</p>	<p>Эшитадилар.</p> <p>Вазифани ёзиб оладилар.</p>

«Агросаноат мажмуаси тармоқларида ишлаб чиқариш харажатлари ва маҳсулот таннархи» мавзуси бўйича маъруза машғулотининг технологик харитаси (2-машғулот)

Фаолият босқичлари	Фаолият мазмуни	
	Ўқитувчи	Талабалар
I. Кириш босқичи (10 дақиқа)	<p>1.1. Мавзунинг номи, мақсади, кутилажак натижаларини, ҳамда режасини эслатади.</p> <p>1.2. Кўриб чиқилган ва ўрганилиши лозим бўлган асосий тушунча ва таянч ибораларни эслатади.</p> <p>1.3. Ўқув машғулоти охирида мавзу бўйича тест ўтказилишини эълон қилади.</p>	<p>Тинглайдилар.</p> <p>Ёзиб оладилар.</p>
II. Асосий босқич (60 минут)	<p>2.1. Бугунги ўқув машғулотида кўриб чиқилиши лозим бўлган режа саволларини эслатади:</p> <p>1.Агросаноат мажмуасида маҳсулотлар ва хизматларнинг ҳозирги даражаси.</p> <p>2.Маҳсулотлар ва хизматлар таннархига таъсир қилувчи омиллар.</p> <p>3.Маҳсулотлар ва хизматлар таннархини пасайтириш йўллари.</p> <p>2.2.Савол-жавоб техникасидан фойдаланган ҳолда мустақил иш учун берилган савол ва вазифаларни муҳокама қилишни таклиф қилади. (4-илова)</p> <p>Жавобларни тўлдиради, ва иштирокчиларни баҳолайди.</p> <p>2.3. Инсон ресурсларини бошқариш хусусиятларини слайдда намойиш этиб, шархлайди.</p> <p>2.4. Тарқатма материал тарқатади ва уни диққат билан ўқиб чиқиб, жадвални тўлдиришни таклиф қилади. Қуйидаги саволга жавоб бериб, ФСМУ жадвалини тўлдиришни айтади:</p> <p>- Маҳсулот таннархини пасайтириш омиллари нималардан иборат? (5-илова)</p> <p>Талабалар фаолиятини кузатади, йўналтиради, маслаҳатлар беради.</p> <p>2.5. Жадвалларда берилган фикрларни талабалар билан муҳокама қилади.</p> <p>2.6. Барча фикрларни умумлаштириб, Ташкилотлар социологияси ҳақида маълумот беради (слайд).</p>	<p>Эшитадилар.</p> <p>Саволларга жавоб берадилар.</p> <p>Муҳокама қиладилар.</p> <p>Эшитадилар, ёзиб оладилар.</p> <p>Тарқатма материални ўрганиб чиқиб, берилган саволга жавобларни жадвалда қайд қиладилар.</p> <p>Билдирган фикрларини изоҳлайдилар.</p> <p>Эшитадилар, ёзиб оладилар.</p>
III. Якуний босқич (10 минут)	<p>3.1. Мавзунинг умумлаштирилади, умумий хулосалар қилади, якун ясайди.</p> <p>3.2. Ўқилган мавзу бўйича тест ўтказилади.</p> <p>3.3. Ўзаро қўйилган баҳоларни эълон қилади. Ўқув натижаларини изоҳлайди.</p> <p>3.4. Мустақил ишлашлари учун вазифа беради. Кейинги ўқиладиган мавзу бўйича маъруза матнларини тарқатади ва уни инсерт</p>	<p>Эшитадилар.</p> <p>Тест саволларига жавоб беришади.</p> <p>Вазифани ёзиб оладилар.</p>

	техникасини кўллаб, ўрганиб чиқишни уқтиради.	
--	---	--

1-илова (12.1.)

Маъруза машғулотида талабалар фаолиятини баҳолаш кўрсаткичлари ва мезонлари

- 1,5 – 2 балл - «аъло»
- 1,0 – 1,4 балл - «яхши»
- 0,5 – 0,9 балл - «қоникарли»
- 0 - 0,4 балл - «қоникарсиз»

Эксперт гуруҳлари иш натижаларини баҳолаш мезонлари

<i>Мезонлар</i>	<i>Макс. балл</i>	<i>Гуруҳ фаолияти натижаларини баҳоси</i>		
Маълумотнинг тўлалиги	1,0			
Маълумотнинг аниқ, чизмалар тарзда тақдим этилганлиги	0,5			
Гуруҳ иштирокчиларининг фаоллиги (тўлдириш, саволлар бериш, жавоблар бериш)	0,5			
Балларнинг максимал ҳажми	2			

2-илова (12.1)

«Зигзаг» техникаси

Ўзаро ўқитиш ягона тамойилга асослангандир: ўқув гуруҳи кичик гуруҳларга бўлинади. Ҳар бир гуруҳ аъзоси ўрганилаётган мавзунинг маълум соҳаси бўйича эксперт бўлади ва бошқаларга ўргатади.

Ҳар бир гуруҳнинг асосий мақсади: ҳар бир талаба мавзунини тўлиқ ўзлаштириши керак.

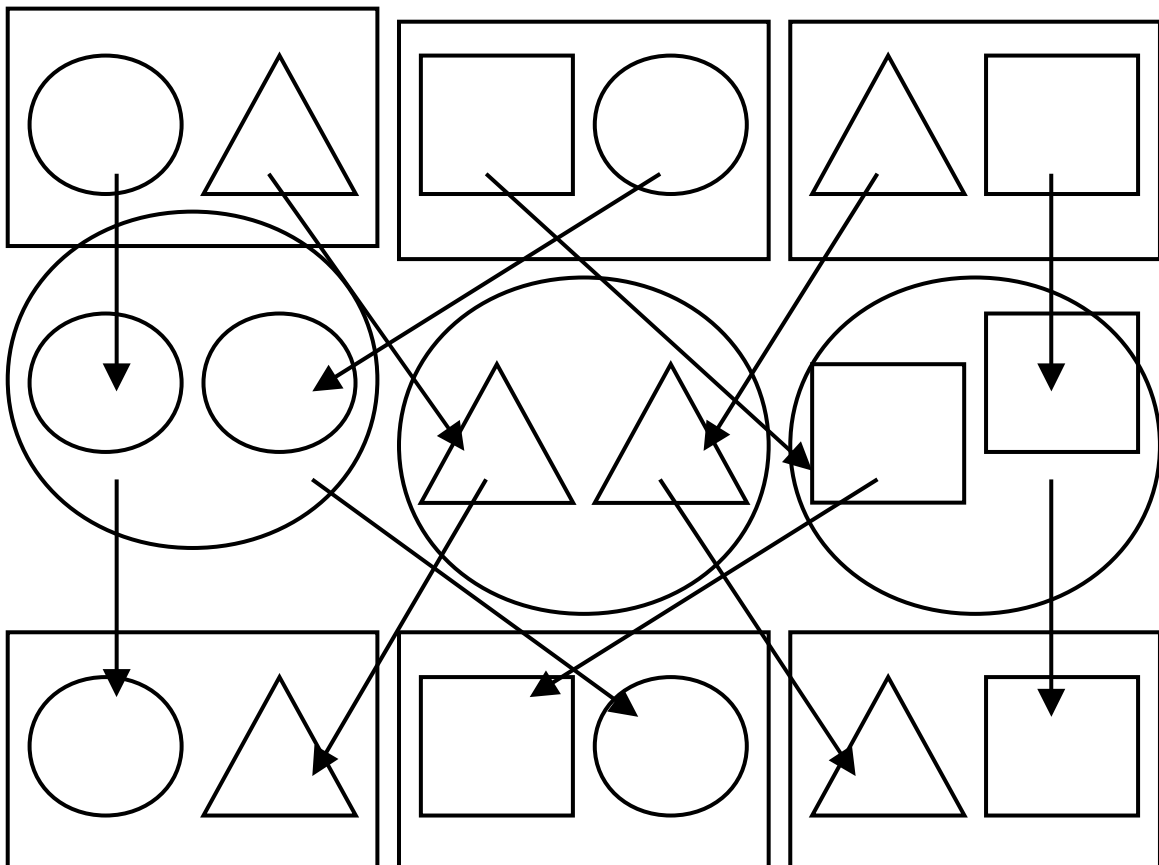

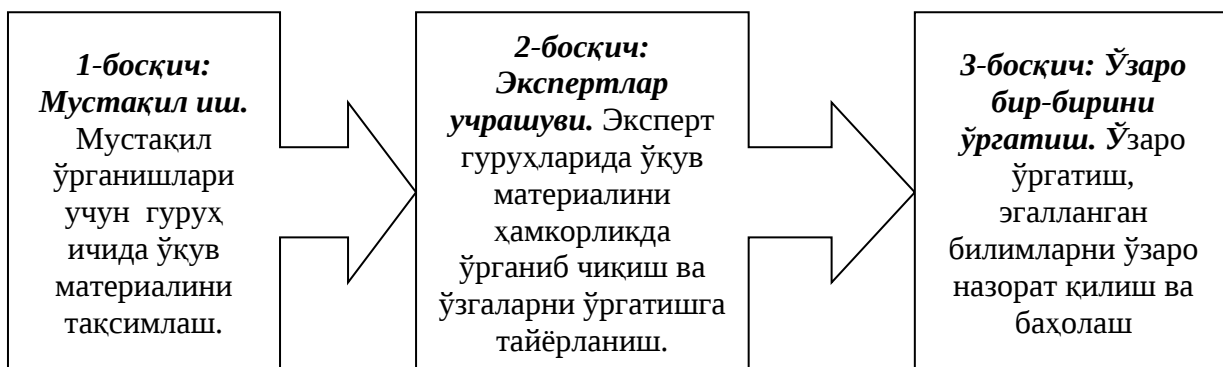

3-илова (12.1)

Эксперт варағи №1

Таннарх тушунчаси, унинг моҳияти

- 1.Маҳсулотни ишлаб чиқариш таннархи.
- 2.Маҳсулот бирлигининг тўлиқ таннархи.
- 3.Индивидуал ва тармоқ таннархи.

Эксперт варағи №2

Қишлоқ хўжалиги маҳсулотлари таннарҳини ҳисоблаш тартиби

- 1.Қишлоқ хўжалиги маҳсулотларининг таннарҳи тушунчаси.
- 2.Қишлоқ хўжалиги маҳсулотлари таннарҳини ҳисоблаш йўллари.
- 3.Қишлоқ хўжалиги маҳсулотлари таннарҳини ҳисоблашни такомиллаштириш йўллари.

Эксперт варағи №3

Қишлоқ хўжалиги маҳсулотлари таннарҳини пасайтириш йўллари

- 1.Қишлоқ хўжалиги маҳсулотлари таннарҳини пасайтиришнинг зарурати.
2. Қишлоқ хўжалиги маҳсулотлари таннарҳини пасайтиришда таъсир қиладиган омиллар ва уларни бартараф этиш йўллари.
- 3.Қишлоқ хўжалиги маҳсулотлари таннарҳини пасайтиришнинг оптимал йўллари.



Ўз-ўзини текшириш ва баҳолаш учун назорат саволлар ва вазифалар:

1. Таннарх тушунчаси нимани англатади?
2. Таннархнинг моҳияти ва аҳамияти.
3. Таннархнинг қандай турлари мавжуд?
4. Тўлиқ таннарх.
5. Ишлаб чиқариш таннархи.
6. Қишлоқ хўжалигида маҳсулотлар таннархи қандай усуллар орқали ҳисобланади?
7. Қишлоқ хўжалигида маҳсулот бирлигининг таннархини пасайтиришга қандай омиллар таъсир этади?
8. Қишлоқ хўжалигида иш бирлигининг таннархини пасайтиришга қандай омиллар таъсир этади?
9. Ўсимликчиликда маҳсулотлар таннархини аниқлаш тартиби.
10. Чорвачиликда маҳсулотлар таннархини аниқлаш тартиби.

Қуйидаги жадвални тўлдиринг:

ТАШКИЛОТ	
Иқтисодий нуқтаи назардан	Ижтимоий нуқтаи назардан

**Тарқатма материалнинг тахминий нусхаси
ФСМУ технологияси**

- (F)** – Фикрингизни баён этинг.
- (C)** – Фикрингиз баёнига бирон сабаб кўрсатинг.
- (M)** – Кўрсатилган сабабни тушунтирувчи мисол келтиринг.
- (U)** – Фикрингизни умумлаштиринг.

Ушбу технология тингловчиларни ўз фикрини химоя қилишга, эркин фикрлаш ва ўз фикрини бошқаларга ўтказишга, очиқ ҳолда баҳслашишга, эгалланган билимларни таҳлил қилишга, қай даражада эгаллаганликларини баҳолашга ҳамда тингловчиларни баҳслашиш маданиятига ўргатади.

1-слайд

Гуруҳлар учун топшириқ

**Агросаноат мажмуасининг самарадорлигини ошириш таннархни пасайтириш ҳисобига амалга оширилиши Сизнинг-ча нотўғрими?
Фикрингизни изоҳланг**

F - Фикрингизни баён этинг.

S - Фикрингизни баёнига бирор сабаб кўрсатинг.

M - Кўрсатилган сабабни тушунтирувчи мисол келтиринг.

U - Фикрингизни умумлаштиринг.

Қишлоқ хўжалигида маҳсулотлар таннархини белгиловчи харажатлар турлари

№	Харажат моддалари	Ўсимликчиликда	Чорвачилиқда
1.	Иш ҳақи қўшимчалари билан	+	+
2.	Уруғлик	+	-
3.	Ем-хашак	-	+
4.	Ёқилғи-мойлаш материаллари	+	+
5.	Ўғит	+	-
6.	Зараркунанда ва касалликларга қарши кураш воситалари	+	+
7.	Асосий ишлаб чиқариш воситаларини сақлаш	+	+
8.	Иш ва хизматлар	+	+

Error: Reference source not found

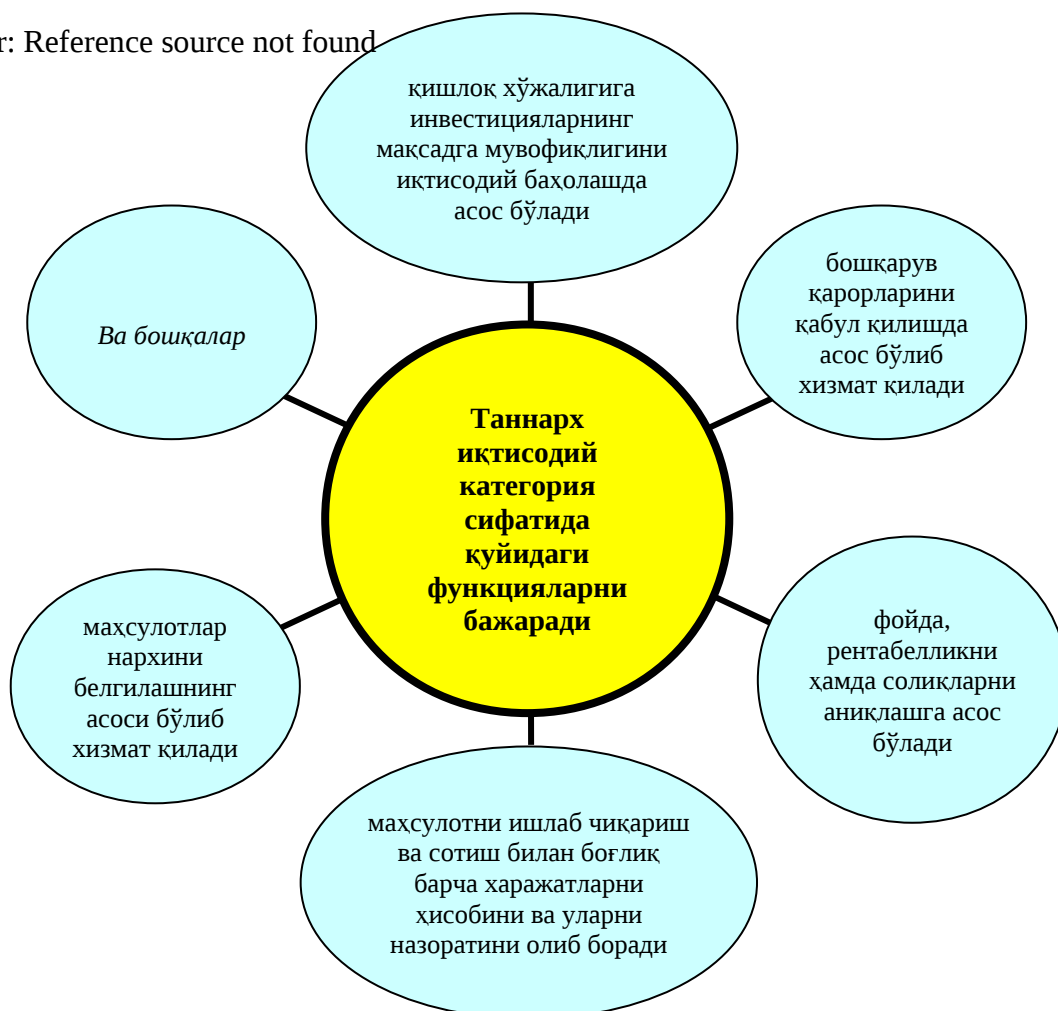

12.2. СЕМИНАРДА ТАЪЛИМ ТЕХНОЛОГИЯСИ

Ўқув соати: 4 соат	Талабалар сони:
Ўқув машғулотивнинг шакли	Муаммоли семинар (1-машғулотив) Муаммоли семинар (2-машғулотив)
Мавзу режаси	<p>1. Мавзу мазмунига кириш. Саволларни муҳокама қилиш:</p> <p>1-машғулотив</p> <p>1. Таннарх тушунчаси, унинг моҳияти. 2. Қишлоқ хўжалигида маҳсулотлар таннархини ҳисоблаш тартиби. 3. Мавзу асосида масала ечиш ва таҳлил қилиш.</p> <p>2-машғулотив</p> <p>1. Қишлоқ хўжалиги маҳсулотлари таннархига таъсир қилувчи омиллар. 2. Қишлоқ хўжалиги маҳсулотлари таннархини пасайтириш йўллари. 3. Мавзу асосида масала ечиш ва таҳлил қилиш. 2. Муаммоли саволларни ўрганиб чиқиш. 3. Муаммо ва уни ечимини топишнинг вазифаларини шакллантириш. 4. Гуруҳларда муаммоли вазифаларни ечиш. 5. Натижалар тақдироти, муҳокама қилиш ва энг сара вариантини танлаш.</p>
Машғулотивнинг мақсади:	Ишлаб чиқариш харажатлари, таннарх тушунчаси, қишлоқ хўжалиши маҳсулотлари таннархини ҳисоблаш тартиби, АСМ маҳсулотлари ва хизматларнинг ҳозирги даражаси, маҳсулотлар ва хизматлар таннархига таъсир қилувчи омиллар ҳақида тушунча бериш.
<p>Педагогик вазифалар:</p> <ul style="list-style-type: none"> • Таннарх ҳақида тўлиқ маълумот бериш; • Ишлаб чиқариш харажатлари ҳақида тушунча бериш; • Қишлоқ хўжалиги маҳсулотлари таннархини ҳисоблашда мавжуд бўлган назарий муаммоларини ёритиш; • Агросанот мажмуасида маҳсулотлар ва хизматларнинг ҳозирги даражаси ҳақида тушунча бериш; • АСМ маҳсулотлари таннархига таъсир этувчи омилларни таъкидлаб ўтиш; • Маҳсулотлар ва хизматлар таннархини пасайтириш йўллари айтиб ўтиш. 	<p>Педагогик вазифалар:</p> <ul style="list-style-type: none"> • Таннарх ҳақида тўлиқ маълумот бериш; • Ишлаб чиқариш харажатлари ҳақида тушунча бериш; • Қишлоқ хўжалиги маҳсулотлари таннархини ҳисоблашда мавжуд бўлган назарий муаммоларини ёритиш; • Агросанот мажмуасида маҳсулотлар ва хизматларнинг ҳозирги даражаси ҳақида тушунча бериш; • АСМ маҳсулотлари таннархига таъсир этувчи омилларни таъкидлаб ўтиш; • Маҳсулотлар ва хизматлар таннархини пасайтириш йўллари айтиб ўтиш.
Таълим методлари	Амалий, суҳбат, тезкор-сўров

Таълим воситалари	Маъруза матни, формат қоғозлари, маркерлар, скотч, компьютер технологиялари, ўқув материаллари
Таълим шакллари	Жуфтликларда ва гуруҳларда ишлаш.
Ўқитиш шарт-шароити	Техник воситалардан фойдаланиш ва гуруҳларда ишлашга мўлжалланган аудитория
Мониторинг ва баҳолаш	Назорат саволлари, савол-жавоб, рейтинг тизими асосида баҳолаш.

«Агросаноат мажмуаси тармоқларида ишлаб чиқариш харажатлари ва маҳсулот таннархи» мавзуси бўйича семинар машғулотининг технологик харитаси (1-машғулот)

Фаолият босқичлари	Фаолиятнинг мазмуни	
	Ўқитувчи	Талабалар
I. Кириш босқичи (15 дақиқа)	<p>1.1. Мавзунинг номи, мақсади, кутилажак натижаларини эълон қилади, уларнинг аҳамиятлилигини ва долзарблиги асослайди. Талабаларни баҳолаш мезонлари билан таништиради (1-илова).</p> <p>1.2. Қуйидаги саволлар ёрдамида талабаларни фаоллаштиради:</p> <ul style="list-style-type: none"> - Таннарх тушунчасини асосланг. - Қишлоқ хўжалиги маҳсулотлари таннарҳини ҳисоблаш тартиби қандай? - Нега энди қишлоқ хўжалиги маҳсулотлари таннархи пасайтирилиши лозим экан? <p>Билимларни фаоллаштириш жараёнида, ўқув муаммосини ечиш фаолиятида фаол иштирок этиш учун талабалар эгаллаган билимларнинг етарлилигини аниқлайди.</p>	<p>Тинглайдилар. Мавзу номини ва режасини ёзиб оладилар. Саволларни муҳокама қилиб, уларга жавоб беради.</p>
II. Асосий босқич (60 дақиқа)	<p>2.1. Муаммоли вазифалар ва саволларни ўқийди (2-илова).</p> <p>2.2. Талабалар билан биргаликда муаммоларни ишлаб чиқишга ҳаракат қилади. Муаммони ишлаб чиқишда талабалар билан биргаликда таклиф қилинган вариантларни таҳлил қилади. Таклиф қилинган вариантларни аниқлаштиради, ўзгартиришлар киритади ва улардан биттасида тўхтайдди.</p> <p>2.3. Талабаларни ўқитиш кичик гуруҳга бўлади ва ҳамкорликда муаммоли вазифани ҳал этишни таклиф қилади.</p> <p>2.4. Тақдимот бошланишини эълон қилади. Йўналтирувчи, маслаҳатчи сифатида иштирок этади. Жавобларни аниқлаштиради, тўлдиради, изоҳ беради ва тузатишлар киритади.</p>	<p>Ўз фикрларини билдирадилар.</p> <p>Ўқитиш гуруҳга бўлина-дилар. Таклиф қилинган муаммоли вазифани ҳал этишга киришадилар. Натижаларни тақдим этадилар.</p>

	<p>2.5. Муаммоли вазифани ҳал этишда юзага келган барча кийинчилик ва тафовутларни қайд этиб, хулосалар қилади.</p> <p>2.6.Талабалар билан биргаликда жавобларнинг тўлалигини баҳолайди, тўлиқ бўлмаган жавобларни ўзи тўлдиради.</p> <p>2.7.Ҳар бир талабага муаммони ечишда қилган хулосаларини жадвалда қайд этишларини сўрайди (3-илова).</p> <p>2.8. Семинар мавзуси бўйича якуний хулосалар қилади.</p>	<p>Бошқа гуруҳ аъзола-рининг берган саволларига жавоб беради.</p> <p>Эшитадилар, конспект дафтарларига қисқача қайд қилишади.</p> <p>Муаммони ҳал этиш вариантлари юзаси-дан ўз фикрларини билдирадилар.</p>
<p>III. Ўйинни олиб боришга тайёргарлик (10 минут)</p>	<p>3.1. Мавзуни умумлаштиради, умумий хулосалар қилади, якун ясайди. Талабалар диққатини мавзунинг асосий томонларига қаратади.</p> <p>3.2. Амалга оширилган фаолиятнинг келажакда касбий фаолиятлари учун зарурлигини қайд қилади.</p> <p>3.3. Мустақил ишлашлари учун вазифа беради: (1) назорат саволларига оғзаки жавоб бериш (4-илова); (2) қўшимча адабиётлардан мавзуга тегишли бўлган янги маълумотларни тўплаш (5-илова).</p>	<p>Эшитадилар.</p> <p>Вазифани ёзиб оладилар.</p>

«Агросаноат мажмуаси тармоқларида ишлаб чиқариш харажатлари ва маҳсулот таннархи» мавзуси бўйича семинар машғулотининг технологик харитаси (2-машғулот)

Фаолият босқичлари	Фаолиятнинг мазмуни	
	Ўқитувчи	Талабалар
<p>I. Кириш босқичи (15дақиқа)</p>	<p>1.1.Мавзунинг номи, мақсади, кутилажак натижаларини эълон қилади, уларнинг аҳамиятлилигини ва долзарблиги асослайди.</p> <p>1.2.Қуйидаги саволлар ёрдамида талабаларни фаоллаштиради:</p> <ul style="list-style-type: none"> - Маҳсулот ишлаб чиқариш таннархи деганда нимани тушунасиз? - Маҳсулот бирлигининг тўлиқ таннархи даганда қандай тушунчага эга бўласиз? - Бевосита ва билвосита харажатлар тушунчаларини фарқланг. - Қишлоқ хўжалиги маҳсулотлари таннархини пасайтириш йўллари айтинг. <p>Билимларни фаоллаштириш жараёнида, ўқув муаммосини ечиш фаолиятида фаол иштирок этиш учун талабалар эгаллаган билимларнинг етарлилигини аниқлайди.</p>	<p>Тинглайдилар.</p> <p>Саволларни муҳокама қилиб, уларга жавоб беради.</p>

<p>II. Асосий боскич (60 дақиқа)</p>	<p>2.1. Муаммоли вазифалар ва саволларни ўқийди (2-илова). 2.2. Талабалар билан биргаликда муаммоларни ишлаб чиқишга ҳаракат қилади. Муаммони ишлаб чиқишда талабалар билан биргаликда таклиф қилинган вариантларни таҳлил қилади. Таклиф қилинган вариантларни аниқлаштиради, ўзгартиришлар киритади ва улардан биттасида тўхтайдди. 2.3. Талабаларни учта кичик гуруҳга бўлади ва ҳамкорликда муаммоли вазифани ҳал этишни таклиф қилади. 2.4. Тақдимот бошланишини эълон қилади. Йўналтирувчи, маслаҳатчи сифатида иштирок этади. Жавобларни аниқлаштиради, тўлддиради, изоҳ беради ва тузатишлар киритади. 2.5. Муаммоли вазифани ҳал этишда юзага келган барча кийинчилик ва тафовутларни қайд этиб, хулосалар қилади. 2.6. Талабалар билан биргаликда жавобларнинг тўлалигини баҳолайди, тўлиқ бўлмаган жавобларни ўзи тўлддиради. 2.7. Ҳар бир талабага муаммони ечишда қилган хулосаларини жадвалда қайд этишларини сўрайди (3-илова). 2.8. Семинар мавзуси бўйича якуний хулосалар қилади.</p>	<p>Ўз фикрларини билдирадилар. Учта гуруҳга бўлина-дилар. Таклиф қилинган муаммоли вазифани ҳал этишга киришадилар. Натижаларни тақдим этадилар. Бошқа гуруҳ аъзола-рининг берган саволларига жавоб беради. Эшитадилар, конспект дафтарларига қисқача қайд қилишади. Муаммони ҳал этиш вариантлари юзаси-дан ўз фикрларини билдирадилар.</p>
<p>III. Ўйинни олиб боришга тайёргарлик (10 минут)</p>	<p>3.1. Мавзунини умумлаштиради, умумий хулосалар қилади, якун ясайди. Талабалар диққатини мавзунинг асосий томонларига қаратади. 3.2. Амалга оширилган фаолиятнинг келажакда касбий фаолиятлари учун зарурлигини қайд қилади. 3.3. Мустақил ишлашлари учун вазифа беради: (1) назорат саволларига оғзаки жавоб бериш (4-илова); (2) қўшимча адабиётлардан мавзуга тегишли бўлган янги маълумотларни тўплаш (5-илова)..</p>	<p>Эшитадилар. Вазифани ёзиб оладилар.</p>

1-илова (12.2.)

Талабалар фаолиятини баҳолаш мезонлари

Талаба	Жавобнинг тўлалиги (1,0)	Тақдимотнинг кўргазмаллиги и (0,5)	Фаоллиги (0,5)	Балларнинг умумий ҳажми	Баҳоси
1.					
2.					
3.					
...					

Ҳар бир талаба бошқа талабанинг тақдимотини белгиланган кўрсаткич ва мезонлар асосида баҳолайди. Талабага қўйилган баҳо қуйидагича бўлади:

- 1,5 – 2 балл - «аъло»
- 1,0 – 1,4 балл - «яхши»
- 0,5 – 0,9 балл - «қониқарли»
- 0 - 0,4 балл - «қониқарсиз»

2-илова (12.2.)

Мавзу бўйича муаммоли вазифалар

Қишлоқ хўжалиги маҳсулотлари таннархини пасайтириш.

Маҳсулот ишлаб чиқариш таннархи	Маҳсулот бирлиги таннархи	Хўжалик доирасида режа ва ҳисобот таннархлари	Қишлоқ хўжалиги маҳсулотлари таннархини пасайтириш зурурати

3-илова (12.2.)

Муаммони /кичик муаммоларни ва хулосаларни ишлаб чиқиш, қарор қабул қилиш

1-жадвал

Муаммони ишлаб чиқиш		Якуний хулоса	
Кичик муаммони ишлаб чиқиш	Ечимининг мазмуни	Хулосалар	

4-илова (12.2.)

Мавзунинг ўрганиш ва мустақамлаш учун назорат саволлар

- 1.Қишлоқ хўжалиги маҳсулотлари таннархи деганда нимани тушунаси?
- 2.Таннархнинг моҳияти ва аҳамияти.
- 3.Таннархнинг қандай турлари мавжуд?
- 4.Тўлик таннарх.
- 5.Ишлаб чиқариш таннархи.
- 6.Қишлоқ хўжалигида маҳсулотлар таннархи қандай усуллар орқали ҳисобланади?
- 7.Қишлоқ хўжалигида маҳсулот бирлигининг таннархини пасайтиришга қандай омиллар таъсир этади?
- 8.Қишлоқ хўжалигида иш бирлигининг таннархини пасайтиришга қандай омиллар таъсир этади?
- 9.Ўсимликчиликда маҳсулотлар таннархини аниқлаш тартиби.
- 10.Чорвачиликда маҳсулотлар таннархини аниқлаш тартиби.

5-илова (12.2.)

Мустақил тайёрланишлари учун қўшимча адабиётлар рўйхати

- 1.Ҳақимов Р., Отакулов М., Юсупов Э., Юсупов М.С. Агросаноат мажмуаси иқтисодиёти. – (Ўқув қўлланма) Т., ТДИУ, 2004.-160 б.
- 2.Салимов Б.Т., Ҳамдамов Қ.С., Беркинов Б.Б., Ҳақимов Р., Юсупов М.С., Орипов М.А., Ўроқов Н.И. - Дехқон ва фермер хўжаликлари иқтисоди – (Ўқув қўлланма) – Т.: ТДИУ, 2004. – 176 б.
- 4.Абдуғаниев А., Абдуғаниев А.А. – Қишлоқ хўжалиги иқтисодиёти – (дарслик). – Т.: ТДИУ, 2004. – 304 б.
- 5.Экономика отраслей АПК / И.А.Минаков, Н.И.Куликов, О.В.Соколов и др.; Под ред. И.А.Минакова. – М.: КолосС, 2004. – 464с.- (Учебники и учеб. пособия для студентов высш. учун. заведений).

13–мавзу	АГРОСАНОАТ МАЖМУАСИ ТАРМОҚЛАРИ МАҲСУЛОТЛАРИ НАРХЛАРИ
-----------------	---

13.1. МАЪРУЗАДА ТАЪЛИМ ТЕХНОЛОГИЯСИ

<i>Ўқув соати:</i> 2 соат	<i>Талабалар сони:</i>
<i>Ўқув машғулотининг шакли</i>	Маълумотли маъруза
<i>Мавзу режаси</i>	1. Нарх тушунчаси, унинг моҳияти 2. Нархларнинг аҳамияти ва функциялари. 3. Агросаноат мажмуаси тармоқларида нархлар тизими.
<i>Машғулотнинг мақсади:</i> Нарх тушунчаси, унинг аҳамияти ва функциялари, АСМ тармоқларида нархлар тизими ҳақида тушунча бериш.	
<i>Педагогик вазифалар:</i> <ul style="list-style-type: none"> • “Нарх” ҳақида маълумот бериш; • Нархнинг аҳамияти ва функцияларини ёритиш; • Агросаноат мажмуаси тармоқларида нархлар тизимига баҳо бериш. 	<i>Ўқув фаолияти натижалари:</i> <ul style="list-style-type: none"> • “Нарх” ҳақида маълумотга эга бўлинади; • Нархнинг аҳамияти ва функцияларини ҳақида ахборотга эга бўлинади; • Агросаноат мажмуаси тармоқларида нархлар тизими тўғрисида тушунча олинади.
<i>Таълим методлари</i>	Маъруза, савол-жавоб, суҳбат, ўзаро ўқитиш методи, кластер, инсерт техникалари
<i>Таълим воситалари</i>	Маъруза матни, кодоскоп, слайдлар, формат қоғозлари, маркерлар, скотч, чизмали органайзерлар, асосий маълумот ва таянч тушунчалардан иборат маъруза матнлари (тарқатма материал).
<i>Таълим шакллари</i>	Фронтал, жамоавий, гуруҳларда ишлаш.
<i>Ўқитиш шарт-шароити</i>	Техник воситалардан фойдаланиш ва гуруҳларда ишлашга мўлжалланган аудитория
<i>Мониторинг ва баҳолаш</i>	Оғзаки назорат, савол-жавоб, рейтинг тизими асосида баҳолаш.

«Агросаноат мажмуаси тармоқлари маҳсулотлари нархлари» мавзуси бўйича маъруза машғулотининг технологик харитаси (1-машғулот)

<i>Фаолият босқичлари</i>	<i>Фаолиятнинг мазмуни</i>	
	<i>Ўқитувчи</i>	<i>Талабалар</i>
I. Кириш босқичи (10 дақиқа)	1.1. Мавзунинг номи, мақсади, ўқитиш натижаларини, мавзунинг режасини эълон қилади. 1.2. Гуруҳлар ишини баҳолаш мезонларини	Тинглайдилар. Ёзиб оладилар.
II. Асосий		

<p>босқич (60 минут)</p>	<p>кўллаган холда мустақил ўрганиб чиқиш вазифаси берилганлигини эслатади.</p> <p>Матнни ўқиш жараёнида тегишли жойларга кўйилган муайян белгиларига асосланиб куйидаги саволларга жавоб беришни таклиф қилади: «Маъруза матнини ўрганиш жараёнида қандай янгиликларни билиб олдингиз?», асосий тушунча ва ибораларни ажратади ва уларни айтиб чиқишни сўрайди.</p> <p>Доскага ёзиб боради.</p> <p>2.2. Асосий тушунча ва ибораларга таъриф беришни таклиф қилади. Асосий тушунча ва иборалар бўйича савол-жавоб ўтказади.</p> <p>2.3. Талабаларни ихтиёрий равишда учта кичик гуруҳларга бўлади.</p> <p>2.4. Ҳар бир гуруҳ маълум бир савол юзасидан «эксперт» бўлишини айтади (2-илова). Гуруҳларга эксперт варақларини таркатади ва шу эксперт варақлари бўйича ишлашларини тушунтиради.</p> <p>Тайёр ишларини формат қоғозларига туширишни уқтиради.</p> <p>Гуруҳлар ишини ташкил қилади, кузатади, йўналтиради ва маслаҳатлар беради.</p> <p>2.4. Такдимот бошланишини эълон қилади.</p> <p>Такдимот жараёнида гуруҳлар ишини муҳокама қиладилар, камчиликлари бўлса тўлдиради, хатоларини тузатади.</p> <p>Ҳар бир гуруҳ такдимотидан сўнг такдим этилган маълумотни умумлаштиради.</p>	<p>беради.</p> <p>Асосий тушунча ва ибораларни айтиб чиқади.</p> <p>Таъриф беришга ҳаракат қиладилар.</p> <p>Ихтиёрий равишда гуруҳларга бўлинадилар ва фаолиятни бошлайдилар. Эксперт варақлардаги саволларга жавоб топадилар, ўзаро фикр алмашадилар, намоёниш этиш лозим бўлган материалларни формат қоғозига ёзадилар (20 дак.). Гуруҳдан бир иштирокчи чиқиб намоёниш этишга тайёрлаган материалларини доскага илади ва такдимот қилади.</p>
<p>III. Якуний босқич (10 минут)</p>	<p>3.1. Мавзунинг дастлабки учта саволини умумлаштиради, хулосалар қилади ва якун ясайди.</p> <p>3.2. Гуруҳларга ўзаро баҳолаш натижаларини эълон қилишни таклиф қилади. Фаол иштирок этган талабаларни ҳамда суст қатнашган талабаларни ҳам қайд этиб ўтади.</p> <p>3.3. Мустақил ишлашлари учун вазифа беради: (1) назорат саволларига оғзаки жавоб бериш (3-илова); (2) кейинги мавзунинг 3 та саволига тайёрланиб келиш.</p>	<p>Баҳоларни эълон қиладилар.</p> <p>Вазифани ёзиб олади.</p>

Гуруҳларнинг билим ва кўникмаларини баҳолаш мезонлари

Топириқлар, баҳолаш кўрсаткичлари ва мезонлари	1- гуруҳ	2- гуруҳ	3- гуруҳ
Максимал балл – 2			
- савол тўлиқ ёритиб берилди (0,5 балл)			
- жавоблар етарли даражада асослаб берилди (0,5 балл)			
- гуруҳ иштирокчиларининг фаоллиги (0,5 балл)			
- берилган саволларга жавоб берди (0,3 балл)			
- регламентга риоя қилди (0,2)			
Жами: (2 балл)			

1,5 – 2 балл - «аъло»
 1,0 – 1,4 балл - «яхши»
 0,5 – 0,9 балл - «кониқарли»
 0 - 0,4 балл - «кониқарсиз»

Эксперт варағи №1***Нарх тушунчаси***

1. Нарх тушунчасига таъриф беринг.
2. Нарх нимани ифодалайди?
3. Нарх қачон шаклланади ва қандай шаклланади?

Эксперт варағи №2***Нархга таъсир этувчи омиллар ва унинг функциялари***

1. Нархга қандай омиллар таъсир қилади?
2. Нархнинг қандай функцияларини биласиз?
3. Талаб ва таклифни нима мувофиқлаштиради? Қандай қилиб?

Эксперт варағи №3***Қишлоқ хўжалигида нархлар тизими***

1. Қишлоқ хўжалигида нархларнинг қандай тизими ва турларини биласиз?
2. Нарх турларининг кўп бўлиши қандай ҳолатларга боғлиқ?
3. Нархларнинг давлат томонидан тартибга солиб турилишининг объектив сабаблари нималардан иборат?

Назорат учун саволлар ва топшириқлар (Ўқитувчининг варианты):

- 1.“Нарх” тушунчаси нимани англатади?
- 2.Нархнинг моҳияти ва аҳамияти.
- 3.Талаб ва таклиф мувозанати.
- 4.Қишлоқ хўжалиги маҳсулотлари нархларининг шаклланишига таъсир этувчи омиллар.
- 5.Нархнинг функциялари ва вазибалари нималардан иборат?
- 6.Иқтисодий асосланган нархлар деганда нима тушунилади?
- 7.Қишлоқ хўжалигидаги нархлар тизими нималарни кўзда тугади?
- 8.Нархлар паритети.
- 9.Нархнинг рағбатлантириш функцияси.
- 10.Нархнинг таксимлаш ва қайта таксимлаш функцияси.
- 11.Нарх тизими, эластиклик.

ВИЗУАЛ МАТЕРИАЛЛАР

1-слайд (13.1)

Нарх – маҳсулот қийматининг пулда ифодаланишидир. Бу ерда қиймат қонуни амал қилади. Нархнинг талаб ва таклиф асосида қиймат атрофида ўзгариб туриши қиймат қонунининг мазмунини ифодалайди.

2-слайд (13.1)





13.2. СЕМИНАРДА ТАЪЛИМ ТЕХНОЛОГИЯСИ

Ўқув соати: 2 соат	Талабалар сони:
Ўқув машғулотивнинг шакли	Семинар-тренинг (1-машғулотив) Семинар-тренинг (2-машғулотив)
Мавзу режаси	1-машғулотив 1. Нарх тушунчаси, унинг моҳияти ва функциялари. 2. Қишлоқ хўжалигида нархлар тизими. 3. Мавзу асосида масала ечиш ва таҳлил қилиш. 4. Қишлоқ хўжалигида ишлаб чиқарилган маҳсулотларга нархнинг шаклланиши. 5. Қишлоқ хўжалигида кўрсатилган хизматларга нархнинг шаклланиши. 6. Мавзу асосида масала ечиш ва таҳлил қилиш.
Машғулотивнинг мақсади: Нарх тушунчаси, унинг аҳамияти ва функциялари, АСМ тармоқларида нархлар тизими ҳақида тушунча бериш.	
Педагогик вазифалар: <ul style="list-style-type: none"> • “Нарх” ҳақида маълумот бериш; • Нархнинг аҳамияти ва функцияларини ёритиш; • Агросаноат мажмуаси тармоқларида нархлар тизимига баҳо бериш. 	Ўқув фаолияти натижалари: <ul style="list-style-type: none"> • “Нарх” ҳақида маълумотга эга бўлинади; • Нархнинг аҳамияти ва функцияларини ҳақида ахборотга эга бўлинади; • Агросаноат мажмуаси тармоқларида нархлар тизими тўғрисида тушунча олинади.
Таълим методлари	Амалий, суҳбат, тезкор-сўров
Таълим воситалари	Маъруза матни, формат қоғозлари, маркерлар, скотч, компьютер технологиялари, ўқув материаллари
Таълим шакллари	Жуфтликларда ва гуруҳларда ишлаш.
Ўқитиш шарт-шароити	Техник воситалардан фойдаланиш ва гуруҳларда ишлашга мўлжалланган аудитория
Мониторинг ва баҳолаш	Назорат саволлари, савол-жавоб, рейтинг тизими асосида баҳолаш.

**«Агросаноат мажмуаси тармоқлари маҳсулотлари нархлари» мавзуси бўйича
семинар машғулотининг технологик харитаси (1-машғулот)**

Фаолият босқичлари	Фаолиятнинг мазмуни	
	Ўқитувчининг	талабанинг
Тайёрлов босқичи	<p>Таянч конспектлари, таркатма материаллар, кўргазмали материалларни тайёрлайди.</p> <p>Семинар - тренинг ўтказишнинг икки кунга мўлжалланган дастурини ишлаб чиқади (1-илова). Дастурни талабаларга олдиндан таркатади. Дастур асосида тайёргарлик кўришларини уқтиради.</p> <p>Аудиторияни тайёрлайди, столларни гуруҳларда ишлашга мос равишда жойлаштиради. Зарур техник воситаларни олиб кириб, жойлаштиради.</p> <p>2-3 талабага мавзу бўлиб беради ва пухта, кўргазмали материаллар асосида тайёрланиб келишларини уқтиради.</p> <p>Тақдимотларни баҳолаш мезонларини, яъни мавзулар бўйича материалларни тақдим этган талабалар юзасидан анкеталар ишлаб чиқади.</p>	<p>Дастур мазмуни билан танишади.</p> <p>Дастурдаги материалларга тайёрланади.</p>
I. Кириш босқичи (5дақиқа)	<p>1.1.Мавзунинг номи, мақсади, режалаштирилган ўқув натижаларини эслатади.</p> <p>1.2.Семинар-тренинг сифатида ўтказилишини айтади, машғулотнинг ўтказилиш қоидаси, тартиби билан таништиради.</p> <p>1.3.Дастур бўйича бажарилиши лозим бўлган вазифаларни эшиттиради.</p> <p>1.4.Гуруҳлар фаолиятини баҳолаш мезонларини эълон қилади (2-илова).</p> <p>1.5.Машғулот жараёнида дастурда белгиланган вақтга (регламентга) қатъиян риоя қилиш шартлигини уқтиради.</p>	<p>Тинглайдилар.</p>
II. Асосий босқич (65 дақиқа)	<p>2.1.1-талаба чиқади, режанинг биринчи саволига қисқа қилиб, кўргазмали материаллар асосида тушунтиради.</p> <p>2.2.Иккинчи талаба чиқиб режанинг иккинчи саволини қисқа қилиб ёритади.</p> <p>2.3.Учинчи талаба чиқиб режанинг учинчи саволига қисқа жавоб беради.</p> <p>2.4.Кофе-брейк.</p> <p>2.5. Талабаларни учта кичик гуруҳга бўлади ва эксперт варақларини таркатади (3-илова). Гуруҳлар ишини кузатади, йўл-йўриқ кўрсатади, маслаҳатлар беради.</p> <p>2.4. Тақдимот бошланишини эълон қилади. Йўналтирувчи, маслаҳатчи сифатида иштирок этади. Жавобларни аниқлаштиради, тўлдиради, изоҳ беради ва</p>	<p>Эшитадилар.</p> <p>Учта гуруҳга бўлина-дилар.</p> <p>Фаолиятда ишни бошлайдилар.</p> <p>Саволларга жавоб излаб топадилар, формат қоғозларига схема ва жадваллар асосида туширади.</p> <p>Тайёр ишларини доскага иладилар.</p> <p>Ҳар бир гуруҳдан биттадан иштирокчи чиқиб ишларини тақдим</p>

	тузатишлар киритади.	этади.
III. Якуний босқич (10 минут)	3.1. Мавзуни умумлаштиради, умумий хулосалар қилади, якун ясайди. Талабалар диққатини мавзунинг асосий томонларига қаратади. 3.2. Гурухлар фаолиятини баҳолайди, баҳоларни эълон қилади. 3.3. Мустақил ишлашлари учун вазифа беради: (1) назорат саволларига оғзаки жавоб бериш (4-илова);	Эшитадилар. Вазифани ёзиб оладилар.

«Агросаноат мажмуаси тармоқлари маҳсулотлари нархлари» мавзуси бўйича семинар машғулотининг технологик харитаси (2-машғулот)

Фаолият босқичлари	Фаолиятнинг мазмуни	
	Ўқитувчи	Талабалар
I. Кириш босқичи (15 дақиқа)	1.1. Мавзунинг номи, мақсади, режалаштирилган ўқув натижаларини эслатади. 1.2. Семинар-тренинг сифатида ўтказилишини эслатади, машғулотнинг ўтказилиш қоидаси, тартиби билан таништиради. 1.3. Гурухлар фаолиятини баҳолаш мезонларини эълон қилади. 1.4. Машғулот охирида тест ўтказилишини уқтиради.	Тинглайдилар.
II. Асосий босқич (60 дақиқа)	2.1. Ўтган мавзуларни такрорлашни ва шу асосда БББ жадвалини тўлдиришни таклиф қилади (5-илова). 2.2. Мавзунинг кейинги режаси асосида талаба маълумот беради. 2.3. Мавзунинг бешинчи саволи бўйича талаба қисқа маълумот беради. 2.4. Мавзунинг олтинчи саволи бўйича талаба чиқади ва маълумот беради. 2.5. Кофе-брейк 2.6. Талабаларни учта кичик гурухларга бўлади. Эксперт варақларини таркатади (6-илова). Вазифани қандай бажарилишини тушунтиради. Гурухлар ишини кузатади, йўналтиради, маслаҳатлар беради.	Ўтган кунда ўтилган-ларни такрорлайди ва шу асосда БББ жадвалини тўлдиради. Тинглайдилар. Кофе-брейкка чиқади. Учта гурухга бўлина-дилар. Гурухларда фаолиятни ташкил қиладилар. Вазифани бажарадилар, тақди-мотга тайёрлайдилар. Тайёр ишларни доскага иладилар. Ҳар бир гурухдан биттадан иштирокчи чиқиб, ишларини тақдим қилади. Жавобларини

		асослайди.
III. Ўйинни олиб боришга тайёргарлик (10 минут)	<p>3.1. Мавзуни умумлаштиради, умумий хулосалар қилади, яқун ясайди. Талабалар диққатини мавзунинг асосий томонларига қаратади.</p> <p>3.2. Гуруҳлар фаолиятини баҳосини эълон қилади.</p> <p>3.2. Тест варақларини таркатади (7-илова).</p> <p>3.3. Мустақил ишлашлари учун вазифа беради: (1) Кейинги семинар мавзусига тайёргарлик кўриб келиш.</p>	<p>Эшитадилар.</p> <p>Тест варағига исми, фамилияси ва гуруҳини ёзади. Саволларга жавоб бериб, тест варақлари ни топширади. Вазифани ёзиб оладилар.</p>

1-илова (13.2)

Семинар-тренинг ўтказиш дастури

Биринчи кун		
Вақти	Фаолият мазмуни	Жавобгар шахс
8.30 – 8.35	Мавзуга кириш	
8.35 – 8.45	Нарх тушунчаси, унинг моҳияти ва функциялари.	Талаба
8.45 – 8.55	Қишлоқ хўжалигида нархлар тизими.	Талаба
8.55 – 9.05	Мавзу асосида масала ечиш ва таҳлил қилиш.	Талаба
9.05 – 9.15	Кофе-брейк	
9.15 – 9.30	Гуруҳларда топшириқлар бажариш	Ўқитувчи
9.30 – 9.45	Тақдимот	
9.45 – 9.50	Мавзуни яқунлаш, баҳоларни эълон қилиш. Мустақил вазифа бериш.	
Иккинчи кун		
8.30 – 8.35	Ўтган кунги материални такрорлаш	Ўқитувчи
8.35 – 8.45	Қишлоқ хўжалигида ишлаб чиқарилган маҳсулотларга нархнинг шаклланиши.	Талаба
8.45 – 8.55	Қишлоқ хўжалигида кўрсатилган хизматларга нархнинг шаклланиши	Талаба
8.55 – 9.05	Мавзу асосида масала ечиш ва таҳлил қилиш	Талаба
9.05 – 9.15	Кофе-брейк	
9.15 – 9.30	Гуруҳларда топшириқлар бажариш	
9.30 – 9.45	Тақдимот	
9.45 – 9.50	Мавзуни яқунлаш, баҳоларни эълон қилиш. Мустақил вазифа бериш.	

2-илова (13.2)

Гуруҳларнинг билим ва кўникмаларини баҳолаш мезонлари

Топшириқлар, баҳолаш кўрсаткичлари ва мезонлари	1- гуруҳ	2- гуруҳ	3- гуруҳ
Максимал балл – 2			
- савол тўлиқ ёритиб берилди (0,5 балл)			
- жавоблар етарли даражада асослаб берилди (0,5 балл)			
- гуруҳ иштирокчиларининг фаоллиги (0,5 балл)			
- берилган саволларга жавоб берди (0,3 балл)			
- регламентга риоя қилди (0,2)			
Жами: (2 балл)			

1,5 – 2 балл - «аъло»
1,0 – 1,4 балл - «яхши»
0,5 – 0,9 балл - «қониқарли»
0 - 0,4 балл - «қониқарсиз»

3-илова (13.2)

Балиқ скелети техникаси

Ушбу технология катта муаммоларнинг ечимини топишга қаратилган. Юқори қисмида муаммолар тури ёзилса, пастки қисмида эса мисоллар билан изоҳланади.

Ўқув топшириқлари

1-гуруҳ

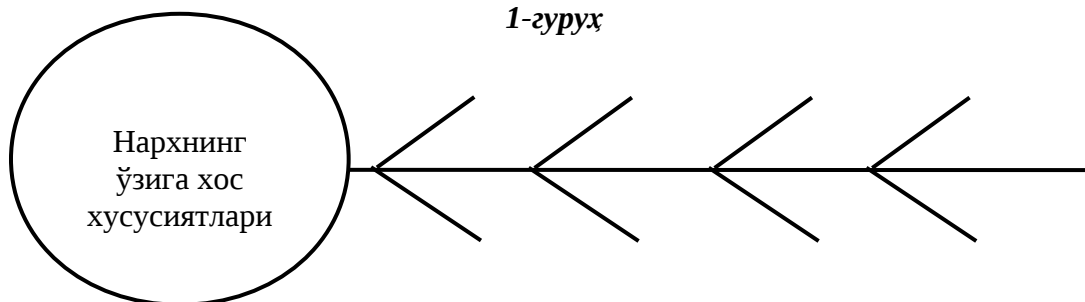

2-гуруҳ

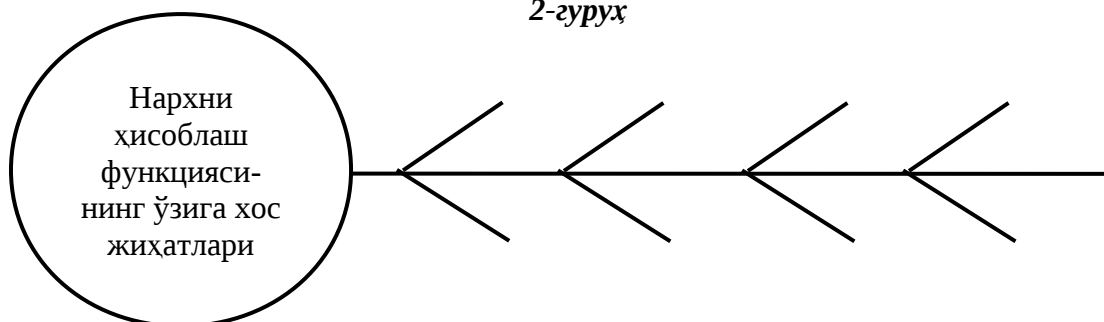

3-гуруҳ

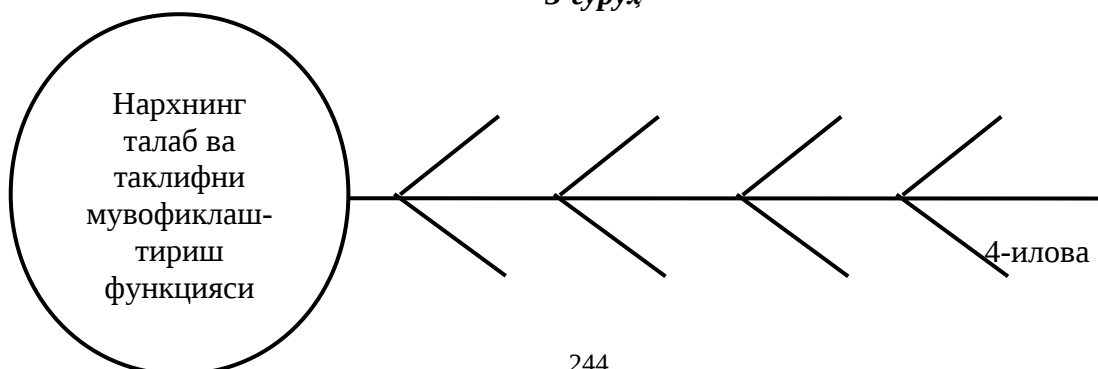

4-илова (13.2)

Назорат саволлари ва топшириқлар:

1. Нархнинг моҳияти ва аҳамияти.
2. Талаб ва таклиф мувозанати.
3. Қишлоқ хўжалиги маҳсулотлари нархларининг шаклланишига таъсир этувчи омиллар.
4. Нархнинг функциялари ва вазифалари нималардан иборат?
5. Иқтисодий асосланган нархлар деганда нима тушунилади?
6. Қишлоқ хўжалигидаги нархлар тизими нималарни кўзда тугади?
7. Нархлар паритети.

5-илова (13.2)

Ўтилган саволлар асосида БББ жадвалини тўлдиринг:

<i>Биламан</i>	<i>Билиб олдим</i>	<i>Билишни хоҳлайман</i>

6-илова (13.2)

Эксперт варағи №1

Нарх тушунчаси

- 1.1. Нарх тушунчаси.
- 1.2. Нархнинг вазифалари ва аҳамияти.
- 1.3. Нархнинг шаклланиши шароити, сабаблари.

Эксперт варағи №2

Нархга таъсир этувчи омиллар ва унинг функциялари

- 2.1. Нархга таъсир қилувчи омиллар.
- 2.2. Нархнинг функциялари.
- 2.3. Нарх талаб ва таклифни мувофиқлаштирувчи восита сифати.

Эксперт варағи №3

Қишлоқ хўжалигида нархлар тизими

- 3.1. Қишлоқ хўжалигида нархлар тизими ва турлари.
- 3.2. Нарх турларининг ўзига хос хусусиятлари.
- 3.3. Нархларнинг давлат томонидан тартибга солиб турилиши.

7-илова (13.2)

Тест саволлари (ўқитувчининг варианты)

1. Деҳқон хўжаликларига канча гектар томорка берилади

- А) 0, 25 га гача
- Б) 0 30 га гача
- В) 0 .35 га гача
- Г) 0. 50 га гача
- Д) 0.45 га гача

2.1 гектар ерга шоли учун канча сув нормаси керак ? А) 50-55 МИНГ М³

- Б) 40 –45 минг м³
- В) 25-40 минг м³
- Г) 60-65 минг м³
- Д) хаммаси

3. Истисослашган фермер, деҳқон хўжаликларига пахта ва ғалла учун неча га ер берилади?

- А) камида 5 га
- Б) камида 1 га
- В) камида 3 га
- Г) камида 10 га
- Д) хаммаси

4. Мева, узум, сабзавот учун фермер хўжалиги ва деҳқон хўжалиги ва деҳқон хўжалигига неча га ер берилади?

- А) камида 3 га
- Б) камида 2 га
- В) камида 1 га
- Г) камида 5 га
- Д) камида 10 га

5. Ўзбекистонда деҳқончиликни қайси комплекси амалга оширилади?

- А) пахтачилик, шолитчилик, сабзавотчилик,
- Б) пахтачилик, ем- хашакчилик
- В) шолитчилик, боғдорчилик
- Г) узумчилик, маккачилик, дончилик
- Д) дончилик, уругчилик

6. Деҳқончилик комплексларида беданинг салмоги неча фойз бўлади?

- А) 5-8%
- Б) 10-11 %
- В) 12-15 %
- Г) 16 –18 %
- Д) 20-25%

14–мавзу	АГРОСАНОАТ МАЖМУАСИДА ФАН, ТЕХНИКА ТАРАҚҚИЁТИ ВА ИНТЕНСИВЛАШТИРИШ
----------	--

14.1. МАЪРУЗАДА ТАЪЛИМ ТЕХНОЛОГИЯСИ

<i>Ўқув соати:</i> 2 соат	<i>Талабалар сони:</i>
<i>Ўқув машғулотининг шакли</i>	Ахборот – кўргазмали маъруза (1-машғулот) Кўргазмали (визуал) маъруза (2-машғулот)
<i>Мавзу режаси</i>	1-маъруза 1.Иқтисодий ривожлантиришнинг экстенсив ва интенсив йўллари тушунчалари. 2.Интенсивлаштиришнинг иқтисодий моҳияти. 3.Агросаноат мажмуаси тармоқларини интенсив ривожлантиришнинг аҳамияти ва зарурати. 4.Фан, техника тараққиёти ва интенсивлаштириш. 5.Қишлоқ хўжалигини интенсивлаштиришнинг даражаси ва самарадорлигини аниқлаш усуллари. 6.Фан техника тараққиёти ва ишлаб чиқаришни интенсивлаштиришнинг самарадорлигини ошириш йўналишлари.
<i>Машғулотнинг мақсади:</i> Иқтисодий ривожлантиришнинг экстенсив ва интенсив йўллари тушунчалари, АСМ тармоқларини интенсив ривожлантиришнинг аҳамияти, фан-техника тарраққиёти ва интенсивлаштириш кабиларнинг мазмун ва моҳиятини очиб бериш.	
<i>Педагогик вазифалар:</i> <ul style="list-style-type: none"> • Иқтисодий ривожлантиришнинг экстенсив ва интенсив йўллари тушунчаларини ёритиб бериш; • Интенсивлаштиришнинг иқтисодий моҳияти ҳақида маълумот бериш; • Агросаноат мажмуаси тармоқларини интенсив ривожлантиришнинг аҳамияти ва заруратини тушунтириш; • Фан, техника тараққиёти ва интенсивлаштириш муносабатларини ўрганиш; • Қишлоқ интенс ва са усуллар 	<i>Ўқув фаолияти натижалари:</i> <ul style="list-style-type: none"> • Иқтисодий ривожлантиришнинг экстенсив ва интенсив йўллари тушунчаларини англаб олиш; • Интенсивлаштиришнинг иқтисодий моҳияти ҳақида маълумотга эга бўлиш; • Агросаноат мажмуаси тармоқларини интенсив ривожлантиришнинг аҳамияти ва заруратини тушуниб олиш; • Фан, техника тараққиёти ва интенсивлаштириш муносабатларини

<ul style="list-style-type: none"> Фан техника тараққиёти ва ишлаб чиқаришни интенсифлаштиришнинг самарадорлигини ошириш йўналишлари ҳақида батафсил ахборот бериш. 	<p>ҳақида ахборотга эга бўлиш;</p> <ul style="list-style-type: none"> Фан техника тараққиёти ва ишлаб чиқаришни интенсифлаштиришнинг самарадорлигини ошириш йўналишлари ҳақида батафсил ахборот олиш.
<i>Таълим методлари</i>	Маъруза, савол-жавоб, суҳбат, ўзаро ўқитиш методи, кластер, инсерт техникалари
<i>Таълим воситалари</i>	Маъруза матни, кодоскоп, слайдлар, формат қоғозлари, маркерлар, скотч, чизмали органайзерлар, асосий маълумот ва таянч тушунчалардан иборат маъруза матнлари (таркатма материал).
<i>Таълим шакллари</i>	Фронтал, жамоавий, гуруҳларда ишлаш.
<i>Ўқитиш шарт-шароити</i>	Техник воситалардан фойдаланиш ва гуруҳларда ишлашга мўлжалланган аудитория
<i>Мониторинг ва баҳолаш</i>	Оғзаки назорат, савол-жавоб, рейтинг тизими асосида баҳолаш.

«Агросаноат мажмуасида фан, техника тараққиёти ва интенсифлаштириш» мавзуси бўйича маъруза машғулотида технологик харитаси (1-машғулоти)

<i>Фаолият босқичлари</i>	<i>Фаолиятнинг мазмуни</i>	
	<i>Ўқитувчи</i>	<i>Талабалар</i>
I. Кириш босқичи (10дақиқа)	<p>1.1. Ўқув машғулоти мавзуси, маъруза режаси унинг мақсади, ўқув фаолияти натижаларини билан таништиради.</p> <p>1.2. Машғулоти саволлари: 1.Иқтисодий ривожлантиришнинг экстенсив ва интенсив йўллари тушунчалари. 2.Интенсифлаштиришнинг иқтисодий моҳияти. 3.Агросаноат мажмуаси тармоқларини интенсив ривожлантиришнинг аҳамияти ва зарурати.</p> <p>1.3. Машғулоти вазифалари ҳақида тўхталиб ўтади: Иқтисодий ривожлантиришда экстенсив ва интенсив йўллари, Интенсифлаштиришнинг иқтисодий аҳамияти ҳамда АСМ тармоқларини интенсив ривожлантиришнинг аҳамиятини очиқ бериш.</p> <p>1.4. Вазифалари: Иқтисодий ривожлантиришда экстенсив ва интенсив йўллари, Интенсифлаштиришнинг иқтисодий аҳамияти ҳамда АСМ тармоқларини интенсив ривожлантириш тўғрисида маълумотларга эга бўлиш. Фикрларни талқин қилиш.</p>	<p>Тинглайдилар.</p> <p>Тинглайдилар ва ёзиб оладилар Мавзуни дафтарларига ёзадилар</p> <p>Ўз фикрларини билдирадилар.</p> <p>Берилган маълумотларни ёзиб оладилар, талқин қилдилар ва ўз фикрларини билдирадилар.</p>
II. Асосий	2.1.Талабаларни фаоллаштириш мақсадида	Саволларга жавоб

<p>босқич (60 минут)</p>	<p>савол-жавоб ўтказади: - Иқтисодиётни ривожлантиришда экстенсив йўлдан фойдаланиш қандай аҳамиятга эга? - Иқтисодиётни ривожлантиришда интенсив йўлнинг аҳамияти қандай? - Интенсивлаштириш тушунчасига таъриф беринг. - АСМни интенсивлаштириш даражаси ва иқтисодий самарадорлиги ифодаловчи кўрсаткичлардан нималарни биласиз? 2.2.Экранда слайдларни намоёниш этиб, мавзунинг биринчи машғулот режасидаги саволлари асосида тушунтиради (1-слайд). 2.3. Фаоллаштириш мақсадида савол билан мурожаат қилади: - АСМ ни интенсивлаштириш кўпроқ нималарга эътибор қаратишда бошланади? Фикрингизни изоҳланг. - Қандай ҳолатларда АСМ тармоқларида экстенсив йўллардан фойдаланиш мақсадга мувофиқ деб ўйлайсиз? - Нега АСМни интенсив ривожлантириш мақсад мувофиқлигича қолмоқда?</p>	<p>беради. Эшитадилар, зарур маълумотларни ёзиб борадилар. Қизиқтирган саволлари юзасидан саволлар берадилар. Саволларга жавоб берадилар. Эшитадилар. Зарур маълумотларни ёзиб борадилар.</p>
<p>III. Якуний босқич (10 минут)</p>	<p>3.1.Машғулотни умумлаштиради, хулосалар қилади ва яқун ясайди. 3.2. Савол-жавоб жараёнида фаол иштирок этган талабаларни рағбатлантиради. 3.3.Тест саволлари таркатади (1-илова) 3.4.Мустақил ишлашлари учун вазифа беради: маъруза матнини инсерт техникасини қўллаган ҳолда ўрганиб келиш ва семинар машғулотига тайёрланиб келиш.</p>	<p>Тест саволлари учун қалитлар жадвали тузиб, тест саволларига жавоб ёзадилар. Вазифани ёзиб олади.</p>

«Агросаноат мажмуасида фан, техника тараққиёти ва интенсивлаштириш» мавзуси бўйича маъруза машғулотининг технологик харитаси (2-машғулот)

Фаолият босқичлари	Фаолият мазмуни	
	Ўқитувчи	Талабалар
<p>I. Кириш босқичи (10 дақиқа)</p>	<p>1.1. Машғулот режаси: 1.Фан, техника тараққиёти ва интенсивлаштириш. 2.Қишлоқ хўжалигини интенсивлаштиришнинг даражаси ва самарадорлигини аниқлаш усуллари. 3.Фан техника тараққиёти ва ишлаб чиқаришни интенсивлаштиришнинг самарадорлигини ошириш йўналишлари. 1.2. Машғулот мақсади: Фан-техника тараққиёти ва интенсивлаштириш, қишлоқ хўжалигини интенсивлаштиришнинг</p>	<p>Тинглайдилар ва машғулот режасини дафтарларига ёзадилар Ўз фикрларини билдирадилар.</p>

	<p>даражаси ва самарадорлигини аниқлаш усулларини баён қилиш, фан-техника тараққиёти ва ишлаб чиқаришни интенсивлаштиришнинг самарадорлигини ошириш йўналишлари хақида қизикарли ва мазмунли фикрлар билдириш.</p> <p>1.3. Талабаларни имкон қадар фаолроқ бўлишга чақиради. Баҳолаш мезонлари билан таништиради (2-илова)</p>	
<p>II. Асосий босқич (60 минут)</p>	<p>2.1.Талабаларни фаоллаштириш мақсадида савол-жавоб ўтказади:</p> <ul style="list-style-type: none"> - Фан-техника тараққиёти бугунги кунда қандай аҳволда? - Қишлоқ хўжалигини интенсивлаштиришда даражасини аниқлашнинг зарурати нимада деб биласиз? - Сизнинг-ча қасаба уюшмаларининг вазифаси кўпроқ нимадан иборат? - Ишлаб чиқаришни интенсивлаштиришда фан ва техника тараққиётининг роли қандай? <p>2.2.Экранда слайдларни намойиш этиб, мавзунинг иккинч машғулотигаги саволлари асосида тушунтиради (2-слайд).</p> <p>2.3. Фаоллаштириш мақсадида савол билан мурожаат қилади:</p> <ul style="list-style-type: none"> - Бугунги кунда республикада фан-техника тараққиёти даражасидан фойдаланган ҳолда қишлоқ хўжалигини интенсивлаштириш даражаси қандай? - Республикада фан-техника тараққиётининг қандай ютуқлар асосида АСМ ривожланмоқда? Жавобингизни тушунтиринг. 	<p>Саволларга жавоб беради.</p> <p>Эшитадилар, зарур маълумотларни ёзиб борадилар. Қизиқтирган саволлари юзасидан саволлар берадилар.</p> <p>Саволларга жавоб берадилар.</p> <p>Эшитадилар. Зарур маълумотларни ёзиб борадилар.</p>
<p>III. Яқуний босқич (10 минут)</p>	<p>3.1.Мавзуни умумлаштиради, хулосалар қилади ва яқун ясайди.</p> <p>3.2. Савол-жавоб жараёнида фаол иштирок этган талабаларни рағбатлантиради.</p> <p>3.3. Саволларга жавоб топиб келишни айтади (3-илова).</p> <p>3.4. Мустақил ишлашлари учун вазифа беради: маъруза матнини инсерт техникасини қўллаган ҳолда ўрганиб келиш ва семинар машғулотига тайёрланиб келиш</p>	<p>Эшитадилар, хулосаларга қўшимча қиладилар</p> <p>Вазифани ёзиб олади.</p>

Иқтисодий фан ишлаб чиқаришни ривожлантиришнинг икки йўлини бир-биридан фарқ қилади. **Биринчи йўл экстенсив ривожланиш йўли бўлиб, маҳсулотлар ишлаб чиқариш ҳажмининг кўпайиши ишлаб чиқариш жараёнига янги ва янги ресурслар (ер, чорва молларининг сони ва ҳ.к.) жалб қилиш ҳисобига таъминланади. Бунда маҳсулот ҳажмининг кўпайиши асосан ишлаб чиқариш омилларининг кўпайиши ҳисобига юз беради.**

Иқтисодиётни кўпроқ ишлаб чиқариш ресурсларини (ишлаб чиқариш воситалари, ишчи кучи ва моддий маблағларини) иқтисодиётга жалб этиш натижасида ривожлантиришга экстенсив ривожланиш йўли деб баҳо бериш қабул қилинган. Бу йўлнинг имкониятлари чекланган. Чунки барча ишлаб чиқариш ресурслари – ер, сув, меҳнат ресурслари, техника, хомашёлар, барча-барчаси чекланган.

Экстенсив ривожланишда биргина ижобий томонини кўриш мумкин. Иқтисодиёт экстенсив йўл билан ривожлантирилганда меҳнат ресурсларидан фойдаланиш даражаси ортади. Мавжуд меҳнат ресурсларини иш билан банд этиш муаммоси яхшироқ ҳал этилади. Лекин бу ҳолат қисқа муддатли иқтисодиёт учунгина хос. Экстенсив ривожланиш йўли қатор камчиликларга ҳам эга. Экстенсив ривожланиш йўли илмий-техника тараққиётининг жадал боришига салбий таъсир этади. Меҳнат унумдорлигини пасайишига олиб келади..

Қишлоқ хўжалигининг интензив ривожланиши – бир гектар ер ёки бир бош чорва молига сарфланаётган меҳнат ва моддий сарфларни ошириш эвазига маҳсулот ишлаб чиқаришни кўпайтиришдир. Бунда ер бирлиги ёки бир бош чорва молига сарфланадиган меҳнат ва моддий харажатлар самарасиз ўсиши мумкин эмас деган қоида амал қилиши зарур.

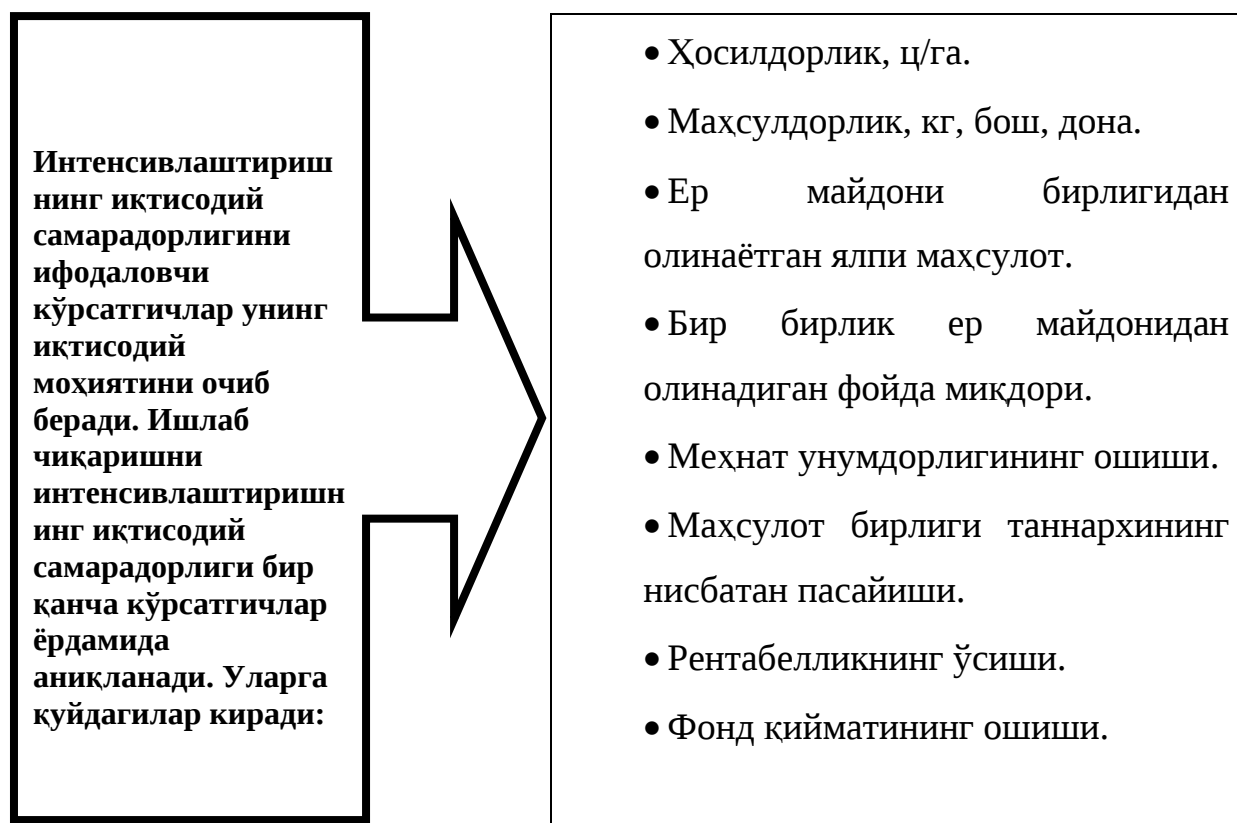
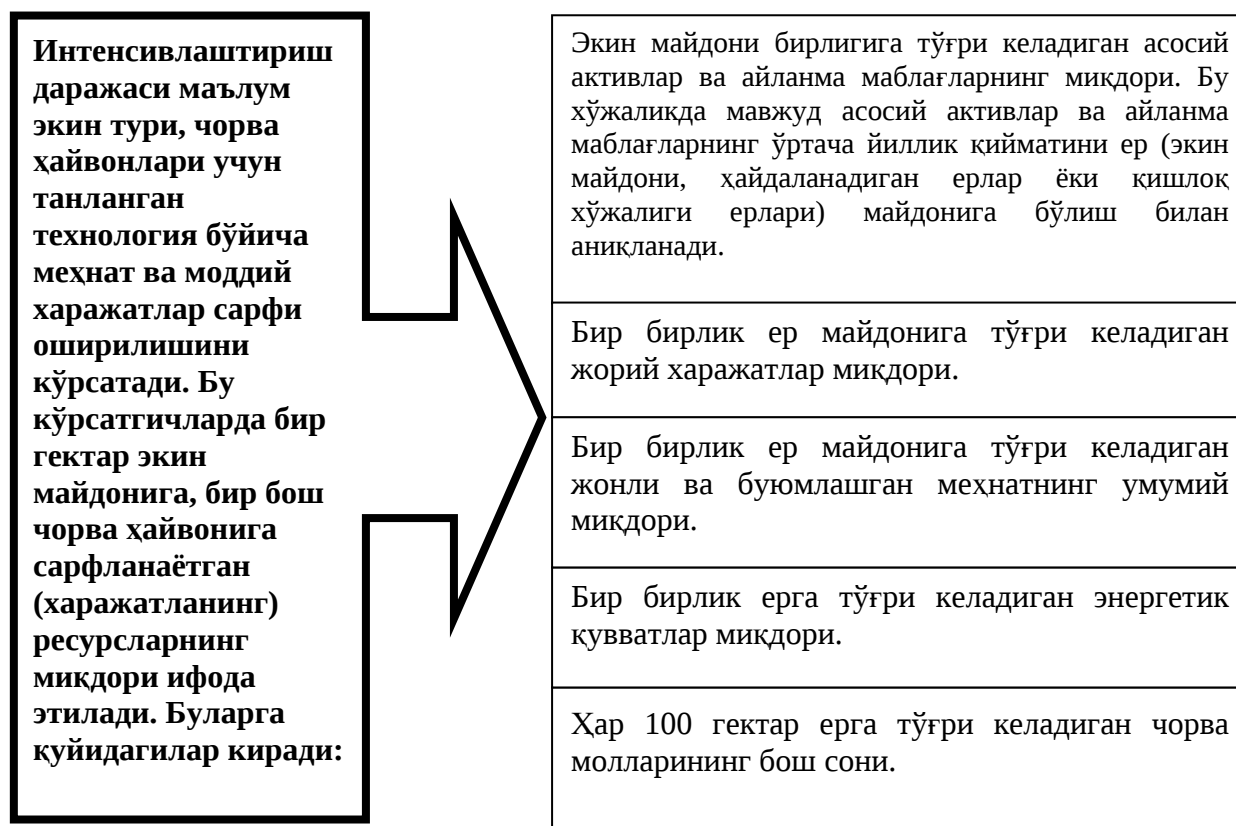

Тест саволлари (ўқитувчининг варианты)**1.АСМ кайси тармоқлардан ташиқил топади?**

- А) Дехқончилик ва саноат ишлаб чиқаришидан
- Б) Чорвачилик ва кайта ишлашдан
- В) Дехқончилик ва чорвачилиқдан
- Г) Дехқончилик ва кайта ишлашдан
- Д) Дехқончилик: чорвачилик саноатидан

2.Аграр муносибатлар деб нимага айтилади ?

- а) ер билан боглик муносибатлар
- б) чорвачилик билан боглик муносибатлар
- в) Кайта ишлаш тармоқлари билан бўлган муносибатлар
- г) Саноат соҳаси билан боглик муносибатлар
- д) ер сув хова билан бўлган муносибатлар

3.Мехнат воситалари еки куроллари деб нимага айтилади

- а) ишлаб чиқариш жараенида катнашадиган мехнат предметларига
- б) АСМ махсулоти учун сарфланадиган мехнат харажатлари
- в) Кишилар кузда зарур махсулот олиш ўз мехнат предметларига таъсир киладиган машиналар асбоб ускуналар ва шу каби воситалар
- г) АСМ ишлаб чиқаришда катнашадиган мехнат жараенларига таъсир утказадиган нарсалар
- д) АСМ да зарурий мехнат билан иштимой мехнатни кушиб олиб боришда сарфланадиган барча харажатларга»

4.Ишлаб чиқариш воситалари деб нимага айтилади?

- а) мехнат предмети билан ишчи кучи қўшилишига
- б) ишчи кучи билан мехнат воситаларининг қўшилишига
- в) мехнат предметлари ва мехнат воситаларининг натичасига
- г) Ахолининг озик овкат моллари ишлаб чиқариш учун сарфланадиган ишчи кучи ва мехнат куроларини қўшилишига
- д) мехнат куроллари билан ишлаб чиқариш жараенини қўшилишига

5.АСМ ишлаб чиқариш жараени деб нимага айтилади ?

- А) мехнат воситалари билан мехнат предметларини қўшилишига
- Б) ишчи кучи билан мехнат предметларини қўшилишига
- В) ишчи кучи мехнати билан мехнати воситаларини қўшилишига
- Г) ишлаб чиқариш воситалари билан жонли ишчи кучини қўшилишига
- Д) мехнат куроллари билан ишлаб чиқариш жараенини қўшилишига

6.АСМ иктисоди фанининг методлари нималардан иборат?

- А) ишлаб чиқаришни солиштириш йўлига
- Б) ишчи кучини тажриба ва фан ютуқларини урганишдан
- В) ишчи кучини анализ килиш статистик ҳисоб конструктив экспериментал математик йўлларида
- Г) анализ ва синтез килишни тажриба билан боғлаб олиб бориш йўли
- Д) ишчи кучини солиштириш, киеслаш ва иктисодий қонунлардан фойдаланиш йўлларига

Маъруза машғулоти бўйича талабаларни ўзлаштиришларини баҳолаш мезонлари

Маъруза машғулоти бўйича талабалар кўйидаги рейтинг бўйича баҳоланади:

50% - 45 балл - жорий баҳо

20% - 40 балл - оралик баҳо

30% - 15 балл – якуний баҳо

86 - 100% /46,0 – 54,0 балл - «аъло»

71 – 85% / 38,0 – 45,9 балл – «яхши»

85 – 70% / 29,7 – 37,8 балл - «қониқарли».

Семинар машғулоти учун 0,5 дан 2 баллгача кўйилади. Рейтинг бўйича натижалар баҳоси:

2,0 балл - «аъло»

1,5 балл - «яхши»

1,0 балл - «қониқарли»

0,5 балл - «қониқарсиз»

Назорат ва ўз-ўзини текшириш учун саволлар ва топшириқлар

- 1.“Фан-техника тараққиёти” тушунчаси нимани англатади?
- 2.“Фан-техника тараққиёти” моҳияти.
- 3.Фан-техника тараққиёти иқтисодиётни ривожлантиришда қандай ўрин тутаяди?
- 4.Фан-техника революцияси.
- 5.Қишлоқ хўжалигининг интенсивлаштиришнинг моҳияти.
- 6.Қишлоқ хўжалигининг экстенсив ривожлантиришнинг моҳияти
- 7.Қишлоқ хўжалигини ривожлантиришнинг асосий йўналишлари
- 8.Интенсивлаштиришнинг даражасини ифодаловчи кўрсаткичлар
- 9.Интенсивлаштиришнинг самарадорлигини ифодаловчи кўрсаткичлар.
- 10.Қишлоқ хўжалигини интенсивлаштиришнинг асосий йўналишлари.

14.2. СЕМИНАРДА ТАЪЛИМ ТЕХНОЛОГИЯСИ

<i>Ўқув соати:</i> 4 соат	<i>Талабалар сони:</i>
<i>Ўқув машғулотининг шакли</i>	Семинар-анжуман (1-машғулот) Билимларни чуқурлаштириш ва кенгайтириш бўйича семинар (2-машғулот) Билимларни мустаҳкамлаш ва чуқурлаштириш (3-машғулот)
<i>Мавзу режаси</i>	<p>1-машғулот</p> <p>1. Иқтисодий ривожлантиришнинг экстенсив йўли, тушунчаси, моҳияти.</p> <p>2. Иқтисодий ривожлантиришнинг интенсив йўли, тушунчаси, моҳияти.</p> <p>3. Мавзу асосида масала ечиш ва таҳлил қилиш.</p> <p>2-машғулот</p> <p>1. Интенсивлаштиришнинг иқтисодий моҳияти.</p> <p>2. Фан, техника тараққиёти ва интенсивлаштириш.</p> <p>3. Мавзу асосида масала ечиш ва таҳлил қилиш.</p>
<i>Машғулотнинг мақсади:</i> Иқтисодий ривожлантиришнинг экстенсив ва интенсив йўллари тушунчалари, АСМ тармоқларини интенсив ривожлантиришнинг аҳамияти, фан-техника тараққиёти ва интенсивлаштириш қабиларнинг мазмун ва моҳиятини очиқ бериш.	
<i>Педагогик вазифалар:</i>	<i>Педагогик вазифалар:</i>
<ul style="list-style-type: none"> • Иқтисодий ривожлантиришнинг экстенсив ва интенсив йўллари тушунчаларини ёритиб бериш; • Интенсивлаштиришнинг иқтисодий моҳияти ҳақида маълумот бериш; • Агросаноат мажмуаси тармоқларини интенсив ривожлантиришнинг аҳамияти ва заруратини тушунтириш; • Фан, техника тараққиёти ва интенсивлаштириш муносабатларини ўрганиш; • Қишлоқ хўжалигини интенсивлаштиришнинг даражаси ва самарадорлигини аниқлаш усуллари ҳақида ахборот бериш; • Фан техника тараққиёти ва ишлаб чиқаришнинг интенсивлаштиришнинг самарадорлигини ошириш йўналишлари ҳақида батафсил ахборот бериш. 	<ul style="list-style-type: none"> • Иқтисодий ривожлантиришнинг экстенсив ва интенсив йўллари тушунчаларини ёритиб бериш; • Интенсивлаштиришнинг иқтисодий моҳияти ҳақида маълумот бериш; • Агросаноат мажмуаси тармоқларини интенсив ривожлантиришнинг аҳамияти ва заруратини тушунтириш; • Фан, техника тараққиёти ва интенсивлаштириш муносабатларини ўрганиш; • Қишлоқ хўжалигини интенсивлаштиришнинг даражаси ва самарадорлигини аниқлаш усуллари ҳақида ахборот бериш; • Фан техника тараққиёти ва ишлаб чиқаришнинг интенсивлаштиришнинг самарадорлигини ошириш йўналишлари ҳақида батафсил ахборот бериш.

Таълим методлари	Амалий, суҳбат, тезкор-сўров
Таълим воситалари	Маъруза матни, формат қоғозлари, маркерлар, скотч, компьютер технологиялари, ўқув материаллари
Таълим шакллари	Жуфтликларда ва гуруҳларда ишлаш.
Ўқитиш шарт-шароити	Техник воситалардан фойдаланиш ва гуруҳларда ишлашга мўлжалланган аудитория
Мониторинг ва баҳолаш	Назорат саволлари, савол-жавоб, рейтинг тизими асосида баҳолаш.

«Агросаноат мажмуасида фан, техника тараққиёти ва интенсификаштириш» мавзуси бўйича семинар машғулоти тизимининг технологик харитаси (1-машғулоти)

Фаолият босқичлари	Фаолиятнинг мазмуни	
	Ўқитувчининг	талабанинг
Тайёргарлик босқичи	Реферат мавзуларининг рўйхатини аниқлайди (1-илова). Мавзуларни докладчилар томонидан танлаб олинишини, ҳамда ҳар бир докладчига тақризчи тайинланишини ташкил қилади. Докладчиларга мавзуси бўйича режа тузиш вазифасини беради. Ҳамма талабаларга маъруза матнини ўрганиб чиқишни, режалар бўйича саволлар тайёрлаш вазифасини беради ва мустақил тайёрланишлари учун адабиётлар рўйхатини тақдим қилади. Докладчиларга тақлимотни кўргазмали материаллар асосида ўтказилишини уқтиради.	Мавзу танлаб оладилар ва машғулоти тайёрланадилар. Докладчилар реферат режасини тузадилар. Ҳар бир мавзу бўйича саволлар тайёрлайдилар ва зарур адабиётлар рўйхатини ёзиб оладилар.
Тақдимотларнинг тузилиши ва кўринишини муҳокама қиладилар		
I. Кириш босқичи (15 дақиқа)	1.1. Семинар машғулоти мавзусини эслатади. Машғулоти шакли ва ўтказилиш тартибини тушунтиради. 1.2. Докладчилар ва тақризчилар билан таништиради. 1.3. Баҳолаш кўрсаткичлари ва мезонларини эълон қилади (2-илова). 1.4. Тақдимотлар регламентини аниқлайдилар (3-илова)	Тинглайдилар
II. Асосий босқич (55 дақиқа)	2.1. Биринчи докладчига сўз беради. Материал мазмунининг мантиқан боғлиқлигини, баён этиш усули ва талабалар муносабатини кузатади. Талабалар томонидан савол беришни тақлиф қилади. Саволлар беради, докладнинг асосий моҳиятини аниқлаштиради. 2.2. Тақризчиларга сўз беради ва талабаларга саволлар беришни тақлиф	Тайёрланган доклад бўйича сўзга чиқади, тайёрлаган кўргазмали материаллар асосида тақдимот қилади, берилган саволларга жавоб беради. Тақризчи уз фикрини билдиради, саволлар беради. Жамоа бўлиб

	<p>килади. Аста-секин ўқув машғулоти мунозара шаклига ўтказган холда, доклад мазмунини жамоавий муҳокама қилишни таклиф қилади.</p> <p>2.3. Мавзу мазмунининг талабаларга қай даражада тушунарлигини (докладчиларга берилаётган саволлар мазмуни ва саволларга берилаётган жавоблардан келиб чиқиб) баҳолайди. Талабаларга «мунозара иштирокчиси учун эслатма»ни эслатади ва мунозара бошланишини эълон қилади (4-илова). Билдирилаётган фикрларга нисбатан демократик ёндашиш ва фаоллик, қизиқувчанликни намойиш қилади. Ишончли мулоқот тонини қўллайди.</p> <p>2.4. Қисқача умумлаштириб докладга яқун ясайди. Докладнинг асосий моҳиятини, мунозара, муҳокама натижаларини қайд қилади.</p> <p>2.5. Кейинги докладларни ҳам шу йўсинда муҳокама қиладилар.</p>	<p>доклад мазмунини муҳокама, мунозара қиладилар.</p> <p>Мунозара қиладилар.</p>
<p>III. Яқуний боскич (10 минут)</p>	<p>3.1. Анжуман натижалари юзасидан хулоса қилади, мавзуга яқун ясайди:</p> <ul style="list-style-type: none"> - мавзу бўйича яқуний хулосани шакллантиради; - доклад қилувчилар ва машғулот иштирокчиларининг тайёргарлигини, мунозара, муҳокама жараёнидаги фаоллигини баҳолайди ва баҳоларни эълон қилади; - маъруза-анжуман машғулотини натижаларига умумий баҳо беради. <p>3.2. Мустақил ишлашлари учун вазифа беради: (1) назорат саволларига оғзаки жавоб бериш (5-илова); (2) эгалланган билим ва тушунчалар асосида БББ жадвалини тўлдириш (6-илова).</p>	<p>Тинглайдилар.</p> <p>Вазифани ёзиб оладилар.</p>

**«Агросаноат мажмуасида фан, техника тараққиёти ва интенсивлаштириш»
мавзуси бўйича семинар машғулотининг технологик харитаси (2-машғулот)**

Фаолият босқичлари	Фаолиятнинг мазмуни	
	Ўқитувчи	Талабалар
I. Кириш босқичи (15дақиқа)	<p>1.1. Машғулот мавзуси, мақсади ва ўқув фаолияти натижалари билан таништиради. Машғулот гуруҳларда биргаликда ишлаш усулида боришини эълон қилади</p> <p>1.2. “Интенсивлаштириш” ва “Экстенсивлаштириш” тушунчаларига қисқача таъриф беришни сўрайди.</p> <p>1.3. Гуруҳларда ўқув вазифаси бажарилгандан сўнг мавзу «Думалок стол»да муҳокама шаклида ўтказилишини эълон қилади. «Думалок столда» муҳокама қоидалари билан таништиради (7-илова). Гуруҳларда ишлаш қоидабини эслатади.</p>	<p>Тинглайдилар, ёзиб оладилар</p> <p>Таъриф берадилар</p> <p>Танишадилар</p>
II. Асосий босқич (60 дақиқа)	<p>2.1. Зта кичик гуруҳларга ихтиёрий ҳолда бўлади. «Думалок столда» муҳокама қилинадиган саволлар ва вазифаларни тарқатади (8-илова).</p> <p>2.2. Вазифаларни бажаришда ҳеч қандай қўшимча материаллардан фойдаланиш мумкин эмаслигини тушунтиради. Натижаларни баҳолаш варағини тарқатади. (9-илова)</p> <p>2.3. Иш бошланганини эълон қилади</p> <p>2.4. Жамоавий муҳокамани ва гуруҳлар натижасини ўзаро баҳолашни ташкил қилади.</p> <p>2.4. Шархлайди, натижаларни умумлаштиради, хулосаларга диққатни жалб қилади.</p>	<p>Кичик гуруҳларга бўлинадилар Саволлар билан танишадилар Ишни бошлайдилар Вазифани бажарадилар</p> <p>Гуруҳ сардорлари жамоа фикрини баён қиладилар. Қатнашувчилар қўшимчалар қиладилар Эшитадилар, саволлар берадилар</p>
III. Ўйинни олиб боришга тайёргарлик (10 минут)	<p>3.1. Олиб борилган ишларга яқун ясайди.</p> <p>3.2. Мустақил ишлаш учун вазифа беради: Инсерт техникасидан (10-илова) фойдаланиб кейинги мавзунинг 1-3 режа саволларини ўқиб келиш. (11-илова)</p>	<p>Эшитадилар ёзиб оладилар</p>

**«Агросаноат мажмуасида фан, техника тараққиёти ва интенсивлаштириш»
мавзуси бўйича семинар машғулотининг технологик харитаси (2-машғулот)**

Фаолият босқичлари	Фаолиятнинг мазмуни	
	Ўқитувчи	Талабалар
I. Кириш босқичи (15дақиқа)	<p>1.1.Мавзунинг номи, мақсади, кутилажак натижаларини эслатади, уларнинг аҳамиятлилигини ва долзарблигини асослайди.</p> <p>1.2.Машғулот талабаларнинг яқка ва жуфтликларда ишлашига асосланганлигини уқтиради.</p> <p>1.3.Талабалар рейтинг тизими асосида баҳоланишини эълон қилади (макс. балл 2).</p> <p>1.4.Машғулот сўнгида тест ўтказилишини айтади.</p>	<p>Тинглайдилар.</p> <p>Мавзу номини ва режасини ёзиб оладилар.</p> <p>Саволларни муҳокама қилиб, уларга жавоб беради.</p>
II. Асосий босқич (60 дақиқа)	<p>2.1.Талабаларни фаоллаштириш мақсадида тезкор-сўров техникасини қўллаб, қуйидаги саволларни беради:</p> <ul style="list-style-type: none"> - АСМни интенсивлаштиришнинг зарурати ва ааҳамияти нимада? - Фан-техника тараққиёти ва интенсивлаштириш ўртасидага боғлиқлик ҳақида нималарни биласиз? - АСМнинг қайси тармоқларида экстенсив ривожлантириш йўлидан фойдаланиш ижобий натижа беради? Фикрингизни асосланг. <p>Билимларни фаоллаштириш жараёнида, амалий фаолиятда фаол иштирок этиш учун талабалар эгаллаган билимларнинг етарлилигини аниқлайди.</p> <p>2.2. Талабаларни учта гуруҳга бўлади. Т-схемани тўлдириш қондасини тушунтиради (12-илова). Олдин индивидуал, сўнгра гуруҳларда мавжуд саволлар (13-илова) бўйича Т-схемани тўлдиришни айтади. Формат қоғозларини тарқатиб, гуруҳларда фаолиятни ташкил қилади.</p> <p>Гуруҳлар ишини кузатади, йўналтиради, маслаҳатлар беради.</p> <p>2.3.Олинган натижалар бўйича тақдимот ўтказилишини эълон қилади. Тақдимот жараёнида талабалар билан биргалиқда схеманинг тўлиқ ишлаб чиқилганини таҳлил қилади, камчиликларни тўлдиради, аниқлаштиради, тўғрилайди ва баҳолайди.</p> <p>2.4.Т-схеманинг охириги тўғри вариантини дафтарларига кўчиришни таклиф қилади.</p>	<p>Фикр юритадилар, мулоҳазалар қилади, саволларга жавоб беради.</p> <p>Фикр алмашадилар.</p> <p>Ҳар бир талаба индивидуал Т-схемани ишлаб чиқади. Сўнг Т-схемалар солиштирилади ва бита умумийси гуруҳларда ишлаб чиқилади.</p> <p>Гуруҳ сардорлари ишларини доскага илиб, уни шарҳлай-ди. (5 дақ.). Бошқа гуруҳ аъзолари кўшимчалар кирита-ди, тўғрилайди, саволлар беради.</p> <p>Т-схемани дафтарларига кўчирадилар.</p>
III. Ўйинни олиб боришга тайёргарлик (10 минут)	<p>3.1. Мавзуни умумлаштиради, умумий хулосалар қилади, яқун ясайди. Талабалар диққатини мавзунинг асосий томонларига қаратади.</p>	<p>Эшитадилар.</p>

	<p>3.2. Амалга оширилган фаолиятнинг келажақда касбий фаолиятлари учун зарурлигини кайд қилади.</p> <p>3.3. Гуруҳ ишларида фаол иштирок этганларни баҳосини эълон қилади.</p> <p>3.3. Мустақил ишлашлари учун вазифа беради: (1) назорат саволларига оғзаки жавоб бериш (14-илова);</p>	<p>Тест варақларига исми, фамилияси ва гуруҳини ёзади ва тайёр тест варақлари-ни топширади. Вазифани ёзиб оладилар.</p>
--	---	---

1-илова (14.2.)

Маъруза-анжуманда тақдим этиладиган мавзулар:

1. Бугунги кундаги фан-техника тараққиёти тўғрисида умумий маълумот
2. АСМни ривожлантиришда интенсив йўлнинг аҳамияти
3. Республикамизда АСМни интенсивлаштириш даражаси ва иқтисодий самарадорлигининг кўрсаткичлари.
4. АСМ тармоғида экстенсив ривожлантиришнинг ўрни.
5. Фан-техника тараққиёти ютуқларидан АСМда фойдаланишнинг илғор жаҳон мамлакатлари тажрибаси.

2-илова (14.2.)

Мунозара иштирокчиларини баҳолаш мезонлари

Баҳолаш мезонлари (баллда)	Доклад қилувчилар			
<p>1. Доклад мазмуни (1,0): - долзарблиги; - баён қилинишининг тушунарлилиги, изчиллиги ва мантикий боғлиқлиги; - хулосанинг аниқ шакллантирилиши.</p> <p>2. Фойдаланилаётган маълумотнинг янгилиги (0,5)</p> <p>3. Тақдимотда қўлланилган воситалар (0,4)</p> <p>4. Регламентга риоя қилиш (0,1)</p>				
Жами:				
	Тақризчилар			
<p>1. Докладни янгилик била тўлдирганлигига (0,5)</p> <p>2. Докладнинг кучли ва бўш томонларини аниқ кўрсатганига (1,5)</p>				
Жами:				
	Мунозара иштирокчилари			
<p>1. Саволлар: - ҳажми (0,1 ҳар бир савол учун); - мазмуни ва моҳияти бўйича (0,3)</p> <p>2. Қўшимча киритганига (1,0)</p>				
Жами:				

Анжуман иштирокчилари учун белгиланган регламент:

Докладчи – 5 дақиқа

Такризчи – 3 дақиқа

Докладчилар томонидан саволларга жавоб бериш – 3 дақиқа

Такризчилар томонидан саволларга жавоб бериш -3 дақиқа

Муҳокама ва мунозара учун – 3 дақиқа

Мунозара иштирокчисига эслатма

Мунозара муносабатларни ҳал этиш эмас, балки муаммоларни ечимини ҳамкорликда топиш методидир.

Бошқалар ҳам фикр билдиришларига имконият яратиш учун узоқ гапирма.

Ақлли фикрларинг мақсадга етиши учун сўзларингни тарозига сол, ўйлаб, сўнгра гапир, хис-туйғуларингни назорат қил.

Такризчи ва оппонент фикрини тўғри тушунишга ҳаракат қил. Унинг фикрини ҳурмат қил.

Фақат мунозара мавзуси бўйичагина, аниқ фикр билдир.

Ўз тақдимотинг билан кимгадир ёкишга ёки аксинча хафа қилишга уринма.

Назорат саволлари:

1. АСМни иқтисодий ривожлантиришда қандай йўллардан фойдаланиш мумкин?
2. Экстенсив ривожлантириш йўли деганда нимани тушунасиз?
3. Иқтисодий тармоқларни интенсив ривожлантириш қандай амалга оширилади?
4. Фан-техника тараққиёти юзасидан қандай иқтисодий янгиликларни биласиз?
5. Қишлоқ хўжалигини интенсивлаштириш даражаси қандай аниқланади?
6. Қишлоқ хўжалигининг иқтисодий самарадорлигини аниқлаш кўрсаткичларини айтинг?

БББ жадвалини тўлдириш учун тавсиялар

1. Таянч ибора ва тушунчалар билан танишиб чиқинг.
2. БББ жадвалини тўлдириш учун таянч ибора ва тушунчаларнинг тартиб рақамидан фойдаланинг.

Биламан	Билишни истайман	Билиб олдим
1	2	3

7-илова.(14.2.)**«Думалок столда» муҳокамани ўтқазиш қоидалари**

1. Нутқ сўзловчининг фикрини бўлмасдан, диққат билан эшит.
2. Унинг нуктаи-назари билан норози бўлсанг, ўз фикрингни билдиришга рухсат сўра.
3. Агар у билан рози бўлсанг, кўрилатган саволга қўшимча киритишни таклиф қил.

8-илова.(14.2.)**«Думалок столда» муҳокама учун саволлар**

1. Республикамизда АСМни ривожлантиришда қандай усуллардан фойдаланган маъқул деб ўйлайсиз? Нега?
2. Республикамизда фан ва техника ривожланишини қандай баҳолайсиз?
3. Республикамизда фан ва техникани ривожлантиришнинг қандай оптимал йўллари мавжуд? Фикрингизни асосланг.
4. Ҳамма соҳада ҳам интенсивлаштириш яхши натижа берадими? Нега?
5. Экстенсив ва интенсив ривожлантириш йўлларида бошқа яна қандай ривожлантириш йўллари биласиз?

9-илова.(14.2.)

Натижаларни баҳолаш варағи

Индивидуал баҳо эссе баҳоси (1балл) ва гуруҳ ишининг баҳоси (2балл) йиғиндисига тенг. Дарсдаги максимал баҳо-3балл. 2,2-3балл – «аъло», 1,2-2балл – «яхши», 0,5-1,1балл – «қоникарли», 0-0,5балл «қоникарсиз».

Савол ва гуруҳ рақами	Тўғри жавоб	Бошқаларга савол	Қўшимчалар	Кўрғазмалилик (чизма, жадвал ва х.з)	Баллар йиғиндиси
1	(1 балл)	(0,2 балл)	(0,2 балл)	(0,6 балл)	(2 балл)
2					
3					
4					

10-илова.(14.2.)

Инсерт техникаси билан ишлаш қоидалари

Матнни ўқинг.

Матн четида қалам билан белгилар қўйиб олинган ахборотни тизимлаштириг:

V- ... ҳақидаги билимларимга тўғри келади

–(минус) - ... ҳақидаги билимларимга зид.

+ (плюс) - янги информация

? –тушунарсиз, аниқлик, қўшимча киритиш лозим бўлган информация.

Ўтилган мавзу бўйича тўлиқ такрорлаб келиш

Режа:

1-машғулот

1. Иқтисодий ривожлантиришнинг экстенсив йўли, тушунчаси, моҳияти.
2. Иқтисодий ривожлантиришнинг интенсив йўли, тушунчаси, моҳияти.
3. Мавзу асосида масала ечиш ва таҳлил қилиш.

2-машғулот

1. Интенсивлаштиришнинг иқтисодий моҳияти.
2. Фан, техника тараққиёти ва интенсивлаштириш.
3. Мавзу асосида масал ечиш ва таҳлил қилиш.

Таянч ибора ва тушунчалар

1.	Интенсивлаштириш	16.	Агросаноат мажмуаси таркиби
2.	Экстенсивлаштириш	17.	Агросаноат мажмуасининг соҳалари
3.	Фан-техника тараққиёти	18.	Инфратузилма
4.	Мехнат унумдорлиги	19.	Ишлаб чиқариш инфратузилмаси
5.	Ишбилармонлик	20.	Ижтимоий инфратузилмаси
6.	Ер ва сув фонди	21.	Иқтисодий қонунлар
7.	Механизациялаштириш	22.	Иқтисодий муҳит
8.	Химиялаштириш	23.	Худуд иқтисодиёти
9.	Автоматлаштириш	24.	Тармоқларнинг мутаносиб ривожланиши
10.	Баҳолар паритети	25.	Ижтимоий масалалар
11.	Агросаноат мажмуасига қирувчи тармоқларни мутаносиб ривожлантириш	26.	Аҳоли турмуш даражаси
12.	Махсулот сифати	27.	Иқтисодий самара
13.	Агросаноат интеграцияси	28.	Ижтимоий самара
14.	Аграр сиёсат	29.	Ишлаб чиқаришни интенсивлаштириш
15.	Агросаноат мажмуаси	30.	Барқарор иқтисодий ривожланиш

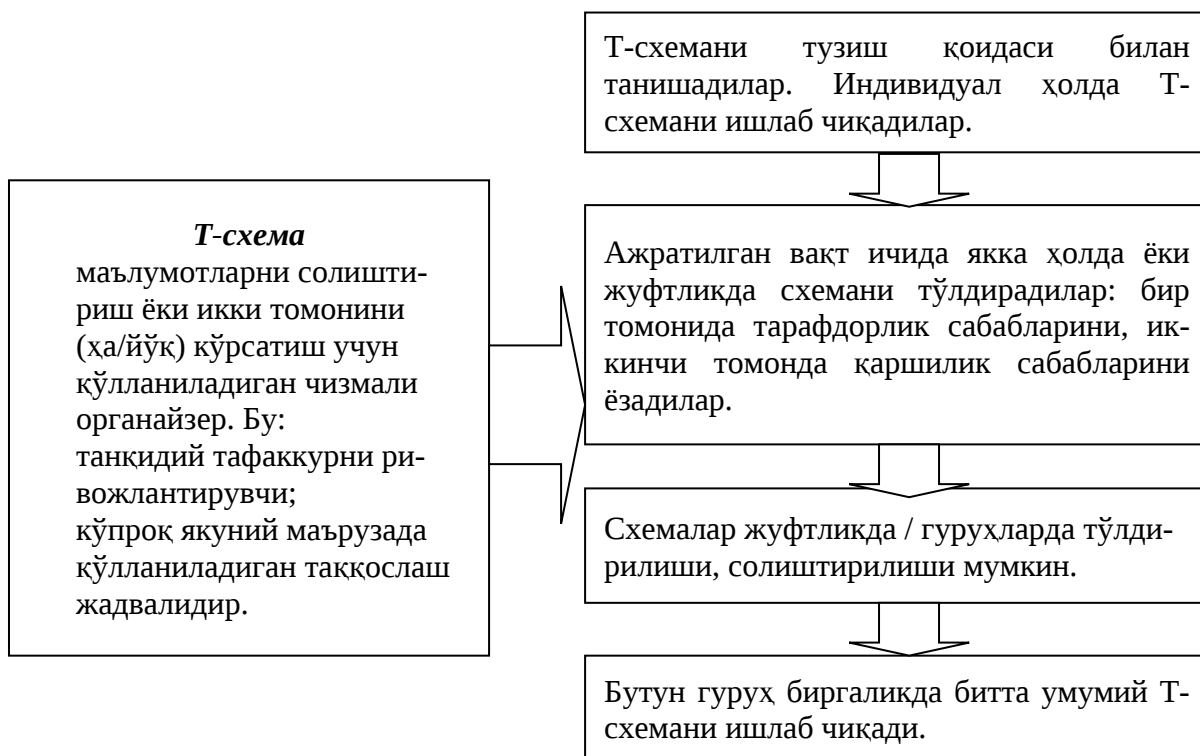

T-схема

АСМни интенсифлаштиришнинг ижтмоий ва иқтисодий аҳамияти

Ижобий томонлари	Камчиликлари
T-схема. Иқтисодий аҳамияти	
T-схема. Ижтимоий аҳамияти	
T-схем. Ташқи муҳитнинг элементлари	

Назорат саволлар

1. “Фан-техника тараққиёти” тушунчаси нимани англатади?
2. “Фан-техника тараққиёти” моҳияти.
3. Фан-техника тараққиёти иқтисодиётни ривожлантиришда қандай ўрин тутатади?
4. Фан-техника революцияси.
5. Қишлоқ хўжалигининг интенсифлаштиришнинг моҳияти.
6. Қишлоқ хўжалигининг экстенсив ривожлантиришнинг моҳияти
7. Қишлоқ хўжалигини ривожлантиришнинг асосий йўналишлари
8. Интенсифлаштиришнинг даражасини ифодаловчи кўрсаткичлар
9. Интенсифлаштиришнинг самарадорлигини ифодаловчи кўрсаткичлар.
10. Қишлоқ хўжалигини интенсифлаштиришнинг асосий йўналишлари.

15–мавзу	АГРОСАНОАТ МАЖМУАСИ МАРКЕТИНГИ ВА УНИ САМАРАДОРЛИГИ
----------	--

15.1. МАЪРУЗАДА ТАЪЛИМ ТЕХНОЛОГИЯСИ

<i>Ўқув соати: 2 соат</i>	<i>Талабалар сони:</i>
<i>Ўқув машғулотининг шакли</i>	Ахборот-визуал тематик маъруза (1-машғулот) Ахборот-визуал тематик маъруза (2-машғулот)
<i>Мавзу режаси</i>	1-маъруза 1.Маркетинг тушунчаси, унинг моҳияти. 2.Қишлоқ хўжалиги маркетинг функциялари. 3.Қишлоқ хўжалиги маркетинг стратегиясини тузиш. 4.Маркетинг самарадорлиги. 5.Агромаркетинг қарорларининг самарадорлигини ифодаловчи кўрсаткичлар тизими.
<i>Машғулотнинг мақсади:</i> Маркетинг тушунчаси, моҳияти, қишлоқ хўжалиги маркетинг функциялари, агромаркетинг тушунчаси ва уни ташкил этиш, қишлоқ хўжалиги маркетинг стратегиясини тузиш, маркетинг самарадорлиги каби ва бошқа агромаркетинг билан боғлиқ тушунчалар билан таништириш, уларнинг мазмунини англаш. .	
<i>Педагогик вазифалар:</i> <ul style="list-style-type: none"> • Маркетинг тушунчасини ёритиш; • Қишлоқ хўжалигида мавжуд маркетинг функциялари ҳақида ахборот бериш; • Агромаркетинг тушунчасига тўхталиб ўтиш, уни ташкил этиш йўлларини тушунтириш; • Қишлоқ хўжалиги маркетинг стратегиясини тузиш ҳақида маълумот бериш; • Агромаркетинг қарорларининг самарадорлигини ифодаловчи кўрсаткичлар тизимига баҳо бериш. 	<i>Ўқув фаолияти натижалари:</i> <ul style="list-style-type: none"> • Маркетинг тушунчасини ҳақида маълумотга эга бўлиш, маркетинг ўқув курсида ўтилганларни ёдга олиш; • Қишлоқ хўжалигида мавжуд маркетинг функциялари ҳақида ахборотга эга бўлиш; • Агромаркетинг тушунчаси, уни ташкил этиш йўлларини тушуниб олиш; • Қишлоқ хўжалиги маркетинг стратегиясини тузиш ҳақида ахборотга эга бўлиш; • Агромаркетинг қарорларининг самарадорлигини ифодаловчи кўрсаткичлар тизимига баҳо бериш.
<i>Таълим методлари</i>	Маъруза, савол-жавоб, суҳбат, ўзаро ўқитиш методи, кластер, инсерт техникалари
<i>Таълим воситалари</i>	Маъруза матни, кодоскоп, слайдлар, формат қозғалдири, маркерлар, скотч, ғизматчи
<i>Таълим шакли</i>	

Ўқитиш шарт-шароити	Техник воситалардан фойдаланиш ва гуруҳларда ишлашга мўлжалланган аудитория
Мониторинг ва баҳолаш	Оғзаки назорат, савол-жавоб, рейтинг тизими асосида баҳолаш.

«Қишлоқ хўжалиги маркетинги тушунчаси, унинг моҳияти ва ривожланиш хусусиятлари» мавзуси бўйича маъруза машғулотининг технологик харитаси (1-машғулот)

Фаолият босқичлари	Фаолиятнинг мазмуни	
	Ўқитувчи	Талабалар
I. Кириш босқичи (10дақиқа)	<p>1.1. Ўқув машғулоти мавзуси, маъруза режаси билан таништиради ва унинг мақсади, ўқув фаолияти натижаларини баён қилади.</p> <p>1.2. ЗХУ жадвалини экранга чиқаради ва у билан ишлашни шарҳлайди (1-илова). Жадвални дафтарларга кўчириб чизишни ва 2 устунини тўлатиш вазифасини беради.</p> <p>1.3. Уйда ўқиш вақтида матнни четига қилинган белгилар ёрдамида қуйидаги саволларга жавоб беришни таклиф қилади:</p> <p>(1) Нимани улар билиб олдилар?</p> <p>(2) Нимани тушунмадилар?</p> <p>(3) Яна қандай қўшимча ахборот керак?</p> <p>Жавоблардан келиб чиққан ҳолда жадвалнинг 3 ва 4 устунларини таянч ибораларининг рақамини қўйиб тўлатишни айтади. (2-илова)</p>	<p>Тинглайдилар, ёзадилар.</p> <p>ЗХУ жадвалини чизишади, 2 устунга маъруза режаси саволларини ёзадилар</p> <p>Жавоб берадилар,</p> <p>Жадвалнинг 3 ва 4 устунларини тўлдирадилар</p>
II. Асосий босқич (60 минут)	<p>2.1.Талабаларни ихтиёрий ҳолда 3та кичик гуруҳларга бўлади ва вазифа беради:</p> <p>(1) Гуруҳ рақамига мос ҳолда мавзу фрагменти бўйича ЗХУ жадвалининг 4-устунидаги информацияни индивидуал таҳлил қилиш: 1-гуруҳ 1саволни; 2-гуруҳ 2- саволни; 3- гуруҳ 3-саволни.</p> <p>(2) Қийинчилик туғдирган тушунчаларни умумлаштириш;</p> <p>(3) Мавжуд ҳар қандай манбалардан фойдаланиб, жавобларни биргаликда тайёрлаш;</p> <p>(4) Иш натижаларини презентацияга тайёрлаш – мавзунинг ушбу саволи бўйича презентация қоғозида жавобларни ЗХУ жадвалида расмийлаштириш.</p> <p>Гуруҳларда иш бошланганини эълон қилади.</p> <p>2.2. Презентация ва муҳокама жараёнини ташкил қилади.</p> <p>2.3. Жавобсиз қолган саволларни ёритиб беради</p> <p>2.4.Ҳар бир савол якунида:</p> <p>- ўзлаштириш даражасини аниқлаш</p>	<p>Гуруҳларда ишлайдилар:</p> <p>-ҳар бир гуруҳ аъзоси ўз жадвалининг 4 устунини-даги таянч ибораларни ўқийди;</p> <p>-гуруҳ сардори 4 устун саволларини тузишни ташкиллаштиради;</p> <p>-коллектив равишда муҳокама қиладилар, жавобларни топадилар ва ЗХУ нинг 5-устунига ёзадилар;</p> <p>-жавобларни презентация қоғозига ёзадилар</p> <p>-гуруҳ сардорлари</p>

	<p>максадида «Нимани билиб олдик?» деб савол беради.</p> <p>- Блиц –сўров ўтказади.</p> <p>2.5. Ўқув фаолият натижаларини умумлаштиради, ЗХУ индивидул жадвалининг 5 устунини тўлатишни таклиф қилади</p>	<p>ЗХУ жадвали тўлатилган қоғозни доскага ёпиштириб саволлари бўйиша шархлайдилар;</p> <p>саволларга жавоб бера-дилар,</p> <p>фикрларини асослайдилар;</p> <p>Эшитадилар</p> <p>Жавоб берадилар</p> <p>ЗХУ нинг 5 устунини тўлатадилар</p>
<p>III. Яқуний босқич (10 минут)</p>	<p>3.1. Мавзу бўйича яқунловчи ҳулоса қилади.</p> <p>3.2. Талабалар фаолияти таҳлил қилинади ва баҳоланади</p> <p>3.3. Мавзу бўйича мустақил ўрганиш учун ўз-ўзини синаш саволларига оғзаки жавоб бериш вазифасини беради. (3-илова)</p>	<p>Эшитадилар</p> <p>саволлар берадилар</p> <p>Ёзиб оладилар</p>

«Қишлоқ хўжалиги маркетинги тушунчаси, унинг моҳияти ва ривожланиш хусусиятлари» мавзуси бўйича маъруза машғулотининг технологик харитаси (2-машғулот)

Фаолият босқичлари	Фаолият мазмуни	
	Ўқитувчи	Талабалар
<p>I. Кириш босқичи (10 дақиқа)</p>	<p>1.1. Ўқув машғулоти мавзуси, маъруза режаси билан таништиради ва унинг мақсади, ўқув фаолияти натижаларини баён қилади</p> <p>1.2. Талабалар билиминини фаоллаштириш ва ўтилганларни ёдга олиш учун диққатни жалб қилувчи саволлар беради:</p> <p>-Сотишни ташкил этиш ва ишлаб чиқариш тизимининг тарихий тараққиёти қандай босқичларни босиб ўтган?</p> <p>-Қишлоқ хўжалиги маркетинги учун қандай тамойиллар хос деб ўйлайсиз?</p> <p>-Қишлоқ хўжалиги маркетинги ўз ичига қандай функцияларни олади?</p> <p>Саволларга жавоб бериш учун жуфтликларда муҳокама қилишни ташкил қилади. Блиц-сўров ўтказади.</p>	<p>Тинглайди-лар ёзадилар.</p> <p>Саволларга жавоб берадилар</p>
<p>II. Асосий босқич (60 минут)</p>	<p>2.1. Маъруза материалларини режа саволлари бўйича баён қилади. Визуал материаллардан фойдаланади. (4-илова). Мавзуга диққатни жалб қилувчи саволларни беради:</p> <p>1-савол бўйича:</p> <p>Ҳозирги кунда “Қишлоқ хўжалиги маркетинги” мамлакатимизда қандай шаклларган?</p> <p>2-савол бўйича:</p> <p>“Қишлоқ хўжалиги маркетинги”ни тузиш</p>	<p>Тинглай-дилар жавоб берадилар</p>

	<p>қандай амалга оширилади? 3-савол бўйича: Агромаркетинг қарорларининг самарадорлигини ифодаловчи кўрсаткичлар ўз ичига нималарни қамраб олади? 2.2. Олинган билимларни мустахкамлаш мақсадида тестларни (5 - илова) ечишни таклиф қилади. Кетма-кетликда тестларни экранга чиқаради, дискуссияни, коллектив равишда ечим муҳокамасини ташкил қилади. Муҳокамага яқун ясайди. 2.3. Мавзунинг асосий томонларига диққатни жалб қилади ва уларни ёзиб олишни таклиф қилади.</p>	<p>Тестларни ечадилар, Ечимни муҳокама қиладилар. Ёзадилар</p>
<p>III. Яқуний босқич (10 минут)</p>	<p>3.1. Мавзу бўйича яқунловчи ҳулоса қилади. 3.2. Талабалар фаолияти таҳлил қилинади ва баҳоланади 3.3. Мустақил ишлаш учун вазифа беради: «Қишлоқ хўжалиги маркетингини ривожлантириш йўллари» мавзусида эссе ёзиш</p>	<p>Эшитади-лар саволлар берадилар Ёзиб оладилар</p>

1-илова (15.1.)

3 X У техникасини қўллаб ишлаш қоидалари

1. Матнни Инсерт техникасидан фойдаланиб ўқинг.

2. Олинган маълумотларни индивидуал равишда тизимлаштиринг – матнда қилинган белгилар асосида жадвалга жойлаштиринг.

3 X У Жадвали (Биламан, билишни хоҳлайман, билиб олдим.)

№	Мавзу саволи	биламан	Билишни хоҳлайман	Билиб олдим
1	2	3	4	5
1				
2				
3				

2-илова (15.1.)

Таянч иборалар

1.	Маркетинг тушунчаси	16.	Агросаноат мажмуаси таркиби
2.	Агромаркетинг	17.	Агросаноат мажмуасининг соҳалари
3.	Фан-техника тараққиёти	18.	Инфратузилма
4.	Меҳнат унумдорлиги	19.	Ишлаб чиқариш инфратузилмаси
5.	Ишбилармонлик	20.	Ижтимоий инфратузилмаси
6.	Ер ва сув фонди	21.	Иқтисодий қонунлар
7.	Интенсивлаштириш	22.	Иқтисодий муҳит
8.	Экстенсивлаштириш	23.	Худуд иқтисодиёти
9.	Автоматлаштириш	24.	Тармоқларнинг мутаносиб ривожланиши
10.	Баҳолар паритети	25.	Ижтимоий масалалар
11.	Агросаноат мажмуасига кирувчи тармоқларни мутаносиб ривожлантириш	26.	Аҳоли турмуш даражаси
12.	Махсулот сифати	27.	Иқтисодий самара
13.	Агросаноат интеграцияси	28.	Ижтимоий самара
14.	Аграр сиёсат	29.	Ишлаб чиқаришни интенсивлаштириш
15.	Агросаноат мажмуаси	30.	Барқарор иқтисодий ривожланиш

3-илова (15.1.)

Ўз-ўзини синаш учун саволлар ва топшириқлар

1. “Маркетинг” тушинчаси нимани англатади?
2. Маркетингнинг моҳияти нимада?
3. Бозор сигментлари сифатни бошқариш тизими.
4. Стандартлар ва стандартлаштириш тартиби.
5. Махсулотни сотиш каналлари.
6. Фьючерс ва опцион ҳамда биржа битимлари.
7. Қишлоқ хўжалиги махсулотлари бозори.
8. Қишлоқ хўжалиги маркетинги самарадорлиги нималарга боғлиқ?
9. Қишлоқ хўжалиги маркетинги функциялари нималардан иборат?
10. Қишлоқ хўжалиги маркетинги стратегияси қандай тузилади?

4-илова (15.1.)

4.1.-слайд

1-савол. Ҳозирги давр иқтисодиётининг ижтимоийлашиб бораётганлиги.

Маркетинг (инглизча market-бозор) – тадбиркор муҳитини, бозорни, истеъмолчининг аниқ талабини ва улар учун ишлаб чиқарилган товар ва хизматларни кўзда тутишни ўрганишга асосланган, қишлоқ хўжалиги корхоналарининг ишлаб чиқариш, сотиш ва хизмат кўрсатиш билан боғлиқ бозор концепциясидир.

Қишлоқ хўжалиги маркетингининг мақсади - талабни шакллантириш ва рағбатлантириш, қишлоқ хўжалиги ишлаб чиқарувчиси ишнинг режалари ва қабул қилинадиган бошқарув қарорларининг асослигини таъминлаш ҳамда қишлоқ хўжалиги маҳсулотларининг савдо кўлами, бозор ҳиссаси ва фойдасини кўпайтиришдан иборат. Сотиладиган, яъни бозори чаккон қишлоқ хўжалиги маҳсулотларини етиштириш – қишлоқ хўжалиги фермери фаолиятига маркетинг нуқтаи назаридан ёндашишининг асосий нишонидир.

Қишлоқ хўжалиги маркетинги тамойиллари



Айни вақтда, барча бошқарув жараёнларига хос бўлган бу асосий функциялар маркетинг фаолияти учун махсус бўлган функциялар билан конкретлаштирилган ва тўлдирилган бўлиши мумкин. Унга аналитик, товар ишлаб чиқариш ва сотишни ташкил этиш ва айнан:

қишлоқ хўжалиги маҳсулотлари бозори, бозор муҳити ва истеъмолчилар талабларини комплекс тарзда тадқиқ қилиш;
 бозорни сегментлаш;
 қишлоқ хўжалиги фермери ва ширкат хўжалигининг ишлаб чиқариш – сотишни ташкил этиш имкониятлари таҳлили;
 мақсадли бозор танлови;
 товар сиёсати;
 нарх сиёсати;
 сотиш (тарқатиш) сиёсати;
 коммуникацион сиёсат (қишлоқ хўжалиги маҳсулотларига бўлган талабни шакллантириш ва сотишни рағбатлантириш)лар киради.

Қишлоқ хўжалиги маҳсулотларига бўлган талабнинг хусусиятларига қараб қуйдаги маркетинг турлари мавжуд:

- конверсион – негатив, манфий талабни ижобийга айлантиради;
- креатив – бозорда маълум вақтда муайян товарга талаб йўқ бўлса, талабни яратади;
- рағбатлантирувчи – паст даражадаги талабни оширади;
- ремаркетинг – сусаяётган талабни жонлантиради;
- синхромаркетинг – ўзгариб тирувчи талабни барқарорлаштиради;
- қўллаб – қувватловчи – оптимал талаб сақланишини таъминлайди;
- демаркетинг – очикча юқори талабни пасайтиради.

Бозор, бозор муҳити истеъмолчилар талабларини комплекс тарзда тадқиқ қилиш ёки аналитик функция – кўп вақт, молиявий ва инфармацион ресурсларни ҳамда маркетинг бўйича мутахасисларни юқори таёргарлигини талаб этадиган муҳим ишдир. Бу тадқиқот куйидаги муҳим йўналишларни қамраб олади:

маркетинг муҳитини ўрганиш: тадбиркорлик фаолияти географик ва демографик шартларини, иқтисодий ва илмий – техникавий, сиёсий – ҳуқуқий, ижтимоий – маданий хусусиятларини, шу билан бирга, рақобатчи, воситачи, етказиб берувчи қишлоқ хўжалиги фермери ва ширкат фаолиятининг махсус хусусиятлари ва уларнинг муносабатлари характерини билиш;

қишлоқ хўжалиги маҳсулотлари бозорининг жами хусусиятлари таҳлили: талаб, таклиф, сизим, талаб эластиклиги, нарх эластлиги, рақобат даражаси;

муайян қишлоқ хўжалиги маҳсулотларининг истеъмол хусусиятлари ва бозордаги ҳаракати, шу билан бирга истемолчилар хоҳиши ва уларнинг товар ҳақидаги тасаввурлари таҳлили;

бозорнинг қишлоқ хўжалиги фермери ва ширкат хўжалиги таркиби таҳлили: сотиб олувчи қишлоқ хўжалиги фермери ва ширкатлар, рақобатчи қишлоқ хўжалиги фермери ва ширкатлар, бетараф қишлоқ хўжалиги фермери ва ширкатларни кўриб чиқиш;

савдо шакллари ва услублари таҳлили;

истеъмолчиларни (индивидуал ва коллектив) ва уларнинг сотиб олишдаги ҳатти – ҳаракатларини ўрганиш.

5-илова (15.1.)

Тест саволлари (ўқитувчининг варианты)

1.АСМ қархоналарининг формалари нимадан иборат

- А) Қалхоз ва ширкат хўжалигидан
- Б) МТП ва қайта ишлаш қархоналаридан
- В) Ширкат, фермер, дехқон хўжалиглардан
- Г) Қолхоз ва совхозлар
- Д) саноат қархоналаридан

2.АСМ ишлаб чиқаришни кооперативлаштириш, интезация йўллари нимадан иборат ?

- А) ишлаб чиқаришни таъминлаш учун гаризантал интезация
- Б) ишлаб чиқаришни келишилган холда олиб бораётган қайта ишлаш қархоналарини фаолияти вертикал интезациялаши
- В) Қархонани ва саноат ишлаб чиқаришни алоқадорлик даражаси
- Г) Бирлашмалар, саноат ишлаб чиқариш жараёнида
- Д) Горизонтал ва вертикал кооперативлаштириш жараёнида

3.АСМ учун ихтисослаштиришнинг асосий формалари нималардан иборат?

- А) зоналар, зоналар ичидаги ихтисослаштириш
- Б) Тармоқлараро ва тармоқ ичидаги ихтисослаштириш
- В) Зоналар, тармоқли, хўжалик соҳасида хўжаликлараро, хўжалик ичидаги, саноат интезацияси ва ихтисослашуви
- Г) Хўжалик соҳаси ва хўжалик ичидаги ихтисослашувлар
- Д) қархонани рационал жойлаштириш ва географик ихтисослаштириш

4.АСМ да иктисодий қонунлар нималардан иборат ?

- А) Кенгайтирилган такрор ишлаб чиқариш ва жамғариш, ҳамда меҳнатга ҳақ тулаш
- Б) Режали ривожлантириш ва рационал ихтисослаштиришларни тадбиқ қилиш қонунлари
- В) Асосий иктисодий қонунлар ва иштимой ишлаб чиқаришни тухтовсиз ривожлантириш
- Г) Асосий, планли, режали, пропорционал ривожлантириш вақтини тежаш қиймат ихтисослаштиришларни урганишлар ва реал ҳаётда объективлар иктисодий қонунларни бир бирига боғлиқлиги
- Д) рационал ихтисослаштириш қонунлари

5.Талаб ва таклиф қонунлари нимадан иборат ?

- А) Истемолни амалга оширади
- Б) Нархнинг пасайишини келтириб чиқаради
- В) АСМ ишлаб чиқаришнинг даражасини ва умуман аграр иктисодиёт тамойиларини белгилайди
- Г) Қархонада ишлаб чиқаришнинг кўпайтиради
- Д) ернинг унумдорлигини оширади

6.Ер мулки нималардан иборат ?

- А)мулк субъектидан
- Б)мулк объектидан
- В)ернинг ва у келтирган натижанинг кишилар тамонидан узлаштиришидир
- Г)эгаллик қилишдан
- Д)фойдаланиш ва бошқаришдан

15.2. СЕМИНАРДА ТАЪЛИМ ТЕХНОЛОГИЯСИ

<i>Ўқув соати:</i> 4 соат	<i>Талабалар сони:</i>
<i>Ўқув машғулотининг шакли</i>	Билимларни чуқурлаштириш ва кенгайтириш бўйича семинар (1-машғулот) Билимларни чуқурлаштириш ва кенгайтириш бўйича семинар (2-машғулот)
<i>Мавзу режаси</i>	1-машғулот 1.Маркетинг тушунчаси. 2.Маркетинг моҳияти. 3.Мавзу асосида масала ечиш ва таҳлил қилиш. 4.Маркетинг самарадорлиги. 5.Қишлоқ хўжалиги маркетинги функциялари. 2-машғулот 1.Мавзу асосида масала ечиш ва таҳлил қилиш. 2.Қишлоқ хўжалиги маркетинги стратегиясини тузиш. 3.Агромаркетинг қарорларининг самарадорлигини ифодаловчи кўрсаткичлар тизими. 4.Мавзу асосида масала ечиш ва таҳлил қилиш.
<i>Машғулотнинг мақсади:</i> Маркетинг тушунчаси, моҳияти, қишлоқ хўжалиги маркетинги функциялари, агромаркетинг тушунчаси ва уни ташкил этиш, қишлоқ хўжалиги маркетинги стратегиясини тузиш, маркетинг самарадорлиги каби ва бошқа агромаркетинг билан боғлиқ тушунчалар билан таништириш, уларнинг мазмунини англаш. .	
<i>Педагогик вазифалар:</i>	<i>Ўқув фаолияти натижалари:</i>
<ul style="list-style-type: none"> • Маркетинг тушунчасини ёритиш; • Қишлоқ хўжалигида мавжуд маркетинг функциялари ҳақида ахборот бериш; • Агромаркетинг тушунчасига тўхталиб ўтиш, уни ташкил этиш йўлларини тушунтириш; • Қишлоқ хўжалиги маркетинг стратегиясини тузиш ҳақида маълумот бериш; • Агромаркетинг қарорларининг самарадорлигини ифодаловчи кўрсаткичлар тизимига баҳо бериш. 	<ul style="list-style-type: none"> • Маркетинг тушунчасини ҳақида маълумотга эга бўлиш, маркетинг ўқув курсида ўтилганларни ёдга олиш; • Қишлоқ хўжалигида мавжуд маркетинг функциялари ҳақида ахборотга эга бўлиш; • Агромаркетинг тушунчаси, уни ташкил этиш йўлларини тушуниб олиш; • Қишлоқ хўжалиги маркетинг стратегиясини тузиш ҳақида ахборотга эга бўлиш; • Агромаркетинг қарорларининг самарадорлигини ифодаловчи кўрсаткичлар тизимига баҳо бериш.
<i>Таълим методлари</i>	Амалий, суҳбат, тезкор-сўров
<i>Таълим воситалари</i>	Маъруза матни, формат қоғозлари, маркерлар, скотч, компьютер технологиялари, ўқув материаллари
<i>Таълим шакллари</i>	Жуфтликларда ва гуруҳларда ишлаш.

<i>Ўқитиш шарт-шароити</i>	Техник воситалардан фойдаланиш ва гуруҳларда ишлашга мўлжалланган аудитория
<i>Мониторинг ва баҳолаш</i>	Назорат саволлари, савол-жавоб, рейтинг тизими асосида баҳолаш.

«Қишлоқ хўжалиги маркетинги тушунчаси, унинг моҳияти ва ривожланиш хусусиятлари» мавзуси бўйича семинар машғулотининг технологик харитаси (1-машғулот)

<i>Фаолият босқичлари</i>	<i>Фаолиятнинг мазмуни</i>	
	<i>Ўқитувчи</i>	<i>Талабалар</i>
I. Кириш босқичи (15дақиқа)	1.1. Машғулот мавзуси, мақсади ва ўқув фаолияти натижалари билан таништиради. 1.2. Мавзунинг таянч иборалари бўйича блиц-сўров ўтказади (1-илова). Бир нечта жавобларни эшитиб иш мини-гуруҳларда боришини эълон қилади. 1.3. Мавзу бўйича категориал обзор ўтказишни ва категориал жадвал тузишни айтади. Категориал обзор ўтказишнинг қоидаларини экранга чиқаради. (2-илова)	Тинглайдилар Жавоб берадилар, эштадилар Танишадилар
II. Асосий босқич (60 дақиқа)	2.1. 3 та кичик гуруҳларга ихтиёрий холда бўлади. Вазифаларни беради: (1) Берилган мавзу бўйича категориал обзор ўтказиш (3-илова). (2) Иш натижалари бўйича презентацияга тайёрланиш – жавобларни презентация қоғозига категориал жадвал кўринишида расмийлаштириш. (3) Берилган мавзу бўйича хулосаларни умумлаштириш. Ишни баҳолаш кўрсаткичлари ва меъзонларини эълон қилади (4-илова) 2.2. Гуруҳларда иш бошланганлигини эълон қилади. 2.3. Презентация ўтказишни ва гуруҳлар натижасини ўзаро баҳолашни ташкил қилади. 2.4. Шархлайди, натижаларни умумлаштиради, хулосаларга диққатни жалб қилади.	Кичик гуруҳларга бўлинадилар Танишадилар Ишни бошлайдилар Презентация қиладилар Ўзаро баҳолайдилар Эштадилар
III. Ўйинни олиб боришга тайёргарлик (10 минут)	3.1. Олиб борилган ишларга яқун ясайди. 3.2. Мустақил ишлаш учун “Бозор муносабатлари шароитида АСМ тармоқлари маркетингни ривожлантириш” мавзусида эссе ёзиш вазифасини бередди.	Эштадилар Ёзиб оладилар

«Қишлоқ хўжалиги маркетинги тушунчаси, унинг моҳияти ва ривожланиш хусусиятлари» мавзуси бўйича семинар машғулотининг технологик харитаси (2-машғулот)

Фаолият босқичлари	Фаолиятнинг мазмуни	
	Ўқитувчи	Талабалар
I. Кириш босқичи (15дақиқа)	<p>1.1.Мавзунинг номи, мақсади, кутилажак натижаларини эслатади, уларнинг аҳамиятлилиги ва долзарблигини асослайди.</p> <p>1.2.Гуруҳлар фаолиятини баҳолаш мезонларини эълон қилади.</p> <p>1.3.Машғулот охирида тест ўтказилишини айтади.</p>	Тинглайдилар.
II. Асосий босқич (60 дақиқа)	<p>2.1.Талабаларни билимларини фаоллаштириш мақсадида савол-жавоб техникасини қўллаб, куйидаги саволларни беради:</p> <ul style="list-style-type: none"> - Маркетинг деганда нимани тушунасиз? - Маркетингнинг АСМ тармоқлари соҳасини ривожлантиришдаги ролини айтинг. -Агромаркетингни функциялари нималарни ўз ичига олади? - Қишлоқ хўжалиги маркетинги стратегиясини тузиш қандай амалга оширилади? <p>Билимларни фаоллаштириш жараёнида, амалий ишлаш фаолиятида фаол иштирок этиш учун талабалар эгаллаган билимларнинг етарлилигини аниқлайди.</p> <p>2.2. Талабаларни учта кичик гуруҳга бўлади ва ҳамкорликда вазифани бажаришни таклиф қилади.</p> <p>Топшириқларни таркатади (5-илова).</p> <p>Топшириқни бажариш йўлини тушунтиради.</p> <p>Гуруҳларда фаолиятни ташкиллаштиришга ёрдам беради. Гуруҳлар ишини кузатади, уларга йўл-йўриқ кўрсатади, маслаҳатлар беради.</p> <p>2.3. Такдимот бошланишини эълон қилади. Йўналтирувчи, маслаҳатчи сифатида иштирок этади. Жавобларни аниқлаштиради, тўлдиради, изоҳ беради ва тузатишлар киритади.</p>	<p>Саволларга жавоб берадилар.</p> <p>Учта гуруҳга бўлина-дилар.</p> <p>Фаолиятни бошлайдилар.</p> <p>Фикр алмашади, мулоҳаза юритади.</p> <p>Топшириқ тасвирланган таркатма материални биргалиқда тўлдира-дилар.</p> <p>Такдимотга тайёрлайдилар.</p> <p>Тайёр ишларини дос-кага иладилар. Хар бир гуруҳдан бита-дан иштирокчи чиқиб ўз ишини такдим этади.</p> <p>Жавобларини асослайди.</p> <p>Берилган саволларга жавоб берадилар.</p>
III. Ўйинни олиб боришга тайёргарлик (10 минут)	<p>3.1. Мавзуни умумлаштиради, умумий хулосалар қилади, яқун ясайди. Талабалар диққатини мавзунинг асосий томонларига қаратади.</p> <p>3.2. Амалга оширилган фаолиятнинг келажакда касбий фаолиятлари учун зарурлигини қайд қилади.</p> <p>3.3.Тест варақларини таркатади.</p>	<p>Эшитадилар.</p> <p>Тест варақларига исми, фамилияси ва гуруҳини ёзади. Тестларни ечиб, топширадилар.</p> <p>Вазифани ёзиб оладилар.</p>

	3.4. Мустақил ишлашлари учун вазифа беради: (1) назорат саволларига оғзаки жавоб бериш (6-илова); (2) Савол бўйича Т-схемани тўлдириш (7-илова).	
--	--	--

1-илова (15.2.)

Таянч иборалар

Маркетинг, сигмент, эластиклик, стратегик режалаштириш, агросаноат интеграцияси, аграр сиёсат, агросаноат мажмуаси, иқтисодиёт, агросаноат мажмуаси таркиби, агросаноат мажмуасининг соҳалари, инфратузилма, ишлаб чиқариш инфратузилмаси, ижтимоий инфратузилмаси, аҳоли турмуш даражаси, иқтисодий самара, ижтимоий самара, ишлаб чиқаришни интенсивлаштириш, барқарор иқтисодий ривожланиш, ишлаб чиқариш жараёнларини фонд, фонда қайтими, билан таъминланиш даражаси, иқтисодий кўрсаткичлар, ялпи ички маҳсулот, хусусий тадбиркорлик, импорт, экспорт.

2-илова (15.2.)

Категориал обзор ўтказиш қоидалари

1. Гуруҳда мавзу бўйича ақлий ҳужум ўтказинг ва барча фикрларни ёзиб олинг.
2. Олинган маълумотларни қандайдир белгилар бўйича бирлаштирадиган ғоя ёки категорияларни топинг.
3. Категорияларниқоғоз варағида ёзинг ва ақлий ҳужум вақтида олинган маълумотларни мос категориялар бўйича тақсимланг.
4. Тақсимлаш вақтида баъзи категорияларни номини ўзгартириш ёки янгиларини қўшиш мумкин.
5. Категориялар жадвал тузинг.

Мавзу: турлари / хусусиятлари / сифатлари			
1-чи	2-чи	3-чи	п-чи

3-илова (15.2.)

Категориал обзор ўтказиш учун мавзулар

- 1.Маркетингни иқтисодий муносабатлардаги роли.
- 2.Сотишни ташкил этиш ва ишлаб чиқаришни ривожлантиришнинг тарихий босқичлари.
- 3.Мамлакатимиз иқтисодий тизимида маркетингин роли, ўрни ва аҳамияти.
- 4.АСМ тармоқларида маркетингни ривожлантириш муаммолари ва уларни бартараф этиш йўллари.

4-илова (15.2)

Гуруҳлар ишини баҳолаш кўрсаткичлари ва меъзонлари

Семинарда талаба олиши мумкин бўлган максимал балл – 2балл. 1,5-2балл – «аъло», 1-1,5балл – «яхши», 0,5-1балл – «қониқарли», 0-0,5балл «қониқарсиз».

Гуруҳ	баҳолаш кўрсаткичлари ва меъзонлари			
	Жадвал тўғри тузилган	Аниқ жавоб	Хулоса келтирилган	Жами баллар
	0,8	0,6	0,6	2,0
1				
2				
3				

5-илова (15.2)

Ўқув топшириқлари

«Каскад» техникаси

Ушбу технология ғоялар тизимини ишлаб чиқишга кўмак беради: Асосий мақсади: аниқ ва ижодий фикрлаш қобилиятини фаоллаштириш.

1-топшириқ

Савол юзасидан фикрларингизни билдиринг ва фикрларингизни асосланг.

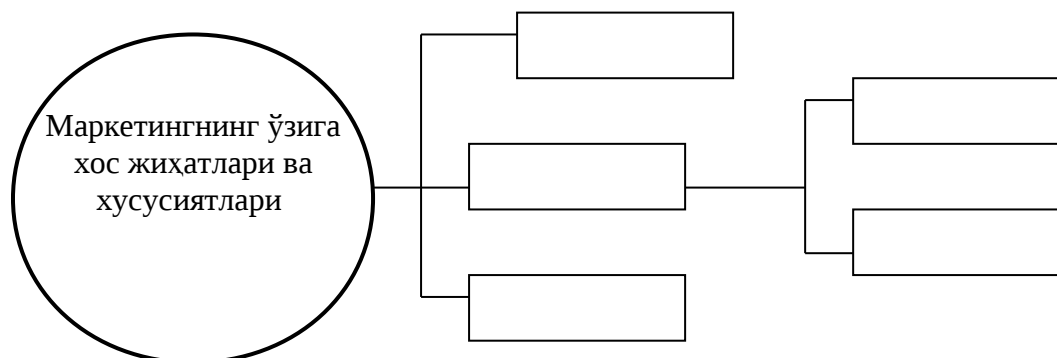

2-топшириқ

Савол юзасидан фикрларингизни билдиринг ва фикрларингизни асосланг.

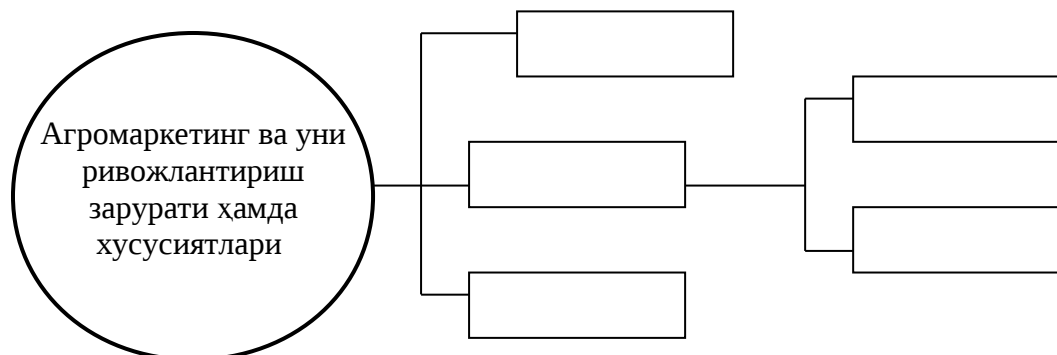

3-топшириқ

Савол юзасидан фикрларингизни билдиринг ва фикрларингизни асосланг.

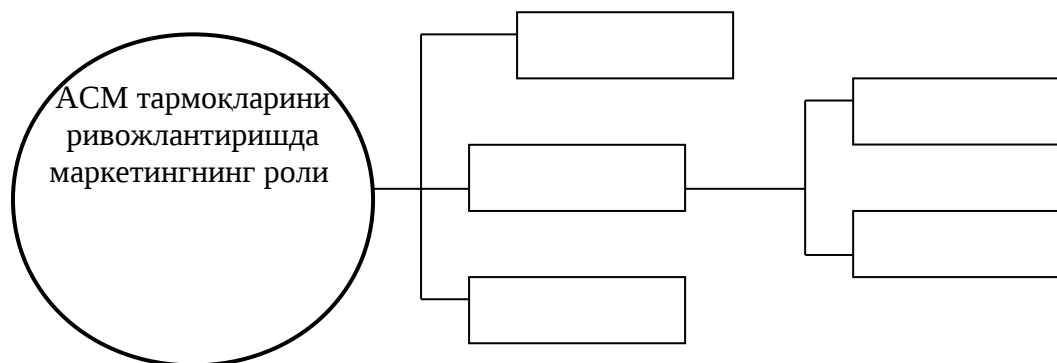

6-илова (15.2)

Назорат саволлари ва топшириқлар:

1. “Маркетинг” тушинчаси нимани англатади?
2. Маркетингнинг моҳияти нимада?
3. Бозор сигментлари сифатни бошқариш тизими.
4. Стандартлар ва стандартлаштириш тартиби.
5. Маҳсулотни сотиш каналлари.
6. Фьючерс ва опцион ҳамда биржа битимлари.
7. Қишлоқ хўжалиги маҳсулотлари бозори.
8. Қишлоқ хўжалиги маркетинги самарадорлиги нималарга боғлиқ?
9. Қишлоқ хўжалиги маркетинги функциялари нималардан иборат?
10. Қишлоқ хўжалиги маркетинги стратегияси қандай тузилади?

7-илова (15.2)

<i>T-схема. Агротаркетинг қарорларининг самарадорлигини ифодаловчи кўрсаткичлар тизимини ривожлантириш .</i>	
<i>Қониқарли шарт-шароитлар</i>	<i>Қониқарсиз шарт-шароитлар</i>

16–мавзу	АГРОСАНОАТ МАЖМУАСИНИ ДАВЛАТ ТОМОНИДАН ТАРТИБГА СОЛИШ ВА ҚЎЛЛАБ – ҚУВВАТЛАШ
----------	--

16.1. МАЪРУЗАДА ТАЪЛИМ ТЕХНОЛОГИЯСИ

<i>Ўқув соати:</i> 2 соат	<i>Талабалар сони:</i>
<i>Ўқув машғулотининг шакли</i>	Мавзуий – кўргазмали маъруза (1-машғулот) Кўргазмали маъруза (2-машғулот)
<i>Мавзу режаси</i>	1-маъруза 1.Агросаноат мажмуаси тармоқларини давлат томонидан тартибга солиш ва кўллаб-қувватлашнинг моҳияти ва зарурати. 2.Давлатнинг қишлоқ хўжалигини тартибга солиш ва кўллаб-қувватлашдаги асосий вазифалари. 3.Давлатнинг қишлоқ хўжалигини тартибга солиш ва кўллаб-қувватлашни амалга ошириш шакллари ва усуллари. 4.Ўзбекистон Республикаси аграр сиёсати ва уни такомиллаштириш йўналишлари. 5.Қишлоқ хўжалиги корхонасини бошқаришда қабул қилинган қарорларни таҳлил қилиш.
<i>Машғулотнинг мақсади:</i> АСМ тармоқларини давлат томонидан тартибга солиш ва кўллаб қувватлашнинг зарурати, асосий вазифалари, амалга оширилиш шакллари ҳамда Ўзбекистон Республикаси аграр сиёсати, қишлоқ хўжалиги корхонасини бошқаришда қабул қилинган қарорлар ҳақида тушунча бериш.	
<i>Педагогик вазифалар:</i>	<i>Ўқув фаолияти натижалари:</i>
<ul style="list-style-type: none"> • АСМ тармоқларини давлат томонидан тартибга солиш ва кўллаб – қувватлашнинг моҳияти ва заруратини тушунтириш; • Давлатнинг қишлоқ хўжалигини тартибга солиш ва кўллаб-қувватлашдаги асосий вазифаларини санаб ўтиш; • Давлатнинг қишлоқ хўжалигини тартибга солиш ва кўллаб-қувватлашни амалга ошириш шакллари ва усуллари ҳақида ахборот бериш; • Ўзбекистон Республикаси аграр сиёсати ва уни такомиллаштириш йўналишлари ҳақида ахборот бериш. 	<ul style="list-style-type: none"> • АСМ тармоқларини давлат томонидан тартибга солиш ва кўллаб – қувватлашнинг моҳияти ва заруратини тушунтириш; • Давлатнинг қишлоқ хўжалигини тартибга солиш ва кўллаб-қувватлашдаги асосий вазифаларини санаб ўтиш; • Давлатнинг қишлоқ хўжалигини тартибга солиш ва кўллаб-қувватлашни амалга ошириш шакллари ва усуллари ҳақида ахборот бериш.

<p>бериш;</p> <ul style="list-style-type: none"> • Республикас аграр соха ва уни ривожлантириш бўйича қарор ва меъерий ҳужжатлар мазмуни ҳақида фикр алмашиш. 	<ul style="list-style-type: none"> • Республикас аграр соха ва уни ривожлантириш бўйича қарор ва меъерий ҳужжатлар мазмуни ҳақида фикр алмашиш.
<i>Таълим методлари</i>	Маъруза, савол-жавоб, сухбат, ўзаро ўқитиш методи, кластер, инсерт техникалари
<i>Таълим воситалари</i>	Маъруза матни, кодоскоп, слайдлар, формат қоғозлари, маркерлар, скотч, чизмали органайзерлар, асосий маълумот ва таянч тушунчалардан иборат маъруза матнлари (тарқатма материал).
<i>Таълим шакллари</i>	Фронтал, жамоавий, гуруҳларда ишлаш.
<i>Ўқитиш шарт-шароити</i>	Техник воситалардан фойдаланиш ва гуруҳларда ишлашга мўлжалланган аудитория
<i>Мониторинг ва баҳолаш</i>	Оғзаки назорат, савол-жавоб, рейтинг тизими асосида баҳолаш.

«Агросаноат мажмуаси тармоқларини давлат томонидан тартибга солиш ва қўллаб-қувватлаш» мавзуси бўйича маъруза машғулотивнинг технологик харитаси (1-машғулот)

<i>Фаолият босқичлари</i>	<i>Фаолиятнинг мазмуни</i>	
	<i>Ўқитувчи</i>	<i>Талабалар</i>
I. Кириш босқичи (10дақиқа)	<p>1.1.Мавзунинг номи, максоди, кутилажак натижаларини эълон қилади.</p> <p>1.2. Ўқув машғулотивнинг шакли ва баҳолаш мезонларини тушунтиради (1-илова).</p> <p>1.3. Мавзу бўйича маъруза матнларини тарқатади (ҳар бир талабага).</p> <p>1.4. Мавзунинг режаси ва асосий тушунчаларини эшиттиради ва қисқача изоҳ беради.</p>	<p>Тинглайдилар.</p> <p>Мавзу номини ва режасини ёзиб оладилар.</p>
II. Асосий босқич (60 минут)	<p>2.1. Берилган саволарга ўйлаб жавоб беришларини таклиф қилади:</p> <ul style="list-style-type: none"> • Иқтисодиётга нима учун давлат аралашиб тургани маъқул? • Қишлоқ хўжалигини тартибга солишва қўллаб-қувватлашда давлатнинг роли қандай? • Қишлоқ хўжалигини давлат томонидан тартибга солиш ва қўллаб-қувватлашнинг зарурати нимада? <p>Тезкор сўров ўтказди. Сўров ўтказиш жараёнида талабаларни йўналтиради, жавобларни аниқлаштириб тўлдирди.</p> <p>2.2. Талабаларни тўртта кичик гуруҳларга бўлади. Ҳар бир гуруҳ ўтилатган мавзунинг бир режадаги саволи бўйича «эксперт» бўлиб, ўзгаларга ҳам ўргатишини</p>	<p>Саволларни муҳокама қилиб, уларга жавоб беради.</p> <p>Гуруҳларни фаолият ни ташкил қиладилар. Матнларини ўқиб,</p>

	<p>тушунтиради.</p> <p>2.3. Гуруҳларга эксперт варақларини таркатади ва фаолиятларини ташкил қилади (2-илова).</p> <p>2.4. Тақдимот бошланишини эълон қилади. Йўналтирувчи, маслаҳатчи сифатида иштирок этади. Жавобларни аниқлаштиради, тўлдиради, изох беради ва тузатишлар киритади.</p> <p>2.5. Тақдимот якунида талабалар диққатининг мавзунинг асосий томонларига қаратиб, ҳар бита масала бўйича қисқача хулосалар қилади.</p>	<p>саволларга жавоб топадилар.</p> <p>Маълумотни муҳокама қилиб, фикр алмашиб, сис-темалаштирадилар.</p> <p>Тайёр маълумотни тақдим этиш учун чизмали организер-лар ишлаб чиқади.</p> <p>Гуруҳ сардорлари тайёр маълумотларни тақдим этадилар. Бошқа гуруҳ аъзоларининг берган саволларига жавоб беради.</p>
<p>III. Якуний босқич (10 минут)</p>	<p>3.1. Мавзуни умумлаштиради, умумий хулосалар қилади, якун ясайди.</p> <p>3.2. Гуруҳларга ўзаро қўйган баҳоларини эълон қилишни таклиф қилади. Натижаларни шарҳлайди.</p> <p>3.3. Мустақил ишлашлари учун вазифа беради: (1) назорат саволларига оғзаки жавоб бериш (3-илова); (2) қўшимча адабиётлардан мавзуга тегишли бўлган янги маълумотларни тўплаш.</p>	<p>Эшитадилар.</p> <p>Вазифани ёзиб оладилар.</p>

«Агросаноат мажмуаси тармоқларини давлат томонидан тартибга солиш ва қўллаб-қувватлаш» мавзуси бўйича маъруза машғулотининг технологик харитаси (2-машғулот)

Фаолият босқичлари	Фаолият мазмуни	
	Ўқитувчи	Талабалар
<p>I. Кириш босқичи (10 дақиқа)</p>	<p>1.1. Мавзунинг номи, мақсади, кутилажак натижаларини эълон қилади.</p> <p>1.2. Асосий маълумот ва таянч тушунчалардан иборат маъруза матнларини таркатади.</p> <p>1.3. Маърузани ўтказиш шаклини тушунтиради ва баҳолаш мезонларини эълон қилади.</p>	<p>Тинглайдилар.</p>
<p>II. Асосий босқич (60 минут)</p>	<p>2.1. Вазифани эслатади: Инсерт техникасини қўллаган ҳолда маъруза матнини ўқиб ўрганиб чиқиш, берилган ҳар бир маълумот тўғрисида маълум белгиларни қўйиб чиқишни таклиф қилади (4-илова).</p> <p>2.2. Маълумотни ўрганиб чиққандан сўнг қуйидаги саволга жавоб беришларини таклиф қилади:</p>	<p>Маъруза матнини ўқиб ўрганадилар ва маълум белгиларни қўйиб чиқади.</p> <p>Саволга жавоб бериб, асосий тушунчаларни</p>

	<p>«Маъруза матнини ўрганиб чиқиб, мавзу бўйича қандай янгиликларни билиб олдингиз?». Асосий тушунчаларни ажратадилар.</p> <p>Асосий тушунчаларни санаб чиқишларини сўрайди, доскага ёзиб боради.</p> <p>2.3. Асосий тушунчаларга таъриф беришни таклиф қилади (тезкор-сўров техникаси).</p> <p>2.4. Мавзунинг ўтилган ва ўтиладиган режалари асосида талабалар билан ҳамкорликда кластер ишлаб чиқади (5-илова).</p> <p>2.5. Кластерга асосланган ҳолда мавзуни тўлиқ ёритади.</p> <p>2.6. Талабаларни учта гуруҳларга бўлиб, вазифалар беради (6-илова). Гуруҳлар ўзаро бир-бирларини баҳолашларини айтиб, баҳолаш мезонлари жадвалини тарқатади (7-илова). Йўналтирувчи, маслаҳатчи сифатида иштирок этади.</p> <p>2.7. Тақдимот бошланишини эълон қилади. (тақдимот учун ҳар бир гуруҳга 5 дақиқа вақт беради). Йўналтирувчи, маслаҳатчи сифатида иштирок этади. Жавобларни аниқлаштиради, тўлдирди, изоҳ беради ва тузатишлар киритади.</p> <p>2.8. Тақдимот якунида талабалар диққатининг мавзунинг асосий томонларига қаратиб, ҳар битта масала бўйича қисқача хулосалар қилади.</p>	<p>ажратадилар. Асосий тушунчаларга таъриф берадилар. Гуруҳлар фаолиятни ташкил қиладилар, вазифани бажаришга киришадилар. Фикр алмашадилар, жавобларни чизмади, схема тарзида тақдим этишга тайёрлайдилар. Гуруҳ сардорлари тайёр маълумотлар-ни тақдим этадилар. Бошқа гуруҳ аъзолари-нинг берган саволларига жавоб беради. Ўзаро бир-бирларини баҳолайдилар.</p>
<p>III. Якуний босқич (10 минут)</p>	<p>3.1. Мавзуни умумлаштиради, умумий хулосалар қилади, якун ясайди.</p> <p>3.2. Ўзаро қўйилган баҳоларни эълон қилади. Ўқув натижаларини изоҳлайди.</p> <p>3.3. Мустақил ишлашлари учун вазифа беради (8-илова).</p> <p>Кейинги ўтиладиган мавзу бўйича маъруза матнларини тарқатади. Ўқиб, ўрганиб келишларини айтади.</p>	<p>Эшитадилар.</p> <p>Вазифани ёзиб олади.</p>

1-илова (16.1)

Мавзуси бўйича маъруза машғулотида талабалар фаолиятини баҳолаш кўрсаткичлари ва мезонлари.

Маъруза машғулоти рейтинг

1,5 - 2 балл - «аъло»

1,0 – 1,4 балл - «яхши»

0,5 – 0,9 балл - «қониқарли»

0 – 0,4 балл - «қониқарсиз»

Эксперт гуруҳлар фаолияти натижаларини баҳолаш мезонлари

Кўрсаткичлар	Макс.бал л	Гуруҳ иши натижаларининг баҳоси			
		1	2	3	4
Маълумотнинг тўлалиги	1,0				
Тақдимот (маълумотнинг чизмали тарзда тақдим этилиши)	0,6				
Гуруҳнинг фаоллик даражаси (кўшимчалар киритиш, савол-жавоблар бериш)	0,4				
Балларнинг максимал ҳажми	2				

2-илова (16.1)

Эксперт варағи №1

Агросаноат мажмуаси тармоқларини давлат томонидан тартибга солиш ва қўллаб-қувватлашнинг моҳияти ва зарурати.

1. АСМ тармоқларини давлат томонидан тартибга солиш ва қўллаб-қувватлашнинг аҳамияти.
2. АСМ тармоқларини давлат томонидан тартибга солиш ва қўллаб-қувватлашнинг аҳамияти.
3. АСМ тармоқларини давлат томонидан тартибга солиш ва қўллаб-қувватлашни амалга ошириш тамойиллари
(Маълумот жадвал /структуравий-мантикий схема /кластер ва хокозаларда тақдим этилади)

Эксперт варағи №2

Давлатнинг қишлоқ хўжалигини тартибга солиш ва қўллаб-қувватлашдаги асосий вазифалари.

1. Ҳуқуқий тартибга солиш вазифасининг аҳамияти.
2. Барқарорлаштириш вазифасининг мазмуни.
3. Тартибга солиш вазифаси.
(Маълумот жадвал /структуравий-мантикий схема /кластер ва хокозаларда тақдим этилади)

Эксперт варағи №3

Давлатнинг қишлоқ хўжалигини тартибга солиш ва қўллаб-қувватлашни амалга ошириш

1. Қишлоқ хўжалигини давлат томонидан тартибга солиш ва қўллаб қувватлашни амалга ошириш усуллари.
2. Қишлоқ хўжалигини давлат томонидан тартибга солиш ва қўллаб қувватлашни амалга ошириш шакллари.
3. Ташкилий институционал мезонга кўра Қишлоқ хўжалигини давлат томонидан тартибга солиш ва қўллаб қувватлашни амалга ошириш шаклли ва усули.

(Маълумот жадвал /структуравий-мантикий схема /кластер ва хокозаларда тақдим этилади)

3-илова (16.1)

Ўз-ўзини текшириш ва баҳолаш учун назорат саволлар ва топшириқлари:

1. Қишлоқ хўжалигини давлат томонидан тартибга солиб туриш ва қўллаб-қувватлашнинг моҳияти.
2. Қишлоқ хўжалигини давлат томонидан тартибга солиб туриш ва қўллаб-қувватлашнинг зарурати нимада?
3. Давлатнинг иқтисодий функциялари.
4. Қишлоқ хўжалигини давлат томонидан тартибга солишнинг иқтисодий дастаг ва инструментлари.
5. Дотация нима?
6. Субсидия нима?
7. Қишлоқ хўжалигини давлат томонидан тартибга солиш ва қўллаб-қувватлаш соҳасидаги вазифалари нималардан иборат?
8. Аграр сиёсат нима?
9. Ўзбекистонда аграр сиёсатни такомиллаштириш йўллари нималарга асосланади?
10. Субвенция нима?

Инсерт жадвалининг тузилиши ва уни тулдириш қоидаси билан танишадилар.

Инсерт жадвали:

- маълумотларни системалаштиришни (мустақил ўқиш/ маъруза эшитиш жараёнида олинган), уни тасдиқлаш, аниқлаштириш ёки рад этиш; қабул қилинаётган маълумотнинг тушунарлилигини назорат қилиш, аввал эгалланган маълумотни янгиси билан боғлаш қобилиятларини шакллантиришни таъминлайди;
- ўқув маълумотини мустақил ўргангандан сўнг қўлланилади.

Ўқиш жараёнида олинган маълумотларни индивидуал ҳолда системалаштирадилар;
Матнда қўйилган белгилар асосида жадвал устунларини тўлдирадилар:
- ҳақидаги билимларимга жавоб беради;
«-» - ҳақидаги билимларимга қарама-қарши;
+ - янги маълумотлар
? – тушунарсиз (аниқлаштириш, тўлдиришни талаб қилади) маълумот.

Инсерт жадвали

	+	-	?

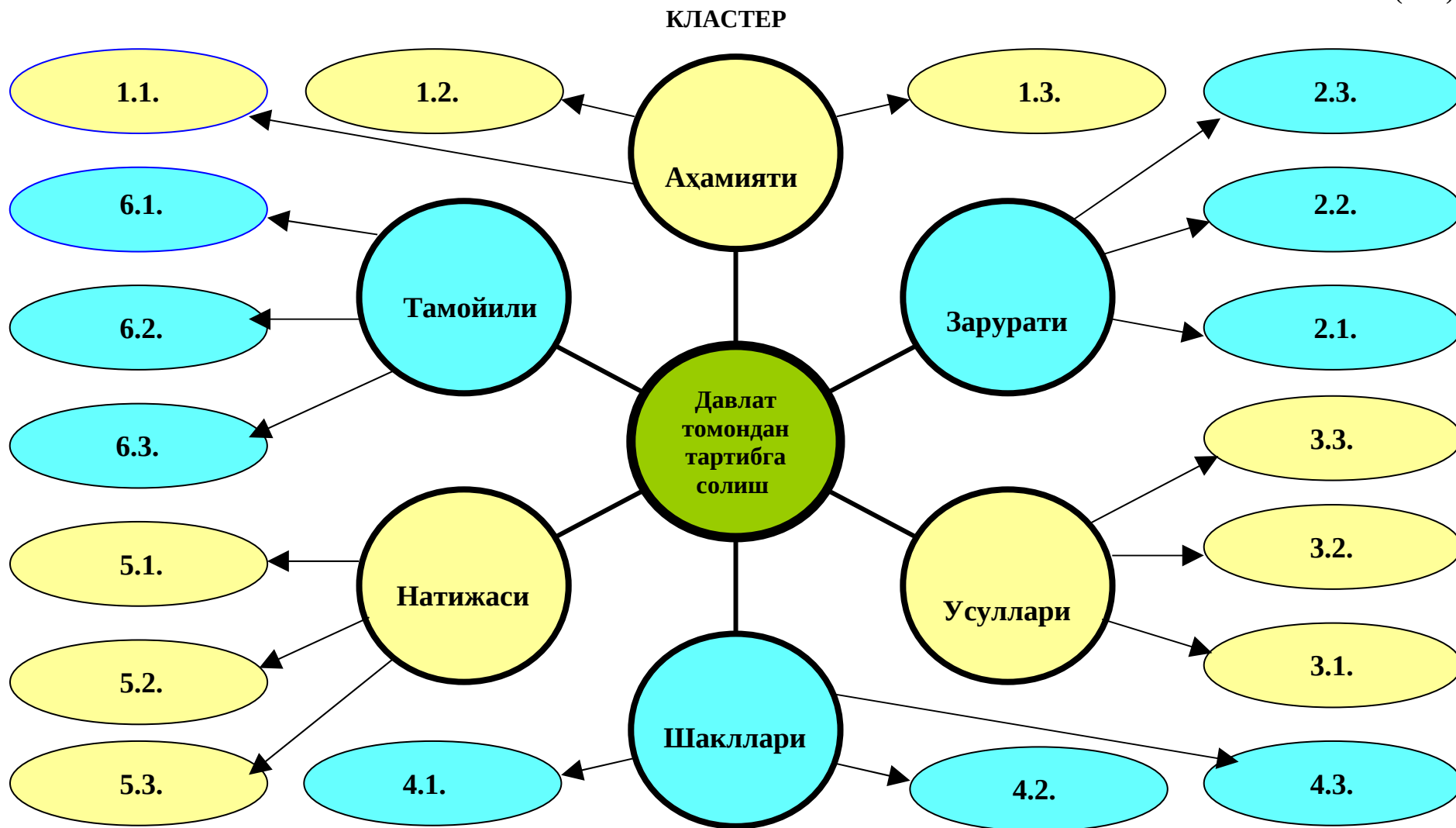

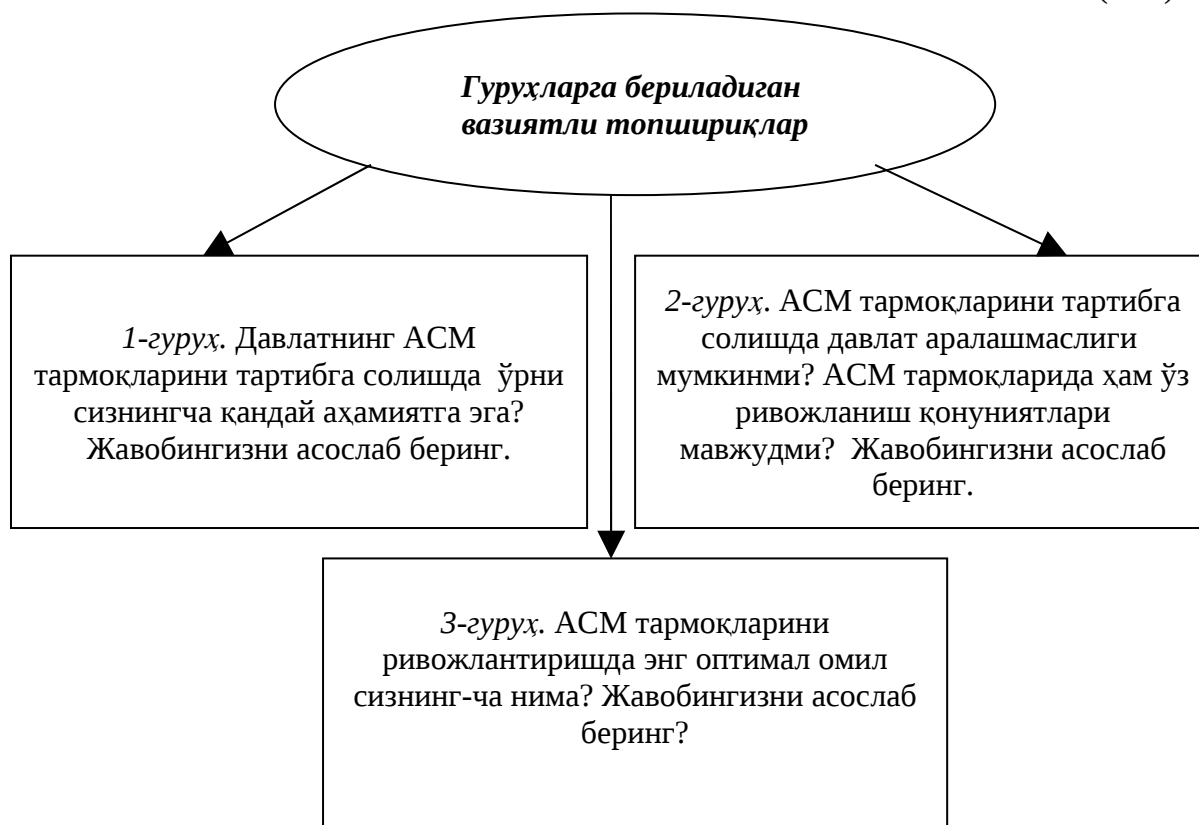

Гуруҳлар фаолиятини баҳолаш мезонлари

Гуруҳлар	Жавобнинг тўлаллиги (1,0)	Тақдимотнинг кўرғазмаллиги и (0,5)	Гуруҳ иштирокчиларининг фаоллиги (0,5)	Балларнинг умумий ҳажми	Баҳоси
1-гуруҳ					
2-гуруҳ					
3-гуруҳ					

Ҳар бир гуруҳ бошқа гуруҳнинг тақдимотини белгиланган кўрсаткич ва мезонлар асосида баҳолайди. Гуруҳга қўйилган баҳо – гуруҳдаги ҳар бир талабанинг баҳоси ҳисобланади.

1,5 – 2 балл - «аъло»

1,0 – 1,4 балл - «яхши»

0,5 – 0,9 балл - «қониқарли»

0 - 0,4 балл - «қониқарсиз»

16.2. СЕМИНАРДА ТАЪЛИМ ТЕХНОЛОГИЯСИ

<i>Ўқув соати:</i> 4 соат	<i>Талабалар сони:</i>
<i>Ўқув машғулотининг шакли</i>	Семинар-тренинг (1-машғулот) Семинар-тренинг (2-машғулот) Билим ва кўникмаларни чуқурлаштириш (3-машғулот)
<i>Мавзу режаси</i>	<p>1-машғулот</p> <p>1.Қишлоқ хўжалигини давлат томонидан тартибга солишнинг моҳияти ва зарурияти.</p> <p>2.Қишлоқ хўжалигини давлат томонидан қўллаб-қувватлашнинг зарурияти.</p> <p>3.Мавзу асосида масала ечиш ва таҳлил қилиш.</p> <p>2-машғулот</p> <p>1.Қишлоқ хўжалигин давлат томонидан қўллаб-қувватлашнинг моҳияти.</p> <p>2.Давлатнинг қишлоқ хўжалигини тартибга солиш ва қўллаб-қувватлашдаги асосий вазифалари.</p> <p>3.Давлатнинг қишлоқ хўжалигини тартибга солиш ва қўллаб-қувватлашдаги асосий вазифалари амалга ошириш шакллари ва усуллари.</p> <p>4.Мавзу асосида масала ечиш ва таҳлил қилиш.</p> <p>5.Мавзу асосида масала ечиш ва таҳлили қилиш.</p>
<i>Машғулотнинг мақсади:</i> АСМ тармоқларини давлат томонидан тартибга солиш ва қўллаб қувватлашнинг зарурати, асосий вазифалари, амалга оширилиш шакллари ҳамда Ўзбекистон Республикаси аграр сиёсати, қишлоқ хўжалиги корхонасини бошқаришда қабул қилинган қарорлар ҳақида тушунча бериш.	
<p><i>Педагогик вазифалар:</i></p> <ul style="list-style-type: none"> • АСМ тармоқларини давлат томонидан тартибга солиш ва қўллаб – қувватлашнинг моҳияти ва заруратини тушунтириш; • Давлатнинг қишлоқ хўжалигини тартибга солиш ва қўллаб-қувватлашдаги асосий вазифаларина санаб ўтиш; • Давлатнинг қишлоқ хўжалигини тартибга солиш ва қўллаб-қувватлашни амалга ошириш шакллари ва усуллари ҳақида ахборот бериш; • Ўзбекистоннинг аграр сиёсати ва уни такомиллаштиришнинг йўналишлари ҳақида тушунча бериш; 	<p><i>Ўқув фаолияти натижалари:</i></p> <ul style="list-style-type: none"> • АСМ тармоқларини давлат томонидан тартибга солиш ва қўллаб – қувватлашнинг моҳияти ва заруратини тушунтириш; • Давлатнинг қишлоқ хўжалигини тартибга солиш ва қўллаб-қувватлашдаги асосий вазифаларина санаб ўтиш; • Давлатнинг қишлоқ хўжалигини тартибга солиш ва қўллаб-қувватлашни амалга ошириш шакллари ва усуллари ҳақида ахборот бериш; • Ўзбекистоннинг аграр сиёсати ва уни такомиллаштиришнинг йўналишлари ҳақида тушунча бериш; • Республикас аграр соҳа ва уни ривожлантириш бўйича қарор ва

• Республикас аграр соҳа ва уни ривожлантириш бўйича қарор ва меъёрий ҳужжатлар мазмуни ҳақида фикр алмашиш.	меъёрий ҳужжатлар мазмуни ҳақида фикр алмашиш.
<i>Таълим методлари</i>	Амалий, суҳбат, тезкор-сўров
<i>Таълим воситалари</i>	Маъруза матни, формат қоғозлари, маркерлар, скотч, компьютер технологиялари, ўқув материаллари
<i>Таълим шакллари</i>	Жуфтликларда ва гуруҳларда ишлаш.
<i>Ўқитиш шарт-шароити</i>	Техник воситалардан фойдаланиш ва гуруҳларда ишлашга мўлжалланган аудитория
<i>Мониторинг ва баҳолаш</i>	Назорат саволлари, савол-жавоб, рейтинг тизими асосида баҳолаш.

«Агросаноат мажмуаси тармоқларини давлат томонидан тартибга солиш ва қўллаб-қувватлаш» мавзуси бўйича семинар машғулотининг технологик харитаси (1-машғулот)

<i>Фаолият босқичлари</i>	<i>Фаолиятнинг мазмуни</i>	
	<i>Ўқитувчи</i>	<i>Талабалар</i>
Тайёрлов босқичи	Таянч конспектлари, таркатма материаллар, кўргазмали материлларни тайёрлайди. Семинар - тренинг ўтказишнинг икки кунга мўлжалланган дастурини ишлаб чиқади (1-илова). Дастурни талабаларга олдиндан таркатади. Дастур асосида тайёргарлик кўришларини уқтиради. Аудиторияни тайёрлайди, столларни гуруҳларда ишлашга мос равишда жойлаштиради. Зарур техник воситаларни олиб кириб, жойлаштиради. 2-3 талабага мавзу бўлиб беради ва пухта, кўргазмали материаллар асосида тайёрланиб келишларини уқтиради. Тақдимотларни баҳолаш мезонларини, яъни мавзулар бўйича материалларни тақдим этган талабалар юзасидан анкеталар ишлаб чиқади.	Дастур мазмуни билан танишади. Дастурдаги материалларга тайёрланади.
I. Кириш босқичи (5дақиқа)	1.1.Мавзунинг номи, мақсади, режалаштирилган ўқув натижаларини эслатади. 1.2.Семинар-тренинг сифатида ўтказилишини айтади, машғулотнинг ўтказилиш қоидаси, тартиби билан таништиради. 1.3.Дастур бўйича бажарилиши лозим бўлган вазифаларни эшиттиради. 1.4.Гуруҳлар фаолиятини баҳолаш мезонларини эълон қилади (2-илова). 1.5.Машғулот жараёнида дастурда белгиланган вақтга (регламентга) катъиян	Тинглайдилар.

	риоя қилиш шартлигини уқтиради.	
II. Асосий босқич (65 дақиқа)	<p>2.1.1-талаба чиқади, режанинг биринчи саволига қисқа қилиб, кўргазмали материаллар асосида тушунтиради.</p> <p>2.2.Иккинчи талаба чиқиб режанинг иккинчи саволини қисқа қилиб ёритади.</p> <p>2.3.Учинчи талаба чиқиб режанинг учинчи саволига қисқа жавоб беради.</p> <p>2.4.Кофе-брейк.</p> <p>2.5. Талабаларни учта кичик гуруҳга бўлади ва эксперт варақларини тарқатади (3-илова). Гуруҳлар ишини кузатади, йўл-йўриқ кўрсатади, маслаҳатлар беради.</p> <p>2.4. Тақдимот бошланишини эълон қилади. Йўналтирувчи, маслаҳатчи сифатида иштирок этади. Жавобларни аниқлаштиради, тўлдиради, изоҳ беради ва тузатишлар киритади.</p>	<p>Эшитадилар.</p> <p>Учта гуруҳга бўлина-дилар. Фаолиятда ишни бошлайдилар. Саволларга жавоб излаб топадилар, формат қоғозларига схема ва жадваллар асосида туширади. Тайёр ишларини доскага иладилар. Ҳар бир гуруҳдан биттадан иштирокчи чиқиб ишларини тақдим этади.</p>
III. Яқуний босқич (10 минут)	<p>3.1. Мавзуни умумлаштиради, умумий хулосалар қилади, яқун ясайди. Талабалар диққатини мавзунинг асосий томонларига қаратади.</p> <p>3.2.Гуруҳлар фаолиятини баҳолайди, баҳоларни эълон қилади.</p> <p>3.3. Мустақил ишлашлари учун вазифа беради: (1) назорат саволларига оғзаки жавоб бериш (4-илова);</p>	<p>Эшитадилар.</p> <p>Вазифани ёзиб оладилар.</p>

«Агросаноат мажмуаси тармоқларини давлат томонидан тартибга солиш ва қўллаб-қувватлаш» мавзуси бўйича семинар машғулотининг технологик харитаси (2-машғулот)

Фаолият босқичлари	Фаолиятнинг мазмуни	
	Ўқитувчи	Талабалар
I. Кириш босқичи (15дақиқа)	1.1. Мавзунинг номи, мақсади, режалаштирилган ўқув натижаларини эслатади. 1.2.Семинар-тренинг сифатида ўтказилишини эслатади, машғулотнинг ўтказилиш коидаси, тартиби билан таништиради. 1.3.Гуруҳлар фаолиятини баҳолаш мезонларини эълон қилади.	Тинглайдилар.
II. Асосий босқич (60 дақиқа)	2.1. Ўтган мавзуларни такрорлашни ва шу асосда БББ жадвалини тўлдиришни таклиф қилади (5-илова). 2.2.Мавзунинг кейинги режаси асосида талаба маълумот беради. 2.3.Мавзунинг бешинчи саволи бўйича талаба қисқа маълумот беради. 2.4.Мавзунинг олтинчи саволи бўйича талаба чиқади ва маълумот беради. 2.5.Кофе-брейк 2.6.Талабаларни учта кичик гуруҳларга бўлади. Эксперт варақларини таркатади (6-илова). Вазифани қандай бажарилишини тушунтиради. Гуруҳлар ишини кузатади, йўналтиради, маслаҳатлар беради.	Ўтган кунда ўтилган-ларни такрорлайди ва шу асосда БББ жадвалини тўлдиради. Тинглайдилар. Кофе-брейкка чиқади. Учта гуруҳга бўлина-дилар. Гуруҳларда фаолиятни ташкил қиладилар. Вазифани бажарадилар, тақди-мотга тайёрлайдилар. Тайёр ишларни доскага иладилар. Ҳар бир гуруҳдан биттадан иштирокчи чиқиб, ишларини тақдим қилади. Жавобларини асослайди.
III. Ўйинни олиб боришга тайёргарлик (10 минут)	3.1. Мавзуни умумлаштиради, умумий хулосалар қилади, яқун ясайди. Талабалар диққатини мавзунинг асосий томонларига қаратади. 3.2.Гуруҳлар фаолиятини баҳосини эълон қилади. 3.3. Мустақил ишлашлари учун вазифа беради: (1) назорат саволларига оғзаки жавоб бериш (7-илова).	Эшитадилар. Вазифани ёзиб оладилар.

«Агросаноат мажмуаси тармоқларини давлат томонидан тартибга солиш ва қўллаб-қувватлаш» мавзуси бўйича семинар машғулотининг технологик харитаси (4-машғулот)

Фаолият босқичлари	Фаолиятнинг мазмуни	
	Ўқитувчи	Талабалар
I. Кириш босқичи (15дақиқа)	<p>1.1.Мавзунинг номи, мақсади, кутилажак натижаларини эслатади.</p> <p>1.2.Машғулотнинг ўтказилиш шакли билан таништиради.</p> <p>1.3.Гуруҳлар фаолиятини баҳолаш мезонлари билан таништиради. Гуруҳ олган баҳони, шу гуруҳ иштирокчиларига ҳам қўйилишини айтади.</p> <p>1.4.Машғулот охирида тест ўтказилишини уқтиради.</p>	Тинглайдилар.
II. Асосий босқич (60 дақиқа)	<p>2.1.Талабалар билимларини фаоллаштириш мақсадида савол-жавоб техникасини қўллаб, куйидаги саволларни беради:</p> <ul style="list-style-type: none"> - Мехнат бозори ривожланиш босқичлари ўз ичига қандай босқичларни олади? - Мехнат бозорининг ривожланиши концепциясига яна қандай йўналиш ва тамойилларни қўшиш мумкин? - Аҳоли бандлигини оширишнинг оптимал йўллари айтинг? <p>Берилган жавобларни тўлдиради, хатосини тўғрилайди, қисқа хулоса қилади.</p> <p>2.2. Талабаларни учта кичик гуруҳга бўлади ва аввал индивидуал, сўнгра гуруҳ ичида топшириқ бажаришларини айтади. амалий жараённинг боришини тушунтиради.</p> <p>2.3. Конверт техникасини қўллаб, топшириқлар тарқатади (8-илова). Аввал индивидуал фаолиятини, сўнгра гуруҳ ичидаги фаолиятни ташкил қилади. Тайёр ишларни формат қоғозига схемалар ва жадваллар тарзида тушириш кераклигини уқтиради. Гуруҳлар ишини кузатади, йўналтиради, маслаҳатлар беради.</p> <p>2.4. Тақдимот бошланишини эълон қилади. Йўналтирувчи, маслаҳатчи сифатида иштирок этади.Жавобларни аниқлаштиради, тўлдиради, изоҳ беради ва тузатишлар киритади.</p>	Саволларга жавоб берадилар. Учта гуруҳга бўлинадилар. Берилган топшириқни аввал индивидуал ўрганиб чиқадилар, жавоб топадилар. Сўнгра гуруҳларда муҳокама қилиб, тайёр маълумотни формат қоғозига схема ва жадваллар тарзида туширадилар. Гуруҳдан биттадан иштирокчи чиқиб, тайёр ишларини тақдим қилади. Бошқа гуруҳ иштирокчилари томонидан берилган саволларга жавоб беради.
III. Ўйинни олиб боришга тайёргарлик (10 минут)	<p>3.1. Мавзуни умумлаштиради, умумий хулосалар қилади, яқун ясайди. Талабалар диққатини мавзунинг асосий томонларига қаратади.</p> <p>3.2. Гуруҳлар фаолиятини баҳолайди ва амалий</p>	Эшитадилар.

	<p>жараёнда фаол қатнашганликлари учун талабаларни рағбатлантиради.</p> <p>3.3. Талабаларга тест варақларини таркатади (9-илова)</p> <p>3.3. Мустақил ишлашлари учун вазифа беради: (1) назорат учун топширик: савол бўйича Т-схемани тўлдириш (10-илова); кейинги мавзуга тайёрланиб келиш.</p>	<p>Тест варағига исми, фамилияси ва гуруҳини ёзади. Тестларни ечиб, топширадилар. Вазифани ёзиб оладилар.</p>
--	--	---

1-илова (16.2)

Семинар-тренинг ўтказиш дастури

Биринчи кун		
Вақти	Фаолият мазмуни	Жавобгар шахс
8.30 – 8.35	Мавзуга кириш	
8.35 – 8.45	Қишлоқ хўжалигини давлат томонидан тартибга солишнинг моҳияти ва зарурияти.	Талаба
8.45 – 8.55	Қишлоқ хўжалигини давлат томонидан қўллаб-қувватлашнинг зарурияти.	Талаба
8.55 – 9.05	Мавзу асосида масала ечиш ва таҳлил қилиш.	Талаба
9.05 – 9.15	Кофе-брейк	
9.15 – 9.30	Гуруҳларда топшириклар бажариш	Ўқитувчи
9.30 – 9.45	Тақдимот	
9.45 – 9.50	Машгулотни якунлаш, баҳоларни эълон қилиш. Мустақил вазифа бериш.	
Иккинчи кун		
8.30 – 8.35	Ўтган кунги материални такрорлаш	Ўқитувчи
8.35 – 8.45	Қишлоқ хўжалигини давлат томонидан қўллаб-қувватлашнинг моҳияти.	Талаба
8.45 – 8.55	Давлатнинг қишлоқ хўжалигини тартибга солиш ва қўллаб-қувватлашдаги асосий вазифалари.	Талаба
8.55 – 9.05	Давлатнинг қишлоқ хўжалигини тартибга солиш ва қўллаб-қувватлашдаги асосий вазифалари амалга ошириш шакллари ва усуллари.	Талаба
9.05 – 9.15	Кофе-брейк	
9.15 – 9.30	Гуруҳларда топшириклар бажариш	
9.30 – 9.45	Тақдимот	
9.45 – 9.50	Мавзуни якунлаш, баҳоларни эълон қилиш. Мустақил вазифа бериш.	

Гуруҳларнинг билим ва кўникмаларини баҳолаш мезонлари

Топшириқлар, баҳолаш кўрсаткичлари ва мезонлари	1- гуруҳ	2- гуруҳ	3- гуруҳ
Максимал балл – 2			
- савол тўлиқ ёритиб берилди (0,5 балл)			
- жавоблар етарли даражада асослаб берилди (0,5 балл)			
- гуруҳ иштирокчиларининг фаоллиги (0,5 балл)			
- берилган саволларга жавоб берди (0,3 балл)			
- регламентга риоя қилди (0,2)			
Жами: (2 балл)			

1,5 – 2 балл - «аъло»

1,0 – 1,4 балл - «яхши»

0,5 – 0,9 балл - «қониқарли»

0 - 0,4 балл - «қониқарсиз»

Балиқ скелети техникаси

Ушбу технология катта муаммоларнинг ечимини топишга қаратилган. Юқори қисмида муаммолар тури ёзилса, пастки қисмида эса мисоллар билан изоҳланади.

Ўқув топшириқлари

1-гурух

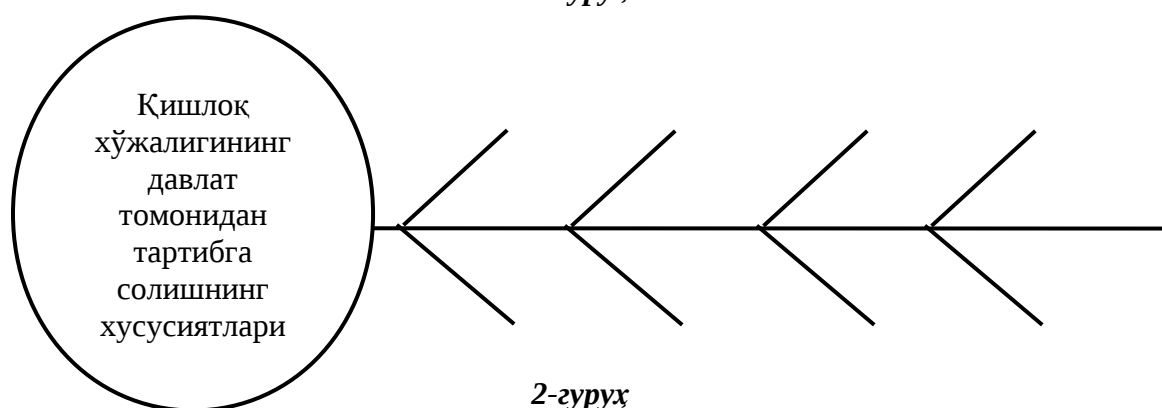

2-гурух

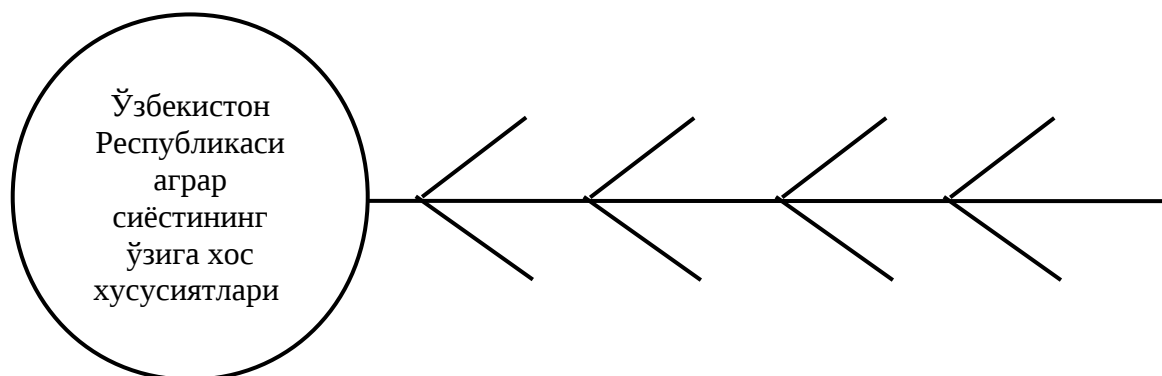

3-гурух

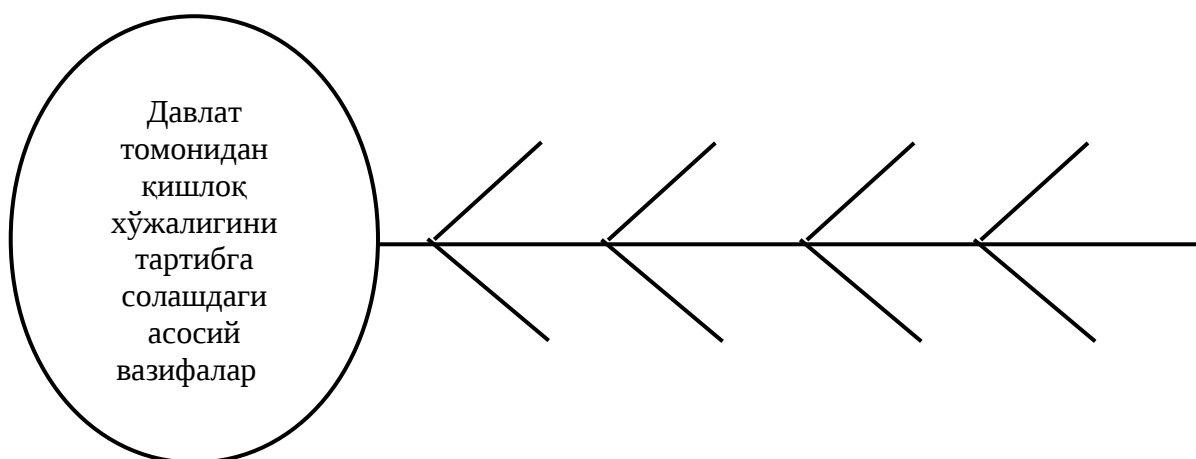

Назорат саволлари ва топшириқлар:

- 1.Қишлоқ хўжалигини давлат томонидан тартибга солиб туриш ва қўллаб-қувватлашнинг моҳияти.
- 2.Қишлоқ хўжалигини давлат тамонидан тартибга солиб туриш ва қўллаб-қувватлашнинг зарурати нимада?
- 3.Давлатнинг иқтисодий функциялари.
- 4.Қишлоқ хўжалигини давлат томонидан тартибга солишнинг иқтисодий дастаг ва инструментлари.
- 5.Дотация нима?
- 6.Субсидия нима?
- 7.Қишлоқ хўжалигини давлат тамонидан тартибга солиш ва қўллаб-қувватлаш соҳасидаги вазифалари нималардан иборат?
- 8.Аграр сиёсат нима?
- 9.Ўзбекистонда аграр сиёсатни такомиллаштириш йўллари нималарга асосланади?
- 10.Субвенция нима?

Ўтилган саволлар асосида БББ жадвалини тўлдиринг:

<i>Биламан</i>	<i>Билиб олдим</i>	<i>Билишни хоҳлайман</i>

Эксперт варағи №1***Давлатнинг қишлоқ хўжалигини тартибга солиш ва қўллаб-қувватлаши (айримлари)***

- 1.1.Қишлоқ хўжалигини давлат томонидан тартибга солишнинг маъмурий усуллари.
- 1.2. Ўзбекистон Республикасининг аграр сиёсати асосида бугунги кунда амалга оширилаётган чора-тадбирлар.

Эксперт варағи №2***Давлатнинг қишлоқ хўжалигини тартибга солиш ва қўллаб-қувватлаш борасида мавжуд тамойиллари (айримлари)***

- 2.1.Қишлоқ хўжалигини мақсадли-дастурий тартибга солиш.
- 2.2.Давлатнинг ҳомийлиги доим кафолатланиши.

Эксперт варағи №3
Иқтисодиётни тартибга солиш ва қўллаб-қувватлашнинг
иқтисодий усуллари (айримлари)

- 3.1. Бюджет-солиқ сиёсатининг мазмуни.
- 3.2. Ташқи иқтисодий фаолиятни муқобиллаштириш.

7-илова (16.1)

Назорат саволлари ва топшириқлар:

- 1. Қишлоқ хўжалигини давлат томонидан тартибга солишнинг маъмурий усуллариға нималарни киритиш мумкин?
- 2. Иқтисодиётни тартибга солиш ва қўллаб-қувватлашда давлат қандай иқтисодий усуллардан фойдаланади?
- 3. Пул-кредит сиёсати деганда нимани тушунасиш?
- 4. Бюджетсолиқ сиёсатининг мазмунини айтиш.
- 5. Қишлоқ хўжалигини тартиб солиш ва қўллаб-қувватлаш борасида давлат вазифалари қандай тамойилларға таянилиб амалға оширилади? Улар қайсилар?
- 6. Қишлоқ хўжалигини тартибга солишда давлат вазифаларини санаб беринг.

8-илова (16.2)

«Конверт» техникаси учун саволлар
(Ҳар бир савол конвертларға алоҳида солинади)

1. АСМ тармоқларини интенсив ривожлантириш деганда нимани тушунасиш?
1.1. Экстенсив ривожлантириш йўлининг мазмуни нимадан иборат?
1.2. Қишлоқ хўжалигини давлат томонидан тартибга солишнинг зурурати.
1.3. Қишлоқ хўжалигини давлат томонидан тартибга солишнинг усуллари.
2. Ўзбекистон Республикаси аграр сиёсати ҳақида фикрингиз қандай?
2.1. Қишлоқ хўжалигига давлат нималар асосида таъсир кўрсатади?
2.2. Қишлоқ хўжалиги ишлаб чиқариш табиий муҳити қандай?
2.3. АСМда кадрлар тайёрлаш қандай йўлга қўйилган?
3. Қишлоқ хўжалигида кадрлар малакасини ошириш бугунги кунда қандай ҳолатда?
3.1. Пул-кредит сиёсати қандай амалға оширилади?
3.2. Бюджет-солиқ сиёсати ҳақида нималарни биласиз?
3.3. Қишлоқ хўжалигини тартибга солиш ва қўллашдаги асосий вазифалар нималардан иборат?

Тест саволлари (ўқитувчининг варианты)**1.АСМ қархоналарини тармоқлари нималардан иборат**

- А) Асосий ва қушимча тармоқдан
- Б) Қушимча ва асосий тармоқдан
- В) Бутун аҳамиятга эга бўлган тармоқдан
- Г) Асосий, қушимча ва ёрдамчи тармоқдан
- Д) фақат маҳалла аҳамиятига эга бўлган тармоқдан

2.К/х қархоналарида тармоқларни рационал бирга қушиб олиб бориш принциплари нечта ?

- а) 8 та
- б) 6 та
- в) 4 та
- д) 12 та

3.АСМ ни жойлаштириш нималардан иборат ?

- А) Қархоналар амалда қарор топган типлардан
- Б) К/х қарор топган ва рационал типлардан
- В) Қарор топган амалдаги тип, ихтисослаштириш типларидан
- Г) Рационал ишлаб чиқариш типи ва перспектив режалаштириш типларидан
- Д) ишлаб чиқаришни асосий моддий элементлари типи ва амалда қарор топган объектив типлари

4.Ерга бўлган хусусий мулкчилик қандай устунликларга эга ?

- А) ер ва капитал тула узлаштиради
- Б) фан техника янгиликларини жорий этиш
- В) тупрок унумдорлигини ошириш
- Г) мулк субъектини бозор объектларига айлантириш
- Д) ер, капитални узлаштириш, ерни деҳқонни ҳақиқий меҳнаткашга айлантириб, деҳқон фермер хўжалигини келтириб чиқаради

5.Ижара тизими нима ?

- А) ерни сотиш
- Б) ерни унумдорлигини ошириш
- В) Мулк объектлари билан субъектларига нисбатан узлаштириш, эгалик қилиш, бошқариш ва фойдаланиш муносабати
- Г) мулк объектини сотиб олиш
- Д) ерга эгалик қилиш

6.Аграр ишлаб чиқаришнинг таркиби нималардан иборат

- А) фан техника тарақиёти
- Б) тупрок унумдорликни ошириш
- В) тупрок эрозиясига қарши кураш
- Г) ер ва асосий ишлаб чиқариш ресурсларидан фойдаланиш
- Д) ерга бўлган талабни урганиш

17–мавзу	АГРОСАНОАТ МАЖМУАСИДА МОЛИЯ-КРЕДИТ ТИЗИМИНИНГ АМАЛ ҚИЛИШ МЕХАНИЗИМИ
----------	--

17.1. МАЪРУЗАДА ТАЪЛИМ ТЕХНОЛОГИЯСИ

<i>Ўқув соати:</i> 2 соат	<i>Талабалар сони:</i>
<i>Ўқув машғулотининг шакли</i>	Маълумотли - тахлилий маъруза (1-машғулот) Маълумотли кўргазмали маъруза (2-машғулот)
<i>Мавзу режаси</i>	1-маъруза 1.Агросаноат мажмуасида молия-кредит тизимининг моҳияти ва хусусиятлари. 2.Молия-кредит тизимининг аҳамияти ва агросаноат мажмуаси тармоқларини ривожлантиришдага ўрни. 3.Қишлоқ хўжалигини кредитлаш шакллари ва усуллари. 4.Қишлоқ хўжалигини молиялаштиришнинг манбалари. 5.Агросаноат мажмуасида лизинг операциялари. 6.Қишлоқ хўжалигини молия-кредит механизмни такомиллаштириш йўналишлари.
<i>Машғулотнинг мақсади:</i> Агросаноат мажмуасида молия-кредит тизими, молия-кредит тизимининг аҳамияти, қишлоқ хўжалигини кредитлаш шакллари ва усуллари, қишлоқ хўжалигини молиялаштиришнинг манбалари, лизинг операциялари ва қишлоқ хўжалиги молия-кредит механизмни такомиллаштириш йўналишлари ҳақида тушунча бериш.	
<i>Педагогик вазифалар:</i>	<i>Ўқув фаолияти натижалари:</i>
<ul style="list-style-type: none"> • Агросаноат мажмуасидаги молия-кредит тизими ҳақида тўлиқ маълумот бериш; • Молия-кредит тизимининг аҳамияти ҳақида фикрлар билдириш; • Қишлоқ хўжалигини кредитлаш шакллари ва усуллари ҳақида маълумот бериш; • Қишлоқ хўжалигини молиялашнинг манбалари ҳақида тушунча бериш; • Лизинг операциялари ҳақида фикрларни баён этиш; • Қишлоқ механиз • такомил • йўналиш 	<ul style="list-style-type: none"> • Агросаноат мажмуасидаги молия-кредит тизими ҳақида тўлиқ маълумотга эга бўлиш; • Молия-кредит тизимининг аҳамияти ҳақида фикрлар юритилади; • Қишлоқ хўжалигини кредитлаш шакллари ва усуллари ҳақида маълумотларга эга бўлинади; • Қишлоқ хўжалигини молиялашнинг манбалари ҳақида тушунча берилади; • Лизинг операциялари ҳақида фикрларни баён қилинади; • Қишлоқ хўжалиги молия-кредит

Таълим методлари	Маъруза, савол-жавоб, сухбат, ўзаро ўқитиш методи, кластер, инсерт техникалари
Таълим воситалари	Маъруза матни, кодоскоп, слайдлар, формат қоғозлари, маркерлар, скотч, чизмали органайзерлар, асосий маълумот ва таянч тушунчалардан иборат маъруза матнлари (таркатма материал).
Таълим шакллари	Фронтал, жамоавий, гуруҳларда ишлаш.
Ўқитиш шарт-шароити	Техник воситалардан фойдаланиш ва гуруҳларда ишлашга мўлжалланган аудитория
Мониторинг ва баҳолаш	Оғзаки назорат, савол-жавоб, рейтинг тизими асосида баҳолаш.

«Агросаноат мажмуасида молия-кредит тизимининг амал қилиш механизми» мавзуси бўйича маъруза машғулотининг технологик харитаси (1-машғулот)

Фаолият босқичлари	Фаолиятнинг мазмуни	
	Ўқитувчи	Талабалар
I. Кириш босқичи (10дақиқа)	<p>1.1. Ўқув машғулоти мавзуси, маъруза режаси билан таништиради ва унинг мақсади, ўқув фаолияти натижаларини баён қилади, баҳолаш мезонлари билан таништиради (1-илова).</p> <p>1.2. ЗХУ жадвалини экранга чиқаради ва у билан ишлашни шархлайди (2-илова). Жадвални дафтарларга кўчириб чизишни ва 2 устунини тўлатиш вазифасини беради.</p> <p>1.3. Уйда ўқиш вақтида матнни четига қилинган белгилар ёрдамида қуйидаги саволларга жавоб беришни таклиф қилади:</p> <ul style="list-style-type: none"> • Нимани улар билиб олдилар? • Нимани тушунмадилар? • Яна қандай қўшимча ахборот керак? <p>Жавоблардан келиб чиққан ҳолда жадвалнинг 3 ва 4 устунларини таянч ибораларининг номерини қўйиб тўлатишни айтади. (3-илова)</p>	<p>Тинглайдилар, ёзадилар.</p> <p>ЗХУ жадвалини чизишади, 2 устунга маъруза режаси саволларини ёзадилар</p> <p>Жавоб берадилар,</p> <p>Жадвалнинг 3 ва 4 устунларини тўлдирадилар</p>
II. Асосий босқич (60 минут)	<p>2.1.Талабаларни ихтиёрий ҳолда 3та кичик гуруҳларга бўлади ва вазифа беради:</p> <p>а) Гуруҳ номерига мос ҳолда мавзу фрагменти бўйича ЗХУ жадвалининг 4-устунидаги информацияни индивидуал таҳлил қилиш: 1-гуруҳ 1-саволни; 2-гуруҳ 2-саволни; 3- гуруҳ 3-саволни.</p> <p>б) Қийинчилик туғдирган тушунчаларни умумлаштириш;</p> <p>в) Мавжуд ҳар қандай манбалардан фойдаланиб, жавобларни биргаликда тайёрлаш;</p> <p>г) Иш натижаларини презентацияга тайёрлаш</p>	<p>Гуруҳларда ишлайдилар:</p> <p>-хар бир гуруҳ аъзоси ўз жадвалининг 4 устуни-даги таянч ибораларни ўқийди;</p> <p>-гуруҳ сардори 4 устун саволларини тузишни ташкиллаштиради;</p> <p>-коллектив</p>

	<p>– мавзунинг ушбу саволи бўйича презентация қоғозида жавобларни ЗХУ жадвалида расмийлаштириш. Гуруҳларда иш бошланганини эълон қилади.</p> <p>2.2. Презентация ва муҳокама жараёнини ташкил қилади.</p> <p>2.3. Жавобсиз қолган саволларни ёритиб беради</p> <p>2.4. хар бир савол якунида: -ўзлаштириш даражасини аниқлаш мақсадида «Нимани билиб олдик?» деб савол беради. -Блиц –сўров ўтказади.</p> <p>2.5. Ўқув фаолият натижаларини умумлаштиради, ЗХУ индивидул жадвалининг 5 устунини тўлатишни таклиф қилади</p>	<p>равишда муҳокама қиладилар, жавобларни топадилар ва ЗХУ нинг 5-устунига ёзадилар; -жавобларни презентация қоғозига ёзадилар -гуруҳ сардорлари ЗХУ жадвали тўлатилган қоғозни доскага ёпиштириб саволлари бўйиша шархлайдилар; саволларга жавоб берадилар, фикрларини асослайдилар; Эшитадилар Жавоб берадилар</p> <p>ЗХУ нинг 5 устунини тўлатадилар</p>
<p>III. Якуний босқич (10 минут)</p>	<p>3.1. Мавзу бўйича якунловчи хулоса қилади.</p> <p>3.2. Талабалар фаолияти таҳлил қилинади ва баҳоланади</p> <p>3.3. Мавзу бўйича мустақил ўрганиш учун ўз-ўзини синаш саволларига оғзаки жавоб бериш вазифасини беради. (4-илова)</p>	<p>Эшитадилар</p> <p>Саволлар берадилар</p> <p>Ёзиб оладилар</p>

Ҳар бир гуруҳ бошқа гуруҳнинг тақдимотини белгиланган кўрсаткич ва мезонлар асосида баҳолайди. Гуруҳга қўйилган баҳо – гуруҳдаги ҳар бир талабанинг баҳоси ҳисобланади.

- 1,5 – 2 балл - «аъло»
- 1,0 – 1,4 балл - «яхши»
- 0,5 – 0,9 балл - «қониқарли»
- 0 - 0,4 балл - «қониқарсиз»

2-илова (17.1.)

3 X У техникасини қўллаб ишлаш қоидалари

1. Матнни Инсерт техникасидан фойдаланиб ўқинг.
2. Олинган маълумотларни индивидуал равишда тизимлаштиринг – матнда килинган белгилар асосида жадвалга жойлаштиринг.

3 X У Жадвали (Биламан, билишни хоҳлайман, билиб олдим.)

№	Мавзу саволи	биламан	Билишни хоҳлайман	Билиб олдим
1	2	3	4	5
1				
2				
3				

3-илова(17.1.)

Таянч иборалар

1. Дотация	28. Харажатлар калькуляцияси
2. Лизинг	29. Баҳолар паритети
3. Суғурта	30. Аграсаноат мажмуасига кирувчи ТАРМОҚЛАРНИ мутаносиб
4. Солиқ имтиёзи	ривожлантириш
5. Аванс	31. Маҳсулот сифати
6. Ер солиғи	32. Аграсаноат интеграцияси
7. Мулк солиғи	33. Аграр сиёсат
8. Факторинг	34. Иқтисодий қонунлар
9. Овердрафт	35. Иқтисодий муҳит
10. Молия	36. Худуд иқтисодиёти
11. Кредит	37. Тармоқларнинг мутаносиб
12. Вексел	ривожланиши
13. Клиринг операциялари	38. Ижтимоий масалалар
14. Қимматли қоғозлар	39. Аҳоли турмуш даражаси
15. Банк	40. Иқтисодий самара
16. Микробанк	41. Ижтимоий самара
17. Микрокредит	42. Ишлаб чиқаришни
18. Интенсив ва экстенсив	интенсивлаштириш
ривожланиш	43. барқарор иқтисодий ривожланиш
19. Фан-техника тараққиёти	44. Ишлаб чиқариш жараёнларини
20. Чекланганлик	фонд Билан таъминланиш даражаси
21. Нарх	45. Фонд кайтими
22. Иқтисодий дастаклар	46. Иқтисодий кўрсаткичлар
23. Баҳонинг функциялари	47. Ялпи ички маҳсулот
24. Ишлаб чиқариш харажатлари	48. Хусусий тадбиркорлик
25. Таннарх	49.
26. Экспорт	

27. Импорт	
------------	--

Ўз-ўзини текшириш ва назорат учун саволлар

- 1.Агросаноат мажмуаси молия-кредит тизимининг моҳияти.
- 2.Агросаноат мажмуаси молия-кредит тизимининг хусусиятлари.
- 3.Кредит тушунчаси ва унинг моҳияти.
- 4.Қишлоқ хўжалигини молиялаштириш тартиби.
- 5.Қишлоқ хўжалигини кредитлашнинг қандай шакллари, усуллари мавжуд?
- 6.Кредитлаш қайси манбалардан амалга оширилади?
- 7.Қишлоқ хўжалигини молиялаштириш ва кредитлашни қайси йўллар орқали такомиллаштирилади?
- 8.Қишлоқ хўжалигида солиқ сиёсати.
- 9.Микрокредитлашнинг моҳияти ва тартиби.
- 10.Лизинг ва унинг қишлоқ хўжалигида қўланилиши.

ВИЗУАЛ МАТЕРИАЛЛАР

1- савол. Молия

Молия:

- товар моддий қийматликларни харид этиш, маҳсулот, иш ва хизматларни реализация қилиш жараёнидаги корхоналар ўртасида;
- марказлашган пул маблағлари жамғармаларини шакллантириш ва улардан фойдаланиш юзасидан корхоналар билан юқори ташкилотлар ўртасида;
- бюджет тизимида солиқлар тўлаш ва харажатларни молиялаштириш жараёнида корхоналар билан давлат ўртасида;
- тўловларни амалда ошириш ва ресурслар харид этишда корхоналар, уй хўжалиги ва бюджетдан ташқари жамғармалар ўртасида;
- бюджет тизимининг алоҳида бўғинлари ўртасида;
- суғурта ҳолатлари вужудга келганда зарарларни қоплаш ва суғурта тўловларини амалга оширишда корхоналар, уй хўжалиги ва суғурта органлари ўртасида вужудга келадиган пул муносабатларини акс эттиради;

2-савол. Четдан жалб қилинадиган қарз маблағлари манбалари

Қишлоқ хўжалиги корхоналари фаолиятини молиялаштиришда ўз маблағлари етарли бўлмаган ҳолатларда четдан қарзга маблағлари етарли бўлмаган ҳолатларда четдан қарзга маблағ жалб этишга тўғри келади. Четдан жалб этиладиган қарз маблағлари қуйидаги манбалар эвазига бўлиши мумкин:

- 1.Тижорат банкларининг кредитлари;
- 2.Бюджетдан ташқари жамғармаларнинг кредитлари;
- 3.Халқаро молия ташкилотларининг маблағлари (тижорат банклари лойиҳалари орқали);
- 4.Давлат бюджетининг маблағлари ҳисобидан кредитлар;
- 5.Кредит иттифоқлари ва бошқа кредит берувчи субъектлар кредитлари.

3- савол. Кредит олиш учун тақдим этиладиган ҳужжатлар

Кредитларни олиш учун қарз олувчилар банкка қуйидаги ҳужжатлар (кредит пакети) ни тақдим этадилар:

кредит буюртмаси;
қарз олувчининг банк ҳисоб варағидаги пул тушумлари тахмини (пул оқими) кўрсатилган бизнес – режаси;
охирги ҳисобот санасига давлат солиқ хизматининг маҳаллий (туман) идораси томонидан тасдиқланган бухгалтерлик баланс;
дебиторлик ва кредитторлик қарзлари ҳақидаги маълумотнома, шунингдек, 90 кундан ортиқ, муддатдаги қарздорликнинг солиштирма далолатномалари;
молиявий натижалар ҳақида ҳисобот;
таъминот шаклларидадан бирини.

4-савол. Қарз олувчининг банк олдидаги ҳуқуқи

Олинган кредитни қайтармаслик хатарининг олдини олиш мақсадида қарз олувчи тез ва эркин сотилиш талабларига жавоб берадиган таъминотга эга бўлиши керак. Қарз олувчи банкка қуйидаги таъминот турларининг бирини тақдим этиш ҳуқуқига эга:

мулк ёки қимматли қоғозлар гарови;
банк ёки суғурта ташкилоти кафолати;
учунчи шахснинг кафиллиги;
суғурта компаниясининг қарз олувчи кредитни қайтара олмаслик хатарини суғурта қилгани тўғрисидаги суғурта полиси;
фуқаролар йиғинларининг маҳалла, қишлоқ, овул Кенгашлари кафиллиги.

Тест саволлари (ўқитувчининг варианты)

1.АСМ иктисодининг асосий вазифалари нечта ?

- А) 4 та
- Б) 5 та
- В) 6 та
- Г) 7 та
- Д) 10 та

2.Дехқончилик саноат мажмуи таркиби нечта гуруҳдан иборат

- А) 3 та
- Б) 5 та
- В) 8 та
- Г) 10 та
- Д) 4 та

3.Ўзбекистонда қишлоқ хўжалик зоналари нималардан иборат ?

- а) Текис соҳра, лалмикор, суғориладигандан
- б) яйлов каракулчилик, дончилик, боғдорчилик зоналаридан
- в) суғориладиган, пахта, кора кулчилик, боғдорчилик зоналаридан
- г) шолиторчилик, корамолчилик, сутчилик, пахтачилик, лалминал зоналаридан
- д) текис саҳро, ярим саҳро, яйлов дончилик зоналаридан

4.Колхоз территориял ишлаб чиқариш комплекслари нечта ?

- А) 10 та лалминал ерларда
- Б) 6 та текис саҳро, лалминар ва суғориладиган ерларда
- В) 8 та текис саҳро ва суғориладиган ерларда
- Г) 11 та суғорилмайдиган ерларда
- Д) 9 та ярим саҳро ерларда

5.АСМ да ишлаб чиқариш фондларининг классификацияси нечта?

- А) 6 та ишлаб чиқаришга мулжалланган фонд
- Б) 4 та ишлаб чиқаришга мулжалланмаган фонд
- В) 5 та ишлаб чиқаришга топширилган фондлар
- Г) 3 та ишлаб чиқаришга мулжалланган ишлаб чиқариш фонди
- Д) 2 та уй жой фондлари

6.Муомала фондлари нималардан иборат ?

- А) Асбоб ускуналар, машиналар, инвентарлар
- Б) Омборлардаги, магазиндаги тайёр маҳсулотлар
- В) асосий ва ёрдамчи кархоналарда ишлатиладиган оборот маблағлари
- Г) АСМ даги келгуси давр харажатлари
- Д) кассадаги нақд пуллар

17.2. СЕМИНАРДА ТАЪЛИМ ТЕХНОЛОГИЯСИ

Ўқув соати: 4 соат	Талабалар сони:
Ўқув машғулоти шакли	Билимларни мустақамлаш ва чуқурлаштириш (1-2-машғулотлар).
Мавзу режаси	<p>1-машғулот</p> <p>1.Агросаноат мажмуасида молия-кредит тизимининг моҳияти ва хусусиятлари.</p> <p>2.Қишлоқ хўжалигини кредитлаш усуллари, шакллари ва уларнинг манбалари.</p> <p>3.Мавзу асосида масала ечиш ва таҳлил қилиш.</p> <p>2-машғулот</p> <p>1.Қишлоқ хўжалигини молиялаштиришнинг манбалари.</p> <p>2.Қишлоқ хўжалигини молия-кредит механизмини такомиллаштириш йўналишлари.</p> <p>3.Мавзу асосида масала ечиш ва таҳлил қилиш.</p>
<p>Машғулотнинг мақсади: Агросаноат мажмуасида молия-кредит тизими, молия-кредит тизимининг аҳамияти, қишлоқ хўжалигини кредитлаш шакллари ва усуллари, қишлоқ хўжалигини молиялаштиришнинг манбалари, лизинг операциялари ва қишлоқ хўжалиги молия-кредит механизмини такомиллаштириш йўналишлари ҳақида тушунча бериш.</p>	
<p>Педагогик вазифалар:</p> <ul style="list-style-type: none"> • Агросаноат мажмуасидаги молия-кредит тизими ҳақида тўлиқ маълумот бериш; • Молия-кредит тизимининг аҳамияти ҳақида фикрлар билдириш; • Қишлоқ хўжалигини кредитлаш шакллари ва усуллари ҳақида маълумот бериш; • Қишлоқ хўжалигини молиялашнинг манбалари ҳақида тушунча бериш; • Лизинг операциялари ҳақида фикрларни баён этиш; • Қишлоқ хўжалиги молия-кредит механизмини такомиллаштиришнинг ўзига хос йўналишларина баён этиш. 	<p>Ўқув фаолияти натижалари:</p> <ul style="list-style-type: none"> • Агросаноат мажмуасидаги молия-кредит тизими ҳақида тўлиқ маълумотга эга бўлиш; • Молия-кредит тизимининг аҳамияти ҳақида фикрлар юритилади; • Қишлоқ хўжалигини кредитлаш шакллари ва усуллари ҳақида маълумотларга эга бўлинади; • Қишлоқ хўжалигини молиялашнинг манбалари ҳақида тушунча берилади; • Лизинг операциялари ҳақида фикрларни баён қилинади; • Қишлоқ хўжалиги молия-кредит механизмини такомиллаштириш йўллари аниқланади, маълумот олинади.
Таълим методлари	Амалий, суҳбат, тезкор-сўров
Таълим воситалари	Маъруза матни, формат қоғозлари, маркерлар, скотч, компьютер технологиялари, ўқув материаллари
Таълим шакллари	Жуфтликларда ва гуруҳларда ишлаш.
Ўқитиш шарт-шароити	Техник воситалардан фойдаланиш ва

	гуруҳларда ишлашга мўлжалланган аудитория
Мониторинг ва баҳолаш	Назорат саволлари, савол-жавоб, рейтинг тизими асосида баҳолаш.

«Агросаноат мажмуасида молия-кредит тизимининг амал қилиш механизми» мавзуси бўйича семинар машғулотининг технологик харитаси (1-машғулот)

Фаолият босқичлари	Фаолиятнинг мазмуни	
	Ўқитувчи	Талабалар
I. Кириш босқичи (15дақиқа)	<p>1.1.Мавзуни номи, мақсади, кутилажак ўқув натижаларини ва мавзу режасини эслатади.</p> <p>1.2.Ўтган машғулот билан мантиқий боғлайди. Мустақил иш учун берилган вазифани яъни инсерт техникасини қўллаб мавзуни режалари асосида яна бир бора такрорлаб, ўрганиб келиш вазифаси берилганлигини эслатади. Вазифани бажарганлик даражасини текширади.</p> <p>1.3.Гуруҳлар фаолиятини баҳолаш мезонларини эълон қилади (1-илова).</p>	<p>Тинглайдилар. Мавзу номини ва режасини ёзиб оладилар. Саволларни муҳокама қилиб, уларга жавоб беради.</p>
II. Асосий босқич (55 дақиқа)	<p>2.1.Фаоллаштириш ва билимларини текшириш мақсадида бир қанча саволлар беради (тезкор-сўров):</p> <ul style="list-style-type: none"> - Кредит тушунчаси ва унинг моҳияти. -Қишлоқ хўжалигини молиялаштириш тартиби. -Қишлоқ хўжалигини кредитлашнинг қандай шакллари, усуллари мавжуд? -Кредитлаш қайси манбалардан амалга оширилади? <p>Жавобларни умумлаштиради. Диққатини асосий тушунчаларга қаратади. Зарур бўлса, жавобларни аниқлаштиради, қўшимчалар қилади, ўзгартириш киритади.</p> <p>2.2.Кейинги фаолият «кооп-кооп» техникаси (2-илова) бўйича кичик гуруҳларда давом этишини эълон қилади. Талабаларни 3 та гуруҳга бўлади. Ҳар бир гуруҳ маълум бир йўналиш бўйича вазифа бажаришини уқтиради (3-илова).</p> <p>Гуруҳларда фаолиятни ташкил қилади. Кузатувчи, йўналтирувчи сифатида иштирок этади. Вазифалар бўйича тўплаган маълумотларини схемаларда, жадвалларда тасвирлаш кераклигини уқтиради.</p> <p>2.3.Гуруҳларда берилган вазифаларни муҳокамасини ташкил қилади, йўналтиради, маслаҳатлар беради.</p> <p>2.5.Гуруҳ ишларини тақдими томонидан бошланишини эълон қилади.</p> <p>Ҳар бир гуруҳ тақдимотидан сўнг маълумотларни тўлдиради, хатоларини</p>	<p>Берилган саволларга жавоб берадилар. Фикр алмашадилар. Берилган вазифаларни бажаришга киришадилар. Гуруҳларга бўлиниб берилган топшириқлар юзасидан фикр юритадилар. Берилган вазифани ўзаро муҳокама қиладилар. Тўплаган маълумотларни ва ўз фикрларини формат қоғозларига схемалар ва жадваллар асосида ишлаб чиқадилар. Тайёр ишларни доскага иладилар. Гуруҳдан бир иштирокчи чиқиб бажарган ишлари юзасидан тақдимот қилади. Бошқа иштирокчилар томонидан берилган</p>

	тузатади, хулосалар қилади. Гуруҳлар ишини таҳлил қилади, қўшимчалар киритади, тўлдиради, умумлаштиради.	саволларга жавоб беради.
III. Якуний босқич (10 минут)	3.1.Мавзунинг дастлабки учта саволи бўйича умумлаштиради, хулосалар қилади. Талабалар диққатини мавзунинг асосий моҳиятига қаратади. 3.2.Ўқув машғулотининг натижаларини қайд қилади. Талабалар мустақил фаолиятининг мақсадга эришганлик даражасини таҳлил қилади ва баҳолайди. 3.4. Мустақил ишлашлари учун вазифа беради: (1) кейинги семинар машғулотига мустақил тайёрланишлари учун назорат саволларига оғзаки жавоб бериш (4-илова).	Эшитадилар. Вазифани ёзиб оладилар.

«Агросаноат мажмуасида молия-кредит тизимининг амал қилиш механизми» мавзуси бўйича семинар машғулотининг технологик харитаси (2-машғулот)

Фаолият босқичлари	Фаолиятнинг мазмуни	
	Ўқитувчи	Талабалар
Тайёргарлик босқичи	Қўшимча ўқув материални тайёрлайди Гуруҳларда ишлаш учун топшириқларни ишлаб чиқади. Гуруҳ сардорига ўқитувчи вазифасини бажаришини айтиб, машғулотни ўтказиш йўл-йўриқларини ўргатади.	
I. Кириш босқичи (5дақиқа)	Машғулотни талаба ўтказади. 1.1.Мавзунинг номи, мақсади ва режалаштирилган натижаларини эслатади. 1.2.Мавзунинг асосий тушунча ва ибораларини ўқийди, эслатади. 1.3.Гуруҳлар фаолиятини баҳолаш мезонларини эълон қилади (5-илова). 1.4.Семинар машғулоти ноанъанавий тарзда ўтилишини, яъни гуруҳ сардори ўқитувчи сифатида машғулотни ўтказишини айтади.	Тинглайдилар.
II. Асосий босқич (70 дақиқа)	2.1. Талабаларни учта кичик гуруҳга бўлади, ва уларга топшириқ беради. Қоғоз варақларини тарқатиб топшириқни қандай бажаришлари кераклигини тушунтиради. (6-илова). Гуруҳларда ишни ташкил қилади. Гуруҳларда вазифалар тақсимланишига ёрдам беради. Гуруҳлар ишини кузатади, йўл-йўриқлар беради, йўналтиради. Тайёр ишларини тақдим қилишларини сўрайди. 2.2.Гуруҳлар ишини таҳлил қилади, хатоларини тўғрилайди, камчиликларни тўлдиради. 2.3.Гуруҳларга эксперт варақларини тарқатади (7-илова). Топшириқда берилган	Учта гуруҳга бўлина-дилар. Берилган топшириқни бажарадилар. Тайёр бўлган қоғоз варақларини доскага мустаҳкамлайдилар. Гуруҳлардан биттадан иштирокчи чиқиб, ўз ишларини тақдим қилади. Гуруҳлар фаолиятини бошлайди. Берилган

	<p>саволларга кўргазмали материаллар тайёрлаб, жавоб беришларини уқтиради.</p> <p>Гуруҳларда ишни ташкил қилади, гуруҳлар ичида вазифаларни тақсимлашга ёрдам беради. Гуруҳлар ишини кузатади, йўл-йўриқлар беради, йўналтиради.</p> <p>2.4. Тақдимот бошланишини эълон қилади. Йўналтирувчи, маслаҳатчи сифатида иштирок этади. Жавобларни аниқлаштиради, тўлдиради, изох беради ва тузатишлар киритади.</p>	<p>саволларни ўрганиб чиқади, саволларга жавоб топади, ўзаро муҳокама қилади ва кўргазмали материаллар тайёрлайди.</p> <p>Тайёр ишларини доскага илади. Ҳар бир гуруҳдан иштирокчилар чиқиб намоёниш қилиш орқали ўз ишларини тақдим қиладилар. Ўзаро берилган саволларга жавоб берадилар.</p>
<p>III. Якуний босқич (5дақиқа)</p>	<p>3.1. Мавзуни умумлаштиради, умумий хулосалар қилади, яқун ясайди. Талабалар диққатини мавзунинг асосий томонларига қаратади.</p> <p>3.2. Гуруҳлар ишини баҳолайди. Фаол иштирок этган талабаларни рағбатлантиради.</p> <p>3.3. Мустақил ишлашлари учун вазифа беради: (1) назорат учун тест саволларига оғзаки жавоб бериш (8-илова)</p>	<p>Эшитадилар.</p> <p>Вазифани ёзиб оладилар.</p> <p>Тест саволларига жавоб берадилар.</p>

1-илова (17.2)

Эксперт гуруҳлари иш натижаларини баҳолаш мезонлари

Мезонлар	Макс. балл	Гуруҳ фаолияти натижаларини баҳоси			
Маълумотнинг тўлалиги	1,0				
Маълумотнинг аниқ, чизмалар тарзда тақдим этилганлиги	0,5				
Гуруҳ иштирокчиларининг фаоллиги (тўлдириш, саволлар бериш, жавоблар бериш)	0,5				
Балларнинг максимал ҳажми	2				

1,5 – 2 балл - «аъло»

1,0 – 1,4 балл - «яхши»

0,5 – 0,9 балл - «қониқарли»

0 - 0,4 балл - «қониқарсиз»

«Кооп-кооп» («Биргаликда ўқиймиз») техникасини ўтказиш қондаси

Фаолият босқичлари	Фаолият мазмуни	
	Таълим берувчи	Таълим олувчи
1.	Турли хил ўзлаштириш даражаларига эга бўлган, 3 ва 5 кишидан иборат кичик гуруҳларни ташкил қилади	
2.	Ҳар бир гуруҳга бутун ўқув гуруҳи ишлаши лозим бўлган, мавзунинг бир бўлаги бўлиб ҳисобланган, битта топширик беради. Эксперт варақларини таркатади.	Гуруҳ аъзолари ўзаро топширикларни бўлиб олишади.
3.	Топширикни муваффақиятли бажарилишини ва муомала маданиятини назорат қилади.	3.1. Ҳамма топширикни мустақил бажаради, мавзулар бўйича мустақил ишлайди. 3.2. Гуруҳ аъзоларининг мини-маърузаларини тинглайди. Умумий маъруза тайёрланади. Маърузани ўқиш учун спикер тайинланади.
4.	Гуруҳларда иш якунланишини, ва иш натижаси тақдим этилишини эълон қилади.	Гуруҳ-спикери маърузанинг тақдимотини ўтказади.
5.	Натижаларни таҳлил қилади ва баҳолайди, голиб гуруҳларни аниқлайди.	

Эксперт варағи №1**1. Агросанаот мажмуасида молия тизими**

- 1.1. Молия тушунчаси.
- 1.2. Кредитнинг моҳияти ва унинг қишлоқ хўжалигида тутган ўрни.
- 1.3. Четдан жалб қилинадиган қарз маблағлари манбалари.

Эксперт варағи №2**2. Қишлоқ хўжалигини кредитлаш усуллари, шакллари ва уларнинг манбалари**

- 2.1. Кредитларнинг берилишида муддатлилий тамойили.
- 2.2. Кредитдан фойдаланганлик учун фоиз ставкалари.
- 2.3. Микрокредитлар ва уларнинг хоссалари.

Эксперт варағи №3

Қишлоқ хўжалигида ишлаб чиқаришни молиялаштиришнинг бошқа манбалари ва улардан самарали фойдаланиш

- 3.1. Молиявий фаолиятдан олинадиган даромадлар.
- 3.2. Корхоналарнинг ўз молиявий ресурсларидан фойланиш самарадорлигини ошириш йўналишлари.
- 3.3. Лизинг тушунчаси ва унинг турлари.

4-илова (17.2)

Назорат ва ўз-ўзини текшириш учун саволлар ва топшириқ:

1. Агросаноат мажмуаси молия-кредит тизимининг моҳияти.
2. Агросаноат мажмуаси молия-кредит тизимининг хусусиятлари.
3. Кредит тушунчаси ва унинг моҳияти.
4. Қишлоқ хўжалигини молиялаштириш тартиби.
5. Қишлоқ хўжалигини кредитлашнинг қандай шакллари, усуллари мавжуд?
6. Кредитлаш қайси манбалардан амалга оширилади?
7. Қишлоқ хўжалигини молиялаштириш ва кредитлашни қайси йўллар орқали такомиллаштирилади?
8. Қишлоқ хўжалигида солиқ сиёсати.
9. Микрокредитлашнинг моҳияти ва тартиби.
10. Лизинг ва унинг қишлоқ хўжалигида қўланилиши.

5-илова (17.2)

Гуруҳларнинг билим ва қўникмаларини баҳолаш мезонлари

Топшириқлар, баҳолаш кўрсаткичлари ва мезонлари	1-гуруҳ	2-гуруҳ	3-гуруҳ
1-топшириқ: (1 балл)			
- савол тўғри бажарилиши (0,5 балл)			
- гуруҳнинг фаоллиги (0,5 балл)			
2-топшириқ: (1 балл)			
- мавзунинг тўлиқ ёритилиши (0,5)			
- тақдимотнинг кўргазмалилиги (0,3)			
- гуруҳнинг фаоллиги (0,2)			
Жами: (2 балл)			

- 1,5 – 2 балл - «аъло»
1,0 – 1,4 балл - «яхши»
0,5 – 0,9 балл - «қониқарли»
0 - 0,4 балл - «қониқарсиз»

ПИНБОРД ТЕХНИКАСИ

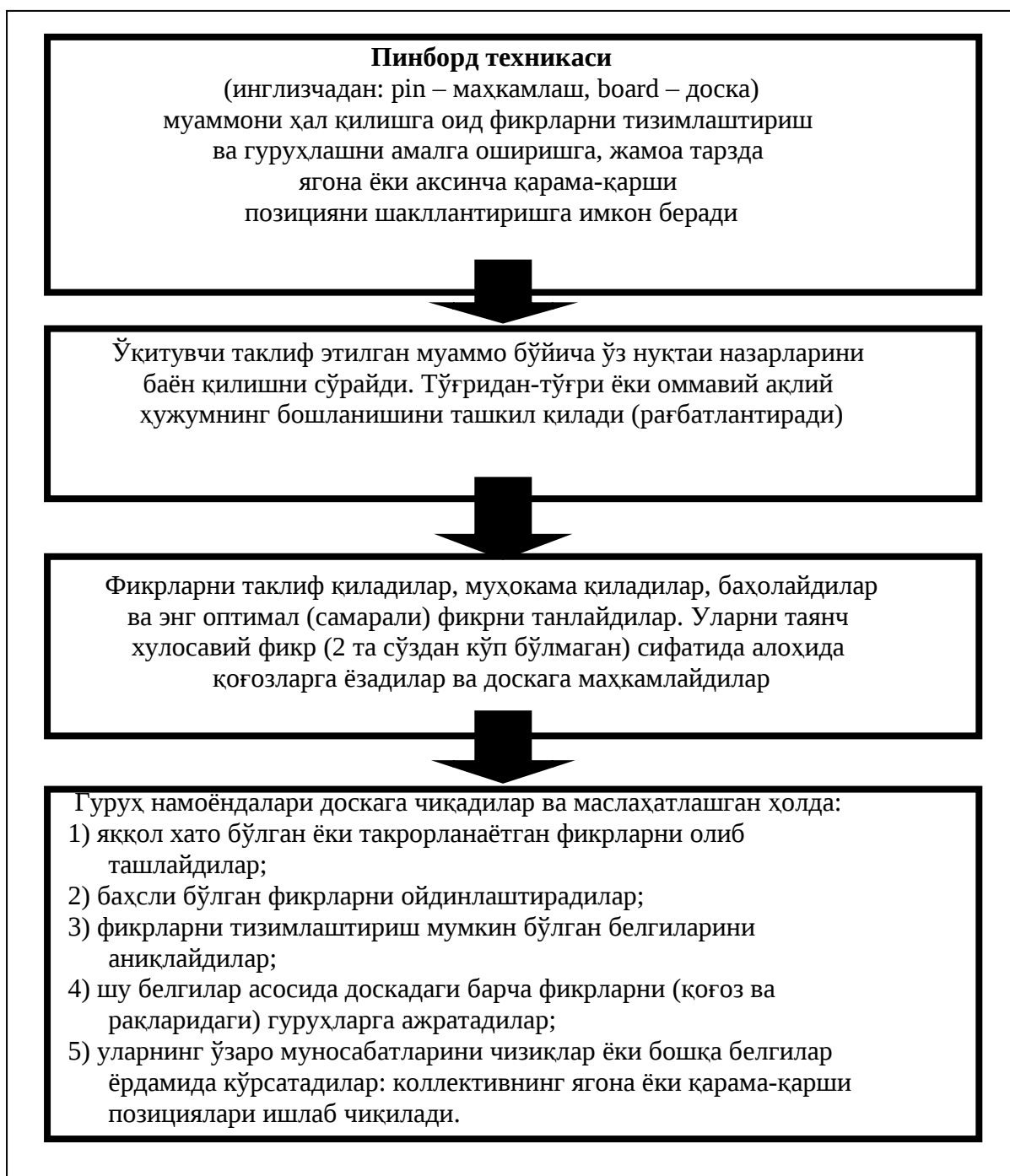

«ПИНБОРД» техникаси бўйича топшириқ

	Асосий омиллари	Ижтимоий-иқтисодий нисбийлиги	Жамоатчилик нуқтаи назаридан.
Лизинг			
Кредит			
Агросуғурта			
Агросаноат			
Даромад			
Фойда			
Бозор инфратузилмаси			
Инфратузилма			
Мулк			
Меҳнат фаолияти			
Агросаноат мажмуаси тармоқлари			
Экспорт			
Пиллачилик			
Моддий рағбатлантириш			
Тадбиркорлик			

7-илова (17.2)

Тест саволлари (ўқитувчининг варианты)

1. Дарахт буташни неча хили бор ?

- А) конуссимон қилиб қирқиш
- Б) сийраклатиб қалтарок қирқиш
- В) қалтарок айлана қилиб
- Г) сийраклатиб, тарвақайлатиб
- Д) ҳаммаси

2. Пакана мева дарахт боғзордан қанча ҳосил олиш мумкин ?

- А) 1100-1200 ц
- Б) 500- 1000 ц
- В) 300- 400 ц
- Г) 250- 300 ц
- Д) 1400- 1500 ц

3. Узумни қузда кесканда неча қуртак қилиб кесилади ?

- А) 6-7 қуртак
- Б) 5-6 қуртак
- В) 3-4 қуртак
- Г) 2-3 қуртак
- Д) 7-8 қуртак

4. Узумдан қанча ҳосил олиш мумкин :?

- А) 200-250 ц
- Б) 300-350 ц
- В) 400-450 ц
- Г) 500-750 ц
- Д) 800-900 ц

5. Аралаш озуқаларга нималар киради ?

- А) аминакислоталар, витаминлар
- Б) микро ва макро элементлар
- В) витаминлар, макроэлементлар, аминакислоталар
- Г) минерал озуқалар
- Д) қайта ишлаш саноат маҳсулотлар

6. Озуқа бирлиги қилиб нима олинган?

- А) 1кг арпа
- Б) 1кг сули
- В) 1кг бугдой
- Г) 1кг картошга
- Д) 1кг шоли

18–мавзу	ЕВРОПА ҲАМЖАМИЯТИНИНГ ЯГОНА АГРАР СИЁСАТИ
----------	--

18.1. МАЪРУЗАДА ТАЪЛИМ ТЕХНОЛОГИЯСИ

<i>Ўқув соати:</i> 2 соат	<i>Талабалар сони:</i>
<i>Ўқув машғулотининг шакли</i>	Маълумотли маъруза (1-машғулот) Маълумотли маъруза (2-машғулот)
<i>Мавзу режаси</i>	<p>1-маъруза</p> <p>1.Европа ҳамжамияти ягона аграр сиёсатининг зарурияти, аҳамияти.</p> <p>2.Европа ҳамжамияти ягона аграр сиёсатининг қисқача ривожланиш тарихи.</p> <p>3.Европа ҳамжамиятида ягона аграр сиёсатни олиб борувчи органлари.</p> <p>4.Европа ҳамжамияти ягона аграр сиёсатида қишлоқ хўжалиги маҳсулотлари нархларини қўллаб-қувватлаш.</p> <p>5.Европа ҳамжамияти ягона аграр сиёсатида қишлоқ хўжалиги маҳсулотлари ишлаб чиқарувчиларнинг даромадларини кўпайтиришни қўллаб-қувватлаш.</p> <p>6.Европа ҳамжамияти ягона аграр сиёсатини ривожлантириш йўналишлари.</p>
<i>Машғулотнинг мақсади:</i> Европа ҳамжамияти ягона аграр сиёсатининг зарурияти, аҳамият, унинг ривожланиш тарихи, Европа ҳамжамиятида ягона аграр сиёсатни олиб борувчи органлар, у ерда қишлоқ хўжалиги маҳсулотлари таннархларини қўллаб-қувватлаш, қишлоқ хўжалиги маҳсулотлари ишлаб чиқарувчиларнинг даромадларини кўпайтиришни қўллаб-қувватлаш ҳамда Европа ҳамжамияти ягона аграр сиёсатини ривожлантириш йўналишлари ҳақида тушунчага эга бўлиш.	
<i>Педагогик вазифалар:</i> <ul style="list-style-type: none"> • Европа ҳамжамияти ягона аграр сиёсатининг аҳамияти ва зарурати ҳақида ахборот бериш; • Европа ҳамжамияти ягона аграр сиёсатининг қисқача ривожланиш тарихи ҳақида фикр алмашиш; • Европа ҳамжамияти ягона аграр сиёсатини олиб борувчи органлар ҳақида маълумотлар бериш; • Европа сиёсатида маҳсулотларни қувватлаш 	<i>Ўқув фаолияти натижалари:</i> <ul style="list-style-type: none"> • Европа ҳамжамияти ягона аграр сиёсатининг аҳамияти ва зарурати ҳақида ахборот олиш; • Европа ҳамжамияти ягона аграр сиёсатининг қисқача ривожланиш тарихи ҳақида фикр алмашиш; • Европа ҳамжамияти ягона аграр сиёсатини олиб борувчи органлар ҳақида маълумотларга эга бўлиш;

<ul style="list-style-type: none"> • Европа ҳамжамияти ягона аграр сиёсатида қишлоқ хўжалиги маҳсулотлари ишлаб чиқарувчиларнинг даромадларини кўпайтириш каби маълумотларни бериш; • Европа ҳамжамияти ягона аграр сиёсатини ривожлан-тириш йўналишлари ҳақида тушунча бериш. 	<p>бўлиш;</p> <ul style="list-style-type: none"> • Европа ҳамжамияти ягона аграр сиёсатида қишлоқ хўжалиги маҳсулотлари ишлаб чиқарувчиларнинг даромадларини кўпайтириш каби маълумотларни билиш; • Европа ҳамжамияти ягона аграр сиёсатини ривожлан-тириш йўналишлари ҳақида тушунчага эга бўлиш.
<i>Таълим методлари</i>	Маъруза, савол-жавоб, пинборд, чизмали организерлар техникаси
<i>Таълим воситалари</i>	Маъруза матни, формат қоғозлари, маркерлар, скотч, компьютер технологиялари, чизмали организерлар, тарқатма материаллар.
<i>Таълим шакллари</i>	Фронтал, жамоавий, гуруҳларда ишлаш
<i>Ўқитиш шарт-шароити</i>	Техник воситалардан фойдаланишга ва гуруҳларда ишлашга мўлжалланган аудитория
<i>Мониторинг ва баҳолаш</i>	Савол-жавоб, рейтинг тизими асосида баҳолаш, назорат саволлари ва вазифалар.

«Европа ҳамжамиятининг ягона аграр сиёсати» мавзуси бўйича маъруза машғулотининг технологик харитаси (1-машғулот)

<i>Фаолият босқичлари</i>	<i>Фаолиятнинг мазмуни</i>	
	<i>Ўқитувчи</i>	<i>Талабалар</i>
I. Кириш босқичи (10дақиқа)	1.1.Мавзунинг номи, мақсади, ўқитиш натижаларини, мавзунинг режасини эълон қилади. 1.2. Гуруҳлар ишини баҳолаш мезонларини эълон қилади (1-илова). Гуруҳлар ўзаро бир-бирларини баҳолашларини уқтиради. Гуруҳлар олган баҳо, шу гуруҳнинг барча иштирокчиларига қўйилишини айтади.	Тинглайдилар. Ёзиб оладилар.
II. Асосий босқич (60 минут)	2.1.Маъруза матнини инсерт техникасини қўллаган ҳолда мустақил ўрганиб чиқиш вазифаси берилганлигини эслатади. Матнни ўқиш жараёнида тегишли жойларга қўйилган муайян белгиларига асосланиб қуйидаги саволларга жавоб беришни таклиф қилади: «Маъруза матнини ўрганиш жараёнида қандай янгиликларни билиб олдингиз?», асосий тушунча ва ибораларни ажратади ва уларни айтиб чиқишни сўрайди. Доскага йзиб боради. 2.2.Асосий тушунча ва ибораларга таъриф беришни таклиф қилади. Асосий тушунча ва иборалар бўйича савол-жавоб ўтказади.	Саволларга жавоб беради. Асосий тушунча ва ибораларни айтиб чиқадилар. Таъриф беришга ҳаракат қиладилар.

	<p>2.3.Талабаларни ихтиёрий равишда учта кичик гуруҳларга бўлади.</p> <p>2.4.Хар бир гуруҳ маълум бир савол юзасидан «эксперт» бўлишини айтади (2-илова). Гуруҳларга эксперт варақларини таркатади ва шу эксперт варақлари бўйича ишлашларини тушунтиради.</p> <p>Тайёр ишларини формат қоғозларига туширишни уқтиради.</p> <p>Гуруҳлар ишини ташкил қилади, кузатади, йўналтиради ва маслаҳатлар беради.</p> <p>2.4.Тақдимот бошланишини эълон қилади.</p> <p>Тақдимот жараёнида гуруҳлар ишини муҳокама қиладилар, камчиликлари бўлса тўлдирди, хатоларини тузатади.</p> <p>Хар бир гуруҳ тақдимотидан сўнг тақдим этилган маълумотни умумлаштиради.</p>	<p>Ихтиёрий равишда гуруҳларга бўлинадилар ва фаолиятни бошлайдилар. Эксперт варақлардаги саволларга жавоб топадилар, ўзаро фикр алмашадилар, намойиш этиш лозим бўлган материалларни формат қоғозига ёзадилар (20 дақ.). Гуруҳдан бир иштирокчи чиқиб намойиш этишга тайёрлаган материалларини доскага илади ва тақдимот қилади.</p>
<p>III. Якуний босқич (10 минут)</p>	<p>3.1.Мавзунинг дастлабки учта саволини умумлаштиради, хулосалар қилади ва якун ясайди.</p> <p>3.2. Гуруҳларга ўзаро баҳолаш натижаларини эълон қилишни таклиф қилади. Фаол иштирок этган талабаларни ҳамда суст катнашган талабаларни ҳам қайд этиб ўтади.</p> <p>3.3. Мустақил ишлашлари учун вазифа беради: (1) назорат саволларига оғзаки жавоб бериш (3-илова); (2) мавзунинг қолган 3 та саволига тайёрланиб келиш.</p>	<p>Баҳоларни эълон қиладилар.</p> <p>Вазифани ёзиб олади.</p>

«Европа ҳамжамиятининг ягона аграр сиёсати» мавзуси бўйича маъруза машғулотининг технологик харитаси (2-машғулот)

Фаолият босқичлари	Фаолият мазмуни	
	Ўқитувчи	Талабалар
<p>I. Кириш босқичи (10 дақиқа)</p>	<p>1.1.Мавзунинг номи, мақсади, ўқитиш натижаларини, мавзунинг режасини эслатади.</p> <p>1.2.Гуруҳлар ишини баҳолаш мезонларини эълон қилади.</p> <p>1.3.Машғулот охирида тест ўтказилишини айтади.</p>	<p>Тинглайдилар.</p>
<p>II. Асосий босқич (60 минут)</p>	<p>2.1.Талабаларни фаоллаштириш мақсадида ақлий ҳужум методини қўллайди:</p> <ul style="list-style-type: none"> - Европа Иқтисодий Кооперацияси Ташкилот (ЕИТС) қачон тузилди? - Нечанчи йилда Европа давлатларининг 6 таси Рим шахрида Рим шартномасини имзолади? Унда Европа ягона аграр сиёсатининг мақсадлари қандай эди? <p>Жавобларни доскага ёзиб боради. Сўнгра</p>	<p>Саволга жавоб берадилар.</p> <p>Таркатма материал устида ишлайди.</p> <p>Якка ҳолда берилган саволга фикр билдириб, жадвални тўлдирди.</p>

	<p>ушбу савол бўйича ҳар бир талаба алоҳида фикр билдиришини айтади ва тарқатма материалларни тарқатади (4-илова). Ушба жадвални тўлдириш қоидасини эслатади.</p> <p>2.2.Талабаларни учта ихтиёрий гуруҳларга бўлади. Якка тартибда бажарган ишларини гуруҳларда муҳокама қилиб, ягона тўғри фикрни танлаб, формат қоғозига кўчиришни таклиф қилади.</p> <p>2.3.Бажарган ишларини тақдим қилишларини сўрайди. Тақдимот жараёнида талабалар фикрларини таҳлил қилади, фаол иштирокларини рағбатлантиради.</p> <p>2.4.Мавзунинг кейинги учта саволини намойиш этиш материаллари асосида тушунтиради (5-илова).</p>	<p>Гуруҳларда ушбу фикрларни муҳокама қилади. Энг оптимал фикрни танлаб формат қоғозига кўчиради. Гуруҳ сардори тайёр ишни олиб чиқиб доскага илади ва тақдим қилади. Танлаган фикрини асослайди. Бошқа иштирокчилар томонидан берилган саволларга жавоб беради.</p>
<p>III. Якуний босқич (10 минут)</p>	<p>3.1.Мавзунинг умумлаштиради, хулосалар қилади, яқун ясайди.</p> <p>3.2.Гуруҳлар ишини баҳолайди, фаол иштирокчиларни алоҳида қайд қилади ва баҳоларни эълон қилади.</p> <p>3.3.Тест ўткази (6-илова).</p> <p>3.4.Мустақил ишлашлари учун вазифа беради: (1) назорат саволларига оғзаки жавоб бериш; (2) асосий тушунча ва иборалар асосида БББ жадвалини тўлдириб келиш (7-илова).</p>	<p>Эшитадилар.</p> <p>Тест варақларига исми, фамилияси ва гуруҳини ёзади. Тестларни топширади. Вазифани ёзиб оладилар.</p>

1-илова (18.1)

Гуруҳларнинг билим ва кўникмаларини баҳолаш мезонлари

Топшириқлар, баҳолаш кўрсаткичлари ва мезонлари	1- гуруҳ	2- гуруҳ	3- гуруҳ
Максимал балл – 2			
- савол тўлиқ ёритиб берилди (0,5 балл)			
- жавоблар етарли даражада асослаб берилди (0,5 балл)			
- гуруҳ иштирокчиларининг фаоллиги (0,5 балл)			
- берилган саволларга жавоб берди (0,3 балл)			
- регламентга риоя қилди (0,2)			
Жами: (2 балл)			

1,5 – 2 балл - «аъло» 1,0 – 1,4 балл - «яхши»
0,5 – 0,9 балл - «кониқарли» 0 - 0,4 балл - «кониқарсиз»

2-илова (18.1)

Эксперт варағи №1

Европа ҳамжамиятининг ягона аграр сиёсатининг моҳияти

1. Нега Европа ягона аграр сиёсати ўтказишга мажбур бўлди?
2. Европа иттифоқи Вазирлар кенгаши нечанчи йилда дон маҳсулотлари учун ягона Европа бозорини шакллантириш бўйича қатор ҳужжатлар қабул қилди?
3. Европа аграр сиёсатининг асосини нима ташкил этади?

Эксперт варағи №2

Мансхолд режаси. Мак-Шерри режаси

1. “Қишлоқ хўжалиги - 80” номли режада қандай тадбирлар белгиланган эди?
2. Мак-Шерри режасининг асосий мазмуни нималарни ўз ичига олган?
3. “2000 йил кун тартиби: қишлоқ хўжалиги” ҳужжати қачон қабул қилинди?

Эксперт варағи №3

Европа ягона аграр сиёсатида қишлоқ хўжалиги маҳсулотлари нархларини қўллаб-қувватлаш механизми

1. “Мақсадли нархлар” нима?
2. “Мақсадли нархлар” ким томонидан ўрнатилади?
3. “Остона нархлари” нима?

3-илова (18.1)

Назорат саволлари ва вазифалари:

1. Европа Ҳамжамиятининг шаклланиши.
2. Европа Ҳамжамиятининг ягона аграр сиёсатига қандай эришилди?
3. Европа Ҳамжамиятининг ягона аграр сиёсатини олиб борувчи ташкилотлар.
4. Остона нархлари.
5. Интервенцион нарх ва ташкилотлар.
6. Экспорт субсидиялари.
7. Импорт божи.
8. Мақсадли нархлар.
9. Яшил пуллар.
10. Европа Ҳамжамиятининг ягона аграр сиёсатини ривожлантириш йўналишлари.

**Тарқатма материалнинг тахминий нусхаси
ФСМУ технологияси**

(Ф) – Фикрингизни баён этинг.

(С) – Фикрингиз баёнига бирон сабаб кўрсатинг.

(М) – Кўрсатилган сабабни тушунтирувчи мисол келтиринг.

(У) – Фикрингизни умумлаштиринг.

Ушбу технология тингловчиларни ўз фикрини ҳимоя қилишга, эркин фикрлаш ва ўз фикрини бошқаларга ўтказишга, очик ҳолда баҳслашишга, эгалланган билимларни таҳлил қилишга, қай даражада эгаллаганликларини баҳолашга ҳамда тингловчиларни баҳслашиш маданиятига ўргатади.

Якка тартибда бажариш учун
европа ягона аграр сиёсатининг юритилишига нима туртки бўлган деб ўйлайсиз?

F - Фикрингизни баён этинг.

S - Фикрингизни баёнига бирор сабаб кўрсатинг.

M - Кўрсатилган сабабни тушунтирувчи мисол келтиринг.

U - Фикрингизни умумлаштиринг.

Биринчи гуруҳ учун топшириқ

европа ягона аграр сиёсатида қишлоқ хўжалиги маҳсулотлари ишлаб чиқарувчиларнинг даромадларини кўпайтириш зарурлиги айтилган?

F - Фикрингизни баён этинг.

S - Фикрингизни баёнига бирор сабаб кўрсатинг.

M - Кўрсатилган сабабни тушунтирувчи мисол келтиринг.

U - Фикрингизни умумлаштиринг.

Иккинчи гуруҳ учун топшириқ

республикаимиз ўз аграр сиёсатида нималарга кўпроқ эътибор қилгани маъқул деб ўйлайсиз?

F - Фикрингизни баён этинг.

S - Фикрингизни баёнига бирор сабаб кўрсатинг.

M - Кўрсатилган сабабни тушунтирувчи мисол келтиринг.

U - Фикрингизни умумлаштиринг.

Учинчи гуруҳ учун топшириқ

давлатларда аграр сиёсатни ўтказишнинг афзалликлари нимада?

F - Фикрингизни баён этинг.

S - Фикрингизни баёнига бирор сабаб кўрсатинг.

M - Кўрсатилган сабабни тушунтирувчи мисол келтиринг.

U - Фикрингизни умумлаштиринг.

5-илова (18.1)

1-слайд

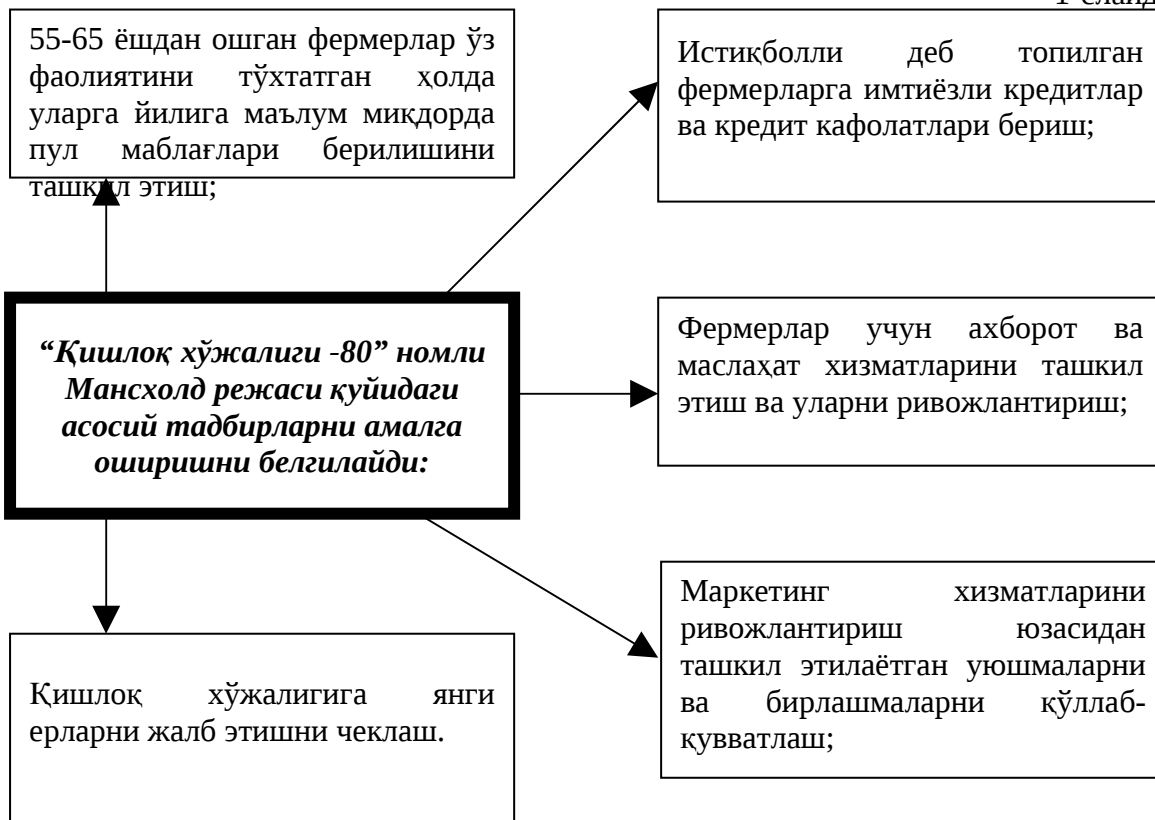

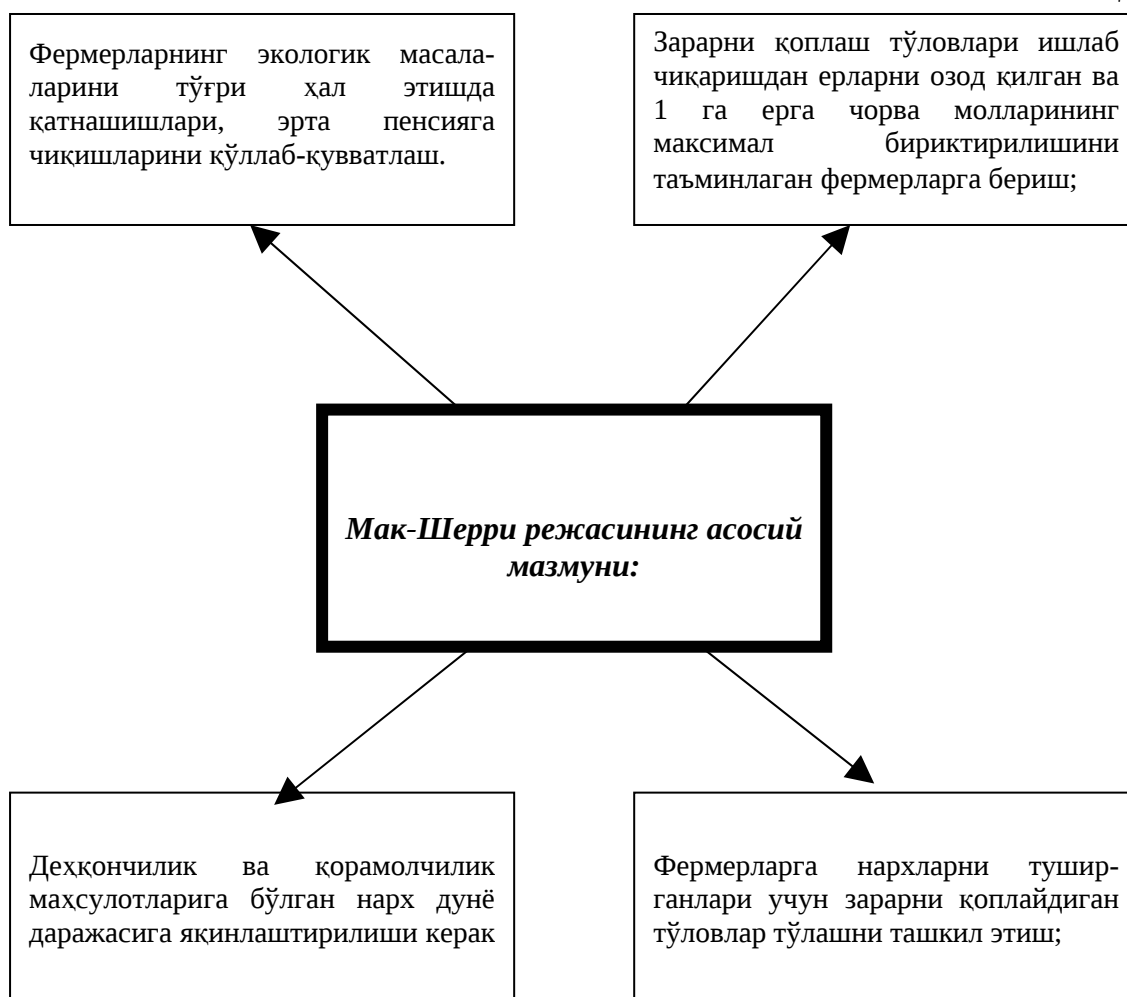

6-илова (18.1)

Назорат учун тест саволлари (ўқитувчининг варианты)

1. Аҳолини иш билан таъминлаш дастурини Ўзбекистонда ким олиб боради ?

- А) Президент қароргоҳи
- Б) Вазирлар Маҳкамаси
- В) Вазарликлар кенгаши
- Г) Олий мажлис кенгаши
- Д) Хаммаси

2. Маҳсулотни 100 сўмига ҳақ тулаш ?

- А) Меҳнат ҳақи фондини 100 га қупайтириб ялпи маҳсулот кийматини нисбатига
- Б) ялпи маҳсулотни 100га қупайтириб меҳнат ҳақи фондига булиш ҳисобига
- В) технологик карта буйича меҳнат ҳақи фондини топиб 100га қупайтириш йўли билан
- Г) ишчи кучларини уртача ойликига 100 ни қупайтириш йўли билан
- Д) меҳнат ҳақини 100га булиш йўли билан

3. Дехқон хўжалиги тугрисидаги қонун қачон қучга қирган ?

- А) 1996 йил мартда
- Б) 1997 йил июлда
- В) 1998 йил июлда
- Г) 1998 йил декабрда
- Д) 1999йил январда

4. Фермер хўжалиги қачон ташкил топади ?

- А) 20 шартли моли бўлганда
- Б) 30 шартли моли бўлганда
- В) 20 сигири ва 10 та бузоқи бўлганда
- Г) 40 шартли моли бўлганда
- Д) 15 шартли моли бўлганда

5. Молларни ўртача бош сони қандай қилиб аниқланади ?

- А) молларни ой, квартал бошига ва охирига охирига қолган қолдиклар қўшилиб, ой ёки квартал сонига бўлиш йўли билан
- Б) мол бош сонига ой ёки квартал сонини кўпайтириш йўли билан
- В) молни йил охирига қолган қолдикка сотилган молларни қўшиб, улганини айириш билан
- Г) молларни сонини кварталларга бўлиш билан
- Д) ҳаммаси

6. Фермер хўжалигини узоқ муддат юритиш учун неча йилга ер бериш мумкин?

- А) 10 йилдан кам бўлмаган миқдорда 50 йилгача
- Б) 5 йилдан кам бўлмаган миқдорда 50 йилгача
- В) 1-3 дан кам бўлмаган миқдорда 30 йилгача
- Г) 1-5 дан кам бўлмаган миқдорда 40 йилгача
- Д) ҳаммаси

7-илова (18.1)

Асосий тушунчалар ва иборалар асосида БББ жадвалини тўлдиринг

№	Асосий тушунча ва иборалар	Биламан	Билиб олдим	Билишни хоҳлайман
1.	Бозор тушунчаси			
2.	Ягона аграр сиёсати			
3.	Европа ягона аграр сиёсати			
4.	Остона нархлари			
5.	Мақсадли нархлар			
6.	Мансхолд режаси			
7.	Мак-Шерри режаси			
8.	“2000 йил кун тартиби: қишлоқ хўжалиги” ҳужжати			
9.	Лизинг			
10.	Суғурта			

18.2. СЕМИНАРДА ТАЪЛИМ ТЕХНОЛОГИЯСИ

Ўқув соати: 4 соат	Талабалар сони:
Ўқув машғулотининг шакли	Семинар – анжуман машғулоти (1-машғулот) Билимларни чуқурлаштириш ва мустаҳкамлаш (2-машғулот)
Мавзу режаси	<p>1-машғулот</p> <p>1.Европа ҳамжамияти ягона аграр сиёсатининг зарурияти, аҳамияти.</p> <p>2.Европа ҳамжамияти ягона аграр сиёсатининг қисқача ривожланиш тарихи.</p> <p>2-машғулот</p> <p>1.Европа ҳамжамияти ягона аграр сиёсатида қишлоқ хўжалиги маҳсулотлари нархларни қўллаб-қувватлаш.</p> <p>2.Европа ҳамдамияти ягона аграр сиёсатида қишлоқ хўжалиги маҳсулотлари ишлаб чиқарувчиларнинг даромадларини кўпайтиришни қўллаб-қувватлаш.</p> <p>3.Европа ҳамжамияти ягона аграр сиёсатини ривожлантириш йўналишлари.</p>
<p>Машғулотнинг мақсади: Европа ҳамжамияти ягона аграр сиёсатининг зарурияти, аҳамият, унинг ривожланиш тарихи, Европа ҳамжамиятида ягона аграр сиёсатни олиб боровчи органлар, у ерда қишлоқ хўжалиги маҳсулотлари таннархларини қўллаб-қувватлаш, қишлоқ хўжалиги маҳсулотлари ишлаб чиқарувчиларнинг даромадларини кўпайтиришни қўллаб-қувватлаш ҳамда Европа ҳамжамияти ягона аграр сиёсатини ривожлантириш йўналишлари ҳақида тушунчага эга бўлиш.</p>	
<p style="text-align: center;">Педагогик вазифалар:</p> <ul style="list-style-type: none"> • Европа ҳамжамияти ягона аграр сиёсатининг аҳамияти ва зарурати ҳақида ахборот бериш; • Европа ҳамжамияти ягона аграр сиёсатининг қисқача ривожланиш тарихи ҳақида фикр алмашиш; • Европа ҳамжамияти ягона аграр сиёсатини олиб боровчи органлар ҳақида маълумотлар бериш; • Европа ҳамжамияти ягона аграр сиёсатида қишлоқ хўжалиги маҳсулотлари таннархини қўллаб-қувватлаши ҳақида айтиб бериш; • Европа ҳамжамияти ягона аграр сиёсатида қишлоқ хўжалиги маҳсулотлари ишлаб чиқарувчиларнинг даромадларини 	<p style="text-align: center;">Ўқув фаолияти натижалари:</p> <ul style="list-style-type: none"> • Европа ҳамжамияти ягона аграр сиёсатининг аҳамияти ва зарурати ҳақида ахборот олиш; • Европа ҳамжамияти ягона аграр сиёсатининг қисқача ривожланиш тарихи ҳақида фикр алмашиш; • Европа ҳамжамияти ягона аграр сиёсатини олиб боровчи органлар ҳақида маълумотларга эга бўлиш; • Европа ҳамжамияти ягона аграр сиёсатида қишлоқ хўжалиги маҳсулотлари таннархини қўллаб-қувватлаши ҳақида тушунчага эга бўлиш; • Европа ҳамжамияти ягона аграр сиёсатида қишлоқ хўжалиги маҳсулотлари ишлаб

<p>кўпайтириш каби маълумотларни бериш;</p> <ul style="list-style-type: none"> • Европа ҳамжамияти ягона аграр сиёсатини ривожлан-тириш йўналишлари ҳақида тушунча бериш. 	<p>чиқарувчиларнинг даромадларини кўпайтириш каби маълумотларни билиш;</p> <ul style="list-style-type: none"> • Европа ҳамжамияти ягона аграр сиёсатини ривожлан-тириш йўналишлари ҳақида тушунчага эга бўлиш.
<i>Таълим методлари</i>	тезкор-сўров, мунозара
<i>Таълим воситалари</i>	Маъруза матни, докладлар, ўқув материаллари
<i>Таълим шакллари</i>	Фронтал, жамоавий,
<i>Ўқитиш шарт-шароити</i>	Техник воситалардан фойдаланиш ва гуруҳларда ишлашга мўлжалланган аудитория
<i>Мониторинг ва баҳолаш</i>	Назорат саволлари, савол-жавоб, рейтинг тизими асосида баҳолаш, БББ техникаси.

«Европа ҳамжамиятининг ягона аграр сиёсати» мавзуси бўйича семинар машғулотининг технологик харитаси (1-машғулот)

<i>Фаолият босқичлари</i>	<i>Фаолиятнинг мазмуни</i>	
	<i>Ўқитувчи</i>	<i>Талабалар</i>
I. Кириш босқичи (15дақиқа)	<p>1.1.Реферат мавзуларининг рўйхатини аниқлайди (1-илова).</p> <p>1.2.Мавзуларни докладчилар томонидан танлаб олиншини, ҳамда ҳар бир докладчига тақризчи тайинланишини ташкил қилади.</p> <p>1.3.Докладчиларга мавзуси бўйича режа тузиш вазифасини беради.</p> <p>1.4.Ҳамма талабаларга маъруза матнини ўрганиб чиқишни, режалар бўйича саволлар тайёрлаш вазифасини беради ва мустақил тайёрланишлари учун адабиётлар рўйхатини тақдим қилади.</p> <p>1.5.Докладчиларга таклимотни кўргазмали материаллар асосида ўтказилишини уқтиради.</p>	<p>Мавзу танлаб оладилар ва машғулотга тайёрланадилар.</p> <p>Докладчилар реферат режасини тузадилар.</p> <p>Ҳар бир мавзу бўйича саволлар тайёрлайдилар ва зарур адабиётлар рўйхатини ёзиб оладилар.</p>
	Тақдимотларнинг тузилиши ва кўринишини муҳокама қилади	
II. Асосий босқич (60 дақиқа)	<p>2.1.Биринчи докладчига сўз беради. Материал мазмунининг мантиқан боғлиқлигини, баён этиш усули ва талабалар муносабатини кузатади. Талабалар томонидан савол беришни таклиф қилади. Саволлар беради, докладнинг асосий моҳиятини аниқлаштиради.</p> <p>2.2.Тақризчиларга сўз беради ва талабаларга саволлар беришни таклиф қилади. Аста-секин ўқув машғулотини мунозара шаклига ўтказган ҳолда, доклад мазмунини жамоавий муҳокама қилишни таклиф қилади.</p> <p>2.3.Мавзу мазмунининг талабаларга қай</p>	<p>Тайёрланган доклад бўйича сўзга чиқади, тайёрлаган кўргазмали материаллар асосида тақдимот қилади, берилган саволларга жавоб беради.</p> <p>Тақризчи ўз фикрини билдиради, саволлар беради.</p> <p>Жамоа бўлиб доклад</p>

	<p>даражада тушунарлилигини (докладчиларга берилаётган саволлар мазмуни ва саволларга берилаётган жавоблардан келиб чикиб) баҳолайди.</p> <p>Талабаларга «мунозара иштирокчиси учун эслатма»ни эслатади ва мунозара бошланишини эълон қилади (4-илова).</p> <p>Билдирилаётган фикрларга нисбатан демократик ёндашиш ва фаоллик, қизиқувчанликни намойиш қилади.</p> <p>Ишончли мулоқот тонини қўллайди.</p> <p>2.4.Қисқача умумлаштириб докладга яқун ясайди. Докладнинг асосий моҳиятини, мунозара, муҳокама натижаларини қайд қилади.</p> <p>2.5. Кейинги докладларни ҳам шу йўсинда муҳокама қиладилар.</p>	<p>мазмунини муҳокама, мунозара қиладилар.</p> <p>Мунозара қиладилар.</p>
<p>III. Ҳайинни олиб боришга тайёргарлик (10 минут)</p>	<p>3.1. Анжуман натижалари юзасидан хулоса қилади, мавзуга яқун ясайди:</p> <ul style="list-style-type: none"> - мавзу бўйича яқуний хулосани шакллантиради; - доклад қилувчилар ва машғулот иштирокчиларининг тайёргарлигини, мунозара, муҳокама жараёнидаги фаоллигини баҳолайди ва баҳоларни эълон қилади; - маъруза-анжуман машғулот натижаларига умумий баҳо беради. <p>3.2. Мустақил ишлашлари учун вазифа беради: (1) назорат саволларига оғзаки жавоб бериш (5-илова);</p> <p>3.3. Кейинги машғулотга пухта таёрланиб келиш.</p>	<p>Эшитадилар.</p> <p>Вазифани ёзиб оладилар.</p>

«Европа ҳамжамиятининг ягона аграр сиёсати» мавзуси бўйича семинар машғулотининг технологик харитаси (2-машғулот)

Фаолият босқичлари	Фаолиятнинг мазмуни	
	Ўқитувчи	Талабалар
<p>I. Кириш босқичи (15 дақиқа)</p>	<p>1.1. Мавзунинг номи, мақсади, кутилажак натижаларини эслатади, уларнинг аҳамиятлилиги ва долзарблигини асослайди.</p> <p>1.2. Семинар машғулотнинг ўтказилиш шаклини ва тартибини тушунтиради.</p> <p>1.3. Гуруҳлар фаолиятини баҳолаш мезонларини эълон қилади.</p> <p>1.4. Машғулот сўнгида тест ўтказилишини уқтиради.</p>	<p>Тинглайдилар.</p>
<p>II. Асосий босқич (60 дақиқа)</p>	<p>2.1. Талабалар билимини фаоллаштириш мақсадида тезкор-сўров техникасини қўллаб, қуйидаги саволларни беради:</p> <ul style="list-style-type: none"> - Аграр сиёсат деганда нимани тушунасиз? - Мансхолд режаси Европа ягона аграр 	<p>Тинглайдилар.</p> <p>Саволларга жавоб берадилар.</p> <p>Гуруҳларга бўлинади.</p>

	<p>сиёсатида қандай ўрин тутган? - Мак-Шерри режасида нималарга эътибор қаратилган? Берилган жавобларни таҳлил қилади, камчиликларини тўлдиради, хатоларини тузатади. 2.2. Талабаларни ихтиёрий равишда учта кичик гуруҳга бўлади ва ҳамкорликда топшириқ бажаришларини уқтиради. 2.3. Топшириқлар таркатади. «Нима учун?» техникасидан фойдаланиб, топшириқни аввал индивидуал, сўнгра гуруҳда бажариши кераклигини айтади ва жадвални тўлдириш тўлдириш қоидасини тушунтиради. (6-илова). Гуруҳларда фаолиятни ташкил қилади, талабаларни кузатади, йўналтиради, маслаҳатлар беради.</p> <p>2.4. Такдимот бошланишини эълон қилади. Йўналтирувчи, маслаҳатчи сифатида иштирок этади.Жавобларни аниқлаштиради, тўлдиради, изоҳ беради ва тузатишлар киритади.</p>	<p>Берилган топшириқларни аввал жуфтликларда, сўнгра гуруҳларда муҳокама қилади, фикралар билдиради, оптимал вариантини танлаб жадвални тўлдиради. Тайёр жавобни формат қоғозига тушириб, такдимотга тайёрлайди. Гуруҳдан биттадан иштирокчи чиқиб тайёр ишларини такдимотини қилади, жавобларини изоҳлаб, асослайди.</p>
<p>III. Ўйинни олиб боришга тайёргарлик (10 минут)</p>	<p>3.1. Мавзуни умумлаштиради, умумий хулосалар қилади, яқун ясайди. Талабалар диққатини мавзунинг асосий томонларига қаратади. 3.2. Амалга оширилган фаолиятнинг келажакда касбий фаолиятлари учун зарурлигини қайд қилади. 3.3.Тест варақларини тарқатиб, жавоб беришларини сўрайди. (7-илова). 3.3. Мустақил ишлашлари учун вазифа беради: (1) назорат саволларига оғзаки жавоб бериш; (2) Саволлар асосида БББ жадвалини тўлдириб келиш (8-илова).</p>	<p>Тинглайдилар.</p> <p>Вазифани ёзиб оладилар.</p>

Маъруза-анжуманда тақдим этиладиган мавзулар:

1. Иккинчи жаҳон Урушидан сўнг Европа ҳамжамиятида қишлоқ хўжалиги.
2. Европа ҳамжамиятида ягона аграр сиёсатнинг бугунги кундаги ўрни.
3. Европа ҳамжамиятида тасдиқланган “2000 йил кун тартиби: қишлоқ хўжалиги” ҳужжатининг мазмуни.
4. Республикамизда аграр соҳани ривожлантиришда амалган оширилаётган чора-тадбирлар.
5. Қишлоқ хўжалиги маҳсулотларини ишлаб чиқарувчиларни рағбатлантириш – давр талабими?!

Мунозара иштирокчиларини баҳолаш мезонлари

Баҳолаш мезонлари (баллда)	Доклад қилувчилар			
1. Доклад мазмуни (1,0): - долзарблиги; - баён қилинишининг тушунарлилиги, изчиллиги ва мантикий боғлиқлиги; - хулосанинг аниқ шакллантирилиши.				
2. Фойдаланилаётган маълумотнинг янгилиги (0,5)				
3. Тақдимотда қўлланилган воситалар (0,4)				
4. Регламентга риоя қилиш (0,1)				
Жами:				
	такризчилар			
1. Докладни янгилик била тўлдирганлигига (0,5)				
2. Докладнинг кучли ва бўш томонларини аниқ кўрсатганига (1,5)				
Жами:				
	Мунозара иштирокчилари			
1. Саволлар: - ҳажми (0,1 ҳар бир савол учун); - мазмуни ва моҳияти бўйича (0,3)				
2. Қўшимча киритганига (1,0)				
Жами:				

**Анжуман иштирокчилари учун белгиланган
регламент:**

- Докладчи – 5 дақиқа
- Тақризчи – 3 дақиқа
- Докладчилар томонидан саволларга
жавоб бериш – 3 дақиқа
- Тақризчилар томонидан саволларга
жавоб бериш - 3 дақиқа
- Муҳокама ва мунозара учун – 3 дақиқа

Мунозара иштирокчисига эслатма

- Мунозара муносабатларни ҳал этиш эмас, балки муаммоларни ечимини ҳамкорликда топиш методидир.
- Бошқалар ҳам фикр билдиришларига имконият яратиш учун узоқ гапирма.
- Ақлли фикрларинг мақсадга етиши учун сўзларингни тарозига сол, ўйлаб, сўнгра гапир, ҳис-туйғуларингни назорат қил.
- Тақризчи ва оппонент фикрини тўғри тушунишга ҳаракат қил. Унинг фикрини ҳурмат қил.
- Фақат мунозара мавзуси бўйичагина, аниқ фикр билдир.
- Ўз тақдимотинг билан кимгадир ёкишга ёки аксинча хафа қилишга уринма.

Назорат саволлари ва топшириқлари:

- 1.Европа Ҳамжамиятининг шаклланиши қандай бўлган?
- 2.Европа Ҳамжамиятининг ягона аграр сиёсатига қандай эришилди?
- 3.Европа Ҳамжамиятининг ягона аграр сиёсатини олиб борувчи ташкилотлар.
- 4.Остона нархлари ҳақида нима биласиз?.
- 5.Интервенцион нарх қандай қўйилган?.
- 6.Экспорт субсидиялари нима?
- 7.Импорт божи ҳақида фикрингиз қандай?
- 8.Мақсадли нархлар қандай вазиятда қўйилган?
- 9.Яшил пуллар деб нимаган хитоб қилиган?
- 10.Европа Ҳамжамиятининг ягона аграр сиёсатини ривожлантириш йўналишлари қандай амалга оширилмоқда?

Ўқув топшириқлари
1-гурӯҳ
«Нима учун?» техникаси

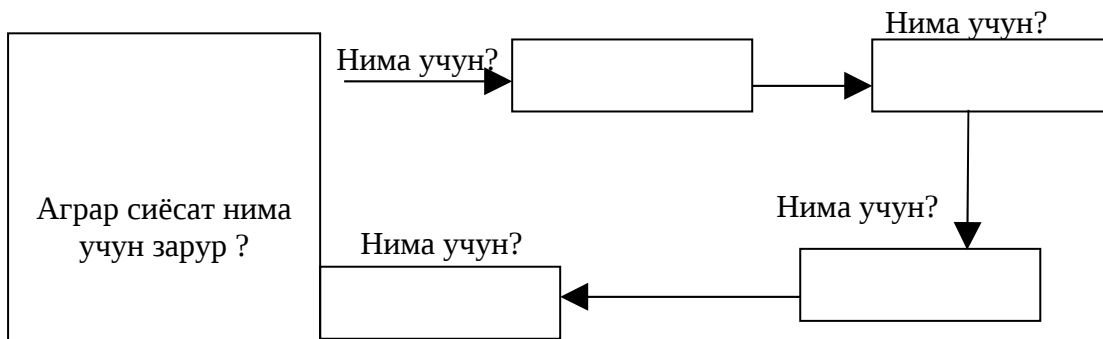

2-гурӯҳ
«Нима учун?» техникаси

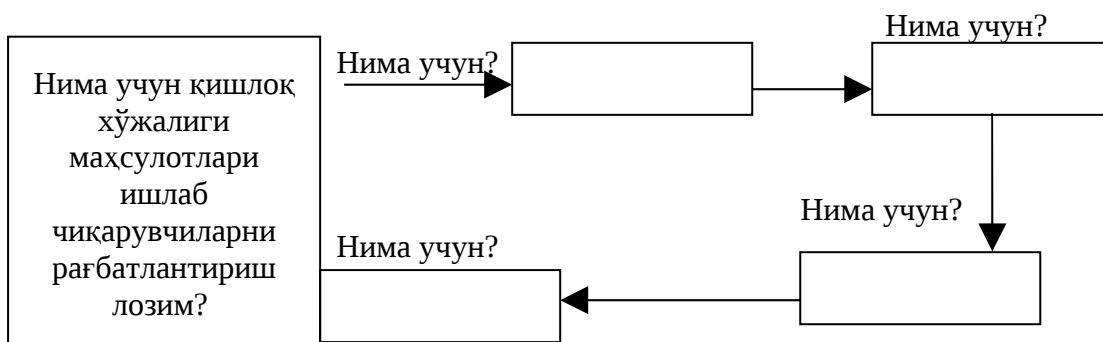

3-гурӯҳ
«Нима учун?» техникаси

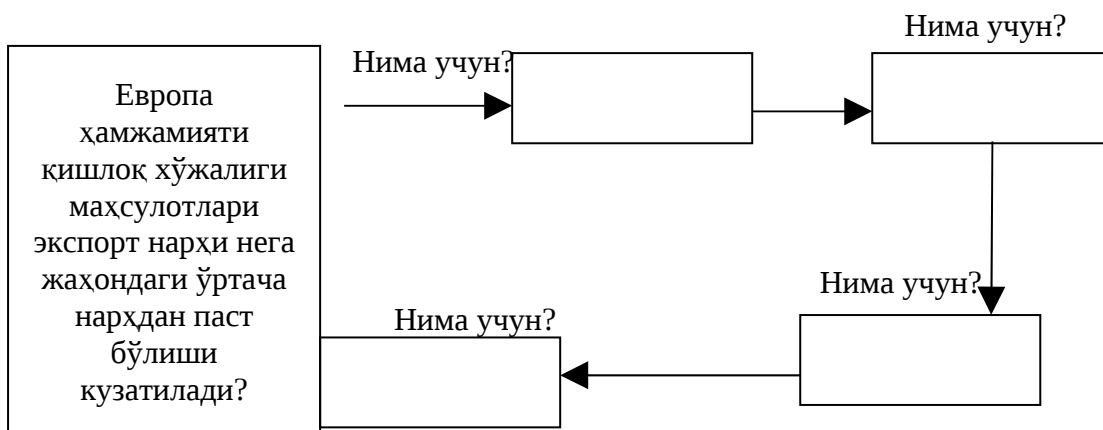

Тест саволлари

1. Одамларнинг биргаликдаги фаолиятини ташкилий тузилма тарзида ташкил этишнинг барқарор шакли ёки норматив жиҳатдан тартибга солинадиган қоидалар тизимидан иборат. У - ...

- а) ижтимоий институтлар;
- б) тадқиқот институтлари;
- в) ҳуқуқий бўлимлар;
- г) тақлиф-мулоҳазалар бўлимлари;
- д) ҳамма жавоблар тўғри.

БББ жадвалини тўлдириш учун тавсиялар

1. Таянч ибора ва тушунчалар билан танишиб чиқинг.
2. БББ жадвалини тўлдириш учун таянч ибора ва тушунчаларнинг тартиб рақамидан фойдаланинг.

Биламан	Билишни истайман	Билиб олдим
1	2	3

Таянч ибора ва тушунчалар

1.	Ягона аграр сиёсат	13.	Солиқ имтиёзи
2.	Остона нархлари	14.	Ер солиғи
3.	Интервенция нархлари	15.	Мулк солиғи
4.	Экспорт субсидияси	16.	Факторинг
5.	Ўзгарувчан импорт таърифи	17.	Овердрафт
6.	Мақсадли нархлар	18.	Ишлаб чиқариш харажатлари
7.	Теңдер	19.	Таннарх
8.	Давлат дастурлари	20.	Чекланганлик
9.	Дотация	21.	Иқтисодий дастаклар
10.	Квота	22.	Қишлоқ хўжалиги
11.	Лизинг	23.	Баҳонинг функциялари
12.	Суғурта	24.	Саклаш корхоналари

IV –ҚИСМ

**ЎЗБЕКИСТОН РЕСПУБЛИКАСИ ОЛИЙ ВА ЎРТА МАХСУС ТАЪЛИМ
ВАЗИРЛИГИ**

ТОШКЕНТ ДАВЛАТ ИҚТИСОДИЁТ УНИВЕРСИТЕТИ

Хакимов Рашид

**«АГРОСАНОАТ МАЖМУАСИ ИҚТИСОДИЁТИ»
фанидан семинар ва амалий машғулотлар учун**

МАСАЛАЛАР ТЎПЛАМИ

ТОШКЕНТ – 2010

Хакимов Р.,

“Агросаноат мажмуаси иқтисодиёти” фанидан семинар ва амалий машғулотлар учун масалалар тўплами. –Т.: ТДИУ, 2010.- 48 б.

Мазкур тўлам “Агросаноат мажмуаси иқтисодиёти” фани бўйича семинар ва амалий машғулотларни ўтказиш учун мўлжалланган.

Тўламда корхоналарнинг номлари ва уларнинг фаолияти кўрсаткичлари, шунингдек масалаларда келтирилган бошқа рақамлар ва маълумотлар шартли, шу сабабли уларни ахборот сифатида қўллаш мумкин эмас.

Тўлам агросаноат мажмуаси иқтисодиёти тўғрисида билим бериш ва иқтисодий воқеликни баҳолаш имконини берибгина қолмай, балки фаннинг энг мураккаб ва муҳим бобларини чуқурроқ ўзлаштиришга ёрдам беради.

Иқтисодий мутахассисликлар бўйича таълим берувчи Олий ўқув юртлири 5340100 – «Иқтисодиёт (кишлоқ хўжалиги)» таълим йўналиши талабалари учун.

Тақризчилар: и.ф.д., проф. Салимов Б.Т.
катта ўқитувчи Ўроқов Н.И.

ТДИУ “Иқтисодиёт” факультетининг Илмий кенгаши ва “Тармоқлар иқтисодиёти” кафедраси йиғилишининг қарорлари билан нашрга тавсия этилди.

Мундарижа

1. “Агросаноат мажмуаси иқтисодиёти” фанининг предмети, вазифалари ва ўрганиш усуллари.
2. Агросаноат мажмуасининг моҳияти ва таркиби.
3. Агросаноат мажмуаси тармоқлари учун ишлаб чиқариш воситалари ишлаб чиқарувчи соҳа.
4. Агросаноат мажмуасининг қишлоқ хўжалиги маҳсулотлари- ни тайёрлаш, қайта ишлаш ва истеъмолчиларга етказиб берувчи соҳа.
5. Агросаноат мажмуасининг ишлаб чиқариш инфратузиласи. ...
6. Агросаноат мажмуасининг ижтимоий инфратузилмаси.
7. Озиқ-овқат муаммоси ва уни яхшилаш йўналишлари
8. Қишлоқ хўжалиги - агросаноат мажмуасининг асосий бўғини.
9. Қишлоқ хўжалиги ер фонди ва ундан фойдаланиш.
10. Агросаноат мажмуасининг меҳнат ресурслари ва улардан фойдаланиш.
11. Агросаноат мажмуасининг моддий-техника ресурслари.
12. Агросаноат мажмуаси тармоқларида ишлаб чиқариш харажатлари ва маҳсулот таннари.
13. Агросаноат мажмуаси тармоқлари маҳсулотлари ва хизматлари нархлари.
14. Агросаноат мажмуасида фан - техника тараққиёти ва интенсивлаштириш.
15. Агросаноат мажмуаси маркетинги ва уни самарадорлиги.
16. Агросаноат мажмуасини давлат томонидан тартибга солиш ва қўллаб-қувватлаш.
17. Агросаноат мажмуасида молия – кредит тизимининг амал қилиш механизми.
18. Европа ҳамжамиятининг ягона аграр сиёсати.
19. Американинг Қўшма Штатлари қишлоқ хўжалиги
20. Мустақил давлатлар ҳамдўстлиги давлатлари қишлоқ хўжалиги

**1-мавзу. “Агросаноат мажмуаси иқтисодиёти” фанининг предмети,
вазифалари ва ўрганиш усуллари -4 соат**

1. «Агросаноат мажмуаси иқтисодиёти» курсининг предмети ва уни ўрганиш усуллари.
2. “Агросаноат мажмуаси иқтисодиёти” фанининг бошқа фанлар билан боғлиқлиги.
3. “Агросаноат мажмуаси иқтисодиёти” фанининг предметини ўрганиш усуллари.
4. “Агросаноат мажмуаси иқтисодиёти” фанининг вазифалари.

Амалий топшириқ.

Қуйидаги маълумотлар асосида Ўзбекистон Республикаси аҳолиси учун талаб қилинадиган озиқ-овқат маҳсулотларни миқдорини аниқланг. Топшириқ натижалари асосида хулосалар чиқаринг.

Ўзбекистон Республикаси Иқтисодиёт вазирлиги аҳоли жон бошига белгиланган йиллик меъёрлар қуйидагича белгиланган: нон ва нон маҳсулотлари 98,61 кг, сабзавот 104,12 кг, картошка 53,37 кг, узум 25,34 кг, гўшт ва гўшт маҳсулотлари 54,83 кг, сут ва сут маҳсулотлари 364,36 кг, тухум 180,38 дона.

№	Кўрсаткичлар	Йиллар					
		2000			2010		
		ҳақ.	Меъёр бўйича талаб қилинади	фарқи	ҳақ.	Меъёр бўйича талаб қилинади	фарқи
1.	Аҳоли сони, млн. киши	24,4	х	х	26,0	х	х
2.	Маҳсулот ишлаб чиқариш, минг тн.						
	А).дон	2314,5			5500,0		
	б)сабзавот маҳсулотлари	2486,4			2938,1		
	в)картошка, кг	746,4			772,9		
	г)узум, минг тн.	648,6			503,8		
	д)гўшт ва гўшт маҳсулотлари, минг тн.	398,4			403,6		
	е) сут ва сут маҳсулотлари, минг тн.	3647,2			3719,4		
	ё) тухум, млн дона	654,3			1367,1		

2-мавзу. Агросаноат мажмуасининг моҳияти ва таркиби
- 2 соат

1. Агросаноат интеграцияси.
2. Агросаноат мажмуаси тушунчаси, унинг моҳияти.
3. Агросаноат мажмуасининг таркибий тузилмаси (соҳалари).
4. Агросаноат мажмуасининг мамлакат иқтисодиётидаги ўрни.
5. Агросаноат мажмуасининг асосий мақсадли вазифалари.
6. Агросаноат мажмуаси ривожланишининг асосий йўналишлари.

Амалий топшириқ.

Ўзбекистон Республикаси иқтисодиётида агросаноат мажмуасининг ўрнини аниқланг. Тегишли таҳлил ёзинг.

№	Кўрсаткичлар	2000	2010	Фарқи (қ -)
1.	Ялпи ички маҳсулот, млрд. сўм: Ўзбекистонда Ўзбекистон АСМда	6884,4 5232,1	9469,3 5378,9	
2.	Меҳнат билан банд аҳоли сони: Ўзбекистонда Ўзбекистон АСМда	9078,8 7381,6	9433,3 7279,7	
3.	Жами инвестициялар, млрд. сўм: Ўзбекистонда Ўзбекистон АСМда	886,7 186,5	1642,4 261,9	
4.	АСМнинг мамлакат иқтисодиётидаги салмоғини аниқланг: а) ялпи ички маҳсулотда, % б) меҳнат ресурсларида, % в) инвестицияларда, %			

14. Озиқ-овқат саноати корхоналари (ун-крупa, қанд-шакар, нон-макорон, кондитер маҳсулотлари ишлаб чиқариш, ёғ-мой, консерва, вино, коньяк, шарбатлар ишлаб чиқариш, гўшт комбинатлари, сут заводлари, тери ва жунни қайта ишлаш корхоналари ва х.з.).
15. Махсус автотранспорт воситалари ишлаб чиқариш.
16. Ирригация воситалари ва мелиоратив техникалар ишлаб чиқариш.
17. Енгил саноат корхоналари.
18. “Ўзпахтасаноатсотиш” корхоналари.
19. Савдо ва жамоат ошхоналари (супермаркетлар, дехкон бозорлари, ошхоналар, кафе ва ресторанлар, кўргазмалар, агробиржалар ва х.з.).
20. Агротехник, агрокимё ва зооветеринария хизматлари.
21. Қишлоқ хўжалиги ва ундан тайёрланган маҳсулотларни сақладиган музхона хўжаликлари.
22. Қишлоқ жойлардаги транспорт ва йўл хўжаликлари.
23. Қишлоқ жойлардаги уй-жой ва коммунал хўжаликлар.
24. Қишлоқ жойлардаги маданий-маиший хизматлар.
25. Кимё саноати (қишлоқ хўжалиги учун минерал ўғитлар, кимёвий моддалар ишлаб чиқариш).
26. Агросаноат мажмуаси тармоқлари учун қурулиш маҳсулотлари ишлаб чиқариш саноати корхоналари.
27. Омихта ем ва микробиология саноати.
28. Агросаноат тармоқлари учун алоқа ва ҳисоблаш хизмати.
29. Қишлоқ жойлардаги мактабгача тарбия масканлари.
30. Қишлоқ жойлардаги соғлиқни сақлаш муассасалари.
31. Агросаноат мажмуаси тармоқлари тизими учун кадрлар тайёрлаш.
32. Агросаноат мажмуасига қирувчи корхоналарнинг моддий-техника таъминоти билан шуғулланувчи субъектлар.
33. Агросаноат мажмуаси тармоқлари учун маркетинг ва консалтинг хизмати кўрсатиш тизими корхоналари.
34. Махсус ихтисослашган банк ва уларнинг филиаллари.
35. Қишлоқ хўжалиги ва ундан тайёрланган маҳсулотларни хорижга сотиш субъектлари.

3-мавзу. Агросаноат мажмуаси тармоқлари учун ишлаб чиқариш воситалари ишлаб чиқарувчи соҳа - 2 соат

1. Агросаноат мажмуаси тармоқларига ишлаб чиқариш воситалари ишлаб чиқарувчи соҳанинг таркиби.
2. Агросаноат мажмуаси тармоқлари учун ишлаб чиқариш воситалари ишлаб чиқарувчи соҳанинг аҳамияти ва иқтисодий-технологик ўрни.
3. Агросаноат мажмуаси тармоқлари учун ишлаб чиқариш воситалари ишлаб чиқарувчи соҳанинг ҳозирги ҳолати.

Амалий топшириқ.

Статистик маълумотлари асосида агросаноат мажмуасининг биринчи соҳаси (агросаноат мажмуаси тармоқлари учун ишлаб чиқариш воситалари ишлаб чиқарувчи соҳага) қирувчи тармоқларнинг ривожланиш динамикаси аниқланг. Аниқланган маълумотлар асосида хулосалар ёзинг.

Ушбу топшириқ қуйидаги жадваллар (1 ва 2-жадвал) ёрдамида бажарилиши тавсия қилинади.

1-Жадвал

т/р	Кўрсаткичлар	1995	2000	2010	2010 йил 1995 йилга нисбатан %
1.	Тракторлар, дона				
2.	Тракторлар қуввати, минг от кучида				
3.	Дон комбайнлари, дона				
4.	Пахта териш машиналари, дона				
5.	Силос ва ем-хашак йиғадиган комбайнлар, дона				
6.	Прес-подборшиқлар, дона				
7.	Сут соғувчи усқуналар, дона				
8.	Минерал ўғит (100% таъсирчан модда) минг тн.				
9.	Ўсимликларни ҳимоя қилиш перепаратлари (100% таъсирчан модда ҳисобида) минг тн.				
10.	Енгил саноат корхоналари учун станоклар ишлаб чиқариш, минг дона				
11.	Ишлаб чиқарилган плуглар, дона				
12.	Сеялкалар ишлаб чиқариш, дона				
13.	Культиваторлар ишлаб чиқариш				
14.	Маккажўхори йиғадиган комбайнлар ишлаб чиқариш, дона				
15.	Картошка йиғадиган комбайнлар ишлаб чиқариш, дона				
16.	Лавлаги йиғадиган комбайнлар, дона				

2-жадвал

Қишлоқ хўжалигини минерал ўғитлар билан таъминлаш (100% таъсирчан модда
ҳисобида, минг тонна)

Йиллар	Минерал ўғитларнинг ҳаммаси, минг тонна	Шу жумладан		
		Азотли	Фосфорли	Калийли
1995				
2000				
2001				
2002				
2003				
2004				
2005				
2006				
2007				
2008				
2009				
2009 йил 1995 йилга нисбатан, %				
2009 йил 2000 йилга нисбатан, %				

Амалий топширик..

Пахтачиликнинг ҳайдов трактори ва минерал ўғитлар билан таъминланиш даражасини аниқланг.

№	Кўрсаткичлар	2000	2010	Фарқи (к-)
1.	Жами пахта майдони, минг га	1492,8	1508,7	
2.	Мавжуд шартли ҳайдов тракторлар сони, дона	4232	4068	
3.	1 та ҳайдов тракторининг 1 сменада ер ҳайдаш меъёри, га	7	8	
4.	Агротехника муддати, кун	30,0	26,0	
5.	Бир га пахта майдонига талаб қилинадиган минерал ўғит миқдори, кг:			
	а) азотли	250	250	
	б) фосфорли	180	180	
	в) калийли	150	150	
6.	Талаб қилинади:			
	а) ҳайдов трактори, дона			
	б) азотли ўғит, минг тн.			
	в) фосфорли ўғит, минг тн.			
	г) калийли ўғит, минг тн.			

Изоҳ: минерал ўғитлар соф таъсир қилувчи модда ҳисобида.

4-мавзу. Агросаноат мажмуасининг қишлоқ хўжалиги маҳсулотларини тайёрлаш, қайта ишлаш ва истеъмолчиларга етказиб берувчи соҳаси – 2 соат

1. Агросаноат мажмуасининг қишлоқ хўжалиги маҳсулотларини тайёрлаш, қайта ишлаш ва истеъмолчиларга етказиб берувчи соҳанинг таркиби.
2. Агросаноат мажмуасининг қишлоқ хўжалиги маҳсулотларини тайёрлаш, қайта ишлаш ва истеъмолчиларга етказиб берувчи соҳанинг аҳамияти ва мамлакат иқтисодиётидаги ўрни.
3. Агросаноат мажмуасининг қишлоқ хўжалиги маҳсулотларини тайёрлаш, қайта ишлаш ва истеъмолчиларга етказиб берувчи соҳанинг ҳозирги ҳолати ва ривожланиш йўналишлари.

Амалий топширик.

Статистик маълумотлари асосида соҳага қирувчи тармоқларнинг ривожланиш динамикаси аниқлаш. Аниқланган маълумотлар асосида ҳулосалар ёзиш.

Туманда мева ва сабзавотларни қайта ишловчи заводнинг бир сменалик қуввати мева бўйича 8 тоннани, сабзавот бўйича 14 тоннани ташкил этади. 2003 йилда туман қишлоқ хўжалик корхоналари томонидан жами 11 минг тонна мева ва 32 минг тонна сабзавот ишлаб чиқарилди. Туман бўйича меванинг товарлилик даражаси 76 фоизни сабзавот бўйича эса 84 фоизни ташкил этди. Заводнинг йил давомида ишлаб чиқариш қувватидан фойдаланиш даражасини аниқланг.

5-мавзу. Агросаноат мажмуасининг ишлаб чиқариш инфратузилмаси

Агросаноат мажмуаси ишлаб чиқариш инфратузилмасининг моҳияти ва таркиби.

1. Агросаноат мажмуаси ишлаб чиқариш инфратузилмасининг аҳамияти, иқтисодиётдаги ўрни ва ҳозирги ҳолати.
2. Агросаноат мажмуаси ишлаб чиқариш инфратузилмасини ривожлантириш йўналишлари.
3. Амалий топшириқ. Статистик маълумотлар асосида соҳанинг ривожланиш динамикасини аниқланг ва тегишли ҳулосалар ёзинг.

6-мавзу. Агросаноат мажмуасининг ижтимоий инфратузилмаси

1. Агросаноат мажмуаси ижтимоий инфратузилмасининг моҳияти ва таркиби.
2. Агросаноат мажмуаси ижтимоий инфратузилмасининг аҳамияти, ҳозирги ҳолати ва иқтисодиётдаги ўрни.
3. Агросаноат мажмуаси ижтимоий инфратузилмасини ривожлантириш йўналишлари.

7-мавзу: Озиқ-овқат муаммоси ва уни яхшилаш йўллари

1-машғулот

1. Озиқ-овқат муаммосининг моҳияти.
 2. Ўзбекистон Республикасида аҳолини озиқ-овқат билан таъмин- лашнинг ҳозирги аҳволи.

2-машғулот

1. Озиқ-овқат таъминотини яхшилаш йўналишлари.
2. Ўзбекистон аҳолиси учун талаб қилинадиган озиқ-овқат миқдорини аниқлаш.

-жадвал

Республикада қишлоқ хўжалиги маҳсулотлари ишлаб чиқариш.

Маҳсулот турлари	1995	2000	2005	2010	2010 йил 1995 йилга нисбатан, % да
Пахта, минг тонна					
Дон, минг тонна					
Бугдой, минг тонна					
Шоли, минг тонна					
Карташка, минг тонна					
Сабзавот, минг тонна					
Полиз (озиқ-овқат учун, минг тонна					
Узум, минг тонна					
Мева, минг тонна					
Гўшт, минг тонна (тирик вазнда)					
Сут, минг тонна					
Тухум, млн, дона					
Қорақўл тери, минг дона					
Жун, минг тонна					
Пилла, тонна					

8-мавзу. Қишлоқ хўжалиги - агросаноат мажмуасининг марказий бўғини

1. Қишлоқ хўжалиги – агросаноат мажмуасининг асосий бўғини ва унинг ўзига хос хусусиятлари.
2. Қишлоқ хўжалигининг иқтисодиётдаги ўрни ва аҳамияти.
3. Ширкат, Фермер ва Дехкон хўжалиklarининг ташкилий-иқтисодий асослари.

Амалий топширик.

Қишлоқ хўжалигининг ўрнини кўрсатадиган, унинг таркибини белгилайдиган кўрсаткичларни аниқлаш. Унинг энг асосий натижавий кўрсаткичлари ва уларни аниқлаш усуллари. Топширикни қуйида берилган 1,2,3, жадвалларда бажаринг.

-жадвал

Қишлоқ хўжалиги экинлар майдони, минг га

Йиллар	Жами экин майдони	Шу жумладан			
		Дон экинлари	Техника экинлари	Карташка, сабзавот ва полиз	Ем-хашак экинлари
1	2	3	4	5	6
1995					
2000					
2001					
2002					
2003					
2004					
2005					
2006					
2007					
2008					
2009					
2009 йил 1995 йилга нисбатан, % да					
2009 йил 2000 йилга нисбатан, % да					

-жадвал

Чорва моллари бош сони, минг бош

Йиллар	Қорамоллар	Шу жум. сигирлар	Чўчқалар	Қўй ва эчкилар	Отлар
1995					
2000					
2001					
2002					
2003					
2004					
2005					
2006					
2007					
2008					
2009					
2009 йил 1995 йилга нисбатан, % да					
2009 йил 2000 йилга нисбатан, % да					

-жадвал

Қишлоқ хўжалиги экинлари ҳосилдорлиги (ц/га) ва чорва моллари маҳсулдорлиги (кг)

Йиллар	Пахта	Бошиқли дон	Карташка	Сабзавот	Бир сигирдан бир йилда соғиб олинган сут, кг
1995					
2000					
2001					
2002					
2003					
2004					
2005					
2006					
2007					
2008					
2009					
2009 йил 1995 йилга нисбатан, % да					
2009 йил 2000 йилга нисбатан, % да					

Амалий топширик.

Қуйидаги маълумотлар асосида ширкатларда доннинг товарлилик даражасини аниқланг.

№	Кўрсаткичлар	Ширкат «А»		Ширкат «Б»	
		2005	2010	2005	2010
1.	Умумий дон экин майдони, га	1154	1128	982	974
2.	Ҳосилдорлик, ц. га	32,4	37,2	36,4	44,3
3.	Ялпи ҳосил, ц				
4.	Хўжаликнинг ички заруратлари учун олиб қолинган дон миқдори, ц	2660,0	3100,0	2480,0	2700,0
5.	Доннинг товарлилик даражаси, %				

Амалий топширик.

Ширкатларда пахта хом ашёсининг таннархини аниқланг.

№	Кўрсаткичлар	Ширкат «А»		Ширкат «Б»	
		2005	2010	2005	2010
1.	Умумий пахта экин майдони, га	1154	1128	982	974
2.	Ҳосилдорлик, ц. га	26,2	26,8	28,4	32,2
3.	Ялпи ҳосил, ц	30234,8	30230,4	27888,8	31362,8
4.	Бир гектар пахта мойдонига сарфланган харажатлар, минг сўм	147,50	214,67	161,59	265,97
5.	1 центнер пахтанинг таннархи, сўм				

Амалий машғулот.

Жадвалда келтирилган маълумотлар асосида қайси фермада сутнинг товарлилик даражаси юқори эканлигини аниқланг.

	1-ферма	2-ферма	3-ферма	4-ферма
Жами соғиб олинган сут, тонна	1000	2000	3000	4000
Жами сотилган сут миқдори, тонна	850	500	2000	1500
Сутга айланттирилган сут маҳсулотлари сотиш ҳажми, тонна	150	-	100	1500

9-мавзу: Қишлоқ хўжалигида ер фонди ва ундан фойдаланиш

1. Қишлоқ хўжалиги ер фондининг таркиби, аҳамияти ва ишлаб чиқариш воситаси сифатида ўзига хос хусусиятлари.
2. Қишлоқ хўжалигида ер фондидан фойдаланишнинг даражаси ва самарадорлигини ифодаловчи кўрсаткичлар.
3. Ердан фойдаланиш даражаси ва самарадорлигини ошириш йўллари.

Амалий топширик.

Хўжаликда ердан фойдаланиш самарадорлигини аниқланг. Хўжаликнинг жами ер майдони 2864 га. Шундан, қишлоқ хўжалигига яроқли ерлар –2326, экин майдонлари –1882 гектарни ташкил этган. 2004 йили жами бўлиб 416 млн. сўмлик ялпи маҳсулот ишлаб чиқарилган. Маҳсулот ишлаб чиқариш учун 431 млн. сўмлик харажат қилинган.

Ширкатларда пахтанинг рентабеллик даражасини аниқланг.

№	Кўрсаткичлар	Ширкат «А»		Ширкат «Б»	
		2005	2010	2005	2010
1.	Умумий пахта экин майдони, га	1154	1128	982	974
2.	Ҳосилдорлик, ц. га	26,2	26,8	28,4	32,2
3.	Ялпи ҳосил, ц	30234,8	30230,4	27888,8	31362,8
4.	Бир гектар пахта мойдонига сарфланган харажатлар, минг сўм	147,50	214,67	161,59	265,97
5.	1 центнер пахтанинг таннари, сўм				
5.	1 центнер пахтани сотиш баҳоси, сўм	5,68	8,02	5,74	8,42
7.	Рентабеллик даражаси,%				

Амалий топширик.

Хўжаликда пахта ишлаб чиқаришнинг рентабеллигини аниқланг. Пахта экин майдони 710 га, ялпи ҳосил 18460 центнер. 1 центнер пахтани сотиш баҳоси 8600 сўм. Пахта ишлаб чиқариш учун жами 158756 минг сўм.

Қайси ширкатда пахтачиликда ердан фойдаланиш самарадорлиги юқори эканлигини аниқланг

№	Кўрсаткичлар	Ширкат «А»		Ширкат «Б»	
		2005	2010	2005	2010
1.	Умумий пахта экин майдони, га	1154	1128	982	974
2.	Ҳосилдорлик, ц. га	26,2	26,8	28,4	32,2
3.	Ялпи ҳосил, ц	30234,8	30230,4	27888,8	31362,8
4.	Бир гектар пахта мойдонига сарфланган харажатлар, минг сўм	147,50	214,67	161,59	265,97
5.	1 центнер пахтанинг таннари, сўм				
5.	1 центнер пахтани сотиш баҳоси, сўм	5,68	8,02	5,74	8,42
7.	Аниқланг: 1 га ердан олинган маҳсулот қийматини 1 га пахта майдонидан олинган фойда миқдорини				

10-мавзу. Қишлоқ хўжалигида меҳнат ресурслари ва улардан фойдаланиш

1. Қишлоқ хўжалиги меҳнат ресурслари тушунчаси, унинг таркиби.
2. Меҳнат ресурсларидан фойдаланиш кўрсаткичлари.
3. Меҳнат унумдорлиги ва уни ҳисоблаш йўллари.
4. Қишлоқ хўжалигида меҳнат ресурсларидан фойдаланиш фойдаланиш ва меҳнат унумдорлигини ошириш йўналишлари.

Амалий топширик.

Қуйидаги маълумотлар асосида қишлоқ хўжалиги ширкатларида меҳнат унумдорлигини аниқланг.

№	Кўрсаткичлар	Ширкат «А»		Ширкат «Б»	
		2005	2010	2005	2010
1.	Ялпи маҳсулот солиштира баҳоларда, млн сўм	483,8	492,3	458,2	482,2
2.	Маҳсулотни сотишдан ва кўрсатилган хизматлар учун олинган фойда, минг сўм	804,6	242,5	1844,2	4078,4
3.	Ишчи ходимларнинг ўртача йиллик сони, киши	786	794	612	597
4.	Ишчи ходимлар томонидан йил давомида ишланган киши кунлар, киши-кун	209122	204864	169224	166846

Хўжаликда меҳнатнинг фонд билан қуролланиш даражасини аниқланг.

Хўжаликнинг жами экин майдони 1854 га. Хўжаликда ишчи ходимларнинг ўртача йиллик сони 612 киши. Асосий фондларнинг ўртача йиллик қиймати 266 млн. сўм. Ялпи маҳсулот қиймати 416 млн. сўм.

Амалий топширик.

Қуйидаги маълумотлар асосида қишлоқ хўжалиги ширкатларида меҳнат ресурсларидан фойдаланиш самарадорлигини аниқланг.

№	Кўрсаткичлар	Ширкат «А»		Ширкат «Б»	
		2005	2010	2005	2010
1.	Қишлоқ хўжалигига ярокли ерлар, га	2210	2184	1980	1980
2.	Умумий экин майдони, га	1454	1428	1382	1374
3.	Ялпи маҳсулот солиштира баҳоларда, млн сўм	483,8	492,3	458,2	482,2
4.	Маҳсулотни сотишдан ва кўрсатилган хизматлар учун олинган фойда, минг сўм	804,6	242,5	1844,2	4078,4
5.	Ишчи ходимларнинг ўртача йиллик сони, киши	786	794	612	597
6.	Ишчи ходимлар томонидан йил давомида ишланган киши кунлар, киши/кун	209122	204864	169224	166846
7.	Меҳнат сарфи, минг киши соатларида	1466,2	1351,4	1184,6	1168,8
8.	Ишчи ходимларнинг йиллик меҳнат сарфи фонди, минг киши / соати	1540,6	15556,2	1199,5	1170,1

11-мавзу. Қишлоқ хўжалигининг моддий техника ресурслари

1. Қишлоқ хўжалиги моддий-техника ресурслари тушунчаси, моҳияти ва аҳамияти.
2. Қишлоқ хўжалигида асосий фондлар ва улардан фойдаланиш кўрсаткичлари.
3. Асосий фондлардан фойдаланиш самарадорлигини ршириш йўллари.
4. Айланма маблағлар ва улардан фойдаланишни яхшилаш йўналишлари.

Амалий топширик.

Хўжалик экин майдонлари 1840 гектарни, асосий фондлари –214 млн. сўмни, ишчи ходимларининг ўртачи йиллик сони –586 кишини ташкил этади. Улар томонидан 482 млн. сўмлик ялпи маҳсулот ишлаб чиқарган. Хўжаликни фонд билан таъминланганлик даражасини ва фонд қайтимини аниқланг.

Амалий топширик.

Магнум тракторининг йиллик амортизация фондини аниқланг. Магнум тракторининг хизмат муддати 8 йил. Унинг баланс қиймати 54 млн. сўм. Йиллик амортизация ажратмаси меъёри 12,5 %.

Қуйидаги маълумотлар асосида хўжаликларнинг энергетик қувватлари ва уларнинг таркибини аниқланг.

т/р	Кўрсаткичлар	Хўжалик “А”		Хўжалик “Б”	
		Жами, от кучи	Жамига нисбатан, %да	Жами, от кучи	Жамига нисбатан, %да
1.	Трактор двигателлари	6855		6661	
2.	Дон ўрувчи камбайнлар двигателлари	150		225	
3.	Автоманиналар двигателлари	2628		2831	
4.	Электр қурилмалар	10		1954	
5.	Бошқа механик двигателлар	60		1103	
6.	Ишчи ҳайвонлар (механик кучга айлантирилиб ҳисобланганда)	46		8	
	Жами энергетик қувватлар		100,0		100,0

**Хўжаликларда тракторлардан фойдаланиш самарадорлигини аниқланг
ва тегишли хулоса ёзинг.**

т/р	Кўрсаткичлар	Хўжалак “А”	Хўжалик “Б”
1.	Тракторларнинг ўртача йиллик сони (эталон тракторга айлантирилиб хисобланган)	41	48
2.	Улар томонидан йил давомида ишланган: Машина-кунлари Машина-сменалари	9030 7908	7406 7923
3.	Жами бажарилган ишлар (шартли эталонга айлантирилганда)	63181	59240
4.	1 трактор томонидан бажарилган эталон га: Йилда Бир кунда Бир сменада		
5.	Трактор йилда ишлаган кунлар		
6.	Сменалик коэффициенти		

**12-мавзу. Қишлоқ хўжалигида ишлаб чиқариш харажатлари ва маҳсулот
таннархи**

1. Таннарх тушунчаси, унинг моҳияти.
2. Қишлоқ хўжалиги маҳсулотлари таннархини ҳисоблаш тартиби.
3. Қишлоқ хўжалиги маҳсулотлари таннархини пасайтириш йўллари.

Амалий топшириқ.

Хўжаликда буғдой ишлаб чиқариш таннархини аниқланг. Жами буғдой экин майдони 2003 йилда 615 гектарни ташкил этган. Жами олинган ҳосил 28290 центнерни ташкил этган. Бир га буғдой майдонига 285,2 минг сўм сарфланган.

Ширкатларда пахта хом ашёсининг таннархини аниқланг.

№	Кўрсаткичлар	Ширкат «А»		Ширкат «Б»	
		2005	2010	2005	2010
1.	Умумий пахта экин майдони, га	1154	1128	982	974
2.	Ҳосилдорлик, ц. га	26,2	26,8	28,4	32,2
3.	Ялпи ҳосил, ц	30234,8	30230,4	27888,8	31362,8
4.	Бир гектар пахта майдонига сарфланган харажатлар, минг сўм	147,50	214,67	161,59	265,97
5.	1 центнер пахтанинг таннархи, сўм				

13-мавзу. Агросаноат мажмуаси тармоқлари маҳсулотлари нархлари

1. Нарх тушунчаси, унинг моҳияти ва функциялари.
2. Агросаноат мажмуасида нархлар тизими.
3. Қишлоқ хўжалиги маҳсулотлари нарhini белгиловчи омиллар.
4. Қишлоқ хўжалигида ишлатилаётган ресурслар нархининг шаклланиши.
5. Нархни давлат томонидан тартибга солиб туриш.

Амалий топшириқ.

Ширкатларда пахтанинг рентабеллик даражасини аниқланг.

№	Кўрсаткичлар	Ширкат «А»		Ширкат «Б»	
		2005	2010	2005	2010
1.	Умумий пахта экин майдони, га	1154	1128	982	974
2.	Ҳосилдорлик, ц. га	26,2	26,8	28,4	32,2
3.	Ялли ҳосил, ц	30234,8	30230,4	27888,8	31362,8
4.	Бир гектар пахта мойдонига сарфланган харажатлар, минг сўм	147,50	214,67	161,59	265,97
5.	1 центнер пахтанинг таннари, сўм				
5.	1 центнер пахтани сотиш баҳоси, сўм	5,68	8,02	5,74	8,42
7.	Рентабеллик даражаси, %				

Амалий топшириқ.

Талабнинг нарх бўйича 5 та даражадаги (ҳолатдаги) эластиклик шартларини ёзиб кўрсатинг. Масалан,

- $\varepsilon_p < 1$ – талаб эластик эмас.
-
-
-
-

Амалий топшириқ.

Таклифнинг нарх бўйича эластиклик шартларини ёзинг. Масалан,

- $\varepsilon_{sp} = 0$ – абсолют эластик бўлмаган таклиф;
-
-
-
-

Амалий топшириқ.

Ишлаб чиқарувчи томонидан ўрнатиладиган нархга таъсир этувчи омилларни аниқланг.

1. ишлаб чиқариш харажатлари;
2.
3.
4.
5.
6.
7.
8.

Амалий топширик.

Маҳсулот бирлигини (масалан 1 центнер буғдойни) ишлаб чиқариш ва сотиш харажати 14500 сўм. Фермер хўжалиги буғдой ишлаб чиқаришнинг рентабеллигини 30 фоизга етказиши учун уни қандай нархда сотиши керак?

14-мавзу. Фан - техника тараққиёти ва қишлоқ хўжалигини интенсивлаштириш

1. Қишлоқ хўжалигини интенсивлаштиришнинг иқтисодий моҳияти.
2. Фан, техника тараққиёти ва интенсивлаштириш.
3. Қишлоқ хўжалигини интенсивлаштириш даражаси ва самарадорлигини аниқлаш тартиблари.

Амалий топширик.

Хўжалик экин майдонлари 1740 гектарни, асосий фондлари –214 млн. сўмни, ишчи ходимларининг ўртача йиллик сони –686 кишини ташкил этади. Улар томонидан 422 млн. сўмлик ялпи маҳсулот ишлаб чиқарган. Мехнат унумдорлиги ва хўжаликни фонд билан таъминланганлик даражасини аниқланг.

Амалий топширик.

Қуйидаги маълумотлар асосида ширкатларда интенсивлаштиришнинг даражаси ва самарадорлигини аниқланг.

№	Кўрсаткичлар	Ширкат «А»		Ширкат «Б»	
		2005	2010	2005	2010
1.	Асосий фондларнинг ўртача йиллик қиймати, млн. сўм	498,6	486,9	452,6	425,2
2.	Умумий экин майдони, га	1454	1428	1382	1374
3.	Ялпи маҳсулот солиштира баҳоларда, млн сўм	483,8	492,3	458,2	482,2
4.	Маҳсулотни сотишдан ва кўрсатилган хизматлар учун олинган фойда, минг. Сўм	804,6	242,5	1844,2	4078,4
5.	Ишчи ходимларнинг ўртача йиллик сони, киши	786	794	612	597
6.	Мехнат сарфи, минг киши соатларида	1466,2	1351,4	1184,6	1168,8

Амалий топширик.

Хўжаликнинг асосий фондлари қиймати 218 млн. сўмни, ялпи маҳсулоти 462 млн. сўмни ташкил этган. Жами харажатлар 421 млн. сўмни, шундан амортизация миқдори 17,4 млн. сўмни ташкил этди. Жами экин майдони 1714 гектар. Хўжалиқда интенсивлаштиришнинг даражаси ва самарадорлигини аниқланг.

Амалий топширик.

Пахта хомашёсини машинада териб олишнинг иқтисодий самарадорлини аниқланг.

КЕЙС – 2022 русумли пахта териш машинаси (маълум шароитлар мавжуд холда) бир мавсумда 280 тонна пахта териш мумкин. Шу миқдордаги пахтани 30 кун мобайнида териб олиш учун 160 киши талаб қилинади. Хўжалиқда 6250 тона пахта хомашёсини машиналар ёрдамида териб олиш белгиланган. Шу миқдордаги пахтани териб олиш учун 2000 та киши талаб қилинади. Хўжалик раҳбари пахтани қўлда ёки машинада териб олишни ташкил этиши лозим. У қарор қабул қилиши учун қуйидаги маълумотлар асосида ҳисоб-китоблар қилиши керак.

Машинада пахта терилганда:

1. Хўжалиқда КЕЙС-2022 русумли 10 та пахта териш машинаси бор.
2. Бир пахта териш машинаси бир мавсумда 140 га майдоннинг (Qr) пахтасини тера олади.
3. 1 га ердан 20 центнердан пахта териб олади.
4. 1 тонна пахта териб олиш харажатлари (ёнилғисиз) – 25,96 сўм.
5. 1 кг пахтани териш учун ёнилғи сарфи (гектарига 25 литр) – 1,32 сўм.
6. Дефоляция харажатлари 1 кг учун (гектарига 3720 сўм) -1,86 сўм.
7. Ер майдонини теримга тайёрлаш харажатлари (бегона ўтлардан тозалаш, кичик ариқларни текислаш, дала чети ғўзапоясини тозалаш ва х.з.) 1кг пахта учун (гектарига 7440 сўм) – 3,72 сўм.

Қўлда пахта терилганда:

1. 1 кг пахтани қўлда терилганда ҳақ тўлаш - 35 сўм.
2. Меҳнат ҳақи учун мажбурий ажратмалар - 12 сўм.
3. Дефоляция харажатлари 1 кг учун (гектарига 3722 сўм) – 0,90 сўм.
4. Ишчиларнинг транспорт харажатлари 1 кг пахта учун (автобус -27900 сўм) – 9,30 сўм.
5. Бошқа харажатлар 1 кг пахта учун (ётоқхона, овқат, зарурий инвентарлар ва х.з) – 2,40 сўм.

Аниқланг:

1. 10 га пахта териш машиналарининг бир мавсумда жами пахта териш майдонини.
2. Машина билан териладиган жами пахта миқдорини.
3. 1 кг пахтани машинада терилгандаги жами харажатларини.
4. Бир кг пахтани қўлда теришнинг жами харажатларини.
5. Пахтани машинада терилганда қўлда терилганга қараганда тежаб қолинган иқтисодий самарани.

15-мавзу: Қишлоқ хўжалиги маркетинги тушунчаси, унинг моҳияти ва ривожланиш хусусиятлари

1. Маркетинг тушунчаси, унинг моҳияти ва самарадорлиги.
2. Қишлоқ хўжалиги маркетинги функциялари.
3. Қишлоқ хўжалиги маркетинги стратегиясини тузиш.

Амалий топширик.

Хўжаликнинг асосий фондларининг ўртача йиллик қиймати 432 млн. сўм. Шундан ўсиликчиликда 310 млн. сўми ва чорвачилиқда 114 млн. сўми ишлаб чиқарилган. Ялпи маҳсулотнинг 206 млн. сўми пахтачилик ва 74 млн. сўми дончиликдан, 26 млн сўми эса сабзавотчиликдан олган. Хўжаликнинг ихтисослашишини аниқланг.

Амалий машғулот.

Маълум берилган маълумотлар асосида фермернинг фьючерс бозоридаги ютуқ ва ютқазиларини ҳисобланг. Фермер августда ўз донининг бир бушелени маҳаллий бозорда 5,55 дан сотди. Августга белгиланган фьючерс шу даврда 5,80 доллар деб қабул қилинган. Бу даврда базис қандай даражада бўлган? Агарда ферер март ойида август фьючерси учун бушелига 6,50 доллардан қисқа позицияда очган. У фьючерс бозорида ютадимми ёки ютқазади? Август фьючерси августда 6,40 доллар бўлганда ютадимми ёки 6,60 бўлганда?

Амалий машғулот.

Маълумотлар асосида фьючерс контракти баҳосини аниқланг. Элеватор 2004 йилнинг 1 октябрида фермердан бир бушел донни 3,50 доллардан қабул қилди. Доннинг май ойи учун фьючерс контрактини 3,55 доллардан сотди. Октябр ойининг охирида марказий бозорда элеватор донни бир бушелени 3,35 доллардан сотди. Элеватор қилинган хеджга зарур даромадни олиши учун шу даврда доннинг май ойи фьючерс шартномасининг нархи қанча бўлиши керак?

16-мавзу. Қишлоқ хўжалигини давлат томонидан тартибга солиш ва қўллаб қувватлаш

1. Қишлоқ хўжалигини давлат томонидан қўллаб-қувватлашнинг моҳияти ва зарурати.
2. Давлатнинг қишлоқ хўжалигини тартибга солиш ва қўллаб-қувватлашдаги асосий вазифалари, уларни амалга ошириш шакллари ва усуллари.
3. Ўзбекистон Республикаси аграр сиёсати ва уни такомиллаштириш йўллари.

Амалий машғулот.

Қуйидаги маълумотлар асосида пахта учун субсидия беришнинг самарадорлик коэффициентини топинг. Мамлакат ичида қўшимча қиймат миқдори – 104575 сўм. Чегара олди баҳосига қўшимча қиймат миқдори – 101831 сўм. Пахта экилган майдонлар бирлиги учун солиқ миқдори – 10000 сўм. Алтернатив экин учун ажратилган ер бирлигига ўрнатилган солиқ миқдори – 13000 сўм. Пахта хосилдорлиги 28 ц/га.

Амалий машғулот.

Қуйидаги маълумотлар асосида маҳсулотни (қанд лавлагисини) номинал химоя қилиш коэффициентини аниқланг. Шакар қамиш икки ҳудудда ишлаб чиқарилади. А ҳудудда 128 минг тонна, 1 тоннасининг нархи 792 сўм. В ҳудудда жами 261 минг тонна етиштирилади. Тонасининг нархи 815 сўм. Шакарни СИФ шартида экспорт қилиш 1 тоннаси учун 548 АҚШ доллари туради. 16 сўм бир долларга тенг. Шакар заводидан шакарни чегарагача олиб келиш харажатлари бир тонна учун 238 сўмни ташкил қилади. Шакарни қайта ишлаш ва маркетинг харажатлари бир тона учун 530 сўм. 11 тона шакар қамишдан 1 тонна шакар олинади. Шакар қамишни хўжалиқдан шакар заводига олиб келиш харажатлари бир тоннаси учун 27 сўмни ташкил этади.

17-мавзу. Агросаноат мажмуасида молия кредит тизимининг амал қилиш механизми

1. Агросаноат мажмуасида молия-кредит тизимининг моҳияти ва хусусиятлари.
2. Қишлоқ хўжалигини кредитлаш усуллари, шакллари ва уларнинг манбалари.
3. Қишлоқ хўжалиги молиялаштиришнинг манбалари.

Амалий топшириқ.

Фермер учун лизинга трактор олиш ёки кредит ёрдамида уни сотиш олиш кўпроқ фойдали эканлигини аниқланг. Тракторни лизинга олинса унинг нархи 18500 минг сўм. Кредитга сотиб олинганда 14800 минг сўм. Лизинг муддати 5 йил. Йилига ижара тўлови 3700 минг сўм. Тракторни муддат охирида дастлаб қийматининг 10% да сотиб олиш мумкин. Трактор олиш учун берилган кредитни тўлиқ қайтариш муддати 5 йил. Хар йили қолдиқ қийматдан 20 фоиз кредит фоизини тўлаб бориш кўзда тутилган. Дисконт ставкаси 15 фоиз белгиланган. Амалий топшириқ.

Фермер хўжалиги банкдан 1320 минг сўм кредитни олиши учун икки вариант унга таклиф этилган. Биринчи вариантда олган кредитни хар ойда асосий қарз ва кретид фоизи учун 141,5 минг сўмдан тўлаб бир йилда қутулиши мумкин. Иккинчи вариантда асосий қарз ва кредит фоизини ойига 51,3 мингдан 3 йилда қайтариши мумкин. Фермер учун қайси вариант фойдали эканлигини аниқланг.

Корхонанинг йиллик баланси асосида қуйида талаб қилинган кўрсаткичларни аниқланг.

Корхонанинг йиллик баланси

Актив	Млн. сўм	Пассив	Млн. сўм
Асосий активлар	140,0	Корхона маблағлари	80,0
Хомашё захираси	16,0	Резервлар	40,0
Тугалланмаган ишлаб чиқариш	8,0	Узоқ муддатли қарздорлик	80,0
Тайёр маҳсулот захираси	24,0	Қисқа муддатли банк қарздорлиги	40,0
Дебитор қарзлар	72,0	Кредиторлик қарзлари	48,0
Пул маблағлари	8,0		
Қисқа муддатли молиявий кўйилмалар	8,0		
Башқа жорий активлар	12,0		
Баланс	288,0	Баланс	288,0

Аниқланг:

1. Корхона айланма маблағларини;
2. Жорий молиявий талаб;
3. Пул маблағларнинг потенциал ортикчалигини (етишмаслигини);
4. Пул маблағларининг реал ортикчалиги (етишмаслигини);
5. Пул маблағлари етишмаган ҳолда қисқа муддатли кредитнинг миқдорини.

Амалий топширик.

Фермер хўжалиги йиллик 25 фоизли 2,8 млн сўм қарз олди. Қарзни қайтариш муддати бир йил.

Аниқланг:

- Кредит олган вақтда қорхона оладиган фойдаси миқдорини;
- Самарали кредит ставкаси (фоизи) ни.

Амалий топширик.

Фермер хўжалигига 5 йил муддатга 10,0 сўм кредит берилган. Кредит учун йилига 10 фоиздан тенг миқдорда тўлов тўлаш талаб қилинади. Кредит фоизи қолдиқ суммага йилига бир марта ҳисобланади ва асосий қарзни тўлашда қўшиб тўланади.

Кредитни қайтариш режасини тузинг.

18-мавзу. Европа ҳамжамиятининг ягона аграр сиёсати

1. Европа ҳамжамияти ягона аграр сиёсатининг зарурати, аҳамияти.
2. Европа ягона аграр сиёсатида қишлоқ хўжалиги маҳсулотлари нархларини қўллаб-қувватлаш.

Амалий топширик.

Европа ҳамжамиятида дон маҳсулотнинг нархини қўллаб қувватлаш тартибини (импорт тарифи ва экспорт субсидияси миқдорини) аниқланг. Ҳисоб олиб борилаётган даврда доннинг дунё баҳоси 124 евро деб баҳоланган. Доннинг остона нархи 250 евро белгиланган. Доннинг интервенцион нархи 179 евро. Европа ҳамжамиятида доннинг реал баҳоси 240 евро ни ташкил этган. Мақсадли нарх 255 ва минимал импорт нархи 106 евро ни ташкил этган.

19-мавзу: Америка Қўшма Штатлари қишлоқ хўжалиги

1-машғулот

1. АҚШ қишлоқ хўжалиги миқдорий кўрсаткичлари
2. АҚШ қишлоқ хўжалигида ишлаб чиқаришни ташкил этишнинг ташкилий шакллари.

2-машғулот

1. АҚШ қишлоқ хўжалигини давлат томонидан қўллаб-қувватлаш тартиби.
2. Ривожлантириш муаммолари ва йўналишлари.

20-мавзу: Мустақил давлатлар ҳамдўстлиги давлатлари қишлоқ хўжалиги

1-машғулот

1. Мустақил давлатлар ҳамдўстлиги давлатлари қишлоқ хўжалигининг аҳамияти, таркиби.
2. Мустақил давлатлар ҳамдўстлиги давлатлари қишлоқ хўжалигида ишлаб чиқаришни ташкил этишнинг асосий шакллари
3. Амалий масала ечиш.

2-машғулот

1. МДҲ қишлоқ хўжалигини давлат томонидан қўллаб-қувватлаш тартиби.
2. МДҲ давлатлари қишлоқ хўжалигини ривожлантириш йўналишлари.
3. Амалий масала ечиш.

V-ҚИСМ
ЎЗБЕКИСТОН РЕСПУБЛИКАСИ ОЛИЙ ВА ЎРТА МАХСУС
ТАЪЛИМ ВАЗИРЛИГИ

ТОШКЕНТ ДАВЛАТ ИҚТИСОДИЁТ УНИВЕРСИТЕТИ

«АГРОСАНОАТ МАЖМУАСИ ИҚТИСОДИЁТИ»

Оралиқ назорат саволлари

ТОШКЕНТ – 2010

1-вариант

1. «Агросаноат мажмуаси иктисодиёти» курсининг предмети ва уни ўрганиш усуллари.

2. Агросаноат мажмуаси ривожланишининг асосий йўналишлари.

3. Қўйидаги маълумотлар асосида Ўзбекистон Республикаси аҳолиси учун талаб қилинадиган озиқ-овқат маҳсулотларни миқдорини аниқланг. Топширик натижалари асосида хулосалар чиқаринг.

Ўзбекистон Республикаси Иктисодиёт вазирлиги аҳоли жон бошига белгиланган йиллик меъёрлар қўйидагича белгиланган: нон ва нон маҳсулотлари 98,61 кг, сабзавот 104,12 кг, картошка 53,37 кг, узум 25,34 кг, гўшт ва гўшт маҳсулотлари 54,83 кг, сут ва сут маҳсулотлари 364,36 кг, тухум 180,38 дона.

№	Кўрсаткичлар	Йиллар					
		2000			2010		
		ҳақ.	Меъёр бўйича талаб қилинади	фарқи	ҳақ.	Меъёр бўйича талаб қилинади	фарқи
1.	Аҳоли сони, млн. киши	24,4	х	х	26,0	х	х
2.	Маҳсулот ишлаб чиқариш, минг тн.						
	А).дон	2314,5			5500,0		
	б)сабзавот маҳсулотлари	2486,4			2938,1		
	в)картошка, кг	746,4			772,9		
	г)узум, минг тн.	648,6			503,8		
	д)гўшт ва гўшт маҳсулотлари, минг тн.	398,4			403,6		
	е) сут ва сут маҳсулотлари, минг тн.	3647,2			3719,4		
	ё) тухум, млн дона	654,3			1367,1		

2-вариант

1. “Агросаноат мажмуаси иқтисодиёти” фанининг бошқа фанлар билан боғлиқлиги, предметини ўрганиш усуллари ва ўрганиш услари вазибалари.
2. Агросаноат мажмуаси тармоқлари учун ишлаб чиқариш воситалари ишлаб чиқарувчи соҳанинг ҳозирги ҳолати.
3. Илова маълумотлари асосида агросаноат мажмуасига кирувчи тармоқ ва корхоналарни, инфратузилма субъектларини тегишли соҳаларга тўғри бўлиб чиқинг.

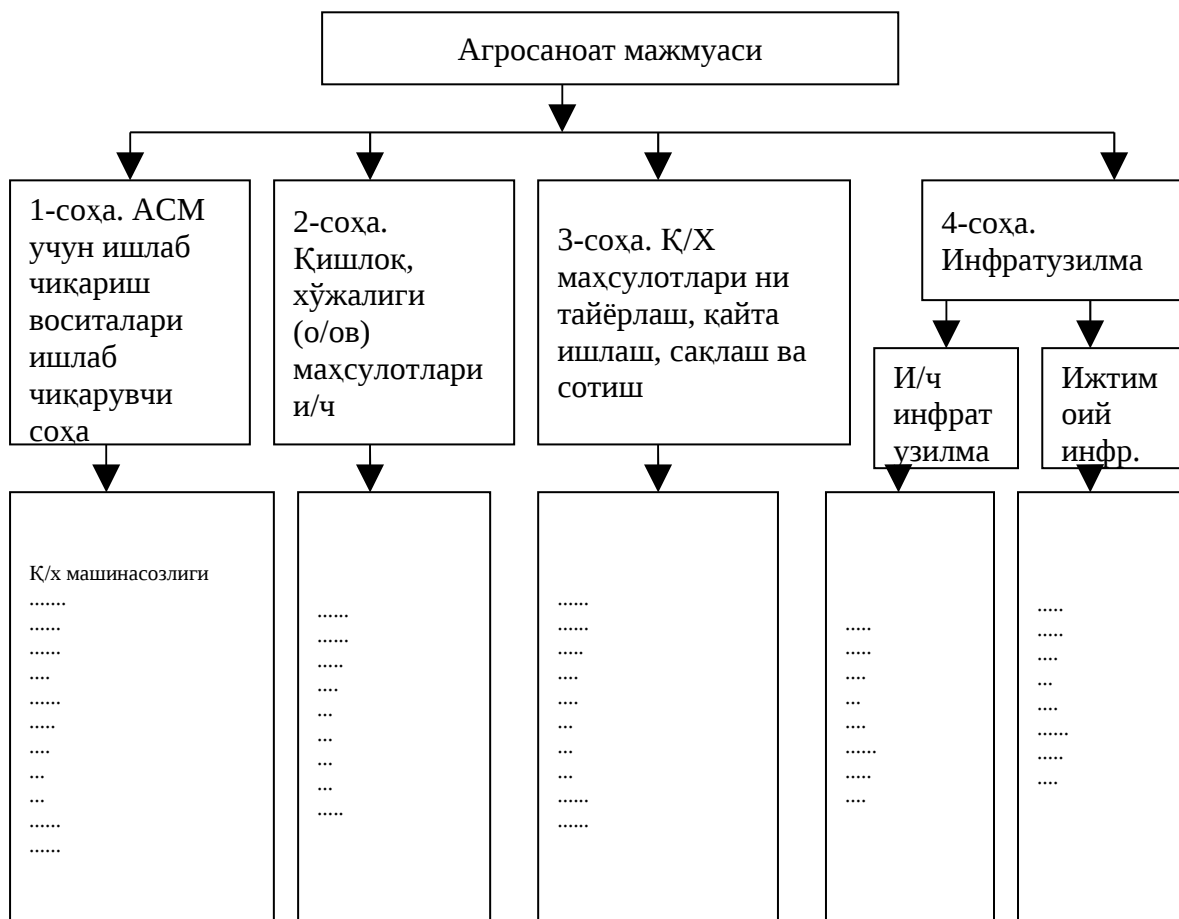

3-вариант

1. Агросаноат интеграцияси.
2. Агросаноат мажмуасининг қишлоқ хўжалиги маҳсулотларини тайёрлаш, қайта ишлаш ва истеъмолчиларга етказиб берувчи соҳанинг ҳозирги ҳолати ва ривожланиш йўналишлари.
3. Ўзбекистон Республикаси иқтисодиётида агросаноат мажмуасининг ўрнини аниқланг. Тегишли таҳлил ёзинг.

№	Кўрсаткичлар	2000	2010	Фарқи (к -)
1.	Ялпи ички маҳсулот, млрд. сўм: Ўзбекистонда Ўзбекистон АСМда	6884,4 5232,1	9469,3 5378,9	
2.	Меҳнат билан банд аҳоли сони: Ўзбекистонда Ўзбекистон АСМда	9078,8 7381,6	9433,3 7279,7	
3.	Жами инвестициялар, млрд. сўм: Ўзбекистонда Ўзбекистон АСМда	886,7 186,5	1642,4 261,9	
4.	АСМнинг мамлакат иқтисодиётидаги салмоғини аниқланг: а) ялпи ички маҳсулотда, % б) меҳнат ресурсларида, % в) инвестицияларда, %			

4-вариант

1. Агросаноат мажмуаси тармоқлари учун ишлаб чиқариш воситалари ишлаб чиқарувчи соҳанинг аҳамияти ва иқтисодиётдаги ўрни.
2. Агросаноат мажмуасининг қишлоқ хўжалиги маҳсулотларини тайёрлаш, қайта ишлаш ва истеъмолчиларга етказиб берувчи соҳанинг аҳамияти ва мамлакат иқтисодиётидаги ўрни.
3. Пахтачиликнинг ҳайдов трактори ва минерал ўғитлар билан таъминланиш даражасини аниқланг.

№	Кўрсаткичлар	2000	2010	Фарқи (к-)
1.	Жами пахта майдони, минг га	1492,8	1508,7	
2.	Мавжуд шартли ҳайдов тракторлар сони, дона	4232	4068	
3.	1 га ҳайдов тракторининг 1 сменада ер ҳайдаш меъёри, га	7	8	
4.	Агротехника муддати, кун	30,0	26,0	
5.	Бир га пахта майдонига талаб қилинадиган минерал ўғит миқдори, кг: а) азотли б) фосфорли в) калийли	250 180 150	250 180 150	
6.	Талаб қилинади: а) ҳайдов трактори, дона б) азотли ўғит, минг тн. в) фосфорли ўғит, минг тн. г) калийли ўғит, минг тн.			

Изоҳ: минерал ўғитлар соф таъсир қилувчи модда ҳисобида.

5-вариант

1. Озиқ-овқат муаммосининг моҳияти, ва унинг Ўзбекистон Республикасида аҳолини озиқ-овқат билан таъмин- лашнинг ҳозирги аҳволи.
2. Агросаноат мажмуаси ижтимоий инфратузилмасининг моҳияти ва таркиби.
3. Қуйидаги маълумотлар асосида ширкатларда доннинг товарлилик даражасини аниқланг.

№	Кўрсаткичлар	Ширкат «А»		Ширкат «Б»	
		2005	2010	2005	2010
1.	Умумий дон экин майдони, га	1154	1128	982	974
2.	Ҳосилдорлик, ц. га	32,4	37,2	36,4	44,3
3.	Ялпи ҳосил, ц				
4.	Хўжаликнинг ички заруратлари учун олиб қолинган дон миқдори, ц	2660,0	3100,0	2480,0	2700,0
5.	Доннинг товарлилик даражаси, %				

6- вариант

1. Агросаноат мажмуасининг қишлоқ хўжалиги маҳсулотларини тайёрлаш, қайта ишлаш ва истеъмолчиларга етказиб берувчи соҳанинг таркиби.
2. Қишлоқ хўжалиги – агросаноат мажмуасининг асосий бўғини ва унинг ўзига хос хусусиятлари.
3. Туманда мева ва сабзавотларни қайта ишловчи заводнинг бир сменалик қуввати мева бўйича 8 тоннани, сабзавот бўйича 14 тоннани ташкил этади. 2003 йилда туман қишлоқ хўжалик корхоналари томонидан жами 11 минг тонна мева ва 32 минг тонна сабзавот ишлаб чиқарилди. Туман бўйича меванинг товарлилик даражаси 76 фоизни сабзавот бўйича эса 84 фоизни ташкил этди. Заводнинг йил давомида ишлаб чиқариш қувватидан фойдаланиш даражасини аниқланг.

7- вариант

1. Қишлоқ хўжалиги ер фондининг таркиби, аҳамияти ва ишлаб чиқариш воситаси сифатида ўзига хос хусусиятлари.
2. Мехнат ресурсларидан фойдаланиш кўрсаткичлари. Мехнат унумдорлиги ва уни ҳисоблаш йўллари.
3. Ширкатларда пахта хом ашёсининг таннархини аниқланг.

№	Кўрсаткичлар	Ширкат «А»		Ширкат «Б»	
		2005	2010	2005	2010
1.	Умумий пахта экин майдони, га	1154	1128	982	974
2.	Ҳосилдорлик, ц. га	26,2	26,8	28,4	32,2
3.	Ялпи ҳосил, ц	30234,8	30230,4	27888,8	31362,8
4.	Бир гектар пахта мойдонига сарфланган харажатлар, минг сўм	147,50	214,67	161,59	265,97
5.	1 центнер пахтанинг таннари, сўм				

8- вариант

1. Агросаноат мажмуасида молия-кредит тизимининг моҳияти ва хусусиятлари.
2. Европа ягона аграр сиёсатида қишлоқ хўжалиги маҳсулотлари нархларини қўллаб-қувватлаш.
3. Европа ҳамжамиятида дон маҳсулотнинг нархини қўллаб қувватлаш тартибини (импорт тарифи ва экспорт субсидияси миқдорини) аниқланг. Ҳисоб олиб борилаётган даврда доннинг дунё баҳоси 124 евро деб баҳоланган. Доннинг остона нархи 250 евро белгиланган. Доннинг интервенцион нархи 179 евро. Европа ҳамжамиятида доннинг реал баҳоси 240 евро ни ташкил этган. Мақсадли нарх 255 ва минимал импорт нархи 106 евро ни ташкил этган.

9 –вариант

1. МДХ қишлоқ хўжалигини давлат томонидан қўллаб-қувватлаш тартиби. МДХ давлатлари қишлоқ хўжалигини ривожлантириш йўналишлари.
2. Агросаноат мажмуаси ишлаб чиқариш инфратузилмасининг аҳамияти, иқтисодийдаги ўрни ва ҳозирги ҳолати.
3. Корхонанинг рентабеллик даражасини аниқланг.

№	Кўрсаткичлар	Ширкат «А»		Ширкат «Б»	
		2005	2010	2005	2010
1.	Умумий пахта экин майдони, га	1154	1128	982	974
2.	Ҳосилдорлик, ц. га	26,2	26,8	28,4	32,2
3.	Ялпи ҳосил, ц	30234,8	30230,4	27888,8	31362,8
4.	Бир гектар пахта мойдонига сарфланган харажатлар, минг сўм	147,50	214,67	161,59	265,97
5.	1 центнер пахтанинг таннархи, сўм				
5.	1 центнер пахтани сотиш баҳоси, сўм	5,68	8,02	5,74	8,42
7.	Рентабеллик даражаси,%				

10-вариант

1. Қишлоқ хўжалигини кредитлаш усуллари, шакллари ва уларнинг манбалари.
2. Қишлоқ хўжалиги молиялаштиришнинг манбалари.
3. Фермер учун лизинга трактор олиш ёки кредит ёрдамида уни сотиш олиш кўпроқ фойдали эканлигини аниқланг. Тракторни лизинга олинса унинг нархи 18500 минг сўм. Кредитга сотиб олинганда 14800 минг сўм. Лизинг муддати 5 йил. Йилига ижара тўлови 3700 минг сўм. Тракторни муддат охирида дастлаб қийматининг 10% да сотиб олиш мумкин. Трактор олиш учун берилган кредитни тўлиқ қайтариш муддати 5 йил. Ҳар йили қолдиқ қийматдан 20 фоиз кредит фоизини тўлаб бориш кўзда тутилган. Дисконт ставкаси 15 фоиз белгиланган.

11-вариант

1. АСМ да моддий-техника ресурслари тушунчаси, моҳияти ва аҳамияти.
2. Таннарх тушунчаси, унинг моҳияти.
3. Магнум тракторининг йиллик амортизация фондини аниқланг. Магнум тракторининг хизмат муддати 8 йил. Унинг баланс қиймати 54 млн. сўм. Йиллик амортизация ажратмаси меъёри 12,5 %.

**ЎЗБЕКИСТОН РЕСПУБЛИКАСИ ОЛИЙ ВА ЎРТА МАХСУС ТАЪЛИМ
ВАЗИРЛИГИ**

ТОШКЕНТ ДАВЛАТ ИҚТИСОДИЁТ УНИВЕРСИТЕТИ

ОЛИЙ ТАЪЛИМНИНГ

**5340100 – «иқтисодиёт (қишлоқ хўжалиги)»
таълим йўналиши талабалари учун**

**«АГРОСАНОАТ МАЖМУАСИ ИҚТИСОДИЁТИ»
фанидан**

ЯКУНИЙ БАҲОЛАШ ЁЗМА ИШ ВАРИАНТЛАРИ

ТОШКЕНТ – 2010

1 - вариант

1. «Агросаноат мажмуаси иқтисодиёти» курсининг предмети ва уни ўрганиш усуллари.

Фаннинг предмети, мақсад ва вазифалари, иқтисодий таҳлил, статистик таҳлил, индукция, дедукция, гуруҳлаш, тажриба, математик

2. Қишлоқ хўжалигининг ер фонди ва унинг ўзига хос хусусиятлари.

Тармок, ер фонди, ер трансформацияси, унумдорлик, чекланганлик

3. Қишлоқ хўжалигини давлат томонидан тартибга солиш ва қўллаб-қувватлашнинг моҳияти ва зарурати.

Давлат, иқтисодий сиёсат, аграр сиёсат, иқтисодий дастаклар, солиқ, баҳо, божхона, имтиёзлар, кредит тизими, лизинг хизматлари, суғурта

2 - вариант

1. Агросаноат интеграцияси. Агросаноат мажмуаси тушунчаси, унинг моҳияти ва таркиби.

Интеграция, агросаноат интеграцияси, агросаноат мажмуаси, иқтисодий конунлар

2. Фан, техника тараққиёти ва қишлоқ хўжалигини интенсив ривожлантиришнинг иқтисодий моҳияти.

Фан, техника тараққиёти, технология тараққиёти, қишлоқ хўжалиги, селекция, уруғчилик

3. Қишлоқ хўжалигида ердан фойдаланишнинг даражаси ва самарадорлигини аниқлаш усуллари.

қишлоқ хўжалиги, ер фонди, ер трансформацияси, самарадорлик, ялпи ички маҳсулот, фойда, солиштирма ва бозор нархлари, ҳосилдорлик, маҳсулдорлик

3 – вариант

1. Мехнат унумдорлиги тушунчаси, моҳияти ва Ўзбекистон Республикаси агросаноат мажмуасида оширишнинг асосий йўналишлари.

Мехнат, мехнат унумдорлиги, аҳоли таркиби, бандлилик, ишсизлик, самарадорлик, маҳсулот яратиш қобилияти, фан-техника тараққиёти, химиялаштириш, автоматлаштириш, моддий рағбатлантириш, корхона фалсафаси

2. Ўзбекистон Республикаси агросаноат мажмуасининг биринчи (агросаноат мажмуаси тармоқлари учун ишлаб чиқариш воситалари ишлаб чиқарувчи) соҳасининг таркиби, аҳамияти ва ҳозирги ҳолати.

Саноат, трактор ва машиналар ишлаб чиқариш, кичик техникалар, илғор технологиялар, лизинг, биргалиқда фойдаланиш, МТПлар, минерал ўғитлар, кимёвий воситалар

3. Ишлаб чиқариш харажатлари. қишлоқ хўжалиги маҳсулотларининг таннархини аниқлаш усуллари.

Ишлаб чиқариш харажатлари, таннарх, нарх, маҳсулот миқдори, маҳсулот сифати, калькуляция

4 – вариант

1. Агросаноат мажмуасининг таркиби.

Агросаноат мажмуаси, тармоқлар, 4 та сфера, ўзаро боғлиқлик, ягона мақсад, фойда, самара, шартномалар

2. Қишлоқ хўжалиги мехнат ресурслари ва улардан фойдаланишнинг самарадорлигини ошириш йўллари.

Мехнат, мехнат унумдорлиги, аҳоли таркиби, бандлилик, ишсизлик, самарадорлик, маҳсулот яратиш қобилияти, фан-техника тараққиёти, химиялаштириш, автоматлаштириш, моддий рағбатлантириш, корхона фалсафаси

3. Қишлоқ хўжалигининг ўзига хос хусусиятлари.

қишлоқ хўжалиги, мавсумийлик, натижалар, самарадорлик, биологик конунлар, ҳосилдорлик, маҳсулдорлик, чегараланганлик, табиий омиллар

5 – вариант

1. **Агросаноат мажмуасини ривожланишининг асосий йўналишлари.**

Махсулот микдори, ассортимент, сифат, самарадорлик, ўзаро мутаносиблик, ижтимоий масалалар, меҳнат унумдорлиги, махсулот таннархи

2. **Ўзбекистон Республикаси агросаноат мажмуасининг қишлоқ хўжалиги махсулотларини тайёрловчи, қайта ишловчи ва истеъмолчиларга етказиб берувчи соҳасининг аҳамити ва иқтисодийдаги ўрни.**

3-соҳа, тайёрлов корхоналари, қайта ишлаш, нобудгарчилик, сифат, шартнома, савдо, бозор, биржалар, талаб, таклиф

3. **Ўзбекистон Республикаси Дехқон хўжаликлари, иқтисодийдаги ўрни ва уларнинг ташкилий-иқтисодий асослари.**

Дехқон хўжаликлари, меҳнатни ташкил этиш шакли, ишлаб чиқаришни ташкил этиш шакли, хўжалик фаолияти, бошқариш, ишлаб чиқариш муносабатлари, хўжалик юритиш фаолияти, самарадорлик

6 – вариант

1. **Ўзбекистон Республикаси агросаноат мажмуаси ижтимоий инфратузилмасини ривожлантиришнинг асосий йўналишлари.**

Инфратузилма, ижтимоий инфратузилма, таълим, маданий-маиший хизматлар, спорт, дам олиш жойлари, соғлиқни тиклаш муассасалари

2. **Меҳнат унумдорлиги тушунчаси, моҳияти ва уни ҳисоблаш усуллари.**

Меҳнат, меҳнат унумдорлиги, аҳоли таркиби, бандлилик, ишсизлик, самарадорлик, махсулот яратиш қобилияти, фан-техника тараққиёти, химиялаштириш, автоматлаштириш, моддий рағбатлантириш, корхона фалсафаси

3. **Қишлоқ хўжалиги маркетингининг стратегиясини тузиш.**

Маркетинг, стратегия, бозор, талаб, таклиф, имкониятлар чекланганлиги, сигментлар, маркетинг, самара, рақобат, режа

7 – вариант

1. **Ўзбекистон Республикаси агросаноат мажмуаси тармоқлари учун ишлаб чиқариш воситалари ишлаб чиқарувчи соҳанинг таркиби ва уни ривожлантириш йўналишлари.**

Саноат, қишлоқ хўжалиги машинасозлиги, минерал ўғитлар, кимёвий воситалар, тракторсозлик, комбайн, самарадорлик, интеграция, кооперация

2. **Қишлоқ хўжалиги ер фондларидан фойдаланиш даражаси ва самарадорлигини аниқловчи кўрсаткичлар ва уларни ҳисоблаш усуллари.**

Ер фонди, унумдорлик, самарадорлик, ҳосилдорлик, ялпи махсулот, фойда, шарт ер мойдони

3. **Ўзбекистон Республикаси қишлоқ хўжалигини кредитлаш усуллари, шакллари ва уларнинг манбалари.**

Кредит, молиялаш, имтиёзлар, кредит фоизи, бизнес режа, банк, шартнома, узоқ ва қисқа муддатли кредитлар, мақсадли кредитлар

8 – вариант

1. **Агросаноат интеграцияси. Агросаноат мажмуаси тушунчаси, унинг моҳияти.**

Интеграция, агросаноат интеграцияси, агросаноат мажмуаси, иқтисодий қонунлар

2. **Ўзбекистон Республикаси агросаноат мажмуаси тармоқларига ишлаб чиқариш воситалари ишлаб чиқарувчи соҳанинг таркиби, аҳамияти ва иқтисодийдаги ўрни.**

Саноат, қишлоқ хўжалиги машинасозлиги, минерал ўғитлар, кимёвий воситалар, тракторсозлик, комбайн, самарадорлик, интеграция, кооперация

3. Агросаноат мажмуаси меҳнат ресурсларидан фойдаланиш кўрсаткичлари ва уларни аниқлаш усуллари.

Меҳнат, меҳнат унумдорлиги, аҳоли таркиби, бандлилик, ишсизлик, самарадорлик, маҳсулот яратиш қобилияти, фан-техника тараққиёти, химиялаштириш, автоматлаштириш, моддий рағбатлантириш, корхона фалсафаси

9 - вариант

1. Ўзбекистон Республикаси қишлоқ хўжалиги ва унинг иқтисодийда тутган ўрни, ўзига хос хусусиятлари.

Ялпи ички маҳсулот, каттиқ ваюта запаслари, меҳнат ресурслари, асосий активлар, мавсумийлик, биологик қонунлар, самарадорлик

2. АСМ маҳсулотлари таннархини ҳисоблаш тартиби.

Ишлаб чиқариш харажатлари, маҳсулот ва хизматлар таннархи, калькуляция, маҳсулдорлик ва ҳосилдорлик, тежамкорлик, доимий ва ўзгарувчан харажатлар

3. Қишлоқ хўжалигини молиялаштиришнинг манбалари ва улардан самарали фойдаланиш.

Молия тизими, банклар, фойда, кредитлар, кредит уюшмалари, молиялаштириш тамойиллари

10 – вариант

1. Агросаноат мажмуаси ишлаб чиқариш инфратузилмасининг аҳамияти, иқтисодийдаги ўрни ва ҳозирги ҳолати.

Инфратузилма, ишлаб чиқариш инфратузилмаси: йўллар, транспорт воситалари, таъмирлаш хизмати, сақлаш, алоқа хизматлари

2. Қишлоқ хўжалиги корхоналари айланма маблағлари ва улардан фойдаланиш самарадорлиги.

Айланма маблағлар, айланма фондлар, муомила маблағлари, самарадорлик, айланиш тезлиги

3. Қишлоқ хўжалигини интенсивлаштириш ва унинг даражасини ва самарадорлигини аниқловчи кўрсаткичлар ва уларни аниқлаш усуллари.

Интенсив рифожланиш, экстенсив ривожланиш, самарадорлик, жойлаштириш, кадрлар, ишчилар малакаси

11 – вариант

1. Маркетинг тушунчаси, унинг моҳияти ва самарадорлиги.

Маркетинг, бозор муносабатлари, маркетинг, сигмет, стратегия, рақобат

2. Қишлоқ хўжалигида меҳнат ресурсларидан фойдаланиш ва меҳнат унумдорлигини ошириш йўналишлари.

Меҳнат, меҳнат унумдорлиги, аҳоли таркиби, бандлилик, ишсизлик, самарадорлик, маҳсулот яратиш қобилияти, фан-техника тараққиёти, химиялаштириш, автоматлаштириш, моддий рағбатлантириш, корхона фалсафаси

3. Агросаноат мажмуасининг қишлоқ хўжалиги маҳсулотларини тайёрловчи, қайта ишловчи ва истеъмолчиларга етказиб берувчи соҳасининг таркиби.

3-соҳа, тайёрлов корхоналари, қайта ишлаш, нобудгарчилик, сифат, шартнома, савдо, бозор, биржалар, талаб, таклиф

12 – вариант

1. Агросаноат мажмуаси ишлаб чиқариш инфратузилмасининг моҳияти, таркиби.

Инфратузилма, ишлаб чиқариш инфратузилмаси: йўллар, транспорт воситалари, сақлаш хизматлари, алоқа хизмати, таъмирлаш хизматлари

2. Ўзбекистон Республикаси фермер хўжаликлари, уларнинг қишлоқ хўжалигида тутган ўрни ва ташкилий – иқтисодий асослари.

Меҳнатни ташкил этиш шакллари, ишлаб чиқаришни ташкил этиш шакллари, Фермер, Фермер хўжалиги, ялпи маҳсулот, меҳнат ресурслари

3. Ердан фойдаланиш даражаси ва самарадорлигини ошириш йўллари.

Ер фонди, ер структураси, ер трансформацияси, унумдорлик, самарадорлик, уруғчилик, наслчилик, моддий манфаатдорлик, эгалик хисси

13 – вариант

1. Агросаноат мажмуаси ижтимоий инфратузилмасининг таркиби, аҳамияти ва иқтисодий ривожлантиришдаги ўрни.

Инфратузилма, ижтимоий инфратузилма, таълим, маданий-маиший хизматлар, спорт, дам олиш жойлари, соғлиқни тиклаш муассасалари

2. Қишлоқ хўжалигида асосий фондлар ва улардан фойдаланиш кўрсаткичлари.

Асосий воситалар, асосий фондлар, фондсигими, фондқайтими, асосий фондлар таркиби, самарадорлик, жисмоний ва маънавий эскириш

3. Ўзбекистон Республикасининг аграр сиёсати ва уни такомиллаштириш йўллари.

Иқтисодий сиёсат, ислохотлар, аграр сиёсат, эркинлаштириш, устиворлик

14 – вариант

1. Европа ҳамжамияти ягона аграр сиёсатининг зарурати ва аҳамияти.

Рақобат, озиқ-овқат ҳавфсизлиги, манфаатлар бирлиги, аҳоли турмуш даражаси, Маршал, Шерри, Мансхолд режалари

2. Давлатнинг қишлоқ хўжалигини тартибга солиш ва қўллаб-қувватлашдаги асосий вазифалари, уларни амалга ошириш шакллари ва усуллари.

Молиялаштириш, кредитлар, имтиёзлар, солиқ, божхона тўловлари, лизинг, ижара, давлат буюртмалари

3. Қишлоқ хўжалигини интенсивлаштиришнинг асосий йўналишлари.

Интенсивлаштириш, экстенсив ривожланиш йўли, химиялаштириш, механизациялаштириш, автоматлаштириш

15 – вариант

1. Агросаноат мажмуаси молия – кредит тизимининг моҳияти ва хусусиятлари.

Молиялаш тизими, кредит, кредит фоизи, узоқ муддатли кредитлар, қиска муддатли кредитлар, имтиёзли кредитлар, кредит уюшмалари, венчур кредитлари

2. Нарх тушунчаси, унинг моҳияти ва функциялари.

қиймат, қўшилган қиймат, нафлилик, баҳо, нарх, талаб ва таклиф, ҳисобга олиш, рағбатлантириш, муомила ва тўлов, тартибга солиш

3. Фермер хўжаликлари, уларнинг қишлоқ хўжалигида тутган ўрни ва ташкилий-иқтисодий асослари.

Ишлаб чиқаришни ташкил этиш шакли, меҳнатни ташкил этиш шакли, ширкатлар, фермер хўжаликлари, деҳқон хўжаликлари, давлат хўжаликлари, хусусий фермалар, пай, дивидент

16 – вариант

1. Қишлоқ хўжалигида меҳнат ресурслари тушунчаси унинг таркиби.

Меҳнат, меҳнат ресурслари, меҳнат баланси, бандлик, ишсизлик, асосий меҳнат ресурслари, ёрдамчи меҳнат ресурслари, шартли меҳнат ресурслари

2. Агросаноат мажмуасининг қишлоқ хўжалиги маҳсулотларини тайёрловчи, қайта ишловчи ва истеъмолчиларга етказиб берувчи соҳасининг ҳозирги ҳолати ва ривожланиш йўналишлари.

3-соҳа, тайёрлов корхоналари, қайта ишлаш, нобудгарчилик, сифат, шартнома, савдо, бозор, биржалар, талаб, таклиф

3. Қишлоқ хўжалиги маҳсулотлари таннархини ҳисоблаш тартиби.

Ишлаб чиқариш харажатлари, маҳсулот ва хизматлар таннархи, калькуляция

17 – вариант

1. Қишлоқ хўжалигида ер фондининг таркиби, аҳамияти ва ишлаб чиқариш воситаси сифатида ўзига хос хусусиятлари.

Ер фонди, ер унумдорлиги, ер трансформацияси, ер фонди таркиби, шартли ер майдони, чекланганлик

2. Қишлоқ хўжалигининг интенсивлаштириш даражаси ва самарадорлигини ифодаловчи кўрсаткичлар.

Экстенсив ривожланиш йўли, интенсив ривожланиш йўли, самарадорлик, ихтисослаштириш

3. Қишлоқ хўжалигида нархлар тизими.

Давлат буютмалари нахлари, чакана нархлар, улгуржи нархлар, биржа нархлари, ҳисоб нархлар, шартнома нархлари

18 – вариант

1. Таннарх тушунчаси, унинг моҳияти.

Ишлаб чиқариш харажатлари, ишлаб чиқариш ва тўла таннарх, хизматлар ва маҳсулотлар таннархи, калькуляция, доимий ва ўзгарувчан харажатлар

2. Ўзбекистон Республикаси агросаноат мажмуаси учун ишлаб чиқариш воситалари ишлаб чиқарувчи соҳанинг ҳозирги ҳолати ва ривожлантириш йўналишлари.

Саноат, қишлоқ хўжалиги машинасозлиги, минерал ўғитлар ишлаб чиқариш, кимёвий воситалар ишлаб чиқариш, кичик техника

3. Меҳнат унумдолиги ва уни агросаноат мажмуаси тармоқларида аниқлаш усуллари (тармоқ ёки қрхона мисолида).

Меҳнат, меҳнат унумдорлиги, натижавийлик, самарадорлик, меҳнатнинг маҳсулот ярата олиш қобилияти

19 – вариант

1. Агросаноат интеграцияси. Агросаноат мажмуаси тушунчаси, унинг моҳияти.

Интеграция, агросаноат интеграцияси, агросаноат мажмуаси, натижавийлик, халқнинг турмуш даражаси, бандлилик

2. Ўзбекистон Республикаси агросаноат мажмуаси ижтимоий инфратузилмасини ривожланиш йўналишлари.

Инфратузилма, ижтимоий инфратузилма: таълим, спорт, соғлиқни сақлаш тизими, маданий-маиший хизматлар

3. Қишлоқ хўжалиги ер фондларидан фойдаланиш даражаси ва самарадорлигини ифодаловчи кўрсаткичлар ва уларни аниқлаш усуллари.

Ер фонди, ер трансформацияси, ер фонди таркиби, ер унумдорлиги, хосилдорлик, табиий унумдорлик, ялпи маҳсулот, фойда

20 – вариант

1. Ўзбекистон Республикаси аграр сиёсати ва уни такомиллаштириш йўналишлари.

Иқтисодий сиёсат, аграр сиёсат, давлат буюртмалари, кредит, молия, солиқ тизимлари

2. Қишлоқ хўжалигини кредитлаш усуллари, шакллари ва уларнинг манбалари.

Кредит, кредит фоизи, узоқ муддатли кредитлар, қисқа муддатли кредитлар, имтиёзли кредитлар, кредит уюшмалари, венчур кредитлари

3. Агросаноат мажмуаси, жумладан, қишлоқ хўжалиги маҳсулотлари таннархини пасайтириш йўналишлари.

Ишлаб чиқариш харажатлари, таннарх, доимий харажатлар, ўзгарувчан харажатлар, тежамкорлик, маҳсулот миқдори ва сифати, нарх даражаси

21 – вариант

1. Агросаноат мажмуаси тушунчаси, унинг моҳияти ва таркиби.

Агросаноат мажмуаси, 4 та соҳа, манфаатлар бирлиги, технологик боғиқлик, халқнинг турмуш даражаси

2. Агросаноат мажмуасининг учинчи соҳаси, унинг таркиби ва ривожлантириш йўналишлари.

3-соҳа: тайёрлов корхоналари, қишлоқ хўжалиги маҳсулотларини қайта ишловчи, сакловчи, сотувчи корхоналар

3. Меҳнат ресурслари ва улардан фойдаланиш даражаси ва самарадорлигини ифодаловчи кўрсаткичларни ҳисоблаш усуллари.

Меҳнат, меҳнат ресурслари, меҳнат баланси, меҳнат унумдорлиги, меҳнат интегсивлиги

22 – вариант

1. Ўзбекистон Республикаси аграр сиёсати ва уни такомиллаштириш йўналишлари.

Иқтисодий сиёсат, аграр сиёсат, давлат буюртмалари, кредит, молия, солиқ тизимлари

2. Меҳнат ресурслари ва улардан фойдаланиш даражаси ва самарадорлигини ифодаловчи кўрсаткичларни ҳисоблаш усуллари.

Меҳнат, меҳнат ресурслари, меҳнат баланси, меҳнат унумдорлиги, меҳнат интегсивлиги

3. Қишлоқ хўжалигида нархлар тизими.

Давлат буюртмалари нахлари, чакана нархлар, улгуржи нархлар, биржа нархлари, ҳисоб нархлар, шартнома нархлари

23 – вариант

1. «Агросаноат мажмуаси иқтисодийети» курсининг предмети ва уни ўрганиш усуллари.

Фаннинг предмети, мақсад ва вазифалари, иқтисодий таҳлил, статистик таҳлил, индукция, дедукция, гуруҳлаш, тажриба, математик

2. Қишлоқ хўжалигининг ер фонди ва унинг ўзига хос хусусиятлари.

Тармок, ер фонди, ер трансформацияси, унумдорлик, чекланганлик

3. Қишлоқ хўжалигини давлат томонидан тартибга солиш ва қўллаб-қувватлашнинг моҳияти ва зарурати.

Давлат, иқтисодий сиёсат, аграр сиёсат, иқтисодий дастаклар, солиқ, баҳо, божхона, имтиёзлар, кредит тизими, лизинг хизматлари, суғурта

24 – вариант

1. **Қишлоқ хўжалигининг интенсивлаштириш даражаси ва самарадорлигини ифодаловчи кўрсаткичлар.**

Экстенсив ривожланиш йўли, интенсив ривожланиш йўли, самарадорлик, ихтисослаштириш

2. **Қишлоқ хўжалигида меҳнат ресурслари тушунчаси унинг таркиби.**

Меҳнат, меҳнат ресурслари, меҳнат баланси, бандлик, ишсизлик, асосий меҳнат ресурслари, ёрдамчи меҳнат ресурслари, шартли меҳнат ресурслари

3. **Европа ҳамжамияти ягона аграр сиёсатининг зарурати ва аҳамияти.**

Рақобат, озиқ-овқат ҳавфсизлиги, манфаатлар бирлиги, аҳоли турмуш даражаси, Маршал, Шерри, Мансхолд режалари

25 – вариант

1. **Ўзбекистон Республикаси агросаноат мажмуасининг қишлоқ хўжалиги маҳсулотларини тайёрловчи, қайта ишловчи ва истеъмолчиларга етказиб берувчи соҳасининг аҳамити ва иқтисодийдаги ўрни.**

3-соҳа, тайёрлов корхоналари, қайта ишлаш, нобудгарчилик, сифат, шартнома, савдо, бозор, биржалар, талаб, таклиф

2. **Ўзбекистон Республикаси агросаноат мажмуаси ижтимоий инфратузилмасини ривожлантиришнинг асосий йўналишлари.**

Инфратузилма, ижтимоий инфратузилма, таълим, маданий-маиший хизматлар, спорт, дам олиш жойлари, соғликни тиклаш муассасалари

3. **Қишлоқ хўжалиги маркетингининг стратегиясини тузиш.**

Маркетинг, стратегия, бозор, талаб, таклиф, имкониятлар чекланганлиги, сигментлар, маркетинг, самара, рақобат, режа

26 – вариант

1. **Агросаноат интеграцияси. Агросаноат мажмуаси тушунчаси, унинг моҳияти ва таркиби.**

Интеграция, агросаноат интеграцияси, агросаноат мажмуаси, иқтисодий қонунлар

2. **Қишлоқ хўжалигида ердан фойдаланишнинг даражаси ва самарадорлигини аниқлаш усуллари.**

қишлоқ хўжалиги, ер фонди, ер трансформацияси, самарадорлик, ялпи ички маҳсулот, фойда, солиштирма ва бозор нархлари, ҳосилдорлик, маҳсулдорлик

3. **Қишлоқ хўжалигини давлат томонидан тартибга солиш ва қўллаб-қувватлашнинг моҳияти ва зарурати.**

Давлат, иқтисодий сиёсат, аграр сиёсат, иқтисодий дастаклар, солиқ, баҳо, божхона, имтиёзлар, кредит тизими, лизинг хизматлари, суғурта

27 – вариант

1. **Ўзбекистон Республикаси қишлоқ хўжалиги ва унинг иқтисодийда тутган ўрни, ўзига хос хусусиятлари.**

Ялпи ички маҳсулот, қаттиқ ва оюта запаслари, меҳнат ресурслари, асосий активлар, мавсумийлик, биологик қонунлар, самарадорлик

2. **Қишлоқ хўжалигини молиялаштиришнинг манбалари ва улардан самарали фойдаланиш.**

Молия тизими, банклар, фойда, кредитлар, кредит уюшмалари, молиялаштириш тамойиллари

3. **Маркетинг тушунчаси, унинг моҳияти ва самарадорлиги.**

Маркетинг, бозор муносабатлари, маркетинг, сигмет, стратегия, рақобат

28 – вариант

1. **Агросаноат мажмуасининг таркиби.**

Агросаноат мажмуаси, тармоқлар, 4 та сфера, ўзаро боғлиқлик, ягона мақсад, фойда, самара, шартномалар

2. **Қишлоқ хўжалигининг ўзига хос хусусиятлари.**

қишлоқ хўжалиги, мавсумийлик, натижалар, самарадорлик, биологик қонунлар, ҳосилдорлик, маҳсулдорлик, чегараланганлик, табиий омиллар

3. **Ўзбекистон Республикаси агросаноат мажмуасининг қишлоқ хўжалиги маҳсулотларини тайёрловчи, қайта ишловчи ва истеъмолчиларга етказиб берувчи соҳасининг аҳамити ва иқтисодийдаги ўрни.**

3-соҳа, тайёрлов корхоналари, қайта ишлаш, нобудгарчилик, сифат, шартнома, савдо, бозор, биржалар, талаб, таклиф

29 – вариант

1. **Агросаноат интеграцияси. Агросаноат мажмуаси тушунчаси, унинг моҳияти ва таркиби.**

Интеграция, агросаноат интеграцияси, агросаноат мажмуаси, иқтисодий қонунлар

2. **Фан, техника тараққиёти ва қишлоқ хўжалигини интенсив ривожлантиришнинг иқтисодий моҳияти.**

Фан, техника тараққиёти, технология тараққиёти, қишлоқ хўжалиги, селекция, уруғчилик

3. **Қишлоқ хўжалигида ердан фойдаланишнинг даражаси ва самарадорлигини аниқлаш усуллари.**

қишлоқ хўжалиги, ер фонди, ер трансформацияси, самарадорлик, ялпи ички маҳсулот, фойда, солиштирма ва бозор нархлари, ҳосилдорлик, маҳсулдорлик

30-вариант

1. **Агросаноат мажмуасининг қишлоқ хўжалиги маҳсулотларини тайёрловчи, қайта ишловчи ва истеъмолчиларга етказиб берувчи соҳасининг таркиби.**

3-соҳа, тайёрлов корхоналари, қайта ишлаш, нобудгарчилик, сифат, шартнома, савдо, бозор, биржалар, талаб, таклиф

2. **Ўзбекистон Республикаси фермер хўжаликлари, уларнинг қишлоқ хўжалигида тутган ўрни ва ташкилий – иқтисодий асослари.**

Меҳнатни ташкил этиш шакллари, ишлаб чиқаришни ташкил этиш шакллари, Фермер, Фермер хўжалиги, ялпи маҳсулот, меҳнат ресурслари

3. **Қишлоқ хўжалигида асосий фондлар ва улардан фойдаланиш кўрсаткичлари.**

Асосий воситалар, асосий фондлар, фондсиғими, фондқайтими, асосий фондлар таркиби, самарадорлик, жисмоний ва маънавий эскириш

VI-қисм

“Агрисаноат мажмуаси иктисодиёти” фанидан тест саволлари

1. Агрисаноат интеграцияси тушунчаси

- А). Қишлоқ хўжалигида саноатнинг ривожланиши.
- Б). Саноат билан қишлоқ хўжалиги ишлаб чиқаришининг бир бутун тизимга айланиши.
- В). қишлоқ хўжалиги ва саноат ишлаб чиқаришининг ягона бир бошқарув кўлига ўтиши.
- Г). Юқоридагиларнинг барчаси.
- Д). Тўғри жавоб йўқ.

2. Агрисаноат мажмуаси тушунчаси

- А). Бир мақсад йўлида хизмат қиладиган қишлоқ хўжалиги ва саноат тармоқларининг йиғиндиси.
- Б). қишлоқ хўжалиги маҳсулотларини ишлаб чиқарувчи, қайта ишловчи ва сотиш билан шуғилланувчи тармоқлар йиғиндиси.
- В). қишлоқ хўжалиги хўжалиги маҳсулотларини етиштирувчи, тайёрловчи, қайта ишловчи, уларни истеъмолчиларга етказиб берувчи ҳамда ушбу тармоқларга хизмат кўрсатувчи, улар учун ишлаб чиқариш воситалари ишлаб чиқарувчи, технологик жихатдан бир-бирини тўлдирувчи, бир мақсад учун хизмат қилувчи тармоқ ва хизматлар йиғиндиси.
- Г). Юқоридагиларнинг барчаси.
- Д). Тўғри жавоб йўқ.

3. “Агрисаноат мажмуаси иктисодиёти” фанининг предмети.

- А). қишлоқ хўжалигининг иктисодий муаммоларини ўрганади.
- Б). қишлоқ хўжалиги билан боғлиқ саноатнинг иктисодий муаммоларини ўрганади.
- В). қишлоқ хўжалиги маҳсулотларини ишлаб чиқариш ва сотиш билан боғлиқ муаммоларни ўрганади.
- Г). Объектив иктисодий қонунларнинг агрисаноат мажмуасида амал қилишининг ўзига хос хусусиятларини ўрганади.
- Д). Тўғри жавоб йўқ.

4. Фанининг предметини ўрганиш усуллари

- А). Монографик ва иктисодий таҳлил.
- Б). Математик, статистик, диалектик ривожланиш усуллари.
- В). Тажриба, индукция ва дедукция.
- Г). Юқоридагиларнинг барчаси.
- Д). Тўғри жавоб йўқ.

5. Агрисаноат мажмуасининг таркиби

- А). Агрисаноат мажмуаси турли тармоқларни ва хизматларни ўз ичига олган 6 та соҳадан иборат.
- Б). Агрисаноат мажмуаси турли тармоқлар ва хизматларни ўз ичига олган 4 та соҳадан иборат.
- В). қишлоқ хўжалиги, саноат, хизмат кўрсатувчи тармоқлар йиғинидан иборат.
- Г). Юқоридагиларнинг барчаси.
- Д). Тўғри жавоб йўқ.

6.Агросаноат мажмуасини ривожлантиришнинг асаосий мақсадли муаммолари.

А). Агросаноат мажмуаси маҳсулотларни ишлаб чиқаришни кўпайтириш ва уларнинг ассортиментини яхшилаш.

Б). Мехнат унумдорлигини юксалтириш, маҳсулот сифатини яхшилаш.

В). Агросаноат мажмуаси маҳсулотлари таннархини пасайтириш, мажмуага кирувчи тармоқларни мутаносиб ривожланишини таъминлаш.

Г). Юқоридагиларнинг барчаси.

Д). Тўғри жавоб йўқ.

7. Агросаноат мажмуасининг биринчи соҳасининг таркиби

А). Агросаноат мажмуаси тармоқлари учун ишлаб чиқириш воситалари ишлаб чиқарувчи тармоқлар.

Б). қишлоқ хўжалиги маҳсулотларини қайта ишловчи саноат тармоқлари.

В). қишлоқ хўжалигига машина, трактор, комбайн ва минерал Ўзбекистонғитлар ишлаб чиқарувчи тармоқлар.

Г). Юқоридагиларнинг барчаси.

Д). Тўғри жавоб йўқ.

8.Агросаноат мажмуасининг иккинчи соҳаси

А). Саноат тармоқ ва корхоналари.

Б). қишлоқ хўжалиги.

В).Хизмат кўрсатувчи инфратузилма.

Г). Юқоридагиларнинг барчаси.

Д). Тўғри жавоб йўқ.

9.Агросаноат мажмуасининг учинчи соҳаси

А). қишлоқ хўжалиги.

Б). қишлоқ хўжалиги маҳсулотларини тайёрловчи, қайта ишловчи, истеъмолчиларга етказиб берувчи тармоқлар.

В). қишлоқ хўжалиги ва саноат ишлаб чиқаришининг ягона бир бошқарув кўлига ўтиши.

Г). Юқоридагиларнинг барчаси.

Д). Тўғри жавоб йўқ.

10. Агросаноат мажмуасининг тўртинчи соҳаси

А). қишлоқ хўжалиги билан боғлиқ саноат ва хизмат кўрсатиш корхоналари.

Б). Саноат билан қишлоқ хўжалиги ишлаб чиқаришининг бир бутун тизимга айланиши.

В). Агросаноат мажмуаси тармоқларининг бир меёрида ишлашлари учун хизмат кўрсатувчи тармоқ ва корхоналар.

Г). Юқоридагиларнинг барчаси.

Д). Тўғри жавоб йўқ.

11.Аҳолининг озиқ-овқат маҳсулотларига бўлган талаби қандай аниқланади?

А). Аҳоли сонини озиқ-овқатни жон бошига истеъмол қилиш медицина нормасига кўпайтириш йўли билан.

Б). Аҳоли сонини озиқ-овқатни жон бошига истеъмол қилиш медицина нормасига кўпайтириш ва унга аҳоли даромадларини ҳисобга олган ҳолда ўзгартиришлар киритиш йўли билан.

В).Ялпи ҳосилни аҳоли жон бошига бўлиш йўли билан.

Г). Юқоридагиларнинг барчаси.

Д). Тўғри жавоб йўқ.

12. Қишлоқ хўжалигининг ўзига хос хусусиятлари

- А). Ишлаб чиқаришда биологик қонунларнинг амал қилиш.
- Б). Асосан озиқ-овқат маҳсулотлари ишлаб чиқаради.
- В). қишлоқ хўжалигида ернинг асосий ишлаб чиқариш воситаси эканлиги, иш даври билан ишлабчи чиқариш даврининг мос келмаслиги, ишлаб чиқаришнинг даврийлиги.

Г). Юқоридагиларнинг барчаси.

Д). Тўғри жавоб йўқ.

13. Қишлоқ хўжалигининг ишлаб чиқариш ресурслари

- А). Ер фонди.
- Б). Ер фонди ва меҳнат ресурслари.
- В). Ер фондининг фонди, меҳнат ресурслари, ишлаб чиқариш фондлари ва модий ресурслар.

Г). Тадбиркорлар.

Д). Тўғри жавоб йўқ.

14. Қишлоқ хўжалигида ернинг ишлаб чиқариш воситаси сифатида ўзига хос хусусиятлари

- А). Чекланган, унумдорлиги турлча, қийматга эга эмас.
- Б). Ер фондининг табиат маҳсули.
- В). Бошқа ишлаб чиқариш воситалари эга бўлмаган хусусиятларга эга.
- Г). Юқоридагиларнинг барчаси.
- Д). Тўғри жавоб йўқ.

15. Қишлоқ хўжалигининг мамлакат иқтисодиётида тутган ўрни нималар билан ифодаланади?

- А). Ялпи ички маҳсулотдаги, асосий активлари, меҳнат ресурсларидаги ва валюта тушумидаги салмоғи билан.
- Б). Аҳолининг қанча қисми қишлоқ жойларда яшаши билан.
- В). Мамлакат аҳолиси учун озиқ-овқат маҳсулотлари ишлаб чиқарилиши ва ижтимоий масалаларни ҳал этиши билан.
- Г). Юқоридагиларнинг барчаси.
- Д). Тўғри жавоб йўқ.

16. Қишлоқ хўжалигида ишлаб чиқаришни ташкил этишнинг асосий шакллари

- А). Ширкатлар.
- Б). Ширкат, фермер ва деҳқон хўжаликлари.
- В). Ширкат, фермер, деҳқон хўжаликлари, чорвачилик фермалари, илмий-тажриба участкалари, қишлоқ хўжалиги маҳсулотларни дастлабки қайта ишловчи кичик цехлар.
- Г). Ширкат, фермер, деҳқон, балиқчилик ва пиллачилик хўжаликлари.
- Д). Тўғри жавоб йўқ.

17. Қишлоқ хўжалиги меҳнат ресурслари

- А). 16 - 60 ёшгача бўлган эркеклар ва 16 - 55 ёшгача бўлган аёллар.
- Б). қишлоқ жойларда яшайдиган аҳоли.
- В). қишлоқ жойларда яшайдиган, меҳнат қилиш қобилиятига эга бўлган аҳоли.
- Г). Юқоридагиларнинг барчаси.
- Д). Тўғри жавоб йўқ.

18.Ижобий Ер фондининг трансформацияси

- А). Янги ерларни ўзлаштириш.
- Б). Таркиби ёмон, қишлоқ хўжалиги учун ишлаб чиқариши учун унумли бўлмаган ерларнинг яхши, унумдор ерларга айланиши.
- В). Унумдорлиги паст ерларнинг қишлоқ хўжалиги оборотидан чиқиб кетиб, қишлоқ хўжалигида яхши ерларнинг қолиши.
- Г). Юқоридагиларнинг барчаси.
- Д). Тўғри жавоб йўқ.

19.Қайси ҳолларда асосий фондларнинг маънавий эскириши юз беради?

- А). Ишлаб турган фондга нисбатан арзон, сифатли ва унумлиси ишлаб чиқарилганда юз беради.
- Б). Эскисига нисбатан яхши, янгиси замоновий дизайнда чиқарилганда.
- В). қорхона ўз ишлаб чиқариш фаолиятини ўзгартириши натижасида мавжуд асосий воситалар кераксиз бўлиб қолганда.
- Г). Юқоридагиларнинг барчаси.
- Д). Тўғри жавоб йўқ.

20.Агросаноат мажмуаси инфратузилмасининг ресурслари

- А). Ер фонди.
- Б). Ер фонди ва меҳнат ресурслари.
- В). Ер фондининг фонди, меҳнат ресурслари, ишлаб чиқариш фондлари ва модий ресурслар.
- Г). Тадбиркорлар.
- Д). Тўғри жавоб йўқ.

21.Қишлоқ хўжалигини интенсивлаштириш

- А). Қишлоқ хўжалигида маҳсулот ишлаб чиқаришни йилдан йилга кўпайтириш.
- Б). Саноат билан қишлоқ хўжалиги ишлаб чиқаришининг бир бутун тизимга айланиши.
- В). Бир бирлик сарфланаётган ресурс ҳисобига ишлаб чиқарилаётган маҳсулотларни кўпайтириш.
- Г). Юқоридагиларнинг барчаси.
- Д). Тўғри жавоб йўқ.

22.Ердан фойдаланиш самарадорлигини кўрсаткичлари

- А). Ер фондининг бирлигидан олинган ялпи маҳсулот, фойда ва ҳосил.
- Б). Экин мойдонлари таркиби.
- В). Ҳосилдорлик ва ер бирлигига тўғри келадиган асосий фондлар қиймати.
- Г). Энергетик қувватлар билан таъминланганлик даражаси.
- Д). Тўғри жавоб йўқ.

Маҳсулот таннари

- А). Маҳсулот ишлаб чиқариш ва сотиш билан боғлиқ харажатларнинг пулдаги ифодаси.
- Б). Маҳсулот бирлигини ишлаб чиқариш ва сотиш билан боғлиқ харажатларнинг пулдаги ифодаси.
- В). Маҳсулот ишлаб чиқариш билан боғлиқ харажатларнинг пулдаги ифодаси.
- Г). Юқоридагиларнинг барчаси.
- Д). Тўғри жавоб йўқ.

23. Асосий фондларни баҳолаш турлари

- А). Бошланғич ва қолдиқ баҳолар.
- Б). Дасталки, тиклаш ва қолдиқ баҳолар.
- В). Бозор баҳосида, баланс ва тиклаш баҳоси.
- Г). Юқоридагиларнинг барчаси.
- Д). Тўғри жавоб йўқ.

24. Маҳмулот баҳоси

- А). Талаб ва таклиф асосида маҳсулот бирлигига вужудга келган нарх.
- Б). Юқори ташкилотлар, давлат томонидан ўрнатиладиган нарх.
- В). Товарга кетган харажатларнинг пулдаги ифодаси.
- Г). Юқоридагиларнинг барчаси.
- Д). Тўғри жавоб йўқ.

25. Меҳнат унумдорлиги нима?

А). Маҳсулот бирлигини ишлаб чиқариш учун сарфланган вақт.
Б). Меҳнатнинг маълум вақт бирлиги ичида маҳсулот ярата олиш қобилияти.

В). Маълум вақт бирлиги ичида сарфланаётган меҳнатнинг натижавийлиги, самарадорлиги.

- Г). Юқоридагиларнинг барчаси.
- Д). Тўғри жавоб йўқ.

26. Фонд сиғими нима?

- А). Ялпи маҳсулотни асосий фондларга нисбати.
- Б). Фойданинг фондларга нисбати.
- В). Асосий фондлар қийматининг ялпи маҳсулотга бўлган нисбати.
- Г). Юқоридагиларнинг барчаси.
- Д). Тўғри жавоб йўқ.

27. Меҳнат унумдорлигини аниқловчи кўрсаткичлар

А). Ялпи маҳсулотнинг қишлоқ хўжалигида ишлаган ишчи ходимларга нисбати.

Б). Ялпи маҳсулотни уни ишлаб чиқаришга сарфланган вақтга нисбати.

В). Ялпи маҳсулотни ишчи ходимларнинг ўртача йиллик сонига ва улар ишлаган киши соатларига ҳамда киши соатларининг ялпи маҳсулотга нисбати.

- Г). Меҳнат ресурсларининг ишлаган киши соатлари.
- Д). Тўғри жавоб йўқ.

28. Фонд қайтими нима?

- А). Ялпи маҳсулотни асосий фондлар қийматига нисбати.
- Б). Асосий фондлар қийматининг ялпи маҳсулотга нисбати.
- В). Асосий фондларнинг эскириши.
- Г). Юқоридагиларнинг барчаси.
- Д). Тўғри жавоб йўқ.

29. Ишлаб чиқаришни интенсивлаштириш самарадорлиги нима?

- А). Бир га ерга, бир бош чорва молига сарфланган харажатлар миқдори.
- Б). Ер бирлигидан, бир бош чорва молдан олинган маҳсулот миқдори.
- В). Аҳолининг турмуш даражасининг ортиши.
- Г). Юқоридагиларнинг барчаси.
- Д). Тўғри жавоб йўқ.

30. Асосий фондлар

- А). Ишлаб чиқариш циклида бир марта қатнашадиган фондлар.
- Б). Бир неча ишлаб чиқариш циклида қатнашиб, ўз қийматини тайёр маҳсулот, хизмат қийматига бўлиб-бўлиб ўтказидиган ва ўз физик шаклини деярли ўзгартирмайдиган фондлар.
- В). Ўз физик шаклини деярли ўзгартирадиган фондлар.
- Г). Юқоридагиларнинг барчаси.
- Д). Тўғри жавоб йўқ.

31. Айланма маблағлар

- А). Ер фонди.
- Б). Хом ашёлар.
- В). Айланма фондлар ва маҳсулотни сотишдан келаётган ҳамда банкдаги ҳисоб рақамлардаги маблағлар.
- Г). Юқоридагиларнинг барчаси.
- Д). Тўғри жавоб йўқ.

32. Айланма фондлар

- А). Ишлаб чиқариш циклида бир неча марта қатнашадиган фондлар.
- Б). Бир ишлаб чиқариш циклида қатнашиб, ўз қийматини тайёр маҳсулот, хизмат қийматига тўлиқ ўтказидиган ва ўз физик шаклини деярли саклаб қолмайдиган фондлар.
- В). Ўз физик шаклини деярли ўзгартирмайдиган фондлар.
- Г). Юқоридагиларнинг барчаси.
- Д). Тўғри жавоб йўқ.

33. Агросаноат мажмуаси маҳсулотлари нархларини функциялари

- А). Тақсимлаш.
- Б). Рағбатлантириш.
- В). Ҳисобга олиш.
- Г). Юқоридагиларнинг барчаси.
- Д). Тўғри жавоб йўқ.

34. Агротармоқ

- А). Қишлоқ хўжалиги маҳсулотларни сотиш.
- Б). Айрибошлаш асосида истеъмолчиларнинг талабларини режалаштириш, ташкил этиш ва бошқариш мақсадли йўналтирилган ҳолда таъминлаб бориш фаолият туридир.
- В). Қишлоқ хўжалиги ва саноат ишлаб чиқаришининг ягона бир бошқарув кўлига ўтиши.
- Г). Юқоридагиларнинг барчаси.
- Д). Тўғри жавоб йўқ.

35. Агротармоқ мажмуаси нима?

- А). Бир мақсад йўлида хизмат қиладиган қишлоқ хўжалиги ва саноат тармоқларининг йиғиндиси.
- Б). Қишлоқ хўжалиги маҳсулотларини ишлаб чиқарувчи, қайта ишловчи ва сотиш билан шуғилланувчи тармоқлар йиғиндиси.
- В). Қишлоқ хўжалиги хўжалиги маҳсулотларини етиштирувчи, тайёрловчи, қайта ишловчи, уларни истеъмолчиларга етказиб берувчи ҳамда ушбу тармоқларга хизмат кўрсатувчи, улар учун ишлаб чиқариш воситалари ишлаб чиқарувчи, технологик жиҳатдан бир-бирини тўлдирувчи, бир мақсад учун хизмат қилувчи тармоқ ва хизматлар йиғиндиси.
- Г). Юқоридагиларнинг барчаси.
- Д). Тўғри жавоб йўқ.

36.Фанининг предмети

- А). Қишлоқ хўжалигининг иқтисодий муаммоларини ўрганади.
- Б). Қишлоқ хўжалиги билан боғлиқ саноатнинг иқтисодий муаммоларини ўрганади.
- В). Қишлоқ хўжалиги маҳсулотларини ишлаб чиқариш ва сотиш билан боғлиқ муаммоларни ўрганади.
- Г). Объектив иқтисодий қонунларнинг агросаноат мажмуасида амал қилишининг ўзига хос хусусиятларини ўрганади.
- Д). Тўғри жавоб йўқ.

37. Агросаноат мажмуасининг таркиби

- А). Агросаноат мажмуаси турли тармоқларни ва хизматларни ўз ичига олган 5 та соҳадан иборат.
- Б). Агросаноат мажмуаси турли тармоқлар ва хизматларни ўз ичига олган 4 та соҳадан иборат.
- В). қишлоқ хўжалиги, саноат, хизмат кўрсатувчи тармоқлар йиғиндисидан иборат.
- Г). Юқоридагиларнинг барчаси.
- Д). Тўғри жавоб йўқ.

38.Агросаноат мажмуасини ривожлантириш йўналишлари.

- А). Агросаноат мажмуаси маҳсулотларни ишлаб чиқаришни кўпайтириш ва уларнинг ассортиментини яхшилаш.
- Б). Мехнат унумдорлигини юксалтириш, маҳсулот сифатини яхшилаш.
- В). Агросаноат мажмуаси маҳсулотлари таннархини пасайтириш, мажмуага кирувчи тармоқларни мутаносиб ривожланишини таъминлаш.
- Г). Юқоридагиларнинг барчаси.
- Д). Тўғри жавоб йўқ.

39.Агросаноат мажмуасининг биринчи соҳасининг таркиби

- А). Саноатнинг қишлоқ хўжалиги билан боғлиқ тармоқлари.
- Б). Қишлоқ хўжалиги маҳсулотларини қайта ишловчи саноат тармоқлари.
- В). Қишлоқ хўжалигига машина, трактор, комбайн ва минерал ўғитлар ишлаб чиқарувчи тармоқлар.
- Г). Қишлоқ хўжалиги маҳсулотларини қайта ишловчи саноат тармоқлари.
- Д). Тўғри жавоб йўқ.

40. Агросаноат мажмуасининг иккинчи соҳаси

- А). Саноат тармоғининг корхоналари.
- Б). Қишлоқ хўжалиги ва унинг маҳсулотларини сотувчи тармоқлар.
- В). Хизмат кўрсатувчи инфратузилма ва қишлоқ хўжалиги.
- Г). Қишлоқ хўжалиги.
- Д). Тўғри жавоб йўқ.

41.Агросаноат мажмуасининг учинчи соҳаси

- А). Қишлоқ хўжалиги ва савдо ташкилотлари.
- Б). Қишлоқ хўжалиги маҳсулотларини тайёрловчи, қайта ишловчи, истеъмолчиларга етказиб берувчи тармоқлар.
- В). Қишлоқ хўжалиги ва саноат ишлаб чиқаришининг ягона бир бошқарув кўлига ўтиши.
- Г). Товар биржалари.
- Д). Тўғри жавоб йўқ.

42. Агросаноат мажмуасининг тўртинчи соҳаси

А). Қишлоқ хўжалиги билан боғлиқ саноат ва хизмат кўрсатиш корхоналари.

Б). Саноат билан қишлоқ хўжалиги ишлаб чиқаришининг бир бутун тизимга айланиши.

В). Агросаноат мажмуаси тармоқларининг бир меёрида ишлашлари учун хизмат кўрсатувчи тармоқ ва корхоналар.

Г). Машина трактор парклари.

Д). Тўғри жавоб йўқ.

43. Аҳолининг озиқ-овқат маҳсулотларига бўлган талаби қандай аниқланади?

А). Аҳоли сонини озиқ-овқатни жон бошига истеъмол қилиш медицина нормасига кўпайтириш йўли билан.

Б). Аҳоли сонини озиқ-овқатни жон бошига истеъмол қилиш медицина нормасига кўпайтириш ва унга аҳоли даромадларини ҳисобга олган ҳолда ўзгартиришлар киритиш йўли билан.

В). Ялпи ҳосилни аҳоли жон бошига бўлиш йўли билан.

Г). Импорт қилинган маҳсулотларни аҳоли сонига бўлиш йўли билан.

Д). Тўғри жавоб йўқ.

44. Қишлоқ хўжалигининг ўзига хос хусусиятлари

А). Ишлаб чиқаришда биологик қонунларнинг амал қилиш.

Б). Асосан озиқ-овқат маҳсулотлари ишлаб чиқаради.

В). Қишлоқ хўжалигида ернинг асосий ишлаб чиқариш воситаси эканлиги, иш даври билан ишлабчи чиқариш даврининг мос келмаслиги, ишлаб чиқаришнинг даврийлиги.

Г). Юқоридагиларнинг барчаси.

Д). Тўғри жавоб йўқ.

45. Қишлоқ хўжалигининг ишлаб чиқариш ресурслари

А). Ер фонди.

Б). Ер фонди ва меҳнат ресурслари.

В). Ер фондининг фонди, меҳнат ресурслари, ишлаб чиқариш фондлари ва модий ресурслар.

Г). Тадбиркорлар.

Д). Тўғри жавоб йўқ.

46. Қишлоқ хўжалигида ернинг ишлаб чиқариш воситаси сифатида ўзига хос хусусиятлари

А). Чекланган, унумдорлиги турлча, қийматга эга эмас.

Б). Ер фондининг табиат маҳсули.

В). Бошқа ишлаб чиқариш воситалари эга бўлмаган хусусиятларга эга.

Г). Юқоридагиларнинг барчаси.

Д). Тўғри жавоб йўқ.

47. Қишлоқ хўжалигининг мамлакат иқтисодиётида тутган ўрни нималар билан ифодаланади?

А). Ялпи ички маҳсулотдаги, асосий активлари, меҳнат ресурсларидаги ва валюта тушумидаги салмоғи билан.

Б). Аҳолининг қанча қисми қишлоқ жойларда яшаши билан.

В). Мамлакат аҳолиси учун озиқ-овқат маҳсулотлари ишлаб чиқарилиши ва ижтимоий масалаларни ҳал этиши билан.

Г). Юқоридагиларнинг барчаси.

Д). Тўғри жавоб йўқ.

48.Қишлоқ хўжалигида ишлаб чиқаришни ташкил этишнинг асосий шакллари

А). Ширкатлар.

Б). Ширкат, фермер ва деҳқон хўжаликлари.

В). Ширкат, фермер, деҳқон хўжаликлари, чорвачилик фермалари, илмий-тажриба участкалари, қишлоқ хўжалиги маҳсулотларни дастлабки қайта ишловчи кичик цехлар.

Г). Ширкат, фермер, деҳқон, балиқчилик ва пиллачилик хўжаликлари.

Д). Тўғри жавоб йўқ.

49. Қишлоқ хўжалиги меҳнат ресурслари

А). 16 - 60 ёшгача бўлган эркаклар ва 16 - 55 ёшгача бўлган аёллар.

Б). Қишлоқ жойларда яшайдиган аҳоли.

В). Қишлоқ жойларда яшайдиган, меҳнат қилиш қобилиятига эга бўлган аҳоли.

Г). Юқоридагиларнинг барчаси.

Д). Тўғри жавоб йўқ.

50.Ижобий ер фондининг трансформацияси

А). Янги ерларни ўзлаштириш.

Б). Таркиби ёмон, қишлоқ хўжалиги учун ишлаб чиқариши учун унумли бўлмаган ерларнинг яхши, унумдор ерларга айланиши.

В). Унумдорлиги паст ерларнинг қишлоқ хўжалиги оборотидан чиқиб кетиб, қишлоқ хўжалигида яхши ерларнинг қолиши.

Г). Юқоридагиларнинг барчаси.

Д). Тўғри жавоб йўқ.

51.Шартномадан ошиқ топширилган маҳсулотнинг неча фоизи қилиб берилади ?

А) 100 фоизи

Б) 50 фоизи

В) 70 фоизи

Г) 80 фоизи

Д) 30 –40 фоизи

52.Тежалган пуллик харажатнинг неча фоизи мукофот қилиб берилади ?

А) 30 фоизини

Б) 50 фоизини

В) 100 фоизини

Г) 40 фоизини

Д) 70 фоизини

53.Маҳсулот етиштириш таннархи деб нимага айтилади ?

А) вақт бирлиги ичида и/ч маҳсулот бирлиги .

Б) маҳсулот и/ч учун сарфланган вақт бирлигига.

В) маҳсулот и/ч учун жами сарфланган харажатлар йиғиндисига.

Г) маҳсулот бирлигига тугри келадиган меҳнат харажатлар.

Д) маҳсулот бирлигига тугри келадиган пуллик харажатлар йиғиндисига

54.Рентабеллик деб нимага айтилади ?

А) олинган фойдани 100 га қупайтириб танархга нисбатига

Б) олинган ялпи даромадни 100 га қупайтириб и\ч харажатларига нисбатига

В) олинган фойдани 100 га қупайтириб сотишдан тушган суммага нисбати билан

Г) олинган фойдани харажатга қупайтириш йўли билан

Д) олинган ялпи даромадни и / ч харажатларини қайтиб узига нисбатига

55. Таннархни динамикаси деб нимага айтилади ?

- А) маҳсулот танархига кирадиган харажатларни камайтиришга.
- Б) маҳсулот танархига кирадиган харажатларни йилдан йилга купайиши еки камайиши
- В) маҳсулот танархини ошиши ва унинг баҳоланишига
- Г) маҳсулот и/ч ни ривожланишига
- Д) маҳсулот и/ч ни купайтириб, фойдани ошишига

56. Ички хўжалик ҳисоби қайси жойларда юритилган ?

- А) звенолар, калхозлараро, районларда
- Б) звенолар, бригадалар, тармоқлар ичида
- В) кархоналар, ташкилотлар уртасида
- Г) саноатда, қайта ишлашда, хизматда
- Д) транспорт корхонасида, деҳқончиликда

57. Рентабеллик даражаси деб нимага айтилади ?

- А) миллий даромадни пуллик харажатлари нисбатига
- Б) ялпи даромадни соф фойдага
- В) фойдани 100 га купайтириб, танарх баҳо нисбатига
- Г) ялпи маҳсулотдан ялпи даромадни чегирганига
- Д) меҳнат ҳақини пуллик харажатга нисбатига

58. Зарар деб нимага айтилади ?

- А) сотилган маҳсулотнинг қиймати харажатдан куп булса
- Б) сотилган таварни қиймати милли даромаддан кам булса
- В) сотилган маҳсулотни қиймати таннарх қийматидан кам булса
- Г) сотилган товарни суммаси ялпи маҳсулотдан куп булса
- Д) миллий даромад билан соф фойда қўшилса

59. Таннархни пасайтириш тадбирлари йўли нечта ?

- А) 5-6 та
- Б) 7-5 та
- В) 10-12 та
- Г) 9-11 та
- Д) 8 –ТА

60. Ички хўжалик ҳисобини юритишда ички режалаштиришда нималарга суянилади?

- А) бригада, звеноларнинг ер майдонига
- Б) бригада, звеноларнинг технологик карта ва топширикларга
- В) бригадаларга, берилган график топширикларга
- Г) бригадаларнинг табиий иш шароити
- Д) тармоқларни ҳолатига шароитига суянилади

61. Ишсизликни турлари

- А) фракцион, структуравий
- Б) стуктуравий, циклик
- В) циклик, ялпи ишсизлик
- Г) фракцион, структуравий, циклик
- Д) ялпи миллий маҳсулот ишсизлиги

62. Ишсизларни ҳисобга олиш ташкилотлари

- А) жаҳондаги Б.М.Т. ташкилоти
- Б) меҳнат биржалари
- В) жаҳондаги Х.М.Т, ташкилоти
- Г) меҳнатни нормалаш ташкилоти
- Д) хаммасида

63.Ўзбекистон Республикас неча млн. гектар ер майдонига эга?

- А) 444,7 млн.га;
- Б) 447,4 млн.га;
- В) 474,4 млн.га;
- Г) 144,7 млн.га.

64.Ўзбекистон қишлоқ хўжалигига яроқли ер майдонларининг неча фоизи ҳайдаладиган ерлар тоифасига киради?

- А) 14%;
- Б) 15%;
- В) 16%;
- Г) 17%.

65.Мамлакатимизда лалмикор ерлар неча гектарни ташкил этади?

- А) 447,4 млн.га;
- Б) 6,6 млн.га;
- В) 6,7 млн.га;
- Г) 8,8 млн.га.

66.Дехқон хўжаликларига канча гектар томорка берилади

- А) 0, 25 га гача
- Б) 0 30 га гача
- В) 0 .35 га гача
- Г) 0. 50 га гача
- Д) 0.45 га гача

67. 1 гектар ерга шоли учун канча сув нормаси керак ?

- А) 50-55 МИНГ М³
- Б) 40 –45 минг м³
- В) 25-40 минг м³
- Г) 60-65 минг м³
- Д) ҳаммаси

68.Истисослашган фермер, дехқон хўжаликларига пахта ва ғалла учун неча га ер берилади?

- А) камида 5 га
- Б) камида 1 га
- В) камида 3 га
- Г) камида 10 га
- Д) ҳаммаси

69.Мева, узум, сабзавот учун фермер хўжалиги ва дехқон хўжалиги ва дехқон хўжалигига неча га ер берилади?

- А) камида 3 га
- Б) камида 2 га
- В) камида 1 га
- Г) камида 5 га
- Д) камида 10 га

70.Ўзбекистонда дехқончиликни қайси комплекси амалга оширилади?

- А) пахтачилик, шолічилик, сабзавотчилик,
- Б) пахтачилик, ем- хашакчилик
- В) шолічилик, боғдорчилик
- Г) узумчилик, маккачилик, дончилик
- Д) дончилик, уругчилик

71. Дехқончилик комплексларида беданинг салмоги неча фойз бўлади?

- А) 5-8%
- Б) 10-11 %
- В) 12-15 %
- Г) 16 –18 %
- Д) 20-25%

72. АСМ кайси тармоқлардан ташкил топади?

- А) Дехқончилик ва саноат ишлаб чиқаришидан
- Б) Чорвачилик ва қайта ишлашдан
- В) Дехқончилик ва чорвачиликдан
- Г) Дехқончилик ва қайта ишлашдан
- Д) Дехқончилик: чорвачилик саноатидан

73. Аграр муносибатлар деб нимага айтилади ?

- а) ер билан боглик муносибатлар
- б) чорвачилик билан боглик муносибатлар
- в) Қайта ишлаш тармоқлари билан бўлган муносибатлар
- г) Саноат соҳаси билан боглик муносибатлар
- д) ер сув ҳова билан бўлган муносибатлар

74. Мехнат воситалари еки қуроллари деб нимага айтилади

- а) ишлаб чиқариш жараенида катнашадиган мехнат предметларига
- б) АСМ маҳсулоти учун сарфланадиган мехнат харажатлари
- в) Кишилар кузда зарур маҳсулот олиш ўз мехнат предметларига таъсир қиладиган машиналар асбоб ускуналар ва шу каби воситалар
- г) АСМ ишлаб чиқаришда катнашадиган мехнат жараенларига таъсир утказадиган нарсалар
- д) АСМ да зарурий мехнат билан иштимой мехнатни кушиб олиб боришда сарфланадиган барча харачатларга»

75. Ишлаб чиқариш воситалари деб нимага айтилади?

- А) мехнат предмети билан ишчи кучи қўшилишига
- Б) ишчи кучи билан мехнат воситаларининг қўшилишига
- В) мехнат предметлари ва мехнат воситаларининг натичасига
- Г) Аҳолининг озик овқат моллари ишлаб чиқариш учун сарфланадиган ишчи кучи ва мехнат қуролларини қўшилишига
- Д) мехнат қуроллари билан ишлаб чиқариш жараенини қўшилишига

76. АСМ ишлаб чиқариш жараени деб нимага айтилади ?

- А) мехнат воситалари билан мехнат предметларини қўшилишига
- Б) ишчи кучи билан мехнат предметларини қўшилишига
- В) ишчи кучи мехнати билан мехнати воситаларини қўшилишига
- Г) ишлаб чиқариш воситалари билан жонли ишчи кучини қўшилишига
- Д) мехнат қуроллари билан ишлаб чиқариш жараенини қўшилишига

77. АСМ иқтисодий фанининг методлари нималардан иборат?

- А) ишлаб чиқаришни солиштириш йўлига
- Б) ишчи кучини тажриба ва фан ютуқларини урганишдан
- В) ишчи кучини анализ қилиш статистик ҳисоб конструктив экспериментал математик йўлларида
- Г) анализ ва синтез қилишни тажриба билан боғлаб олиб бориш йўли
- Д) ишчи кучини солиштириш, қиёслаш ва иқтисодий қонунлардан фойдаланиш йўлларида

78.АСМ кархоналарининг формалари нимадан иборат

- А) Калхоз ва ширкат хўжалигидан
- Б) МТП ва кайта ишлаш кархоналаридан
- В) Ширкат, фермер, деҳқон хўжалиглардан
- Г) Колхоз ва совхозлар
- Д) саноат кархоналаридан

79.АСМ ишлаб чиқаришни кооперативлаштириш, интезация йўллари нимадан иборат ?

- А) ишлаб чиқаришни таъминлаш учун гаризантал интезация
- Б) ишлаб чиқаришни келишилган холда олиб бораётган кайта ишлаш кархоналарини фаолияти вертикал интезациялаши
- В) Кархонани ва саноат ишлаб чиқаришни алоқадорлик даражаси
- Г) Бирлашмалар, саноат ишлаб чиқариш жараёнида
- Д) Горизонтал ва вертикал кооперативлаштириш жараёнида

80.АСМ учун ихтисослаштиришнинг асосий формалари нималардан иборат?

- А) зоналар, зоналар ичидаги ихтисослаштириш
- Б) Тармоқлараро ва тармоқ ичидаги ихтисослаштириш
- В) Зоналар, тармоқли, хўжалик соҳасида хўжаликлараро, хўжалик ичидаги, саноат интезацияси ва ихтисослашуви
- Г) Хўжалик соҳаси ва хўжалик ичидаги ихтисослашувлар
- Д) кархонани рационал жойлаштириш ва географик ихтисослаштириш

81.АСМ да ихтисодий қонунлар нималардан иборат ?

- А) Кенгайтирилган такрор ишлаб чиқариш ва жамғариш, ҳамда меҳнатга ҳақ тулаш
- Б) Режали ривожлантириш ва рационал ихтисослаштиришларни тадбиқ қилиш қонунлари
- В) Асосий ихтисодий қонунлар ва иштимой ишлаб чиқаришни тухтовсиз ривожлантириш
- Г) Асосий, планли, режали, пропорционал ривожлантириш вақтини тежаш қиймат ихтисослаштиришларни урганишлар ва реал ҳаётда объективлар ихтисодий қонунларни бир бирига боғлиқлиги
- Д) рационал ихтисослаштириш қонунлари

82. Талаб ва таклиф қонунлари нимадан иборат ?

- А) Истемолни амалга оширади
- Б) Нархнинг пасайишини келтириб чиқаради
- В) АСМ ишлаб чиқаришнинг даражасини ва умуман аграр ихтисодиёт тамойиларини белгилайди
- Г) Кархонада ишлаб чиқаришнинг кўпайтиради
- Д) ернинг унумдорлигини оширади

83.Ер мулки нималардан иборат ?

- А)мулк субъектидан
- Б)мулк объектидан
- В)ернинг ва у келтирган натижанинг кишилар тамонидан узлаштиришидир
- Г)эгаллик қилишдан
- Д)фойдаланиш ва бошқаришдан

84.АСМ кархоналарини тармоқлари нималардан иборат

- А) Асосий ва қушимча тармоқдан
- Б) Қушимча ва асосий тармоқдан
- В) Бутун аҳамиятга эга бўлган тармоқдан
- Г) Асосий, қушимча ва ёрдамчи тармоқдан
- Д) факат маҳалла аҳамиятига эга бўлган тармоқдан

85.К/х кархоналарида тармоқларни рационал бирга кушиб олиб бориш принциплари нечта ?

- а) 8 та
- б) 6 та
- в) 4 та
- д) 12 та

86.АСМ ни жойлаштириш нималардан иборат ?

- А) Корхоналар амалда қарор топган типлардан
- Б) К/х қарор топган ва рационал типлардан
- В) Қарор топган амалдаги тип, ихтисослаштириш типларидан
- Г) Рационал ишлаб чиқариш типи ва перспектив режалаштириш типларидан
- Д) ишлаб чиқаришни асосий моддий элементлари типи ва амалда қарор топган объектив типлари

87.Ерга бўлган хусусий мулкчилик қандай устунликларга эга ?

- А) ер ва капитал тула узлаштиради
- Б) фан техника янгиликларини жорий этиш
- В) тупрок унумдорлигини ошириш
- Г) мулк субъектини бозор объектларига айлантириш
- Д) ер, капитални узлаштириш, ерни дехқонни ҳақиқий меҳнаткашга айлантириб, дехқон фермер хўжалигини келтириб чиқаради

88.Ижара тизими нима ?

- А) ерни сотиш
- Б) ерни унумдорлигини ошириш
- В) Мулк объектлари билан субъектларига нисбатан узлаштириш, эгалик қилиш, бошқариш ва фойдаланиш муносабати
- Г) мулк объектини сотиб олиш
- Д) ерга эгалик қилиш

89. Аграр ишлаб чиқаришнинг таркиби нималардан иборат

- А) фан техника тарақиёти
- Б) тупрок унумдорликни ошириш
- В) тупрок эрозиясига қарши кураш
- Г) ер ва асосий ишлаб чиқариш ресурсларидан фойдаланиш
- Д) ерга бўлган талабни урганиш

90.АСМ иқтисодининг асосий вазифалари нечта ?

- А) 4 та
- Б) 5 та
- В) 6 та
- Г) 7 та
- Д) 10 та

91.Дехқончилик саноат мажмуи таркиби нечта гуруҳдан иборат

- А) 3 та
- Б) 5 та
- В) 8 та
- Г) 10 та
- Д) 4 та

92.Ўзбекистонда қишлоқ хўжалик зоналари нималардан иборат ?

- а) Текис соҳра, лалмикор, суғориладигандан
- б) яйлов қарақулчилик, дончилик, боғдорчилик зоналаридан
- в) суғориладиган, пахта, қора қулчилик, боғдорчилик зоналаридан
- г) шолікорчилик, қорамолчилик, сутчилик, пахтачилик, лалминал зоналаридан
- д) текис саҳро, ярим саҳро, яйлов дончилик зоналаридан

93.Колхоз территориал ишлаб чиқариш комплекслари нечта ?

- А) 10 та лалминал ерларда
- Б) 6 та текис сахро, лалминар ва суғориладиган ерларда
- В) 8 та текис сахро ва суғориладиган ерларда
- Г) 11 та суғорилмайдиган ерларда
- Д) 9 та ярим сахро ерларда

94.АСМ да ишлаб чиқариш фондларининг классификацияси нечта?

- А) 6 та ишлаб чиқаришга мулжалланган фонд
- Б) 4 та ишлаб чиқаришга мулжалланмаган фонд
- В) 5 та ишлаб чиқаришга топширилган фондлар
- Г) 3 та ишлаб чиқаришга мулжалланган ишлаб чиқариш фонди
- Д) 2 та уй жой фондлари

95.Муомала фондлари нималардан иборат ?

- А) Асбоб ускуналар, машиналар, инвентарлар
- Б) Омборлардаги, магазиндаги тайёр маҳсулотлар
- В) асосий ва ёрдамчи қархоналарда ишлатиладиган оборот маблағлари
- Г) АСМ даги келгуси давр харажатлари
- Д) кассадаги нақд пуллар

96.Дарахт буташни неча хили бор ?

- А) конуссимон қилиб қирқиш
- Б) сийраклатиб қалтарок қирқиш
- В) қалтарок айлана қилиб
- Г) сийраклатиб, тарвақайлатиб
- Д) хаммаси

97.Пакана мева дарахт боғзордан қанча ҳосил олиш мумкин ?

- А) 1100-1200 ц
- Б) 500- 1000 ц
- В) 300- 400 ц
- Г) 250- 300 ц
- Д) 1400- 1500 ц

98.Узумни қизда кесканда неча қуртак қилиб кесилади ?

- А) 6-7 қуртак
- Б) 5-6 қуртак
- В) 3-4 қуртак
- Г) 2-3 қуртак
- Д) 7-8 қуртак

99.Узумдан қанча ҳосил олиш мумкин :?

- А) 200-250 ц
- Б) 300-350 ц
- В) 400-450 ц
- Г) 500-750 ц
- Д) 800-900 ц

100.Аралаш озуқаларга нималар қиради ?

- А) аминакислоталар, витаминлар
- Б) микро ва макро элементлар
- В) витаминлар, макроэлементлар, аминакислоталар
- Г) менирал озуқалар
- Д) қайта ишлаш саноат маҳсулотлар

101. Озуқа бирлиги қилиб нима олинган?

- А) 1кг арпа
- Б) 1кг сули
- В) 1кг бугдой
- Г) 1кг картошга
- Д) 1кг шоли

102.Аҳолини иш билан таъминлаш дастурини Ўзбекистонда ким олиб боради?

- А) Президент қароргохи
- Б) Вазирлар Маҳкамаси
- В) Вазарликлар кенгаши
- Г) Олий мажлис кенгаши
- Д) Ҳаммаси

103.Маҳсулотни 100 сўмига ҳақ тулаш ?

- А) Меҳнат ҳақи фондиди 100 га қўпайтириб ялпи маҳсулот қийматини нисбатига
- Б) ялпи маҳсулотни 100га қўпайтириб меҳнат ҳақи фондига бўлиш ҳисобига
- В) техналогик карта бўйича меҳнат ҳақи фондиди топиб 100га қўпайтириш йўли билан
- Г) ишчи кучларини уртача ойликига 100 ни қўпайтириш йўли билан
- Д) меҳнат ҳақини 100га бўлиш йўли билан

104.Дехқон хўжалиги тугрисидаги қонун қачон қучга қирган ?

- А) 1996 йил мартда
- Б) 1997 йил июлда
- В) 1998 йил июлда
- Г) 1998 йил декабрда
- Д) 1999йил январда

105.Фермер хўжалиги қачон ташкил топади ?

- А) 20 шартли моли бўлганда
- Б) 30 шартли моли бўлганда
- В) 20 сигири ва 10 та бузоқи бўлганда
- Г) 40 шартли моли бўлганда
- Д) 15 шартли моли бўлганда

106.Молларни ўртача бош сони қандай қилиб аниқланади ?

- А) молларни ой, квартал бошига ва охирига охирига қолган қолдиклар қўшилиб, ой ёки квартал сонига бўлиш йўли билан
- Б) мол бош сонига ой ёки квартал сонини қўпайтириш йўли билан
- В) молни йил охирига қолган қолдикка сотилган молларни қўшиб, улганини айириш билан
- Г) молларни сонини кварталларга бўлиш билан
- Д) ҳаммаси

107.Фермер хўжалигини узоқ муддат юритиш учун неча йилга ер бериш мумкин?

- А) 10 йилдан кам бўлмаган миқдорда 50 йилгача
- Б) 5 йилдан кам бўлмаган миқдорда 50 йилгача
- В) 1-3 дан кам бўлмаган миқдорда 30 йилгача
- Г) 1-5 дан кам бўлмаган миқдорда 40 йилгача
- Д) ҳаммаси

VII-ҚИСМ

“Аграсаноат мажмуаси иқтисодиёти” фанидан умумий назорат саволлари

- 1. «Аграсаноат мажмуаси иқтисодиёти» курсининг предмети ва уни ўрганиш усуллари.**
Фаннинг предмети, мақсад ва вазифалари, иқтисодий таҳлил, статистик таҳлил, индукция, дедукция, гурухлаш, тажриба, математик
- 2. Қишлоқ хўжалигининг ер фонди ва унинг ўзига хос хусусиятлари.**
Тармоқ, ер фонди, ер трансформацияси, унумдорлик, чекланганлик
- 3. Қишлоқ хўжалигини давлат томонидан тартибга солиш ва қўллаб-қувватлашнинг моҳияти ва зарурати.**
Давлат, иқтисодий сиёсат, аграр сиёсат, иқтисодий дастаклар, солиқ, баҳо, божхона, имтиёзлар, кредит тизими, лизинг хизматлари, суғурта
- 4. Аграсаноат интеграцияси. Аграсаноат мажмуаси тушунчаси, унинг моҳияти ва таркиби.**
Интеграция, агросаноат интеграцияси, агросаноат мажмуаси, иқтисодий қонунлар
- 5. Фан, техника тараққиёти ва қишлоқ хўжалигини интенсив ривожлантиришнинг иқтисодий моҳияти.**
Фан, техника тараққиёти, технология тараққиёти, қишлоқ хўжалиги, селекция, уруғчилик
- 6. Қишлоқ хўжалигида ердан фойдаланишнинг даражаси ва самарадорлигини аниқлаш усуллари.**
қишлоқ хўжалиги, ер фонди, ер трансформацияси, самарадорлик, ялпи ички маҳсулот, фойда, солиштирма ва бозор нархлари, ҳосилдорлик, маҳсулдорлик
- 7. Мехнат унумдорлиги тушунчаси, моҳияти ва Ўзбекистон Республикаси агросаноат мажмуасида оширишнинг асосий йўналишлари.**
Мехнат, мехнат унумдорлиги, аҳоли таркиби, бандлилик, ишсизлик, самарадорлик, маҳсулот яратиш қобилияти, фан-техника тараққиёти, химиялаштириш, автоматлаштириш, моддий рағбатлантириш, корхона фалсафаси
- 8. Ўзбекистон Республикаси агросаноат мажмуасининг биринчи (аграсаноат мажмуаси тармоқлари учун ишлаб чиқариш воситалари ишлаб чиқарувчи) соҳасининг таркиби, аҳамияти ва ҳозирги ҳолати.**
Саноат, трактор ва машиналар ишлаб чиқариш, кичик техникалар, илғор технологиялар, лизинг, биргалиқда фойдаланиш, МТПлар, минерал ўғитлар, кимёвий воситалар
- 9. Ишлаб чиқариш харажатлари. қишлоқ хўжалиги маҳсулотларининг таннархини аниқлаш усуллари.**
Ишлаб чиқариш харажатлари, таннарх, нарх, маҳсулот миқдори, маҳсулот сифати, калькуляция
- 10. Аграсаноат мажмуасининг таркиби.**
Аграсаноат мажмуаси, тармоқлар, 4 та сфера, ўзаро боғлиқлик, ягона мақсад, фойда, самара, шартномалар
- 11. Қишлоқ хўжалиги меҳнат ресурслари ва улардан фойдаланишнинг самарадорлигини ошириш йўллари.**
Мехнат, мехнат унумдорлиги, аҳоли таркиби, бандлилик, ишсизлик, самарадорлик, маҳсулот яратиш қобилияти, фан-техника тараққиёти, химиялаштириш, автоматлаштириш, моддий рағбатлантириш, корхона фалсафаси
- 12. Қишлоқ хўжалигининг ўзига хос хусусиятлари.**
қишлоқ хўжалиги, мавсумийлик, натижалар, самарадорлик, биологик қонунлар, ҳосилдорлик, маҳсулдорлик, чегараланганлик, табиий омиллар

13. Агросаноат мажмуасини ривожланишининг асосий йўналишлари.

Маҳсулот миқдори, ассортимент, сифат, самарадорлик, ўзаро мутаносиблик, ижтимоий масалалар, меҳнат унумдорлиги, маҳсулот таннархи

14. Ўзбекистон Республикаси агросаноат мажмуасининг қишлоқ хўжалиги маҳсулотларини тайёрловчи, қайта ишловчи ва истеъмолчиларга етказиб берувчи соҳасининг аҳамити ва иқтисодиётдаги ўрни.

3-соҳа, тайёрлов корхоналари, қайта ишлаш, нобудгарчилик, сифат, шартнома, савдо, бозор, биржалар, талаб, таклиф

15. Ўзбекистон Республикаси Дехқон хўжаликлари, иқтисодиётдаги ўрни ва уларнинг ташкилий-иқтисодий асослари.

Дехқон хўжаликлари, меҳнатни ташкил этиш шакли, ишлаб чиқаришни ташкил этиш шакли, хўжалик фаолияти, бошқариш, ишлаб чиқариш муносабатлари, хўжалик юритиш фаолияти, самарадорлик

16. Ўзбекистон Республикаси агросаноат мажмуаси ижтимоий инфратузилмасини ривожлантиришнинг асосий йўналишлари.

Инфратузилма, ижтимоий инфратузилма, таълим, маданий-маиший хизматлар, спорт, дам олиш жойлари, соғлиқни тиклаш муассасалари

17. Меҳнат унумдорлиги тушунчаси, моҳияти ва уни ҳисоблаш усуллари.

Меҳнат, меҳнат унумдорлиги, аҳоли таркиби, бандлилик, ишсизлик, самарадорлик, маҳсулот яратиш қобилияти, фан-техника тараққиёти, химиялаштириш, автоматлаштириш, моддий рағбатлантириш, корхона фалсафаси

18. Қишлоқ хўжалиги маркетингининг стратегиясини тузиш.

Маркетинг, стратегия, бозор, талаб, таклиф, имкониятлар чекланганлиги, сегментлар, маркетинг, самара, рақобат, режа

19. Ўзбекистон Республикаси агросаноат мажмуаси тармоқлари учун ишлаб чиқариш воситалари ишлаб чиқарувчи соҳанинг таркиби ва уни ривожлантириш йўналишлари.

Саноат, қишлоқ хўжалиги машинасозлиги, минерал ўғитлар, кимёвий воситалар, тракторсозлик, комбайн, самарадорлик, интеграция, кооперация

20. Қишлоқ хўжалиги ер фондларидан фойдаланиш даражаси ва самарадорлигини аниқловчи кўрсаткичлар ва уларни ҳисоблаш усуллари.

Ер фонди, унумдорлик, самарадорлик, ҳосилдорлик, ялпи маҳсулот, фойда, шарт ер мойдони

21. Ўзбекистон Республикаси қишлоқ хўжалигини кредитлаш усуллари, шакллари ва уларнинг манбалари.

Кредит, молиялаш, имтиёзлар, кредит фоизи, бизнес режа, банк, шартнома, узоқ ва қисқа муддатли кредитлар, мақсадли кредитлар

22. Агросаноат интеграцияси. Агросаноат мажмуаси тушунчаси, унинг моҳияти.

Интеграция, агросаноат интеграцияси, агросаноат мажмуаси, иқтисодий қонунлар

23. Ўзбекистон Республикаси агросаноат мажмуаси тармоқларига ишлаб чиқариш воситалари ишлаб чиқарувчи соҳанинг таркиби, аҳамияти ва иқтисодиётдаги ўрни.

Саноат, қишлоқ хўжалиги машинасозлиги, минерал ўғитлар, кимёвий воситалар, тракторсозлик, комбайн, самарадорлик, интеграция, кооперация

24. Агросаноат мажмуаси меҳнат ресурсларидан фойдаланиш кўрсаткичлари ва уларни аниқлаш усуллари.

Меҳнат, меҳнат унумдорлиги, аҳоли таркиби, бандлилик, ишсизлик, самарадорлик, маҳсулот яратиш қобилияти, фан-техника тараққиёти, химиялаштириш, автоматлаштириш, моддий рағбатлантириш, корхона фалсафаси

25. Ўзбекистон Республикаси қишлоқ хўжалиги ва унинг иқтисодийда тутган ўрни, ўзига хос хусусиятлари.

Ялпи ички маҳсулот, қаттиқ ва оюта запаслари, меҳнат ресурслари, асосий активлар, мавсумийлик, биологик қонунлар, самарадорлик

26. АСМ маҳсулотлари таннархини ҳисоблаш тартиби.

Ишлаб чиқариш ҳаражатлари, маҳсулот ва хизматлар таннархи, калькуляция, маҳсулдорлик ва ҳосилдорлик, тежамкорлик, доимий ва ўзгарувчан ҳаражатлар

27. Қишлоқ хўжалигини молиялаштиришнинг манбалари ва улардан самарали фойдаланиш.

Молия тизими, банклар, фойда, кредитлар, кредит уюшмалари, молиялаштириш тамойиллари

28. Агросаноат мажмуаси ишлаб чиқариш инфратузилмасининг аҳамияти, иқтисодийдаги ўрни ва ҳозирги ҳолати.

Инфратузилма, ишлаб чиқариш инфратузилмаси: йўллар, транспорт воситалари, таъмирлаш хизмати, сақлаш, алоқа хизматлари

29. Қишлоқ хўжалиги корхоналари айланма маблағлари ва улардан фойдаланиш самарадорлиги.

Айланма маблағлар, айланма фондлар, муомила маблағлари, самарадорлик, айланиш тезлиги

30. Қишлоқ хўжалигини интенсивлаштириш ва унинг даражасини ва самарадорлигини аниқловчи кўрсаткичлар ва уларни аниқлаш усуллари.

Интенсив рифожланиш, экстенсив ривожланиш, самарадорлик, жойлаштириш, кадрлар, ишчилар малакаси

31. Маркетинг тушунчаси, унинг моҳияти ва самарадорлиги.

Маркетинг, бозор муносабатлари, маркетинг, сигмет, стратегия, рақобат

32. Қишлоқ хўжалигида меҳнат ресурсларидан фойдаланиш ва меҳнат унумдорлигини ошириш йўналишлари.

Меҳнат, меҳнат унумдорлиги, аҳоли таркиби, бандлилик, ишсизлик, самарадорлик, маҳсулот яратиш қобилияти, фан-техника тараққиёти, химиялаштириш, автоматлаштириш, моддий рағбатлантириш, корхона фалсафаси

33. Агросаноат мажмуасининг қишлоқ хўжалиги маҳсулотларини тайёрловчи, қайта ишловчи ва истеъмолчиларга етказиб берувчи соҳасининг таркиби.

3-соҳа, тайёрлов корхоналари, қайта ишлаш, нобудгарчилик, сифат, шартнома, савдо, бозор, биржалар, талаб, таклиф

34. Агросаноат мажмуаси ишлаб чиқариш инфратузилмасининг моҳияти, таркиби.

Инфратузилма, ишлаб чиқариш инфратузилмаси: йўллар, транспорт воситалари, сақлаш хизматлари, алоқа хизмати, таъмирлаш хизматлари

35. Ўзбекистон Республикаси фермер хўжаликлари, уларнинг қишлоқ хўжалигида тутган ўрни ва ташкилий – иқтисодий асослари.

Меҳнатни ташкил этиш шакллари, ишлаб чиқаришни ташкил этиш шакллари, Фермер, Фермер хўжалиги, ялпи маҳсулот, меҳнат ресурслари

36. Ердан фойдаланиш даражаси ва самарадорлигини ошириш йўллари.

Ер фонди, ер структураси, ер трансформацияси, унумдорлик, самарадорлик, уруғчилик, наслчилик, моддий манфаатдорлик, эгалик ҳисси

37. Агросаноат мажмуаси ижтимоий инфратузилмасининг таркиби, аҳамияти ва иқтисодийни ривожлантиришдаги ўрни.

Инфратузилма, ижтимоий инфратузилма, таълим, маданий-маиший хизматлар, спорт, дам олиш жойлари, соғлиқни тиклаш муассасалари

38. Қишлоқ хўжалигида асосий фондлар ва улардан фойдаланиш кўрсаткичлари.

Асосий воситалар, асосий фондлар, фондсигими, фондқайтими, асосий фондлар таркиби, самарадорлик, жисмоний ва маънавий эскириш

39. Ўзбекистон Республикасининг аграр сиёсати ва уни такомиллаштириш йўллари.

Иқтисодий сиёсат, ислохотлар, аграр сиёсат, эркинлаштириш, устиворлик

40. Европа ҳамжамияти ягона аграр сиёсатининг зарурати ва аҳамияти.

Рақобат, озиқ-овқат хавфсизлиги, манфаатлар бирлиги, аҳоли турмуш даражаси, Маршал, Шерри, Мансхолд режалари

41. Давлатнинг қишлоқ хўжалигини тартибга солиш ва қўллаб-қувватлашдаги асосий вазифалари, уларни амалга ошириш шакллари ва усуллари.

Молиялаштириш, кредитлар, имтиёзлар, солиқ, божхона тўловлари, лизинг, ижара, давлат буюртмалари

42. Қишлоқ хўжалигини интенсивлаштиришнинг асосий йўналишлари.

Интенсивлаштириш, экстенсив ривожланиш йўли, химиялаштириш, механизациялаштириш, автоматлаштириш

43. Агросаноат мажмуаси молия – кредит тизимининг моҳияти ва хусусиятлари.

Молиялаш тизими, кредит, кредит фоизи, узоқ муддатли кредитлар, қисқа муддатли кредитлар, имтиёзли кредитлар, кредит уюшмалари, венчур кредитлари

44. Нарх тушунчаси, унинг моҳияти ва функциялари.

қиймат, кўшилган қиймат, нафлилик, баҳо, нарх, талаб ва таклиф, ҳисобга олиш, рағбатлантириш, муомила ва тўлов, тартибга солиш

45. Фермер хўжаликлари, уларнинг қишлоқ хўжалигида тутган ўрни ва ташкилий-иқтисодий асослари.

Ишлаб чиқаришни ташкил этиш шакли, меҳнатни ташкил этиш шакли, ширкатлар, фермер хўжаликлари, деҳқон хўжаликлари, давлат хўжаликлари, хусусий фермалар, пай, дивидент

46. Қишлоқ хўжалигида меҳнат ресурслари тушунчаси унинг таркиби.

Меҳнат, меҳнат ресурслари, меҳнат баланси, бандлик, ишсизлик, асосий меҳнат ресурслари, ёрдамчи меҳнат ресурслари, шартли меҳнат ресурслари

47. Агросаноат мажмуасининг қишлоқ хўжалиги маҳсулотларини тайёрловчи, қайта ишловчи ва истеъмолчиларга етказиб берувчи соҳасининг ҳозирги ҳолати ва ривожланиш йўналишлари.

3-соҳа, тайёрлов корхоналари, қайта ишлаш, нобудгарчилик, сифат, шартнома, савдо, бозор, биржалар, талаб, таклиф

48. Қишлоқ хўжалиги маҳсулотлари таннархини ҳисоблаш тартиби.

Ишлаб чиқариш харажатлари, маҳсулот ва хизматлар таннархи, калькуляция

49. Қишлоқ хўжалигида ер фондининг таркиби, аҳамияти ва ишлаб чиқариш воситаси сифатида ўзига хос хусусиятлари.

Ер фонди, ер унумдорлиги, ер трансформацияси, ер фонди таркиби, шартли ер майдони, чекланганлик

50. Қишлоқ хўжалигининг интенсивлаштириш даражаси ва самарадорлигини ифодаловчи кўрсаткичлар.

Экстенсив ривожланиш йўли, интенсив ривожланиш йўли, самарадорлик, ихтисослаштириш

51. Қишлоқ хўжалигида нархлар тизими.

Давлат буюртмалари нахлари, чакана нархлар, улгуржи нархлар, биржа нархлари, ҳисоб нархлар, шартнома нархлари

52. Таннарх тушунчаси, унинг моҳияти.

Ишлаб чиқариш харажатлари, ишлаб чиқариш ва тўла таннарх, хизматлар ва маҳсулотлар таннархи, калькуляция, доимий ва ўзгарувчан харажатлар

53. Ўзбекистон Республикаси агросаноат мажмуаси учун ишлаб чиқариш воситалари ишлаб чиқарувчи соҳанинг хозирги ҳолати ва ривожлантириш йўналишлари.

Саноат, қишлоқ хўжалиги машинасозлиги, минерал ўғитлар ишлаб чиқариш, кимёвий воситалар ишлаб чиқариш, кичик техника

54. Меҳнат унумдолиги ва уни агросаноат мажмуаси тармоқларида аниқлаш усуллари (тармоқ ёки қрхона мисолида).

Меҳнат, меҳнат унумдорлиги, натижавийлик, самарадорлик, меҳнатнинг маҳсулот ярата олиш қобилияти

55. Агросаноат интеграцияси. Агросаноат мажмуаси тушунчаси, унинг моҳияти.

Интеграция, агросаноат интеграцияси, агросаноат мажмуаси, натижавийлик, халқнинг турмуш даражаси, бандлилик

56. Ўзбекистон Республикаси агросаноат мажмуаси ижтимоий инфратузилмасини ривожланиш йўналишлари.

Инфратузилма, ижтимоий инфратузилма: таълим, спорт, соғлиқни сақлаш тизими, маданий-маиший хизматлар

57. Қишлоқ хўжалиги ер фондларидан фойдаланиш даражаси ва самарадорлигини ифодаловчи кўрсаткичлар ва уларни аниқлаш усуллари.

Ер фонди, ер трансформацияси, ер фонди таркиби, ер унумдорлиги, ҳосилдорлик, табиий унумдорлик, ялпи маҳсулот, фойда

58. Ўзбекистон Республикаси аграр сиёсати ва уни такомиллаштириш йўналишлари.

Иқтисодий сиёсат, аграр сиёсат, давлат буюртмалари, кредит, молия, солиқ тизимлари

59. Қишлоқ хўжалигини кредитлаш усуллари, шакллари ва уларнинг манбалари.

Кредит, кредит фоизи, узоқ муддатли кредитлар, қисқа муддатли кредитлар, имтиёзли кредитлар, кредит уюшмалари, венчур кредитлари

60. Агросаноат мажмуаси, жумладан, қишлоқ хўжалиги маҳсулотлари таннархини пасайтириш йўналишлари.

Ишлаб чиқариш харажатлари, таннарх, доимий харажатлар, ўзгарувчан харажатлар, тежамкорлик, маҳсулот миқдори ва сифати, нарх даражаси

61. Агросаноат мажмуаси тушунчаси, унинг моҳияти ва таркиби.

Агросаноат мажмуаси, 4 та соҳа, манфаатлар бирлиги, технологик боғиқлик, халқнинг турмуш даражаси

62. Агросаноат мажмуасининг учинчи соҳаси, унинг таркиби ва ривожлантириш йўналишлари.

3-соҳа: тайёрлов корхоналари, қишлоқ хўжалиги маҳсулотларини қайта ишловчи, сақловчи, сотувчи корхоналар

63. Меҳнат ресурслари ва улардан фойдаланиш даражаси ва самарадорлигини ифодаловчи кўрсаткичларни ҳисоблаш усуллари.

Меҳнат, меҳнат ресурслари, меҳнат баланси, меҳнат унумдорлиги, меҳнат интевсивлиги

64. Ўзбекистон Республикаси аграр сиёсати ва уни такомиллаштириш йўналишлари.

Иқтисодий сиёсат, аграр сиёсат, давлат буюртмалари, кредит, молия, солиқ тизимлари

- 65. Мехнат ресурслари ва улардан фойдаланиш даражаси ва самарадорлигини ифодаловчи кўрсаткичларни ҳисоблаш усуллари.**
Мехнат, мехнат ресурслари, мехнат баланси, мехнат унумдорлиги, мехнат интегративлиги
- 66. Қишлоқ хўжалигида нархлар тизими.**
Давлат буютмалари нархлари, чакана нархлар, улгуржи нархлар, биржа нархлари, ҳисоб нархлар, шартнома нархлари
- 67. «Агросаноат мажмуаси иқтисодиёти» курсининг предмети ва уни ўрганиш усуллари.**
Фаннинг предмети, мақсад ва вазифалари, иқтисодий таҳлил, статистик таҳлил, индукция, дедукция, гуруҳлаш, тажриба, математик
- 68. Қишлоқ хўжалигининг ер фонди ва унинг ўзига хос хусусиятлари.**
Тармок, ер фонди, ер трансформацияси, унумдорлик, чекланганлик
- 69. Қишлоқ хўжалигини давлат томонидан тартибга солиш ва қўллаб-қувватлашнинг моҳияти ва зарурати.**
Давлат, иқтисодий сиёсат, аграр сиёсат, иқтисодий дастаклар, солиқ, баҳо, божхона, имтиёзлар, кредит тизими, лизинг хизматлари, суғурта
- 70. Қишлоқ хўжалигининг интенсивлаштириш даражаси ва самарадорлигини ифодаловчи кўрсаткичлар.**
Экстенсив ривожланиш йўли, интенсив ривожланиш йўли, самарадорлик, ихтисослаштириш
- 71. Қишлоқ хўжалигида мехнат ресурслари тушунчаси унинг таркиби.**
Мехнат, мехнат ресурслари, мехнат баланси, бандлик, ишсизлик, асосий мехнат ресурслари, ёрдамчи мехнат ресурслари, шартли мехнат ресурслари
- 72. Европа ҳамжамияти ягона аграр сиёсатининг зарурати ва аҳамияти.**
Рақобат, озиқ-овқат ҳавфсизлиги, манфаатлар бирлиги, аҳоли турмуш даражаси, Маршал, Шерри, Мансхолд режалари
- 73. Ўзбекистон Республикаси агросаноат мажмуасининг қишлоқ хўжалиги маҳсулотларини тайёрловчи, қайта ишловчи ва истеъмолчиларга етказиб берувчи соҳасининг аҳамити ва иқтисодиётдаги ўрни.**
3-соҳа, тайёрлов корхоналари, қайта ишлаш, нобудгарчилик, сифат, шартнома, савдо, бозор, биржалар, талаб, таклиф
- 74. Ўзбекистон Республикаси агросаноат мажмуаси ижтимоий инфратузилмасини ривожлантиришнинг асосий йўналишлари.**
Инфратузилма, ижтимоий инфратузилма, таълим, маданий-маиший хизматлар, спорт, дам олиш жойлари, соғлиқни тиклаш муассасалари
- 75. Қишлоқ хўжалиги маркетингининг стратегиясини тузиш.**
Маркетинг, стратегия, бозор, талаб, таклиф, имкониятлар чекланганлиги, сегментлар, маркетинг, самара, рақобат, режа
- 76. Агросаноат интеграцияси. Агросаноат мажмуаси тушунчаси, унинг моҳияти ва таркиби.**
Интеграция, агросаноат интеграцияси, агросаноат мажмуаси, иқтисодий кунунлар
- 77. Қишлоқ хўжалигида ердан фойдаланишнинг даражаси ва самарадорлигини аниқлаш усуллари.**
қишлоқ хўжалиги, ер фонди, ер трансформацияси, самарадорлик, ялпи ички маҳсулот, фойда, солиштирма ва бозор нархлари, ҳосилдорлик, маҳсулдорлик
- 78. Қишлоқ хўжалигини давлат томонидан тартибга солиш ва қўллаб-қувватлашнинг моҳияти ва зарурати.**
Давлат, иқтисодий сиёсат, аграр сиёсат, иқтисодий дастаклар, солиқ, баҳо, божхона, имтиёзлар, кредит тизими, лизинг хизматлари, суғурта

79. Ўзбекистон Республикаси қишлоқ хўжалиги ва унинг иқтисодиётда тутган ўрни, ўзига хос хусусиятлари.

Ялпи ички маҳсулот, қаттиқ ваюота запаслари, меҳнат ресурслари, асосий активлар, мавсумийлик, биологик қонунлар, самарадорлик

80. Қишлоқ хўжалигини молиялаштиришнинг манбалари ва улардан самарали фойдаланиш.

Молия тизими, банклар, фойда, кредитлар, кредит уюшмалари, молиялаштириш тамойиллари

81. Маркетинг тушунчаси, унинг моҳияти ва самарадорлиги.

Маркетинг, бозор муносабатлари, маркетинг, сигмет, стратегия, рақобат

82. Агросаноат мажмуасининг таркиби.

Агросаноат мажмуаси, тармоқлар, 4 та сфера, ўзаро боғлиқлик, ягона мақсад, фойда, самара, шартномалар

83. Қишлоқ хўжалигининг ўзига хос хусусиятлари.

қишлоқ хўжалиги, мавсумийлик, натижалар, самарадорлик, биологик қонунлар, ҳосилдорлик, маҳсулдорлик, чегараланганлик, табиий омиллар

84. Ўзбекистон Республикаси агросаноат мажмуасининг қишлоқ хўжалиги маҳсулотларини тайёрловчи, қайта ишловчи ва истеъмолчиларга етказиб берувчи соҳасининг аҳамити ва иқтисодиётдаги ўрни.

3-соҳа, тайёрлов қорхоналари, қайта ишлаш, нобудгарчилик, сифат, шартнома, савдо, бозор, биржалар, талаб, таклиф

85. Агросаноат интеграцияси. Агросаноат мажмуаси тушунчаси, унинг моҳияти ва таркиби.

Интеграция, агросаноат интеграцияси, агросаноат мажмуаси, иқтисодий қонунлар

86. Фан, техника тараққиёти ва қишлоқ хўжалигини интенсив ривожлантиришнинг иқтисодий моҳияти.

Фан, техника тараққиёти, технология тараққиёти, қишлоқ хўжалиги, селекция, уруғчилик

87. Қишлоқ хўжалигида ердан фойдаланишнинг даражаси ва самарадорлигини аниқлаш усуллари.

қишлоқ хўжалиги, ер фонди, ер трансформацияси, самарадорлик, ялпи ички маҳсулот, фойда, солиштирма ва бозор нархлари, ҳосилдорлик, маҳсулдорлик

88. Агросаноат мажмуасининг қишлоқ хўжалиги маҳсулотларини тайёрловчи, қайта ишловчи ва истеъмолчиларга етказиб берувчи соҳасининг таркиби.

3-соҳа, тайёрлов қорхоналари, қайта ишлаш, нобудгарчилик, сифат, шартнома, савдо, бозор, биржалар, талаб, таклиф

89. Ўзбекистон Республикаси фермер хўжаликлари, уларнинг қишлоқ хўжалигида тутган ўрни ва ташкилий – иқтисодий асослари.

Меҳнатни ташкил этиш шакллари, ишлаб чиқаришни ташкил этиш шакллари, Фермер, Фермер хўжалиги, ялпи маҳсулот, меҳнат ресурслари

90. Қишлоқ хўжалигида асосий фондлар ва улардан фойдаланиш кўрсаткичлари.

Асосий воситалар, асосий фондлар, фондсигими, фондқайтими, асосий фондлар таркиби, самарадорлик, жисмоний ва маънавий эскириш

91. Агросаноат интеграцияси. Агросаноат мажмуаси тушунчаси, унинг моҳияти.

Интеграция, агросаноат интеграцияси, агросаноат мажмуаси, иқтисодий қонунлар

92. Ўзбекистон Республикаси агросаноат мажмуаси тармоқларига ишлаб чиқариш воситалари ишлаб чиқарувчи соҳанинг таркиби, аҳамияти ва иқтисодийдаги ўрни.

Саноат, қишлоқ хўжалиги машинасозлиги, минерал ўғитлар, кимёвий воситалар, тракторсозлик, комбайн, самарадорлик, интеграция, кооперация

93. Агросаноат мажмуаси меҳнат ресурсларидан фойдаланиш кўрсаткичлари ва уларни аниқлаш усуллари.

Меҳнат, меҳнат унумдорлиги, аҳоли таркиби, бандлилик, ишсизлик, самарадорлик, маҳсулот яратиш қобилияти, фан-техника тараққиёти, химиялаштириш, автоматлаштириш, моддий рағбатлантириш, корхона фалсафаси

94. Ўзбекистон Республикаси қишлоқ хўжалиги ва унинг иқтисодийда тутган ўрни, ўзига хос хусусиятлари.

Ялпи ички маҳсулот, қаттиқ ваююта запаслари, меҳнат ресурслари, асосий активлар, мавсумийлик, биологик қонунлар, самарадорлик

95. Қишлоқ хўжалигини молиялаштиришнинг манбалари ва улардан самарали фойдаланиш.

Молия тизими, банклар, фойда, кредитлар, кредит уюшмалари, молиялаштириш тамойиллари

96. Маркетинг тушунчаси, унинг моҳияти ва самарадорлиги.

Маркетинг, бозор муносабатлари, маркетинг, сигмет, стратегия, рақобат

97. Агросаноат мажмуасининг таркиби.

Агросаноат мажмуаси, тармоқлар, 4 та сфера, ўзаро боғлиқлик, ягона мақсад, фойда, самара, шартномалар

98. Қишлоқ хўжалигининг ўзига хос хусусиятлари.

қишлоқ хўжалиги, мавсумийлик, натижалар, самарадорлик, биологик қонунлар, ҳосилдорлик, маҳсулдорлик, чегараланганлик, табиий омиллар

99. Ўзбекистон Республикаси агросаноат мажмуасининг қишлоқ хўжалиги маҳсулотларини тайёрловчи, қайта ишловчи ва истеъмолчиларга етказиб берувчи соҳанинг аҳамити ва иқтисодийдаги ўрни.

3-соҳа, тайёрлов корхоналари, қайта ишлаш, нобудгарчилик, сифат, шартнома, савдо, бозор, биржалар, талаб, таклиф

100. Ўзбекистон Республикаси аграр сиёсати ва уни такомиллаштириш йўналишлари.

Иқтисодий сиёсат, аграр сиёсат, давлат буюртмалари, кредит, молия, солиқ тизимлари

101. Қишлоқ хўжалигини кредитлаш усуллари, шакллари ва уларнинг манбалари.

Кредит, кредит фоизи, узоқ муддатли кредитлар, қисқа муддатли кредитлар, имтиёзли кредитлар, кредит уюшмалари, венчур кредитлари

102. Агросаноат мажмуаси, жумладан, қишлоқ хўжалиги маҳсулотлари таннархини пасайтириш йўналишлари.

Ишлаб чиқариш харажатлари, таннарх, доимий харажатлар, ўзгарувчан харажатлар, тежамкорлик, маҳсулот миқдори ва сифати, нарх даражаси

103. Агросаноат мажмуаси тушунчаси, унинг моҳияти ва таркиби.

Агросаноат мажмуаси, 4 та соҳа, манфаатлар бирлиги, технологик боғлиқлик, халқнинг турмуш даражаси

104. Агросаноат мажмуасининг учинчи соҳаси, унинг таркиби ва ривожлантириш йўналишлари.

3-соҳа: тайёрлов корхоналари, қишлоқ хўжалиги маҳсулотларини қайта ишловчи, сақловчи, сотувчи корхоналар

105. Меҳнат ресурслари ва улардан фойдаланиш даражаси ва самарадорлигини ифодаловчи кўрсаткичларни ҳисоблаш усуллари.

Мехнат, мехнат ресурслари, мехнат баланси, мехнат унумдорлиги, мехнат интевсивлиги

106. Ўзбекистон Республикаси аграр сиёсати ва уни такомиллаштириш йўналишлари.

Иқтисодий сиёсат, аграр сиёсат, давлат буюртмалари, кредит, молия, солиқ тизимлари

107. Агросаноат мажмуасини ривожланишининг асосий йўналишлари.

Маҳсулот миқдори, ассортимент, сифат, самарадорлик, ўзаро мутаносиблик, ижтимоий масалалар, мехнат унумдорлиги, маҳсулот таннархи

108. Ўзбекистон Республикаси агросаноат мажмуасининг қишлоқ хўжалиги маҳсулотларини тайёрловчи, қайта ишловчи ва истеъмолчиларга етказиб берувчи соҳасининг аҳамити ва иқтисодиётдаги ўрни.

З-соҳа, тайёрлов корхоналари, қайта ишлаш, нобудгарчилик, сифат, шартнома, савдо, бозор, биржалар, талаб, таклиф

109. Ўзбекистон Республикаси Дехқон хўжаликлари, иқтисодиётдаги ўрни ва уларнинг ташкилий-иқтисодий асослари.

Дехқон хўжаликлари, мехнатни ташкил этиш шакли, ишлаб чиқаришни ташкил этиш шакли, хўжалик фаолияти, бошқариш, ишлаб чиқариш муносабатлари, хўжалик юритиш фаолияти, самарадорлик

110. Ўзбекистон Республикаси агросаноат мажмуаси ижтимоий инфратузилмасини ривожлантиришнинг асосий йўналишлари.

Инфратузилма, ижтимоий инфратузилма, таълим, маданий-маиший хизматлар, спорт, дам олиш жойлари, соғлиқни тиклаш муассасалари

111. Мехнат унумдорлиги тушунчаси, моҳияти ва уни ҳисоблаш усуллари.

Мехнат, мехнат унумдорлиги, аҳоли таркиби, бандлилик, ишсизлик, самарадорлик, маҳсулот яратиш қобилияти, фан-техника тараққиёти, химиялаштириш, автоматлаштириш, моддий рағбатлантириш, корхона фалсафаси

112. Қишлоқ хўжалиги маркетингининг стратегиясини тузиш.

Маркетинг, стратегия, бозор, талаб, таклиф, имкониятлар чекланганлиги, сигментлар, маркетинг, самара, рақобат, режа

113. Ўзбекистон Республикаси агросаноат мажмуаси тармоқлари учун ишлаб чиқариш воситалари ишлаб чиқарувчи соҳанинг таркиби ва уни ривожлантириш йўналишлари.

Саноат, қишлоқ хўжалиги машинасозлиги, минерал ўғитлар, кимёвий воситалар, тракторсозлик, комбайн, самарадорлик, интеграция, кооперация

114. Қишлоқ хўжалиги ер фондларидан фойдаланиш даражаси ва самарадорлигини аниқловчи кўрсаткичлар ва уларни ҳисоблаш усуллари.

Ер фонди, унумдорлик, самарадорлик, ҳосилдорлик, ялпи маҳсулот, фойда, шарт ер мойдони

115. Ўзбекистон Республикаси қишлоқ хўжалигини кредитлаш усуллари, шакллари ва уларнинг манбалари.

Кредит, молиялаш, имтиёзлар, кредит фоизи, бизнес режа, банк, шартнома, узоқ ва қисқа муддатли кредитлар, мақсадли кредитлар

116. Агросаноат интеграцияси. Агросаноат мажмуаси тушунчаси, унинг моҳияти.

Интеграция, агросаноат интеграцияси, агросаноат мажмуаси, иқтисодий конунлар

117. Қишлоқ хўжалиги меҳнат ресурслари ва улардан фойдаланишнинг самарадорлигини ошириш йўллари.

Меҳнат, меҳнат унумдорлиги, аҳоли таркиби, бандлилик, ишсизлик, самарадорлик, маҳсулот яратиш қобилияти, фан-техника тараққиёти, химиялаштириш, автоматлаштириш, моддий рағбатлантириш, корхона фалсафаси

118. Қишлоқ хўжалигининг ўзига хос хусусиятлари.

қишлоқ хўжалиги, мавсумийлик, натижалар, самарадорлик, биологик қонунлар, ҳосилдорлик, маҳсулдорлик, чегараланганлик, табиий омиллар

119. Агросаноат мажмуасини ривожланишининг асосий йўналишлари.

Маҳсулот миқдори, ассортимент, сифат, самарадорлик, ўзаро мутаносиблик, ижтимоий масалалар, меҳнат унумдорлиги, маҳсулот таннархи

120. Ўзбекистон Республикаси агросаноат мажмуасининг қишлоқ хўжалиги маҳсулотларини тайёрловчи, қайта ишловчи ва истеъмолчиларга етказиб берувчи соҳасининг аҳамити ва иқтисодийдаги ўрни.

3-соҳа, тайёрлов корхоналари, қайта ишлаш, нобудгарчилик, сифат, шартнома, савдо, бозор, биржалар, талаб, таклиф

121. Ўзбекистон Республикаси Дехқон хўжаликлари, иқтисодийдаги ўрни ва уларнинг ташкилий-иқтисодий асослари.

Дехқон хўжаликлари, меҳнатни ташкил этиш шакли, ишлаб чиқаришни ташкил этиш шакли, хўжалик фаолияти, бошқариш, ишлаб чиқариш муносабатлари, хўжалик юритиш фаолияти, самарадорлик

122. Ўзбекистон Республикаси агросаноат мажмуаси ижтимоий инфратузилмасини ривожлантиришнинг асосий йўналишлари.

Инфратузилма, ижтимоий инфратузилма, таълим, маданий-маиший хизматлар, спорт, дам олиш жойлари, соғлиқни тиклаш муассасалари

123. Меҳнат унумдорлиги тушунчаси, моҳияти ва уни ҳисоблаш усуллари.

Меҳнат, меҳнат унумдорлиги, аҳоли таркиби, бандлилик, ишсизлик, самарадорлик, маҳсулот яратиш қобилияти, фан-техника тараққиёти, химиялаштириш, автоматлаштириш, моддий рағбатлантириш, корхона фалсафаси

124. Қишлоқ хўжалиги маркетингининг стратегиясини тузиш.

Маркетинг, стратегия, бозор, талаб, таклиф, имкониятлар чекланганлиги, сигментлар, маркетинг, самара, рақобат, режа

125. Ўзбекистон Республикаси агросаноат мажмуаси тармоқлари учун ишлаб чиқариш воситалари ишлаб чиқарувчи соҳанинг таркиби ва уни ривожлантириш йўналишлари.

Саноат, қишлоқ хўжалиги машинасозлиги, минерал ўғитлар, кимёвий воситалар, тракторсозлик, комбайн, самарадорлик, интеграция, кооперация

126. Қишлоқ хўжалиги ер фондларидан фойдаланиш даражаси ва самарадорлигини аниқловчи кўрсаткичлар ва уларни ҳисоблаш усуллари.

Ер фонди, унумдорлик, самарадорлик, ҳосилдорлик, ялпи маҳсулот, фойда, шарт ер мойдони

127. Ўзбекистон Республикаси қишлоқ хўжалигини кредитлаш усуллари, шакллари ва уларнинг манбалари.

Кредит, молиялаш, имтиёзлар, кредит фоизи, бизнес режа, банк, шартнома, узоқ ва қисқа муддатли кредитлар, мақсадли кредитлар

128. Агросаноат интеграцияси. Агросаноат мажмуаси тушунчаси, унинг моҳияти.

Интеграция, агросаноат интеграцияси, агросаноат мажмуаси, иқтисодий қонунлар

129. Ўзбекистон Республикаси агросаноат мажмуаси тармоқларига ишлаб чиқариш воситалари ишлаб чиқарувчи соҳанинг таркиби, аҳамияти ва иқтисодийдаги ўрни.

Саноат, қишлоқ хўжалиги машинасозлиги, минерал ўғитлар, кимёвий воситалар, тракторсозлик, комбайн, самарадорлик, интеграция, кооперация

130. Агросаноат мажмуаси меҳнат ресурсларидан фойдаланиш кўрсаткичлари ва уларни аниқлаш усуллари.

Меҳнат, меҳнат унумдорлиги, аҳоли таркиби, бандлилик, ишсизлик, самарадорлик, маҳсулот яратиш қобилияти, фан-техника тараққиёти, химиялаштириш, автоматлаштириш, моддий рағбатлантириш, корхона фалсафаси

131. Ўзбекистон Республикаси қишлоқ хўжалиги ва унинг иқтисодийда тутган ўрни, ўзига хос хусусиятлари.

Ялпи ички маҳсулот, қаттиқ ваоюта запаслари, меҳнат ресурслари, асосий активлар, мавсумийлик, биологик қонунлар, самарадорлик

132. Ўзбекистон Республикаси агросаноат мажмуаси тармоқларига ишлаб чиқариш воситалари ишлаб чиқарувчи соҳанинг таркиби, аҳамияти ва иқтисодийдаги ўрни.

Саноат, қишлоқ хўжалиги машинасозлиги, минерал ўғитлар, кимёвий воситалар, тракторсозлик, комбайн, самарадорлик, интеграция, кооперация

133. Агросаноат мажмуаси меҳнат ресурсларидан фойдаланиш кўрсаткичлари ва уларни аниқлаш усуллари.

Меҳнат, меҳнат унумдорлиги, аҳоли таркиби, бандлилик, ишсизлик, самарадорлик, маҳсулот яратиш қобилияти, фан-техника тараққиёти, химиялаштириш, автоматлаштириш, моддий рағбатлантириш, корхона фалсафаси

134. Ўзбекистон Республикаси қишлоқ хўжалиги ва унинг иқтисодийда тутган ўрни, ўзига хос хусусиятлари.

Ялпи ички маҳсулот, қаттиқ ваоюта запаслари, меҳнат ресурслари, асосий активлар, мавсумийлик, биологик қонунлар, самарадорлик

135. Ўзбекистон Республикаси фермер хўжаликлари, уларнинг қишлоқ хўжалигида тутган ўрни ва ташкилий – иқтисодий асослари.

Меҳнатни ташкил этиш шакллари, ишлаб чиқаришни ташкил этиш шакллари, Фермер, Фермер хўжалиги, ялпи маҳсулот, меҳнат ресурслари

136. Ердан фойдаланиш даражаси ва самарадорлигини ошириш йўллари.

Ер фонди, ер структураси, ер трансформацияси, унумдорлик, самарадорлик, уруғчилик, наслчилик, моддий манфаатдорлик, эгаллик ҳисси

137. Агросаноат мажмуаси ижтимоий инфратузилмасининг таркиби, аҳамияти ва иқтисодийни ривожлантиришдаги ўрни.

Инфратузилма, ижтимоий инфратузилма, таълим, маданий-маиший хизматлар, спорт, дам олиш жойлари, соғлиқни тиклаш муассасалари

138. Қишлоқ хўжалигида асосий фондлар ва улардан фойдаланиш кўрсаткичлари.

Асосий воситалар, асосий фондлар, фондсиғими, фондқайтими, асосий фондлар таркиби, самарадорлик, жисмоний ва маънавий эскириш

139. Ўзбекистон Республикасининг аграр сиёсати ва уни такомиллаштириш йўллари.

Иқтисодий сиёсат, ислохотлар, аграр сиёсат, эркинлаштириш, устиворлик

140. Европа ҳамжамияти ягона аграр сиёсатининг зарурати ва аҳамияти.

Рақобат, озик-овқат ҳавфсизлиги, манфаатлар бирлиги, аҳоли турмуш даражаси, Маршал, Шерри, Мансхолд режалари

141. Давлатнинг қишлоқ хўжалигини тартибга солиш ва қўллаб-қувватлашдаги асосий вазифалари, уларни амалга ошириш шакллари ва усуллари.

Молиялаштириш, кредитлар, имтиёзлар, солиқ, божхона тўловлари, лизинг, ижара, давлат буюртмалари

142. Қишлоқ хўжалигини интенсивлаштиришнинг асосий йўналишлари.

Интенсивлаштириш, экстенсив ривожланиш йўли, химиялаштириш, механизациялаштириш, автоматлаштириш

143. Нарх тушунчаси, унинг моҳияти ва функциялари.

қиймат, қўшилган қиймат, нафлилик, баҳо, нарх, талаб ва таклиф, ҳисобга олиш, рағбатлантириш, муомила ва тўлов, тартибга солиш

144. Фермер хўжаликлари, уларнинг қишлоқ хўжалигида тутган ўрни ва ташкилий-иқтисодий асослари.

Ишлаб чиқаришни ташкил этиш шакли, меҳнатни ташкил этиш шакли, ширкатлар, фермер хўжаликлари, деҳқон хўжаликлари, давлат хўжаликлари, хусусий фермалар, пай, дивидент

145. Қишлоқ хўжалигида меҳнат ресурслари тушунчаси унинг таркиби.

Меҳнат, меҳнат ресурслари, меҳнат баланси, бандлик, ишсизлик, асосий меҳнат ресурслари, ёрдамчи меҳнат ресурслари, шартли меҳнат ресурслари

146. Агросаноат мажмуасининг қишлоқ хўжалиги маҳсулотларини тайёрловчи, қайта ишловчи ва истеъмолчиларга етказиб берувчи соҳасининг ҳозирги ҳолати ва ривожланиш йўналишлари.

3-соҳа, тайёрлов корхоналари, қайта ишлаш, нобудгарчилик, сифат, шартнома, савдо, бозор, биржалар, талаб, таклиф

147. Қишлоқ хўжалиги маҳсулотлари таннархини ҳисоблаш тартиби.

Ишлаб чиқариш харажатлари, маҳсулот ва хизматлар таннархи, калькуляция

148. Қишлоқ хўжалигида ер фондининг таркиби, аҳамияти ва ишлаб чиқариш воситаси сифатида ўзига хос хусусиятлари.

Ер фонди, ер унумдорлиги, ер трансформацияси, ер фонди таркиби, шартли ер майдони, чекланганлик

149. Қишлоқ хўжалигининг интенсивлаштириш даражаси ва самарадорлигини ифодаловчи кўрсаткичлар.

Экстенсив ривожланиш йўли, интенсив ривожланиш йўли, самарадорлик, ихтисослаштириш

150. Ўзбекистон Республикаси агросаноат мажмуаси учун ишлаб чиқариш воситалари ишлаб чиқарувчи соҳанинг ҳозирги ҳолати ва ривожлантириш йўналишлари.

Саноат, қишлоқ хўжалиги машинасозлиги, минерал ўғитлар ишлаб чиқариш, кимёвий воситалар ишлаб чиқариш, кичик техника

IX-ҚИСМ

Глоссарий (асосий иборалар мазмуни)

Аграр (лотинча *agrarius*) - 1) ерга, ердан фойдаланишга, унга эгалик қилишга оид (масалан агар танглик, аграр ислоҳот); 2) саноатга нисбатан қишлоқ хўжалиги ишлаб чиқариши асосий ўринда туришини ифодаловчи сўз (масалан аграр мамлакат ва ҳ.к.).

Аграр ислоҳотлар – қишлоқ хўжалигидаги ислоҳотлар. Давлатнинг ерга бўлган мулкчилик муносабатлари ва ерда хўжалик юритиш усуллари ўзлаштиришга қаратилган чора-тадбирлар мажмуи. Дастлаб аграр ислоҳотлар концепцияси мақсад ва вазифалари, йўналиши, уни ўтказиш босқичлари аниқлаб олинади. Шунга асосланиб аграр ислоҳотларни ўтказишнинг аниқ чора-тадбирлари белгиланади ва уларни давлат амалга оширади.

Аграр сиёсат – аграр муносабатлар масаласида давлатнинг фаолияти. Унинг ёрдамида ер, асосий воситаларга бўлган мулкчилик, қишлоқ хўжалигини ривожлантириш масалаларининг асосий йўналишлари белгиланади. Қишлоқ хўжалигини комплекс ривожлантиришга қаратилган фаолит олиб борилади. Қишлоқ аҳолисининг масалаларини ҳал этишнинг бош йўналишлари белгиланади. Ҳар бир давлат ўз манфаатларидан келиб чиқиб, мамлакат имкониятларини ҳисобга олиб аграр сиёсатини олиб боради. Аграр сиёсат маълум даврларда ўша даврнинг шароитларини ҳисобга олиб ўзгариб, ўз замонасига мослаштирилиб борилади.

Аграр масала – қишлоқ хўжалигида ерга эгалик қилиш, ердан фойдаланиш, хўжалик юритиш усуллари юзасидан пайдо бўлган ва ҳар бир даврда ўз ечимини талаб қилувчи масала.

Агросаноат мажмуаси – қишлоқ хўжалиги маҳсулотларини етиштириш, тайёрлаш, қайта ишлаш, сақлаш ва истеъмолчиларга етказиб бериш мақсадида, ўзаро технологик ва хўжалик алоқалар билан боғланган иқтисодийнинг тармоқлари ва хизматлари йиғиндисидан иборат, ягона мақсад йўлида ишлайдиган мажмуадир. Агросаноат мажмуаси мураккаб таркибга эга. Унга агросаноат мажмуасига кирувчи тармоқлага ишлаб чиқариш воситалари ишлаб чиқарадиган йирик саноат корхоналари (қишлоқ хўжалиги машинасозлиги саноати, омукта ем ишлаб чиқариш саноати, менерал ўғитлар ишлаб чиқарувчи заводлар, кимёвий воситалар ва қишлоқ хўжалиги мақсадлари учун дори-дармонлар ишлаб чиқарувчи корхоналар), қишлоқ хўжалигининг ўзи, қишлоқ хўжалиги маҳсулотларини тайёрлайдиган корхона ва ташкилотлар, қишлоқ хўжалиги маҳсулотларин қайта ишловчи корхоналар, уларни сақлайдиган, ташийдиган ва тайёр маҳсулотни истеъмолчиларга етказиб берадиган улгуржи ва чакани савдо ташкилотлари киради. Бундан ташқари агросаноат мажмуаси мўътадил ишлашини таъминлайдиган кўп таркибли хизмат кўрсатиш инфратузилмасига ҳам эгадир. Агросаноат мажмуаси агросаноат интеграциясининг маҳсули сифатида шаклланади.

Агросаноат интеграцияси – саноат ва қишлоқ хўжалиги тармоқларининг иқтисодий муносабатларнинг чуқурлашиши асосида бир бутун тизимга айланиши. Унинг асосини иқтисодий, фан ва техника, технология ва бошқа хўжалик имкониятларини бирлаштириш орқали ишлаб чиқариш ва меҳнатнинг умумлаштирилиши ташкил этади. Агросаноат интеграциясининг ривожланиши қишлоқ хўжалигига саноатнинг кириб келишини, қишлоқнинг иқтисодий ва ижтимоий масалаларини оптимал етиш имкониятини кучайтиради.

Агротехнология – дехқончилик технологияси, қишлоқ хўжалик экинларини етиштириш усуллари тизими. Агротехнологиянинг назарий асоси агрономия ҳисобланади. Агротехнология куйидаги тадбирларни ўз ичига олади: тупроққа ишлов бериш; алмашлаб экиш; ўғитлар солиш; уруғликни экишга

тайёрлаш; экиш; экинларни парваришлаш; бегона ўтлар, касалликлар ва хашаротларга қарши кураш; ҳосилни йиғиб олиш. Бу тадбирларнинг ҳар бири ўз навбатида агротехнология усуллари йиғиндисидан иборат. Масалан, ерни ҳайдаш, текислаш, бороналаш ва экишга тайёрлаш усуллари тупрокқа ишлов бериш технологиясининг асосини ташкил этади.

Агросаноат мажмуаси – бу қишлоқ хўжалиги маҳсулотларини етиштириш, тайёрлаш, уларни сақлаш, қайта ишлаш, тайёр маҳсулотларни истеъмолчиларга этказиб бериш билан шуғулланувчи тармоқлар ва мажмуа тармоқларига хизмат кўрсатувчи соҳалар йиғиндисидир. Агросаноат мажмуасига кирувчи тармоқлар учун ишлаб чиқариш воситалари ишлаб чиқарувчи тармоқлар ва хизмат кўрсатувчи инфратузилма ҳам киради. Агросаноат мажмуаси тармоқлари 4 та соҳага бўлинади. Агросаноат мажмуаси биринчи соҳасига ишлаб чиқариш воситалари ишлаб чиқарувчи тармоқлар, иккинчи соҳасига қишлоқ хўжалиги, учинчи соҳасига қишлоқ хўжалиги маҳсулотларини тайёровчи, қайта ишловчи ва тайёр маҳсулотларни истеъмолчиларга этказиб берувчи тармоқлар, тўртинчи соҳасига инфратузилма киради. Инфратузилма ўзи икки гуруҳга бўлинади. Биринчи гуруҳга, ишлаб чиқариш инфратузилмаси иккинчи гуруҳга эса ижтимоий инфратузилма киради.

Айланма воситалар (маблағлар) - корхона (хўжаликнинг) хўжалик фаолиятини молиялаштириш учун фойдалананиладиган пул маблағлари; айланма воситалар айланма ишлаб чиқариш фондлари ва муомала фондларидан ташкил топади.

Айланма капитал – капитал (ишлаб чиқариш фондлари) нинг ҳар бир ишлаб чиқариш циклида сарф этиладиган ва қиймати ишлаб чиқарилган товарга тўлиқ ўтадиган қисми.

Айланма маблағлар – ишлаб чиқаришни ташкил этиш ва маҳсулотни сотиш мақсадида зарур айланма фондларни ва муомала фонддини ташкил этиш учун аванслаштирилган пул маблағлари йиғиндисидир.

Актив (лотинча **aktivus**- фаол, таъсирчан, ишчан) – 1)бухгалтерия балансининг чап қисми, корхонанинг муайян санада ва пул ифодасида барча воситаларини, уларнинг таркиби ва жойлашувини (асосий фондлар, айланма воситалар, пул маблағлари, капитал сарфлар, қарздорлик талабномалари ва б.) акс этади; 2) корхона ёки ташкилотнинг мулки ёки ресурслари (бино, машина, нақд пул, қимматбаҳо қоғозлар ва б.). Пулга тез сотилиши (айланиши) мумкин бўлган, бозори чаққон актив (векселлар, қимматбаҳо қоғозлар, олтин, нақд пул, ва б.) ликвид активлар дейилади.

Ассоциация (лотинча **associo** – бирлашиш, қўшиш, уюшиш) – умумий мақсадга эришиш учун тузилган уюшма, иттифок, гуруҳ.

Ассортимент (французча **assortiment** – танлаб олинган, сараланган) – муайян белгиларига кўра гуруҳланган товарлар турлари, хиллари тўплами.

Асосий воситалар – ишлаб чиқаришнинг моддий шароитларини таъминлайдиган воситалар (меҳнат қуролилари, бино, иншоат, қурилма ва б.). Бухгалтерия ҳисоби ва режалаштиришда асосий воситалар таркибига бир йилдан ортиқ ва қиймати энг кам иш ҳақининг 15 баробаридан арзон бўлмаган воситалар киритилади.

Асосий капитал – капиталнинг асосий ишлаб чиқариш воситалари (машина, асбоб-ускуна ишлаб чиқариш бинолари ва ускуналарини) ўз ичига олувчи, иқтисодий жиҳатдан ўз қийматини ишлаб чиқарилган товарларга аста-секин ва узок муддатда ўтказиб борувчи қисми.

Асосий фаолиятдан олинган фойда - бу маҳсулотни сотишдан олинган ялпи фойда билан давр харажатлари ўртасидаги тафовут ва плюс, асосий фаолиятдан кўрилган бошқа даромадлар ёки минус бошқа зарарлар сифатида

аниқланади.

Алмашлаб экиш - экинларнинг йиллар давомида маълум далаларда режали тартибда навбати билан алмашиб турилиши.

Аукцион – товар ва маҳсулотларни ким ошди савдосида эркин сотиш жойи.

Бевосита харажатлар - битта маҳсулот ишлаб чиқариш билан бевосита боғлиқ, миқдори ишлаб чиқариш ҳажмининг ўзгаришига нисбатан ўзгарувчан харажатлар.

Билвосита харажатлар - ёрдамчи ишчиларга вақтбай иш ҳақи тўлаш, ишлаб чиқариш асосий воситаларининг амортизацияси, ишлаб чиқариш асосий воситаларини сақлаш, жорий ва капитал ремонт қилиш ва маҳсулот ҳажмининг ўзгаришидан қатъи назар нисбатан доимий бўлиб қоладиган бошқа харажатлар сингари ишлаб чиқариш жараёнига хизмат кўрсатиш билан боғлиқ ишлаб чиқариш аҳамиятидаги харажатлар.

Бизнес – соҳибкорлик – тижорат ишлари билан шуғулланиш, пул топиш мақсадида бирор иш билан шуғулланиш.

Бўлинмас фонд - қишлоқ хўжалиги кооперативи (ширкат хўжалиги) устав фонди қийматининг бир қисми бўлиб, у ширкат хўжалиги тасарруфида қолади ва пайчи аъзолар ўртасида тақсимланмайди.

Базис давр – иқтисодиётда жорий (хисобот) даври маълумотлари (кўрсаткичлари) ни қиёслаш учун қабул қилинган бирор вақт (ой, квартал, йил ва х.к.) ёки сана.

Базис нарх - 1) режали иқтисодиётда доимий деб қабул қилинган ва халқ хўжалиги кўрсаткичлари (масалан, миллий даромад ҳажми, саноат, қишлоқ хўжалиги, ялпи маҳсулоти ва б.) даги ўзгаришларни индексларни ҳисоблашда асос қилиб олинган нарх. 2) сифат кўрсаткичлари аниқ бўлган товарнинг контракт ёки прејскурант нархи.

Баланс (лотинча **balanx**) – бирон-бир фаолиятнинг бир-бирини мувозанатлаши лозим бўлган томонлари (масалан, даромадлар ва харажатлар) ўртасидаги нисбатларнинг миқдорий ифодаси. Иқтисодиётда бухгалтерия баланси, ижтимоий маҳсулот баланси, савдо баланси, меҳнат ресурслари баланси, даромад ва харажатлар баланси, тўлов баланси ва бошқа баланслар мавжуд.

Бандлик – аҳолини иш билан таъминлаш, меҳнатга лаёқотли аҳолининг ижтимоий фойдали меҳнат билан машғул бўлиши; фуқароларни шахсий ва ижтимоий эҳтиёжларини қондириш билан боғлиқ бўлган ва қонунларга зид келмайдиган, меҳнат даромади берадиган фаолияти.

Банк кредити – банкларнинг мижозларга вақтинчалик фойдаланиш учун капитал бериши. Банклар қайтаришлик, банк фоизи тўлови ва муддатлилик шартларида ўз маблағлари ва жалб этилган маблағлар ҳисобидан кредитлари беради. Турли ссудалар (савдо-сотик, кўчмас мулкни гаровга оилш, асосий капитални кенгайтириш ва бошқалар), векселлар ҳисоби каби шакллари бор.

Банк фоиз ставкаси - банки ссудасидан фойдаланганлик учун белгиланган ҳақ миқдори; қарз суммасига нисбатан фоиз ҳисобида ундирилади. Унинг миқдори кредит тури, муддати ва қарзнинг вақтида қайтарилишига боғлиқ. Тижорат ва давлат банклари Марказий (миллий) Банк бошчилигида кредитлар учун белгилайдиган банк фоиз ставкаси қарзнинг қайси тарзда ва қандай берилишига ҳам боғлиқ. Узоқ муддатли қарзнинг банк фоиз ставкаси паст, қисқа муддатлисиники юқори бўлади.

Бозор - сотувчилар билан харидорлар ўртасидаги товар айрибошлаш муносабатлари; ишлаб чиқариш билан истеъмолни ўзаро боғловчи механизм. Бозор объекти нафлиги бор товар ва хизматлар. Бозор иштирокчилари (сотувчи ва харидорлар) бўлиб улар фирмалар, уй хўжаликлари, давлатнинг ташкилот, идоралари ва бошқалардан иборат.

Бозор инфратузилмаси – бозорда товарлар ва хизматларнинг эркин ҳаракатини таъминлайдиган муассасалар, ташкилотлар мажмуи. Бозор инфраструктурасининг асосий унсурлар қуйидагилар: биржалар (товар, хом ашё, фонд, валюта) ва уларнинг ташкилий расмийлаштирилган воситачилиги; кимошди савдолари, ярмаркалар ва биржадан ташқари ташкилий воситачилик шакллари; кредит тизими ва тижорат банклари, эмиссия тизими ва эмиссия банклари; аҳоли бандлигини бошқариш тизими; давлат ва нодавлат бандликка ёрдам кўрсатиш марказлари (мехнат биржалари); ахборот технологиялари ва ишбилармонлик алоқалари воситалари; солиқ тизими ва солиқ инспекциялари; тижорат-хўжалик хатари суғуртаси тизими ва суғурта компаниялари; махсус реклама агентликлари, ахборот марказлари ва оммавий ахборот воситалари агентликлари; савдо палаталари, божхона тизими; ўрта ва олий иқтисодий таълим тизими; аудиторлик ва консалтинг компаниялари; ва ҳ.к.

Бозор конъюктураси – муайян даврдаги бозор ҳолати; бозорда мувозанатнинг мавжудлиги ёки бузилганлиги билан ҳарактерланади. Шунга кўра бозор конъюктураси ижобий ва салбий, қулай ёки ноқулай бўлиши мумкин.

Биржа – маҳсулотларни сотиш тизимларидан бири. Талаб ва таклифга қараб маҳсулотлар нархи биржада мувозанатлашиб туради.

Вексель (немисча **Wechsel** - айирбошлаш) – кўрсатилган муддатда муайян миқдордаги пулни тўлаш мажбурияти қайд этилган қарздорлик ҳақидаги расмий ҳужжат; қимматли қоғоз.

Даромадлар - ҳисобот даврида активларнинг кўпайиши ёхуд мажбуриятларнинг камайиши.

Давлат буюртмалари – давлат томонидан муайян маҳсулот турини (ҳозирги кунда пахта ва ғаллани) етказиб бериш бўйича қишлоқ хўжалиги корхоналари билан тузилган шартнома-топширик.

Дивиденд — соф фойданинг солиқлар, йиғимлар ва бошқа тўловлар тўланганидан кейин ширкат хўжалиги (акциядорлар жамияти) ихтиёрида қоладиган ва аъзолар ўртасида тақсимланиши лозим бўлган қисми.

Дехқон хўжалиги - оилавий майда товар хўжалиги, оила аъзоларининг шахсий меҳнати асосида, мерос қилиб қолдириладиган умрбод эғалик қилиш учун оила бошлиғига берилган томорқа ер участкасида қишлоқ хўжалиги маҳсулоти етиштирилади ва реализация қилади.

Дехқончилик тизими - деҳқончилик маҳсулотлари етиштириш учун ердан тўла фойдаланиш, тупроқ унумдорлигини оширишга қаратилган, ўзаро боғлиқ ва бир-бирини тўлдирадиган ташкилий-агротехник тадбирлар йиғиндиси.

Давлат буюртмаси - давлат талаби билан (шартнома ёки келишув асосида) корхона, ташкилот, хўжаликларга муайян маҳсулот турини белгиланган муддатларда ишлаб чиқариш ва етказиб бериш, давлат эҳтиёжлари учун тегишли хизматлар кўрсатиш, шунингдек ишлаб чиқариш, ноишлаб чиқариш ва илмий техникавий ишларини бажариш ва бошқалар.

Давлат бюджети – давлатнинг муайян вақт (одатда бир йил) учун мўлжалланган пул даромадлари ва харажатлари мажмуи.

Даромад – кенг маънода қирим бўлган ҳар қандай пул маблағлари ёки пул қийматига эга бўлган моддий бойликларни олиш, иқтисодий субъект ўз фаолияти натижасига кўра оладиган пул ва товар – моддий тушум.

Дехқончилик – ўсимлик маҳсулотлари ишлаб чиқариш учун маданий ўсимликлар (қишлоқ хўжалик экинлари)ни етиштириш; қишлоқ хўжалигининг асосий тармоқларидан бири.

Дехқончилик тизими – ердан самарали фойдаланиш, тупроқ унумдорлигини тиклаш ва ошириш, экинлардан юқори ҳосил олишга қаратилган,

ўзаро бир-бирига боғлиқ технологик (агротехник), мелиоратив ва ташкилий иктисодий тадбирлар мажмуи.

Дотация (лотинча **dotaio** – тухфа) – 1) маълум харажатларни коплаш учун иктисодиётнинг бир субъекти томонидан иккинчисига қайтариб бермаслик шарти билан пул маблағлари берилиши. Дотация одатда давлат бюджети томонидан берилади. 2) муайян фуқаро ва ташкилотларга кўрилган зарарни коплаш ёки белгиланган мақсадлар учун давлат томонидан пул маблағларнинг ажратилиши (берилиши).

Ер мониторинги – бу ернинг ҳолатини доимий назорат қилиб туриш тизимидир.

Ер трансформацияси – кишлок хўжалигида ерларнинг бир сифат ҳолатидан иккинчисига ўтиши. Одатда ер трансформациясининг икки тури мавжуд. Биринчиси ижобий ер трансформацияси – нисбатан ёмон ерларнинг яхши ерлар сафига ўтиши. Иккинчиси салбий ер трансформацияси – яхши ерларнинг ёмон ерлар сафига ўтиши.

Йилнинг соф фойдаси - у солиқ тўлангандан кейин хўжалик юритувчи субъект ихтиёрида қоладиган қисми.

Ихтисослаштириш – мавжуд табиий-иклимий шарт-шароитлар ва бошқа омиллар таъсирида у ёки бу маҳсулот турларини ишлаб чиқаришга мослашув.

Инвестиция – бу фойда олиш мақсадида молиявий ресурсларни (капитални) иктисодиётнинг тармоқларига узок муддатга қўйишдир.

Кичик бизнес – манфаат (фойда) олиш мақсадида ишлаб чиқаришни, асосан хусусий тадбиркорликни кичик миқдорда ва шаклларда, ташкил этиш. У ишлаб чиқариш, хизмат кўрсатиш, савдонинг маълум шакл ва турларида ривожланади. Хусусий тадбиркор ўз фаолиятини маълум хатар (рақобат таваккалчилиги) асосида юритади.

Мотивация (сабабни асослаш) – реал меҳнат ҳулқини тушунтириш, асослаб бериш учун сабаблар (мулоҳазалар) танлашга қаратилган оғзаки хати-харакатдир.

Меҳнат бозори – ишчи кучларининг меҳнатга бўлган қобилиятини сотиш ва сотиб олиш тизими. Меҳнат бозорининг учта субъекти мавжуд. Буларга: ўз ишчи кучини сотувчилар, иш берувчилар ва давлат киради.

Меҳнат ресурслари – аҳолининг меҳнат қилиш қобилиятига (жисмоний ва ақлий фаолиятга) эга бўлган қисми.

Меҳнат унумдорлиги – Конкрет сарфланган меҳнатнинг самарадорлиги, натижавийлигидир. Меҳнат унумдорлиги вақт бирлиги ичида ишлаб чиқарилган маҳсулот миқдори ёки маҳсулот бирлигини ишлаб чиқариш учун сарфланган вақт билан ўлчанади.

Молиявий натижалар - хўжалик юритувчи субъектнинг фойда ёки зарар шаклида ифодаланган фаолиятининг пировард иктисодий якуни.

Молиявий лизинг – амалда узок муддатли кредитлаштиришнинг ўзига хос шакли ҳисобланиб, мулк узок муддатга, одатда, тўлиқ амортизация муддатига ёки унинг катта қисмига ижара шартномаси тузилади. Молиявий лизингда ижара шартномаси тугагач, лизинг объекти лизинг олувчи томонидан сотиб олинishi ёки янги лизинг шартномаси объекти бўлиши мумкин.

Маҳсулот таннархи - маҳсулот бирлигини ишлаб чиқариш, сотиш учун қилинган харажатларнинг пулдаги ифодасидир.

Маҳсулот сотишдан олинган ялпи фойда. Бу сотишдан олинган соф тушумдан сотилган маҳсулотнинг ишлаб чиқариш таннархини олиш билан аникланади;

Моддий-техника базаси - тармоқларда ишлаб чиқаришни амалга ошириш жараёнида ишлатилаётган асосий воситалар, айланма маблағлар биргаликда уларнинг моддий-техника базаси деб юритилади.

Оператив лизинг – мулкни унинг хизмат муддатида кам даврга ижарага беришни назарда тутади. Ижара муддати тугагач, мулк эгасига қайтарилади ёки янги лизинг шартномаси объекти бўлиб қолади.

Пайчилик муносабатлари – шерикчилик асосида бизнес юритишга ҳисса қўшиш ва шу ҳиссага қараб даромад қўриш соҳасидаги иқтисодий муносабатлар.

Пай фонди - ширкат хўжалиги уставига мувофиқ ширкат хўжалиги аъзоларининг қийматда ифодаланган мулккий пайлари, ҳар бир аъзонинг ширкат хўжалиги пай фондидаги улуши.

Рентабеллик – тармоқ ёки корхонанинг фойда олиб ишлаши, активлар, сотилган маҳсулот ёки ишлаб чиқариш харажатларига нисбатан фойдалилик даражасини кўрсатади.

Солиқ тўлагунгача олинган фойда - у умум хўжалик фаолиятдан олинган фойда, плюс фавқулудда (қўзда тутилмаган) вазиятлардан қўрилган фойда ва минус зарар сифатида аниқланади.

Тармоқ - қўлланилаётган воситалар, ишлаб чиқариш технологияси, ташкил қилиш хусусияти ҳамда маҳсулотлардан фойдаланиш тартибига кўра бир-биридан фарқ қиладиган ишлаб чиқаришнинг бир қисми.

Таъриф иш ҳақи фонди - ишлаб чиқариш технологиясига кўра бажариладиган ишнинг ҳажми, меъёри ва разряди ставкасига кўра аниқландиган иш ҳақи фонди.

Таъриф жадвали – меҳнатга ҳақ тўлаш разрядлари, таъриф коэффицентлари ва ставкаларини ичига олган жадвал.

Тупроқ унумдорлиги – тупроқнинг маҳсулот бериш қобилияти. Унумдорликнинг табиий, сунъий ва иқтисодий турлари мавжуд. Тупроқнинг табиий унумдорлиги – инсон аралашмасдан ҳосил бериш қобилияти. Бу унумдорлик инсоннинг меҳнати билан вужудга келмаган. Уни табиат яратган. Сунъий унумдорлик – инсон меҳнатининг маҳсули. Иқтисодий унумдорлик тупроқнинг табиий ва сунъий унумдорлигининг йиғиндисидир.

Устав фонди - корхоналар фаолиятини таъминлаш учун таъсисчилар томонидан дастлаб киритиладиган ва кейинчалик қўпайтириб бориш мумкин бўлган, ҳажми корхонанинг уставига белгилаб қўйиладиган маблағ. Ширкат хўжаликларида пай фонди ва бўлинмас фонддан иборат бўлади.

Харажатлар - ҳисобот даврида активларнинг камайиши ёхуд мажбуриятларнинг қўпайиши.

Қишлоқ хўжалик кооперативи (ширкат хўжалиги) – товар қишлоқ хўжалик маҳсулоти етиштириш учун пай усулга ва асосан оила (жамоа) пудратига, фуқароларнинг ихтиёрий равишда бирлашишига, бошқаришнинг умумийлигига асосланган, юридик шахс ҳуқуқига асосланган мустақил хўжалик юритувчи субъект.

Қўшимча иш ҳақи – қўшимча меҳнат сарф қилиш, иш жараёнларини такомиллаштириш орқали қўшимча етиштирилган маҳсулот ёки юқори сифатли маҳсулот ҳамда шу маҳсулотларни етиштириш учун харажатларни тежаш эвазига тўланадиган иш ҳақи.

Чорвачилик тизими - чорва моллари сонини ўстириш ва сифатини яхшилаш, маҳсулдорлигини мунтазам ошириб бориш ҳамда маҳсулот бирлигига қилинадиган харажатларни камайтириш, умуман, чорва моллари ва чорвачилик воситаларидан мақсадга мувофиқ фойдаланиш орқали уни энг самарали тармоққа айлантиришни таъминлайдиган ташкилий-иқтисодий, технологик ва техникавий тадбирлар йиғиндиси.

Фавқулудда даромад (зарар) - хўжалик юритувчи субъектнинг одатдаги фаолиятдан аниқ фарқ қиладиган, яъни тез-тез ёки мунтазам содир бўлмайдиган воқеалар ёки битимлар натижасида юз берган даромадлар ёки харажатлар.

Фермер хўжалиги - ўзига узоқ муддатли ижарага берилган ер участкаларидан фойдаланган ҳолда товар қишлоқ хўжалиги ишлаб чиқариши билан шуғулланувчи, аъзоларининг биргалиқдаги фаолиятига асосланган, юридик шахс ҳуқуқларига эга мустақил хўжалик юритиш субъекти.

Фюъчерс шартномаси – қишлоқ хўжалиги маҳсулотларини етиштирмасдан олдин сотиш билан боғлиқ шартнома.

Хўжалик фаолиятдан олинган фойда (ёки зарар) - бу асосий фаолиятдан олинган фойда суммаси, плюс молиявий фаолиятдан кўрилган даромадлар ва минус зарарлар сифатида аниқланади;

Шўъба корхона - ўзига бириктириб қўйилган мол-мулкка нисбатан мулкдор томонидан мулк ҳуқуқи берилмаган тижоратчи ташкилот.

Ҳосилдорлик – бир бирлик экин майдони (гектар, сотих ва бошқа) ҳисобига етиштирилган ҳосилнинг физик миқдори.

Ялпи фойда – ишлаб чиқарувчилар (хизмат кўрсатувчилар) ихтиёрида қоладиган қўшимча қийматнинг бир қисми (иш хақи ва солиқлар тўланишидан қолган қисми).

Ялпи маҳсулот – бир йил ичида бирор тармоқда жами ишлаб чиқарилган маҳсулот, кўрсатилган иш ва хизматларнинг пулда ифодаланиши.

Х-ҚИСМ

“Аграсаноат мажмуаси иқтисодиёти” фанидан рейтинг тизими асосида талабалар билимини баҳолаш

Асосий қоидалар

“Аграсаноат мажмуаси иқтисодиёти” фани бўйича тайёрланган мазкур услубий кўрсатма Ўзбекистон Республикаси Олий ва ўрта махсус таълим вазирлигининг 2009 йил 7 августдаги 276–сонли буйруғи билан амалга киритилган “Олий таълим муассасаларида талабалар билимини назорат қилиш ва баҳолашнинг рейтинг тизими тўғрисида Низом”, 2005 йил 21 февралдаги 34–сонли буйруғи билан тасдиқланган “Талаба мустақил ишини ташкил этиш, назорат қилиш ва баҳолаш тартиби тўғрисида Намунавий низом”, 2010 йил __ августдаги __-сонли буйруғи билан тасдиқланган “Аграсаноат мажмуаси иқтисодиёти” фани бўйича Намунавий дастур ҳамда ТДИУ “Иқтисодиёт” факультети Илмий Кенгашининг 2009 йил 29 августдаги 1-баённомаси билан тасдиқланган “Аграсаноат мажмуаси иқтисодиёти” фани бўйича Ишчи ўқув дастури асосида ишлаб чиқилган.

Мазкур услубий кўрсатмадан бакалаврият босқичи “Иқтисодиёт (тармоқлар бўйича)” йўналиши 4 курс талабаларининг “Аграсаноат мажмуаси иқтисодиёти” фанидан билимини назорат қилиш ва баҳолашда фойдаланиш тавсия этилади. У талабаларга мазкур фанни ўзлаштиришда зарурий балларни тўплаш ҳақида тасаввурга эга бўлиш имконини беради. Йўналиш ишчи ўқув режасида фанга ажратилган умумий ўқув юктамаси 180 соат, шу жумладан маъруза машғулотлари 64 соат, амалий машғулотлар 42 соат, мустақил иш 74 соат ҳажмида режалаштирилган.

I. Назорат турлари ва уни амалга ошириш тартиби

“Аграсаноат мажмуаси иқтисодиёти” фани бўйича талабаларнинг билим савияси ва ўзлаштириш даражасининг Давлат таълим стандартларига мувофиқлигини таъминлаш учун қуйидаги назорат турларини ўтказиш назарда тутилади:

1) жорий назорат (ЖН) – талабанинг фан мавзулари бўйича билим ва амалий кўникма даражасини аниқлаш ва баҳолаш усули. Жорий назорат мазкур фан хусусиятидан келиб чиққан ҳолда маъруза ва амалий машғулотларда қуйидагича амалга оширилади:

- мавзулар бўйича олинган билимларни оғзаки сўраш;
- конспектларни текшириш;
- талаба фаоллигини баҳолаш;
- тестлар олиш;
- уй вазифаларининг бажарилганлигини текшириш;
- кейс-стади ечиш ва бошқа шу кабилар.

2) оралик назорат (ОН) – университет ўқув жараёни графигига биноан ўтказилувчи, мазкур фаннинг бир неча мавзуларини ўз ичига олган назорат шакли ҳисобланади. “Аграсаноат мажмуаси иқтисодиёти” фани бўйича оралик назоратлар 2009-2010 ўқув йилининг 2-семестридаги 32 ва 41 ҳафталарда ўтказилади. Ушбу фан бўйича ОН 2 мартда ўтказилиши режалаштирилган:

- 1-ОН ёзма иш шаклида 3 та топшириқдан иборат бўлади
- 2-ОН ёзма иш шаклида 3 та топшириқдан иборат бўлади.

Оралик назорат саволлари ҳар бир янги ўқув йили бошида кафедра профессор-ўқитувчилари томонидан тузилиб, кафедра мажлисида муҳокама қилинади ва тасдиқланади. Тасдиқланган оралик назорат саволлари олдиндан талабаларга тарқатилади. Жумладан, « Аграсаноат мажмуаси иқтисодиёти »

фанидан оралиқ назорат саволлари “Тармоқлар иқтисодиёти” кафедрасининг 2009 йил 29 августдаги 1-мажлисида муҳокама қилинган ва тасдиқланган.

3) яқуний назорат (ЯН) – семестр якунида муайян фан бўйича назарий ва амалий кўникмаларни талабалар томонидан ўзлаштириш даражасини баҳолаш усули. Мазкур фан бўйича яқуний назорат семестр охиридаги икки ҳафта давомида Ўқув –услугий бошқарма томонидан тузилган график асосида фанга ажратилган соатлар ва аудиторияда ёзма иш шаклида ўтказилади.

II. Баҳолаш тартиби ва мезонлари

“Агрисаноат мажмуси иқтисодиёти” фани бўйича талабаларнинг билим савияси, кўникма ва малакалари назорат қилишнинг рейтинг тизими асосида балларда ифодаланади.

Талаба мазкур фан бўйича йиғиши мумкин бўлган максимал балл – 100 балл бўлиб, у қуйидагича тақсимот қилинади:

- жорий назорат – 45 балл;
- оралиқ назорат – 40 балл;
- яқуний назорат – 15 балл.

Фан бўйича жорий, оралиқ ва яқуний назоратларнинг ҳар бирига ажратилган балнинг 55 фоизи саралаш балл этиб белгиланади. Ҳар бир назорат туридаги саралаш балидан кам балл тўплаган талаба академик қарздор талаба ҳисобланади.

Жорий назоратдаги баллар тақсимоти

(ўзлаштириш кўрсаткичлари бўйича баҳолаш мезонлари):

№	Мезонларнинг номланиши	Ҳар бир топширик учун	Максимал йиғиш мумкин бўлган балл
1	Талаба фаоллиги (мавзулар бўйича оғзаки жавоб бериш, мавзулар бўйича тақдимот тайёрлаш)	ҳар бир жавоб 0,5 балл ҳар бир тақдимот учун 2 балл	10 балл 4 балл
2	Мавзу бўйича тўлиқ конспект ёзиш	Семестр давомида конспектни ёзиб боргани учун 3 балл	3 балл
3	Тестларни ечиш	ҳар бир тўғри ечилган тест учун 0,2 балл	8 балл
4	Уй вазифаларини бажариш (ўқув топшириқлар, масалалар, назорат саволлари)	ҳар бир тўғри бажарилган уй вазифа учун 1 балл	10 балл
5	Кейс ечиш	ҳар бир тўғри ечилган муаммоли масала учун 1 балл	10 балл

Жорий назоратда талабалар ўзлаштириш кўрсаткичлари қуйидагича тақсимланади:

- а) **39 – 45 баллгача** жорий ўзлаштириш “аъло” баҳоланади
- б) **32 – 38 баллгача** жорий ўзлаштириш “яхши” баҳоланади
- в) **25 – 31 баллгача** жорий ўзлаштириш “қоникарли” баҳоланади
- г) **0 – 25 балл** бўлганда талаба мазкур назорат тури бўйича етарли балл йиғмаган деб ҳулоса қилиниб, ушбу фан бўйича академик қарздор ҳисобланади.

Оралиқ назоратда баллар тақсимоти (ўзлаштириш кўрсаткичлари бўйича баҳолаш мезонлари):

- 1- **ОН** ёзма иш шаклида 3 та топшириқдан иборат бўлади.
- 2- **ОН** ёзма иш шаклида 3 та топшириқдан иборат бўлади.

Оралиқ назорат турлари	Ўтказиш муддати	Ўзлаштириш кўрсаткичлари	Баҳолаш мезонлари
Биринчи оралиқ назорат (1-ОН)	2010 йил ўқув жадвал графиги асосида	11 – 13 балл (56-70 фоиз)	- назарий саволга жавоб бериш (2 балл); - ўқув топшириқ ёки масала ечиш (6 балдан 7 балгача); - 9-11 та тестни тўғри ечиш (3 балдан 4 балгача)
		14 – 16 балл (71-85 фоиз)	- назарий саволга жавоб бериш (3 балл); - ўқув топшириқ ёки масала ечиш (7 балдан 9 балгача); - 12-13 та тестни тўғри ечиш (4 балл)
		17 – 20 балл (86-100 фоиз)	- назарий саволга жавоб бериш (4 балл); - ўқув топшириқ ёки масала ечиш (9 балдан 10 балгача); - 14-15 та тестларни тўғри ечиш (5 балдан 6 балгача)
Иккинчи оралиқ назорат (2-ОН)	2010 йил ўқув жадвал графиги асосида	11 – 13 балл	- назарий саволга жавоб бериш (2 балл); - ўқув топшириқ ёки масала ечиш (6 балдан 7 балгача); - 9-11 та тестни тўғри ечиш (3 балдан 4 балгача)
		14 – 16 балл	- назарий саволга жавоб бериш (3 балл); - ўқув топшириқ ёки масала ечиш (7 балдан 9 балгача); - 12-13 та тестни тўғри ечиш (4 балл)
		17 – 20 балл	- назарий саволга жавоб бериш (4 балл); - ўқув топшириқ ёки масала ечиш (9 балдан 10 балгача); - 14-15 та тестларни тўғри ечиш (5 балдан 6 балгача)

Ҳар бир ОН бўйича 0 – 11 балл тўплаган талаба мазкур назорат тури бўйича етарли балл йиғмаган деб хулоса қилиниб, умумий 22 балдан кам бўлганда ушбу фан бўйича академик қарздор ҳисобланади.

Яқуний назоратда баллар тақсмоти (ўзлаштириш кўрсаткичлари бўйича):

ЖН ва ОНга ажратилган умумий баллдан саралаш балини тўплаган талабага яқуний назоратда иштирок этиш ҳуқуқи берилади. Яқуний назоратдаги вариантлар ҳар бир талабага такрорланмайдиган, алоҳида тузилиб, ҳар бири 5 та топшириқдан иборат бўлади.

Яқуний назоратдаги ёзма ишларни баҳолаш мезонлари ҳар бир топшириққа максимум 3 баллдан белгиланади.

Якуний назорат	Ўтказиш муддати	Ўзлаштириш кўрсаткичлари	Баҳолаш мезонлари
	2011 йил Ўқув жадвал графиги асосида	14 – 15 балл	Талаба 5 та топшириқни бажариши керак (5 та топшириқни иккитаси назарий савол, битта масала, битта ўқув топшириқ ва тест).
		12 – 13 балл	Талаба 4 та топшириқни тўлиқ бажарган 5- топшириқни қисман бажарган бўлиши керак.
		9 – 11 балл	Талаба 3 топшириқни тўлиқ 4- топшириқни қисман бажарган бўлиши керак.
		0 – 8 балл	Талаба 3 тадан кам топшириқни бажарган бўлиб, ушбу фан бўйича академик қарздор ҳисобланади.

Ёзма ишларни профессор-ўқитувчилар икки кун давомида текшириб, баҳоларни эълон қилиши ва тегишли ҳужжатларда қайд этиши лозим.

“Аграсаноат мажмуси иқтисодиёти” фани бўйича мустақил ишлар жорий, оралиқ ва якуний назоратлар жараёнида қуйидаги топшириқларни бажариши орқали назорат қилинади ва баҳоланади (талаба топшириқлардан бирини бажараш мумкин):

- Президент И.А.Каримов асарларини мустақил ўрганиш, конспектлаштириш – 10 балл;
- Аграсаноат мажмуаси тармоқлари фаолиятига оид Ўзбекистон Республикаси қонунлари ва бошқа меъёрий ҳужжатларни конспектлаштириш – 10 балл;
- фаннинг ихтиёрий мавзуси бўйича энг сўнгги интернет маълумотларини йиғиш, таҳлил қилиш ва тақдимотини амалга ошириш– 10 балл.

Талаба ЖН ва ОНлардан бирор тури бўйича ўз вақтида узрли сабабларга кўра балл тўплай олмаса, қайта ўзлаштириш учун кейинги шу назорат туригача бўлган муддат берилади.

Академик қарздор талабаларга қайта ўзлаштириши учун семестр тугагандан кейин икки ҳафта муҳлат берилади. Кафедранинг тегишли профессор-ўқитувчиларига қарздор талабалар билан ишлаш вазифаси юклатилиб, у махсус жадвал асосида амалга оширилади.